

/// PARKSIDE®



Pressure Washer PHD 170 E3

(HU)

Magasnyomású tisztító

Eredeti használati utasítás fordítása

(CZ)

Vysokotlaký čistič

Překlad původního návodu k používání

(HR)

Visokotlačni čistač

Prijevod originalnih uputa

(RO)

Aparat de curățat cu presiune ridicată

Traducere a instrucțiunilor originale

(GR)

Πλυστικό μηχάνημα υψηλής πίεσης

Μετάφραση του πρωτοτύπου των οδηγιών χρήσης

(SI)

Visokotlačni čistilec

Prevod izvirnih navodil

(SK)

Vysokotlakový čistič

Preklad pôvodného návodu na použitie

(RS)

Perač pod visokim pritiskom

Prevod originalnog uputstva

(BG)

Водоструйка

Превод на оригиналната инструкция

(DE)

Hochdruckreiniger

Originalbetriebsanleitung

IAN 496471_2504

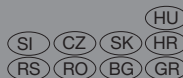



(HU)

Olvasás előtt kattintson az ábrát tartalmazó oldalra és végezetül ismerje meg a készülék mindegyik funkcióját.

(SI)

Pred branjem odprite stran s slikami in se nato seznanite z vsemi funkcijami naprave.

(CZ)

Před čtením si otevřete stranu s obrázky a potom se seznámte se všemi funkcemi přístroje.

(SK)

Pred čítaním si odklopte stranu s obrázkami a potom sa oboznámte so všetkými funkciami prístroja.

(HR)

Prije nego što pročitate tekst, otvorite stranicu sa slikama i upoznajite se na osnovu toga sa svim funkcijama uređaja.

(RS)

Pre čitanja rasklopite stranu sa uređajima i u sledećem koraku upoznajite se sa svim funkcijama uređaja.

(RO)

Înainte de a citi instrucțiunile, priviți imaginile și familiarizați-vă cu toate funcțiile aparatului.

(BG)

Преди да прочетете отворете страницата с фигурите и след това се запознайте с всички функции на уреда.

(GR)

Πριν ξεκινήσετε την ανάγνωση, ανοίξτε τη σελίδα με τις εικόνες και εξοικειωθείτε με όλες τις λειτουργίες της συσκευής.

(DE)

Klappen Sie vor dem Lesen die Seite mit den Abbildungen aus und machen Sie sich anschließend mit allen Funktionen des Gerätes vertraut.

HU	Eredeti használati utasítás fordítása	Oldal	4
SI	Prevod izvirnih navodil	Stran	21
CZ	Překlad původního návodu k používání	Strana	37
SK	Preklad pôvodného návodu na použitie	Strana	53
HR	Prijevod originalnih uputa	Stranica	69
RS	Prevod originalnog uputstva	Stranica	85
RO	Traducere a instrucțiunilor originale	Pagina	102
BG	Превод на оригиналната инструкция	Страница	120
GR	Μετάφραση του πρωτοτύπου των οδηγιών χρήσης	Σελίδα	140
DE	Originalbetriebsanleitung	Seite	159

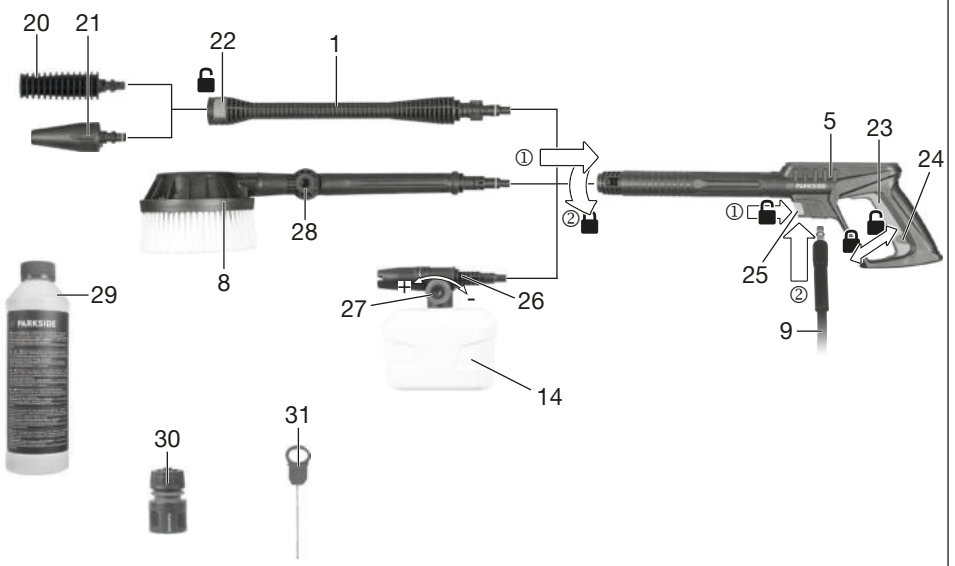
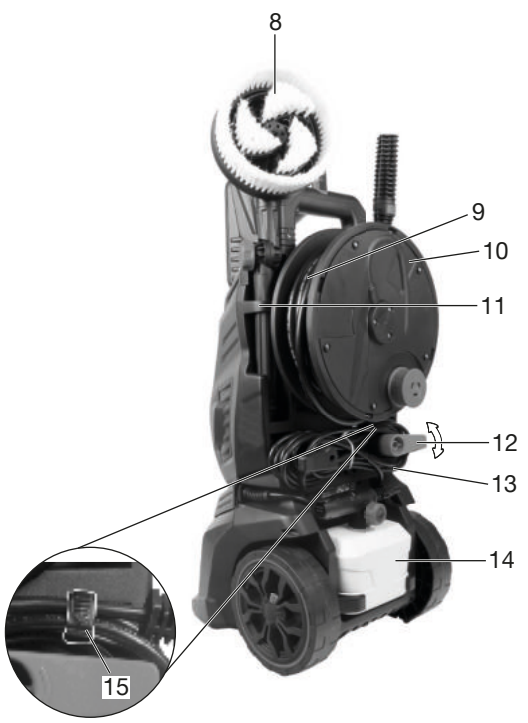

Tartalomjegyzék

Bevezető	4
Rendeltetésszerű használat.....	4
A csomag tartalma / Tartozékok.....	4
Működés leírása.....	5
Áttekintés.....	5
Műszaki adatok.....	5
Biztonsági utasítások	6
A biztonsági utasítások jelentése.....	6
Piktogramok és szimbólumok.....	6
A készülék biztonságos üzembe helyezése.....	8
Előkészítés	12
Kezelőelemek.....	12
A készülék felállítása.....	12
Vízellátás létrehozása.....	12
Tartozék kiválasztása.....	13
Tartozék felszerelése és leszerelése.....	13
Üzemeltetés	13
Tisztítás tisztítószerezrel.....	13
Bekapcsolás.....	14
Működtetés megszakítása.....	14
Légtelenítés.....	14
Működtetés befejezése.....	15
Szállítás	15
Tisztítás, karbantartás és tárolás	15
Tisztítás.....	15
Karbantartás.....	15
Tárolás.....	16
Ártalmatlanítás/Környezetvédelem	16
Hibakeresés	17
Az eredeti EU -megfelelőségi nyilatkozat fordítása	18
Pótalkatrészek és tartozékok	18
JÓTÁLLÁSI TÁJÉKOZTATÓ	19

Bevezető

Gratulálunk az új magasnyomású tisztító megvásárlásához (a továbbiakban készülék vagy elektromos kéziszerszám).

Vásárlásával kiváló minőségű termék mellett döntött. Ezt a készüléket a gyártás során minőségi vizsgálatnak és végső ellenőrzésnek vetették alá. Ezáltal biztosított a készülék működőképessége.

Nem zárható ki, hogy egyes esetekben víz marad a készüléken vagy a készülékben, ill.

a tömlővezetékben. Ez nem hiányosság vagy hiba és nincs ok az aggodalomra.



A használati útmutató a készülék része. Fontos tudnivalókat tartalmaz a biztonságra, használatra és ártalmatlanításra vonatkozóan. Olvassa el figyelmesen a használati útmutatót. Ismerje meg a kezelőrészeket és a készülék helyes használatát. A készüléket csak a leírtak szerint és a megadott alkalmazási területen használja. Őrizze meg a használati útmutatót és a készülék harmadik személynek történő továbbadása esetén adja át a készülékhez tartozó valamennyi leírást is.

Rendeltetésszerű használat

A készülék kizárólag a következő használatra készült:

- Gépek, gépjárművek, építmények, szerszámok, homlokzatok, teraszok, kerti szerszámok stb. tisztítása nagynyomású vízsugárral.

Mindig vegye figyelembe a tisztítandó tárgy gyártójának utasításait.

A készülék minden más, a jelen használati útmutatóban nem kifejezetten engedélyezett használatra komoly veszélyt jelenthet a felhasználó számára és kárt okozhat a készülékben. A készüléket kezelő vagy használó személy felel más személyeknek okozott balesetekért vagy tulajdonukon okozott károkért. A készülék a barkács szektorban történő használatra készült. Nem folyamatos ipari használatra tervezték. Ipari használat esetén a garancia érvényét veszti. A gyártó nem vállal felelősséget a nem rendeltetésszerű használatból vagy helytelen kezelésből eredő károkért.

A csomag tartalma / Tartozékok

Csomagolja ki a készüléket és ellenőrizze a csomag tartalmát.

Ártalmatlanítsa megfelelően a csomagolóanyagot.

- Magasnyomású tisztító
- pisztolymarkolat
- cső
- magasnyomású tömlő
- tisztítószer-tartály + tisztítószer-fúvóka
- fúvóka
- turbó szennymaró fúvóka
- forgó mosókefe
- tisztítószer-fúvóka URM 500 (500 ml)

- csatlakozóelem (vízcsatlakozó), szűrőbetét (előre felszerelt)
- gyorscsatlakozó tömlőadapterrel
- fúvókatisztító tű
- Eredeti használati utasítás fordítása

Az apró alkatrészeket/tartozékokat lezárt papírzacskóban tároljuk.

Működés leírása

A magasnyomású tisztító nagynyomású víz-sugárral tisztít.

Szükség esetén tisztítószer hozzáadásával is működtethető.

A kezelőelemek funkciója az alábbi leírásban található.

Áttekintés

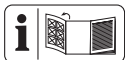

A készülék ábrái az előlő ki-hajtható oldalon találhatóak.

- 1 cső
- 2 kengyelfogantyú
- 3 kireteszelés (kengyelfogantyú)
- 4 be-/kikapcsoló
- 5 pisztolymarkolat
- 6 tartó (turbó szennymaró fúvóka)
- 7 tartó (pisztolymarkolat)
- 8 forgó mosókefe
- 9 magasnyomású tömlő
- 10 forgatókaros tömlődob
- 11 tartó (Tartozékok)
- 12 tartó (hálózati csatlakozóvezeték)
- 13 hálózati csatlakozóvezeték
- 14 tisztítószer-tartály
- 15 kábelcsat
- 16 csatlakozóelem (vízcsatlakozó)
- 17 szűrőbetét
- 18 vízcsatlakozó
- 19 magasnyomású tömlő vezetőeleme
- 20 fúvóka
- 21 turbó szennymaró fúvóka
- 22 kireteszelő gomb
- 23 bekapcsoló kar
- 24 gyerekszár
- 25 kireteszelés (magasnyomású tömlő)

- 26 habfúvóka
- 27 forgatógomb
- 28 csuklós csatlakozó
- 29 tisztítószer-fúvóka
- 30 gyorscsatlakozó tömlőadapterrel
- 31 fúvókatisztító tű

Műszaki adatok

Magasnyomású tisztító PHD 170 E3

Névleges feszültség U 230 V ~; 50 Hz

Mért felvett teljesítmény P 2400 W

Hossz hálózati csatlakozóvezeték 5 m

Védelmi osztály \square II

Védelem IPX5

Súly 11,4 kg

A magasnyomású tömlő hossza 10 m

Munkanyomás (p) 12 MPa

Max. megengedett nyomás (p_{max}) 17 MPa

Max. bemeneti nyomás ($p_{in,max}$) 0,8 MPa

Max. bemeneti hőmérséklet ($T_{in,max}$) ... 40 °C

Névleges átfolyó mennyiség (Q)

..... 330 l/h (5,5 l/min)

Max. névleges áramlási sebesség (Q_{max})

..... 500 l/h (8,3 l/min)

Max. szívómagasság 0,5 m

Hangnyomásszint (L_{pA}) ... 79,4 dB; $K_{pA}=3$ dB

Hangerőszint (L_{WA})

– mért 92,5 dB; $K_{WA}=2,23$ dB

– garantált 95 dB

Rezgés (a_{rh}) <2,5 m/s²

Áramellátásra vonatkozó utasításó

Ez a készülék csak olyan helyiségekben történő üzemeltetéshez készült, amelyek üzemi áramkapacitása az átviteli ponton (házcsatlakozás) legalább 100 A fázisonként. A felhasználónak gondoskodnia kell arról, hogy a készülék egy megfelelő áramellátó hálózaton legyen üzemeltetve. Adott esetben tisztázza az illetékes energiaszolgáltatóval, hogy az üzemi áramkapacitás elegendő-e a készülékhez.

A zaj- és rezgésszint értékek a megfelelőségi nyilatkozatban megnevezett szabványoknak és előírásoknak megfelelően kerültek meghatározásra.

A megadott rezgés-összérték és a megadott zajkibocsátási érték szabványosított mérési eljárással lett meghatározva és felhasználható.

nálható az elektromos kéziszerszám egy másik készülékkel történő összehasonlítására. A megadott rezgés-összérték és a megadott zajkibocsátási érték a terhelés előzetes megbecsüléséhez is felhasználható.

▲ FIGYELMEZTETÉS! A rezgés- és zajkibocsátási értékek az elektromos kéziszerszám tényleges használata során eltérhetnek a megadott értékektől az elektromos kéziszerszám használatától függően kerül megmunkálásra. Próbálja a lehető legalacsonyabb szinten tartani a rezgésterhelést. A rezgésterhelés például a munkaidő korlátozásával csökkenthető. Ebben az esetben a működési ciklus minden részét figyelembe kell venni (például amikor az elektromos kéziszerszám ki van kapcsolva, és amikor bár be van kapcsolva, de terhelés nélkül fut).

Biztonsági utasítások



FIGYELEM! Az elektromos áramütés, a sérülés- és tűzveszély megelőzése érdekében az elektromos készülékek használata során az alábbi alapvető biztonsági intézkedéseket kell betartani.

A biztonsági utasítások jelentése

▲ VESZÉLY! Baleset történik, ha nem tartja be ezt a biztonsági utasítást. Súlyos testi sérülés vagy halál a következménye.

▲ FIGYELMEZTETÉS! Baleset történhet, ha nem tartja be ezt a biztonsági uta-

sítást. Súlyos testi sérülés vagy halál lehet a következménye.

▲ VIGYÁZAT! Baleset történik, ha nem tartja be ezt a biztonsági utasítást. Enyhe vagy közepes fokú testi sérülés lehet a következménye.

MEGJEGYZÉS! Baleset történik, ha nem tartja be ezt a biztonsági utasítást. Anyagi kár lehet a következménye.

Piktogramok és szimbólumok

Szimbólumok a készüléken



Figyelem!



Olvassa el figyelmesen a használati útmutatót. Ismerje meg a kezelőrészeket és a készülék helyes használatát.



Figyelem! Ha a vezeték használat közben megsérül, akkor azt azonnal le kell választani az áramhálózatról. A vízellátásra történő csatlakoztatás vagy szivárgások megszüntetésének kísérlete esetén szintén ki kell húzni a csatlakozódugót.



A jelenleg érvényben lévő előírások szerint a magasnyomású tisztítót soha nem szabad az ivóvízhálózaton rendszerelválasztó nélkül üzemeltetni. Egy EN 12729 szerinti BA típusú megfelelő rendszerelválasztót kell használni.



Védelmi osztály II (kettős szigetelés)



Garantált hangerőszint L_{WA} dB-ben.



Ez a készülék csak olyan helyiségekben történő üzemeltetéshez készült, amelyek üzemi áramkapacitása az átviteli ponton (házcsatlakozás) legalább 100 A fázisonként.

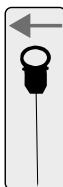

fúvókatisztító tű



A készüléket csak álló helyzetben működtesse. Soha ne működtesse fekvő helyzetben.



A nagynyomású sugár nem megfelelő használat esetén veszélyes lehet. A sugarat nem szabad személyekre, állatokra, aktív elektromos berendezésekre vagy magára a gépre irányítani.



Elektromos készülékek nem tartoznak a háztartási hulladékba.

A készülék biztonságos üzembe helyezése

Általános információk

- Olvassa el figyelmesen a használati útmutatót. Ismerje meg a kezelőrészeket és a készülék helyes használatát.

- A készüléket nem használhatják gyermekek. Ügyelni kell a gyerekekre, hogy ne játsszanak a készülékkel.

A készüléket csökkent fizikai, érzékszervi vagy szellemi képességű vagy tapasztalattal és tudással nem rendelkező személyek csak felügyelet mellett működtethetik, vagy ha felvilágosították őket a készülék biztonságos használatáról, és megértették az ebből eredő veszélyeket.

- Nem használhatják a készüléket olyan személyek, akik nem ismerik a használati útmutatót.
- A magasnyomású tisztítót kizárólag a készülék használatát ismerő személyek működtethetik.

- A készüléket nem szabad 2000 m feletti magasságban használni.
- Üzemeltetés közben fellépő üzemzavar vagy meghibásodás esetén azonnal ki kell kapcsolni a készüléket és ki kell húzni a hálózati csatlakozódugót. A meghibásodás lehetséges okai: *Hibakeresés, L. 17.* Esetleg forduljon szervizközpontunkhoz.
- Vegye figyelembe, hogy maga a felhasználó felel a balesetekért vagy más személyek, illetve tulajdonuk veszélyeztetéséért.
- Ügyeljen a zajvédelemre és a helyi előírásokra.

Előkészítés

- Védje magát a visszafröccsenő víztől vagy szennyeződéstől védőszemüveggel és megfelelő védőruhával.
- Magasnyomású tisztítók használatakor aeroszolok keletkezhetnek. Az aeroszolok belélegzése egészségkárosodást okozhat. Alkalmazástól függően a teljesen árnyékolt szívófejek (pl.

felülettisztítók) használata jelentősen csökkentheti a vizes aeroszolak kibocsátását. A tisztítandó környezettől függően viseljen megfelelő FFP 2 vagy azzal egyenértékű légzésvédő maszkot, hogy megvédje magát az aeroszolak belélegzése ellen, ha a teljesen árnyékolt szórófej használata nem lehetséges.

- Ne dolgozzon sérült, hiányos vagy a gyártó engedélye nélkül átalakított készülékkel. Üzembe helyezés előtt szakemberrel ellenőriztesse, hogy rendelkezésre állnak-e a szükséges elektromos védőintézkedések.
- A készüléket csak egy tapasztalt villanyszereplő által az IEC 60364-1 szabvány szerint telepített csatlakozóaljzatra szabad csatlakoztatni.
- Használat előtt mindig ellenőrizze a csatlakozó és a hosszabbító vezeték sérülésére vagy öregedésére utaló jeleket. Ha a vezeték használat

közben megsérül, akkor azt azonnal le kell választani az áramhálózatról, **NE ÉRJEN A VEZETÉKHEZ, AMÍG NINCS LEVÁLASZTVA A HÁLÓZATRÓL.** Ne használja a készüléket, ha a vezeték sérült vagy kopott.

- Ha megsérül a készülék hálózati csatlakozóvezetéke, akkor a veszélyek elkerülése érdekében ezt a gyártónak, ügyfélszolgálatának, vagy egy hasonlóan szakképzett személynek kell kicserélnie. Forduljon a szervizközponthoz.
- A készüléket csak egy legfeljebb 30 mA névleges kioldóáramú hibaáram-védő szerkezettel (FI relé) ellátott csatlakozóaljzathoz csatlakoztassa.
- Csak olyan hosszabbító vezetékeket használjon, amelyek kültéri használatra alkalmasak. A csatlakozásnak száraznak és a talaj felett kell lennie. Javasoljuk, hogy használjon erre a célra kábeldobot, ami a csatlakozóaljza-

tot legalább 60 mm-re a talaj felett tartja.

- A hosszabító kábelek vezető keresztmetszetének legalább $2 \times 2,5 \text{ mm}^2$ méretűnek kell lennie.
- A magasnyomású tömlők, szerelvények és összekötőelemek fontosak a készülék biztonság szempontjából. Csak a gyártó által ajánlott magasnyomású tömlőket, szerelvényeket és összekötőelemeket használjon.
- Ne használja a készüléket, ha a hálózati csatlakozóvezeték, a vízbemenet vagy más fontos alkatrészek, például a magasnyomású tömlő vagy a szórópisztoly sérült, ill. szivárog.
- A készüléket csak állva és csak egy stabil, egyenletes felületen használja.
- Soha ne üzemeltesse a készüléket, ha gyermekek vagy állatok tartózkodnak a közelben. A közelben tartózkodó személyeknek védőruhát kell viselniük.

Üzemeltetés

- Legyen figyelmes, ügyeljen arra, amit csinál és megfontoltan végezze a munkát a készülékkel. Ne használja a készüléket, ha fáradt, vagy ha kábítószert, alkoholt vagy gyógyszer hatása alatt áll.
- A nagynyomású sugár nem megfelelő használat esetén veszélyes lehet. A sugarat nem szabad személyekre, állatokra, aktív elektromos berendezésekre vagy magára a gépre irányítani.
- Ne irányítsa a sugarat saját magára vagy másokra ruha vagy lábbeli tisztítása céljából.
- Ha a tisztítószert a bőrre kerül, öblítse le bő tisztával.
- Ne a hálózati csatlakozóvezetékénél fogva húzza ki a csatlakozódugót az aljzatból vagy ne húzza annál fogva a készüléket. Védje a hálózati csatlakozóvezetékét hőtől, olajtól és éles szélektől.
- Robbanásveszély – ne permetezzen gyúlékony folyadékokat.

- Ne használja a készüléket gyúlékony folyadékok vagy gázok közelében. Ennek figyelmen kívül hagyása esetén tűz- vagy robbanásveszély áll fenn.
- Soha ne szállítsa a készüléket működésben lévő hajtással.
- Kapcsolja ki a készüléket és húzza ki a csatlakozódugót a csatlakozóaljzatból. Győződjön meg arról, hogy minden mozgó alkatrész teljesen leállt
 - ha bármikor felügyelet nélkül hagyja a készüléket,
 - ha tartozékot cserél,
 - mielőtt megszüntet egy elakadást vagy eltömődést,
 - a készülék ellenőrzése, tisztítása, illetve a készüléken történő munkavégzés előtt.
- Ha a készülék elkezd szokatlanul erősen rezegni, azonnal át kell nézni a készüléket:
 - nézze át a készüléket, hogy nincs-e rajta sérülés,

- cserélje ki a sérült alkatrészeket,
- forduljon a szervizközponthoz.

Tisztítás, karbantartás és tárolás

- Hagyja lehűlni a motort, mielőtt hosszabb időre leállítja a készüléket.
- Biztonsági okokból cserélje ki a kopott vagy sérült alkatrészeket. Kizárólag eredeti alkatrészeket és tartozékokat használjon. Más alkatrészek használata a garanciális igények azonnali elvesztéséhez vezet.
- A készüléket csak erre felhatalmazott villamosági szakember nyithatja fel. Ha javítás szükséges, minden esetben forduljon szervizközpontunkhoz.
- Kapcsolja le a motort, vágassa le a készüléket az áramellátásról és hagyja lehűlni a készüléket, ha a készülék tisztítás, beállítás, tárolás vagy tartozékcsere céljából lett leállítva.
- Kezelje gondosan és tartsa tisztán a készüléket.

- Tárolja a készüléket gyermekektől elzárva.

Előkészítés

▲ FIGYELMEZTETÉS! Sérülésveszély véletlenül beinduló készülék révén. Csak akkor csatlakoztassa a csatlakozódugót a csatlakozóaljzatba, ha a készülék teljesen elő van készítve a használatra.

Kezelőelemek



A készülék első használata előtt ismerje meg a kezelőelemeket.

kengyelfogantyú (2)

Kihúzott kengyelfogantyúval kényelmesen mozgathatja a készüléket.

- Kengyel kihúzása:
Húzza felfelé a kengyelfogantyút.
- Kengyel behúzása:
Nyomja meg a kengyelfogantyú kireteszlőjét (3) és nyomja lefelé a kengyelfogantyút.

pisztolymarkolat (5)

- **bekapcsoló kar (23)**
 - Bekapcsoló kar meghúzása: aktiválja a nagynyomású sugarat
 - Bekapcsoló kar elengedése: kikapcsolja a nagynyomású sugarat
- **gyerekzár (24)** (hátról nézve)
 - ← A bekapcsoló kar reteszelve van .
 - Meghúzhatja a bekapcsoló kart .

▲ FIGYELMEZTETÉS! Nagynyomású sugár okozta sérülésveszély! Minden esetben reteszelve a bekapcsoló kart, ha megszakítja a munkát.

forogatógomb (27)

Szabályozza a vízhez adagolt tisztítószer mennyiségét.

A készülék felállítása

1. Állítsa a készüléket egy sima, stabil felületre.
2. Ellenőrizze, hogy a magasnyomású tömlő (9) a magasnyomású tömlőhöz való vezetón (19) keresztül halad.
3. Dugja a magasnyomású tömlőt (9) a pisztolymarkolaton (5) lévő magasnyomású csatlakozóba.

4. Ellenőrizze, hogy a magasnyomású tömlő (9) szorosan van-e felszerelve a pisztoly-markolatra (5).

Vizellátás létrehozása

A készülék vizellátását kétféle módon oldhatja meg:

- Házi vízcsatlakozás
- Álló, tiszta vízből, pl. esőtároló hordóból történő felszívás

Házi vízcsatlakozás

Előfeltételek

- Táptömlő: Kerti tömlő felszerelt gyorscsatlakozóval, kerti tömlő adapterrel (30); Ø13 mm (½") hosszúság 5 m és 30 m között
- Legkisebb szállítási teljesítmény: 330 l/h (5,5 l/min)

Rendszerelválasztó

Egy rendszerelválasztó (visszafolyásgátló) megakadályozza a víz és a tisztítószer visszaáramlását az ivóvízvezetékbe.

- A jelenleg érvényben lévő előírások szerint a magasnyomású tisztítót soha nem szabad az ivóvízhálózaton rendszerelválasztó nélkül üzemeltetni. Egy EN 12729 szerinti BA típusú megfelelő rendszerelválasztót kell használni.
- A rendszerelválasztón átfolyt víz nem ivóvíz besorolású.
- Rendszerelválasztók szaküzletekben kaphatók.

Eljárás

1. Szerelje fel a gyorscsatlakozót a tömlő-adapterrel (30) a táptömlőre.
 - Távolítsa el a bordázott szorítóanyát.
 - Tolja fel a szorítóanyát a tömlő végére.
 - Helyezze a tömlővéget a gyorscsatlakozó menetébe a tömlőadapterrel.
 - Helyezze a tömlővéget a gyorscsatlakozó menetébe a tömlőadapterrel.
 - Ellenőrizze, hogy a gyorscsatlakozó tömlőadapterrel megbízhatóan fel van-e szerelve a locsolótömlőre.
2. Csatlakoztassa az táptömlőt a vizellátáshoz.
3. Légtelenítse az táptömlőt: nyissa ki a víz-ellátást, amíg a víz buborék nélkül távozik az táptömlő másik végén. Zárja el a víz-ellátást.
4. Csatlakoztassa a kerti tömlő adapterrel (30) ellátott gyorscsatlakozót a csatlakozóelemmel (16) ellátott táptömlőre.

Víz felszívása

Előfeltételek

- **MEGJEGYZÉS!** Szennyeződés visszamosott tisztítószerrek révén! Ne szívjon fel vizet természetes vizekből.
- Szűrőkosaras szívótömlő (nem tartozék, *Pótalkatrészek és tartozékok, L. 18*)
- álló, tiszta víz, pl. esőtároló hordó
- Max. szívómagasság: 0,5 m

Eljárás

▲ FIGYELMEZTETÉS! Áramütés! Magát a készüléket nem szabad az összegyűlt vízbe meríteni.

MEGJEGYZÉS! Károsodás, ha szárazon működtetik! Ügyeljen az elegendő vízkészletre és a biztos vízellátásra.

1. Csatlakoztassa a szűrőkosaras szívótömlőt a csatlakozóelemmel (16) a készülék vízcsonkcsatlakozójára (18).
2. Helyezze a tömlő szűrőkosaras végét az összegyűlt vízbe.
3. Távolítsa el a csövet (1) a pisztolymarkolatról (5).
4. Nyomja meg és tartsa lenyomva a be-/kikapcsoló kart (23).
5. Állítsa a be-/kikapcsolót (4) „I” (BE) állásba.
A készülék elkezd a vízfelszívást és a levegőt tud távozni.
6. Ha nincs több levegő a készülékben, akkor elengedheti a bekapcsoló-kart.
7. Szereljen fel egy tartozékot.

Tartozék kiválasztása

fűvóka (20)

- Keskeny felületszórás
Magas nyomás

habsűvóka (26)

- Széles felületszórás: Kisnyomás tisztítószerekhez
- A forgatógombbal (27) szabályozható a vízhez adagolt tisztítószer mennyisége.

Turbó szennymaró fűvóka (21)



A forgó vízszugár alacsony vízfogyasztású munkavégzéshez alkalmas.

forgó mosókefe (8)

- A forgó mosókefe alapvetően nem alkalmas érzékeny és lakkozott felületek (pl. autólakk) tisztítására.

- Ne gyakoroljon nyomást a forgó mosókefére. A tisztító funkció a forgó mozgásból és a víz áramlásából adódik.

Forgó mosókefe beállítása

1. Csavarja ki a csuklós csatlakozón (28) lévő csavart.
2. Állítsa be a forgó mosókefe (8) szögét.
3. Húzza meg a csuklós csatlakozón (28) lévő csavart.

Tartozék felszerelése és leszerelése

Fűvóka felszerelése

1. Szerelje fel a csövet (1) a pisztolymarkolatra (5) (bajonettzár: Csatlakoztatás és forgatás).
2. Helyezze a tartozékot a csőre (1).
A tartozék bekattan.

Fűvóka leszerelése

1. Nyomja meg és tartsa lenyomva a reteszelő gombot (22) a cső elülső végére (1)
2. Húzza le a tartozékot a csőről (1).
3. Szerelje le a csövet (1) a pisztolymarkolatról (5) (bajonettzár: Tolás, forgatás és húzás).

Forgó mosókefe (8) felszerelése

1. Szerelje le a csövet (1) a pisztolymarkolatról (5) (bajonettzár: Tolás, forgatás és húzás).
2. Szerelje fel a tartozékot a pisztolymarkolatra (5) (bajonettzár: Csatlakoztatás és forgatás).

Forgó mosókefe (8) leszerelése

1. Szerelje le a tartozékot a pisztolymarkolatról (5) (bajonettzár: Tolás, forgatás és húzás).

Üzemeltetés

Tisztítás tisztítószerrel

A tisztítószerre vonatkozó követelmények

- Ezt a készüléket biológiailag lebontható anionos felületaktív anyagokon alapuló semleges tisztítószerrel való használatra tervezték.
- Más tisztítószer vagy vegyszerek használata befolyásolhatja a készülék biztonságát és kárt okozhat. A garancia nem vonatkozik az ilyen típusú károkra.

- Tisztítószer internetes boltunkban vásárolható (*Pótalkatrészek és tartozékok, L. 18*).

Előfeltételek

- A tisztítószertartály tele van töltve tisztítószerral.

Tisztítószertartály (14) megtöltése/kiürítése

1. Csavarja le a habfúvókát (26) a tisztítószertartályról (14).
2. Töltse tele, ill. ürítse ki a tisztítószertartályt (14).
3. Csavarja vissza a habfúvókát (26) a tisztítószertartályra (14).

Bekapcsolás

▲ FIGYELMEZTETÉS! A szivárgó vízrendszer áramütést okozhat! Állítsa a be-/kikapcsolót (4) „0” (KI) állásba. Húzza ki a hálózati csatlakozódugót. Kezdje újra a vízcsatlakozások létrehozását (lásd: *Vízellátás létrehozása, L. 12*).

▲ FIGYELMEZTETÉS! A készüléket csak függőleges pozícióban szabad működtetni! Áramütés veszélye áll fenn, ha a készülék felborul. Állítsa a be-/kikapcsolót (4) „0” (KI) állásba. Húzza ki a hálózati csatlakozódugót. Csak ezt követően állítsa vissza a készüléket függőleges pozícióba. Saját biztonsága érdekében várjon kb. öt percet, mielőtt ismét az elektromos hálózatra csatlakoztatja.

▲ FIGYELMEZTETÉS! A nem megfelelő hosszabbító vezetékek veszélyesek lehetnek! Csak olyan hosszabbító vezetékeket használjon, amelyek kültéri használatra alkalmasak. A csatlakozásnak száraznak és a talaj felett kell lennie. Javasoljuk, hogy használjon erre a célra kábeldobot, ami a csatlakozóaljzatot legalább 60 mm-re a talaj felett tartja.

1. Ellenőrizze, hogy a be-/kikapcsoló (4) „0” (KI) állásban áll.
2. Állítsa a készüléket függőleges pozícióba.
3. Csatlakoztassa a csatlakozódugót egy áram-védőkapcsolóval ellátott csatlakozóaljzathoz.

A hálózati csatlakozóvezeték (12) tartójának hátulról nézve jobboldali része elfordítható. Az alábbi módon könnyen kiemelhető a hálózati csatlakozóvezeték (13).

4. **MEGJEGYZÉS!** Kár keletkezhet a készülékben, ha a készüléket szárazon működteti. Ne működtesse a magasnyomású tisztítót zárt vízcappal.

Nyissa ki teljesen a vízcsapot.

5. Állítsa a be-/kikapcsolót (4) „I” (BE) állásba.
Ha létrejött a szükséges nyomás, a motor rövid időn belül elindul. Ezután megáll a motor.
6. **▲ FIGYELMEZTETÉS!** Ügyeljen a távozó vízszög visszaütő erejére. Sérülést okozhat magának vagy más személyeknek. Gondoskodjon stabil álló helyzetről. Tartsa erősen a pisztolymarkolatot (5). Nyomja meg a pisztolymarkolat (5) bekapcsoló karját (23).
A fúvóka nyomással működik és a motor beindul. Ha elengedi a bekapcsoló kart (23), akkor a motor leáll. A nagy nyomás a rendszerben megmarad.

Működtetés megszakítása

A pisztolymarkolatot (5) a csővel és a fúvókával behelyezheti a pisztolymarkolat tartójába (7).

1. Engedje el a pisztolymarkolat (5) bekapcsoló karját (23).
2. Ha leteszi a pisztolymarkolatot: Rögzítse a bekapcsoló kart a gyerekzárral (24) (hátról nézve).

← A bekapcsoló kar reteszelve van .

→ Meghúzhatja a bekapcsoló kart .

- ▲ FIGYELMEZTETÉS!** Nagyon erős sugár okozta sérülésveszély! Minden esetben reteszelve a bekapcsoló kart, ha megszakítja a munkát.
3. Hosszabb munkaszünetek esetén: Állítsa a be-/kikapcsolót (4) „0” (KI) állásba.

Légtelenítés

Táptömlő légtelenítése

1. Zárja el a vízcsapot.
2. Távolítsa el az táptömlőt a készülékről.
3. További információ: *Vízellátás létrehozása, L. 12*

Készülék légtelenítése

1. Állítsa a be-/kikapcsolót (4) „I” (BE) állásba.
2. Várja meg, amíg létrejön a nyomás és a motor leáll.
3. Állítsa a be-/kikapcsolót (4) „0” (KI) állásba.
4. Nyomja meg a pisztolymarkolat (5) bekapcsoló karját (23), amíg megszűnik a nyomás.

5. Ismételd meg ezeket a lépéseket néhány alkalommal, amíg nincs több levegő a készülékben.

Működtetés befejezése

1. Tisztítószerezrel történő munkavégzés után:
 - Ürítse ki a tisztítószerez-tartályt (14).
 - Öblítse ki a készüléket tiszta vízzel, amíg nincs több tisztítószerez a vezetékben.
2. Engedje el a bekapcsoló kart (23).
3. Állítsa a be-/kikapcsolót (4) „0” (KI) állásba.
4. Zárja el a vízcapot.
5. Nyomja meg a pisztoly markolatot (5) bekapcsoló karját (23), amíg megszűnik a nyomás.
6. Húzza ki a hálózati csatlakozódugót. Tekerje fel a hálózati csatlakozóvezetékét (13) a tartóra (12).
7. Válassza le a készüléket a vízellátásról.

Szállítás

Így készíthető elő a készülék a biztonságos gurításhoz.

- Kapcsolja ki a készüléket és húzza ki a csatlakozódugót a csatlakozóaljzatból. Győződjön meg arról, hogy minden mozgó alkatrész teljesen leállt.
- Tekerje fel a magasnyomású tömlőt (9) a tömlődobra (10) és tekerje a hálózati csatlakozóvezetékét (13) a tartó (12) köré.
- Rögzítse a hálózati csatlakozódugót a kábelcsattal (15) a hálózati csatlakozóvezetékben.
- Húzza ki a kengyelfogantyút.

Ha vinni szeretné a készüléket, esetleg kérje egy másik személy segítségét.

Tisztítás, karbantartás és tárolás

▲ FIGYELMEZTETÉS! Áramütés! Sérülésveszély véletlenül beinduló készülék révén. Vigyázzon magára a karbantartási és tisztítási munkák során. Kapcsolja ki a készüléket és húzza ki a csatlakozódugót a csatlakozóaljzából.

A jelen használati útmutatóban nem szereplő javítási és karbantartási munkákat szerviz-

központunkkal végeztesse el. Csak eredeti alkatrészeket használjon.

Tisztítás

MEGJEGYZÉS! Anyagi kár veszélye! Nem megfelelő tisztítás esetén kár keletkezhet a készülékben. Soha ne fröcskölje le a készüléket vízzel. Ne tisztítsa a készüléket folyó víz alatt. Ne használjon maró hatású tisztító-, ill. oldószereket.

Mindig tartsa tisztán a készüléket.

Üzemeltetés utáni tisztítás

1. Állítsa a be-/kikapcsolót (4) „0” (KI) állásba.
2. Húzza ki a hálózati csatlakozódugót.
3. Tartsa tisztán és szabadon a szellőzőnyílásokat.
4. A készülék egy puha kefével vagy enyhén nedves törlőkendővel tisztítható.

Fűvóka tisztítása

Ritka esetben a fűvókát (20) eltömíthetik idegen testek.

1. Szerelje le a fűvókát (20).
2. Távolítsa el az idegen testet előlről a fűvókatisztító tüvel (31).
3. Idegen test eltávolításához öblítse ki előlről vízzel a fűvókát.

A vízcsatlakozóban lévő szűrőbetét megtisztítása

MEGJEGYZÉS! Rendszeresen tisztítsa meg a szűrőbetétet (17).

Szükséges szerszámok és segédeszközök

- imbuszkulcs (8 mm) (nincs mellékelve)

Eljárás

1. Távolítsa el a csatlakozóelemet (16) a vízcsatlakozóról (18).
Ha túl szoros, használjon egy imbuszkulcsot.
2. Vegye ki a szűrőbetétet (17) a vízcsatlakozóból.
3. Tisztítsa meg a szűrőbetétet folyó víz alatt.
4. Szerelje fel a szűrőbetétet (17) és a csatlakozóelemet (16) fordított sorrendben.

Karbantartás

A készülék nem igényel karbantartást.

Tárolás

Tudnivalók

Tárolja a készüléket és a tartozékokat mindig:

- tisztán
- szárazon
- portól védve
- fagymentes helyen
- gyermekektől elzárva

Készülék előkészítése tároláshoz

MEGJEGYZÉS! A fagy tönkreteszi a magasnyomású tisztítót és tartozékait, ha nincs kiürítve belőle az összes víz.

1. Ürítse ki az összes vizet a készülékből.
 - Válassza le a készüléket a vízellátásról.
 - Kapcsolja be a magasnyomású tisztítót a be-, kikapcsolóval (4) legfeljebb 1 percre.
 - Nyomja meg a bekapcsoló kart (23) a pisztolymarkolaton (5), amíg nem távozik több víz a pisztolymarkolaton (5) vagy a tartozékon.
 - Kapcsolja ki a készüléket.
2. Ürítse ki az összes vizet a tartozékokból.
3. Tárolja a tartozékokat állva, a tartókban a csatlakozással lefelé.
4. Tekerje fel a magasnyomású tömlőt a tömlődobra (10).
5. Tárolja a hálózati csatlakozóvezetékét az erre kialakított tartón (12).
6. Rögzítse a hálózati csatlakozódugót a kábelcsattal (15) a hálózati csatlakozóvezetéken.

Ártalmatlanítás/Környezetvédelem

Gondoskodjon a készülék, a tartozékok és a csomagolás környezetbarát újrahasznosításáról.



Elektromos készülékek nem tartoznak a háztartási hulladékaiba.

Az áthúzott kerek kuka szimbóluma azt jelenti, hogy ezt a terméket élettartama végén nem szabad szelektálatlan települési hulladékként ártalmatlanítani.

Az elektromos és elektronikus berendezések hulladékairól szóló 2012/19/EU irányelv:

A fogyasztókat jogszabály kötelezi arra, hogy az elektromos és elektronikus berendezéseket élettartamuk végén eljuttassák környezetbarát újrahasznosításra. Ilyen módon környezetbarát és erőforrás-kímélő újrahasznosítás biztosítható.

A nemzeti jogba való átültetéstől függően a következő lehetőségek állnak rendelkezésre:

- visszaadás egy értékesítő helyen,
- leadás egy hivatalos gyűjtőhelyen,
- visszaküldés a gyártónak/forgalmazónak.

Ez nem érinti a hulladékká vált készülékek tartozékait és elektromos alkatrészek nélküli segédesszközeit.

A tisztítószer-flakon ártalmatlanítása

- A termékmaradványokat a 2008/98/EK hulladék irányelv, valamint a nemzeti és regionális előírások szerint kell ártalmatlanítani. Ehhez a termékhez nem határozható meg az európai hulladékkatalógus (AVV) szerinti hulladékkód, mivel a hozzárendelést csak a felhasználó tervezett felhasználási célja határozza meg. Az EU-n belüli hulladékkódot a hulladékkezelővel egyeztetve kell meghatározni.
- A be nem szennyezett csomagolások újrahasznosításra kerülhetnek.
- A szennyeződésre nem hajlamos csomagolásokat az anyaghoz hasonlóan kell ártalmatlanítani.

Hibakeresés

A következő táblázat segít Önnek a hibaelhárításban:

Probléma	Lehetséges ok	Hibaelhárítás
A készülék nem indul	Be-, kikapcsoló (4) ki van kapcsolva	Ellenőrizze a be-, kikapcsoló pozícióját
	Nincs hálózati feszültség	Ellenőrizze a csatlakozóaljzatot, a hálózati csatlakozóvezetéseket, a csatlakozódugót és a biztosítékot, adott esetben javíttassa meg villamossági szakemberrel.
	Hibás áramellátás	Ellenőrizze, hogy az elektromos rendszer megfelel-e a típus táblán lévő adatoknak
A készülék nem továbbít vizet	Légbuborékok a magasnyomású tisztítóban	Kapcsolja be a készüléket és működtesse a bekapcsoló kart (23).
		<i>Légtelenítés, L. 14</i>
A készülékben nincs nyomás	Légbuborékok a magasnyomású tisztítóban	<i>Légtelenítés, L. 14</i>
	Nyomásesés a vezetékben	Ellenőrizze a vízellátást
Szivárog a vízrendszer	A csatlakozók nem megfelelően vannak felszerelve	Kapcsolja ki a készüléket és válassza le a hálózatról. Csatlakoztassa vissza a készüléket a vízvezetékekre (lásd <i>Vízellátás létrehozása, L. 12</i>)
	Vízcsatlakozás (18) szivárog	Kapcsolja ki a készüléket és válassza le a hálózatról. Cserélje ki a csatlakozóelemet (16) a vízcsatlakozón (18) a tömítőgyűrűvel együtt (lásd <i>Pótalkatrészek és tartozékok, L. 18</i>)
Erős nyomásingadozás	Fűvóka (20) szennyezett	Öblítse ki a fűvókát (20) vízzel. Szükség esetén tisztítsa meg a fűvókafuratot a fűvókatisztító tűvel (31; lásd <i>Tisztítás, L. 15</i>).
	Fűvóka (20) eltömődött	Távolítsa el a fűvókát (20) és ellenőrizze, hogy a víz akadálytalanul távozik a pisztolymarkolaton (5).

Az eredeti EU -megfelelőségi nyilatkozat fordítása

Termék: **Magasnyomású tisztító**

Modell: **PHD 170 E3**

Sorozatszám: 000001–295000

A fent ismertetett nyilatkozat tárgya megfelel a vonatkozó uniós harmonizációs jogszabályoknak:

2006/42/EC • 2014/30/EU • 2000/14/EC & 2005/88/EC • 2011/65/EU & (EU) 2015/863

E nyilatkozat fent leírt tárgya összhangban van az egyes veszélyes anyagok elektromos és elektronikus berendezésekben való alkalmazásának korlátozásáról szóló, 2011. június 8-i 2011/65/EU európai parlamenti és tanácsi irányelvvel.

A megfelelőség biztosítása érdekében a következő harmonizált szabványokat és nemzeti szabványokat és előírásokat alkalmazták:

**EN 60335-1:2012/A16:2023 • EN 60335-2-79:2012 • EN 62233:2008
EN IEC 55014-1:2021 • EN IEC 55014-2:2021 • EN IEC 63000:2018
EN IEC 61000-3-2:2019/A2:2024 • EN IEC 61000-3-11:2019**

A 2000/14/EC zajkibocsátási irányelvvel összhangban a következőket erősítik meg: Hangerőszint (L_{WA})

– mért: 92,5 dB;
– garantált: 95 dB

A 2000/14/EC, V. melléklet szerinti megfelelőségértékelési eljárást követte.

E megfelelőségi nyilatkozat a gyártó kizárólagos felelősségére kerül kibocsátásra:

CE Grizzly Tools GmbH & Co. KG
Stockstädter Str. 20
63762 Großostheim
NÉMETORSZÁG
10.11.2025



Christian Frank
Meghatalmazott képviselő a dokumentációhoz

Pótalkatrészek és tartozékok

Pótalkatrészek és tartozékok az alábbi oldalon állnak rendelkezésre

www.grizzlytools.shop. Ha probléma merül fel a rendelés során, vegye fel velünk a kapcsolatot internetes áruházunkon keresztül. További kérdések esetén forduljon az alábbi helyre:

Poz. sz.	Név	Rendelési sz.
1	cső	91120384
2	kengyelfogantyú	91120376
5	pisztolymarkolat	91120383
10 , 9	forgatókaros tömlődob (tartalmazza: magasnyomású tömlő, 10 m)	91120377
14	tisztítószer-tartály	91120386
16 , 17	csatlakozóelem (vízcsatlakozó), szűrőbetét	91120380
21	turbó szennymaró fúvóka	91105894
29	tisztítószer-fúvóka URM 500 (500 ml)	30990010
30	gyorscsatlakozó tömlőadapterrel	91120382
31	fúvókatisztító tű	91103736

JÓTÁLLÁSI TÁJÉKOZTATÓ

A termék megnevezése:	Magasnyomású tisztító
A termék típusa:	PHD 170 E3
Gyártási szám:	496471_2504

A gyártó cégneve, címe, e-mail címe: Grizzly Tools GmbH & Co. KG Stockstädter Straße 20 63762 Großostheim NÉMETORSZÁG E-Mail: service@grizzlytools.de	Szerviz neve, címe, telefonszáma: Magyarország szerviz Tel.: 06800 21647 Kapcsolatfelvételi űrlap: www.parkside-diy.com W+T Környezetvédelmi és Szolgáltató Kft. Dunapart also 138; 2318 Szigetszentmárton Tel.: 0624 456 672
Az importáló/ forgalmazó neve és címe: Lidl Magyarország Kereskedelmi Bt., H-1037 Budapest, Rádl árok 6.	

1. A jótállási idő a Magyarország területén, Lidl Magyarország Kereskedelmi Bt. üzle-tében történt vásárlás napjától számított 3 év, amely jogvesztő. A jótállási idő a fogyasztó részére történő átadással, vagy ha az üzembe helyezést a forgalmazó, vagy annak megbízottja végzi, az üzembe helyezés napjával kezdődik.
2. A jótállási igény a jótállási jeggyel és/vagy a vásárlást igazoló blokkal érvényesíthető. A jótállási jegy szabálytalan kiállítása, vagy átadásának elmaradása nem érinti a jótállási kötelezettség-vállalás érvényességét. Kérjük, hogy a vásárlás tényének és időpontjának bizonyítására őrizze meg a pénztári fizetésnél kapott jótállási jegyet és a vásárlást igazoló blokkot.
3. A vásárlástól számított három munkanapon belül érvényesített csereigény esetén a forgalmazó köteles a terméket kicserélni, feltéve ha a hiba a rendeltetészerű használatot akadályozza. A jótállási jogokat a termék tulajdonosaként a fogyasztó érvényesítheti az áruházakban, valamint a jótállási tájékoztatóban feltüntetett szervizekben. (A magyar Polgári Törvénykönyv alapján fogyasztónak minősül a szakmája, önálló foglalkozása vagy üzleti tevékenysége körén kívül eljáró természetes személy.)
A jótállás ideje alatt a fogyasztó hibás teljesítés esetén kérheti a termék kijavítását, kicserélését, vagy ha a termék nem javítható vagy cserélhető, vagy az a forgalma-zónak aránytalan többletköltséggel járna, illetve a fogyasztó kijavításhoz, kicseréléshez fűződő érdeke alapos ok miatt megszűnt, árszállítást kérhet, vagy elállhat a szerződéstől és visszakérheti a vételárat. A kijavítás során a termékbe csak új alkatrész kerülhet beépítésre.

4. A fogyasztó a hiba felfedezése után a lehető legrövidebb időn belül köteles a hibát bejelenteni és a terméket a jótállási jogok érvényesítése céljából átadni. A hiba fel-fedezésétől számított két hónapon belül bejelentett jótállási igényt időben közöltnek kell tekinteni. A közlés elmaradásából eredő kárért a fogyasztó felelős. A jótállási igény érvényesíthetőségének határideje a termék, vagy fődarabjának kicserélése esetén a csere napján újraindul.
5. A rögzített bekötésű, illetve a 10 kg-nál súlyosabb, vagy tömegközlekedési eszközön nem szállítható terméket az üzemeltetés helyén kell megjavítani. Abban az esetben, ha a javítás a helyszínen nem végezhető el, a termék ki- és visszaszereléséről, valamint szállításáról a forgalmazónak kell gondoskodnia.
6. A jótállás nem áll fenn, ha a hiba a nem rendeltetésszerű használatból, átalakítás-ból, helytelen tárolásból, vagy a használati utasítástól eltérő kezelésből, vagy bármely a vásárlást követő behatásból fakad, vagy elemi kár okozta, és azt a for-galmazó, vagy a szerviz bizonyítja. A jótállás nem vonatkozik a mozgó kopó alkat-részek (világítótestek, gumibroncsok stb.) rendeltetéssze-rű elhasználódására. A szerviz és a forgalmazó a kijavítás során nem felel a terméken a fogyasztó vagy harmadik személyek által tárolt adatokért vagy beállításokért.
7. Fogyasztói jogvita esetén a fogyasztó a megyei (fővárosi) kereskedelmi és iparkamarák mellett működő békéltető testület eljárását is kezdeményezheti. A jótállás a fogyasztó törvényből eredő szavatossági jogait és azok érvénye-síthetőségét nem érinti.

Kijavítást ellenőrző szelvény:

A jótállási igény bejelentésének idő-pontja:	A hiba oka:
Javításra átvétel időpontja:	A hiba javításának módja:
A fogyasztó részére történő visszaadás időpontja:	
A szerviz bélyegzője, kelt és aláírás:	

Kicserélést ellenőrző szelvény:

A jótállási igény bejelentésének időpontja:
Kicserélés időpontja:
A cserélő bolt bélyegzője, kelt és aláírás:

Kazalo

Uvod.....	21
Predvidena uporaba.....	21
Obseg dobave/pribor.....	21
Opis delovanja.....	22
Pregled.....	22
Tehnični podatki.....	22
Varnostna navodila.....	23
Pomen varnostnih napotkov.....	23
Slikovni znaki in simboli.....	23
Varen začetek uporabe naprave.....	24
Priprava.....	28
Upravljalni elementi.....	28
Postavitev naprave.....	28
Vzpostavitev oskrbe z vodo.....	28
Izbira nastavka.....	29
Nameščanje in odstranjevanje nastavka.....	29
Uporaba.....	30
Čiščenje s čistilnim sredstvom.....	30
Vklp.....	30
Prekinitev obratovanja.....	30
Odzračevanje.....	31
Konec obratovanja.....	31
Transport.....	31
Čiščenje, vzdrževanje in shranjevanje.....	31
Čiščenje.....	31
Vzdrževanje.....	32
Shranjevanje.....	32
Odstranjevanje med odpadke/varstvo okolja.....	32
Iskanje napak.....	33
Prevod izvirnika izjave EU o skladnosti.....	34
Nadomestni deli in pribor.....	34
Garancijo.....	35

Uvod

Iskrene čestitke ob nakupu vašega novega visokotlačnega čistilnika (v nadaljevanju naprava ali električno orodje).

Odločili ste se za kakovostno napravo. Ta naprava je bila preverjena glede kakovosti med in po koncu proizvodnje. S tem je zagotovljena sposobnost vaše naprave za delovanje.

Ni mogoče izključiti, da v posameznih primerih na napravi ali v njej oz. v cevnih napeljavah ne ostane nekaj vode. To ni napaka ali okvara in ni razlog za zaskrbljenost.



Navodila za uporabo so sestavni del te naprave. Vsebujejo pomembna navodila glede varnosti, uporabe in odstranjevanja med odpadke. Skrbno preberite navodila za uporabo. Seznanite se z elementi upravljanja in pravilno uporabo naprave. Napravo uporabljajte samo v skladu z opisom in za navedena področja uporabe. Navodila za uporabo skrbno shranite in vso dokumentacijo predajte tretji osebi skupaj z napravo.

Predvidena uporaba

Naprava je predvidena izključno za naslednjo uporabo:

- Čiščenje strojev, vozil, stavb, orodij, fasad, teras, vrtnih naprav itd. z visokotlačnim vodnim curkom.
- Vedno upoštevajte navodila proizvajalca objekta, ki ga je treba očistiti.

Vsaka druga uporaba, ki ni izrecno dovoljena v teh navodilih za uporabo, lahko predstavlja resno nevarnost za uporabnika in povzroči škodo na napravi. Upravljevec ali uporabnik izdelka je odgovoren za nesreče ali poškodbe drugih oseb ali njihove lastnine. Naprava je predvidena za uporabo v zasebnem gospodinjstvu. Ni bila zasnovana za trajno poslovno uporabo. Pri poslovni uporabi garancija preneha veljati. Proizvajalec ne jamči za škodo, povzročeno zaradi nepredvidene uporabe ali napačnega upravljanja.

Obseg dobave/pribor

Vzemite izdelek iz embalaže in preverite obseg dobave.

Odstranite embalažni material na pravilen način.

- Visokotlačni čistilec
- Ročaj pištole
- Pršilna cev
- Visokotlačna gibka cev
- Posoda za čistilno sredstvo + Šoba za čistilno sredstvo
- Šoba
- Čistilna freza Turbo
- Vrtljiva pralna krtača
- Čistilno sredstvo URM 500 (500 ml)

- Spojka (Priključek za vodo), Vložek filtra (že nameščen)
- Hitri priključek z adapterjem za vrtno cev
- Iгла za čiščenje šob
- Prevod izvornih navodil

Majhni deli/pribor so shranjeni v zaprti papirnati vrečki.

Opis delovanja

Visokotlačni čistilnik čisti z visokotlačnim vodnim curkom.

Po potrebi ga lahko uporabljate tudi z dodatkom čistilnih sredstev.

Funkcije posameznih delov so opisane v nadaljevanju.

Pregled

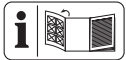

Slike naprave najdete na spodnji zloženi strani.

- 1 Pršilna cev
- 2 Lokasti ročaj
- 3 Tipka za sprostitvev (Lokasti ročaj)
- 4 stikalo za vklop/izklop
- 5 Ročaj pištole
- 6 držalo (Čistilna freza Turbo)
- 7 držalo (Ročaj pištole)
- 8 Vrtljiva pralna krtača
- 9 Visokotlačna gibka cev
- 10 Boben za cev z ročico
- 11 držalo (pribor)
- 12 držalo (električni priključni kabel)
- 13 električni priključni kabel
- 14 Posoda za čistilno sredstvo
- 15 Kabelska sponka
- 16 Spojka (Priključek za vodo)
- 17 Vložek filtra
- 18 Priključek za vodo
- 19 Vodilo za visokotlačno cev
- 20 Šoba
- 21 Čistilna freza Turbo
- 22 Tipka za sprostitvev
- 23 Vklonpa ročica
- 24 varovalo za otroke
- 25 Tipka za sprostitvev (Visokotlačna gibka cev)

- 26 Šoba za penjenje
- 27 vrtljivo kolesce
- 28 Pregibni zgib
- 29 Čistilno sredstvo
- 30 Hitri priključek z adapterjem za vrtno cev
- 31 Iгла za čiščenje šob

Tehnični podatki

Visokotlačni čistilecPHD 170 E3

Nazivna napetost U	230 V ~; 50 Hz
Nazivna vhodna moč P	2400 W
Dolžina električni priključni kabel	5 m
Razred zaščite	II
Vrsta zaščite	IPX5
Teža	11,4 kg
Dolžina visokotlačne gibke cevi	10 m
Delovni tlak (p)	12 MPa
Najv. dovoljeni tlak (p_{max})	17 MPa
Najv. tlak dotoka ($p_{in,max}$)	0,8 MPa
Najv. temperatura dotoka ($T_{in,max}$)	40 °C
Nazivna količina pretoka (Q)	330 l/h (5,5 l/min)
Najv. nazivna količina pretoka (Q_{max})	500 l/h (8,3 l/min)
Najv. višina sesanja	0,5 m
Raven zvočnega tlaka (L_{pA})	79,4 dB; $K_{pA}=3$ dB
Raven zvočne moči (L_{WA})	92,5 dB; $K_{WA}=2,23$ dB
- izmerjena	95 dB
- zagotovljena	95 dB
Vibracije (a_h)	<2,5 m/s ²

Navodila za električno napajanje

Ta naprava je predvidena samo za uporabo v prostorih, ki imajo na prenosni točki (hišnem priključku) kapaciteto obratovalnega toka najmanj 100 A na fazo. Uporabnik mora zagotoviti, da se naprava uporablja samo v primernem električnem napajalnem omrežju. Po potrebi se posvetujte s pristojnim podjetjem za električno oskrbo, ali kapaciteta obratovalnega toka zadostuje za napravo.

Vrednosti hrupa in vibracij so bile določene ustrezno standardom in določbam, navedenim v izjavi o skladnosti.

Navedena skupna vrednost vibracij in navedena vrednost emisij hrupa sta bili izmerjeni po standardiziranem preizkusnem postopku in ju je mogoče uporabiti za primerja-

vo električnega orodja z drugim električnim orodjem. Navedena skupna vrednost vibracij in navedena vrednost emisij hrupa se lahko uporabita tudi za predčasno oceno obremenitve.

▲ OPOZORILO! Vrednosti vibracij in emisij hrupa lahko med dejansko uporabo električnega orodja odstopajo od navedene vrednosti, odvisno od načina, na katerega se električno orodje uporablja. Poskusite obremenitev z vibracijami ohranjati čim nižjo. Primer ukrepa za zmanjšanje obremenitve z vibracijami je omejitev trajanja dela. Pri tem je treba upoštevati vse dele delovnega cikla (na primer čase, v katerih je električno orodje izklopljeno, in tiste, v katerih je sicer vklopljeno, vendar deluje brez obremenitve).

Varnostna navodila



POZOR! Pri uporabi električnih naprav je treba za zaščito pred električnim udarom, nevarnostjo telesnih poškodb in požara upoštevati naslednje temeljne varnostne ukrepe.

Pomen varnostnih napotkov

▲ NEVARNOST! Če tega varnostnega navodila ne upoštevate, pride do nesreče. Posledica je huda telesna poškodba ali smrt.

▲ OPOZORILO! Če teh varnostnih navodil ne upoštevate, morda pride do nesreče. Posledica je morebitna huda telesna poškodba ali smrt.

▲ POZOR! Če tega varnostnega navodila ne upoštevate, pride do nesreče. Posledica je morebitna lažja ali zmerna telesna poškodba.

OBVESTILO! Če tega varnostnega navodila ne upoštevate, pride do nesreče. Posledica je morebitna materialna škoda.

Slikovni znaki in simboli Slikovne oznake na napravi



Pozor!



Skrbno preberite navodila za uporabo. Seznanite se z elementi upravljanja in pravilno uporabo naprave.



Pozor! Če se linija med uporabo poškoduje, jo je treba takoj izključiti iz električnega omrežja. Pri priključitvi na dovod vode ali poskusu odpravljanja netesnosti je treba izvleči električni vtič.



V skladu z veljavnimi predpisi visokotlačnega čistilnika ni nikoli dovoljeno uporabljati na omrežju pitne vode brez systemskega ločevalnika. Uporabljati je treba ustrezen systemski ločevalnik v skladu z EN 12729 tipa BA.



Razred zaščite II (dvojna izolacija)



Zagotovljena raven zvočne moči L_{WA} v dB.



Ta naprava je predvidena samo za uporabo v prostorih, ki imajo na prenosni točki (hišnem priključku) kapaciteto obratovalnega toka najmanj 100 A na fazo.



Igla za čiščenje šob



Napravo uporabljajte samo v pokončnem položaju, nikoli v ležečem.



Visokotlačni curki so lahko pri neustrezni uporabi nevarni. Curka ne smete usmerjati v osebe, živali, aktivno vključeno električno opremo ali v sam stroj.



Električne naprave ne spadajo med gospodinjske odpadke.

Varen začetek uporabe naprave

Splošne opombe

- Skrbno preberite navodila za uporabo. Seznanite se z elementi upravljanja in pravilno uporabo naprave.
 - Otroci naprave ne smejo uporabljati. Otroke je treba nadzorovati, da je zagotovljeno, da se ne igrajo z napravo.
- Osebe z zmanjšanimi telesnimi, zaznavnimi ali duševnimi sposobnostmi ali s pomanjkanjem izkušenj in znanja lahko napravo uporabljajo, če so pri tem pod nadzorom ali so bile poučene o varni uporabi naprave in razu-

mejo nevarnosti, ki izhajajo iz uporabe.

- Osebe, ki ne poznajo navodil za uporabo, naprave ne smejo uporabljati.
- Visokotlačni čistilnik smejo uporabljati izključno osebe, usposobljene za njegovo uporabo.
- Naprave ni dovoljeno uporabljati na nadmorski višini nad 2000 m.
- Če med uporabo pride do motnje ali okvare, napravo takoj izklopite in izvlecite električni iz električne vtičnice. Za možne vzroke motnje: *Iskanje napak, str. 33*. Ali pa se obrnite na našo servisno službo.
- Ne pozabite, da je uporabnik sam odgovoren za nesreče ali nevarnosti, ki se lahko pripetijo drugim osebam ali njihovi lastnini.
- Upoštevajte navodila za zaščito pred hrupom in lokalne predpise.

Priprava

- Poskrbite za zaščito pred vodnimi brizgi ali umazanijo z zaščitnimi očali

in primernimi zaščitnimi oblačili.

- Med uporabo visokotlačnih čistilnikov lahko nastajajo aerosoli. Vdihovanje aerosolov lahko povzroči zdravstvene težave. Odvisno od uporabe lahko uporaba popolnoma zakritih šob (npr. čistilca površin) bistveno zmanjša pojav vodnih aerosolov. Nosite primerno masko za zaščito dihal razreda FFP 2 ali primerljivo, odvisno od okolice za čiščenje, da se zaščitite pred vdihavanjem aerosolov, kadar uporaba popolnoma zakrite šobe ni mogoča.
- Ne delajte s poškodovano in nepopolno napravo ali z napravo, predelano brez odobritve proizvajalca. Pred začetkom uporabe naj strokovnjak preveri, ali obstajajo potrebni električni zaščitni ukrepi.
- Napravo je dovoljeno priključiti samo na vtičnico, ki jo je pravilno namestil izkušeni električar v skladu z IEC 60364-1.

- Pred uporabo naprave vedno preverite priključne in podaljševalne kable, ali so ti morda poškodovani oz. obrabljeni. Če se kabel med uporabo poškoduje, ga morate nemudoma ločiti od električnega omrežja; **KABLA SE NE DOTIKAJTE, DOKLER NI LOČEN OD ELEKTRIČNEGA OMREŽJA.** Naprave ne uporabljajte, če je kabel poškodovan ali obrabljen.
- Če je električni priključni kabel te naprave poškodovan, ga mora zamenjati proizvajalec, njegova servisna služba ali podobno usposobljena oseba, da ne pride do nevarnosti. Obrnite se na servisno službo.
- Napravo priključite samo na električno vtičnico z zaščitnim stikalom na diferenčni tok (FI-stikalo) z nazivnim okvarnim tokom, ki ne sme biti večji od 30 mA.
- Uporabljajte samo podaljševalne kable, ki so primerni za uporabo na prostem. Povezava mora biti suha in nad tlemi. Priporočljivo je, da v ta namen uporabljate kabelski boben, ki vtičnico drži nad tlemi najmanj 60 mm.
- Podaljševalni kabli morajo imeti presek vodnika najmanj $2 \times 2,5 \text{ mm}^2$.
- Visokotlačne cevi, armature in spojke so pomembne za varnost naprave. Uporabljajte samo visokotlačne cevi, armature in spojke, ki jih je priporočil proizvajalec.
- Naprave ne uporabljajte, če so električni priključni kabel, dovod vode ali drugi pomembni deli kot visokotlačna cev ali brizgalna pištola poškodovani oz. netesni.
- Napravo uporabljajte samo stoje ter samo na trdni in ravni podlagi.
- Naprave nikoli ne uporabljajte v bližini otrok ali živali. Osebe v bližini morajo nositi zaščitno obleko.

Delovanje

- Bodite pozorni in pazite, kaj počnete, ter se dela z električno napravo lotite razumno. Naprave ne uporabljajte, če ste utru-

- jeni ali pod vplivom drog, alkohola ali zdravil.
- Visokotlačni curki so lahko pri neustrezni uporabi nevarni. Curka ne smete usmerjati v osebe, živali, aktivno vklopljeno električno opremo ali v sam stroj.
 - Curka ne usmerite nase ali na druge, da bi z njim očistili obleko ali čevlje.
 - Če pridete v stik s čistilnim sredstvom, ga izplaknite z obilo čiste vode.
 - Ne uporabljajte električnega priključnega kabla, da bi z njim izvlekli priključni vtič iz električne vtičnice ali da bi povlekli napravo. Električni priključni kabel zaščitite pred vročino, oljem in ostrimi robovi.
 - Nevarnost eksplozije – ne pršite gorljivih tekočin.
 - Naprave ne uporabljajte v bližini vnetljivih tekočin ali plinov. Pri neupoštevanju obstaja nevarnost požara ali eksplozije.
 - Naprave nikoli ne transportirajte med delovanjem pogona.
 - Izklopite napravo in izvlecite priključni vtič iz električne vtičnice. Prepričajte se, da so se vsi premični deli popolnoma zaustavili
 - vedno ko napravo zapustite,,
 - pred menjavanjem pribora,,
 - pred odstranjevanjem blokad ali zamašitev,,
 - pred preverjanjem naprave, čiščenjem ali izvajanjem del na napravi.
 - Če naprava začne nenavadno močno vibrirati, jo je treba takoj preveriti:
 - poiščite poškodbe,
 - poškodovane dele zamenjajte,
 - obrnite se na servisno službo.

Čiščenje, vzdrževanje in shranjevanje

- Preden napravo shranite za dlje časa, počakajte, da se motor ohladi.
- Obrabljene ali poškodovane dele iz varnostnih razlogov zamenjajte. Uporabljajte izključno originalne nadomestne dele in pribor. Uporaba delov

- drugih proizvajalcev povzroči takojšnjo izgubo garancijske pravice.
- Napravo sme odpreti samo pooblaščen električar. Za popravila se vedno obrnite na našo servisno službo.
 - Izklopite pogon, ločite napravo od vira električnega napajanja in napravo pustite, da se ohladi, če je naprava ustavljena zaradi čiščenja, nastavljanja, shranjevanja ali za zamenjavo dela pribora.
 - Z napravo ravnajte skrbno in jo ohranjajte čisto.
 - Napravo shranite zunaj dosega otrok.

Priprava

▲ OPOZORILO! Nevarnost telesnih poškodb zaradi nezaželenega zagona naprave. Priključni vtič vtaknite v električno vtičnico šele, ko je naprava dokončno pripravljena za uporabo.

Upravljalni elementi

Pred prvo uporabo naprave se seznanite z nastavitvenimi elementi.

Lokasti ročaj (2)

Z izvlečenim lokastim ročajem lahko napravo udobno pomikate.



- Izvlek loka:
Potegnite lokasti ročaj navzgor.
- Vstavitev loka:
Pritisnite element za sprostitve (3) lokastelega ročaja in potisnite lokasti ročaj navzdol.

Ročaj pištole (5)

• Vklonpa ročica (23)

- Poteg vkladne ročice: aktivira se visokotlačni curek
- Spustitev vkladne ročice: deaktivira se visokotlačni curek

• varovalo za otroke (24) (gledano od zadaj)

- ← Vklonpa ročica je zapahnjena .
- Vklonpa ročico lahko povlečete .

▲ OPOZORILO! Nevarnost telesnih poškodb zaradi visokotlačnega curka! Zapahnite vkladno ročico pri vsaki prekinitev dela.

vrtljivo kolesce (27)

Uravnava količino čistilnega sredstva, ki ga je treba dodati vodi.

Postavitev naprave

1. Postavite napravo na ravno in trdno površino.
2. Zagotovite, da visokotlačna gibka cev (9) poteka skozi vodilo za visokotlačno gibko cev (19).
3. Vstavite visokotlačno gibko cev (9) v visokotlačni priključek na ročaju pištrole (5).
4. Preverite, ali je visokotlačna gibka cev (9) trdno nameščena na ročaju pištrole (5).

Vzpostavitev oskrbe z vodo

Za vpostavitev oskrbe naprave z vodo imate dve možnosti:

- Gospodinjski priključek za vodo
- Sesanje čiste stoječe vode, npr. iz soda z deževnico

Hišni priključek za vodo

Pogoji

- Dovodna gibka cev: Vrtna gibka cev z nameščenim hitrim priključkom z adapterjem za vrtno cev (30); $\varnothing 13$ mm ($1/2$ ""); dolžina med 5 m in 30 m
- Najmanjša moč črpanja: 330 l/h (5,5 l/min)
- **Sistemski ločevalnik**
Sistemski ločevalnik (priprava za preprečevanje povratnega toka) prepreči povratni tok vode in čistilnega sredstva v napeljavno pitne vode.
 - V skladu z veljavnimi predpisi visokotlačnega čistilnika ni nikoli dovoljeno uporabljati na omrežju pitne vode brez systemskega ločevalnika. Uporabljati je

treba ustrezen sistemski ločevalnik v skladu z EN 12729, tipa BA.

- Voda, ki je stekla skozi sistemski ločevalnik, velja za nepitno.
- Sistemski ločevalnik lahko kupite v specializirani trgovini.

Kako ravnati

1. Namestite hitri priključek z adapterjem za vrtno cev (30) na dovodno gibko cev.
 - Odstranite žlebasto vpenjalno matico.
 - Potisnite vpenjalno matico prek konca gibke cevi.
 - Vtaknite konec gibke cevi v navoj hitrega priključka z adapterjem za vrtno cev.
 - Pritrdite hitri priključek z adapterjem za vrtno cev z vpenjalno matico.
 - Preverite, ali je hitri priključek z adapterjem za vrtno cev trdno nameščen na gibko cev.
2. Priključite dovodno gibko cev na napajanje z vodo.
3. Odzračite dovodno gibko cev: Odprite napajanje z vodo, tako da voda na drugem koncu dovodne gibke cevi izteče brez mehurčkov. Zaprite napajanje z vodo.
4. Povežite hitri priključek z adapterjem za vrtno cev (30) na dovodno gibko cev s spojko (16).

Sesanje vode

Pogoji

- **OBVESTILO!** Obstaja nevarnost onesnaženja zaradi povratnega toka čistilnih sredstev! Ne sesajte vode iz naravnih virov.
- Sesalna cev s posodo za filter (ni v obsegu dobave, *Nadomestni deli in pribor*, str. 34)
- čista stoječa voda, npr. iz sode z deževnico
- Najv. višina sesanja: 0,5 m

Kako ravnati

⚠ OPOZORILO! Električni udar! Naprave same ni dovoljeno potopiti v zbiralnik vode. **OBVESTILO!** Poškodba zaradi delovanja na suho! Pazite na zadostno zalogo vode in varno oskrbo z vodo.

1. Povežite gibko sesalno cev s filtrsko košaro s spojko (16) na priključek za vodo (18) naprave.

2. Vtaknite konec s filtrsko košaro v zbiralnik vode.
3. Odstranite pršilno cev (1) z ročaja pištrole (5).
4. Pritisnite in držite vklopno ročico (23).
5. Stikalo za vklop/izklop (4) preklonite v položaj »I« (VKLOP).
Naprava začne sesati vodo in zrak lahko uhaja.
6. Ko v napravi ni več zraka, lahko vklopno ročico spustite.
7. Namestite primeren nastavek.

Izbira nastavka

Šoba (20)

- Ozek razširjen curek
Visok tlak

Šoba za razjenje (26)

- Širok razširjen curek: Nizek tlak za čistilno sredstvo
- Z vrtljivim kolescem (27) uravnate količino čistilnega sredstva, ki ga je treba dodati vodi.

Turbo krtača za čiščenje (21)



Vrtljivi vodni curek je primeren za delo z nizko porabo vode.

Vrtljiva pralna krtača (8)

- Za občutljive in lakirane površine (npr. avtomobilske lake) vrtljiva pralna krtača načeloma ni primerna.
- Ne pritiskajte na vrtljivo pralno krtačo. Funkcija čiščenja se izvaja na podlagi vrtenja in pretoka vode.

Nastavitev vrtljive pralne krtače

1. Odvijte vijak na pregibnem zgibu (28).
2. Nastavite kot vrtljive pralne krtače (8).
3. Zategnite vijak na pregibnem zgibu (28).

Nameščanje in odstranjevanje nastavka

Nameščanje šobe

1. Namestite pršilno cev (1) na ročaj pištrole (5) (bajonetna zapora: vtikanje in vrtenje).
2. Vtaknite nastavek na pršilno cev (1).
Nastavek se zaskoči.

Odstranjevanje šobe

1. Pritisnite in držite tipko za sprostitve (22) na sprednjem koncu pršilne cevi (1)

2. Povlecite nastavek s pršilne cevi (1).
3. Odstranite pršilno cev (1) z ročaja pištole (5) (bajonetna zapora: pritiskanje, vrtenje in poteg).

Namestitev vrtljive pralne krtače (8)

1. Odstranite razpršilno cev (1) z ročaja pištole (5) (bajonetna zapora: pritiskanje, vrtenje in poteg).
2. Na ročaj pištole (5) (bajonetna zapora: vtičkanje in vrtenje) namestite nastavek.

Odstranite vrtljivo pralno krtačo (8)

1. Nastavek odstranite z ročaja pištole (5) (bajonetna zapora: pritiskanje, vrtenje in poteg).

Uporaba

Čiščenje s čistilnim sredstvom

Zahteve za čistilno sredstvo

- Ta naprava je bila razvita za uporabo z nevtralnimi čistilnimi sredstvi na osnovi biološko razgradljivih anionskih površinskih aktivnih snovi.
- Uporaba drugih čistilnih sredstev ali kemikalij lahko negativno vpliva na varnost naprave in povzroči poškodbe. Za takšne poškodbe naprave garancija ne velja.
- Čistilno sredstvo lahko kupite v naši spletni trgovini (*Nadomestni deli in pribor, str. 34*).

Pogoji

- Posoda za čistilno sredstvo je napolnjena s čistilnim sredstvom.

Polnjenje/praznjenje posode za čistilno sredstvo (14)

1. Odvijte šobo za penjenje (26) s posode za čistilno sredstvo (14).
2. Napolnite oz. izpraznite posodo za čistilno sredstvo (14).
3. Ponovno privijte šobo za penjenje (26) na posodo za čistilno sredstvo (14).

Vklop

⚠ OPOZORILO! Netesen vodni sistem lahko privede do električnega udara! Stikalo za vklop/izklop (4) preklopite v položaj »0« (IZKLOP). Izvlecite priključni vtič iz električne vtičnice. Ponovno vzpostavite vodne priključke (glejte *Vzpostavitev oskrbe z vodo, str. 28*).

⚠ OPOZORILO! Napravo je dovoljeno uporabljati samo v pokončnem položaju! Če se

naprava prevrne, obstaja nevarnost električnega udara. Stikalo za vklop/izklop (4) preklopite v položaj »0« (IZKLOP). Izvlecite priključni vtič iz električne vtičnice. Naprava zdaj najprej postavite pokonci. Za vašo lastno varnost počakajte pribl. pet minut, dokler ponovno ne vzpostavite električnega priključka.

⚠ OPOZORILO! Neustrezni podaljševalni kablji so lahko nevarni! Uporabljajte samo podaljševalne kable, ki so primerni za uporabo na prostem. Povezava mora biti suha in nad tlemi. Priporočljivo je, da uporabljate kabelski boben, ki vtičnico drži nad tlemi najmanj 60 mm.

1. Prepričajte se, da je stikalo za vklop/izklop (4) v položaju »0« (IZKLOP).
2. Napravo postavite pokonci.
3. Priključni vtič priključite na vtičnico z zaščitnim stikalom za okvorni tok.
Gledano s hrbtne strani je desni del držala za omrežni priključni kabel (12) vrtljiv. Tako lahko omrežni priključni kabel (13) enostavno snamete.
4. **OBVESTILO!** Delovanje brez vode povzroči poškodbo naprave. Visokotlačnega čistilnika ne uporabljajte z zaprto pipo za vodo.
Odprite pipo za vodo do konca.
5. Stikalo za vklop/izklop (4) preklopite v položaj »I« (VKLOP).
Motor se na kratko zažene, da vzpostavi potreben tlak. Nato se motor zaustavi.
6. **⚠ OPOZORILO!** Upoštevajte silo povratnega udarca iztekajočega vodnega curka. Lahko poškodujete sebe ali druge osebe. Poskrbite za varno stojišče. Trdno držite ročaj pištole (5).
Pritisnite vklopno ročico (23) ročaja pištole (5).
Šoba deluje s tlakom in motor se zažene. Ko spustite vklopno ročico (23), se motor zaustavi. Visoki tlak v sistemu se ohrani.

Prekinitev obratovanja

Ročaj pištole (5) s suličastim nastavkom in šobo lahko vtaknete v držalo ročaja pištole (7).

1. Spustite vklopno ročico (23) ročaja pištole (5).
2. Ko odložite ročaj pištole: Zavarujte vklopno ročico z varovalom za otroke (24) (gledano s hrbtne strani).
← Vklonpi ročaj je zaklenjen .

→ Vklonni ročaj lahko povlečete .

⚠ OPOZORILO! Nevarnost telesnih poškodb zaradi visokotlačnega curka! Zasklenite vklonni ročaj pri vsaki prekinitvi dela.

3. Pri daljših premorih med delom: Stikalo za vklop/izklop (4) preklopite v položaj »0« (IZKLOP).

Odzračevanje

Odzračevanje dovodne cevi

1. Priključite pipo za vodo.
2. Odstranite dovodno cev z naprave.
3. Za nadaljnja navodila glejte *Vzpostavitev oskrbe z vodo*, str. 28

Odzračevanje naprave

1. Stikalo za vklop/izklop (4) preklopite v položaj »I« (VKLOP).
2. Počakajte, da se vzpostavi tlak in motor se zaustavi.
3. Stikalo za vklop/izklop (4) preklopite v položaj »0« (IZKLOP).
4. Pritiskajte vklonno ročico (23) ročaja pištole (5), dokler se tlak ne zniža.
5. Te korake nekajkrat ponovite, dokler v napravi več ni zraka.

Konec obratovanja

1. Po delu s čistilnimi sredstvi:
 - Izpraznite posodo za čistilno sredstvo (14).
 - Splaknite napravo s čisto vodo tako, da v napeljavah več ni vode.
2. Spustite vklonno ročico (23).
3. Stikalo za vklop/izklop (4) preklopite v položaj »0« (IZKLOP).
4. Priključite pipo za vodo.
5. Pritiskajte vklonno ročico (23) ročaja pištole (5), dokler se tlak ne zniža.
6. Izvlecite priključni vtič iz električne vtičnice. Navijte omrežni priključni kabel (13) na držalo (12).
7. Prekinite dovod vode v napravo.

Transport

Tako pripravite napravo za varno pomikanje.

- Izklopite napravo in izvlecite priključni vtič iz električne vtičnice. Prepričajte se, da so vse premični deli popolnoma zaustavili.

- Navijte visokotlačno gibko cev (9) na boben za cev (10) in ovijte električni priključni kabel (13) okrog držala (12).
- Pritrdite električni vtič s kabelsko sponko (15) na električni priključni kabel.
- Izvlecite lokasti ročaj.

Če napravo želite prenašati, naj vam po potrebi pomaga druga oseba.

Čiščenje, vzdrževanje in shranjevanje

⚠ OPOZORILO! Električni udar! Nevarnost telesnih poškodb zaradi nezaželenega zagona naprave. Zaščitite se pri vzdrževalnih in čistilnih delih. Izklopite napravo in izvlecite priključni vtič iz električne vtičnice. Servisna in vzdrževalna dela, ki niso opisana v teh navodilih, prepustite našemu servisnemu centru. Uporabljajte samo originalne nadomestne dele.

Čiščenje

OBVESTILO! Nevarnost poškodb! Nеправilno čiščenje lahko napravo poškoduje. Naprave nikoli ne pobrizgajte z vodo. Naprave ne čistite pod tekočo vodo. Ne uporabljajte ostrih čistil oz. topil.

Napravo vedno ohranajte čisto.

Čiščenje naprave po obratovanju

1. Stikalo za vklop/izklop (4) preklopite v položaj »0« (IZKLOP).
2. Izvlecite priključni vtič iz električne vtičnice.
3. Ohranajte prezračevalne reže čiste in proste.
4. Napravo očistite z mehko krtačo ali rahlo vlažno krpo.

Čiščenje šobe

V redkih primerih je lahko šoba (20) zamašena s tujski.

1. Odstranite šobo (20).
2. Z iglo za čiščenje šob (31) s sprednje strani odstranite tujek.
3. Izperite šobo od spredaj z vodo, da odstranite tujek.

Čiščenje vložka filtra v priključku za vodo

OBVESTILO! Redno čistite vložek filtra (17).

Potrebno orodje in pripomočki

- ključ inbus (8 mm) (ni priloženo)

Kako ravnati

1. Odstranite spojko (16) s priključka za vodo (18).
Pri premočni pritrditvi si lahko pomagata s šestrobim ključem.
2. Iz priključka za vodo vzemite vložek filtra (17).
3. Vložek filtra očistite pod tekočo vodo.
4. Namestite vložek filtra (17) in spojko (16) v obratnem vrstnem redu.

Vzdrževanje

Naprave ni treba vzdrževati.

Shranjevanje

Navodila

Napravo in pribor vedno shranite:

- na čistem
- na suhem
- zaščiteno pred prahom
- zaščiteno pred zmrzaljo
- zunaj dosega otrok

Priprava naprave za shranjevanje

OBVESTILO! Visokotlačni čistilnik in njegov pribor zmrzal uniči, če v njem ostane voda.

1. Iz naprave odstranite vso vodo.
 - Napravo ločite od oskrbe z vodo.
 - Vklonite visokotlačni čistilnik s stikalom za vklop/izklop (4) za največ 1 minuto.
 - Pritisčajte vklopno ročico (23) na ročaju pištole (5), dokler voda ne neha teči iz ročaja pištole (5) ali nastavkov.
 - Izklonite napravo.
2. Iz pribora odstranite vso vodo.
3. Nastavke shranite pokončno, v držalih in s priključkom navzdol.
4. Ovijte visokotlačno gibko cev okrog bobna za cev (10).
5. Električni priključni kabel shranite na predvidenem držalu (12).
6. Pritrdite električni vtič s kabelsko sponko (15) na električni priključni kabel.

Odstranjevanje med odpadke/varstvo okolja

Napravo, pribor in embalažo oddajte za predelavo na okolju prijazen način.



Električne naprave ne spadajo med gospodinjske odpadke.

Simbol prečrtanega zabojnika na kolesih pomeni, da tega izdelka po koncu njegove življenjske dobe ne smete odlagati kot nesortirane komunalne odpadke.

Direktiva 2012/19/EU o odpadni električni in elektronski opremi:

potrošniki so po zakonu dolžni reciklirati električno in elektronsko opremo na okolju prijazen način ob koncu njene življenjske dobe. Na ta način je zagotovljeno okolju prijazno in z viri varčno recikliranje.

Odvisno od prenosa Direktive v nacionalno pravo so vam na voljo naslednje možnosti:

- odsluženo napravo lahko oddate na prodajnem mestu,
- ali na uradnem zbirališču,
- ali jo pošljete nazaj proizvajalcu/osebi, ki jo je dala na trg.

To ne velja za pribor in pripomočke za odpadno opremo, če nimajo električnih sestavnih delov.

Odlaganje steklenic s čistilnim sredstvom v odpadke

- Ostanke izdelkov je treba med odpadke odložiti skladno z direktivo 2008/98/ES ravnanju z odpadki ter nacionalnimi regionalnimi predpisi. Izdelku ni mogoče dodeliti klasifikacijske številke odpadka po evropskem katalogu odpadkov, saj lahko izdelek razvrsti šele uporabnik glede na namen uporabe. Klasifikacijsko številko odpadka je treba v EU določiti po dogovoru s podjetjem, ki je odgovorno za odlaganje odpadkov.
- Neonesnaženo embalažo je mogoče oddati v reciklažo.
- Embalažo, ki je ni mogoče očistiti, je treba med odpadke odložiti enako kot vsebino.

Iskanje napak

Naslednja tabela vam pomaga pri odpravi majhnih motenj:

Težava	Morebiten vzrok	Odpravljanje napak
Naprava se ne zažene	Stikalo za vklop/izklop (4) je izklopljeno.	Preverite položaj stikala za vklop/izklop.
	Ni električne napetosti	Preverite električno vtičnico, električni priključni kabel, priključni vtič in varovalko, po potrebi naj popravilo izvede električar.
	Pomanjkljivo napajanje z nape- tostjo.	Preverite, ali se električni siste- m ujema s podatki na tipski ploščici.
Naprava ne črpa vode.	Zračni mehurčki v visokotlač- nem čistilniku.	Vklopite napravo in sprožite vklopno ročico (23).
		<i>Odzračevanje, str. 31</i>
V napravi ni tlaka.	Zračni mehurčki v visokotlač- nem čistilniku.	<i>Odzračevanje, str. 31</i>
	Padec tlaka v napeljavi.	Preverite napajanje z vodo.
Vodni sistem ni tesen.	Priključki niso pravilno name- ščeni.	Izklopite napravo in jo ločite od omrežja. Napravo znova priključite na vodne napeljave (glejte <i>Vzpostavitev oskrbe z vodo, str. 28</i>).
	Priključek za vodo (18) ne te- sni.	Izklopite napravo in jo ločite od omrežja. Zamenjajte spoj- ko (16) na priključku za vodo (18), vključno s tesnilnim obro- čem (glejte <i>Nadomestni deli in pribor, str. 34</i>).
Močna tlačna nihanja.	Šoba (20) je umazana.	Šobo (20) izperite z vodo. Po potrebi očistite odprtino šobe z iglo za čiščenje šob (31; glejte <i>Čiščenje, str. 31</i>).
	Šoba (20) je zamašena.	Odstranite šobo (20) in se pre- pričajte, da voda neovirano iz- teka iz ročaja pištote (5).

Prevod izvirnika izjave EU o skladnosti

Proizvod: **Visokotlačni čistilec**

Model: **PHD 170 E3**

Serijska številka: 000001–295000

Predmet navedene izjave je v skladu z ustrežno zakonodajo Unije o harmonizaciji:

2006/42/EC • 2014/30/EU • 2000/14/EC & 2005/88/EC • 2011/65/EU & (EU) 2015/863

Predmet navedene izjave je v skladu z Direktivo 2011/65/EU Evropskega parlamenta in Sveta z dne 8. junija 2011 o omejevanju uporabe nekaterih nevarnih snovi v električni in elektronski opremi.

Za zagotovitev skladnosti so bili uporabljeni naslednji usklajeni standardi ter nacionalni standardi in predpisi:

**EN 60335-1:2012/A16:2023 • EN 60335-2-79:2012 • EN 62233:2008
EN IEC 55014-1:2021 • EN IEC 55014-2:2021 • EN IEC 63000:2018
EN IEC 61000-3-2:2019/A2:2024 • EN IEC 61000-3-11:2019**

V skladu z Direktivo 2000/14/EC v zvezi z emisijami hrupa je potrjeno naslednje:

Raven zvočne moči (L_{WA})

- izmerjena: 92,5 dB;

- zagotovljena: 95 dB

Uporabljen postopek ocenjevanja skladnosti v skladu s Prilogo V k Direktivi 2000/14/EC .

Ta izjava o skladnosti se izda na lastno odgovornost proizvajalca:



Grizzly Tools GmbH & Co. KG
Stockstädter Str. 20
63762 Großbostheim
NEMČIJA
10.11.2025

Christian Frank
Pooblaščen zastopnik za dokumentacijo

Nadomestni deli in pribor

Nadomestne dele in dodatke lahko naročite na www.grizzlytools.shop. Če bi pri postopku naročanja prišlo do težav, se obrnite na nas v naši spletni trgovini. Pri dodatnih vprašanjih se obrnite na *Garancijo, str. 35*

Pol. št.	Ime	Št. naročila
1	Pršilna cev	91120384
2	Lokasti ročaj	91120376
5	Ročaj pištole	91120383
10 , 9	Boben za cev z ročico (vklj. Visokotlačna gibka cev, 10 m)	91120377
14	Posoda za čistilno sredstvo	91120386
16 , 17	Spojka (Priključek za vodo), Vložek filtra	91120380
21	Čistilna freza Turbo	91105894
29	Čistilno sredstvo URM 500 (500 ml)	30990010
30	Hitri priključek z adapterjem za vrtno cev	91120382
31	Igla za čiščenje šob	91103736

Garancija

Grizzly Tools GmbH & Co. KG

Stockstädter Str. 20, 63762 Großostheim, NEMČIJA

Servis v Sloveniji

Tel.: 0800 81400

Kontaktni obrazec na

parkside-diy.com

(Birotehnika, Hodošček Renata s.p., Lenda-
vska ULICA 23, 9000 Murska Sobota)

Garancijski list

1. S tem garancijskim listom *Grizzly Tools GmbH & Co. KG, Stockstädter Str. 20, 63762 Großostheim, Nemčija* jamcimo, da bo izdelek v garancijskem roku ob normalni in pravilni uporabi brezhibno deloval in se zavezuje, da bomo ob izpolnjenih spodaj navedenih pogojih odpravili morebitne pomanjkljivosti in okvare zaradi napak v materialu ali izdelavi oziroma po svoji presoji izdelek zamenjali ali vrnili kupnino.
2. Garancija je veljavna na ozemlju Republike Slovenije.
3. Garancijski rok za proizvod je 36 mesecev od datuma izročitve blaga. Datum izročitve blaga je razviden iz racuna.
4. Če izdelek ne izpolnjuje specifikacij ali nima lastnosti, navedenih v garancijskem listu ali oglaševalskem sporocilu, lahko potrošnik najprej zahteva odpravo napak. O napaki mora potrošnik obvestiti proizvajalca ali pooblaščen servis (kontaktna številka in elektronski naslov navedena zgoraj) in zahtevati odpravo napak. Kupec je dolžan ob uveljavljanju zahtevka predložiti garancijski list in racun, kot potrdilo in dokazilo o nakupu ter dnevu izročitve blaga. Svetujemo vam, da pred tem natančno preberete navodila o sestavi in uporabi izdelka.
5. Rok za odpravo napake je 30 dni od dneva, ko je proizvajalec ali pooblaščen servis prejel zahtevo za odpravo napake. Če napake v tem roku niso odpravljene, mora proizvajalec potrošniku brezplačno zamenjati blago z enakim, novim in brezhibnim blagom. Rok se lahko zaradi narave in kompleksnosti blaga, narave in resnosti neskladnosti ter napora, ki je potreben za dokončanje popravila ali zamenjave podaljša za najkrajši čas, ki je potreben za dokončanje popravila, vendar največ za 15 dni. O številu dni podaljšane roka in

razlogih za podaljšanje mora biti potrošnik obveščen pred potekom 30 dnevne roka za odpravo napak.

6. Če v roku 30 dni oz. v primeru podaljšanja v roku 45 dni blago ni popravljeno ali blago ni zamenjano z novim, lahko potrošnik od proizvajalca zahteva vracilo celotne kupnine ali zahteva sorazmerno znižanje kupnine. Sorazmerno znižanje kupnine je sorazmerno zmanjšanju vrednosti blaga, ki ga je potrošnik prejel, v primerjavi z vrednostjo, ki bi jo imelo blago, ce bi bilo skladno.
7. Če se neskladnost pojavi v manj kot 30 dneh od dobave blaga, lahko potrošnik ob predložitvi blaga od proizvajalca takoj zahteva vracilo placanega zneska.
8. Proizvajalec oziroma pooblaščen servis lahko potrošniku za cas popravila blaga, za katero je bila izdana obvezna garancija, zagotovi brezplačno uporabo podobnega blaga. Če proizvajalec potrošniku ne zagotovi nadomestnega blaga v zacasno uporabo, ima potrošnik pravico uveljavljati škodo, ki jo je utrpel, ker blaga ni mogel uporabljati od trenutka, ko je zahteval popravilo ali zamenjavo, do njune izvršitve.
9. Stroške za material, nadomestne dele, delo, prenos in prevoz izdelkov, ki nastanejo pri odpravljanju okvar oziroma nadomestitvi blaga z novim, krije proizvajalec.
10. V primeru zamenjave blaga ali zamenjave bistvenega dela blaga z novim se potrošniku izda nov garancijski list.
11. V primeru, da proizvod popravlja nepooblaščen servis ali nepooblaščen oseba, kupec ne more uveljavljati zahtevkov iz te garancije.
12. Vzroki za okvaro oziroma nedelovanje izdelka morajo biti lastnosti stvari same in ne vzroki, ki so zunaj proizvajalceve oziroma prodajalceve sfere. Kupec ne more uveljavljati zahtevkov iz te garancije, ce se ni držal priloženih navodil za sestavo in uporabo izdelka ali ce je izdelek kakorkoli spremenjen ali nepravilno vzdrževan.
13. Proizvajalec zagotavlja proti placilu popravilo, vzdrževanje blaga, nadomestne

dele in priklopne aparate vsaj tri leta po poteku garancijskega roka,

14. Obrabni deli oz. potrošni material so izzeti iz garancije.
15. Vsi potrebni podatki za uveljavljanje garancije se nahajajo na dveh locenih dokumentih (garancijski list, racun).

Prodajalec:

Lidl Slovenija d.o.o. k.d., Pod lipami 1, SI-1218 Komenda

16. Ta garancija proizvajalca ne izključuje zakonske pravice potrošnika, da zoper prodajalca v primeru neskladnosti blaga brezplačno uveljavlja jamcevalne zahteve. Ta garancija prav tako ne izključuje pravic potrošnika, ki izhajajo iz obveznega jamstva za skladnost blaga.

Obsah

Úvod.....	37
Použití dle určení.....	37
Rozsah dodávky/příslušenství.....	37
Popis funkce.....	38
Přehled.....	38
Technické údaje.....	38
Bezpečnostní pokyny.....	39
Význam bezpečnostních pokynů.....	39
Piktogramy a symboly.....	39
Bezpečné uvedení do provozu přístroje.....	40
Příprava.....	44
Ovládací části.....	44
Postavení přístroje.....	44
Vytvoření napájení vodou.....	44
Výběr nástavce.....	45
Montáž a demontáž nástavce.....	45
Provoz.....	46
Čištění s čisticím prostředkem.....	46
Zapnutí.....	46
Přerušení provozu.....	46
Odvzdušnění.....	47
Ukončení provozu.....	47
Přeprava.....	47
Čištění, údržba a skladování.....	47
Čištění.....	47
Údržba.....	48
Skladování.....	48
Likvidace/ochrana životního prostředí.....	48
Hledání chyb.....	49
Servis.....	49
Záruka.....	49
Oprávněná služba.....	50
Service-Center.....	51
Dovozce.....	51
Překlad původního EU prohlášení o shodě.....	51
Náhradní díly a příslušenství.....	51

Úvod

Blahopřejeme Vám k zakoupení Vašeho nového vysokotlakého čističe (dále jen přístroj nebo elektrický nástroj).

Vybrali jste si vysoce kvalitní přístroj. Tento přístroj byl odzkoušen během výroby na kva-

litu a podroben výstupní kontrole. Funkčnost Vašeho přístroje je tím zajištěná.

Nelze vyloučit, že v jednotlivých případech se na nebo v přístroji, resp. v hadicovém potrubí nachází zbytky vody. Nejedná se o nedostatek ani o závadu a není důvod k obavám.



Návod k obsluze je součástí tohoto přístroje. Obsahuje důležité pokyny pro bezpečnost, použití a likvidaci. Přečtěte si pečlivě návod k obsluze. Seznamte se s ovládacími prvky a správným používáním přístroje. Používejte přístroj pouze tak, jak je popsáno a pro určené oblasti použití. Návod k obsluze dobře uschovejte a v případě předání přístroje třetím osobám předějte veškerou dokumentaci.

Použití dle určení

Přístroj je určen výhradně pro následující použití:

- Čištění strojů, vozidel, konstrukcí, náradí, fasád, teras, zahradního náradí atd. vysokotlakým vodním proudem.
- Dodržujte vždy specifikace výrobce objektu, který chcete vyčistit.

Jakékoliv jiné použití, které není v tomto návodu k obsluze výslovně povoleno, může vést k poškození přístroje a pro uživatele představovat vážné nebezpečí. Obsluha nebo uživatel zařízení nese zodpovědnost za nehody či škody na jiných osobách nebo jejich majetku. Přístroj je určen pro použití domácnostmi. Není určen pro trvalé komerční využívání. V případě komerčního použití záruka zaniká. Výrobce neručí za škody způsobené nesprávným použitím nebo nesprávnou obsluhou.

Rozsah dodávky/příslušenství

Vybalte přístroj a zkontrolujte rozsah dodávky.

Obalový materiál zlikvidujte správně dle předpisů.

- Vysokotlaký čistič
- držadlo pistole
- trubkový nástavec
- vysokotlaká hadice
- nádrž na čisticí prostředek + tryska nádrže na čisticí prostředek
- hubice
- Turbo fréza na nečistoty

- rotující mycí kartáč
- Čisticí prostředek URM 500 (500 ml)
- spojka (přípojka vody), vložka síta (předmontováno)
- rychlopřípojka s adaptérem na zahradní hadici
- čisticí jehla na trysku
- Překlad původního návodu k používání

Drobné díly / příslušenství jsou uschovány v uzavřeném papírovém sáčku.

Popis funkce

Vysokotlaký čistič čistí vysokotlakým vodním proudem.

V případě potřeby může být také provozován s přidavkem čisticích prostředků.

Funkce ovládacích prvků naleznete v následujících popisech.

Přehled

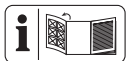

Obrázky přístroje naleznete na přední výklopné stránce.

- 1 trubkový nástavec
- 2 oblouková rukojeť
- 3 odblokování (oblouková rukojeť)
- 4 zapínač/vypínač
- 5 držadlo pistole
- 6 držák (Turbo fréza na nečistoty)
- 7 držák (držadlo pistole)
- 8 rotující mycí kartáč
- 9 vysokotlaká hadice
- 10 hadicový buben s klikou
- 11 držák (příslušenství)
- 12 držák (síťový přípojovací kabel)
- 13 síťový přípojovací kabel
- 14 nádrž na čisticí prostředek
- 15 Kabelová spona
- 16 spojka (přípojka vody)
- 17 vložka síta
- 18 přípojka vody
- 19 vedení pro vysokotlakou hadici
- 20 hubice
- 21 Turbo fréza na nečistoty
- 22 odblokovací tlačítko
- 23 zapínací páčka
- 24 dětská pojistka

- 25 odblokování (vysokotlaká hadice)
- 26 Pěnová tryska
- 27 otočné kolo
- 28 zalamovací kloub
- 29 Čisticí prostředek
- 30 rychlopřípojka s adaptérem na zahradní hadici
- 31 čisticí jehla na trysku

Technické údaje

Vysokotlaký čistič PHD 170 E3

Jmenovité napětí U	230 V ~; 50 Hz
Jmenovitý příkon P	2400 W
Délka síťový přípojovací kabel	5 m
Třída ochrany	II
Typ ochrany	IPX5
Hmotnost	11,4 kg
délka vysokotlaké hadice	10 m
Pracovní tlak (p)	12 MPa
Max. přípustný tlak (p_{max})	17 MPa
Max. tlak přítoku ($p_{in,max}$)	0,8 MPa
Max. přítoková teplota ($T_{in,max}$)	40 °C
Domezovací průtok (Q)	330 l/h (5,5 l/min)
Max. domezovací průtok (Q_{max})	500 l/h (8,3 l/min)
Max.výška sání	0,5 m
Hladina akustického tlaku (L_{pA})	79,4 dB; $K_{pA}=3$ dB
Hladina akustického výkonu (L_{WA})	
- změřená	92,5 dB; $K_{WA}=2,23$ dB
- zaručená	95 dB
Vibrace (a_h)	<2,5 m/s ²

Informace o napájecím zdroji

Tento přístroj je určen pouze pro vnitřní použití, které v místě předávání (domácí přípojka) mají kapacitu provozního proudu minimálně 100 A na fázi. Uživatel musí zajistit, že přístroj je provozován pouze ve vhodné napájecí síti. V případě potřeby je nutné u příslušného dodavatele energie vyjasnit, zda je kapacita provozního proudu pro přístroj dostatečná.

Hladina hluku a vibrací byla stanovena dle norem a předpisů uvedených v prohlášení o shodě.

Uvedená hodnota vibrací a uvedená hodnota emisí hluku byly změřeny pomocí standardizované zkušební metody a lze je použít k po-

rovnání určitého elektrického nástroje s jiným nástrojem. Uvedená hodnota vibrací a uvedená hodnota emisí hluku mohou být použity také k předběžnému odhadu zatížení.

▲ VAROVÁNÍ! Emise vibrací a emise hluku se mohou během skutečného používání elektrického nástroje lišit od udané hodnoty v závislosti na způsobu, jakým je elektrický nástroj používán a zejména pak podle typu zpracovávaného obrobku. Dle možnosti se snažte udržet co nejnižší zatížení, způsobené vibracemi. Příkladným opatřením ke snížení vibračního zatížení je omezení pracovní doby. Přitom se musí brát v úvahu všechny části pracovního cyklu (například doby, během kterých je elektrický nástroj vypnutý, a ty, ve kterých je sice zapnutý, ale běží bez zátěže).

Bezpečnostní pokyny



POZOR! Při použití elektrických zařízení se v rámci ochrany proti úrazu elektrickým proudem, nebezpečí zranění a požáru musí dodržovat níže uvedená základní bezpečnostní opatření.

Význam bezpečnostních pokynů

▲ NEBEZPEČÍ! Pokud tento bezpečnostní pokyn nedodržíte, dojde k nehodě. Důsledkem je vážné zranění nebo smrt.

▲ VAROVÁNÍ! Pokud tento bezpečnostní pokyn nedo-

držíte, dojde případně k nehodě. Mohlo by to mít za následek vážné zranění nebo smrt.

▲ UPOZORNĚNÍ! Pokud tento bezpečnostní pokyn nedodržíte, dojde k nehodě. V důsledku může dojít k drobnému nebo středně těžkému ublížení na zdraví. **OZNÁMENÍ!** Pokud tento bezpečnostní pokyn nedodržíte, dojde k nehodě. V důsledku může dojít k věcnému poškození.

Piktogramy a symboly Piktogram na přístroji



Pozor!



Přečtěte si pečlivě návod k obsluze. Seznamte se s ovládacími prvky a správným používáním přístroje.



Pozor! Je-li kabel při používání poškozen, musíte jej ihned odpojit od napájecí sítě. Také při připojení na přívod vody nebo při pokusu o odstranění netěsností musíte vytáhnout zástrčku.



Podle platných předpisů nesmí být vysokotlaký čistič nikdy provozován v síti pitné vody bez odpojovače systému. Musíte použít vhodný odpojovač systému podle normy EN 12729 typ BA.



Třída ochrany II (dvojitá izolace)



Zaručená hladina akustického výkonu L_{WA} v dB.



Tento přístroj je určen pouze pro vnitřní použití, které v místě předávání (domácí přípojka) mají kapacitu provozního proudu minimálně 100 A na fázi.

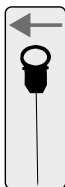

čisticí jehla na trysku



Provozujte přístroj pouze ve stojící, nikdy ne v ležící poloze.



Vysokotlaký proud může být v případě neodborného použití nebezpečný. Proud nesmíte směřovat na osoby, zvířata, aktivní elektrická zařízení nebo samotný přístroj.



Elektrická zařízení nepatří do domácího odpadu.

Bezpečné uvedení do provozu přístroje

Všeobecné pokyny

- Přečtěte si pečlivě návod k obsluze. Seznamte se s ovládacími prvky a správným používáním přístroje.
- Přístroj nesmí používat děti. Děti musí být pod dohledem, aby se zajistilo, že si nebudou hrát s přístrojem.

Osoby s omezenými fyzickými, smyslovými nebo psychickými schopnostmi nebo s nedostatečnými zkušenostmi a vědomostmi mohou tento přístroj používat, když jsou pod dohledem jiné osoby, nebo když byli proškoleni o bezpeč-

- Před použitím vždy zkontrolujte připojovací a prodlužovací kabel, jestli na nich nejsou známky poškození či zestárnutí. Je-li kabel při používání poškozen, je nutné jej ihned odpojit od napájecí sítě, **NEDOTÝKEJTE SE VEDENÍ, DOKUD NENÍ ODPOJENO OD SÍTĚ**. Příklad nepoužívejte, pokud je poškozeno nebo opotřebováno vedení.
- Pokud je síťový připojovací kabel tohoto přístroje poškozen, musí jej vyměnit výrobce, jeho zákaznická služba nebo podobně kvalifikovaná osoba, aby se zamezilo nebezpečí. obraťte se na servisní středisko.
- Příklad zapojte pouze do zásuvky s proudovým chráničem s jmenovitým chybovým proudem max. 30 mA.
- Používejte pouze prodlužovací vedení, která jsou určena pro venkovní použití. Příklad spojení musí být suché a musí ležet nad zemí. Doporučujeme k tomu použít kabelový bus, který udržuje zásuvku minimálně 60 mm nad zemí.
- Prodlužovací vedení musí mít průřez nejméně 2 × 2,5 mm².
- Vysokotlaké hadice, armatury a spojky jsou důležité pro bezpečnost přístroje. Používejte pouze výrobcem doporučené vysokotlaké hadice, armatury a spojky.
- Neuvádějte přístroj do provozu, jestliže je poškozené nebo netěsné elektrické připojovací vedení, přívod vody nebo jiné důležité součásti, jako je vysokotlaká hadice nebo stříkáč pistole.
- Příklad použijte pouze nastojato a na pevném rovném povrchu.
- Příklad nikdy nepoužívejte, pokud jsou v blízkosti děti nebo zvířata. Osoby v blízkosti musí nosit ochranný oděv.

Provoz

- Buďte pozorní, dbejte na své počínání a při práci se řiďte zdravým rozumem. Příklad nepoužívejte, pokud jste unaveni

- nebo pod vlivem drog, alkoholu nebo léků.
- Vysokotlaký proud může být v případě neodborného použití nebezpečný. Proud nesmíte směřovat na osoby, zvířata, aktivní elektrická zařízení nebo samotný přístroj.
 - K čištění oděvu nebo obuvi nemiřte proudem na sebe ani na jiné osoby.
 - Když se dostanete do kontaktu s čisticím prostředkem, opláchněte se dostatečným množstvím vody.
 - Při vytahování zástrčky ze zásuvky ani při tažení přístroje netahejte za elektrické připojovací vedení. Síťový připojovací kabel chraňte před horkem, olejem a ostrými hranami.
 - Nebezpečí výbuchu – nerozstříkujte hořlavé kapaliny.
 - Přístroj nepoužívejte v blízkosti vznětlivých kapalin nebo plynů. Při nedodržování hrozí nebezpečí požáru nebo výbuchu.
 - Přístroj nikdy nepřenašejte, když je pohon v chodu.
 - Přístroj vypněte a vytáhněte připojovací zástrčku ze zásuvky. Ujistěte se, zda se všechny pohyblivé díly zcela zastavily
 - vždy při opuštění přístroje;
 - před výměnou příslušenství;
 - před povolením zablokování nebo odstraněním ucpaní;
 - před kontrolou, čištěním nebo prací na přístroji..
 - Když přístroj začne neobvykle silně vibrovat, je nutná jeho okamžitá kontrola :
 - zjistěte poškození,
 - vyměňte poškozené díly,
 - obraťte se na servisní středisko.

Čištění, údržba a skladování

- Před dlouhodobým odstavením přístroje nechte motor vychladnout.
- Vyměňte opotřebované nebo poškozené díly. Po-

- užívejte výhradně originální náhradní díly a příslušenství. Při použití cizích dílů dojde k okamžité ztrátě záruky na záruku.
- Otevření přístroje musí provést pouze autorizovaný kvalifikovaný elektrikář. V případě opravy se vždy obraťte na naše servisní středisko.
 - Vypněte pohon, odpojte přístroj od napájení proudem a nechte přístroj vychladnout, když se přístroj zastaví za účelem čištění, nastavení, skladování nebo výměny příslušenství.
 - S přístrojem zacházejte pečlivě a udržujte jej v čistotě.
 - Přístroj uchovávejte mimo dosah dětí.

Příprava

▲ VAROVÁNÍ! Nebezpečí zranění v důsledku neúmyslného spuštění přístroje. Připojovací zástrčku zapojte do zásuvky až tehdy, když je přístroj zcela připraven k použití.

Ovládací části

Před prvním uvedením přístroje do provozu se seznamte s ovládacími částmi.

oblouková rukojeť (2)



S vytaženou obloukovou rukojetí můžete s přístrojem pohodlně jezdit.

- Vytažení obloukové rukojeti:

Obloukovou rukojeť vytáhněte nahoru.

- Vtažení obloukové rukojeti:
Stiskněte odblokování (3) obloukové rukojeti a zatlačte obloukovou rukojeť dolů.

držadlo pistole (5)

- **zapínací páčka (23)**
 - Vytažení zapínací páčky: Aktivuje vysokotlaký proud
 - Uvolnění zapínací páčky: Deaktivuje vysokotlaký proud
- **dětská pojistka (24)** (při pohledu zezadu)
 - ← Zapínací páčka je zajištěná .
 - Můžete zatáhnout za zajišťovací páčku .

▲ VAROVÁNÍ! Nebezpečí poranění vysokotlakým proudem! Při každém přerušení práce zajistěte zapínací páčku.

otočné kolo (27)

Reguluje množství čistícího prostředku, které se přidává do vody.

Postavení přístroje

1. Postavte přístroj na rovný pevný povrch.
2. Ujistěte se, zda vysokotlaká hadice (9) prochází vedením pro vysokotlakou hadici (19).
3. Zastrčte vysokotlakou hadici (9) do vysokotlaké přípojky na držadle pistole (5).
4. Zkontrolujte, zda je vysokotlaká hadice (9) pevně namontována na držadle pistole (5).

Vytvoření napájení vodou

Pro zásobování přístroje vodou máte dvě možnosti:

- Domovní přípojka vody
- Nasávání stojící, čisté vody, např. nádoba na dešťovou vodu

Domovní přípojka vody

Podmínky

- Přívodní hadice: Zahradní hadice s namontovanou rychlopřípojku s adaptérem na zahradní hadici (30); Ø13 mm (½"); délka mezi 5 m a 30 m
- Minimální čerpací výkon: 330 l/h (5,5 l/min)
- **Odpojovač systému**
Odpojovač systému (omezovač zpětného toku) zabraňuje zpětnému toku vody a čistícího prostředku do potrubí pitné vody.

- Podle platných předpisů se vysokotlaký čistič nikdy nesmí provozovat v síti pitné vody bez odpojovače systému. Musíte použít vhodný odpojovač systému podle normy EN 12729 typ BA.
- Voda, která protékla odpojovačem systému, není klasifikována jako pitná.
- Odpojovač systému je k dispozici v odborných prodejnách.

Postup

1. Namontujte rychlopřípojku s adaptérem na zahradní hadici (30) na přívodní hadici.
 - Odstraňte drážkovanou upínací matici.
 - Nasuňte upínací matici přes konec hadice.
 - Zasuňte konec hadice do závitů rychlopřípojky s adaptérem na zahradní hadici.
 - Upevněte rychlopřípojku s adaptérem na zahradní hadici upínací maticí.
 - Zkontrolujte, zda je rychlopřípojka s adaptérem na zahradní hadici pevně namontovaná na hadici.
2. Připojte přívodní hadici na přívod vody.
3. Odvzdušněte přívodní hadici: Otevřete přívod vody, dokud voda nevytéká z druhého konce přívodní hadice bez bublin. Zavřete přívod vody.
4. Zapojte rychlopřípojku s adaptérem na zahradní hadici (30) do přívodní hadice se spojkou (16).

Nasávání vody

Podmínky

- **OZNÁMENÍ!** Znečištění v důsledku zpětné promytých čisticích prostředků! Nenasávejte vodu z nahromaděné vody v přírodě.
- Sací hadice s filtračním košem (není součástí dodávky, *Náhradní díly a příslušenství*, str. 51)
- stojící, čistá voda, např. nádoba na dešťovou vodu
- Max.výška sání: 0,5 m

Postup

⚠ VAROVÁNÍ! Nebezpečí úrazu elektrickým proudem! Samotný přístroj se nesmí ponořit do nahromaděné vody.
OZNÁMENÍ! Poškození v důsledku chodu na sucho! Dbejte na dostatečnou zásobu vody a bezpečně zásobování vodou.

1. Zapojte sací hadici s filtračním košem do spojky (16) na přípojce vody (18) přístroje.

2. Strčte konec s filtračním košem do nahromaděné vody.
3. Sejměte nástavec (1) z držadla pistole (5).
4. Stiskněte a podržte stisknutou zapínací páčku (23).
5. Uvedte zapínač/vypínač (4) do polohy „I“ (ZAP).
Přístroj začne nasávat vodu a vzduch může unikat.
6. Jakmile se v přístroji nenachází vzduch, můžete pustit zapínací páčku.
7. Namontujte nástavec.

Výběr nástavce

hubice (20)

- Úzký vějířový proud
Vysoký tlak

Pěnová tryska (26)

- Široký vějířový proud: Nízký tlak pro čisticí prostředek
- Otočným kolem (27) regulujete množství čisticího prostředku, které se přidává do vody.

Turbo fréza na nečistoty (21)



Rotující proud vody je vhodný pro práci s nízkou spotřebou vody.

rotující mycí kartáč (8)

- Pro citlivé a lakované povrchy (např. lak na auta) rotující mycí kartáč není zásadně vhodný.
- Nevytvířejte nadměrný tlak na rotující mycí kartáč. Funkce čištění vyplyne z rotačního pohybu a toku vody.

Nastavení rotujícího mycího kartáče

1. Povolte šroub na zalamovací kloubu (28).
2. Nastavte úhel rotujícího mycího kartáče (8).
3. Pevně utáhněte šroub na zalamovací kloubu (28).

Montáž a demontáž nástavce

Montáž trysky

1. Namontujte trubkový nástavec (1) na držadlo pistole (5) (bajonetový uzávěr: zastrčit a otočit).
2. Nasadte nástavec na trubkový nástavec (1).
Nástavec zaskočí.

Demontáž trysky

1. Stiskněte a podržte stisknuté odblokovací tlačítko (22) na předním konci trubkového nástavce (1)
2. Vytáhněte nástavec z trubkového nástavce (1).
3. Odmontujte trubkový nástavec (1) z držadla pistole (5) (bajonetový uzávěr: tlačit, otočit a tahat).

Montáž rotujícího mycího kartáče (8)

1. Odmontujte trubkový nástavec (1) z držadla pistole (5) (bajonetový uzávěr: tlačit, otočit a tahat).
2. Namontujte nástavec na držadlo pistole (5) (bajonetový uzávěr: zastrčit a otočit).

Demontáž rotujícího mycího kartáče (8)

1. Odmontujte nástavec z držadla pistole (5) (bajonetový uzávěr: tlačit, otočit a tahat).

Provoz

Čištění s čisticím prostředkem

Požadavky na čisticí prostředek

- Tento přístroj byl vyvinut pro použití s neutrálním čisticím prostředkem na bázi biologicky odbouratelných aniontových povrchově aktivních látek.
- Použití jiných čisticích prostředků nebo chemikálií může ovlivnit bezpečnost přístroje a způsobit poškození. Na tato poškození přístroje se nevztahuje záruka.
- Čisticí přípravek můžete zakoupit prostřednictvím našeho on-line obchodu (*Náhradní díly a příslušenství, str. 51*).

Podmínky

- Nádrž na čisticí prostředek je naplněná čisticím prostředkem.

Plnění/vyprázdnění nádrže na čisticí prostředek (14)

1. Vyšroubujte pěnovou trysku (26) z nádrže na čisticí prostředek (14).
2. Naplňte, resp. vyprázdněte nádrž na čisticí prostředek (14).
3. Pěnovou trysku (26) opět našroubujte na nádrž na čisticí prostředek (14).

Zapnutí

▲ VAROVÁNÍ! Netěsný vodní systém může způsobit úraz elektrickým proudem! Uvedte zapínač/vypínač (4) do polohy „0“ (VYP). Vytáhněte přípojovací zástrčku. Začněte opět

s vytvořením připojení k vodě, (viz *Vytvoření napájení vodou, str. 44*).

▲ VAROVÁNÍ! Přístroj smíte provozovat pouze ve svislé poloze! Když přístroj spadne, hrozí nebezpečí úrazu elektrickým proudem. Uvedte zapínač/vypínač (4) do polohy „0“ (VYP). Vytáhněte přípojovací zástrčku. Teprve nyní uvedte přístroj zpět do svislé polohy. Pro vlastní bezpečnost počkejte asi pět minut, než znovu připojíte elektrickou přípojku.

▲ VAROVÁNÍ! Nevhodná prodlužovací vedení mohou být nebezpečná! Používejte pouze prodlužovací vedení, která jsou určena pro venkovní použití. Připojení musí být suché a musí ležet nad zemí. Doporučujeme k tomu použít kabelový buben, který udržuje zásuvku minimálně 60 mm nad zemí.

1. Ujistěte se, zda je zapínač/vypínač (4) v poloze „0“ (VYP).
2. Postavte přístroj do svislé polohy.
3. Zapojte přípojovací zástrčku do zásuvky s proudovým chráničem.

Pravou část držáku síťového připojovacího kabelu při pohledu ze zadu (12) lze otáčet. Tak můžete síťový připojovací kabel (13) snadno vyjmout.

4. **OZNÁMENÍ!** Chod nasucho způsobí poškození přístroje. Neprovozujte přístroj se zavřeným vodovodním kohoutkem.

Otevřete úplně vodovodní kohoutek.

5. Uvedte zapínač/vypínač (4) do polohy „I“ (ZAP).

Motor se krátce spustí, dokud se nevytvoří potřebný tlak. Poté se motor zastaví.



6. **▲ VAROVÁNÍ!** Dávejte pozor na sílu zpětného nárazu vystupujícího proudu vody. Můžete poranit sebe nebo jiné osoby. Dbejte na bezpečný postoj. Držte pevně a správně držadlo pistole (5). Stiskněte zapínací páčku (23) držadla pistole (5).

Tryska pracuje s tlakem a motor se spustí. Když zapínací páčku (23) pustíte, motor se zastaví. Vysoký tlak v systému zůstane udržován.

Přerušení provozu

Držadlo pistole (5) s trubkovým nástavcem a tryskou můžete zastrčit do držáku držadla pistole (7).

1. Pusťte zapínací páčku (23) držadla pistole (5).

- Když odkládáte držadlo pistole: Zajistěte zapínací páčku dětskou pojistkou (24) (pohled zezadu).
 - ← Zapínací páčka je zajištěná .
 - Můžete zatáhnout za zajišťovací páčku .
- VAROVÁNÍ!** Nebezpečí poranění vysokotlakým proudem! Při každém přerušení práce zajistěte zapínací páčku.
- Při delších pracovních přestávkách: Uvedte zapínač/vypínač (4) do polohy „0“ (VYP).

Odvzdušnění

Odvzdušnění přívodní hadice

- Zavřete vodovodní kohoutek.
- Odpojte přívodní hadici od přístroje.
- Dále viz *Vytvoření napájení vodou*, str. 44

Odvzdušnění přístroje

- Uvedte zapínač/vypínač (4) do polohy „I“ (ZAP).
- Počkejte, až klesne tlak a zastaví se motor.
- Uvedte zapínač/vypínač (4) do polohy „0“ (VYP).
- Stiskněte zapínací páčku (23) držadla pistole (5), dokud neklesne tlak.
- Opakujte tyto kroky tolikrát, dokud v přístroji není žádný vzduch.

Ukončení provozu

- Po práci s čisticími prostředky:
 - Vyprázdněte nádrž na čisticí prostředek (14).
 - Vyláchněte přístroj čistou vodou, dokud ve vedeních není žádný čisticí prostředek.
- Pusťte zapínací páčku (23).
- Uvedte zapínač/vypínač (4) do polohy „0“ (VYP).
- Zavřete vodovodní kohoutek.
- Stiskněte zapínací páčku (23) držadla pistole (5), dokud neklesne tlak.
- Vytáhněte připojovací zástrčku. Naviňte síťový připojovací kabel (13) na držák (12).
- Odpojte přístroj od přípojky vody.

Přeprava

K bezpečnému pojiždění připravíte přístroj takto.

- Přístroj vypněte a vytáhněte připojovací zástrčku ze zásuvky. Ujistěte se, zda se všechny pohyblivé díly zcela zastavily.
- Naviňte vysokotlakou hadici (9) na hadicový buben (10) a omotejte síťový připojovací kabel (13) kolem držáku (12).
- Síťovou zástrčku zajistěte kabelovou spounou (15) na síťovém připojovacím kabelu.
- Obloukovou rukojeť vytáhněte.

Pokud chcete přístroj přenášet, tak příp. požádejte o pomoc druhou osobu.

Čištění, údržba a skladování

VAROVÁNÍ! Nebezpečí úrazu elektrickým proudem! Nebezpečí zranění v důsledku neúmyslného spuštění přístroje. Chraňte se při údržbě a čištění. Vypněte přístroj a vytáhněte síťovou zástrčku ze zásuvky.

Opravné a údržbářské práce, které nejsou popsány v tomto návodu k obsluze, přenechte našemu servisnímu centru. Používejte pouze originální náhradní díly.

Čištění

OZNÁMENÍ! Nebezpečí poškození! Při nesprávném čištění může dojít k poškození přístroje. Nikdy přístroj neostříkujte vodou. Přístroj nečistěte pod tekoucí vodou. Nepoužívejte drsné čisticí prostředky ani rozpouštědla.

Přístroj udržujte vždy v čistém stavu.

Po provozu vyčistěte

- Uvedte zapínač/vypínač (4) do polohy „0“ (VYP).
- Vytáhněte připojovací zástrčku.
- Větrací štěrby udržujte čisté a volné.
- Přístroj čistěte měkkým kartáčem nebo mírně navlhčeným hadříkem.

Čištění trysky

Zrídka se tryska (20) může ucpat cizím tělesem.

- Odmontujte trysku (20).
- Odstraňte cizí těleso zepředu pomocí čisticí jehly na trysku (31).
- Pro odstranění cizích těles vyláchněte trysku zepředu vodou.

Čištění vložky síta v přípojce vody

OZNÁMENÍ! Pravidelně čistěte vložku síta (17).

Potřebné nástroje a pomocné prostředky

- klíč s vnitřním šestihranem (8 mm) (nejsou dodány)

Postup

1. Odstraňte spojku (16) z přípojky vody (18).
Pokud je příliš těsná, můžete si pomoci klíčem s vnitřním šestihranem.
2. Vyjměte vložku síta (17) z přípojky vody.
3. Vyčistěte vložku síta pod tekoucí vodou.
4. Namontujte vložku síta (17) a spojku (16) v opačném pořadí.

Údržba

Přístroj je bezúdržbový.

Skladování

Upozornění

Přístroj a příslušenství skladujte vždy:

- čistě
- suché
- chráněné před prachem
- chráněné proti mrazu
- mimo dosah dětí

Příprava přístroje ke skladování

OZNÁMENÍ! Vysokotlaký čistič a příslušenství se zničí mrazem, když se z nich úplně nevypustí voda.

1. Z přístroje vylijte veškerou vodu.
 - Odpojte přístroj od přípojky vody.
 - Vysokotlaký čistič zapněte zapínačem/vypínačem (4) maximálně na 1 minutu.
 - Stiskněte zapínací páčku (23) na držadle pistole (5), dokud nepřestane vytékat voda z držadla pistole (5) nebo z nástavců.
 - Vypněte přístroj.
2. Z příslušenství vylijte všechnu vodu.
3. Všechny nástavce skladujte ve svislé poloze v držácích, s přípojkou směrem dolů.
4. Naviňte vysokotlakou hadici na hadicový buben (10).
5. Uchovávejte síťový přípojovací kabel v dodaném držáku (12).

6. Síťovou zástrčku zajistěte kabelovou spojnou (15) na síťovém přípojovacím kabelu.

Likvidace/ochrana životního prostředí

Přístroj, příslušenství a balení zlikvidujte ekologicky recyklací.



Elektrická zařízení nepatří do domácího odpadu.

Symbol přeškrtnuté popelnice na kolečkách znamená, že tento výrobek nesmí být po skončení své životnosti likvidován jako netříděný komunální odpad.

Směrnice 2012/19/EU o odpadních elektrických a elektronických zařízeních (OEEZ):

Spotřebitelé jsou ze zákona povinni recyklovat elektrická a elektronická zařízení na konci jejich životnosti způsobem šetrným k životnímu prostředí. Tímto způsobem je zajištěna recyklace šetrná k životnímu prostředí a šetřící zdroje.

V závislosti na tom, jak je vše implementováno ve vnitrostátním právu, máte následující možnosti:

- vrátit v prodejně,
- odevzdat na oficiálním sběrném místě,
- zaslat zpět výrobci/distributorovi.

Tento stav se netýká příslušenství starých přístrojů a pomocných prostředků bez elektrických součástí.

Likvidace lahvičky čisticího prostředku

- Zbytky produktu je nutno likvidovat v souladu se směrnicí o odpadech 2008/98/ES a národními a regionálními předpisy. U tohoto produktu nelze specifikovat žádný kód odpadu podle Evropského katalogu odpadů (AVV), protože pouze účel použití spotřebitelem umožňuje jeho přiřazení. Kód odpadu je třeba určit v rámci EU po konzultaci s likvidační společností.
- Nekontaminované obaly lze recyklovat.
- Obaly, které nelze vyčistit, se musí zlikvidovat stejným způsobem jako výrobek.

Hledání chyb

Následující tabulka Vám pomůže odstranit malé poruchy:

Problém	Možná příčina	Odstranění chyb
Přístroj se nespustí	Zapínač/vypínač (4) je vypnutý	Zkontrolujte polohu zapínače/vypínače
	Chybí síťové napětí	Zkontrolujte zásuvku, síťový připojovací kabel, připojovací zástrčku, pojistku, v případě potřeby je nechte opravit kvalifikovaným elektrikářem.
	Vadný elektrický přívod	Zkontrolujte elektrické zařízení, jestli odpovídá údajům na typovém štítku
Přístroj nečerpá vodu	Vzduchové bublinky ve vysokotlakém čističi	Zapněte přístroj a stiskněte zapínací páčku (23). <i>Odvzdušnění, str. 47</i>
	Přístroj nemá tlak	Vzduchové bublinky ve vysokotlakém čističi Pokles tlaku ve vedení
Netěsný vodní systém	Připojení nejsou namontovaná správně	Vypněte přístroj a odpojte jej od elektrické sítě. Opět připojte přístroj k přípojkám vody (viz <i>Vytvoření napájení vodou, str. 44</i>)
	Přípojka vody (18) netěsní	Vypněte přístroj a odpojte jej od elektrické sítě. Vyměňte spojku (16) na přípoje vody (18) vč. těsnicího kroužku (viz <i>Náhradní díly a příslušenství, str. 51</i>)
Silné kolísání tlaku	Tryska (20) je znečištěná	Trysku (20) vypláchněte vodou. V případě potřeby vyčistěte otvor trysky čisticí jehlou na trysku (31; viz <i>Čištění, str. 47</i>).
	Tryska (20) je ucpaná	Vyjměte trysku (20) a ujistěte se, že voda může nerušeně unikat z držadla pistole (5).

Servis

Záruka

Vážení zákazníci,

na tento výrobek získáváte záruku 3 let od data zakoupení. V případě závad na tomto výrobku máte nárok na zákonná práva vůči prodejci tohoto výrobku. Tato zákonná práva nejsou omezena níže uvedenou zárukou.

Záruční podmínky

Záruční doba začíná datem nákupu. Dobře uschovejte originální pokladní doklad. Ten-

to doklad je potřebný jako doklad o koupi. Dojde-li k vadě materiálu nebo výrobní vadě během tří let od data nákupu tohoto výrobku, opravíme nebo vyměníme Vám výrobek podle našeho uvážení zdarma. Toto záruční plnění vyžaduje, aby vadný výrobek a doklad o koupi (pokladní doklad) byly předloženy během tříleté lhůty a bylo stručně písemně popsáno, o jakou závadu se jedná a kdy k ní došlo.

Pokud je vada kryta naší zárukou, obdržíte zpět opravený nebo nový výrobek. S opravou

nebo výměnou výrobku nezačne plynout nová záruční doba.

Záruční doba a zákonné nároky z vad

Záruční doba se záručním plnění neprodoují. To platí také pro vyměněné a opravené díly. Jakákoli poškození nebo vady, které se již v době nákupu vyskytly, je nutné nahlásit ihned po vybalení. Opravy provedené po uplynutí záruční doby jsou za poplatek.

Rozsah záruky

Výrobek byl pečlivě vyroben podle přísných směrnic pro jakost a před dodáním pečlivě zkontrolován.

Záruční plnění platí pro vady materiálu nebo výrobní vady. Tato záruka se nevztahuje na díly výrobku, které jsou vystaveny běžnému opotřebení, a lze je proto považovat za opotřebitelné součásti (např. vysokotlaká hadice) nebo za poškození křehkých částí (např. spínač).

Tato záruka zaniká, pokud je výrobek poškozen, nesprávně používán nebo není udržován. Pro správné používání výrobku se musí přesně dodržovat všechny pokyny uvedené v návodu k obsluze. Je nutné se bezpodmínečně vyvarovat použití a jednání, které nejsou v tomto návodu k obsluze doporučovány nebo před nimiž se varuje.

Výrobek je určen pouze pro soukromé použití a není určen ke komerčnímu používání. Záruka zaniká v případě hrubého a nesprávného zacházení, použití násilí a zásahů, které nebyly provedeny naší autorizovanou servisní pobočkou.

Vyřízení v záručním případě

V zájmu rychlého zpracování Vašeho požadavku postupujte podle následujících pokynů:

- Pro všechny dotazy si připravte doklad o koupi a číslo položky (např. IAN 496471_2504) jako doklad o nákupu.
- Číslo položky naleznete na typovém štítku na výrobku, na řitině na výrobku, na titulní straně návodu k obsluze (vlevo dole) nebo na nálepce na zadní nebo spodní straně výrobku.
- Pokud se vyskytnou funkční chyby nebo jiné závady, nejprve kontaktujte níže uvedené servisní středisko **telefonicky** nebo použijte náš **kontaktní formulář**, který najdete na stránkách *parkside-diy.com* v kategorii **Servis**.
- Po konzultaci s naším servisním střediskem můžete bezplatně zaslat vadný výro-

bek na adresu služby, kterou jste obdrželi, s příloženým dokladem o koupi (účtenkou), s uvedením povahy vady a kdy k ní došlo. K zamezení problémů s přijetím a dalšími náklady je bezpodmínečně nutné používat pouze adresu, která Vám byla oznámena. Ujistěte se, že zásilka není zaslaná nevyplaceně, není objemným zbožím, expremem nebo jiným speciálním nákladem. Zašlete výrobek včetně veškerého příslušenství dodaného při nákupu a zajistěte, aby přepravní obal byl dostatečně bezpečný.



Na stránkách *parkside-diy.com* můžete nahlížet do těchto a mnoha dalších příruček a stahovat je. S tímto QR kódem se dostanete přímo na *parkside-diy.com*. Vyberte svou zemi a vyhledejte pomocí vyhledávací masky návody k obsluze. Zadáním čísla položky (IAN) 496471_2504 můžete otevřít svůj návod k obsluze.

Oprávérenská služba

Pro opravy, které **nepodléhají záruce**, se obraťte na servisní středisko. Tam Vám rádi poskytneme odhad nákladů.

- Můžeme přijímat pouze přístroje, které byly při zaslání dostatečně zabaleny a ofrankovány.
- **Upozornění:** Zašlete Váš přístroj vyčištěný a s odkazem na závadu na adresu uvedenou v servisním středisku.
- Nepřijmou se přístroje zaslané neoprávněně, přístroje zasílané jako objemné zboží nebo expres zaslané přístroje nebo přístroje odeslané jinou speciální dopravou.
- Vaše odeslané vadné přístroje zlikvidujeme bezplatně.

Service-Center

Servis Česko
Tel.: 8000 23611
Kontaktní formulář na
parkside-diy.com
IAN 496471_2504

Dovozce

Upozorňujeme, že následující adresa není servisní adresou. Nejprve kontaktujte výše uvedené servisní středisko.

Grizzly Tools GmbH & Co. KG
Stockstädter Str. 20
63762 Großostheim
NĚMECKO
www.grizzlytools.de

Překlad původního EU prohlášení o shodě

Výrobek: **Vysokotlaký čistič**
Model: **PHD 170 E3**
Sériové číslo: 000001-295000
Výše popsany předmět prohlášení je ve shodě s příslušnými harmonizačními právními předpisy Unie:

2006/42/EC • 2014/30/EU • 2000/14/EC & 2005/88/EC • 2011/65/EU & (EU) 2015/863

Výše popsany předmět prohlášení je ve shodě se směrnicí Evropského parlamentu a Rady 2011/65/EU ze dne 8. června 2011 o omezení používání některých nebezpečných látek v elektrických a elektronických zařízeních.

Pro zajištění shody byly použity následující harmonizované normy a národní normy a předpisy:

**EN 60335-1:2012/A16:2023 • EN 60335-2-79:2012 • EN 62233:2008
EN IEC 55014-1:2021 • EN IEC 55014-2:2021 • EN IEC 63000:2018
EN IEC 61000-3-2:2019/A2:2024 • EN IEC 61000-3-11:2019**

V souladu se směrnicí 2000/14/EC týkající se emisí hluku se potvrzuje následující:
Hladina akustického výkonu (L_{WA})
- změřená: 92,5 dB;
- zaručená: 95 dB

Použitý postup posuzování shody podle 2000/14/EC, příloha V.

Toto prohlášení o shodě vydal na vlastní odpovědnost výrobce:

 Grizzly Tools GmbH & Co. KG
Stockstädter Str. 20
63762 Großostheim
NĚMECKO
10.11.2025

Christian Frank
Zplnomocněný zástupce dokumentace

Náhradní díly a příslušenství

Náhradní díly a příslušenství jsou k dostání na webových stránkách www.grizzlytools.shop. Pokud máte problémy při objednání, kontaktujte nás prostřednictvím našeho online obchodu. V případě dalších dotazů se obraťte na: *Service-Center, str. 51*

Poz. č.	Název	Obj. č.
1	trubkový nástavec	91120384
2	oblouková rukojeť	91120376
5	držadlo pistole	91120383
10 , 9	hadicový buben s klikou (vč. vysokotlaká hadice, 10 m)	91120377
14	nádrž na čisticí prostředek	91120386

Poz. č.	Název	Obj. č.
16 , 17	spojka (přípojka vody), vložka síta	91120380
21	Turbo fréza na nečistoty	91105894
29	Čisticí prostředek URM 500 (500 ml)	30990010
30	rychloupřípojka s adaptérem na zahradní hadici	91120382
31	čisticí jehla na trysku	91103736

Obsah

Úvod.....	53
Používanie na určený účel.....	53
Rozsah dodávky/Príslušenstvo.....	53
Opis funkcie.....	54
Prehľad.....	54
Technické údaje.....	54
Bezpečnostné pokyny.....	55
Význam bezpečnostných pokynov.....	55
Piktogramy a symboly.....	55
Bezpečné uvedenie prístroja do prevádzky.....	56
Príprava.....	60
Ovládacie prvky.....	60
Umiestnenie prístroja.....	61
Pripojenie napájania vodou.....	61
Výber nadstavca.....	61
Montáž a demontáž nadstavca.....	62
Prevádzka.....	62
Čistenie s čistiacim prostriedkom.....	62
Zapnutie.....	62
Prerušenie prevádzky.....	63
Odvzdušnenie.....	63
Ukončenie prevádzky.....	63
Preprava.....	63
Čistenie, údržba a skladovanie.....	63
Čistenie.....	64
Údržba.....	64
Skladovanie.....	64
Likvidácia/ochrana životného prostredia.....	64
Vyhľadávanie chýb.....	65
Servis.....	66
Garancia.....	66
Opravný servis.....	67
Service-Center.....	67
Importér.....	67
Preklad originálneho vyhlásenia o zhode EÚ.....	68
Náhradné diely a príslušenstvo.....	68

Úvod

Srdečné blahoželanie ku kúpe vášho nového vysokotlakového čističa (v nasledujúcej časti nazývanej prístroj alebo elektrické náradie). Rozhodli ste sa tým pre vysoko kvalitný prístroj. Tento prístroj bol počas výroby skon-

trolovaný vzhľadom na kvalitu a podrobný výrobný kontrolu. Tým je zabezpečená funkčná schopnosť prístroja.

Nedá sa vylúčiť, že sa v jednotlivých prípadoch na alebo v prístroji, resp. v hadicových vedeniach nenachádzajú zvyškové množstvá vody. Nejde o nedostatok alebo poruchu a nie je dôvod k znepokojeniu.



Návod na obsluhu je súčasťou tohto prístroja. Obsahuje dôležité pokyny pre bezpečnosť, používanie a likvidáciu. Starostlivo si prečítajte návod na obsluhu. Oboznámte sa s ovládacími dielmi a správnym používaním prístroja. Prístroj používajte iba ako je opísané a na uvedené oblasti použitia. Návod na obsluhu si dobre uschovajte a pri odovzdávaní prístroja tretej osobe dodajte tiež všetky podklady.

Používanie na určený účel

Prístroj je určený výlučne na nasledujúce použitie:

- Čistenie strojov, vozidiel, stavebných objektov, nástrojov, fasád, terás, záhradného náradia atď. vysokotlakovým prúdom vody.
- Dodržiavajte tiež údaje výrobcu čisteného objektu.

Každé iné použitie, ktoré nie je v tomto návode na obsluhu výslovne povolené, môže predstavovať vážne nebezpečenstvo pre používateľa a viesť k škodám na prístroji. Obsluhujúca osoba alebo používateľ je zodpovedný za zranenia iných ľudí alebo poškodenia ich majetku. Prístroj je určený na použitie pre domáчих majstrov. Nie je koncipovaný na trvalé komerčné nasadenie. Pri komerčnom používaní záruka zaniká. Výrobca neručí za škody, ktoré vzniknú v dôsledku používania v rozpore s určením alebo nesprávnej obsluhy.

Rozsah dodávky/Príslušenstvo

Vybalte prístroj a skontrolujte rozsah dodávky.

Obalový materiál riadne zlikvidujte.

- Vysokotlakový čistič
- Držadlo pištole
- Prívodná trubica
- Vysokotlaková hadica

- Nádržka čistiaceho prostriedku + Hubica na čistiaci prostriedok
- Hubica
- Turbo fréžka na nečistoty
- Rotujúca umývacia kefa
- Čistiaci prostriedok URM 500 (500 ml)
- Spojka (Prípojka vody), Sitko (predmontované)
- Rýchloprípojka s adaptérom záhradnej hadice
- Ihla na čistenie dýz

Malé diely/príslušenstvo uchovávajte v uzatvorenom papierovom vrecku.

Opis funkcie

Vysokotlakový čistič vysokotlakovým prúdom vody.

V prípade potreby je ho možné prevádzkovať aj s pridaním čistiaceho prostriedku.

Funkcia prvkov obsluhy je uvedená v nasledujúcich opisochoch.

Prehľad

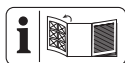

Obrázky prístroja nájdete na prednej vyklápacej strane.

- 1 Prívodná trubica
- 2 Oblúkové držadlo
- 3 Odblokovanie (Oblúkové držadlo)
- 4 zapínač/vypínač
- 5 Držadlo pištole
- 6 držiak (Turbo fréžka na nečistoty)
- 7 držiak (Držadlo pištole)
- 8 Rotujúca umývacia kefa
- 9 Vysokotlaková hadica
- 10 Hadicový bubon s kľukou
- 11 držiak (príslušenstvo)
- 12 držiak (sieťový pripojovací kábel)
- 13 sieťový pripojovací kábel
- 14 Nádržka čistiaceho prostriedku
- 15 Káblová svorka
- 16 Spojka (Prípojka vody)
- 17 Sitko
- 18 Prípojka vody
- 19 Vedenie pre vysokotlakovú hadicu
- 20 Hubica

- 21 Turbo fréžka na nečistoty
- 22 Uvoľňovacie tlačidlo
- 23 Zapínacia páčka
- 24 detská poistka
- 25 Odblokovanie (Vysokotlaková hadica)
- 26 Penová hubica
- 27 otočné koliesko
- 28 Zalomený kľb
- 29 Čistiaci prostriedok
- 30 Rýchloprípojka s adaptérom záhradnej hadice
- 31 Ihla na čistenie dýz

Technické údaje

Vysokotlakový čistič PHD 170 E3

Menovité napätie U 230 V ~; 50 Hz

Menovitý výkon P 2400 W

Dĺžka sieťový pripojovací kábel 5 m

Trieda ochrany II

Druh ochrany IPX5

Hmotnosť 11,4 kg

Dĺžka vysokotlakovej hadice 10 m

Pracovný tlak (p) 12 MPa

Max. dovolený tlak (p_{max}) 17 MPa

Max. prítokový tlak ($p_{in;max}$) 0,8 MPa

Max. prítoková teplota ($T_{in;max}$) 40 °C

Dimenzované prietokové množstvo (Q)

..... 330 l/h (5,5 l/min)

Max. dimenzované prietokové množstvo

(Q_{max}) 500 l/h (8,3 l/min)

Maximálna nasávací výška 0,5 m

Hladina akustického tlaku (L_{pA})

..... 79,4 dB; $K_{pA}=3$ dB

Hladina akustického výkonu (L_{WA})

– odmeraná 92,5 dB; $K_{WA}=2,23$ dB

– zaručená 95 dB

Vibrácie (a_H) <2,5 m/s²

Pokyny pre napájanie prúdom

Tento prístroj je určený na prevádzku v priestoroch, ktoré majú na odovzdávacom bode (domová prípojka) kapacitu prevádzkového prúdu minimálne 100 A na fázu. Používateľ musí zabezpečiť, aby sa prístroj prevádzkoval iba na vhodnej napájacej sieti. Prípadne treba s kompetentným dodávateľom elektrickej energie objasniť, či kapacita prevádzkového prúdu je dostatočná pre prístroj.

Hodnoty hluku a vibrácií boli stanovené podľa noriem a ustanovení uvedených vo vyhlásení o zhode.

Uvedené celkové hodnoty vibrácií a uvedené hodnoty emisií hluku boli merané podľa normovaného skúšobného postupu a môžu sa použiť na porovnanie jedného elektrického náradia s druhým. Uvedené celkové hodnoty vibrácií a uvedené hodnoty emisií hluku sa môžu použiť tiež na predbežný odhad zaťaženia.

▲ VAROVANIE! Emisie vibrácií a hluku sa môžu počas skutočného používania elektrického náradia odlišovať od uvedených hodnôt, v závislosti od druhu a spôsobu, akým sa elektrické náradie používa. Zaťaženie spôsobené vibráciami sa pokúste udržať tak malé, ako je to možné. Príkladné opatrenie na zníženie zaťaženia vibráciami je obmedzenie pracovného času. Pritom sa zohľadnia všetky podiely cyklu prevádzky (napríklad časy, kedy je elektrické náradie vypnuté a také, kedy je zapnuté, ale bez zaťaženia).

Bezpečnostné pokyny



POZOR! Pri používaní elektrického prístroja sa musia dodržiavať predpisy ochrany proti zásahu elektrickým prúdom a základné bezpečnostné predpisy prevencie pred úrazmi a predpisy požiarnej ochrany.

Význam bezpečnostných pokynov

▲ NEBEZPEČENSTVO! Keď tento bezpečnostný pokyn nebudete dodržiavať,

nastane úraz. Následkom je ťažké telesné poranenie alebo smrť.

▲ VAROVANIE! Keď tento bezpečnostný pokyn nebudete dodržiavať, môže nastať úraz. Následkom je možné telesné poranenie alebo smrť.

▲ OPATRNE! Keď tento bezpečnostný pokyn nebudete dodržiavať, nastane úraz. Následok je možné ľahké alebo stredne ťažké telesné poranenie.

UPOZORNENIE! Keď tento bezpečnostný pokyn nebudete dodržiavať, nastane úraz. Následkom sú možné vecné škody.

Piktogramy a symboly Piktogramy na prístroji



Pozor!



Starostlivo si prečítajte návod na obsluhu. Oboznámte sa s ovládacími dielmi a správnym používaním prístroja.



Pozor! Ak sa kábel počas používania poškodí, musí sa ihneď odpojiť od napájacej siete. Taktiež pri pripojení na prívod vody alebo pri pokuse odstrániť netesnosti treba vytiahnuť zástrčku.



Podľa platných predpisov sa vysokotlakový čistič nikdy nesmie prevádzkovať v sieti pitnej vody bez systémového odpojovača. Je potrebné používať vhodný systémový odpojovač podľa EN 12729 typ BA.



Trieda ochrany II (dvojitá izolácia)



Zaručená hladina akustického výkonu L_{WA} v dB.



Tento prístroj je určený na prevádzku v priestoroch, ktoré majú na odovzdávacom bode (domová prípojka) kapacitu prevádzkového prúdu minimálne 100 A na fázu.



Ihla na čistenie dýz



Prístroj prevádzkujte iba v stojacej a nikdy v ležiacej polohe.



Vysokotlakové prúdy môžu byť pri neodbornom používaní nebezpečné. Prúd sa nesmie smerovať na osoby, zvieratá, aktívne elektrické vybavenie alebo na samotný stroj.



Elektrické prístroje nepatria do domového odpadu.

Bezpečné uvedenie prístroja do prevádzky

Všeobecné upozornenia

- Starostlivo si prečítajte návod na obsluhu. Oboznámte sa s ovládacími dielmi a správnym používaním prístroja.
- Prístroj nesmú používať deti. Na deti treba dohliadať, aby sa zabezpečilo,

že sa nebudú hrať s prístrojom.

Prístroj môžu používať osoby so zníženými psychickými, senzorickými alebo mentálnymi schopnosťami alebo nedostatkom skúsenosti a vedomostí, ak sú pod dohľadom alebo boli zaškolené vzhľadom na bezpečné používanie prístroja a porozumeli nebezpečenstvu vyplývajúcejmu z používania.

- Osoby, ktoré nie sú oboznámené s návodom na používanie, nesmú prístroj používať.
- Vysokotlakové čističe smú používať výlučne poverené osoby.
- Prístroj nepoužívajte v polohách vyšších ako 2000 m.
- V prípade výskytu poruchy alebo chyby počas prevádzky treba prístroj okamžite vypnúť a vytiahnuť sieťovú zástrčku. Pre možné príčiny poruchy: *Vyhľadávanie chýb*, S. 65. Alebo sa kontaktujte s našim servisným centrom.

- Pamätajte na to, že používateľ je zodpovedný voči iným osobám alebo ich majetku za úrazy a ohrozenia.
- Dodržiavajte ochranu proti hluku a miestne predpisy.

Príprava

- Pred striekajúcou vodou alebo nečistotami sa chráňte ochrannými okuliarmi a vhodným ochranným odevom.
- Počas používania vysokotlakových čističov môžu vznikať aerosóly. Vdýchnutie aerosólov môže viesť k poškodeniam zdravia. Po aplikácii môže použitie úplne tienených dýz (napr. čistič plôch) zreteľne znížiť únik vodnatých aerosólov. V závislosti od čisteného okolia noste vždy vhodnú ochrannú dýchaciu masku triedy FFP 2 alebo porovnateľnú, aby ste sa chránili pred vdýchnutím aerosólov, keď použijete úplne tienenej dýzy nie je možné.
- Nikdy nepracujte s poškodeným alebo neúpl-

ným prístrojom ani s prístrojom, ktorý bol upravený bez súhlasu výrobcu. Pred uvedením do prevádzky požiadajte odborníka, aby skontroloval, či sú k dispozícii potrebné elektrické ochranné opatrenia.

- Prístroj sa smie pripojiť iba na zásuvku, ktorá bola inštalovaná skúseným elektrikárom podľa IEC 60364-1.
- Pred použitím vždy skontrolujte pripojovací a predlžovací kábel, či sa na ňom nevyskytujú známky poškodenia alebo starnutia. Ak sa kábel počas používania poškodí, musíte ho ihneď odpojiť od napájacej siete, **NE-DOTÝKAJTE SA KÁBLA PRED JEHO ODPOJENÍM OD SIETE**. Prístroj nepoužívajte, keď je kábel poškodený alebo opotrebovaný.
- Ak sa sieťový pripojovací kábel tohto prístroja poškodí, musí sa vymeniť výrobcom, jeho zákazníckym servisom alebo podobnou kvalifikovanou

osobou, aby sa zabránilo ohrozeniam. Obráťte sa na servisné centrum.

- Prístroj zapojte iba do zásuvky s ochranným zariadením proti chybovému prúdu (RCD) s menovitým chybovým prúdom nie väčším ako 30 mA.
- Používajte iba predlžovacie káble, ktoré sú vhodné na použitie vonku. Spojenie musí byť suché a musí byť nad zemou. Na tento účel sa odporúča použiť káblový bubon, ktorého zásuvka je minimálne 60 mm nad zemou.
- Predlžovacie káble musia mať prierez vedenia minimálne $2 \times 2,5 \text{ mm}^2$.
- Vysokotlakové hadice, armatúry a spojky sú dôležité pre bezpečnosť prístroja. Používajte len výrobcom odporúčané vysokotlakové hadice, armatúry a spojky.
- Prístroj neuvádzajte do prevádzky, keď sieťový pripojovací kábel, prívod vody alebo iné dôležité diely ako vysokotlaková hadica alebo strieka-

cia pištoľ sú poškodené, resp. netesné.

- Prístroj používajte iba v stoji a iba na pevnej, rovnej ploche.
- Nikdy nepoužívajte prístroj, keď sú v blízkosti deti alebo zvieratá. Osoby v blízkosti musia nosiť ochranný odev.

Prevádzka

- Pracujte opatrne, dávajte pozor na to, čo robíte, a pri práci s prístrojom postupujte s rozvahou. Nepoužívajte prístroj, keď pociťujete únavu alebo ste pod vplyvom drog, alkoholu alebo liekov.
- Vysokotlakové prúdy môžu byť pri neodbornom používaní nebezpečné. Prúd sa nesmie smerovať na osoby, zvieratá, aktívne elektrické vybavenie alebo na samotný stroj.
- Lúč nesmerujte na seba alebo iných, aby ste si vyčistili odev alebo obuv.
- Keď sa dostanete do kontaktu s čistiacim prostriedkom, vypláchnite ho dostatočným množstvom čistej vody.
- Nepoužívajte sieťový pripojovací kábel na vytiahnutie pripojovacej zástrčky zo zásuvky alebo na ťahanie prístroja. Sieťový pripojovací kábel chráňte pred horúčavou, olejom a ostrými hranami.
- Nebezpečenstvo výbuchu – nerozprašujte žiadne horľavé kvapaliny.
- Prístroj nepoužívajte v blízkosti zápalných kvapalín alebo plynov. V prípade nedodržania hrozí nebezpečenstvo požiaru alebo výbuchu.
- Nikdy neprepravujte prístroj, zatiaľ čo beží po hon.
- Prístroj vypnite a vytiahnite pripojovaciu zástrčku zo zásuvky. Uistite sa, či sa úplne zastavili všetky pohyblivé diely
 - vždy, keď opustíte prístroj,
 - skôr ako vymeníte príslušenstvo,
 - pred uvoľnením alebo odstránením blokovania,
 - predtým než prístroj skontrolujete, vyčistíte

alebo budete na ňom vykonávať práce.

- V prípade, že prístroj začne neobyčajne silne vibrovať, je potrebná okamžitá kontrola:
 - vyhládajte poškodenia,
 - vymeňte poškodené diely,
 - obráťte sa na servisné centrum.

Čistenie, údržba a skladovanie

- Pred odložením prístroja na dlhší čas nechajte vychladnúť motor.
- Z bezpečnostných dôvodov vymeňte všetky opotrebované alebo poškodené diely. Používajte výhradne originálne náhradné diely a originálne príslušenstvo. Pri použití iných dielov sa okamžite stráca nárok na záručné plnenie.
- Otvorenie prístroja smie uskutočniť iba elektrikár s príslušnou kvalifikáciou. V prípade opráv sa vždy obráťte na naše servisné centrum.
- Vypnite pohon, odpojte prístroj od elektrického napájania a nechajte prí-

stroj vychladnúť, ak bol prístroj zastavený v záujme čistenia, nastavenia, uskladnenia alebo výmeny dielu príslušenstva.

- Prístroj starostlivo ošetrujte a udržiavajte ho čistý.
- Prístroj uschovajte mimo dosahu detí.

Príprava

▲ VAROVANIE! Nebezpečenstvo poranenia v dôsledku neúmyselne spusteného prístroja. Pripojovacia zástrčku zastrčte do zásuvky až vtedy, keď je prístroj úplne pripravený na použitie.

Ovládacie prvky



Pred prvou prevádzkou prístroja spoznajte ovládače.

Oblúkové držadlo (2)

S vytiahnutým oblúkovým držadlom môžete prístroj pohodlne rolovať.

- Vytiahnutie oblúka: Oblúkové držadlo potiahnite nahor.
- Vtiahnutie oblúka: Stlačte odblokovanie (3) a tlačte oblúkové držadlo dole.

Držadlo pištole (5)

- **Zapínacia páčka (23)**
 - Potiahnutie zapínacej páčky: Zapne vysokotlakový prúd
 - Pustenie zapínacej páčky: Vypne vysokotlakový prúd
- **detská poistka (24)** (Pozerajúc zozadu)
 - ← Zapínacia páčka je zablokovaná .
 - Zapínanie páčku môžete vytiahnuť .

▲ VAROVANIE! Nebezpečenstvo poranenia vysokotlakovým prúdom! Pri každom prerušení práce zablokujte zapínanie páčku.

otočné koliesko (27)

Reguluje množstvo čistiaceho prostriedku, ktoré sa pridá k vode.

Umiestnenie prístroja

1. Prístroj postavte na rovinnú pevnú plochu.
2. Uistite sa, že vysokotlaková hadica (9) prebieha cez vedenie pre vysokotlakovú hadicu (19).
3. Nasuňte vysokotlakovú hadicu (9) do vysokotlakovej prípojky na držadle pištole (5).
4. Skontrolujte, či je vysokotlaková hadica (9) pevne namontovaná na držadle pištole (5).

Pripojenie napájania vodou

Na privádzanie vody do prístroja máte dve možnosti:

- domová vodovodná prípojka
- nasávanie stojatej, čistej vody, napr. z dažďového suda

Domová vodovodná prípojka

Predpoklady

- Prívodná hadica: Záhradná hadica s namontovanou rýchloprípojku s adaptérom záhradnej hadice (30); \varnothing 13 mm ($\frac{1}{2}$ "); dĺžka medzi 5 m a 30 m
- Minimálny výkon čerpadla: 330 l/h (5,5 l/min)
- **Systémový odpojovač**
Systémový odpojovač (zamedzovač spätného toku) zabráňuje spätnému toku vody a čistiaceho prostriedku do potrubia pitnej vody.
 - Podľa platných predpisov sa vysokotlakový čistič v sieti pitnej vody nesmie nikdy prevádzkovať bez systémového odpojovača. Je potrebné používať vhodný systémový odpojovač podľa EN 12729 typ BA.
 - Voda, ktorá pretiekla cez systémový odpojovač, sa klasifikuje ako nevhodná na pitie.
 - Systémový odpojovač je dostupný v špecializovanom obchode.

Postup

1. Namontujte rýchloprípojku s adaptérom záhradnej hadice (30) na prívodnú hadicu.
 - Odoberte ryhovanú upínaciu maticu.
 - Nasuňte upínaciu maticu cez koniec hadice.
 - Zastrčte koniec hadice do závitú rýchloprípojky s adaptérom záhradnej hadice.

- Rýchloprípojku s adaptérom záhradnej hadice zaistíte pomocou upínacej matice.
 - Skontrolujte, či je rýchloprípojka s adaptérom záhradnej hadice pevne namontovaná na hadici.
2. Pripojte prívodnú hadicu k prívodu vody.
 3. Odvzdušnenie prívodnej hadice: Otvorte prívod vody, kým na druhom konci prívodnej hadice nezačne vytekať voda bez bublín. Zatvorte prívod vody.
 4. Rýchloprípojku s adaptérom záhradnej hadice (30) pripojte na prívodnej hadici k spojke (16).

Nasávanie vody

Predpoklady

- **UPOZORNENIE!** Znečistenie spätné uvoľneným čistiacim prostriedkom! Nenasávejte vodu z prírodných zdrojov.
- Sacia hadica s filtračným košíkom (nie je súčasťou balenia, *Náhradné diely a príslušenstvo*, S. 68)
- stojatá, čistá voda, napr. sud na dažďovú vodu
- Maximálna nasávací výška: 0,5 m

Postup

▲ VAROVANIE! Zásah elektrickým prúdom! Samotný prístroj sa nesmie ponárať do zdroja vody.

UPOZORNENIE! Poškodenie pri chode nasucho! Dbajte na dostatočnú zásobu vody a spoľahlivé zásobovanie vodou.

1. Spojte saciu hadicu s filtračným košíkom so spojku (16) na prípojke vody (18) prístroja.
2. Vložte koniec s filtračným košíkom do zdroja vody.
3. Odoberte prívodnú trubicu (1) z držadla pištole (5).
4. Stlačte a podržte zapínaciu páčku (23).
5. Vypínač zap/vyp (4) dajte do polohy „I“ (ZAP).
Prístroj začne nasávať vodu a môže uniknúť vzduch.
6. Ak už v prístroji nie je vzduch, môžete zapínaciu páčku pustiť.
7. Namontujte nadstavec.

Výber nadstavca

Hubica (20)

- Úzky vejárovitý prúd

Vysoký tlak

Penová hubica (26)

- Široký vejárovitý prúd: Nízky tlak pre čistiaci prostriedok
- Otočným kolieskom (27) regulujete množstvo čistiaceho prostriedku, ktoré sa pridá k vode.

Turbo fréзка na nečistoty (21)



Rotujúci prúd vody je vhodný na prácu s malou spotrebou vody.

Rotujúca umývacia kefa (8)

- Pre citlivé a lakované povrchy (napr. autolak) rotujúca umývacia kefa zásadne nie je vhodná.
- Nevytiahajte žiadny tlak na rotujúcu umývaciu kefu. Čistiaca funkcia vyplýva z rotačného pohybu a toku vody.

Nastavenie rotujúcej umývacej kefy

1. Uvoľníte skrutku na zalomenom kĺbe (28).
2. Nastavte uhol rotujúcej umývacej kefy (8).
3. Utiahnite skrutku na zalomenom kĺbe (28).

Montáž a demontáž nadstavca

Montáž dýzy

1. Namontujte prírodnú trubicu (1) na držadlo pištole (5) (bajonetový uzáver: zasunúť a otočiť).
2. Zasuňte nadstavec na prírodnú trubicu (1).
Nadstavec zaskočí.

Demontáž dýzy

1. Stlačte a držte stlačené uvoľňovacie tlačidlo (22) na prednom konci prírodnej trubice (1)
2. Ťahajte nadstavec z prírodnej trubice (1).
3. Demontujte prírodnú trubicu (1) z držadla pištole (5) (bajonetový uzáver: stlačiť, otočiť a ťahať).

Montáž rotujúcej umývacej kefy (8)

1. Demontujte prírodnú trubicu (1) z držadla pištole (5) (bajonetový uzáver: stlačiť, otočiť a ťahať).
2. Založte nadstavec na držadlo pištole (5) (bajonetový uzáver: zasunúť a otočiť).

Demontáž rotujúcej umývacej kefy (8)

1. Demontujte nadstavec držadla pištole (5) (bajonetový uzáver: stlačiť, otočiť a ťahať).

Prevádzka

Čistenie s čistiacim prostriedkom

Požiadavky na čistiaci prostriedok

- Tento prístroj bol vyvinutý na použitie s neutrálnym čistiacim prostriedkom, na báze biologicky odbúrateľných tenzidov.
- Použitie iných čistiacich prostriedkov alebo chemikálií môže ovplyvniť bezpečnosť prístroja a spôsobiť poškodenia. Takéto škody na prístroji nepodliehajú záruke.
- Čistiace prostriedky si môžete zakúpiť cez náš internetový obchod (*Náhradné diely a príslušenstvo*, S. 68).

Predpoklady

- Nádržka čistiaceho prostriedku je naplnená čistiacim prostriedkom.

Naplnenie/vyprázdnenie (14) nádržky čistiaceho prostriedku

1. Odkrúťte penovú hubicu (26) z nádržky čistiaceho prostriedku (14).
2. Naplňte, resp. vyprázdňte nádržku čistiaceho prostriedku (14).
3. Nakrúťte penovú hubicu (26) opäť na nádržku čistiaceho prostriedku (14).

Zapnutie

▲ VAROVANIE! Netesný vodný systém môže viesť k zásahu elektrickým prúdom! Vypínač zap/vyp (4) dajte do polohy „0“ (VYP). Vytiahnite pripojovaciu zástrčku. Znova začinite s pripojením prípojek na vodu (pozri *Pripojenie napájania vodou*, S. 61).

▲ VAROVANIE! Prístroj sa smie prevádzkovať iba v stojacej polohe! Keď prístroj spadne, je nebezpečenstvo zásahu elektrickým prúdom. Vypínač zap/vyp (4) dajte do polohy „0“ (VYP). Vytiahnite pripojovaciu zástrčku. Až teraz dajte prístroj znova do stojacej polohy. Kvôli vašej vlastnej bezpečnosti počkajte cca päť minút, až elektrickú prípojku znova pripojíte.



▲ VAROVANIE! Nevhodné predlžovacie káble môžu byť nebezpečné! Používajte iba predlžovacie káble, ktoré sú vhodné na použitie vonku. Spojenie musí byť suché a musí byť nad zemou. Na tento účel sa odporúča použiť káblový bubon, ktorého zásuvka je minimálne 60 mm nad zemou.

1. Uistite sa, že vypínač zap/vyp (4) sa nachádza v polohe „0“ (VYP).
2. Prístroj dajte do stojacej polohy.

3. Spojte pripojovaciu zástrčku so zásuvkou s ochranným kontaktom s prúdovým chráničom.
Pravá časť držiaka pre sieťový pripojovací kábel (12) pri pohľade zozadu je otočná. Sieťový pripojovací kábel (13) môžete jednoducho odobrat.
4. **UPOZORNENIE!** Chod nasucho vedie k poškodeniu prístroja. Vysokotlakový čistič neprevádzkujte so zatvoreným vodným kohútom.
Otvorte úplne vodný kohút.
5. Vypínač zap/vyp (4) dajte do polohy „I“ (ZAP).
Motor sa krátko spustí, kým sa nevytvorí potrebný tlak. Potom sa motor zastaví.
6. **VAROVANIE!** Zohľadnite silu spätného rázu vystupujúceho prúdu vody. Inak môžete poraniť seba alebo iné osoby. Majte bezpečný postoj. Držadlo pištole (5) držte pevne.
Stlačte zapínaciu páčku (23) držadla pištole (5).
Dýza pracuje s tlakom a motor sa spustí. Keď zapínaciu páčku (23) pustíte, motor sa zastaví. Vysoký tlak v systéme zostane zachovaný.

Prerušenie prevádzky

Držadlo pištole (5) s prírodnou trubicou a dýzou môžete zasunúť do držiaka držadla pištole (7).

1. Uvoľnite zapínaciu páčku (23) držadla pištole (5).
 2. Keď odložíte držadlo pištole: Zaisťte zapínaciu páčku pomocou detskej poistky (24) (pozerajúc zozadu).
← Zapínacia páčka je zablokovaná .
→ Zapínaciu páčku môžete vytiahnuť .
- VAROVANIE!** Nebezpečenstvo poranenia vysokotlakovým prúdom! Pri každom prerušení práce zablokujte zapínaciu páčku.
3. Pri dlhších prestávkach v práci: Vypínač zap/vyp (4) dajte do polohy „0“ (VYP).

Odvzdušnenie

Odvzdušnenie prírodnej hadice

1. Zatvorte vodný kohút.
2. Odoberte prírodnú hadicu z prístroja.
3. Ďalej pozri: *Pripojenie napájania vodou*, S. 61

Odvzdušnenie prístroja

1. Vypínač zap/vyp (4) dajte do polohy „I“ (ZAP).
2. Počkajte, až bude vytvorený tlak a motor sa zastaví.
3. Vypínač zap/vyp (4) dajte do polohy „0“ (VYP).
4. Stláčajte zapínaciu páčku (23) držadla pištole (5), kým nebude vytvorený tlak.
5. Tieto kroky zopakujte niekoľkokrát, kým nebude v prístroji žiadny vzduch.

Ukončenie prevádzky

1. Po prácach s čistiacimi prostriedkami:
 - Vyprázdnite nádržku čistiaceho prostriedku (14).
 - Prístroj preplachujte čistou vodou, kým v potrubiach nebude už žiadny čistiaci prostriedok.
2. Spínaciu páčku (23) pustite.
3. Vypínač zap/vyp (4) dajte do polohy „0“ (VYP).
4. Zatvorte vodný kohút.
5. Stláčajte zapínaciu páčku (23) držadla pištole (5), kým nebude vytvorený tlak.
6. Vytiahnite pripojovaciu zástrčku. Naviňte sieťový pripojovací kábel (13) na držiak (12).
7. Prístroj odpojte od napájania vodou.

Preprava

Prístroj pripravte tak, aby roloval bezpečne.

- Prístroj vypnite a vytiahnite pripojovaciu zástrčku zo zásuvky. Uistite sa, či sa úplne zastavili všetky pohyblivé diely.
- Vysokotlakovú hadicu (9) naviňte na hadicový bubon (10) a sieťový pripojovací kábel (13) oviňte okolo držiaka (12).
- Sieťovú zástrčku zaisťte káblou svorkou (15) na sieťovom pripojovacom kábli.
- Vytiahnite oblúkové držadlo.

V prípade, že chcete prístroj nosiť, nechajte si príp. pomôcť prostredníctvom druhej osoby.

Čistenie, údržba a skladovanie

VAROVANIE! Zásah elektrickým prúdom! Nebezpečenstvo poranenia v dôsledku neúmyselného spustenia prístroja. Chráňte sa

pri údržbárskych a čistiacich prácach. Prístroj vypnite a vytiahnite pripojovaciu zástrčku zo zásuvky.

Údržbárske a opravárske práce, ktoré nie sú opísané v tomto návode, nechajte vykonať nášmu servisnému centru. Používajte len originálne náhradné diely.

Čistenie

UPOZORNENIE! Nebezpečenstvo poškodenia! Neodborné čistenie môže poškodiť prístroj. Prístroj nikdy nestriekajte vodou. Prístroj nečistite pod tečúcou vodou. Nepoužívajte žiadne ostré čistiace prostriedky, resp. rozpúšťadlá.

Prístroj udržiavajte vždy čistý.

Čistenie po prevádzke

1. Vypínač zap/vyp (4) dajte do polohy „0“ (VYP).
2. Vytiahnite pripojovaciu zástrčku.
3. Vetráciu štrbinu udržiavajte čistú a voľnú.
4. Prístroj vyčistite mäkkou kefou alebo mierne navlhčenou handrou.

Čistenie hubice

V zriedkavých prípadoch sa môže dýza (20) upchať cudzími telesami.

1. Demontujte hubicu (20).
2. Odstráňte cudzie telesá spredu pomocou čistiacej ihly na hubicu (31).
3. Hubicu vypláchnite spredu vodou, aby sa odstránili cudzie telesá.

Vyčistite sitko v prípojke vody

UPOZORNENIE! Sitko (17) pravidelne čistite.

Potrebné náradie a pomocné prostriedky

- kľúč s vnútorným šesťhranom (8 mm) (nie je súčasťou dodávky)

Postup

1. Odoberte spojku (16) z prípojky vody (18).
Ak sa nedá odobrať, môžete použiť kľúč s vnútorným šesťhranom.
2. Odoberte sitko (17) z prípojky vody.
3. Sitko vyčistite pod tečúcou vodou.
4. Namontujte sitko (17) a spojku (16) v opačnom poradí.

Údržba

Prístroj si nevyžaduje údržbu.

Skladovanie

Upozornenia

Prístroj a príslušenstvo skladujte vždy:

- v čistote
- v suchu
- chránené pred prachom
- bezpečne pred mrazom
- mimo dosahu detí

Príprava prístroja na skladovanie

UPOZORNENIE! Vysokotlakový čistič a príslušenstvo sa zničia mrazom, keď nebudú úplne vyprázdnené od vody.

1. Z prístroja úplne odstráňte vodu.
 - Prístroj odpojte od napájania vodou.
 - Zapnite vysokotlakový čistič vypínačom zap/vyp (4) maximálne na 1 minútu.
 - Tlačte zapínaciu páčku (23) na držadle pištole (5), kým nebude vytekať voda na držadle pištole (5) alebo na nastavcoch.
 - Prístroj vypnite.
2. Vyprázdnite príslušenstvo úplne od vody.
3. Nadstavce skladujte v stojí, v držiakoch s prípojkou nadol.
4. Vysokotlakovú hadicu naviňte na hadicový bubon (10).
5. Sieťový pripojovací kábel uskladnite v určenom držiaku (12).
6. Sieťovú zástrčku zaistite káblou svorkou (15) na sieťovom pripojovacom kábli.

Likvidácia/ochrana životného prostredia

Prístroj, príslušenstvo a obal odovzdajte na ekologické opätovné zhodnotenie.



Elektrické prístroje nepatria do domového odpadu.

Symbol preškrtnutého kontajnera na kolieskach znamená, že tento výrobok sa po skončení jeho životnosti nesmie likvidovať ako netriedený komunálny odpad.

Smernica 2012/19/EÚ o odpade z elektrických a elektronických zariadení:

Spotrebiteľia sú zo zákona povinní elektrické a elektronické zariadenia na konci ich životnosti odovzdať na ekologickú recykláciu.

Týmto spôsobom je zabezpečené zhodnotenie šetrné k životnému prostrediu a zdrojom. V závislosti od národných zákonov, máte tieto možnosti:

- vrátenie na predajnom mieste,
- odovzdanie na oficiálnom zbernom mieste,
- zaslanie späť výrobcovi/distribútorovi.

Netýka sa to dielov príslušenstva a pomocných prostriedkov bez elektrických komponentov, pripojených k starým prístrojom.

Likvidácia flaše s čistiacim prostriedkom

- Zvyšky výrobku sa musia likvidovať v súlade so smernicou o odpadoch 2008/98/

ES a národnými a regionálnymi predpismi. Pre tento výrobok nie je možné špecifikovať číslo odpadu podľa Európskeho katalógu odpadov (AVV), pretože priradenie umožňuje iba použitie, na ktoré je spotrebiteľom určené. Kódové číslo odpadu je potrebné určiť v rámci EÚ po konzultácii s likvidačnou spoločnosťou.

- Nekontaminované obaly je možné recyklovať.
- Obaly, ktoré sa nedajú vyčistiť, sa musia zlikvidovať rovnakým spôsobom ako materiál.

Vyhľadávanie chýb

Nasledujúca tabuľka vám pomôže odstrániť malé poruchy:

Problém	Možná príčina	Odstránenie poruchy
Prístroj sa nespustí	Spínač zap/vyp (4) je vypnutý	Skontrolujte polohu spínača zap/vyp
	Chýba sieťové napätie	Skontrolujte zásuvku, sieťový pripojovací kábel, pripojovaciu zástrčku, poistku, v prípade potreby oprava prostredníctvom odborného elektrikára.
	Chybné napájanie	Skontrolujte elektrický prístroj vzhľadom na zhodu s údajmi na typovom štítku
Prístroj nedopravuje žiadnu vodu	Vzduchové bublinky vo vysokotlakovom čističi	Zapnite prístroj a stlačte zapínanú páčku (23).
		<i>Odvzdušnenie, S. 63</i>
Prístroj nemá žiadny tlak	Vzduchové bublinky vo vysokotlakovom čističi	<i>Odvzdušnenie, S. 63</i>
		Pokles tlaku v potrubí

Problém	Možná príčina	Odstránenie poruchy
Vodný systém je netesný	Prípojky nie sú správne namontované	Prístroj vypnite a odpojte ho od siete. Prístroj pripojte znova k vodovodnému potrubiu (pozri <i>Pripojenie napájania vodou</i> , S. 61)
	Prípojka vody (18) je netesná	Prístroj vypnite a odpojte ho od siete. Vymeňte spojku (16) na prípojke vody (18) vrát. tesniaceho krúžku (pozri <i>Náhradné diely a príslušenstvo</i> , S. 68)
Silné výkyvy tlaku	Hubica (20) je znečistená	Hubicu (20) vypláchnite vodou. V prípade potreby vyčistite otvor hubice čistiacou ihlou na hubicu (31; pozri <i>Čistenie</i> , S. 64).
	Hubica (20) je upchatá	Odstraňte hubicu (20) a uistite sa, že voda na držadle pištole (5) vyteká bez prekážok.

Servis

Garancija

Vážená zákazníčka, vážený zákazník, Na tento výrobok dostávate záruku 3 rokov od dátumu kúpy. V prípade nedostatkov tohto výrobku vám voči predajcovi výrobku prináležia zákonné práva. Tieto zákonné práva nie sú obmedzené našou zárukou opísanou v nasledujúcej časti.

Záručné podmienky

Záručná doba začína s dátumom kúpy. Originálny pokladničný doklad dobre uschovajte. Tento doklad bude potrebný ako doklad o kúpe. Ak sa v rámci tri rokov od dátumu kúpy tohto výrobku vyskytne chyba materiálu alebo výroby, výrobok – podľa našej voľby – pre vás bezplatne opravíme alebo vymeníme. Toto poskytnutie záruky predpokladá, že v rámci trojročnej lehoty sa predloží chybný výrobok a doklad o kúpe (pokladničný doklad) a krátko sa písomne opíše, v čom existuje nedostatok a kedy sa vyskytol.

Ak je chyba pokrytá našou zárukou, dostanete späť opravený alebo nový výrobok. S opravou alebo výmenou výrobku nezačína žiadne nové záručné obdobie.

Záručná doba a zákonné nároky na odstránenie nedostatkov

Záručná doba sa poskytnutím záruky nepredlžuje. To platí aj pre vymenené a opravené diely. Škody a nedostatky existujúce prípadne už pri kúpe sa musia ihneď pri vybalení ohlá-

siť. Opravy pripadajúce po uplynutí záručnej doby sú s povinnosťou úhrady.

Rozsah záruky

Výrobok bol starostlivo vyrobený podľa prísných kvalitatívnych smerníc a pred dodávkou bol svedomito skontrolovaný.

Poskytnutie záruky platí výlučne na chyby materiálu alebo výroby. Táto záruka sa nevzťahuje na časti výrobku, ktoré sú vystavené normálnemu opotrebeniu a preto je možné na ne prihliadať (napr. Vysokotlaková hadica) ako na rýchlo opotrebitelné diely alebo na poškodenia na rozbitných dieloch (napr. Spínač).

Táto záruka prepadá, keď je výrobok poškodený, neodborne používaný alebo nebola na ňom vykonávaná údržba. Pre odborné používanie výrobku je nutné presne dodržiavať všetky pokyny uvedené v návode na obsluhu. Účelom použitia a manipuláciám, od ktorých sa v návode na obsluhu odrádza alebo pred ktorými sa varuje, je možné bezpodmienečne zabrániť.

Výrobok je určený iba na súkromné a nekomerčné použitie. Pri nesprávnej alebo neodbornej manipulácii, aplikácii násillia a pri zásahoch, ktoré neboli uskutočnené našou autorizovanou servisnou pobočkou, záruka zaniká.

Vybavenie v záručnom prípade

Aby bolo možné zaručiť rýchle vybavenie vašej žiadosti, postupujte podľa nasledujúcich pokynov:

- V prípade akýchkoľvek otázok si pripravte pokladničný doklad a číslo výrobku (IAN 496471_2504) ako doklad o nákupe.
- Číslo výrobku nájdete na typovom štítku na výrobku, gravúre na výrobku, na titulnej stránke návodu na obsluhu (vľavo dole) alebo na nálepke na zadnej alebo spodnej strane výrobku.
- Ak by sa mali vyskytnúť funkčné chyby alebo iné nedostatky, kontaktujte najprv **telefonicky** alebo použite náš **kontaktný formulár**, ktorý nájdete na *parkside-diy.com* v kategórii **Servis** nasledovne uvedené servisné centrum.
- Výrobok zaznamenaný ako chybný môžete po konzultácii s našim servisným centrom zaslať pre vás s oslobodením od poštovného na vám oznámenú servisnú adresu za pripojenia dokladu o kúpe (pokladničný doklad) a informácie, v čom spočíva nedostatok a kedy sa vyskytol. Aby bolo možné zabrániť problémom s prevzatím a prídavným nákladom, použite bezpodmienečne iba adresu, ktorá sa vám oznámi. Zabezpečte, aby sa odoslanie uskutočnilo bez vyplatenia, ako neskladný tovar, expresne alebo ako iná zvláštna zásielka. Výrobok pošlite, prosím, vráť. všetkých súčasne dodaných dielov príslušenstva a postarajte sa o dostatočne bezpečné prepravné balenie.



Na *parkside-diy.com* si môžete pozrieť a stiahnuť túto a mnohé ďalšie príručky. Týmto

QR kódom sa dostanete priamo na stránku *parkside-diy.com*. Vyberte svoju krajinu a cez vyhľadávanie si nájdite návody na obsluhu. Po zadaní čísla výrobku (IAN) 496471_2504 si budete môcť otvoriť návod na obsluhu.

Opravný servis

Ohľadom opráv, ktoré **nepodliehajú záruke**, sa obráťte na Servisné centrum. Tam dostanete s ochotou predbežný návrh nákladov.

- Môžeme spracovať iba prístroje, ktoré boli zaslané dostatočne zabalené a ofrankované.
Upozornenie: Váš prístroj pošlite, prosím, vyčistený a s upozornením na chybu na adresu uvedenú Servisným centrom.
- Prístroje zaslané bez úhrady prepravného, ako aj prístroje, ktoré boli zaslané ako veľkorozmerný náklad, expresom alebo s iným špeciálnym prepravným nebudú prevzaté.
- Vaše zaslané chybné prístroje zlikvidujeme bezplatne.

Service-Center



Servis Slovensko

Tel.: 0800 003409

Kontaktný formulár na

parkside-diy.com

IAN 496471_2504

Importér

Zohľadnite, prosím, že nasledujúca adresa nie je servisná adresa. Najprv kontaktujte hore uvedené servisné centrum.

Grizzly Tools GmbH & Co. KG
Stockstädter Str. 20
63762 Großostheim
NEMECKO
www.grizzlytools.de

Preklad originálneho vyhlásenia o zhode EÚ

Výrobok: **Vysokotlakový čistič**

Model: **PHD 170 E3**

Sériové číslo: 000001–295000

Uvedený predmet vyhlásenia je v zhode s príslušnými harmonizačnými právnymi predpismi Únie:

2006/42/EC • 2014/30/EU • 2000/14/EC & 2005/88/EC • 2011/65/EU & (EU) 2015/863

Vyššie opísaný predmet vyhlásenia je v zhode so smernicou Európskeho parlamentu a Rady 2011/65/EU z 8. júna 2011 o obmedzení používania určitých nebezpečných látok v elektrických a elektronických zariadeniach.

Na zabezpečenie zhody sa použili tieto harmonizované normy a vnútroštátne normy a predpisy:

**EN 60335-1:2012/A16:2023 • EN 60335-2-79:2012 • EN 62233:2008
EN IEC 55014-1:2021 • EN IEC 55014-2:2021 • EN IEC 63000:2018
EN IEC 61000-3-2:2019/A2:2024 • EN IEC 61000-3-11:2019**

Súlad so smernicou 2000/14/EC, pokiaľ ide o emisie hluku, je potvrdený:

Hladina akustického výkonu (L_{WA})

– odmeraná: 92,5 dB;

– zaručená: 95 dB

Použitý postup posudzovania zhody podľa 2000/14/EC, príloha V.

Toto vyhlásenie o zhode sa vydáva na výhradnú zodpovednosť výrobcu:



Grizzly Tools GmbH & Co. KG
Stockstädter Str. 20
63762 Großostheim
NEMECKO
10.11.2025

Christian Frank
Splnomocnený zástupca dokumentácie

Náhradné diely a príslušenstvo

Náhradné diely a príslušenstvo dostanete na www.grizzlytools.shop. Ak by sa pri objednávaní vyskytli problémy, kontaktujte nás cez náš internetový obchod. V prípade ďalších otázok sa obráťte na: *Service-Center, S. 67*

Poz. č.	Název	Obj. č.
1	Prívodná trubica	91120384
2	Oblúkové držadlo	91120376
5	Držadlo pištole	91120383
10 , 9	Hadicový bubon s kľúkou (vrát. Vysokotlaková hadica, 10 m)	91120377
14	Nádržka čistiaceho prostriedku	91120386
16 , 17	Spojka (Prípojka vody), Sitko	91120380
21	Turbo fréзка na nečistoty	91105894
29	Čistiaci prostriedok URM 500 (500 ml)	30990010
30	Rýchloprípojka s adaptérom záhradnej hadice	91120382
31	Ihla na čistenie dýz	91103736

Sadržaj

Uvod.....	69
Namjenska uporaba.....	69
Opseg isporuke/pribor.....	69
Opis funkcija.....	70
Pregled.....	70
Tehnički podaci.....	70
Sigurnosne napomene.....	71
Značenje sigurnosnih napomena.....	71
Slikovne oznake i simboli.....	71
Sigurno pokretanje uređaja.....	72
Priprema.....	76
Upravljački dijelovi.....	76
Postavljanje uređaja.....	76
Uspostavljanje opskrbe vodom.....	76
Odabir nastavka.....	77
Montiranje i skidanje nastavka.....	77
Pogon.....	78
Čišćenje sredstvom za čišćenje.....	78
Uključivanje.....	78
Prekid rada.....	78
Odzračivanje.....	79
Završetak rada.....	79
Transport.....	79
Čišćenje, održavanje i skladištenje.....	79
Čišćenje.....	79
Održavanje.....	80
Skladištenje.....	80
Zbrinjavanje / zaštita okoliša.....	80
Traženje greške.....	81
Servis.....	81
Garancija.....	81
Servis popravka.....	82
Service-Center.....	83
Uvoznik.....	83
Prijevod originalne EU izjave o sukladnosti.....	83
Rezervni dijelovi i pribor.....	83

Uvod

Srdačno čestitamo na kupnji Vašeg novog visokotlačnog čistača (u daljnjem tekstu uređaj ili električni alat).

Time ste se odlučili za vrlo kvalitetan proizvod. Ovaj uređaj je tijekom proizvodnje projeren u pogledu kvalitete i podvrgnut krajnjoj

kontroli. Funkcionalnost Vašeg uređaja time je zajamčena.

Ne može se isključiti, da se u pojedinim slučajevima na ili u uređaju, odnosno u cjevovodima nalaze preostale količine vode. To nije nedostatak ili defekt i ne predstavlja razlog za brigu.



Upute za uporabu predstavljaju sastavni dio ovog uređaja. One sadrže važne napomene za sigurnost, rukovanje i zbrinjavanje. Pažljivo pročitajte upute za uporabu. Upoznajte se s upravljačkim dijelovima i ispravnim načinom uporabe uređaja. Uređaj koristite samo na opisani način i za navedena područja primjene. Dobro sačuvajte upute za uporabu i u slučaju predaje uređaja trećim osobama, predajte i svu dokumentaciju. Izjava o sukladnosti za ovaj proizvod dostupna je na internet stranici www.lidl.hr.

Namjenska uporaba

Uređaj je namijenjen isključivo za sljedeću namjenu:

- Čišćenje strojeva, vozila, građevina, alata, fasada, terasa, vrtnih uređaja itd. mlazom vode pod visokim tlakom.
- Uvijek se pridržavajte uputa proizvođača predmeta koji namjeravate čistiti.

Svaka druga uporaba, koja u ovim uputama za uporabu nije izričito dopuštena, može predstavljati ozbiljnu opasnost za korisnika i dovesti do oštećenja uređaja. Operater ili korisnik uređaja odgovorni su za nesreće, štete i ozljede drugih ljudi i njihovog vlasništva. Uređaj je namijenjen za uporabu u uradi-sam okruženjima. Nije koncipiran za trajni pogon u gospodarskim okruženjima. U slučaju komercijalne uporabe jamstvo prestaje važiti. Proizvođač ne jamči za štete uzrokovane protunamjenskom ili pogrešnom uporabom.

Opseg isporuke/pribor

Raspakirajte uređaj i provjerite opseg isporuke.

Materijal ambalaže zbrinite na odgovarajući način.

- Visokotlačni čistač
- Ručka pištolja
- Cijev za prskanje
- visokotlačno crijevo

- Spremnik za sredstvo za čišćenje + Mlaznica za sredstvo za čišćenje
- Mlaznica
- Turbo mlaznica za skidanje prljavštine
- Rotirajuća četka za pranje
- Sredstvo za čišćenje URM 500 (500 ml)
- Priključna spojnica (Priključak za vodu), Uložak sita (prethodno montirano)
- Brzi priključak s adapterom za vrtno crijevo
- Iгла za čišćenje mlaznice
- Prijevod originalnih uputa

Sitni dijelovi / pribor čuvaju se u zatvorenoj papirnatoj vrećici.

Opis funkcija

Visokotlačni čistač čisti pomoću vodenog mlaza pod visokim pritiskom.

Po potrebi može se koristiti i uz dodatak sredstva za čišćenje.

Funkcija elemenata za posluživanje opisana je u nastavku.

Pregled

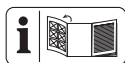

Ilustracije uređaja nalaze se na prednjoj preklapnoj stranici.

- 1 Cijev za prskanje
- 2 Lučna ručka
- 3 Deblokada (Lučna ručka)
- 4 Prekidač za uključivanje / isključivanje
- 5 Ručka pištolja
- 6 Držač (Turbo mlaznica za skidanje prljavštine)
- 7 Držač (Ručka pištolja)
- 8 Rotirajuća četka za pranje
- 9 visokotlačno crijevo
- 10 Kolut za crijevo s ručicom
- 11 Držač (Pribor)
- 12 Držač (Priključni kabel)
- 13 Priključni kabel
- 14 Spremnik za sredstvo za čišćenje
- 15 Kopča za kabel
- 16 Priključna spojnica (Priključak za vodu)
- 17 Uložak sita
- 18 Priključak za vodu
- 19 Vodilica za visokotlačno crijevo
- 20 Mlaznica

- 21 Turbo mlaznica za skidanje prljavštine
- 22 Gumb za deblokadu
- 23 Aktivacijska poluga
- 24 Osigurač za djecu
- 25 Deblokada (visokotlačno crijevo)
- 26 Mlaznica za pjenjenje
- 27 okretni kotačić
- 28 Zglob
- 29 Sredstvo za čišćenje
- 30 Brzi priključak s adapterom za vrtno crijevo
- 31 Iгла za čišćenje mlaznice

Tehnički podaci

Visokotlačni čistačPHD 170 E3

Nazivni napon U 230 V ~; 50 Hz

Nazivna snaga P 2400 W

Duljina Priključni kabel5 m

Razred zaštite II

Vrsta zaštite IPX5

Težina 11,4 kg

Duljina visokotlačnog crijeva 10 m

Radni tlak (p) 12 MPa

Maks. dopušteni tlak (p_{max}) 17 MPa

Maks. ulazni tlak ($p_{in,max}$)0,8 MPa

Maks. ulazna temperatura ($T_{in,max}$) 40 °C

Nazivni protok (Q)330 l/h (5,5 l/min)

Maks. nazivni protok (Q_{max})

..... 500 l/h (8,3 l/min)

Maks. visina usisavanje 0,5 m

Razina zvučnog tlaka (L_{pA})

..... 79,4 dB; $K_{pA}=3$ dB

Razina zvučnog učinka (L_{WA})

– izmjereno 92,5 dB; $K_{WA}=2,23$ dB

– zajamčeno 95 dB

Vibracija (a_r) <2,5 m/s²

Napomene za napajanje

Ovaj je uređaj namijenjen samo za korištenje u prostorijama koje imaju kapacitet radne struje od najmanje 100 A po fazi na točki prijensa (kućni priključak). Korisnik mora osigurati da uređaj radi samo na odgovarajućoj naponskoj mreži. Ako je potrebno, razjasnite kod odgovornog opskrbljivača energijom je li radna struja dovoljna za uređaj.

Vrijednosti buke i vibracija izmjerene su prema normama i odredbama navedenima u izvaji o sukladnosti.

Navedene ukupne vrijednosti vibracija i navedene vrijednosti emisije buke izmjerene su prema normiranom postupku provjere i mogu se koristiti za međusobnu usporedbu električnih alata. Navedene ukupne vrijednosti vibracija i navedene vrijednosti emisije buke također se mogu koristiti za uvodnu procjenu izloženosti.

▲ UPOZORENJE! Emisije buke i vibracija mogu tijekom stvarne uporabe električnog alata odstupati od navedenih vrijednosti, ovisno o načinu uporabe električnog alata. Potrebno je da se odrede sigurnosne mjere u svrhu zaštite poslužitelja, koje su mjere temeljene na procjeni opterećenja uslijed vibracija tijekom stvarnih uvjeta korištenja (pritom morate obratiti pozornost na sve sastavne dijelove ciklusa rada, primjerice razdoblja u kojima je električni alat isključen i ona, u kojima je uključen ali radi bez opterećenja).

Sigurnosne napomene



POZOR! Prilikom uporabe električnih uređaja u svrhu zaštite od strujnog udara, te opasnosti od ozljeda i požara treba obratiti pozornost na sljedeće osnovne sigurnosne mjere.



OPREZ



UPOZORENJE: Mogućnost strujnog udara! Ne otvarati kućište proizvoda!

Značenje sigurnosnih napomena

▲ OPASNOST! Ako ne poštujete ovu sigurnosnu napomenu, doći će do nesreće. Posljedica je teška tjelesna ozljeda ili smrt.

▲ UPOZORENJE! Ako ne poštujete ovu sigurnosnu napomenu, doći će možda do nesreće. Posljedica može biti tjelesna ozljeda ili smrt.

▲ OPREZ! Ako ne poštujete ovu sigurnosnu napomenu, doći će do nesreće. Posljedica može biti lakša ili srednje teška ozljeda tijela. **NAPOMENA!** Ako ne poštujete ovu sigurnosnu napomenu, doći će do nesreće. Posljedica može biti predmetna šteta.

Slikovne oznake i simboli Slikovne oznake na uređaju



Pozor!



Pažljivo pročitajte upute za uporabu. Upoznajte se s upravljačkim dijelovima i ispravnim načinom uporabe uređaja.



Pozor! Ako dođe do oštećenja voda tijekom korištenja, vod morate odmah odvojiti od mreže napajanja. Isto tako prilikom priključivanja na dovod vode ili pokušaja zaprtivanja lekaža morate izvući utikač.



Prema važećim propisima, visokotlačni čistač nikada ne smije raditi na mreži pitke vode bez razdjelnika sustava. Mora se koristiti odgovarajući razdjelnik sustava prema EN 12729 tip BA.



Razred zaštite II (dvostruka izolacija)



Zajamčena razina zvučnog učinka L_{WA} u dB.



Ovaj je uređaj namijenjen samo za korištenje u prostorijama koje imaju kapacitet radne struje od najmanje 100 A po fazi na točki prijenosa (kućni priključak).

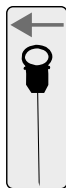

Igla za čišćenje mlaznice



Uređaj koristite isključivo u stajaćem, nikad u ležećem položaju.



Visokotlačni mlazovi u slučaju nestručnog rukovanja mogu biti opasni. Mlaz ne smijete usmjeriti na osobe, životinje, aktivnu električnu opremu ili na sam stroj.



Električni uređaji ne spadaju u kućni otpad.

Sigurno pokretanje uređaja

Opće napomene

- Pažljivo pročitajte upute za uporabu. Upoznajte se s upravljačkim dijelovima i ispravnim načinom uporabe uređaja.
- Uređaj ne smiju koristiti djeca. Djecu treba nadzirati kako bi se osiguralo da se ne igraju uređajem.

Uređaj smiju koristiti osobe sa smanjenim fizičkim, senzornim ili mentalnim sposobnostima ili pomanjkanjem iskustva i znanja ako su pod nadzorom, ili su primile upute za sigurnu uporabu uređaja i razumiju opasnosti koje proizlaze iz uporabe uređaja.

- Osobe, koje s uputama za uporabu nisu upoznate, ne smiju uređaj koristiti.
- Visokotlačnim čistačima smiju rukovati samo obučene osobe.
- Uređaj se ne smije koristiti na visinama većim od 2000 m.
- Ako dođe do smetnje ili defekta tijekom rada uređaj morate odmah isključiti i mrežni utikač izvući. Za moguće uzroke kvara: *Traženje greške, S. 81*. Ili kontaktirajte naš servisni centar.
- Trebate imati na umu da je korisnik sam odgovoran za nezgode ili opasnosti za druge osobe ili njihovu imovinu.

- Pridržavajte se propisa o zaštiti od buke i mjesnih propisa.

Priprema

- Zaštitite se od prskanja vode ili prljavštine zaštitnim naočalama ili prikladnom zaštitnom odjećom.
- Prilikom korištenja visokotlačnih čistača mogu nastati aerosoli. Udisanje aerosola može naštetiti zdravlju. Ovisno o primjeni, upotreba potpuno zaštićenih mlaznica (npr. za čišćenje površina) može značajno smanjiti emisiju vodenih aerosola. Ovisno o okruženju koje treba očistiti, nosite odgovarajući respirator FFP 2 ili ekvivalent kako biste se zaštitili od udisanja aerosola ako uporaba potpuno zaštićene mlaznice nije moguća.
- Ne radite s oštećenim, nepotpunim uređajem i ne radite s preuređenim uređajem bez odobrenja proizvođača. Prije puštanja u rad dajte da stručnjak provjeri, jesu li prisutne potrebne električne zaštitne mjere.

- Uređaj smijete priključiti samo na utičnicu, koju je instalirao iskusni električar sukladno IEC 60364-1.
- Prije uporabe treba pregledati priključni i produžni kabel kako bi se ustanovilo postoje li naznake oštećenja ili istrošenosti. Ako se kabel tijekom rada ošteti, odmah ga odvojite od strujne mreže, **NE DIRAJTE KABEL DOK NIJE ODVOJEN OD MREŽE**. Ne koristite uređaj, ako je kabel oštećen ili istrošen.
- Ako dođe do oštećenja priključnog kabela ovoga uređaja, isti mora zamijeniti proizvođač, servis za kupce ili slična kvalificirana osoba, kako bi se izbjegle opasnosti. Obratite se servisnom centru.
- Priključite uređaj na utičnicu sa zaštitnom strujnom sklopkom (FI-sklopkom) s naponom struje kvara ne većim od 30 mA.
- Koristite isključivo produžne kabele koji su prikladni za uporabu na otvorenom. Spoj mora biti suh i nalaziti se iznad tla. Preporučljivo je koristiti kolut za kabel koji drži utičnicu najmanje 60 mm iznad poda.
- Produžni kabeli moraju imati presjek vodiča od najmanje $2 \times 2,5 \text{ mm}^2$.
- Crijeva za visoki tlak, armature i spojke su važni za sigurnost uređaja. Koristite samo crijeva za visoki tlak, armature i spojke koje preporučuje proizvođač.
- Nemojte koristiti uređaj ako su kabel za napajanje, dovod vode ili drugi važni dijelovi kao što su visokotlačno crijevo ili pištolj za prskanje oštećeni ili cure.
- Koristite uređaj samo stojeći i samo na čvrstoj, ravnoj površini.
- Uređaj nikada ne koristite kada su u blizini djeca ili životinje. Osobe u blizini moraju nositi zaštitnu odjeću.

Pogon

- Uvijek budite pažljivi, pazite na ono što radite, i razumno rukujte uređaj-

- jem. Uređaj ne koristite ako ste umorni ili pod utjecajem droga, alkohola ili lijekova.
- Visokotlačni mlazovi u slučaju nestručnog rukovanja mogu biti opasni. Mlaz ne smijete usmjeriti na osobe, životinje, aktivnu električnu opremu ili na sam stroj.
 - Mlaz ne usmjerite na sebe ili druge osobe, da biste čistili odjeću ili obuću.
 - Ako dođete u kontakt sa sredstvom za čišćenje, isperite velikom količinom čiste vode.
 - Ne koristite priključni kabel da biste utikač izvlačili iz utičnice ili za povlačenje samog uređaja. Mrežni priključni kabel zaštitite od topline, ulja i oštih bridova.
 - Opasnost od eksplozije – nemojte prskati zapaljive tekućine.
 - Uređaj ne koristite u blizini zapaljivih tekućina ili plinova. U slučaju nepridržavanja postoji opasnost od požara ili eksplozije.
 - Nikada ne transportirajte uređaj, dok pogon radi.
 - Isključite uređaj i izvucite utikač iz utičnice. Provjerite da su svi pokretni dijelovi potpuno zaustavljeni
 - uvijek kada napustite uređaj,
 - prije zamjene pribora,
 - prije otpuštanja blokada ili odstranjivanja začepjenja,
 - prije provjere, čišćenja ili radova na uređaju.
 - Ako uređaj počne neuobičajeno vibrirati, potrebna je hitna provjera:
 - potražite oštećenja,
 - zamijenite oštećene dijelove,
 - obratite se servisnom centru.

Čišćenje, održavanje i skladištenje

- Ostavite motor da se ohladi, prije nego ga odložite na duže vrijeme.
- Iz sigurnosnih razloga zamijenite istrošene ili oštećene dijelove. Koristite isključivo originalne rezervne dijelove i pribor. Uporaba drugih dijelova uzro-

kovat će trenutni gubitak jamstvenih prava.

- Otvaranje uređaja obavezno mora izvršiti ovlašteni stručnjak električar. Za popravke obavezno se obratite našem servisnom centru.
- Isključite pogon, odvojite uređaj od napajanja i ostavite uređaj da se ohladi ako ste ga zaustavili radi čišćenja, podešavanja, skladištenja ili zamjene pribora.
- Uređajem rukujte pažljivo i držite ga čistim.
- Uređaj čuvajte izvan dohvata djece.

Priprema

▲ UPOZORENJE! Opasnost od ozljeda zbog neželjenog pokretanja uređaja. Priključni utikač u utičnicu umetnite tek kada je uređaj potpuno spreman za rad.

Upravljački dijelovi

Prije prvog pogona uređaja upoznajte njegove upravljačke dijelove.



Lučna ručka (2)

S izvučenom lučnom ručkom možete komotno kotrljati uređaj.

- Izvlačenje ručke: Povucite lučnu ručku prema gore.
- Uvlačenje ručke: Pritisnite deblokadu (3) lučne ručke i gurnite lučnu ručku prema dolje.

Ručka pištolja (5)

- **Aktivacijska poluga (23)**
 - Povlačenje poluge za aktivaciju: Aktivira visokotlačni mlaz

- Otpuštanje poluge za aktivaciju: Deaktivira visokotlačni mlaz
- **Osigurač za djecu (24)** (Gledano odos-traga)
 - ← Poluga za aktivaciju je blokirana .
 - Možete povući polugu za aktivaciju .
- ▲ **UPOZORENJE!** Opasnost od ozljeda zbog visokotlačnog mlaza! Blokirajte polugu za aktivaciju kod svakog prekida rada.

okretni kotačić (27)

Regulira količinu deterdženta koji se dodaje u vodu.

Postavljanje uređaja

1. Postavite uređaj na čvrstu ravnu površinu.
2. Pazite da je visokotlačno crijevo (9) provedeno kroz vodilicu za visokotlačno crijevo (19).
3. Utaknite visokotlačno crijevo (9) u visokotlačni priključak na ručki pištolja (5).
4. Provjerite je li visokotlačno crijevo (9) sigurno pričvršćeno na ručku pištolja (5).

Uspostavljanje opskrbe vodom

Za opskrbu uređaja vodom imate dvije mogućnosti:

- Kućni priključak za vodu
- Usisavanje stajaće, čiste vode, npr. iz bačve za kišnicu

Kućni priključak za vodu

Pretpostavke

- **Dovodno crijevo:** Vrtno crijevo s montiranim brzim priključkom s adapterom za vrtno crijevo (30); Ø13 mm (½"), duljine od 5 m do 30 m
- Minimalni protok: 330 l/h (5,5 l/min)
- **Razdjelnik sustava**
Razdjelnik sustava (uređaj za sprječavanje povratnog toka) sprječava povratni tok vode i sredstva za čišćenje u vodovod za pitku vodu.
 - Prema važećim propisima visokotlačni čistač ne smijete nikad pogoniti bez razdjelnika sustava na vodovodnoj mreži s pitkom vodom. Morate koristiti prikladni razdjelnik sustava sukladno normi EN 12729 tipa BA.
 - Voda, koja je protekla kroz razdjelnik sustava, klasificirana je kao ne pitka voda.

- Razdjelnik sustava možete nabaviti u stručnoj trgovini.

Postupak

1. Montirajte brzi priključak s adapterom za vrtno crijevo (30) na opskrbno crijevo.
 - Uklonite naboranu obujmicu.
 - Gurnite naboranu obujmicu preko kraja crijeva.
 - Natakните kraj crijeva u navoj brzog priključka s adapterom za vrtno crijevo.
 - Fiksirajte brzi priključak s adapterom za vrtno crijevo steznom maticom.
 - Provjerite je li brzi priključak s adapterom za vrtno crijevo čvrsto montiran na crijevo.
2. Dovodno crijevo priključite na vodovodnu mrežu.
3. Odzračite dovodno crijevo: Otvorite snabdijevanje vodom, sve dok voda na drugom kraju dovodnog crijeva izlazi bez mjehura. Zatvorite snabdijevanje vodom.
4. Povežite brzi priključak s adapterom za vrtno crijevo (30) na opskrbno crijevo priključnom spojnicom (16).

Usisavanje vode

Pretpostavke

- **NAPOMENA!** Onečišćenje zbog ispuštanja sredstva za čišćenje. Ne usisavajte prirodne nakupine vode.
- Usisno crijevo s filtarskom korpom (nije u opsegu isporuke, *Rezervni dijelovi i pribor*, S. 83)
- stajaća, čista voda, npr. bačva za kišnicu
- Maks. visina usisavanje: 0,5 m

Postupak

▲ UPOZORENJE! Strujni udar! Sam uređaj ne smije se uranjati u rezervoar s vodom. **NAPOMENA!** Oštećenje uslijed rada na suho! Pazite na dostatnu količinu vode i na sigurno snabdijevanje vodom.

1. Spojite usisno crijevo s filtarskom korpom s priključnom spojnicom (16) na priključak za vodu (18) na uređaju.
2. Umetnite kraj košare za filtriranje u rezervoar s vodom.
3. Uklonite cijev za prskanje (1) s ručke pištolja (5).
4. Pritisnite i držite polugu za aktivaciju (23).
5. Postavite prekidač za uključivanje/isključivanje (4) u položaj „I“ (UKLJ).

Uređaj počinje usisavati vodu i zrak može izaći.

6. Kada više nema zraka u uređaju možete pustiti polugu za aktivaciju.
7. Montirajte nastavak.

Odabir nastavka

Mlaznica (20)

- Uski lepezasti mlaz
Visoki tlak

Mlaznica za pjenjenje (26)

- Široki lepezasti mlaz: Niski tlak za sredstvo za čišćenje
- Okretnim kotačićem (27) regulirate količinu deterdženta koji se dodaje u vodu.

Turbo mlaznica za skidanje prljavštine (21)



Rotirajući mlaz vode prikladan je za rad s malom potrošnjom vode.

Rotirajuća četka za pranje (8)

- Za osjetljive i lakirane površine (npr. lak automobila) rotirajuća četka za pranje na čelno nije prikladna.
- Nemojte pritisnuti rotirajuću četku za pranje. Funkcija čišćenja proizlazi iz rotacijskog pokreta i toka vode.

Podešavanje rotirajuće četke za pranje

1. Otpustite vijak na zglobo (28).
2. Podestite kut rotirajuće četke za pranje (8).
3. Pritegnite vijak na zglobo (28).

Montiranje i skidanje nastavka

Montiranje mlaznice

1. Montirajte cijev za prskanje (1) na ručku pištolja (5) (Bajunetna brava: utaknite i okrenite).
2. Natakните nastavak na cijev za prskanje (1).
Nastavak će uleći.

Skidanje mlaznice

1. Pritisnite i držite gumb za deblokadu (22) na prednjem kraju cijevi za prskanje (1)
2. Skinite nastavak s cijevi za prskanje (1).
3. Skinite cijev za prskanje (1) s ručke pištolja (5) (Bajunetna brava: gurajte, okrenite i povucite).

Montiranje rotirajuće četke za pranje (8)

1. Skinite cijev za prskanje (1) s ručke pištolja (5) (Bajunetna brava: gurajte, okrenite i povucite).
2. Montirajte nastavak na ručku pištolja (5) (Bajunetna brava: utaknite i okrenite).

Demontiranje rotirajuće četke za pranje (8)

1. Demontirajte nastavak s ručke pištolja (5) (Bajunetna brava: gurajte, okrenite i povucite).

Pogon

Čišćenje sredstvom za čišćenje

Zahtjevi za sredstvo za čišćenje

- Ovaj uređaj je razvijen za uporabu s neutralnim sredstvom za čišćenje na bazi bilo kakvih razgradivih anionskih tenzida.
- Korištenje drugih deterdženata ili kemikalija može ugroziti sigurnost uređaja i uzrokovati oštećenja. Takva oštećenja uređaja ne podliježu jamstvu.
- Sredstvo za čišćenje možete nabaviti putem naše internetske trgovine (*Rezervni dijelovi i pribor, S. 83*).

Pretpostavke

- Spremnik sredstva za čišćenje je napunjen sredstvom za čišćenje.

Punjenje / pražnjenje spremnika sredstva za čišćenje (14)

1. Odvijte mlaznicu za pjenjenje (26) sa spremnika sredstva za čišćenje (14).
2. Napunite, odnosno ispraznite spremnik sredstva za čišćenje (14).
3. Mlaznicu za pjenjenje (26) ponovno navrtnite na spremnik sredstva za čišćenje (14).

Uključivanje

▲ UPOZORENJE! Nezaptivajući sustav za vodu može dovesti do strujnog udara! Postavite prekidač za uključivanje/isključivanje (4) u položaj „0“ (ISKLJ). Izvucite mrežni utikač. Ponovo započnite s uspostavljanjem priključka za vodu (vidi *Uspostavljanje opskrbe vodom, S. 76*).

▲ UPOZORENJE! Uređaj smijete pogoniti samo u uspravnom položaju! Ako uređaj padne, postoji opasnost od strujnog udara. Postavite prekidač za uključivanje/isključivanje (4) u položaj „0“ (ISKLJ). Izvucite mrežni



utikač. Tek sada uređaj ponovno postavite u uspravan položaj. Za vlastitu sigurnost pričekaite oko pet minuta, prije nego što ponovo uspostavite električni priključak.

▲ UPOZORENJE! Neprikladni produžni kabeli mogu biti opasni! Koristite isključivo produžne kabele koji su prikladni za vanjsko područje. Spoj mora biti suh i nalaziti se iznad tla. Preporučuje se u tu svrhu koristiti bubanj za kabel, koji utičnicu drži najmanje 60 mm iznad poda.

1. Provjerite da je prekidač za uključivanje/isključivanje (4) u položaju „0“ (ISKLJ).
2. Dovedite uređaj u uspravan položaj.
3. Priključite priključni utikač na utičnicu s FIDO sklopkom.
Odostraga gledano, desni dio držača mrežnog kabela (12) može se okretati. Na taj način mrežni kabel (13) možete lako skinuti.
4. **NAPOMENA!** Rad na suho dovodi do oštećenja uređaja. Ne pogonite visokotlačni čistač sa zatvorenom slavinom za vodu.
Potpuno otvorite slavinu za vodu.
5. Postavite prekidač za uključivanje/isključivanje (4) u položaj „I“ (UKLJ).
Motor nakratko radi dok se ne postigne potreban tlak. Motor se tada zaustavlja.
6. **▲ UPOZORENJE!** Imajte na umu silu povratnog udara izlazećeg mlaza vode. Možete ozlijediti sebe ili druge. Pobrinite se da čvrsto stojite. Čvrsto držite ručku pištolja (5).
Pritisnite polugu za aktivaciju (23) na ručki pištolja (5).
Mlaznica radi s tlakom i motor se pokreće. Kada pustite polugu za aktivaciju (23) motor se zaustavlja. Visoki tlak u sustavu ostaje.

Prekid rada

Ručku pištolja (5) s cijevi za prskanje i mlaznicom možete utaknuti u držač za ručku pištolja (7).

1. Pustite polugu za aktivaciju (23) ručke pištolja (5).
2. Kada odložite ručku u obliku pištolja: Osigurajte polugu za aktivaciju osiguračem za djecu (24) (gledano odostraga).
← Poluga za aktivaciju je blokirana .
→ Možete povući polugu za aktivaciju .

▲ UPOZORENJE! Opasnost od ozljeda zbog visokotlačnog mlaza! Blokirajte polugu za aktivaciju kod svakog prekida rada.

3. Za duže stanke u radu: Postavite prekidač za uključivanje/isključivanje (4) u položaj „0“ (ISKLJ).

Odzračivanje

Odzračivanje opskrbnog crijeva

1. Zatvorite slavinu za vodu.
2. Odstranite dovodno crijevo od uređaja.
3. Dalje vidi *Uspostavljanje opskrbe vodom*, S. 76

Odzračivanje uređaja

1. Postavite prekidač za uključivanje/isključivanje (4) u položaj „I“ (UKLJ).
2. Pričekajte da se stvori pritisak i motor stane.
3. Postavite prekidač za uključivanje/isključivanje (4) u položaj „0“ (ISKLJ).
4. Pritisnite polugu za aktivaciju (23) ručke pištolja (5) sve dok se tlak ne ispusti.
5. Nekoliko puta ponovite te korake, sve dok se više ne nalazi zrak u uređaju.

Završetak rada

1. Nakon rada sa sredstvima za čišćenje:
 - Ispraznite spremnik sredstva za čišćenje (14).
 - Uređaj isperite bistrom vodom, sve dok se više ne nalazi sredstvo za čišćenje u cijevima.
2. Pustite polugu za aktivaciju (23).
3. Postavite prekidač za uključivanje/isključivanje (4) u položaj „0“ (ISKLJ).
4. Zatvorite slavinu za vodu.
5. Pritisnite polugu za aktivaciju (23) ručke pištolja (5) sve dok se tlak ne ispusti.
6. Izvucite mrežni utikač. Namotajte priključni kabel (13) na držač (12).
7. Odvojite uređaj od dovoda vode.

Transport

Ovakvo ćete uspješno pripremiti uređaj za sigurno pomicanje na kotačima.

- Isključite uređaj i izvucite utikač iz utičnice. Provjerite da su svi pokretni dijelovi potpuno zaustavljeni.

- Namotajte visokotlačno crijevo (9) na kolut za crijevo (10) i namotajte mrežni kabel (13) oko držaka (12).
- Pričvrstite mrežni utikač na mrežni kabel pomoću kopče za kabel (15).
- Izvucite lučnu ručku.

Ako želite nositi uređaj, po potrebi zatražite pomoć druge osobe.

Čišćenje, održavanje i skladištenje

▲ UPOZORENJE! Strujni udar! Opasnost od ozljeda zbog neželjenog pokretanja uređaja. Zaštitite se tijekom radova održavanja i čišćenja. Isključite uređaj i izvucite priključni utikač iz utičnice.

Radove na održavanju i popravke koji nisu opisani u ovim uputama za uporabu mora obaviti naš servisni centar. Koristite samo originalne rezervne dijelove.

Čišćenje

NAPOMENA! Opasnost od oštećenja! Nesuđeno čišćenje može dovesti do oštećenja uređaja. Nikada ne prskajte uređaj vodom. Uređaj ne čistite pod tekućom vodom. Ne koristite agresivna sredstva za čišćenje niti otapala.

Uređaj uvijek održavajte čistim.

Čišćenje nakon rada

1. Postavite prekidač za uključivanje/isključivanje (4) u položaj „0“ (ISKLJ).
2. Izvucite mrežni utikač.
3. Ventilacijske proreze držite čistim i slobodnim.
4. Uređaj očistite mekom četkom ili blago navlaženom krpom.

Čišćenje mlaznice

U rijetkim slučajevima strana tijela mogu začepiti mlaznicu (20).

1. Skinite mlaznicu (20).
2. Uklonite strano tijelo s prednje strane pomoću igle za čišćenje mlaznice (31).
3. Isperite mlaznicu vodom s prednje strane kako biste odstranili strano tijelo.

Čišćenje uložka sita u priključku za vodu

NAPOMENA! Redovito čistite uložak sita (17).

Potreban alat i pomagala

- Imbus ključ (8 mm) (nije uključeno)

Postupak

1. Uklonite spojnicu (16) s priključka za vodu (18).
Ako pretijesno nasjeda, možete upotrijebiti šesterokutni ključ.
2. Izvadite uložak sita (17) iz priključka za vodu.
3. Očistite uložak sita pod tekućom vodom.
4. Montirajte uložak sita (17) u spojnicu (16) obrnutim redoslijedom.

Održavanje

Uređaj ne treba održavati.

Skladištenje

Napomene

Skladištite uređaj i pribor uvijek:

- čisto
- suho
- zaštićeno od prašine
- zaštićeno od mraza
- izvan dohvata djece

Priprema uređaja za skladištenje

NAPOMENA! Visokotlačni čistač i pribor će uništiti mraz, ako ne ispraznite svu vodu iz njih.

1. Uređaj potpuno ispraznite od vode.
 - Odvojite uređaj od dovoda vode.
 - Visokotlačni čistač na prekidaču za uključivanje/isključivanje (4) uključite na maksimalno 1 minutu.
 - Pritisnite polugu za aktivaciju (23) na ručki pištolja (5) sve do na ručki pištolja (5) ili na nastavku više ne istječe voda.
 - Isključite uređaj.
2. Pribor potpuno ispraznite od vode.
3. Skladištite sve nastavke u uspravnom stanju, u držačima s priključkom okrenutim prema dolje.
4. Namotajte visokotlačno crijevo na kolut za crijevo (10).
5. Skladištite priključni kabel u predviđenom držaču (12).
6. Pričvrstite mrežni utikač na mrežni kabel pomoću kopče za kabel (15).

Zbrinjavanje / zaštita okoliša

Uređaj, pribor i ambalažu reciklirajte na ekološki prihvatljiv način.



Električni uređaji ne spadaju u kućni otpad.

Simbol prekrížene kante za smeće na kotačima znači da se ovaj proizvod ne smije odlagati kao nerazvrstani komunalni otpad na kraju njegovog vijeka trajanja.

Smjernica 2012/19/EU o električnim i elektronskim starim uređajima:

Potrošači imaju zakonsku obvezu električne i elektronske uređaje na kraju njihovog radnog vijeka zbrinuti kroz ekološki ispravnu reciklažu. Na taj način se osigurava iskorištavanje neškodljivo za okoliš i resurse.

Ovisno o tome koje se nacionalno pravo primjenjuje možete imati sljedeće mogućnosti:

- vratiti na prodajno mjesto,
- predati na službenom sabirnom mjestu,
- poslati natrag proizvođaču/distributeru.

To se ne odnosi na dijelove pribora priložene starim uređajima, niti na pomoćne dijelove bez elektronskih sastavnih dijelova.

Zbrinjavanje boce za sredstvo za čišćenje

- Ostaci proizvoda moraju se zbrinuti u skladu s Direktivom o otpadu 2008/98/EZ te nacionalnim i regionalnim propisima. Za ovaj se proizvod ne može navesti šifra otpada prema Europskom katalogu otpada (AVV) budući da je samo namjena od strane potrošača ta koja dopušta njegovu dodjelu. Šifra otpada utvrđuje se unutar EU u dogovoru s tvrtkom za zbrinjavanje otpada.
- Nekontaminirana ambalaža može se reciklirati.
- Ambalažu koja se ne može očistiti mora se zbrinuti na isti način kao i proizvod.

Traženje greške

Tablica u nastavku pomoći će Vam ukloniti smetnje:

Problem	Mogući uzrok	Otklanjanje
Uređaj se ne pokreće	Prekidač za uključivanje/isključivanje (4) je isključen	Provjerite položaj prekidača za uključivanje/isključivanje
	Nema mrežnog napona	Provjerite utičnicu, priključni kabel, priključni utikač i osigurač, po potrebi popravak treba obaviti električar.
	Pogrešno napajanje	Provjerite električno postrojenje i ustanovite, je li navodi odgovaraju navodima na tipskoj ploči
Uređaj ne izbacuje vodu	U visokotlačnom čistaču je zaglavljen zrak	Uključite uređaj i pritisnite polugu za aktivaciju (23).
		<i>Odzračivanje, S. 79</i>
Uređaj nema tlaka	U visokotlačnom čistaču je zaglavljen zrak	<i>Odzračivanje, S. 79</i>
	Pad tlaka u vodu	Provjerite snabdijevanje vodom
Sustav vode ne zaptiva	Priključci nisu ispravno namontirani	Isključite uređaj i odvojite ga od mreže. Uređaj ponovo priključite na dovod vode (vidi <i>Uspostavljanje opskrbe vodom, S. 76</i>)
	Priključak vode (18) curi	Isključite uređaj i odvojite ga od mreže. Promijenite spojnicu (16) na priključku za vodu (18) i brtvene prstenove (vidi <i>Rezervni dijelovi i pribor, S. 83</i>)
Snažne oscilacije tlaka	Mlaznica (20) je prljava	Isperite mlaznicu (20) vodom. Po potrebi otvor mlaznice očistite iglom za čišćenje mlaznice (31; vidi <i>Čišćenje, S. 79</i>).
	Mlaznica (20) je začepljena	Skinite mlaznicu (20) i provjerite da voda slobodno teče iz ručke pištolja (5).

Servis

Garancija

Dragi kupci,

Na ovaj proizvod dobivate jamstvo u trajanju od 3 godina od datuma kupnje. U slučaju nedostataka ovog proizvoda u odnosu na prodavača proizvoda imate zakonska prava. Ta zakonska prava se ne ograničavaju preko našeg u nastavku navedenog jamstva.

Uvjeti jamstva

Jamstveni rok započinje danom kupnje. Molimo dobro sačuvajte originalni blagajnički račun. Ovaj dokument je potreban radi dokaza kupnje. Ako unutar tri godina od datuma kupnje ovog proizvoda dođe do pogreške u materijalu ili u izradi, mi ćemo proizvod - po našem izboru - besplatno popraviti ili zamijeniti. Ovo jamstvo pretpostavlja, da unutar trogodišnjeg roka neispravan uređaj i dokaz o kupnji (blagajnički račun) predočite i pisme-

no kratko opišete u čemu se sastoji greška i kada se pojavila.

Ako je kvar pokriven našim jamstvom, primiti ćete popravljenu ili novi proizvod. Popravkom ili zamjenom proizvoda ne započinje novi vremenski rok jamstva.

Jamstveni rok i zakonska prava za nedostatke

Jamstveni rok zbog jamstva neće biti produžen. To vrijedi i za zamijenjene i popravljene dijelove. Eventualno već za vrijeme kupnje prisutne štete i nedostaci moraju biti javljeni odmah nakon raspakiranja. Popravci nakon isteka jamstvenog roka se moraju platiti.

Opseg jamstva

Proizvod je proizveden sukladno strogim smjernicama za kvalitetu i prije isporuke je brižljivo kontroliran.

Jamstvo vrijedi za greške u materijalu ili u izradi. Ovo jamstvo se ne odnosi na dijelove proizvoda, koji su izloženi normalnom trošenju i stoga se mogu smatrati potrošnim dijelovima (npr. visokotlačno crijevo) niti na oštećenje lomljivih dijelova (npr. Prekidač).

Ovo jamstvo propada, kada dođe do oštećenja ili nenamjenske uporabe proizvoda ili kada se ne vrši održavanje proizvoda. Za namjensku uporabu proizvoda morate točno poštivati sve naputke navedene u uputama za uporabu. Namjenske uporabe i radnje, koje se u uputama za uporabu izričito ne preporučuju ili na koje se upozorava, obavezno trebate izbjegavati.

Proizvod je namijenjen samo za privatnu, a ne za komercijalnu uporabu. Jamstvo prestaje vrijediti u slučaju zloruporabe i nestručnog rukovanja, upotrebe sile i intervencija koje nije izvršio naš ovlaštenu servis.

Obrada u slučaju jamstvenog zahtjeva

Da bi bila osigurana brza obrada Vašeg problema, molimo slijedite ove napomene:

- Molimo da za sve upite blagajnički račun i broj artikla (npr. IAN 496471_2504) držite pripremljene kao dokaz o kupnji.
- Broj artikla možete pronaći na tipskoj ploči proizvoda, na gravuri na proizvodu, na naslovnoj stranici uputa za uporabu (dolje lijevo) ili na naljepnici na stražnjoj ili donjoj strani proizvoda.
- Ako dođe do funkcionalnih grešaka ili drugih nedostataka, molimo prvo **telefonski** ili koristite naš **obrazac za kontakt**, koji možete pronaći na parkside-diy.com

u kategoriji **Usluga** kontaktirajte servisni centar naveden u nastavku.

- Nakon konzultacije s našim servisnim centrom, proizvod koji je evidentiran kao neispravan, uz prilaganje računa o kupnji (račun) s naznakom o kakvom se kvaru radi i kada je nastao, možete besplatno poslati na adresu servisa koju ste dobili. U svrhu izbjegavanja problema prijema i dodatnih troškova obavezno koristite samo adresu koju ćemo Vam priopćiti. Uvjerite se da pošiljka nije skupna, glomazna, ekspresna ili neka druga posebna roba. Molimo Vas da proizvod pošaljete zajedno sa svim prilikom kupnje priloženim dijelovima pribora i da se pobrinete za dovoljno sigurnu transportnu ambalažu.



Ove i mnoge druge priručnike možete pogledati i preuzeti na parkside-diy.com. Ovaj QR kôd vodi vas izravno na parkside-diy.com. Odaberite svoju državu i potražite upute za uporabu pomoću obrasca za pretraživanje. Unosom broja artikla (IAN) 496471_2504 možete otvoriti svoje upute za uporabu.

Servis popravka

Za popravke **koji nisu obuhvaćeni jamstvom**, obratite se servisnom centru. Tamo će Vam rado izraditi predračun troškova.

- Možemo obraditi samo uređaje, koji su dovoljno pakirani i koji su poslani uz plaćanje poštarine.
Napomena: Molimo pošaljite nam Vaš uređaj očišćen uz opis nedostatka na adresu navedenu od strane servisnog centra.
- Neće biti primljeni uređaji koji se šalju uz obavezu plaćanja - ekspresno ili drugim oblicima slanja.
- Mi zbrinjavamo vaše poslane defektne uređaje besplatno.

Service-Center

Servis Hrvatska
Tel.: 0800 805933
Kontakt obrazac na
parkside-diy.com
IAN 496471_2504

Uvoznik

Molimo obratite pozornost na to, da sljedeća adresa nije servisna adresa. Prvo kontaktirajte gore navedeni servisni centar.
Grizzly Tools GmbH & Co. KG
Stockstädter Str. 20
63762 Großostheim
NJEMAČKA
www.grizzlytools.de

Prijevod originalne EU izjave o sukladnosti

Proizvod: **Visokotlačni čistač**

Model: **PHD 170 E3**

Serijski broj: 000001–295000

Predmet navedene izjave u skladu je s mjerodavnim zakonodavstvom Unije o usklađivanju:

2006/42/EC • 2014/30/EU • 2000/14/EC & 2005/88/EC • 2011/65/EU & (EU) 2015/863

Gore opisan predmet izjave u skladu je s Direktivom 2011/65/EU Europskog parlamenta i Vijeća od 8. lipnja 2011. O ograničavanju uporabe određenih opasnih tvari u električnoj i elektro-ničkoj opremi.

Kako bi se osigurala sukladnost, primijenjeni su sljedeći usklađeni standardi, kao i nacionalni standardi i propisi:

**EN 60335-1:2012/A16:2023 • EN 60335-2-79:2012 • EN 62233:2008
EN IEC 55014-1:2021 • EN IEC 55014-2:2021 • EN IEC 63000:2018
EN IEC 61000-3-2:2019/A2:2024 • EN IEC 61000-3-11:2019**

U skladu s Direktivom o emisiji buke 2000/14/EC, potvrđuje se sljedeće:

Razina zvučnog učinka (L_{WA})

– izmjereno: 92,5 dB;

– zajamčeno: 95 dB

Prema postupku ocjenjivanja sukladnosti 2000/14/EC, Prilog V.

Ova izjava sukladnosti izdaje se na isključivu odgovornost proizvođača:



Grizzly Tools GmbH & Co. KG
Stockstädter Str. 20
63762 Großostheim
NJEMAČKA
10.11.2025

Christian Frank
Ovlašteni predstavnik za dokumentaciju

Rezervni dijelovi i pribor

Rezervne dijelove i pribor dostupni su na www.grizzlytools.shop. Ukoliko u postupku vaše narudžbe dođe do problema, molimo kontaktirajte nas preko naše online trgovine. U slučaju dodatnih pitanja obratite se: *Service-Center*, S. 83

Poz. br.	Ime	Narudžba br
1	Cijev za prskanje	91120384
2	Lučna ručka	91120376
5	Ručka pištolja	91120383
10 , 9	Kolut za crijevo s ručicom (uklj. visokotlačno crijevo, 10 m)	91120377
14	Spremnik za sredstvo za čišćenje	91120386

Poz. br.	Ime	Narudžba br
16 , 17	Priključna spojnica (Priključak za vodu), Uložak sita	91120380
21	Turbo mlaznica za skidanje prljavštine	91105894
29	Sredstvo za čišćenje URM 500 (500 ml)	30990010
30	Brzi priključak s adapterom za vrtno crijevo	91120382
31	Igla za čišćenje mlaznice	91103736

Pregled sadržaja

Uvod.....	85
Namenska upotreba.....	85
Obim isporuke/pribor.....	85
Opis funkcija.....	86
Pregled.....	86
Tehnički podaci.....	86
Bezbednosne napomene.....	87
Značenje bezbednosnih napomena.....	87
Slikovne oznake i simboli.....	87
Bezbedno puštanje uređaja u rad.....	89
Priprema.....	92
Upravljački elementi.....	92
Postavljanje uređaja.....	93
Uspostavljanje snabdevanja vodom.....	93
Izbor nastavka.....	94
Montaža i demontaža nastavka.....	94
Rad.....	94
Čišćenje sredstvom za čišćenje.....	94
Uključivanje.....	95
Prekid rada.....	95
Izduvavanje.....	95
Završavanje rada.....	95
Transport.....	96
Čišćenje, održavanje i skladištenje.....	96
Čišćenje.....	96
Održavanje.....	96
Skladištenje.....	96
Odlaganje/zaštita životne sredine.....	97
Pronalaženje greške.....	97
Kako izjaviti reklamaciju?.....	98
Garancija / Garantni list.....	99
Prevod originalne EU deklaracije o usklađenosti.....	100
Rezervni delovi i pribor.....	101

Uvod

Čestitamo na kupovini Vašeg novog peraća pod visokim pritiskom (u nastavku je naveden kao uređaj ili električni alat).

Time ste se odlučili za kvalitetan uređaj. Kvalitet ovog uređaja je kontrolisan tokom proizvodnje i sprovedena je završna kontrola. Na taj način je obezbeđena funkcionalnost Vašeg uređaja.

Nije isključeno, da se u pojedinačnim slučajevima, na ili u uređaju, odnosno u

cevovodima, nalaze preostale količine vode. To nije nedostatak niti oštećenje i nije razlog za brigu.



Uputstvo za upotrebu je sastavni deo ovog uređaja. Ono sadrži važne napomene za bezbednost, upotrebu i odlaganje. Pažljivo pročitajte uputstvo za upotrebu. Upoznajte se sa elementima za rukovanje i ispravnom upotrebom uređaja. Koristite uređaj samo na opisani način i u navedene svrhe. Dobro čuvajte uputstvo za upotrebu i uručite svu dokumentaciju sa proizvodom ako ga prosledite trećim licima.

Namenska upotreba

Uređaj je predviđen isključivo za sledeću upotrebu:

- Za čišćenje mašina, vozila, građevina, alata, fasada, terasa, baštenskih uređaja itd. pomoću vodenog mlaza pod visokim pritiskom.
- Uvek poštujujte informacije od proizvođača objekta koji treba čistiti.

Svaka druga upotreba, koja nije izričito dozvoljena u ovom uputstvu za upotrebu, može da predstavlja ozbiljnu opasnost za korisnika i da dovede do oštećenja uređaja. Rukovalac ili korisnik uređaja snosi odgovornost za nezgode ili telesne povrede ili štete na imovini drugih ljudi. Uređaj je namenjen za primenu u oblasti „Uradi sam“. Uređaj nije koncipiran za trajnu komercijalnu primenu. Kod komercijalne upotrebe garancija prestaje da važi. Proizvođač ne snosi odgovornost za oštećenja, koja su posledica nenamenske upotrebe ili pogrešnog rukovanja.

Obim isporuke/pribor

Izvadite uređaj iz ambalaže i proverite obim isporuke.

Propisno odložite ambalažni materijal.

- Perač pod visokim pritiskom
- Ručka pištolja
- Cev za prskanje
- Crevo visokog pritiska
- Rezervoar za sredstvo za čišćenje + Mlaznica za sredstvo za čišćenje
- Mlaznica
- Turbo mlaznica za prljavštinu
- Rotirajuća četka za pranje

- Sredstvo za čišćenje URM 500 (500 ml)
- Spojnica (Priključak za vodu), Umetak za sito (prethodno montiran)
- Brzi priključak sa adapterom za baštensko crevo
- Iгла za čišćenje mlaznice
- Prevod originalnog uputstva

Mali delovi/pribor se čuvaju u zatvorenoj papirnoj kesi.

Opis funkcija

Čistač pod visokim pritiskom čisti uz pomoć mlaza vode pod visokim pritiskom.

On može da radi i uz dodatak sredstva za čišćenje, prema potrebi.

Funkcija upravljačkih elemenata je navedena u sledećim opisima.

Pregled

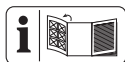

Ilustracije uređaja naći ćete na prednjoj preklapnoj strani.

- 1 Cev za prskanje
- 2 Ručka
- 3 Deblokada (Ručka)
- 4 Prekidač za uključivanje/isključivanje
- 5 Ručka pištolja
- 6 Držač (Turbo mlaznica za prljavštinu)
- 7 Držač (Ručka pištolja)
- 8 Rotirajuća četka za pranje
- 9 Crevo visokog pritiska
- 10 Bujanj sa okretaljkom
- 11 Držač (Pribor)
- 12 Držač (Mrežni priključni vod)
- 13 Mrežni priključni vod
- 14 Rezervoar za sredstvo za čišćenje
- 15 Kablovska spojnica
- 16 Spojnica (Priključak za vodu)
- 17 Umetak za sito
- 18 Priključak za vodu
- 19 Vodilica za crevo visokog pritiska
- 20 Mlaznica
- 21 Turbo mlaznica za prljavštinu
- 22 Dugme za deblokadu
- 23 Poluga za uključivanje
- 24 Zaštita za decu
- 25 Deblokada (Crevo visokog pritiska)

- 26 Mlaznica za penu
- 27 Toččić
- 28 Savitljivi zglob
- 29 Sredstvo za čišćenje
- 30 Brzi priključak sa adapterom za baštensko crevo
- 31 Iгла za čišćenje mlaznice

Tehnički podaci

Perač pod visokim pritiskom .. PHD 170 E3

Nominalni napon U	230 V ~; 50 Hz
Nominalna ulazna snaga P	2400 W
Dužina Mrežni priključni vod	5 m
Klasa zaštite	II
Vrsta zaštite	IPX5
Težina	11,4 kg
Dužina creva visokog pritiska	10 m
Radni pritisak (p)	12 MPa
Maks. dozvoljeni pritisak (p_{max})	17 MPa
Maks. pritisak dovoda ($p_{in,max}$)	0,8 MPa
Maks. temperatura dovoda ($T_{in,max}$)	40 °C
Nominalna količina protoka (Q)	330 l/h (5,5 l/min)
Maks. nominalna količina protoka (Q_{max})	500 l/h (8,3 l/min)
Maksimalna visina usisa	0,5 m
Nivo zvučnog pritiska (L_{pA})	79,4 dB; $K_{pA}=3$ dB
Nivo zvučne snage (L_{WA})	92,5 dB; $K_{WA}=2,23$ dB
– izmereno	95 dB
– garantovano	<2,5 m/s ²

Napomene za električno napajanje

Ovaj uređaj je predviđen za rad u prostorijama, gde kapacitet radne struje na tački predaje (kućni priključak) iznosi najmanje 100 A po fazi. Korisnik mora voditi računa da se uređaj pogoni samo preko odgovarajuće mreže napajanja. Možda će biti potrebno da sa odgovarajućim dobavljačem električne energije razjasnite da li je kapacitet radne struje dovoljan za uređaj.

Vrednosti buke i vibracija su određene prema standardima i odredbama navedenim u Izjavi o usklađenosti.

Navedena vrednost emisije vibracija i navedena vrednost emisije buke su izmerene normiranim postupkom ispitivanja i mogu da se koriste za poređenje jednog

električnog alata sa drugim električnim alatom. Navedena vrednost emisije vibracija i navedena vrednost emisije buke mogu da se koriste i za privremenu procenu opterećenja.

▲ UPOZORENJE! Vrednosti emisije vibracija i vrednosti emisije buke mogu da odstupaju od navedenih vrednosti tokom stvarne upotrebe električnog alata, u zavisnosti od načina upotrebe električnog alata. Potrebno je da se odrede bezbednosne mere za zaštitu rukovaoca, koje su zasnovane na proceni opterećenja oscilacija tokom stvarnih uslova upotrebe (pritom treba uzeti u obzir sve delove radnog ciklusa, na primer periode u kojima je električni alat isključen i periode u kojima je uključen, ali radi bez opterećenja).

Bezbednosne napomene



PAŽNJA! Prilikom upotrebe električnih uređaja, obratite pažnju na sledeće načelne bezbednosne mere, radi zaštite od električnog udara, opasnosti od povreda i požara.

Značenje bezbednosnih napomena

▲ OPASNOST! Kada ne poštujuete ovu bezbednosnu napomenu, nastupiće nezgoda. Posledica je teška telesna povreda ili smrt.

▲ UPOZORENJE! Kada ne poštujuete ovu bezbednosnu

napomenu, eventualno će da nastupi nezgoda. Posledica je eventualna teška telesna povreda ili smrt.

▲ OPREZ! Kada ne poštujuete ovu bezbednosnu napomenu, nastupiće nezgoda. Posledica je eventualna lakša ili srednje teška telesna povreda. **NAPOMENA!** Kada ne poštujuete ovu bezbednosnu napomenu, nastupiće nezgoda. Posledica je eventualna materijalna šteta.

Slikovne oznake i simboli Slikovne oznake na uređaju



Pažnja!



Pažljivo pročitajte uputstvo za upotrebu. Upoznajte se sa elementima za rukovanje i ispravnom upotrebom uređaja.



Pažnja! Ako se vod ošteti prilikom upotrebe, on mora odmah da se odvoji od mreže napajanja. Takođe prilikom priključivanja vode ili pokušaja zaptivanja mesta lekaže morate da izvučete utikač.



Prema važećim propisima, peraćem pod visokim pritiskom nikada ne smete da rukujete bez sistemskog odvajača na mreži za distribuciju pitke vode. Koristite odgovarajući sistemski odvajač prema standardu EN 12729 Typ BA.



Klasa zaštite II (dvostruka izolacija)



Garantovan nivo zvučne snage L_{WA} u dB.



Ovaj uređaj je predviđen za rad u prostorijama, gde kapacitet radne struje na tački predaje (kućni priključak) iznosi najmanje 100 A po fazi.



Igla za čišćenje mlaznice



Koristite uređaj samo u stojećem položaju, nikada u ležećem položaju.



Mlazovi pod visokim pritiskom mogu da budu opasni ako se ne koriste namenski. Mlaz ne sme da bude usmeren na ljude, životinje, aktivnu električnu opremu ili samu mašinu.



Ne bacajte električne uređaje u kućni otpad.

Bezbedno puštanje uređaja u rad

Opšte napomene

- Pažljivo pročitajte uputstvo za upotrebu. Upoznajte se sa elementima za rukovanje i ispravnom upotrebom uređaja.
- Deca ne smeju da koriste uređaj. Deca treba da budu pod nadzorom, da bi se osiguralo da se ne igraju uređajem. Ovaj uređaj smeju da koriste osobe sa smanjenim fizičkim, senzornim ili mentalnim sposobnostima ili sa nedostatkom iskustva i znanja, ako su pod nadzorom ili su im data uputstva za rukovanje uređajem na bezbedan način i ako razumeju opasnosti do kojih može da dođe.
- Osobe koje nisu upoznate sa uputstvom za upotrebu, ne smeju da koriste uređaj.
- Perače pod visokim pritiskom smeju da koriste isključivo upućene osobe.

- Uređaj ne sme da se koristi u položajima višim od 2000 m.
- U slučaju nezgode ili kvara tokom rada, uređaj odmah morate da isključite i mrežni utikač da izvučete iz utičnice. Za moguće uzroke smetnje: *Pronalaženje greške, P. 97.* Ili se obratite našem servisnom centru.
- Imajte na umu da je rukovalac sam odgovoran za nezgode ili opasnosti prema drugim osobama ili za njihovu imovinu.
- Poštujte zaštitu od buke i lokalne propise.

Priprema

- Nosite podobnu zaštitnu odeću i zaštitne naočare, u cilju zaštite od povratnog prskanja vode ili nečistoće.
- Tokom upotrebe perača pod visokim pritiskom mogu da nastanu aerosoli. Udisanje aerosola može da dovede do oštećenja zdravlja. U zavisnosti od primene, upotreba potpuno zaštićenih

mlaznica (npr. sredstva za čišćenje površina) može značajno da smanji emisiju vodenih aerosola. U zavisnosti od okruženja koje treba čistiti, nosite odgovarajuću masku za zaštitu disajnih puteva FFP 2 ili ekvivalentan, da biste se zaštitili od udisanja aerosola kada upotreba potpuno zaštićene mlaznice nije moguća.

- Ne radite oštećenim ili nepotpunim uređajem ili uređajem koji je modifikovan bez saglasnosti proizvođača. Pre puštanja u rad, pustite stručno lice da proveriti da li postoje sve zahtevane mere električne zaštite.
- Samo iskusni električar sme da priključi u utičnicu, koja je instalirana u skladu sa IEC 60364-1.
- Pre upotrebe, uvek proverite priključni vod i produžni kabl na znakove oštećenja ili starenja. Ako se vod ošteti prilikom upotrebe, on mora

odmah da se odvoji od mreže napajanja.
**NE DIRAJTE VOD,
 PRE NEGO ŠTO GA
 ODVOJITE OD MREŽE.**

Ne koristite uređaj kada je vod oštećen ili pohaban.

- Kada se ošteti priključni vod ovog uređaja, proizvođač ili korisnička služba proizvođača ili slično kvalifikovano lice mora da izvrši zamenu priključnog voda, radi izbegavanja opasnosti. Obratite se servisnom centru.
- Priključite uređaj samo na utičnicu sa zaštitnim uređajem diferencijalne struje (FID sklopkom), čija nominalna diferencijalna struja nije veća od 30mA.
- Koristite samo produžne kablove koji su pogodni za primenu na otvorenom. Veza mora da bude suva i da se nalazi iznad tla. Preporučuje se da u tu svrhu koristite doboš kabla, koji drži utičnicu najmanje 60 mm iznad tla.

- Presek žica produžnih kablova mora da iznosi najmanje $2 \times 2,5 \text{ mm}^2$.
 - Creva visokog pritiska, ventili i spojnice su važni za bezbednost mašine. Koristite samo creva visokog pritiska, ventile i spojnice, koje je preporučio proizvođač.
 - Ne puštajte uređaj u rad ako su mrežni priključni vod, dovod vode ili drugi važni delovi, kao što su crevo visokog pritiska ili pištolj za rasprskavanje oštećeni ili ako propuštaju.
 - Koristite uređaj samo u stojećem položaju i na čvrstoj, ravnoj površini.
 - Nikada ne rukujte uređajem kada se deca ili životinje nalaze u blizini. Osobe koje se nalaze u blizini moraju da nose zaštitnu odeću.
- Rad**
- Budite pažljivi, pazite na to šta činite i razumno obavljajte radove sa uređajem. Ne koristite uređaj kada ste umorni ili pod uticajem droga, alkohola ili lekova.
 - Mlazovi pod visokim pritiskom mogu da budu opasni ako se ne koriste namenski. Mlaz ne sme da bude usmeren na ljude, životinje, aktivnu električnu opremu ili samu mašinu.
 - Nikada ne usmeravajte mlaz na sebe ili druge, da biste čistili odeću ili obuću.
 - Ako dođete u kontakt sa sredstvom za čišćenje, isperite mesto velikom količinom čiste vode.
 - Ne koristite mrežni priključni vod za izvlačenje utikača iz utičnice ili povlačenje uređaja. Zaštitite mrežni priključni vod od toplote, ulja i oštih ivica.
 - Opasnost od eksplozije – ne raspršujte zapaljive tečnosti.
 - Ne koristite uređaj u blizini zapaljivih tečnosti ili gasova. Zanemarivanjem postoji opasnost od požara ili eksplozije.

- Nikada ne transportujte mašinu dok pogon radi.
- Isključite uređaj i izvucite mrežni utikač iz utičnice. Uverite se da su se svi pokretni delovi potpuno zaustavili
 - uvek kada napuštate uređaj,
 - pre nego što zamenite pribor,
 - pre nego što uklonite blokade ili otklonite začepljenja,
 - pre nego što proverite uređaj, pre nego što ga očistite ili na njemu radite.
- Ako uređaj počne neobično jako da vibrira, potrebno je da odmah izvršite proveru:
 - tražite oštećenja,
 - zamenite oštećene delove,
 - obratite se servisnom centru.

Čišćenje, održavanje i skladištenje

- Pustite da se motor ohladi pre nego što smestite uređaj na duže vreme.
- Zamenite pohabane ili oštećene delove iz

bezbednosnih razloga. Upotrebite isključivo originalne rezervne delove i originalni pribor. Primena delova drugih proizvođača dovodi do neposrednog gubitka prava na garanciju.

- Samo ovlašćen kvalifikovan električar sme da vrši otvaranje uređaja. Uvek se obratite našem servisnom centru u vezi sa popravkama.
- Isključite pogon, odvojite uređaj od električnog napajanja i pustite da se uređaj ohladi ako ste zaustavili uređaj zbog čišćenja, podešavanja, skladištenja ili zamene dela pribora.
- Pažljivo negujte uređaj i održavajte ga čistim.
- Čuvajte uređaj van domašaja dece.

Priprema

▲ UPOZORENJE! Opasnost od povreda usled nenamernog pokretanja uređaja. Umetnite priključni utikač u utičnicu tek kada uređaj bude u potpunosti pripremljen za rad.

Upravljački elementi



Upoznajte se sa upravljačkim elementima pre puštanja uređaja u rad prvi put.

Ručka (2)

Kada je ručka izvučena, uređaj možete udobno da pomerate na točkovima.

- Izvlačenje ručke:
Povucite ručke nagore.
- Uvlačenje ručke:
Pritisnite deblokadu (3) ručke i pritisnite je nadole.

Ručka pištolja (5)

- **Poluga za uključivanje (23)**
 - Povlačenje poluge za uključivanje:
Mlaz pod visokim pritiskom se aktivira
 - Puštanje poluge za uključivanje: Mlaz pod visokim pritiskom se deaktivira
- **Zaštita za decu (24)** (gledano otpozadi)
 - ← Poluga za uključivanje je blokirana .
 - Možete da povučete polugu za uključivanje .

⚠ UPOZORENJE! Opasnost od povreda usled mlaza pod visokim pritiskom!
Blokirajte polugu za uključivanje uvek kada prekidate rad.

Točkić (27)

Regulišete količinu sredstva za čišćenje koje se dodaje vodi.

Postavljanje uređaja

1. Postavite uređaj na ravnu, čvrstu površinu.
2. Uverite se da crevo visokog pritiska (9) prolazi kroz vodilicu za crevo visokog pritiska (19).
3. Umetnite crevo visokog pritiska (9) u priključak visokog pritiska na ručki pištolja (5).
4. Proverite da li je crevo visokog pritiska (9) čvrsto montirano na ručki pištolja (5).

Uspostavljanje snabdevanja vodom

Imate dve opcije za snabdevanje uređaja vodom:

- Kućni priključak za vodu
- Usisavanje stajaće, čiste vode, npr. kišnice

Kućni priključak za vodu

Preuslovi

- Dovodno crevo: Baštensko crevo sa montiranim brzim priključkom, sa adapterom baštenskog creva (30); $\varnothing 13$ mm ($\frac{1}{2}$ ""); dužina između 5 m i 30 m

- Minimalni kapacitet protoka: 330 l/h (5,5 l/min)

Sistemski odvajáč

Sistemski odvajáč (za sprečavanje povratnog protoka) sprečava povratni protok vode i sredstva za čišćenje u vodovod za pitku vodu.

- Prema važećim propisima, peraćem pod visokim pritiskom nikada ne smete da rukujete bez sistemskog odvajáča na mreži za distribuciju pitke vode. Morate da koristite odgovarajući sistemski odvajáč prema standardu EN 12729 tip BA.
- Voda koja je tekla kroz sistemski odvajáč se klasifikuje kao nepitka voda.
- Sistemski odvajáč možete da nabavite u specijalizovanoj prodavnici.

Postupak

1. Montirajte brzi priključak sa adapterom baštenskog creva (30) na dovodno crevo.
 - Uklonite nazubljenu steznu navrtku.
 - Navucite steznu navrtku preko kraja creva.
 - Umetnite kraj creva u navoj brzog priključka adaptera baštenskog creva.
 - Pričvrstite brzi priključak sa adapterom baštenskog creva steznom navrtkom.
 - Proverite da li je brzi priključak sa adapterom baštenskog creva čvrsto montiran na baštensko crevo.
2. Priključite dovodno crevo na snabdevanje vodom.
3. Izduvajte dovodno crevo: Otvarajte snabdevanje vodom, dok na drugom kraju voda ne počne da izlazi bez mehurića. Zatvorite snabdevanje vodom.
4. Povežite brzi priključak sa adapterom baštenskog creva (30) na dovodno crevo spojnicom (16).

Usisavanje vode

Preuslovi

- **NAPOMENA!** Zapriranje usled vraćenih sredstava za čišćenje! Ne usisavajte vodu iz prirodnih sakupljača vode.
- Usisno crevo sa korpom filtera (nije uključen u obimu isporuke, *Rezervni delovi i pribor, P. 101*)
- stajaća, čista vode, npr. kišnica
- Maksimalna visina usisa: 0,5 m

Postupak

⚠ UPOZORENJE! Električni udar! Sam uređaj ne sme da se uroni sakupljač vode. **NAPOMENA!** Oštećenje usled rada nasuvo! Vodite računa o dovoljnim zalihama vode i bezbednom snabdevanju vodom.

1. Povežite usisno crevo sa korpom filtera pomoću spojnice (16) na priključak za vodu (18) uređaja.
2. Utaknite kraj sa korpom filtera u sakupljač vode.
3. Uklonite cev za prskanje (1) sa ručke pištolja (5).
4. Pritisnite polugu za uključivanje (23) i držite je pritisnutom.
5. Stavite prekidač za uključivanje/isključivanje (4) u položaj I (UKLJ.). Uređaj počinje da usisava vodu i vazduh može da izađe.
6. Kada više nema vazduha u uređaju, možete da pustite polugu za uključivanje.
7. Montirajte nastavak.

Izbor nastavka

Mlaznica (20)

- Uski lepazasti mlaz
Visoki pritisak

Mlaznica za penu (26)

- Široki lepazasti mlaz: Niski pritisak za sredstvo za čišćenje
- Pomoću točkića (27) regulišete količinu sredstva za čišćenje koje se dodaje vodi.

Turbo-freza za nečistoću (21)



Rotirajući vodeni mlaz je pogodan za rad sa smanjenom potrošnjom vode.

Rotirajuća četka za pranje (8)

- Rotirajuća četka za pranje u načelu nije pogodna za osetljive i lakirane površine (na primer, lak za automobile).
- Ne vršite pritisak na rotirajuću četku za pranje. Funkcija čišćenja nastaje iz rotacionog kretanja i protoka vode.

Podešavanje rotirajuće četke za pranje

1. Otpustite vijak na savitljivom zglobu (28).
2. Podesite ugao rotirajuće četke za pranje (8).
3. Pritegnite vijak na savitljivom zglobu (28).

Montaža i demontaža nastavka

Montaža mlaznice

1. Montirajte cev za prskanje (1) na ručku pištolja (5) (Bajonet-zatvarač: Umetanje i okretanje).
2. Utaknite nastavak na cev za prskanje (1). Nastavak će usednuti.

Demontaža mlaznice

1. Pritisnite i držite dugme za deblokadu (22) na prednjem kraju cevi za prskanje (1)
2. Izvucite nastavak sa cevi za prskanje (1).
3. Uklonite cev za prskanje (1) sa ručke pištolja (5) (Bajonet-zatvarač: Guranje, okretanje i povlačenje).

Montaža rotirajuće četka za pranje (8)

1. Uklonite cev za prskanje (1) sa ručke pištolja (5) (Bajonet-zatvarač: Guranje, okretanje i povlačenje).
2. Montirajte nastavak na ručku pištolja (5) (Bajonet-zatvarač: Umetanje i okretanje).

Demontaža rotirajuće četka za pranje (8)

1. Uklonite nastavak sa ručke pištolja (5) (Bajonet-zatvarač: Guranje, okretanje i povlačenje).

Rad

Čišćenje sredstvom za čišćenje

Zahtevi za sredstvo za čišćenje

- Ovaj uređaj je razvijen za upotrebu sa neutralnim sredstvom za čišćenje na bazi biološki razgradivih anionskih tenzida.
- Upotreba drugih sredstava za čišćenje ili hemikalija može negativno da utiče na bezbednost uređaja i da dovede do oštećenja. Takva oštećenja na uređaju ne podležu garanciji.
- Sredstva za čišćenje možete da nabavite preko naše onlajn prodavnice (*Rezervni delovi i pribor, P. 101*).

Preduslovi

- Rezervoar za sredstvo za čišćenje je napunjeno sredstvom za čišćenje.

Punjenje/praznjenje rezervoara za sredstvo za čišćenje (14)

1. Odvrnite mlaznicu za penu (26) sa rezervoara za sredstvo za čišćenje (14).
2. Ispraznite odnosno napunite rezervoar za sredstvo za čišćenje (14).

3. Ponovo zavrnite mlaznicu za penu (26) na rezervoar za sredstvo za čišćenje (14).

Uključivanje

▲ UPOZORENJE! Sistem za vodu koji propušta može da dovede do električnog udara! Stavite prekidač za uključivanje/isključivanje (4) u položaj **0** (ISKLJ.). Izvucite priključni utikač. Ponovo počnite postavljanjem priključaka za vodu (pogledajte *Uspostavljanje snabdevanja vodom*, P. 93).

▲ UPOZORENJE! Uređaj smejete da koristite samo u uspravnom položaju! Ako se uređaj prevrne, postoji opasnost od električnog udara. Stavite prekidač za uključivanje/isključivanje (4) u položaj **0** (ISKLJ.). Izvucite priključni utikač. Tek sada uređaj vratite u uspravnu poziciju. Radi Vaše bezbednosti, sačekajte oko pet minuta pre nego što ponovo uspostavite električni priključak.

▲ UPOZORENJE! Nepogodni produžni kablovi mogu da budu opasni! Koristite samo produžne kablove koji su pogodni za primenu na otvorenom. Veza mora da bude suva i da se nalazi iznad tla. Preporučuje se da u tu svrhu koristite doboš kabla, koji drži utičnicu najmanje 60 mm iznad tla.

1. Uverite se da je prekidač za uključivanje/isključivanje (4) u položaju „0“ (ISKLJ.).
2. Dovedite uređaj u uspravni položaj.
3. Povežite utikač sa utičnicom sa zaštitnim kontaktom sa sklopu diferencijalne struje.



Desni deo držača za mrežni priključni kabl, gledano sa zadnje strane (12) može da se zakreće. Tako možete da lagano uklonite mrežni priključak (13).

4. **NAPOMENA!** Rad na suvo dovodi do oštećenja uređaja. Ne koristite čistač pod visokim pritiskom kada je slavina zatvorena.
Potpuno otvorite slavinu.
5. Stavite prekidač za uključivanje/isključivanje (4) u položaj **I** (UKLJ.). Motor se kratko uključuje, dok ne bude stvoren potreban pritisak. Motor se zatim zaustavlja.
6. **▲ UPOZORENJE!** Obratite pažnju na silu povratnog udara mlaza vode koji izlazi. Možete da povredite sebe i druge

osobe. Pobrinite se za stabilan položaj. Čvrsto držite ručku pištolja (5). Pritisnite polugu za uključivanje (23) ručke pištolja (5). Mlaznica radi pod pritiskom i motor startuje. Kada otpustite polugu za uključivanje (23) motor se zaustavlja. Visoki pritisak u sistemu ostaje sačuvan.

Prekid rada

Ručku pištolja (5) možete utaknuti sa cevi za prskanje i mlaznicom u držač za ručku pištolja (7).

1. Otpustite polugu za uključivanje (23) ručke pištolja (5).
2. Kada odložite ručku pištolja: Osigurajte polugu za uključivanje dečijom zaštitom (24) (pogled otpozadi).
← Poluga za uključivanje je blokirana .
→ Možete da povučete polugu za uključivanje .

▲ UPOZORENJE! Opasnost od povreda usled mlaza pod visokim pritiskom! Blokirajte polugu za uključivanje uvek kada prekidate rad.

3. U dužim radnim pauzama: Stavite prekidač za uključivanje/isključivanje (4) u položaj **0** (ISKLJ.).

Izduvavanje

Izduvavanje dovodnog creva

1. Zatvorite slavinu.
2. Odvojite dovodno crevo od uređaja.
3. Za dalje informacije, pogledajte *Uspostavljanje snabdevanja vodom*, P. 93

Izduvavanje uređaja

1. Stavite prekidač za uključivanje/isključivanje (4) u položaj **I** (UKLJ.).
2. Sačekajte da se stvori pritisak i da se motor zaustavi.
3. Stavite prekidač za uključivanje/isključivanje (4) u položaj **0** (ISKLJ.).
4. Pritiskajte polugu za uključivanje (23) ručke pištolja (5), dok pritisak ne nestane.
5. Ponavljajte korake nekoliko puta dok sav vazduh ne izađe iz uređaja.

Završavanje rada

1. Nakon rada sredstvima za čišćenje:
 - Ispraznite rezervoar za sredstvo za čišćenje (14).

- Isperajte uređaj čistom vodom, dok sve sredstvo za čišćenje ne izađe iz vodova.
2. Otpustite polugu za uključivanje (23).
 3. Stavite prekidač za uključivanje/isključivanje (4) u položaj **0** (ISKLJ.).
 4. Zatvorite slavinu.
 5. Pritiskajte polugu za uključivanje (23) ručke pištolja (5), dok pritisak ne nestane.
 6. Izvucite priključni utikač. Namotajte mrežni priključni vod (13) na držač (12).
 7. Odvojite uređaj od snabdevanja vodom.

Transport

Okavo ćete pripremiti uređaj za bezbedno kotrljanje.

- Isključite uređaj i izvucite mrežni utikač iz utičnice. Uverite se da su se svi pokretni delovi potpuno zaustavili.
- Namotajte crevo visokog pritiska (9) na bubanj za crevo (10) i namotajte mrežni priključni vod (13) oko držača (12).
- Pričvrstite mrežni utikač pomoću kablovske spojnice (15) na mrežnom priključnom vodu.
- Izvucite ručku.

Ako želite da nosite uređaj, neka vam pomogne druga osoba ako je potrebno.

Čišćenje, održavanje i skladištenje

▲ UPOZORENJE! Električni udar! Opasnost od povreda usled nenamernog pokretanja uređaja. Zaštitite se prilikom radova na održavanju i čišćenju. Isključite uređaj i izvucite mrežni utikač iz utičnice.

Radove na popravljanju i održavanju, koji nisu opisani u ovom uputstvu, treba da obavlja naš servisni centar. Koristite samo originalne rezervne delove.

Čišćenje

NAPOMENA! Opasnost od oštećenja! Uređaj može da se ošteti nestručnim čišćenjem. Nikada ne prskajte uređaj vodom. Ne čistite uređaj pod mlazom tekuće vode. Ne koristite oštra sredstva za čišćenje, odn. rastvarače. Uvek držite uređaj čistim.

Čišćenje nakon rada

1. Stavite prekidač za uključivanje/isključivanje (4) u položaj **0** (ISKLJ.).

2. Izvucite priključni utikač.
3. Održavajte otvore za ventilaciju čisto i slobodno.
4. Očistite uređaj mekom četkom ili blago navlaženom krpom.

Čišćenje mlaznice

U retkim slučajevima, mlaznica (20) može da se začepi stranim telima.

1. Demontirajte mlaznicu (20).
2. Uklonite strano telo sa prednje strane pomoću igle za čišćenje mlaznice (31).
3. Isperite mlaznicu sa prednje strane vodom, da biste odstranili strano telo.

Čišćenje umetka za sito u priključku za vodu

NAPOMENA! Redovno čistite umetak sita (17) pod tekućom vodom.

Neophodni alati i pomoćna sredstva

- Imbus ključ (8 mm) (nije isporučeno)

Postupak

1. Uklonite spojnicu (16) sa priključka za vodu (18).
Ako je previše zategnuto, možete da koristite imbus ključ.
2. Izvadite umetak za sito (17) iz priključka za vodu.
3. Očistite umetak sita pod tekućom vodom.
4. Montirajte umetak za sito (17) i spojnicu (16) obrnutim redosledom.

Održavanje

Uređaj ne zahteva održavanje.

Skladištenje

Napomene

Uvek skladištite pribor:

- čisto
- suvo
- zaštićen od prašine
- zaštićen od mraza
- van domašaja dece

Priprema uređaja za skladištenje

NAPOMENA! Mraz će uništiti perač pod visokim pritiskom i pribor, ako nije sva voda izašla iz uređaja.

1. Izbacite svu vodu iz uređaja.
 - Odvojite uređaj od snabdevanja vodom.

- Uključite perač pod visokim pritiskom na prekidaču za uključivanje/isključivanje (4) na maks. 1 minut.
 - Pritisnite polugu za uključivanje (23) na ručki pištolja (5), dok voda ne prestane da izlazi na ručki pištolja (5) ili na nastavcima.
 - Isključite uređaj.
2. Izbacite svu vodu iz pribora.
 3. Smestite nastavke u uspravnom položaju u držačima sa priključkom na zadnjoj strani.
 4. Namotajte crevo visokog pritiska na bubanj za crevo (10).
 5. Čuvajte mrežni priključni vod u predviđenom nosaču (12).
 6. Pričvrstite mrežni utikač pomoću kablovske spojnice (15) na mrežnom priključnom vodu.

Odlaganje/zaštita životne sredine

Odložite aparat, pribor i ambalažu na ekološki prihvatljiv način.



Ne bacajte električne uređaje u kućni otpad.

Simbol precrtane kante za otpatke na točkovima znači da se ovaj proizvod na kraju

svog životnog veka ne sme odlagati kao nesortirani komunalni otpad.

Direktiva 2012/19/EU o starim električnim i elektronskim uređajima:

Potrošači su zakonski obavezni da recikliraju električne i elektronske uređaje na ekološki prihvatljiv način na kraju njihovog radnog veka. Na ovaj način se obezbeđuju ekološki prihvatljiva reciklaža i ušteda resursa. U zavisnosti od toga kako se primenjuje u nacionalnom zakonu, imate sledeće opcije:

- vratiti ga prodajnom mestu,
- predati ga na službeno sabirno mesto,
- vratiti ga proizvođaču/distributeru.

Ovo se ne odnosi na delove pribora i pomoćna sredstva bez električnih sastavnih delova, koji su priloženi uz stare uređaje.

Odlaganje flaši sredstva za čišćenje

- Ostaci proizvoda moraju biti odloženi u skladu sa Direktivom o otpadu 2008/98/EC i nacionalnim i regionalnim propisima. Nijedan kodni broj otpada prema Evropskom katalogu otpada (AVV) se ne može navesti za ovaj proizvod, jer samo namenska upotreba od strane potrošača dozvoljava da se dodeli. Šifra otpada se utvrđuje unutar EU u konsultaciji sa kompanijom za odlaganje otpada.
- Nekontaminirana ambalaža se može reciklirati.
- Ambalaža koja se ne može očistiti mora se odložiti na isti način kao i proizvod.

Pronalaženje greške

Sledeća tabela Vam pomaže kod uklanjanja manjih smetnji:

Problem	Mogući uzrok	Otklanjanje greške
Uređaj se ne pokreće	Prekidač za uključivanje/isključivanje (4) je isključen	Proverite položaj prekidača za uključivanje/isključivanje
	Nema mrežnog napona	Proverite utičnicu, mrežni priključni vod, utikač i osigurač, eventualno popravka od strane električara.
	Neispravno električno napajanje	Proverite da li je električni sistem usklađen sa podacima na tipskoj pločici
Uređaj ne pumpa vodu	Vazdušne blokade u peraču pod visokim pritiskom	Uključite uređaj i aktivirajte polugu za uključivanje (23). <i>Izdavanje, P. 95</i>

Problem	Mogući uzrok	Otklanjanje greške
Uređaj je bez pritiska	Vazdušne blokade u peraću pod visokim pritiskom	<i>Izduvavanje, P. 95</i>
	Pad pritiska u vodu	Prekontrolišite snabdevanje vodom
Sistem za vodu propušta	Priključci nisu ispravno montirani	Isključite uređaj i odvojite ga od mreže. Ponovo priključite uređaj na vodovode (pogledajte <i>Uspostavljanje snabdevanja vodom, P. 93</i>)
	Priključak za vodu (18) propušta	Isključite uređaj i odvojite ga od mreže. Zamenite spojnicu (16) sa zaptivnim prstenom na priključku za vodu (18) (pogledajte <i>Rezervni delovi i pribor, P. 101</i>)
Jako variranje pritiska	Mlaznica (20) je zaprljana	Isperite mlaznicu (20) vodom. Ako je potrebno, očistite otvor mlaznice iglom za čišćenje mlaznica (31; pogledajte <i>Čišćenje, P. 96</i>).
	Mlaznica (20) je začepljena	Uklonite mlaznicu (20) i utvrdite da voda neometano teče iz ručke pištolja (5).

Kako izjaviti reklamaciju?

Molimo Vas:

- da pozovete korisnički servis: 0800 801 807

- pošaljete e-mail na: grizzly@lidl.rs
 - posetite najbližu Lidl prodavnicu.
- Da bismo osigurali najbržu asistenciju, molimo da sačuvate fiskalni račun i date ga na uvid prilikom izjavljivanja reklamacije.

Garancija / Garantni list

Poštovani kupci,
Ovim putem Vas upoznajemo sa Vašim pravima i obavezama koje proističu iz Zakona o zaštiti potrošača, a u pogledu ostvarivanja prava iz garancije.

Ova garancija ni na koji način ne utiče, niti isključuje prava koja kupac ima u skladu sa važećim Zakonom o zaštiti potrošača po osnovu zakonske odgovornosti prodavca za nesaobraznost robe ugovoru koja traje 2 godine od dana kada je roba predata kupcu. Davalac garancije ovom izjavom preuzima obavezu da kupcima svojih aparata, a pod uslovima i redosledom definisanim u ovoj izjavi, obezbedi:

- besplatno otklanjanje kvarova u garantnom roku, koji bi nastali kod uobičajene upotrebe ili zbog grešaka u proizvodnji i materijalu, ili
- zamenu aparata kada opravka shodno odredbi prethodne tačke nije moguća, ili
- povrat novca kada ni zamena aparata shodno odredbi prethodne tačke nije moguća.

Ukupan rok garancije je 3 godine.

Garantni rok počinje da važi od datuma kupovine proizvoda, odnosno od prijema istog od strane kupca, a što se dokazuje fiskalnim računom.

Garancija važi na teritoriji Republike Srbije.

Kupac može da izjavi reklamaciju usmeno u nekom od prodajnih objekata Lidl Srbija KD, odnosno telefonom, pisanim putem ili elektronskim putem na kontakte kompanije Lidl Srbija KD, uz dostavu računa na uvid.

U cilju ispravnog funkcionisanja uređaj se koristi u skladu sa njegovom namenom i Uputstvom za upotrebu.

Na osnovani zahtev kupca, koji je izjavljen u garantnom roku i u skladu sa uslovima iz ove Izjave, prodavac će izvršiti otklanjanje kvarova i nedostataka na proizvodu ili druge radnje u skladu sa ovom Izjavom, a u roku predviđenom Zakonom.

Garantni uslovi:

Pre obraćanja prodavcu za tehničku pomoć, potrebno je proveriti ispravnost instalacije i ostalih potrebnih uslova naznačenih u Uputstvu za upotrebu.

Kupac je dužan da prodavcu preda sve pripadajuće delove uređaja koje je preuzeo u trenutku kupovine.

Popravke u roku garancije:

Garancija važi počev od dana kada je proizvod predat kupcu, a koja se utvrđuje na osnovu fiskalnog računa. U garantnom periodu davalac garancije, odnosno prodavac je u obavezi da otkloni tehničke kvarove koji bi nastali kod uobičajene upotrebe ili zbog grešaka u proizvodnji i materijalu, bez naknade i u zakonskom roku. Ukoliko opravka nije moguća, davalac garancije, odnosno prodavac je ovlašćen i dužan da sprovede druge radnje u skladu sa ovom Izjavom.

Lidl i proizvođač nisu u mogućnosti da garantuju obezbeđivanje servisiranja i dostupnost rezervnih ili zamenskih delova van postupka ostvarivanja prava iz garancije/zakonske odgovornosti za saobraznost. Ukoliko za tim bude potrebe, putem naše Službe za potrošače možete proveriti dostupnost rezervnih delova i opcije za popravku. Hvala na razumevanju.



Garancija ne važi u sledecim slučajevima:

1. Ukoliko prodavcu uz uređaj nije priložen fiskalni račun ili drugi dokaz o kupovini koji sadrži datum prodaje.
2. Ukoliko je kvar prouzrokovan udarom groma, strujnim udarom ili sličnim delovanjem spoljne sile na sam uređaj (požar, poplava, naponski udar..).
3. Ukoliko su nastali kvarovi i oštećenja na uređaju posledica delovanja spoljnih uticaja, kao što su: velika vlaga, previsoka i suviše niska temperatura (pucanje cevi usled smrzavanja, oštećenja gumenih delova, rđanje, itd.)
4. Ukoliko uređaj nije korišćen u skladu sa Uputstvom za upotrebu.
5. Ukoliko je uređaj pokušalo da popravi treće neovlašćeno lice.
6. Ukoliko uređaj nije korišćen u skladu sa namenom.
7. Ukoliko je čišćenje i održavanje uređaja urađeno protivno Uputstvu za upotrebu.
8. Ukoliko je uređaj korišćen u profesionalne svrhe.

9. Ukoliko uz proizvod nisu predati svi pripadajući delovi proizvoda koje je kupac preuzeo u trenutku kupovine.

Naziv proizvoda:	Perač pod visokim pritiskom
Model:	PHD 170 E3
IAN/Serijski broj:	496471_2504/000001–295000
Proizvođač:	Grizzly Tools GmbH & Co. KG ; Stockstädter Str. 20; 63762 GroBostheim; NEMAČKA; www.grizzlytools.de
Ovlašćeni serviser:	ICOM Communications doo, Novosadski put 68, 21203 Veternik, tel. 021 3000 151, mob. 060 480 0476
Datum predaje robe potrošaču:	datum sa fiskalnog računa
Uvozi i stavlja u promet:	Lidl Srbija KD, Prva južna radna 3, 22330 Nova Pazova, Republika Srbija, tel. 0800 801 807, Kontakt obrazac na parksidediy.com

Prevod originalne EU deklaracije o usklađenosti

<p>Uređaj: Perač pod visokim pritiskom Model: PHD 170 E3 Serijski broj: 000001–295000</p> <p>Gore opisani predmet Izjave ispunjava relevantne harmonizovane propise Unije:</p> <p>2006/42/EC • 2014/30/EU • 2000/14/EC & 2005/88/EC • 2011/65/EU & (EU) 2015/863</p> <p>Gore naveden predmet Izjave ispunjava propise smernice 2011/65/EU Evropskog parlamenta i veća od 8. juna 2011. godine za ograničenje upotrebe određenih opasnih materija u električnim i elektronskim uređajima.</p> <p>Da bi se obezbedila usklađenost, primenjeni su sledeći usaglašeni standardi, kao i nacionalni standardi i propisi:</p> <p>EN 60335-1:2012/A16:2023 • EN 60335-2-79:2012 • EN 62233:2008 EN IEC 55014-1:2021 • EN IEC 55014-2:2021 • EN IEC 63000:2018 EN IEC 61000-3-2:2019/A2:2024 • EN IEC 61000-3-11:2019</p> <p>U skladu sa Direktivom 2000/14/EC o emisiji buke, potvrđeno je sledeće: Nivo zvučne snage (L_{WA}) – izmereno: 92,5 dB; – garantovano: 95 dB</p> <p>Korišćen postupak ocenjivanja usaglašenosti prema 2000/14/EC, Aneks V.</p> <p>Isključivu odgovornost za izdavanje ove Izjave o usklađenosti snosi proizvođač:</p> <p> Grizzly Tools GmbH & Co. KG Stockstädter Str. 20 63762 GroBostheim NEMAČKA 10.11.2025</p> <p> Christian Frank Ovlašćeni predstavnik za dokumentaciju</p>

Rezervni delovi i pribor

Rezervni delovi i pribor stoje na raspolaganju na stranici www.grizzlytools.shop. Ukoliko imate problema sa postupkom poručivanja, obratite nam se preko naše onlajn-prodavnice. Za dodatna pitanja se obratite: *Garancija / Garantni list, P. 99*

Lidl i proizvođač nisu u mogućnosti da garantuju obezbeđivanje servisiranja i dostupnost rezervnih delova nakon isteka garantog perioda/ perioda saobraznosti. Ukoliko za tim bude potrebe, putem naše Službe za potrošače možete proveriti dostupnost rezervnih delova i opcije za popravku. Hvala na razumevanju.

Poz. br.	Ime	Naredba br.
1	Cev za prskanje	91120384
2	Ručka	91120376
5	Ručka pištolja	91120383
10 , 9	Bubanj sa okretaljkom (uklj. Crevo visokog pritiska, 10 m)	91120377
14	Rezervoar za sredstvo za čišćenje	91120386
16 , 17	Spojnica (Priključak za vodu), Umetak za sito	91120380
21	Turbo mlaznica za prljavštinu	91105894
29	Sredstvo za čišćenje URM 500 (500 ml)	30990010
30	Brzi priključak sa adapterom za baštensko crevo	91120382
31	Igla za čišćenje mlaznice	91103736

Cuprins

Introducere.....	102
Utilizarea prevăzută.....	102
Furnitura livrată/accesorii.....	102
Descrierea funcționării.....	103
Prezentare generală.....	103
Date tehnice.....	103
Indicații de siguranță.....	104
Semnificația indicațiilor de siguranță..	104
Pictograme și simboluri.....	104
Punerea în funcțiune a aparatului în condiții de siguranță.....	106
Pregătirea.....	110
Elemente de comandă.....	110
Instalarea aparatului.....	110
Realizarea alimentării cu apă.....	110
Selectarea duzei.....	111
Montarea și demontarea accesoriului.....	111
Funcționarea.....	112
Curățarea cu agent de curățare.....	112
Pornirea.....	112
Înteruperea funcționării.....	112
Aerisirea.....	113
Încheierea funcționării.....	113
Transport.....	113
Curățarea, întreținerea și depozitarea.....	113
Curățarea.....	113
Întreținere.....	114
Depozitarea.....	114
Eliminarea/protecția mediului.....	114
Depistarea defectiunilor.....	115
Service.....	116
Garanție.....	116
Reparație-service.....	117
Service-Center.....	117
Importator.....	117
Traducerea originalului declarației de conformitate UE.....	118
Piese de schimb și accesorii.....	118

Introducere

Felicitări pentru achiziția noului dumneavoastră aparat de curățat cu presiune ridicată (numit în continuare aparat sau sculă electrică).

V-ați decis astfel pentru un aparat de calitate ridicată. Acest aparat a fost verificat în timpul producției cu privire la calitate și a fost supus unui control final. Capacitatea de funcționare a aparatului dumneavoastră este așadar asigurată.

Nu se poate exclude faptul că, în cazuri individuale, pot exista cantități reziduale de apă pe sau în aparat sau în conductele de furtun. Aceasta nu este o deficiență sau un defect și niciun motiv de îngrijorare.



Instrucțiunile de utilizare sunt parte componentă a acestui aparat. Acestea conțin indicații importante referitoare la siguranța, utilizarea și eliminarea produsului. Citiți cu atenție instrucțiunile de utilizare. Familiarizați-vă cu elementele de operare și utilizarea corectă a aparatului. Aparatul trebuie utilizat numai conform descrierii și pentru domeniile de utilizare indicate. Păstrați cu grijă aceste instrucțiuni de utilizare și predați aparatul către terți însoțit de toate documentele.

Utilizarea prevăzută

Aparatul este destinat exclusiv pentru utilizarea următoare:

- Curățarea de mașini, vehicule, construcții, scule, fațade, terase, aparate de grădină etc. cu jet de apă de înaltă presiune. Respectați întotdeauna specificațiile producătorului obiectului de curățat.

Orice altă utilizare nespécificată în mod explicit în aceste instrucțiuni de utilizare poate reprezenta un pericol serios pentru utilizator și poate conduce la deteriorarea aparatului. Operatorul sau utilizatorul aparatului este răspunzător accidentele sau daunele produse altor persoane sau proprietății acestora. Aparatul este destinat utilizării în domeniul casnic. Acesta nu a fost conceput pentru utilizarea permanentă industrială. Folosirea aparatului în scop industrial are ca rezultat pierderea garanției. Producătorul nu este responsabil pentru daunele produse ca urmare a utilizării neconforme cu destinația sau a operării greșite.

Furnitura livrată/accesorii

Dezambalați aparatul și verificați furnitura livrată.

Eliminați ambalajul în mod regulamentar.

- Aparat de curățat cu presiune ridicată

- Mâner tip pistol
- Lance
- furtun pentru presiune ridicată
- Rezervor agent de curățare + Duză de detergent
- Duză
- Freză turbo pentru murdărie
- Perie rotativă de spălare
- Agent de curățare URM 500 (500 ml)
- Cuplaj (Racord pentru apă), Sită încorporată (premontat)
- Conector rapid cu adaptor pentru furtun de grădină
- Ac pentru curățare duze
- Traducere a instrucțiunilor originale

Piesele mici/accesoriile sunt depozitate într-o pungă de hârtie sigilată.

Descrierea funcționării

Aparatul de curățat cu presiune ridicată curăță cu jet de apă de înaltă presiune.

Dacă este necesar, poate fi exploatat și cu adaos de agent de curățare.

Informații despre funcția elementelor de comandă găsiți în descrierile următoare.

Prezentare generală

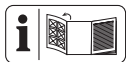

Veți găsi imaginile aparatului pe pagina pliată din față.

- 1 Lance
- 2 Mâner cu manetă
- 3 Deblocare (Mâner cu manetă)
- 4 Întrerupător de pornire/oprire
- 5 Mâner tip pistol
- 6 Suport (Freză turbo pentru murdărie)
- 7 Suport (Mâner tip pistol)
- 8 Perie rotativă de spălare
- 9 furtun pentru presiune ridicată
- 10 Tambur integrat pentru furtun cu manivelă
- 11 Suport (Accesorii)
- 12 Suport (Cablul de alimentare de la rețea)
- 13 Cablu de alimentare de la rețea
- 14 Rezervor agent de curățare
- 15 Clemă pentru cablu
- 16 Cuplaj (Racord pentru apă)

- 17 Sită încorporată
- 18 Racord pentru apă
- 19 Ghidaj pentru furtun pentru presiune ridicată
- 20 Duză
- 21 Freză turbo pentru murdărie
- 22 Buton de deblocare
- 23 Declanșator
- 24 Siguranță pentru copii
- 25 Deblocare (furtun pentru presiune ridicată)
- 26 Duza de spumare
- 27 Roată
- 28 Articulație îndoită
- 29 Agent de curățare
- 30 Conector rapid cu adaptor pentru furtun de grădină
- 31 Ac pentru curățare duze

Date tehnice

Aparat de curățat cu presiune ridicată

..... **PHD 170 E3**

Tensiune nominală U 230 V ~; 50 Hz

Putere nominală de intrare P 2400 W

Lungime Cablu de alimentare de la rețea 5 m

Clasă de protecție \square II

Tip de protecție IPX5

Greutate 11,4 kg

Lungime furtun pentru presiune ridicată 10 m

Presiune de lucru (p) 12 MPa

Presiune max. admisă (p_{max}) 17 MPa

Presiune max. de admisie ($p_{in,max}$) .. 0,8 MPa

Temperatură max. de admisie ($T_{in,max}$) 40 °C

Debit măsurat (Q) 330 l/h (5,5 l/min)

Debit măsurat max. (Q_{max}) 500 l/h (8,3 l/min)

Înălțime max. de aspirație 0,5 m

Nivel de presiune acustică (L_{pA})

..... 79,4 dB; $K_{pA}=3$ dB

Nivel de putere acustică (L_{WA})

– măsurat 92,5 dB; $K_{WA}=2,23$ dB

– garantat 95 dB

Vibrație (a_{11}) <2,5 m/s²

Indicații privind alimentarea cu curent

Acest aparat este destinat funcționării numai în încăperi care au o capacitate de curent de funcționare de cel puțin 100 A pe fază la

punctul de transfer (racordul casei). Utilizatorul trebuie să se asigure că aparatul funcționează numai la o rețea de alimentare adecvată. Dacă este necesar, verificați la furnizorul de energie responsabil dacă capacitatea de curent de funcționare este suficientă pentru aparat.

Valorile zgomotului și ale vibrațiilor au fost determinate conform normelor și dispozițiilor numite în declarația de conformitate.

Valoarea totală specificată a vibrației și valoarea specificată a emisiei de zgomot a fost măsurată în conformitate cu o procedură de verificare standardizată și pot fi utilizate pentru compararea unei scule electrice cu o altă unealtă. Valoarea totală specificată a vibrației și valoarea specificată a emisiei de zgomot poate fi utilizată și pentru estimarea preliminară a încărcăturii.

▲ AVERTIZARE! Emisiile de vibrații și de zgomot pot diferi de valoarea indicată în timpul utilizării propriu-zise a sculei electrice, în funcție de felul și modul în care scula electrică este utilizată, îndeosebi ce tip de piesă este prelucrată. Este necesară stabilirea măsurilor de siguranță pentru protecția operatorului, care se bazează pe o evaluare a solicitării la vibrație în timpul condițiilor propriu-zise de utilizare (aici trebuie luate în considerare toate părțile ciclului de exploatare, de exemplu momentele în care scula electrică este decuplată și cele în care, deși este cuplată, funcționează fără sarcină).

Indicații de siguranță



ATENȚIE! La utilizarea aparatelor electrice se vor respecta următoarele măsuri principale de securitate, pentru protecția împotriva șocului electric și împotriva pericolului de vătămare și incendiu.

Semnificația indicațiilor de siguranță

▲ PERICOL! Dacă nu urmați această indicație de siguranță, apare un accident. Urmarea este vătămare corporală gravă sau deces.

▲ AVERTIZARE! Dacă nu urmați această indicație de siguranță, este probabil să apară un accident. Urmarea este probabil vătămare corporală gravă sau deces.

▲ PRECAUȚIE! Dacă nu urmați această indicație de siguranță, apare un accident. Urmarea este probabil vătămare corporală ușoară sau moderată.

OBSERVAȚIE! Dacă nu urmați această indicație de siguranță, apare un accident. Urmarea este probabil o pagubă materială.

Pictograme și simboluri Pictograme pe aparat



Atenție!



Citiți cu atenție instrucțiunile de utilizare. Familiarizați-vă cu elementele de operare și utilizarea corectă a aparatului.



Atenție! Dacă în timpul utilizării cablul se deteriorează, trebuie să îl deconectați imediat de la rețeaua de alimentare. Ștecherul trebuie, de asemenea, tras la racordarea la alimentarea cu apă sau la încercarea de a elimina neetanșeitățile.



Conform prevederilor valabile aparatul de curățat cu presiune ridicată nu trebuie să fie exploatat fără sistem separator la rețeaua de apă potabilă. Trebuie utilizat un sistem separator adecvat conform EN 12729 tip BA.



Clasă de protecție II (dublă izolație)



Nivel de presiune acustică garantată L_{WA} în dB.



Acest aparat este destinat funcționării numai în încăperi care au o capacitate de curent de funcționare de cel puțin 100 A pe fază la punctul de transfer (racordul casei).

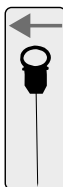

Ac pentru curățare duze



Exploatați aparatul numai în poziție verticală, niciodată în poziție orizontală.



Jeturile de înaltă presiune pot fi periculoase în caz de utilizare necorespunzătoare. Nu îndreptați jetul către persoane, animale, echipamente electrice active sau spre aparat.



Aparatele electrice nu trebuie eliminate în gunoiul menajer.

Punerea în funcțiune a aparatului în condiții de siguranță

Indicații generale

- Citiți cu atenție instrucțiunile de utilizare. Familiarizați-vă cu elementele de operare și utilizarea corectă a aparatului.
- Este interzisă folosirea aparatului de către copii. Copiii trebuie supravegheați, pentru a împiedica utilizarea aparatului ca jucărie.
Aparatul poate fi exploatat de persoane cu capacități fizice, senzoriale sau mentale reduse, sau a căror experiență sau cunoștințe sunt insuficiente, numai dacă sunt supravegheate sau dacă au fost instruite cu privire la utilizarea în totală siguranță a aparatului și dacă au înțeles bine riscurile posibile.
- Este interzisă utilizarea acestui aparat de către persoane nefamiliarizate cu instrucțiunile de utilizare.

- Aparatul de curățat cu presiune ridicată nu este permis să fie exploatat de persoane neinstruite.
- Aparatul nu trebuie utilizat la altitudini mai mari de 2000 m.
- La apariția unei defecțiuni sau a unui defect în timpul funcționării aparatul trebuie oprit imediat și ștecherul trebuie scos din priză. Pentru cauze posibile ale unei defecțiuni: *Depistarea defecțiunilor, Pag. 115*. Sau contactați serviciul nostru de asistență tehnică.
- Vă rugăm să rețineți că utilizatorul este răspunzător pentru accidente sau pericolele la care sunt expuse celelalte persoane sau bunurile acestora.
- Respectați protecția contra zgomotului și reglementările locale.

Pregătirea

- Protejați-vă împotriva stropilor de apă sau a murdăriei cu ochelari de protecție și îmbrăcăminte de protecție adecvată.

- În timpul utilizării aparatelor de curățat cu presiune ridicată se pot produce aerosoli. Inhalarea aerosolilor poate dăuna sănătății. În funcție de aplicație, utilizarea de duze complet ecranate (de exemplu, aparat pentru curățarea suprafețelor) poate reduce semnificativ emisiile de aerosoli apoși. În funcție de mediul de curățat, purtați un aparat de respirație adecvat din clasa FFP 2 sau comparabilă pentru a vă proteja împotriva inhalării aerosolilor dacă nu este posibilă utilizarea unei duze complet ecranate.
- Nu folosiți aparatul dacă este deteriorat, incomplet sau dacă i-au fost aduse modificări neaprobate de fabricant. Înaintea punerii în funcțiune dispuneți verificarea de către un specialist, dacă măsurile de protecție electrice solicitate sunt prezente.
- Aparatul trebuie să fie racordat numai la o priză, care a fost instalată de un electrician experimentat conform IEC 60364-1.
- Înainte de utilizare verificați întotdeauna cablul de racordare și cablul de prelungire cu privire la semne de deteriorare sau îmbătrânire. Dacă cablul este deteriorat în timpul utilizării, trebuie să fie separat imediat de la rețeaua de alimentare, **NU ATINGEȚI CABLUL, ÎNAINTE CA ACES- TA SĂ FIE SEPARAT DE LA REȚEA.** Nu folosiți aparatul dacă cablul este deteriorat sau uzat.
- În cazul în care cablul de alimentare de la rețea al acestui aparat este deteriorat, acesta trebuie înlocuit de către producător, de către serviciul de clienți al acestuia sau de către o persoană cu calificare similară, pentru a evita pericolele. Adresați-vă centrului de service.
- Conectați aparatul numai la o priză cu dispozitiv de protecție contra curentilor vagabonzi (întrerupător diferențial), cu un curent vagabond nominal

- care să nu mai depășească 30 mA.
- Utilizați numai cabluri de prelungire, care sunt adecvate și pentru mediul exterior. Îmbinarea trebuie să fie uscată și să se situeze deasupra solului. Se recomandă în acest scop utilizarea unui tambur pentru cablu, care ține priza la cel puțin 60 mm deasupra solului.
 - Cablurile de prelungire trebuie să aibă o secțiune a cablului de cel puțin $2 \times 2,5 \text{ mm}^2$.
 - Furtunurile pentru presiune ridicată, armăturile și cuplajele sunt importante pentru siguranța aparatului. Folosiți numai furtunuri pentru presiune ridicată, armături și cuplaje recomandate de producător.
 - Nu puneți aparatul în funcțiune, dacă cablul de alimentare de la rețea, alimentarea apei sau alte piese importante ca furtunul pentru presiune ridicată sau pistolul de stropire sunt deteriorate resp. neetanșe.

- Utilizați aparatul numai în poziție verticală și numai pe o suprafață stabilă și plană.
- Nu exploatați niciodată aparatul, în timp ce în apropiere se află copii sau animale. Persoanele din apropiere trebuie să poarte îmbrăcăminte de protecție.

Funcționarea

- Fiți atenți, acordați atenție la ceea ce faceți și procedați rațional atunci când lucrați cu aparatul. Nu utilizați aparatul, dacă sunteți obosit sau dacă vă aflați sub influența drogurilor, alcoolului sau a medicamentelor.
- Jeturile de înaltă presiune pot fi periculoase în caz de utilizare necorespunzătoare. Nu îndreptați jetul către persoane, animale, echipamente electrice active sau spre aparat.
- Nu îndreptați jetul de apă către dumneavoastră sau alte persoane pentru a curăța îmbrăcăminte sau încălțăminte.

- Dacă intrați în contact cu agent de curățare, clătiți cu apă curată din belșug.
- Nu utilizați cablul de alimentare de la rețea, pentru a scoate ștecărul de racordare din priză sau pentru a trage aparatul. Protejați cablul de alimentare de la rețea de căldură, ulei și muchii tăioase.
- Pericol de explozie – nu pulverizați lichide inflamabile.
- Nu folosiți aparatul în apropierea lichidelor sau gazelor inflamabile. În caz de nerespectare există pericol de incendiu sau explozie.
- Nu transportați niciodată aparatul, în timp ce antrenarea funcționează.
- Opriți aparatul și scoateți ștecărul de conectare din priză. Asigurați-vă că toate piesele mobile au ajuns în stare de repaus complet
 - întotdeauna când părăsiți aparatul,
 - înainte de a schimba accesorii,
- înainte de a îndepărta blocaje sau de a înlătura înfundări,
- înainte de a verifica, curăța aparatul sau de a efectua lucrări la acesta.
- Dacă aparatul începe să vibreze anormal, este necesară o verificare imediată:
 - căutați deteriorările,
 - înlocuiți piesele deteriorate,
 - adresați-vă centrului de service.

Curățarea, întreținerea și depozitarea

- Lăsați motorul să se răcească înainte de a depozita aparatul pentru mai mult timp.
- Din motive de siguranță înlocuiți piesele uzate sau deteriorate. Utilizați exclusiv piese de schimb originale și accesorii. Utilizarea de piese de la terți duce la pierderea imediată a dreptului la garanție.
- Deschiderea aparatului trebuie efectuată numai de un electrician autorizat. Pentru reparații

adresati-vă întotdeauna la centrul nostru de service.

- Opriti antrenarea, separati aparatul de la alimentarea electrică și lasati aparatul să se răcească, dacă acesta este oprit pentru curățare, reglare, depozitare sau pentru înlocuirea unor accesorii.
- Tratați aparatul cu grijă și mențineți-l curat.
- Păstrați aparatul inaccesibil pentru copii.

Pregătirea

▲ AVERTIZARE! Pericol de vătămare datorită pornirii accidentale a aparatului. Introduceți ștecărul de conectare în priză, numai atunci când aparatul este complet pregătit pentru utilizare.

Elemente de comandă

Înainte de prima funcționare a aparatului cunoașteți elementele de comandă.

Mâner cu manetă (2)

Cu mânerul cu manetă tras în exterior puteți rula aparatul comod.

- Trageți maneta:
Trageți mânerul cu manetă în sus.
- Trageți maneta în interior:
Apăsați deblocarea (3) a mânerului cu manetă și trageți mânerul cu manetă în sus.

Mâner tip pistol (5)

• Declanșator (23)

- Trageți declanșatorul: Activează jetul de înaltă presiune
- Eliberați declanșatorul: Dezactivează jetul de înaltă presiune

• Siguranță pentru copii (24) (Vedere din spate)

← Declanșatorul este blocat .

→ Dumneavoastră puteți trage declanșatorul .

▲ AVERTIZARE! Pericol de accidentare din cauza jetului de înaltă presiune! Blocați declanșatorul la fiecare întrerupere a lucrului.

Roată (27)

Reglează cantitatea de detergent care este adăugată în apă.

Instalarea aparatului

1. Puneți aparatul pe o suprafață plană solidă.
2. Asigurați-vă că furtunul pentru presiune ridicată (9) trece prin ghidajul pentru furtunul pentru presiune ridicată (19).
3. Introduceți furtunul pentru presiune ridicată (9) în racordul de înaltă presiune al mânerului tip pistol (5).
4. Verificați dacă furtunul pentru presiune ridicată (9) este bine montat pe mânerul tip pistol (5).

Realizarea alimentării cu apă

Aveți două opțiuni pentru alimentarea cu apă a aparatului:

- Racord pentru apă menajeră
- Aspirarea apei stagnante, curate, de exemplu, un butoi de ploaie

Racord pentru apă menajeră

Premise

- Furtun de alimentare: Furtun de grădină cu racord rapid montat pentru adaptor pentru furtun de grădină (30); Ø13 mm (½"); lungime între 5 m și 30 m
- Debit de pompare minim: 330 l/h (5,5 l/min)
- **Sistem separator**
Un sistem separator (inhibitor de retur) împiedică returnul apei și al agentului de curățare în conducta de apă potabilă.
 - Conform prevederilor valabile un aparat de curățat cu presiune ridicată nu trebuie să fie exploatat fără sistem separator la rețeaua de apă potabilă. Trebuie utilizat un sistem separator adecvat conform EN 12729 tip BA.
 - Apa, care curge printr-un sistem separator, nu este clasificată ca potabilă.
 - Un sistem separator este disponibil în comerțul specializat.

Procedură

- Montați racordul rapid cu adaptor pentru furtun de grădină (30) la furtunul de alimentare.
 - Îndepărtați piulița zimțată de prindere.
 - Împingeți piulița de prindere peste capătul furtunului.
 - Introduceți capătul furtunului în filetul conectorului rapid cu adaptor pentru furtun de grădină.
 - Fixați adaptorul rapid cu adaptor pentru furtun de grădină cu piulița de prindere.
 - Verificați dacă adaptorul rapid cu adaptor pentru furtun de grădină este montat ferm pe furtun.
- Racordați furtunul de alimentare la alimentarea cu apă.
- Aerisiți furtunul de alimentare: Deschideți alimentarea cu apă până când iese apă fără bule pe la celălalt capăt al furtunului de alimentare. Închideți alimentarea cu apă.
- Conectați racordul rapid cu adaptorul pentru furtun de grădină (30) la furtunul de alimentare cu cuplajul (16).

Aspirarea apei

Premise

- OBSERVAȚIE!** Contaminare cu agenți de curățare! Nu aspirați apă din acumulări naturale.
- Furtun de aspirație cu sorb (nu este inclus în volumul ofertei), *Piese de schimb și accesorii, Pag. 118*
- apă stagnată, curată, de exemplu, un butoi de ploaie
- Înălțime max. de aspirație: 0,5 m

Procedură

- ▲ AVERTIZARE!** Șoc electric! Aparatul în suși nu trebuie să fie scufundat în acumularea de apă.
- OBSERVAȚIE!** Deteriorare datorită funcționării uscate! Asigurați-vă cu privire la o rezervă suficientă de apă și o alimentare sigură a apei.
- Conectați furtunul de aspirare cu sorb cu cuplajul (16) la racordul de apă (18) al aparatului.
 - Introduceți capătul cu sorb în acumularea de apă.
 - Îndepărtați lancea (1) de la mânerul tip pistol (5).

- Apăsăți și mențineți apăsat declanșatorul (23).
- Aduceți întrerupătorul de pornire/oprire (4) în poziția „I” (PORNIT). Aparatul începe să aspire apă, iar aerul poate ieși.
- Dacă nu se mai află aer în aparat puteți elibera declanșatorul.
- Montați o duză.

Selectarea duzei

Duză (20)

- Jet în formă de evantai-îngust
Presiune înaltă

Duza de spumare (26)

- Jet în formă de evantai-lăt: Presiune joasă pentru agent de curățare
- Cu roțița de reglare (27) reglați cantitatea de detergent care este adăugată în apă.

Freză pentru murdărie-Turbo (21)



Jetul de apă rotativ este adecvat pentru lucrul cu consum redus de apă.

Perie rotativă de spălare (8)

- Pentru suprafețe sensibile și vopsite (de exemplu, vopseaua auto), peria rotativă de spălare nu este, în general, potrivită.
- Nu aplicați presiune pe peria rotativă de spălare. Funcția de curățare rezultă din mișcarea de rotație și fluxul de apă.

Reglarea periei rotative de spălare

- Slăbiți șurubul de pe articulația îndoită (28).
- Reglați unghiul periei rotative de spălare (8).
- Strângeți șurubul de pe articulația îndoită (28).

Montarea și demontarea accesoriului

Montarea duzei

- Montați lancea (1) pe mânerul tip pistol (5) (Închidere tip baionetă: Introdere și rotire).
- Introduceți duza pe lancea (1). Duza se înclichetează.

Demontarea duzei

- Apăsăți și mențineți butonul de deblocare (22) de la capătul frontal al lancei (1)
- Trageți duza din lancea (1).

3. Demontați lancea (1) de pe mânerul tip pistol (5) (Închidere tip baionetă: Apăsare, rotire și tragere).

Montarea periei rotative de spălare (8)

1. Demontați lancea (1) de pe mânerul tip pistol (5) (Închidere tip baionetă: Apăsare, rotire și tragere).
2. Montați accesoriul pe mânerul tip pistol (5) (Închidere tip baionetă: Introducere și rotire).

Demontarea periei rotative de spălare (8)

1. Demontați accesoriul de pe mânerul tip pistol (5) (Închidere tip baionetă: Apăsare, rotire și tragere).

Funcționarea

Curățarea cu agent de curățare

Cerințe pentru agentul de curățare

- Acest aparat a fost dezvoltat pentru utilizarea cu un agent de curățare neutru pe bază de agenți tensioactivi anionici, biodegradabili.
- Utilizarea altor agenți de curățare sau substanțe chimice poate afecta siguranța aparatului și conduce la deteriorări. Dăunele de acest tip de la aparat nu sunt acoperite de garanție.
- Puteți achiziționa agenți de curățare din magazinul nostru online (*Piese de schimb și accesorii, Pag. 118*).

Premise

- Rezervorul cu agent de curățare este umplut cu agent de curățare.

Umplerea-golirea rezervorului cu agent de curățare (14)

1. Deșurubați duza de spumare (26) de pe rezervorul de detergent (14).
2. Umpleți sau goliți rezervorul de detergent (14).
3. Rotiți din nou duza de spumare (26) pe rezervorul de detergent (14).

Pornirea

▲ AVERTIZARE! Sistemul de apă neetanș poate conduce la șoc electric! Aduceți întrerupătorul de pornire/oprire (4) în poziția „0” (OPRIT). Scoateți ștecărul de racordare. Reîncepeți realizarea racordurilor de apă (vezi *Realizarea alimentării cu apă, Pag. 110*).

▲ AVERTIZARE! Aparatul poate fi exploatat numai în poziție verticală! Dacă aparatul ca-

de există pericolul unui șoc electric. Aduceți întrerupătorul de pornire/oprire (4) în poziția „0” (OPRIT). Scoateți ștecărul de racordare. Aduceți abia acum din nou aparatul în poziție verticală. Așteptați cca. cinci minute pentru propria dvs. siguranță, până când realizați din nou racordarea electrică.

▲ AVERTIZARE! Cablurile de prelungire neadequate pot fi periculoase! Utilizați numai cabluri de prelungire, care sunt adecvate și pentru mediul exterior. Îmbinarea trebuie să fie uscată și să se situeze deasupra solului. Se recomandă în acest scop utilizarea unui tambur pentru cablu, care ține priza la cel puțin 60 mm deasupra solului.

1. Asigurați-vă că întrerupătorul de pornire/oprire (4) se află în poziția „0” (OPRIT).

2. Aduceți aparatul în poziție verticală.

3. Legați ștecărul de conectare cu o împământată cu întrerupător de protecție pentru curent rezidual.

Partea dreaptă, privită din spate, a suportului pentru cablul de alimentare de la rețea (12) este rotativă. Astfel puteți scoate ușor cablul de alimentare de la rețea (13).

4. **OBSERVAȚIE!** O funcționare uscată conduce la o deteriorare a aparatului. Nu exploatați aparatul de curățat cu presiune ridicată cu robinetul de apă închis. Deschideți complet robinetul de apă.

5. Aduceți întrerupătorul de pornire/oprire (4) în poziția „I” (PORNIT).

Motorul pornește scurt până când se formează presiunea necesară. Apoi motorul se oprește.

6. **▲ AVERTIZARE!** Fiți atenți la forța de recul a jetului de apă care iese. Va puteți răni dumneavoastră sau puteți răni alte persoane. Asigurați-vă o poziție sigură. Țineți strâns mânerul tip pistol (5).



Apăsăți declanșatorul (23) al mânerului tip pistol (5).

Duza lucrează cu presiune și motorul pornește. Dacă eliberați declanșatorul (23), motorul se oprește. Presiunea înaltă din sistem se menține.

Întreruperea funcționării

Puteți introduce mânerul tip pistol (5) cu lanca și duza în suportul pentru mânerul tip pistol (7).

1. Eliberați declanșatorul (23) al mânerului tip pistol (5).

2. Dacă puneți jos mânerul tip pistol: Asigurați declanșatorul cu siguranța pentru copii (24) (Văzut din spate).
 - ← Declanșatorul este blocat .
 - Dumneavoastră puteți trage declanșatorul .
3. În cazul pauzelor mai lungi de lucru: Aduceți întrerupătorul de pornire/oprire (4) în poziția „0” (OPRIT).

Aerisirea

Aerisirea furtunului de alimentare

1. Închideți robinetul de apă.
2. Îndepărtați furtunul de alimentare de la aparat.
3. Mai departe vezi *Realizarea alimentării cu apă*, Pag. 110

Aerisirea aparatului

1. Aduceți întrerupătorul de pornire/oprire (4) în poziția „I” (PORNIT).
2. Așteptați până când se acumulează presiune și motorul se oprește.
3. Aduceți întrerupătorul de pornire/oprire (4) în poziția „0” (OPRIT).
4. Apăsăți declanșatorul (23) de pe mânerul tip pistol (5) până când se eliberează presiunea.
5. Repetați acești pași de câteva ori, până când nu mai este aer în aparat.

Încheierea funcționării

1. După lucrul cu agent de curățare:
 - Goliți rezervorul cu agent de curățare (14).
 - Spălați aparatul cu apă curată, până când nu mai este niciun agent de curățare în conducte.
2. Eliberați declanșatorul (23).
3. Aduceți întrerupătorul de pornire/oprire (4) în poziția „0” (OPRIT).
4. Închideți robinetul de apă.
5. Apăsăți declanșatorul (23) de pe mânerul tip pistol (5) până când se eliberează presiunea.
6. Scoateți ștecărul de racordare. Înfășurați cablul de alimentare de la rețea (13) pe suportul (12).

7. Separați aparatul de la alimentarea cu apă.

Transport

Astfel pregătiți aparatul să ruleze în siguranță.

- Opritiți aparatul și scoateți ștecărul de conectare din priză. Asigurați-vă că toate piesele mobile au ajuns în stare de repaus complet.
- Rulați furtunul pentru presiune ridicată (9) pe tamburul înegrat pentru furtun (10), și înfășurați cablul de racordare la rețea (13) în jurul suportului (12).
- Fixați fișa de alimentare cu clema pentru cablu (15) pe cablul de alimentare.
- Trageți mânerul cu manetă.

Dacă doriți să transportați aparatul, cereți ajutorul unei a doua persoane.

Curățarea, întreținerea și depozitarea

⚠️ AVERTIZARE! Șoc electric! Pericol de vătămare datorită pornirii accidentale a aparatului. Protejați-vă în cazul lucrărilor de întreținere și curățenie. Opritiți aparatul și scoateți ștecărul de racordare din priză.

Lucrările de întreținere și mentenanță care nu sunt descrise în aceste instrucțiuni de utilizare trebuie efectuate de către centrul nostru de service. Utilizați numai piese de schimb originale.

Curățarea

OBSERVAȚIE! Pericol de deteriorare! Curățarea neregulamentară poate deteriora aparatul. Nu stropiți niciodată aparatul cu apă. Nu curățați aparatul sub jet de apă. Nu folosiți agenți de curățare resp. solvenți agresivi.

Păstrați aparatul în permanență curat.

Curățarea după funcționare

1. Aduceți întrerupătorul de pornire/oprire (4) în poziția „0” (OPRIT).
2. Scoateți ștecărul de racordare.
3. Păstrați fanta de aerisire curată și liberă.
4. Curățați aparatul cu o perie moale sau o cârpă ușor umezită.

Curățarea duzei

În cazuri rare duza (20) se poate înfunda cu corpuri străine.

1. Demontați duza (20).
2. Îndepărtați corpul străin prin față cu acul pentru curățarea duzei (31).
3. Clătiți duza dinspre față cu apă, pentru a îndepărta corpul străin.

Curățarea sitei încorporate din racordul de apă

OBSERVAȚIE! Curățați regulat sita încorporată (17).

Sculă necesară și mijloace auxiliare

- Cheie hexagonală interioară (8 mm) (neinclus în livrare)

Procedură

1. Îndepărtați cuplajul (16) de la racordul pentru apă (18).
Dacă este prea strâns, puteți utiliza o cheie hexagonală pentru a vă ajuta.
2. Scoateți sita încorporată (17) din racordul de apă.
3. Curățați sita încorporată sub jet de apă.
4. Montați sita încorporată (17) și cuplajul (16) în ordine inversă.

Întreținere

Aparatul nu necesită întreținere.

Depozitarea

Indicații

Depozitați întotdeauna aparatul și accesoriile:

- curat
- la loc uscat
- protejate împotriva prafului
- ferite de îngheț
- în afara zonei de acțiune a copiilor

Pregătirea aparatului pentru depozitare

OBSERVAȚIE! Aparatul de curățat cu presiune ridicată și accesoriile sunt distruse de îngheț, dacă acestea nu sunt golite complet de apă.

1. Goliți aparatul complet de apă.
 - Separați aparatul de la alimentarea cu apă.
 - Porniți aparatul de curățat cu presiune ridicată de la întrerupătorul de pornire/oprire (4) pentru maximum 1 minut.
 - Apăsăți declanșatorul (23) de la mânerul tip pistol (5) până când nu mai iese

apă pe la mânerul tip pistol (5) sau pe la duze.

- Opriți aparatul.
2. Goliți accesoriul complet de apă.
 3. Depozitați toate accesoriile în poziție verticală, în suporturi cu racordul în jos.
 4. Înfășurați furtunul pentru presiune ridicată pe tambur integrat pentru furtun (10).
 5. Depozitați cablul de alimentare de la rețea în suportul prevăzut (12).
 6. Fixați fișa de alimentare cu clema pentru cablu (15) pe cablul de alimentare.

Eliminarea/protecția mediului

Predați aparatul, accesoriile și ambalajul unui centru de reciclare ecologică.



Aparatele electrice nu trebuie eliminate în gunoiul menajer.

Simbolul pubelei cu roți barate cu o cruce înseamnă că acest produs nu trebuie eliminat ca deșeu municipal nesortat la sfârșitul duratei sale de viață utilă.

Directiva 2012/19/EU privind deșeurile de echipamente electrice și electronice:

Consumatorii sunt obligați prin lege să recycleze echipamentele electrice și electronice într-un mod ecologic la sfârșitul duratei de funcționare a acestora. În acest fel, se asigură o reciclare ecologică și cu economie de resurse.

În funcție de transpunerea în legislația națională, este posibil să aveți următoarele opțiuni:

- returnarea la un punct de vânzare,
- predarea la un punct oficial de colectare,
- returnarea producătorului/distribuitorului.

Nu intră în această categorie accesoriile atașate aparatelor vechi și mijloacele auxiliare fără componente electrice.

Eliminarea ca deșeu a flaconului pentru detergent

- Reziduurile produsului trebuie eliminate în conformitate cu Directiva 2008/98/CE privind deșeurile și cu reglementările naționale și regionale. Pentru acest produs nu poate fi definit niciun număr de cod de deșeu în conformitate cu Catalogul european al deșeurilor (AVV), deoarece nu-

mai utilizarea prevăzută de către consumator permite o alocare. Numărul de cod al deșeurilor urmează să fie stabilit în cadrul UE în urma consultării cu compania de eliminare.

- Ambalajele necontaminate pot fi reciclate.
- Ambalajul care nu poate fi curățat trebuie eliminat în același mod ca și substanța.

Depistarea defecțiunilor

Tabelul următor vă ajută să înlăturați mici defecțiuni:

Problema	Cauza posibilă	Remediarea defecțiunilor
Aparatul nu pornește	Întrerupător de pornire/oprire (4) oprit	Verificarea poziției întrerupătorului de pornire/oprire
	Tensiunea de la rețea lipsește	Verificați priza, cablul de alimentare de la rețea, ștecărul de conectare, siguranța, dacă este cazul dispuneți repararea de către un electrician.
	Alimentare defectuoasă cu tensiune	Controlați instalația electrică cu privire la conformitatea cu specificațiile de pe plăcuța de fabricație
Aparatul nu transportă apă	Bule de aer în aparatul de curățat cu presiune ridicată	Opriti aparatul și acționați declanșatorul (23).
		<i>Aerisirea, Pag. 113</i>
Aparatul nu are presiune	Bule de aer în aparatul de curățat cu presiune ridicată	<i>Aerisirea, Pag. 113</i>
	Cădere de presiune în conductă	Controlați alimentarea cu apă
Sistem de apă neetanș	Racorduri montate incorect	Opriti aparatul și separați-l de la rețea. Racordarea aparatului din nou la conductele de apă (vezi <i>Realizarea alimentării cu apă, Pag. 110</i>)
	Racord pentru apă (18) neetanș	Opriti aparatul și separați-l de la rețea. Schimbați cuplajul (16) de la racordul de apă (18), inclusiv inelul de etanșare (a se vedea <i>Piese de schimb și accesorii, Pag. 118</i>)
Oscilații puternice de presiune	Duza (20) murdară	Clătiți duza (20) cu apă. Dacă este necesar, curățați orificiul duzei cu ajutorul acului pentru curățarea duzei (31; vezi <i>Curățarea, Pag. 113</i>).
	Duza (20) înfundată	Îndepărtați duza (20) și asigurați-vă că apa iese pe la mânerul tip pistol (5) fără obstacole.

Service

Garanție

Stimată clientă, stimat client,
Pentru acest produs, primiți 3 ani garanție de la data cumpărării. În caz de deficiențe ale acestui produs, conform legii aveți drepturi față de vânzătorul produsului. Aceste drepturi legale nu sunt limitate de garanția noastră prezentată în cele ce urmează.

Condiții de garanție

Perioada de garanție începe la data cumpărării. Vă rugăm să păstrați bine bonul de casă original. Acest document este necesar ca dovadă pentru cumpărare. Dacă în interval de trei ani de la data cumpărării acestui produs apare un defect de material sau de fabricație, produsul este reparat sau înlocuit - la alegerea noastră - gratuit de către noi. Această garanție presupune ca produsul defect și chitanța de cumpărare (bonul de casă) să fie prezentate în termenul de trei ani și să se descrie pe scurt în scris, în ce constă defectul și momentul apariției acestuia.

În cazul în care defectul este acoperit de garanția noastră, veți primi înapoi produsul reparat sau un produs nou. Odată cu repararea sau schimbarea produsului nu începe o nouă perioadă de garanție.

Perioada de garanție și cererile de garanție legală

Timpul de nefuncționare din cauza lipsei de conformitate apărute în cadrul termenului de garanție prelungeste termenul de garanție legală de conformitate și cel al garanției comerciale și curge, după caz, din momentul la care a fost adusă la cunoștința vânzătorului lipsa de conformitate a produsului sau din momentul prezentării produsului la vânzător/unitatea service până la aducerea produsului în stare de utilizare normală și, respectiv, al notificării în scris în vederea ridicării produsului sau predării efective a produsului către consumator.

Produsele de folosință îndelungată care înlocuiesc produsele defecte în cadrul termenului de garanție vor beneficia de un nou termen de garanție care curge de la data schimbării produsului.

Domeniul de aplicare a garanției

Produsul a fost produs cu atenție în conformitate cu orientări stricte de calitate și a fost testat cu atenție înainte de livrare.

Garanția se aplică în cazul defectelor de material sau de fabricație. Această garanție nu se referă la piesele produsului, care sunt supuse uzurii normale și de aceea pot fi considerate ca fiind consumabile (de ex. furtun pentru presiune ridicată) sau pentru deteriorări la piese fragile (de ex. Întrerupător).

Această garanție își pierde valabilitatea dacă produsul este deteriorat, a fost utilizat necorespunzător sau nu a fost întreținut. Pentru a vă asigura că produsul este utilizat corect, toate indicațiile prezentate în instrucțiunile de utilizare trebuie respectate cu strictețe. Utilizările și acțiunile nerecomandate sau asupra cărora se avertizează în instrucțiunile de utilizare trebuie evitate cu orice preț.

Produsul este destinat exclusiv uzului privat și nu pentru uz comercial. Manipularea abuzivă și necorespunzătoare, utilizarea forței și intervențiile care nu au fost efectuate de către sucursala noastră de service autorizată vor anula garanția.

Procedura în cazul unei cereri de garanție

Pentru a vă asigura că cererea dumneavoastră este procesată rapid, vă rugăm să urmați instrucțiunile de mai jos:

- Pentru toate solicitările, vă rugăm să aveți la îndemână bonul de casă și numărul articolului (IAN 496471_2504) ca dovadă a achiziției.
- Vă rugăm să consultați plăcuța de identificare de pe produs, o gravură de pe produs, pagina de titlu a instrucțiunilor de operare (în stânga jos) sau autocolantul de pe partea din spate sau de jos a produsului pentru numărul de articol.
- În cazul în care apar erori de funcționare sau alte defecte, contactați mai întâi **tele-fo-nic** centrul de service menționat mai jos sau utilizați **formularul de contact**, care se află la parkside-diy.com în categoria **Service**.
- În cazul în care un produs este înregistrat ca fiind defect, îl puteți trimite, cu taxele poștale plătite, la adresa de service care v-a fost furnizată după consultarea Centrului nostru de service, anexând dovada de cumpărare (bonul de casă) și precizând care este defectul și când a apărut. Pentru a evita problemele de acceptare și costurile suplimentare, vă rugăm să folosiți numai adresa care vă este furnizată. Asigurați-vă că nu este vorba de o expediție fără costul de transport achitat, de mărfuri voluminoase, de transport expres

sau de alte tipuri de transport special. Vă rugăm să expediați produsul, inclusiv toate accesoriile furnizate odată cu achiziția și să vă asigurați că ambalajul este suficient de sigur pentru transport.



Puteți vizualiza și descărca aceste manuale și multe alte manuale la *parkside-diy.com*. Acest cod QR vă va duce direct la *parkside-diy.com*. Selectați țara dumneavoastră și căutați instrucțiunile de utilizare prin intermediul măștii de căutare. Puteți deschide instrucțiunile de utilizare introducând numărul articolului (IAN) 496471_2504.

Reparație-service

Pentru reparații, **care nu fac obiectul garanției**, adresați-vă centrului de service. Acolo veți primi o estimare privind costurile.

- Putem procesa numai aparate, care sunt suficient ambalate și expediate cu transportul plătit. **Indicație:** Vă rugăm să trimiteți aparatul dvs. curățat și cu indicarea defectului către adresa menționată a centrului nostru de service.
- Nu sunt acceptate aparatele expediate în mod necorespunzător, aparate trimise prin mărfuri voluminoase, Express sau cu alte transporturi speciale.
- Noi eliminăm gratuit aparatele defecte, care ne sunt trimise.

Service-Center

RO Service România
Tel.: 0800 890 605
Formular de contact pe
parkside-diy.com
IAN 496471_2504

Importator

Vă rugăm să aveți în vedere că adresa următoare nu este o adresă de service. Mai întâi contactați centrul de service menționat mai sus.

Grizzly Tools GmbH & Co. KG
Stockstädter Str. 20
63762 Großostheim
GERMANIA
www.grizzlytools.de

Traducerea originalului declarației de conformitate UE

Produs: **Aparat de curățat cu presiune ridicată**

Model: **PHD 170 E3**

Numărul de serie: 000001–295000

Obiectul declarației descris mai sus este în conformitate cu legislația relevantă de armonizare a Uniunii:

2006/42/EC • 2014/30/EU • 2000/14/EC & 2005/88/EC • 2011/65/EU & (EU) 2015/863

Obiectul declarației descris mai sus este conform Directivei 2011/65/EU a Parlamentului European și a Consiliului din 8 iunie 2011 privind restricțiile de utilizare a anumitor substanțe periculoase în echipamentele electrice și electronice.

Pentru a asigura conformitatea, au fost aplicate următoarele standarde armonizate și standarde și reglementări naționale:

**EN 60335-1:2012/A16:2023 • EN 60335-2-79:2012 • EN 62233:2008
EN IEC 55014-1:2021 • EN IEC 55014-2:2021 • EN IEC 63000:2018
EN IEC 61000-3-2:2019/A2:2024 • EN IEC 61000-3-11:2019**

În conformitate cu Directiva 2000/14/EC referitoare la zgomotul emis, se confirmă următoarele: Nivel de putere acustică (L_{WA})

– măsurat: 92,5 dB;

– garantat: 95 dB

Procedura de evaluare a conformității aplicată în conformitate cu anexa V la Directiva 2000/14/EC.

Declarație de conformitate este emisă pe răspunderea exclusivă a producătorului:



Grizzly Tools GmbH & Co. KG
Stockstädter Str. 20
63762 Großostheim
GERMANIA
10.11.2025

Christian Frank

Reprezentant autorizat al documentației

Piese de schimb și accesorii

Puteți obține piese de schimb și accesorii de la www.grizzlytools.shop. Dacă apar probleme în timpul procesului dvs. de comandă, contactați-ne prin magazinul nostru online. Pentru întrebări suplimentare adresați-vă către: *Service-Center, Pag. 117*

Poz. nr.	Denumire	Nr. de comandă
1	Lance	91120384
2	Mâner cu manetă	91120376
5	Mâner tip pistol	91120383
10 , 9	Tambur integrat pentru furtun cu manivelă (incl. furtun pentru presiune ridicată, 10 m)	91120377
14	Rezervor agent de curățare	91120386
16 , 17	Cuplaj (Racord pentru apă), Sită încorporată	91120380
21	Freză turbo pentru murdărie	91105894
29	Agent de curățare URM 500 (500 ml)	30990010
30	Conector rapid cu adaptor pentru furtun de grădină	91120382
31	Ac pentru curățare duze	91103736

Съдържание

Въведение.....	120
Употреба по предназначение.....	120
Окомплектовка на доставката/принадлежности.....	121
Описание на функциите.....	121
Преглед.....	121
Технически данни.....	121
Указания за безопасност.....	122
Значение на указанията за безопасност.....	122
Пиктограми и символи.....	123
Безопасно пускане в експлоатация на уреда.....	124
Подготовка.....	128
Контролни елементи.....	128
Разполагане на уреда.....	129
Захранване с вода.....	129
Избор на крайник.....	130
Монтаж и демонтаж на крайника.....	130
Експлоатация.....	130
Почистване с почистващ препарат.....	130
Включване.....	131
Прекъснете работата.....	131
Обезвъздушаване.....	131
Спиране на експлоатация.....	132
Транспорт.....	132
Почистване, техническа поддръжка и съхранение.....	132
Почистване.....	132
Поддръжка.....	133
Съхранение.....	133
Предаване за отпадъци/Опазване на околната среда.....	133
Търсене на грешки.....	134
Сервизно обслужване.....	135
Гаранция.....	135
Гаранция.....	136
Ремонтен сервиз / извънгаранционно обслужване.....	137
Сервизен център.....	137
Вносител.....	137
Превод на оригиналната съответствие на ЕС.....	138
Резервни части и принадлежности.....	138

Въведение

Поздравление за покупката на Вашата нова водоструйка (наричан по-долу уред или електроинструмент).

Вие сте избрали един висококачествен уред. Този уред е бил проверяван относно качеството по време на производството и е бил подложен на крайна проверка. По този начин функционалността на Вашия уред е гарантирана.

Не е изключено, в отделни случаи върху или вътре в уреда или в маркучите да се намират остатъчни количества вода. Това не е повреда или дефект и не е причина за тревога.



Ръководството за експлоатация е неразделна част от този уред. То съдържа важни указания за безопасността, употребата и изхвърлянето на уреда. Прочетете внимателно ръководството за експлоатация. Запознайте се с частите за управление и правилната употреба на уреда. Използвайте уреда само както е описано и за посочените области на приложение. Пазете добре ръководството за експлоатация и предайте всички документи заедно с уреда при препредаването му на трети лица.

Употреба по предназначение

Уредът е предназначен единствено за следната употреба:

- Почистване на машини, автомобили, постройки, инструменти, фасади, тераси, градински уреди и т.н. с водна струя под високо налягане.

Винаги спазвайте указанията на производителя относно обекта, който ще се почиства.

Всяка друга употреба, която не е допусната изрично в това ръководство за експлоатация, може да представлява сериозна опасност за потребителя и доведе до щети по уреда. Операторът или потребителят на уреда е отговорен за злополуки или щети за други лица или тяхната собственост. Уредът е предназначен за дейности тип „домашен майстор“. Той не е конструиран за промишлена употреба. При комерсиална употреба, гаранцията е невалидна. Производителят не носи отговорност за щети в резултат на употреба

не по предназначение или неправилно обслужване.

Окомплектовка на доставката/ принадлежности

Разопакувайте уреда и проверете окомплектовката на доставката.

Изхвърлете опаковъчния материал по подходящ начин.

- Водоструйка
- Пистолетна дръжка
- Струйник
- Маркуч за високо налягане
- Резервоар за почистващ препарат + Дюза за препарат
- Дюза
- Турбо-фреза за замърсяване
- Въртяща се миеща четка
- Почистващ препарат URM 500 (500 ml)
- Съединител (Връзка за вода), Накрайник с цедка (монтиран предварително)
- Бърза връзка с адаптер за градински маркуч
- Игла за почистване на дюза
- Превод на оригиналната инструкция

Малките части/включени принадлежности се съхраняват в запечатан хартиен плик.

Описание на функциите

Водоструйката почиства посредством водна струя с високо налягане.

При нужда тя може да се ползва и с добавка от почистващ препарат.

Функцията на контролните елементи ще откриете в следващите описания.

Преглед

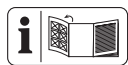

Изображенията на уреда ще намерите върху предната разгъваща се страница.

- 1 Струйник
- 2 Извита дръжка
- 3 Деблокиране (Извита дръжка)
- 4 Превключвател за включване/изключване
- 5 Пистолетна дръжка
- 6 Държач (Турбо-фреза за замърсяване)
- 7 Държач (Пистолетна дръжка)

- 8 Въртяща се миеща четка
- 9 Маркуч за високо налягане
- 10 Барабан за маркуч с манивела
- 11 Държач (Принадлежности)
- 12 Държач (Мрежови захранващ кабел)
- 13 Мрежови захранващ кабел
- 14 Резервоар за почистващ препарат
- 15 Кабелна щипка
- 16 Съединител (Връзка за вода)
- 17 Накрайник с цедка
- 18 Връзка за вода
- 19 Водач за маркуч за високо налягане
- 20 Дюза
- 21 Турбо-фреза за замърсяване
- 22 Бутон за деблокиране
- 23 Лост за активиране
- 24 Предпазител за деца
- 25 Деблокиране (Маркуч за високо налягане)
- 26 Дюза за пяна
- 27 Водещо колело
- 28 Шарнир
- 29 Почтистващ препарат
- 30 Бърза връзка с адаптер за градински маркуч
- 31 Игла за почистване на дюза

Технически данни

Водоструйка	RHD 170 E3
Номинално напрежение U ...	230 V ~; 50 Hz
Номинална входна мощност P	2400 W
Дължина Мрежови захранващ кабел ..	5 m
Клас на защита	IP II
Вид защита	IPX5
Тегло	11,4 kg
Дължина на маркуча за високо налягане	10 m
Работно налягане (p)	12 MPa
Макс. допустимо налягане (p_{max}) ...	17 MPa
Макс. входящо налягане ($p_{in;max}$) ..	0,8 MPa
Макс. входяща температура ($T_{in;max}$)	40 °C
Номинален дебит (Q)	330 l/h (5,5 l/min)
Макс. номинален дебит (Q_{max})	500 l/h (8,3 l/min)

Макс. височина на засмукване 0,5 m
 Ниво на звуково налягане L_{pA}
 79,4 dB; $K_{pA}=3$ dB
 Ниво на звукова мощност L_{WA}
 – измерено 92,5 dB; $K_{WA}=2,23$ dB
 – гарантирано 95 dB
 Вибрации a_h $<2,5$ m/s²

Информация за електрозахранването

Този уред е предназначен само за работа в помещения с капацитет на работния ток в точката на предаване (домашна връзка) от минимум 100 A на фаза. Потребителят трябва да се увери, че уредът работи само към подходяща електрозахранваща мрежа. При необходимост с компетентния енергиен доставчик трябва да се изясни дали капацитетът на работния ток е достатъчен за уреда.

Стойностите на шума и вибрациите са определени според нормите и предписанията в декларацията за съответствие.

Посочената обща стойност на вибрациите и посочената стойност на шумовите емисии са измерени по стандартизиран метод на изпитване и могат да бъдат използвани за сравнение на един електрически инструмент с друг. Посочената обща стойност на вибрациите и посочената стойност на шумовите емисии може също да се използва за предварителна оценка на натоварването.

▲ ПРЕДУПРЕЖДЕНИЕ! Емисиите на вибрациите и шума по време на действителната употреба на електроинструмента могат да се различават от посочените стойности в зависимост от начина, по който се използва електроинструментът. Необходимо е да се определят предпазителни мерки за защита на обслужващото лице въз основа на натоварването с вибрации при действителна употреба (тук следва да се вземат под внимание всички етапи на работния цикъл, напр. време, в което електрическият инструмент е изключен, и време, когато е включен, но работи без натоварване).

Указания за безопасност



ВНИМАНИЕ! При употреба на електроуреди трябва да се спазват следните основни мерки за защита срещу токов удар и опасност от нараняване и пожар.

Значение на указанията за безопасност

▲ ОПАСНОСТ! Ако не спазвате това указание за безопасност, ще се случи злополука. Последствието е тежко телесно нараняване или смърт.

▲ ПРЕДУПРЕЖДЕНИЕ! Ако не спазвате това указание за безопасност, е възможно да се случи злополука. Последствието е вероятно тежко телесно нараняване или смърт.

▲ ПОВИШЕНО ВНИМАНИЕ! Ако не спазвате това указание за безопасност, ще се случи злополука. Последствието е вероятно леко или средно

тежко телесно нараняване.

УКАЗАНИЕ! Ако не спазвате това указание за безопасност, ще се случи злополука. Последствието е вероятна материална щета.

Пиктограми и символи

Символи върху уреда



Внимание!



Прочетете внимателно ръководството за експлоатация. Запознайте се с частите за управление и правилната употреба на уреда.



Внимание! Ако кабелът се повреди по време на употреба, той незабавно трябва да бъде изключен от захранващата мрежа. Щепселът трябва също така да се вади и при свързване към водоснабдяването или опит за отстраняване на течове.



Съгласно приложимите разпоредби в никакъв случай не е разрешено ползването на водоструйката без системен разделител на водозахранващата мрежа. Трябва да се ползва подходящ системен разделител по смисъла на EN 12729 тип VA.



Клас на защита II (двойната изолация)



Гарантирано ниво на звукова мощност L_{WA} в dB.



Този уред е предназначен само за работа в помещения с капацитет на работния ток в точката на предаване (домашна връзка) от минимум 100 A на фаза.



Игла за почистване на дюза



Използвайте уреда само в стоящо и никога в легнало положение.



При употреба не по предназначение водните струйки под високо налягане могат да бъдат опасни. Струята не бива да бъде насочвана към хора, животни, живо електрическо оборудване или към самата машината.



Електроуредите не се изхвърлят с битовите отпадъци.

Безопасно пускане в експлоатация на уреда

Общи указания

- Прочетете внимателно ръководството за експлоатация. Запознайте се с частите за управление и правилната употреба на уреда.
- Уредът не трябва да се използва от деца. Децата трябва да бъдат наблюдавани, за да е

сигурно, че не играят с уреда.

Уредът може да се използва от лица с намалени физически, сетивни или умствени възможности или липса на опит и знания, само ако те са под наблюдение или са били инструктирани относно безопасната употреба на уреда и разбират произлизащите от това опасности.

- Лица, които не са запознати с това ръководство, не трябва да използват уреда.
- Водоструйките трябва да се използват само от инструктирани лица.
- Уредът не трябва да се използва на места, повисоки от 2000 m.
- При настъпване на повреда или дефект по време на експлоатация на уреда, той трябва веднага да бъде изключен и щепселът да бъде издърпан. За възможни причини за неизправности: *Търсене на грешки, Стр. 134.* Или

се свържете с нашия сервизен център.

- Трябва да се вземе под внимание това, че самият потребител отговаря за инциденти или опасности спрямо други лица или тяхната собственост.
- Спазвайте разпоредбите за шума и местните разпоредби.

Подготовка

- Защитете се от пръски вода или мръсотия със защитни очила и подходящо защитно облекло.
- По време на работа с водоструйки може да се образуват аерозоли. Вдишването на аерозоли може да причини увреждане на здравето. В зависимост от приложението, използването на напълно екранирани дюзи (напр. устройства за почистване на гладки повърхности) може значително да намали емисиите на водни аерозоли. В зависимост от средата за почистване, носете подходяща маска за респиратор-

на защита от клас FFP 2 или подобна, за да се предпазите от вдишване на аерозоли, когато не е възможно използването на напълно екранирана дюза.

- Не работете с повреден, непълен уред или уред, преработен без съгласието на производителя. Преди да пускате в експлоатация възложете на специалист да провери дали всички електрически предпазни мерки са взети.
- Уредът може да бъде включван само в контакт, който е бил монтиран от опитен електротехник по смисъла на IEC 60364-1.
- Преди употреба винаги проверявайте свързващия кабел и удължаващия кабел за признаци на повреда или за остаряване. Ако проводникът се повреди по време на употреба, той незабавно трябва да бъде изключен от захранващата мрежа. НЕ ДОКОСВАЙТЕ ПРОВОД-

НИКА ПРЕДИ ДА Е ИЗКЛЮЧЕН ОТ МРЕЖАТА.

Не използвайте уреда, ако проводникът е повреден или износен.

- Ако мрежовият захранващ кабел на този уред е повреден, той трябва да бъде заменен от производителя, неговия отдел за обслужване на клиенти или от подобно квалифицирано лице, за да се избегнат щети. Обърнете се към сервизния център.
- Включвайте уреда само в контакт с дефектнотокова защита (FI прекъсвач) със действащ ток не повече от 30 mA.
- Използвайте само удължителни кабели, които са подходящи за работа на открито. Връзките трябва да бъдат сухи и да бъдат поставени върху земята. Препоръчително е за тази цел да се използва кабелен барабан, който държи контакта най-малко на 60 mm над земята.
- Удължителните кабели трябва да имат

напречно сечение на проводника минимум $2 \times 2,5 \text{ mm}^2$.

- Маркучите за високо налягане, арматурите и съединенията са важни за безопасността на уреда. Използвайте само препоръчани от производителя маркучи за високо налягане, арматури и съединения.
- Не пускайте уреда в експлоатация, ако захранващият кабел, маркучът за подаване на вода или други важни части, като маркучът за високо налягане или пръскащият пистолет, са повредени или имат течове.
- Използвайте уреда само прав върху здрава, равна повърхност.
- Никога не работете с уреда, докато близо до него има деца или животни. Намиращите се в близост лица трябва да носят предпазно облекло.

Експлоатация

- Бъдете концентрирани, следете внимателно действията си и пос-

- тъпвайте разумно при работа с уреда. Не използвайте уреда, когато сте уморени или под влиянието на наркотични вещества, алкохол или медикаменти.
- При употреба не по предназначение водните струйки под високо налягане могат да бъдат опасни. Струята не бива да бъде насочвана към хора, животни, живо електрическо оборудване или към самата машината.
 - Не насочвайте струята към себе си или към други лица с цел почистване на дрехи и обувки.
 - При контакт с почистващия препарат обилно изплакнете с чиста вода.
 - Не използвайте захранващия кабел за изваждане на щепсела от контакта или за теглене на уреда. Пазете мрежовия захранващ кабел от горещина, мазнина и остри ръбове.
 - Опасност от експлозия – не пръскайте запалими течности.
 - Не използвайте уреда в близост до възпламеними течности или газове. При неспазване съществува опасност от пожар или експлозия.
 - Никога не транспортирайте уреда, докато задвижването работи.
 - Изключете уреда и извадете щепсела от контакта. Уверете се, че всички движещи се части са достигнали състояние на пълен покой
 - когато оставяте уреда без надзор,
 - преди да сменяте принадлежности,
 - преди да отстранявате блокажи или запушвания,
 - преди да проверявате, почиствате или работите по уреда.
 - В случай че уредът започне да вибрира необичайно силно, е необходима незабавна проверка:
 - огледайте за повреди,

- сменете повредените части,
- обърнете се към сервизния център.

Почистване, техническа поддръжка и съхранение

- Оставете двигателя да се охлади, преди да приберете уреда за съхранение.
- От съображения за безопасност сменяйте износените или повредените части. Използвайте единствено оригинални резервни части и принадлежности. Употребата на части от друг производител води до незабавно отпадане на гаранцията.
- Уредът може да бъде отварян само от упълномощен електротехник. Винаги се обръщайте към нашия сервизен център за ремонт.
- Изключете задвижването, изключете уреда от електрозахранването и оставете уреда да се охлади, когато уредът бива спиран за по-

чистване, настройване, съхранение или смяна на принадлежност.

- Работете внимателно с уреда и го поддържайте чист.
- Съхранявайте уреда на място, което не може да бъде достигнато от деца.

Подготовка

▲ ПРЕДУПРЕЖДЕНИЕ! Опасност от нараняване в резултат на неволно включване на уреда. Включете щепсела в контакта, едва когато уредът е напълно готов за употреба.

Контролни елементи



Запознайте се с контролните елементи преди да пуснете уреда в експлоатация за първи път.

Извита дръжка (2)

Когато извитата дръжка е изтеглена, можете спокойно да плъзгате уреда по колелцата.

- Изтегляне на дръжката:
Издърпайте дръжката нагоре.
- Прибиране на дръжката:
Натиснете бутона за освобождаване (3) на извитата дръжка и дръпнете извитата дръжка надолу.

Пистолетна дръжка (5)

- **Лост за активиране (23)**
 - Дърпане на превключващия лост:
Активира струйката под високо налягане
 - Пускане на превключващия лост:
Деактивира струйката под високо налягане
- **Предпазител за деца (24)** (гледано отзад)
 - ← Превключващият лост е блокиран .
 - Можете да дръпнете превключващия лост .

▲ ПРЕДУПРЕЖДЕНИЕ! Опасност от нараняване от струйката под високо налягане! При прекъсване на работата блокирайте превключващия лост.

Водещо колело (27)

Регулира количеството почистващ препарат, което се добавя към водата.

Разполагане на уреда

1. Поставете уреда върху стабилна равна повърхност.
2. Уверете се, че маркучът за високо налягане (9) минава през отвора за маркуча за високо налягане (19).
3. Вкарайте маркуча за високо налягане (9) във връзката за високо налягане на пистолетната дръжка (5).
4. Проверете дали маркучът за високо налягане (9) е здраво монтиран върху пистолетната дръжка (5).

Захранване с вода

Имате две възможности за захранване с вода на уреда:

- Свързване към домашния водопровод
- Засмукване на стационарна, чиста вода, напр. от варел с дъждовна вода

Свързване към домашния водопровод

Условия

- Захранващ маркуч: Градински маркуч с монтирана бързодействаща връзка с адаптер за градински маркуч (30); Ø13 mm (½"); дължина между 5 m и 30 m
- Минимален дебит: 330 l/h (5,5 l/min)
- **Системен разделител**
Системният разделител (възвратен клапан) предотвратява обратния поток на вода и почистващ препарат в тръбопровода за питейна вода.
 - Съгласно приложимите разпоредби в никакъв случай не е разрешено ползването на водоструйката без системен разделител на водо-захранващата мрежа. Трябва да се ползва подходящ системен разделител по смисъла на EN 12729, тип VA.
 - Водата, която протича през системния разделител, бива класифицирана като негодна за пиене.

- Системни разделители можете да намерите в специализираната търговска мрежа.

Процедура

1. Монтирайте бързодействащата връзка с адаптер за градински маркуч (30) на захранващия маркуч.
 - Отстранете грапавата затягаща гайка.
 - Избутаите затягащата гайка върху края на маркуча.
 - Вкарайте края на маркуча в резбата на бързодействащата връзка с адаптер за градински маркуч.
 - Фиксирайте бързодействащата връзка с адаптер за градински маркуч със затягащата гайка.
 - Проверете дали бързодействащата връзка с адаптер за градински маркуч е стабилно монтирана на маркуча.
2. Свържете захранващия маркуч към водопровода.
3. Обезвъздушете захранващия маркуч: Пуснете водата да тече, докато водата от другия край на захранващия маркуч не започне да изтича без мехурчета. Затворете крана за вода.
4. Свържете бързодействащата връзка с адаптер за градински маркуч (30) на захранващия маркуч с муфата (16).

Засмукване на вода

Условия

- **УКАЗАНИЕ!** Замърсяване чрез връщане на почистващи препарати! Не засмуквайте вода от естествени места на събиране.
- Свързващ маркуч с филтърна кошница (не е включен в обхвата на доставката, *Резервни части и принадлежности, Стр. 138*)
- стационарна, чиста вода, напр. от варел с дъждовна вода
- Макс. височина на засмукване: 0,5 m

Процедура

▲ ПРЕДУПРЕЖДЕНИЕ! Токов удар! Самият уред не бива да се потапя във водния резервоар.

УКАЗАНИЕ! Повреда поради работа на сухо! Уверете се, че имате достатъчно вода и сигурно водоснабдяване.

1. Свържете свързващия маркуч с филтърна кошница с муфата (16) към връзката за вода (18) на уреда.
2. Поставете края с филтърната кошница в съда за събиране на вода.
3. Отстранете струйника (1) от пистолетната дръжка (5).
4. Натиснете и задръжте превключващия лост (23).
5. Поставете превключвателя за включване/изключване (4) в позиция „I“ (ВКЛ).
Уредът започва да смуче вода и може да изпусне въздух.
6. Ако в уреда вече няма въздух, можете да освободите превключващия лост.
7. Поставете накрайник.

Избор на накрайник

Дюза (20)

- Тясна струя
Високо налягане

Дюза за пяна (26)

- Широка струя: Ниско налягане за почистващ препарат
- С въртящото се колело (27) регулирайте количеството почистващ препарат, което се добавя към водата.

Турбо фреза за замърсявания (21)



Въртящата се водна струйка е подходяща за работа с ниско потребление на вода.

Въртящата се миеща четка (8)

- Въртящата се миеща четка обикновено не е подходяща за чувствителни и боядисани повърхности (напр. боя за автомобили).
- Не упражнявайте натиск върху въртящата се миеща четка. Почистващата функция е резултат от въртеливото движение и водния поток.

Настройване на въртящата се миеща четка

1. Развийте винта на шарнира (28).
2. Настройте ъгъла на въртящата се миеща четка (8).
3. Затегнете винта на шарнира (28).

Монтаж и демонтаж на накрайника

Монтаж на дюзата

1. Монтирайте струйника (1) на пистолетната дръжка (5) (Байонетна връзка: Пъхане и завъртане).
2. Пъхнете накрайника в струйника (1).
Накрайникът щраква.

Демонтаж на дюзата

1. Натиснете и задръжте бутона за деблокиране (22) в предния край на струйника (1)
2. Издърпайте накрайника от струйника (1).
3. Демонтирайте струйника (1) от пистолетната дръжка (5) (Байонетна връзка: Бутане, завъртане и изтегляне).

Монтаж на въртящата се миеща се четка (8)

1. Демонтирайте струйника (1) от пистолетната дръжка (5) (Байонетна връзка: Бутане, завъртане и изтегляне).
2. Монтирайте накрайника на пистолетната дръжка (5) (Байонетна връзка: Пъхане и завъртане).

Демонтаж на въртящата се миеща се четка (8)

1. Демонтирайте накрайника от пистолетната дръжка (5) (Байонетна връзка: Бутане, завъртане и изтегляне).

Експлоатация

Почистване с почистващ препарат

Изисквания към почистващия препарат

- Този уред е разработен за употреба с неутрален почистващ препарат на базата на биоразградими анионни повърхностно активни вещества.
- Използването на други почистващи препарати или химикали може да повлияе отрицателно на безопасността на уреда и да доведе до повреда. Такива повреда на устройството не се покриват от гаранцията.
- Можете да получите почистващи препарати от нашия онлайн магазин (*Резервни части и принадлежности, Стр. 138*).

Условия

- Резервоарът за почистващ препарат е пълен с почистващ препарат.

Пълнене/изпразване на резервоара за почистващ препарат (14)

1. Развъртете дюзата за пяна (26) от резервоара за почистващ препарат (14).
2. Напълнете или изпразнете резервоара за почистващ препарат (14).
3. Завъртете дюзата за пяна (26) обратно върху резервоара за почистващ препарат (14).

Включване

▲ ПРЕДУПРЕЖДЕНИЕ! Неуплътнената водопреносна система може да доведе до токов удар! Поставете превключвателя за включване/изключване (4) в позиция „0“ (ИЗКЛ). Извадете щепсела. Започнете отново със свързването към водоподавателя (вж. *Захранване с вода*, Стр. 129).

▲ ПРЕДУПРЕЖДЕНИЕ! Уредът може да бъде експлоатиран само във вертикално положение! Ако уредът падне, съществува опасност от електрически удар. Поставете превключвателя за включване/изключване (4) в позиция „0“ (ИЗКЛ). Извадете щепсела. Сега приведете отново уреда във вертикално положение. Изчакайте около пет минути за вашата собствена безопасност, докато не включите отново електрозахранването.

▲ ПРЕДУПРЕЖДЕНИЕ! Неподходящите удължители могат да бъдат опасни! Използвайте само удължителни кабели, които са подходящи за работа на открито. Връзките трябва да бъдат сухи и да бъдат поставени върху земята. Препоръчително е за тази цел да се използва кабелен барабан, който държи контакта най-малко на 60 mm над земята.

1. Уверете се, че превключвателят за включване/изключване (4) е в позиция „0“ (ИЗКЛ).
2. Поставете уреда във вертикална позиция.
3. Свържете щепсела със контакт с прекъсвач за защита от утечни токове. Гледано отзад, дясната част на държача за мрежови захранващ кабел (12) може да се върти. Така можете лесно да сваляте мрежовия захранващ кабел (13).

4. **УКАЗАНИЕ!** Работа на сухо води до повреда на уреда. Не работете с водоструйката със затворен кран за вода. Отворете крана за вода докрай.
5. Поставете превключвателя за включване/изключване (4) в позиция „I“ (ВКЛ). Двигателят се включва за кратко до създаване на необходимото налягане. Тогава двигателят спира.
6. **▲ ПРЕДУПРЕЖДЕНИЕ!** Имайте предвид отблъскващата сила на водната струя. Можете да нараните себе си или други хора. Заемете стабилна позиция. Дръжте здраво пистолетната дръжка (5). Натиснете лоста за активиране на (23) на пистолетната дръжка (5). Дюзата работи с налягане и двигателят се включва. Когато пуснете лоста за активиране (23), двигателят спира. Високото налягане в системата се запазва.

Прекъснете работата

Можете да поставите пистолетната дръжка (5) със струйника и дюзата в държача (7).

1. Пуснете лоста за активиране (23) на пистолетната дръжка (5).
2. Когато оставяте дръжката на пистолета: Обезопасете лоста за активиране с предпазителя за деца (24)(поглед отзад).

← Превключващият лост е блокиран .

→ Можете да дръпнете превключващия лост .

- ▲ ПРЕДУПРЕЖДЕНИЕ!** Опасност от нараняване от струйката под високо налягане! При прекъсване на работата блокирайте превключващия лост.
3. При по-дълги експлоатационни паузи: Поставете превключвателя за включване/изключване (4) в позиция „0“ (ИЗКЛ).

Обезвъздушаване

Обезвъздушаване на захранващия маркуч

1. Затворете крана за вода.

2. Свалете захранващия маркуч от уреда.
3. За по-нататъшни стъпки вж. *Захранване с вода, Стр. 129*

Обезвъздушаване на уреда

1. Поставете превключвателя за включване/изключване (4) в позиция „I“ (ВКЛ).
2. Изчакайте, докато налягането бъде създадено и двигателят спре.
3. Поставете превключвателя за включване/изключване (4) в позиция „0“ (ИЗ-КЛ).
4. Натиснете лоста за активиране (23) на пистолетната дръжка (5), докато бъде създадено налягане.
5. Повторете тези стъпки няколко пъти, докато в уреда няма повече въздух.

Спиране на експлоатация

1. След работа с почистващи препарати:
 - Изпразнете резервоара за почистващ препарат (14).
 - Изплакнете уреда с чиста вода, докато в проводниците вече няма почистващ препарат.
2. Пуснете лоста за активиране (23).
3. Поставете превключвателя за включване/изключване (4) в позиция „0“ (ИЗ-КЛ).
4. Затворете крана за вода.
5. Натиснете лоста за активиране (23) на пистолетната дръжка (5), докато бъде създадено налягане.
6. Извадете щепсела. Навийте мрежовия захранващ кабел (13) върху държача (12).
7. Изключете уреда от водоснабдяването.

Транспорт

Ето как да подготвите уреда, за да го придвижвате безопасно.

- Изключете уреда и извадете щепсела от контакта. Уверете се, че всички движещи се части са достигнали състояние на пълн покой.
- Навийте маркуча за високо налягане (9) на барабана за маркуча (10) и захранващия кабел (13) около държача (12).

- Закрепете щепсела към захранващия кабел с помощта на кабелната скоба (15).
- Издърпайте дръжката.

Ако искате да носите уреда, може да поискате помощ от втори човек.

Почистване, техническа поддръжка и съхранение

▲ ПРЕДУПРЕЖДЕНИЕ! Токов удар! Опасност от нараняване в резултат на неволно включване на уреда. Пазете се при работи по поддръжката и почистването. Изключете уреда и извадете щепсела от контакта.

Нека ремонтни дейности и дейности по поддръжката, които не са описани в това ръководство, бъдат извършвани от нашия сервизен център за поддръжка. Използвайте само оригинални резервни части.

Почистване

УКАЗАНИЕ! Опасност от повреда! Неправилно почистване може да увреди уреда. Никога не пръскайте уреда с вода. Не почиствайте уреда под течаща вода. Не използвайте агресивни почистващи препарати или разтворители.

Поддържайте уреда винаги чист.

Почистване след експлоатация

1. Поставете превключвателя за включване/изключване (4) в позиция „0“ (ИЗ-КЛ).
2. Извадете щепсела.
3. Поддържайте вентилационните отвори чисти и свободни.
4. Почиствайте уреда с мека четка или леко навлажнена кърпа.

Почистване на дюзата

В редки случаи дюзата (20) може да се запуши от чужди тела.

1. Демонтирайте дюзата (20).
2. Извадете чуждото тяло от предната страна с иглата за почистване на дюзата (31).
3. Изплакнете дюзата отпред с вода, за да отстраните чуждото тяло.

Почистване на вложката с цедка във връзката за вода

УКАЗАНИЕ! Почиствайте периодично накрайника с цедка (17).

Необходими инструменти и помощни средства

- Ключ с вътрешен шестостен (8 mm) (не се предоставя)

Процедура

1. Свалете муфата (16) от връзката за вода (18).
При твърде здраво закрепване можете да използвате ключ с вътрешен шестостен.
2. Извадете накрайника с цедка (17) от връзката за вода.
3. Почистете накрайника с цедка под течаща вода.
4. Монтирайте накрайника с цедка (17) и муфата (16) в обратна последователност.

Поддръжка

Уредът не се нуждае от поддръжка.

Съхранение

Указания

Съхранявайте уреда и принадлежностите винаги:

- чисти
- на сухо
- защитени от прах
- защитени от замръзване
- извън досега на деца

Подготовка на уреда за съхранение

УКАЗАНИЕ! Водоструйката и включените принадлежности ще бъдат унищожени от замръзване, ако не бъдат напълно източени от водата.

1. Изцяло изпразнете уреда от съдържашката се в него вода.
 - Изключете уреда от водоснабдяването.
 - Включете водоструйката от превключвателя за включване/изключване (4) за максимум 1 минута.
 - Натиснете лоста за активиране (23) на пистолетната дръжка (5), докато спре да тече вода от пистолетната дръжка (5) или от накрайниците.
 - Изключете уреда.
2. Изцяло изпразнете принадлежностите от съдържашката се в тях вода.
3. Съхранявайте накрайниците във вертикално положение, в дръжките с накрайника за свързване надолу.

4. Навийте маркуча за високо налягане на барабана за маркуча (10).
5. Съхранявайте мрежовия захранващ в предвидения за целта държач (12).
6. Закрепете щепсела към захранващия кабел с помощта на кабелната скоба (15).

Предаване за отпадъци/ Опазване на околната среда

Предайте уреда, принадлежностите и опаковката за екологосъобразно рециклиране.



Електроуредите не се изхвърлят с битовите отпадъци.

Символът на зачеркнатия контейнер с колелца означава, че този продукт не трябва да се изхвърля като несортирани битови отпадъци в края на полезния му живот.

Директива 2012/19/ЕС относно отпадъците от електрическо и електронно оборудване:

Потребителите за законово задължени да предават електронните уреди в края на техния полезен живот за екологосъобразно рециклиране. По този начин се гарантира екологосъобразно и щадящо ресурси предаване за отпадъци.

В зависимост от прилагането в националното законодателство, имате следните опции:

- връщане на място на продажба,
- предаване в официален събирателен пункт,
- изпращане обратно към производителя/дистрибутора.

От това изискване не са засегнати прирепените към старите уреди принадлежности и помощни средства без електрически съставни части.

Изхвърляне на бутилката за почистващ препарат

- Остатъците от продукти трябва да се изхвърлят при спазването на Директивата за отпадъците 2008/98/ЕО, както и на националните и регионалните разпоредби. За този продукт не може

да се посочи кодов номер на отпадъци съгласно Европейския каталог на отпадъците (AVV), тъй като само предназначението от потребителя позволява да бъде присвоен такъв. Кодовият номер на отпадъците се определя в рамките на ЕС след

консултация с фирмата за изхвърляне на отпадъци.

- Незамърсените опаковки могат да се предадат за рециклиране.
- Опаковките, които не могат да се почистват, трябва да се изхвърлят по същия начин като продукта.

Търсене на грешки

Таблицата по-долу ще ви помогне да отстраните малки неизправности:

Проблем	Възможна причина	Отстраняване на проблема
Уредът не стартира	Превключвателят за включване/изключване (4) е изключен	Проверете позицията на превключвателя за включване/изключване
	Липсва напрежение на електрическата мрежа	Проверете контакта, мрежовия захранващ кабел, щепсела, предпазителя и при нужда дайте за ремонт от електротехник.
	Грешка в захранването	Проверете дали електрическата система съответства на данните върху типовата табелка
Уредът не транспортира вода	Въздушни мехури във водоструйката	Включете уреда и натиснете лоста за активиране (23). <i>Обезвъздушаване, Стр. 131</i>
	Спадане на налягането впровода	Проверете водоснабдяването
Уредът няма налягане	Въздушни мехури във водоструйката	<i>Обезвъздушаване, Стр. 131</i>
	Спадане на налягането впровода	Проверете водоснабдяването
Водната система има течове	Връзките не са монтирани правилно	Изключете уреда и извадете щепсела от контакта. Свържете уреда отново към водопровода (вж. <i>Захранване с вода, Стр. 129</i>)
	Входът за вода (18) не е уплътнен	Изключете уреда и извадете щепсела от контакта. Сменете муфата (16) на връзката за вода (18), вкл. уплътнителния пръстен (вж. <i>Резервни части и принадлежности, Стр. 138</i>)
Големи амплитуди на налягането	Дюзата (20) е замърсена	Изплакнете дюзата (20) с вода. Ако е необходимо, почистете отвора на дюзата с иглата за почистване на дюзи (31; вж. <i>Почистване, Стр. 132</i>).
	Дюзата (20) е запушена	Свалете дюзата (20) и се уверете, че водата излиза безпрепятствено от пистолетната дръжка (5).

Сервизно обслужване

Гаранция

Уважаема г-жо Клиент, уважаеми г-н Клиент,

За този продукт получавате 3 години гаранция от датата на покупката. В случай на дефекти в този продукт, имате законни права спрямо продавача на продукта. Тези законови права не са ограничени от нашата гаранция, както е посочено по-долу.

Гаранционни условия

Гаранционният период започва да тече от датата на покупката. Моля, пазете оригиналния касов бон на сигурно място. Този документ се изисква като доказателство за покупка. Ако в рамките на три години от датата на закупуване на този продукт възникне дефект в материала или изработката, продуктът – по наш избор – ще бъде ремонтиран или сменен безплатно за Вас. Тази гаранционна услуга предполага в рамките на тригодишния срок трябва да ни бъдат представени повреденият уред и доказателство за закупуването (касов бон), както и кратко писмено описание, в какво се състои повредата и кога е възникнала.

Ако повредата се покрива от нашата гаранция, ще получите ремонтирания или нов продукт обратно. С ремонта или смяната на продукта не започва нов гаранционен период.

Гаранционен срок и законови рекламации за дефекти

Гаранцията не удължава гаранционния срок. Това важи и за сменени или ремонтирани части. Възникнали евентуално още при покупката повреди или дефекти трябва да бъдат съобщени веднага след разпаковане. Извършените след изтичане на гаранционния срок ремонти се заплащат.

Обхват на гаранцията

Продуктът е внимателно произведен в съответствие със строги указания за качество и внимателно проверен преди доставката.

Гаранционната услуга важи за материални дефекти и производствени грешки. Тази гаранция не покрива части от продукта, които са предмет на нормално износване и следователно може да се считат

за износващи се части (напр. Маркуч за високо налягане) или повреди на чувливи части (напр. превключвател).

Тази гаранция отпада, ако продуктът е бил повреден, бил е използван неправилно или не е бил поддържан. За правилното използване на продукта всички посочени в ръководството за експлоатация инструкции трябва да се спазват точно. Предназначения и действия, които не са препоръчани в ръководството за експлоатация или за които е предупредено изрично, задължително трябва да се избягват.

Продуктът е предназначен само за лична, а не за търговска употреба. Гаранцията отпада в случай на злоупотреба и неправилно боравене, използване на сила и интервенции, които не са били извършени от нашия оторизиран сервиз.

Обработка при гаранционен случай

За да се гарантира бърза обработка на вашата заявка, моля, следвайте указанията по-долу:

- За всички запитвания, моля, подгответе касовия бон и каталожния номер (IAN496471_2504) като доказателство за покупката.
- Каталожният номер ще намерите върху типовата табелка на продукта, гравирани върху продукта, на заглавната страница на ръководство за работа (долу вляво) или на стикера на гърба или отдолу на продукта.
- При възникнали функционални грешки или други повреди, моля, свържете се първо с посочения по-долу сервизен център **по телефона** или използвайте нашата **форма за контакт**, която можете да намерите на parkside-diy.com в категория **Обслужване**.
- След консултация с нашия сервизен център, вие можете да изпратите дефектен продукт на посочения ви сервизен адрес безплатно, като приложите касовата бележка (касова бележка) и опишете подробности за естеството на дефекта и кога е възникнал. За да избегнете проблеми с приемането и допълнителни разходи, е наложително да използвате само адреса, който ви е даден. Уверете се, че пратката не е изпратена до поискване, като обемна, експресна или друг вид специална пратка. Моля, изпратете продукта с всич-

ки включени към него принадлежности при покупката и се погрижете за достатъчно сигурна транспортна опаковка.

Гаранция

Уважаема г-жо Клиент, Уважаеми г-н Клиент, за този продукт получавате 3 години гаранция от датата на покупката. В случай на несъответствие на продукта с договора за продажба Вие имате законно право да предявите рекламация пред продавача на продукта при условията и в сроковете, определени в глава трета, раздел II и III и глава четвърта от Закона за предоставяне на цифрово съдържание и цифрови услуги и за продажба на стоки (ЗПЦС-ЦУПС)*.

Вашите права, произтичащи от посочените разпоредби, не се ограничават от нашата по-долу представена търговска гаранция, не са свързани с разходи за потребителите и независимо от нея продавачът на продукта отговаря за липсата на съответствие на потребителската стока с договора за продажба съгласно ЗПЦС-ЦУПС.

Гаранционни условия

Гаранционният срок е 3 години от датата на получаване на стоката. Пазете добре оригиналната касова бележка. Този документ е необходим като доказателство за покупката. Ако в рамките на три години от датата на закупуване на този продукт се появи дефект на материала или производствен дефект, продуктът ще бъде безплатно ремонтиран или заменен. Гаранцията предполага в рамките на тригодишния гаранционен срок да се представят дефектния уред, касовата бележка (касовият бон), както и всички други документи, установяващи наличието на дефект и писмено да се обясни в какво се състои дефектът и кога е възникнал. Ако дефектът е покрит от нашата гаранция, Вие ще получите обратно ремонтирания или нов продукт. В случай на замяна на дефектна стока първоначалните гаранционен срок и гаранционни условия се запазват. В случай на ремонт на дефектна стока, срокът на ремонта се прибавя към гаранционния срок. За евентуално наличните и установени повреди и дефекти още при покупката трябва да се съобщи веднага след ра-

зпаковането. Евентуалните ремонти след изтичане на гаранционния срок са срещу заплащане.

Ремонтът или замяната на продукта не поражда нова гаранция.

Обхват на гаранцията

Уредът е произведен грижливо според строгите изисквания за качество и добросъвестно изпитан преди доставка. Гаранцията важи за дефекти на материала или производствени дефекти. Гаранцията не обхваща консумативите, както и частите на продукта, които подлежат на нормално износване, поради което могат да бъдат разглеждани като бързо износващи се части (напр. Маркуч за високо налягане) или повредите на чупливи части (напр. превключвател). Гаранцията отпада, ако уредът е повреден поради неправилно използване или в резултат на неосъществяване на техническа поддръжка. За правилната употреба на продукта трябва точно да се спазват всички указания в упътването за експлоатация. Предназначение и действия, които не се препоръчват от упътването за експлоатация или за които то предупреждава, трябва задължително да се избягват. Продуктът е предназначен само за частна, а не за професионална употреба. При злоупотреба и неправилно третиране, употреба на сила и при интервенции, които не са извършени от клоната на нашия оторизиран сервиз, гаранцията отпада.

Процедура при гаранционен случай

За да се гарантира бърза обработка на Вашия случай, следвайте следните указания:

- За всички запитвания, моля, подгответе касовия бон и каталожния номер (IAN 496471_2504) като доказателство за покупката.
- Вземете артикулния номер от фабричната табелка.
- При възникване на функционални или други дефекти първо се свържете по телефона или чрез имейл с долупосочения сервизен отдел. След това ще получите допълнителна информация за уреждането на Вашата рекламация.
- След съгласуване с нашия сервиз можете да изпратите дефектния продукт на посочения Ви адрес на сервиза безплатно за Вас, като приложите касо-

вата бележка (касовия бон) и посочите писмено в какво се състои дефектът и кога е възникнал. За да се избегнат проблеми с приемането и допълнителни разходи, задължително използвайте само адреса, който Ви е посочен. Осигурете изпращането да не е като експресен товар или като друг специален товар. Изпратете уреда заедно с всички принадлежности, доставени при покупката, и осигурете достатъчно сигурна транспортна опаковка.

* Като физическо лице – потребител, независимо от настоящата търговска гаранция, Вие се ползвате от правата на законната гаранция, предоставена от Закона за предоставяне на цифрово съдържание и цифрови услуги и за продажбата на стоки /ЗПЦСЦУПС/. По-специално Вие имате право при несъответствие на стоката да бъде извършен ремонт или замяна по Ваш избор, освен ако това е невъзможно или е свързано с непропорционално големи разходи за продавача. Вие имате право на пропорционално намаляване на цената или на разваляне на договора при наличие на условията на чл. 33, ал. 3 от ЗПЦСЦУПС. Условието и сроковете на законната гаранция са регламентирани в глава трета, раздел II и III и в глава четвърта на ЗПЦСЦУПС



На parkside-diy.com можете да видите и изтеглите тези и много други ръковод-

ства. Този QR код Ви отвежда директно до parkside-diy.com. Изберете Вашата държава и потърсете ръководства за експлоатация, като използвате формата за търсене. Чрез въвеждане на артикулния номер (IAN) 496471_2504 можете да отворите Вашата инструкция за експлоатация.

Ремонтен сервиз / извънгаранционно обслужване

Ремонти извън гаранцията можете да възложите на клона на нашия сервиз срещу заплащане. Той с удоволствие ще Ви направи предварителна калкулация.

- Можем да обработваме само уреди, които са достатъчно опаковани и изпратени с платени транспортни разходи.
- **Внимание:** Изпратете Вашия уред на клона на нашия сервиз почистен и с указание за дефекта.
- Уредите, предмет на извънгаранционно обслужване, изпратени с неплатени транспортни разходи – с наложен платеж, като експресен или друг специален товар – не се приемат.
- Ние ще изхвърлим изпратените от Вас дефектни уреди безплатно.

Сервизен център



Сервизно обслужване България

Тел.: 00800 118 4980

Формуляр за контакт на

parkside-diy.com

IAN 496471_2504

Вносител

Моля, имайте предвид, че следващия адрес не е адрес на сервиза. Първо се свържете с посочения по-горе сервизен център.

Grizzly Tools GmbH & Co. KG

Stockstädter Str. 20

63762 Großostheim

ГЕРМАНИЯ

www.grizzlytools.de

Превод на оригиналната съответствие на ЕС

Продукт: **Водоструйка**

Модел: **PHD 170 E3**

Сериен номер: 000001–295000

Предметът на декларацията, описан по-горе, отговаря на съответното законодателство на Съюза за хармонизация:

2006/42/EC • 2014/30/EU • 2000/14/EC & 2005/88/EC • 2011/65/EU & (EU) 2015/863

Обектът на декларацията, който е описан по-горе, е в съответствие с Директива 2011/65/EU на Европейския парламент и на Съвета от 8 юни 2011 г. относно ограничението на употребата на определени опасни вещества в електрическото и електронното оборудване.

За да се осигури съответствие, са приложени следните хармонизирани стандарти и национални стандарти и разпоредби:

**EN 60335-1:2012/A16:2023 • EN 60335-2-79:2012 • EN 62233:2008
EN IEC 55014-1:2021 • EN IEC 55014-2:2021 • EN IEC 63000:2018
EN IEC 61000-3-2:2019/A2:2024 • EN IEC 61000-3-11:2019**

В съответствие с Директивата за шумовите емисии 2000/14/EC се потвърждава следното: Ниво на звукова мощност L_{WA}

– измерено: 92,5 dB;
– гарантирано: 95 dB

Използвана процедура за оценка на съответствието съгласно 2000/14/EC, приложение V.

За настоящата декларация за съответствие отговорност носи единствено производителят:

 Grizzly Tools GmbH & Co. KG
Stockstädter Str. 20
63762 Großostheim
GERMANY
10.11.2025



Christian Frank
Упълномощен представител за документация

Резервни части и принадлежности

Резервни части и принадлежности можете да намерите на www.grizzlytools.shop.

Ако в процеса на поръчка възникнат проблеми, свържете се с нас през нашия онлайн магазин. Ако имате други въпроси, обърнете се към: *Сервизен център, Стр. 137*

Позиция №	Наименование	Поръчков №
1	Струйник	91120384
2	Извита дръжка	91120376
5	Пистолетна дръжка	91120383
10 , 9	Барабан за маркуч с манивела (вкл. Маркуч за високо налягане, 10 m)	91120377
14	Резервоар за почистващ препарат	91120386
16 , 17	Съединител (Връзка за вода), Накрайник с цедка	91120380
21	Турбо-фреза за замърсяване	91105894

Позиция №	Наименование	Поръчков №
29	Почистващ препарат URM 500 (500 ml)	30990010
30	Бърза връзка с адаптер за градински маркуч	91120382
31	Игла за почистване на дюза	91103736

Πίνακας περιεχομένων

Εισαγωγή.....	140
Προβλεπόμενη χρήση.....	140
Περιεχόμενο παράδοσης/Παραδοτέος εξοπλισμός.....	141
Περιγραφή λειτουργίας.....	141
Επισκόπηση.....	141
Τεχνικά χαρακτηριστικά.....	141
Υποδείξεις ασφάλειας.....	142
Σημασία των υποδείξεων ασφαλείας...	142
Εικονοσύμβολα και σύμβολα.....	143
Ασφαλής θέση σε λειτουργία της συσκευής.....	144
Προετοιμασία.....	148
Εξαρτήματα χειρισμού.....	148
Τοποθέτηση συσκευής.....	149
Δημιουργία τροφοδοσίας νερού.....	149
Επιλογή προσαρτήματος.....	150
Συναρμολόγηση και αποσυρμολόγηση προσαρτήματος.....	150
Λειτουργία.....	151
Καθαρισμός με καθαριστικό μέσο.....	151
Ενεργοποίηση.....	151
Διακοπή λειτουργίας.....	151
Εξάερωση.....	152
Τερματισμός λειτουργίας.....	152
Μεταφορά.....	152
Καθαρισμός, συντήρηση και αποθήκευση.....	152
Καθαρισμός.....	152
Συντήρηση.....	153
Αποθήκευση.....	153
Απόρριψη/Προστασία του περιβάλλοντος.....	153
Αναζήτηση σφαλμάτων.....	154
Σέρβις.....	155
Εγγύηση.....	155
Σέρβις επισκευών.....	156
Κέντρο Σέρβις.....	156
Εισαγωγέας.....	157
Μετάφραση του πρωτοτύπου των δήλωση συμμόρφωσης ΕΕ.....	157
Ανταλλακτικά και αξεσουάρ.....	158

Εισαγωγή

Συγχαρητήρια για την αγορά του νέου σας πλυστικού μηχανήματος υψηλής πίεσης

(εφεξής καλούμενο «συσκευή» ή «ηλεκτρικό εργαλείο»).

Αποφασίστε έτσι για την απόκτηση μιας συσκευής υψηλής ποιότητας. Η παρούσα συσκευή ελεγχθηκε κατά τη διαδικασία παραγωγής αναφορικά με την ποιότητα και υποβλήθηκε σε τελικό έλεγχο. Με τον τρόπο αυτό έχει εξασφαλιστεί η ικανότητα λειτουργίας της συσκευής σας.

Δεν αποκλείεται σε μεμονωμένες περιπτώσεις γύρω από ή μέσα στη συσκευή ή/και στις ευέλικτες σωληνώσεις να υπάρχουν υπολειπόμενες ποσότητες νερού. Αυτό δεν αποτελεί έλλειψη ή ελάττωμα και δεν πρέπει να σας ανησυχεί.



Οι οδηγίες λειτουργίας είναι τμήμα αυτής της συσκευής. Περιέχουν σημαντικές υποδείξεις για την ασφάλεια, τη χρήση και την απόρριψη. Διαβάστε προσεκτικά τις οδηγίες λειτουργίας. Εξοικειωθείτε με τα στοιχεία χειρισμού και τη σωστή χρήση της συσκευής. Χρησιμοποιείτε τη συσκευή μόνο όπως περιγράφεται και για τους αναφερόμενους τομείς χρήσης. Φυλάξτε καλά τις οδηγίες λειτουργίας και παραδώστε όλα τα έγγραφα σε περίπτωση παράδοσης της συσκευής σε τρίτους.

Προβλεπόμενη χρήση

Η συσκευή προβλέπεται αποκλειστικά για την εξής χρήση:

- Καθαρισμός μηχανημάτων, οχημάτων, κατασκευών, εργαλείων, προσώπων, αυτών, συσκευών κήπου κ.λπ. με δέσμη νερού υψηλής πίεσης.

Προσέχετε πάντα τα στοιχεία του κατασκευαστή του αντικειμένου που θα καθαριστεί.

Κάθε περαιτέρω χρήση που δεν επιτρέπεται ρητά στις παρούσες οδηγίες λειτουργίας μπορεί να θέσει σε κίνδυνο τον χρήστη και να προκαλέσει ζημιές στη συσκευή. Ο χειριστής ή ο χρήστης της συσκευής είναι υπεύθυνος για ατυχήματα ή βλάβες σε άλλους ανθρώπους ή στην ιδιοκτησία τους. Η συσκευή προορίζεται για οικιακή χρήση. Δεν έχει σχεδιαστεί για συνεχή, επαγγελματική χρήση. Στην περίπτωση επαγγελματικής χρήσης ακυρώνεται η εγγύηση. Ο κατασκευαστής δεν αναλαμβάνει καμία ευθύνη για φθορές που οφείλονται σε μη ορθή ή λανθασμένη χρήση.

Περιεχόμενο παράδοσης/ Παραδοτέος εξοπλισμός

Αποσκευάστε τη συσκευή και ελέγξτε το περιεχόμενο παράδοσης.

Απορρίψτε τα υλικά συσκευασίας με σωστό τρόπο.

- Πλυστικό μηχανήμα υψηλής πίεσης
- Λαβή πιστολιού
- Κάνη εκτόξευσης
- Λάστιχο υψηλής πίεσης
- Δοχείο καθαριστικού μέσου + Ακροφύσιο καθαριστικού μέσου
- Ακροφύσιο
- Εξάρτημα καθαρισμού turbo
- Περιστρεφόμενη βούρτσα πλύσης
- Καθαριστικό μέσο URM 500 (500 ml)
- Ρακόρ (Σύνδεση νερού), Ένθεμα σήτας (προσυναρμολογημένο)
- Ταχυσύνδεσμος με αντάπτορα λάστιχου κήπου
- Βελόνα καθαρισμού ακροφυσίων
- Μετάφραση του πρωτοτύπου των οδηγιών χρήσης

Τα μικρά εξαρτήματα/αξεσουάρ φυλάσσονται σε μια καλά κλεισμένη χάρτινη σακούλα.

Περιγραφή λειτουργίας

Το πλυστικό μηχανήμα υψηλής πίεσης καθαρίζει με τη βοήθεια δέσμης νερού υψηλής πίεσης.

Εφόσον απαιτείται μπορεί να λειτουργήσει και με την προσθήκη καθαριστικών μέσων.

Μπορείτε να βρείτε τη λειτουργία των εξαρτημάτων χειρισμού στις κατωτέρω περιγραφές.

Επισκόπηση

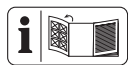

Για τις εικόνες της συσκευής, ανατρέξτε στην μπροστινή ανοιγόμενη σελίδα.

- 1 Κάνη εκτόξευσης
- 2 Τοξοειδής λαβή
- 3 Απασφάλιση (Τοξοειδής λαβή)
- 4 Διακόπτης ενεργοποίησης/απενεργοποίησης
- 5 Λαβή πιστολιού
- 6 Βάση (Εξάρτημα καθαρισμού turbo)
- 7 Βάση (Λαβή πιστολιού)
- 8 Περιστρεφόμενη βούρτσα πλύσης

- 9 Λάστιχο υψηλής πίεσης
- 10 Καρούλι λάστιχου με στρόφαλο
- 11 Βάση (Αξεσουάρ)
- 12 Βάση (Καλώδιο σύνδεσης δικτύου)
- 13 Καλώδιο σύνδεσης δικτύου
- 14 Δοχείο καθαριστικού μέσου
- 15 Κλιπ καλωδίου
- 16 Ρακόρ (Σύνδεση νερού)
- 17 Ένθεμα σήτας
- 18 Σύνδεση νερού
- 19 Οδηγός λάστιχου υψηλής πίεσης
- 20 Ακροφύσιο
- 21 Εξάρτημα καθαρισμού turbo
- 22 Κουμπί απασφάλισης
- 23 Μοχλός ενεργοποίησης
- 24 Ασφάλεια παιδιών
- 25 Απασφάλιση (Λάστιχο υψηλής πίεσης)
- 26 Ακροφύσιο αφρού
- 27 Περιστρεφόμενος τροχός
- 28 Αρθρωτή σύνδεση
- 29 Καθαριστικό μέσο
- 30 Ταχυσύνδεσμος με αντάπτορα λάστιχου κήπου
- 31 Βελόνα καθαρισμού ακροφυσίων

Τεχνικά χαρακτηριστικά

Πλυστικό μηχανήμα υψηλής πίεσης

..... **PHD 170 E3**

Όνομαστική τάση U 230 V ~; 50 Hz

Όνομαστική ισχύς εισόδου P 2400 W

Μήκος Καλώδιο σύνδεσης δικτύου 5 m

Κατηγορία προστασίας II

Είδος προστασίας IPX5

Βάρος 11,4 kg

Μήκος λάστιχου υψηλής πίεσης 10 m

Πίεση λειτουργίας (p) 12 MPa

Μέγ. επιτρεπόμενη πίεση (p_{max}) 17 MPa

Μέγ. πίεση εισόδου ($p_{in,max}$) 0,8 MPa

Μέγ. θερμοκρασία εισόδου ($T_{in,max}$) 40 °C

Διερχόμενη ποσότητα μέτρησης (Q)

..... 330 l/h (5,5 l/min)

Μέγ. διερχόμενη ποσότητα μέτρησης (Q_{max})

..... 500 l/h (8,3 l/min)

Μέγ. ύψος απορρόφησης 0,5 m

Στάθμη ηχητικής πίεσης (L_{pA})
..... 79,4 dB; $K_{pA}=3$ dB

Στάθμη ηχητικής ισχύος (L_{WA})
– μετρημένη 92,5 dB; $K_{WA}=2,23$ dB
– εγγυημένη 95 dB
Δόνηση (a_H) $<2,5$ m/s²

Υποδείξεις για την τροφοδοσία ρεύματος

Η παρούσα συσκευή προορίζεται μόνο για λειτουργία σε χώρους που διαθέτουν στο σημείο διάσυνδεσης (οικιακή σύνδεση) απόδοση ρεύματος λειτουργίας τουλάχιστον 100 A ανά φάση. Ο χειριστής πρέπει να εξασφαλίσει ότι η συσκευή θα λειτουργεί μόνο σε ένα κατάλληλο δίκτυο τροφοδοσίας. Εφόσον απαιτείται πρέπει να διευκρινιστεί με τον υπεύθυνο πάροχο ενέργειας εάν είναι επαρκής η απόδοση ρεύματος λειτουργίας για τη συσκευή.

Τα επίπεδα θορύβου και κραδασμών είναι σύμφωνα με τα πρότυπα και τους κανονισμούς της δήλωσης συμμόρφωσης. Η αναγραφόμενη συνολική τιμή δονήσεων και η αναγραφόμενη τιμή εκπομπής θορύβου μετρήθηκαν σύμφωνα με τυποποιημένη διαδικασία ελέγχου και μπορούν να χρησιμοποιηθούν για τη σύγκριση ενός ηλεκτρικού εργαλείου με ένα άλλο. Η αναγραφόμενη συνολική τιμή δονήσεων και η αναγραφόμενη τιμή εκπομπής θορύβου μπορούν να χρησιμοποιηθούν επίσης για προσωρινή εκτίμηση του φορτίου.

▲ ΠΡΟΕΙΔΟΠΟΙΗΣΗ! Οι τιμές δονήσεων και εκπομπής θορύβου ενδέχεται να διαφέρουν από την καθορισμένη τιμή κατά τη χρήση του ηλεκτρικού εργαλείου, ανάλογα με τον τρόπο χρήσης με τον οποίο χρησιμοποιείται το ηλεκτρικό εργαλείο. Προσπαθείτε να διατηρείτε την επιβάρυνση λόγω κραδασμών όσο μικρότερη γίνεται. Παραδειγματικά μετρά για τη μείωση της επιβάρυνσης λόγω δονήσεων είναι ο περιορισμός του χρόνου εργασίας. Εδώ πρέπει να ληφθούν υπόψη όλα τα στάδια λειτουργίας (για παράδειγμα ο χρόνος κατά τον οποίο το ηλεκτρικό εργαλείο είναι απενεργοποιημένο και ο χρόνος κατά τον οποίο το ηλεκτρικό εργαλείο είναι μεν ενεργοποιημένο, αλλά λειτουργεί χωρίς επιβάρυνση).

Υποδείξεις ασφάλειας



ΠΡΟΣΟΧΗ! Κατά τη χρήση ηλεκτρικών συσκευών, πρέπει να λαμβάνονται τα ακόλουθα βασικά μέτρα ασφαλείας, για την προστασία από ηλεκτροπληξία, κίνδυνο τραυματισμού και πυρκαγιάς.

Σημασία των υποδείξεων ασφαλείας

▲ ΚΙΝΔΥΝΟΣ! Αν δεν τηρείτε αυτή την υπόδειξη ασφαλείας, θα προκύψει ατύχημα. Η συνέπεια είναι σοβαρός σωματικός τραυματισμός ή θάνατος.

▲ ΠΡΟΕΙΔΟΠΟΙΗΣΗ! Αν δεν τηρείτε αυτή την υπόδειξη ασφαλείας, ενδέχεται να προκύψει ατύχημα. Η συνέπεια μπορεί να είναι σοβαρός σωματικός τραυματισμός ή θάνατος.

▲ ΠΡΟΣΟΧΗ! Αν δεν τηρείτε αυτή την υπόδειξη ασφαλείας, θα προκύψει ατύχημα. Η συνέπεια μπορεί να είναι ελαφρύς ή μέτριας σοβαρότητας σωματι-

κός τραυματισμός ή θάνατος.

ΥΠΟΔΕΙΞΗ! Αν δεν τηρείτε αυτή την υπόδειξη ασφαλείας, θα προκύψει ατύχημα. Η συνέπεια μπορεί να είναι υλική ζημιά.

Εικονοσύμβολα και σύμβολα

Εικονοσύμβολα επάνω στη συσκευή



Προσοχή!



Διαβάστε προσεκτικά τις οδηγίες λειτουργίας. Εξοικειωθείτε με τα στοιχεία χειρισμού και τη σωστή χρήση της συσκευής.



Προσοχή! Εάν υποστεί ζημιά το καλώδιο κατά τη διάρκεια της χρήσης, πρέπει να αποσυνδεθεί αμέσως από το δίκτυο τροφοδοσίας. Επίσης κατά τη σύνδεση στην τροφοδοσία νερού ή σε απόπειρα αντιμετώπισης διαρροών, πρέπει να τραβάτε το βύσμα.



Σύμφωνα με έγκυρες προδιαγραφές ο καθαριστής υψηλής πίεσης δεν επιτρέπεται ποτέ να λειτουργεί χωρίς διαχωριστή συστήματος στο δίκτυο πόσιμου νερού. Πρέπει να χρησιμοποιείται κατάλληλος διαχωριστής συστήματος τύπου BA σύμφωνα με το EN 12729.



Κατηγορία προστασίας II (διπλή μόνωση)



Εγγυημένη στάθμη ηχητικής ισχύος L_{WA} σε dB.



Η παρούσα συσκευή προορίζεται μόνο για λειτουργία σε χώρους που διαθέτουν στο σημείο διασύνδεσης (οικιακή σύνδεση) απόδοση ρεύματος λειτουργίας τουλάχιστον 100 A ανά φάση.

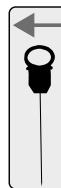

Βελόνα καθαρισμού ακροφυσίων



Θέτετε σε λειτουργία τη συσκευή μόνο εφόσον είναι όρθια και ποτέ σε ξαπλωτή θέση.



Οι δέσμες υψηλής πίεσης μπορεί σε λάθος χρήση να είναι επικίνδυνες. Η δέσμη δεν επιτρέπεται να στρέφεται σε άτομα, ζώα, ενεργό ηλεκτρικό εξοπλισμό ή στο ίδιο το μηχάνημα.



Μην απορρίπτετε τις ηλεκτρικές συσκευές στα οικιακά απορρίμματα.

Ασφαλής θέση σε λειτουργία της συσκευής

Γενικές υποδείξεις

- Διαβάστε προσεκτικά τις οδηγίες λειτουργίας. Εξοικειωθείτε με τα στοιχεία χειρισμού και τη σωστή χρήση της συσκευής.
- Η συσκευή δεν επιτρέπεται να χρησιμοποιείται από παιδιά. Τα παιδιά πρέπει να επιτηρούνται, ώστε να διασφαλίζε-

ται ότι δεν χρησιμοποιούν τη συσκευή ως παιχνίδι.

Ο χειρισμός της συσκευής επιτρέπεται από άτομα με μειωμένες σωματικές, αισθητηριακές ή πνευματικές ικανότητες ή με έλλειψη εμπειρίας και γνώσεων εφόσον επιβλέπονται ή έχουν εκπαιδευτεί στην ασφαλή χρήση της συσκευής και κατανοούν τους πιθανούς κινδύνους.

- Άτομα τα οποία δεν έχουν εξοικειωθεί με τις οδηγίες λειτουργίας, δεν επιτρέπεται να χρησιμοποιούν τη συσκευή.
- Ο χειρισμός των πλυστικών μηχανημάτων υψηλής πίεσης επιτρέπεται να γίνεται αποκλειστικά από εκπαιδευμένα άτομα.
- Η συσκευή δεν επιτρέπεται να χρησιμοποιείται σε τοποθεσίες σε υψόμετρο άνω των 2.000 μ.
- Σε περίπτωση βλάβης ή ελαττώματος κατά τη διάρκεια της λειτουργίας, η συσκευή πρέπει να απενεργοποιείται αμέσως και να αποσυνδέεται το βύσμα δι-

κτύου. Για πιθανές αιτίες μιας βλάβης: *Αναζήτηση σφαλμάτων, σ. 154.*

Ή επικοινωνήστε με το κέντρο σέρβις μας.

- Πρέπει να λαμβάνετε υπόψη ότι ο χρήστης φέρει αποκλειστική ευθύνη για ατυχήματα ή κινδύνους έναντι άλλων ατόμων ή της ιδιοκτησίας τους.
- Προσέχετε την οδηγία περί θορύβου και τις τοπικές διατάξεις.

Προετοιμασία

- Φοράτε προστατευτικά γυαλιά και κατάλληλο προστατευτικό ρουχισμό για την προστασία σας από νερό που αναπηδάει ή ρύπους.
- Κατά τη διάρκεια της χρήσης πλυστικών μηχανημάτων υψηλής πίεσης ενδέχεται να προκύπτουν αερολύματα. Η εισπνοή αερολυμάτων μπορεί να οδηγήσει σε βλάβες στην υγεία. Ανάλογως της εφαρμογής μπορεί η χρήση πλήρως θωρακισμένων ακροφυσίων (π.χ. εξάρτημα καθαρισμού επιφανειών) να

μειώσει αισθητά την εξαγωγή αερολυμάτων. Ανάλογως του περιβάλλοντος που θα καθαριστεί φοράτε μια κατάλληλη μάσκα αναπνοής κατηγορίας FFP 2 ή παρόμοια ώστε να προστατεύεστε από την εισπνοή αερολυμάτων όταν δεν υπάρχει δυνατότητα χρήσης ενός πλήρως θωρακισμένου ακροφυσίου.

- Μην εργάζεστε με τη συσκευή εάν έχει υποστεί ζημιά, εάν δεν είναι πλήρης ή εάν έχει τροποποιηθεί χωρίς την έγκριση του κατασκευαστή. Πριν από τη θέση σε λειτουργία πρέπει ένας ειδικός να βεβαιώσει ότι τηρούνται τα απαιτούμενα ηλεκτρολογικά μέτρα προστασίας.
- Η συσκευή επιτρέπεται να συνδέεται μόνο σε μια πρίζα η οποία έχει εγκατασταθεί από έμπειρο ηλεκτρολόγο σύμφωνα με το IEC 60364-1.
- Πριν από τη χρήση, εξετάζετε πάντα το καλώδιο σύνδεσης και το καλώδιο προέκτασης για ση-

μάδια ζημιάς ή παλαιώσης. Εάν το καλώδιο χαλάσει κατά τη διάρκεια της χρήσης πρέπει να το αποσυνδέσετε αμέσως από το δίκτυο τροφοδοσίας. ΜΗΝ ΑΓΓΙΖΕΤΕ ΤΟ ΚΑΛΩΔΙΟ ΠΡΙΝ ΤΗΝ ΑΠΟΣΥΝΔΕΣΗ ΤΟΥ ΑΠΟ ΤΟ ΔΙΚΤΥΟ. Μη χρησιμοποιείτε τη συσκευή εάν το καλώδιο έχει χαλάσει ή φθαρεί.

- Εάν προκληθεί ζημιά στο καλώδιο σύνδεσης δικτύου αυτής της συσκευής, πρέπει να αντικατασταθεί από τον κατασκευαστή ή το τμήμα εξυπηρέτησης πελατών του ή από ένα παρόμοια εξειδικευμένο άτομο, προς αποφυγή κινδύνων. Απευθυνθείτε στο Κέντρο σέρβις.
- Συνδέετε τη συσκευή μόνο σε ρευματοδότη με διάταξη προστασίας ρεύματος διαρροής (διακόπτης FI) με το ονομαστικό ρεύμα διαρροής να μην ξεπερνάει τα 30 mA.
- Χρησιμοποιείτε μόνο καλώδια επέκτασης τα οποία ενδείκνυνται για χρήση σε εξωτερικό χώ-

ρο. Η σύνδεση πρέπει να είναι στεγνή και να βρίσκεται πάνω από το έδαφος. Συστήνεται να χρησιμοποιείτε για το σκοπό αυτό ένα καρούλι καλωδίου που θα συγκρατεί την πρίζα τουλάχιστον 60 mm πάνω από το δάπεδο.

- Η ελάχιστη διατομή των καλωδίων επέκτασης πρέπει να είναι $2 \times 2,5 \text{ mm}^2$.
- Τα λάστιχα υψηλής πίεσης, οι εξοπλισμοί και τα ρακόρ παίζουν σημαντικό ρόλο στην ασφάλεια της συσκευής. Χρησιμοποιείτε μόνο λάστιχα υψηλής πίεσης, εξοπλισμούς και ρακόρ που προτείνονται από τον κατασκευαστή.
- Μη θέτετε σε λειτουργία τη συσκευή εάν το καλώδιο σύνδεσης δικτύου, η είσοδος νερού ή άλλα σημαντικά τμήματα όπως είναι το λάστιχο υψηλής πίεσης ή το πιστόλι ψεκασμού παρουσιάζουν ζημιές ή διαρροές.
- Χρησιμοποιείτε τη συσκευή μόνο όρθια και μό-

νο επάνω σε μια σταθερή, επίπεδη επιφάνεια.

- Ποτέ μη χρησιμοποιείτε τη συσκευή εάν βρίσκονται κοντά παιδιά ή ζώα. Τα άτομα που βρίσκονται κοντά πρέπει να φοράνε προστατευτικό ρουχισμό.

Λειτουργία

- Να είστε προσεκτικοί, προσέχετε τις ενέργειές σας και εργάζεστε με τη λογική όταν εργάζεστε με τη συσκευή. Μη χρησιμοποιείτε τη συσκευή όταν είστε κουρασμένοι ή υπό την επήρεια ναρκωτικών, αλκοόλ ή φαρμάκων.
- Οι δέσμες υψηλής πίεσης μπορεί σε λάθος χρήση να είναι επικίνδυνες. Η δέσμη δεν επιτρέπεται να στρέφεται σε άτομα, ζώα, ενεργό ηλεκτρικό εξοπλισμό ή στο ίδιο το μηχάνημα.
- Μην στρέφετε τη δέσμη σε εσάς ή άλλα άτομα για το σκοπό καθαρισμού ρούχων ή υποδημάτων.
- Εάν έρθετε σε επαφή με καθαριστικό μέσο, ξεπλύνετε το επηρεαζόμενο

σημείο με πολύ καθαρό νερό.

- Μη χρησιμοποιείτε το καλώδιο σύνδεσης δικτύου για να τραβήξετε το βύσμα σύνδεσης από την πρίζα ή για να τραβήξετε τη συσκευή. Προστατεύετε το καλώδιο σύνδεσης δικτύου από υψηλές θερμοκρασίες, λάδια και αιχμηρές ακμές.
- Κίνδυνος έκρηξης - Μην ψεκάζετε εύφλεκτα υγρά.
- Μην χρησιμοποιείτε τη συσκευή κοντά σε εύφλεκτα υγρά ή αέρια. Σε περίπτωση μη τήρησης, παρατηρείται κίνδυνος πυρκαγιάς ή έκρηξης.
- Ποτέ μη μεταφέρετε τη συσκευή κατά τη διάρκεια λειτουργίας της μετάδοσης κίνησης.
- Απενεργοποιήστε τη συσκευή και αποσυνδέστε το βύσμα σύνδεσης από την πρίζα. Βεβαιωθείτε ότι όλα τα κινούμενα μέρη έχουν ακινητοποιηθεί πλήρως
 - όποτε αφήνετε ανεπιτήρητη τη συσκευή,
 - πριν αλλάξετε αξεσουάρ,

- προτού απομακρύνετε μπλοκαρίσματα ή εμφράξεις,
- πριν ελέγξετε, καθαρίσετε ή προχωρήσετε σε εργασία στη συσκευή.
- Σε περίπτωση ασυνήθιστα έντονων δονήσεων της συσκευής, απαιτείται άμεσος έλεγχος:
 - αναζητήστε τυχόν βλάβες,
 - αντικαταστήστε τα φθαρμένα μέρη,
 - απευθυνθείτε στο Κέντρο σέρβις.

Καθαρισμός, συντήρηση και αποθήκευση

- Αφήστε τον κινητήρα να κρυώσει πριν αποθηκεύσετε τη συσκευή για μεγαλύτερο χρονικό διάστημα.
- Για λόγους ασφαλείας, αντικαθιστάτε τα φθαρμένα εξαρτήματα ή τα εξαρτήματα που έχουν υποστεί βλάβη. Χρησιμοποιείτε αποκλειστικά γνήσια ανταλλακτικά και αξεσουάρ. Η χρήση ξένων εξαρτημάτων οδηγεί σε άμεση απώλεια της απαιτήσης εγγύησης.

- Το άνοιγμα της συσκευής πρέπει να γίνεται μόνο από εξουσιοδοτημένο ηλεκτρολογικό προσωπικό. Για επισκευές να απευθύνεστε πάντα στο κέντρο του σέρβις μας.
- Απενεργοποιήστε τη μετάδοση κίνησης, αποσυνδέστε τη συσκευή από την τροφοδοσία ρεύματος και αφήστε τη συσκευή να κρυώσει όταν η συσκευή έχει ακινητοποιηθεί για εργασίες καθαρισμού, ρύθμισης, αποθήκευσης ή για αντικατάσταση ενός αξεσουάρ.
- Μεταχειρίζεστε τη συσκευή με προσοχή και διατηρείτε την καθαρή.
- Φυλάσσετε τη συσκευή μακριά από παιδιά.

Προετοιμασία

▲ ΠΡΟΕΙΔΟΠΟΙΗΣΗ! Κίνδυνος τραυματισμού από ακούσια εκκίνηση της συσκευής. Συνδέστε το βύσμα σύνδεσης στην πρίζα μόνο, εάν η συσκευή είναι εντελώς έτοιμη για χρήση.

Εξαρτήματα χειρισμού

Γνωρίστε πριν από την πρώτη λειτουργία της συσκευής τα στοιχεία χειρισμού της.



Τοξοειδής λαβή (2)

Με ανοιγμένη την τοξοειδή λαβή είναι δυνατή μια άνετη κύλιση της συσκευής.

- Άνοιγμα τόξου:
Τραβήξτε προς τα επάνω την τοξοειδή λαβή.

- Κλείσιμο τόξου:
Πιέστε την απασφάλιση (3) της τοξοειδούς λαβής και πιέστε την τοξοειδή λαβή προς τα κάτω.

Λαβή πιστολιού (5)

- **Μοχλός ενεργοποίησης (23)**
 - Τράβηγμα μοχλού ενεργοποίησης: Ενεργοποιεί τη δέσμη υψηλής πίεσης
 - Αποδέσμευση μοχλού ενεργοποίησης: Απενεργοποιεί τη δέσμη υψηλής πίεσης
- **Ασφάλεια παιδιών (24)** (Αποψη από πίσω)
 - ← Ο μοχλός ενεργοποίησης είναι ασφαλισμένος .
 - Μπορείτε να τραβήξετε το μοχλό ενεργοποίησης .

⚠️ ΠΡΟΕΙΔΟΠΟΙΗΣΗ! Κίνδυνος τραυματισμού από τη δέσμη υψηλής πίεσης! Ασφαλίστε το μοχλό ενεργοποίησης σε κάθε διακοπή της εργασίας.

Περιστρεφόμενος τροχός (27)

Ρυθμίζει την ποσότητα καθαριστικού μέσου που προστίθεται στο νερό.

Τοποθέτηση συσκευής

1. Τοποθετήστε τη συσκευή επάνω σε μια επίπεδη σταθερή επιφάνεια.
2. Εξασφαλίστε ότι το λάστιχο υψηλής πίεσης (9) περνάει μέσα από τον οδηγό για το λάστιχο υψηλής πίεσης (19).
3. Συνδέστε το λάστιχο υψηλής πίεσης (9) στη σύνδεση υψηλής πίεσης της λαβής πιστολιού (5).
4. Ελέγξτε εάν το λάστιχο υψηλής πίεσης (9) έχει συναρμολογηθεί σταθερά στη λαβή πιστολιού (5).

Δημιουργία τροφοδοσίας νερού

Για την τροφοδοσία νερού της συσκευής έχετε δύο δυνατότητες:

- Οικιακή σύνδεση νερού
- Απορρόφηση λιμναζόντων, καθαρών υδάτων, π.χ. βαρέλι βρόχινου νερού

Οικιακή σύνδεση νερού

Προϋποθέσεις

- Εύκαμπτος σωλήνας τροφοδοσίας: Λάστιχο κήπου με συναρμολογημένο ταχυσύνδεσμο με αντάπτορα λάστιχου κήπου (30), $\varnothing 13 \text{ mm}$ ($\frac{1}{2}''$), μήκος μεταξύ 5 m και 30 m

- Ελάχιστη απόδοση μεταφοράς: 330 l/h (5,5 l/min)

Διαχωριστής συστήματος

Ένας διαχωριστής συστήματος (αναστολέας επιστροφής ροής) εμποδίζει την επιστροφή ροής νερού και καθαριστικού μέσου στον αγωγό πόσιμου νερού.

- Σύμφωνα με έγκυρες προδιαγραφές ένα πλυστικό μηχανήμα υψηλής πίεσης δεν επιτρέπεται ποτέ να λειτουργεί χωρίς διαχωριστή συστήματος στο δίκτυο πόσιμου νερού. Πρέπει να χρησιμοποιείται κατάλληλος διαχωριστής συστήματος τύπου BA σύμφωνα με το EN 12729.
- Το νερό που ρέει μέσω ενός διαχωριστή συστήματος δεν είναι πόσιμο.
- Ο διαχωριστής συστήματος είναι διαθέσιμος στα ειδικά καταστήματα.

Διαδικασία

1. Συναρμολογήστε τον ταχυσύνδεσμο με τον αντάπτορα λάστιχου κήπου (30) στον εύκαμπτο σωλήνα τροφοδοσίας.
 - Απομακρύνετε το παξιμάδι ασφάλισης με αυλάκια.
 - Απομακρύνετε το παξιμάδι ασφάλισης με αυλάκια.
 - Τοποθετήστε το άκρο εύκαμπτου σωλήνα στο σπείρωμα του ταχυσύνδεσμου με αντάπτορα λάστιχου κήπου.
 - Στερεώστε τον ταχυσύνδεσμο με αντάπτορα λάστιχου κήπου με το παξιμάδι ασφάλισης.
 - Στερεώστε τον ταχυσύνδεσμο με αντάπτορα λάστιχου κήπου με το παξιμάδι ασφάλισης.
2. Συνδέστε τον εύκαμπτο σωλήνα τροφοδοσίας στην παροχή νερού.
3. Εξαερώστε τον εύκαμπτο σωλήνα τροφοδοσίας: Ανοίξτε την παροχή νερού μέχρι να εξέρχεται το νερό στο άλλο άκρο του εύκαμπτου σωλήνα τροφοδοσίας χωρίς φυσαλίδες. Κλείστε την παροχή νερού.
4. Συνδέστε τον ταχυσύνδεσμο με τον αντάπτορα λάστιχου κήπου (30) στον εύκαμπτο σωλήνα τροφοδοσίας με το ρακόρ (16).

Απορρόφηση νερού

Προϋποθέσεις

- **ΥΠΟΔΕΙΞΗ!** Ρύποι μέσω καθαριστικών μέσων από επιστροφή απόπλυσης! Μην

απορροφάτε νερό από φυσικές συσσωρεύσεις.

- Λάστιχο αναρρόφησης με φίλτρο (δεν περιλαμβάνεται στη συσκευασία παράδοσης, *Ανταλλακτικά και αξεσουάρ*, σ. 158)
- λιμνάζοντα, καθαρά ύδατα, π.χ. βαρέλι βρόχινου νερού
- Μέγ. ύψος απορρόφησης: 0,5 m

Διαδικασία

▲ ΠΡΟΕΙΔΟΠΟΙΗΣΗ! Ηλεκτροπληξία! Η ίδια η συσκευή δεν επιτρέπεται να βυθίζεται στο χώρο συγκέντρωσης νερού. **ΥΠΟΔΕΙΞΗ!** Ζημιά λόγω ξηράς λειτουργίας! Προσέξτε ώστε να υπάρχει επαρκής ποσότητα νερού και ασφαλής τροφοδοσία νερού.

1. Συνδέστε το λάστιχο αναρρόφησης με φίλτρο με το ρακόρ (16) στη σύνδεση νερού (18) της συσκευής.
2. Εισαγάγετε το άκρο με φίλτρο στο χώρο συγκέντρωσης νερού.
3. Απομακρύνετε την κάνη εκτόξευσης (1) από τη λαβή πιστολιού (5).
4. Πατήστε και κρατήστε το διακόπτη ενεργοποίησης (23).
5. Μετακινήστε τον διακόπτη ενεργο-/απενεργοποίησης (4) στη θέση «I» (ON). Η συσκευή αρχίζει να αναρροφάει νερό και μπορεί να εκφεύγει αέρας.
6. Εάν δεν υπάρχει πλέον αέρας στη συσκευή μπορείτε να αφήσετε το μοχλό ενεργοποίησης.
7. Συναρμολογήστε ένα προσάρτημα.

Επιλογή προσαρτήματος

Ακροφύσιο (20)

- Λεπτή δέσμη
Υψηλή πίεση

Ακροφύσιο αφρού (26)

- Πλατιά δέσμη: Χαμηλή πίεση για το καθαριστικό μέσο
- Με τον περιστρεφόμενο τροχό (27) ρυθμίζετε την ποσότητα καθαριστικού μέσου που προστίθεται στο νερό.

Εξάρτημα καθαρισμού turbo (21)



Η περιστρεφόμενη δέσμη νερού ενδείκνυται για την εργασία με ελάχιστη κατανάλωση νερού.

Περιστρεφόμενη βούρτσα πλύσης (8)

- Για ευαίσθητες και βαμμένες επιφάνειες (π.χ. βαφή οχημάτων) η περιστρεφόμενη

βούρτσα πλύσης δεν ενδείκνυται κατά κανόνα.

- Μην ασκείτε πίεση στην περιστρεφόμενη βούρτσα πλύσης. Η λειτουργία καθαρισμού προκύπτει από την περιστροφική κίνηση και τη ροή νερού.

Ρύθμιση περιστρεφόμενης βούρτσας πλύσης

1. Λύστε τη βίδα στην αρθρωτή σύνδεση (28).
2. Ρυθμίστε τη γωνία της περιστρεφόμενης βούρτσας πλύσης (8).
3. Σφίξτε καλά τη βίδα στην αρθρωτή σύνδεση (28).

Συναρμολόγηση και αποσυναρμολόγηση προσαρτήματος

Συναρμολόγηση ακροφυσίου

1. Συναρμολογήστε την κάνη εκτόξευσης (1) στη λαβή πιστολιού (5) (Σύνδεση μπαγιονέτ: Εισαγωγή και περιστροφή).
2. Εισαγάγετε το προσάρτημα στην κάνη εκτόξευσης (1).
Το προσάρτημα κουμπώνει.

Αποσυναρμολόγηση ακροφυσίου

1. Πατήστε και κρατήστε το κουμπί απασφάλισης (22) στο μπροστινό άκρο της κάνης εκτόξευσης (1)
2. Τραβήξτε το προσάρτημα από την κάνη εκτόξευσης (1).
3. Αποσυναρμολογήστε την κάνη εκτόξευσης (1) από τη λαβή πιστολιού (5) (Σύνδεση μπαγιονέτ: Σπρώξιμο, περιστροφή και αφαίρεση).

Συναρμολόγηση της περιστρεφόμενης βούρτσας πλύσης (8)

1. Αποσυναρμολογήστε την κάνη εκτόξευσης (1) από τη λαβή πιστολιού (5) (Σύνδεση μπαγιονέτ: Σπρώξιμο, περιστροφή και αφαίρεση).
2. Συναρμολογήστε το προσάρτημα στην λαβή πιστολιού (5) (Σύνδεση μπαγιονέτ: Εισαγωγή και περιστροφή).

Αποσυναρμολόγηση της περιστρεφόμενης βούρτσας πλύσης (8)

1. Αποσυναρμολογήστε το προσάρτημα από τη λαβή πιστολιού (5) (Σύνδεση μπαγιονέτ: Σπρώξιμο, περιστροφή και αφαίρεση).

Λειτουργία

Καθαρισμός με καθαριστικό μέσο

Απαιτήσεις για το καθαριστικό μέσο

- Αυτή η συσκευή έχει κατασκευαστεί για χρήση με ένα ουδέτερο καθαριστικό μέσο με βάση βιοαποικοδομήσιμα ανιονικά τασιενεργά.
- Η χρήση άλλων καθαριστικών μέσων ή χημικών ουσιών μπορεί να επηρεάσει την ασφάλεια της συσκευής και να οδηγήσει σε ζημιές. Τέτοιου είδους ζημιές στη συσκευή δεν υπόκεινται στην εγγύηση.
- Καθαριστικά μπορείτε να προμηθευτείτε από το διαδικτυακό καταστήματός μας (*Ανταλλακτικά και αξεσουάρ*, σ. 158).

Προϋποθέσεις

- Το δοχείο καθαριστικού μέσου είναι γεμάτο με καθαριστικό μέσο.

Πλήρωση/Εκκένωση του δοχείου καθαριστικού μέσου (14)

1. Ξεβιδώστε το ακροφύσιο αφρού (26) από το δοχείο καθαριστικού μέσου (14).
2. Γεμίστε ή/και αδειάστε το δοχείο καθαριστικού μέσου (14).
3. Βιδώστε πάλι το ακροφύσιο αφρού (26) στο δοχείο καθαριστικού μέσου (14).

Ενεργοποίηση

▲ ΠΡΟΕΙΔΟΠΟΙΗΣΗ! Ένα μη στεγανό σύστημα νερού μπορεί να οδηγήσει σε ηλεκτροπληξία! Μετακινήστε τον διακόπτη ενεργο-/απενεργοποίησης (4) στη θέση «0» (OFF). Τραβήξτε το βύσμα σύνδεσης. Επανεκκινήστε τη δημιουργία της σύνδεσης νερού (δείτε *Δημιουργία τροφοδοσίας νερού*, σ. 149).

▲ ΠΡΟΕΙΔΟΠΟΙΗΣΗ! Η συσκευή επιτρέπεται να λειτουργεί μόνο σε όρθια θέση! Εάν η συσκευή πέσει κάτω υπάρχει κίνδυνος ηλεκτροπληξίας. Μετακινήστε τον διακόπτη ενεργο-/απενεργοποίησης (4) στη θέση «0» (OFF). Τραβήξτε το βύσμα σύνδεσης. Μόνο τώρα μπορείτε να επαναφέρετε πάλι τη συσκευή στην όρθια θέση. Για τη δική σας ασφάλεια περιμένετε περ. πέντε λεπτά μέχρι να επαναδημιουργηθεί η ηλεκτρική σύνδεση.

▲ ΠΡΟΕΙΔΟΠΟΙΗΣΗ! Ακατάλληλα καλώδια επέκτασης μπορούν να είναι επικίνδυνα! Χρησιμοποιείτε μόνο καλώδια επέκτασης τα οποία ενδείκνυνται για χρήση σε εξωτερικό χώρο. Η σύνδεση πρέπει να είναι στεγνή και

να βρίσκεται πάνω από το έδαφος. Συστήνεται να χρησιμοποιείτε για το σκοπό αυτό ένα καρούλι καλωδίου που θα συγκρατεί την πρίζα τουλάχιστον 60 mm πάνω από το δάπεδο.

1. Εξασφαλίστε ότι ο διακόπτης ενεργο-/απενεργοποίησης (4) βρίσκεται στη θέση «0» (OFF).
2. Τοποθετήστε τη συσκευή σε όρθια θέση.
3. Συνδέστε το βύσμα σύνδεσης με μια πρίζα με διακόπτη προστασίας από ρεύμα διαρροής.

Το δεξιό τμήμα του στηρίγματος για το καλώδιο σύνδεσης δικτύου (12) που βλέπετε εσείς είναι περιστρεφόμενο. Έτσι μπορείτε να απομακρύνετε εύκολα το καλώδιο σύνδεσης δικτύου (13).

4. **ΥΠΟΔΕΙΞΗ!** Στεγνή λειτουργία οδηγεί σε ζημιά της συσκευής. Μη χειρίζεστε το πλυστικό μηχανήμα υψηλής πίεσης με κλειστή τη βρύση.

Ανοίξτε τη βρύση μέχρι τέρμα.

5. Μετακινήστε τον διακόπτη ενεργο-/απενεργοποίησης (4) στη θέση «I» (ON). Το μοτέρ ξεκινάει για λίγο μέχρι να δημιουργηθεί η απαιτούμενη πίεση. Κατόπιν σταματάει το μοτέρ.

6. **▲ ΠΡΟΕΙΔΟΠΟΙΗΣΗ!** Προσέξτε την ισχύ ανάκρουσης της εξερχόμενης δέσμης νερού. Μπορεί να τραυματιστείτε ή να τραυματίσετε άλλα άτομα. Φροντίζετε να στέκεστε με ασφάλεια. Κρατάτε σφικτά τη λαβή πιστολιού (5).

Πιέστε το μοχλό ενεργοποίησης (23) της λαβής πιστολιού (5).

Το ακροφύσιο λειτουργεί με πίεση και το μοτέρ εκκινείται. Όταν αφήσετε το μοχλό ενεργοποίησης (23), θα σταματήσει το μοτέρ. Η υψηλή πίεση στο σύστημα διατηρείται.

Διακοπή λειτουργίας

Μπορείτε να τοποθετήσετε τη λαβή πιστολιού (5) με κάνη εκτόξευσης και ακροφύσιο στο στηρίγμα για τη λαβή πιστολιού (7).

1. Απελευθερώστε το μοχλό ενεργοποίησης (23) της λαβής πιστολιού (5).
2. Όταν αποθέτετε τη λαβή πιστολιού: Ασφαλίστε το μοχλό ενεργοποίησης με την ασφάλεια παιδιών (24) (κοιτάζοντας από πίσω).

← Ο μοχλό ενεργοποίησης είναι ασφαλισμένος .

→ Μπορείτε να τραβήξετε το μοχλό ενεργοποίησης .

▲ ΠΡΟΕΙΔΟΠΟΙΗΣΗ! Κίνδυνος τραυματισμού από τη δέσμη υψηλής πίεσης! Ασφαλιζέτε το μοχλό ενεργοποίησης σε κάθε διακοπή της εργασίας.

3. Σε παύσεις εργασίας μεγαλύτερης διάρκειας: Μετακινήστε τον διακόπτη ενεργο-/απενεργοποίησης (4) στη θέση «0» (OFF).

Εξαέρωση

Εξαέρωση εύκαμπτου σωλήνα τροφοδοσίας

1. Κλείστε τη βρύση.
2. Απομακρύνετε τον εύκαμπτο σωλήνα τροφοδοσίας από τη συσκευή.
3. Για περισσότερες πληροφορίες δείτε *Δημιουργία τροφοδοσίας νερού, σ. 149*

Εξαέρωση συσκευής

1. Μετακινήστε τον διακόπτη ενεργο-/απενεργοποίησης (4) στη θέση «I» (ON).
2. Περιμένετε μέχρι να δημιουργηθεί πίεση και σταματήσει το μοτέρ.
3. Μετακινήστε τον διακόπτη ενεργο-/απενεργοποίησης (4) στη θέση «0» (OFF).
4. Πιέστε το μοχλό ενεργοποίησης (23) της λαβής πιστολιού (5) μέχρι να εξαλειφθεί η πίεση.
5. Επαναλάβετε αυτά τα βήματα μερικές φορές, μέχρι να μην υπάρχει αέρας στη συσκευή.

Τερματισμός λειτουργίας

1. Μετά την εργασία με καθαριστικά μέσα:
 - Αδειάστε το δοχείο καθαριστικού μέσου (14).
 - Ξεπλύνετε τη συσκευή με καθαρό νερό μέχρι να μην υπάρχει άλλο καθαριστικό μέσο στους σωλήνες.
2. Αποδεσμεύστε το μοχλό ενεργοποίησης (23).
3. Μετακινήστε τον διακόπτη ενεργο-/απενεργοποίησης (4) στη θέση «0» (OFF).
4. Κλείστε τη βρύση.
5. Πιέστε το μοχλό ενεργοποίησης (23) της λαβής πιστολιού (5) μέχρι να εξαλειφθεί η πίεση.
6. Τραβήξτε το βύσμα σύνδεσης. Τυλίξτε το καλώδιο σύνδεσης δικτύου (13) στο στήριγμα (12).
7. Αποσυνδέστε τη συσκευή από την παροχή νερού.

Μεταφορά

Έτσι προετοιμάζετε τη συσκευή για μια ασφαλή κύλιση.

- Απενεργοποιήστε τη συσκευή και αποσυνδέστε το βύσμα σύνδεσης από την πρίζα. Βεβαιωθείτε ότι όλα τα κινούμενα μέρη έχουν ακινητοποιηθεί πλήρως.
- Τυλίξτε το λάστιχο υψηλής πίεσης (9) στο καρούλι λάστιχου (10) και τυλίξτε το καλώδιο σύνδεσης (13) γύρω από το στήριγμα (12).
- Ασφαλίστε το βύσμα δικτύου με το κλιπ καλωδίου (15) στον αγωγό σύνδεσης δικτύου.
- Τραβήξτε προς τα έξω την τοξοειδή λαβή. Στην περίπτωση που θέλετε να μεταφέρετε τη συσκευή ζητήστε ενδεχομένως βοήθεια από ένα δεύτερο άτομο.

Καθαρισμός, συντήρηση και αποθήκευση

▲ ΠΡΟΕΙΔΟΠΟΙΗΣΗ! Ηλεκτροπληξία! Κίνδυνος τραυματισμού από ακούσια εκκίνηση της συσκευής. Προστατευτείτε κατά τις εργασίες συντήρησης και καθαρισμού. Απενεργοποιήστε τη συσκευή και αποσυνδέστε το βύσμα σύνδεσης από την πρίζα.

Οι εργασίες επισκευών και συντήρησης που δεν περιγράφονται στις παρούσες οδηγίες, πρέπει να διεξάγονται από το κέντρο σέρβις μας. Χρησιμοποιείτε μόνο γνήσια εξαρτήματα.

Καθαρισμός

ΥΠΟΔΕΙΞΗ! Κίνδυνος ζημιάς! Μπορεί να προκληθεί ζημιά στη συσκευή από μη ορθό καθαρισμό της. Ποτέ μην ψεκάζετε τη συσκευή με νερό. Μην καθαρίζετε τη συσκευή σε τρεχούμενο νερό. Μην χρησιμοποιείτε δυνατά καθαριστικά ή διαλύτες. Διατηρείτε πάντα τη συσκευή καθαρή.

Καθαρισμός μετά τη λειτουργία

1. Μετακινήστε τον διακόπτη ενεργο-/απενεργοποίησης (4) στη θέση «0» (OFF).
2. Τραβήξτε το βύσμα σύνδεσης.
3. Διατηρείτε την εγκοπή αερισμού καθαρή και κενή.
4. Καθαρίζετε τη συσκευή με μια μαλακιά βούρτσα ή ένα ελαφρά βρεγμένο πανί.

Καθαρισμός ακροφυσίου

Σε σπάνιες περιπτώσεις μπορεί το ακροφύσιο (20) να μπλοκάρει από ξένο σώμα.

1. Αποσυναρμολογήστε το ακροφύσιο (20).
2. Απομακρύνετε το ξένο σώμα από μπροστά με τη βελόνα καθαρισμού ακροφυσίων (31).
3. Ξεπλύνετε το ακροφύσιο από μπροστά με νερό ώστε να απομακρύνετε το ξένο σώμα.

Καθαρισμός ενθέματος σήτας στη σύνδεση νερού

ΥΠΟΔΕΙΞΗ! Καθαρίζετε το ένθεμα σήτας (17) τακτικά.

Αναγκαία εργαλεία και βοηθήματα

- Εσωτερικό εξαγωνικό κλειδί (8 χιλ.) (δεν αποστέλλεται μαζί)

Διαδικασία

1. Απομακρύνετε το ρακόρ (16) από τη σύνδεση νερού (18).
Σε πολύ σφιχτή έδραση μπορείτε να χρησιμοποιήσετε ως βοήθεια ένα εξαγωνικό κλειδί.
2. Απομακρύνετε το ένθεμα σήτας (17) από τη σύνδεση νερού.
3. Καθαρίζετε το ένθεμα σήτας σε τρεχούμενο νερό.
4. Συναρμολογήστε το ένθεμα σήτας (17) και το ρακόρ (16) με την αντίστροφη σειρά.

Συντήρηση

Η συσκευή δεν απαιτεί συντήρηση.

Αποθήκευση

Υποδείξεις

Αποθηκεύετε πάντα τη συσκευή και τα αξεσουάρ:

- καθαρά
- στεγνά
- προστατευμένα από τη σκόνη
- σε σημεία όπου δεν προκύπτει παγετός
- εκτός εμβέλειας παιδιών

Προετοιμασία της συσκευής για την αποθήκευση

ΥΠΟΔΕΙΞΗ! Το πλυστικό μηχανήμα υψηλής πίεσης και τα αξεσουάρ καταστρέφονται από τον παγετό εάν δεν αδειάσουν εντελώς από το νερό.

1. Αδειάστε εντελώς το νερό από τη συσκευή.

- Αποσυνδέστε τη συσκευή από την παροχή νερού.
 - Ενεργοποιήστε το πλυστικό μηχανήμα υψηλής πίεσης στο διακόπτη ενεργο-/απενεργοποίησης (4) το μέγιστο για 1 λεπτό.
 - Πιέστε το μοχλό ενεργοποίησης (23) στη λαβή πιστολιού (5), μέχρι να μην εξέρχεται άλλο νερό στη λαβή πιστολιού (5) ή στα προσαρτήματα.
 - Απενεργοποιήστε τη συσκευή.
2. Αδειάστε εντελώς το νερό από τα αξεσουάρ.
 3. Αποθηκεύετε τα προσαρτήματα όρθια, στα στήριγμα με τη σύνδεση προς τα κάτω.
 4. Τυλίξτε το λάστιχο υψηλής πίεσης στο καρούλι λάστιχου (10).
 5. Αποθηκεύετε το καλώδιο σύνδεσης δικτύου στο προβλεπόμενο στήριγμα (12).
 6. Ασφαλίστε το βύσμα δικτύου με το κλιπ καλωδίου (15) στον αγωγό σύνδεσης δικτύου.

Απόρριψη/Προστασία του περιβάλλοντος

Οδηγείτε τη συσκευή, τα αξεσουάρ και τη συσκευασία σε μια φιλική προς το περιβάλλον ανακύκλωση.



Μην απορρίπτετε τις ηλεκτρικές συσκευές στα οικιακά απορρίμματα.

Το σύμβολο του διαγραμμένου τροχήλατου κάδου σημαίνει ότι το προϊόν αυτό δεν πρέπει να απορρίπτεται ως μη διαλεγμένο αστικό απόβλητο στο τέλος της ωφέλιμης ζωής του.

Οδηγία 2012/19/ΕΕ σχετικά με τα απόβλητα ηλεκτρικού και ηλεκτρονικού εξοπλισμού:

Οι καταναλωτές είναι νομικά υπεύθυνοι να οδηγήσουν τις ηλεκτρικές και ηλεκτρονικές συσκευές, στο τέλος της διάρκειας ζωής τους, σε μια φιλική προς το περιβάλλον ανακύκλωση. Με τον τρόπο αυτό εξασφαλίζεται μια φιλική προς το περιβάλλον και τους πόρους επαναχρησιμοποίηση. Ανάλογα με την εφαρμογή στο εθνικό δίκαιο, έχετε τις εξής δυνατότητες:

- επιστροφή σε ένα σημείο πώλησης,

- παράδοση σε ένα επίσημο σημείο συλλογής,
- επιστροφή στον κατασκευαστή/υπεύθυνο διάθεσης στην αγορά.

Δεν ισχύει για παρελκόμενα και βοηθητικές διατάξεις χωρίς ηλεκτρικά εξαρτήματα που περιλαμβάνονται στις παλιές συσκευές.

Απόρριψη της φιάλης καθαριστικού μέσου

- Τα υπολείμματα προϊόντων πρέπει να απορρίπτονται λαμβάνοντας υπόψη την Οδηγία της ΕΚ για τα απόβλητα 2008/98/EG καθώς και τις εθνικές και τοπικές προδιαγραφές. Για αυτό το προϊόν δεν εί-

ναι δυνατόν να καθοριστεί κωδικός αποβλήτου σύμφωνα με τον Ευρωπαϊκό κατάλογο αποβλήτων (ΕΚΑ), διότι μόνο ο σκοπός χρήσης από τον καταναλωτή επιτρέπει μια εκχώρηση. Ο αριθμός κωδικού αποβλήτου πρέπει να καθορίζεται εντός της ΕΕ σε συνεννόηση με την εταιρεία διάθεσης.

- Μη μολυσμένες συσκευασίες μπορούν να οδηγηθούν σε ανακύκλωση.
- Συσκευασίες που δεν είναι δυνατόν να καθαριστούν, πρέπει να απορριφθούν όπως το υλικό.

Αναζήτηση σφαλμάτων

Ο παρακάτω πίνακας θα σας βοηθήσει κατά την αντιμετώπιση μικρών βλαβών:

Πρόβλημα	Πιθανή αιτία	Αντιμετώπιση σφάλματος
Η συσκευή δεν εκκινείται	Διακόπτης ενεργο-/απενεργοποίησης (4) απενεργοποιημένος	Έλεγχος της θέσης του διακόπτη ενεργο-/απενεργοποίησης
	Δεν υπάρχει τάση δικτύου	Ελέγξτε την πρίζα, το καλώδιο σύνδεσης δικτύου, το βύσμα σύνδεσης, την ασφάλεια, εφόσον απαιτείται, αναθέστε την επισκευή σε ηλεκτρολόγο.
	Λανθασμένη τροφοδοσία τάσης	Ελέγξτε την εγκατάσταση ηλεκτρολογικών εάν συμφωνεί με τα στοιχεία επάνω στην πινακίδα τύπου
Η συσκευή δεν μεταφέρει νερό	Παγιδευμένος αέρας στο πλυστικό μηχάνημα υψηλής πίεσης	Ενεργοποιήστε τη συσκευή και πατήστε τη λαβή ενεργοποίησης (23).
		<i>Εξαέρωση, σ. 152</i>
Η συσκευή δεν έχει πίεση	Παγιδευμένος αέρας στο πλυστικό μηχάνημα υψηλής πίεσης	<i>Εξαέρωση, σ. 152</i>
		Πτώση πίεσης στον αγωγό

Πρόβλημα	Πιθανή αιτία	Αντιμετώπιση σφάλματος
Διαρροή στο σύστημα νερού	Οι συνδέσεις δεν έχουν γίνει σωστά	Απενεργοποιήστε τη συσκευή και αποσυνδέστε την από το δίκτυο. Συνδέστε εκ νέου τη συσκευή στους αγωγούς νερού (δείτε <i>Δημιουργία τροφοδοσίας νερού</i> , σ. 149)
	Σύνδεση νερού (18) μη στεγανή	Απενεργοποιήστε τη συσκευή και αποσυνδέστε την από το δίκτυο. Αλλάξτε το ρακόρ (16) στη σύνδεση νερού (18) συμπεριλ. του στεγανοποιητικού δακτυλίου (δείτε <i>Ανταλλακτικά και αξεσουάρ</i> , σ. 158)
Δυνατές διακυμάνσεις πίεσης	Το ακροφύσιο (20) έχει ρύπους	Εκπλύνετε τα ακροφύσια (20) με νερό. Εφόσον απαιτείται, καθαρίστε την οπή του ακροφυσίου με μια βελόνα καθαρισμού ακροφυσίων (31), (δείτε <i>Καθαρισμός</i> , σ. 152).
	Το ακροφύσιο (20) έχει έμφραξη	Απομακρύνετε το ακροφύσιο (20) και εξασφαλίστε ότι το νερό στη λαβή πιστολιού (5) εξέρχεται ανεμπόδιστα.

Σέρβις

Εγγύηση

Αξιότιμε πελάτη,

Το παρόν προϊόν διαθέτει 3 χρόνια εγγύηση από την ημερομηνία αγοράς. Σε περίπτωση ελλείψεων σε αυτό το προϊόν έχετε νομικά δικαιώματα έναντι του πωλητή του προϊόντος. Αυτά τα νομικά δικαιώματα δεν περιορίζονται από την κατωτέρω αναφερόμενη εγγύησή μας.

Όροι εγγύησης

Η περίοδος εγγύησης ξεκινάει κατά την ημερομηνία αγοράς. Φυλάσσετε σε ασφαλές σημείο τη γνήσια απόδειξη αγοράς. Αυτό το έγγραφο απαιτείται ως απόδειξη για την αγορά. Εάν εντός τριών ετών από την ημερομηνία αγοράς αυτού του προϊόντος προκύψει σφάλμα υλικού ή κατασκευής, κατόπιν επιλογής μας, θα το επισκευάσουμε για εσάς δωρεάν ή θα το αντικαταστήσουμε. Η παρούσα εγγύηση προϋποθέτει ότι εντός της περιόδου των τριών ετών θα προσκομίσετε το ελαττωματικό προϊόν και την απόδειξη αγοράς (απόδειξη ταμείου) και θα περιγράψετε εν συντομία γραπτώς πού βρίσκεται η έλλειψη και πότε προέκυψε.

Εάν το ελάττωμα καλύπτεται από την εγγύησή μας, λαμβάνετε το επισκευασμένο προϊόν

ή ένα νέο. Με την επισκευή ή την αντικατάσταση του προϊόντος δεν ξεκινάει νέα χρονική περίοδος εγγύησης.

Περίοδος εγγύησης και νομικές απαιτήσεις λόγω ελλείψεων

Ο χρόνος εγγύησης δεν παρατείνεται μέσω της παροχής εγγύησης. Αυτό ισχύει και για εξαρτήματα, τα οποία έχουν αντικατασταθεί και επισκευαστεί. Ενδεχόμενες ήδη υπάρχουσες ζημιές και ελλείψεις κατά την αγορά πρέπει να γνωστοποιηθούν αμέσως μετά το άνοιγμα της συσκευασίας. Μετά τη λήξη του χρόνου εγγύησης, τυχόν εμφανιζόμενες επισκευές χρεώνονται.

Αν κατά τη διάρκεια ισχύος της εμπορικής εγγύησης, η οποία παρέχει επισκευή καταναλωτικού αγαθού, το αγαθό εμφανίσει κάποιο ελάττωμα και ο απαιτούμενος χρόνος επισκευής του υπερβαίνει τις δεκαπέντε (15) εργάσιμες ημέρες, ο καταναλωτής δικαιούται να ζητήσει την προσωρινή αντικατάστασή του για όσο χρόνο διαρκεί η επισκευή.

Εγγύηση

Το προϊόν κατασκευάστηκε σύμφωνα με αυστηρές οδηγίες ποιότητας και ελέγχθηκε προσεκτικά πριν από την αποστολή.

Η εγγύηση ισχύει για σφάλματα υλικού ή κατασκευής. Η παρούσα εγγύηση δεν αφορά εξαρτήματα του προϊόντος τα οποία υπόκει-

νται σε φυσιολογική φθορά και επομένως θεωρούνται φθειρόμενα εξαρτήματα (π.χ. Λάστιχο υψηλής πίεσης) ή ζημιές σε εύθραυστα εξαρτήματα (π.χ. Διακόπτης).

Η παρούσα εγγύηση λήγει όταν προκληθεί ζημιά στο προϊόν, όταν γίνει λάθος χειρισμός του ή εάν δεν έχει συντηρηθεί. Για μια κατάλληλη χρήση του προϊόντος πρέπει να τηρούνται επακριβώς οι αναφερόμενες υποδείξεις στις οδηγίες λειτουργίας. Πρέπει οπωσδήποτε να αποφεύγονται σκοποί χρήσης και χειρισμοί που δεν συνιστώνται στις οδηγίες λειτουργίας ή για τους οποίους υπάρχει προειδοποίηση.

Το προϊόν προορίζεται μόνο για ιδιωτική και όχι για επαγγελματική χρήση. Σε περίπτωση κακής μεταχείρισης και ακατάλληλης χρήσης, χρήσης βίας και παρεμβάσεων, οι οποίες δεν διεξήχθησαν από το εξουσιοδοτημένο μας τμήμα σέρβις, η εγγύηση παύει να ισχύει.

Διαδικασία σε περίπτωση εγγύησης

Για να εξασφαλιστεί η γρήγορη επεξεργασία της υπόθεσής σας, τηρείτε τις εξής υποδείξεις:

- Για όλα τα αιτήματα να έχετε πρόχειρη την απόδειξη ταμείου και τον αριθμό προϊόντος (IAN 496471_2504) ως απόδειξη της αγοράς.
- Μπορείτε να βρείτε τον αριθμό προϊόντος στην πινακίδα τύπου στο προϊόν, σε χάραξη στο προϊόν, στη σελίδα τίτλου των οδηγιών χειρισμού (κάτω αριστερά) ή στο αυτοκόλλητο στην πίσω ή κάτω πλευρά του προϊόντος.
- Εάν προκύψουν σφάλματα λειτουργίας ή λοιπές ελλείψεις, επικοινωνήστε πρώτα με το κατωτέρω αναφερόμενο Κέντρο σέρβις **τηλεφωνικά** ή χρησιμοποιήστε το **έντυπο επικοινωνίας**, το οποίο θα βρείτε στον *parkside-diy.com* στην κατηγορία **Εξυπηρέτηση**.
- Ένα προϊόν που θεωρείται ελαττωματικό μπορείτε, κατόπιν επικοινωνίας με το Κέντρο σέρβις μας, να το αποστείλετε χωρίς έξοδα αποστολής στη γνωστοποιημένη διεύθυνση σέρβις, επισυνάπτοντας την απόδειξη αγοράς (απόδειξη ταμείου) και αναφέροντας πού βρίσκεται η έλλειψη και πότε προέκυψε. Προς αποφυγή προβλημάτων στην παραλαβή και επιπρόσθετων εξόδων να χρησιμοποιείτε αποκλειστικά τη διεύθυνση που σας έχει δοθεί. Εξασφαλίζετε ότι η αποστολή δεν μπορεί να γίνει με χρέωση του πελάτη, ως ογκώδη, εξπρές ή με άλλου τύπου ειδική αποστολή.

Αποστείλετε το προϊόν μαζί με όλα τα συνοδευτικά αξεσουάρ κατά την αγορά και φροντίστε για επαρκώς ασφαλή συσκευασία μεταφοράς.



Στον ιστότοπο *parkside-diy.com* μπορείτε να δείτε και να κατεβάσετε αυτό το εγχειρίδιο και πολλά άλλα. Με αυτό τον κωδικό QR μεταβαίνετε απευθείας στο ιστότοπο *parkside-diy.com*. Επιλέξτε τη χώρα σας και μέσω της μάσκας αναζήτησης αναζητήστε τις οδηγίες χειρισμού. Μέσω καταχώρισης του αριθμού προϊόντος (IAN) 496471_2504 μπορείτε να ανοίξετε τις οδηγίες χειρισμού.

Σέρβις επισκευών

Για επισκευές που δεν εμπίπτουν στην εγγύηση, απευθυνθείτε στο Κέντρο σέρβις. Ευχαρίστως να σας δώσουμε μια εκτίμηση της δαπάνης.

- Μπορούμε να επεξεργαστούμε μόνο συσκευές που έχουν αποσταλεί επαρκώς συσκευασμένες και με πληρωμένα τέλη. **Υπόδειξη:** Παρακαλούμε να αποστείλετε τη συσκευή σας καθαρή και με αναφορά του ελαττώματος στην αντίστοιχη διεύθυνση του κέντρου σέρβις.
- Δεν παραλαμβάνονται συσκευές που έχουν αποσταλεί πληρωτές στον προορισμό καθώς και συσκευές που έχουν αποσταλεί ως ογκώδη ή εξπρές ή με άλλου τύπου ειδική αποστολή.
- Πραγματοποιούμε την απόρριψη των απεσταλμένων σας ελαττωματικών συσκευών δωρεάν.

Κέντρο Σέρβις

GR Σέρβις Ελλάδα
Tel.: 00800 491824928
Φόρμα επικοινωνίας στο
parkside-diy.com
IAN 496471_2504

Εισαγωγέας

Λάβετε υπόψη ότι η ακόλουθη διεύθυνση δεν είναι διεύθυνση σέρβις. Επικοινωνήστε πρώτα με το ανωτέρω αναφερόμενο κέντρο σέρβις.

Grizzly Tools GmbH & Co. KG
Stockstädter Str. 20
63762 Grobostheim
ΓΕΡΜΑΝΙΑ
www.grizzlytools.de

Μετάφραση του πρωτοτύπου των δήλωση συμμόρφωσης ΕΕ

Προϊόν: **Πλυστικό μηχάνημα υψηλής πίεσης**

Μοντέλο: **PHD 170 E3**

Αριθμός σειράς: 000001–295000

Ο στόχος της δήλωσης που περιγράφεται παραπάνω είναι σύμφωνος με τη σχετική ενωσιακή νομοθεσία εναρμόνισης:

2006/42/EC • 2014/30/EU • 2000/14/EC & 2005/88/EC • 2011/65/EU & (EU) 2015/863

Το ανωτέρω περιγραφόμενο αντικείμενο της δήλωσης είναι σύμφωνο με την οδηγία 2011/65/EU του Ευρωπαϊκού Κοινοβουλίου και του Συμβουλίου, της 8ης Ιουνίου 2011, σχετικά με τον περιορισμό της χρήσης ορισμένων επικίνδυνων ουσιών σε ηλεκτρικό και ηλεκτρονικό εξοπλισμό.

Για να εξασφαλιστεί η συμμόρφωση, έχουν εφαρμοστεί τα ακόλουθα εναρμονισμένα πρότυπα και εθνικά πρότυπα και κανονισμοί:

**EN 60335-1:2012/A16:2023 • EN 60335-2-79:2012 • EN 62233:2008
EN IEC 55014-1:2021 • EN IEC 55014-2:2021 • EN IEC 63000:2018
EN IEC 61000-3-2:2019/A2:2024 • EN IEC 61000-3-11:2019**

Σύμφωνα με την οδηγία 2000/14/EC για τις εκπομπές θορύβου, επιβεβαιώνονται τα ακόλουθα:

Στάθμη ηχητικής ισχύος (L_{WA})
– μετρημένη: 92,5 dB;
– εγγυημένη: 95 dB

Ακολούθησε τη διαδικασία αξιολόγησης της συμμόρφωσης σύμφωνα με την 2000/14/EC, παράρτημα V.

Η παρούσα δήλωση συμμόρφωσης εκδίδεται με αποκλειστική ευθύνη του κατασκευαστή:



Grizzly Tools GmbH & Co. KG
Stockstädter Str. 20
63762 Grobostheim
ΓΕΡΜΑΝΙΑ
10.11.2025

Christian Frank
Εξουσιοδοτημένος αντιπρόσωπος για την τεκμηρίωση

Ανταλλακτικά και αξεσουάρ

Μπορείτε να λάβετε ανταλλακτικά και αξεσουάρ μέσω του ιστοτόπου www.grizzlytools.shop. Εάν προκύψουν προβλήματα κατά τη διαδικασία παραγγελίας, επικοινωνήστε μαζί μας μέσω του διαδικτυακού μας καταστήματος. Εάν έχετε περισσότερες ερωτήσεις μπορείτε να απευθυνθείτε στο: *Κέντρο Σέρβις, σ. 156*

Θέση nr.	Ονομασία	Αρ. παραγγελίας
1	Κάνη εκτόξευσης	91120384
2	Τοξοειδής λαβή	91120376
5	Λαβή πιστολιού	91120383
10 , 9	Καρούλι λάστιχου με στρόφαλο (συμπερ. Λάστιχο υψηλής πίεσης, 10 m)	91120377
14	Δοχείο καθαριστικού μέσου	91120386
16 , 17	Ρακόρ (Σύνδεση νερού), Ένθεμα σήτας	91120380
21	Εξάρτημα καθαρισμού turbo	91105894
29	Καθαριστικό μέσο URM 500 (500 ml)	30990010
30	Ταχυσύνδεσμος με αντάπτορα λάστιχου κήπου	91120382
31	Βελόνα καθαρισμού ακροφυσίων	91103736

Inhaltsverzeichnis

Einleitung	159
Bestimmungsgemäße Verwendung.....	159
Lieferumfang/Zubehör.....	159
Funktionsbeschreibung.....	160
Übersicht.....	160
Technische Daten.....	160
Sicherheitshinweise	161
Bedeutung der Sicherheitshinweise....	161
Bildzeichen und Symbole.....	161
Sichere Inbetriebnahme des Geräts....	163
Vorbereitung	167
Bedienteile.....	167
Gerät aufstellen.....	167
Wasserversorgung herstellen.....	167
Aufsatz wählen.....	168
Aufsatz montieren und demontieren....	169
Betrieb	169
Reinigen mit Reinigungsmittel.....	169
Einschalten.....	169
Betrieb unterbrechen.....	170
Entlüften.....	170
Betrieb beenden.....	170
Transport	170
Reinigung, Wartung und Lagerung	171
Reinigung.....	171
Wartung.....	171
Lagerung.....	171
Entsorgung/Umweltschutz	171
Fehlersuche	172
Service	173
Garantie.....	173
Reparatur-Service.....	174
Service-Center.....	174
Importeur.....	175
Original-EU-Konformitätserklärung	175
Ersatzteile und Zubehör	175

Einleitung

Herzlichen Glückwunsch zum Kauf Ihres neuen Hochdruckreinigers (nachfolgend Gerät oder Elektrowerkzeug genannt).

Sie haben sich damit für ein hochwertiges Gerät entschieden. Dieses Gerät wurde während der Produktion auf Qualität geprüft und einer Endkontrolle unterzogen. Die Funkti-

onsfähigkeit Ihres Gerätes ist somit sichergestellt.

Es ist nicht auszuschließen, dass sich in Einzelfällen am oder im Gerät bzw. in Schlauchleitungen Restmengen von Wasser befinden. Dies ist kein Mangel oder Defekt und kein Grund zur Besorgnis.



Die Betriebsanleitung ist Bestandteil dieses Geräts. Sie enthält wichtige Hinweise für Sicherheit, Gebrauch und Entsorgung. Lesen Sie die Betriebsanleitung sorgfältig. Machen Sie sich mit den Bedienteilen und dem richtigen Gebrauch des Gerätes vertraut. Benutzen Sie das Gerät nur wie beschrieben und für die angegebenen Einsatzbereiche. Bewahren Sie die Betriebsanleitung gut auf und händigen Sie alle Unterlagen bei Weitergabe des Geräts an Dritte mit aus.

Bestimmungsgemäße Verwendung

Das Gerät ist ausschließlich für folgende Verwendung bestimmt:

- Reinigen von Maschinen, Fahrzeugen, Bauwerken, Werkzeugen, Fassaden, Terrassen, Gartengeräten usw. mit Hochdruckwasserstrahl.
- Beachten Sie immer die Herstellerangaben des zu reinigenden Objektes.

Jede andere Verwendung, die in dieser Betriebsanleitung nicht ausdrücklich zugelassen wird, kann eine ernsthafte Gefahr für den Benutzer darstellen und zu Schäden am Gerät führen. Der Bediener oder Nutzer des Geräts ist für Unfälle oder Schäden an anderen Menschen oder deren Eigentum verantwortlich. Das Gerät ist für den Einsatz im Heimwerkerbereich bestimmt. Es wurde nicht für den gewerblichen Dauereinsatz konzipiert. Bei gewerblichem Einsatz erlischt die Garantie. Der Hersteller haftet nicht für Schäden, die durch bestimmungswidrige Verwendung oder falsche Bedienung verursacht wurden.

Lieferumfang/Zubehör

Packen Sie das Gerät aus und überprüfen Sie den Lieferumfang.

Entsorgen Sie das Verpackungsmaterial ordnungsgemäß.

- Hochdruckreiniger
- Pistolengriff

- Lanze
- Hochdruckschlauch
- Reinigungsmitteltank + Reinigungsmitteldüse
- Düse
- Turbo-Schmutzfräse
- Rotierende Waschbürste
- Reinigungsmittel URM 500 (500 ml)
- Kupplung (Wasseranschluss), Siebeinsatz (vormontiert)
- Schnellanschluss mit Gartenschlauchadapter
- Düsenreinigungsnadel
- Originalbetriebsanleitung

Kleinteile/Zubehör sind in einer verschlossenen Papiertüte aufbewahrt.

Funktionsbeschreibung

Der Hochdruckreiniger reinigt mit Hochdruck-Wasserstrahl.

Bei Bedarf ist er auch mit Zusatz von Reinigungsmitteln zu betreiben.

Die Funktion der Bedienteile entnehmen Sie bitte den nachfolgenden Beschreibungen.

Übersicht

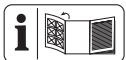

Die Abbildungen des Geräts finden Sie auf der vorderen Ausklappseite.

- 1 Lanze
- 2 Bügelgriff
- 3 Entriegelung (Bügelgriff)
- 4 Ein-/Ausschalter
- 5 Pistolengriff
- 6 Halter (Turbo-Schmutzfräse)
- 7 Halter (Pistolengriff)
- 8 Rotierende Waschbürste
- 9 Hochdruckschlauch
- 10 Schlauchtrommel mit Kurbel
- 11 Halter (Zubehör)
- 12 Halter (Netzanschlussleitung)
- 13 Netzanschlussleitung
- 14 Reinigungsmitteltank
- 15 Kabelclip
- 16 Kupplung (Wasseranschluss)
- 17 Siebeinsatz
- 18 Wasseranschluss
- 19 Führung für Hochdruckschlauch

- 20 Düse
- 21 Turbo-Schmutzfräse
- 22 Entriegelungsknopf
- 23 Einschalthebel
- 24 Kindersicherung
- 25 Entriegelung (Hochdruckschlauch)
- 26 Schaumdüse
- 27 Drehrad
- 28 Knickgelenk
- 29 Reinigungsmittel
- 30 Schnellanschluss mit Gartenschlauchadapter
- 31 Düsenreinigungsnadel

Technische Daten

Hochdruckreiniger	PHD 170 E3
Bemessungsspannung U	230 V ~; 50 Hz
Bemessungsaufnahme P	2400 W
Länge Netzanschlussleitung	5 m
Schutzklasse	II
Schutzart	IPX5
Gewicht	11,4 kg
Länge Hochdruckschlauch	10 m
Arbeitsdruck (p)	12 MPa
Max. zulässiger Druck (p_{max})	17 MPa
Max. Zulaufdruck ($p_{in,max}$)	0,8 MPa
Max. Zulauftemperatur ($T_{in,max}$)	40 °C
Bemessungsdurchflussmenge (Q)	330 l/h (5,5 l/min)
Max. Bemessungsdurchflussmenge (Q_{max})	500 l/h (8,3 l/min)
Max. Ansaughöhe	0,5 m
Schalldruckpegel L_{pA}	79,4 dB; $K_{pA}=3$ dB
Schalleistungspegel L_{WA}	
– gemessen	92,5 dB; $K_{WA}=2,23$ dB
– garantiert	95 dB
Vibration a_h	<2,5 m/s ²

Hinweise zur Stromversorgung

Dieses Gerät ist nur zur Verwendung in Anwesen vorgesehen, die eine Dauerstrombelastbarkeit von mindestens 100 A pro Phase aufweisen. Der Anwender muss sicherstellen, dass das Gerät nur an einem geeigneten Versorgungsnetz betrieben wird. Gegebenenfalls ist mit dem zuständigen Energieversorger abzuklären, ob die Dauerstrombelastbarkeit für das Gerät ausreichend ist.

Lärm- und Vibrationswerte wurden entsprechend den in der Konformitätserklärung genannten Normen und Bestimmungen ermittelt.

Der angegebene Schwingungsgesamtwert und der angegebene Geräuschemissionswert sind nach einem genormten Prüfverfahren gemessen worden und können zum Vergleich eines Elektrowerkzeugs mit einem anderen verwendet werden. Der angegebene Schwingungsgesamtwert und der angegebene Geräuschemissionswert können auch zu einer vorläufigen Einschätzung der Belastung verwendet werden.

▲ WARNUNG! Die Schwingungs- und Geräuschemissionen können während der tatsächlichen Benutzung des Elektrowerkzeugs von dem Angabewert abweichen, abhängig von der Art und Weise, in der das Elektrowerkzeug verwendet wird. Es ist notwendig, Sicherheitsmaßnahmen zum Schutz des Bedieners festzulegen, die auf einer Abschätzung der Schwingungsbelastung während der tatsächlichen Benutzungsbedingungen beruhen (hierbei sind alle Anteile des Betriebszyklus zu berücksichtigen, beispielsweise Zeiten, in denen das Elektrowerkzeug abgeschaltet ist, und solche, in denen es zwar eingeschaltet ist, aber ohne Belastung läuft).

Sicherheitshinweise



ACHTUNG! Beim Gebrauch von Elektrogeräten sind zum Schutz gegen elektrischen Schlag, Verletzungs- und Brandgefahr folgende grundsätzliche Sicherheitsmaßnahmen zu beachten.

Bedeutung der Sicherheitshinweise

▲ GEFAHR! Wenn Sie diesen Sicherheitshinweis nicht befolgen, tritt ein Unfall ein. Die Folge ist schwere Körperverletzung oder Tod.

▲ WARNUNG! Wenn Sie diesen Sicherheitshinweis nicht befolgen, tritt möglicherweise ein Unfall ein. Die Folge ist möglicherweise schwere Körperverletzung oder Tod.

▲ VORSICHT! Wenn Sie diesen Sicherheitshinweis nicht befolgen, tritt ein Unfall ein. Die Folge ist möglicherweise leichte oder mittelschwere Körperverletzung.

HINWEIS! Wenn Sie diesen Sicherheitshinweis nicht befolgen, tritt ein Unfall ein. Die Folge ist möglicherweise ein Sachschaden.

**Bildzeichen und Symbole
Bildzeichen auf dem
Gerät**



Achtung!



Lesen Sie die Betriebsanleitung sorgfältig. Machen Sie sich mit den Bedienteilen und dem richtigen Gebrauch des Gerätes vertraut.



Achtung! Falls die Leitung während der Benutzung beschädigt wird, muss Sie sofort vom Versorgungsnetz getrennt werden. Ebenso beim Anschließen an die Wasserzufuhr oder beim Versuch Undichtigkeiten zu beseitigen ist der Stecker zu ziehen.



Gemäß gültiger Vorschriften darf der Hochdruckreiniger nie ohne Systemtrenner am Trinkwassernetz betrieben werden. Es ist ein geeigneter Systemtrenner gemäß EN 12729 Typ BA zu verwenden.



Schutzklasse II (Doppelisolierung)



Garantierter Schallleistungspegel L_{WA} in dB.



Dieses Gerät ist nur zur Verwendung in Anwesen vorgesehen, die am Übergabepunkt (Hausanschluss) eine Dauerstrombelastbarkeit von mindestens 100 A pro Phase aufweisen.



Düsenreinigungsnadel



Betreiben Sie das Gerät nur in stehender, niemals in liegender Position.



Hochdruckstrahlen können bei unsachgemäßem Gebrauch gefährlich sein. Der Strahl darf nicht auf Personen, Tiere, aktive elektrische Ausrüstung oder auf die Maschine selbst gerichtet werden.



Elektrogeräte gehören nicht in den Hausmüll.

Sichere Inbetriebnahme des Geräts

Allgemeine Hinweise

- Lesen Sie die Betriebsanleitung sorgfältig. Machen Sie sich mit den Bedienteilen und dem richtigen Gebrauch des Gerätes vertraut.
- Das Gerät darf nicht von Kindern verwendet werden. Kinder sind zu beaufsichtigen, um sicherzustellen, dass sie nicht mit dem Gerät spielen. Das Gerät kann von Personen mit verringerten physischen, sensorischen oder mentalen Fähigkeiten oder Mangel an Erfahrung und Wissen, betrieben werden, wenn sie beaufsichtigt oder bezüglich des sicheren Gebrauchs des Gerätes unterwiesen wurden und die daraus resultierenden Gefahren verstehen.
- Personen, die mit der Betriebsanleitung nicht vertraut sind, dürfen das Gerät nicht benutzen.
- Hochdruckreiniger dürfen ausschließlich von unter-

wiesenen Personen betrieben werden.

- Das Gerät darf nicht in Lagen höher als 2000 m verwendet werden.
- Bei Auftreten einer Störung oder eines Defektes während des Betriebes ist das Gerät sofort auszuschalten und der Netzstecker zu ziehen. Für mögliche Ursachen einer Störung: *Fehlersuche, S. 172*. Oder kontaktieren Sie unser Service-Center.
- Es ist zu beachten, dass der Benutzer selbst für Unfälle oder Gefährdungen gegenüber anderen Personen oder deren Besitz verantwortlich ist.
- Beachten Sie den Lärm- und Schwingungsschutz und örtliche Vorschriften.

Vorbereitung

- Schützen Sie sich vor zurückspritzendem Wasser oder Schmutz mit einer Schutzbrille und geeigneter Schutzkleidung.
- Während des Gebrauchs von Hochdruckreinigern können Aerosole entste-

- hen. Das Einatmen von Aerosolen kann zu gesundheitlichen Schäden führen. Je nach Anwendung kann die Verwendung von vollständig abgeschirmten Düsen (z. B. Flächenreiniger) den Ausstoß von wässrigen Aerosolen deutlich verringern. Tragen Sie, abhängig von der zu reinigenden Umgebung, eine geeignete Atemschutzmaske der Klasse FFP 2 oder vergleichbar, um sich vor dem Einatmen von Aerosolen zu schützen, wenn der Einsatz einer vollständig abgeschirmten Düse nicht möglich ist.
- Arbeiten Sie nicht mit einem beschädigten, unvollständigen oder ohne die Zustimmung des Herstellers umgebauten Gerät. Lassen Sie vor Inbetriebnahme durch einen Fachmann prüfen, dass die geforderten elektrischen Schutzmaßnahmen vorhanden sind.
 - Das Gerät darf nur an eine Steckdose angeschlossen werden, die

von einem erfahrenem Elektriker gemäß IEC 60364-1 installiert wurde.

- Prüfen Sie vor dem Gebrauch immer Anschluss- und Verlängerungsleitung auf Anzeichen von Beschädigung oder Alterung. Falls die Leitung während der Benutzung beschädigt wird, muss Sie sofort vom Versorgungsnetz getrennt werden, **BERÜHREN SIE DIE LEITUNG NICHT, BEVOR SIE VOM NETZ GETRENNT IST**. Benutzen Sie das Gerät nicht, wenn die Leitung beschädigt oder abgenutzt ist.
- Wenn die Netzanschlussleitung dieses Geräts beschädigt wird, muss sie durch den Hersteller, seinen Kundendienst oder eine ähnlich qualifizierte Person ersetzt werden, um Gefährdungen zu vermeiden. Wenden Sie sich an das Service-Center.
- Schließen Sie das Gerät nur an eine Steckdose mit Fehlerstrom-Schutzeinrichtung (RCD) mit einem Bemessungsfehler-

strom von nicht mehr als 30 mA an.

- Verwenden Sie nur Verlängerungsleitungen, die für den Einsatz im Freien geeignet sind. Die Verbindung muss trocken sein und oberhalb des Bodens liegen. Es ist empfohlen, hierzu eine Kabeltrommel zu verwenden, die die Steckdose mindestens 60 mm über dem Boden hält.
- Verlängerungsleitungen müssen einen Leiterquerschnitt von mindestens $2 \times 2,5 \text{ mm}^2$ haben.
- Hochdruckschläuche, Armaturen und Kupplungen sind wichtig für die Gerätesicherheit. Verwenden Sie nur vom Hersteller empfohlene Hochdruckschläuche, Armaturen und Kupplungen.
- Nehmen Sie das Gerät nicht in Betrieb, wenn die Netzanschlussleitung, der Wasserzulauf oder andere wichtige Teile wie der Hochdruckschlauch oder die Spritzpistole beschädigt bzw. undicht sind.

- Benutzen Sie das Gerät nur stehend und nur auf einer festen ebenen Fläche.
- Betreiben Sie das Gerät niemals, wenn Kinder oder Tiere in der Nähe sind. Personen in der Nähe müssen Schutzkleidung tragen.

Betrieb

- Seien Sie aufmerksam, achten Sie darauf, was Sie tun, und gehen Sie mit Vernunft an die Arbeit mit dem Gerät. Benutzen Sie das Gerät nicht, wenn Sie müde sind oder unter Einfluss von Drogen, Alkohol oder Medikamenten stehen.
- Hochdruckstrahlen können bei unsachgemäßem Gebrauch gefährlich sein. Der Strahl darf nicht auf Personen, Tiere, aktive elektrische Ausrüstung oder auf die Maschine selbst gerichtet werden.
- Richten Sie den Strahl nicht auf sich selbst oder andere, um Kleidung oder Schuhwerk zu reinigen.

- Wenn Sie mit Reinigungsmittel in Kontakt kommen, spülen Sie mit reichlich reinem Wasser.
- Benutzen Sie die Netzanschlussleitung nicht, um den Anschlussstecker aus der Steckdose zu ziehen oder um das Gerät zu ziehen. Schützen Sie die Netzanschlussleitung vor Hitze, Öl und scharfen Kanten.
- Explosionsgefahr – versprühen Sie keine brennbaren Flüssigkeiten.
- Benutzen Sie das Gerät nicht in der Nähe von entzündbaren Flüssigkeiten oder Gasen. Bei Nichtbeachtung besteht Brand- oder Explosionsgefahr.
- Transportieren Sie niemals das Gerät, während der Antrieb läuft.
- Schalten Sie das Gerät aus und ziehen Sie den Anschlussstecker aus der Steckdose. Vergewissern Sie sich, dass alle sich bewegenden Teile zum vollständigen Stillstand gekommen sind
- wann immer Sie das Gerät verlassen,
- bevor Sie Zubehör wechseln,
- bevor Sie Blockierungen entfernen oder Verstopfungen beseitigen,
- bevor Sie das Gerät überprüfen, reinigen oder Arbeiten an ihm durchführen.
- Falls das Gerät anfängt, ungewöhnlich stark zu vibrieren, ist eine sofortige Überprüfung erforderlich:
 - suchen Sie nach Beschädigungen,
 - tauschen Sie beschädigte Teile,
 - wenden Sie sich an das Service-Center.

Reinigung, Wartung und Lagerung

- Lassen Sie den Motor abkühlen, bevor Sie das Gerät für längere Zeit abstellen.
- Ersetzen Sie aus Sicherheitsgründen abgenutzte oder beschädigte Teile. Verwenden Sie ausschließlich Original-Ersatzteile und -Zubehör. Der Einsatz von Fremtteilen führt zum sofortigen

gen Verlust des Garantieanspruchs.

- Das Öffnen des Gerätes ist nur von einer autorisierten Elektrofachkraft auszuführen. Wenden Sie sich für Reparaturen immer an unser Service-Center.
- Schalten Sie den Antrieb ab, trennen Sie das Gerät von der Stromversorgung und lassen Sie das Gerät abkühlen, wenn das Gerät zur Reinigung, Einstellung, Lagerung oder zum Austausch eines Zubehörteils angehalten ist.
- Behandeln Sie das Gerät mit Sorgfalt und halten Sie es sauber.
- Bewahren Sie das Gerät unzugänglich für Kinder auf.

Vorbereitung

⚠️ WARNUNG! Verletzungsgefahr durch ungewollt anlaufendes Gerät. Stecken Sie den Anschlussstecker erst dann in die Steckdose, wenn das Gerät vollständig für den Einsatz vorbereitet ist.

Bedienteile

Lernen Sie vor dem ersten Betrieb des Geräts die Bedienteile kennen.

Bügelgriff (2)

Mit ausgezogenem Bügelgriff können Sie das Gerät bequem rollen.

- Bügel ausziehen:

Ziehen Sie den Bügelgriff nach oben.



- Bügel einziehen:
Drücken Sie die Entriegelung (3) des Bügelgriffs und drücken Sie den Bügelgriff nach unten.

Pistolengriff (5)

• Einschalthebel (23)

- Einschalthebel ziehen: Aktiviert den Hochdruckstrahl
- Einschalthebel loslassen: Deaktiviert den Hochdruckstrahl

• Kindersicherung (24) (Von hinten gesehen)

- ← Der Einschalthebel ist verriegelt .
- Sie können den Einschalthebel ziehen .

⚠️ WARNUNG! Verletzungsgefahr durch Hochdruckstrahl! Verriegeln Sie den Einschalthebel bei jeder Unterbrechung der Arbeit.

Drehrad (27)

Reguliert die Menge an Reinigungsmittel, die dem Wasser beigesetzt wird.

Gerät aufstellen

1. Stellen Sie das Gerät auf eine ebene feste Fläche.
2. Stellen Sie sicher, dass der Hochdruckschlauch (9) durch die Führung für Hochdruckschlauch (19) verläuft.
3. Stecken Sie den Hochdruckschlauch (9) in den Hochdruckanschluss am Pistolengriff (5).
4. Prüfen Sie, ob der Hochdruckschlauch (9) fest am Pistolengriff (5) montiert ist.

Wasserversorgung herstellen

Sie haben zwei Möglichkeiten zur Wasserversorgung des Geräts:

- Hauswasseranschluss
- Ansaugen von stehendem, sauberen Wasser, z. B. Regentonne

Hauswasseranschluss

Voraussetzungen

- Zuleitungsschlauch: Gartenschlauch mit montiertem Schnellanschluss mit Gartenschlauchadapter (30); \varnothing 13 mm ($\frac{1}{2}$ "); Länge zwischen 5 m und 30 m
- Mindestförderleistung: 330 l/h (5,5 l/min)

• Systemtrenner

Ein Systemtrenner (Rückflussverhinderer) verhindert den Rückfluss von Wasser und Reinigungsmittel in die Trinkwasserleitung.

- Gemäß gültiger Vorschriften darf ein Hochdruckreiniger nie ohne Systemtrenner am Trinkwassernetz betrieben werden. Es ist ein geeigneter Systemtrenner gemäß EN 12729 Typ BA zu verwenden.
- Wasser, das durch einen Systemtrenner geflossen ist, wird als nicht trinkbar eingestuft.
- Ein Systemtrenner ist im Fachhandel erhältlich.

Vorgehen

1. Montieren Sie den Schnellanschluss mit Gartenschlauchadapter (30) am Zuleitungsschlauch.
 - Entfernen Sie die gerillte Klemmmutter.
 - Schieben Sie die Klemmmutter über das Schlauchende.
 - Stecken Sie das Schlauchende in das Gewinde des Schnellanschlusses mit Gartenschlauchadapter.
 - Fixieren Sie den Schnellanschluss mit Gartenschlauchadapter mit der Klemmmutter.
 - Prüfen Sie, ob der Schnellanschluss mit Gartenschlauchadapter fest am Schlauch montiert ist.
2. Schließen Sie den Zuleitungsschlauch an die Wasserversorgung an.
3. Entlüften Sie den Zuleitungsschlauch: Öffnen Sie die Wasserversorgung, bis das Wasser am anderen Ende des Zuleitungsschlauches blasenfrei austritt. Schließen Sie die Wasserversorgung.
4. Verbinden Sie den Schnellanschluss mit Gartenschlauchadapter (30) am Zuleitungsschlauch mit der Kupplung (16).

Wasser ansaugen

Voraussetzungen

- **HINWEIS!** Verunreinigung durch rückgespülte Reinigungsmittel! Saugen Sie kein Wasser aus natürlichen Ansammlungen.
- Ansaugschlauch mit Filterkorb (nicht im Lieferumfang enthalten, *Ersatzteile und Zubehör*, S. 175)
- stehendes, sauberes Wasser, z. B. Regen tonne

- Max. Ansaughöhe: 0,5 m

Vorgehen

⚠ WARNUNG! Elektrischer Schlag! Das Gerät selbst darf nicht in die Wasseransammlung getaucht werden.

HINWEIS! Beschädigung durch Trockenlaufen! Achten Sie auf einen ausreichenden Wasservorrat und eine sichere Wasserversorgung.

1. Verbinden Sie den Ansaugschlauch mit Filterkorb mit der Kupplung (16) am Wasseranschluss (18) des Geräts.
2. Stecken Sie das Ende mit dem Filterkorb in die Wasseransammlung.
3. Entfernen Sie die Lanze (1) vom Pistolengriff (5).
4. Drücken und halten Sie den Einschalthebel (23).
5. Bringen Sie den Ein-/Ausschalter (4) in Stellung „I“ (EIN).
Das Gerät beginnt Wasser anzusaugen und die Luft kann entweichen.
6. Befindet sich keine Luft mehr im Gerät können Sie den Einschalthebel loslassen.
7. Montieren Sie einen Aufsatz.

Aufsatz wählen

Düse (20)

- Schmalere Fächer-Strahl
Hoher Druck

Schaumdüse (26)

- Breiter Fächer-Strahl: Niederdruck für Reinigungsmittel
- Mit dem Drehrad (27) regulieren Sie die Menge an Reinigungsmittel, die dem Wasser beigesetzt wird.

Turbo-Schmutzfräse (21)



Der rotierende Wasserstrahl eignet sich zum Arbeiten mit geringem Wasserverbrauch.

Rotierende Waschbürste (8)

- Für empfindliche und lackierte Oberflächen (z.B. Autolack) ist die rotierende Waschbürste grundsätzlich nicht geeignet.
- Üben Sie keinen Druck auf die rotierende Waschbürste aus. Die Reinigungsfunktion ergibt sich aus der Rotationsbewegung und dem Wasserfluss.

Rotierende Waschbürste einstellen

1. Lösen Sie die Schraube am Knickgelenk (28).
2. Stellen Sie den Winkel der rotierenden Waschbürste (8) ein.
3. Ziehen Sie die Schraube am Knickgelenk (28) fest.

Aufsatz montieren und demontieren

Düse montieren

1. Montieren Sie die Lanze (1) am Pistolengriff (5) (Bajonettverschluss: Stecken und Drehen).
2. Stecken Sie den Aufsatz auf die Lanze (1).
Der Aufsatz rastet ein.

Düse demontieren

1. Drücken und halten Sie den Entriegelungsknopf (22) am vorderen Ende der Lanze (1)
2. Ziehen Sie den Aufsatz von der Lanze (1).
3. Demontieren Sie die Lanze (1) vom Pistolengriff (5) (Bajonettverschluss: Drücken, Drehen und Ziehen).

Rotierende Waschbürste (8) montieren

1. Demontieren Sie die Lanze (1) vom Pistolengriff (5) (Bajonettverschluss: Drücken, Drehen und Ziehen).
2. Montieren Sie den Aufsatz am Pistolengriff (5) (Bajonettverschluss: Stecken und Drehen).

Rotierende Waschbürste (8) demontieren

1. Demontieren Sie den Aufsatz vom Pistolengriff (5) (Bajonettverschluss: Drücken, Drehen und Ziehen).

Betrieb

Reinigen mit Reinigungsmittel

Anforderungen an das Reinigungsmittel

- Dieses Gerät wurde für den Einsatz mit einem neutralen Reinigungsmittel auf der Basis biologisch abbaubarer, anionischer Tenside entwickelt.
- Die Verwendung anderer Reinigungsmittel oder Chemikalien kann die Sicherheit des Gerätes beeinträchtigen und zu Beschädigungen führen. Derartige Schäden am Gerät unterliegen nicht der Garantie.

- Sie können Reinigungsmittel über unseren Online-Shop beziehen (*Ersatzteile und Zubehör*, S. 175).

Voraussetzungen

- Der Reinigungsmitteltank ist mit Reinigungsmittel gefüllt.

Reinigungsmitteltank (14) füllen/leeren

1. Drehen Sie die Schaumdüse (26) vom Reinigungsmitteltank (14) ab.
2. Füllen bzw. leeren Sie den Reinigungsmitteltank (14).
3. Drehen Sie die Schaumdüse (26) wieder auf den Reinigungsmitteltank (14).

Einschalten

⚠ WARNUNG! Undichtiges Wassersystem kann zu elektrischem Schlag führen! Bringen Sie den Ein-/Ausschalter (4) in Stellung „0“ (AUS). Ziehen Sie den Anschlussstecker. Beginnen Sie erneut mit dem Herstellen der Wasseranschlüsse (siehe *Wasserversorgung herstellen*, S. 167).

⚠ WARNUNG! Gerät darf nur in aufrechter Position betrieben werden! Wenn das Gerät umfällt besteht die Gefahr eines elektrischen Schlags. Bringen Sie den Ein-/Ausschalter (4) in Stellung „0“ (AUS). Ziehen Sie den Anschlussstecker. Bringen Sie erst jetzt das Gerät wieder in aufrechte Position. Warten Sie zu Ihrer eigenen Sicherheit ca. fünf Minuten, bis Sie den elektrischen Anschluss wieder herstellen.

⚠ WARNUNG! Ungeeignete Verlängerungsleitungen können gefährlich sein! Verwenden Sie nur Verlängerungsleitungen, die für den Einsatz im Freien geeignet sind. Die Verbindung muss trocken sein und oberhalb des Bodens liegen. Es ist empfohlen, hierzu eine Kabeltrommel zu verwenden, die die Steckdose mindestens 60 mm über dem Boden hält.



1. Stellen Sie sicher, dass der Ein-/Ausschalter (4) in der Stellung „0“ (AUS) steht.
2. Bringen Sie das Gerät in aufrechte Position.
3. Verbinden Sie den Anschlussstecker mit einer Steckdose mit Fehlerstromschutzschalter.
Der, von hinten gesehen, rechte Teil des Halters für Netzanschlussleitung (12)

ist drehbar. So können Sie die Netzanschlussleitung (13) leicht entnehmen.

4. **HINWEIS!** Ein Trockenlauf führt zu einer Beschädigung des Gerätes. Betreiben Sie den Hochdruckreiniger nicht mit geschlossenem Wasserhahn.
Öffnen Sie den Wasserhahn vollständig.
5. Bringen Sie den Ein-/Ausschalter (4) in Stellung „I“ (EIN).
Der Motor startet kurz, bis der notwendige Druck aufgebaut ist. Dann stoppt der Motor.
6. **⚠️ WARNUNG!** Beachten Sie die Rückstoßkraft des austretenden Wasserstrahles. Sie können sich oder andere Personen verletzen. Sorgen Sie für einen sicheren Stand. Halten Sie den Pistolengriff (5) gut fest.
Drücken Sie den Einschalthebel (23) des Pistolengriffs (5).
Die Düse arbeitet mit Druck und der Motor startet. Wenn Sie den Einschalthebel (23) loslassen, stoppt der Motor. Der Hochdruck im System bleibt erhalten.

Betrieb unterbrechen

Sie können den Pistolengriff (5) mit Lanze und Düse in den Halter (7) für Pistolengriff stecken.

1. Lassen Sie den Einschalthebel (23) des Pistolengriffs (5) los.
2. Wenn Sie den Pistolengriff ablegen: Sichern Sie den Einschalthebel mit der Kindersicherung (24) (Von hinten gesehen).
← Der Einschalthebel ist verriegelt .
→ Sie können den Einschalthebel ziehen .

⚠️ WARNUNG! Verletzungsgefahr durch Hochdruckstrahl! Verriegeln Sie den Einschalthebel bei jeder Unterbrechung der Arbeit.

3. Bei längeren Arbeitspausen: Bringen Sie den Ein-/Ausschalter (4) in Stellung „0“ (AUS).

Entlüften

Zuleitungsschlauch entlüften

1. Schließen Sie den Wasserhahn.
2. Entfernen Sie den Zuleitungsschlauch vom Gerät.
3. Weiter siehe *Wasserversorgung herstellen*, S. 167

Gerät entlüften

1. Bringen Sie den Ein-/Ausschalter (4) in Stellung „I“ (EIN).
2. Warten Sie, bis Druck aufgebaut ist und der Motor stoppt.
3. Bringen Sie den Ein-/Ausschalter (4) in Stellung „0“ (AUS).
4. Drücken Sie den Einschalthebel (23) des Pistolengriffs (5), bis der Druck abgebaut ist.
5. Wiederholen Sie diese Schritte einige Male, bis keine Luft mehr im Gerät ist.

Betrieb beenden

1. Nach Arbeiten mit Reinigungsmitteln:
 - Leeren Sie den Reinigungsmitteltank (14).
 - Spülen Sie das Gerät mit klarem Wasser, bis kein Reinigungsmittel mehr in den Leitungen ist.
2. Lassen Sie den Einschalthebel (23) los.
3. Bringen Sie den Ein-/Ausschalter (4) in Stellung „0“ (AUS).
4. Schließen Sie den Wasserhahn.
5. Drücken Sie den Einschalthebel (23) des Pistolengriffs (5), bis der Druck abgebaut ist.
6. Ziehen Sie den Anschlussstecker. Wickeln Sie die Netzanschlussleitung (13) auf den Halter (12).
7. Trennen Sie das Gerät von der Wasserversorgung.

Transport

So bereiten Sie das Gerät vor, um es sicher zu rollen.

- Schalten Sie das Gerät aus und ziehen Sie den Anschlussstecker aus der Steckdose. Vergewissern Sie sich, dass alle sich bewegenden Teile zum vollständigen Stillstand gekommen sind.
- Rollen Sie den Hochdruckschlauch (9) auf die Schlauchtrommel (10), und wickeln Sie die Netzanschlussleitung (13) um den Halter (12).
- Sichern Sie den Netzstecker mit dem Kabelclip (15) an der Netzanschlussleitung.
- Ziehen Sie den Bügelgriff aus.

Falls Sie das Gerät tragen wollen, lassen Sie sich evtl. von einer zweiten Person helfen.

Reinigung, Wartung und Lagerung

⚠ WARNUNG! Elektrischer Schlag! Verletzungsgefahr durch ungewollt anlaufendes Gerät. Schützen Sie sich bei Wartungs- und Reinigungsarbeiten. Schalten Sie das Gerät aus und ziehen Sie den Anschlussstecker aus der Steckdose. Lassen Sie Instandsetzungsarbeiten und Wartungsarbeiten, die nicht in dieser Anleitung beschrieben sind, von unserem Service-Center durchführen. Verwenden Sie nur Original-Ersatzteile.

Reinigung

HINWEIS! Beschädigungsgefahr! Nicht sachgemäße Reinigung kann das Gerät beschädigen. Spritzen Sie das Gerät niemals mit Wasser ab. Reinigen Sie das Gerät nicht unter fließendem Wasser. Verwenden Sie keine scharfen Reinigungs- bzw. Lösungsmittel. Halten Sie das Gerät stets sauber.

Nach dem Betrieb reinigen

1. Bringen Sie den Ein-/Ausschalter (4) in Stellung „0“ (AUS).
2. Ziehen Sie den Anschlussstecker.
3. Halten Sie die Lüftungsschlitze sauber und frei.
4. Reinigen Sie das Gerät mit einer weichen Bürste oder einem leicht feuchtem Tuch.

Düse reinigen

In seltenen Fällen kann die Düse (20) durch Fremdkörper verstopfen.

1. Demontieren Sie die Düse (20).
2. Entfernen Sie den Fremdkörper von vorne mit der Düsenreinigungsnadel (31).
3. Spülen Sie die Düse von vorne mit Wasser durch, um den Fremdkörper zu beseitigen.

Siebeinsatz im Wasseranschluss reinigen

HINWEIS! Reinigen Sie den Siebeinsatz (17) regelmäßig.

Notwendige Werkzeuge und Hilfsmittel

- Innensechskantschlüssel (8 mm) (nicht mitgeliefert)

Vorgehen

1. Entfernen Sie die Kupplung (16) vom Wasseranschluss (18).
Bei zu festem Sitz können Sie einen Innensechskantschlüssel zur Hilfe nehmen.

2. Nehmen Sie den Siebeinsatz (17) aus dem Wasseranschluss.
3. Reinigen Sie den Siebeinsatz unter fließendem Wasser.
4. Montieren Sie den Siebeinsatz (17) und die Kupplung (16) in umgekehrter Reihenfolge.

Wartung

Das Gerät ist wartungsfrei.

Lagerung

Hinweise

Lagern Sie Gerät und Zubehör stets:

- sauber
- trocken
- staubgeschützt
- frostsicher
- außerhalb der Reichweite von Kindern

Gerät zur Lagerung vorbereiten

HINWEIS! Der Hochdruckreiniger und das Zubehör werden von Frost zerstört, wenn sie nicht vollständig von Wasser entleert sind.

1. Entleeren Sie das Gerät vollständig von Wasser.
 - Trennen Sie das Gerät von der Wasserversorgung.
 - Schalten Sie den Hochdruckreiniger am Ein-/Ausschalter (4) für maximal 1 Minute ein.
 - Drücken Sie den Einschalthebel (23) am Pistolengriff (5), bis kein Wasser mehr am Pistolengriff (5) oder an den Aufsätzen austritt.
 - Schalten Sie das Gerät aus.
2. Entleeren Sie das Zubehör vollständig von Wasser.
3. Lagern Sie alle Aufsätze stehend, in den Haltern mit dem Anschluss nach unten.
4. Rollen Sie den Hochdruckschlauch auf die Schlauchtrommel (10).
5. Lagern Sie die Netzanschlussleitung im vorgesehenen Halter (12).
6. Sichern Sie den Netzstecker mit dem Kabelclip (15) an der Netzanschlussleitung.

Entsorgung/Umweltschutz

Führen Sie Gerät, Zubehör und Verpackung einer umweltgerechten Wiederverwertung zu.



Elektrogeräte gehören nicht in den Hausmüll.

Das Symbol der durchgestrichenen Mülltonne bedeutet, dass dieses Elektro- bzw. Elektronikgerät am Ende seiner Lebensdauer nicht im Hausmüll entsorgt werden darf, sondern vom Endnutzer einer getrennten Sammlung zugeführt werden muss.

Richtlinie 2012/19/EU über Elektro- und Elektronik-Altgeräte:

Verbraucher sind gesetzlich dazu verpflichtet, Elektro- und Elektronikgeräte am Ende ihrer Lebensdauer einer umweltgerechten Wiederverwertung zuzuführen. Auf diese Weise wird eine umwelt- und ressourcenschonende Verwertung sichergestellt. Je nach Umsetzung in nationales Recht können Sie folgende Möglichkeiten haben:

- an einer Verkaufsstelle zurückgeben,
- an einer offiziellen Sammelstelle abgeben,
- an den Hersteller/Inverkehrbringer zurücksenden.

Nicht betroffen sind den Altgeräten beigelegte Zubehörteile und Hilfsmittel ohne Elektrobestandteile.

Zusätzliche Entsorgungshinweise für Deutschland

Das Gerät ist bei eingerichteten Sammelstellen, Wertstoffhöfen oder Entsorgungsbetrieben abzugeben. Zudem sind Vertrieber von

Elektro- und Elektronikgeräten sowie Vertreter von Lebensmitteln zur Rücknahme verpflichtet. LIDL bietet Ihnen Rückgabemöglichkeiten direkt in den Filialen und Märkten an. Rückgabe und Entsorgung sind für Sie kostenfrei.

Beim Kauf eines Neugerätes haben Sie das Recht, ein entsprechendes Altgerät unentgeltlich zurückzugeben.

Zusätzlich haben Sie die Möglichkeit, unabhängig vom Kauf eines Neugerätes, unentgeltlich (bis zu drei) Altgeräte abzugeben, die in keiner Abmessung größer als 25 cm sind. Bitte entnehmen Sie vor der Rückgabe Batterien oder Akkumulatoren, sowie Lampen, die zerstörungsfrei entnommen werden können und führen diese einer separaten Sammlung zu.

Entsorgung der Reinigungsmittelflasche

- Produktreste sind unter Beachtung der Abfallrichtlinie 2008/98/EG sowie nationalen und regionalen Vorschriften zu entsorgen. Für dieses Produkt kann keine Abfallschlüssel-Nummer gemäß europäischem Abfallkatalog (AVV) festgelegt werden, da erst der Verwendungszweck durch den Verbraucher eine Zuordnung erlaubt. Die Abfallschlüssel-Nummer ist innerhalb der EU in Absprache mit dem Entsorger festzulegen.
- Nicht kontaminierte Verpackungen können einem Recycling zugeführt werden.
- Nicht reinigungsfähige Verpackungen sind wie der Stoff zu entsorgen.

Fehlersuche

Die folgende Tabelle hilft Ihnen kleine Störungen zu beseitigen:

Problem	Mögliche Ursache	Fehlerbehebung
Gerät startet nicht	Ein-/Ausschalter (4) ausgeschaltet	Position des Ein-/Ausschalters überprüfen
	Netzspannung fehlt	Steckdose, Netzanschlussleitung, Anschlussstecker, Sicherung prüfen, ggf. Reparatur durch Elektrofachmann.
	Fehlerhafte Spannungsversorgung	Kontrollieren Sie die elektrische Anlage auf Übereinstimmung mit den Angaben auf dem Typenschild
Gerät fördert kein Wasser	Luftfeinschlüsse im Hochdruckreiniger	Gerät einschalten und Einschalthebel (23) betätigen.
		Entlüften, S. 170

Problem	Mögliche Ursache	Fehlerbehebung
Gerät hat keinen Druck	Lufteinschlüsse im Hochdruck-reiniger	<i>Entlüften, S. 170</i>
	Leitungsdruckabfall	Kontrollieren Sie die Wasser-versorgung
Wassersystem undicht	Anschlüsse nicht richtig mon-tiert	Schalten Sie das Gerät aus und trennen Sie es vom Netz. Schließen Sie das Gerät er-neut an die Wasserleitungen an (siehe <i>Wasserversorgung herstellen, S. 167</i>)
	Wasseranschluss (18) undicht	Schalten Sie das Gerät aus und trennen Sie es vom Netz. Wechseln Sie Kupplung (16) am Wasseranschluss (18) inkl. Dichtungsring (siehe <i>Ersatzteile und Zubehör, S. 175</i>)
Starke Druckschwankungen	Düse (20) verschmutzt	Spülen Sie die Düse (20) mit Wasser. Reinigen Sie bei Be-darf die Düsenbohrung mit der Düsenreinigungsnadel (31; sie-he <i>Reinigung, S. 171</i>).
	Düse (20) verstopft	Entfernen Sie die Düse (20) und stellen Sie sicher, dass das Wasser am Pistolengriff (5) ungehindert austritt.

Service

Garantie

Sehr geehrte Kundin, sehr geehrter Kunde, Sie erhalten auf dieses Produkt 3 Jahre Garantie ab Kaufdatum. Im Falle von Mängeln dieses Produkts stehen Ihnen gegen den Verkäufer des Produkts gesetzliche Rechte zu. Diese gesetzlichen Rechte werden durch unsere im Folgenden dargestellte Garantie nicht eingeschränkt.

Garantiebedingungen

Die Garantiefrist beginnt mit dem Kaufdatum. Bitte bewahren Sie den Original-Kassenbon gut auf. Diese Unterlage wird als Nachweis für den Kauf benötigt. Tritt innerhalb von drei Jahren ab dem Kaufdatum dieses Produkts ein Material- oder Fabrikationsfehler auf, wird das Produkt von uns – nach unserer Wahl – für Sie kostenlos repariert oder ersetzt. Diese Garantieleistung setzt voraus, dass innerhalb der Drei-Jahres-Frist das defekte Produkt und der Kaufbeleg (Kassenbon) vorgelegt und schriftlich kurz beschrieben wird, worin der Mangel besteht und wann er aufgetreten ist.

Wenn der Defekt von unserer Garantie gedeckt ist, erhalten Sie das reparierte oder ein neues Produkt zurück. Mit Reparatur oder Austausch des Produkts beginnt kein neuer Garantiezeitraum.

Garantiezeit und gesetzliche Mängelansprüche

Die Garantiezeit wird durch die Gewährleistung nicht verlängert. Dies gilt auch für ersetzte und reparierte Teile. Eventuell schon beim Kauf vorhandene Schäden und Mängel müssen sofort nach dem Auspacken gemeldet werden. Nach Ablauf der Garantiezeit anfallende Reparaturen sind kostenpflichtig.

Garantieumfang

Das Produkt wurde nach strengen Qualitätsrichtlinien sorgfältig produziert und vor Anlieferung gewissenhaft geprüft.

Die Garantieleistung gilt für Material- oder Fabrikationsfehler. Diese Garantie erstreckt sich nicht auf Produktteile, die normaler Abnutzung ausgesetzt sind und daher als Verschleißteile angesehen werden können (z. B. Hochdruckschlauch) oder für Beschädigungen an zerbrechlichen Teilen (z. B. Schalter).

Diese Garantie verfällt, wenn das Produkt beschädigt, nicht sachgemäß benutzt oder nicht gewartet wurde. Für eine sachgemäße Benutzung des Produkts sind alle in der Betriebsanleitung aufgeführten Anweisungen genau einzuhalten. Verwendungszwecke und Handlungen, von denen in der Betriebsanleitung abgeraten oder vor denen gewarnt wird, sind unbedingt zu vermeiden.

Das Produkt ist lediglich für den privaten und nicht für den gewerblichen Gebrauch bestimmt. Bei missbräuchlicher und unsachgemäßer Behandlung, Gewaltanwendung und bei Eingriffen, die nicht von unserer autorisierten Service-Niederlassung vorgenommen wurden, erlischt die Garantie.

Abwicklung im Garantiefall

Um eine schnelle Bearbeitung Ihres Anliegen zu gewährleisten, folgen Sie bitte den folgenden Hinweisen:

- Bitte halten Sie für alle Anfragen den Kassenbon und die Artikelnummer (IAN 496471_2504) als Nachweis für den Kauf bereit.
- Die Artikelnummer entnehmen Sie bitte dem Typenschild am Produkt, einer Gravur am Produkt, dem Titelblatt der Bedienungsanleitung (unten links) oder dem Aufkleber auf der Rück- oder Unterseite des Produktes.
- Sollten Funktionsfehler oder sonstige Mängel auftreten, kontaktieren Sie zunächst das nachfolgend benannte Service-Center **telefonisch** oder nutzen Sie unser **Kontaktformular**, das Sie auf parkside-diy.com in der Kategorie **Service** finden.
- Ein als defekt erfasstes Produkt können Sie, nach Rücksprache mit unserem Service-Center unter Beifügung des Kaufbelegs (Kassenbons) und der Angabe, worin der Mangel besteht und wann er aufgetreten ist, für Sie portofrei an die Ihnen mitgeteilte Service-Anschrift übersenden. Um Annahmeprobleme und Zusatzkosten zu vermeiden, benutzen Sie unbedingt nur die Adresse, die Ihnen mitgeteilt wird. Stellen Sie sicher, dass der Versand nicht unfrei, per Sperrgut, Express oder sonstiger Sonderfracht erfolgt. Senden Sie das Produkt bitte inkl. aller beim Kauf mitgelieferten Zubehörteile ein und sorgen Sie für eine ausreichend sichere Transportverpackung.



Auf parkside-diy.com können Sie diese und viele weitere Handbücher einsehen und herunterladen. Mit diesem QR-Code gelangen Sie direkt auf parkside-diy.com. Wählen Sie Ihr Land aus, und suchen Sie über die Suchmaske nach den Bedienungsanleitungen. Durch Eingabe der Artikelnummer (IAN) 496471_2504 können Sie Ihre Bedienungsanleitung öffnen.

Reparatur-Service

Für Reparaturen, **die nicht der Garantie unterliegen**, wenden Sie sich an das Service-Center. Dort erhalten Sie gerne einen Kostenvoranschlag.

- Wir können nur Geräte bearbeiten, die ausreichend verpackt und frankiert eingeschickt wurden.
Hinweis: Bitte senden Sie Ihr Gerät gereinigt und mit Hinweis auf den Defekt an die vom Service-Center genannte Adresse.
- Nicht angenommen werden unfrei eingeschickte Geräte sowie Geräte, die per Sperrgut, Express oder mit sonstiger Sonderfracht versendet wurden.
- Wir entsorgen Ihre eingesendeten, defekten Geräte kostenlos.

Service-Center



Service Deutschland

Tel.: 0800 88 55 300
Kontaktformular auf
parkside-diy.com
IAN 496471_2504

Importeur

Bitte beachten Sie, dass die folgende Anschrift keine Serviceanschrift ist. Kontaktieren Sie zunächst das oben genannte Service-Center.

Grizzly Tools GmbH & Co. KG
Stockstädter Str. 20
63762 Großostheim
DEUTSCHLAND
www.grizzlytools.de

Original-EU-Konformitätserklärung

Produkt: **Hochdruckreiniger**

Modell: **PHD 170 E3**

Seriennummer: 000001–295000

Der oben beschriebene Gegenstand der Erklärung erfüllt die einschlägigen Harmonisierungsrechtsvorschriften der Union:

2006/42/EG • 2014/30/EU • 2000/14/EG & 2005/88/EG • 2011/65/EU & (EU) 2015/863

Der oben beschriebene Gegenstand der Erklärung erfüllt die Vorschriften der Richtlinie 2011/65/EU des Europäischen Parlaments und des Rates vom 8. Juni 2011 zur Beschränkung der Verwendung bestimmter gefährlicher Stoffe in Elektro- und Elektronikgeräten.

Um die Konformität zu gewährleisten, wurden folgende harmonisierte Normen sowie nationale Normen und Bestimmungen angewendet:

**EN 60335-1:2012/A16:2023 • EN 60335-2-79:2012 • EN 62233:2008
EN IEC 55014-1:2021 • EN IEC 55014-2:2021 • EN IEC 63000:2018
EN IEC 61000-3-2:2019/A2:2024 • EN IEC 61000-3-11:2019**

In Übereinstimmung mit der Richtlinie 2000/14/EG über Geräuschemissionen wird Folgendes bestätigt: Schalleistungspegel L_{WA}

- gemessen: 92,5 dB;
- garantiert: 95 dB

Angewandtes Konformitätsbewertungsverfahren nach 2000/14/EG, Anhang V.

Die alleinige Verantwortung für die Ausstellung dieser Konformitätserklärung trägt der Hersteller:



Grizzly Tools GmbH & Co. KG
Stockstädter Str. 20
63762 Großostheim
DEUTSCHLAND
10.11.2025

Christian Frank
Dokumentationsbevollmächtigter

Ersatzteile und Zubehör

Ersatzteile und Zubehör erhalten Sie unter www.grizzlytools.shop. Sollten bei Ihrem Bestellvorgang Probleme auftreten, kontaktieren Sie uns über unseren Online-Shop. Bei weiteren Fragen wenden Sie sich an: *Service-Center, S. 174*

Pos.-Nr.	Bezeichnung	Best.-Nr.
1	Lanze	91120384
2	Bügelgriff	91120376
5	Pistolengriff	91120383

Pos.-Nr.	Bezeichnung	Best.-Nr.
10 , 9	Schlauchtrommel mit Kurbel (inkl. Hochdruckschlauch, 10 m)	91120377
14	Reinigungsmitteltank	91120386
16 , 17	Kupplung (Wasseranschluss), Siebeinsatz	91120380
21	Turbo-Schmutzfräse	91105894
29	Reinigungsmittel URM 500 (500 ml)	30990010
30	Schnellanschluss mit Gartenschlauchadapter	91120382
31	Düsenreinigungsnadel	91103736

Grizzly Tools GmbH & Co. KG

Stockstädter Str. 20
63762 GroBostheim
GERMANY

Stand der Informationen • Versiunea informațiilor
• Információk állása • Stanje informacij • Stan-
je informacija • Stav informací • Stav informácií
• Έκδοση των πληροφοριών • Актуалност на
информацията: 07/2025

Ident.-No.: 75043015072025-HU/SI/CZ/SK/HR/
RS/RO/BG/GR



IAN 496471_2504

