



**Exzentrerschleifer / Random orbital sander / Ponceuse
excentrique PPEXS 750 B2**

(DE) (AT) (CH) (BE)

Exzentrerschleifer

Originalbetriebsanleitung

(FR) (BE)

Ponceuse excentrique

Traduction de la notice originale

(ES)

Lijadora excéntrica

Traducción del manual original

(CZ)

Excentrická bruska

Překlad původního návodu k používání

(HU)

Excentercsiszoló

Eredeti használati utasítás fordítása

(DK)

Excentersliber

Oversættelse af den originale brugsanvisning

(GB) (MT)

Random orbital sander

Translation of the original instructions

(NL) (BE)

Excentrische schuurmachine

Vertaling van de oorspronkelijke gebruiksaanwijzing

(IT) (MT)

Smerigliatrice eccentrica

Traduzione delle istruzioni originali

(SK)

Excentrická brúska

Preklad pôvodného návodu na použitie

(PL)

Szlifierka mimośrodowa

Tłumaczenie instrukcji oryginalnej



DE AT CH BE

Klappen Sie vor dem Lesen die Seite mit den Abbildungen aus und machen Sie sich anschließend mit allen Funktionen des Gerätes vertraut.

GB MT

Before reading, unfold the page containing the illustrations and familiarise yourself with all functions of the device.

FR BE

Avant de lire le mode d'emploi, ouvrez la page contenant les illustrations et familiarisez-vous ensuite avec toutes les fonctions de l'appareil.

NL BE

Vouw vóór het lezen de pagina met de afbeeldingen open en maak u vertrouwd met alle functies van het apparaat.

ES

Antes de empezar a leer abra la página que contiene las imágenes y, en seguida, familiarícese con todas las funciones del dispositivo.

IT MT

Prima di leggere aprire la pagina con le immagini e prendere confidenza con le diverse funzioni dell'apparecchio.

CZ

Před čtením si otevřete stranu s obrázky a potom se seznámte se všemi funkcemi přístroje.

SK

Pred čítaním si odklopte stranu s obrázkami a potom sa oboznámte so všetkými funkciami prístroja.

HU

Olvasás előtt kattintson az ábrát tartalmazó oldalra és végezetül ismerje meg a készülék mindegyik funkcióját.

PL

Przed przeczytaniem proszę rozłożyć stronę z ilustracjami, a następnie proszę zapoznać się z wszystkimi funkcjami urządzenia.

DK

Før du læser, vend siden med billeder frem og bliv bekendt med alle apparatets funktioner.

| | | | |
|-------------|---|--------|-----|
| DE/AT/CH/BE | Originalbetriebsanleitung | Seite | 4 |
| GB/MT | Translation of the original instructions | Page | 18 |
| FR/BE | Traduction de la notice originale | Page | 31 |
| NL/BE | Vertaling van de oorspronkelijke gebruiksaanwijzing | Pagina | 47 |
| ES | Traducción del manual original | Página | 61 |
| IT/MT | Traduzione delle istruzioni originali | Pagina | 75 |
| CZ | Překlad původního návodu k používání | Strana | 89 |
| SK | Preklad pôvodného návodu na použitie | Strana | 102 |
| HU | Eredeti használati utasítás fordítása | Oldal | 115 |
| PL | Tłumaczenie instrukcji oryginalnej | Strona | 129 |
| DK | Oversættelse af den originale brugsanvisning | Side | 143 |

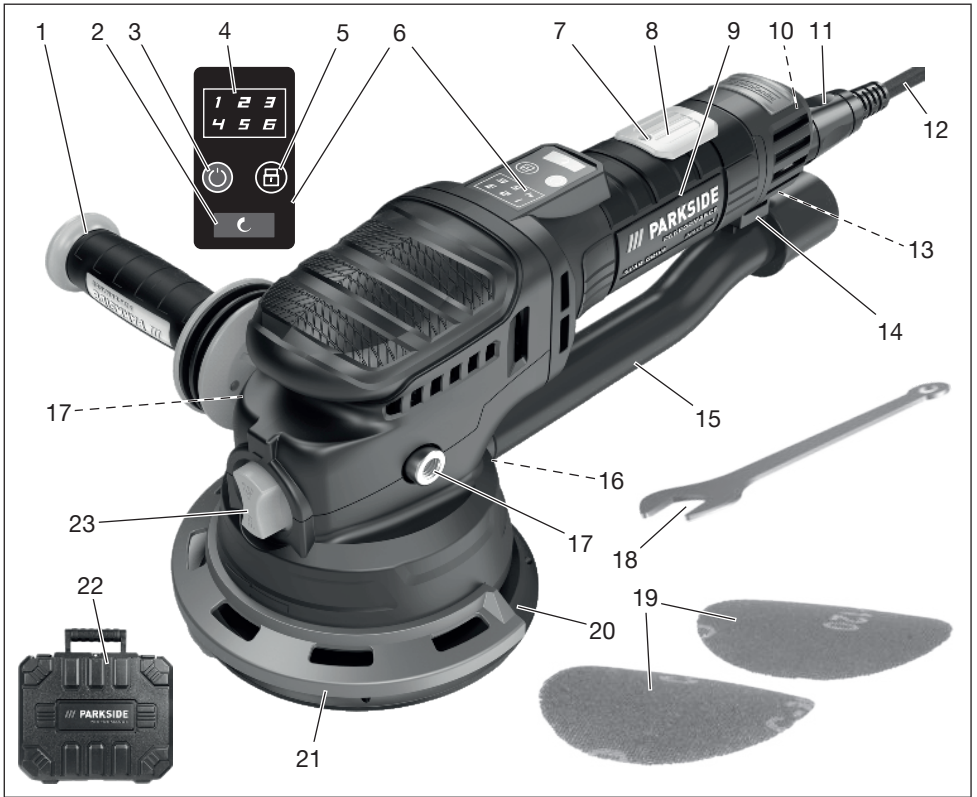

A

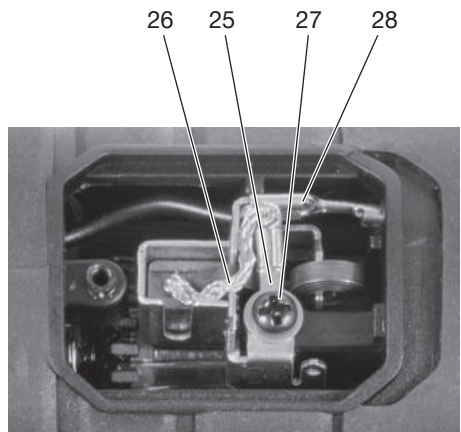
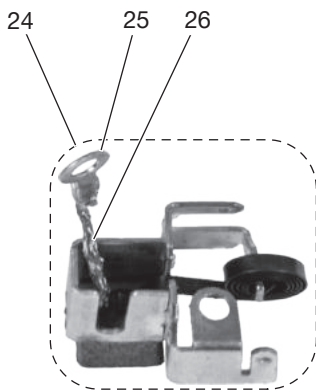

Inhaltsverzeichnis

| | |
|--|------------|
| Einleitung | 4 |
| Bestimmungsgemäße Verwendung..... | 4 |
| Lieferumfang/Zubehör..... | 4 |
| Übersicht..... | 5 |
| Funktionsbeschreibung..... | 5 |
| Technische Daten..... | 5 |
| Sicherheitshinweise | 6 |
| Bedeutung der Sicherheitshinweise..... | 6 |
| Bildzeichen und Symbole..... | 6 |
| Allgemeine Sicherheitshinweise für Elektrowerkzeuge..... | 6 |
| Sicherheitshinweise für Sandpapierschleifer..... | 8 |
| Weiterführende Sicherheitshinweise..... | 10 |
| Restrisiken..... | 11 |
| Vorbereitung | 11 |
| Bedienteile..... | 11 |
| Staubabsaugung anschließen..... | 12 |
| Schleifblatt tauschen..... | 12 |
| Schleifteller wechseln..... | 12 |
| Zusatzhandgriff montieren und demontieren..... | 12 |
| Kantenschutz montieren und demontieren..... | 12 |
| Betrieb | 12 |
| Arbeitshinweise..... | 12 |
| Ein- und Ausschalten..... | 13 |
| Transport | 13 |
| Reinigung, Wartung und Lagerung | 13 |
| Reinigung..... | 13 |
| Kohlebürsten tauschen..... | 13 |
| Lagerung..... | 14 |
| Fehlersuche | 14 |
| Entsorgung/Umweltschutz | 14 |
| Zusätzliche Entsorgungshinweise für Deutschland..... | 14 |
| Service | 15 |
| Garantie..... | 15 |
| Reparatur-Service..... | 16 |
| Service-Center..... | 16 |
| Importeur..... | 16 |
| Ersatzteile und Zubehör | 17 |
| Original-EU-Konformitätserklärung | 17 |
| Explosionszeichnung | 159 |

Einleitung

Herzlichen Glückwunsch zum Kauf Ihres neuen Exzenterschleifers (nachfolgend Gerät oder Elektrowerkzeug genannt).

Sie haben sich damit für ein hochwertiges Gerät entschieden. Dieses Gerät wurde während der Produktion auf Qualität geprüft und einer Endkontrolle unterzogen. Die Funktionsfähigkeit Ihres Gerätes ist somit sichergestellt.



Die Betriebsanleitung ist Bestandteil dieses Geräts. Sie enthält wichtige Hinweise für Sicherheit, Gebrauch und Entsorgung. Lesen Sie die Betriebsanleitung sorgfältig. Machen Sie sich mit den Bedienteilen und dem richtigen Gebrauch des Gerätes vertraut. Benutzen Sie das Gerät nur wie beschrieben und für die angegebenen Einsatzbereiche. Bewahren Sie die Betriebsanleitung gut auf und händigen Sie alle Unterlagen bei Weitergabe des Geräts an Dritte mit aus.

Bestimmungsgemäße Verwendung

Dieses Elektrowerkzeug ist zu verwenden als Sandpapierschleifer oder Polierer.

Dieses Elektrowerkzeug ist nicht geeignet zum Schleifen, Arbeiten mit Drahtbürsten, Lochschneiden und Trennschleifen. Bearbeiten Sie keine Materialien, die gesundheitgefährliche Stoffe enthalten (z. B. Asbest oder Blei).

Betrieb ausschließlich in trockenen Räumen. Jede andere Verwendung, die in dieser Betriebsanleitung nicht ausdrücklich zugelassen wird, kann eine ernsthafte Gefahr für den Benutzer darstellen und zu Schäden am Gerät führen. Der Bediener oder Nutzer des Geräts ist für Unfälle oder Schäden an anderen Menschen oder deren Eigentum verantwortlich. Das Gerät ist für den Einsatz im Heimwerkerbereich bestimmt. Es wurde nicht für den gewerblichen Dauereinsatz konzipiert. Bei gewerblichem Einsatz erlischt die Garantie. Der Hersteller haftet nicht für Schäden, die durch bestimmungswidrige Verwendung oder falsche Bedienung verursacht wurden.

Lieferumfang/Zubehör

Packen Sie das Gerät aus und überprüfen Sie den Lieferumfang.

Entsorgen Sie das Verpackungsmaterial ordnungsgemäß.

- Exzenterschleifer
- Zusatzhandgriff
- Kantenschutz (vormontiert)
- Adapter für externe Staubabsaugung (vormontiert)
- Netzanschlussleitung (abnehmbar)
- 2x Schleifblatt (Körnung 80)
- 2x Schleifblatt (Körnung 120)
- Maulschlüssel
- Aufbewahrungskoffer
- Originalbetriebsanleitung

Übersicht

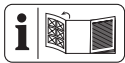

Die Abbildungen des Geräts finden Sie auf der vorderen und hinteren Ausklappseite.

- 1 Zusatzhandgriff (isolierte Grifffläche)
 - 2 Drehzahl-Taste
 - 3 Ein-/Aus-Taster
 - 4 Anzeige (Drehzahlstufe)
 - 5 Entsperrtaster
 - 6 Bedienfeld
 - 7 Schraube (Wartungsabdeckung)
 - 8 Wartungsabdeckung
 - 9 Handgriff (isolierte Grifffläche)
 - 10 Geräteanschluss
 - 11 Gerätestecker
 - 12 Netzanschlussleitung
 - 13 Entriegelung
 - 14 Halter
 - 15 Adapter (Staubabsaugung)
 - 16 Staubauswurf
 - 17 Aufnahme (Zusatzhandgriff)
 - 18 Maulschlüssel
 - 19 Schleifblatt
 - 20 Schleifteller
 - 21 Kantenschutz
 - 22 Aufbewahrungskoffer
 - 23 Umschalter
- Abb. A**
- 24 Baugruppe Kohlebürste
 - 25 Ringkabelschuh
 - 26 Litze

27 Kontaktschraube

28 Flachsteckhülse

Funktionsbeschreibung

Der Exzenterschleifer besitzt einen rotierenden Schleifteller zur Bearbeitung von Holz, Metall oder Lack.

Die Funktion der Bedienteile entnehmen Sie bitte den nachfolgenden Beschreibungen.

Technische Daten

| | |
|------------------------------------|---|
| Exzenterschleifer | PPEXS 750 B2 |
| Bemessungsspannung U | 230 V~, 50 Hz |
| Bemessungsaufnahme P | 750 W |
| Länge Netzanschlussleitung | 5 m |
| Schutzklasse | II (Doppelisolierung) |
| Gewicht | ≈ 2,6 kg |
| Schleifplatte | Ø150 mm |
| Leerlaufdrehzahl n_0 | 3300–7300 min ⁻¹ |
| Leerlaufschwingzahl | 6600–14600 min ⁻¹ |
| Schwingkreisdurchmesser | 4,5 mm |
| Exzentrizität | 2,25 mm |
| Schalldruckpegel L_{pA} | 89,1 dB; $K_{pA}=3$ dB |
| Schalleistungspegel L_{WA} | 97,1 dB; $K_{WA}=3$ dB |
| Vibration a_{Hn} | |
| – Handgriff | 3,3 m/s ² ; $K=1,5$ m/s ² |
| – Zusatzhandgriff | 2,9 m/s ² ; $K=1,5$ m/s ² |

Hinweise zu Lärm- und Vibrationswerten

Lärm- und Vibrationswerte wurden entsprechend den in der Konformitätserklärung genannten Normen und Bestimmungen ermittelt.

▲ VORSICHT! Gehörschäden! Tragen Sie Gehörschutz.

Die angegebenen Schwingungsgesamtwerte und die angegebenen Geräuschemissionswerte sind nach einem genormten Prüfverfahren gemessen worden und können zum Vergleich eines Elektrowerkzeugs mit einem anderen verwendet werden. Die angegebenen Schwingungsgesamtwerte und die angegebenen Geräuschemissionswerte können auch zu einer vorläufigen Einschätzung der Belastung verwendet werden.

▲ WARNUNG! Die Schwingungs- und Geräuschemissionen können während der tatsächlichen Benutzung des Elektrowerkzeugs von dem Angabewert abweichen, abhän-

gig von der Art und Weise, in der das Elektrowerkzeug verwendet wird, insbesondere, welche Art von Werkstück bearbeitet wird. Es ist notwendig, Sicherheitsmaßnahmen zum Schutz des Bedieners festzulegen, die auf einer Abschätzung der Schwingungsbelastung während der tatsächlichen Benutzungsbedingungen beruhen. Hierbei sind alle Anteile des Betriebszyklus zu berücksichtigen, beispielsweise Zeiten, in denen das Elektrowerkzeug abgeschaltet ist, und solche, in denen es zwar eingeschaltet ist, aber ohne Belastung läuft.

Sicherheitshinweise

Dieser Abschnitt behandelt die grundlegenden Sicherheitshinweise beim Gebrauch des Geräts.

Bedeutung der Sicherheitshinweise

▲ GEFAHR! Wenn Sie diesen Sicherheitshinweis nicht befolgen, tritt ein Unfall ein. Die Folge ist schwere Körperverletzung oder Tod.





▲ WARNUNG! Wenn Sie diesen Sicherheitshinweis nicht befolgen, tritt möglicherweise ein Unfall ein. Die Folge ist möglicherweise schwere Körperverletzung oder Tod.

▲ VORSICHT! Wenn Sie diesen Sicherheitshinweis nicht befolgen, tritt ein Unfall ein. Die Folge ist möglicherweise leichte oder mittelschwere Körperverletzung.

HINWEIS! Wenn Sie diesen Sicherheitshinweis nicht befolgen, tritt ein Unfall ein. Die Folge ist möglicherweise ein Sachschaden.

Bildzeichen und Symbole

Bildzeichen auf dem Gerät

-  Betriebsanleitung lesen
-  Augenschutz benutzen
-  Arbeiten Sie immer mit beiden Händen!
-  Schutzklasse II (Doppelisolierung)



Elektrogeräte gehören nicht in den Hausmüll.



Ein-/Ausschalter



Umschalter:
Auswahl der Betriebsart



Einschaltsperr



Drehzahl-Taste

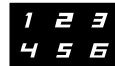

Anzeige
(Drehzahlstufe)

Allgemeine Sicherheitshinweise für Elektrowerkzeuge

▲ WARNUNG! Lesen Sie alle Sicherheitshinweise, Anweisungen, Bilderungen und technischen Daten, mit denen dieses Elektrowerkzeug versehen ist. Versäumnisse bei der Einhaltung der nachfolgenden Anweisungen können elektrischen Schlag, Brand und/oder schwere Verletzungen verursachen. **Bewahren Sie alle Sicherheitshinweise und Anweisungen für die Zukunft auf.**

Der in den Sicherheitshinweisen verwendete Begriff „Elektrowerkzeug“ bezieht sich auf netzbetriebene Elektrowerkzeuge (mit Netzleitung) oder auf akkubetriebene Elektrowerkzeuge (ohne Netzleitung).

1. **Arbeitsplatzsicherheit**
 - a) **Halten Sie Ihren Arbeitsbereich sauber und gut beleuchtet.** Unordnung oder unbeleuchtete Arbeitsbereiche können zu Unfällen führen.
 - b) **Arbeiten Sie mit dem Elektrowerkzeug nicht in explosionsgefährdeter Umgebung, in der sich brennbare Flüssigkeiten, Gase oder Stäube befinden.** Elektrowerkzeuge erzeugen Funken, die den Staub oder die Dämpfe entzünden können.
 - c) **Halten Sie Kinder und andere Personen während der Benutzung des Elek-**

trowerzeuges fern. Bei Ablenkung können Sie die Kontrolle über das Elektrowerkzeug verlieren.

2. Elektrische Sicherheit

- a) **Der Anschlussstecker des Elektrowerkzeugs muss in die Steckdose passen. Der Stecker darf in keiner Weise verändert werden. Verwenden Sie keine Adapterstecker gemeinsam mit schutzgeerdeten Elektrowerkzeugen.** Unveränderte Stecker und passende Steckdosen verringern das Risiko eines elektrischen Schlages.
 - b) **Vermeiden Sie Körperkontakt mit geerdeten Oberflächen wie von Rohren, Heizungen, Herden und Kühlschränken.** Es besteht ein erhöhtes Risiko durch elektrischen Schlag, wenn Ihr Körper geerdet ist.
 - c) **Halten Sie das Elektrowerkzeug von Regen oder Nässe fern.** Das Eindringen von Wasser in ein Elektrowerkzeug erhöht das Risiko eines elektrischen Schlages.
 - d) **Zweckfremden Sie die Anschlussleitung nicht, um das Elektrowerkzeug zu tragen, aufzuhängen oder um den Stecker aus der Steckdose zu ziehen. Halten Sie die Anschlussleitung fern von Hitze, Öl, scharfen Kanten oder sich bewegenden Teilen.** Beschädigte oder verwickelte Anschlussleitungen erhöhen das Risiko eines elektrischen Schlages.
 - e) **Wenn Sie mit einem Elektrowerkzeug im Freien arbeiten, verwenden Sie nur Verlängerungsleitungen, die auch für den Außenbereich geeignet sind.** Die Anwendung einer für den Außenbereich geeigneten Verlängerungsleitung verringert das Risiko eines elektrischen Schlages.
 - f) **Wenn der Betrieb des Elektrowerkzeugs in feuchter Umgebung nicht vermeidbar ist, verwenden Sie einen Fehlerstromschutzschalter.** Der Einsatz eines Fehlerstromschutzschalters vermindert das Risiko eines elektrischen Schlages.
- ## 3. Sicherheit von Personen
- a) **Seien Sie aufmerksam, achten Sie darauf, was Sie tun, und gehen Sie mit Vernunft an die Arbeit mit einem Elektrowerkzeug. Benutzen Sie kein Elektrowerkzeug, wenn Sie müde sind oder**

unter Einfluss von Drogen, Alkohol oder Medikamenten stehen. Ein Moment der Unachtsamkeit beim Gebrauch des Elektrowerkzeugs kann zu ernsthaften Verletzungen führen.

- b) **Tragen Sie persönliche Schutzausrüstung und immer eine Schutzbrille.** Das Tragen persönlicher Schutzausrüstung, wie Staubmaske, rutschfeste Sicherheitsschuhe, Schutzhelm oder Gehörschutz, je nach Art und Einsatz des Elektrowerkzeugs, verringert das Risiko von Verletzungen.
- c) **Vermeiden Sie eine unbeabsichtigte Inbetriebnahme. Vergewissern Sie sich, dass das Elektrowerkzeug ausgeschaltet ist, bevor Sie es an die Stromversorgung und/oder den Akku anschließen, es aufnehmen oder tragen.** Wenn Sie beim Tragen des Elektrowerkzeugs den Finger am Schalter haben oder das Elektrowerkzeug eingeschaltet an die Stromversorgung anschließen, kann dies zu Unfällen führen.
- d) **Entfernen Sie Einstellwerkzeuge oder Schraubenschlüssel, bevor Sie das Elektrowerkzeug einschalten.** Ein Werkzeug oder Schlüssel, der sich in einem drehenden Teil des Elektrowerkzeugs befindet, kann zu Verletzungen führen.
- e) **Vermeiden Sie eine abnormale Körperhaltung. Sorgen Sie für einen sicheren Stand und halten Sie jederzeit das Gleichgewicht.** Dadurch können Sie das Elektrowerkzeug in unerwarteten Situationen besser kontrollieren.
- f) **Tragen Sie geeignete Kleidung. Tragen Sie keine weite Kleidung oder Schmuck. Halten Sie Haare und Kleidung fern von sich bewegenden Teilen.** Lockere Kleidung, Schmuck oder lange Haare können von sich bewegenden Teilen erfasst werden.
- g) **Wenn Staubabsaug- und -auffangeinrichtungen montiert werden können, sind diese anzuschließen und richtig zu verwenden.** Verwendung einer Staubabsaugung kann Gefährdungen durch Staub verringern.
- h) **Wiegen Sie sich nicht in falscher Sicherheit und setzen Sie sich nicht über die Sicherheitsregeln für Elektrowerkzeuge hinweg, auch wenn Sie nach vielfachem Gebrauch mit dem Elektro-**

werkzeug vertraut sind. Achtloses Handeln kann binnen Sekundenbruchteilen zu schweren Verletzungen führen.

4. **Verwendung und Behandlung des Elektrowerkzeugs**
 - a) **Überlasten Sie das Elektrowerkzeug nicht. Verwenden Sie für Ihre Arbeit das dafür bestimmte Elektrowerkzeug.** Mit dem passenden Elektrowerkzeug arbeiten Sie besser und sicherer im angegebenen Leistungsbereich.
 - b) **Benutzen Sie kein Elektrowerkzeug, dessen Schalter defekt ist.** Ein Elektrowerkzeug, das sich nicht mehr ein- oder ausschalten lässt, ist gefährlich und muss repariert werden.
 - c) **Ziehen Sie den Stecker aus der Steckdose und/oder entfernen Sie einen abnehmbaren Akku, bevor Sie Geräteeinstellungen vornehmen, Einsatzwerkzeugteile wechseln oder das Elektrowerkzeug weglegen.** Diese Vorsichtsmaßnahme verhindert den unbeabsichtigten Start des Elektrowerkzeugs.
 - d) **Bewahren Sie unbenutzte Elektrowerkzeuge außerhalb der Reichweite von Kindern auf. Lassen Sie keine Personen das Elektrowerkzeug benutzen, die mit diesem nicht vertraut sind oder diese Anweisungen nicht gelesen haben.** Elektrowerkzeuge sind gefährlich, wenn sie von unerfahrenen Personen benutzt werden.
 - e) **Pflegen Sie das Elektrowerkzeug und Einsatzwerkzeug mit Sorgfalt. Kontrollieren Sie, ob bewegliche Teile einwandfrei funktionieren und nicht klemmen, ob Teile gebrochen oder so beschädigt sind, dass die Funktion des Elektrowerkzeugs beeinträchtigt ist. Lassen Sie beschädigte Teile vor dem Einsatz des Elektrowerkzeugs reparieren.** Viele Unfälle haben ihre Ursache in schlecht gewarteten Elektrowerkzeugen.
 - f) **Halten Sie Schneidwerkzeuge scharf und sauber.** Sorgfältig gepflegte Schneidwerkzeuge mit scharfen Schneidkanten verklemmen sich weniger und sind leichter zu führen.
 - g) **Verwenden Sie Elektrowerkzeug, Zubehör, Einsatzwerkzeuge usw. entsprechend diesen Anweisungen. Berücksichtigen Sie dabei die Arbeitsbedingungen und die auszuführende Tätigkeit.** Der Gebrauch von Elektrowerk-

zeugen für andere als die vorgesehenen Anwendungen kann zu gefährlichen Situationen führen.

- h) **Halten Sie Griffe und Griffflächen trocken, sauber und frei von Öl und Fett.** Rutschige Griffe und Griffflächen erlauben keine sichere Bedienung und Kontrolle des Elektrowerkzeugs in unvorhergesehenen Situationen.
5. **Service**
 - a) **Lassen Sie Ihr Elektrowerkzeug nur von qualifiziertem Fachpersonal und nur mit Original-Ersatzteilen reparieren.** Damit wird sichergestellt, dass die Sicherheit des Elektrowerkzeugs erhalten bleibt.

Sicherheitshinweise für Sandpapierschleifer

Die Sicherheitshinweise in diesem Abschnitt gelten nur für folgende Betriebsart: **Direktantrieb**

Gemeinsame Sicherheitshinweise zum Sandpapierschleifen und Polieren

- **Dieses Elektrowerkzeug ist zu verwenden als Sandpapierschleifer oder Polierer. Lesen Sie alle Sicherheitshinweise, Anweisungen, Darstellungen und Daten, die Sie mit dem Gerät erhalten.** Wenn Sie nicht alle folgenden Anweisungen beachten, kann es zu elektrischem Schlag, Feuer und/oder schweren Verletzungen kommen.
- **Dieses Elektrowerkzeug ist nicht geeignet zum Schleifen, Arbeiten mit Drahtbürsten, Lochschneiden und Trennschleifen.** Verwendungen, für die das Elektrowerkzeug nicht vorgesehen ist, können Gefährdungen und Verletzungen verursachen.
- **Verwenden Sie das Elektrowerkzeug nicht für eine Funktion, für die es nicht ausdrücklich konstruiert und von seinem Hersteller vorgesehen ist.** Solch ein Umbau kann zu einem Verlust der Kontrolle und ernsthaften Körperverletzungen führen.
- **Verwenden Sie kein Einsatzwerkzeug, das vom Hersteller nicht speziell für dieses Elektrowerkzeug vorgesehen und empfohlen wurde.** Nur weil Sie das Zubehör an Ihrem Elektrowerkzeug befestigen können, garantiert das keine sichere Verwendung.

- **Die zulässige Drehzahl des Einsatzwerkzeugs muss mindestens so hoch sein wie die auf dem Elektrowerkzeug angegebene Höchstdrehzahl.** Ein Einsatzwerkzeug, das sich schneller als zulässig dreht, kann zerbrechen und umherfliegen.
- **Außendurchmesser und Dicke des Einsatzwerkzeugs müssen den Maßangaben Ihres Elektrowerkzeugs entsprechen.** Falsch bemessene Einsatzwerkzeuge können nicht ausreichend abgeschirmt oder kontrolliert werden.
- **Die Maße zur Befestigung des Einsatzwerkzeugs müssen zu den Maßen der Befestigungsmittel des Elektrowerkzeugs passen.** Einsatzwerkzeuge, die nicht passgenau am Elektrowerkzeug befestigt werden, drehen sich ungleichmäßig, vibrieren sehr stark und können zum Verlust der Kontrolle führen.
- **Verwenden Sie keine beschädigten Einsatzwerkzeuge. Kontrollieren Sie vor jeder Verwendung Einsatzwerkzeuge wie Schleifscheiben auf Absplitterungen und Risse, Schleifteller auf Risse, Verschleiß oder starke Abnutzung, Drahtbürsten auf lose oder gebrochene Drähte. Wenn das Elektrowerkzeug oder das Einsatzwerkzeug herunterfällt, überprüfen Sie, ob es beschädigt ist, oder verwenden Sie ein unbeschädigtes Einsatzwerkzeug. Wenn Sie das Einsatzwerkzeug kontrolliert und eingesetzt haben, halten Sie und in der Nähe befindliche Personen sich außerhalb der Ebene des rotierenden Einsatzwerkzeugs auf und lassen Sie das Gerät eine Minute lang mit Höchstdrehzahl laufen.** Beschädigte Einsatzwerkzeuge brechen normalerweise in dieser Testzeit.
- **Tragen Sie persönliche Schutzausrüstung. Verwenden Sie je nach Anwendung Vollgesichtsschutz, Augenschutz oder Schutzbrille. Soweit angemessen, tragen Sie Staubmaske, Gehörschutz, Schutzhandschuhe oder Spezialschürze, die kleine Schleif- und Materialpartikel von Ihnen fernhält.** Die Augen müssen vor herumfliegenden Fremdkörpern geschützt werden, die bei verschiedenen Anwendungen entstehen. Staub- oder Atemschutzmaske müssen den bei der jeweiligen Anwendung entstehenden Staub filtern. Wenn Sie lange lautem Lärm aus-

gesetzt sind, können Sie einen Hörverlust erleiden.

- **Achten Sie bei anderen Personen auf sicheren Abstand zu Ihrem Arbeitsbereich. Jeder, der den Arbeitsbereich betritt, muss persönliche Schutzausrüstung tragen.** Bruchstücke des Werkstücks oder gebrochener Einsatzwerkzeuge können wegfiegen und Verletzungen auch außerhalb des direkten Arbeitsbereichs verursachen.
- **Halten Sie das Netzkabel von sich drehenden Einsatzwerkzeugen fern.** Wenn Sie die Kontrolle über das Gerät verlieren, kann das Netzkabel durchtrennt oder erfasst werden und Ihre Hand oder Ihr Arm in das sich drehende Einsatzwerkzeug geraten.
- **Legen Sie das Elektrowerkzeug niemals ab, bevor das Einsatzwerkzeug völlig zum Stillstand gekommen ist.** Das sich drehende Einsatzwerkzeug kann in Kontakt mit der Ablagefläche geraten, wodurch Sie die Kontrolle über das Elektrowerkzeug verlieren können.
- **Lassen Sie das Elektrowerkzeug nicht laufen, während Sie es tragen.** Ihre Kleidung kann durch zufälligen Kontakt mit dem sich drehenden Einsatzwerkzeug erfasst werden und das Einsatzwerkzeug sich in Ihren Körper bohren.
- **Reinigen Sie regelmäßig die Lüftungsschlitze Ihres Elektrowerkzeugs.** Das Motorgebläse zieht Staub in das Gehäuse, und eine starke Ansammlung von Metallstaub kann elektrische Gefahren verursachen.
- **Verwenden Sie das Elektrowerkzeug nicht in der Nähe brennbarer Materialien.** Funken könnten diese Materialien entzünden.
- **Verwenden Sie keine Einsatzwerkzeuge, die flüssige Kühlmittel erfordern.** Die Verwendung von Wasser oder anderen flüssigen Kühlmitteln kann zu einem elektrischen Schlag führen.

Rückschlag und entsprechende Sicherheitshinweise

Rückschlag ist die plötzliche Reaktion infolge eines blockierten oder hakenden drehenden Einsatzwerkzeugs wie Schleifscheibe, Schleifteller, Drahtbürste usw. Verhaken oder Blockieren führt zu einem abrupten Stopp des rotierenden Einsatzwerkzeugs. Dadurch wird ein unkontrolliertes Elektrowerkzeug ge-

gen die Drehrichtung des Einsatzwerkzeugs an der Blockierstelle beschleunigt.

Wenn z. B. eine Schleifscheibe im Werkstück hakt oder blockiert, kann sich die Kante der Schleifscheibe, die in das Werkstück eintaucht, verfangen und dadurch die Schleifscheibe ausbrechen oder einen Rückschlag verursachen. Die Schleifscheibe bewegt sich dann auf die Bedienperson zu oder von ihr weg, je nach Drehrichtung der Scheibe an der Blockierstelle. Hierbei können Schleifscheiben auch brechen.

Ein Rückschlag ist die Folge einer falschen Verwendung des Elektrowerkzeugs und/oder fehlerhaften Arbeitsbedingungen. Er kann durch geeignete Vorsichtsmaßnahmen, wie nachfolgend beschrieben, verhindert werden.

- **Halten Sie das Elektrowerkzeug gut fest und bringen Sie Ihren Körper und Ihre Arme in eine Position, in der Sie die Rückschlagkräfte abfangen können. Verwenden Sie immer den Zusatzgriff, falls vorhanden, um die größtmögliche Kontrolle über Rückschlagkräfte oder Reaktionsmomente beim Hochlauf zu haben.** Die Bedienperson kann durch geeignete Vorsichtsmaßnahmen die Rückschlag- und Reaktionskräfte beherrschen.
- **Bringen Sie Ihre Hand nie in die Nähe sich drehender Einsatzwerkzeuge.** Das Einsatzwerkzeug kann sich beim Rückschlag über Ihre Hand bewegen.
- **Meiden Sie mit Ihrem Körper den Bereich, in den das Elektrowerkzeug bei einem Rückschlag bewegt wird.** Der Rückschlag treibt das Elektrowerkzeug in die Richtung entgegengesetzt zur Bewegung der Schleifscheibe an der Blockierstelle.
- **Arbeiten Sie besonders vorsichtig im Bereich von Ecken, scharfen Kanten usw. Verhindern Sie, dass Einsatzwerkzeuge gegen das Werkstück prallen und verhaken.** Das rotierende Einsatzwerkzeug neigt bei Ecken, scharfen Kanten oder wenn es abprallt dazu, sich zu verhaken. Dies verursacht einen Kontrollverlust oder Rückschlag.
- **Verwenden Sie kein Kettensägeblatt zum Holzschneiden, keine segmentierte Diamanttrennscheibe mit einem Segmentabstand über 10 mm und kein gezähntes Sägeblatt.** Solche Einsatz-

werkzeuge verursachen häufig einen Rückschlag und den Verlust der Kontrolle.

Besondere Sicherheitshinweise zum Sandpapierschleifen

Benutzen Sie nur Schleifblätter in passender Größe. Befolgen Sie die Herstellerangaben zur Schleifblattgröße. Schleifblätter, die zu weit über den Schleifteller hinausragen, können Verletzungen verursachen sowie zum Blockieren, Zerreißen der Schleifblätter oder zum Rückschlag führen.

Besondere Sicherheitshinweise zum Polieren

- **Lassen Sie keine losen Teile der Polierhaube, insbesondere Befestigungsschnüre, zu. Verstaunen oder kürzen Sie die Befestigungsschnüre.** Lose, sich mitdrehende Befestigungsschnüre können Ihre Finger erfassen oder sich im Werkstück verfangen.

Weiterführende Sicherheitshinweise

⚠️ WARNUNG! Gesundheitsgefahr! Das Gerät ist nicht für das Schleifen von blei- und asbesthaltige Materialien geeignet.

⚠️ WARNUNG! Beim Schleifen können gesundheitsschädliche Stäube entstehen (z. B. Metallen oder einigen Holzarten), die für die Bedienperson oder in der Nähe befindliche Personen eine Gefährdung darstellen können. Sorgen Sie für eine gute Belüftung des Arbeitsplatzes. Tragen Sie stets eine Schutzbrille, Sicherheitshandschuhe und einen Atemschutz.

- **Befestigen und sichern Sie das Werkstück mittels Zwingen oder auf andere Art und Weise an einer stabilen Unterlage.** Wenn Sie das Werkstück nur mit der Hand oder gegen Ihren Körper halten, bleibt es labil, was zum Verlust der Kontrolle führen kann.
- **Verwenden Sie das Elektrowerkzeug nur für den Trockenschliff. Schleifen Sie keine angefeuchteten Materialien.** Das Eindringen von Wasser in ein Elektrogerät erhöht das Risiko eines elektrischen Schlags.
- **Vermeiden Sie eine Überhitzung des Schleifgutes und des Schleifers.** Es besteht Brandgefahr.
- **Das Werkstück wird beim Schleifen heiß. Nicht an der bearbeiteten Stelle**

anfassen, lassen Sie es abkühlen. Es besteht Verbrennungsgefahr. Verwenden Sie kein Kühlmittel oder ähnliches.

- **Warten Sie, bis das Elektrowerkzeug zum Stillstand gekommen ist, bevor Sie es ablegen.** Das Einsatzwerkzeug kann sich verhaken und zum Verlust der Kontrolle über das Elektrowerkzeug führen.
- **Verwenden Sie geeignete Suchgeräte, um verborgene Versorgungsleitungen aufzuspüren, oder ziehen Sie die örtliche Versorgungsgesellschaft hinzu.** Kontakt mit Elektroleitungen kann zu Feuer und elektrischem Schlag führen. Beschädigung einer Gasleitung kann zur Explosion führen. Eindringen in eine Wasserleitung verursacht Sachbeschädigung.
- Schließen Sie das Gerät nur an eine Steckdose mit Fehlerstrom-Schutzeinrichtung (RCD) mit einem Bemessungsfehlerstrom von nicht mehr als 30 mA an.
- Wenn die Netzanschlussleitung dieses Geräts beschädigt wird, muss sie durch eine besondere Anschlussleitung ersetzt werden.
- **Verwenden Sie ausschließlich Zubehör, welches von PARKSIDE empfohlen wurde.** Ungeeignetes Zubehör kann zu elektrischem Schlag oder Feuer führen.

Restrisiken

Auch wenn Sie dieses Gerät vorschriftsmäßig bedienen, bleiben immer Restrisiken bestehen. Folgende Gefahren können im Zusammenhang mit der Bauweise und Ausführung dieses Gerätes auftreten:

- Augenschäden, falls kein geeigneter Augenschutz getragen wird.
- Lungenschäden, falls kein geeigneter Atemschutz getragen wird.
- Gehörschäden, falls kein geeigneter Gehörschutz getragen wird.
- Gesundheitsschäden, die aus Hand-Arm-Schwingungen resultieren, falls das Gerät über einen längeren Zeitraum verwendet wird oder nicht ordnungsgemäß geführt und gewartet wird.
- Schürfwunden

⚠ WARNUNG! Gefahr durch elektromagnetisches Feld, das, während das Gerät im Betrieb ist, erzeugt wird. Das Feld kann unter bestimmten Umständen aktive oder passive medizinische Implantate beeinträchtigen. Um die Gefahr von ernsthaften oder tödlichen

Verletzungen zu verringern, empfehlen wir Personen mit medizinischen Implantaten ihren Arzt und den Hersteller des medizinischen Implantats zu konsultieren, bevor das Gerät bedient wird.

Vorbereitung

⚠ WARNUNG! Verletzungsgefahr durch ungewollt anlaufendes Gerät. Stecken Sie den Anschlussstecker erst dann in die Steckdose, wenn das Gerät vollständig für den Einsatz vorbereitet ist.

Bedienteile

Lernen Sie vor dem ersten Betrieb des Geräts die Bedienteile kennen.

Bedienfeld (6)

- **Drehzahl-Taste (2)**
Drehzahl einstellen in 6 Stufen.
- **Anzeige (Drehzahlstufe) (4)**
- **Ein-/Austaster (3)**
 - Einschalten: Drücken
 - Ausschalten: Drücken
- **Entsperrtaster (5)**
 - Entsperrern: Drücken
Die Anzeige der Drehzahlstufe leuchtet.

Wenn keine weitere Aktion folgt, wird das Gerät nach 20 s wieder gesperrt. Die Anzeige der Drehzahlstufe erlischt.

Umschalter (23)

Auswahl der Betriebsart

⚠ VORSICHT! Wechseln Sie die Betriebsart nur, wenn der Schleifteller stillsteht!

Grobschleifen (Direktantrieb)

- gleichbleibende Exzenter- und Rotationsbewegung
- hoher Schleifabtrag zur Bearbeitung sehr rauer, unempfindlicher Oberflächen sowie zum Schleifpolieren



Feinschleifen (Freilauf)

- gleichbleibende Exzenterbewegung und vom Anpressdruck abhängige Rotationsbewegung
- Behandlung empfindlicher Oberflächen und Feinpolieren

Staubabsaugung anschließen

Hinweise

- Stellen Sie sicher, dass die Staubabsaugung geeignet ist, z. B. Werkstattsauger. Normale Haushaltsstaubsauger sind nicht für das Aufsaugen von Schleifgut geeignet. Diese Informationen finden Sie in der Bedienungsanleitung des externen Gerätes.

Vorgehen (Abb. B)

1. Stecken Sie den Adapter (15) zur Staubabsaugung in den Staubauswurf (16).
2. Schieben Sie dabei die Entriegelung (13) des Adapters in den Halter (14) am Gerät. Sobald ein Klicklaut zu hören ist, ist der Adapter gesichert.
3. Verbinden Sie einen externen Saugschlauch mit dem Adapter.
4. Drücken Sie die Entriegelung in Richtung Adapter, wenn Sie den Adapter wieder entfernen möchten.

Schleifblatt tauschen

Hinweise

- Der Schleifteller ist mit einem Klettgewebe ausgestattet. Damit können Sie Schleifblätter einfach und sicher anbringen.
- Verwenden Sie nur Schleifblätter, die in Größe und Form mit dem Schleifteller übereinstimmen.
- Bevor Sie ein Schleifblatt aufsetzen: Reinigen Sie den Schleifteller, insbesondere das Klettgewebe. Verwenden Sie dafür z. B. einen Staubsauger.

Schleifblatt anbringen

1. Legen Sie das Schleifblatt (19) auf den Schleifteller (20).
2. Drücken Sie das Schleifblatt (19) gut fest.
3. Bei Schleifblättern mit Löchern: Löcher im Schleifblatt und Absaugöffnungen im Schleifteller stimmen überein. Sonst funktioniert die Staubabsaugung nicht.

Schleifblatt entfernen

1. Ziehen Sie das Schleifblatt (19) ab.
2. Reinigen Sie den Schleifteller (20), insbesondere das Klettgewebe.

Schleifteller wechseln

Notwendige Werkzeuge

- Maulschlüssel (18)
Aufgrund der Materialstärke kann kein handelsüblicher Maulschlüssel verwendet

werden. Verwenden Sie nur den im Lieferumfang enthaltenen Maulschlüssel.

Vorgehen (Abb. C)

1. Drehen Sie das Gerät so, dass der Schleifteller (20) nach oben zeigt.
2. Führen Sie den Maulschlüssel (18) unter den Schleifteller und bewegen ihn in horizontaler Richtung bis er einrastet. Das Gewinde wird nun gegengehalten.
3. Lösen Sie den Schleifteller durch drehen ↺ und nehmen ihn ab.
4. Befestigen Sie den Schleifteller durch drehen ↻ wieder handfest.

Zusatzhandgriff montieren und demontieren

Zusatzhandgriff montieren

Sie können den Zusatzhandgriff rechts und links am Gerät anbringen.

1. Drehen Sie den Zusatzhandgriff (1) fest in eine der Aufnahmen (17).

Zusatzhandgriff demontieren

1. Drehen Sie den Zusatzhandgriff (1) aus der Aufnahme (17).

Kantenschutz montieren und demontieren

Der Kantenschutz (21) lässt sich einfach einstecken und abziehen.

Betrieb

Arbeitshinweise



- Benutzen Sie das Gerät nicht ohne externe Staubabsaugung. Die Verwendung einer Staubabsaugung kann Gefährdungen durch Staub verringern. Bei Verwendung von Schleifblättern ohne Lochung ist eine Staubabsaugung nicht möglich. Sorgen Sie für eine gute Belüftung des Arbeitsplatzes.
- Führen Sie das Gerät eingeschaltet an das Werkstück.
- Heben Sie den Schleifteller nach der Bearbeitung ab, bevor Sie das Gerät ausschalten.
- Arbeiten Sie nur mit einwandfreien Schleifblättern, um gute Schleifergebnisse zu erhalten.
- Arbeiten Sie mit geringem und gleichmäßigem Anpressdruck und gleichmäßigem Vorschub. So schonen Sie Gerät und Schleifblatt.

- Schleifen Sie mit dem selben Schleifblatt nicht unterschiedliche Materialien (z. B. Metall und danach Holz).
- Entleeren Sie den Staubsauger rechtzeitig, um eine optimale Absaugleistung zu gewährleisten.

Ein- und Ausschalten

HINWEIS! Das Gerät hat eine Memory-Funktion. Die zuletzt eingestellte Drehzahl wird nach dem Wiedereinschalten übernommen.

Netzanschlussleitung mit dem Geräteanschluss verbinden

1. Halten Sie die Netzanschlussleitung (12) und drehen Sie die Hülle des Gerätesteckers (11) bis zum Anschlag Richtung .
2. Stecken Sie den Gerätestecker in den Geräteanschluss (10).
3. Verriegeln Sie den Gerätestecker: Drehen Sie die Hülle des Gerätesteckers bis zum Anschlag Richtung .

Einschalten

1. Drücken Sie die Entsperrtaste (5). Die Anzeige (4) der Drehzahlstufe leuchtet.
2. Wählen Sie mit der Drehzahl-Taste (2) eine Drehzahlstufe (1 ... 6).
3. Drücken Sie den Ein-/Austaster (3).
4. Warten Sie, bis das Gerät seine volle Drehzahl erreicht hat.
5. Führen Sie den Schleifteller gegen das Werkstück.

Ausschalten

1. Entfernen Sie den Schleifteller vom Werkstück.
2. Drücken Sie den Ein-/Austaster (3).
3. Warten Sie, bis das Elektrowerkzeug zum Stillstand gekommen ist, bevor Sie es ablegen.
4. Ziehen Sie den Anschlussstecker des Geräts aus der Steckdose, wenn Sie das Gerät unbeaufsichtigt lassen oder mit der Arbeit fertig sind.

Netzanschlussleitung vom Geräteanschluss trennen

1. Entriegeln Sie den Gerätestecker (11): Drehen Sie die Hülle des Gerätesteckers bis zum Anschlag Richtung .
2. Ziehen Sie den Gerätestecker aus dem Geräteanschluss (10).

Transport

Hinweise

- Schalten Sie das Gerät aus.
- Vergewissern Sie sich, dass alle sich bewegenden Teile zum vollständigen Stillstand gekommen sind.
- Ziehen Sie den Netzstecker.
- Entfernen Sie das Einsatzwerkzeug.
- Tragen Sie das Gerät immer am Handgriff (9).

Reinigung, Wartung und Lagerung

⚠ WARNUNG! Elektrischer Schlag! Verletzungsgefahr durch ungewollt anlaufendes Gerät. Schützen Sie sich bei Wartungs- und Reinigungsarbeiten. Schalten Sie das Gerät aus und ziehen Sie den Anschlussstecker aus der Steckdose. Lassen Sie Instandsetzungsarbeiten und Wartungsarbeiten, die nicht in dieser Anleitung beschrieben sind, von unserem Service-Center durchführen. Verwenden Sie nur Original-Ersatzteile.

Reinigung

⚠ WARNUNG! Elektrischer Schlag! Spritzen Sie das Gerät niemals mit Wasser ab. **HINWEIS!** Beschädigungsgefahr. Chemische Substanzen können die Kunststoffteile des Gerätes angreifen. Verwenden Sie keine Reinigungs- bzw. Lösungsmittel.

- Halten Sie Lüftungsschlitze, Motorgehäuse und Griffe des Gerätes sauber. Verwenden Sie dazu ein feuchtes Tuch oder eine Bürste.
- Reinigen Sie das Schleifblatt mit einem Staubsauger oder klopfen Sie es aus.

Kohlebürsten tauschen

⚠ WARNUNG! Elektrischer Schlag! Fragen Sie einen Fachmann, wenn Sie sich diese Arbeit nicht zutrauen.

Kriterien

- Motorleistung hat abgenommen.
- Übermäßige Funkenbildung.

Notwendige Werkzeuge

- Kreuzschlitz-Schraubendreher  PH2

Vorgehen (Abb. A)

Tauschen Sie immer beide Kohlen auf einmal.

1. Ziehen Sie den Netzstecker.
2. Entfernen Sie die Schraube (7) der Wartungsabdeckung und die Wartungsabdeckung (8).
3. Entfernen Sie die Kontaktschraube (27).
4. Entfernen Sie die Baugruppe Kohlebürste (24) aus dem Gerät.
5. Entfernen Sie die Flachsteckhülse (28) von der Baugruppe Kohlebürste.
6. Stecken Sie die Flachsteckhülse an die neue Baugruppe Kohlebürste.
7. Stecken Sie die neue Baugruppe Kohlebürste in das Gerät. Drücken Sie dabei von unten gegen die Kohlenbürste.

8. Befestigen Sie die Baugruppe Kohlebürste und den Ringkabelschuh (25) mit der Kontaktschraube. Die Litze (26) sollte wie in der Abbildung verlaufen.
9. Befestigen Sie die Wartungsabdeckung mit der Schraube.
10. Tauschen Sie die andere Kohlebürste genauso.

Lagerung

Lagern Sie Gerät und Zubehör stets:

- sauber
- trocken
- staubgeschützt
- im mitgelieferten Aufbewahrungskoffer (22)
- außerhalb der Reichweite von Kindern

Fehlersuche

Die folgende Tabelle hilft Ihnen kleine Störungen zu beseitigen:

| Problem | Mögliche Ursache | Fehlerbehebung |
|------------------------------------|---------------------------|--|
| Gerät startet nicht | Netzspannung fehlt | Steckdose, Netzanschlussleitung, Anschlussstecker, Sicherung prüfen, ggf. Reparatur durch Elektrofachmann. |
| | Ein-/Austaster (3) defekt | Wenden Sie sich an das Service-Center. |
| | Motor defekt | |
| Gerät arbeitet mit Unterbrechungen | Interner Wackelkontakt | Wenden Sie sich an das Service-Center. |
| | Ein-/Austaster (3) defekt | |
| | Kohlebürsten abgenutzt | <i>Kohlebürsten tauschen, S. 13</i> |

Entsorgung/Umweltschutz

Führen Sie Gerät, Zubehör und Verpackung einer umweltgerechten Wiederverwertung zu.



Elektrogeräte gehören nicht in den Hausmüll.

Das Symbol der durchgestrichenen Mülltonne bedeutet, dass dieses Elektro- bzw. Elektronikgerät am Ende seiner Lebensdauer nicht im Hausmüll entsorgt werden darf, sondern vom Endnutzer einer getrennten Sammlung zugeführt werden muss.

Richtlinie 2012/19/EU über Elektro- und Elektronik-Altgeräte:

Verbraucher sind gesetzlich dazu verpflichtet, Elektro- und Elektronikgeräte am En-

de ihrer Lebensdauer einer umweltgerechten Wiederverwertung zuzuführen. Auf diese Weise wird eine umwelt- und ressourcenschonende Verwertung sichergestellt. Je nach Umsetzung in nationales Recht können Sie folgende Möglichkeiten haben:

- an einer Verkaufsstelle zurückgeben,
- an einer offiziellen Sammelstelle abgeben,
- an den Hersteller/Inverkehrbringer zurücksenden.

Nicht betroffen sind den Altgeräten beigefügte Zubehörteile und Hilfsmittel ohne Elektrobestandteile.

Zusätzliche Entsorgungshinweise für Deutschland

Das Gerät ist bei eingerichteten Sammelstellen, Wertstoffhöfen oder Entsorgungsbetrieben abzugeben. Zudem sind Vertreiber von

Elektro- und Elektronikgeräten sowie Vertreiber von Lebensmitteln zur Rücknahme verpflichtet. LIDL bietet Ihnen Rückgabemöglichkeiten direkt in den Filialen und Märkten an. Rückgabe und Entsorgung sind für Sie kostenfrei.

Beim Kauf eines Neugerätes haben Sie das Recht, ein entsprechendes Altgerät unentgeltlich zurückzugeben.

Zusätzlich haben Sie die Möglichkeit, unabhängig vom Kauf eines Neugerätes, unentgeltlich (bis zu drei) Altgeräte abzugeben, die in keiner Abmessung größer als 25 cm sind. Bitte entnehmen Sie vor der Rückgabe Batterien oder Akkumulatoren, sowie Lampen, die zerstörungsfrei entnommen werden können und führen diese einer separaten Sammlung zu.

Service

Garantie

Sehr geehrte Kundin, sehr geehrter Kunde, Sie erhalten auf dieses Produkt 5 Jahre Garantie ab Kaufdatum. Im Falle von Mängeln dieses Produkts stehen Ihnen gegen den Verkäufer des Produkts gesetzliche Rechte zu. Diese gesetzlichen Rechte werden durch unsere im Folgenden dargestellte Garantie nicht eingeschränkt.

Garantiebedingungen

Die Garantiefrist beginnt mit dem Kaufdatum. Bitte bewahren Sie den Original-Kassenbon gut auf. Diese Unterlage wird als Nachweis für den Kauf benötigt. Tritt innerhalb von fünf Jahren ab dem Kaufdatum dieses Produkts ein Material- oder Fabrikationsfehler auf, wird das Produkt von uns – nach unserer Wahl – für Sie kostenlos repariert oder ersetzt. Diese Garantieleistung setzt voraus, dass innerhalb der Fünf-Jahres-Frist das defekte Produkt und der Kaufbeleg (Kassenbon) vorgelegt und schriftlich kurz beschrieben wird, worin der Mangel besteht und wann er aufgetreten ist.

Wenn der Defekt von unserer Garantie gedeckt ist, erhalten Sie das reparierte oder ein neues Produkt zurück. Mit Reparatur oder Austausch des Produkts beginnt kein neuer Garantiezeitraum.

Garantiezeit und gesetzliche Mängelansprüche

Die Garantiezeit wird durch die Gewährleistung nicht verlängert. Dies gilt auch für er-

setzte und reparierte Teile. Eventuell schon beim Kauf vorhandene Schäden und Mängel müssen sofort nach dem Auspacken gemeldet werden. Nach Ablauf der Garantiezeit anfallende Reparaturen sind kostenpflichtig.

Garantieumfang

Das Produkt wurde nach strengen Qualitätsrichtlinien sorgfältig produziert und vor Anlieferung gewissenhaft geprüft.

Die Garantieleistung gilt für Material- oder Fabrikationsfehler. Diese Garantie erstreckt sich nicht auf Produktteile, die normaler Abnutzung ausgesetzt sind und daher als Verschleißteile angesehen werden können (z. B. Schleifblatt) oder für Beschädigungen an zerbrechlichen Teilen (z. B. Schalter).

Diese Garantie verfällt, wenn das Produkt beschädigt, nicht sachgemäß benutzt oder nicht gewartet wurde. Für eine sachgemäße Benutzung des Produkts sind alle in der Betriebsanleitung aufgeführten Anweisungen genau einzuhalten. Verwendungszwecke und Handlungen, von denen in der Betriebsanleitung abgeraten oder vor denen gewarnt wird, sind unbedingt zu vermeiden.

Das Produkt ist lediglich für den privaten und nicht für den gewerblichen Gebrauch bestimmt. Bei missbräuchlicher und unsachgemäßer Behandlung, Gewaltanwendung und bei Eingriffen, die nicht von unserer autorisierten Service-Niederlassung vorgenommen wurden, erlischt die Garantie.

Abwicklung im Garantiefall

Um eine schnelle Bearbeitung Ihres Anliegens zu gewährleisten, folgen Sie bitte den folgenden Hinweisen:

- Bitte halten Sie für alle Anfragen den Kassenbon und die Artikelnummer (IAN 520541_2507) als Nachweis für den Kauf bereit.
- Die Artikelnummer entnehmen Sie bitte dem Typenschild am Produkt, einer Gravur am Produkt, dem Titelblatt der Bedienungsanleitung (unten links) oder dem Aufkleber auf der Rück- oder Unterseite des Produktes.
- Sollten Funktionsfehler oder sonstige Mängel auftreten, kontaktieren Sie zunächst das nachfolgend benannte Service-Center **telefonisch** oder nutzen Sie unser **Kontaktformular**, das Sie auf parkside-diy.com in der Kategorie **Service** finden.

- Ein als defekt erfasstes Produkt können Sie, nach Rücksprache mit unserem Service-Center unter Beifügung des Kaufbelegs (Kassenbons) und der Angabe, worin der Mangel besteht und wann er aufgetreten ist, für Sie portofrei an die Ihnen mitgeteilte Service-Anschrift übersenden. Um Annahmeprobleme und Zusatzkosten zu vermeiden, benutzen Sie unbedingt nur die Adresse, die Ihnen mitgeteilt wird. Stellen Sie sicher, dass der Versand nicht unfrei, per Sperrgut, Express oder sonstiger Sonderfracht erfolgt. Senden Sie das Produkt bitte inkl. aller beim Kauf mitgelieferten Zubehörteile ein und sorgen Sie für eine ausreichend sichere Transportverpackung.



Auf *parkside-diy.com* können Sie diese und viele weitere Handbücher einsehen und herunterladen. Mit diesem QR-Code gelangen Sie direkt auf *parkside-diy.com*. Wählen Sie Ihr Land aus, und suchen Sie über die Suchmaske nach den Bedienungsanleitungen. Durch Eingabe der Artikelnummer (IAN) 520541_2507 können Sie Ihre Bedienungsanleitung öffnen.

Reparatur-Service

Für Reparaturen, **die nicht der Garantie unterliegen**, wenden Sie sich an das Ser-

vice-Center. Dort erhalten Sie gerne einen Kostenvoranschlag.

- Wir können nur Geräte bearbeiten, die ausreichend verpackt und frankiert eingesandt wurden.
Hinweis: Bitte senden Sie Ihr Gerät gereinigt und mit Hinweis auf den Defekt an die vom Service-Center genannte Adresse.
- Nicht angenommen werden unfrei eingeschickte Geräte sowie Geräte, die per Sperrgut, Express oder mit sonstiger Sonderfracht versendet wurden.
- Wir entsorgen Ihre eingesendeten, defekten Geräte kostenlos.

Service-Center

DE Service Deutschland
Tel.: 0800 88 55 300

Kontaktformular auf
parkside-diy.com
IAN 520541_2507

AT Service Österreich
Tel.: 0800 447750

Kontaktformular auf
parkside-diy.com
IAN 520541_2507

CH Service Schweiz
Tel.: 0800 56 36 01

Kontaktformular auf
parkside-diy.com
IAN 520541_2507

BE Service Belgien
Tel.: 0800 12614

Kontaktformular auf
parkside-diy.com
IAN 520541_2507

Importeur

Bitte beachten Sie, dass die folgende Anschrift keine Serviceanschrift ist. Kontaktieren Sie zunächst das oben genannte Service-Center.

Grizzly Tools GmbH & Co. KG
Stockstädter Str. 20
63762 GroBostheim
DEUTSCHLAND
www.grizzlytools.de

Ersatzteile und Zubehör

Ersatzteile und Zubehör erhalten Sie unter www.grizzlytools.shop. Sollten bei Ihrem Bestellvorgang Probleme auftreten, kontaktieren Sie uns über unseren Online-Shop. Bei weiteren Fragen wenden Sie sich an: *Service-Center*, S. 16

| Pos.-Nr. | Bezeichnung | Best.-Nr. |
|-----------|--|-----------|
| 1 | Zusatzhandgriff | 91045065 |
| 12 | Netzanschlussleitung | 91045067 |
| 15 | Adapter zur Staubabsaugung | 91045064 |
| 18 | Maulschlüssel | 91045068 |
| 19 | 4x Schleifblätter (2x Körnung 80 / 2x Körnung 120) | 91045071 |
| 20 | Schleifteller (mit Schraube und Scheibe) | 91045069 |
| 21 | Kantenschutz | 91045063 |
| 24, 8, 27 | 2x Baugruppe Kohlebürste, Wartungsabdeckung, Kontaktschraube | 91045066 |

Original-EU-Konformitätserklärung

Produkt: **Exzentrerschleifer**

Modell: **PPEXS 750 B2**

Seriennummer: 000001 – 032000

Der oben beschriebene Gegenstand der Erklärung erfüllt die einschlägigen Harmonisierungsrechtsvorschriften der Union:

2006/42/EG • 2014/30/EU • 2011/65/EU & (EU) 2015/863

Der oben beschriebene Gegenstand der Erklärung erfüllt die Vorschriften der Richtlinie 2011/65/EU des Europäischen Parlaments und des Rates vom 8. Juni 2011 zur Beschränkung der Verwendung bestimmter gefährlicher Stoffe in Elektro- und Elektronikgeräten.

Um die Konformität zu gewährleisten, wurden folgende harmonisierte Normen sowie nationale Normen und Bestimmungen angewendet:

EN 62841-1:2015/A11:2022
EN IEC 62841-2-3:2021/A11:2021 • EN 62841-2-4:2014/AC:2015
EN IEC 63000:2018 • EN IEC 55014-1:2021 • EN IEC 55014-2:2021
EN IEC 61000-3-2:2019/A2:2024 • EN 61000-3-3:2013/A2:2021

Die alleinige Verantwortung für die Ausstellung dieser Konformitätserklärung trägt der Hersteller:



Grizzly Tools GmbH & Co. KG
 Stockstädter Str. 20
 63762 Großostheim
 DEUTSCHLAND
 15.12.2025

Christian Frank
 Dokumentationsbevollmächtigter

Table of Contents

Introduction..... 18
 Proper use..... 18
 Scope of delivery/accessories..... 18
 Overview..... 19
 Description of functions..... 19
 Technical data..... 19

Safety information..... 20
 Meaning of the safety information..... 20
 Pictograms and symbols..... 20
 General Power Tool Safety
 Warnings..... 20
 Safety Information for Sanders..... 22
 Additional safety instructions..... 23
 Residual risks..... 24

Preparation..... 24
 Control elements..... 24
 Connecting dust extraction..... 24
 Replacing the sanding sheet..... 25
 Changing the sanding disc..... 25
 Fitting and removing the auxiliary
 handle..... 25
 Attaching and removing the edge
 protection..... 25

Operation..... 25
 Working instructions..... 25
 Switching on and off..... 25

Transport..... 26

Cleaning, maintenance and storage..... 26
 Cleaning..... 26
 Replacing carbon brushes..... 26
 Storage..... 26

Troubleshooting..... 27

Disposal/environmental protection..... 27

Service..... 27
 Guarantee..... 27
 Repair service..... 28
 Service Centre..... 29
 Importer..... 29

Spare parts and accessories..... 29

**Translation of the original EU declaration
of conformity..... 30**

Exploded view..... 159

Introduction

Congratulations on purchasing your new random orbital sander (hereafter referred to as device or power tool).

You have chosen a high-quality device. This device was quality-tested and subjected to a final inspection during production, therefore ensuring proper functioning of your device.



The instruction manual forms part of this device. It contains important information on safety, use and disposal. Read the instruction manual carefully. Familiarise yourself with the controls and how to use the device correctly. Use the device only as described and for the stated fields of application. Store the instruction manual carefully and ensure that all documents are handed over in the event that the device is passed on to another user.

Proper use

This power tool is intended to function as a sander and polisher.

Operations such as grinding, wire brushing, cutting-off, hole cutting or cutting off are not to be performed with this power tool. Do not work on materials that contain hazardous substances (e.g. asbestos or lead).

Only operate in dry areas.

Any other use that is not expressly permitted in this instruction manual may pose a serious hazard to the user and result in damage to the device. The operator or user of the machine is responsible for any accidents or personal injury and/or material damage to third parties or their property. The machine is intended to be used by do-it-yourselfers. It was not designed for heavy commercial use. The warranty is void in the case of commercial use. The manufacturer is not liable for damage caused by improper use or incorrect operation.

Scope of delivery/accessories

Unpack the device and check that everything is present.

Dispose of the packaging material properly.

- Random orbital sander
- Auxiliary handle
- Edge protection (pre-assembled)
- Adapter for external dust extraction (pre-assembled)
- Power cord (Removable)
- 2x Sanding sheet (Grain size 80)
- 2x Sanding sheet (Grain size 120)
- Open-end wrench

- Storage case
- Translation of the original instructions

Overview

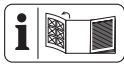

The illustrations for the device can be found on the front and back fold-out page.

- 1 Auxiliary handle (Insulated gripping surface)
 - 2 Speed button
 - 3 On/off button
 - 4 Display (Speed level)
 - 5 Unlock button
 - 6 Control panel
 - 7 Screw (Service panel)
 - 8 Service panel
 - 9 Handle (Insulated gripping surface)
 - 10 Device connection
 - 11 Device plug
 - 12 Power cord
 - 13 Release
 - 14 Holder
 - 15 Adapter (Vacuuming)
 - 16 Dust ejection
 - 17 Holder (Auxiliary handle)
 - 18 Open-end wrench
 - 19 Sanding sheet
 - 20 Sanding disc
 - 21 Edge protection
 - 22 Storage case
 - 23 Changeover switch
- Fig. A**
- 24 Assembly Carbon brush
 - 25 Ring cable lug
 - 26 Wire
 - 27 Contact screw
 - 28 Blade receptacle

Description of functions

The orbital sander has a rotating sanding disc for processing wood, metal or paint. Please refer to the descriptions below for information on how the operating elements work.

Technical data

Random orbital sanderPPEXS 750 B2

Rated voltage *U* 230 V~, 50 Hz

Rated input power *P* 750 W

Length Power cord 5 m

Protection class II (double insulation)

Weight ≈ 2.6 kg

Sanding plate Ø150 mm

No-load rotation speed *n*₀ . 3300–7300 min⁻¹

Idle vibration frequency ... 6600–14600 min⁻¹

Vibration orbit diameter 4.5 mm

Eccentricity 2.25 mm

Sound pressure level (*L*_{pA})
..... 89.1 dB; *K*_{pA}=3 dB

Sound power level (*L*_{WA}) 97.1 dB; *K*_{WA}=3 dB

Vibration (*a*_H)

– Handle 3.3 m/s²; *K*=1.5 m/s²

– Auxiliary handle 2.9 m/s²; *K*=1.5 m/s²

Notes on noise and vibration values

Levels of noise and vibration were determined according to the standards and regulations in the declaration of conformity.

▲ CAUTION! Hearing damage! Wear ear protection.

The specified total vibration values and the stated noise emission values have been measured according to a standardised test method and can be used to compare one power tool with another. The specified total vibration values and the stated specified noise emission values can also be used for a provisional assessment of the load.

▲ WARNING! The vibration and noise emissions may deviate from the specified value during actual use of the power tool, depending on how the power tool is being used and, in particular, what kind of material is being worked on. Safety measures for protection of the operator are to be determined that are based on an estimate of the vibration load under the real operating conditions. All parts of the operating cycle have to be considered while doing so – for example, times when the power tool is switched off and times when it is switched on but running without any load.

Safety information

This section deals with the basic safety instructions for using the device.

Meaning of the safety information

⚠ DANGER! If you do not observe this safety instruction, an accident will occur. The result of which is severe bodily injury or death.

⚠ WARNING! If you do not observe this safety instruction, an accident may occur. The result of which is likely severe bodily injury or death.

⚠ CAUTION! If you do not observe this safety instruction, an accident will occur. The result of which is likely minor or moderate bodily injury.

NOTICE! If you do not observe this safety instruction, an accident will occur. The result of which is possible damage to property.

Pictograms and symbols

Symbols on the device



Read the instruction manual



Use eye protection



Always work with both hands!



Protection class II (double insulation)



Waste electrical and electronic equipment (WEEE) must not be disposed of with domestic waste.



On/Off switch



Changeover switch:
Selecting the operating mode



Switch lock



Speed button

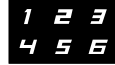

Display
(Speed level)

General Power Tool Safety Warnings

⚠ WARNING! Read all safety warnings, instructions, illustrations and specifications provided with this power tool. Failure to follow all instructions listed below may result in electric shock, fire and/or serious injury. **Save all warnings and instructions for future reference.**

The term “power tool” in the warnings refers to your mains-operated (corded) power tool or battery-operated (cordless) power tool.

1. WORK AREA SAFETY

- a) **Keep work area clean and well lit.** Cluttered or dark areas invite accidents.
- b) **Do not operate power tools in explosive atmospheres, such as in the presence of flammable liquids, gases or dust.** Power tools create sparks which may ignite the dust or fumes.
- c) **Keep children and bystanders away while operating a power tool.** Distractions can cause you to lose control.

2. ELECTRICAL SAFETY

- a) **Power tool plugs must match the outlet. Never modify the plug in any way. Do not use any adapter plugs with earthed (grounded) power tools.** Unmodified plugs and matching outlets will reduce risk of electric shock.
- b) **Avoid body contact with earthed or grounded surfaces, such as pipes, radiators, ranges and refrigerators.** There is an increased risk of electric shock if your body is earthed or grounded.
- c) **Do not expose power tools to rain or wet conditions.** Water entering a power tool will increase the risk of electric shock.
- d) **Do not abuse the cord. Never use the cord for carrying, pulling or unplugging the power tool. Keep cord away from heat, oil, sharp edges or moving parts.** Damaged or entangled cords increase the risk of electric shock.
- e) **When operating a power tool outdoors, use an extension cord suitable**

for outdoor use. Use of a cord suitable for outdoor use reduces the risk of electric shock.

- f) **If operating a power tool in a damp location is unavoidable, use a residual current device (RCD) protected supply.** Use of an RCD reduces the risk of electric shock.
- 3. **PERSONAL SAFETY**
 - a) **Stay alert, watch what you are doing and use common sense when operating a power tool. Do not use a power tool while you are tired or under the influence of drugs, alcohol or medication.** A moment of inattention while operating power tools may result in serious personal injury.
 - b) **Use personal protective equipment. Always wear eye protection.** Protective equipment such as a dust mask, non-skid safety shoes, hard hat or hearing protection used for appropriate conditions will reduce personal injuries.
 - c) **Prevent unintentional starting. Ensure the switch is in the off-position before connecting to power source and/or battery pack, picking up or carrying the tool.** Carrying power tools with your finger on the switch or energising power tools that have the switch on invites accidents.
 - d) **Remove any adjusting key or wrench before turning the power tool on.** A wrench or a key left attached to a rotating part of the power tool may result in personal injury.
 - e) **Do not overreach. Keep proper footing and balance at all times.** This enables better control of the power tool in unexpected situations.
 - f) **Dress properly. Do not wear loose clothing or jewellery. Keep your hair and clothing away from moving parts.** Loose clothes, jewellery or long hair can be caught in moving parts.
 - g) **If devices are provided for the connection of dust extraction and collection facilities, ensure these are connected and properly used.** Use of dust collection can reduce dust-related hazards.
 - h) **Do not let familiarity gained from frequent use of tools allow you to become complacent and ignore tool safety principles.** A careless action can

cause severe injury within a fraction of a second.

4. **POWER TOOL USE AND CARE**

- a) **Do not force the power tool. Use the correct power tool for your application.** The correct power tool will do the job better and safer at the rate for which it was designed.
- b) **Do not use the power tool if the switch does not turn it on and off.** Any power tool that cannot be controlled with the switch is dangerous and must be repaired.
- c) **Disconnect the plug from the power source and/or remove the battery pack, if detachable, from the power tool before making any adjustments, changing accessories, or storing power tools.** Such preventive safety measures reduce the risk of starting the power tool accidentally.
- d) **Store idle power tools out of the reach of children and do not allow persons unfamiliar with the power tool or these instructions to operate the power tool.** Power tools are dangerous in the hands of untrained users.
- e) **Maintain power tools and accessories. Check for misalignment or binding of moving parts, breakage of parts and any other condition that may affect the power tool's operation. If damaged, have the power tool repaired before use.** Many accidents are caused by poorly maintained power tools.
- f) **Keep cutting tools sharp and clean.** Properly maintained cutting tools with sharp cutting edges are less likely to bind and are easier to control.
- g) **Use the power tool, accessories and tool bits etc. in accordance with these instructions, taking into account the working conditions and the work to be performed.** Use of the power tool for operations different from those intended could result in a hazardous situation.
- h) **Keep handles and grasping surfaces dry, clean and free from oil and grease.** Slippery handles and grasping surfaces do not allow for safe handling and control of the tool in unexpected situations.

5. SERVICE

- a) **Have your power tool serviced by a qualified repair person using only identical replacement parts.** This will ensure that the safety of the power tool is maintained.

Safety Information for Sanders

The safety information in this section only applies to the following operating mode: **Direct drive**

Safety warnings common for sanding and polishing operations

- **This power tool is intended to function as a sander and polisher. Read all safety warnings, instructions, illustrations and specifications provided with this power tool.** Failure to follow all instructions listed below may result in electric shock, fire and/or serious injury.
- **Operations such as grinding, wire brushing, cutting-off, hole cutting or cutting off are not to be performed with this power tool.** Operations for which the power tool was not designed may create a hazard and cause personal injury.
- **Do not convert this power tool to operate in a way which is not specifically designed and specified by the tool manufacturer.** Such a conversion may result in a loss of control and cause serious personal injury.
- **Do not use accessories which are not specifically designed and specified by the tool manufacturer.** Just because the accessory can be attached to your power tool, it does not assure safe operation.
- **The rated speed of the accessory must be at least equal to the maximum speed marked on the power tool.** Accessories running faster than their rated speed can break and fly apart.
- **The outside diameter and the thickness of your accessory must be within the capacity rating of your power tool.** Incorrectly sized accessories cannot be adequately guarded or controlled.
- **The dimensions of the accessory mounting must fit the dimensions of the mounting hardware of the power tool.** Accessories that do not match the mounting hardware of the power tool will run out of balance, vibrate excessively and may cause loss of control.

- **Do not use a damaged accessory. Before each use inspect the accessory such as abrasive wheels for chips and cracks, backing pad for cracks, tear or excess wear, wire brush for loose or cracked wires. If power tool or accessory is dropped, inspect for damage or install an undamaged accessory. After inspecting and installing an accessory, position yourself and bystanders away from the plane of the rotating accessory and run the power tool at maximum no-load speed for one minute.** Damaged accessories will normally break apart during this test time.
- **Wear personal protective equipment. Depending on application, use face shield, safety goggles or safety glasses. As appropriate, wear dust mask, hearing protectors, gloves and workshop apron capable of stopping small abrasive or workpiece fragments.** The eye protection must be capable of stopping flying debris generated by various applications. The dust mask or respirator must be capable of filtering particles generated by the particular application. Prolonged exposure to high intensity noise may cause hearing loss.
- **Keep bystanders a safe distance away from work area. Anyone entering the work area must wear personal protective equipment.** Fragments of workpiece or of a broken accessory may fly away and cause injury beyond immediate area of operation.
- **Position the cord clear of the spinning accessory.** If you lose control, the cord may be cut or snagged and your hand or arm may be pulled into the spinning accessory.
- **Never lay the power tool down until the accessory has come to a complete stop.** The spinning accessory may grab the surface and pull the power tool out of your control.
- **Do not run the power tool while carrying it at your side.** Accidental contact with the spinning accessory could snag your clothing, pulling the accessory into your body.
- **Regularly clean the power tool's air vents.** The motor's fan will draw the dust inside the housing and excessive accu-

mulation of powdered metal may cause electrical hazards.

- **Do not operate the power tool near flammable materials.** Sparks could ignite these materials.
- **Do not use accessories that require liquid coolants.** Using water or other liquid coolants may result in electrocution or shock.

Kickback and related warnings

Kickback is a sudden reaction to a pinched or snagged rotating wheel, backing pad, brush or any other accessory. Pinching or snagging causes rapid stalling of the rotating accessory which in turn causes the uncontrolled power tool to be forced in the direction opposite of the accessory's rotation at the point of the binding.

For example, if an abrasive wheel is snagged or pinched by the workpiece, the edge of the wheel that is entering into the pinch point can dig into the surface of the material causing the wheel to climb out or kick out. The wheel may either jump toward or away from the operator, depending on direction of the wheel's movement at the point of pinching. Abrasive wheels may also break under these conditions.

Kickback is the result of power tool misuse and/or incorrect operating procedures or conditions and can be avoided by taking proper precautions as given below.

- **Maintain a firm grip with both hands on the power tool and position your body and arms to allow you to resist kickback forces. Always use auxiliary handle, if provided, for maximum control over kickback or torque reaction during start-up.** The operator can control torque reactions or kickback forces, if proper precautions are taken.
- **Never place your hand near the rotating accessory.** Accessory may kickback over your hand.
- **Do not position your body in the area where power tool will move if kickback occurs.** Kickback will propel the tool in direction opposite to the wheel's movement at the point of snagging.
- **Use special care when working corners, sharp edges, etc. Avoid bouncing and snagging the accessory.** Corners, sharp edges or bouncing have a tendency to snag the rotating accessory and cause loss of control or kickback.

- **Do not attach a saw chain wood-carving blade, segmented diamond wheel with a peripheral gap greater than 10 mm or toothed saw blade.** Such blades create frequent kickback and loss of control.

Safety warnings specific for sanding operations

Use proper sized sanding disc paper. Follow manufacturers recommendations, when selecting sanding paper. Larger sanding paper extending too far beyond the sanding pad presents a laceration hazard and may cause snagging, tearing of the disc or kickback.

Safety Warnings specific for Polishing operations

- **Do not allow any loose portion of the polishing bonnet or its attachment strings to spin freely. Tuck away or trim any loose attachment strings.** Loose and spinning attachment strings can entangle your fingers or snag on the workpiece.

Additional safety instructions

⚠ WARNING! Danger to health! The device is not suitable for sanding materials containing lead and asbestos.

⚠ WARNING! Sanding may produce harmful dusts (e.g. metals or some types of wood) that may be hazardous to the operator or nearby persons. Make sure that the workplace is well ventilated. Always wear safety goggles, safety gloves and respiratory protection.

- **Use clamps or another practical way to secure and support the workpiece to a stable platform.** Holding the workpiece by your hand or against the body leaves it unstable and may lead to loss of control.
- **Only use the power tool for dry sanding. Do not sand wet materials.** Penetration of water into the electrical device increases the risk of electric shock.
- **Avoid overheating the sanded object and the sander itself.** Possible fire hazard.
- **The workpiece gets hot during sanding. Do not touch the machined area, allow it to cool down.** There is a risk of burns. Do not use coolants or the like.
- **Always wait until the power tool has come to a complete stop before pla-**

cing it down. The application tool can jam and cause you to lose control of the power tool.

- **Use suitable detectors to determine if there are hidden supply lines or contact the local utility company for assistance.** Contact with electric cables can cause fire and electric shock. Damaging gas lines can lead to explosion. Breaking water pipes causes property damage.
- Connect the device only to a power outlet with a residual current device (RCD) of rated residual current no more than 30 mA.
- If the power cord of this device is damaged, it must be replaced with a specific cord.
- **Only use accessories recommended by PARKSIDE.** Unsuitable accessories may cause electric shock or fire.

Residual risks

There will always be residual risks even if you operate this device according to the instructions. The following hazards may occur in connection with the type and design of this device:

- Eye damage if no suitable eye protection is worn.
- Lung damage if suitable respiratory protection is not worn.
- Hearing damage if suitable ear protection is not worn.
- Health injuries resulting from the effect of hand/arm vibration in the event that the tool is used over a longer period of time or is not used and maintained properly.
- Abrasions

⚠ WARNING! Danger due to electromagnetic field generated while the tool is in operation. Under certain circumstances, this field may negatively affect active or passive medical implants. In order to reduce the danger of serious or fatal injuries, we recommend that individuals who wear medical implants should consult their doctor and the manufacturer of the implant before operating the tool.

Preparation

⚠ WARNING! Risk of injury due to unintentional start-up. Do not insert the plug into the

outlet until the device is fully prepared for use.

Control elements

Familiarise yourself with the operating elements before using the device for the first time.

Control panel (6)

- **Speed button (2)**
Set the rotational speed in 6 increments.
- **Display (Speed level) (4)**
- **On/Off button (3)**
 - Switching on: Press
 - Switching off: Press
- **Unlock button (5)**
 - Unlock: Press
The speed level display lights up.
If no further action follows, the device is locked again after 20 seconds. The speed level display goes out.

Changeover switch (23)

Selecting the operating mode

⚠ CAUTION! Only change the operating mode when the sanding disc is stationary!

Rough grinding (direct drive)

- Steady eccentric and rotational movement
- High abrasion for processing very coarse, resistant surfaces and for grinding polishing



Fine grinding (free wheel)

- Steady eccentric motion and rotational motion dependent on the contact pressure
- Treating sensitive surfaces and fine polishing

Connecting dust extraction

Notes

- Ensure that the dust extraction system is suitable, e.g. workshop vacuum cleaner. Normal household vacuum cleaners are not suitable for vacuuming sanding material. This information can be found in the operating instructions of the external device.

Procedure (Fig. B)

1. Insert the adapter (15) for dust extraction into the dust ejection (16).

- Slide the release (13) of the adapter into the holder (14) on the device. As soon as you hear a click, the adapter is secured.
- Connect a suitable external suction hose to the adapter.
- Press the release towards the adapter if you want to remove the adapter.

Replacing the sanding sheet

Notes

- The sanding disc is fitted with Velcro. This allows you to attach sanding sheets easily and safely.
- Only use sanding sheets that match the size and shape of the sanding disc.
- Before you put on a sanding sheet: Clean the sanding disc, especially the Velcro fabric. Use a vacuum cleaner for this purpose, for example.

Attaching the sanding sheet

- Place the sanding sheet (19) on the sanding disc (20).
- Press the sanding sheet (19) firmly.
- For sanding sheets with holes: Holes in the sanding sheet and suction holes in the sanding disc match. Otherwise, the dust extraction system will not work.

Removing the sanding sheet



- Pull off the sanding sheet (19).
- Clean the sanding disc (20), especially the Velcro fabric.

Changing the sanding disc

Tools required

- Open-end wrench (18)
Due to the thickness of the material, a standard open-end spanner cannot be used. Only use the open-end spanner included in the scope of delivery.

Procedure (Fig. C)

- Turn the device so that the sanding disc (20) faces upwards.
- Guide the open-end spanner (18) under the sanding disc and move it in a horizontal direction until it engages. The thread is now held in place.
- Loosen the sanding disc by turning it  and remove it.
- Fasten the sanding plate again hand-tight by turning .

Fitting and removing the auxiliary handle

Fitting the auxiliary handle

You can attach the auxiliary handle to the right and left of the device.

- Turn the auxiliary handle (1) firmly into one of the mountings (17).

Removing the auxiliary handle

- Turn the auxiliary handle (1) out of the mounting (17).

Attaching and removing the edge protection

The edge protection (21) is easy to insert and remove.

Operation

Working instructions

- Do not use the device without a external dust extraction. Use of dust extraction can reduce hazards caused by dust. When using sanding sheets without ventilation holes, dust extraction is not possible. Make sure that the workplace is well ventilated.
- Move the appliance against the workpiece once it is switched on.
- After machining, lift the sanding disc up before turning off the device.
- Only work with sanding sheets in perfect condition to achieve good sanding results.
- Work with low and even pressure and even forward pressure. This protects the appliance and the sanding sheet.
- Do not use the same sanding sheet to sand different materials (e.g. metal and then wood).
- Empty the vacuum cleaner regularly in order to ensure optimal suction power.

Switching on and off

NOTICE! The device has a memory function. The last set speed is adopted after switching on again.

Connecting the power cord to the device connection

- Hold the power cord (12) and turn the housing of the device plug (11) towards  until it stops.
- Insert the device plug into the device connection (10).

- Lock the device plug: Turn the housing of the device plug towards  until it stops.

Switching on

- Press the Unlock button (5).
The speed level display (4) lights up.
- Use the Speed button (2) to select a speed level (1 ... 6).
- Press the On/Off button (3).
- Wait until the device has reached full speed.
- Guide the sanding disc against the work-piece.

Switching off

- Remove the sanding disc from the work-piece.
- Press the On/Off button (3).
- Wait until the power tool has stopped before placing it down.
- Pull the device plug out of the wall outlet if you are leaving the device unattended or if you have finished working.

Disconnecting the power cord from the device connection

- Unlock the device plug (11): Turn the housing of the device plug towards  until it stops.
- Pull the device plug out of the device connection (10).

Transport

Notes

- Turn off the device.
- Make sure that all moving parts have come to a complete stop.
- Pull out the mains plug.
- Remove the attachment tool.
- Always carry the device by the handle (9).

Cleaning, maintenance and storage

▲ WARNING! Electric shock! Risk of injury due to unintentional start-up. Protect yourself when performing maintenance or cleaning work. Switch off the device and disconnect the mains plug from the socket.

You should have any repair and maintenance work that is not described in these instructions carried out by our Service Centre. Only use original replacement parts.

Cleaning

▲ WARNING! Electric shock! Never spray down the device with water.

NOTICE! Risk of damage. Chemical substances may attack the plastic parts of the machine. Do not use any cleaning agents or solvents.

- Keep the ventilation slits, motor housing and handles of the machine clean. Use a damp cloth or brush to do this.
- Clean the sanding sheet with a vacuum cleaner or knock it out.

Replacing carbon brushes

▲ WARNING! Electric shock! If you are not sure about doing this, ask a qualified specialist.

Criteria

- The motor performance has deteriorated.
- Excessive sparking.

Tools required

- Phillips screwdriver  PH2

Procedure (Fig. A)

Always replace both carbon brushes at the same time.

- Pull out the mains plug.
- Remove the screw (7) on the service panel and then the panel itself (8).
- Remove the contact screw (27).
- Remove the carbon brush assembly (24) from the device.
- Remove the blade receptacle (28) from the carbon brush assembly.
- Put the blade receptacle on the new carbon brush assembly.
- Insert the new carbon brush assembly into the device. To do this, press against the carbon brush from below.
- Fasten the carbon brush assembly and the ring cable lug (25) using the contact screw. The wire (26) should run as shown in the illustration.
- Attach the service panel using the screw.
- Replace the other carbon brush in the same way.

Storage

Always store the device and accessories:

- clean
- dry
- protected against dust
- In the case provided (22)

- out of the reach of children

Troubleshooting

The following table will assist you in fixing faults:

| Problem | Possible cause | Error correction |
|---------------------------------|-----------------------------|---|
| Device does not start | No mains power supply | Check the socket, mains connection cable, plug and fuse and have them repaired by a qualified electrician if necessary. |
| | On/Off button (3) defective | Contact the service centre. |
| | Defective motor | |
| Device works with interruptions | Internal loose contact | Contact the service centre. |
| | On/Off button (3) defective | |
| | Worn out carbon brushes | <i>Replacing carbon brushes, p. 26</i> |

Disposal/environmental protection

The device, accessories and packaging should be properly recycled.



Waste electrical and electronic equipment (WEEE) must not be disposed of with domestic waste.

The symbol of the crossed-out wheeled bin means that this product must not be disposed of as unsorted municipal waste at the end of its useful life.

Directive 2012/19/EU on waste electrical and electronic equipment:

Consumers are legally obliged to recycle electrical and electronic equipment in an environmentally sound manner at the end of its life. In this way, environmentally friendly and resource-saving recycling is ensured. Depending on the implementation in national law, you may have the following options:

- Return to a shop,
- Hand over to an official collection point,
- Return to the manufacturer/distributor.

This does not affect accessories enclosed with the old devices or tools without any electrical components.

Service

Guarantee

Dear Customer,

This product is provided with a 5 year guarantee from the date of purchase. In case of defects, you have statutory rights against the seller of the product. These statutory rights are not restricted by our guarantee presented below.

Terms of Guarantee

The guarantee period begins on the date of purchase. Please retain the original receipt. This document is required as proof of purchase. If a material or manufacturing defect occurs within five years of the date of purchase of this product, we will repair or replace – at our choice – the product for you free of charge. This guarantee requires the defective product and proof of purchase to be presented within the five-year period with a brief written description of what constitutes the defect and when it occurred.

If the defect is covered by our guarantee, you will receive either the repaired product or a new product. No new guarantee period begins on repair or replacement of the product.

Guarantee Period and Statutory Claims for Defects

The guarantee period is not extended by the guarantee service. This also applies for replaced or repaired parts. Any damages and defects already present at the time of purchase must be reported immediately after

unpacking. Repairs arising after expiry of the guarantee period are chargeable.

Guarantee Cover

The product has been carefully produced in accordance with strict quality guidelines and conscientiously checked prior to delivery.

The guarantee applies for all material and manufacturing defects. This guarantee does not extend to cover product parts that are subject to normal wear and may therefore be considered as wearing parts (e.g. Sanding sheet) or to cover damage to breakable parts (e.g. switch).

This guarantee shall be invalid if the product has been damaged, used incorrectly or not maintained. Precise adherence to all of the instructions specified in the operating manual is required for proper use of the product. Intended uses and actions against which the operating manual advises or warns must be categorically avoided.

The product is designed only for private and not commercial use. The guarantee will be invalidated in case of misuse or improper handling, use of force, or interventions not undertaken by our authorised service branch.

Processing in Case of Guarantee

To ensure efficient handling of your query, please follow the directions below:

- Please have the receipt and product number (IAN 520541_2507) ready as proof of purchase for all enquiries.
- Please refer for the product number to the type plate on the product, an engraving on the product, the title page of the operating instructions (bottom left) or the sticker on the back or underside of the product.
- Should functional errors or other defects occur, please initially contact the service centre specified below by **telephone** or use the **contact form** available on *parkside-diy.com* in the category **Service**.
- After consultation with our customer service, a product recorded as defective can be sent postage paid to the service address communicated to you, with the proof of purchase (receipt) and specification of what constitutes the defect and when it occurred. In order to avoid acceptance problems and additional costs, please be sure to use only the address communicated to you. Ensure that the

consignment is not sent carriage forward or by bulky goods, express or other special freight. Please send the appliance inc. all accessories supplied at the time of purchase and ensure adequate, safe transport packaging.



You can view and download these and many other manuals on *parkside-diy.com*. This QR code will take you directly to *parkside-diy.com*. Select your country and search for the operating instructions via the search mask. You can open your operating instructions by entering the article number (IAN) 520541_2507.

Repair service

For repairs **that are not covered by warranty**, contact the service centre. They will gladly create a cost estimate for you.

- We can only work on devices which are sent in properly packed and with postage paid.
Note: Please send your device cleaned and with an indication of the defect to the address named for the service centre.
- The following are not accepted: devices sent in without prepaid postage, sent as bulky goods, sent as an Express shipment, or devices sent as any other form of special freight.
- We will dispose of defective devices you ship to us free of charge.

Service Centre



Service Great Britain
Tel.: 0800 051 8970
Contact form on
parkside-diy.com
IAN 520541_2507



Service Malta
Tel.: 800 65168
Contact form on
parkside-diy.com
IAN 520541_2507

Importer

Please note that the address below is not a service address. Contact the service centre named above first.

Grizzly Tools GmbH & Co. KG
Stockstädter Str. 20
63762 Großostheim
GERMANY
www.grizzlytools.de

Spare parts and accessories

You can get spare parts and accessories from www.grizzlytools.shop. If you have any problems with your order, contact us via our online shop. If you have any other questions, contact: *Service Centre, p. 29*

| Pos. nr. | Name | Order No. |
|-----------|--|-----------|
| 1 | Auxiliary handle | 91045065 |
| 12 | Power cord | 91045067 |
| 15 | Adapter for dust extraction | 91045064 |
| 18 | Open-end wrench | 91045068 |
| 19 | 4× Sanding sheets (2× grit 80 / 2× grit 120) | 91045071 |
| 20 | Sanding disc (with screw and disc) | 91045069 |
| 21 | Edge protection | 91045063 |
| 24, 8, 27 | 2× Assembly Carbon brush, Service panel, Contact screw | 91045066 |

Translation of the original EU declaration of conformity

Product: **Random orbital sander**

Model: **PPEXS 750 B2**

Serial number: 000001 – 032000

The object of the declaration described above is in conformity with the relevant Union harmonisation legislation:

2006/42/EC • 2014/30/EU • 2011/65/EU & (EU) 2015/863

The object of the declaration described above is in conformity with Directive 2011/65/EU of the European Parliament and of the Council of 8 June 2011 on the restriction of the use of certain hazardous substances in electrical and electronic equipment.

To ensure conformity, the following harmonised standards and national standards and regulations have been applied:

EN 62841-1:2015/A11:2022
EN IEC 62841-2-3:2021/A11:2021 • EN 62841-2-4:2014/AC:2015
EN IEC 63000:2018 • EN IEC 55014-1:2021 • EN IEC 55014-2:2021
EN IEC 61000-3-2:2019/A2:2024 • EN 61000-3-3:2013/A2:2021

This declaration of conformity is issued under the sole responsibility of the manufacturer:



Grizzly Tools GmbH & Co. KG
Stockstädter Str. 20
63762 Großostheim
GERMANY
15.12.2025

Christian Frank
Authorised representative of documentation

Sommaire

| | |
|---|------------|
| Introduction..... | 31 |
| Utilisation conforme..... | 31 |
| Matériel livré/Accessoires..... | 32 |
| Aperçu..... | 32 |
| Description fonctionnelle..... | 32 |
| Caractéristiques techniques..... | 32 |
| Consignes de sécurité..... | 33 |
| Signification des consignes de sécurité..... | 33 |
| Pictogrammes et symboles..... | 33 |
| Avertissements de sécurité généraux pour l'outil électrique..... | 33 |
| Informations de sécurité pour les ponceuses..... | 35 |
| Autres consignes de sécurité..... | 37 |
| Risques résiduels..... | 38 |
| Préparation..... | 38 |
| Éléments de commande..... | 38 |
| Raccorder le système d'aspiration..... | 39 |
| Remplacer la feuille abrasive..... | 39 |
| Changer le plateau de ponçage..... | 39 |
| Monter et démonter la poignée auxiliaire..... | 39 |
| Monter et démonter le dispositif de protection des bords..... | 39 |
| Fonctionnement..... | 39 |
| Consignes de travail..... | 39 |
| Mise en marche et arrêt..... | 40 |
| Transport..... | 40 |
| Nettoyage, entretien et stockage..... | 40 |
| Nettoyage..... | 40 |
| Remplacer les balais de charbon..... | 40 |
| Stockage..... | 41 |
| Dépannage..... | 41 |
| Recyclage/protection de l'environnement..... | 41 |
| Service..... | 42 |
| Garantie..... | 42 |
| Garantie (France)..... | 43 |
| Service de réparation..... | 45 |
| Service-Center..... | 45 |
| Importateur..... | 45 |
| Pièces de rechange et accessoires..... | 45 |
| Traduction de la déclaration UE de conformité originale..... | 46 |
| Vue éclatée..... | 159 |

Introduction

Nous vous félicitons pour l'achat de votre nouvelle ponceuse excentrique (ci-après dénommé appareil ou outil électrique). Vous avez ainsi opté pour un produit de grande qualité. La qualité de cet appareil a été contrôlée au cours de la production, et il a été soumis à un contrôle final. Le bon fonctionnement de votre appareil est ainsi garanti.



Le mode d'emploi fait partie intégrante de cet appareil. Il contient des informations importantes sur la sécurité, l'utilisation et le recyclage. Lisez attentivement le mode d'emploi. Familiarisez-vous avec les éléments de commande et l'utilisation correcte de l'appareil. Utilisez l'appareil uniquement de la façon décrite et pour les domaines d'applications indiqués. Veillez à bien conserver le mode d'emploi et à remettre l'ensemble des documents en cas de cession de l'appareil à des tiers personnes.

Utilisation conforme

Cet outil électrique est prévu pour fonctionner comme une ponceuse et polisseuse. Il ne doit pas être utilisé pour des opérations telles que le meulage, le brossage à la brosse métallique, le tronçonnage ou le perçage de trous. N'usinez pas de matériaux contenant des substances nocives (par ex. de l'amiante ou du plomb).

Utilisation uniquement dans des endroits secs.

Toute autre utilisation qui n'est pas expressément préconisée dans ce mode d'emploi peut constituer un sérieux danger pour l'utilisateur et entraîner des dommages à l'appareil. L'opérateur ou l'utilisateur de l'appareil est responsable des accidents ou des dommages causés aux autres personnes ou à leurs biens. L'appareil est destiné à être utilisé dans le domaine du bricolage. Il n'a pas été conçu pour une utilisation professionnelle constante. Une utilisation commerciale annule la garantie. Le fabricant ne peut être tenu pour responsable des dommages causés par une utilisation inappropriée ou par une manipulation incorrecte.

Matériel livré/Accessoires

Déballer l'appareil et vérifiez le matériel livré. Éliminez correctement les matériaux d'emballage.

- Ponceuse excentrique
- Poignée auxiliaire
- Protection des bords (prémonté)
- Adaptateur pour système d'aspiration (prémonté)
- Câble d'alimentation (amovible)
- 2x Feuille abrasive (Grain 80)
- 2x Feuille abrasive (Grain 120)
- Clé mixte
- Mallette de rangement
- Traduction de la notice originale

Aperçu

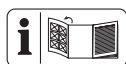

Vous trouverez les représentations de l'appareil sur le volet rabattable avant et arrière.

- 1 Poignée auxiliaire (Surface de préhension isolée)
- 2 Touche de vitesse de rotation
- 3 Bouton Marche/Arrêt
- 4 Voyant (Vitesse)
- 5 Touche de déverrouillage
- 6 Panneau de commande
- 7 Vis (Cache de maintenance)
- 8 Cache de maintenance
- 9 Poignée (Surface de préhension isolée)
- 10 Raccord de l'appareil
- 11 Fiche de l'appareil
- 12 Câble d'alimentation
- 13 Déverrouillage
- 14 Support
- 15 Adaptateur (Aspiration de la poussière)
- 16 Éjection des poussières
- 17 Logement (Poignée auxiliaire)
- 18 Clé mixte
- 19 Feuille abrasive
- 20 Plaque de ponçage
- 21 Protection des bords
- 22 Mallette de rangement
- 23 Commutateur

Fig. A

- 24 Sous-ensemble Balai de charbon
- 25 Cosse à œillet
- 26 Toron
- 27 Vis de contact
- 28 Cosse

Description fonctionnelle

La ponceuse excentrique possède un plateau à poncer rotatif pour le traitement du bois, du métal ou de la peinture.

Pour savoir quelles fonctions remplissent les éléments de commande, veuillez vous reporter aux descriptions suivantes.

Caractéristiques techniques

Ponceuse excentrique PPEXS 750 B2

Tension assignée U 230 V~, 50 Hz

Puissance nominale à l'entrée P 750 W

Longueur Câble d'alimentation 5 m

Classe de protection \square II (double isolation)

Poids \approx 2,6 kg

Plateau de ponçage \varnothing 150 mm

Vitesse à vide n_0 3300–7300 min^{-1}

Fréquence d'oscillation au ralenti

..... 6600–14600 min^{-1}

Diamètre du circuit oscillant 4,5 mm

Excentricité 2,25 mm

Niveau de pression acoustique (L_{pA})

..... 89,1 dB; K_{pA} =3 dB

Niveau de puissance acoustique (L_{WA})

..... 97,1 dB; K_{WA} =3 dB

Vibration (a_h)

– Poignée 3,3 m/s^2 ; K =1,5 m/s^2

– Poignée auxiliaire 2,9 m/s^2 ; K =1,5 m/s^2

Remarques concernant les valeurs sonores et vibratoires

Les valeurs sonores et de vibration ont été déterminées selon les normes et réglementations citées dans la déclaration de conformité.

▲ PRUDENCE ! Troubles auditifs ! Portez une protection auditive.

Les valeurs totales de vibrations et les valeurs d'émissions sonores indiquées ont été calculées selon une méthode d'essai standardisée et peuvent être utilisées comme moyen de comparaison entre un outil élec-

trique et un autre. Les valeurs totales de vibrations et les valeurs d'émissions sonores indiquées peuvent également être utilisées pour une évaluation préliminaire de la charge.

⚠ AVERTISSEMENT ! Les émissions de vibrations et les émissions sonores pendant l'utilisation réelle de l'outil électrique peuvent différer de la valeur indiquée, en fonction de la manière dont l'outil électrique est utilisé, en particulier du type de pièce à usiner. Il est nécessaire d'adopter des mesures de sécurité pour protéger l'utilisateur, en fonction de l'exposition aux vibrations estimée au cours de l'utilisation réelle de l'appareil. Il faut à cet égard tenir compte de toutes les parties du cycle d'exploitation (par exemple les temps au cours desquels l'outil électrique est éteint, et ceux au cours desquels il est certes allumé, mais fonctionne hors charge).

Consignes de sécurité

Cette section couvre les consignes de sécurité de base relatives à l'utilisation de l'appareil.

Signification des consignes de sécurité

⚠ DANGER ! Si vous ne suivez pas cette consigne de sécurité, un accident se produira. Cela entraînera des blessures graves, voire la mort.

⚠ AVERTISSEMENT ! Si vous ne suivez pas cette consigne de sécurité, un accident peut se produire. Cela peut entraîner des blessures graves, voire la mort.

⚠ PRUDENCE ! Si vous ne suivez pas cette consigne de sécurité, un accident se produira. Cela peut entraîner des blessures physiques mineures ou modérées.

REMARQUE ! Si vous ne suivez pas cette consigne de sécurité, un accident se produira. Cela peut entraîner des dommages matériels.

Pictogrammes et symboles

Pictogrammes sur l'appareil



Lire le mode d'emploi



Utiliser une protection oculaire



Travaillez toujours à deux mains !



Classe de protection II (double isolation)



Les appareils électriques ne doivent pas être jetés avec les déchets ménagers.



Interrupteur Marche/Arrêt



Commutateur:
Choix du mode de fonctionnement



Verrouillage d'enclenchement



Touche de vitesse de rotation

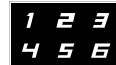

Voyant
(Vitesse)

Avertissements de sécurité généraux pour l'outil électrique

⚠ AVERTISSEMENT ! Lire tous les avertissements de sécurité, les instructions, les illustrations et les spécifications fournis avec cet outil électrique. Ne pas suivre les instructions énumérées ci-dessous peut provoquer un choc électrique, un incendie et/ou une blessure sérieuse. **Conserver tous les avertissements et toutes les instructions pour pouvoir s'y reporter ultérieurement.**

Le terme « outil électrique » dans les avertissements fait référence à votre outil électrique alimenté par le secteur (avec cordon d'alimentation) ou votre outil électrique fonctionnant sur batterie (sans cordon d'alimentation).

1. SECURITE DE LA ZONE DE TRAVAIL

- a) **Conserv**er la zone de travail propre et bien éclairée. Les zones en désordre ou sombres sont propices aux accidents.
- b) **Ne pas faire fonctionner les outils électriques en atmosphère explosive,**

par exemple en présence de liquides inflammables, de gaz ou de poussières. Les outils électriques produisent des étincelles qui peuvent enflammer les poussières ou les fumées.

- c) **Maintenir les enfants et les personnes présentes à l'écart pendant l'utilisation de l'outil électrique.** Les distractions peuvent vous faire perdre le contrôle de l'outil.

2. SECURITE ELECTRIQUE

- a) **Il faut que les fiches de l'outil électrique soient adaptées au socle. Ne jamais modifier la fiche de quelque façon que ce soit. Ne pas utiliser d'adaptateurs avec des outils électriques à branchement de terre.** Des fiches non modifiées et des socles adaptés réduisent le risque de choc électrique.
- b) **Éviter tout contact du corps avec des surfaces reliées à la terre telles que les tuyaux, les radiateurs, les cuisinières et les réfrigérateurs.** Il existe un risque accru de choc électrique si votre corps est relié à la terre.
- c) **Ne pas exposer les outils électriques à la pluie ou à des conditions humides.** La pénétration d'eau à l'intérieur d'un outil électrique augmente le risque de choc électrique.
- d) **Ne pas maltraiter le cordon. Ne jamais utiliser le cordon pour porter, tirer ou débrancher l'outil électrique. Maintenir le cordon à l'écart de la chaleur, du lubrifiant, des arêtes vives ou des parties en mouvement.** Des cordons endommagés ou emmêlés augmentent le risque de choc électrique.
- e) **Lorsqu'on utilise un outil électrique à l'extérieur, utiliser un prolongateur adapté à l'utilisation extérieure.** L'utilisation d'un cordon adapté à l'utilisation extérieure réduit le risque de choc électrique.
- f) **Si l'usage d'un outil électrique dans un emplacement humide est inévitable, utiliser une alimentation protégée par un dispositif à courant différentiel résiduel (RCD).** L'usage d'un RCD réduit le risque de choc électrique.

3. SECURITE DES PERSONNES

- a) **Rester vigilant, regarder ce que vous êtes en train de faire et faire preuve**

de bon sens dans votre utilisation de l'outil électrique. Ne pas utiliser un outil électrique lorsque vous êtes fatigué ou sous l'emprise de drogues, de l'alcool ou de médicaments. Un moment d'inattention en cours d'utilisation d'un outil électrique peut entraîner des blessures graves.

- b) **Utiliser un équipement de protection individuelle. Toujours porter une protection pour les yeux.** Les équipements de protection individuelle tels que les masques contre les poussières, les chaussures de sécurité antidérapantes, les casques ou les protections auditives utilisés pour les conditions appropriées réduisent les blessures.
- c) **Éviter tout démarrage intempestif. S'assurer que l'interrupteur est en position arrêt avant de brancher l'outil au secteur et/ou au bloc de batteries, de le ramasser ou de le porter.** Porter les outils électriques en ayant le doigt sur l'interrupteur ou brancher des outils électriques dont l'interrupteur est en position marche est source d'accidents.
- d) **Retirer toute clé de réglage avant de mettre l'outil électrique en marche.** Une clé laissée fixée sur une partie tournante de l'outil électrique peut donner lieu à des blessures.
- e) **Ne pas se précipiter. Garder une position et un équilibre adaptés à tout moment.** Cela permet un meilleur contrôle de l'outil électrique dans des situations inattendues.
- f) **S'habiller de manière adaptée. Ne pas porter de vêtements amples ou de bijoux. Garder les cheveux et les vêtements à distance des parties en mouvement.** Des vêtements amples, des bijoux ou les cheveux longs peuvent être pris dans des parties en mouvement.
- g) **Si des dispositifs sont fournis pour le raccordement d'équipements pour l'extraction et la récupération des poussières, s'assurer qu'ils sont connectés et correctement utilisés.** Utiliser des collecteurs de poussière peut réduire les risques dus aux poussières.
- h) **Rester vigilant et ne pas négliger les principes de sécurité de l'outil sous prétexte que vous avez l'habitude de l'utiliser.** Une fraction de seconde

d'inattention peut provoquer une blessure grave.

4. UTILISATION ET ENTRETIEN DE L'OUTIL ELECTRIQUE

- a) **Ne pas forcer l'outil électrique. Utiliser l'outil électrique adapté à votre application.** L'outil électrique adapté réalise mieux le travail et de manière plus sûre au régime pour lequel il a été construit.
- b) **Ne pas utiliser l'outil électrique si l'interrupteur ne permet pas de passer de l'état de marche à arrêt et inversement.** Tout outil électrique qui ne peut pas être commandé par l'interrupteur est dangereux et il faut le réparer.
- c) **Débrancher la fiche de la source d'alimentation et/ou enlever le bloc de batteries, s'il est amovible, avant tout réglage, changement d'accessoires ou avant de ranger l'outil électrique.** De telles mesures de sécurité préventives réduisent le risque de démarrage accidentel de l'outil électrique.
- d) **Conserver les outils électriques à l'arrêt hors de la portée des enfants et ne pas permettre à des personnes ne connaissant pas l'outil électrique ou les présentes instructions de le faire fonctionner.** Les outils électriques sont dangereux entre les mains d'utilisateurs novices.
- e) **Observer la maintenance des outils électriques et des accessoires. Vérifier qu'il n'y a pas de mauvais alignement ou de blocage des parties mobiles, des pièces cassées ou toute autre condition pouvant affecter le fonctionnement de l'outil électrique. En cas de dommages, faire réparer l'outil électrique avant de l'utiliser.** De nombreux accidents sont dus à des outils électriques mal entretenus.
- f) **Garder affûtés et propres les outils permettant de couper.** Des outils destinés à couper correctement entretenus avec des pièces coupantes tranchantes sont moins susceptibles de bloquer et sont plus faciles à contrôler.
- g) **Utiliser l'outil électrique, les accessoires et les lames etc., conformément à ces instructions, en tenant compte des conditions de travail et du travail à réaliser.** L'utilisation de l'outil électrique pour des opérations différentes de celles

prévues peut donner lieu à des situations dangereuses.

- h) **Il faut que les poignées et les surfaces de préhension restent sèches, propres et dépourvues d'huiles et de graisses.** Des poignées et des surfaces de préhension glissantes rendent impossibles la manipulation et le contrôle en toute sécurité de l'outil dans les situations inattendues.

5. MAINTENANCE ET ENTRETIEN

- a) **Faire entretenir l'outil électrique par un réparateur qualifié utilisant uniquement des pièces de rechange identiques.** Cela assure le maintien de la sécurité de l'outil électrique.

Informations de sécurité pour les ponceuses

Les informations de sécurité contenues dans la présente section s'appliquent au mode de fonctionnement suivant : **Entraînement direct**

Avertissements de sécurité généraux pour les opérations de ponçage et de polissage

- **Cet outil électrique est prévu pour fonctionner comme une ponceuse et polisseuse. Lisez tous les avertissements de sécurité, les instructions, les illustrations et les spécifications fournis avec cet outil électrique.** Le non-respect des instructions énumérées ci-dessous peut entraîner une décharge électrique, un incendie et/ou des blessures graves.
- **Il ne doit pas être utilisé pour des opérations telles que le meulage, le broyage à la brosse métallique, le tronçonnage ou le perçage de trous.** La réalisation d'opérations pour lesquelles l'outil électrique n'a pas été conçu peut constituer un danger et entraîner des blessures.
- **N'apportez pas de modifications à cet outil électrique pour qu'il fonctionne d'une manière qui n'a pas été spécifiquement conçue et spécifiée par le fabricant de l'outil.** De telles modifications ou transformations peuvent entraîner une perte de contrôle et des blessures graves.
- **N'utilisez pas d'accessoires qui ne sont pas spécifiquement conçus et spécifiés par le fabricant de l'outil.** Le fait que l'accessoire puisse être fixé à

votre outil électrique ne garantit pas un fonctionnement sûr.

- **La vitesse nominale de l'accessoire doit être au moins égale à la vitesse maximale indiquée sur l'outil électrique.** Les accessoires fonctionnant à une vitesse supérieure à leur vitesse nominale peuvent se briser et voler en éclats.
- **Le diamètre extérieur et l'épaisseur de votre accessoire doivent correspondre à la capacité nominale de votre outil électrique.** Des accessoires mal dimensionnés ne peuvent pas être protégés ou contrôlés de manière adéquate.
- **Les dimensions de la fixation de l'accessoire doivent correspondre aux dimensions du support de fixation de l'outil électrique.** Des accessoires qui ne sont pas adaptés au support de montage de l'outil électrique seront en déséquilibre, vibreront de manière excessive et pourront entraîner une perte de contrôle.
- **N'utilisez pas d'accessoire endommagé.** Avant chaque utilisation, inspectez l'accessoire, notamment les disques abrasifs pour vérifier qu'ils ne s'effritent pas ou qu'ils ne sont pas fissurés, le patin-support pour vérifier qu'ils ne sont pas fissurés, déchirés ou qu'ils ne présentent pas une usure excessive, et la brosse métallique pour vérifier que les fils ne sont pas lâches ou craquelés. Si l'outil électrique ou l'accessoire tombe, vérifiez qu'il n'est pas endommagé ou installez un accessoire non endommagé. Après avoir inspecté et installé un accessoire, éloignez-vous, ainsi que les personnes présentes, du plan de l'accessoire en rotation et faites tourner l'outil électrique à la vitesse maximale à vide pendant une minute. Normalement, les accessoires endommagés se casseront au cours de cette période d'essai.
- **Portez un équipement de protection individuelle.** Selon l'application, utilisez un masque facial, des lunettes de protection ou des lunettes de sécurité. Le cas échéant, portez un masque anti-poussière, des protections auditives, des gants et un tablier d'atelier capables d'arrêter les petits fragments abrasifs ou fragments de pièces. La

protection oculaire doit être capable d'arrêter les projections de débris générés par les différentes applications. Le masque anti-poussière ou le respirateur doit être capable de filtrer les particules générées par l'application en question. Une exposition prolongée à des bruits d'intensité élevée peut entraîner une perte d'audition.

- **Tenez les personnes présentes à distance de la zone de travail. Toute personne pénétrant dans la zone de travail doit porter un équipement de protection individuelle.** Les fragments d'une pièce ou d'un accessoire cassé peuvent être projetés et causer des blessures au-delà de la zone de travail immédiate.
- **Maintenez le cordon à l'écart de l'accessoire en rotation.** En cas de perte de contrôle, le cordon peut être sectionné ou s'accrocher et votre main ou votre bras peut être happé par l'accessoire en rotation.
- **Ne reposez jamais l'outil électrique avant que l'accessoire ne soit complètement arrêté.** L'accessoire en rotation peut s'accrocher à la surface et vous faire perdre le contrôle de l'outil électrique.
- **Ne faites pas fonctionner l'outil électrique quand vous le portez contre vous.** Un contact accidentel avec l'accessoire en rotation pourrait faire que l'accessoire s'accroche à vos vêtements et vous blesse.
- **Nettoyez régulièrement les orifices d'aération de l'outil électrique.** Le ventilateur du moteur aspire de la poussière à l'intérieur du carter et une accumulation excessive de poussières métalliques peut entraîner des risques électriques.
- **N'utilisez pas l'outil électrique à proximité de matériaux inflammables.** Des étincelles pourraient enflammer ces matériaux.
- **N'utilisez pas d'accessoires nécessitant des liquides de refroidissement.** L'utilisation d'eau ou d'autres liquides de refroidissement peut entraîner une électrocution ou un choc électrique.

Rebond et avertissements liés

Le rebond est une réaction soudaine au pincement ou au grippage d'un disque en rotation, d'un porte-patin, d'une brosse ou de tout autre accessoire. Le pincement ou le grippage provoque le blocage rapide de

l'accessoire en rotation entraînant alors l'outil électrique non contrôlé dans la direction opposée au sens de rotation de l'accessoire au niveau du point de blocage.

Par exemple, si un disque abrasif reste grippé ou pincé dans la pièce, le bord du disque engagé au point de grippage peut creuser la surface du matériau et provoquer le soulèvement ou le rebond du disque. Le disque peut être projeté vers l'utilisateur ou à l'opposé, selon le sens du mouvement du disque au point de pincement. Dans ces conditions, il peut aussi arriver que les disques abrasifs se brisent.

Les rebonds résultent d'une mauvaise utilisation de l'outil électrique et/ou de conditions ou procédures d'exécution incorrectes, et peuvent être évités en prenant les précautions adéquates énoncées ci-dessous.

- **Maintenez fermement les deux mains sur l'outil électrique et positionnez votre corps et vos bras de manière à pouvoir résister aux effets de rebond. Utilisez toujours la poignée auxiliaire, si elle est fournie, pour un contrôle maximum en cas de rebond ou de retour de couple au démarrage.** L'opérateur peut contrôler les retours de couple ou les forces de rebond s'il prend les précautions nécessaires.
- **Ne mettez jamais votre main à proximité de l'accessoire en rotation.** L'accessoire pourrait rebondir sur votre main.
- **Ne vous positionnez pas sur la trajectoire de l'outil en cas de rebond.** Le rebond projettera l'outil dans la direction opposée au mouvement du disque au niveau du point de grippage.
- **Faites particulièrement attention lorsque vous travaillez sur des coins, des arêtes vives, etc. Évitez de faire rebondir et de faire accrocher l'accessoire.** Les coins, les arêtes vives ou les rebonds ont tendance à retenir l'accessoire en rotation et à provoquer une perte de contrôle ou un rebond.
- **Ne fixez pas une chaîne de scie, une lame de sculpture sur bois, une meule diamantée segmentée avec un espace périphérique supérieur à 10 mm ou une lame de scie dentée.** Ces lames engendrent des rebonds fréquents et une perte de contrôle.

Avertissements de sécurité spécifiques aux opérations de ponçage

Utilisez des disques abrasifs d'une taille adaptée. Suivez les recommandations des fabricants lorsque vous choisissez le papier abrasif. Un grand morceau de papier abrasif dont les dimensions dépassent trop le patin de ponçage présente un risque de lacération et peut provoquer l'accrochage, le déchirement du disque ou un rebond.

Avertissements de sécurité spécifiques aux opérations de polissage

- **Ne laissez aucune partie détachée du bonnet de polissage ou de ses cordons de fixation tourner librement. Rentrez ou coupez tout cordon de fixation qui pend.** Les cordons de fixation détachés et tournants peuvent happer vos doigts ou s'accrocher sur la pièce à travailler.

Autres consignes de sécurité

⚠ AVERTISSEMENT ! Risque pour la santé ! L'appareil ne convient pas au ponçage de matériaux contenant du plomb et de l'amiante.

⚠ AVERTISSEMENT ! Le ponçage peut produire des poussières nocives (p. ex. de métaux ou de certains types de bois) qui sont susceptibles de présenter un risque pour l'utilisateur ou les personnes à proximité. Veillez à une bonne aération du lieu de travail. Veuillez toujours porter des lunettes de sécurité, des gants de sécurité et un masque de protection respiratoire.

- **Utiliser des colliers de serrage ou un autre moyen pratique de sécurisation et de soutien de la pièce à usiner sur une plateforme stable.** Le maintien de la pièce à usiner dans les mains ou contre le corps la rend instable et peut entraîner une perte de contrôle.
- **N'utilisez l'outil électrique que pour le ponçage à sec. Ne poncez pas de matériaux humides.** L'introduction d'eau dans un appareil électrique augmente le risque d'électrocution.
- **Évitez la surchauffe de la pièce à poncer et de la ponceuse.** Il existe un risque d'incendie.
- **La pièce à usiner chauffe pendant le ponçage. Ne touchez pas l'endroit usiné, laissez-le refroidir.** Il existe un risque de brûlures. Ne pas utiliser de produit de refroidissement ou assimilés.

- **Avant de poser l'outil électrique, attendez que celui-ci soit complètement à l'arrêt.** L'outil risque de se coincer, ce qui entraînerait une perte de contrôle de l'outil électrique.
- **Utiliser des détecteurs appropriés pour trouver les conduites d'alimentation cachées ou consulter la société de distribution locale.** Le contact avec des conduites électriques peut provoquer un incendie ou un choc électrique. L'endommagement d'une conduite de gaz peut provoquer une explosion. La pénétration dans une conduite d'eau provoque des dégâts matériels ou peut entraîner une décharge électrique.
- Raccordez l'appareil uniquement à une prise protégée par un dispositif à courant différentiel résiduel (DDR) avec un courant de résiduel nominal inférieur à 30 mA.
- En cas d'endommagement du câble d'alimentation de cet appareil, celui-ci doit être remplacé par un cordon particulier.
- **Utiliser uniquement les accessoires recommandés par PARKSIDE.** Des accessoires inadaptés peuvent provoquer un choc électrique ou un incendie.

Risques résiduels

Même si cet appareil est utilisé d'une manière conforme, il reste toujours des risques résiduels. Les risques suivants peuvent exister dans le cadre de la construction et l'exécution de cet appareil :

- Blessures aux yeux, si aucune protection oculaire appropriée n'est portée.
- Dégâts pulmonaires, si aucune protection respiratoire appropriée n'est portée.
- Dégâts auditifs, si aucune protection auditive appropriée n'est portée.
- Dommages à la santé, résultants des oscillations main-bras, lorsque l'appareil est utilisé trop longtemps ou qu'il n'est pas utilisé ou entreteenu correctement.
- Égratignures

⚠ AVERTISSEMENT ! Risque lié au champ électromagnétique généré pendant le fonctionnement de l'appareil. Le champ peut dans certaines circonstances nuire aux implants médicaux actifs ou passifs. Pour réduire les risques de blessures graves voire mortelles, nous recommandons aux personnes porteuses d'implants médicaux de consulter leur médecin, ainsi que le fabri-

cant de leur implant médical avant d'utiliser l'appareil.

Préparation

⚠ AVERTISSEMENT ! Risque de blessures lié au démarrage involontaire de l'appareil. Branchez la fiche dans la prise de courant uniquement lorsque l'appareil est entièrement prêt à être utilisé.

Éléments de commande

Avant la première mise en service de l'appareil, familiarisez-vous avec les éléments de commande.

Panneau de commande (6)

- **Touche de vitesse de rotation (2)**
Régler la vitesse de rotation sur 6 niveaux.
 - **Voyant (Vitesse) (4)**
 - **Bouton Marche/Arrêt (3)**
 - Mise en marche : appuyer
 - Arrêt : appuyer
 - **Touche de déverrouillage (5)**
 - Déverrouillage : appuyer
L'affichage du niveau de vitesse de rotation s'allume.
- Si aucune autre action n'est effectuée, l'appareil est à nouveau verrouillé au bout de 20 s. L'affichage du niveau de vitesse de rotation s'éteint.

Commutateur (23)

Choix du mode de fonctionnement

⚠ PRUDENCE ! Modifiez le mode de fonctionnement uniquement lorsque le plateau de ponçage est à l'arrêt !

Ponçage grossier (entraînement direct)

- mouvement rotatif et excentrique constant
- enlèvement de matière plus élevé pour l'usinage de surfaces très rugueuses, résistantes ainsi que pour le ponçage avec pâte à polir



Ponçage de finition (en roue libre)

- mouvement excentrique constant et mouvement rotatif en fonction de la pression exercée
- Usinage de surfaces fragiles et polissage de finition

Raccorder le système d'aspiration

Remarques

- Assurez-vous que le système d'aspiration est adapté, p. ex., aspirateur pour atelier. Les aspirateurs domestiques normaux ne sont pas conçus pour aspirer des résidus de ponçage. Vous trouverez ces informations dans la notice d'utilisation de l'appareil externe.

Procédure (Fig. B)

- Enfichez l'adaptateur (15) pour système d'aspiration dans l'éjection des poussières (16).
- Glissez en même temps le déverrouillage (13) de l'adaptateur dans le support (14) sur l'appareil. Dès que vous entendez un déclic, l'adaptateur est bloqué.
- Raccordez un flexible d'aspiration externe à l'adaptateur.
- Poussez le déverrouillage vers l'adaptateur si vous souhaitez retirer l'adaptateur.

Remplacer la feuille abrasive

Remarques

- Le plateau à poncer est équipé d'un tissu velcro. Il permet de mettre en place les feuilles abrasives de manière simple et sûre.
- Utilisez uniquement des feuilles abrasives dont la taille et la forme correspondent au plateau de ponçage.
- Avant de placer une feuille abrasive : Nettoyez le plateau de ponçage, notamment le tissu velcro. Pour cela, utilisez par exemple un aspirateur.

Placer la feuille abrasive

- Posez la feuille abrasive (19) sur le plateau de ponçage (20).
- Appuyez fermement sur la feuille abrasive (19).
- Pour des feuilles abrasives avec trous : les trous de la feuille abrasive et les orifices d'aspiration dans le plateau de ponçage correspondent. Dans le cas contraire, l'aspiration des poussières ne fonctionne pas.

Retirer la feuille abrasive



- Retirez la feuille abrasive (19).
- Nettoyez le plateau de ponçage (20), notamment le tissu velcro.

Changer le plateau de ponçage

Outils nécessaires

- Clé mixte (18)
En raison de l'épaisseur du matériau, il est impossible d'utiliser une clé plate classique. Utilisez uniquement la clé plate fournie.

Procédure (Fig. C)

- Retournez l'appareil de sorte que le plateau de ponçage (20) soit orienté vers le haut.
- Passer la clé plate (18) sous le plateau de ponçage et déplacez-la à l'horizontale jusqu'à ce qu'elle s'enclenche. Le filetage est maintenant bloqué.
- Détachez le plateau de ponçage en le tournant  et en le retirant.
- Fixez à nouveau le plateau de ponçage en le tournant  à la main.

Monter et démonter la poignée auxiliaire

Monter la poignée auxiliaire

Vous pouvez installer la poignée auxiliaire à droite et à gauche sur l'appareil.

- Tournez fermement la poignée auxiliaire (1) dans l'un des logements (17).

Démonter la poignée auxiliaire

- Tournez la poignée auxiliaire (1) hors du logement (17).

Monter et démonter le dispositif de protection des bords

Le dispositif de protection des bords (21) s'emboîte et se retire facilement.

Fonctionnement

Consignes de travail

- N'utilisez pas l'appareil un système d'aspiration externe. L'utilisation d'un dispositif d'aspiration peut diminuer les risques liés à la formation de poussières. Avec l'utilisation de feuilles abrasives sans perforation, l'aspiration des poussières n'est pas possible. Veillez à une bonne aération du lieu de travail.
- Amenez l'outil en marche sur la pièce à usiner.
- Soulevez le plateau de ponçage après l'intervention avant d'éteindre l'appareil.

- Pour obtenir de bons résultats de ponçage, ne travaillez qu'avec des feuilles abrasives intactes.
- Travaillez en exerçant une faible pression uniforme et une poussée uniforme. Cela vous permet de ménager l'outil et la feuille abrasive.
- Ne poncez pas plusieurs matériaux avec la même feuille abrasive (p. ex. du métal et ensuite du bois).
- Videz l'aspirateur en temps utiles afin de garantir une puissance d'aspiration optimale.

Mise en marche et arrêt

REMARQUE ! L'appareil dispose d'une fonction Mémoire. La vitesse réglée en dernier est reprise après la remise en marche.

Brancher le cordon d'alimentation au raccordement d'appareil

1. Tenez le cordon d'alimentation (12) et tournez le manchon de la fiche de l'appareil (11) jusqu'en butée vers ☐↖.
2. Introduisez la fiche de l'appareil dans le raccordement d'appareil (10).
3. Verrouillez la fiche de l'appareil : tournez le manchon de la fiche de l'appareil jusqu'en butée vers ☐↗.

Mise en marche

1. Appuyez sur la touche de déverrouillage (5). L'affichage (4) du niveau de vitesse de rotation s'allume.
2. Sélectionnez une vitesse de rotation à l'aide de la touche de vitesse de rotation (2) (1 ... 6).
3. Appuyez sur le bouton Marche/Arrêt (3).
4. Attendez que l'appareil ait atteint sa vitesse de rotation maximale.
5. Amenez le plateau de ponçage contre la pièce à usiner.

Arrêt

1. Retirez le plateau de ponçage de la pièce à usiner.
2. Appuyez sur le bouton Marche/Arrêt (3).
3. Attendez que l'outil électrique soit complètement arrêté avant de le ranger.
4. Débranchez la fiche d'alimentation de la prise de courant si vous laissez l'appareil sans surveillance ou si vous avez terminé votre travail.

Débrancher le cordon d'alimentation du raccordement d'appareil

1. Déverrouillez la fiche de l'appareil (11) : tournez le manchon de la fiche de l'appareil jusqu'en butée vers ☐↖.
2. Débranchez la fiche de l'appareil du raccordement d'appareil (10).

Transport

Remarques

- Éteignez l'appareil.
- Assurez-vous que toutes les pièces en mouvement sont à l'arrêt complet.
- Débranchez la fiche secteur.
- Retirez l'outil à insérer.
- Portez toujours l'appareil par la poignée (9).

Nettoyage, entretien et stockage

▲ AVERTISSEMENT ! Électrocution !

Risque de blessures lié au démarrage involontaire de l'appareil. Protégez-vous lors des travaux de maintenance et de nettoyage. Éteignez l'appareil et débranchez sa fiche d'alimentation de la prise de courant.

Faites effectuer les travaux de réparation et de maintenance qui ne sont pas mentionnés dans cette notice par notre Centre de service après-vente. Utilisez exclusivement des pièces de rechange d'origine.

Nettoyage

▲ AVERTISSEMENT ! Électrocution ! Ne nettoyez jamais l'appareil au jet d'eau.

REMARQUE ! Risque de dommages. Les substances chimiques peuvent attaquer les pièces en plastique de l'appareil. N'utilisez aucun produit de nettoyage ou solvants.

- Maintenez propre la fente d'aération, le carter du moteur et les poignées de l'appareil. Utilisez pour cela un chiffon humide ou une brosse.
- Nettoyez la feuille abrasive avec l'aspirateur ou tapotez-la.

Remplacer les balais de charbon

▲ AVERTISSEMENT ! Électrocution ! Si vous ne vous sentez pas capable de réaliser ce travail, demandez à un professionnel.

Critères

- Diminution de la puissance du moteur.
- Formation excessive d'étincelles.

Outils nécessaires

- Tournevis cruciforme \oplus PH2

Procédure (Fig. A)

Remplacez toujours les deux balais en même temps.

1. Débranchez la fiche secteur.
2. Retirez la vis (7) du cache de maintenance et le cache de maintenance (8).
3. Retirez la vis de contact (27).
4. Retirez l'assemblage balai de charbon (24) de l'appareil.
5. Retirez la cosse plate (28) de l'assemblage balai de charbon.
6. Enfichez la cosse plate sur l'assemblage balai de charbon neuf.
7. Enfichez l'assemblage balai de charbon neuf dans l'appareil. En même temps,

exercez une contre-pression par le bas sur le balai de charbon.

8. Fixez l'assemblage balai de charbon et la cosse à œillet (25) avec la vis de contact. Le toron (26) doit être disposé comme sur la figure.
9. Fixez le cache de maintenance avec la vis.
10. Remplacez l'autre balai de charbon de la même façon.

Stockage

Rangez toujours l'appareil et les accessoires dans un état :

- propre
- sec
- à l'abri de la poussière
- Dans la mallette de rangement fournie (22)
- hors de portée des enfants

Dépannage

Le tableau suivant vous aide à éliminer les petites pannes :

| Problème | Cause possible | Dépannage |
|---|------------------------------------|---|
| L'appareil ne démarre pas | Absence de tension de réseau | Contrôler la prise de courant, le câble d'alimentation, la fiche d'alimentation, le fusible, et le cas échéant, faire réparer par un électricien. |
| | Bouton Marche/Arrêt (3) défectueux | Adressez-vous au Centre de SAV. |
| | Défaut du moteur | |
| L'outil fonctionne avec des interruptions | Mauvais contact interne | Adressez-vous au Centre de SAV. |
| | Bouton Marche/Arrêt (3) défectueux | |
| | Balais de carbone usés | <i>Remplacer les balais de charbon, p. 40</i> |

Recyclage/protection de l'environnement

Introduisez l'appareil, les accessoires et l'emballage dans un circuit de recyclage respectueux de l'environnement.



Les appareils électriques ne doivent pas être jetés avec les déchets ménagers.

Le symbole de la poubelle sur roues barrée d'une croix signifie que ce produit ne doit pas être éliminé comme déchet municipal non trié à la fin de sa vie utile.

Directive 2012/19/UE sur les déchets d'équipements électriques et électroniques :

les consommateurs sont légalement tenus de recycler, dans le respect de l'environnement, les équipements électriques et électroniques arrivés en fin de vie. Cela

permet de garantir une valorisation écologique et respectueuse des ressources. Suivant la transposition en droit national, vous pouvez disposer des possibilités suivantes :

- Restitution à un point de vente,
- Restitution à un point de collecte officiel,
- Renvoi au fabricant / au distributeur.

Ne sont pas concernés les accessoires qui accompagnent les appareils usagés et les moyens auxiliaires sans composants électriques.



Le produit est recyclable, est soumis à une responsabilité élargie du fabricant et est collecté dans le cadre du tri sélectif.



Portez le carton à un point de recyclage.

Service

Garantie

Chère cliente, cher client, ce produit bénéficie d'une garantie de 5 ans, valable à compter de la date d'achat. En cas de manques constatés sur ce produit, vous disposez des droits légaux contre le vendeur du produit. Ces droits légaux ne sont pas limités par notre garantie présentée par la suite.

Conditions de garantie

Le délai de garantie débute avec la date d'achat. Veuillez conserver soigneusement le ticket de caisse original. En effet, ce document vous sera réclamé comme preuve d'achat. Si un défaut de matériel ou un défaut de fabrication se présente au cours des cinq ans suivant la date d'achat de ce produit, nous réparons gratuitement ou remplaçons ce produit – selon notre choix. Cette garantie suppose que l'appareil défectueux et le justificatif d'achat (ticket de caisse) nous soient présentés durant cette délai de cinq ans et que la nature du manque et la manière dont celui-ci est apparu soient explicités par écrit dans un bref courrier.

Si le défaut est couvert par notre garantie, le produit vous sera retourné, réparé ou remplacé par un neuf. Aucune nouvelle délai de garantie ne débute à la date de la réparation ou de l'échange du produit.

Durée de garantie et demande légale en dommages-intérêts

La durée de garantie n'est pas prolongée par la garantie. Ce point s'applique aussi aux pièces remplacées et réparées. Les dommages et les manques éventuellement constatés dès l'achat doivent immédiatement être signalés après le déballage. A l'expiration du délai de garantie les réparations occasionnelles sont à la charge de l'acheteur.

Volume de la garantie

L'appareil a été fabriqué avec soin, selon de sévères directives de qualité et il a été entièrement contrôlé avant la livraison.

La garantie s'applique aux défauts de matériel ou aux défauts de fabrication. Cette garantie ne s'étend pas aux parties du produit qui sont exposées à une usure normale et peuvent être donc considérées comme des pièces d'usure (par ex. Feuille abrasive) ou pour des dommages affectant les parties fragiles (par ex. interrupteur).

Cette garantie est nulle si l'appareil a été endommagé, mal utilisé ou non entretenu. Il en va de même pour des dommages provoqués par l'eau, le gel, la foudre ou le feu ou un transport inadapté. Pour une utilisation appropriée du produit, il faut impérativement respecter toutes les instructions citées dans le manuel de l'opérateur. Les actions et les domaines d'utilisation déconseillés dans la notice d'utilisation ou vis-à-vis desquels une mise en garde est émise, doivent absolument être évités.

L'appareil est destiné à un usage privé uniquement et non à un usage commercial. La garantie est nulle en cas de mauvaise utilisation et de manipulation inappropriée, d'usage de la force et d'interventions qui n'ont pas été effectuées par notre centre de service agréé.

Marche à suivre dans le cas de garantie

Pour garantir un traitement rapide de votre demande, veuillez suivre les instructions suivantes :

- Tenez vous prêt à présenter, sur demande, le ticket de caisse et le numé-

ro d'article (IAN 520541_2507) comme preuve d'achat.

- Vous trouverez le numéro d'article sur la plaque signalétique du produit, d'une gravure sur le produit, de la page de titre du mode d'emploi (en bas à gauche) ou sur l'autocollant au dos ou en dessous du produit.
- Si des erreurs de fonctionnement ou d'autres défauts apparaissent, contactez d'abord le centre de service désigné ci-dessous par **téléphone** ou utilisez notre **formulaire de contact**, que vous trouvez sur parkside-diy.com dans la catégorie **Service**.
- En cas de produit défectueux vous pouvez, après contact avec notre service clients, envoyer le produit, franco de port à l'adresse de service après-vente indiquée, accompagné du justificatif d'achat (ticket de caisse) et en indiquant quelle est la nature du défaut et quand celui-ci s'est produit. Pour éviter des problèmes d'acceptation et des frais supplémentaires, utilisez absolument seulement l'adresse qui vous est donnée. Assurez-vous que l'expédition ne se fait pas en port dû, comme marchandises encombrantes, envoi express ou autre taxe spéciale. Veuillez renvoyer l'appareil, y compris tous les accessoires livrés lors de l'achat et prenez toute mesure pour avoir un emballage de transport suffisamment sûr.

Garantie (France)

Chère cliente, cher client,

ce produit bénéficie d'une garantie de 5 ans, valable à compter de la date d'achat. En cas de manques constatés sur ce produit, vous disposez des droits légaux contre le vendeur du produit. Ces droits légaux ne sont pas limités par notre garantie présentée par la suite.

Indépendamment de la garantie commerciale souscrite, le vendeur reste tenu des défauts de conformité du bien et des vices rédhibitoires dans les conditions prévues aux articles L217-4 à L217-13 du Code de la consommation et aux articles 1641 à 1648 et 2232 du Code Civil.

Article L217-4 du Code de la consommation – Le vendeur livre un bien conforme au contrat et répond des défauts de conformité existant lors de la délivrance.

Il répond également des défauts de conformité résultant de l'emballage, des instructions de montage ou de l'installation lorsque celle-ci a été mise à sa charge par le contrat ou a été réalisée sous sa responsabilité.

Article L217-5 du Code de la consommation – Le bien est conforme au contrat :

1. S'il est propre à l'usage habituellement attendu d'un bien semblable et, le cas échéant :
 - s'il correspond à la description donnée par le vendeur et possède les qualités que celui-ci a présentées à l'acheteur sous forme d'échantillon ou de modèle ;
 - s'il présente les qualités qu'un acheteur peut légitimement attendre eu égard aux déclarations publiques faites par le vendeur, par le producteur ou par son représentant, notamment dans la publicité ou l'étiquetage ;
2. Ou s'il présente les caractéristiques définies d'un commun accord par les parties ou être propre à tout usage spécial recherché par l'acheteur, porté à la connaissance du vendeur et que ce dernier a accepté.

Article L217-16 du Code de la consommation – Lorsque l'acheteur demande au vendeur, pendant le cours de la garantie commerciale qui lui a été consentie lors de l'acquisition ou de la réparation d'un bien meuble, une remise en état couverte par la garantie, toute période d'immobilisation d'au moins sept jours vient s'ajouter à la durée de la garantie qui restait à courir. Cette période court à compter de la demande d'intervention de l'acheteur ou de la mise à disposition pour réparation du bien en cause, si cette mise à disposition est postérieure à la demande d'intervention.

Article L217-12 du Code de la consommation – L'action résultant du défaut de conformité se prescrit par deux ans à compter de la délivrance du bien.

Conditions de garantie

Le délai de garantie débute avec la date d'achat. Veuillez conserver soigneusement le ticket de caisse original. En effet, ce document vous sera réclamé comme preuve d'achat. Si un défaut de matériel ou un défaut de fabrication se présente au cours des cinq ans suivant la date d'achat de ce produit, nous réparons gratuitement ou remplaçons ce produit – selon notre choix. Cette

garantie suppose que l'appareil défectueux et le justificatif d'achat (ticket de caisse) nous soient présentés durant cette délai de cinq ans et que la nature du manque et la manière dont celui-ci est apparu soient explicités par écrit dans un bref courrier.

Si le défaut est couvert par notre garantie, le produit vous sera retourné, réparé ou remplacé par un neuf. Aucune nouvelle délai de garantie ne débute à la date de la réparation ou de l'échange du produit.

Durée de garantie et demande légale en dommages-intérêts

La durée de garantie n'est pas prolongée par la garantie. Ce point s'applique aussi aux pièces remplacées et réparées. Les dommages et les manques éventuellement constatés dès l'achat doivent immédiatement être signalés après le déballage. A l'expiration du délai de garantie les réparations occasionnelles sont à la charge de l'acheteur.

Volume de la garantie

L'appareil a été fabriqué avec soin, selon de sévères directives de qualité et il a été entièrement contrôlé avant la livraison.

La garantie s'applique aux défauts de matériel ou aux défauts de fabrication. Cette garantie ne s'étend pas aux parties du produit qui sont exposées à une usure normale et peuvent être donc considérées comme des pièces d'usure (par ex. Feuille abrasive) ou pour des dommages affectant les parties fragiles (par ex. interrupteur).

Cette garantie est nulle si l'appareil a été endommagé, mal utilisé ou non entretenu. Il en va de même pour des dommages provoqués par l'eau, le gel, la foudre ou le feu ou un transport inadapté. Pour une utilisation appropriée du produit, il faut impérativement respecter toutes les instructions citées dans le manuel de l'opérateur. Les actions et les domaines d'utilisation déconseillés dans la notice d'utilisation ou vis-à-vis desquels une mise en garde est émise, doivent absolument être évités.

L'appareil est destiné à un usage privé uniquement et non à un usage commercial. La garantie est nulle en cas de mauvaise utilisation et de manipulation inappropriée, d'usage de la force et d'interventions qui n'ont pas été effectuées par notre centre de service agréé.

Les pièces détachées indispensables à l'utilisation du produit sont disponibles pendant la durée de la garantie du produit.

Article 1641 du Code civil

Le vendeur est tenu de la garantie à raison des défauts cachés de la chose vendue qui la rendent impropre à l'usage auquel on la destine, ou qui diminuent tellement cet usage que l'acheteur ne l'aurait pas acquise, ou n'en aurait donné qu'un moindre prix, s'il les avait connus.

Article 1648 1er alinéa du Code civil

L'action résultant des vices rédhibitoires doit être intentée par l'acquéreur dans un délai de deux ans à compter de la découverte du vice.

Marche à suivre dans le cas de garantie

Pour garantir un traitement rapide de votre demande, veuillez suivre les instructions suivantes :

- Tenez vous prêt à présenter, sur demande, le ticket de caisse et le numéro d'article (IAN 520541_2507) comme preuve d'achat.
- Vous trouverez le numéro d'article sur la plaque signalétique du produit, d'une gravure sur le produit, de la page de titre du mode d'emploi (en bas à gauche) ou sur l'autocollant au dos ou en dessous du produit.
- Si des erreurs de fonctionnement ou d'autres défauts apparaissent, contactez d'abord le centre de service désigné ci-dessous par **téléphone** ou utilisez notre **formulaire de contact**, que vous trouverez sur parkside-diy.com dans la catégorie **Service**.
- En cas de produit défectueux vous pouvez, après contact avec notre service clients, envoyer le produit, franco de port à l'adresse de service après-vente indiquée, accompagné du justificatif d'achat (ticket de caisse) et en indiquant quelle est la nature du défaut et quand celui-ci s'est produit. Pour éviter des problèmes d'acceptation et des frais supplémentaires, utilisez absolument seulement l'adresse qui vous est donnée. Assurez-vous que l'expédition ne se fait pas en port dû, comme marchandises encombrantes, envoi express ou autre taxe spéciale. Veuillez renvoyer l'appareil, y compris tous les accessoires livrés lors de l'achat et prenez toute mesure pour avoir

un emballage de transport suffisamment sûr.



Sur le site parkside-diy.com, vous pouvez consulter et télécharger ce manuel et bien d'autres. Ce QR code vous permet d'accéder directement au site parkside-diy.com. Sélectionnez votre pays et recherchez les modes d'emploi à l'aide du masque de recherche. En saisissant la référence produit (IAN) 520541_2507, vous pourrez ouvrir votre mode d'emploi.

Service de réparation

Pour les réparations **ne relevant pas de la garantie**, adressez-vous au Centre de SAV. Il vous établira volontiers un devis.

- Nous pouvons traiter uniquement les appareils qui ont été expédiés avec un emballage et un affranchissement suffisants.

Remarque : Veuillez envoyer votre appareil nettoyé en indiquant le défaut à l'adresse connue du Centre de SAV.

- Ne seront pas acceptés les appareils envoyés en port dû ainsi que les appareils envoyés comme produits encombrants, en express ou par tout autre mode de transport spécial.
- Nous recyclons gratuitement vos appareils défectueux que vous nous renvoyez.

Service-Center

FR **Service France**
Tel.: 0800 907612
Formulaire de contact à parkside-diy.com
IAN 520541_2507

BE **Service Belgique**
Tel.: 0800 12614
Formulaire de contact à parkside-diy.com
IAN 520541_2507

Importateur

Veuillez noter que l'adresse suivante n'est pas une adresse de service après-vente. Contactez d'abord le Centre de SAV cité ci-dessus.

Grizzly Tools GmbH & Co. KG
Stockstädter Str. 20
63762 Großostheim
ALLEMAGNE
www.grizzlytools.de

Pièces de rechange et accessoires

Vous obtiendrez des pièces de rechange et accessoires à l'adresse

www.grizzlytools.shop. En cas de problèmes lors de la passation de votre commande, contactez-nous via notre boutique en ligne. Pour toute autre question, adressez-vous à : *Service-Center, p. 45*

Les pièces détachées indispensables à l'utilisation du produit sont disponibles pendant la durée de la garantie du produit.

| Pos. n° | Désignation | N° de commande |
|---------|---|----------------|
| 1 | Poignée auxiliaire | 91045065 |
| 12 | Câble d'alimentation | 91045067 |
| 15 | Adaptateur pour système d'aspiration | 91045064 |
| 18 | Clé mixte | 91045068 |
| 19 | 4× Feuilles abrasives (2× grains 80 / 2× grains 120) | 91045071 |

| Pos. n° | Désignation | N° de commande |
|-----------|---|----------------|
| 20 | Plaque de ponçage (avec vis et rondelle) | 91045069 |
| 21 | Protection des bords | 91045063 |
| 24, 8, 27 | 2x Sous-ensemble Balai de charbon, Cache de maintenance, Vis de contact | 91045066 |

Traduction de la déclaration UE de conformité originale

Produit: **Ponceuse excentrique**

Modèle: **PPEXS 750 B2**

Número de serie: 000001 – 032000

L'objet de la déclaration décrit ci-dessus est conforme à la législation d'harmonisation de l'Union applicable:

2006/42/EC • 2014/30/EU • 2011/65/EU & (EU) 2015/863

L'objet de la déclaration décrit ci-dessus est conforme à la directive 2011/65/EU du Parlement européen et du Conseil du 8 juin 2011 relative à la limitation de l'utilisation de certaines substances dangereuses dans les équipements électriques et électroniques.

Pour assurer la conformité, les normes harmonisées et les normes et réglementations nationales suivantes ont été appliquées :

EN 62841-1:2015/A11:2022
EN IEC 62841-2-3:2021/A11:2021 • EN 62841-2-4:2014/AC:2015
EN IEC 63000:2018 • EN IEC 55014-1:2021 • EN IEC 55014-2:2021
EN IEC 61000-3-2:2019/A2:2024 • EN 61000-3-3:2013/A2:2021

La présente déclaration de conformité est établie sous la seule responsabilité du fabricant:



Grizzly Tools GmbH & Co. KG
 Stockstädter Str. 20
 63762 Grobostheim
 ALLEMAGNE
 15.12.2025

Christian Frank
 Mandataire de documentation

Inhoudsopgave

| | |
|--|------------|
| Inleiding..... | 47 |
| Reglementair gebruik..... | 47 |
| Inhoud van het pakket/accessoires..... | 47 |
| Overzicht..... | 48 |
| Functiebeschrijving..... | 48 |
| Technische gegevens..... | 48 |
| Veiligheidsaanwijzingen..... | 49 |
| Betekenis van de veiligheidsaanwijzingen..... | 49 |
| Pictogrammen en symbolen..... | 49 |
| Algemene veiligheids waarschuwingen voor elektrisch gereedschap..... | 49 |
| Veiligheidsinformatie voor schuurmachines..... | 51 |
| Verdere veiligheidsmaatregelen..... | 53 |
| Restrisico's..... | 54 |
| Vorbereitung..... | 54 |
| Bedieningselementen..... | 54 |
| Stofafzuigvoorziening aansluiten..... | 54 |
| Schuurpapierblad vervangen..... | 55 |
| Schuurschijf vervangen..... | 55 |
| Extra handvat monteren en demonteren..... | 55 |
| Randbescherming monteren en demonteren..... | 55 |
| Bedrijf..... | 55 |
| Werkinstructies..... | 55 |
| In- en uitschakelen..... | 55 |
| Transport..... | 56 |
| Reiniging, onderhoud en opslag..... | 56 |
| Reiniging..... | 56 |
| Koolborstels vervangen..... | 56 |
| Opslag..... | 57 |
| Probleemopsporing..... | 57 |
| Afvoeren/milieubescherming..... | 57 |
| Service..... | 57 |
| Garantie..... | 57 |
| Reparatie-service..... | 59 |
| Service-Center..... | 59 |
| Importeur..... | 59 |
| Reserveonderdelen en toebehoren..... | 59 |
| Vertaling van de originele EU-conformiteitsverklaring..... | 60 |
| Explosietekening..... | 159 |

Inleiding

Gefeliciteerd met de aankoop van uw nieuwe excentrische schuurmachine (hierna "apparaat" of "elektrisch gereedschap" genoemd). U hebt voor een hoogwaardig product gekozen. Dit apparaat werd tijdens de productie op kwaliteit gecontroleerd en aan een eindcontrole onderworpen. Een goede werking van uw apparaat is daarom gegarandeerd.



Deze gebruiksaanwijzing maakt deel uit van dit apparaat. Ze bevat belangrijke instructies over de veiligheid, het gebruik en de afvoer van het apparaat. Lees zorgvuldig de gebruiksaanwijzing. Maak u vertrouwd met de bedieningselementen en het juiste gebruik van het apparaat. Gebruik het apparaat alleen zoals beschreven en alleen voor de vermelde doeleinden. Bewaar de gebruiksaanwijzing zorgvuldig en geef alle documentatie mee wanneer u het apparaat aan derden doorgeeft.

Reglementair gebruik

Dit elektrische gereedschap is bedoeld om te functioneren als schuur- en polijstmachine. Bewerkingen zoals slijpen, draadborstelen, doorslijpen, gaten maken of afsnijden mogen niet met dit elektrische gereedschap worden uitgevoerd. Werk niet aan materialen die gezondheidsgevaarlijke stoffen bevatten (bijv. asbest of lood).

Bedrijf alleen in droge ruimten.

Elk ander gebruik dat in deze handleiding niet expliciet wordt toegestaan, kan leiden tot schade aan het apparaat en kan een ernstig risico voor de gebruiker inhouden. De bediener of gebruiker van het apparaat is verantwoordelijk voor letsel- of materiële schade aan derde partijen of hun eigendom. Het apparaat is bedoeld voor huishoudelijk gebruik. Het is niet ontworpen voor continu commercieel gebruik. Bij commercieel gebruik vervalt de garantie. De fabrikant is niet aansprakelijk voor schade die voortvloeit uit oneigenlijk gebruik of uit een foute bediening.

Inhoud van het pakket/accessoires

Pak het apparaat uit en controleer de inhoud van het pakket.

Voer het verpakkingsmateriaal af zoals reglementair voorgeschreven.

- Excentrische schuurmachine
- Extra handvat
- Randbescherming (voorgemonteerd)
- Adapter voor externe stofafzuiging (voorgemonteerd)
- Netsnoer (afneembaar)
- 2x Schuurpapier (Korrelklasse 80)
- 2x Schuurpapier (Korrelklasse 120)
- Steeksleutel
- Opbergkoffer
- Vertaling van de oorspronkelijke gebruiksaanwijzing

Overzicht

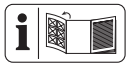

De afbeeldingen van het apparaat vindt u op de voorste en achterste uitvouwpagina.

- 1 Extra handvat (geïsoleerd greepvlak)
 - 2 Toerentalknop
 - 3 Aan-/uitknop
 - 4 Indicator (Toerentalniveau)
 - 5 Ontgrendelknop
 - 6 Bedieningspaneel
 - 7 Schroef (Onderhoudsdeksel)
 - 8 Onderhoudsdeksel
 - 9 Handgreep (geïsoleerd greepvlak)
 - 10 Apparaataansluiting
 - 11 Apparaatstekker
 - 12 Netsnoer
 - 13 Ontgrendeling
 - 14 Houder
 - 15 Adapter (Stofafzuiging)
 - 16 Stofuitworp
 - 17 Houder (Extra handvat)
 - 18 Steeksleutel
 - 19 Schuurpapier
 - 20 Schuurschijf
 - 21 Randbescherming
 - 22 Opbergkoffer
 - 23 Tuimelschakelaar
- Fig. A**
- 24 Bouwgroep Koolborstel
 - 25 Ringkabelschoen
 - 26 Gevlochten draad

- 27 Contactschroef
- 28 Platte stekkerhuls

Functiebeschrijving

De excenterschuurmachine is voorzien van een roterende schuurschijf voor het bewerken van hout, metaal of verf.

De werking van de verschillende bedieningselementen is hieronder beschreven.

Technische gegevens

Excentrische schuurmachine

| | |
|---|---|
| | PEPXS 750 B2 |
| Nominale spanning <i>U</i> | 230 V~, 50 Hz |
| Nominaal ingangsvermogen <i>P</i> | 750 W |
| Langte Netsnoer | 5 m |
| Veiligheidsklasse | II (dubbele isolatie) |
| Gewicht | ≈ 2,6 kg |
| Schuurzool | ∅150 mm |
| Stationair toerental <i>n</i> ₀ | 3300–7300 min ⁻¹ |
| Trilsnelheid zonder last | 6600–14600 min ⁻¹ |
| Diameter van de oscillatiecirkel | 4,5 mm |
| Excentriciteit | 2,25 mm |
| Geluidsdrukkniveau (<i>L</i> _{pA}) .. | 89,1 dB; <i>K</i> _{pA} =3 dB |
| Geluidsvermogeniveau (<i>L</i> _{WA}) | 97,1 dB; <i>K</i> _{WA} =3 dB |
| Trilling (<i>a</i> _H) | |
| – Handgreep | 3,3 m/s ² ; <i>K</i> =1,5 m/s ² |
| – Extra handvat | 2,9 m/s ² ; <i>K</i> =1,5 m/s ² |

Opmerkingen over geluids- en trillingswaarden

De geluids- en trilwaarden zijn vastgesteld in overeenstemming met de normen en bepalingen die in de conformiteitsverklaring zijn vermeld.

▲ VOORZICHTIG! Gehoorschade! Draag gehoorbescherming.

De aangegeven totale trillingswaarden en de aangegeven geluidsemisiewaarden zijn gemeten volgens een genormeerde testprocedure en kunnen worden gebruikt om een elektrisch gereedschap met een ander gereedschap te vergelijken. De aangegeven totale trillingswaarden en de aangegeven geluidsemisiewaarden kunnen ook worden gebruikt voor een voorlopige inschatting van de belasting.

▲ WAARSCHUWING! De trillings- en geluidsemisies tijdens het daadwerkelijke ge-

bruik van het elektrische gereedschap kunnen afwijken van de opgegeven waarde, afhankelijk van de manier waarop het elektrische gereedschap wordt gebruikt, in het bijzonder het type werkstuk dat wordt bewerkt. Het is noodzakelijk om veiligheidsmaatregelen te definiëren om de bediener te beschermen op basis van een schatting van de trillingsbelasting tijdens de werkelijke gebruiksomstandigheden. Houd hierbij rekening met alle fasen van de bedrijfscyclus, bijvoorbeeld ook periodes wanneer het elektrische gereedschap is uitgeschakeld en periodes wanneer het weliswaar is ingeschakeld maar zonder belasting draait.

Veiligheidsaanwijzingen

Dit gedeelte behandelt de basisveiligheidsmaatregelen bij het gebruik van het apparaat.

Betekenis van de veiligheidsaanwijzingen

⚠ GEVAAR! Als u deze veiligheidsaanwijzing niet volgt, gebeurt er een ongeval. Het gevolg is ernstig lichamenlijk letsel of de dood.

⚠ WAARSCHUWING! Als u deze veiligheidsaanwijzing niet volgt, gebeurt er eventueel een ongeval. Het gevolg is eventueel ernstig lichamenlijk letsel of de dood.

⚠ VOORZICHTIG! Als u deze veiligheidsaanwijzing niet volgt, gebeurt er een ongeval. Het gevolg is eventueel lichte of matig lichamenlijk letsel.

AANWIJZING! Als u deze veiligheidsaanwijzing niet volgt, gebeurt er een ongeval. Het gevolg is eventueel materiële schade.

Pictogrammen en symbolen

Pictogrammen op het apparaat



Lees de gebruiksaanwijzing



Gebruik oogbescherming



Werk altijd met beide handen!



Veiligheidsklasse II (dubbele isolatie)



Elektrische apparaten horen niet bij het huisvuil.



Aan-/uitknop



Tuimelschakelaar:
Selectie van de bedrijfsmodus



Inschakelblokkering



Toerentalknop

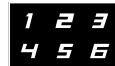

Indicator
(Toerentalniveau)

Algemene veiligheidsaarschuwingen voor elektrisch gereedschap

⚠ WAARSCHUWING! Lees alle veiligheidsaarschuwingen, instructies, illustraties en specificaties bij dit elektrische gereedschap. Volgt u niet alle onderstaande instructies, dan kan dit leiden tot elektrische schok, brand en/of ernstig letsel. **Bewaars alle waarschuwingen en instructies voor toekomstige naslag.**

De term „elektrisch gereedschap” in de waarschuwingen verwijst naar uw op netstroom aangedreven elektrische gereedschap (met netsnoer) of uw accu-aangedreven elektrische gereedschap (zonder netsnoer).

1. VEILIGE WERKPLEK

- a) **Houd uw werkplek schoon en goed verlicht.** Rommelige of donkere werkplekken leiden tot ongevallen.
- b) **Gebruik geen elektrische gereedschappen in omgevingen met ontplofingsgevaar, bijvoorbeeld als ontvlambare vloeistoffen, gassen of stof aanwezig is.** Elektrische gereedschappen produceren vonken, die het stof of de dampen kunnen doen ontbranden.

- c) **Houd kinderen en omstanders op een afstand terwijl u met een elektrisch gereedschap werkt.** Wordt u afgeleid, dan zou u de controle over het gereedschap kunnen verliezen.
2. **ELEKTRISCHE VEILIGHEID**
- a) **De stekker van het elektrische gereedschap moet overeenkomen met het stopcontact. Breng nooit modificaties aan de stekker aan. Gebruik bij geaarde (geïsoleerde) elektrische gereedschappen nooit een adapterstekker.** Ongewijzigde stekkers en passende stopcontacten reduceren het risico op elektrische schok.
- b) **Voorkom lichamelijk contact met geaarde of geïsoleerde oppervlakken zoals leidingen, radiatoren, fornuizen en koelkasten.** Er bestaat een verhoogd risico op elektrische schok als uw lichaam geaard of geïsoleerd is.
- c) **Stel elektrische gereedschappen niet bloot aan regen of natte omgevingen.** Indringend water in een elektrisch gereedschap verhoogt het risico op elektrische schok.
- d) **Gebruik het netsnoer niet voor ongewone doelen. Gebruik het netsnoer niet om het elektrische gereedschap te dragen of te trekken of om de stekker uit het stopcontact te halen. Houd het netsnoer uit de buurt van warmte, olie, scherpe randen of bewegende delen.** Beschadigde of warrige netsnoeren verhogen het risico op elektrische schok.
- e) **Werk u buitenshuis met het elektrische gereedschap, gebruik dan een verlengkabel die geschikt is voor gebruik buitenshuis.** Het gebruik van een verlengkabel voor buitenshuis reduceert het risico op elektrische schok.
- f) **Als u alsnog een elektrisch gereedschap op een vochtige locatie moet gebruiken, gebruik dan een stroomvoorziening met aardlekschakelaar.** Het gebruik van een aardlekschakelaar reduceert het risico op elektrische schok.
3. **PERSOONLIJKE VEILIGHEID**
- a) **Blijf alert, kijk uit wat u doet en gebruik uw gezond verstand bij het bedienen van een elektrisch gereedschap. Gebruik een elektrisch gereedschap niet als u moe bent of onder de invloed bent van drugs, alcohol of medicijnen.** Eén moment van onoplettendheid kan bij het gebruik van elektrisch gereedschap leiden tot ernstig letsel.
- b) **Gebruik persoonlijke beschermingsmiddelen. Draag altijd oogbescherming.** Het gebruik van voor de omstandigheden passende beschermingsmiddelen zoals stofmaskers, antislipschoenen, veiligheidshelmen of oorbeschermers reduceert het risico op letsels.
- c) **Voorkom onbedoelde inschakeling. Zorg ervoor dat de schakelaar op de uit-stand staat voordat u het gereedschap aansluit op de netstroom en/of op het accupack en voordat u het op-pakt of wegdraagt.** Het dragen van elektrisch gereedschap met uw vinger op de schakelaar of het onder stroom zetten van elektrisch gereedschap waarvan de schakelaar aanstaat, is vragen om ongelukken.
- d) **Verwijder eventuele stel- of moersleutels voordat u het elektrische gereedschap inschakelt.** Een achtergelaten moer- of stelsleutel op een draaiend onderdeel van het elektrische gereedschap kan leiden tot letsel.
- e) **Strek u niet te ver uit. Blijf op elk moment stevig staan en bewaar uw evenwicht.** Zo hebt u in onverwachte situaties betere controle over het elektrische gereedschap.
- f) **Draag gepaste kleding. Draag geen losse kleding of sieraden. Houd uw haren en kleding uit de buurt van bewegende delen.** Losse kleding, losse juwelen of lange haren kunnen verstrikt raken in bewegende delen.
- g) **Als het gereedschap is voorzien voor de aansluiting van stofafzuig- en stofopvangsystemen, zorg er dan voor dat die aangesloten zijn en correct worden gebruikt.** Het gebruik van stofopvangsystemen kan stofgerelateerde risico's reduceren.
- h) **Ook al hebt u reeds veel ervaring met het gereedschap, laat nooit uw waakzaamheid zakken en negeer nooit de veiligheidsprincipes van het gereedschap.** Eén onachtzame beweging kan in een fractie van een seconde leiden tot ernstig letsel.

4. **GEBRUIK EN ONDERHOUD VAN ELEKTRISCH GEREEDSCHAP**
- a) **Forceer het elektrische gereedschap niet. Gebruik het correcte elektrische gereedschap voor uw toepassing.** Het juiste elektrische gereedschap zal het werk beter en veiliger uitvoeren tegen de snelheid waarvoor het was bedoeld.
- b) **Gebruik het elektrische gereedschap niet als de aan-/uitknop niet vlot schakelt.** Een elektrisch gereedschap dat niet met de schakelaar kan worden beheerst, is gevaarlijk en moet worden vervangen.
- c) **Haal de stekker uit het stopcontact en/of haal het accupack, indien verwijderbaar, uit het elektrische gereedschap voordat u enige aanpassingen aan het gereedschap uitvoert, toebehoren verwisselt of het elektrische gereedschap opbergt.** Dergelijke preventieve veiligheidsmaatregelen reduceren het risico op onbedoelde inschakeling van het elektrische gereedschap.
- d) **Berg niet-gebruikte elektrische gereedschappen op buiten het bereik van kinderen, en laat personen die niet bekend zijn met het elektrische gereedschap of met deze instructies, niet werken met het elektrische gereedschap.** In de handen van onopgeleide gebruikers kunnen elektrische gereedschappen erg gevaarlijk zijn.
- e) **Onderhoud elektrische gereedschappen en de toebehoren ervan. Controleer ze op verkeerde uitgelijnde of vastklemmende bewegende delen, kapotte onderdelen en andere omstandigheden die de werking van het elektrische gereedschap kunnen aantasten. Laat in geval van schade het elektrische gereedschap repareren voordat u het gebruikt.** Veel ongevallen worden veroorzaakt door slecht onderhouden elektrische gereedschappen.
- f) **Houd alle snijgereedschap scherp en schoon.** Goed onderhouden snijgereedschappen met scherpe snijkanten blijven minder vaak geklemd zitten en zijn vlotter te beheersen.
- g) **Gebruik de elektrische gereedschappen, toebehoren, bits en dergelijke overeenkomstig de instructies en houd rekening met de werkomstandigheden en de uit te voeren taak.** Het gebruik van elektrische gereedschappen voor an-

dere taken dat de bedoelde taken, kan leiden tot een gevaarlijke situatie.

- h) **Houd de handgrepen en grijpvlakken droog, schoon en olie- en vetvrij.** Gladde handgrepen en grijpvlakken hinderen de veilige omgang en de controle over het gereedschap in onverwachte situaties.

5. REPARATIES

- a) **Laat uw elektrische gereedschap alleen repareren door een erkend technicus met behulp van identieke vervangingsdelen.** Dit verzekert dat de veiligheid van het elektrische gereedschap wordt behouden.

Veiligheidsinformatie voor schuurmachines

De veiligheidsinformatie in deze sectie is alleen van toepassing op de volgende bedrijfsmodus: **Directe aandrijving**

Veiligheidswaarschuwingen die gebruikelijk zijn bij schuur- en polijstwerkzaamheden

- **Dit elektrische gereedschap is bedoeld om te functioneren als schuur- en polijstmachine. Lees alle veiligheidswaarschuwingen, instructies, illustraties en specificaties voor dit elektrische gereedschap.** Volgt u niet alle onderstaande instructies op, dan kan dit leiden tot elektrische schok, brand en/of ernstig letsel.
- **Bewerkingen zoals slijpen, draadborstelen, doorslijpen, gaten maken of afsnijden mogen niet met dit elektrische gereedschap worden uitgevoerd.** Handelingen waarvoor het elektrische gereedschap niet is ontworpen, kunnen gevaar opleveren en lichamelijk letsel veroorzaken.
- **Dit elektrische apparaat niet zodanig ombouwen dat het werkt op een manier waarvoor het niet specifiek is ontworpen en die niet is gespecificeerd door de fabrikant van het apparaat.** Een dergelijke omzetting kan leiden tot verlies van controle en ernstig persoonlijk letsel.
- **Gebruik geen accessoires die niet specifiek ontworpen en gespecificeerd zijn door de fabrikant van het gereedschap.** Het feit dat het accessoire op uw elektrisch gereedschap kan worden bevestigd, garandeert nog geen veilige werking.

- **De nominale snelheid van het accessoire moet ten minste gelijk zijn aan de maximumsnelheid die op het elektrische gereedschap is aangegeven.** Accessoires die sneller lopen dan hun nominale snelheid kunnen breken en uit elkaar vliegen.
- **De buitendiameter en de dikte van uw accessoire moeten binnen de capaciteit van uw elektrisch gereedschap vallen.** Onjuist gedimensioneerde accessoires kunnen niet afdoende worden beveiligd of gecontroleerd.
- **De afmetingen van de accessoirebevestiging moeten passen bij de afmetingen van het bevestigingsmateriaal van het elektrische gereedschap.** Accessoires die niet passen bij de bevestigingsmiddelen van het elektrische gereedschap zullen uit balans raken, overmatig trillen en kunnen controleverlies veroorzaken.
- **Gebruik geen beschadigd accessoire. Controleer voor elk gebruik de accessoires zoals schuurwielen op spanen en barsten, steunschijf op barsten, scheuren of overmatige slijtage, draadborstel op losse of gebarsten draden. Als een elektrisch apparaat of accessoire is gevallen, controleer dan op schade of installeer een onbeschadigd accessoire. Na het inspecteren en installeren van een accessoire, plaatst u zichzelf en omstanders uit de buurt van het draaiende accessoire en laat u het elektrische apparaat gedurende één minuut op het maximale onbelaste toerental draaien.** Beschadigde accessoires zullen tijdens deze test normaal gesproken uit elkaar vallen.
- **Draag persoonlijke beschermingsmiddelen. Gebruik, afhankelijk van de toepassing, een gelaatsscherm, schutbril of veiligheidsbril. Draag zo nodig een stofmasker, gehoorschermers, handschoenen en een werkplaatschort waarmee kleine schuur- of werkstukfragmenten kunnen worden tegengehouden.** De oogbescherming moet in staat zijn rondvliegend puin tegen te houden dat bij diverse toepassingen ontstaat. Het stofmasker of ademhalingsapparaat moet in staat zijn de door de specifieke toepassing gegenereerde deeltjes te filteren. Langdurige blootstelling aan hoge intensiteit lawaai kan leiden tot gehoorverlies.
- **Houd omstanders op veilige afstand van het werkgebied. Iedereen die het werkterrein betreedt, moet persoonlijke beschermingsmiddelen dragen.** Brokstukken van het werkstuk of van een gebroken accessoire kunnen wegvliegen en letsel veroorzaken buiten het directe werkgebied.
- **Plaats het snoer uit de buurt van het draaiende accessoire.** Als u de controle verliest, kan het koord worden doorgesneden of blijven haken en kan uw hand of arm in het draaiende accessoire worden getrokken.
- **Leg het elektrische gereedschap nooit neer voordat het accessoire volledig tot stilstand is gekomen.** Het draaiende accessoire kan het oppervlak vastgrijpen en het elektrische gereedschap aan uw controle onttrekken.
- **Laat het elektrische gereedschap niet draaien terwijl u het aan uw zijde draagt.** Onbedoeld contact met het rond-draaiende accessoire kan ervoor zorgen dat het aan uw kleding blijft haken en het in uw lichaam trekken.
- **Maak de ventilatieopeningen van het elektrisch gereedschap regelmatig schoon.** De ventilator van de motor zuigt het stof in de behuizing aan en een overmatige ophoping van poedervormig metaal kan elektrische gevaren veroorzaken.
- **Gebruik het elektrische gereedschap niet in de buurt van brandbare materialen.** Vonken kunnen deze materialen ontsteken.
- **Gebruik geen accessoires waarvoor vloeibare koelmiddelen nodig zijn.** Het gebruik van water of andere vloeibare koelmiddelen kan leiden tot elektrocutie of een schok.

Terugslag en aanverwante waarschuwingen

Terugslag is een plotselinge reactie op een beknelde of vastgelopen draaiende schijf, steunschijf, borstel of ander toebehoren. Het vastklemmen of knellen veroorzaakt een snelle blokkering van het draaiende gereedschap, waardoor het ongecontroleerde elektrische gereedschap wordt gedwongen in de richting tegenovergesteld aan de draairichting van het gereedschap op het punt van vastklemmen. Als bijvoorbeeld een slijpschijf door het werkstuk wordt vastgeklemd of gekneld,

kan de rand van de schijf die in het knelpunt komt in het oppervlak van het materiaal graven, waardoor de schijf eruit klimt of eruit gestoten wordt. De schijf kan naar de bediener toe of van hem af springen, afhankelijk van de richting van de beweging van de schijf op het knelpunt. Abrasieve schijven kunnen ook onder deze omstandigheden breken.

Terugslag is het gevolg van verkeerd gebruik van het elektrische gereedschap en/of onjuiste werkprocedures of omstandigheden en kan worden voorkomen door de juiste voorzorgsmaatregelen te nemen zoals hieronder beschreven.

- **Houd het elektrische gereedschap stevig vast met beide handen en plaats uw lichaam en armen zo dat u weerstand kunt bieden aan terugslagkrachten. Gebruik altijd de extra handgreep, indien aanwezig, voor maximale controle over terugslag of koppelreactie tijdens het starten.** De bediener kan koppelreacties of terugslagkrachten beheersen, mits de juiste voorzorgsmaatregelen worden genomen.
- **Plaats uw hand nooit in de buurt van het draaiende accessoire.** Het accessoire kan terugslaan over uw hand.
- **Plaats uw lichaam niet in het gebied waar het elektrische gereedschap zal bewegen als er terugslag optreedt.** Terugslag zal het gereedschap voortbewegen in een richting die tegengesteld is aan de beweging van het wiel op het punt waar het blijft haken.
- **Wees bijzonder voorzichtig bij het bewerken van hoeken, scherpe randen, enz. Voorkom stuiten en vastlopen van het accessoire.** Hoeken, scherpe randen of stuiten hebben de neiging om een vasthaken van het accessoire en verlies van controle of terugslag te veroorzaken.
- **Bevestig geen zaagketting voor houtsnijwerk, gesegmenteerde diamantschijf met een omtrekspleet van meer dan 10 mm of getand zaagblad.** Dergelijke messen zorgen voor frequente terugslag en verlies van controle.

Specifieke veiligheidswaarschuwingen voor schuurwerkzaamheden

Gebruik schuurpapier van de juiste maat. Volg de instructies van de fabrikant bij de keuze van het schuurpapier. Groter schuur-

papier dat te ver buiten de schuurzool uitsteekt vormt een risico op snijwonden en kan leiden tot vastlopen, scheuren van de schijf of terugslag.

Veiligheidswaarschuwingen specifiek voor polijstwerkzaamheden

- **Zorg ervoor dat geen enkel los deel van de polijstkap of de bevestigingstouwen ervan vrij kunnen rondraaien. Stop eventuele losse bevestigingstouwen weg of knip ze af.** Losse en draaiende bevestigingstouwen kunnen uw vingers verstrikken of plots tegen het werkstuk aantrekken.

Verdere veiligheidsmaatregelen

⚠ WAARSCHUWING! Gezondheidsrisico! Het apparaat is niet geschikt voor het slijpen van lood- of asbesthoudende materialen.

⚠ WAARSCHUWING! Bij het schuren kan schadelijk stof vrijkomen (bijv. metalen of sommige houtsoorten) dat een risico kan vormen voor de bediener of personen in de buurt. Zorg voor een goede ventilatie van de werkplek. Draag steeds een veiligheidsbril, beschermende handschoenen en een stofmasker.

- **Gebruik klemmen of andere praktische middelen om het werkstuk te ondersteunen en vast te zetten op een stabiele ondergrond.** Houdt u het werkstuk met de hand vast of tegen uw lichaam, dan is het onstabiel, zodat u er de controle over kunt verliezen.
- **Gebruik het elektrische gereedschap alleen voor het droog schuren. Schuur geen vochtige materialen.** Het indringen van water in een elektrisch apparaat verhoogt het risico op een elektrische schok.
- **Vermijd een oververhitting van het materiaal dat u wilt schuren en de schuurmachine.** Er bestaat brandgevaar.
- **Het werkstuk wordt heet bij het schuren. De bewerkte plaats niet aanraken, laat hem afkoelen.** Er bestaat een risico op brandwonden. Gebruik geen koelmiddel of iets dergelijks.
- **Wacht altijd tot het elektrische gereedschap volledig tot stilstand is gekomen voordat u het neerlegt.** Het toepassingsgereedschap kan vastlopen en ertoe leiden dat u de controle over het elektrische gereedschap verliest.

- **Gebruik geschikte detectoren om vast te stellen of er verborgen toeverleidingen zijn of neem contact op met het plaatselijke nutsbedrijf voor hulp.** Contact met elektrische kabels kan brand en elektrische schokken veroorzaken. Beschadiging van gasleidingen kan leiden tot explosie. Breuk van waterleidingen veroorzaakt materiële schade.
- Sluit het apparaat slechts aan op een stopcontact met een aardlekschakelaar (RCD) met een gemeten lekstroom van niet meer dan 30 mA.
- Als het netsnoer van dit apparaat beschadigd is, moet het worden vervangen door een speciaal aansluitsnoer.
- **Gebruik enkel toebehoren dat door PARKSIDE aanbevolen is.** Ongeschikte toebehoren kunnen leiden tot elektrische schok of brand.

Restrisico's

Zelfs als u dit apparaat volgens de instructies gebruikt, zijn er altijd restrisico's. De volgende gevaren kunnen ontstaan in verband met het ontwerp en de constructie van dit apparaat:

- Oogletsel, indien geen geschikte oogbescherming wordt gedragen.
- Schade aan de longen, indien geen geschikte ademhalingsbescherming wordt gedragen.
- Gehoorschade indien geen passende gehoorbescherming wordt gedragen.
- Schade aan de gezondheid als gevolg van trillingen van hand en arm als het apparaat gedurende langere tijd wordt gebruikt of niet naar behoren wordt bewogen en onderhouden.
- Schaafwonden

⚠ WAARSCHUWING! Gevaar door elektromagnetisch veld dat wordt gegenereerd tijdens het bedrijf van het apparaat. Dit veld kan onder bepaalde omstandigheden actieve of passieve medische implantaten negatief beïnvloeden. Om het risico op ernstige of dodelijke letsels te reduceren, adviseren wij personen met medische implantaten om hun arts en de fabrikant van het medische implantaat te raadplegen voordat zij het apparaat bedienen.

Voorbereiding

⚠ WAARSCHUWING! Gevaar voor letsel door onbedoeld aanlopen van het apparaat. Steek de stekker pas in het stopcontact als het apparaat volledig is voorbereid voor gebruik.

Bedieningselementen

Maak u vóór het eerste gebruik van het apparaat vertrouwd met de bedieningselementen van het apparaat.

Bedieningspaneel (6)

- **Toerentalknop (2)**
Toerental instellen in 6 niveaus.
- **Indicator (Toerentalniveau) (4)**
- **Aan-/uitknop (3)**
 - Inschakelen: Drukken
 - Uitschakelen: Drukken
- **Ontgrendelknop (5)**
 - Ontgrendelen: Drukken
De weergave van het toerentalniveau licht op.

Als er geen verdere actie wordt ondernomen, wordt het apparaat na 20 s opnieuw vergrendeld. De weergave van het toerentalniveau dooft.

Tuimelschakelaar (23)

Selectie van de bedrijfsmodus

⚠ VOORZICHTIG! Verander de bedrijfsmodus alleen als de schuurschijf stilstaat!

Grof slijpen (directe aandrijving)

- constante excentrische en roterende beweging
- hoge abrasieve verwijdering voor het bewerken van zeer ruwe, ongevoelige oppervlakken en voor slijppolijsten



Fijnslijpen (vrijloop)

- constante excentrische beweging en rotatie afhankelijk van de contactdruk
- behandeling van gevoelige oppervlakken en fijn polijsten

Stofafzuigvoorziening aansluiten

Instructies

- Zorg ervoor dat de stofafzuiging geschikt is, bijvoorbeeld een werkplaatsstofzuiger. Normale huishoudelijke stofzuigers zijn niet geschikt voor het zuigen van schaafels. Deze informatie vindt u in de ge-

bruiksaanwijzing van het externe apparaat.

Procedure (Fig. B)

1. Steekt u de stofafzuigingsadapter (15) in de stofuitworp (16).
2. Schuif de ontgrendeling (13) van de adapter in de houder (14) op het apparaat. Zodra u een klik hoort, is de adapter vastgezet.
3. Sluit een externe zuigslang aan op de adapter.
4. Druk de ontgrendeling naar de adapter toe als u de adapter weer wilt verwijderen.

Schuurpapierblad vervangen

Instructies

- De schuurschijf is voorzien van een klittenband. Zo kunt u schuurbladen gemakkelijk en veilig bevestigen.
- Gebruik alleen schuurpapier dat overeenkomt met de grootte en vorm van de schuurschijf.
- Voordat u een schuurblad aanbrengt: maak de schuurschijf schoon, vooral het klittenband. Gebruik hiervoor bijv. een stofzuiger.

Schuurpapierblad aanbrengen

1. Leg het schuurblad (19) op de schuurschijf (20).
2. Druk het schuurblad (19) stevig aan.
3. Bij schuurbladen met gaten: gaten in het schuurblad en zuiggaten in de schuurschijf komen overeen. Anders werkt de stofafzuiging niet.

Schuurpapierblad verwijderen

1. Trek het schuurpapierblad (19) af.
2. Maak de schuurschijf (20) schoon, vooral de klittenband.

Schuurschijf vervangen



Benodigde gereedschappen

- Steeksleutel (18)
Vanwege de dikte van het materiaal kan een standaard steeksleutel niet worden gebruikt. Gebruik alleen de steeksleutel die bij de levering is inbegrepen.

Procedure (Fig. C)

1. Draai het apparaat zo dat de schuurschijf (20) naar boven wijst.
2. Steek de steeksleutel (18) onder de schuurschijf en beweeg deze in horizontale richting totdat deze vastklikt. De

schroefdraad wordt nu op zijn plaats gehouden.

3. Maak de schuurschijf los door deze  te draaien en verwijder deze.
4. Bevestig de schuurschijf weer handvast door  te draaien.

Extra handvat monteren en demonteren

Extra handvat monteren

U kunt het extra handvat rechts en links van het apparaat bevestigen.

1. Draai het extra handvat (1) vast in één van de houders (17).

Extra handvat demonteren

1. Draai het extra handvat (1) uit de aansluiting (17).

Randbescherming monteren en demonteren

De randbescherming (21) is eenvoudig aan te brengen en te verwijderen.

Bedrijf



Werkinstructies

- Gebruik het apparaat niet zonder externe stofafzuiging. Het gebruik van een stofafzuiging kan risico's door stof beperken. Bij gebruik van schuurpapierbladen zonder ponsen is een stofafzuiging niet mogelijk. Zorg voor een goede ventilatie van de werkplek.
- Voer het apparaat ingeschakeld tegen het werkstuk aan.
- Hef de schuurschijf na de werken op voordat u het apparaat uitschakelt.
- Werk uitsluitend met perfecte schuurpapierbladen zodat goede schuurresultaten worden verkregen.
- Werk met lage en gelijkmatige contactdruk en gelijkmatige toevoer. Zo spaart u het apparaat en het schuurpapierblad.
- Schuur geen verschillende materialen (bijv. metaal en dan hout) met hetzelfde schuurpapierblad.
- Maak de stofzuiger tijdig leeg voor een optimale zuigkracht.

In- en uitschakelen

AANWIJZING! Het apparaat heeft een Memory-functie. Het laatst ingestelde toerental wordt overgenomen na opnieuw inschakelen.

Sluit het netsnoer aan op de aansluiting van het apparaat

1. Houd het netsnoer (12) vast en draai de afdekking van de stekker van het apparaat (11) tot aan de aanslag richting .
2. Steek de apparaatstekker in de apparaat-aansluiting (10).
3. Vergrendel de apparaatstekker: Draai de afdekking van de apparaatstekker tot aan de aanslag richting .

Inschakelen

1. Druk op de ontgrendelknop (5). De weergave (4) van het toerentalniveau licht op.
2. Selecteer met de toerentaltoets (2) een toerentalniveau (1...6).
3. Druk op de aan-/uitknop (3).
4. Wacht tot het apparaat zijn volle toerental heeft bereikt.
5. Breng de schuurschijf tegen het werkstuk.

Uitschakelen

1. Verwijder de schuurschijf van het werkstuk.
2. Druk op de aan-/uitknop (3).
3. Wacht tot het elektrische werktuig tot stilstand is gekomen alvorens het weg te leggen.
4. Haal de stekker van het apparaat uit het stopcontact als u het apparaat ongebruikt achterlaat of als u klaar bent met werken.

Netsnoer loskoppelen van de apparaat-aansluiting

1. Ontgrendel de apparaatstekker (11): Draai de afdekking van de apparaatstekker tot aan de aanslag richting .
2. Trek de apparaatstekker uit de apparaat-aansluiting (10).

Transport

Instructies

- Schakel het apparaat uit.
- Verzeker u ervan dat alle bewegende delen volledig tot stilstand zijn gekomen.
- Haal de stekker uit het wandstopcontact.
- Verwijder het inzetgereedschap.
- Draag het apparaat altijd aan de handgreep (9).

Reiniging, onderhoud en opslag

⚠ WAARSCHUWING! Elektrische schok! Gevaar voor letsel door onbedoeld aanlopen van het apparaat. Bescherm u bij onderhouds- en reinigingswerkzaamheden. Schakel het apparaat uit en trek de stekker uit het stopcontact.

Laat reparatiewerkzaamheden en onderhoud, die niet zijn beschreven in deze handleiding, uitvoeren door een gespecialiseerd service-center. Gebruik uitsluitend originele onderdelen.

Reiniging

⚠ WAARSCHUWING! Elektrische schok! Spuit het apparaat nooit schoon met water. **AANWIJZING!** Beschadigingsgevaar. Chemische substanties kunnen de plasticen delen van het apparaat aantasten. Gebruik geen reinigings- of oplosmiddelen.

- Houd ventilatiesleuven, de motorbehuizing en grepen van het apparaat schoon. Gebruik daartoe een vochtige doek of een borstel.
- Reinig het schuurblad met een stofzuiger of klop het uit.

Koolborstels vervangen

⚠ WAARSCHUWING! Elektrische schok! Vraag een vakman als u niet zeker bent van dit werk goed uit te voeren.

Criteria

- Het motorvermogen is afgenomen.
- Overmatige vonkvorming.

Benodigde gereedschappen

- Kruiskopschroevendraaier  PH2

Procedure (Fig. A)

Vervang altijd beide koolborstels tegelijk.

1. Haal de stekker uit het wandstopcontact.
2. Verwijder de schroef (7) van het onderhoudsdeksel en het onderhoudsdeksel (8).
3. Verwijder de contactschroef (27).
4. Verwijder de bouwgroep koolborstel (24) uit het apparaat.
5. Verwijder de platte plughuls (28) van de bouwgroep koolborstel.
6. Steek de platte plughuls op de nieuwe bouwgroep koolborstel.

7. Steek de nieuwe bouwgroep koolborstel in het apparaat. Druk daarbij van onderaan tegen de koolborstel.
8. Bevestig de bouwgroep koolborstel en de ringkabelschoen (25) met de contactschroef. De gevlochten draad (26) moet lopen zoals aangegeven in de afbeelding.
9. Bevestig het onderhoudsdeksel met de schroef.
10. Vervang de andere koolborstel op dezelfde manier.

Opslag

Sla het apparaat en accessoires steeds als volgt op:

- zuiver
- droog
- beschermt tegen stof
- In de meegeleverde opbergkoffer (22)
- buiten het bereik van kinderen

Probleemopsporing

De volgende tabel helpt u bij het oplossen van storingen:

| Probleem | Mogelijke oorzaak | Foutherstel |
|-----------------------------------|---------------------------|--|
| Apparaat start niet | Spanning ontbreekt | Stopcontact, netsnoer, stekker en zekering controleren, evt. reparatie door elektricien. |
| | Aan-/uitknop (3) defect | Neem contact op met het servicecentrum. |
| | Motor defect | |
| Apparaat werkt met onderbrekingen | Intern loszittend contact | Neem contact op met het servicecentrum. |
| | Aan-/uitknop (3) defect | |
| | Koolborstels versleten | <i>Koolborstels vervangen, Pag. 56</i> |

Afvoeren/milieubescherming

Voer afgedankte apparaten, toebehoren en verpakkingsmaterialen op milieuvriendelijke manier af.



Elektrische apparaten horen niet bij het huisvuil.

Het symbool van de doorkruiste verrijdbare afvalbak betekent dat dit product aan het einde van zijn levensduur niet als ongesorteerd stedelijk afval mag worden verwijderd.

Richtlijn 2012/19/EU betreffende afgedankte elektrische en elektronische apparatuur:

Consumenten zijn wettelijk verplicht elektrische en elektronische apparatuur aan het eind van de levensduur op milieuvriendelijke wijze te recyclen. Op die manier wordt milieuvriendelijke en grondstofbesparende recycling gewaarborgd.

Afhankelijk van de omzetting in nationaal recht, hebt u de volgende mogelijkheden:

- retourneren naar een verkooppunt,
- aan een officieel inzamelpunt inleveren,
- retourneren naar de fabrikant/distributeur.

Dit is niet van toepassing op accessoires die bij oude apparaten zijn gevoegd en hulpstukken zonder elektrische bestanddelen.

Service

Garantie

Beste klant,

U krijgt op dit product een garantie van 5 jaar vanaf datum van aankoop. In geval van defecten aan dit product hebt u tegenover de verkoper van het product wettelijke rechten. Deze wettelijke rechten worden door de onderstaande garantie niet beperkt.

Garantievoorwaarden

De garantietermijn begint bij de koopdatum. Gelieve de originele kasbon goed te bewaren. Dit document is vereist als aankoopbewijs. Als een materiaal- of fabricagefout optreedt binnen vijf jaar na de aankoopdatum

van dit product, zullen wij – naar eigen goeddunken – het product gratis voor u repareren of vervangen. Deze garantieservice vereist dat het defecte product en het aankoopbewijs (kassabon) binnen de periode van vijf jaar worden overlegd en een schriftelijk kort wordt beschreven wat het defect is en wanneer het zich heeft voorgedaan.

Als het defect onder onze garantie valt, krijgt u het gerepareerde of een nieuw product terug. Na reparatie of vervanging van het product begint geen nieuwe garantieperiode.

Garantietermijn en wettelijke claims voor gebreken

De garantie verlengt de garantieperiode niet. Dit geldt ook voor vervangen en gerepareerde onderdelen. Eventuele bij aankoop reeds aanwezige beschadigingen of gebreken dienen direct na het uitpakken te worden gemeld. Voor reparaties na afloop van de garantieperiode worden kosten in rekening gebracht.

Omvang van de garantie

Het product is zorgvuldig geproduceerd volgens strenge kwaliteitsrichtlijnen en grondig getest voor levering.

De garantie is van toepassing op materiaal- of fabricagefouten. Deze garantie dekt geen productonderdelen die onderhevig zijn aan normale slijtage en daarom kunnen worden beschouwd als slijtageonderdelen (bijv. Schuurpapier) of schade aan breekbare onderdelen (bijv. Schakelaar).

Deze garantie vervalt indien het product beschadigd, verkeerd gebruikt of niet onderhouden is. Voor een goed gebruik van het product moeten alle aanwijzingen in de gebruiksaanwijzing strikt worden opgevolgd. Gebruiken en handelingen die in de gebruiksaanwijzing worden afgeraden of waar tegen worden gewaarschuwd, moeten ten allen tijde worden vermeden.

Het product is uitsluitend bedoeld voor privégebruik en niet voor commercieel gebruik. De garantie vervalt bij misbruik en onoordeelkundig gebruik, het gebruik van geweld en ingrepen die niet door ons geautoriseerde servicefiliaal zijn uitgevoerd.

Verwerking bij garantie

Om ervoor te zorgen dat uw verzoek snel wordt verwerkt, volgt u de onderstaande instructies:

- Houd voor alle vragen de kassabon en het artikelnummer (IAN 520541_2507) bij de hand als bewijs van aankoop.
- Raadpleeg het typeplaatje op het product, een gravure op het product, de titelpagina van de gebruiksaanwijzing (links-onder) of de sticker op de achterkant of onderkant van het product voor het artikelnummer.
- Neem bij functiestoringen of andere defecten eerst **telefonisch** of gebruik ons **contactformulier** dat u kunt vinden op parkside-diy.com in de categorie **Service** contact op met het hieronder genoemde servicecentrum.
- Als een product als defect is geregistreerd, kunt u het na overleg met ons Servicecentrum franco opsturen naar het serviceadres dat u is opgegeven, met bijvoeging van het aankoopbewijs (kassabon) en onder vermelding van wat het defect is en wanneer het defect is opgetreden. Om acceptatieproblemen en extra kosten te voorkomen, is het absoluut noodzakelijk dat u alleen het aan u opgegeven adres gebruikt. Zorg ervoor dat de zending geen vrachtvervoer is, per volumineuze goederen, expres of andere speciale vracht. Verzend het product inclusief alle toebehoren die bij de aankoop zijn geleverd en zorg ervoor dat de verpakking voldoende stevig is voor transport.



U kunt deze en vele andere handleidingen bekijken en downloaden op parkside-diy.com. Deze QR-code brengt u rechtstreeks naar parkside-diy.com. Selecteer uw land en gebruik het

zoekmasker om de gebruiksaanwijzing te zoeken. U kunt uw gebruiksaanwijzing openen door het artikelnummer (IAN) 520541_2507 in te voeren.

Reparatie-service

Neem contact op met het servicecentrum voor reparaties **die niet door de garantie worden gedekt**. U ontvangt daar een kostenraming.

- Wij kunnen alleen apparaten verwerken die voldoende verpakt en gefrankeerd zijn verzonden.
Opmerking: stuur uw apparaat schoon en met vermelding van het defect naar het adres dat door het servicecentrum is opgegeven.
- Apparaten die niet vooraf zijn betaald of die zijn verzonden met omvangrijke goederen, exprespost of andere speciale vracht, worden niet geaccepteerd.
- We zullen de door u opgestuurde defecte apparaten gratis afvoeren.

Service-Center

(NL) Service Nederland
Tel.: 08000 229556
Contactformulier op parkside-diy.com
IAN 520541_2507

(BE) Service België
Tel.: 0800 12614
Contactformulier op parkside-diy.com
IAN 520541_2507

Importeur

Opgelet: het onderstaande adres is geen serviceadres. Neem eerst contact op met het bovenvermelde service-center.

Grizzly Tools GmbH & Co. KG
Stockstädter Str. 20
63762 Großostheim
DUITSLAND
www.grizzlytools.de

Reserveonderdelen en toebehoren

Reserveonderdelen en toebehoren zijn beschikbaar via www.grizzlytools.shop. Als u problemen heeft met uw bestelproces, neem dan contact met ons op via onze online shop. Indien u nog vragen heeft, kunt u contact opnemen met: *Service-Center, Pag. 59*

| Pos. nr. | Benaming | Bestelnr. |
|-----------|---|-----------|
| 1 | Extra handvat | 91045065 |
| 12 | Netsnoer | 91045067 |
| 15 | Adapter voor stofafzuiging | 91045064 |
| 18 | Steeksleutel | 91045068 |
| 19 | 4x Schuurpapierbladen (2x korrel 80 / 2x korrel 120) | 91045071 |
| 20 | Schuurschijf (met schroef en schijf) | 91045069 |
| 21 | Randbescherming | 91045063 |
| 24, 8, 27 | 2x Bouwgroep Koolborstel, Onderhoudsdeksel, Contact-schroef | 91045066 |

Vertaling van de originele EU-conformiteitsverklaring

Product: **Excentrische schuurmachine**

Model: **PPEXS 750 B2**

Serienummer: 000001 – 032000

Het hierboven beschreven voorwerp is in overeenstemming met de desbetreffende harmonisatiewetgeving van de Unie:

2006/42/EC • 2014/30/EU • 2011/65/EU & (EU) 2015/863

Het hierboven beschreven voorwerp is conform Richtlijn 2011/65/EU van het Europees Parlement en de Raad van 8 juni 2011 betreffende beperking van het gebruik van bepaalde gevaarlijke stoffen in elektrische en elektronische apparatuur.

Om de conformiteit te waarborgen, zijn de volgende geharmoniseerde normen en nationale normen en voorschriften toegepast:

EN 62841-1:2015/A11:2022
EN IEC 62841-2-3:2021/A11:2021 • EN 62841-2-4:2014/AC:2015
EN IEC 63000:2018 • EN IEC 55014-1:2021 • EN IEC 55014-2:2021
EN IEC 61000-3-2:2019/A2:2024 • EN 61000-3-3:2013/A2:2021

Deze conformiteitsverklaring wordt verstrekt onder volledige verantwoordelijkheid van de fabrikant:



Grizzly Tools GmbH & Co. KG
Stockstädter Str. 20
63762 Großostheim
DUITSLAND
15.12.2025

Christian Frank
Documentatie gemachtigde

Índice de contenido

| | |
|--|------------|
| Introducción..... | 61 |
| Usado previsto..... | 61 |
| Volumen de suministro/accesorios..... | 61 |
| Vista general..... | 62 |
| Descripción del funcionamiento..... | 62 |
| Datos técnicos..... | 62 |
| Indicaciones de seguridad..... | 63 |
| Significado de las indicaciones de seguridad..... | 63 |
| Gráficos y símbolos..... | 63 |
| Advertencias de seguridad generales de la herramienta eléctrica..... | 63 |
| Información de seguridad para lijadoras..... | 65 |
| Advertencias de seguridad adicionales..... | 67 |
| Riesgos residuales..... | 68 |
| Preparación..... | 68 |
| Elementos de control..... | 68 |
| Conectar la aspiración de polvo..... | 68 |
| Sustituir la hoja de lija..... | 69 |
| Cambiar el disco abrasivo..... | 69 |
| Montar y desmontar la empuñadura adicional..... | 69 |
| Montar y desmontar la protección de cantos..... | 69 |
| Funcionamiento..... | 69 |
| Indicaciones de trabajo..... | 69 |
| Encendido y apagado..... | 69 |
| Transporte..... | 70 |
| Limpieza, mantenimiento y almacenamiento..... | 70 |
| Limpieza..... | 70 |
| Cambiar las escobillas de carbón..... | 70 |
| Almacenamiento..... | 71 |
| Localización de averías..... | 71 |
| Eliminación/protección del medio ambiente..... | 71 |
| Servicio..... | 71 |
| Garantía..... | 71 |
| Servicio de reparación..... | 72 |
| Service-Center..... | 73 |
| Importador..... | 73 |
| Piezas de repuesto y accesorios..... | 73 |
| Traducción de la declaración UE de conformidad..... | 74 |
| Vista explosionada..... | 159 |

Introducción

Enhorabuena por la adquisición de su nueva lijadora excéntrica (en adelante, denominado aparato o herramienta eléctrica).

Ha adquirido un aparato de alta calidad. Durante la producción del aparato se ha revisado su calidad y se le ha realizado una inspección final. Por lo tanto, la capacidad de funcionamiento de su aparato queda garantizada.



Este manual de instrucciones es parte de este aparato. Contiene indicaciones importantes para la seguridad, uso y desecho del producto. Lea atentamente el manual de instrucciones. Familiarícese con los controles y el uso correcto del aparato. Utilice exclusivamente el aparato como se describe y para los campos de aplicación especificados. Conserve el manual de instrucciones y entregue toda la documentación si traspasa este aparato a un tercero.

Uso previsto

Esta herramienta eléctrica está diseñada para ser usada como lijadora y pulidora.

No está recomendada para trabajos como, por ejemplo, amolado, cepillado con alambre, corte, corte de orificios o recortes. No procese materiales que contengan sustancias nocivas para la salud (p. ej.: amianto o plomo).

Funcionamiento exclusivamente en espacios secos.

Cualquier otro uso que no esté expresamente permitido en este manual de instrucciones puede suponer un serio peligro para el usuario y provocar daños en el aparato. El operador o usuario del aparato será responsable de los accidentes o daños causados a otras personas o sus propiedades. El aparato está destinado al uso doméstico. No se ha concebido para uso industrial prolongado. Si se le da un uso profesional, se anulará la garantía. El fabricante no se responsabiliza de los daños derivados de un uso erróneo o distinto del previsto.

Volumen de suministro/ accesorios

Desembale el aparato y compruebe el volumen de suministro.

Deseche el material de embalaje según corresponda.

- Lijadora excéntrica
- Empuñadura adicional
- Protección de bordes (premontato)
- Adaptador para la aspiración externa de polvo (premontato)
- Cable de conexión eléctrica (extraíble)
- 2x Hoja de lija (Granulación 80)
- 2x Hoja de lija (Granulación 120)
- Llave de boca
- Maletín
- Traducción del manual original

Vista general

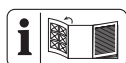

En las páginas desplegadas delantera y trasera encontrará ilustraciones del aparato.

- 1 Empuñadura adicional (Empuñaduras aisladas)
 - 2 Tecla de velocidad
 - 3 Tecla de encendido y apagado
 - 4 Indicador (Nivel de velocidad)
 - 5 Tecla de desbloqueo
 - 6 Panel de control
 - 7 Tornillo (Cubierta de mantenimiento)
 - 8 Cubierta de mantenimiento
 - 9 Mango (Empuñaduras aisladas)
 - 10 Conexión del aparato
 - 11 Conector del aparato
 - 12 Cable de conexión eléctrica
 - 13 Desbloqueo
 - 14 Soporte
 - 15 Adaptador (Aspiración de polvo)
 - 16 Expulsión de polvo
 - 17 Alojamiento (Empuñadura adicional)
 - 18 Llave de boca
 - 19 Hoja de lija
 - 20 Disco abrasivo
 - 21 Protección de bordes
 - 22 Maletín
 - 23 Selector
- Fig. A**
- 24 Módulo Escobilla de carbón
 - 25 Terminal de ojal del cable
 - 26 Cordón

- 27 Tornillo de contacto
- 28 Manguito de conexión plana

Descripción del funcionamiento

La lijadora excéntrica tiene un plato de lijado rotativo para el mecanizado de madera, metal o pintura.

El funcionamiento de los elementos de mando se describe en las siguientes páginas.

Datos técnicos

| | |
|---|---|
| Lijadora excéntrica | PPEXS 750 B2 |
| Tensión nominal U | 230 V~, 50 Hz |
| Potencia nominal de entrada P | 750 W |
| Longitud Cable de conexión eléctrica | 5 m |
| Clase de protección .. | II (doble aislamiento) |
| Peso | ≈ 2,6 kg |
| Placa lijadora | Ø150 mm |
| Régimen de ralentí n_0 | 3300–7300 min ⁻¹ |
| Número de vibraciones en ralentí | 6600–14600 min ⁻¹ |
| Diámetro del círculo de oscilación | 4,5 mm |
| Excentricidad | 2,25 mm |
| Nivel de presión acústica (L_{pA}) | 89,1 dB; $K_{pA}=3$ dB |
| Nivel de potencia acústica (L_{WA}) | 97,1 dB; $K_{WA}=3$ dB |
| Vibración (a_h) | |
| – Mango | 3,3 m/s ² ; $K=1,5$ m/s ² |
| – Empuñadura adicional | 2,9 m/s ² ; $K=1,5$ m/s ² |

Indicaciones sobre los valores de ruido y vibraciones

Los valores de ruido y vibración se han obtenido según la normativa y disposiciones indicadas en la declaración de conformidad.

⚠ ¡PRECAUCIÓN! ¡Daños auditivos! Use protección para los oídos.

Los valores de emisión de vibraciones y los valores de emisiones sonoras indicados se obtienen mediante la medición en un procedimiento de ensayo normalizado y se pueden utilizar para hacer una comparación entre una herramienta eléctrica y otra. Los valores de emisión de vibraciones y los valores de emisiones sonoras indicados también pueden utilizarse para una evaluación preliminar de la carga.

⚠ ¡ADVERTENCIA! Los valores de emisión de vibraciones y sonoras reales pueden variar frente al valor indicado cuando se hace un uso real de la herramienta electrónica, dependiendo del tipo y forma en que se utiliza la herramienta eléctrica y, en particular, del tipo de pieza de trabajo que se procesa. Es necesario establecer medidas de seguridad para proteger al operador basadas en una estimación de la carga de vibraciones durante las condiciones reales de uso. En este sentido, se deben tener en cuenta todas las fases del ciclo de trabajo, por ejemplo, los tiempos en los que la herramienta eléctrica está desconectada y aquellos en los que está encendida, pero funciona sin carga.

Indicaciones de seguridad

En este apartado se presentan las indicaciones de seguridad básicas para utilizar el aparato.

Significado de las indicaciones de seguridad

⚠ ¡PELIGRO! Si no sigue esta indicación de seguridad, se producirá accidentes. El resultado es una lesión grave o la muerte.

⚠ ¡ADVERTENCIA! Si no sigue esta indicación de seguridad, es posible que se produzca un accidente. El resultado es posiblemente una lesión grave o la muerte.

⚠ ¡PRECAUCIÓN! Si no sigue esta indicación de seguridad, se producirá accidentes. El resultado es posiblemente una lesión de gravedad leve o media.

¡NOTA IMPORTANTE! Si no sigue esta indicación de seguridad, se producirá accidentes. El resultado es posiblemente un daño material.

Gráficos y símbolos

Símbolos gráficos sobre el aparato



Lea las instrucciones de uso



Utilice protección ocular



¡Trabaje siempre con las dos manos!



Clase de protección II (doble aislamiento)



Los aparatos eléctricos no deben tirarse a la basura doméstica.



Interruptor de encendido/apagado



Selector:
Elección del modo de funcionamiento



Bloqueo de encendido



Tecla de velocidad

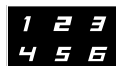

Indicador
(Nivel de velocidad)

Advertencias de seguridad generales de la herramienta eléctrica

⚠ ¡ADVERTENCIA! Lea todas las advertencias de seguridad, instrucciones, ilustraciones y especificaciones proporcionadas con esta herramienta eléctrica. Si no se siguen todas las instrucciones incluidas más abajo puede producirse una descarga eléctrica, un incendio y/o lesiones graves. **Guarde todas las advertencias e instrucciones para referencia futura.**

El término "herramienta eléctrica" en las advertencias se refiere a su herramienta eléctrica operada con corriente de la red eléctrica (con cable eléctrico), o su herramienta eléctrica operada con baterías (sin cable eléctrico).

1. **SEGURIDAD DEL ÁREA DE TRABAJO**
 - a) **Mantenga el área de trabajo limpia y bien iluminada.** Las áreas abarrotadas u oscuras favorecen los accidentes.
 - b) **No opere las herramientas eléctricas en atmósferas explosivas tales como en presencia de líquidos, gases o polvo inflamables.** Las herramientas eléctricas producen chispas que pueden incendiar el polvo o los gases.

- c) **Mantenga alejados a los niños y personas en el área cuando esté operando una herramienta eléctrica.** Las distracciones pueden hacer que pierda el control.
2. **SEGURIDAD ELÉCTRICA**
- a) **Las clavijas de las herramientas eléctricas tienen que coincidir con el enchufe. Nunca modifique la clavija de ninguna forma. No utilice ningún adaptador con herramientas conectadas a tierra.** Las clavijas originales no modificadas y los enchufes adecuados reducen el riesgo de descarga eléctrica.
- b) **Evite el contacto entre su cuerpo y las superficies conectadas a tierra, como tubos, radiadores, cables y refrigeradores.** Existe un mayor riesgo de descarga eléctrica si su cuerpo está conectado a tierra.
- c) **No exponga las herramientas eléctricas a la lluvia o ambientes húmedos.** Si el agua penetra en una herramienta eléctrica aumenta el riesgo de descarga eléctrica.
- d) **No maltrate el cable. Nunca use el cable para cargar, jalar o desconectar la herramienta eléctrica. Mantenga alejado el cable del calor, aceite, bordes afilados o partes móviles.** Los cables dañados o enredados aumentan el riesgo de descarga eléctrica.
- e) **Al usar una herramienta eléctrica en exteriores, utilice una extensión adecuada para uso en exteriores.** Utilizar un cable adecuado para exteriores reduce el riesgo de descarga eléctrica.
- f) **Si es inevitable utilizar una herramienta eléctrica en una ubicación húmeda, utilice una fuente protegida con un dispositivo de corriente residual (RCD).** Utilizar un RCD reduce el riesgo de descarga eléctrica.
3. **SEGURIDAD PERSONAL**
- a) **Manténgase alerta, fíjese en lo que está haciendo, y utilice el sentido común cuando esté utilizando una herramienta eléctrica. No utilice una herramienta eléctrica cuando esté cansado o bajo los efectos de drogas, alcohol o medicamentos.** Un momento de distracción al operar herramientas eléctricas pueden tener como resultado graves lesiones físicas.
- b) **Utilice equipo de protección personal. Siempre utilice protección para los ojos.** Utilizar equipo protector, como una máscara antipolvo, calzado de seguridad antideslizante, un casco, o protección auditiva para lograr las condiciones apropiadas reduce la posibilidad de lesiones personales.
- c) **Evite un arranque involuntario. Asegúrese de que el interruptor está en la posición de apagado antes de conectar la fuente de energía y/o el paquete de baterías, y antes de recoger o cargar la herramienta.** Cargar las herramientas eléctricas con su dedo puesto en el interruptor o conectar la energía a herramientas eléctricas que tienen el interruptor encendido aumenta la posibilidad de tener accidentes.
- d) **Retire cualquier llave de ajuste o llave inglesa antes de encender la herramienta eléctrica.** Una llave inglesa o una llave que se haya dejado pegada a una parte giratoria de la herramienta eléctrica puede ocasionar lesiones personales.
- e) **No se extralimite. Mantenga una posición y un balance adecuados en todo momento.** Esto permite un mejor control de la herramienta eléctrica en situaciones inesperadas.
- f) **Vista ropa adecuada. No utilice ropa suelta o joyas. Mantenga su cabello y su ropa lejos de las partes móviles.** Las prendas de vestir sueltas, las joyas o el cabello largo pueden quedar atrapados en las partes móviles.
- g) **Si se proporcionan dispositivos para la conexión de extracción de polvo e instalaciones de recolección, asegúrese de que estén conectados y se utilicen adecuadamente.** La utilización de recolección de polvo puede reducir los riesgos relacionados con este.
- h) **No permita que la familiaridad obtenida por el uso frecuente de las herramientas lo vuelva descuidado y le haga ignorar los principios de seguridad de herramientas.** Una acción descuidada puede causar lesiones graves en una fracción de segundo.
4. **USO Y CUIDADO DE LAS HERRAMIENTAS ELÉCTRICAS**
- a) **No fuerce la herramienta eléctrica. Utilice la herramienta eléctrica correcta para su aplicación.** La herramienta eléc-

trica correcta hará el trabajo mejor y con más seguridad al ritmo para el cual fue diseñada.

- b) **No utilice la herramienta eléctrica si el interruptor no la enciende y apaga.** Cualquier herramienta eléctrica que no pueda controlarse con el interruptor es peligrosa y tiene que repararse.
- c) **Desconecte la clavija de la fuente de energía y/o el paquete de baterías de la herramienta eléctrica, si este es desmontable, antes de hacer cualquier ajuste, cambiar accesorios o almacenar las herramientas eléctricas.** Estas medidas preventivas de seguridad reducen el riesgo de arrancar accidentalmente la herramienta eléctrica.
- d) **Almacene las herramientas eléctricas que no utilice fuera del alcance de los niños, y no permita a personas que no estén familiarizadas con las herramientas eléctricas o estas instrucciones que operen dichas herramientas.** Las herramientas eléctricas son peligrosas en manos de usuarios no capacitados.
- e) **Proporcione mantenimiento a las herramientas eléctricas y sus accesorios. Revise si hay desalineaciones de partes de conexión o móviles, roturas de partes y cualquier otra condición que pueda afectar la operación de la herramienta eléctrica. Si está dañada, mande a reparación la herramienta antes de usarla.** Muchos accidentes son causados por herramientas eléctricas con mal mantenimiento.
- f) **Mantenga las herramientas de corte afiladas y limpias.** Las herramientas de corte con un buen mantenimiento y filos de corte bien afilados tienden menos a atorarse y son más fáciles de controlar.
- g) **Utilice la herramienta eléctrica, sus accesorios y brocas, etc. de acuerdo con estas instrucciones, tomando en cuenta las condiciones de trabajo y el trabajo que se va a realizar.** Utilizar la herramienta eléctrica para operaciones distintas a las que está destinada podría ocasionar una situación de riesgo.
- h) **Mantenga las manijas y las superficies de agarre secas, limpias y sin aceite o grasa.** Las manijas y superficies de agarre resbalosas no permiten un manejo y

control seguro de la herramienta en situaciones inesperadas.

5. SERVICIO

- a) **Lleve su herramienta eléctrica a servicio con una persona calificada para realizar reparaciones y que utilice solamente refacciones idénticas.** Esto asegurará que se mantenga la seguridad de la herramienta eléctrica.

Información de seguridad para lijadoras

La información de seguridad de esta sección solo afecta al siguiente modo de funcionamiento: **Transmisión directa**

Advertencias de seguridad para el lijado y pulido comunes

- **Esta herramienta eléctrica está diseñada para ser usada como lijadora y pulidora. Lea todas las advertencias de seguridad, instrucciones, ilustraciones y especificaciones proporcionadas con esta herramienta eléctrica.** Si no se siguen todas las instrucciones incluidas más abajo, puede producirse una descarga eléctrica, un incendio y/o lesiones graves.
- **No está recomendada para trabajos como, por ejemplo, amolado, cepillado con alambre, corte, corte de orificios o recortes.** Usar la herramienta eléctrica de un modo distinto al previsto puede representar un peligro y causar lesiones personales.
- **No realice conversiones en la herramienta eléctrica para hacerla funcionar de manera distinta a la especificada y prevista por el fabricante.** Esta clase de modificaciones puede causar pérdidas de control y lesiones graves.
- **No use accesorios distintos a los especificados y previstos por el fabricante de la herramienta.** Incluso si dichos accesorios pueden acoplarse a la herramienta, esto no significa que su uso sea seguro.
- **La velocidad nominal del accesorio debe ser al menos igual a la velocidad máxima especificada en la herramienta.** Los accesorios que funcionan a una velocidad superior a su velocidad de trabajo pueden romperse y salir despedidos.
- **El diámetro exterior y el grosor de su accesorio deben ajustarse a la capaci-**

- dad nominal de la herramienta eléctrica.** Los accesorios con un tamaño inadecuado no pueden protegerse o controlarse correctamente.
- **Las dimensiones del soporte de montaje del accesorio deben ajustarse a las dimensiones del soporte de montaje de la herramienta.** Los accesorios que no encajan en el soporte de montaje de la herramienta perderán su equilibrio, vibrarán excesivamente y pueden ocasionar una pérdida de control.
 - **No utilice accesorios dañados. Antes de cada uso, inspeccione el aparato para comprobar que los discos abrasivos no presentan grietas o astillas; la ausencia de grietas, desgaste o roturas en el o el soporte de apoyo; o la presencia de cerdas rotas o sueltas en el cepillo de alambre. Si la herramienta eléctrica o el accesorio caen, compruebe que no se han producido daños y coloque un accesorio en buen estado si es necesario. Tras inspeccionar e instalar un accesorio, colóquese fuera del alcance del accesorio que gira y ponga en marcha la herramienta a la velocidad máxima sin carga de trabajo durante un minuto. Los accesorios dañados se romperán durante el tiempo de prueba.**
 - **Utilice equipo de protección personal. Según el tipo de aplicación, deberá usar máscara protectora o gafas de seguridad. Si es preciso, use mascarilla antipolvo, protección acústica, guantes y mandil de trabajo resistente a los pequeños fragmentos abrasivos y virutas.** La protección ocular debe proteger frente a las virutas que salen despedidas en las diferentes aplicaciones. La mascarilla antipolvo o respirador debe proteger frente a las partículas filtrantes que genera la aplicación en cuestión. La exposición continuada a un sonido de alta intensidad puede producir pérdidas auditivas.
 - **Mantenga a las terceras personas alejadas del área de trabajo. Toda persona que acceda al área de trabajo debe utilizar equipo de protección personal.** Las virutas de la pieza de trabajo o de un accesorio roto pueden salir despedidas y causar lesiones más allá de la zona de trabajo inmediata.
 - **Coloque el cable alejado del accesorio rotatorio.** En caso de pérdida de control, el cable puede cortarse o engancharse en la mano y ser arrastrado hacia el accesorio giratorio.
 - **Espera siempre a que el accesorio se detenga por completo antes de dejar la herramienta.** El accesorio giratorio puede agarrarse a la superficie y arrastrar la herramienta fuera de control.
 - **No ponga en funcionamiento la herramienta mientras la lleva a su lado.** El contacto accidental con el accesorio giratorio puede hacer que se enganche a la ropa y atraer el accesorio hasta el cuerpo.
 - **Limpie regularmente las salidas de aire de la herramienta.** El ventilador del motor succiona el polvo dentro de la carcasa y la acumulación excesiva de polvo metálico puede ocasionar peligro eléctrico.
 - **No utilice la herramienta eléctrica cerca de materiales inflamables.** Las chispas podrían prender el material.
 - **No use accesorios que requieran refrigerantes líquidos.** El uso de agua o de otros refrigerantes líquidos puede producir electrocuciones o descargas.

Retroceso y advertencias relacionadas

El retroceso es una reacción súbita ante el atrapamiento o atascamiento del disco, del soporte de apoyo, del cepillo o de cualquier otro accesorio. El pinzamiento o enganche provoca que el accesorio giratorio se atasque rápidamente, lo que a su vez hace que la herramienta se mueva descontroladamente en dirección opuesta al giro del accesorio en el punto de atasco.

Por ejemplo, si un disco abrasivo queda atrapado o enganchado en la pieza de trabajo, el borde del disco que penetra en el punto de pinzamiento puede perforar la superficie del material levantando o repeliendo el disco. El disco puede saltar hacia el usuario o en dirección opuesta, según el movimiento del disco en el punto de pinzamiento. Los discos abrasivos también pueden romperse bajo estas condiciones.

El retroceso es el resultado de un mal uso de la herramienta o de un procedimiento o condiciones de trabajo incorrectos y puede evitarse tomando precauciones adecuadas como las expuestas a continuación.

- **Sujete la herramienta firmemente con ambas manos y coloque el cuerpo y los brazos adecuadamente para re-**

sistir el retroceso. Si se incluye, use siempre la empuñadura auxiliar para controlar al máximo el retroceso o la reacción de giro durante el arranque. Tomando las medidas adecuadas, el usuario puede controlar correctamente la reacción de giro o de retroceso.

- **Nunca coloque la mano cerca del accesorio giratorio.** El retroceso puede golpear su mano.
- **No coloque el cuerpo en el área donde puede producirse el retroceso de la herramienta.** El retroceso impulsará la herramienta en la dirección opuesta al giro del disco en el punto de agarre.
- **Tenga especial cuidado al trabajar en esquinas, bordes afilados, etc. Evite que el accesorio rebote o se enganche.** Las esquinas, los bordes afilados y el movimiento de rebote pueden ocasionar que el accesorio giratorio quede atrapado y se produzca un retroceso o la pérdida de control de la herramienta.
- **No coloque hojas de motosierra para tallar madera, discos de diamante segmentado con un espacio periférico superior a 10 mm u hojas de sierra dentadas.** Dichas hojas producen retroceso frecuente y pérdida de control.

Advertencias de seguridad específicas adicionales para operaciones de lijado

Use discos de papel de lijado de tamaño adecuado. Al seleccionar el papel de lijado, siga las recomendaciones del fabricante. Si el papel de lijado excede los bordes de la placa de lija, existe el riesgo de desgarros y puede provocar que el disco se enganche o rompa o el retroceso de la herramienta.

Advertencias de seguridad específicas para trabajos de pulido

- **No deje que giren libremente las partes sueltas de la almohadilla de pulido o de sus hilos de sujeción. Recoja o recorte los hilos de sujeción sueltos.** Los hilos de sujeción sueltos durante el giro pueden enredarse en los dedos o engancharse en la pieza de trabajo.

Advertencias de seguridad adicionales

⚠ ¡ADVERTENCIA! ¡Riesgo para la salud! El aparato no es apropiado para el lijado de materiales que contengan plomo y asbesto.

⚠ ¡ADVERTENCIA! Durante el lijado se puede generar un polvo que puede ser dañino para la salud (p. ej., metales o algunos tipos de madera) que pueden suponer un peligro para el usuario o para quienes estén cerca. Procure que el lugar de trabajo esté bien ventilado. Póngase siempre gafas de protección, guantes de protección y mascarilla.

- **Utilice abrazaderas u otra forma práctica para asegurar y apoyar la pieza de trabajo en una plataforma estable.** Sostener la pieza de trabajo en sus manos o contra el cuerpo la deja inestable y puede ocasionar la pérdida del control.
- **Utilice la herramienta eléctrica únicamente para el lijado en seco. No lija materiales que estén humedecidos.** Si penetra agua dentro de un aparato eléctrico se incrementa el riesgo de descarga eléctrica.
- **Evite un sobrecalentamiento de la pieza que va a lijar y de la lijadora.** Existe peligro de incendio.
- **La pieza de trabajo se calienta durante el lijado. No la toque por el lado mecanizado, deje que se enfríe.** Existe peligro de quemaduras. No utilice ningún medio refrigerante o similar.
- **Espere siempre a que la herramienta eléctrica se detenga por completo antes de colocarla en el suelo.** La herramienta de aplicación puede atascarse y hacer que pierda el control de la herramienta eléctrica.
- **Utilice detectores adecuados para determinar si hay líneas de suministro ocultas o póngase en contacto con la compañía local de suministro local para obtener ayuda.** El contacto con los cables eléctricos puede provocar incendios y descargas eléctricas. Dañar los conductos de gas puede provocar una explosión. La rotura de las tuberías de agua provoca daños materiales.
- **Conecte el aparato solo a un enchufe con dispositivo de protección de corriente de fuga (interruptor diferencial) con una corriente de medición de fuga de no más de 30 mA.**
- **Si el cable de conexión eléctrica de este aparato está dañado, debe sustituirse por un cable de conexión especial.**
- **Utilice solo accesorios recomendados por PARKSIDE.** Los accesorios inadecuados pueden causar lesiones.

cuados pueden causar una descarga eléctrica o un incendio.

Riesgos residuales

Incluso aunque esta herramienta se maneje con precaución, existen siempre riesgos residuales. Debido a su diseño y ejecución, esta herramienta puede presentar los siguientes peligros:

- Daños oculares, si no se utilizan gafas de protección.
- Daños en los pulmones, si no se utiliza mascarilla adecuada.
- Daños auditivos, si no se lleva una protección adecuada para los oídos.
- Daños en la salud provocados por las vibraciones en manos y brazos, si el aparato se utiliza por un periodo prolongado o si no se utiliza y se mantiene correctamente.
- Abrasiones

⚠ ¡ADVERTENCIA! Peligro por el campo electromagnético generado mientras el dispositivo está en funcionamiento. En determinadas circunstancias este campo puede afectar a implantes médicos activos o pasivos. Para reducir el peligro de lesiones graves o mortales, recomendamos a las personas que tengan implantes médicos que consulten a su médico y al fabricante de los implantes médicos antes de utilizar la máquina.

Preparación

⚠ ¡ADVERTENCIA! Peligro de lesiones debido a la puesta en marcha involuntaria del aparato. No conecte el enchufe a la toma de corriente hasta que el aparato esté completamente preparado para su uso.

Elementos de control

Antes de poner en funcionamiento el aparato por primera vez, familiarícese con los elementos de control.

Panel de control (6)

- **Tecla de velocidad (2)**
Ajustar el número de revoluciones en 6 niveles.
- **Indicador (Nivel de velocidad) (4)**
- **Botón de encendido/apagado (3)**
 - Encender: Presionar
 - Apagar: Presionar

- **Tecla de desbloqueo (5)**

- Desbloqueo: Presionar
El indicador del nivel de velocidad se ilumina.

Si no se realiza ninguna otra acción, el aparato se bloquea automáticamente al cabo de 20 s. El indicador del nivel de velocidad se apaga.

Selector (23)

Elección del modo de funcionamiento

⚠ ¡PRECAUCIÓN! Cambie el modo de funcionamiento sólo cuando el disco abrasivo esté parado.

Desbaste (transmisión directa)

- Movimiento de rotación y excéntrico constante
- Función de desbaste elevada para tratar superficies duras y poco frágiles, así como pulido



Rectificado (giro libre)

- Movimiento excéntrico constante y movimiento rotatorio según presión de contacto
- Tratamiento de superficies sensibles y pulido fino

Conectar la aspiración de polvo

Indicaciones

- Asegúrese de que la aspiración de polvo es apropiada. Utilice, por ejemplo, un aspirador de taller. Los aspiradores domésticos no son apropiados para aspirar piezas lijadas. Puede encontrar la información correspondiente en el manual de instrucciones del sistema externo.

Procedimiento (Fig. B)

1. Conecte el adaptador (15) para la aspiración de polvo en la salida de polvo (16).
2. Deslice el desbloqueo (13) del adaptador en el soporte (14) del aparato. En cuanto se oiga un clic, el adaptador estará fijado.
3. Conecte una manguera de aspiración externa con el adaptador.
4. Presione el desbloqueo en dirección al adaptador si desea retirar de nuevo el adaptador.

Sustituir la hoja de lija

Indicaciones

- El plato de lijado está equipado con un tejido adhesivo para colocar las hojas de sierra fácilmente y de forma segura.
- Utilice solo hojas de lijado cuyo tamaño y forma coincidan con el plato de lijado.
- Antes de colocar la hoja de lija: Limpie el plato de lijado, en particular el tejido adhesivo. Utilice para ello un aspirador.

Colocar la hoja de lija

1. Coloque la hoja de lija (19) sobre el plato de lijado (20).
2. Presione bien la hoja de lija (19).
3. En caso de hojas de lija con agujeros: Los agujeros de la hoja de lija y las aberturas de aspiración del disco de lijado deben coincidir ya que, de lo contrario, la aspiración de polvo no es posible.

Retirar de la hoja de lija



1. Retire la hoja de lija (19).
2. Limpie el disco abrasivo (20), en particular el tejido adhesivo.

Cambiar el disco abrasivo

Herramientas necesarias

- Llave de boca (18)
Debido al grosor del material, no se puede utilizar una llave de boca estándar. Utilice únicamente la llave de boca incluida en el volumen de suministro.

Procedimiento (Fig. C)

1. Gire el aparato de modo que el disco abrasivo (20) apunte hacia arriba.
2. Guíe la llave de boca (18) por debajo del plato de lijado y muévela en sentido horizontal hasta que encaje. La rosca queda sujeta.
3. Suelte el plato de lijado girándolo  y retírelo.
4. Vuelva a apretar a mano el plato de lijado girándolo .

Montar y desmontar la empuñadura adicional

Montar la empuñadura adicional

Puede colocar la empuñadura adicional a la derecha y a la izquierda de la máquina.

1. Apriete la empuñadura adicional (1) firmemente en uno de los soportes (17).

Desmontar la empuñadura adicional

1. Gire la empuñadura adicional (1) para sacarla del soporte (17).

Montar y desmontar la protección de cantos

La protección de cantos (21) es fácil de colocar y extraer.

Funcionamiento



Indicaciones de trabajo

- No utilice el aparato sin aspiración de polvo externa. Si se utiliza la aspiración de polvo, se pueden reducir los peligros provocados por el polvo. Si utiliza hojas de lija sin agujeros, no se puede aspirar el polvo. Procure que el lugar de trabajo esté bien ventilado.
- Lleve el aparato hacia la pieza de labor cuando esté en funcionamiento.
- Al terminar el mecanizado, levante el disco abrasivo antes de apagar el aparato.
- Solo trabaje con hojas de lija que estén en perfecto estado para obtener buenos resultados de lijado.
- Trabaje ejerciendo poca presión y de manera continua, avanzando de manera constante. Así protege el aparato y la hoja de lija.
- No lije con la misma hoja materiales diferentes (p. ej., metal y después madera).
- Vacíe o la aspiradora en su debido momento para asegurar la óptima potencia de aspiración.

Encendido y apagado

¡NOTA IMPORTANTE! El aparato tiene una función de memoria. Al volver a conectarlo, se aplica la última velocidad ajustada.

Conectar el cable de alimentación eléctrica a la conexión del aparato

1. Sostenga el cable de alimentación eléctrica (12) y gire la tapa del enchufe del aparato (11) hasta el tope en dirección .
2. Conecte el enchufe del aparato en la conexión del mismo (10).
3. Bloquee el enchufe del aparato: Gire la tapa del enchufe del aparato hasta el tope en dirección .

Encender

1. Presione la tecla de desbloqueo (5).

El indicador (4) del nivel de velocidad se ilumina.

2. Seleccione un nivel de velocidad (1 ... 6) con la tecla de velocidad (2).
3. Presione el botón de encendido/apagado (3).
4. Espere hasta que el aparato haya alcanzado su velocidad completa.
5. Lleve el plato de lijado hacia la pieza de trabajo.

Apagar

1. Retire el plato de lijado de la pieza de trabajo.
2. Presione el botón de encendido/apagado (3).
3. Espere hasta que la herramienta electrónica se pare antes de soltarla.
4. Desenchufe el aparato de la toma de corriente si lo deja sin vigilancia o si ha terminado de trabajar.

Desenchufar el cable de conexión eléctrica del conector del aparato

1. Desbloquee el enchufe del aparato (11): Gire la tapa del enchufe del aparato hasta el tope en dirección .
2. Extraiga el enchufe del aparato de la conexión del mismo (10).

Transporte

Indicaciones

- Apague el aparato.
- Asegúrese de que todas las piezas en movimiento se hayan detenido completamente.
- Extraiga la clavija de alimentación.
- Retire el accesorio.
- Transporte el aparato siempre por el mango (9).

Limpieza, mantenimiento y almacenamiento

⚠ ¡ADVERTENCIA! ¡Descarga eléctrica! Peligro de lesiones debido a la puesta en marcha involuntaria del aparato. Protéjase durante los trabajos de mantenimiento y limpieza. Apague el aparato y desenchúfelo de la corriente eléctrica.

Los trabajos de reparación y mantenimiento que no están descritos en estas instrucciones han de llevarse a cabo por nuestro cen-

tro de servicio. Utilice exclusivamente piezas de repuesto originales.

Limpieza

⚠ ¡ADVERTENCIA! ¡Descarga eléctrica! Nunca rocíe el aparato con agua.

¡NOTA IMPORTANTE! ¡Peligro de daños! Las sustancias químicas pueden dañar las partes del aparato que son de plástico. No utilice detergentes o disolventes.

- Mantenga limpias las ranuras de ventilación, la carcasa del motor y las empuñaduras del aparato. Para ello utilice un trapo húmedo o un cepillo.
- Limpie la hoja de lija con la aspiradora o sacuda el polvo.

Cambiar las escobillas de carbón

⚠ ¡ADVERTENCIA! ¡Descarga eléctrica! Pregunte a un especialista si no se atreve a hacer este trabajo.

Criterios

- La potencia del motor se ha reducido.
- Producción excesiva de chispas.

Herramientas necesarias

- Destornillador para tornillos de estrella  PH2

Procedimiento (Fig. A)

Cambie siempre ambos carbones al mismo tiempo.

1. Extraiga la clavija de alimentación.
2. Retire el tornillo (7) de la tapa de mantenimiento y la tapa misma (8).
3. Retire el tornillo de contacto (27).
4. Retire el módulo de escobilla de carbón (24) del aparato.
5. Retire el manguito de conexión plana (28) del módulo de escobilla de carbón.
6. Inserte el manguito de conexión plana al nuevo módulo de escobilla de carbón.
7. Inserte el nuevo módulo de escobillas de carbón al aparato. Presione desde abajo contra la escobilla de carbón.
8. Fije el módulo de escobilla de carbón y el terminal de cable anular (25) con el tornillo de contacto. El cordón (26) debe ocurrir como en la imagen.
9. Fije la tapa de mantenimiento con el tornillo.
10. Sustituya el resto de escobillas de la misma manera.

Almacenamiento

Almacene siempre el aparato:

- limpio
- seco
- protegido contra el polvo
- En el maletín suministrado (22)
- fuera del alcance de los niños

Localización de averías

La siguiente tabla le ayudará a eliminar las pequeñas averías:

| Problema | Posible causa | Subsanación del error |
|--|---|---|
| El aparato no arranca | Falta tensión de alimentación | Compruebe la toma de corriente, el cable de red, el enchufe de conexión, el fusible y, si es necesario, hágalos reparar por parte de un electricista cualificado. |
| | Botón de encendido/apagado (3) defectuoso | Diríjase al centro de servicio. |
| | Motor defectuoso | |
| El aparato funciona con interrupciones | Contacto flojo en el interior | Diríjase al centro de servicio. |
| | Botón de encendido/apagado (3) defectuoso | |
| | Cepillos de carbón desgastados | <i>Cambiar las escobillas de carbón, p. 70</i> |

Eliminación/protección del medio ambiente

Lleve el aparato, los accesorios y el embalaje a un lugar para que procedan a reciclarlo respetando el medio ambiente.



Los aparatos eléctricos no deben tirarse a la basura doméstica.

El símbolo del contenedor de basura tachado significa que este producto no debe eliminarse como residuo municipal sin clasificarse al final de su vida útil.

Directiva 2012/19/UE sobre residuos de aparatos eléctricos y electrónicos:

Los consumidores tienen la obligación legal de reciclar los aparatos eléctricos y electrónicos de forma ecológica al final de su vida útil. De este modo, se garantiza un reciclaje respetuoso con el medio ambiente y con los recursos.

Dependiendo de las normas estatales, puede tener las siguientes opciones:

- devolverlo a un punto de venta,
- entregarlo a un punto de recogida oficial,
- devolver al fabricante/distribuidor.

Esto no afecta a los accesorios y a otros medios sin componentes electrónicos.

Servicio

Garantía

Estimada/o cliente:

Este producto tiene una garantía de 5 años a partir de la fecha de compra. En caso de defectos en este producto, tiene derechos legales contra el vendedor del producto. Estos derechos legales no están limitados por nuestra garantía que se detalla a continuación.

Condiciones de la garantía

El plazo de la garantía empieza a partir de la fecha de compra. Guarde el recibo de caja original, ya que se necesita como comprobante de compra. Si se produce un defecto de material o de fabricación en el plazo de cinco años a partir de la fecha de compra de este producto, procederemos a la reparación o sustitución del producto, según considere oportuno, sin cargo alguno para usted. Para poder hacer uso de la garantía, es necesario presentar el aparato defectuoso y el comprobante de compra (recibo de caja) en el plazo de cinco años y entregar una breve

descripción por escrito de la naturaleza del defecto y de cuándo se produjo.

Si nuestra garantía cubre el defecto, recibirá el producto reparado o uno nuevo. La reparación o sustitución del producto no supone un nuevo inicio del periodo de garantía.

Periodo de garantía y reclamaciones por defectos legales

La garantía no prolonga el periodo de garantía. Esto también se aplica a piezas repuestas o reparadas. Cualquier daño o defecto ya presente en el momento de la compra debe ser comunicado inmediatamente después de desembalar el producto. Transcurrido el periodo de garantía, cualquier reparación está sujeta a costes.

Alcance de la garantía

El producto ha sido fabricado cuidadosamente según las más estrictas normas de calidad y ha sido sometido a pruebas exhaustivas antes de su entrega.

La garantía cubre los fallos de material o de fabricación. Esta garantía no cubre las piezas del producto sujetas al desgaste normal y que, por lo tanto, pueden considerarse piezas de desgaste (p. ej.: Hoja de lija) o los daños en las piezas frágiles (p. ej.: interruptor).

Esta garantía queda anulada si el producto ha sido dañado, utilizado indebidamente o no se ha mantenido correctamente. Para garantizar el uso adecuado del producto, es imprescindible respetar estrictamente todas las instrucciones que figuran en el manual de instrucciones. Se debe evitar a toda costa cualquier uso o acción desaconsejada o advertida en el manual de instrucciones.

El producto está previsto exclusivamente para su uso particular y no para un uso profesional. La garantía desaparece en caso de manipulación inadecuada, uso de la fuerza e intervenciones no realizadas por nuestro centro de servicio autorizado.

Tramitación en caso de reclamación de garantía

Con el fin de garantizar una rápida tramitación de su solicitud, le rogamos que siga las siguientes instrucciones:

- Para cualquier consulta, conserve el recibo de caja y el número de artículo (IAN 520541_2507) como comprobante de su compra.
- El número del artículo figura en la placa de características del producto, en un grabado en el producto, en la portada de

su manual de instrucciones (parte inferior a la izquierda) o en la pegatina situada en la parte posterior o inferior del producto.

- Si se producen errores de funcionamiento u otros defectos, póngase en contacto con el centro de servicio que se indica a continuación **por teléfono**. O utilice nuestro **formulario de contacto**, que puede encontrar en parkside-diy.com en la sección **Servicio**.
- Después de consultar con nuestro centro de servicio, puede enviar un producto que haya sido identificado como defectuoso a la dirección de servicio que se le ha proporcionado, con el franqueo pagado, junto con el comprobante de compra (recibo de caja) e indicando en qué consiste el defecto y cuándo se produjo. Para evitar problemas de aceptación y costes adicionales, utilice únicamente la dirección que se le ha comunicado. Asegúrese de que el envío no se realiza a portes debidos, por mercancías voluminosas, expés u otro tipo de carga especial. Por favor, envíe el producto con todos los accesorios suministrados con la compra y asegúrese de que el embalaje de transporte es suficientemente seguro.



En parkside-diy.com puede consultar y descargar este y muchos otros manuales. Con este código QR accederá directamente a parkside-diy.com. Seleccione su país y, a través de la interfaz de búsqueda, busque los manuales de instrucciones que desee. Introduciendo el número de artículo (IAN) 520541_2507, podrá abrir el manual de instrucciones.

Servicio de reparación

Para las reparaciones **no cubiertas por la garantía**, póngase en contacto con el centro

de servicio. Estarán encantados de proporcionarle un presupuesto.

- Solo podemos procesar equipos que hayan sido suficientemente empaquetados y franqueados.

Nota: Envíe su aparato limpio y con una nota de los defectos a la dirección indicada por el centro de servicio.

- No se aceptarán los aparatos enviados a portes debidos, por mercancías voluminosas, envíos exprés o con otro tipo de carga especial.
- Nos deshacemos de forma gratuita de los aparatos defectuosos devueltos.

Service-Center



Servicio España

Tel.: 900 994 940

Formulario de contacto en

parkside-diy.com

IAN 520541_2507

Importador

Por favor, tenga en cuenta que la siguiente dirección no es una dirección de servicio técnico. Póngase en contacto con la dirección del centro de servicio mencionada arriba.

Grizzly Tools GmbH & Co. KG

Stockstädter Str. 20

63762 Großostheim

ALEMANIA

www.grizzlytools.de

Piezas de repuesto y accesorios

Encontrará piezas de repuesto y accesorios en www.grizzlytools.shop. Si surgen problemas durante el proceso de pedido, por favor, póngase en contacto con nosotros a través de nuestra tienda online. Si tiene más preguntas, póngase en contacto con: *Service-Center*, p. 73

| Pos. n° | Nombre | N° de pedido |
|-----------|--|--------------|
| 1 | Empuñadura adicional | 91045065 |
| 12 | Cable de conexión eléctrica | 91045067 |
| 15 | Adaptador para la aspiración de polvo | 91045064 |
| 18 | Llave de boca | 91045068 |
| 19 | 4x Hojas de lija (2x grano 80 / 2x grano 120) | 91045071 |
| 20 | Disco abrasivo (con tornillo y arandela) | 91045069 |
| 21 | Protección de bordes | 91045063 |
| 24, 8, 27 | 2x Módulo Escobilla de carbón, Cubierta de mantenimiento, Tornillo de contacto | 91045066 |

Traducción de la declaración UE de conformidad

Producto: **Lijadora excéntrica**

Modelo: **PPEXS 750 B2**

Número de serie: 000001 – 032000

El objeto de la declaración descrita anteriormente es conforme con la legislación de armonización pertinente de la Unión:

2006/42/EC • 2014/30/EU • 2011/65/EU & (EU) 2015/863

El objeto de la declaración descrito anteriormente es conforme a la Directiva 2011/65/EU del Parlamento Europeo y del Consejo, de 8 de junio de 2011, sobre restricciones a la utilización de determinadas sustancias peligrosas en aparatos eléctricos y electrónicos.

Para garantizar la conformidad, se han aplicado las siguientes normas armonizadas así como las normas y reglamentos nacionales:

EN 62841-1:2015/A11:2022

**EN IEC 62841-2-3:2021/A11:2021 • EN 62841-2-4:2014/AC:2015
EN IEC 63000:2018 • EN IEC 55014-1:2021 • EN IEC 55014-2:2021
EN IEC 61000-3-2:2019/A2:2024 • EN 61000-3-3:2013/A2:2021**

La presente declaración de conformidad se expide bajo la exclusiva responsabilidad del fabricante:



Grizzly Tools GmbH & Co. KG
Stockstädter Str. 20
63762 Großostheim
ALEMANIA
15.12.2025

Christian Frank
Representante autorizado para la documentación

Indice

| | |
|---|------------|
| Introduzione..... | 75 |
| Usò conforme..... | 75 |
| Materiale in dotazione/accessori..... | 75 |
| Panoramica..... | 76 |
| Descrizione del funzionamento..... | 76 |
| Dati tecnici..... | 76 |
| Avvertenze di sicurezza..... | 77 |
| Significato delle avvertenze di sicurezza..... | 77 |
| Pittogrammi e simboli..... | 77 |
| Avvertenze di sicurezza generali elettrotensile..... | 77 |
| Informazioni di sicurezza per smerigliatrici..... | 79 |
| Ulteriori avvertenze di sicurezza..... | 81 |
| Rischi residui..... | 81 |
| Preparazione..... | 82 |
| Elementi di comando..... | 82 |
| Collegare l'aspirazione della polvere..... | 82 |
| Sostituzione del foglio di carta abrasiva..... | 82 |
| Sostituire il platorello..... | 83 |
| Montaggio e smontaggio dell'impugnatura supplementare..... | 83 |
| Montare e smontare il parabordo..... | 83 |
| Funzionamento..... | 83 |
| Avvertenze per l'utilizzo..... | 83 |
| Accensione e spegnimento..... | 83 |
| Trasporto..... | 84 |
| Pulizia, manutenzione e conservazione..... | 84 |
| Pulizia..... | 84 |
| Sostituire le spazzole di carbone..... | 84 |
| Conservazione..... | 84 |
| Ricerca degli errori..... | 85 |
| Smaltimento/rispetto dell'ambiente..... | 85 |
| Assistenza..... | 85 |
| Garanzia..... | 85 |
| Servizio di riparazione..... | 86 |
| Service-Center..... | 87 |
| Importatore..... | 87 |
| Ricambi e accessori..... | 87 |
| Traduzione delle dichiarazioni UE di conformità originale..... | 88 |
| Vista esplosa..... | 159 |

Introduzione

Congratulazioni per l'acquisto della vostra nuova levigatrice rotativa (di seguito apparecchio o elettrotensile).

Avete optato per un apparecchio di alta qualità. La qualità di questo apparecchio è stata verificata durante la produzione, in seguito l'apparecchio è stato sottoposto ad un controllo finale. Pertanto, la funzionalità dell'apparecchio è garantita.



Il manuale d'uso è parte integrante del presente apparecchio. Esse contengono importanti avvertenze sulla sicurezza, l'uso e lo smaltimento. Leggere attentamente il manuale d'uso. Acquisire familiarità con i comandi e con l'uso corretto dell'apparecchio. Utilizzare l'apparecchio solo come descritto e per i settori d'impiego previsti. Conservare il manuale d'uso e, in caso di cessione dell'apparecchio a terzi, consegnare anche tutti i documenti correlati.

Usò conforme

Questo elettrotensile è concepito per funzionare come smerigliatrice e lucidatrice. Non eseguire con questo elettrotensile operazioni quali spazzolatura, molatura, o realizzazione di fori o tagli. Non lavorare materiali che contengono sostanze nocive (ad es. amianto o piombo).

Funzionamento solo in ambienti asciutti. Qualsiasi altro impiego non espressamente consentito nel presente manuale d'uso può causare danni all'apparecchio e rappresentare un serio pericolo per l'utilizzatore. L'utilizzatore od operatore dell'apparecchio è responsabile di eventuali incidenti o danni ad altre persone o alla loro proprietà. L'apparecchio è adatto all'uso per piccoli lavori domestici. Non è stato concepito per l'impiego aziendale prolungato. Un eventuale utilizzo aziendale comporta l'estinzione della garanzia. Il produttore non si fa carico di eventuali danni causati da un uso improprio o da un azionamento errato.

Materiale in dotazione/accessori

Estrarre l'apparecchio dalla confezione e controllare il materiale fornito.

Smaltire il materiale di imballaggio ai sensi della normativa vigente.

- Smerigliatrice eccentrica

- Impugnatura supplementare
- Parabordo (premontato)
- Adattatore per aspirazione polvere esterna (premontato)
- Cavo di alimentazione (rimovibile)
- 2x Foglio di carta abrasiva (Grana 80)
- 2x Foglio di carta abrasiva (Grana 120)
- Chiave fissa
- Valigetta
- Traduzione delle istruzioni originali

Panoramica

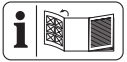

Le figure dell'apparecchio si trovano nelle pagine apribili anteriore e posteriore.

- 1 Impugnatura supplementare (Superficie di presa isolata)
 - 2 Tasto del numero di giri
 - 3 Pulsante On/Off
 - 4 Indicatore (Livello del numero di giri)
 - 5 Tasto di sblocco
 - 6 Pannello di comando
 - 7 Vite (Coperchio di manutenzione)
 - 8 Coperchio di manutenzione
 - 9 Impugnatura (Superficie di presa isolata)
 - 10 Attacco dell'apparecchio
 - 11 Spina dell'apparecchio
 - 12 Cavo di alimentazione
 - 13 Sblocco
 - 14 Sostegno
 - 15 Adattatore (Aspirazione della polvere)
 - 16 Espulsione polvere
 - 17 Sede (Impugnatura supplementare)
 - 18 Chiave fissa
 - 19 Foglio di carta abrasiva
 - 20 Platorello
 - 21 Parabordo
 - 22 Valigetta
 - 23 Commutatore
- Fig. A**
- 24 Gruppo di componenti Spazzola di carbone
 - 25 Capocorda ad anello
 - 26 Cavetto

- 27 Vite di contatto
- 28 Spina femmina piatta

Descrizione del funzionamento

La levigatrice rotativa dispone di un platorello rotante per la lavorazione di legno, metallo o vernice.

La seguente descrizione illustra il funzionamento dei componenti.

Dati tecnici

Smerigliatrice eccentricaPPEXS 750 B2

Tensione nominale U 230 V~, 50 Hz
 Potenza nominale di ingresso P 750 W
 Lunghezza Cavo di alimentazione 5 m
 Classe di protezione \square II (doppio isolamento)
 Peso \approx 2,6 kg
 Piastra di levigatura \varnothing 150 mm
 Numero di giri a vuoto n_0 ...3300–7300 min⁻¹
 Numero di oscillazioni a regime minimo
 6600–14600 min⁻¹
 Diametro circuito oscillante 4,5 mm
 Eccentricità2,25 mm
 Livello di pressione acustica (L_{pA})
 89,1 dB; K_{pA} =3 dB
 Livello di potenza acustica (L_{WA})
97,1 dB; K_{WA} =3 dB
 Vibrazione (a_H)
 – Impugnatura3,3 m/s²; K =1,5 m/s²
 – Impugnatura supplementare
2,9 m/s²; K =1,5 m/s²

Avvertenze relative ai valori su rumorosità e vibrazioni

I valori relativi alla rumorosità e alle vibrazioni sono stati determinati in base alle norme e alle disposizioni indicate nella dichiarazione di conformità.

⚠ ATTENZIONE! Danni all'udito! Indossare le protezioni acustiche.

I valori complessivi di vibrazione indicati e i valori sulle emissioni rumorose riportati sono stati misurati secondo una procedura di controllo regolata da norme e possono essere utilizzati per il confronto di un utensile elettrico con un altro. I valori complessivi di vibrazione indicati e i valori sulle emissioni rumorose riportati possono essere utilizzati anche per una stima temporanea del carico.

⚠ AVVERTIMENTO! Le emissioni sulle vibrazioni e la rumorosità possono differire dal valore indicato durante l'uso effettivo dell'elettrotensile, in base alla tipologia e la modalità in cui si utilizza l'elettrotensile, in particolare quale tipo di pezzo viene lavorato. Risulta necessario stabilire misure di sicurezza per la tutela dell'utilizzatore che si basino su un calcolo approssimativo del carico dovuto alle vibrazioni in condizioni d'uso effettive. In tal senso, occorre tenere conto di tutte le componenti del ciclo operativo, ad esempio i momenti in cui l'elettrotensile è spento e quelli in cui è acceso, ma gira senza carico).

Avvertenze di sicurezza

Questa sezione contiene le avvertenze di sicurezza fondamentali per l'uso dell'apparecchio.

Significato delle avvertenze di sicurezza

⚠ PERICOLO! Se non si seguono queste avvertenze di sicurezza, si verifica un incidente. La conseguenza è una grave lesione o la morte.

⚠ AVVERTIMENTO! Se non si seguono queste avvertenze di sicurezza, si può verificare un incidente. La conseguenza può essere una grave lesione o la morte.

⚠ ATTENZIONE! Se non si seguono queste avvertenze di sicurezza, si verifica un incidente. La conseguenza può essere una lieve o media lesione.

NOTA! Se non si seguono queste avvertenze di sicurezza, si verifica un incidente. La conseguenza può essere un danno materiale.

Pittogrammi e simboli

Pittogrammi sull'apparecchio



Leggere le istruzioni per l'uso



Utilizzare la protezione per gli occhi



Lavorare sempre con ambo le mani!



Classe di protezione II (doppio isolamento)



Gli apparecchi elettrici non devono essere smaltiti con i rifiuti domestici.



Interruttore di accensione/spegnimento



Commutatore:
Selezione della modalità di alimentazione



Blocco accensione



Tasto del numero di giri

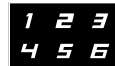

Indicatore
(Livello del numero di giri)

Avvertenze di sicurezza generali elettrotensile

⚠ AVVERTIMENTO! Leggere tutte le avvertenze di sicurezza, istruzioni, illustrazioni e specifiche fornite con questo elettrotensile. In caso di inosservanza delle istruzioni seguenti, potrebbero verificarsi scariche elettriche, incendi e/o lesioni gravi. **Conservare tutte le avvertenze e le istruzioni per poterle consultare in futuro.**

Il termine "elettrotensile" usato nelle avvertenze si riferisce al proprio utensile elettrico alimentato a corrente (via cavo) o batterie (senza cavo).

- SICUREZZA DELL'AREA DI LAVORO**
 - Mantenere l'area di lavoro pulita e ben illuminata.** Le aree disordinate e scure stimolano gli incidenti.
 - Non utilizzare gli elettrotensili in atmosfere esplosive, ad esempio in presenza di liquidi infiammabili, gas o polveri.** Gli elettrotensili emettono fiammelle che possono infiammare la polvere o i fumi.
 - Tenere lontani i bambini ed eventuali altre persone presenti mentre si adopera l'elettrotensile.** Le distrazioni possono causare perdite di controllo.

2. SICUREZZA ELETTRICA

- a) **Le spine dell'elettrotensile devono combaciare con le prese di corrente. Non modificare mai in alcun modo la spina. Non usare adattatori con gli elettrotensili a terra (massa).** Spine non modificate e prese corrette riducono il rischio di scossa elettrica.
- b) **Evitare il contatto con superfici a terra o massa, come condutture, radiatori, piani cottura e frigoriferi.** Sussiste un rischio maggiore di scossa elettrica se il proprio corpo è a terra o massa.
- c) **Non esporre gli elettrotensili alla pioggia o umidità.** Infiltrazioni di acqua nell'elettrotensile possono accrescere il rischio di scossa elettrica.
- d) **Non usare scorrettamente il cavo. Non usare mai il cavo per trasportare, tirare o staccare dalla corrente l'elettrotensile. Tenere il cavo lontano da fonti di calore, olio, spigoli vivi o parti in movimento.** Cavi danneggiati o impigliati possono accrescere il rischio di scossa elettrica.
- e) **Quando si adopera un elettrotensile all'esterno, utilizzare un cavo di prolunga idoneo per l'uso all'esterno.** Usare un cavo idoneo per l'uso esterno riduce il rischio di scossa elettrica.
- f) **Se non è possibile evitare di usare un elettrotensile in una zona umida, usare un'alimentazione protetta con dispositivo a corrente residua (RCD).** Usare un RCD riduce il rischio di scossa elettrica.

3. SICUREZZA PERSONALE

- a) **Stare vigili, osservare ciò che si sta facendo e usare il buon senso quando si adopera l'elettrotensile. Non usare un elettrotensile se si è stanchi o sotto l'influsso di sostanze stupefacenti, alcol o medicinali.** Un attimo di disattenzione mentre si adoperano elettrotensili può provocare lesioni personali gravi.
- b) **Usare dispositivi di protezione individuali. Indossare sempre una protezione oculare.** Usare dispositivi di protezione, come una mascherina antipolvere, calzature di sicurezza antiscivolo, caschi rigidi o protezione acustica alle condizioni appropriate riduce il rischio di lesioni personali.
- c) **Evitare l'accensione involontaria. Assicurarsi che l'interruttore sia in posi-**

zione di spegnimento prima di attaccarlo alla corrente elettrica e/o pacco batterie, sollevare o trasportare l'utensile. Trasportare elettrotensili con le dita sull'interruttore o strumenti a corrente con l'interruttore acceso accresce gli incidenti.

- d) **Prima di accendere l'elettrotensile rimuovere tutte le chiavi e chiavi di fissaggio.** Una chiave o una chiavetta rimaste inserite in una parte rotante di un elettrotensile può causare lesioni personali.
- e) **Non sporgersi eccessivamente. Mantenere sempre equilibrio e una base ben solidi.** In tal modo sarà più facile controllare l'elettrotensile in caso di situazioni inattese.
- f) **Indossare abiti idonei. Non indossare abiti larghi o gioielli. Tenere i capelli e gli abiti lontani dalle parti in movimento.** Abiti larghi, gioielli o capelli lunghi potrebbero rimanere impigliati nelle parti in movimento.
- g) **In caso di dispositivi in dotazione da collegare per l'aspirazione di polveri e raccolta, assicurarsi che siano collegati e usati in modo appropriato.** Usare un raccoglitore di polvere può ridurre i rischi correlati alle polveri.
- h) **Non consentire che la familiarità acquisita con l'uso frequente di utensili faccia sì che si diventi eccessivamente sicuri di sé e si ignorino i principi di sicurezza.** Un'azione inavvertita può causare lesioni gravi in una frazione di secondo.

4. USO E MANUTENZIONE DELL'ELETTROTENSILE

- a) **Non forzare l'elettrotensile. Usare l'elettrotensile corretto per la propria applicazione.** Usando l'elettrotensile corretto, le operazioni risulteranno migliori e più sicure al ritmo per il quale è stato sviluppato.
- b) **Non usare l'elettrotensile se l'interruttore non si accende e spegne.** Un elettrotensile che non può essere controllato con l'interruttore è pericoloso e va riparato.
- c) **Prima di praticare regolazioni, cambiare accessori o conservare l'elettrotensile, staccare la spina dalla presa di corrente e/o rimuovere il pacco batterie, se rimovibile, dall'elettrotensile.** Tali misure preventi-

ve riducono il rischio di accensione involontaria dell'elettrotensile.

- d) **Conservare elettrotensili in pausa fuori dalla portata dei bambini e non consentire a persone che non conoscono l'elettrotensile o le presenti istruzioni di adoperare l'elettrotensile.** Gli elettrotensili sono pericolosi se nelle mani di utenti non esperti.
 - e) **Praticare manutenzione sugli elettrotensili e gli accessori. Verificare che non vi siano disallineamenti o inceppamento di parti mobili, rotture di parti o altre condizioni che possano compromettere il funzionamento dell'elettrotensile. Se danneggiato, far riparare l'elettrotensile prima di usarlo.** Molti incidenti sono causati da elettrotensili non sottoposti a regolare manutenzione.
 - f) **Mantenere gli utensili di taglio affilati e puliti.** Gli strumenti di taglio correttamente curati con spigoli affilati sono messo soggetti all'inceppamento e più facili da controllare.
 - g) **Usare l'elettrotensile, gli accessori e i porta punte ecc. nel rispetto delle presenti istruzioni, considerano le condizioni operative e le attività da eseguire.** L'uso di questo elettrotensile per operazioni diverse da quelle previste può provocare situazioni pericolose.
 - h) **Mantenere i manici e le superfici di presa pulite, asciutte e prive di olio e grasso.** Manici e superfici di presa scivolose non consentono una gestione e un controllo sicuri dell'utensile in condizioni inattese.
5. **ASSISTENZA**
- a) **Far eseguire la manutenzione sul proprio elettrotensile da parte di personale di riparazione qualificato e usando solo pezzi di ricambio identici.** Ciò garantirà il mantenimento della sicurezza dell'elettrotensile.

Informazioni di sicurezza per smerigliatrici

Le informazioni sulla sicurezza riportate in questa sezione hanno validità solo per la seguente modalità operativa: **Azionamento diretto**

Avvertenze di sicurezza comuni per smerigliatura e lucidatura

- **Questo elettrotensile è concepito per funzionare come smerigliatrice e lucidatrice. Leggere tutte le avvertenze di sicurezza, istruzioni, illustrazioni e specifiche fornite con questo elettrotensile.** In caso di inosservanza delle istruzioni seguenti, potrebbero verificarsi scariche elettriche, incendi e/o lesioni gravi.
- **Non eseguire con questo elettrotensile operazioni quali spazzolatura, molatura, o realizzazione di fori o tagli.** Operazioni per le quali l'elettrotensile non è stato progettato possono creare un pericolo e causare lesioni personali.
- **Non trasformare questo elettrotensile affinché funzioni in un modo per il quale non sia stato appositamente progettato e specificato dal produttore dell'utensile.** Tale trasformazione può tradursi in una perdita di controllo e comportare lesioni personali.
- **Non usare accessori non appositamente progettati e specificati dal produttore dell'utensile.** Il fatto che un accessorio possa essere fissato all'elettrotensile non ne garantisce di per sé un funzionamento sicuro.
- **La velocità nominale dell'accessorio dev'essere almeno pari alla velocità massima indicata sull'elettrotensile.** Gli accessori che girano a velocità maggiore di quella nominale possono rompersi ed essere scagliati in giro.
- **Il diametro esterno e lo spessore dell'accessorio devono essere compatibili con la potenza nominale dell'elettrotensile.** Gli accessori di dimensioni non corrette non possono essere protetti o controllati adeguatamente.
- **Le dimensioni dell'attacco dell'accessorio devono coincidere con le dimensioni del gruppo di fissaggio dell'elettrotensile.** Gli accessori che non coincidono con le dimensioni del gruppo di fissaggio dell'elettrotensile gireranno in modo non bilanciato, vibreranno eccessivamente e possono causare la perdita del controllo sull'utensile.
- **Non usare accessori danneggiati. Prima dell'uso esaminare gli accessori, ad esempio cercare eventuali cricche e scheggiature nei dischi abrasivi, tamburo abrasivo, setole staccate o**

- spezzate nella spazzola metallica. Se l'elettrotensile o l'accessorio cade a terra, esaminarlo alla ricerca di danni o montare un accessorio integro. Dopo aver esaminato e montato un accessorio, l'operatore e i presenti dovranno posizionarsi lontano dal piano dell'accessorio rotante; poi bisogna far funzionare l'elettrotensile alla massima velocità senza carico per un minuto. Se un accessorio è danneggiato, normalmente si rompe durante questa prova.
- **Usare dispositivi di protezione individuali. A seconda dell'applicazione, utilizzare uno schermo facciale oppure occhiali di sicurezza con o senza fascia elastica. Se necessario, utilizzare una maschera antipolvere, protettori auricolari, guanti e un grembiule da officina in grado di arrestare piccoli frammenti del disco abrasivo o del pezzo in lavorazione.** La protezione per gli occhi deve essere in grado di arrestare le particelle sospese generate da varie applicazioni. La maschera antipolvere o il facciale filtrante devono essere in grado di filtrare le particelle generate dall'applicazione del caso. L'esposizione prolungata al rumore molto intenso può causare perdita dell'udito.
 - **Mantenere i presenti a distanza di sicurezza dall'area di lavoro. Chiunque acceda all'area di lavoro deve usare dispositivi di protezione individuali.** I frammenti del pezzo in lavorazione o di un accessorio rotto possono essere scagliati in giro e causare lesioni al di là dell'area di lavoro diretta.
 - **Posizionare il cavo di alimentazione lontano dall'accessorio in rotazione.** Se si perde il controllo, il cavo di alimentazione può venire tagliato o restare impigliato e la mano o il braccio possono essere tirati verso l'accessorio in rotazione.
 - **Non riporre mai l'elettrotensile prima che l'accessorio si sia arrestato completamente.** L'accessorio in rotazione può incidere la superficie causando la perdita del controllo sull'elettrotensile.
 - **Non mantenere in funzione l'elettrotensile mentre lo si trasporta.** Il contatto accidentale con l'accessorio in rotazione può far sì che questo resti impigliato negli indumenti e venga trascinato verso il proprio corpo.

- **Pulire regolarmente le prese d'aria dell'elettrotensile.** In caso contrario la ventola del motore potrebbe risucchiare la polvere all'interno dell'alloggiamento e l'accumulo eccessivo di polvere di metallo potrebbe causare pericoli elettrici.
- **Non mettere in funzione l'elettrotensile vicino a materiali infiammabili.** Le scintille potrebbero far prendere fuoco a questi materiali.
- **Non usare accessori che richiedono refrigeranti liquidi.** L'uso di acqua o altri refrigeranti liquidi può causare elettrocuzione o scosse elettriche.

Contraccolpo e relative avvertenze

Il contraccolpo è una reazione improvvisa all'impigliamento o intrappolamento del disco abrasivo, del disco di supporto, della spazzola o di qualsiasi altro accessorio in rotazione. L'impigliamento o l'intrappolamento causano un rapido blocco dell'accessorio rotante, che a sua volta fa sì che l'elettrotensile senza controllo sia spinto nella direzione opposta alla rotazione dell'accessorio nel punto di blocco. Ad esempio, se un disco abrasivo si impiglia o resta intrappolato nel pezzo, il bordo del disco che entra nel punto di impigliamento può conficcarsi nella superficie del materiale causando la fuoriuscita o il rimbalzo del disco. Il disco può saltare verso l'operatore o in direzione opposta, a seconda della direzione del movimento del disco nel punto di impigliamento. In queste condizioni i dischi abrasivi possono anche rompersi. Il contraccolpo è il risultato di un uso improprio dell'elettrotensile e/o di procedure o condizioni operative non corrette e può essere evitato adottando precauzioni adeguate come spiegato di seguito.

- **Mantenere saldamente la presa sull'elettrotensile con entrambe le mani e posizionare il corpo e le braccia in modo da poter sostenere i contraccolpi.** Se è presente un'impugnatura supplementare, usarla sempre per ottenere il massimo controllo sui contraccolpi e sulle reazioni da coppia durante l'avviamento. Se si prendono precauzioni adeguate, l'operatore può controllare le reazioni da coppia o i contraccolpi.
- **Non avvicinare mai le mani all'accessorio in rotazione.** L'accessorio

potrebbe avere un contraccolpo colpendo le mani.

- **Non posizionare il corpo nella zona in cui si sposterebbe l'elettrotensile in caso di contraccolpo.** Il contraccolpo spingerà l'utensile in direzione opposta al movimento del disco nel punto di impigliamento.
- **Prestare particolare attenzione quando si lavorano angoli, bordi vivi ecc. Non fare rimbalzare né impigliare l'accessorio.** Gli angoli, i bordi vivi o i rimbalzi tendono a causare l'intrappolamento dell'accessorio rotante e causano perdita di controllo o contraccolpi.
- **Non fissare all'utensile una lama da intaglio per sega a catena, un disco diamantato segmentato con una spaziatura maggiore di 10 mm o una lama dentata.** Le lame di questo tipo causano contraccolpi frequenti e perdita di controllo.

Avvertenze di sicurezza specifiche per le operazioni di smerigliatura

Utilizzare carta abrasiva delle dimensioni corrette per il disco. Rispettare le indicazioni del produttore per scegliere la carta abrasiva corretta. Qualora la carta abrasiva sporga ben oltre il disco, ciò può costituire un rischio di lacerazione e causare incastro, formazione di cricche nel disco o rinculo.

Avvertenze di sicurezza specifiche per lucidatura

- **Non lasciare che parti libere dell'accessorio di lucidatura o delle sue fasce di fissaggio ruotino senza controllo. Rimboccare o accorciare le fasce di fissaggio sciolte.** Le fasce di fissaggio sciolte o ruotanti potrebbero impigliarsi attorno alle dita o al pezzo da lavorare.

Ulteriori avvertenze di sicurezza

▲ AVVERTIMENTO! Pericolo per la salute! Il dispositivo non è indicato per la levigatura di materiali contenenti piombo e amianto.

▲ AVVERTIMENTO! Durante la levigatura possono generarsi polveri nocive per la salute (ad es. di metalli o alcuni tipi di legno) che potrebbero costituire un rischio per l'operatore o per le persone situate nelle vicinanze. Assicurarsi che vi sia una buona ventilazione nei luoghi di lavoro. Indossare sem-

pre occhiali di protezione, guanti di sicurezza e una mascherina.

- **Utilizzare morse o simili per assicurare e supportare il pezzo da lavorare su una piattaforma stabile.** Reggere il pezzo da lavorare con le mani o contro il corpo lo rende instabile e può causare perdita di controllo.
- **Utilizzare l'utensile elettrico solo per la levigatura a secco. Non levigare materiali inumiditi.** La penetrazione di acqua nell'apparecchio aumenta il rischio di scossa elettrica.
- **Evitare che il materiale da levigare e la levigatrice si surriscaldino.** Pericolo di incendio.
- **Durante la levigatura il pezzo si surriscalda. Non afferrarlo dal lato di lavorazione, lasciarlo raffreddare.** Pericolo di ustione. Non usare refrigeranti o sostanze simili.
- **Aspettare sempre che l'elettrotensile si sia fermato completamente prima di riporlo.** L'accessorio inserito può incastrarsi e far perdere il controllo dell'elettrotensile.
- **Utilizzare rilevatori idonei per determinare se vi sono cavi di alimentazione nascosti o contattare la società elettrica locale per assistenza.** Il contatto con cavi elettrici può causare incendi o scariche elettriche. Il danneggiamento dei tubi del gas può portare a esplosioni. La rottura delle condutture dell'acqua causa danni materiali.
- Collegare l'apparecchio solo a una presa di corrente con un interruttore differenziale (RCD) con corrente differenziale nominale non superiore a 30 mA.
- Se il cavo di alimentazione del presente apparecchio è danneggiato deve essere sostituito con un cavo di alimentazione speciale.
- **Utilizzare solo accessori consigliati da PARKSIDE.** Accessori non idonei possono causare incendi o scariche elettriche.

Rischi residui

Anche utilizzando l'apparecchio in modo conforme, rimangono dei rischi residui. I seguenti pericoli possono verificarsi in funzione del modello e del tipo di apparecchio:

- Danni agli occhi, in caso di mancato utilizzo di un'adeguata protezione oculare.

- Danni ai polmoni, in caso di mancato utilizzo di un apposito dispositivo di protezione delle vie respiratorie.
- Danni all'udito, in caso di mancato utilizzo di un'apposita protezione acustica.
- Danni alla salute derivanti dalle vibrazioni della mano e del braccio, qualora l'apparecchio venga utilizzato per un periodo di tempo prolungato o il suo uso e la sua manutenzione non siano effettuati in modo conforme.
- Escoriazioni

⚠ AVVERTIMENTO! Pericolo di campo elettromagnetico generato durante il funzionamento dell'apparecchio. In presenza di determinate condizioni, questo campo può danneggiare i dispositivi medici attivi e passivi. Per ridurre il rischio di lesioni gravi o mortali, raccomandiamo alle persone che portano dispositivi medici di consultare il proprio medico e il costruttore dello stesso prima dell'utilizzo dell'apparecchio.

Preparazione

⚠ AVVERTIMENTO! Pericolo di lesioni a causa di un avviamento accidentale dell'apparecchio. Inserire la spina di alimentazione nella presa solo quando l'apparecchio è completamente pronto per l'uso.

Elementi di comando

Familiarizzare con i comandi prima di mettere in funzione l'apparecchio per la prima volta.

Pannello di comando (6)

- **Tasto del numero di giri (2)**
Regolazione del numero di giri in 6 livelli.
- **Indicatore (Livello del numero di giri) (4)**
- **Interruttore On/Off (3)**
 - Accensione: Premere
 - Spegnimento: Premere
- **Tasto di sblocco (5)**
 - Sbloccare: Premere
Si accende la spia dei livelli del numero di giri.

Se non segue nessuna altra azione, l'apparecchio si blocca nuovamente dopo 20 sec. Si spegne la spia dei livelli del numero di giri.

Commutatore (23)

Selezione della modalità di alimentazione

⚠ ATTENZIONE! Modificare la modalità operativa solo se il platorello è fermo!

Sgrossatura (azionamento diretto)

- Movimento eccentrico e rotatorio costante
- Elevata capacità di levigatura per lavorare superfici molto grezze, non delicate, e per lucidatura-smerigliatura



Finitura (corsa libera)

- Movimento eccentrico costante, movimento rotatorio a seconda della pressione esercitata
- Per trattare superfici delicate e lucidatura finale

Collegare l'aspirazione della polvere

Avvertenze

- Assicurarsi che il dispositivo per aspirare la polvere sia adatto, ad es. un aspirapolvere da officina. Un normale aspirapolvere per uso domestico non è adatto all'aspirazione della polvere di levigatura. Queste informazioni si trovano nelle istruzioni per l'uso dell'apparecchio esterno.

Procedura (Fig. B)

1. Inserire l'adattatore (15) per l'aspirazione della polvere nello scarico della polvere (16).
2. Per farlo, far scorrere lo sblocco (13) dell'adattatore nel sostegno (14) sull'apparecchio. L'adattatore è in sicurezza non appena scatta in posizione emettendo un suono.
3. Collegare un tubo di aspirazione flessibile esterno con l'adattatore.
4. Premere lo sblocco in direzione adattatore se si desidera rimuoverlo nuovamente.

Sostituzione del foglio di carta abrasiva

Avvertenze

- Il platorello è dotato di un fissaggio a strappo che consente di applicare i fogli abrasivi rapidamente e in tutta sicurezza.
- Utilizzare solo fogli abrasivi di misura e forma coincidenti con il platorello.
- Prima di collocare un foglio di carta abrasiva: Pulire il platorello, in particolare il

velcro. Per farlo, utilizzare ad es. un aspirapolvere.

Collocazione del foglio di carta abrasiva

1. Posare il foglio di carta abrasiva (19) sul platorello (20).
2. Premere saldamente il foglio di carta abrasiva (19).
3. In presenza di fogli di carta abrasiva con fori: i fori del foglio di carta abrasiva e i fori di aspirazione del platorello coincidono. Altrimenti l'aspirazione della polvere non funziona.

Rimozione del foglio di carta abrasiva

1. Staccare il foglio di carta abrasiva (19).
2. Pulire il platorello (20), in particolare il velcro.



Sostituire il platorello

Utensili necessari

- Chiave fissa (18)

A causa dello spessore del materiale non è possibile utilizzare una comune chiave fissa combinata. Pertanto, usare solo la chiave fissa combinata in dotazione.

Procedura (Fig. C)

1. Ruotare l'apparecchio in modo che il platorello (20) sia rivolto verso l'alto.
2. Inserire la chiave fissa combinata (18) sotto il platorello e muoverla in orizzontale finché non si innesta. Ora la filettatura verrà bloccata.
3. Allentare il platorello ruotando  e rimuoverlo.
4. Fissare nuovamente a mano il platorello ruotando .

Montaggio e smontaggio dell'impugnatura supplementare

Montare l'impugnatura supplementare

L'impugnatura supplementare può essere applicata a destra e a sinistra dell'apparecchio.

1. Ruotare l'impugnatura supplementare (1) saldamente in una delle due sedi (17).

Smontaggio dell'impugnatura supplementare

1. Svitare l'impugnatura supplementare (1) dalla sua sede (17).

Montare e smontare il parabordo

Il parabordo (21) è facile da inserire ed estrarre.

Funzionamento



Avvertenze per l'utilizzo

- Non utilizzare l'apparecchio senza o senza l'aspirazione esterna della polvere. Il ricorso all'aspirapolvere può ridurre i danni dovuti alla polvere. Utilizzando fogli di carta abrasiva senza fori non è possibile l'aspirazione della polvere. Assicurarsi che vi sia una buona aerazione dei luoghi di lavoro.
- Portare l'apparecchio verso il pezzo da lavorare solo dopo averlo acceso.
- Dopo la lavorazione sollevare il platorello, prima di spegnere l'apparecchio.
- Per ottenere buoni risultati lavorare solo con fogli di carta abrasiva in perfette condizioni.
- Lavorare con una pressione di contatto ridotta e uniforme e un avanzamento uniforme. In questo modo si preservano l'apparecchio e il foglio di carta abrasiva.
- Non levigare materiali diversi con lo stesso foglio di carta abrasiva (ad es. metallo e poi legno).
- Svuotare la l'aspirapolvere per tempo in modo da garantire una capacità di aspirazione ottimale.

Accensione e spegnimento

NOTA! L'apparecchio è dotato di funzione memory. Alla riaccensione viene utilizzato l'ultimo numero di giri impostato.

Collegare il cavo di alimentazione con l'attacco dell'apparecchio

1. Reggere il cavo di alimentazione (12) e ruotare la copertura della spina dell'apparecchio (11) fino alla battuta in direzione .
2. Inserire la spina dell'apparecchio nell'apposito attacco (10).
3. Bloccare la spina dell'apparecchio: ruotare la copertura della spina dell'apparecchio fino alla battuta in direzione .

Accensione

1. Premere il tasto di sblocco (5).
Si accende la spia (4) dei livelli del numero di giri.
2. Tramite l'apposito tasto (2), selezionare un livello di numero di giri (1 ... 6).
3. Premere l'interruttore On/Off (3).

4. Attendere che il dispositivo abbia raggiunto il massimo numero di giri.
5. Condurre il platorello verso il pezzo da lavorare.

Spegnimento

1. Allontanare il platorello dal pezzo da lavorare.
2. Premere l'interruttore On/Off (3).
3. Prima di appoggiare l'utensile elettrico, attendere che si sia arrestato.
4. Quando si lascia l'apparecchio incustodito o al termine del lavoro, staccare la spina dell'apparecchio dalla presa.

Scollegare il cavo di alimentazione dall'attacco dell'apparecchio

1. Sbloccare la spina dell'apparecchio (11): ruotare la copertura della spina dell'apparecchio fino alla battuta in direzione □.
2. Staccare la spina dell'apparecchio dall'apposito attacco (10).

Trasporto

Avvertenze

- Spegner l'apparecchio.
- Assicurarsi che tutte le parti mobili siano completamente ferme.
- Estrarre la spina di alimentazione.
- Rimuovere l'utensile a inserto.
- Trasportare l'apparecchio sempre reggendolo dall'impugnatura (9).

Pulizia, manutenzione e conservazione

⚠ AVVERTIMENTO! Scossa elettrica! Pericolo di lesioni a causa di un avviamento accidentale dell'apparecchio. Proteggersi durante i lavori di manutenzione e pulizia. Spegner l'apparecchio ed estrarre la spina di alimentazione dalla presa.

Per i lavori di riparazione e manutenzione non descritti nelle presenti istruzioni chiedere l'intervento del nostro Centro Assistenza. Usare solo componenti originali.

Pulizia

⚠ AVVERTIMENTO! Scossa elettrica! Non spruzzare mai acqua sull'apparecchio. **NOTA!** Pericolo di danneggiamento. Le sostanze chimiche possono aggredire i compo-

nenti in materiale sintetico dell'apparecchio. Non utilizzare detersivi o solventi.

- Garantire una costante pulizia delle fessure di aerazione, dell'alloggiamento del motore e delle impugnature dell'apparecchio. A tale scopo utilizzare un panno umido o una spazzola.
- Pulire la piastra di levigatura con un'aspirapolvere o assestarvi dei colpetti.

Sostituire le spazzole di carbone

⚠ AVVERTIMENTO! Scossa elettrica! Rivolgersi ad un esperto, se non si è sicuri delle operazioni.

Criteri

- La potenza motore è diminuita.
- Formazione eccessiva di scintille.

Utensili necessari

- Cacciavite a croce ⊕ PH2

Procedura (Fig. A)

Sostituire ogni volta entrambe le spazzole.

1. Estrarre la spina di alimentazione.
2. Rimuovere la vite (7) del coperchio di manutenzione e il coperchio stesso (8).
3. Rimuovere la vite di contatto (27).
4. Rimuovere il gruppo spazzola di carbone (24) dall'apparecchio.
5. Rimuovere la spina femmina piatta (28) dal gruppo spazzola di carbone.
6. Inserire la spina femmina piatta sul nuovo gruppo spazzola di carbone.
7. Inserire il nuovo gruppo spazzola di carbone nell'apparecchio. Per farlo, premere dal basso verso la spazzola di carbone.
8. Fissare il gruppo spazzola di carbone e il capocorda ad anello (25) con la vite di contatto. Il cavetto (26) dovrebbe essere posato come nell'immagine.
9. Fissare il coperchio di manutenzione con la vite.
10. Sostituire allo stesso modo la spazzola di carbone.

Conservazione

L'apparecchio e gli accessori vanno conservati sempre:

- puliti
- asciutti
- protetti dalla polvere
- Nella valigetta di conservazione fornita in dotazione (22)
- fuori dalla portata dei bambini

Ricerca degli errori

La tabella che segue aiuta a risolvere piccoli guasti:

| Problema | Possibile causa | Soluzione |
|---|-----------------------------------|--|
| L'apparecchio non si accende | Manca la tensione di rete | Ispezionare la presa, il cavo di alimentazione, la spina di collegamento, il fusibile ed eventualmente farli riparare dall'elettricista. |
| | Interruttore On/Off (3) difettoso | Rivolgersi al centro di assistenza. |
| | Motore difettoso | |
| Nell'apparecchio si verificano interruzioni | Contacto difettoso interno | Rivolgersi al centro di assistenza. |
| | Interruttore On/Off (3) difettoso | |
| | Spazzole di carbone usurate | <i>Sostituire le spazzole di carbone, p. 84</i> |

Smaltimento/rispetto dell'ambiente

Smaltire l'apparecchio, gli accessori e l'imballaggio in modo da garantirne il corretto riciclaggio nel rispetto dell'ambiente.



Gli apparecchi elettrici non devono essere smaltiti con i rifiuti domestici.

Il simbolo del contenitore di spazzatura mobile barrato indica che questo prodotto non deve essere smaltito come rifiuto urbano non differenziato al termine della sua vita utile.

Direttiva 2012/19/UE sui rifiuti di apparecchiature elettriche ed elettroniche:

Il consumatore è tenuto per legge al corretto riciclaggio nel rispetto dell'ambiente degli apparecchi elettrici ed elettronici al termine della loro vita utile. In questo modo si garantisce che vengano riciclati nel rispetto dell'ambiente e delle risorse.

A seconda del recepimento nel diritto nazionale, le possibilità sono le seguenti:

- restituzione a un punto vendita
- conferimento a un centro di raccolta ufficiale,
- restituzione al produttore/commerciante.

Tali disposizioni non contemplano gli accessori e i dispositivi ausiliari privi di componenti elettrici a corredo dell'apparecchio da smaltire.

Assistenza

Garanzia

Gentile cliente,

Il prodotto gode di una garanzia di 5 anni dalla data di acquisto. In caso di difetti del prodotto, al cliente spettano diritti legali verso il venditore del prodotto. Questi diritti legali non sono limitati dalla garanzia descritta di seguito.

Condizioni di garanzia

Il termine di garanzia decorre dalla data di acquisto. Conservare lo scontrino originale in buono stato. Tale documento è necessario come prova d'acquisto. Se entro cinque anni dalla data di acquisto di questo prodotto dovessero emergere difetti di fabbricazione o del materiale, il prodotto viene a nostra discrezione ripartito o sostituito a titolo gratuito. Questa garanzia presuppone che il prodotto difettoso venga presentato entro il termine di cinque anni unitamente allo scontrino d'acquisto (scontrino) con una breve descrizione del difetto e di quando si è riscontrato. Se il difetto è coperto dalla nostra garanzia, si riceverà l'apparecchio riparato o un prodotto nuovo. Il periodo di garanzia non si rinnova con la riparazione o la sostituzione del prodotto.

Periodo di garanzia e diritti legali di reclamo per vizi

Il periodo di garanzia non viene prolungato dalla prestazione della garanzia. Ciò si applica anche ai pezzi sostituiti e riparati. Danni e difetti eventualmente presenti già al momento dell'acquisto devono essere segnati subi-

to dopo il disimballaggio. Le riparazioni effettuate dopo la scadenza del periodo di garanzia sono a pagamento.

Copertura della garanzia

Il prodotto è stato prodotto con cura sulla base di rigorose direttive di qualità ed è stato controllato scrupolosamente prima della consegna.

La garanzia viene prestata esclusivamente per difetti del materiale o di fabbricazione. La presente garanzia non si estende a parti del prodotto esposte a normale usura e che pertanto vengono considerate pezzi soggetti a usura (ad es. Foglio di carta abrasiva) oppure a danni a parti fragili (Interruttore ad es.).

La garanzia decade se il prodotto è stato danneggiato, non è stato utilizzato adeguatamente o non è stato sottoposto a manutenzione. Per un impiego adeguato del prodotto occorre attenersi strettamente a tutte le istruzioni riportate nel manuale di istruzioni. Evitare assolutamente impieghi e azioni che nelle istruzioni per l'uso vengono espressamente sconsigliati o dai quali viene messo in guardia.

Il prodotto è concepito esclusivamente per l'uso privato e non è destinato a quello commerciale. La garanzia in caso di trattamento scorretto, uso di violenza e interventi non eseguiti dalla nostra filiale di assistenza autorizzata.

Procedimento in caso di intervento in garanzia

Per assicurare un rapido disbrigo del caso, si prega di attenersi alle seguenti indicazioni:

- Per tutte le richieste tenere pronti lo scontrino e il codice articolo (ad es. IAN 520541_2507) come prova d'acquisto.
- Il codice articolo è riportato sulla targhetta applicata sul prodotto, inciso sul prodotto, riportato sulla pagina iniziale delle Istruzioni per l'uso (in basso a sinistra) o sull'adesivo sul retro o il fondo del prodotto.
- Se dovessero presentarsi errori di funzionamento o altri difetti, per prima cosa mettersi in contatto **telefonticamente** oppure utilizzare il **modulo di contatto** disponibile su *parkside-diy.com* alla voce **Assistenza** con il Centro di assistenza indicato di seguito.
- D'intesa con il nostro Centro di assistenza, allegando la prova d'acquisto (scontrino)

e indicando in cosa consiste il difetto e quando si è presentato, si potrà spedire franco di porto il prodotto registrato come difettoso all'indirizzo del servizio di assistenza che verrà comunicato. Per evitare problemi di accettazione e spese aggiuntive, utilizzare esclusivamente l'indirizzo comunicato. Assicurarsi che la spedizione non avvenga non affrancata, come merce ingombrante, per espresso o come altra spedizione speciale. Si prega di inviare il prodotto insieme a tutti gli accessori consegnati all'acquisto e di assicurarsi che l'imballaggio per il trasporto sia sufficientemente sicuro.



Su *parkside-diy.com* è possibile consultare e scaricare questo e tanti altri manuali. Scansionando questo codice QR si apre direttamente *parkside-diy.com*. Selezionare il proprio Paese e con la funzione di ricerca cercare le istruzioni per l'uso. Inserendo il codice articolo (IAN) 520541_2507 si aprono le istruzioni per l'uso.

Servizio di riparazione

Per le riparazioni **non coperte dalla garanzia** rivolgersi al centro di assistenza, dove potrete ottenere un preventivo.

- Accettiamo solo apparecchi imballati sufficientemente e inviati a spese del cliente.
Nota: inviare l'apparecchio pulito e indicando il difetto all'indirizzo del centro di assistenza indicato.
- Non si accettano apparecchi inviati a carico del destinatario, tramite contrassegno, corriere espresso o altri invii speciali.
- Ci occuperemo di smaltire gratuitamente gli apparecchi difettosi che ci vengono spediti.

Service-Center

IT

Assistenza Italia

Tel.: 800 172663

Modulo di contatto su

parkside-diy.com

IAN 520541_2507

MT

Assistenza Malta

Tel.: 800 65168

Modulo di contatto su

parkside-diy.com

IAN 520541_2507

Importatore

Si tenga presente che l'indirizzo indicato di seguito non è l'indirizzo del centro di assistenza. Per prima cosa contattare il centro di assistenza summenzionato.

Grizzly Tools GmbH & Co. KG

Stockstädter Str. 20

63762 Großostheim

GERMANIA

www.grizzlytools.de

Ricambi e accessori

Pezzi di ricambio e accessori sono reperibili qui www.grizzlytools.shop. Qualora sorgessero problemi durante l'ordinazione, si prega di contattarci tramite il nostro negozio online. Per ulteriori domande, rivolgersi al: *Service-Center*, p. 87

| Pos. nr. | Designazione | No. d'ordine |
|-----------|--|--------------|
| 1 | Impugnatura supplementare | 91045065 |
| 12 | Cavo di alimentazione | 91045067 |
| 15 | Adattatore per aspirazione della polvere | 91045064 |
| 18 | Chiave fissa | 91045068 |
| 19 | 4× Fogli di carta abrasiva (2× grana 80 / 2× grana 120) | 91045071 |
| 20 | Platorello (con vite e rondella) | 91045069 |
| 21 | Parabordo | 91045063 |
| 24, 8, 27 | 2× Gruppo di componenti Spazzola di carbone, Coperchio di manutenzione, Vite di contatto | 91045066 |

Traduzione delle dichiarazioni UE di conformità originale

Prodotto: **Smerigliatrice eccentrica**

Modello: **PPEXS 750 B2**

Numero di serie: 000001 – 032000

L'oggetto della dichiarazione di cui sopra è conforme alla pertinente normativa di armonizzazione dell'Unione:

2006/42/EC • 2014/30/EU • 2011/65/EU & (EU) 2015/863

L'oggetto della dichiarazione di cui sopra è conforme alla direttiva 2011/65/EU del Parlamento europeo e del Consiglio dell'8 giugno 2011, sulla restrizione dell'uso di determinate sostanze pericolose nelle apparecchiature elettriche ed elettroniche.

Per garantire la conformità, sono state applicate le seguenti norme armonizzate e le norme e i regolamenti nazionali:

EN 62841-1:2015/A11:2022

**EN IEC 62841-2-3:2021/A11:2021 • EN 62841-2-4:2014/AC:2015
EN IEC 63000:2018 • EN IEC 55014-1:2021 • EN IEC 55014-2:2021
EN IEC 61000-3-2:2019/A2:2024 • EN 61000-3-3:2013/A2:2021**

La presente dichiarazione di conformità è rilasciata sotto la responsabilità esclusiva del fabbricante:



Grizzly Tools GmbH & Co. KG
Stockstädter Str. 20
63762 Großostheim
GERMANIA
15.12.2025

Christian Frank
Mandatario della documentazione

Obsah

| | |
|---|------------|
| Úvod..... | 89 |
| Použití dle určení..... | 89 |
| Rozsah dodávky/příslušenství..... | 89 |
| Přehled..... | 90 |
| Popis funkce..... | 90 |
| Technické údaje..... | 90 |
| Bezpečnostní pokyny..... | 90 |
| Význam bezpečnostních pokynů..... | 91 |
| Piktogramy a symboly..... | 91 |
| Obecná bezpečnostní upozornění pro elektrické nářadí..... | 91 |
| Bezpečnostní informace pro brusky..... | 93 |
| Další bezpečnostní informace..... | 94 |
| Zbytková nebezpečí..... | 95 |
| Příprava..... | 95 |
| Ovládací části..... | 95 |
| Připojení odsávání prachu..... | 96 |
| Výměna brusného listu..... | 96 |
| Výměna brusného talíře..... | 96 |
| Montáž a demontáž přídatného držadla..... | 96 |
| Montáž a demontáž ochrany hran..... | 96 |
| Provoz..... | 96 |
| Pokyny k práci..... | 96 |
| Zapnutí a vypnutí..... | 97 |
| Přeprava..... | 97 |
| Čištění, údržba a skladování..... | 97 |
| Čištění..... | 97 |
| Výměna uhlíkových kartáčů..... | 97 |
| Skladování..... | 98 |
| Hledání chyb..... | 98 |
| Likvidace/ochrana životního prostředí..... | 98 |
| Servis..... | 98 |
| Záruka..... | 98 |
| Opravná služba..... | 99 |
| Service-Center..... | 100 |
| Dovozce..... | 100 |
| Náhradní díly a příslušenství..... | 100 |
| Překlad původního EU prohlášení o shodě..... | 101 |
| Rozložený pohled..... | 159 |

Úvod

Blahopřejeme vám k zakoupení vaší nové excentrické brusky (dále jen přístroj nebo elektrický nástroj).

Vybrali jste si vysoce kvalitní přístroj. Tento přístroj byl odzkoušen během výroby na kvalitu a podroben výstupní kontrole. Funkčnost Vašeho přístroje je tím zajištěna.



Návod k obsluze je součástí tohoto přístroje. Obsahuje důležité pokyny pro bezpečnost, použití a likvidaci. Přečtěte si pečlivě návod k obsluze. Seznamte se s ovládacími prvky a správným používáním přístroje. Používejte přístroj pouze tak, jak je popsáno a pro určené oblasti použití. Návod k obsluze dobře uschovejte a v případě předání přístroje třetí osobám předějte veškerou dokumentaci.

Použití dle určení

Toto elektrické nářadí je určeno k broušení a leštění.

S tímto elektrickým nářadím se nedoporučuje provádět operace, jako je hrubé broušení (zdrsnění), čištění drátěným kartáčem, řezání nebo řezání otvorů. Neobrábějte žádné materiály, které obsahují nebezpečné látky (např. azbest nebo olovo).

Provoz výhradně v suchých místnostech.

Jakékoliv jiné použití, které není v tomto návodu k obsluze výslovně povoleno, může vést k poškození přístroje a pro uživatele představovat vážné nebezpečí. Obsluha nebo uživatel zařízení nese zodpovědnost za nehody či škody na jiných osobách nebo jejich majetku. Přístroj je určen pro použití domácími kutily. Není určen pro trvalé komerční využívání. V případě komerčního použití záruka zaniká. Výrobce neručí za škody způsobené nesprávným použitím nebo nesprávnou obsluhou.

Rozsah dodávky/příslušenství

Vybalte přístroj a zkontrolujte rozsah dodávky.

Obalový materiál zlikvidujte správně dle předpisů.

- Excentrická bruska
- přídatné držadlo
- ochrana hran (předmontována)
- adaptér pro externí odsávání prachu (předmontována)
- síťový přípojovací kabel (odnímatelný)
- 2x Brusný list (Zrnitost 80)
- 2x Brusný list (Zrnitost 120)
- klíč s otvorem
- úložný kufrík

- Překlad původního návodu k používání

Přehled

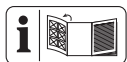

Obrázky přístroje naleznete na přední a zadní výklopné stránce.

- 1 přidavné držadlo (izolovaný povrch rukojeti)
 - 2 tlačítko počtu otáček
 - 3 Zapínač/vypínač
 - 4 Ukazatel (Rychlostní stupeň)
 - 5 odblokovací tlačítko
 - 6 Ovládací panel
 - 7 šroub (kryt pro údržbu)
 - 8 kryt pro údržbu
 - 9 Rukojet (izolovaný povrch rukojeti)
 - 10 připojení přístroje
 - 11 zástrčka přístroje
 - 12 síťový přípojovací kabel
 - 13 Odblokování
 - 14 držák
 - 15 Adaptér (Odsávání prachu)
 - 16 výhoz prachu
 - 17 Upnutí (přidavné držadlo)
 - 18 klíč s otvorem
 - 19 Brusný list
 - 20 brusný kotouč
 - 21 ochrana hran
 - 22 úložný kufřík
 - 23 přepínač
- Obr. A**
- 24 konstrukční skupina uhlíkový kartáč
 - 25 Kruhová kabelová koncovka
 - 26 lanko
 - 27 kontaktní šroub
 - 28 plochá násuvná objímka

Popis funkce

Excentrická bruska má otáčivý brusný kotouč pro zpracování dřeva, kovu nebo laku. Funkce ovládacích prvků naleznete v následujících popisech.

Technické údaje

Excentrická bruskaPPEXS 750 B2
 Jmenovité napětí U 230 V~, 50 Hz

Jmenovitý příkon P 750 W
 Délka síťový přípojovací kabel5 m
 Třída ochrany II (dvojitá izolace)
 Hmotnost $\approx 2,6$ kg
 brusná deska $\varnothing 150$ mm
 Přístroje otáčky n_0 3300–7300 min⁻¹
 Počet kmitů ve volnoběhu
6600–14600 min⁻¹
 Průměr vibračního kruhu4,5 mm
 Excentricita2,25 mm
 Hladina akustického tlaku (L_{pA})
89,1 dB; $K_{pA}=3$ dB
 Hladina akustického výkonu (L_{WA})
97,1 dB; $K_{WA}=3$ dB
 Vibrace (a_h)
 – Rukojet3,3 m/s²; $K=1,5$ m/s²
 – přidavné držadlo2,9 m/s²; $K=1,5$ m/s²

Upozornění k hodnotám hluku a vibrací

Hladina hluku a vibrací byla stanovena dle norem a předpisů uvedených v prohlášení o shodě.

▲ UPOZORNĚNÍ! Poškození sluchu! Noste ochranu sluchu.

Udávané hodnoty vibrací a udávané hodnoty emisí hluku byly změřeny pomocí standardizované zkušební metody a mohou být použity k porovnání určitého elektrického nástroje s jiným nástrojem. Udávané hodnoty vibrací a udávané hodnoty emisí hluku mohou být použity také k předběžnému odhadu zatížení.

▲ VAROVÁNÍ! Emise vibrací a emise hluku se mohou během skutečného používání elektrického nástroje lišit od udané hodnoty v závislosti na způsobu, jakým je elektrický nástroj používán, a zejména pak podle typu zpracovávaného obrobku. Je nezbytné stanovit bezpečnostní opatření na ochranu operátora na základě odhadu vibračního zatížení při skutečných podmínkách používání. Přitom se musí brát v úvahu všechny části pracovního cyklu, například doby, během kterých je elektrický nástroj vypnutý, a ty, ve kterých je sice zapnutý, ale běží bez zátěže.

Bezpečnostní pokyny

V této části jsou popsána základní bezpečnostní opatření při používání přístroje.

Význam bezpečnostních pokynů

⚠ NEBEZPEČÍ! Pokud tento bezpečnostní pokyn nedodržíte, dojde k nehodě. Důsledkem je vážné zranění nebo smrt.

⚠ VAROVÁNÍ! Pokud tento bezpečnostní pokyn nedodržíte, dojde případně k nehodě. Mohlo by to mít za následek vážné zranění nebo smrt.

⚠ UPOZORNĚNÍ! Pokud tento bezpečnostní pokyn nedodržíte, dojde k nehodě. V důsledku může dojít k drobnému nebo středně těžkému ublížení na zdraví.

OZNÁMENÍ! Pokud tento bezpečnostní pokyn nedodržíte, dojde k nehodě. V důsledku může dojít k věcnému poškození.

Piktogramy a symboly

Piktogram na přístroji



Přečtěte si návod k obsluze



Používejte ochranu zraku



Vždy pracujte oběma rukama!



Třída ochrany II (dvojitá izolace)



Elektrická zařízení nepatří do domácího odpadu.



zapínač/vypínač



přepínač:
Výběr provozního režimu



blokace zapnutí



tlačítko počtu otáček



ukazatel
(rychlostní stupeň)

Obecná bezpečnostní upozornění pro elektrické nářadí

⚠ VAROVÁNÍ! Přečtěte si všechna bezpečnostní upozornění, pokyny, obrázky a technické údaje dodané s tímto elektrickým nářadím. Při nedodržení všech níže uvedených pokynů může dojít k úrazu elektrickým proudem, požáru a/nebo vážnému zranění. **Uchovujte všechna varování a pokyny pro budoucí použití.**

Termín „elektrické nářadí“ ve varováních se vztahuje na vaše elektrické nářadí napájené ze sítě (s napájecím kabelem) nebo nářadí napájené z baterie (bez napájecího kabelu).

1. BEZPEČNOST PRACOVNÍHO PROSTORU

- a) **Udržujte pracovní prostor čistý a dobře osvětlený.** Nepořádek nebo tmavé prostory vedou k nehodám.
- b) **Neppracujte s elektrickým nářadím ve výbušném prostředí, například v blízkosti hořlavých kapalin, plynů nebo prachu.** Elektrické nářadí vytváří jiskry, které mohou zapálit prach nebo výpary.
- c) **Při práci s elektrickým nářadím udržujte děti a přihlížející v bezpečné vzdálenosti.** Budete-li rozptylováni, můžete ztratit kontrolu.

2. ELEKTRICKÁ BEZPEČNOST

- a) **Zástrčky elektrického nářadí musí odpovídat zásuvce. Nikdy zástrčku žádným způsobem neupravujte. S uzemněným elektrickým nářadím nepoužívejte žádné adaptérové zástrčky.** Neupravené zástrčky a odpovídající zásuvky snižují riziko úrazu elektrickým proudem.
- b) **Vyvarujte se tělesného kontaktu s uzemněnými povrchy, jako jsou potrubí, radiátory, sporáky a chladničky.** Pokud je vaše tělo uzemněno, existuje zvýšené riziko úrazu elektrickým proudem.
- c) **Nevystavujte elektrické nářadí dešti ani moku.** Voda vnikající do elektrického nářadí zvyšuje riziko úrazu elektrickým proudem.
- d) **Nepoužívejte kabel nedovoleným způsobem. Nikdy nepoužívejte kabel k přenášení, tahání nebo odpojování elektrického nářadí. Udržujte kabel mimo dosah tepla, oleje, ostrých hran nebo pohyblivých částí.** Poškozené nebo zamotané kabely zvyšují riziko úrazu elektrickým proudem.

- e) **Při práci s elektrickým nářadím venku používejte prodlužovací kabel vhodný pro venkovní použití.** Při použití kabelu vhodného pro venkovní použití se snižuje riziko úrazu elektrickým proudem.
 - f) **Pokud je provoz elektrického nářadí ve vlhkém prostředí nevyhnutelný, použijte zdroj chráněný proudovým chráničem (RCD).** Při použití ochrany RCD se snižuje riziko úrazu elektrickým proudem.
- ### 3. OSOBNÍ BEZPEČNOST
- a) **Zůstaňte ve střehu, sledujte, co děláte, a při práci s elektrickým nářadím používejte zdravý rozum. Nepoužívejte elektrické nářadí, jste-li unaveni nebo pod vlivem drog, alkoholu nebo léků.** Kvůli chvilce nepozornosti při práci s elektrickým nářadím může dojít k vážnému zranění.
 - b) **Používejte osobní ochranné prostředky. Vždy noste ochranu očí.** Ochranné prostředky, jako je protiprachová maska, protiskluzová bezpečnostní obuv, ochranná přilba nebo chrániče sluchu používané ve vhodných podmínkách, omezují riziko zranění osob.
 - c) **Zabraňte neúmyslnému spuštění. Před připojením ke zdroji napájení a/nebo akumulátoru, zvednutím nebo přenášením nářadí se ujistěte, že je vypínač ve vypnuté poloze.** Přenášení elektrického nářadí s prstem na spínači nebo manipulace s elektrickým nářadím se zapnutým spínačem, může vést k úrazům.
 - d) **Před zapnutím elektrického nářadí odstraňte jakýkoliv seřizovací klíč nebo klíč.** Kvůli klíči nebo klíči připevněnému k rotující části elektrického nářadí může dojít ke zranění.
 - e) **Nesnažte se s nářadím dosáhnout daleko od sebe. Vždy udržujte správný postoj a rovnováhu.** Získáte tak lepší kontrolu nad elektrickým nářadím v neočekávaných situacích.
 - f) **Noste vhodný oděv. Nenoste volný oděv nebo šperky. Udržujte své vlasy a oděv mimo pohyblivé součásti.** Volné oblečení, šperky nebo dlouhé vlasy se mohou zachytit v pohyblivých součástech.
 - g) **Pokud jsou k dispozici zařízení pro připojení zařízení k odsávání a sběru prachu, ujistěte se, že jsou připojena a správně používána.** Při použití sběrače

prachu se může snížit nebezpečí související s prachem.

- h) **Nedopustíte, abyste na základě častého používání nářadí polevili a ignorovali zásady bezpečnosti nářadí.** Při nedbalém používání může během zlomku sekundy dojít k vážnému zranění.
- ### 4. POUŽÍVÁNÍ A PÉČE O ELEKTRICKÉ NÁŘADÍ
- a) **Elektrické nářadí nepoužívejte za použití síly. Používejte správné elektrické nářadí pro danou aplikaci.** Správné elektrické nářadí zvládne práci lépe a bezpečněji při rychlosti, pro kterou bylo navrženo.
 - b) **Nepoužívejte elektrické nářadí, pokud je nelze zapnout a vypnout vypínačem.** Jakékoliv elektrické nářadí, které nelze ovládat vypínačem, je nebezpečné a musí být opraveno.
 - c) **Před používáním, výměnou příslušenství nebo před uložením elektrického nářadí vytáhněte zástrčku ze zásuvky a/nebo vyjměte z nářadí akumulátor, je-li odnímatelný.** Díky takovým preventivním bezpečnostním opatřením se snižuje riziko náhodného spuštění elektrického nářadí.
 - d) **Nepoužívané elektrické nářadí skladujte mimo dosah dětí a nedovolte osobám, které nejsou obeznámeny s elektrickým nářadím nebo s těmito pokyny, aby s elektrickým nářadím pracovaly.** Elektrické nářadí je v rukou neškolených uživatelů nebezpečné.
 - e) **Na elektrickém nářadí a příslušenství provádějte údržbu. Zkontrolujte, zda nejsou pohyblivé části vychýleny nebo zablokovány, zda nejsou zlomené a zda neexistují jiné podmínky, které mohou ovlivnit činnost elektrického nářadí. Je-li nářadí poškozeno, nechte elektrické nářadí před použitím opravit.** Mnoho nehod je způsobeno kvůli nedostatečně udržovanému elektrickému nářadí.
 - f) **Řezné nástroje udržujte ostré a čisté.** Řádně udržované řezné nástroje s ostrými řeznými hranami se méně zasekávají a snáze se ovládají.
 - g) **Elektrické nářadí, příslušenství, násadce atd. používejte v souladu s těmito pokyny, s ohledem na pracovní podmínky a prováděnou práci.** Použití elek-

trického nářadí k jiným než určeným činnostem může vést k nebezpečné situaci.

- h) **Udržujte rukojeti a úchopové plochy v suchém a čistém stavu a bez oleje a mastnoty.** Kvůli kluzké rukojeti a úchopovým plochám nelze s nástrojem bezpečně manipulovat a ovládat jej v neočekávaných situacích.
5. **SERVIS**
- a) **Nechte své elektrické nářadí opravit kvalifikovanou osobou, která použije pouze identické náhradní díly.** Tím bude zachována bezpečnost elektrického nářadí.

Bezpečnostní informace pro brusky

Bezpečnostní informace v tomto odstavci platí pouze pro následující provozní režim: **Přímý pohon**

Bezpečnostní upozornění běžná pro broušení a leštění

- **Toto elektrické nářadí je určeno k broušení a leštění. Přečtěte si všechna bezpečnostní upozornění, pokyny, obrázky a technické údaje dodané s tímto elektrickým nářadím.** Při nedodržení všech níže uvedených pokynů může dojít k úrazu elektrickým proudem, požáru a/nebo vážnému zranění.
- **S tímto elektrickým nářadím se nedoporučuje provádět operace, jako je hrubé broušení (zdrsnění), čištění drátěným kartáčem, řezání nebo řezání otvorů.** Pracovní postupy, pro které není elektrické nářadí určeno, mohou způsobit nebezpečí a zranění osob.
- **Nepřestavujte toto elektrické nářadí tak, aby pracovalo způsobem, který není výslovně navržen a specifikován výrobcem nářadí.** Taková přestavba může vést ke ztrátě kontroly a způsobit vážné zranění osob.
- **Nepoužívejte příslušenství, které není výslovně navrženo a specifikováno výrobcem nářadí.** To, že lze příslušenství upevnit k elektrickému nářadí, nezaručuje jeho bezpečný provoz.
- **Jmenovité otáčky příslušenství musí být alespoň rovny maximálnímu otáčkám vyznačeným na nářadí.** Příslušenství pracující rychleji, než jsou jeho jmenovité otáčky, se může rozlomit a rozpadnout.
- **Vnější průměr a tloušťka příslušenství musí odpovídat jmenovitému rozsahu elektrického nářadí.** Nesprávně dimenzované příslušenství nelze dostatečně chránit ani kontrolovat.
- **Rozměry upevnění příslušenství musí odpovídat rozměrům upevňovacích prvků elektrického nářadí.** Příslušenství, které neodpovídá montážním rozměrům elektrického nářadí, bude nevyvážené, může nadměrně vibrovat a způsobit ztrátu kontroly.
- **Nepoužívejte poškozené příslušenství. Před každým použitím zkontrolujte příslušenství, jako jsou brusné koutce, jestli neobsahují třísky a praskliny, brusného bubnu, jestli není prasklá, natřená nebo nadměrně opotřebovaná, drátěný kartáč, jestli nejsou uvolněné nebo prasklé dráty.** Když došlo k pádu elektrického nářadí nebo příslušenství, zkontrolujte, jestli není poškozeno, nebo namontujte nepoškozené příslušenství. Po kontrole a montáži příslušenství se vy i okolostojící osoby postavte tak, abyste se nacházeli mimo roviny rotujícího příslušenství, a nechte elektrické nářadí běžet jednu minutu při maximálních otáčkách naprázdno. Poškozené příslušenství se během této zkušební doby obvykle rozlomí.
- **Používejte osobní ochranné prostředky. V závislosti na dané činnosti používejte obličejový štít, bezpečnostní ochranné brýle nebo ochranné brýle.** Podle potřeby používejte protiprachovou masku, chrániče sluchu, rukavice a pracovní zástěru schopnou zadržet malé úlomky brusiva nebo obrobku. Ochrana očí musí být schopna zadržet odletující úlomky vznikající při různých pracovních činnostech. Protiprachová maska nebo respirátor musí být schopny filtrovat částice vznikající při konkrétní činnosti. Dlouhodobé vystavení hluku vysoké intenzity může způsobit ztrátu sluchu.
- **Udržujte kolemjdoucí osoby v bezpečné vzdálenosti od pracovního prostoru. Každý, kdo vstupuje do pracovního prostoru, musí používat osobní ochranné prostředky.** Úlomky obrobku nebo poškozené příslušenství mohou odletnout a způsobit zranění mimo bezprostřední pracovní oblast.

- **Pohyblivý přívod umístěte mimo dosah točícího se příslušenství.** Pokud ztratíte kontrolu, může dojít k přerážnutí nebo přebroušení pohyblivého přívodu a vtažení ruky nebo paže do rotujícího příslušenství.
- **Elektrické nářadí nikdy nepokládejte, dokud se příslušenství úplně nezastaví.** Otáčející se příslušenství se může zachytit do povrchu a elektrické nářadí nebudete mít pod kontrolou.
- **Elektrické nářadí nespouštějte, pokud jej přenášíte na své straně.** Náhodným kontaktem s rotujícím příslušenstvím by mohlo dojít k zachycení vašeho oděvu a vtažení příslušenství do vašeho těla.
- **Pravidelně čistěte větrací otvory elektrického nářadí.** Ventilátor motoru nasává prach dovnitř skříně a nadměrné nahromadění kovového prachu může způsobit nebezpečí úrazu elektrickým proudem.
- **Neppracujte s elektrickým nářadím v blízkosti hořlavých materiálů.** Mohlo by dojít ke vznícení těchto materiálů od jisker.
- **Nepoužívejte příslušenství, které vyžaduje kapalinové chlazení.** Použití vody nebo jiných kapalných chladiv může mít za následek úraz, nebo dokonce usmrcení elektrickým proudem.

Zpětný ráz a související varování

Zpětný ráz je náhlá reakce na sevření nebo zaseknutí rotujícího kotouče, opěrné desky, kartáče nebo jiného příslušenství. Sevření nebo zaseknutí vyvolá rychlé zastavení rotujícího příslušenství, což následně způsobí pohyb nekontrolovaného elektrického nářadí ve směru opačném k otáčení příslušenství v bodě uváznutí.

Dojde-li například k sevření nebo zaseknutí brusného kotouče v obrobku, hrana kotouče, která vstupuje do bodu sevření, se může zakousnout do povrchu materiálu a způsobí, že kotouč je vytlačen nahoru nebo odhozen. Kotouč může v závislosti na směru pohybu kotouče v bodě zaseknutí buď vyskočit směrem k uživateli nebo od něj. Brusné kotouče mohou za těchto podmínek také prasknout. Zpětný ráz je důsledkem nesprávného používání elektrického nářadí a/nebo nesprávných pracovních postupů či podmínek a lze mu zabránit správným dodržáním níže uvedených bezpečnostních opatření.

- **Elektrické nářadí držte pevně oběma rukama a zaujměte takovou polohu tě-**

la a paží, která vám umožní odolávat zpětným rázům. Vždy používejte přidavné držadlo, pokud je k dispozici, pro maximální kontrolu nad zpětným rázem nebo reakčním krotícím momentem při uvedení do chodu. Uživatel může mít reakční krotící moment nebo síly zpětného rázu pod kontrolou, pokud jsou přijata příslušná bezpečnostní opatření.

- **Nikdy se rukou nepřibližujte k rotujícímu příslušenství.** Nástroj může zpětným rázem vaši ruku odmrstit.
- **Nestůjте v prostoru, kam se může nářadí dostat, dojde-li ke zpětnému rázu.** Zpětný ráz vrhne nářadí ve směru opačném k pohybu kotouče v bodě zaseknutí.
- **Věnujte zvláštní pozornost opracování rohů, ostrých hran apod. Předcházejte poskakování a zaseknutí příslušenství.** Při opracování rohů, ostrých hran nebo poskakování má rotující nástroj tendenci se zaseknout a způsobit ztrátu kontroly nebo zpětný ráz.
- **Nepřipevňujte řetězový řezný kotouč na dřevo, segmentový diamantový kotouč s obvodovou mezerou větší než 10 mm ani ozubený pilový kotouč.** Tyto kotouče způsobují často zpětný ráz a ztrátu kontroly.

Bezpečnostní upozornění specifická pro činnost broušení

Používejte brusný papír správné velikosti. Při výběru brusného papíru postupujte podle doporučení výrobce. Větší brusný papír přesahující příliš daleko za brusný kotouč představuje nebezpečí poranění a může způsobit zaseknutí, roztržení kotouče nebo zpětný ráz.

Bezpečnostní upozornění specifická pro leštění

- **Nedovolte, aby se volně otáčela jakákoli volná část lešticího kotouče nebo jeho upevňovací šňůry. Odstraňte nebo odstříhňte všechny volné upevňovací šňůry.** Volné a točící se upevňovací šňůry mohou zamotat prsty nebo se zachytit o obrobek.

Další bezpečnostní informace

⚠ VAROVÁNÍ! Ohrožení zdraví! Přístroj není vhodný pro broušení materiálů obsahujících olovo a azbest.

⚠ VAROVÁNÍ! Při broušení může vznikat škodlivý prach (např. z kovů nebo některých druhů dřeva), který může být nebezpečný pro obsluhující osobu nebo osoby nacházející se v blízkosti. Zajistěte dobré větrání pracoviště. Vždy noste ochranné brýle, bezpečnostní rukavice a ochranu dýchacích cest.

- **Použijte svorky nebo jiný praktický způsob, jak zajistit a podepřít obrobek na stabilní plošině.** Při držení obrobku rukou nebo proti tělu je takový obrobek nestabilní a může kvůli němu dojít ke ztrátě kontroly.
- **Používejte elektrický nástroj pouze k suchému broušení. Nebruste žádné navlhčené materiály.** Při vniknutí vody do elektrického zařízení se zvyšuje riziko úrazu elektrickým proudem.
- **Zabraňte přehřátí broušeného materiálu a brusky.** Hrozí nebezpečí požáru.
- **Obrobek se při broušení zahřívá. Nedoťkejte se opracovaného místa, nechce jej ochladit.** Hrozí nebezpečí popálení. Použijte chladicí prostředek nebo podobný způsob zchlazení.
- **Před odložením elektrického nářadí vždy počkejte, až se zcela zastaví.** Aplikační nástroj se může zaseknout a způsobit ztrátu kontroly nad elektrickým nářadím.
- **Používejte vhodné detektory pro určení, zda na místě existuje skryté vedení, případně se obraťte s žádostí o pomoc na místní energetickou společnost.** Kontakt s elektrickými kabely může mít za následek vznik požáru nebo úraz elektrickým proudem. Poškození vedení plynu může mít za následek výbuch. Porušení vodovodního potrubí způsobí škody na majetku.
- Příklad: Přístroj zapojíte pouze do zásuvky s proudovým chráničem s jmenovitým chybovým proudem max. 30 mA.
- Pokud je síťový přípojovací kabel tohoto přístroje poškozen, musí se vyměnit za speciální přípojovací kabel.
- **Používejte pouze příslušenství doporučené společností PARKSIDE.** Kvůli nevhodnému příslušenství může dojít k úrazu elektrickým proudem nebo požáru.

Zbytková nebezpečí

I když tento přístroj používáte správně, existují vždy zbytková rizika. V souvislosti s konstrukčním návrhem a provedením tohoto pří-

stroje mohou vzniknout níže uvedená nebezpečí:

- zranění očí, nebude-li nošena žádná vhodná ochrana očí.
- poškození plic, pokud se nenosí vhodná ochrana dýchacích cest.
- poškození sluchu, pokud není použita žádná vhodná ochrana sluchu.
- ohrožení zdraví vyplývající z vibrací rukou a paží, pokud se přístroj používá delší dobu nebo není řádně veden a udržován.
- oděřeníny

⚠ VAROVÁNÍ! Nebezpečí z elektromagnetických polí, která jsou generována během provozu přístroje. Pole může za určitých okolností ovlivňovat aktivní nebo pasivní lékařské implantáty. K omezení nebezpečí vážných nebo smrtelných zranění, doporučujeme osobám s lékařskými implantáty konzultovat svého lékaře a výrobce lékařského implantátu, než budou zařízení obsluhovat.

Příprava

⚠ VAROVÁNÍ! Nebezpečí zranění v důsledku neúmyslného spuštění přístroje. Připojovací zástrčku zapojte do zásuvky až tehdy, když je přístroj zcela připraven k použití.

Ovládací části

Před prvním uvedením přístroje do provozu se seznamte s ovládacími částmi.

ovládací panel (6)

- **tlačítko počtu otáček (2)**
Nastavení počtu otáček v 6 stupních.
 - **ukazatel (rychlostní stupeň) (4)**
 - **zapínač/vypínač (3)**
 - Zapnutí: Stisknutí
 - Vypnutí: Stisknutí
 - **odblokovací tlačítko (5)**
 - Odblokování: Stisknutí
- Zobrazení rychlostního stupně svítí.
Pokud nenásleduje žádná další akce, přístroj se po 20 s opět zablokuje. Zobrazení rychlostního stupně zhasne.

přepínač (23)

Výběr provozního režimu

⚠ UPOZORNĚNÍ! Provozní režim přepínejte, pouze když je brusný talíř zastaven!

Hrubé broušení (přímý pohon)

- stálý výstředníkový a rotační pohyb
- vysoký úběr brusiva k obrábění velmi drsných, necitlivých povrchů a k brusnému leštění



Jemné broušení (volnoběh)

- stálý výstředníkový pohyb a rotační pohyb závislý na přítlaku
- úprava citlivých povrchů a jemné leštění

Připojení odsávání prachu

Upozornění

- Ujistěte se, zda je odsávání prachu vhodné, např. dílenský vysavač. Běžné domácí vysavače nejsou vhodné pro odsávání brusného materiálu. Tyto informace naleznete v návodu k obsluze externího přístroje.

Postup (Obr. B)

1. Zastrčte adaptér (15) k odsávání prachu do výhozu prachu (16).
2. Odblokování (13) adaptéru zasuňte do držáku (14) na přístroji. Jakmile je slyšet cvaknutí, adaptér je zajištěn.
3. Zapojte externí sací hadici do adaptéru.
4. Stiskněte odblokování ve směru adaptéru, chcete-li adaptér opět odstranit.

Výměna brusného listu

Upozornění

- Brusný kotouč je vybaven upínací tkaninou se suchým zipem. Tak můžete snadno a bezpečně připevnit brusné listy.
- Používejte pouze brusné listy, které odpovídají velikosti a tvaru brusného kotouče.
- Před nasazením brusného listu: Vyčistěte brusný kotouč, zejména tkaninu se suchým zipem. K tomu účelu použijte např. vysavač.

Montáž brusného listu

1. Umístěte brusný list (19) na brusný kotouč (20).
2. Brusný list (19) pevně přitlačte.
3. U brusných listů s otvory: Otvory v brusném listu a sací otvory v brusném kotouči se shodují. Jinak nefunguje odsávání prachu.

Demontáž brusného listu

1. Stáhněte brusný list (19).

2. Vyčistěte brusný kotouč (20), zejména upínací tkaninu se suchým zipem.

Výměna brusného talíře

Potřebné nástroje

- klíč s otvorem (18)
Vzhledem k tloušťce materiálu nelze použít běžný otevřený klíč. Použijte pouze otevřený klíč, který je součástí dodávky.

Postup (Obr. C)

1. Přístroj otočte tak, aby brusný talíř (20) ukazoval směrem nahoru.
2. Veďte otevřený klíč (18) pod brusným talířem a pohybujte jím ve vodorovném směru až do jeho zaskočení. Závit je nyní přidržen.
3. Povolte brusný talíř otáčením U a sejměte jej.
4. Brusný talíř opět upevněte otáčením U ručně.

Montáž a demontáž přidavného držadla

Montáž přidavného držadla

Přídavné držadlo můžete připevnit na pravou a levou stranu přístroje.

1. Našroubujte přídavné držadlo (1) pevně do jednoho z upevnění (17).

Demontáž přidavného držadla

1. Přídavné držadlo (1) vyšroubujte z upevnění (17).

Montáž a demontáž ochrany hran

Ochranu hran (21) lze snadno zasunout a stáhnout.

Provoz

Pokyny k práci

- Přístroj nepoužívejte bez externího odsávání prachu. Používáním odsávání prachu lze snížit nebezpečí vznikající v důsledku prachu. Při použití brusných listů bez otvorů není možné odsávání prachu. Zajistěte dobré větrání pracoviště.
- Přístroj zapněte a naneste na obrobek.
- Před vypnutím přístroje brusný kotouč po obrábění nadzvedněte.
- Pracujte pouze s bezvadnými brusnými listy, abyste dosáhli dobrých výsledků při broušení.

- Pracujte s malým a rovnoměrným přitlakem a stejným posuvem. Tím šetříte přístroj i brusný list.
- Stejným brusným listem nebruste různé materiály (např. kov a poté dřevo).
- Vyprázdněte vysavač včas, aby se zajistil optimální sací výkon.

Zapnutí a vypnutí

OZNÁMENÍ! Přístroj má paměťovou funkci. Naposledy nastavené otáčky se po opětovném zapnutí převezmou.

Síťový přípojovací kabel zapojte do připojení přístroje

1. Podržte síťový přípojovací kabel (12) a otočte objímku zástrčky přístroje (11) nadoraz ve směru ☐.
2. Zástrčku přístroje zastrčte do připojení přístroje (10).
3. Zablokujte zástrčku přístroje: Otočte objímku zástrčky přístroje nadoraz ve směru ☐.

Zapnutí

1. Stiskněte odblokovací tlačítko (5). Zobrazení (4) rychlostního stupně svítí.
2. Tlačítkem počtu otáček (2) zvolte stupeň počtu otáček (1 ... 6).
3. Stiskněte zapínač/vypínač (3).
4. Vyčkejte, dokud přístroj nedosáhl svou plnou rychlost otáčení.
5. Vedte brusný kotouč proti obrobku.

Vypnutí

1. Odstraňte brusný kotouč z obrobku.
2. Stiskněte zapínač/vypínač (3).
3. Před odložením nástroje počkejte, než se elektrický nástroj úplně zastaví.
4. Vytáhněte přípojovací zástrčku přístroje ze zásuvky, když jej ponecháváte bez dozoru nebo po dokončení práce.

Odpojte síťový přípojovací kabel od připojení přístroje

1. Odblokujte zástrčku přístroje (11): Otočte objímku zástrčky přístroje nadoraz ve směru ☐.
2. Vytáhněte zástrčku přístroje z připojení přístroje (10).

Přeprava

Upozornění

- Vypněte přístroj.
- Ujistěte se, zda se všechny pohyblivé díly zcela zastavily.

- Vytáhněte síťovou zástrčku.
- Sejměte vyměnitelný nástroj.
- Přístroj vždy přenášejte za rukojeť (9).

Čištění, údržba a skladování

⚠ VAROVÁNÍ! Nebezpečí úrazu elektrickým proudem! Nebezpečí zranění v důsledku neúmyslného spuštění přístroje. Chraňte se při údržbě a čištění. Vypněte přístroj a vytáhněte síťovou zástrčku ze zásuvky.

Opravné a údržbářské práce, které nejsou popsány v tomto návodu k obsluze, přenechte našemu servisnímu centru. Používejte pouze originální náhradní díly.

Čištění

⚠ VAROVÁNÍ! Nebezpečí úrazu elektrickým proudem! Nikdy přístroj neostříkujte vodou. **OZNÁMENÍ!** Nebezpečí poškození. Chemické látky mohou poškodit plastové části přístroje. Nepoužívejte čisticí prostředky ani rozpouštědla.

- Udržujte větrací otvory, kryt motoru a rukojeť zařízením v čistotě. Použijte za tím účelem vlhký hadřík nebo kartáč.
- Vyčistěte brusný list vysavačem nebo jej vyklepte.

Výměna uhlíkových kartáčů

⚠ VAROVÁNÍ! Nebezpečí úrazu elektrickým proudem! Zeptejte se odborníka, pokud si na tuto práci netroufáte.

Kritéria

- Výkon motoru poklesl.
- Nadměrné jiskření.

Potřebné nástroje

- šroubovák s křížovou drážkou ⊕ PH2

Postup (Obr. A)

Vždy vyměňte oba uhlíky najednou.

1. Vytáhněte síťovou zástrčku.
2. Odšroubujte šroub (7) krytu pro údržbu a kryt pro údržbu (8) sejměte.
3. Odšroubujte kontaktní šroub (27).
4. Sejměte konstrukční skupinu uhlíkového kartáče (24) z přístroje.
5. Sejměte plochou násuvnou objímku (28) z konstrukční skupiny uhlíkového kartáče.
6. Zastrčte plochou násuvnou objímku na novou konstrukční skupinu uhlíkového kartáče.

7. Zastrčte novou konstrukční skupinu uhlíkového kartáče do přístroje. Zatlačte přitom zespuďu proti uhlíkovému kartáči.
8. Upevněte konstrukční skupinu uhlíkového kartáče a kruhovou kabelovou koncovku (25) s kontaktním šroubem. Lanko (26) by mělo probíhat podle obrázku.
9. Upevněte kryt pro údržbu pomocí šroubu.
10. Stejným způsobem vyměňte i druhý uhlíkový kartáč.

Skladování

Přístroj a příslušenství skladujte vždy:

- čisté
- suché
- chráněné před prachem
- v dodaném úložném kufříku (22)
- mimo dosah dětí

Hledání chyb

Následující tabulka Vám pomůže odstranit malé poruchy:

| Problém | Možná příčina | Odstranění chyb |
|------------------------------|-------------------------------|--|
| Přístroj se nespustí | Chybí síťové napětí | Zkontrolujte zásuvku, síťový připojovací kabel, připojovací zástrčku, pojistku, v případě potřeby je nechte opravit kvalifikovaným elektrikářem. |
| | Zapínač/vypínač (3) je vadný | Obraťte se na servisní středisko. |
| | Vadný motor | |
| Přístroj pracuje přerušovaně | Vnitřní uvolněný kontakt | Obraťte se na servisní středisko. |
| | Zapínač/vypínač (3) je vadný | |
| | Opotřebované uhlíkové kartáče | <i>Výměna uhlíkových kartáčů, str. 97</i> |

Likvidace/ochrana životního prostředí

Přístroj, příslušenství a balení zlikvidujte ekologickou recyklací.



Elektrická zařízení nepatří do domácího odpadu.

Symbol přeškrtnuté popelnice na kolečkách znamená, že tento výrobek nesmí být po skončení své životnosti likvidován jako netříděný komunální odpad.

Směrnice 2012/19/EU o odpadních elektrických a elektronických zařízeních (OEEZ):

Spotřebitelé jsou ze zákona povinni recyklovat elektrická a elektronická zařízení na konci jejich životnosti způsobem šetrným k životnímu prostředí. Tímto způsobem je zajištěna recyklace šetrná k životnímu prostředí a šetrící zdroje.

V závislosti na tom, jak je vše implementováno ve vnitrostátním právu, máte následující možnosti:

- vrátit v prodejně,
- odevzdat na oficiálním sběrném místě,
- zaslat zpět výrobci/distributorovi.

Tento stav se netýká příslušenství starých přístrojů a pomocných prostředků bez elektrických součástí.

Servis

Záruka

Vážení zákazníci,

na tento výrobek získáváte záruku 5 let od data zakoupení. V případě závad na tomto výrobku máte nárok na zákonná práva vůči prodejci tohoto výrobku. Tato zákonná práva nejsou omezena níže uvedenou zárukou.

Záruční podmínky

Záruční doba začíná datem nákupu. Dobře uschovejte originální pokladní doklad. Tento doklad je potřebný jako doklad o koupi. Dojde-li k vadě materiálu nebo výrobní va-

dě během pěti let od data nákupu tohoto výrobku, opravíme nebo vyměníme Vám výrobek podle našeho uvážení zdarma. Toto záruční plnění vyžaduje, aby vadný výrobek a doklad o koupi (pokladní doklad) byly předloženy během pětileté lhůty a bylo stručně písemně popsáno, o jakou závadu se jedná a kdy k ní došlo.

Pokud je vada kryta naší zárukou, obdržíte zpět opravený nebo nový výrobek. S opravou nebo výměnou výrobku nezačne plynout nová záruční doba.

Záruční doba a zákonné nároky z vad

Záruční doba se záručním plnění neprodlouží. To platí také pro vyměněné a opravené díly. Jakákoli poškození nebo vady, které se již v době nákupu vyskytly, je nutné nahlásit ihned po vybalení. Opravy provedené po uplynutí záruční doby jsou za poplatek.

Rozsah záruky

Výrobek byl pečlivě vyroben podle přísných směrnic pro jakost a před dodáním pečlivě zkontrolován.

Záruční plnění platí pro vady materiálu nebo výrobní vady. Tato záruka se nevztahuje na díly výrobku, které jsou vystaveny běžnému opotřebení, a lze je proto považovat za opotřebitelné součásti (např. brusný list) nebo za poškození křehkých částí (spínač např.).

Tato záruka zaniká, pokud je výrobek poškozen, nesprávně používán nebo není udržován. Pro správné používání výrobku se musí přesně dodržovat všechny pokyny uvedené v návodu k obsluze. Je nutné se bezpodmínečně vyvarovat použití a jednání, které nejsou v tomto návodu k obsluze doporučovány nebo před nimiž se varuje.

Výrobek je určen pouze pro soukromé použití a není určen ke komerčnímu používání. Záruka zaniká v případě hrubého a nesprávného zacházení, použití násilí a zásahů, které nebyly provedeny naší autorizovanou servisní pobočkou.

Vyřízení v záručním případě

V zájmu rychlého zpracování Vašeho požadavku postupujte podle následujících pokynů:

- Pro všechny dotazy si připravte doklad o koupi a číslo položky (např. IAN 520541_2507) jako doklad o nákupu.
- Číslo položky naleznete na typovém štítku na výrobku, na rytině na výrobku, na titulní straně návodu k obsluze (vlevo do-

le) nebo na nálepce na zadní nebo spodní straně výrobku.

- Pokud se vyskytnou funkční chyby nebo jiné závady, nejprve kontaktujte níže uvedené servisní středisko **telefonicky** nebo použijte náš **kontaktní formulář**, který najdete na stránkách *parkside-diy.com* v kategorii **Servis**.
- Po konzultaci s naším servisním střediskem můžete bezplatně zaslat vadný výrobek na adresu služby, kterou jste obdrželi, s přiloženým dokladem o koupi (účtenkou), s uvedením povahy vady a kdy k ní došlo. K zamezení problémů s přijetím a dalším nákladům je bezpodmínečně nutné používat pouze adresu, která Vám byla oznámena. Ujistěte se, že zásilka není zaslaná nevyplaceně, není objemným zbožím, expresem nebo jiným speciálním nákladem. Zašlete výrobek včetně veškerého příslušenství dodaného při nákupu a zajistěte, aby přepravní obal byl dostatečně bezpečný.



Na stránkách *parkside-diy.com* můžete nahlížet do těchto a mnoha dalších příruček a stahovat je. S tímto QR kódem se dostanete přímo na *parkside-diy.com*. Vyberte svou zemi a vyhledejte pomocí vyhledávací masky návody k obsluze. Zadáním čísla položky (IAN) 520541_2507 můžete otevřít svůj návod k obsluze.

Opravná služba

Pro opravy, které **nepodléhají záruce**, se obraťte na servisní středisko. Tam Vám rádi poskytneme odhad nákladů.

- Můžeme přijímat pouze přístroje, které byly při zaslání dostatečně zabaleny a ofrankovány.
Upozornění: Zašlete Váš přístroj vyčištěný a s odkazem na závadu na adresu uvedenou v servisním středisku.

- Nepřijmou se přístroje zaslané neoprávněně, přístroje zasílané jako objemné zboží nebo expres zaslané přístroje nebo přístroje odeslaná jinou speciální dopravou.
- Vaše odeslané vadné přístroje zlikvidujeme bezplatně.

Service-Center

Servis Česko

Tel.: 8000 23611

Kontaktní formulář na

parkside-diy.com

IAN 520541_2507

Dovozce

Upozorňujeme, že následující adresa není servisní adresou. Nejprve kontaktujte výše uvedené servisní středisko.

Grizzly Tools GmbH & Co. KG

Stockstädter Str. 20

63762 Großostheim

NĚMECKO

www.grizzlytools.de

Náhradní díly a příslušenství

Náhradní díly a příslušenství jsou k dostání na webových stránkách

www.grizzlytools.shop. Pokud máte problémy při objednání, kontaktujte nás prostřednictvím našeho online obchodu. V případě dalších dotazů se obraťte na: *Service-Center, str. 100*

| Poz. č. | Název | Obj. č. |
|-----------|--|----------|
| 1 | přídavné držadlo | 91045065 |
| 12 | síťový připojovací kabel | 91045067 |
| 15 | adaptér k odsávání prachu | 91045064 |
| 18 | klíč s otvorem | 91045068 |
| 19 | 4× brusné listy (2× zrnitost 80 / 2× zrnitost 120) | 91045071 |
| 20 | brusný kotouč (se šroubem a podložkou) | 91045069 |
| 21 | ochrana hran | 91045063 |
| 24, 8, 27 | 2× konstrukční skupina uhlíkový kartáč, kryt pro údržbu, kontaktní šroub | 91045066 |

Překlad původního EU prohlášení o shodě

Výrobek: **Excentrická bruska**

Model: **PPEXS 750 B2**

Sériové číslo: 000001 – 032000

Výše popsaný předmět prohlášení je ve shodě s příslušnými harmonizačními právními předpisy Unie:

2006/42/EC • 2014/30/EU • 2011/65/EU & (EU) 2015/863

Výše popsaný předmět prohlášení je ve shodě se směrnicí Evropského parlamentu a Rady 2011/65/EU ze dne 8. června 2011 o omezení používání některých nebezpečných látek v elektrických a elektronických zařízeních.

Pro zajištění shody byly použity následující harmonizované normy a národní normy a předpisy:

EN 62841-1:2015/A11:2022

EN IEC 62841-2-3:2021/A11:2021 • EN 62841-2-4:2014/AC:2015

EN IEC 63000:2018 • EN IEC 55014-1:2021 • EN IEC 55014-2:2021

EN IEC 61000-3-2:2019/A2:2024 • EN 61000-3-3:2013/A2:2021

Toto prohlášení o shodě vydal na vlastní odpovědnost výrobce:



Grizzly Tools GmbH & Co. KG
Stockstädter Str. 20
63762 Großostheim
NĚMECKO
15.12.2025

Christian Frank
Zplnomocněný zástupce dokumentace

Obsah

| | |
|---|------------|
| Úvod | 102 |
| Používanie na určený účel..... | 102 |
| Rozsah dodávky/Príslušenstvo..... | 102 |
| Prehľad..... | 103 |
| Opis funkcie..... | 103 |
| Technické údaje..... | 103 |
| Bezpečnostné pokyny | 104 |
| Význam bezpečnostných pokynov..... | 104 |
| Piktogramy a symboly..... | 104 |
| Všeobecné bezpečnostné upozornenia pre elektrické náradie..... | 104 |
| Bezpečnostné informácie pre brúsky..... | 106 |
| Ďalšie bezpečnostné pokyny..... | 108 |
| Zostatkové riziká..... | 108 |
| Príprava | 109 |
| Ovládacie prvky..... | 109 |
| Pripojenie odsávania prachu..... | 109 |
| Výmena brúsneho listu..... | 109 |
| Výmena brúsneho taniera..... | 109 |
| Montáž a demontáž prídavného držadla..... | 110 |
| Montáž a demontáž ochrany hrán..... | 110 |
| Prevádzka | 110 |
| Pracovné pokyny..... | 110 |
| Zapnutie a vypnutie..... | 110 |
| Preprava | 110 |
| Čistenie, údržba a skladovanie | 110 |
| Čistenie..... | 110 |
| Výmena uhlíkových kefiiek..... | 111 |
| Skladovanie..... | 111 |
| Vyhľadávanie chýb | 111 |
| Likvidácia/ochrana životného prostredia | 111 |
| Servis | 112 |
| Garancija..... | 112 |
| Opravný servis..... | 113 |
| Service-Center..... | 113 |
| Importér..... | 113 |
| Náhradné diely a príslušenstvo | 113 |
| Preklad originálneho vyhlásenia o zhode EÚ | 114 |
| Rozložený pohľad | 159 |

Úvod

Blahoželáme vám ku kúpe vašej novej excentrickej brúsky (v nasledujúcej časti nazývanej prístroj alebo elektrické náradie). Rozhodli ste sa tým pre vysoko kvalitný prístroj. Tento prístroj bol počas výroby skontrolovaný vzhľadom na kvalitu a podrobný výrobný kontrolu. Tým je zabezpečená funkčná schopnosť prístroja.



Návod na obsluhu je súčasťou tohto prístroja. Obsahuje dôležité pokyny pre bezpečnosť, používanie a likvidáciu. Starostlivo si prečítajte návod na obsluhu. Oboznámte sa s ovládacími dielmi a správnym používaním prístroja. Prístroj používajte iba ako je opísané a na uvedené oblasti použitia. Návod na obsluhu si dobre uschovajte a pri odovzdávaní prístroja tretej osobe dodajte tiež všetky podklady.

Používanie na určený účel

Toto elektrické náradie je určené na to, aby sa používalo ako brúska a leštička. S týmto elektrickým náradím nie je možné vykonávať činnosti ako rezanie, drôtené brúsenie, odrezávanie alebo rezanie otvorov. Neobrábajte materiály, ktoré obsahujú látky škodlivé pre zdravie (napr. azbest alebo olovo).

Prevádzka výlučne v suchých priestoroch. Každé iné používanie, ktoré nie je v tomto návode na obsluhu výslovne povolené, môže predstavovať vážne nebezpečenstvo pre používateľa a viesť k škodám na prístroji. Obsluhujúca osoba alebo používateľ je zodpovedný za zranenia iných ľudí alebo poškodenia ich majetku. Prístroj je určený na použitie pre domácich majstrov. Nie je koncipovaný na trvalé komerčné nasadenie. Pri komerčnom používaní záruka zaniká. Výrobca neručí za škody, ktoré vzniknú v dôsledku používania v rozpore s určením alebo nesprávnej obsluhy.

Rozsah dodávky/Príslušenstvo

Vybalte prístroj a skontrolujte rozsah dodávky.

Obalový materiál riadne zlikvidujte.

- Excentrická brúska
- prídavné držadlo
- ochrana hrán (předmontována)

- adaptér pre externé odsávanie prachu (předmontována)
- sieťový pripojovací kábel (odoberateľné)
- 2x Brúsny list (Zrnitosť 80)
- 2x Brúsny list (Zrnitosť 120)
- vidlicový kľúč
- úložný kufrík
- Preklad pôvodného návodu na použitie

Prehľad

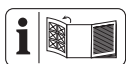

Obrázky prístroja nájdete na prednej a zadnej vyklápacej strane.

- 1 prídavné držadlo (izolovaná plocha na uchopenie)
 - 2 tlačidlo otáčok
 - 3 Tlačidlo zap/vyp
 - 4 Indikátor (Stupeň otáčok)
 - 5 odblokovacie tlačidlo
 - 6 Ovládací panel
 - 7 Skrutka (kryt pre údržbu)
 - 8 kryt pre údržbu
 - 9 Držadlo (izolovaná plocha na uchopenie)
 - 10 prípojka prístroja
 - 11 zástrčka prístroja
 - 12 sieťový pripojovací kábel
 - 13 Odblokovanie
 - 14 Držiak
 - 15 Adaptér (Odsávanie prachu)
 - 16 vyhadzovanie prachu
 - 17 Uchytenie (prídavné držadlo)
 - 18 vidlicový kľúč
 - 19 Brúsny list
 - 20 Brúsny tanier
 - 21 ochrana hrán
 - 22 úložný kufrík
 - 23 prepínač
- Obr A**
- 24 montážna skupina uhlíková kefka
 - 25 Káblové očko
 - 26 lanko
 - 27 kontaktná skrutka
 - 28 ploché zástrčné puzdro

Opis funkcie

Súčasťou excentrickej brúsky je rotačný brúsny tanier na obrábanie dreva, kovu alebo laku.

Funkcia prvkov obsluhy je uvedená v nasledujúcich opisoch.

Technické údaje

| | |
|---|---|
| Excentrická brúska | PPEXS 750 B2 |
| Menovité napätie U | 230 V~, 50 Hz |
| Menovitý výkon P | 750 W |
| Dĺžka sieťový pripojovací kábel | 5 m |
| Trieda ochrany | II (dvojité izolácia) |
| Hmotnosť | ≈ 2,6 kg |
| Brúsna platňa | Ø150 mm |
| Voľnobežné otáčky n_0 | 3300–7300 min ⁻¹ |
| Počet kmitaní pri chode naprázdno | 6600–14600 min ⁻¹ |
| Priemer oscilačného obvodu | 4,5 mm |
| Excentricita | 2,25 mm |
| Hladina akustického tlaku (L_{pA}) | 89,1 dB; $K_{pA}=3$ dB |
| Hladina akustického výkonu (L_{WA}) | 97,1 dB; $K_{WA}=3$ dB |
| Vibrácie (a_h) | |
| – Držadlo | 3,3 m/s ² ; $K=1,5$ m/s ² |
| – prídavné držadlo | 2,9 m/s ² ; $K=1,5$ m/s ² |

Upozornenia o hodnotách hluku a vibrácií

Hodnoty hluku a vibrácií boli stanovené v súlade s normami a predpismi uvedenými vo vyhlásení o zhode.

⚠ OPATRNE! Poškodenie sluchu! Noste chrániče sluchu.

Uvedené celkové hodnoty vibrácií a uvedené hodnoty emisií hluku boli namerané podľa normovaného skúšobného postupu a môžu sa použiť na porovnanie jedného elektrického náradia s druhým. Uvedené celkové hodnoty vibrácií a uvedené hodnoty emisií hluku sa môžu použiť aj na predbežný odhad zaťaženia.

⚠ VAROVANIE! Emisie vibrácií a hluku sa môžu počas skutočného používania elektrického náradia odlišovať od uvedených hodnôt, v závislosti od druhu a spôsobu, akým sa elektrické náradie používa, a zvlášť od toho, aký druh obrobku sa obrába. Je nutné stanoviť bezpečnostné opatrenia na ochranu obsluhy, ktoré sú založené na odhade zaťa-

ženia vibráciami počas skutočných podmienok používania. Prítom sa zohľadnia všetky podiely cyklu prevádzky (napríklad časy, keď je elektrické náradie vypnuté, a časy, keď je zapnuté, ale beží bez zaťaženia).

Bezpečnostné pokyny

Tento odsek sa zaoberá základnými bezpečnostnými pokynmi pri používaní prístroja.

Význam bezpečnostných pokynov

▲ NEBEZPEČENSTVO! Keď tento bezpečnostný pokyn nebudete dodržiavať, nastane úraz. Následkom je ťažké telesné poranenie alebo smrť.

▲ VAROVANIE! Keď tento bezpečnostný pokyn nebudete dodržiavať, môže nastať úraz. Následkom je možné telesné poranenie alebo smrť.

▲ OPATRNE! Keď tento bezpečnostný pokyn nebudete dodržiavať, nastane úraz. Následkom je možné ľahké alebo stredne ťažké telesné poranenie.

UPOZORNENIE! Keď tento bezpečnostný pokyn nebudete dodržiavať, nastane úraz. Následkom sú možné vecné škody.

Piktogramy a symboly

Piktogramy na prístroji



Prečítajte si návod na obsluhu



Používajte chrániče očí



Pracujte vždy oboma rukami!



Trieda ochrany II (dvojitá izolácia)



Elektrické prístroje nepatria do domového odpadu.



zapínač/vypínač



prepínač:
Výber prevádzkového režimu



blokovanie zapnutia



tlačidlo otáčok

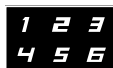

indikátor
(stupeň otáčok)

Všeobecné bezpečnostné upozornenia pre elektrické náradie

▲ VAROVANIE! Prečítajte si všetky bezpečnostné upozornenia, pokyny, špecifikácie a pozrite si ilustrácie dodané s týmto elektrickým náradím. Nedodržanie ktoréhokoľvek z pokynov uvedených nižšie môže mať za následok úraz elektrickým prúdom, požiar a/alebo ťažké poranenie. **Tieto upozornenia a pokyny starostlivo uschovajte na budúce použitie.**

Pojem „elektrické náradie“ používaný v nasledujúcom texte sa vzťahuje na elektrické náradie napájané zo siete (s prírodným káblom) a na elektrické náradie napájané akumulátorom (bez prírodného kábla).

1. **BEZPEČNOSŤ NA PRACOVISKU**
 - a) **Pracovisko vždy udržiavajte čisté a dobre osvetlené.** Ak je na pracovisku neporiadok a je neosvetlené, môžu vzniknúť pracovné úrazy.
 - b) **Nepoužívajte elektrické náradie vo výbušnom prostredí, napr. tam, kde sa nachádzajú horľavé kvapaliny, plyny alebo prach.** Elektrické náradie vytvára iskry, ktoré by mohli zapáliť prach alebo výpary.
 - c) **Nedovoľte deťom a iným nepovolánym osobám priblížiť sa k vám, keď používate elektrické náradie.** Ak by ste sa nesústredili, môžete stratiť kontrolu nad náradím.
2. **ELEKTRICKÁ BEZPEČNOSŤ**
 - a) **Zástrčka na prírodnom kábli elektrického náradia sa musí zapojiť do zodpovedajúcej zásuvky. Zástrčku nijakým spôsobom neupravujte. S uzem-**

- neným elektrickým náradím nepoužívajte žiadne zástrčkové adaptéry. Neupravované zástrčky a vhodné zásuvky znižujú riziko úrazu elektrickým prúdom.
- b) **Vyhýbajte sa telesnému kontaktu s uzemnenými povrchmi, ako sú potrubia, vykurovacie telesá, sporáky a chladničky.** Ak je vaše telo uzemnené, hrozí zvýšené riziko úrazu elektrickým prúdom.
 - c) **Nevystavujte elektrické náradie dažďu ani vlhkosti.** Vniknutie vody do elektrického náradia zvyšuje riziko úrazu elektrickým prúdom.
 - d) **Nepoužívajte prívodný kábel na iné než určené účely.** Prívodný kábel nikdy nepoužívajte na nosenie elektrického náradia, elektrické náradie zaň neťahajte ani ho zaň nevyberajte zo zásuvky. Prívodný kábel udržiavajte mimo dosahu tepla, oleja, ostrých hrán alebo pohyblivých častí. Poškodené alebo zamotané prívodné káble zvyšujú riziko úrazu elektrickým prúdom.
 - e) **Keď pracujete s elektrickým náradím vonku, použite predlžovací kábel vhodný do vonkajšieho prostredia.** Použitie predlžovacieho kábla do vonkajšieho prostredia znižuje riziko úrazu elektrickým prúdom.
 - f) **Ak s elektrickým náradím musíte pracovať vo vlhkom prostredí, použite napájanie chránené prúdovým chráničom (RCD).** Použitie prúdového chrániča znižuje riziko úrazu elektrickým prúdom.
- ### 3. BEZPEČNOSŤ OSÔB
- a) **Sústredte sa na to, čo robíte, a s elektrickým náradím pracujte uvážlivo.** Elektrické náradie nepoužívajte, keď pociťujete únavu, ste pod vplyvom drog, alkoholu alebo liekov. Aj krátká nepozornosť pri používaní elektrického náradia môže zapríčiniť vážne zranenie.
 - b) **Používajte osobné ochranné prostriedky.** Vždy používajte ochranné okuliare. Používanie ochranných prostriedkov, ako je maska proti prachu, protišmyková bezpečnostná obuv, prilba alebo chrániče sluchu, v závislosti od príslušných podmienok, znižuje riziko zranenia.
 - c) **Zabráňte neúmyselnému zapnutiu elektrického zariadenia.** Pred pripojením elektrického náradia k napájaniu a/alebo vložení akumulátora, zdvíhaním alebo prenášaním elektrického náradia dbajte na to, aby bol spínač vo vypnutej polohe. Ak prenášate elektrické náradie a máte prst na spínači alebo privediete energiu do elektrického náradia, ktoré má zapnutý spínač, môže to spôsobiť nehodu.
 - d) **Pred zapnutím elektrického náradia odstráňte nastavovací nástroj alebo kľúč na skrutky.** Kľúč alebo nastavovací nástroj pripavený k otáčajúcej sa časti elektrického náradia môže spôsobiť zranenie.
 - e) **Nenačahujte sa. Vždy stojte pevne a udržiavajte rovnováhu.** Elektrické náradie tak budete mať v nepredvídaných situáciách lepšie pod kontrolou.
 - f) **Majte oblečený vhodný odev. Nenoste voľné oblečenie ani šperky. Vlami ani odevom sa nepribližujte k pohyblivým častiam.** Pohyblivé časti by mohli zachytiť voľné oblečenie, šperky alebo dlhé vlasy.
 - g) **Ak je k elektrickému náradíu možné pripojiť zariadenia na odsávanie a zachytávanie prachu, pripojte ich a dbajte na ich správne používanie.** Používanie zachytávania prachu znižuje nebezpečenstvo, ktorú so sebou prach prináša.
 - h) **Hoci elektrické náradie často používate, a tak ho dobre poznáte, dávajte si stále pozor a neprehliadajte zásady bezpečného používania elektrického náradia.** Nedbalosť môže viesť v zlomku sekundy k vážnym zraneniam.
- ### 4. POUŽÍVANIE A STAROSTLIVOSŤ O ELEKTRICKÉ NÁRADIE
- a) **Elektrické náradie nepreťažujte.** Používajte elektrické náradie vhodné na daný typ práce. Vďaka použitiu vhodného elektrického náradia v súlade s účelom, na ktorý bolo vyrobené, sa vám bude pracovať lepšie a práca bude bezpečnejšia.
 - b) **Elektrické náradie nepoužívajte, ak sa spínačom nedá zapnúť a vypnúť.** Elektrické náradie, ktoré sa pomocou spínača nedá ovládať, nie je bezpečné a musíte ho dať opraviť.
 - c) **Skôr, ako budete elektrické náradie nastavovať, meniť jeho príslušenstvo alebo ho odložíte, vyťahnite zástrčku z napájania a/alebo z neho vysuňte akumulátor, ak je to možné.** Takéto preventívne opatrenia znižujú riziko neúmyselného zapnutia elektrického náradia.

- d) **Ak elektrické náradie nepoužívate, odložte ho mimo dosahu detí a nedovoľte osobám, ktoré ho nevedia používať alebo nie sú oboznámené s týmito pokynmi, elektrické náradie používať.** Elektrické náradie je nebezpečné, ak ho používajú neskúsené osoby.
- e) **Elektrické náradie a príslušenstvo udržiavajte v dobrom stave. Skontrolujte, či nie sú pohyblivé časti v nesprávnej polohe alebo zaseknuté, či nie sú niektoré časti poškodené alebo či niečo nebráni chodu elektrického náradia. Ak je elektrické náradie poškodené, nepoužívajte ho, kým nebude opravené.** Veľa nehôd je spôsobených nedostatočnou údržbou elektrického náradia.
- f) **Rezné nástroje udržiavajte ostré a čisté.** Keď sa rezné nástroje dobre udržiavajú a majú ostré rezné hrany, je menšia pravdepodobnosť, že sa zaseknú, a ľahšie sa s nimi pracuje.
- g) **Elektrické náradie, príslušenstvo, vložené nástroje atď. používajte podľa týchto pokynov. Pri používaní zohľadnite pracovné podmienky a vykonávanú prácu.** Používanie elektrického náradia na inú prácu, než na ktorú sú určené, môže viesť k nebezpečným situáciám.
- h) **Rukováti a úchopové plochy udržiavajte suché a čisté. Dbajte na to, aby neboli znečistené olejom alebo plastickým mazivom.** Šmyklivé rukováti a úchopové plochy neumožňujú bezpečnú manipuláciu a ovládanie náradia v neočakávaných situáciách.

5. SERVIS

- a) **Elektrické náradie si dajte opraviť len kvalifikovanému opravárovi, ktorý používa len originálne náhradné diely.** Vďaka tomu bude elektrické náradie aj naďalej bezpečné.

Bezpečnostné informácie pre brúsky

Bezpečnostné informácie v tejto časti sa vzťahujú iba na tento prevádzkový režim: **priamy pohon**

Všeobecné bezpečnostné upozornenia pre brúsenie a leštenie

- **Toto elektrické náradie je určené na to, aby sa používalo ako brúska a leštička. Prečítajte si všetky bezpečnostné upozornenia, pokyny, špecifikácie a po-**

zrite si obrázky dodané s týmto elektrickým náradím. Nedodržanie ktoréhokoľvek z pokynov uvedených nižšie môže mať za následok úraz elektrickým prúdom, požiar a/alebo ťažké zranenie.

- **S týmto elektrickým náradím nie je možné vykonávať činnosti ako rezanie, drôtené brúsenie, odrezávanie alebo rezanie otvorov.** Práce, na ktoré nie je elektrické náradie určené, môžu predstavovať nebezpečenstvo a spôsobíť zranenie osôb.
- **Neprestavujte toto elektrické náradie tak, aby pracovalo spôsobom, ktorý nie je konkrétne navrhnutý a špecifikovaný výrobcom náradia.** Takáto zmena môže viesť k strate kontroly a spôsobíť vážne zranenie.
- **Nepoužívajte príslušenstvo, ktoré nie je konkrétne navrhnuté a špecifikované výrobcom náradia.** Len preto, že príslušenstvo možno pripojiť k vášmu elektrickému náradiu, nezaručuje bezpečnú prevádzku.
- **Menovité otáčky príslušenstva sa musia rovnať aspoň maximálnym otáčkam vyznačeným na elektrickom náradí.** Príslušenstvo, ktoré sa otáča rýchlejšie, než sú jeho menovité otáčky, môže prasknúť a rozletieť sa.
- **Vonkajší priemer a hrúbka vášho príslušenstva musí zodpovedať výkonu vášho elektrického náradia.** Nesprávne navrhnuté príslušenstvo nie je možné dostatočne chrániť alebo kontrolovať.
- **Rozmery držiaka príslušenstva musia zodpovedať rozmerom montážneho príslušenstva elektrického náradia.** Príslušenstvo, ktoré sa nezhoduje s montážnym príslušenstvom elektrického náradia, bude nevyvážené, bude nadmerne vibrovať a môže spôsobiť stratu kontroly.
- **Nepoužívajte poškodené príslušenstvo.** Pred každým použitím skontrolujte príslušenstvo, ako sú brúsne kotúče, na úlomky a praskliny, brúsneho bubna, či nemá praskliny, trhliny alebo nadmerné opotrebovanie, drôtenú kefu, či nemá uvoľnené alebo prasknuté drôty. Ak elektrické náradie alebo príslušenstvo spadne, skontrolujte, či nedošlo k poškodeniu alebo založte nepoškodené príslušenstvo. Po skontrolovaní a založení príslušenstva sa vy a okolostojaci postavte mimo rovinu otáčajúce-

ho sa príslušenstva a nechajte elektrické náradie jednu minútu otáčať sa pri maximálnych otáčkach bez zaťaženia. Poškodené príslušenstvo zvyčajne počas tejto kontroly praskne.

- **Noste osobné ochranné prostriedky. V závislosti od používania používajte ochranný štít na tvár, ochranné okuliare alebo bezpečnostné okuliare. Podľa potreby noste protiprachovú masku, chrániče sluchu, rukavice a dielenskú zásteru, ktorá dokáže zachytiť malé brúsne úlomky alebo úlomky obrobku.** Ochrana očí musí byť schopná zachytiť lietajúce úlomky vznikajúce pri rôznom používaní. Protiprachová maska alebo respirátor musia byť schopné filtrovať častice vzniknuté pri určitom použití. Dlhodobé vystavenie hluku vysokej intenzity môže spôsobiť stratu sluchu.
- **Majte okolostojacích v bezpečnej vzdialenosti od pracovného priestoru. Každý, kto vstupuje do pracovného priestoru, musí nosiť osobné ochranné prostriedky.** Úlomky z obrobku alebo rozbitého príslušenstva môžu odletieť a spôsobiť zranenie mimo bezprostredného priestoru používania.
- **Uložte kábel mimo otáčajúce príslušenstvo.** Ak stratíte kontrolu, kábel môže byť prerezaný alebo zachytený a vaša ruka alebo rameno môže byť vtiahnuté do otáčajúceho sa príslušenstva.
- **Nikdy neodkladajte elektrické náradie, kým sa príslušenstvo úplne nezastaví.** Otáčajúce sa príslušenstvo sa môže zachytiť o povrch a vymknúť elektrické náradie z vašej kontroly.
- **Elektrické náradie nespúšťajte, keď ho nosíte.** Náhodný kontakt s otáčajúcim sa príslušenstvom by mohol zachytiť váš odev a vtiahnuť príslušenstvo do vášho tela.
- **Pravidelne čistite vetracie otvory elektrického náradia.** Ventilátor motora nasáva prach do krytu a nadmerné nahromadenie kovového prachu môže spôsobiť úraz elektrickým prúdom.
- **Nepracujte s elektrickým náradím v blízkosti horľavých materiálov.** Iskry by mohli tieto materiály zapáliť.
- **Nepoužívajte príslušenstvo, ktoré vyžaduje chladiace kvapaliny.** Použitie vody alebo iných kvapalíných chladiacich prostriedkov môže viesť k usmrteniu elektric-

kým prúdom alebo úrazu elektrickým prúdom.

Spätný ráz a súvisiace upozornenia

Spätný ráz je náhla reakcia na zovretie alebo zaseknuté otáčajúce sa kotúča, podpornú podložku, kefu alebo akékoľvek iné príslušenstvo. Zovretie alebo zaseknutie spôsobí rýchle zastavenie otáčajúceho sa príslušenstva, čo následne spôsobí, že nekontrolované elektrické náradie bude v mieste upnutia nútené otáčať sa v opačnom smere, ako je smer otáčania príslušenstva.

Napríklad, ak je brúsny kotúč zaseknutý alebo zovretý v obrobku, okraj kotúča, ktorý vstupuje do bodu zovretia, sa môže zaryť do povrchu materiálu a spôsobiť vyšmyknutie alebo vyskočenie kotúča. Kotúč môže vyskočiť smerom k používateľovi alebo od neho v závislosti od smeru pohybu kotúča v mieste zovretia. Brúsne kotúče sa môžu za týchto podmienok tiež zlomiť.

Spätný ráz je výsledkom nesprávneho používania elektrického náradia a/alebo nesprávnych prevádzkových postupov alebo podmienok a je možné mu predísť prijatím vhodných opatrení, ako je uvedené nižšie.

- **Elektrické náradie pevne držte oboma rukami a telo a pažu umiestnite tak, aby ste odolali silám spätného rázu. Vždy používajte prídavnú rukoväť, ak je k dispozícii, pre maximálnu kontrolu spätného rázu alebo reakcie krútiaceho momentu počas spúšťania.** Používateľ môže kontrolovať reakcie krútiaceho momentu alebo sily spätného rázu, ak sa prijímú vhodné opatrenia.
- **Nikdy nedávajte ruku do blízkosti otáčajúceho príslušenstva.** Príslušenstvo môže spôsobiť spätný ráz na vašu ruku.
- **Nedávajte svoje telo do priestoru, kde sa elektrické náradie bude pohybovať, ak dôjde k spätnému rázu.** Spätný ráz pohybuje nástroj v smere opačnom k pohybu kotúča v mieste zaseknutia.
- **Buďte zvlášť opatrní pri práci v rohoch, ostrých hranách atď. Zabráňte kmitaniu a zaseknutiu príslušenstva.** Rohy, ostré hrany alebo kmitanie majú tendenciu zachytiť otáčajúce sa príslušenstvo a spôsobiť stratu kontroly alebo spätný ráz.
- **Neprípájajte pílový reťazový rezací kotúč, segmentový diamantový kotúč s obvodovou medzerou väčšou ako 10 mm alebo ozubený pílový kotúč.** Takéto

čepele spôsobujú častý spätný ráz a stratu kontroly.

Špecifické bezpečnostné upozornenia pre brúsenie

Použite brúsny papier vhodnej veľkosti. Pri výbere brúsneho papiera sa riadte odporúčením výrobcu. Pri väčších brúsných papieroch, ktoré priliš presahujú veľkosť brúsnej podložky, hrozí nebezpečenstvo porozania, ako aj roztrhnutia a zlomenia kotúča či spätného rázu.

Bezpečnostné upozornenia špecifické pre leštenie

- **Nedovoľte, aby sa voľne otáčali akékoľvek voľné časti leštiacej podložky alebo jej pripojovacie šnúrky. Akékoľvek voľné pripojovacie šnúrky skryte alebo odstrihnite.** Voľné a otáčajúce sa pripojovacie šnúrky sa môžu zachytiť o vaše prsty alebo o obrobok.

Ďalšie bezpečnostné pokyny

⚠ VAROVANIE! Nebezpečenstvo pre zdravie! Prístroj nie je vhodný na brúsenie materiálov s obsahom olova a azbestu.

⚠ VAROVANIE! Pri brúsení môže vzniknúť zdraviu škodlivý prach (napr. kovy alebo niektoré druhy dreva), ktorý môže predstavovať nebezpečenstvo pre obsluhujúce osoby alebo osoby nachádzajúce sa v blízkosti. Postarajte sa o dobré vetranie pracoviska. Stále noste ochranné okuliare, bezpečnostné rukavice a ochranu dýchania.

- **Obrobok pomocou svoriek alebo iným praktickým spôsobom pripevnite k stabilnému podkladu.** Ak by ste obrobok držali rukou alebo proti telu, bol by nestabilný a mohlo by to viesť k strate kontroly.
- **Elektrické náradie používajte len na suché brúsenie. Nebrúste žiadne navlhčené materiály.** Vniknutie vody do elektrického prístroja zvyšuje riziko úrazu elektrickým prúdom.
- **Zabráňte prehriatiu brúseného materiálu a brúsky.** Existuje nebezpečenstvo požiaru.
- **Obrobok sa pri brúsení zohreje. Nikdy ho nechytajte na obrábanom mieste, nechajte ho vychladnúť.** Existuje nebezpečenstvo popálenia. Nepoužívajte chladiacu kvapalinu alebo podobné.
- **Pred odložením elektrického náradia vždy počkajte, kým sa úplne nezastaví.** Aplikačné náradie sa môže zaseknúť

a spôsobiť, že nad elektrickým náradím stratíte kontrolu.

- **Pomocou príslušných detektorov zistíte, či sa na mieste nenachádzajú skryté prírodné vedenia, prípadne požiadajte o pomoc miestnu spoločnosť pre technickú infraštruktúru.** Kontakt s elektrickými káblami môže spôsobiť vznik požiaru alebo úraz elektrickým prúdom. Poškodenie plynového potrubia môže viesť k výbuchu. Narušenie vodovodného potrubia môže spôsobiť majetkové škody.
- Prístroj zapojte iba do zásuvky s ochranným zariadením proti chybovému prúdu (RCD) s menovitým chybovým prúdom nie väčším ako 30 mA.
- Ak sa sieťový pripojovací kábel tohto prístroja poškodí, musí sa vymeniť za špeciálny sieťový pripojovací kábel.
- **Používajte len príslušenstvo, ktoré odporúča spoločnosť PARKSIDE.** Nevhodné príslušenstvo môže spôsobiť úraz elektrickým prúdom alebo požiar.

Zostatkové riziká

Aj keď tento prístroj obsluhujete podľa predpisov, vždy zostávajú zvyškové riziká. V súvislosti s konštrukciou a vyhotovením tohto prístroja môžu vzniknúť nasledujúce nebezpečenstvá:

- Poškodenia očí, ak sa nenosí vhodná ochrana očí.
- Poškodenia pľúc, ak sa nenosí vhodná ochrana dýchania.
- Poškodenia sluchu, ak sa nenosí vhodná ochrana sluchu.
- Poškodenia zdravia, ktoré sú spôsobené vibráciami na rameno-ruku, ak sa prístroj používa dlhší čas alebo sa riadne nepoužíva a nevykonáva sa na ňom riadna údržba.
- Odreniny

⚠ VAROVANIE! V dôsledku elektromagnetického poľa sa vytvorí nebezpečenstvo, zatiaľ čo je prístroj v prevádzke. Toto pole môže za určitých okolností ovplyvniť aktívne alebo pasívne lekárske implantáty. Aby sa znížilo nebezpečenstvo ťažkých alebo smrteľných zranení, odporúčame osobám s lekáskymi implantátmi, aby sa skôr než začnú prístroj obsluhovať, poradili so svojim lekárom a výrobcom lekárskeho implantátu.

Príprava

▲ VAROVANIE! Nebezpečenstvo poranenia v dôsledku neúmyselne spusteného prístroja. Pripojovaciu zástrčku zastrčte do zásuvky až vtedy, keď je prístroj úplne pripravený na použitie.

Ovládacie prvky

Pred prvou prevádzkou prístroja spoznajte ovládače.

ovládacie pole (6)

- **tlačidlo otáčok (2)**
Nastavenie otáčok v stupňoch 6.
 - **indikátor (stupeň otáčok) (4)**
 - **Spínač zap/vyp (3)**
 - Zapnutie: Stlačiť
 - Vypnutie: Stlačiť
 - **odblokovacie tlačidlo (5)**
 - Odblokovanie: Stlačiť
Zobrazenie stupňov otáčok svieti.
- Keď nenasleduje žiadna ďalšia akcia, prístroj sa po 20 s znovu zablokuje. Zobrazenie stupňov otáčok zhasne.

prepínač (23)

Výber prevádzkového režimu

▲ OPATRNE! Prevádzkový režim meňte iba vtedy, keď sa brúsny tanier nepohybuje!

hrubé brúsenie (priamy pohon)

- rovnomerný excentrický a rotačný pohyb
- väčší úber brúsenia na opracovanie veľmi drsných, necitlivých povrchov a na leštenie



jemné brúsenie (voľný chod)

- rovnomerný excentrický pohyb a rotačný pohyb závislý od prítlačného tlaku
- opracovanie citlivých povrchov a jemné brúsenie

Pripojenie odsávania prachu

Upozornenia

- Uistite sa, že odsávanie prachu je vhodné, napr. dielenský vysávač. Normálne domáce vysávače nie sú určené na odsávanie brúsneho materiálu. Tieto informácie nájdete v návode na obsluhu externého prístroja.

Postup (Obr B)

1. Nasuňte adaptér (15) na odsávanie prachu do vývodu prachu (16).
2. Odblokovanie (13) adaptéra pritom posuňte do držáka (14) na prístroji. Keď začujete kliknutie, adaptér sa zaistil.
3. Pripojte externú saciu hadicu k adaptéru.
4. Keď chcete adaptér znova odobrať, stlačte odblokovanie smerom k adaptéru.

Výmena brúsneho listu

Upozornenia

- Brúsny tanier je vybavený suchým zipom. Tým môžete brúsne listy jednoducho a bezpečne upevniť.
- Používajte iba brúsne listy, ktoré sa vo veľkosti a tvare zhodujú s brúsnym tanierom.
- Skôr ako nasadíte brúsny list: Vyčistite brúsny list, zvlášť suchý zips. Použite na to napr. vysávač.

Upevnenie brúsneho listu

1. Položte brúsny list (19) na brúsny tanier (20).
2. Brúsny list (19) dobre pritlačte.
3. V prípade brúsnych listov s otvormi: Otvory v brúsnom liste a odsávacie otvory v brúsnom tanieri sa zhodujú. Inak odsávanie prachu nefunguje.

Odobratie brúsneho listu

1. Stiahnite brúsny list (19).
2. Vyčistite brúsny tanier (20), zvlášť suchý zips.

Výmena brúsneho taniera

Potrebné náradie

- vidlicový kľúč (18)
Vzhľadom na hrúbku materiálu nie je možné použiť bežne dostupný vidlicový kľúč. Používajte iba vidlicový kľúč, ktorý je súčasťou dodávky.

Postup (Obr C)

1. Prístroj otočte tak, aby brúsny tanier (20) smeroval nahor.
2. Vidlicový kľúč (18) zavedte pod brúsny tanier a pohybujte ním vo vodorovnom smere, kým nezapadne. Závit je teraz zaistený.
3. Uvoľnite brúsny tanier otočením ↺ a odoberte ho.
4. Brúsny tanier znovu rukou pevne upevnite otočením ↻.

Montáž a demontáž prídavného držadla

Montáž prídavného držadla

Prídavné držadlo môžete na prístroji upevniť vpravo a vľavo.

1. Prídavné držadlo (1) otáčaním upevníte do jedného z uchytení (17).

Demontáž prídavného držadla

1. Otáčaním vysuňte prídavné držadlo (1) z uchytenia (17).

Montáž a demontáž ochrany hrán

Ochrana hrán (21) je možné jednoducho pripevniť a odpojiť.

Prevádzka



Pracovné pokyny

- Prístroj nepoužívajte bez externého odsávania prachu. Používanie odsávania prachu môže znížiť ohrozenia prachom. V prípade použitia brúsnych listov bez dierovania nie je možné odsávanie prachu. Postarajte sa o dobré vetranie pracoviska.
- Nástadie vedte k obrobku, keď je zapnuté.
- Predtým než prístroj po obrábaní vypnete, zdvihnite brúsny tanier.
- Pracujte len s bezchybnými brúsnymi listami, aby ste dosiahli dobré výsledky brúsenia.
- Pracujte s malým a rovnomerným prítlačným tlakom a rovnomerným posuvom. Takto chránite nástroj a brúsny list.
- S rovnakým brúsnym listom nebrúste rôzne materiály (napr. kov a potom drevo).
- vysávač vyprázdňujte včas, aby sa zabezpečil optimálny sací výkon.

Zapnutie a vypnutie

UPOZORNENIE! Prístroj má pamäťovú funkciu. Po opätovnom zapnutí sa použijú otáčky, ktoré sa naposledy nastavili.

Zapojenie sieťového pripojovacieho kábla do prípojky prístroja

1. Podržte sieťový pripojovací kábel (12) a otočte puzdro zástrčky prístroja (11) až na doraz v smere .
2. Zapojte zástrčku prístroja do prípojky prístroja (10).
3. Zablokujte zástrčku prístroja: Otočte puzdro zástrčky prístroja až na doraz v smere .

Zapnutie

1. Stlačte odblokovacie tlačidlo (5). Zobrazenie (4) stupňov otáčok svieti.
2. Pomocou tlačidla otáčok (2) zvolte stupeň otáčok (1 ... 6).
3. Stlačte spínač zap/vyp (3).
4. Počkajte, kým prístroj dosiahne svoje plné otáčky.
5. Brúsny tanier vedte proti obrobku.

Vypnutie

1. Odoberte brúsny tanier od obrobku.
2. Stlačte spínač zap/vyp (3).
3. Skôr než elektrické náradie odložíte, počkajte, kým sa nezastaví.
4. Keď necháte prístroj bez dohľadu alebo ste hotoví s prácou, vyťahnite pripojovací zástrčku prístroja zo zásuvky.

Vybratie sieťového pripojovacieho kábla z prípojky prístroja

1. Odblokujte zástrčku prístroja (11): Otočte puzdro zástrčky prístroja až na doraz v smere .
2. Vyťahnite zástrčku prístroja z prípojky prístroja (10).

Preprava

Upozornenia

- Prístroj vypnite.
- Uistite sa, či sa úplne zastavili všetky pohyblivé diely.
- Vyťahnite sieťovú zástrčku.
- Vyberte vložený nástroj.
- Prístroj noste vždy za držadlo (9).

Čistenie, údržba a skladovanie

VAROVANIE! Zásah elektrickým prúdom! Nebezpečenstvo poranenia v dôsledku neúmyselne spusteného prístroja. Chráňte sa pri údržbárskych a čistiacich prácach. Prístroj vypnite a vyťahnite pripojovaciu zástrčku zo zásuvky.

Údržbárske a opravárske práce, ktoré nie sú opísané v tomto návode, nechajte vykonať nášmu servisnému centru. Používajte len originálne náhradné diely.

Čistenie

VAROVANIE! Zásah elektrickým prúdom! Prístroj nikdy nestriekajte vodou.

UPOZORNENIE! Nebezpečenstvo poškodenia. Chemické látky môžu pôsobiť na plastové diely prístroja. Nepoužívajte žiadne čistiace prostriedky, resp. rozpúšťadlá.

- Vetráciu štrbinu, kryt motora a držadlá prístroja udržiavajte čisté. Na tento účel použite vlhkú utierku alebo kefu.
- Brúsny list čistite s vysávačom alebo ho vyklepte.

Výmena uhlíkových kefiiek

⚠ VAROVANIE! Zásah elektrickým prúdom! Ak nemáte s touto prácou skúsenosti, opýtajte sa odborníka.

Kritériá

- Výkon motora je slabší.
- Nadmerné tvorenie iskier.

Potrebné náradie

- krížový skrutkovač ⊕ PH2

Postup (Obr A)

Vždy vymeňte obidva uhlíky naraz.

1. Vytiahnite sieťovú zástrčku.
2. Odstráňte skrutku (7) krytu pre údržbu a kryt pre údržbu (8).

3. Vyberte kontaktnú skrutku (27).
4. Z prístroja vyberte zostavu uhlíkovej kefy (24).
5. Vyberte ploché nástrčné puzdro (28) zo zostavy uhlíkovej kefy.
6. Nastrčte ploché nástrčné puzdro na novú zostavu uhlíkovej kefy.
7. Do prístroja zasuňte novú zostavu uhlíkovej kefy. Zospodu pritom zatlačte proti uhlíkovej kefke.
8. Zostavu uhlíkovej kefy a káblové oko (25) upevnite pomocou kontaktnej skrutky. Lanko (26) má byť uložené ako na obrázku.
9. Pomocou skrutky upevnite údržbový kryt.
10. Rovnako vymeňte aj druhú uhlíkovú kefu.

Skladovanie

Prístroj a príslušenstvo skladujte vždy:

- v čistote
- v suchu
- chránené pred prachom
- V dodanom úložnom kufříku (22)
- mimo dosahu detí

Vyhľadávanie chýb

Nasledujúca tabuľka vám pomôže odstrániť malé poruchy:

| Problém | Možná príčina | Odstánenie poruchy |
|------------------------------|------------------------------|--|
| Prístroj sa nespustí | Chýba sieťové napätie | Skontrolujte zásuvku, sieťový pripojovací kábel, pripojovaciu zástrčku, poistku, v prípade potreby oprava prostredníctvom odborného elektrikára. |
| | Spínač zap/vyp (3) nefunguje | Obráťte sa na servisné centrum. |
| | Porucha motora | |
| Prístroj pracuje prerušovane | Uvoľnený vnútorný kontakt | Obráťte sa na servisné centrum. |
| | Spínač zap/vyp (3) nefunguje | |
| | Uhlíkové kefy opotrebované | <i>Výmena uhlíkových kefiiek, S. 111</i> |

Likvidácia/ochrana životného prostredia

Prístroj, príslušenstvo a obal odovzdajte na ekologické opätovné zhodnotenie.



Elektrické prístroje nepatria do domového odpadu.

Symbol preškrtnutého kontajnera na kolieskach znamená, že tento výrobok sa po skončení jeho životnosti nesmie likvidovať ako ne Triedený komunálny odpad.

Smernica 2012/19/EÚ o odpade z elektrických a elektronických zariadení:

Spotrebiteľia sú zo zákona povinní elektrické a elektronické zariadenia na konci ich životnosti odovzdať na ekologickú recykláciu.

Týmto spôsobom je zabezpečené zhodnotenie šetrné k životnému prostrediu a zdrojom. V závislosti od národných zákonov, máte tieto možnosti:

- vrátenie na predajnom mieste,
- odovzdanie na oficiálnom zbernom mieste,
- zaslanie späť výrobcovi/distribútorovi.

Netýka sa to dielov príslušenstva a pomocných prostriedkov bez elektrických komponentov, pripojených k starým prístrojom.

Servis

Garancija

Vážená zákaznička, vážený zákazník, Na tento výrobok dostávate záruku 5 rokov od dátumu kúpy. V prípade nedostatkov tohto výrobku vám voči predajcovi výrobku prináležia zákonné práva. Tieto zákonné práva nie sú obmedzené našou zárukou opísanou v nasledujúcej časti.

Záručné podmienky

Záručná doba začína s dátumom kúpy. Originálny pokladničný doklad dobre uschovajte. Tento podklad bude potrebný ako doklad o kúpe. Ak sa v rámci päť rokov od dátumu kúpy tohto výrobku vyskytne chyba materiálu alebo výroby, výrobok – podľa našej voľby – pre vás bezplatne opravíme alebo vymeníme. Toto poskytnutie záruky predpokladá, že v rámci päťročnej lehoty sa predloží chybný výrobok a doklad o kúpe (pokladničný doklad) a krátko sa písomne opíše, v čom existuje nedostatok a kedy sa vyskytol.

Ak je chyba pokrytá našou zárukou, dostanete späť opravený alebo nový výrobok. S opravou alebo výmenou výrobku nezačína žiadne nové záručné obdobie.

Záručná doba a zákonné nároky na odstránenie nedostatkov

Záručná doba sa poskytnutím záruky nepredlžuje. To platí aj pre vymenené a opravené diely. Škody a nedostatky existujúce prípadne už pri kúpe sa musia ihneď pri vybalení ohlásiť. Opravy pripadajúce po uplynutí záručnej doby sú s povinnosťou úhrady.

Rozsah záruky

Výrobok bol starostlivo vyrobený podľa prísných kvalitatívnych smerníc a pred dodávkou bol svedomito skontrolovaný.

Poskytnutie záruky platí výlučne na chyby materiálu alebo výroby. Táto záruka sa ne-

vzťahuje na časti výrobku, ktoré sú vystavené normálnemu opotrebeniu a preto je možné na ne prihladať (napr. Brúsny kotúč) ako na rýchlo opotrebiteľné diely alebo na poškodenia na rozbitných dieloch (napr. Spínač).

Táto záruka prepadá, keď je výrobok poškodený, neodborne používaný alebo nebola na ňom vykonávaná údržba. Pre odborné používanie výrobku je nutné presne dodržiavať všetky pokyny uvedené v návode na obsluhu. Účelom použitia a manipuláciám, od ktorých sa v návode na obsluhu odrádza alebo pred ktorými sa varuje, je možné bezpodmienečne zabrániť.

Výrobok je určený iba na súkromné a nekomerčné použitie. Pri nesprávnej alebo neodbornej manipulácii, aplikácii násilia a pri zásahoch, ktoré neboli uskutočnené našou autorizovanou servisnou pobočkou, záruka zaniká.

Vybavenie v záručnom prípade

Aby bolo možné zaručiť rýchle vybavenie vašej žiadosti, postupujte podľa nasledujúcich pokynov:

- V prípade akýchkoľvek otázok si pripravte pokladničný doklad a číslo výrobku (IAN 520541_2507) ako doklad o nákupe.
- Číslo výrobku nájdete na typovom štítku na výrobku, gravúre na výrobku, na titulnej stránke návodu na obsluhu (vľavo dole) alebo na nálepke na zadnej alebo spodnej strane výrobku.
- Ak by sa mali vyskytnúť funkčné chyby alebo iné nedostatky, kontaktujte najprv **telefonicky** alebo použite náš **kontaktný formulár**, ktorý nájdete na parksidediy.com v kategórii **Servis** nasledovne uvedené servisné centrum.
- Výrobok zaznamenaný ako chybný môžete po konzultácii s našim servisným centrom zaslať pre vás s oslobodením od poštovného na vám oznámenú servisnú adresu za pripojenia dokladu o kúpe (pokladničný doklad) a informácie, v čom spočíva nedostatok a kedy sa vyskytol. Aby bolo možné zabrániť problémom s prevzatím a prídavným nákladom, použite bezpodmienečne iba adresu, ktorá sa vám oznámi. Zabezpečte, aby sa odoslanie uskutočnilo bez vyplatenia, ako neskladný tovar, expresne alebo ako iná zvláštna zásielka. Výrobok pošlite, prosím, vrát. všetkých súčasne dodaných dielov príslušenstva a postarajte sa o dostatočne bezpečné prepravné balenie.



Na *parkside-diy.com* si môžete pozrieť a stiahnuť túto a mnohé ďalšie príručky. Týmto QR kódom sa dostanete priamo na stránku *parkside-diy.com*. Vyberte svoju krajinu a cez vyhľadávanie si nájdite návody na obsluhu. Po zadaní čísla výrobku (IAN) 520541_2507 si budete môcť otvoriť návod na obsluhu.

Opravný servis

Ohľadom opráv, ktoré **nepodliehajú záruke**, sa obráťte na Servisné centrum. Tam dostanete s ochotou predbežný návrh nákladov.

- Môžeme spracovať iba prístroje, ktoré boli zaslané dostatočne zabalené a ofrankované.

Upozornenie: Váš prístroj pošlite, prosím, vyčistený a s upozornením na chybu na adresu uvedenú Servisným centrom.

- Prístroje zaslané bez úhrady prepravného, ako aj prístroje, ktoré boli zaslané ako veľkorozmerný náklad, expresom alebo s iným špeciálnym prepravným nebudú prevzaté.
- Vaše zaslané chybné prístroje zlikvidujeme bezplatne.

Service-Center

SK **Servis Slovensko**
Tel.: 0800 003409
Kontaktný formulár na
parkside-diy.com
IAN 520541_2507

Importér

Zohľadnite, prosím, že nasledujúca adresa nie je servisná adresa. Najprv kontaktujte ho-re uvedené servisné centrum.

Grizzly Tools GmbH & Co. KG
Stockstädter Str. 20
63762 Großostheim
NEMECKO
www.grizzlytools.de

Náhradné diely a príslušenstvo

Náhradné diely a príslušenstvo dostanete na *www.grizzlytools.shop*. Ak by sa pri objednávaní vyskytli problémy, kontaktujte nás cez náš internetový obchod. V prípade ďalších otázok sa obráťte na: *Service-Center, S. 113*

| Poz. č. | Název | Obj. č. |
|-----------|--|----------|
| 1 | prídavné držadlo | 91045065 |
| 12 | sieťový pripojovací kábel | 91045067 |
| 15 | Adaptér na odsávanie prachu | 91045064 |
| 18 | vidlicový kľúč | 91045068 |
| 19 | 4x Brúsne listy (2x zrnitosť 80 / 2x zrnitosť 120) | 91045071 |
| 20 | Brúsny tanier (so skrutkou a kotúčom) | 91045069 |
| 21 | ochrana hrán | 91045063 |
| 24, 8, 27 | 2x montážna skupina uhlíková kefka, kryt pre údržbu, kontaktná skrutka | 91045066 |

Preklad originálneho vyhlásenia o zhode EÚ

Výrobok: **Excentrická brúska**

Model: **PPEXS 750 B2**

Sériové číslo: 000001 – 032000

Uvedený predmet vyhlásenia je v zhode s príslušnými harmonizačnými právnymi predpismi Únie:

2006/42/EC • 2014/30/EU • 2011/65/EU & (EU) 2015/863

Vyššie opísaný predmet vyhlásenia je v zhode so smernicou Európskeho parlamentu a Rady 2011/65/EU z 8. júna 2011 o obmedzení používania určitých nebezpečných látok v elektrických a elektronických zariadeniach.

Na zabezpečenie zhody sa použili tieto harmonizované normy a vnútroštátne normy a predpisy:

EN 62841-1:2015/A11:2022

**EN IEC 62841-2-3:2021/A11:2021 • EN 62841-2-4:2014/AC:2015
EN IEC 63000:2018 • EN IEC 55014-1:2021 • EN IEC 55014-2:2021
EN IEC 61000-3-2:2019/A2:2024 • EN 61000-3-3:2013/A2:2021**

Toto vyhlásenie o zhode sa vydáva na výhradnú zodpovednosť výrobcu:



Grizzly Tools GmbH & Co. KG
Stockstädter Str. 20
63762 Großostheim
NEMECKO
15.12.2025

Christian Frank
Splnomocnený zástupca dokumentácie

Tartalomjegyzék

| | |
|--|------------|
| Bevezető..... | 115 |
| Rendeltetésszerű használat..... | 115 |
| A csomag tartalma / Tartozékok..... | 115 |
| Áttekintés..... | 116 |
| Működés leírása..... | 116 |
| Műszaki adatok..... | 116 |
| Biztonsági utasítások..... | 117 |
| A biztonsági utasítások jelentése..... | 117 |
| Piktogramok és szimbólumok..... | 117 |
| Általános elektromos szerszám biztonsági figyelmeztetések..... | 117 |
| Csiszolói biztonsági információk..... | 119 |
| További biztonsági utasítások..... | 121 |
| Maradvány-kockázatok..... | 121 |
| Előkészítés..... | 121 |
| Kezelőelemek..... | 122 |
| Porelszívó csatlakoztatása..... | 122 |
| Csiszolólapp cseréje..... | 122 |
| Csiszolótányér csere..... | 122 |
| Segédfogantyú felszerelése és leszerelése..... | 123 |
| Élvédelem felszerelése és leszerelése..... | 123 |
| Üzemeltetés..... | 123 |
| Munkavégzéssel kapcsolatos utasítások..... | 123 |
| Be- és kikapcsolás..... | 123 |
| Szállítás..... | 123 |
| Tisztítás, karbantartás és tárolás..... | 124 |
| Tisztítás..... | 124 |
| Szénkefe cseréje..... | 124 |
| Tárolás..... | 124 |
| Hibakeresés..... | 124 |
| Ártalmatlanítás/Környezetvédelem..... | 125 |
| Pótalkatrészek és tartozékok..... | 125 |
| Az eredeti EU -megfelelőségi nyilatkozat fordítása..... | 126 |
| JÓTÁLLÁSI TÁJÉKOZTATÓ..... | 127 |
| Robbantott ábra..... | 159 |

Bevezető

Gratulálunk az új excentrikus csiszológép megvásárlásához (a továbbiakban készülék vagy elektromos kéziszerszám).

Vásárlásával kiváló minőségű termék mellett döntött. Ezt a készüléket a gyártás során minőségi vizsgálatnak és végső ellenőrzésnek

vetették alá. Ezáltal biztosított a készülék működőképessége.



A használati útmutató a készülék része. Fontos tudnivalókat tartalmaz a biztonságra, használatra és ártalmatlanításra vonatkozóan. Olvassa el figyelmesen a használati útmutatót. Ismerje meg a kezelőrészeket és a készülék helyes használatát. A készüléket csak a leírtak szerint és a megadott alkalmazási területen használja. Őrizzze meg a használati útmutatót és a készülék harmadik személynek történő továbbadása esetén adja át a készülékhez tartozó valamennyi leírást is.

Rendeltetésszerű használat

Ezt az elektromos szerszámot polírozásra tervezték.

Az olyan műveletek, mint a csiszolás, drótkefés, levágás vagy lyukolóvágás nem véggezhető ezzel az elektromos szerszámmal. Nem szabad egészségre káros anyagokat (pl. azbeszt vagy ólom) megmunkálni. Kizárólag száraz helyiségekben üzemeltethető.

A készülék minden más, a jelen használati útmutatóban nem kifejezetten engedélyezett használatára komoly veszélyt jelenthet a felhasználó számára és kárt okozhat a készülékben. A készüléket kezelő vagy használó személy felel más személyeknek okozott balesetekért vagy tulajdonukon okozott károkért. A készülék a barkács szektorban történő használatra készült. Nem folyamatos ipari használatra tervezték. Ipari használat esetén a garancia érvényét veszti. A gyártó nem vállal felelősséget a nem rendeltetésszerű használatból vagy helytelen kezeléssel eredő károkról.

A csomag tartalma / Tartozékok

Csomagolja ki a készüléket és ellenőrizze a csomag tartalmát.

Ártalmatlanítsa megfelelően a csomagolóanyagot.

- Excentercsiszoló
- Pótmarkolat
- élvédelem (előszerelt)
- adapter külső porelszívóhoz (előszerelt)
- hálózati csatlakozóvezeték (levesztő)
- 2x csiszolólap (Szemcseméret 80)
- 2x csiszolólap (Szemcseméret 120)
- villáskulcs

- tároló koffer
- Eredeti használati utasítás fordítása

Áttekintés

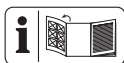

A készülék ábrái az elülső és hátsó kihajtható oldalon találhatók.

- 1 Pótmarkolat (szigetelt markolat)
 - 2 fordulatszám gomb
 - 3 Be/ki gomb
 - 4 kijelző (Fordulatszám-fokozat)
 - 5 kioldó gomb
 - 6 kezelőfelület
 - 7 csavar (szervizfedél)
 - 8 szervizfedél
 - 9 markolat (szigetelt markolat)
 - 10 készülékcsatlakozó
 - 11 készülék-csatlakozódugó
 - 12 hálózati csatlakozóvezeték
 - 13 Kireteszelés
 - 14 tartó
 - 15 adapter (porelszívó)
 - 16 porkidobó
 - 17 Befogó (Pótmarkolat)
 - 18 villáskulcs
 - 19 csiszolólap
 - 20 csiszolótányér
 - 21 élvédelem
 - 22 tároló koffer
 - 23 váltókapcsoló
- A ábra**
- 24 részegység szénkefe
 - 25 gyűrűs kábelcsaru
 - 26 zsinór
 - 27 érintkező csavar
 - 28 lapos csúszósaru hüvely

Működés leírása

Az excentercsiszoló egy forgó csiszolótányérral rendelkezik fa, fém vagy festék megmunkálásához.

A kezelőelemek funkciója az alábbi leírásban található.

Műszaki adatok

| | |
|--|--|
| Excentercsiszoló | PPEXS 750 B2 |
| Névleges feszültség U | 230 V~, 50 Hz |
| Mért felvett teljesítmény P | 750 W |
| Hossz hálózati csatlakozóvezeték | 5 m |
| Védelmi osztály | □ II (kettős szigetelés) |
| Súly | ≈ 2,6 kg |
| csiszolótalp | ∅150 mm |
| Üresjárat fordulatszám n_0 | 3300–7300 min ⁻¹ |
| Üresjárat rezgésszám | 6600–14600 min ⁻¹ |
| Rezgőkör átmérője | 4,5 mm |
| Excentricitás | 2,25 mm |
| Hangnyomásszint (L_{pA}) ... | 89,1 dB; K_{pA} =3 dB |
| Hangerőszint (L_{WA}) | 97,1 dB; K_{WA} =3 dB |
| Rezgés (a_h) | |
| – markolat | 3,3 m/s ² ; K =1,5 m/s ² |
| – Pótmarkolat | 2,9 m/s ² ; K =1,5 m/s ² |

Zaj- és rezgésértékekkel kapcsolatos tudnivalók

A zaj- és rezgésszint értékek a megfelelőségi nyilatkozatban megnevezett szabványoknak és előírásoknak megfelelően kerültek meghatározásra.

⚠ VIGYÁZAT! Halláskárosodás! Viseljen hallásvédőt.

A megadott rezgés-összértékek és a megadott zajkibocsátási értékek szabványosított mérési eljárással lettek meghatározva és felhasználhatók az elektromos kéziszerszámok egymással való összehasonlítására. A megadott rezgés-összértékek és a megadott zajkibocsátási értékek a terhelés előzetes megbecsüléséhez is felhasználhatók.

⚠ FIGYELMEZTETÉS! A rezgés- és zajkibocsátási értékek az elektromos kéziszerszám tényleges használata során eltérhetnek a megadott értékektől az elektromos kéziszerszám használatától és különösen attól függően, hogy milyen munkadarab kerül megmunkálásra. A kezelő védelme érdekében olyan biztonsági intézkedéseket kell tenni, amelyek a tényleges felhasználási körülmények során fellépő rezgésterhelés becslésén alapulnak. Ennek során a működési ciklus minden részét figyelembe kell venni (például amikor az elektromos kéziszerszám ki van kapcsolva, és amikor bár be van kapcsolva, de terhelés nélkül jár).

Biztonsági utasítások

Ez a fejezet a készülék használatával kapcsolatos alapvető biztonsági utasításokat tartalmazza.

A biztonsági utasítások jelentése

▲ VESZÉLY! Baleset történik, ha nem tartja be ezt a biztonsági utasítást. Súlyos testi sérülés vagy halál a következménye.

▲ FIGYELMEZTETÉS! Baleset történhet, ha nem tartja be ezt a biztonsági utasítást. Súlyos testi sérülés vagy halál lehet a következménye.

▲ VIGYÁZAT! Baleset történik, ha nem tartja be ezt a biztonsági utasítást. Enyhe vagy közepes fokú testi sérülés lehet a következménye.

MEGJEGYZÉS! Baleset történik, ha nem tartja be ezt a biztonsági utasítást. Anyagi kár lehet a következménye.

Piktogramok és szimbólumok

Szimbólumok a készüléken



Olvassa el a használati útmutatót



Használjon szemvédőt



Mindig két kézzel dolgozzon!



Védelmi osztály II (kettős szigetelés)



Elektromos készülékek nem tartoznak a háztartási hulladéka.



be-/kikapcsoló



váltókapcsoló:
Üzem mód kiválasztása



kapcsolózár



fordulatszám gomb

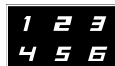

kijelző
(fordulatszám-fokozat)

Általános elektromos szerszám biztonsági figyelmeztetések

▲ FIGYELMEZTETÉS! Olvassa el az összes biztonsági figyelmeztetést, utasítást, ábrát és specifikációt, amelyet az elektromos szerszámhoz mellékelünk. Valamennyi felsorolt utasítás figyelmen kívül hagyása áramütéshez, tüzesettséghez és/vagy súlyos sérüléshez vezethet. **Későbbi hivatkozás céljából mentsen el minden figyelmeztetést és utasítást.**

A figyelmeztetésekben említett „elektromos szerszám” kifejezés egy hálózatról működtetett (vezetékes) elektromos szerszámra vagy akkumulátoros (vezeték nélküli) elektromos szerszámra vonatkozik.

1. A MUNKATERÜLET BIZTONSÁGA

- Munkaterületét tartsa tisztán és világítsa meg megfelelően.** A rendezetlen vagy sötét területek baleseteket okozhatnak.
- Ne működtesse az elektromos szerszámokat robbanásveszélyes környezetben, például gyúlékony folyadékok, gázok vagy por jelenlétében.** Az elektromos szerszámok szikrát okoznak, amely meggyújthatja a port vagy a füstöt.
- Az elektromos szerszám működtetése közben tartsa távol a gyerekeket és a nézelődőket.** A figyelmet elvoló tényezők következtében elveszítheti a kontrollt.

2. ELEKTROMOS BIZTONSÁG

- Az elektromos szerszámok dugaszainak illeszkedniük kell a konnektorhoz. A dugaszt soha semmilyen módon ne mósodítsa. Ne használjon semmilyen adapterdugaszt földelt elektromos szerszámokkal.** A nem módosított dugaszok és a megfelelő konnektorok csökkentik az áramütés kockázatát.
- Egyik testrésze se érjen a földelt felületekhez, pl. csövek, radiátorok, tűzhelyek és hűtőszekrények.** Fokozottan fennáll az áramütés veszélye, ha a teste földelve van.
- Ne tegye ki az elektromos szerszámokat esőnek vagy nedves körülmé-**

nyeknek. Az elektromos szerszámba kerülő víz növeli az áramütés veszélyét.

- d) **A kábelt ne használja szakszerűtlenül. Soha ne használja a kábelt az elektromos szerszám hordozására, húzására vagy a kihúzásához.** A kábelt társra távol a hőtől, olajtól, éles szélektől vagy mozgó alkatrészekről. A sérült vagy összegabalyodott kábelek növelik az áramütés veszélyét.
- e) **A szerszám kültéri működtetésekor, használjon a kültéri használathoz alkalmas hosszabbító kábelt.** A kültéri használatra alkalmas kábel használatra csökkenti az áramütés veszélyét.
- f) **Ha az elektromos szerszám nedves helyen történő üzemeltetése elkerülhetetlen, használjon maradékáram-eszközzel (RCD) védett tápegységet.** Az RCD eszköz használata csökkenti az áramütés veszélyét.

3. SZEMÉLYI BIZTONSÁG

- a) **Az elektromos eszköz használata közben maradjon éber, figyeljen arra, hogy mit csinál, és használja a józan eszét. Ha fáradt vagy drog, alkohol vagy gyógyszerek hatása alatt áll, ne használja az elektromos szerszámot.** Egy pillanatnyi figyelmetlenség is elég, hogy a használat közben súlyos személyi sérülést szenvedjen.
- b) **Személyi védőeszköz használata. Mindig viseljen szemvédőt.** A megfelelő körülmények között használt védőfelszerelések, mint például porvédő maszk, csúszásmentes biztonsági cipő, kemény fejfedő vagy hallásvédő, csökkentik a személyi sérülések számát.
- c) **Véletlen elindulás megakadályozása. Mielőtt csatlakoztatja az áramforrást és/vagy az akkumulátort, felveszi vagy hordozza a szerszámot, győződjön meg róla, hogy a kapcsoló kikapcsolt helyzetben van.** Az elektromos szerszámok hordozása úgy, hogy az ujjja a kapcsolón van, vagy a bekapcsolt állapotban lévő elektromos szerszámok feszültség alá helyezése balesetveszélyes.
- d) **Az elektromos szerszám bekapcsolása előtt távolítsa el a beállítókulcsot vagy a csavarkulcsot.** Az elektromos szerszám forgó részéhez rögzített csavarkulcs vagy kulcs személyi sérülést okozhat.

- e) **Ne lépje túl a határokat. Mindig ügyeljen a megfelelő alátámasztásra és egyensúlyra.** Így jobban tudja irányítani az elektromos szerszámot váratlan helyzetekben.
- f) **Viseljen megfelelő ruházatot. Ne viseljen laza ruházatot vagy ékszert. Tartsa távol a haját és ruháját a mozgó alkatrésztől.** A lazán illeszkedő ruhák, ékszer vagy hosszú haj beakadhatnak a mozgó alkatrészekbe.
- g) **Ha vannak porelszívó és porgyűjtő berendezések csatlakoztatására szolgáló eszközök, gondoskodjon ezek csatlakoztatásáról és megfelelő használatáról.** A porgyűjtés csökkentheti a porhoz köthető veszélyeket.
- h) **Ne engedje, hogy a szerszámok gyakori használatából fakadó tudás magabiztossá tegye, és figyelmen kívül hagyja a szerszámbiztonsági alapelveket.** Egy gondatlan cselekedet a másodperc tört része alatt súlyos sérülést okozhat.
- ### 4. AZ ELEKTROMOS SZERSZÁM HASZNÁLATA ÉS GONDOZÁSA
- a) **Ne erőltesse az elektromos szerszámot. Használja az adott alkalmazáshoz a helyes elektromos szerszámot.** A megfelelő elektromos szerszám jobban és biztonságosabban végzi el a munkát olyan sebességgel, amelyre tervezték.
- b) **Ne használja az elektromos szerszámot, ha a kapcsoló nem kapcsolja be vagy ki.** Minden olyan elektromos szerszám, amelyet nem lehet a kapcsolóval vezérelni, veszélyes, és meg kell javítani.
- c) **Mielőtt bármilyen beállítást végez, tartozékot cserél, vagy tárolja az elektromos szerszámot, húzza ki a dugaszt az áramforrásból és/vagy távolítsa el az akkumulátort az elektromos szerszámból, ha eltávolítható.** Egy ilyen megelőző biztonsági intézkedés lecsökkenti annak az esélyét, hogy az elektromos szerszám véletlenül elinduljon.
- d) **A használaton kívüli elektromos szerszámokat gyermekek elől elzárva tárolja, és ne engedje, hogy az elektromos szerszámot olyan személyek kezeljék, akik nem ismerik az elektromos szerszámot vagy ezt a használati utasítást.** Az elektromos szerszámok képzetlen felhasználók kezében veszélyesek.

- e) **Tartsa karban az elektromos szerszámot és kiegészítőit.**Ellenőrizze a **mozgó alkatrészek helytelen beállítását vagy kötését, az alkatrészek törését és minden más olyan állapotot, amely befolyásolhatja az elektromos szerszám működését. Ha elromlott, javítsa meg az elektromos szerszámot, mielőtt újra használná.** Sok balesetet a nem megfelelően karbantartott elektromos szerszámok okoznak.
- f) **A vágószerszámot tartsa élesen és tisztán.** A megfelelően karbantartott, éles vágóélel rendelkező vágószerszámok kevésbé hajlamosak megakadni, és könnyebben ellenőrizhetők.
- g) **Használja az elektromos szerszámot, a tartozékokat és a szerszám biteket stb. e használati utasításnak megfelelően, figyelembe véve a munkakörülményeket és az elvégzendő munkát.** Az elektromos szerszám rendeltetésétől eltérő műveletekhez történő használata veszélyes helyzetet eredményezhet.
- h) **Tartsa a fogantyúkat és a fogófelületeket szárazon, tisztán, olaj- és zsírmentesen.** A csúsós fogantyúk és fogófelületek nem teszik lehetővé a szerszám biztonságos kezelését és irányítását váratlan helyzetekben.
5. **SZERVÍZ**
- a) **Az elektromos szerszámot csak azonos cserealkatrészek felhasználásával, szakképzett szakemberrel javíttassa meg.** Ez biztosítja, hogy az elektromos szerszám biztonsága megmaradjon.

Csiszoló biztonsági információk

Az ebben a részben található biztonsági információk csak a következő üzemmódokra vonatkoznak: **Közvetlen hajtás**

Általános biztonsági figyelmeztetések a polírozáshoz

- **Ezt az elektromos szerszámot polírozásra tervezték. Olvassa el az összes biztonsági figyelmeztetést, utasítást, ábrát és specifikációt, amelyet az elektromos szerszámhoz mellékelünk.** Valamennyi felsorolt utasítás figyelmen kívül hagyása áramütéshez, tüzesedéshez és/ vagy súlyos sérüléshez vezethet.
- **Az olyan műveletek, mint a csiszolás, drótkéfézés, levágás vagy lyukolóvágás nem végezhető ezzel az elektromos**

szerszámmal. Azok a műveletek, amelyekre az elektromos kéziszerszámot nem tervezték, veszélyt és személyi sérülést okozhatnak.

- **Ne alakítsa át ezt az elektromos kéziszerszámot olyan működésre, amelyet a szerszám gyártója nem kifejezetten tervezett és nem írt elő.** Az ilyen átalakítás az irányítás elvesztését eredményezheti és súlyos személyi sérülést okozhat.
- **Ne használjon olyan tartozékokat, amelyeket nem kifejezetten a szerszám gyártója tervezett és specifikált.** Csak azért, mert a tartozék az elektromos kéziszerszámhoz csatlakoztatható, nem garantálja a biztonságos működést.
- **A tartozék névleges fordulatszámának legalább egyenlőnek kell lennie az elektromos kéziszerszámon feltüntetett maximális fordulatszámmal.** A névleges sebességüknél gyorsabban futó tartozékok eltörhetnek és szétrepülhetnek.
- **A tartozék külső átmérőjének és vastagságának az elektromos kéziszerszám névleges teljesítményén belül kell lennie.** A nem megfelelő méretű tartozékokat nem lehet megfelelően védeni vagy irányítani.
- **A tartozékrögztítés méreteinek meg kell egyeznie az elektromos kéziszerszám rögzítőelemének méreteivel.** Azok a tartozékok, amelyek nem egyeznek az elektromos kéziszerszám rögzítőelemével, kicsúsznak az egyensúlyból, erősen rezegnek, és az irányítás elvesztését okozhatják.
- **Ne használjon sérült vagy módosított tartozékot.** Minden használat előtt ellenőrizze a tartozékokat, például a csiszolókorongokat, hogy nincsenek-e rajtuk szilánkok és repedések, hátlap nincs-e repedés, szakadás vagy túlzott kopás, drótkefe, hogy nincs-e meglazult vagy repedt huzal. Ha az elektromos kéziszerszám vagy tartozék leesik, ellenőrizze, hogy nem sérült-e, vagy szereljen be egy sértetlen tartozékot. A tartozék ellenőrzése és felszerelése után saját maga és a közelben tartózkodók helyezkedjenek távol a forgó tartozék síkjától, és járassa az elektromos kéziszerszámot maximális üresjárati sebességgel egy percig. A sérült tartozékok általában széttörnek ezen tesztidő alatt.

- **Viseljen személyi védőfelszerelést. Biztonsági információk sarkocsiszólóhoz. Adott esetben viseljen porálarcot, hallásvédőt, kesztyűt és műhelyköntényt, amely képes megállítani a kis koptatóanyagot vagy a munkadarabdarab szilánkjait.** A szemvédőnek alkalmasnak kell lennie arra, hogy megállítsa a különféle alkalmazások során keletkező repülő törmelékét. A porálarcnak vagy légzőkészüléknek képesnek kell lennie az adott alkalmazás során keletkező részecskék kiszűrésére. A nagy intenzitású zajnak való tartós kitétség halláskárosodást okozhat.
- **Tartsa a közelben tartózkodókat biztonságos távolságban a munkaterülettől. A munkaterületre belépőknek személyi védőfelszerelést kell viselniük.** A munkadarab vagy a törött tartozék szilánkjai elrepülhetnek és sérülést okozhatnak a közvetlen működési területen kívül.
- **Helyezze távol a vezeték a forgó tartozéktól.** Ha elveszíti az irányítást, a vezeték elszakadhat vagy beakadhat, és a keze vagy a karja behúzódhat a forgó tartozékba.
- **Soha ne tegye le az elektromos kéziszerszámot, amíg a tartozék teljesen le nem áll.** A forgó tartozék megragadhatja a felületet, és kihúzhatja az elektromos kéziszerszámot az irányítása alól.
- **Ne működtesse az elektromos kéziszerszámot, miközben az oldalán hordja.** Ha véletlenül megérinti a forgó tartozékot, a ruhája beakadhat, és a tartozék a testébe húzódhat.
- **Rendszeresen tisztítsa meg az elektromos kéziszerszám szellőzőnyílásait.** A motor ventilátora beszívja a port a ház belsejébe, és a fémpor túlzott felhalmozódása elektromos veszélyeket okozhat.
- **Ne üzemeltesse az elektromos kéziszerszámot gyúlékony anyagok közelében.** A szikrák meggyújthatják ezeket az anyagokat.
- **Ne használjon folyékony hűtőfolyadékot igénylő tartozékokat.** Víz vagy más folyékony hűtőfolyadék használatá áramütés általi halált vagy áramütést okozhat.

Visszarúgás és kapcsolódó figyelmeztetések

A visszarúgás hirtelen reakció egy becsípődött vagy beszorult forgó kerékre, alátámasztásra, kefére vagy bármely más tarto-

zékra. A becsípődés vagy beszorulás a forgó tartozék gyors elakadását okozza, ami viszont az ellenőrizetlen elektromos kéziszerszámot a tartozék forgásával ellentétes irányba kényszeríti a kötés helyén.

Például, ha egy csiszolókorong beakad vagy becsípődik, a munkadarab által a kerék becsípődési pontjába belépő éle belefűrődhat az anyag felületébe, amittől a kerék kimászik vagy kiugrik. A kerék ugorhat a kezelő felé vagy tőle távolodhat, a kerék mozgásának irányától függően a becsípődés helyén. Ilyen körülmények között a csiszolókorongok el is törhetnek. A visszarúgás az elektromos kéziszerszám helytelen használatának és/vagy nem megfelelő működési eljárásoknak vagy feltételeknek a következménye, és az alábbiakban ismertetett megfelelő óvintézkedésekkel elkerülhető.

- **Mindkét kezével tartsa szilárdan az elektromos kéziszerszámot, és úgy helyezze el testét és karját, hogy ellenálljon a visszarúgási erőknél. Ha van, mindig használja a segédfogantyút, a visszarúgás vagy a nyomatékreakció maximális ellenőrzése érdekében indításkor.** A kezelő megfelelő óvintézkedések tételével szabályozhatja a nyomatékreakciókat vagy a visszarúgási erőket.
- **Soha ne tegye a kezét a forgó tartozék közelébe.** A tartozék visszarúghat a keze felett.
- **Ne helyezze testét olyan helyre, ahol az elektromos kéziszerszám elmozdul, ha visszarúgás történik.** A visszarúgás a kerék mozgásával ellentétes irányba hajtja a szerszámot a beakadási ponton.
- **Legyen különösen óvatos, amikor sarkokkal, éles szélekkel stb. dolgozik. Kerülje a tartozék pattogását és beakadását.** A sarkok, éles szélek vagy pattanások hajlamosak beakadni a forgó tartozékon, ami az irányítás elvesztését vagy visszarúgást okozhat.
- **Ne szereljen fel fűrészlánc fafaragó pengét, szegmentált gyémánt kerekét, amelynek kerületi hézaga nagyobb, mint 10 mm, vagy fogazott fűrészlapot.** Az ilyen pengék gyakori visszarúgást és az irányítás elvesztését okozzák.

Kifejezetten csiszolási műveletekre vonatkozó biztonsági figyelmeztetések
Használjon megfelelő méretű csiszolókorong-papírt. A csiszolópapír kiválasztása-

kor kövesse a gyártó ajánlásait. A nagyobb csiszolópapírok, amelyek a csiszolókorongon túl messzire nyúlnak, sérülésveszélyt és beakadást jelentenek, a tárcsa elszakadását vagy visszarúgást okozhat.

Polírozásra vonatkozó biztonsági figyelmeztetések

- **Ügyeljen arra, hogy a polírozókorong vagy a rögzítőzsinórja meg ne lazuljon és el ne szabaduljon. Minden kilógó vagy laza kiegészítőt rejtse el vagy vágjon le.** A meglazult és szabadon forgó rögzítőzsinórok belegabalyodhatnak az ujjába, vagy beakadhatnak a munkadarabba.

További biztonsági utasítások

▲ FIGYELMEZTETÉS! Veszély az egészségre! A készülék nem alkalmas ólom- és azesztartalmú anyagok csiszolására.

▲ FIGYELMEZTETÉS! A csiszolás során olyan egészségkárosító porok képződhetnek (pl. fémek vagy néhány fafajta), amelyek veszélyt jelenthetnek a kezelő személy vagy a közelben tartózkodók számára. Gondoskodjon a munkahely megfelelő szellőzéséről. Mindig viseljen védőszemüveget, védőkesztyűt és légzésvédő maszkot.

- **Használjon bilincseket vagy más praktikus módszert a munkadarab rögzítésére és alátámasztására egy stabil platformon.** Ha a munkadarabot a kezével vagy a testéhez szorítja, az instabillá válik, és az irányítás elvesztéséhez vezethet.
- **Csak száraz csiszoláshoz használja az elektromos kéziszerszámot. Ne csiszoljon megnedvesített anyagokat.** Növeli az áramütés kockázatát, ha víz kerül az elektromos kéziszerszámba.
- **Ne hagyja, hogy a csiszolt anyag és a csiszoló túlforrósodjon.** Tűzveszély áll fenn.
- **A munkadarab csiszolás közben felforrósodik. Ne nyúljon a megmunkált részhez, hagyja lehűlni.** Égési sérülés veszélye áll fenn. Ne használjon hűtőfolyadékot vagy hasonlót.
- **Mindig várja meg, míg a motoros szerszám mozgása teljesen leáll, és csak ezt követően tegye le.** A használatban lévő eszköz beszorulhat, és a motoros szerszám irányíthatatlanná válhat.

- **Használjon erre alkalmas detektort vagy kérje a helyi áramszolgáltató segítségét a rejtett vezetékek felderítéséhez.** Az elektromos kábelek megérintése tüzet és áramütést okozhat. A gázvezetékek megroggálása robbanáshoz vezethet. A vízcövek sérülése anyagi kárt okozhat.
- A készüléket csak egy legfeljebb 30 mA névleges kioldóáramú hibaáram-védő szerkezettel (FI relé) ellátott csatlakozóaljzathoz csatlakoztassa.
- Ha megsérül a készülék hálózati csatlakozóvezetéke, akkor azt egy speciális csatlakozóvezetékre kell kicserélni.
- **Csak a PARKSIDE által javasolt kiegészítőket használja.** A nem megfelelő kiegészítők áramütést vagy tüzet okozhatnak.

Maradvány-kockázatok

Akkor is mindig maradnak maradvány-kockázatok, ha a készüléket az előírtaknak megfelelően használja. A következő veszélyek léphetnek fel a jelen készülék felépítéséből és kivitelezéséből adódóan:

- Szemkárosodás, ha nem visel megfelelő védőszemüveget.
- Tüdőkárosodás, ha nem visel megfelelő légzésvédőt.
- Halláskárosodás, ha nem visel megfelelő hallásvédőt.
- A kéz és kar rezgéséből adódó egészségkárosodás, amennyiben a készüléket hosszabb ideig vagy nem megfelelően használja vagy a készülék nincs megfelelően karbantartva.
- Horzsolások

▲ FIGYELMEZTETÉS! A készülék működése közben keletkező elektromágneses mező által okozott veszély. A mező adott esetben hátrányosan befolyásolhatja az aktív és passzív orvostechnikai implantátumokat. A súlyos vagy halálos sérülések kockázatának csökkentése érdekében azt javasoljuk az orvostechnikai implantátummal élő személyeknek, hogy a készülék használata előtt kérjék orvosuk vagy az orvosi implantátum gyártójának tanácsát.

Előkészítés

▲ FIGYELMEZTETÉS! Sérülésveszély véletlenül beinduló készülék révén. Csak akkor csatlakoztassa a csatlakozódugót a csatlak-

ozóaljzatba, ha a készülék teljesen elő van készítve a használatra.

Kezelőelemek

A készülék első használata előtt ismerje meg a kezelőelemeket.

kezelőfelület (6)

- **fordulatszám gomb (2)**
Fordulatszám beállítása 6 fokozatban.
- **kijelző (fordulatszám-fokozat) (4)**
- **be-/kikapcsoló gomb (3)**
 - Bekapcsolás: nyomja meg
 - Kikapcsolás: nyomja meg
- **kioldó gomb (5)**
 - Feloldás: nyomja meg
A fordulatszám-fokozat kijelzése villog.

Ha nem történik további művelet, a készülék 20 másodperc elteltével ismét zárolásra kerül. A fordulatszám-fokozat kijelzése kialszik.

váltókapcsoló (23)

Üzem mód kiválasztása

▲ VIGYÁZAT! Csak akkor váltson üzemmódot, ha a csiszolótányér teljesen leállt!

durva csiszolás (közvetlen hajtás)

- állandó excentrikus és forgó mozgás
- vastag csiszolóanyag-eltávolítás nagyon durva, nem érzékeny felületek megmunkálásához, valamint csiszoló polírozáshoz



finom csiszolás (szabad mozgás)

- állandó excentrikus mozgás és a rányomástól függő forgó mozgás
- érzékeny felületek kezelése és finom polírozás

Porelszívó csatlakoztatása

Tudnivalók

- Győződjön meg arról, hogy a porelszívó megfelelő, pl. műhely-porszívó. A szokásos háztartási porszívók nem alkalmasak a lecsiszolt anyag felszívására. Ez az információ megtalálható a külső készülék használati útmutatójában.

Eljárás (B ábra)

1. Dugja a porelszívóhoz való adaptert (15) a porkidobóba (16).
2. Közben tolja az adapter kireteszelőjét (13) a készüléken lévő tartóba (14). Amint egy

kattanó hang hallható, az adapter rögzítve van.

3. Csatlakoztasson egy külső szívótömlőt az adapterhez.
4. Nyomja a kireteszelőt az adapter irányába, ha el szeretné távolítani az adaptert.

Csiszolólappal cseréje

Tudnivalók

- A csiszolótányér egy tépőzárral van ellátva. Ez lehetővé teszi a csiszolólappok egyszerű és biztos felhelyezését.
- Csak olyan csiszolólappokat használjon, amelyek mérete és formája megegyezik a csiszolótányérral.
- Mielőtt felhelyezi a csiszolólappot: Tisztítsa meg a csiszolótányért, különösen a tépőzárt. Használjon hozzá pl. egy porszívót.

Csiszolólappal felhelyezése

1. Helyezze a csiszolólappot (19) a csiszolótányérra (20).
2. Nyomja rá erősen a csiszolólappot (19).
3. Lyukakkal ellátott csiszolólappok esetén: a csiszolólappban lévő lyukak és a csiszolótányérben lévő elszívó nyílások egybe esnek. Ellenkező esetben nem működik a porelszívás.

Csiszolólappal eltávolítása

1. Húzza le a csiszolólappot (19).
2. Tisztítsa meg a csiszolótányért (20), különösen a tépőzárt.

Csiszolótányér csere

Szükséges szerszámok

- villáskulcs (18)

Az anyagvastagság miatt nem használható szokásos villáskulcs. Csak a csomagban található villáskulcsot használja.

Eljárás (C ábra)

1. Fordítsa meg a készüléket úgy, hogy a csiszolótányér (20) felfelé mutasson.
2. Vezesse a villáskulcsot (18) a csiszolótányér alá és mozgassa azt vízszintes irányba, amíg bekattan. A menet ellentart.
3. Csavarja le a csiszolótányért forgatással U és vegye le.
4. Ismét rögzítse a csiszolótányért forgatással U kézi erővel.

Segédfogantyú felszerelése és leszerelése

Segédfogantyú felszerelése

A segédfogantyú a készülék jobb és bal oldalára is felszerelhető.

1. Csavarja be erősen a segédfogantyút (1) az egyik befogóba (17).

Segédfogantyú leszerelése

1. Csavarja ki a segédfogantyút (1) a befogóból (17).

Élvédelem felszerelése és leszerelése

Az élvédelem (21) egyszerűen behelyezhető és lehúzható.

Üzemeltetés

Munkavégzéssel kapcsolatos utasítások

- Ne használja a készüléket külső porszívó nélkül. A porszívó használata csökkentheti a por okozta veszélyt. Lyukak nélküli csiszolólapok használata esetén a porszívás nem lehetséges. Gondoskodik a munkahely megfelelő szellőzéséről.
- A készüléket csak bekapcsolt állapotban vezesse a munkadarabra.
- Emelje le a csiszolótányért a megmunkálás után, mielőtt a készüléket kikapcsolja.
- Megfelelő csiszolási eredmény eléréséhez csak kifogástalan állapotban lévő csiszolólapokat használjon.
- Dolgozzon enyhe és egyenletes rányomással és egyenletes előretolással. Ezzel kímélhető a készülék és a csiszolólap.
- Ne csiszoljon ugyanazzal a csiszolólapal különböző anyagokat (pl. fém és utána fát).
- Az optimális elszívó-teljesítmény biztosítása érdekében, időben ürítse ki a a porszívót.

Be- és kikapcsolás

MEGJEGYZÉS! A készülék memória funkcióval rendelkezik. Az utoljára beállított fordulatszám az újbóli bekapcsolás után átvételre kerül.

Hálózati csatlakozóvezeték csatlakoztatása a készülékcsatlakozóhoz

1. Fogja meg a hálózati csatlakozóvezeték (12) és forgassa el a készülék-csat-

lakozódugó (11) burkolatát ütközésig □ irányba.

2. Helyezze a készülék-csatlakozódugót a készülékcsatlakozóba (10).
3. Reteszelve a készülék-csatlakozódugót: Forgassa el a készülék-csatlakozódugó burkolatát ütközésig □ irányba.

Bekapcsolás

1. Nyomja meg a kioldó gombot (5). A fordulatszám-fokozat kijelzése (4) világít.
2. Válasszon ki egy fordulatszám-fokozatot (1 ... 6) a fordulatszám gombbal (2).
3. Nyomja meg a be-/kikapcsoló gombot (3).
4. Várja meg, amíg a készülék eléri a teljes fordulatszámot.
5. Vezesse a csiszolótányért a munkadarab felé.

Kikapcsolás

1. Távolítsa el a csiszolótányért a munkadarabról.
2. Nyomja meg a be-/kikapcsoló gombot (3).
3. Várja meg, amíg az elektromos kéziszerszám teljesen leáll, mielőtt leteszi azt.
4. Húzza ki a készülék csatlakozódugóját a csatlakozóaljzattól, ha felügyelet nélkül hagyja a készüléket vagy befejezte a munkát.

Hálózati csatlakozóvezeték leválasztása a készülékcsatlakozóról

1. Reteszelve ki a készülék-csatlakozódugót (11): Forgassa el a készülék-csatlakozódugó burkolatát ütközésig □ irányba.
2. Húzza ki a készülék-csatlakozódugót a készülékcsatlakozóból (10).

Szállítás

Tudnivalók

- Kapcsolja ki a készüléket.
- Győződjön meg arról, hogy minden mozgó alkatrész teljesen leállt.
- Húzza ki a hálózati csatlakozódugót.
- Távolítsa el a betétszámot.
- Mindig a markolatnál (9) fogva vigye a készüléket.

Tisztítás, karbantartás és tárolás

▲ FIGYELMEZTETÉS! Áramütés! Sérülés-veszély véletlenül beinduló készülék révén. Vigyázzon magára a karbantartási és tisztítási munkák során. Kapcsolja ki a készüléket és húzza ki a csatlakozódugót a csatlakozóaljzából.

A jelen használati útmutatóban nem szereplő javítási és karbantartási munkákat szervizközpontunkkal végeztesse el. Csak eredeti alkatrészeket használjon.

Tisztítás

▲ FIGYELMEZTETÉS! Áramütés! Soha ne fröcskölje le a készüléket vízzel.

MEGJEGYZÉS! Anyagi kár veszélye. Vegyi anyagok kárt tehetnek a készülék műanyag részeiben. Ne használjon tisztító-, ill. oldószereket.

- Tartsa tisztán a készülék szellőzőnyílásait, motorházát és markolatait. Ehhez használjon nedves törülköndőt vagy keféket.
- Tisztítsa meg a csiszolólapot egy porszívóval vagy ütögesse ki.

Szénkefe cseréje

▲ FIGYELMEZTETÉS! Áramütés! Ha úgy gondolja, hogy nem tudja elvégezni ezt a munkát, forduljon szakemberhez.

Feltételek

- A motorteljesítmény csökkent.

- Túlzott szikraképződés.

Szükséges szerszámok

- csillagcsavarhúzó ⊕ PH2

Eljárás (A ábra)

Mindig egyszerre cserélje ki mindkét szenet.

1. Húzza ki a hálózati csatlakozódugót.
2. Távolítsa el a szervizfedél csavarját (7) és a szervizfedelelet (8).
3. Távolítsa el az érintkező csavart (27).
4. Távolítsa el a szénkefe részegységet (24) a készülékből.
5. Távolítsa el a lapos csúszósaru hüvelyt (28) a szénkefe részegységről.
6. Helyezze a lapos csúszósaru hüvelyt az új szénkefe részegységre.
7. Helyezze az új szénkefe részegységet a készülékbe. Ehhez nyomja meg alulról a szénkefét.
8. Rögzítse a szénkefe részegységet és a gyűrűs kábelsarut (25) az érintkező csavarral. A huzalnak (26) az ábrán látható módon kell futnia.
9. Rögzítse a szervizfedelelet a csavarral.
10. Ugyanígy cserélje ki a másik szénkefét is.

Tárolás

Tárolja a készüléket és a tartozékokat mindig:

- tisztán
- szárazon
- portól védve
- A mellékelt tároló kofferben (22)
- gyermekektől elzárva

Hibakeresés

A következő táblázat segít Önnek a hibaelhárításban:

| Probléma | Lehetséges ok | Hibaelhárítás |
|--------------------------------|---------------------------------------|--|
| A készülék nem indul | Nincs hálózati feszültség | Ellenőrizze a csatlakozóaljzatot, a hálózati csatlakozóvezetékét, a csatlakozódugót és a biztosítékot, adott esetben javíttassa meg villamossági szakemberrel. |
| | Be-/kikapcsoló gomb (3) meghibásodott | Forduljon a szervizközponthoz. |
| | A motor meghibásodott | |
| A készülék szakaszosan működik | Belső érintkezési hiba | Forduljon a szervizközponthoz. |
| | Be-/kikapcsoló gomb (3) meghibásodott | |
| | A szénkefe elhasználódott | Szénkefe cseréje, L. 124 |

Ártalmatlanítás/Környezetvédelem

Gondoskodjon a készülék, a tartozékok és a csomagolás környezetbarát újrahasznosításáról.



Elektromos készülékek nem tartoznak a háztartási hulladékba.

Az áthúzott kerek kuka szimbóluma azt jelenti, hogy ezt a terméket élettartama végén nem szabad szelektálatlan települési hulladékként ártalmatlanítani.

Az elektromos és elektronikus berendezések hulladékairól szóló 2012/19/EU irányelv:

A fogyasztókat jogszabály kötelezi arra, hogy az elektromos és elektronikus berendezéseket élettartamuk végén eljuttassák környezetbarát újrahasznosításra. Ilyen módon környezetbarát és erőforrás-kímélő újrahasznosítás biztosítható.

A nemzeti jogba való átültetéstől függően a következő lehetőségek állnak rendelkezésre:

- visszaadás egy értékesítő helyen,
- leadás egy hivatalos gyűjtőhelyen,
- visszaküldés a gyártónak/forgalmazónak.

Ez nem érinti a hulladékká vált készülékek tartozékait és elektromos alkatrészek nélküli segédeszközeit.

Pótalkatrészek és tartozékok

Pótalkatrészek és tartozékok az alábbi oldalon állnak rendelkezésre

www.grizzlytools.shop. Ha probléma merül fel a rendelés során, vegye fel velünk a kapcsolatot internetes áruházunkon keresztül. További kérdések esetén forduljon az alábbiへ helyre: **JÓTÁLLÁSI TÁJÉKOZTATÓ, L. 127**

| Poz. sz. | Név | Rendelési sz. |
|-----------|--|---------------|
| 1 | Pótmarkolat | 91045065 |
| 12 | hálózati csatlakozóvezeték | 91045067 |
| 15 | adapter a porelszívóhoz | 91045064 |
| 18 | villáskulcs | 91045068 |
| 19 | 4× csiszolólapok (2× szemcsés 80 / 2× szemcsés 120) | 91045071 |
| 20 | csiszolótányér (csavarral és alátéttel) | 91045069 |
| 21 | élvédelem | 91045063 |
| 24, 8, 27 | 2× részegység szénkefe, szervizfedél, érintkező csavar | 91045066 |

Az eredeti EU -megfelelőségi nyilatkozat fordítása

Termék: **Excentercsiszoló**

Modell: **PPEXS 750 B2**

Sorozatszám: 000001 – 032000

A fent ismertetett nyilatkozat tárgya megfelel a vonatkozó uniós harmonizációs jogszabályoknak:

2006/42/EC • 2014/30/EU • 2011/65/EU & (EU) 2015/863

E nyilatkozat fent leírt tárgya összhangban van az egyes veszélyes anyagok elektromos és elektronikus berendezésekben való alkalmazásának korlátozásáról szóló, 2011. június 8-i 2011/65/EU európai parlamenti és tanácsi irányelvvel.

A megfelelőség biztosítása érdekében a következő harmonizált szabványokat és nemzeti szabványokat és előírásokat alkalmazták:

EN 62841-1:2015/A11:2022

EN IEC 62841-2-3:2021/A11:2021 • EN 62841-2-4:2014/AC:2015

EN IEC 63000:2018 • EN IEC 55014-1:2021 • EN IEC 55014-2:2021

EN IEC 61000-3-2:2019/A2:2024 • EN 61000-3-3:2013/A2:2021

E megfelelőségi nyilatkozat a gyártó kizárólagos felelősségére kerül kibocsátásra:



Grizzly Tools GmbH & Co. KG
Stockstädter Str. 20
63762 Großostheim
NÉMETORSZÁG
15.12.2025

Christian Frank
Meghatalmazott képviselő a dokumentációhoz

JÓTÁLLÁSI TÁJÉKOZTATÓ

| | |
|-----------------------|-------------------------|
| A termék megnevezése: | Excentercsiszoló |
| A termék típusa: | PPEXS 750 B2 |
| Gyártási szám: | 520541_2507 |

| | |
|---|---|
| A gyártó cégneve, címe, e-mail címe: Grizzly Tools GmbH & Co. KG Stockstädter Straße 20 63762 Großostheim NÉMETORSZÁG E-Mail: service@grizzlytools.de | Szerviz neve, címe, telefonszáma: Magyarország szerviz Tel.: 06800 21647 Kapcsolatfelvételi űrlap: www.parkside-diy.com W+T Környezetvédelmi és Szolgáltató Kft. Dunapart also 138; 2318 Szigetszentmárton Tel.: 0624 456 672 |
| Az importáló/ forgalmazó neve és címe: Lidl Magyarország Kereskedelmi Bt., H-1037 Budapest, Rádl árok 6. | |

1. A jótállási idő a Magyarország területén, Lidl Magyarország Kereskedelmi Bt. üzle-tében történt vásárlás napjától számított 5 év, amely jogvesztő. A jótál-lási idő a fogyasztó részére történő átadással, vagy ha az üzembe helyezést a forgalmazó, vagy annak megbízottja végzi, az üzembe helyezés napjával kezdődik.
2. A jótállási igény a jótállási jeggyel és/vagy a vásárlást igazoló blokkal érvé-nyesíthető. A jótállási jegy szabálytalan kiállítása, vagy átadásának elmaradá-sa nem érinti a jótállási kötelezettség-vállalás érvényességét. Kérjük, hogy a vásárlás tényének és időpontjának bizonyítására őrizze meg a pénztári fize-tésnél kapott jótállási jegyetés a vásárlást igazoló blokkot.
3. A vásárlástól számított három munkanapon belül érvényesített csereigény esetén a forgalmazó köteles a terméket kicserélni, feltéve ha a hiba a rendel-tetészerű hasz-nálatot akadályozza. A jótállási jogokat a termék tulajdono-saként a fogyasztó érvé-nyesítheti az áruházakban, valamint a jótállási tájé-koztatóban feltüntetett szervizekben. (A magyar Polgári Törvénykönyv alapján fogyasztónak minősül a szakmája, önálló foglalkozása vagy üzleti tevékeny-sége körén kívül eljáró természetes személy.)
A jótállás ideje alatt a fogyasztó hibás teljesítés esetén kérheti a termék kija-vítását, kicserélését, vagy ha a termék nem javítható vagy cserélhető, vagy az a forgalma-zónak aránytalan többletköltséggel járna, illetve a fogyasztó kijavításhoz, kicseré-léshez fűződő érdeke alapos ok miatt megszűnt, árszállítást kérhet, vagy elállhat a szerződéstől és visszakérheti a vételárat. A kijavítás során a termékbe csak új alkatrész kerülhet beépítésre.



4. A fogyasztó a hiba felfedezése után a lehető legrövidebb időn belül köteles a hibát bejelenteni és a terméket a jótállási jogok érvényesítése céljából átadni. A hiba fel-fedezésétől számított két hónapon belül bejelentett jótállási igényt időben közölnnek kell tekinteni. A közlés elmaradásából eredő kárért a fogyasztó felelős. A jótállási igény érvényesíthetőségének határideje a termék, vagy fődarabjának kicserélése esetén a csere napján újraindul.
5. A rögzített bekötésű, illetve a 10 kg-nál súlyosabb, vagy tömegközlekedési eszközön nem szállítható terméket az üzemeltetés helyén kell megjavítani. Abban az esetben, ha a javítás a helyszínen nem végezhető el, a termék ki- és visszaszereléséről, valamint szállításáról a forgalmazónak kell gondoskodnia.
6. A jótállás nem áll fenn, ha a hiba a nem rendeltetésszerű használatból, átalakítás-ból, helytelen tárolásból, vagy a használati utasítástól eltérő kezelésből, vagy bármely a vásárlást követő behatásból fakad, vagy elemi kár okozta, és azt a for-galmazó, vagy a szerviz bizonyítja. A jótállás nem vonatkozik a mozgó kopó alkat-részek (világítótestek, gumibroncsok stb.) rendeltetéssze-rű elhasználódására. A szerviz és a forgalmazó a kijavítás során nem felel a terméken a fogyasztó vagy harmadik személyek által tárolt adatokért vagy beállításokért.
7. Fogyasztói jogvita esetén a fogyasztó a megyei (fővárosi) kereskedelmi és iparkamarák mellett működő békéltető testület eljárását is kezdeményezheti. A jótállás a fogyasztó törvényből eredő szavatossági jogait és azok érvénye-síthetőségét nem érinti.

Kijavítást ellenőrző szelvény:

| | |
|---|---------------------------|
| A jótállási igény bejelentésének idő-pontja: | A hiba oka: |
| Javításra átvétel időpontja: | A hiba javításának módja: |
| A fogyasztó részére történő visszaadás időpontja: | |
| A szerviz bélyegzője, kelt és aláírás: | |

Kicserélést ellenőrző szelvény:

| |
|---|
| A jótállási igény bejelentésének időpontja: |
| Kicserélés időpontja: |
| A cserélő bolt bélyegzője, kelt és aláírás: |

Spis treści

| | |
|--|------------|
| Wprowadzenie | 129 |
| Użytkowanie zgodne z przeznaczeniem..... | 129 |
| Zakres dostawy/akcesoria..... | 130 |
| Zestawienie..... | 130 |
| Opis działania..... | 130 |
| Dane techniczne..... | 130 |
| Wskazówki dotyczące bezpieczeństwa | 131 |
| Znaczenie wskazówek dotyczących bezpieczeństwa..... | 131 |
| Piktogramy i symbole..... | 131 |
| Ogólne ostrzeżenia dotyczące bezpieczeństwa elektronarzędzi..... | 131 |
| Wskazówki bezpieczeństwa dla cykliniarek..... | 133 |
| Pozostałe uwagi dotyczące bezpieczeństwa..... | 135 |
| Ryzyko resztkowe..... | 136 |
| Przygotowanie | 136 |
| Elementy obsługowe..... | 136 |
| Podłączanie układu odsysania pyłu..... | 137 |
| Wymiana papieru ściernego..... | 137 |
| Wymiana talerza szlifierskiego..... | 137 |
| Montaż i demontaż dodatkowego uchwyty..... | 137 |
| Montaż i demontaż zabezpieczenia krawędzi..... | 137 |
| Eksploatacja | 137 |
| Wskazówki dotyczące wykonywania pracy..... | 137 |
| Włączanie i wyłączanie..... | 138 |
| Transport | 138 |
| Czyszczenie, konserwacja i przechowywanie | 138 |
| Czyszczenie..... | 138 |
| Wymiana szcetek węglowych..... | 138 |
| Przechowywanie..... | 139 |
| Rozwiązywanie problemów | 139 |
| Utylizacja /ochrona środowiska | 139 |
| Serwis | 140 |
| Gwarancja..... | 140 |
| Serwis naprawczy..... | 141 |
| Service-Center..... | 141 |
| Importer..... | 141 |
| Części zamienne i akcesoria | 142 |
| Tłumaczenie oryginalnej deklaracji zgodności EU | 142 |
| Widok rozłożony | 159 |

Wprowadzenie

Serdecznie gratulujemy zakupu nowej szlifierki mimośrodowej (w dalszej części dokumentu określanego jako elektronarzędzie). Zdecydowali się Państwo na zakup urządzenia wysokiej jakości. Urządzenie zostało poddane kontroli jakości w trakcie produkcji oraz kontroli końcowej. Dzięki temu gwarantujemy sprawność Państwa urządzenia.



Instrukcja obsługi jest integralną częścią urządzenia. Zawiera ona ważne wskazówki dotyczące bezpieczeństwa, użytkowania i utylizacji. Należy uważnie przeczytać instrukcję obsługi. Należy zapoznać się z elementami obsługowymi i zasadami prawidłowego użytkowania urządzenia. Z urządzenia należy korzystać tylko zgodnie z opisem i w podanych zakresach użytkowania. Instrukcję obsługi należy dobrze przechowywać, a przekazując urządzenie innym osobom należy dołączyć całą dokumentację.

Użytkowanie zgodne z przeznaczeniem

To narzędzie elektryczne jest przeznaczone do zastosowania jako cykliniarka i polerka. Przy użyciu tego narzędzia elektrycznego nie należy wykonywać takich czynności, jak szlifowanie, szcztokowanie, cięcie, wycinanie otworów lub cięcie. Nie poddawać obróbce materiałów zawierających szkodliwe dla zdrowia substancje (np. azbest lub ołów). Eksploatacja wyłącznie w suchych pomieszczeniach.

Każdy inny rodzaj zastosowania, który nie został wyraźnie dopuszczony w niniejszej instrukcji obsługi, może stanowić źródło poważnych niebezpieczeństw dla użytkownika oraz prowadzić do uszkodzeń urządzenia. Operator lub użytkownik jest odpowiedzialny za wypadki lub szkody innych osób lub ich własności. Urządzenie jest przeznaczone do użytku prywatnego. Urządzenie nie zostało zaprojektowane do ciągłego użytku komercyjnego. Użytkowanie urządzenia do celów komercyjnych powoduje utratę gwarancji. Producent nie odpowiada za szkody spowodowane użyciem urządzenia w sposób niezgodny z przeznaczeniem lub jego nieprawidłową obsługą.

Zakres dostawy/akcesoria

Rozpakować urządzenie i sprawdzić zakres dostawy.

Materiały opakowaniowe należy usuwać zgodnie z przepisami.

- Szlifierka mimośrodowa
- Dodatkowy uchwyt
- Zabezpieczenie krawędzi (wstępnie zmontowany)
- Złączka dla zewnętrznego układu zasysania (wstępnie zmontowany)
- Przewód zasilający (Element zdejmowany)
- 2x Arkusz papieru ściernego (Uziarnienie 80)
- 2x Arkusz papieru ściernego (Uziarnienie 120)
- Klucz płaski
- Walizka
- Tłumaczenie instrukcji oryginalnej

Zestawienie

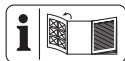

Ilustracje znajdują się na przedniej i tylnej rozkładanej stronie.

- 1 Dodatkowy uchwyt (Izolowana powierzchnia uchwytu)
- 2 Przycisk prędkości obrotowej
- 3 Włącznik / wyłącznik
- 4 Wyświetlacz (Poziom prędkości obrotowej)
- 5 Przycisk odblokowujący
- 6 Panel obsługowy
- 7 Śruba (Pokrywa serwisowa)
- 8 Pokrywa serwisowa
- 9 Rękojeść (Izolowana powierzchnia uchwytu)
- 10 Przyłącze urządzenia
- 11 Wtyczka urządzenia
- 12 Przewód zasilający
- 13 Odblokowywanie
- 14 Uchwyt
- 15 Adapter (Funkcja odsysania pyłu)
- 16 Wyrzut pyłu
- 17 Mocowanie (Dodatkowy uchwyt)
- 18 Klucz płaski
- 19 Arkusz papieru ściernego
- 20 Tarcza szlifierska

21 Zabezpieczenie krawędzi

22 Walizka

23 Przetłącznik

rys. A

24 Podzespół Szczotka węglowa

25 Końcówka pierścieniowa kabla

26 Skrętka

27 Śruba stykowa

28 Płaska tuleja wtykana

Opis działania

Szlifierka mimośrodowa posiada obrotowy talerz szlifierski do obróbki drewna, metalu lub lakieru.

Funkcje elementów obsługowych podano w poniższych opisach.

Dane techniczne

Szlifierka mimośrodowa PPEXS 750 B2

Napięcie znamionowe U 230 V~, 50 Hz

Znamionowa moc wejściowa P 750 W

Długość Przewód zasilający 5 m

Klasa ochrony II (izolacja podwójna)

Ciężar $\approx 2,6$ kg

Płytk szlifierska $\varnothing 150$ mm

Prędkość obrotowa biegu jałowego n_0

..... 3300–7300 min^{-1}

Liczba oscylacji biegu jałowego

..... 6600–14600 min^{-1}

Średnica oscylacji 4,5 mm

Mimośród 2,25 mm

Poziom ciśnienia akustycznego (L_{pA})

..... 89,1 dB; $K_{pA}=3$ dB

Poziom mocy akustycznej (L_{WA})

..... 97,1 dB; $K_{WA}=3$ dB

Wibracje (a_h)

– Rękojeść 3,3 m/s^2 ; $K=1,5$ m/s^2

– Dodatkowy uchwyt 2,9 m/s^2 ; $K=1,5$ m/s^2

Informacje dotyczące wartości dotyczących hałasu i drgań

Wartości emisji hałasu i wibracji zostały ustalone zgodnie z normami i przepisami, wyszczególnionymi w deklaracji zgodności.

▲ UWAGA! Uszkodzenia słuchu! Stosować środki ochrony słuchu.

Podane łączne wartości drgań i wartości emisji hałasu zostały zmierzone zgodnie z

unormowaną metodą pomiarów i mogą zostać wykorzystane do porównania tego elektronarzędzia z innym. Podane łączne wartości drgań i wartości emisji hałasu mogą zostać wykorzystane także do tymczasowej oceny narażenia.

▲ OSTRZEŻENIE! Wartości emisji drgań i hałasu mogą różnić się w trakcie rzeczywistego użytkowania elektronarzędzia od wartości podanej, w zależności od sposobu eksploatacji elektronarzędzia, w szczególności od rodzaju obrabianego elementu. Konieczne jest określenie środków bezpieczeństwa w celu ochrony operatora w oparciu o ocenę stopnia narażenia na wibracje w rzeczywistych warunkach użytkowania. Należy tutaj uwzględnić wszystkie fazy cyklu eksploatacji, na przykład czas, w którym elektronarzędzie jest wyłączone, oraz czas, w którym urządzenie jest wprawdzie włączone, ale pracuje bez obciążenia.

Wskazówki dotyczące bezpieczeństwa

W niniejszym rozdziale opisano podstawowe wskazówki dotyczące bezpieczeństwa w ramach użytkowania urządzenia.

Znaczenie wskazówek dotyczących bezpieczeństwa









▲ NIEBEZPIECZEŃSTWO! W przypadku nieprzestrzegania niniejszej wskazówki dotyczącej bezpieczeństwa, dojdzie do wypadku. Jego skutkiem są poważne obrażenia ciała lub zgon.

▲ OSTRZEŻENIE! W przypadku nieprzestrzegania niniejszej wskazówki dotyczącej bezpieczeństwa, dojdzie do wypadku. Jego skutkiem mogą być poważne obrażenia ciała lub zgon.

▲ UWAGA! W przypadku nieprzestrzegania niniejszej wskazówki dotyczącej bezpieczeństwa, dojdzie do wypadku. Jego skutkiem mogą być lekkie lub średnie obrażenia ciała.
WSKAZÓWKI! W przypadku nieprzestrzegania niniejszej wskazówki dotyczącej bezpieczeństwa, dojdzie do wypadku. Jego skutkiem może być szkoda materialna.

Piktogramy i symbole

Piktogramy na urządzeniu

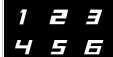
-  Przeczytać instrukcję obsługi
-  Stosować środki ochrony oczu
-  Prace należy wykonywać zawsze dwiema rękami!
-  Klasa ochrony II (izolacja podwójna)
-  Urządzeń elektrycznych nie należy wyrzucać razem z odpadami komunalnymi.
-  Włącznik/wyłącznik
-  Przełącznik:
Wybór trybu pracy
-  Blokada załączania
-  Przycisk prędkości obrotowej
-  Wskazanie
(Poziom prędkości obrotowej)

Ogólne ostrzeżenia dotyczące bezpieczeństwa elektronarzędzi

▲ OSTRZEŻENIE! Przeczytaj wszystkie ostrzeżenia dotyczące bezpieczeństwa, instrukcje, ilustracje i specyfikacje dołączone do tego elektronarzędzia. Nieprzestrzeganie wszystkich poniższych instrukcji może być przyczyną porażenia prądem, pożaru i/lub poważnych obrażeń. **Zachowaj wszystkie ostrzeżenia i instrukcje do wykorzystania w przyszłości.**

Pojęcie „elektronarzędzie” w ostrzeżeniach odnosi się do elektronarzędzia zasilanego sieciowo (przewodowo) lub akumulatorowo (beprzewodowo).

1. BEZPIECZEŃSTWO W MIEJSCU PRACY

- a) **Utrzymuj miejsce pracy w czystości oraz dobrze oświetlone.** Nieuporządkowane lub ciemne miejsca sprzyjają wypadkom.
- b) **Nie korzystaj z elektronarzędzi w środowisku zagrożonym wybuchem, np. w obecności łatwopalnych cieczy, gazów lub pyłów.** Elektronarzędzia wytwarzają iskry, które mogą spowodować zapłon pyłu lub oparów.
- c) **Podczas pracy z elektronarzędziem należy trzymać dzieci i osoby postronne z daleka.** Rozproszenie uwagi może spowodować utratę kontroli nad narzędziem.

2. BEZPIECZEŃSTWO ELEKTRYCZNE

- a) **Wtyki sieciowe elektronarzędzi muszą pasować do gniazda zasilania.** Nigdy nie wolno w żaden sposób modyfikować wtyków sieciowych. Korzystając z uziemionych elektronarzędzi nie wolno używać żadnych wtyczek adaptacyjnych. Niezmodyfikowane wtyki sieciowe i pasujące gniazda zasilania zmniejszają ryzyko porażenia prądem.
- b) **Unikaj kontaktu ciała z uziemionymi powierzchniami, takimi jak rury, grzejniki, piece i lodówki.** Istnieje zwiększone ryzyko porażenia prądem, jeśli ciało jest uziemione.
- c) **Nie wystawiaj elektronarzędzi na działanie deszczu lub wilgoci.** Woda przedostająca się do elektronarzędzia zwiększa ryzyko porażenia prądem.
- d) **Nie wolno korzystać z kabla zasilającego niezgodnie z jego przeznaczeniem. Nigdy nie używaj kabla zasilającego do przenoszenia, ciągnięcia lub odłączania elektronarzędzia.** Trzymaj kabel zasilający z dala od źródeł ciepła, oleju, ostrych krawędzi lub poruszających się części. Uszkodzone lub zaplątane kable zasilające zwiększają ryzyko porażenia prądem.
- e) **Podczas pracy z elektronarzędziem na zewnątrz należy stosować kabel zasilający przeznaczony do użytku na zewnątrz.** Użycie kabla zasilającego przeznaczonego do użytku na zewnątrz zmniejsza ryzyko porażenia prądem.
- f) **Jeżeli nie można uniknąć pracy elektronarzędzia w wilgotnym miejscu, należy użyć zasilania zabezpieczonego**

wyłącznikiem różnicowo-prądowym (RCD). Zastosowanie wyłącznika różnicowo-prądowego zmniejsza ryzyko porażenia prądem.

3. BEZPIECZEŃSTWO OSOBISTE

- a) **Pracując z elektronarzędziem zachowaj czujność, patrz co robisz i kieruj się zdrowym rozsądkiem. Nie korzystaj z elektronarzędzia, gdy jesteś zmęczony lub pod wpływem narkotyków, alkoholu bądź leków.** Chwila nieuwagi podczas obsługi elektronarzędzia może spowodować poważne obrażenia ciała.
- b) **Stosuj środki ochrony indywidualnej. Zawsze stosuj ochronę oczu.** Sprzęt ochronny, taki jak maska przeciwpyłowa, antypoślizgowe obuwie ochronne, kask lub ochronniki słuchu, stosowane w odpowiednich warunkach, ograniczają obrażenia ciała.
- c) **Zapobiegaj niezamierzonemu uruchomieniu. Przed podłączeniem do źródła zasilania i/lub akumulatora, podniesieniem lub przenoszeniem narzędzia upewnij się, że wyłącznik jest w pozycji wyłączonej.** Przenoszenie elektronarzędzi z palcem na włączniku lub włączanie elektronarzędzi z włączonym włącznikiem sprzyja wypadkom.
- d) **Przed włączeniem elektronarzędzia usuń klucz nastawczy lub klucz maszynowy.** Klucz maszynowy lub klucz pozostawiony na obracającej się części elektronarzędzia może spowodować obrażenia ciała.
- e) **Nie sięgaj zbyt daleko. Utrzymuj właściwą postawę i równowagę przez cały czas.** Umożliwia to lepszą kontrolę nad elektronarzędziem w nieoczekiwanych sytuacjach.
- f) **Ubieraj się odpowiednio. Nie noś luźnej odzieży ani biżuterii. Trzymaj włosy i ubrania z dala od ruchomych części.** Luźne ubrania, biżuteria lub długie włosy mogą zostać pochwycone przez ruchome części.
- g) **Jeśli na wyposażeniu znajdują się urządzenia do podłączania instalacji odpylających i zbierających, należy dopilnować, aby były one podłączone i właściwie użytkowane.** Stosowanie systemu odpylania może zmniejszyć zagrożenia związane z pyłem.
- h) **Nie pozwól, aby przyzwyczajenie wynikające z częstego używania narzędzi**

dzi spowodowało u Ciebie nadmierną pewność siebie i zignorować zasady bezpieczeństwa narzędzi. Nieostrożne działanie może w ciągu ułamka sekundy spowodować poważne obrażenia.

4. **OBSŁUGA I KONSERWACJA ELEKTRONARZĘDZI**
 - a) **Nie należy przeciążać elektronarzędzi. Zawsze używaj odpowiedniego elektronarzędzia do danego zastosowania.** Właściwe elektronarzędzie wykona pracę lepiej i bezpieczniej, w tempie, do którego zostało zaprojektowane.
 - b) **Nie korzystaj z elektronarzędzia, jeśli nie ma możliwości włączenia i wyłączenia go przełącznikiem.** Każde elektronarzędzie, które nie może być sterowane za pomocą przełącznika jest niebezpieczne i musi zostać naprawione.
 - c) **Przed dokonaniem jakichkolwiek regulacji, zmianą akcesoriów lub przechowywaniem elektronarzędzia należy odłączyć wtyk sieciowy od źródła zasilania i/lub wyjąć akumulator, jeśli jest odłączany.** Takie prewencyjne środki bezpieczeństwa zmniejszają ryzyko przypadkowego uruchomienia elektronarzędzia.
 - d) **Nieużywane elektronarzędzia należy przechowywać w miejscu niedostępnym dla dzieci i nie dopuszczać do obsługi elektronarzędzia przez osoby nieobeznane z elektronarzędziem lub niniejszą instrukcją.** Elektronarzędzia są niebezpieczne w rękach nieprzeszkolonych użytkowników.
 - e) **Konserwuj elektronarzędzia i akcesoria. Sprawdź elektronarzędzie pod kątem rozregulowania lub blokowania się ruchomych części, czy nie doszło do ich pęknięcia oraz czy nie występują inne okoliczności, które mogą wpływać na działanie elektronarzędzia. Jeśli elektronarzędzie jest uszkodzone, zleć jego naprawę przed użyciem.** Wiele wypadków jest powodowanych przez źle konserwowane elektronarzędzia.
 - f) **Utrzymuj narzędzia tnące ostre i czyste.** Prawidłowo konserwowane narzędzia tnące z ostrymi krawędziami tnącymi są mniej podatne na zakleszczenia i łatwiejsze do kontrolowania.
 - g) **Używaj elektronarzędzia, osprzętu, końcówek narzędzi itp. zgodnie z niniejszą instrukcją, uwzględniając wa-**

runki pracy i wykonywaną pracę. Używanie elektronarzędzia do czynności niezgodnych z przeznaczeniem może prowadzić do niebezpiecznych sytuacji.

- h) **Utrzymuj uchwyty i powierzchnie chwytne suche, czyste i wolne od oleju i smaru.** Śliskie uchwyty i powierzchnie chwytne nie pozwalają na bezpieczną obsługę i kontrolę narzędzia w nieoczekiwanych sytuacjach.
5. **SERWIS**
 - a) **Elektronarzędzie powinno być serwisowane przez wykwalifikowanego pracownika serwisu przy użyciu wyłącznie identycznych części zamiennych.** Zapewni to utrzymanie bezpieczeństwa elektronarzędzia.

Wskazówki bezpieczeństwa dla cykliniarek

Wskazówki bezpieczeństwa w tym rozdziale mają zastosowanie tylko do poniższych trybów roboczych: **Napęd bezpośredni**

Wskazówki bezpieczeństwa powszechne dla cyklinowania i polerowania

- **To narzędzie elektryczne jest przeznaczone do zastosowania jako cykliniarka i polerka. Przeczytaj wszystkie ostrzeżenia dotyczące bezpieczeństwa, instrukcje, ilustracje i specyfikacje dołączone do tego elektronarzędzia.** Nieprzestrzeganie wszystkich poniższych instrukcji może być przyczyną porażenia prądem, pożaru i/lub poważnych obrażeń.
- **Przy użyciu tego narzędzia elektrycznego nie należy wykonywać takich czynności, jak szlifowanie, szcztokowanie, cięcie, wycinanie otworów lub cięcie.** Działania, do których elektronarzędzie nie zostało przystosowane, mogą stanowić zagrożenie i powodować obrażenia ciała.
- **Nie modyfikuj tego elektronarzędzia tak, aby działało w sposób, do którego nie zostało konkretnie zaprojektowane i przystosowane przez producenta.** Taka modyfikacja może spowodować utratę kontroli i spowodować poważne obrażenia ciała.
- **Nie używaj elementów, które nie są konkretnie zaprojektowane i przystosowane przez producenta narzędzia.** Sama możliwość podłączenia elementu

do elektronarzędzia nie zapewnia bezpieczeństwa działania.

- **Prędkość znamionowa elementu musi być co najmniej taka sama jak prędkość maksymalna oznaczona na elektronarzędziu.** Elementy działające szybciej niż prędkość znamionowa mogą pęknąć i zostać odrzucone.
- **Średnica zewnętrzna i grubość elementu musi mieścić się w zakresie wydajności elektronarzędzia.** Elementy o nieprawidłowych wymiarach nie mogą być odpowiednio zabezpieczone ani sterowane.
- **Wymiary modułu montażowego elementu muszą pasować do wymiarów sprzętu montażowego elektronarzędzia.** Akcesoria nie pasujące do sprzętu montażowego elektronarzędzia będą tracić wyważenie, nadmierne wibrować i mogą spowodować utratę kontroli.
- **Nie używaj uszkodzonego elementu.** Przed każdym użyciem sprawdź elementy takie jak ściernica pod kątem odprysków i pęknięć, podkładka robocza pod kątem pęknięć, uszkodzeń lub nadmiernego zużycia, szczotka druciana pod kątem poluzowanych lub pękniętych drutów. Jeśli elektronarzędzie lub element upadnie, sprawdź go pod kątem uszkodzeń lub zamontuj nieszkodzony element. Po sprawdzeniu i zamontowaniu elementu odsuń się razem z osobami dookoła od płaszczyzny obracającego się elementu i uruchom elektronarzędzie z maksymalną prędkością bez obciążenia na minutę. Uszkodzone elementy normalnie pękają w tym czasie testu.
- **Zakładaj środki ochrony indywidualnej. W zależności od zastosowania używaj osłony twarzy, gogli ochronnych lub okularów ochronnych. Jeśli trzeba, zakładaj maskę przeciwpyłową, ochronniki słuchu, rękawice i fartuch warsztatowy, odporny na małe fragmenty ze ściernicy lub detalu.** Ochrona oczu musi powstrzymywać wirujące zanieczyszczenia powodowane przez różne zastosowania. Maskę przeciwpyłową lub respirator musi filtrować cząstki powstające w konkretnym zastosowaniu. Wydłużone narażenie na bardzo intensywny hałas może spowodować utratę słuchu.

- **Osoby postronne muszą znajdować się w bezpiecznej odległości od obszaru roboczego. Każda osoba wchodząca do obszaru roboczego musi zakładać środki ochrony indywidualnej.** Fragmenty detali lub pęknięty element może zostać odrzucony i spowodować obrażenia ciała poza bezpośrednim obszarem działania.
- **Umieść przewód z dala od elementu obracającego się.** W przypadku utraty kontroli przewód może zostać przecięty lub zahaczony, a dłoń lub ręka może zostać wciągnięta w obracający się element.
- **Nigdy nie układaj elektronarzędzia, zanim element całkowicie się nie zatrzyma.** Element obracający się może zaczepić o powierzchnię i spowodować utratę kontroli nad elektronarzędziem.
- **Nie uruchamiaj elektronarzędzia, nosząc go przy sobie z boku.** Przypadkowe zetknięcie z obracającym się elementem może spowodować zahaczenie o ubranie i wcięcie elementu w ciało.
- **Regularnie czyść odpowietrzniki elektronarzędzia.** Wentylator silnika wciąga pył do obudowy, a nadmierne nagromadzenie sproszkowanego metalu może spowodować zagrożenia elektryczne.
- **Nie używaj elektronarzędzia w pobliżu materiałów palnych.** Iskry mogą spowodować zapłon tych materiałów.
- **Nie używaj akcesoriów, które wymagają chłodziw w płynie.** Używanie wody lub chłodziw w płynie może spowodować porażenie prądem lub wstrząs.

Odbicie i powiązane ostrzeżenia

Odbicie to gwałtowna reakcja przytrzaśniętej lub zahaczonej obracającej się tarczy, podkładki roboczej, szczotki lub innego elementu. Przytrzaśnięcie lub zahaczenie powoduje nagłe wstrzymanie obracającego się elementu, co z kolei doprowadza do niekontrolowanego oddziaływania elektronarzędzia w kierunku przeciwnym do obrotu elementu w punkcie ściskania.

Na przykład, jeśli ściernica zostanie przytrzaśnięta lub zahaczona przez detal, krawędź ściernicy wchodząca w punkt przytrzaśnięcia może wciąć się w powierzchnię materiału, powodując odskoczenie lub odbicie ściernicy. Ściernica może przeskoczyć do operatora lub od niego, w zależności od kierunku jej ruchu w punkcie przytrzaśnięcia. Ścierni-

ce mogą również pęknąć w takich warunkach.

Odbicie jest efektem niewłaściwego używania elektronarzędzia i/lub nieprawidłowych procedur bądź warunków roboczych, natomiast można go uniknąć przez stosowanie właściwych środków ostrożności, podanych poniżej.

- **Trzymaj elektronarzędzie dobrze dwiema rękami i ustawiaj ciało oraz ręce tak, aby wytrzymać siły odbicia. Zawsze korzystaj z dodatkowego uchwytu, jeśli jest, aby zapewnić maksymalną kontrolę nad odbiciem bądź reakcją momentu obrotowego podczas rozruchu.** Operator może kontrolować reakcję momentu obrotowego lub siły odbicia, jeśli zastosowano prawidłowe środki ostrożności.
- **Nigdy nie wkładaj ręki obok obracającego się elementu.** Element może odbić w dłoń.
- **Nie ustawiaj ciała w miejscu, gdzie umieści się elektronarzędzie, jeśli dojdzie do odbicia.** Odbicie przesuwania narzędzia w kierunku przeciwnym do ruchu tarczy w punkcie zahaczenia.
- **Zachowaj szczególną ostrożność podczas pracy w narożnikach, przy ostrych krawędziach itd. Unikaj uderzania i zahaczenia o element.** Narożniki, ostre krawędzie lub uderzenie mają tendencję do zahaczenia obracającego się elementu i powodowania utraty kontroli bądź odbicia.
- **Nie zaczepiaj ostrza snycerskiego łańcucha piłarskiego, segmentowanej tarczy diamentowej ze szczeliną peryferyjną większą niż 10 mm lub zębatym brzeszczotem do cięcia.** Takie ostrza często powodują odbicia i utratę kontroli.

Wskazówki bezpieczeństwa typowe dla cyklinowania

Używaj papieru do tarcz cyklinujących o odpowiednim rozmiarze. Przy wyborze papieru ściernego przestrzegaj zaleceń producentów. Większy papier ścierny wystający znacznie poza podkładki do cyklinowania stwarza niebezpieczeństwo skaleczeń i może być przyczyną porwania, rozerwania tarczy lub odrzutu.

Wskazówki bezpieczeństwa właściwe dla polerowania

- **Nie dopuszczaj, aby luźne fragmenty futra polerskiego lub jego tasiemki mocujących obracały się swobodnie. Schowaj lub przytnij luźne tasiemki mocujące.** Luźne i obracające się tasiemki mocujące mogą zaplątać się wokół palców lub zahaczyć detal.

Pozostałe uwagi dotyczące bezpieczeństwa

▲ OSTRZEŻENIE! Zagrożenie dla zdrowia! Urządzenie nie nadaje się do szlifowania materiałów zawierających ołów i azbest.

▲ OSTRZEŻENIE! Podczas szlifowania może tworzyć się szkodliwy dla zdrowia pył (np. podczas obróbki materiałów takich jak metal lub niektóre gatunki drewna), który może stanowić zagrożenie dla operatora lub osób znajdujących się w pobliżu. Należy dbać o dobrą wentylację stanowiska pracy. Nosić zawsze okulary ochronne, rękawice ochronne i ochronę dróg oddechowych.

- **Użyj zacisków lub innego praktycznego sposobu, aby zabezpieczyć i podprzeć obrabiany przedmiot na stabilnej podstawie.** Trzymanie przedmiotu obrabianego ręką lub przy ciele powoduje jego niestabilność i może prowadzić do utraty kontroli nad nim.
- **Elektronarzędzie używać tylko do szlifowania na sucho. Nie szlifować wilgotnych materiałów.** Wniknięcie wody do elektronarzędzia zwiększa ryzyko porażenia prądem elektrycznym.
- **Unikać przegrzania szlifowanego elementu i szlifierki.** Niebezpieczeństwo pożaru.
- **Podczas szlifowania obrabiany element mocno się nagrzewa. Nie chwycić za obrabiane miejsce, odczekać do jego wystudzenia.** Ryzyko oparzeń. Nie stosować czynników chłodzących ani podobnych środków.
- **Zawsze odczekać, aż narzędzie elektryczne całkowicie się zatrzyma przed odłożeniem go w dół.** Narzędzie użytkowe może się zablokować i doprowadzić do utraty kontroli nad narzędziem elektrycznym.
- **Użyć odpowiednich detektorów do ustalenia, czy są ukryte przewody zasilania lub skontaktować się z lokalnym**

przedsiębiorstwem komunalnym, aby uzyskać pomoc. Kontakt z kablami elektrycznymi może spowodować pożar i porażenie elektryczne. Uszkodzenie przewodów gazu może spowodować wybuch. Pękające rury wody powodują uszkodzenia mienia.

- Urządzenie należy podłączać wyłącznie do gniazda zasilania z wyłącznikiem różnicowoprądowym (RCD) o znamionowym prądzie różnicowym nie większym niż 30 mA.
- W przypadku uszkodzenia przewodu sieciowego urządzenia, należy go wymienić na specjalny przewód sieciowy.
- **Używaj wyłącznie akcesoriów zalecanych przez firmę PARKSIDE.** Nieodpowiednie akcesoria mogą spowodować porażenie prądem lub pożar.

Ryzyko resztkowe

Nawet w przypadku prawidłowej obsługi urządzenia zawsze istnieje ryzyko resztkowe. Z uwagi na konstrukcję i wariant wykonania urządzenia mogą wystąpić następujące zagrożenia:

- Uszkodzenia oczu w przypadku braku odpowiedniej ochrony oczu.
- Uszkodzenia płuc w przypadku niestosowania odpowiednich środków ochrony dróg oddechowych.
- Uszkodzenie słuchu w przypadku niestosowania odpowiednich ochronników słuchu.
- Szkody zdrowotne, spowodowane przez przenoszenie drgań na ręce, jeśli urządzenie jest użytkowane przez dłuższy czas lub jest nieprawidłowo prowadzone i konserwowane.
- Ryzyko zadrapań

▲ OSTRZEŻENIE! Zagrożenie generowane przez pole elektromagnetyczne podczas pracy urządzenia. Pole to może w określonych okolicznościach zakłócać pracę aktywnych lub pasywnych implantów medycznych. Aby zmniejszyć niebezpieczeństwo poważnych lub śmiertelnych obrażeń ciała, przed przystąpieniem do obsługi urządzenia przez osoby z implantami medycznymi zalecamy konsultację się z lekarzem i producentem implantu medycznego.

Przygotowanie

▲ OSTRZEŻENIE! Ryzyko obrażeń ciała w wyniku przypadkowego uruchomienia urządzenia. Wtyczkę przyłącza sieciowego należy włożyć w gniazdo wtykowe dopiero wtedy, gdy urządzenie jest całkowicie przygotowane do zastosowania.

Elementy obsługowe

Przed pierwszym użyciem urządzenia należy się zapoznać z jego elementami obsługowymi.

Panel obsługowy (6)

- **Przycisk prędkości obrotowej (2)**
Ustawianie prędkości obrotowej w 6 stopniach.
- **Wskazanie (Poziom prędkości obrotowej) (4)**
- **Włącznik/wyłącznik (3)**
 - Włączanie: Wciśnięcie
 - Wyłączanie: Wciśnięcie
- **Przycisk odblokowujący (5)**
 - Odblokowanie: Wciśnięcie

Jeśli nie zostanie wykonana kolejna czynność, po 20 sekundach urządzenie zostaje ponownie zablokowane. Wskazanie stopni prędkości obrotowej gaśnie.

Przełącznik (23)

Wybór trybu pracy

▲ UWAGA! Tryb pracy należy zmieniać jedynie wtedy, gdy tarcza szlifierska jest zatrzymana!

Szlifowanie zgrubne (napęd bezpośredni)

- Stały ruch mimośrodowy i rotacyjny
- Wysoki poziom obróbki ubytkowej podczas szlifowania bardzo chropowatych, niewrażliwych powierzchni oraz podczas polerowania

Szlifowanie precyzyjne (swobodny ruch)

- Stały ruch mimośrodowy i ruch rotacyjny zależny od siły docisku
- Obróbka wrażliwych powierzchni i polerowanie precyzyjne



Podłączanie układu odsysania pyłu

Wskazówki

- Upewnić się, że układ zasysania jest odpowiedni, np. odkurzacz warsztatowy. Zwykle odkurzacze domowe nie są przeznaczone do odsysania ściery. Informacje te można znaleźć w instrukcji obsługi zewnętrznego urządzenia.

Sposób postępowania (rys. B)

1. Włożyć adapter układu odsysania pyłu (15) do otworu wyrzutu pyłu (16).
2. Wsunąć element odblokowujący (13) adaptera w uchwyt (14) na urządzeniu. Odgłos kliknięcia oznacza, że adapter jest zamocowany.
3. Połączyć zewnętrzny przewód ssący z adapterem.
4. Aby ponownie zdjąć adapter, wcisnąć element odblokowujący w kierunku adaptera.

Wymiana papieru ściernego

Wskazówki

- Tarcza szlifierska jest wyposażona w tkaninę z rzepem. Dzięki temu można mocować papier ścierny w prosty i bezpieczny sposób.
- Stosować jedynie taki papier ścierny, którego rozmiar i kształt jest zgodny z rozmiarem i kształtem tarczy szlifierskiej.
- Przed założeniem papieru ściernego: Oczyszczyć tarczę szlifierską, w szczególności tkaninę z rzepem. Zastosować do tego celu np. odkurzacz.

Zakładanie papieru ściernego

1. Założyć papier ścierny (19) na tarczy szlifierskiej (20).
2. Dobrze docisnąć papier ścierny (19).
3. W przypadku papieru ściernego z otworami: Otwory w arkuszach papieru ściernego i otwory zasysające w talerzu szlifierskim muszą się pokrywać. W przeciwnym razie odsysanie pyłu nie będzie działać.

Zdejmowanie papieru ściernego

1. Ściągnąć papier ścierny (19).
2. Oczyszczyć tarczę szlifierską (20), w szczególności tkaninę z rzepem.

Wymiana talerza szlifierskiego

Potrzebne narzędzia

- Klucz płaski (18)

Ze względu na grubość materiału nie można użyć standardowego klucza płaskiego. Używać wyłącznie klucza płaskiego dołączonego do zestawu.

Sposób postępowania (rys. C)

1. Obrócić urządzenie w taki sposób, aby talerz szlifierski (20) był skierowany w górę.
2. Wsunąć klucz płaski (18) pod talerz szlifierski i poruszać nim w kierunku poziomym, aż się zatrzaśnie. Gwint jest teraz blokowany.
3. Odkręcić talerz szlifierski, obracając go \cup , a następnie zdjąć talerz.
4. Ponownie ręcznie zamocować talerz szlifierski, obracając go \cup .

Montaż i demontaż dodatkowego uchwytu

Montaż dodatkowego uchwytu

Dodatkowy uchwyt można zamontować po prawej lub po lewej stronie urządzenia.

1. Wkręcić dodatkowy uchwyt (1) w jeden z dwóch uchwytów (17).

Demontaż dodatkowego uchwytu

1. Wykręcić dodatkowy uchwyt (1) z uchwytu (17).

Montaż i demontaż zabezpieczenia krawędzi

Zabezpieczenie krawędzi (21) można zakładać i zdejmować w prosty sposób.

Eksploatacja

Wskazówki dotyczące wykonywania pracy

- Nie używać urządzenia bez zewnętrznego systemu odsysania pyłu. Stosowanie systemu odsysania pyłu pozwala zmniejszyć generowane przez pył. W przypadku użycia arkuszy papieru ściernego bez otworów zasysanie pyłu nie będzie możliwe. Należy dbać o dobrą wentylację stanowiska pracy.
- Urządzenie przykładac do obrabianego elementu tylko w stanie włączonym.
- Po zakończeniu obróbki i przed wyłączeniem urządzenia podnieść tarczę szlifierską.
- Aby uzyskać dobre efekty szlifowania pracować tylko z użyciem dobrego papieru ściernego.

- Podczas pracy wywierać niewielki i równomierny docisk i stosować równomierny posuw. W ten sposób oszczędzasz urządzenie i papier ścierny.
- Nie szlifować tym samym papierem ściernym różnych materiałów (np. metalu, a następnie drewna).
- Odpowiednio wcześniej opróżniać odkurzaczy, aby zagwarantować optymalną moc ssania.

Włączanie i wyłączanie

WSKAZÓWKA! Urządzenie posiada funkcję pamięci (Memory). Po ponownym włączeniu zostanie zastosowana ostatnio ustawiona prędkość obrotowa.

Podłączyć przewód zasilający do gniazda znajdującego się na urządzeniu

1. Przytrzymać przewód zasilający (12) i obrócić obudowę wtyczki urządzenia (11) do oporu w kierunku ☐↖.
2. Włożyć wtyczkę urządzenia do gniazda znajdującego się na urządzeniu (10).
3. Zablokować wtyczkę urządzenia: Obrócić obudowę wtyczki urządzenia do oporu w kierunku ☐.

Włączanie

1. Wcisnąć przycisk odblokowujący (5). Świeci się wskaźnik (4) poziomu prędkości obrotowej.
2. Za pomocą przycisku regulacji prędkości obrotowej (2) wybrać poziom prędkości (1 ... 6).
3. Wcisnąć włącznik/wyłącznik (3).
4. Odczekać, aż urządzenie osiągnie swoją maksymalną prędkość obrotową.
5. Przyłożyć talerz szlifierski do obrabianego materiału.

Wyłączanie

1. Odsunąć talerz szlifierski od obrabianego materiału.
2. Wcisnąć włącznik/wyłącznik (3).
3. Zanim odłożymy elektronarzędzie należy odczekać do jego całkowitego zatrzymania się.
4. W momencie pozostawienia urządzenia bez nadzoru lub po zakończeniu pracy należy wyciągać wtyczkę urządzenia z gniazda.

Odlączenie przewodu zasilającego z gniazdka urządzenia

1. Odblokować wtyczkę urządzenia (11): Obrócić obudowę wtyczki urządzenia do oporu w kierunku ☐↖.
2. Wyciągnąć wtyczkę urządzenia z gniazdka urządzenia (10).

Transport

Wskazówki

- Wyłączyć urządzenie.
- Należy się upewnić, że wszystkie ruchome elementy całkowicie się zatrzymały.
- Wyciągnąć wtyczkę sieciową z gniazda.
- Wyciągnąć narzędzie końcowe.
- Urządzenie należy zawsze trzymać za rękkość (9).

Czyszczenie, konserwacja i przechowywanie

▲ OSTRZEŻENIE! Porażenie elektryczne! Ryzyko obrażeń ciała w wyniku przypadkowego uruchomienia urządzenia. Podczas prac konserwacyjnych i czyszczenia należy się zabezpieczać. Wyłączyć urządzenie i wyciągnąć wtyczkę z gniazda.

Wykonanie prac naprawczych i konserwacyjnych, które nie zostały opisane w tej instrukcji, należy powierzać naszym specjalistom z działu serwisowego. Stosować tylko oryginalne części zamienne.

Czyszczenie

▲ OSTRZEŻENIE! Porażenie elektryczne! Nigdy nie spryskiwać urządzenia wodą. **WSKAZÓWKA!** Ryzyko uszkodzenia. Substancje chemiczne mogą oddziaływać agresywnie na elementy wykonane z tworzywa sztucznego. Nie stosować środków czyszczących wzgl. rozpuszczalników.

- Dbać o czystość i drożność otworów wentylacyjnych, obudowy silnika i uchwytów urządzenia. Używać do tego wilgotnej ściereczki lub szczotki.
- Papier ścierny oczyścić odkurzaczem i wytrzeć.

Wymiana szczotek węglowych

▲ OSTRZEŻENIE! Porażenie elektryczne! Skonsultuj się ze specjalistą, jeśli nie czujesz

się na siłach, aby wykonać te prace samodzielnie.

Kryteria

- Zmniejszyła się moc silnika.
- Nadmierne iskrzenie.

Potrzebne narzędzia

- Wkrętak krzyżakowy ⊕ PH2

Sposób postępowania (rys. A)

Należy zawsze wymieniać obie szczotki węglowe jednocześnie.

1. Wyciągnąć wtyczkę sieciową z gniazda.
2. Usunąć śrubę (7) pokrywy serwisowej i zdjąć pokrywę serwisową(8).
3. Usunąć śrubę kontaktową (27).
4. Wyciągnąć zespół szczotki węglowej (24) z urządzenia.
5. Usunąć konektor płaski (28) z zespołu szczotki węglowej.
6. Włożyć konektor płaski do nowego zespołu szczotki węglowej.

7. Umieścić nowy zespół szczotki węglowej w urządzeniu. Podczas tej czynności naciskać od dołu na szczotkę węglową.
8. Zamocować zespół szczotki węglowej i końcówkę oczkową przewodu (25) za pomocą śruby kontaktowej. Skrętka (26) powinna przebiegać tak, jak pokazano na ilustracji.
9. Zamocować pokrywę serwisową za pomocą śruby.
10. Wymienić drugą szczotkę węglową w identyczny sposób.

Przechowywanie

Urządzenie należy przez cały czas przechowywać w warunkach:

- czystych
- suchych
- zabezpieczonych przed zapyleniem
- W dostarczonej walizce do przechowywania (22)
- poza zasięgiem dzieci

Rozwiązywanie problemów

Poniższa tabeli stanowi pomoc w ramach usuwania błędów:

| Problem | Możliwa przyczyna | Sposób usunięcia problemu |
|--------------------------------|-------------------------------------|---|
| Urządzenie nie uruchamia się | Brak napięcia sieciowego | Skontrolować gniazdo, kabel zasilający, wtyczkę i bezpiecznik; w razie potrzeby zlecić naprawę wykwalifikowanemu elektrykowi. |
| | Włłącznik/wyłłącznik (3) uszkodzony | Należy się zwrócić do Centrum Serwisowego. |
| | Uszkodzony silnik | |
| Urządzenie pracuje z przerwami | Chwiejny styk wewnątrz urządzenia | Należy się zwrócić do Centrum Serwisowego. |
| | Włłącznik/wyłłącznik (3) uszkodzony | |
| | Szczotki węglowe zużyte | <i>Wymiana szczotek węglowych, s. 138</i> |

Utylizacja /ochrona środowiska

Urządzenie, akcesoria i opakowanie należy oddać do ekologicznego punktu recyklingu.



Urządzeń elektrycznych nie należy wyrzucać razem z odpadami komunalnymi.

Symbol przekreślonego kosza na śmieci oznacza, że po zakończeniu okresu użytkowania tego produktu nie wolno wyrzucać jako niesortowanych odpadów komunalnych.

Dyrektywa 2012/19/UE w sprawie zużytego sprzętu elektrycznego i elektronicznego:

Konsumenci są prawnie zobowiązani po zakończeniu okresu żywotności urządzeń elektrycznych i elektronicznych do ich przekazy-

wania do ponownego przetworzenia zgodnie z zasadami ochrony środowiska. Dzięki temu można zapewnić wykorzystanie urządzeń zgodnie z zasadami ochrony środowiska i ochrony zasobów.

W zależności od adaptacji na gruncie prawa krajowego mogą być do wyboru następujące możliwości:

- zwrot w miejscu zakupu,
- zwrot w oficjalnym punkcie zbiórki,
- odesłanie do producenta/podmiotu wprowadzającego produkt na rynek.

Przepisy te nie obejmują akcesoriów i środków pomocniczych dołączonych do starych urządzeń, które nie zawierających elementów elektrycznych.

Zużyty sprzęt może mieć szkodliwy wpływ na środowisko i zdrowie ludzi z uwagi na potencjalną zawartość niebezpiecznych substancji, mieszanin oraz części składowych. Gospodarstwo domowe spełnia ważną rolę w przyczynianiu się do ponownego użycia i odzysku surowców wtórnych, w tym recyklingu zużytego sprzętu. Na tym etapie kształtuje się postawy, które wpływają na zachowanie wspólnego dobra jakim jest czyste środowisko naturalne.

Serwis

Gwarancja

Szanowni Klienci,

Na niniejszy produkt udzielamy 5 letniej gwarancji od daty zakupu. W przypadku usterek produktu nabywcy przysługują ustawowe prawa wobec sprzedawcy. Te ustawowe prawa nie są ograniczone przez naszą przedstawioną poniżej gwarancję.

Warunki gwarancji

Okres gwarancji rozpoczyna się od daty zakupu. Należy dobrze przechować oryginalny paragon. Dokument ten będzie potrzebny jako dowód zakupu. Jeśli w ciągu pięciu lat od daty zakupu produktu wystąpi wada materiałowa lub produkcyjna, dokonamy - według własnego uznania - bezpłatnej naprawy lub wymiany produktu. Realizacja świadczenia gwarancyjnego wymaga przekazania w terminie pięciu lat wadliwego urządzenia i dowodu zakupu (paragon) oraz pisemnego, krótkiego opisu rodzaju wady i daty jej wystąpienia.

Jeśli nasza gwarancja pokrywa dany defekt, otrzymają Państwo naprawiony lub wymie-

niony produkt. Naprawa lub wymiana produktu nie rozpoczyna nowego okresu gwarancji.

Okres gwarancji i roszczenia ustawowe z tytułu wad

Jeśli wadliwy produkt został wymieniony na nowy lub dokonano istotnych napraw, termin gwarancji biegnie od nowa od momentu dostarczenia klientowi wymienionego lub naprawionego rzeczy.

W przypadku wymiany pojedynczej części należącej do reklamowanego towaru, czas gwarancji biegnie od nowa w odniesieniu do tej części. Jeżeli reklamacja w zakresie wymiany lub naprawy nie została uznana albo naprawa nie była istotna bądź konsument żądał od gwaranta działań innych niż wymiana i naprawa – okres trwania gwarancji wydłuża się o czas, przez który konsument nie mógł korzystać z towaru w związku ze złożoną reklamacją.

Wszelkie uszkodzenia lub wady występujące ewentualnie już w chwili zakupu należy zgłosić niezwłocznie po rozpakowaniu. Po upływie okresu gwarancji wszelkie naprawy są wykonywane odpłatnie.

Zakres gwarancji

Produkt został wyprodukowany starannie zgodnie z surowymi wymogami jakościowymi i przed dostarczeniem został rzetelnie skontrolowany.

Świadczenia gwarancyjne dotyczą wad materiałowych i produkcyjnych. Niniejsza gwarancja nie obejmuje części produktu podlegających normalnemu zużyciu, które należy traktować jako części zużywające się (np. Papier ścierny) lub uszkodzeń części delikatnych (np. Przelącznik).

Niniejsza gwarancja traci ważność, jeśli produkt został uszkodzony, był niewłaściwie używany lub nie był konserwowany. W celu prawidłowego użytkowania produktu należy ściśle przestrzegać wszystkich wskazówek zawartych w instrukcji obsługi. Należy bezwzględnie unikać zastosowań i czynności, które są odradzane lub przed którymi ostrzeżenie się w instrukcji obsługi.

Produkt jest przeznaczony jedynie do użytku prywatnego, a nie do użytku profesjonalnego. Gwarancja wygasa w przypadku niezgodnego z przeznaczeniem i niewłaściwego użytkowania, użycia siły oraz ingerencji, które nie zostały wykonane przez nasz autoryzowany serwis.

Realizacja świadczenia gwarancyjnego

Aby zapewnić szybkie opracowanie Państwa przypadku, należy postępować zgodnie z zamieszczonymi poniżej wskazówkami:

- Na wypadek wszelkich zapytań prosimy o zachowanie paragonu i numeru artykułu (IAN 520541_2507) jako dowodu zakupu.
- Numer artykułu znaleźć można na tabliczce znamionowej produktu. Może on być również wygrawerowany na produkcie lub znajdować się na stronie tytułowej instrukcji (po lewej stronie na dole) lub na naklejce z tyłu lub na dolnej stronie produktu.
- W razie wystąpienia błędów działania lub innych wad, należy w pierwszej kolejności skontaktować się ze wskazanym poniżej działem serwisowym **telefonicznie** lub wykorzystać nasz **formularz kontaktowy**, dostępny pod adresem *parkside-diy.com* w kategorii **Serwis**.
- Produkt uznany za wadliwy mogą Państwo bezpłatnie przesłać po konsultacji z naszym działem obsługi klienta na podany adres serwisu, załączając dowód zakupu (paragon) oraz informację, na czym polega wada i kiedy wystąpiła. Aby uniknąć problemów z przyjęciem i dodatkowych kosztów, konieczne jest korzystanie wyłącznie z podanego adresu. Należy upewnić się, że przesyłka nie zostanie przesłana odpłatnie, jako przesyłka wielkogabarytowa, ekspresowa lub też jako inna przesyłka specjalna. Prosimy o odesłanie produktu wraz ze wszystkimi akcesoriami dostarczonymi w chwili zakupu i zapewnienie odpowiednio bezpiecznego opakowania transportowego.



Pod adresem *parkside-diy.com* dostępna jest do wglądu oraz do pobrania niniejsza

szka instrukcja oraz wiele innych instrukcji. Dzięki temu kodowi QR można wejść bezpośrednio na stronę *parkside-diy.com*. Proszę wybrać swój kraj i wyszukiwać na ekranie wyszukiwania instrukcje obsługi. Po wprowadzeniu numeru artykułu (IAN) 520541_2507 można otworzyć swoją instrukcję obsługi.

Serwis naprawczy

W sprawie napraw, **które nie podlegają gwarancji**, należy się zwracać do Centrum Serwisowego. Centrum Serwisowe prześle Państwu odpowiedni kosztorys.

- Możemy naprawiać tylko urządzenia w odpowiednim opakowaniu i przesłane z uregulowaną opłatą pocztową.
Wskazówka: Oczyszczone urządzenie wraz z informacją na temat uszkodzenia należy przysyłać bezpośrednio na adres podany przez Centrum Serwisowe.
- Urządzenia przesłane bez opłaty, jako towary niewymiarowe, w trybie ekspresowym lub w ramach innych typów przesyłek specjalnych, nie będą przyjmowane.
- Przesłane, uszkodzone urządzenia utylizujemy bezpłatnie.

Service-Center

PL **Serwis Polska**
Tel.: 00800 4912069
Formularz kontaktowy na
parkside-diy.com
IAN 520541_2507

Importer

Uwaga: poniższy adres nie jest adresem działu serwisowego. Najpierw skontaktuj się z podanym wyżej centrum serwisowym.

Grizzly Tools GmbH & Co. KG
Stockstädter Str. 20
63762 Großostheim
NIEMCY
www.grizzlytools.de

Części zamienne i akcesoria

Części zamienne i akcesoria można zamówić na stronie www.grizzlytools.shop. Jeśli w ramach procedury Państwa zamówienia pojawią się problemy, prosimy o kontakt za pośrednictwem naszego sklepu internetowego. W razie kolejnych pytań należy zwracać się do: *Service-Center*, s. 141

| Nr stan. | Opis | Nr zamów. |
|-----------|---|-----------|
| 1 | Dodatkowy uchwyt | 91045065 |
| 12 | Przewód zasilający | 91045067 |
| 15 | Adapter do systemu odpylania | 91045064 |
| 18 | Klucz płaski | 91045068 |
| 19 | 4x Papiery ścierne (2x ziarnistość 80 / 2x ziarnistość 120) | 91045071 |
| 20 | Tarcza szlifierska (ze śrubą i podkładką) | 91045069 |
| 21 | Zabezpieczenie krawędzi | 91045063 |
| 24, 8, 27 | 2x Podzespół Szczotka węglowa, Pokrywa serwisowa, Śruba stykowa | 91045066 |

Tłumaczenie oryginalnej deklaracji zgodności EU

Produkt: **Szlifierka mimośrodowa**

Model: **PPEXS 750 B2**

Numer serii: 000001 – 032000

Wymieniony powyżej przedmiot niniejszej deklaracji jest zgodny z odnośnymi wymaganiami unijnego prawodawstwa harmonizacyjnego

2006/42/EC • 2014/30/EU • 2011/65/EU & (EU) 2015/863

Opisany powyżej przedmiot deklaracji jest zgodny z dyrektywą Parlamentu Europejskiego i Rady 2011/65/EU z dnia 8 czerwca 2011 r. w sprawie ograniczenia stosowania niektórych niebezpiecznych substancji w sprzęcie elektrycznym i elektronicznym.

Aby zapewnić zgodność, zastosowano następujące normy zharmonizowane oraz normy i przepisy krajowe:

EN 62841-1:2015/A11:2022
EN IEC 62841-2-3:2021/A11:2021 • EN 62841-2-4:2014/AC:2015
EN IEC 63000:2018 • EN IEC 55014-1:2021 • EN IEC 55014-2:2021
EN IEC 61000-3-2:2019/A2:2024 • EN 61000-3-3:2013/A2:2021

Niniejsza deklaracja zgodności wydana zostaje na wyłączną odpowiedzialność producenta:



Grizzly Tools GmbH & Co. KG
 Stockstädter Str. 20
 63762 GroBostheim
 NIEMCY
 15.12.2025

Christian Frank

Upoważniony przedstawiciel dokumentacji

Indholdsfortegnelse

| | |
|--|------------|
| Indledning | 143 |
| Formålsbestemt anvendelse..... | 143 |
| Leverede dele/tilbehør..... | 143 |
| Oversigt..... | 144 |
| Funktionsbeskrivelse..... | 144 |
| Tekniske data..... | 144 |
| Sikkerhedsanvisninger | 145 |
| Sikkerhedsanvisningernes betydning..... | 145 |
| Billedtegn og symboler..... | 145 |
| Generelle advarsler for elværktøjer..... | 145 |
| Sikkerhedsanvisninger til slibemaskiner..... | 147 |
| Yderligere sikkerhedsanvisninger..... | 148 |
| Restrisici..... | 149 |
| Forberedelse | 149 |
| Betjeningselementer..... | 149 |
| Tilslutning af støvudsugning..... | 149 |
| Skift af slibebled..... | 150 |
| Udskiftning af slibeskrive..... | 150 |
| Montering og afmontering af det ekstra håndtag..... | 150 |
| Montering og afmontering af kantbeskyttelse..... | 150 |
| Drift | 150 |
| Arbejdsanvisninger..... | 150 |
| Tænd og sluk..... | 150 |
| Transport | 151 |
| Rengøring, vedligeholdelse og opbevaring | 151 |
| Rengøring..... | 151 |
| Udskift kulbørsterne..... | 151 |
| Opbevaring..... | 151 |
| Fejlsøgning | 152 |
| Bortskaffelse/miljøbeskyttelse | 152 |
| Service | 152 |
| Garanti..... | 152 |
| Reparationsservice..... | 153 |
| Service-Center..... | 153 |
| Importør..... | 154 |
| Reserve dele og tilbehør | 154 |
| Oversættelse af den originale EU-overensstemmelseserklæringen | 155 |
| Eksploderet tegning | 159 |

Indledning

Tillykke med købet af din nye excentersliber (herefter apparatet eller elværktøjet).

Med købet har du besluttet dig for et første-klasses apparat. Dette apparat blev testet under produktionen og underkastet en kvalitetstest til sidst. Dermed er produktets funktionsevne sikret.



Betjeningsvejledningen er en del af dette apparat. Den indeholder vigtige anvisninger til sikkerhed, brug og bortskaffelse. Læs betjeningsvejledningen omhyggeligt igennem. Gør dig fortrolig med betjeningsdelene og korrekt brug af apparatet. Anvend kun apparatet som beskrevet og kun til de anførte anvendelsesområder. Opbevar betjeningsvejledningen sikkert og udlever alle dokumenter, hvis apparatet gives videre til tredjepart.

Formålsbestemt anvendelse

Dette elværktøj anvendes som slibe- og polermaskine.

Arbejdsopgaver som pudsning, trådbørstning, skæring eller udskæring må ikke udføres med dette elværktøj. Bearbejd ikke materialer, som indeholder sundhedsskadelige stoffer (f.eks. asbest eller bly).

Brug kun apparatet i tørre rum.

Enhver anden anvendelse, som ikke er udtrykkeligt tilladt i denne betjeningsvejledning, kan udgøre en alvorlig fare for brugeren og medføre skader på apparatet. Brugeren af apparatet er ansvarlig for ulykker eller skader på andre mennesker eller deres ejendom. Apparatet er kun beregnet til privat brug. Det er ikke konstrueret til erhvervmæssig brug. Ved erhvervmæssig brug bortfalder garantien. Producenten er ikke ansvarlig for skader, som skyldes ikke-formålsbestemt anvendelse, eller som skyldes forkert betjening.

Leverede dele/tilbehør

Pak apparatet ud og kontrollér de leverede dele.

Bortskaf emballagen korrekt.

- Excentersliber
- Ekstra håndtag
- Kantbeskyttelse (færdigsamlet)
- Adapter til ekstern støvudsugning (færdigsamlet)
- Nettleitningsledning (aftagelig)

- 2x Slibeblad (Kornstørrelse 80)
- 2x Slibeblad (Kornstørrelse 120)
- Gaffelnøgle
- Opbevaringskuffert
- Oversættelse af den originale brugsanvisning

Oversigt

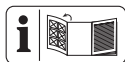

Billeder af produktet finder du på den forreste og bageste udfoldningsside.

- 1 Ekstra håndtag (Isoleret gribeblade)
- 2 Omdrejningstal-knap
- 3 Tænd-/sluk-knap
- 4 Visning (Omdrejningstalstrin)
- 5 Aktiveringsknap
- 6 Betjeningsfelt
- 7 Skrue (Serviceafdækning)
- 8 Serviceafdækning
- 9 Håndtag (Isoleret gribeblade)
- 10 Apparattilslutning
- 11 Apparatstik
- 12 Netttilslutningsledning
- 13 Oplåsning
- 14 Holder
- 15 Adapter (Støvudsugning)
- 16 Støvdugkast
- 17 Holder (Ekstra håndtag)
- 18 Gaffelnøgle
- 19 Slibeblad
- 20 Slibeskive
- 21 Kantbeskyttelse
- 22 Opbevaringskuffert
- 23 Omskifter

Fig. A

- 24 Komponenter Kulbørste
- 25 Ringkabelsko
- 26 Tråd
- 27 Kontaktskrue
- 28 Fladstikbøsning

Funktionsbeskrivelse

Excentersliberen har en roterende slibeskive til bearbejdning af træ, metaller og lak.

I det følgende beskrives betjeningsdelens funktion.

Tekniske data

Excentersliber PPEXS 750 B2

Mærkespænding U 230 V~, 50 Hz

Nominelt effektoptag P 750 W

Længde Netttilslutningsledning 5 m

Beskyttelsesklasse \square II (dobbelt isolering)

Vægt \approx 2,6 kg

Slibeplade \varnothing 150 mm

Tomgangsomedrejningstal n_0

..... 3300–7300 min⁻¹

Tomgangshastighed 6600–14600 min⁻¹

Diameter for svingningskreds 4,5 mm

Excentricitet 2,25 mm

Lydtrykniveau (L_{pA}) 89,1 dB; K_{pA} =3 dB

Lydeffektniveau (L_{WA}) 97,1 dB; K_{WA} =3 dB

Vibration (a_H)

– Håndtag 3,3 m/s²; K =1,5 m/s²

– Ekstra håndtag 2,9 m/s²; K =1,5 m/s²

Bemærkninger til støj- og vibrationsværdier

Støj- og vibrationsværdier er målt efter standarderne og bestemmelserne, som er angivet i overensstemmelseserklæringen.

⚠ FORSIGTIG! Høreskader! Bær høreværn.

De angivne samlede vibrationsværdier og de angivne samlede støjemissionsværdier er målt iht. til en standardiseret afprøvningsproces og kan anvendes til sammenligning af elværktøjer. De angivne samlede vibrationsværdier og de angivne samlede støjemissionsværdier kan også anvendes til en foreløbig vurdering af belastningen.

⚠ ADVARSEL! Vibrations- og støjemissioner kan under brugen af elværktøjet afvige fra de angivne værdier afhængigt af måden, som elværktøjet anvendes på, særligt arbejdsemnetypen, der bearbejdes. Det er nødvendigt at fastsætte sikkerhedsforanstaltninger til beskyttelse af brugeren, som er baseret på en vurdering af vibrationsbelastningen under de faktiske brugsbetingelser. Her er det nødvendigt at tage hensyn til alle dele af driftscyklussen (f.eks. tider, hvor elværktøjet er slukket og tider, hvor det er tændt, men kører uden belastning).

Sikkerhedsanvisninger

Dette afsnit beskriver de grundlæggende sikkerhedsanvisninger ved brug af apparatet.

Sikkerhedsanvisningernes betydning

▲ FARE! Hvis du ikke overholder denne sikkerhedsanvisning, sker der et uheld. Dette resulterer i alvorlige kvæstelser eller dødsfald.

▲ ADVARSEL! Hvis du ikke overholder denne sikkerhedsanvisning, sker der muligvis et uheld. Dette resulterer muligvis i alvorlige kvæstelser eller dødsfald.

▲ FORSIGTIG! Hvis du ikke overholder denne sikkerhedsanvisning, sker der et uheld. Dette resulterer muligvis i lettere eller moderate kvæstelser.

BEMÆRK! Hvis du ikke overholder denne sikkerhedsanvisning, sker der et uheld. Dette resulterer muligvis i materielle skader.

Billedtegn og symboler

Billedsymboler på apparatet



Læs betjeningsvejledningen



Bær øjenbeskyttelse



Arbejd altid med begge hænder!



Beskyttelsesklasse II (dobbel isolering)



Elektriske apparater må ikke bortskaffes som husholdningsaffald.



Tænd-/sluk-kontakt



Omskifter:
Valg af driftsart



Startspærre



Omdrejningstal-knap



Visning
(Omdrejningstalstrin)

Generelle advarsler for elværktøjer

▲ ADVARSEL! Læs alle sikkerhedsadvarsler, anvisninger, illustrationer og specifikationer, der følger med dette elværktøj. Hvis ikke alle nedenstående instruktioner følges, kan der opstå elektrisk stød, brand og/eller alvorlige kvæstelser. **Gem alle advarsler og anvisninger til fremtidig brug.** Begrebet "elværktøj" i advarselne refererer til dit lysnettilsluttede (kabelforbundne) elværktøj eller batteridrevne (kablefrie) elværktøj.

1. SIKKERHED PÅ ARBEJDSOMRÅDET

- Hold arbejdsområdet rent og godt oplyst.** Rodede eller mørke områder er en kilde til ulykker.
- Betjen ikke elværktøjer i eksplosive omgivelser, f.eks. i nærheden af antændelige væsker, gasser eller støv.** Elværktøjer frembringer gnister, der kan antænde støv eller dampe.
- Hold børn og omkringstående personer på afstand, når elværktøjet er i brug.** Forstyrrelser kan medføre tab af kontrol.

2. ELEKTRISK SIKKERHED

- Stik på elværktøjet skal passe til stikkontakten. Stikket må aldrig modificeres på nogen måde. Anvend ikke adapterstik i forbindelse med jordforbundne elværktøjer.** Når stikket ikke er modificeret og stikkontakten passer, reduceres risikoen for elektrisk stød.
- Undgå kropskontakt med jordforbundne overflader som f.eks. rør, radiatorer, komfurer og køleskabe.** Der er en øget risiko for elektrisk stød, hvis din krop er jordforbundet.
- Udsæt ikke elværktøjet for regn eller våde forhold.** Hvis der trænger vand ind i elværktøjet, øges risikoen for elektrisk stød.
- Misbrug ikke ledningen. Brug aldrig ledningen til at bære eller trække elværktøjet eller til at trække stikket ud af stikkontakten. Hold ledningen på af-**

stand af varme, olie, skarpe kanter eller bevægelige dele. Beskadigede eller sammenfiltrede ledninger øger risikoen for elektrisk stød.

- e) **Når elværktøjet anvendes udenfor, skal der benyttes en forlængerledning, der er egnet til udendørs brug.** Brug af en ledning, der er egnet til udendørs brug, reducerer risikoen for elektrisk stød.
 - f) **Hvis det ikke kan undgås at bruge elværktøjet i et fugtigt område, skal der anvendes en fejlstrømsafbryder (RCD).** Brug af en fejlstrømsafbryder reducerer risikoen for elektrisk stød.
- 3. PERSONSIKKERHED**
- a) **Vær opmærksom, overvej dine handlinger, og brug din sunde fornuft, når du betjener et elværktøj. Anvend ikke elværktøjet, hvis du er træt eller påvirket af stoffer, alkohol eller medikamenter.** Et øjeblikvis uopmærksomhed under brugen af elværktøjet kan medføre alvorlige personskader.
 - b) **Anvend personlige værnemidler. Bær altid øjenværn.** Beskyttelsesudstyr som f.eks. en støvmaske, skridsikre sko, beskyttelseshjelm eller høreværn, der anvendes ved behov, reducerer personskader.
 - c) **Undgå utilsigtet start. Sørg for, at kontakten står i off-stilling, inden du forbinder værktøjet til strømkilden og/eller batteripakken eller tager det op eller bærer det.** Hvis man bærer elværktøjet med fingeren på kontakten eller sætter strøm til et elværktøj med tændt kontakt, er der risiko for ulykker.
 - d) **En eventuel indstillingsnøgle eller skruenøgle skal fjernes, inden der tændes for elværktøjet.** En skruenøgle eller en nøgle, der er fastgjort på en roterende del af elværktøjet, kan medføre personskade.
 - e) **Ræk ikke for højt op med værktøjet. Sørg altid for godt fodfæste og god balance.** Så har du bedre kontrol over elværktøjet i uventede situationer.
 - f) **Sørg for passende beklædning. Bær ikke løstsiddende tøj eller smykker. Hold hår og tøj på afstand af bevægelige dele.** Løstsiddende tøj, smykker eller langt hår kan sætte sig fast i bevægelige dele.
 - g) **Hvis der er installeret anordninger til tilslutning af støvudsugnings- og op-**

samlingsanlæg, skal det sikres, at disse er tilsluttet og anvendes korrekt.

Brug af støvopsamling kan reducere støvrelaterede farer.

- h) **Fortrolighed, du opnår ved hyppig brug af værktøjet, må ikke få dig til at se stort på og ignorere sikkerhedsprincipperne for værktøjet.** En uforsigtig handling kan forårsage alvorlig skade i løbet af en brøkdelt af et sekund.
- 4. BRUG OG PLEJE AF ELVÆRKTØJET**
- a) **Pres ikke elværktøjet. Benyt det rigtige elværktøj til det pågældende anvendelsesformål.** Med det rigtige elværktøj udføres arbejdet bedre og mere sikkert med den hastighed, som værktøjet er konstrueret til.
 - b) **Anvend ikke elværktøjet, hvis kontakten ikke tænder og slukker for det.** Et elværktøj, der ikke kan styres med kontakten, er farligt og skal repareres.
 - c) **Adskil stikket fra strømkilden og/eller fjern batteripakken fra elværktøjet (hvis den kan tages af), før du foretager indstillinger, skifter tilbehør eller opbevarer elværktøjet.** Sådanne forebyggende sikkerhedsforanstaltninger reducerer risikoen for, at elværktøjet starter ved et uheld.
 - d) **Opbevar det ubenyttede elværktøj uden for børns rækkevidde, og lad ikke personer, der ikke er fortrolige med elværktøjet eller denne vejledning, betjene elværktøjet.** Elværktøjer er farlige, hvis de anvendes af uerfarne brugere.
 - e) **Vedligehold elværktøj og tilbehør. Kontrollér, om bevægelige dele er fejlluisteret eller binder, om dele er gået i stykker, eller om andre forhold kan påvirke elværktøjets funktion. Hvis elværktøjet er beskadiget, skal det repareres inden brug.** Mange ulykker skyldes dårligt vedligeholdte elværktøjer.
 - f) **Hold skæreværktøjer skarpe og rene.** Godt vedligeholdte skæreværktøjer med skarpe skærekanter har mindre tendens til at binde og er nemmere at kontrollere.
 - g) **Anvend elværktøjet, tilbehøret og værktøjsbits etc. i overensstemmelse med denne vejledning, idet du tager hensyn til arbejdsforholdene og det pågældende arbejde, der skal udføres.** Hvis elværktøjet anvendes til andre end de tilsigtede formål, kan der opstå farlige situationer.

- h) **Hold håndtag og gribeflader tørre, rene og fri for olie og smørefedt.** Glatte håndtag og gribeflader forhindrer sikker håndtering af og kontrol over værktøjet i uventede situationer.
5. **VEDLIGEHOLDELSE**
- a) **Få dit elværktøj vedligeholdt af kvalificerede reparatører, der udelukkende anvender identiske reservedele.** Derved opretholdes sikkerheden for elværktøjet.

Sikkerhedsanvisninger til slibemaskiner

Sikkerhedsoplysningerne i dette afsnit gælder kun for følgende driftstilstand: **Direkte drev**

Sikkerhedsadvarsler for både slibning og polering

- **Dette elværktøj anvendes som slibe- og polermaskine. Læs alle sikkerhedsadvarsler, anvisninger, illustrationer og specifikationer, der følger med dette elværktøj.** Hvis ikke alle nedenstående instruktioner følges, kan der opstå elektrisk stød, brand og/eller alvorlige kvæstelser.
- **Arbejdsopgaver som pudsnings, trådbørstning, skæring eller udskæring må ikke udføres med dette elværktøj.** Arbejde, som elværktøjet ikke er konstrueret til, kan medføre fare og forårsage personskader.
- **Dette elværktøj må ikke ombygges til at fungere på en måde, som det ikke er konstrueret specifikt til eller specificeret til af værktøjsproducenten.** En sådan ombygning kan medføre tab af kontrol og forårsage alvorlige personskader.
- **Anvend ikke tilbehør, som ikke er konstrueret specifikt eller specificeret af værktøjsproducenten.** Bare fordi tilbehøret kan monteres på dit elværktøj, er det ikke en garanti for sikker drift.
- **Tilbehørets nominelle hastighed skal mindst svare til den maksimale hastighed, der er angivet på elværktøjet.** Tilbehør, der anvendes med en højere hastighed end den nominelle hastighed, kan gå i stykker og blive slynget ud.
- **Tilbehørets udvendige diameter og tykkelse skal ligge inden for elværktøjets nominelle kapacitet.** Tilbehør af forkert størrelse kan ikke afskærmes eller kontrolleres på passende vis.
- **Dimensionerne af tilbehørets montering skal passe til dimensionerne af elværktøjets monteringsbeslag.** Tilbehør, der ikke passer til monteringsbeslagene på elværktøjet, vil komme ud af balance, vibrere for meget og kan medføre tab af kontrol.
- **Anvend ikke et beskadiget tilbehør. Før hver brug skal du kontrollere tilbehøret, f.eks. slibeskiver for spåner og revner, underlag for ridser, revner eller overdreven slitage eller trådbørster for løse eller slidte tråde.** Hvis elværktøjet eller tilbehøret tabes, skal det inspiceres for skader, eller der skal monteres et ubeskadiget tilbehør. Når du har inspiceret og monteret et tilbehør, skal du og andre tilstedeværende holde afstand til det roterende tilbehør og køre elværktøjet ved maksimal tomgangshastighed i et minut. Beskadiget tilbehør går normalt i stykker inden for denne testperiode.
- **Bær personlige værnemidler. Anvend ansigtsskjold, beskyttelsesbriller eller sikkerhedsbriller afhængigt af arbejdet.** Bær efter behov støvmaske, høreværn, handsker og værkstedsforklæde, der kan stoppe mindre slibematerialer eller brudstykker af arbejdsemnet. Øjenbeskyttelsen skal kunne standse flyvende rester, der opstår ved forskellige anvendelser. Støvmasken eller åndedrætsværnet skal kunne filtrere de partikler, der genereres ved den pågældende anvendelse. Længerevarende udsættelse for høj støj kan medføre høretab.
- **Sørg for, at andre tilstedeværende befinder sig i sikker afstand fra arbejdsområdet. Alle personer, der tilgår arbejdsområdet, skal bære personlige værnemidler.** Brudstykker af arbejdsemnet eller af et ødelagt tilbehør kan flyve væk og forårsage skade uden for det umiddelbare arbejdsområde.
- **Placer ledningen uden for det roterende tilbehør.** Hvis du mister kontrollen, kan ledningen blive skåret over eller sætte sig fast, og din hånd eller arm kan blive trukket ind i det roterende tilbehør.
- **Læg aldrig elværktøjet fra dig, før tilbehøret er standset helt.** Det roterende tilbehør kan gribe fat i underlaget og trække i elværktøjet, så du mister kontrollen over det.

- **Elværktøjet må ikke køre, når du bærer det ved din side.** Utsigtet kontakt med det roterende tilbehør kan få dette til at hænge fast i dit tøj og trække det ind mod din krop.
- **Rens elværktøjets ventilationsåbninger regelmæssigt.** Motorens ventilator suger støv ind i huset, og for stor ophobning af metalpulver kan forårsage elektriske risici.
- **Anvend aldrig elværktøjet i nærheden af brændbare materialer.** Gnister kan antænde sådanne materialer.
- **Anvend ikke tilbehør, der kræver flydende kølemiddel.** Brug af vand eller andre flydende kølemidler kan medføre elektrisk stød.

Tilbageslag og relaterede advarsler

Tilbageslag er en pludselig reaktion på et roterende hjul, en støtteskive, en børste eller andet tilbehør, der sidder i klemme eller hænger fast. Fastklemning resulterer i hurtig blokering af det roterende tilbehør, hvilket igen medfører, at det ukontrollerede elværktøj tvinges i modsat retning af tilbehørets rotation ved fastklemningsstedet.

Hvis f.eks. en slibeskive sætter sig fast i arbejdsområdet, kan den kant af slibeskiven, der når ind i fastklemningsstedet, grave sig ned i materialets overflade og få slibeskiven til at gå af eller springe ud. Skiven kan enten springe mod eller væk fra operatøren, afhængigt af skivens bevægelsesretning på fastklemningsstedet. I disse situationer kan slibeskiven også gå i stykker. Tilbageslag forårsages af forkert brug af elværktøj og/eller ukorrekte driftsprocedurer eller betingelser og kan undgås ved at træffe passende forholdsregler som angivet nedenfor.

- **Hold godt fast i elværktøjet med begge hænder, og placer din krop og dine arme således, at du kan modstå tilbageslagskræfter. Brug altid ekstrahåndtaget, hvis det findes, for at opnå maksimal kontrol ved tilbageslag eller reaktionsmomenter under opstart.** Operatøren kan kontrollere reaktionsmomenter eller tilbageslagskræfter, hvis der er truffet passende forholdsregler.
- **Placer aldrig din hånd tæt på det roterende tilbehør.** Hånden kan rammes af tilbageslag.
- **Placer ikke din krop i det område, hvor elværktøjet vil bevæge sig, hvis der opstår tilbageslag.** Tilbageslag vil drive

værktøjet i modsat retning af skivens bevægelse på det sted, hvor det sidder fast.

- **Vær særligt forsigtig, når du arbejder ved hjørner, skarpe kanter osv. Undgå, at tilbehøret hopper eller sætter sig fast.** Hjørner, skarpe kanter eller hop kan få det roterende tilbehør til at sætte sig fast og medføre tab af kontrol eller tilbageslag.
- **Der må ikke monteres en savkæde med træklinge, en segmenteret diamantskive med en perifer spalte på mere end 10 mm eller en savklinge med tænder.** Sådanne klinger kan ofte forårsage tilbageslag og tab af kontrol.

Sikkerhedsadvarsler specielt til slibning

Brug passende slibeblade. Følg producentens vejledning i forhold til valg af slibeblade. Større slibeblade som rækker ud over slibeskiven, udgør en fare for flænger og kan forårsage, at skiven sætter sig fast, flås i stykker eller at der sker et tilbageslag.

Sikkerhedsadvarsler i forbindelse med polering

- **Sørg for, at ingen løse dele af poleringshætten eller dens fastgørelsesnøre kan rotere frit. Skjul eller afkøbt eventuelle løse fastgørelsesnøre.** Løse og roterende fastgørelsesnøre kan vikle sig ind i dine fingre eller hænge fast i arbejdsområdet.

Yderligere sikkerhedsanvisninger

⚠ ADVARSEL! Sundhedsfare! Apparatet er ikke beregnet til slibning af bly- og asbestholdige materialer.

⚠ ADVARSEL! Ved slibning kan der opstå sundhedsskadeligt støv (f.eks. fra metaller eller nogle træsorter), som kan være til fare for betjeningspersonen eller personer, der befinder sig i nærheden. Sørg for god udluftning på arbejdspladsen. Bær altid beskyttelsesbrille, sikkerhedshandsker og åndedrætsværn.

- **Fastgør og sikr arbejdsområdet ved hjælp af tvinger eller på anden vis på et stabilt underlag.** Hvis du kun holder arbejdsområdet med den ene hånd eller ind mod kroppen, er det ikke stabilt, og du kan miste kontrollen over det.
- **Brug kun elværktøjet til tørslibning. Slib ikke fugtige materialer.** Hvis der trænger vand ind i et elapparat, øges risikoen for elektrisk stød.

- **Undgå overophedning af slibematerialet og slibemaskinen.** Der er brandfare.
- **Arbejdsemnet bliver varmt under slibning. Rør ikke ved det bearbejdede sted, men lad det køle af.** Der er fare for forbrænding. Brug ikke kølemiddel eller lignende.
- **Vent altid, indtil elværktøjet er gået helt i stå, før du lægger det ned.** Anvendelsesværktøjet kan sætte sig fast og medføre, at du mister kontrollen over elværktøjet.
- **Brug egnede detektorer til at finde ud af, om der er skjulte forsyningsledninger, eller kontakt det lokale forsyningselskab for at få hjælp.** Kontakt med elektriske ledninger kan forårsage brand og elektrisk stød. Beskadigelse af gasledninger kan føre til eksplosion. Brud på vandrør medfører materielle skader.
- Slut kun apparatet til en stikkontakt med fejlstrømsafbryder (RCD) med en dimensioneret fejlstrøm på højst 30 mA.
- Hvis dette apparats tilslutningsledning beskadiges, skal den udskiftes med en særlig tilslutningsledning.
- **Brug kun tilbehør, der er anbefalet af PARKSIDE.** Uegnet tilbehør kan forårsage elektrisk stød eller brand.

Restrisici

Selvom dette apparat betjenes i overensstemmelse med forskrifterne, vil der være en række restrisici. Følgende farer kan forekomme i forbindelse med dette apparats konstruktion og udførelse:

- Øjenskader, hvis der ikke bæres egnet øjenværn.
- Lungeskader, hvis der ikke bæres egnet åndedrætsværn.
- Høreskader, hvis der ikke bæres egnet høreværn.
- Sundhedsskader, som sker pga. hånd-arm-vibrationer, hvis apparatet bruges over en længere periode eller ikke føres eller vedligeholdes korrekt.
- Hudafskrabninger

⚠ ADVARSEL! Fare på grund af det elektromagnetiske felt, som genereres, når produktet er i drift. Feltet kan i visse situationer påvirke aktive eller passive medicinske implantater. For at reducere faren for alvorlige eller livsfarlige kvæstelser anbefaler vi, at personer med medicinske implantater konsulterer deres læge, før de anvender produktet.

Forberedelse

⚠ ADVARSEL! Risiko for kvæstelser på grund af utilsigtet start af apparatet. Sæt først stikket i stikkontakten, når produktet er klargjort fuldstændigt til arbejdet.

Betjeningslementer

Gør dig fortrolig med betjeningslementerne, inden du bruger apparatet.

Betjeningsfelt (6)

- **Omdrejningstal-knap (2)**
Indstilling af omdrejningstal i 6 trin.
- **Visning (Omdrejningstalstrin) (4)**
- **Tænd-/sluk-knap (3)**
 - Tænd: Tryk
 - Sluk: Tryk

Aktiveringsknap (5)

- Aktivering: Tryk
Visningen af omdrejningstallet lyser. Hvis der ikke foretages flere handlinger, låses apparatet automatisk efter 20 sek. Visningen af omdrejningstallet slukkes.

Omskifter (23)

Valg af driftsart

⚠ FORSIGTIG! Driftstilstanden må kun skiftes, når slibeskiven står helt stille!

Grovslibning (direkte drev)

- konstant excenter- og rotationsbevægelse
- fjernelse af meget materiale ved meget ru og robuste overflader samt til slibepolering



Finslibning (friløb)

- konstant excentrisk bevægelse og rotationsbevægelse afhængigt af kontaktrykket
- Behandling af sarte overflader og finpolering

Tilslutning af støvudsugning

Bemærk

- Kontrollér at støvudsugningen er egnet, f.eks. til en værkstedsstøvsuger. Normale husholdningsstøvsugere er ikke beregnet til opsugning af slibemateriale. Du finder disse oplysninger i betjeningsvejledningen til det eksterne produkt.

Fremgangsmåde (Fig. B)

1. Sæt adapteren (15) til støvudsugning i støvdudkastet (16).

2. Skub hertil adapterens oplåsningsmekanisme (13) ind i holderen (14) på apparatet. Adapteren er sikret, når der høres en klikkende lyd.
3. Forbind en ekstern sugeslange med adapteren.
4. Tryk oplåsningsmekanismen mod adapteren, når adapteren skal fjernes.

Skift af slibeblad

Bemærk

- Slibeskiven er forsynet med burrestof. Dermed kan du påsætte slibebladene på en nem og sikker måde.
- Brug kun slibeblade, som i størrelse og form stemmer overens med slibeskiven.
- Før du sætter et slibeblad på: Rengør slibeskiven, især burrestoffet. Brug f.eks. en støvsuger hertil.

Montering af slibeblad

1. Læg slibebladet (19) på slibeskiven (20).
2. Tryk slibebladet (19) godt fast.
3. Ved slibeblade med huller: Huller i slibebladet og udsugningsåbningerne i slibeskiven skal stemme overens. Ellers fungerer støvudsugningen ikke.

Fjernelse af slibeblad



1. Træk slibebladet (19) af.
2. Rengør slibeskiven (20), især burrestoffet.

Udskiftning af slibeskrive

Nødvendige værktøjer

- Gaffelnøgle (18)
Der kan på grund af materialetykkelsen ikke anvendes en almindelig gaffelnøgle. Anvend udelukkende gaffelnøglen, der er inkluderet i leveringen.

Fremgangsmåde (Fig. C)

1. Drej apparatet således, at slibeskiven (20) peger opad.
2. Før gaffelnøglen (18) ned under slibeskiven, og bevæg den i vandret retning, indtil den går i indgreb. Der holdes nu imod med gevindet.
3. Løsn slibeskiven ved at dreje , og tag den af.
4. Fastgør slibeskiven igen ved håndkraft ved at dreje .

Montering og afmontering af det ekstra håndtag

Montering af det ekstra håndtag

Du kan påsætte det ekstra håndtag på højre eller venstre side af apparatet.

1. Drej det ekstra håndtag (1) fast i en af de to holdere (17).

Afmontering af det ekstra håndtag

1. Drej det ekstra håndtag (1) ud af holderen (17).

Montering og afmontering af kantbeskyttelse

Kantbeskyttelsen (21) kan helt nemt sættes i eller trækkes af.

Drift



Arbejdsanvisninger

- Brug ikke produktet uden ekstern støvudsugning. Brugen af støvudsugningen kan reducere farerne ved støv. Ved anvendelse af slibeblade uden hul er støvudsugning ikke muligt. Sørg for god udluftning på arbejdspladsen.
- Før apparatet hen til arbejdsområdet i tændt tilstand.
- Løft slibeskiven af efter bearbejdningen, før du slukker for produktet.
- Arbejd kun med slibeblade uden skader, så du opnår optimale sliberesultater.
- Udøv kun lidt og ensartet tryk, og sørg for ensartet fremføring under arbejdet. Der ved skåner du produktet og slibebladet.
- Slib ikke forskellige materialer med det samme slibeblad (f.eks. metal og derefter træ).
- Tøm støvsugeren i god tid for at sikre optimal sugoeffekt.

Tænd og sluk

BEMÆRK! Apparatet har en memory-funktion. Det sidst indstillede omdrejningstal overtages efter genstart.

Forbind tilslutningsledningen med apparattilslutningen

1. Hold tilslutningsledningen (12) og drej manchetten af apparatstikket (11) til anslag mod .
2. Sæt apparatstikket ind i apparattilslutningen (10).
3. Lås apparatstikket: Drej manchetten af apparatstikket til anslag mod .

Tænd

1. Tryk på frigivelsesknappen (5).
Visningen (4) af omdrejningstallet lyser.
2. Vælg det ønskede omdrejningstal (1... 6) med omdrejningstal-knappen (2).
3. Tryk på tænd-/sluk-knappen (3).
4. Vent, til apparatet har nået det maksimale omdrejningstal.
5. Før slibeskiven mod arbejdsemnet.

Sluk

1. Fjern slibeskiven fra arbejdsemnet.
2. Tryk på tænd-/sluk-knappen (3).
3. Vent med at lægge el-værktøjet fra dig, til det står stille.
4. Hvis du lader apparatet være uden opsyn eller er færdig med at arbejde, skal du tage apparatets strømstik ud af stikkontakten.

Afskil tilslutningsledningen fra apparattilslutningen

1. Åbn apparatstikket (11): Drej manchetten af apparatstikket til anslag mod □.
2. Træk apparatstikket ud af apparattilslutningen (10).

Transport

Bemærk

- Sluk for apparatet.
- Kontrollér, at alle bevægelige dele står fuldstændigt stille.
- Træk stikket ud.
- Fjern indsatsværktøjet.
- Bær altid produktet i hånden (9).

Rengøring, vedligeholdelse og opbevaring

⚠ ADVARSEL! Elektrisk stød! Risiko for kvæstelser på grund af utilsigtet start af apparatet. Beskyt dig selv ved vedligeholdelses- og rengøringsarbejder. Sluk for apparatet og træk tilslutningsstikket ud af stikkontakten.

Vedligeholdelses- og servicearbejde, som ikke er beskrevet i denne betjeningsvejledning, skal udføres af vores servicecenter. Anvend kun originale reservedele.

Rengøring

⚠ ADVARSEL! Elektrisk stød! Sprøjt aldrig vand på apparatet.

BEMÆRK! Fare for skader. Kemiske substanser kan angribe apparatets plastdele. Brug ikke rengørings- eller opløsningsmiddel.

- Hold luftgæller, motorhuset og greb på apparatet rene. Brug en fugtig klud eller en børste hertil.
- Rengør slibebladet med en støvsuger eller bank det rent.

Udskift kulbørsterne

⚠ ADVARSEL! Elektrisk stød! Spørg en fagperson, hvis du ikke føler dig tryk ved at udføre dette arbejde.

Kriterier

- Motoreffekt er reduceret.
- For stor gnistdannelse.

Nødvendige værktøjer

- Stjerneskrueetrækker ⊕ PH2

Fremgangsmåde (Fig. A)

Udskift altid begge kulbørster på én gang.

1. Træk stikket ud.
2. Fjern serviceafdækningens skrue (7) og serviceafdækningen (8).
3. Fjern kontaktskruen (27).
4. Fjern kulbørsten (24) fra apparatet.
5. Fjern fladstikmuffen (28) fra kulbørsten.
6. Sæt fladstikmuffen på den nye kulbørste.
7. Sæt den nye kulbørste ind i apparatet. Tryk derved nedefra mod kulbørsten.
8. Fastgør kulbørsten og ringkabelskoen (25) med kontaktskruen. Tråden (26) skal forløbe som vist i afbildningen.
9. Fastgør serviceafdækningen med skruen.
10. Skift den anden kulbørste på samme måde.

Opbevaring

Opbevar altid apparatet og tilbehøret:

- rent
- tørt
- støvbeskyttet
- I den medfølgende kuffert (22)
- uden for børns rækkevidde

Fejlsøgning

Den følgende tabel hjælper dig ved fejlsøgning af småfejl:

| Problem | Mulig årsag | Fejlafhjælpning |
|------------------------------------|----------------------------|--|
| Apparat starter ikke | Der er ingen strøm | Kontrollér stikkontakt, nettilslutningsledning, stik og sikring, og få dem repareret af en autoriseret elektriker ved behov. |
| | Tænd-/sluk-knap (3) defekt | Kontakt vores servicecenter. |
| | Motoren er defekt | |
| Apparatet arbejder med afbrydelser | Intern løs forbindelse | Kontakt vores servicecenter. |
| | Tænd-/sluk-knap (3) defekt | |
| | Kulbørsterne er slidte | <i>Udskift kulbørsterne, s. 151</i> |

Bortskaffelse/miljøbeskyttelse

Apparatet, tilbehøret og emballagen skal afleveres til miljøvenlig genanvendelse.



Elektriske apparater må ikke bortskaffes som husholdningsaffald.

Symbolet med den overstregede affaldsspand på hjul betyder, at dette produkt ikke må bortskaffes som usorteret husholdningsaffald ved udløbet af dets levetid.

Direktiv 2012/19/EU om affald af elektrisk og elektronisk udstyr:

Forbrugere er juridisk forpligtet til at sende elektriske og elektroniske enheder til miljøvenlig genanvendelse ved slutningen af produkternes levetid. På denne måde garanteres en miljø- og ressourcebesparende genanvendelse.

Afhængigt af hvordan det implementeres i national lovgivning, har du følgende muligheder:

- at give det tilbage til salgsstedet,
- at aflevere det til et officielt indsamlingssted,
- at sende det tilbage til producenten/distributøren.

Tilbehørsdele og hjælpemidler uden elektriske bestanddele, der følger med det udtjente udstyr, er ikke omfattet heraf.

Service

Garanti

Kære kunde, på dette produkt får du 5 års garanti fra købsdatoen. I tilfælde af mangler ved produktet har du lovmæssige rettigheder over for sælgeren af produktet. Disse lovmæssige rettigheder bliver ikke indskrænket af garantien, som uddybes efterfølgende.

Garantibetingelser

Garantifristen begynder med købsdatoen. Opbevar den originale kassebon omhyggeligt. Dette bilag bruges til at dokumentere købet. Hvis der inden for fem år fra købsdato af dette produkt opstår materiale- eller fabriktionsfejl, bliver produktet - efter vores valg - repareret omkostningsfrit eller erstattet. Denne garantiydelse forudsætter, at det defekte apparat samt købsbeviset (kassebon) forlægges inden for fristen på fem år, og at det kort beskrives, hvori manglen består, og hvornår den er opstået.

Hvis fejlen dækkes af vores garanti, modtager du et repareret eller et nyt produkt. Reparationen eller et nyt produkt er ikke begyndelsen på en ny garantiperiode.

Garantiperiode og lovmæssige reklamationer

Garantiperioden bliver ikke forlænget pga. garantiydelse. Dette gælder også for skiftede eller reparerede dele. Eventuelle skader og mangler, som allerede eksisterer ved købet, skal meddeles til producenten straks efter udpakningen. Reparationer, der foretages, efter at garantiperioden er udløbet, laves mod betaling.

Garantidækning

Dette apparat blev produceret efter strenge kvalitetskrav og nøje kontrolleret før udleveringen.

Garantiydelser gælder for materiale- og fabriktionsfejl. Denne garanti dækker ikke dele af produktet, der er udsat for normal slitage og derfor kan betragtes som sliddele (f.eks. Slibebled) eller for beskadigelse af skrøbelige dele (f.eks. kontakt).

Denne garanti bortfalder, hvis produktet er beskadiget, ikke blev anvendt korrekt eller ikke blev vedligeholdt. For at sikre en korrekt brug af produktet skal alle anvisninger i betjeningsvejledning nøje overholdes. Anvendelser og handlinger, der frarådes i betjeningsvejledningen eller som der advares imod, skal ubetinget undgås.

Produktet er udelukkende beregnet til den private og ikke til den erhvervsmæssige brug. Ved misbrug og uhensigtsmæssig brug, anvendelse af vold og ved indgreb, som ikke er foretaget af vores autoriserede serviceafdeling, udløber garantien.

Bearbejdning af reklamationer

For at sikre en hurtig behandling af din anmodning skal du følge følgende instruktioner:

- Hav kassebonen og varennummeret (f.eks. IAN 520541_2507) parat som købsbevis ved alle forespørgsler.
- Varennummeret kan aflæses på typeskiltet på produktet, en indgravering på produktet, omslaget af din vejledning (nederst til venstre) eller på klistermærket på bagsiden eller bunden af produktet.
- Kontakt først nedenstående service-center via **telefon** eller brug vores **kontaktformular**, som du finder på parkside-diy.com under kategorien **Service**, hvis der er funktionsfejl eller andre mangler.
- Et defekt produkt kan sammen med købsbeviset og beskrivelsen af fejlen, og hvornår den er opstået, efter samråd med vores service-center sendes omkostningsfrit til den adresse, som du får oplyst. For at undgå problemer med modtagelsen og yderligere omkostninger er det vigtigt, at du kun bruger den adresse, som du har fået oplyst. Sørg for, at forsendelsen er betalt, ikke er for omfangsrig og ikke sker per ekspres eller andre særlige former for forsendelse. Send apparatet inkl. alt tilbehør, som fulgte med ved købet, og sørg for tilstrækkelig og sikker transportemballage.



PDF ONLINE
parkside-diy.com

På parkside-diy.com kan du se og downloade denne manual og mange andre manualer. Med denne QR-kode kommer du direkte til parkside-diy.com. Vælg dit land og søg efter betjeningsvejledningen via søgefunktionen. Ved at indtaste varennummeret (IAN) 520541_2507 kan du åbne din betjeningsvejledning.

Reparationservice

Kontakt vores service-center i tilfælde af reparationer, som **ikke er omfattet af garantien**. Service-centeret giver dig gerne et tilbud.

- Vi kan kun bearbejde apparater, hvor forsendelsen er betalt, og som er pakket forsvarligt.
Bemærk: Send dit apparat rengjort og med en beskrivelse af defekten til den nævnte adresse af vores service-center.
- Vi tager ikke imod apparater, uden at forsendelsen er betalt, eller som er sendt som volumenpakker, ekspres-pakker eller andre særlige leveringer.
- Vi bortskaffer dine indsendte, defekte apparater gratis.

Service-Center

DK **Service Danmark**
Tel.: 80 254583
Kontaktformular på
parkside-diy.com
IAN 520541_2507

Importør

Bemærk at den følgende adresse ikke er en serviceadresse. Kontakt først ovennævnte service-center.

Grizzly Tools GmbH & Co. KG
 Stockstädter Str. 20
 63762 Großostheim
 TYSKLAND
www.grizzlytools.de

Reserve dele og tilbehør

Reserve dele og tilbehør kan fås på www.grizzlytools.shop. Hvis der opstår problemer i forbindelse med bestillingen, bedes du kontakte vores online-shop. Hvis du har yderligere spørgsmål, bedes du kontakte: *Service-Center*, s. 153

| Pos.nr. | Betegnelse | Best.nr. |
|-----------|--|----------|
| 1 | Ekstra håndtag | 91045065 |
| 12 | Nettilslutningsledning | 91045067 |
| 15 | Adapter til støvudsugning | 91045064 |
| 18 | Gaffelnøgle | 91045068 |
| 19 | 4x Slibeblade (2x korn 80 / 2x korn 120) | 91045071 |
| 20 | Slibeskive (med skrue og skive) | 91045069 |
| 21 | Kantbeskyttelse | 91045063 |
| 24, 8, 27 | 2x Komponenter Kulbørste, Serviceafdækning, Kontaktskrue | 91045066 |

Oversættelse af den originale EU-overensstemmelseserklæringen

Produkt: **Excentersliber**

Model: **PPEXS 750 B2**

Serienummer: 000001 – 032000

Genstanden for erklæringen, som beskrevet ovenfor, er i overensstemmelse med den relevante EU-harmoniseringslovgivning:

2006/42/EC • 2014/30/EU • 2011/65/EU & (EU) 2015/863

Genstanden for erklæringen, som beskrevet ovenfor, er i overensstemmelse med Europa-Parlamentets og Rådets direktiv 2011/65/EU af 8. juni 2011 om begrænsning af anvendelsen af visse farlige stoffer i elektrisk og elektronisk udstyr.

For at sikre overensstemmelse er følgende harmoniserede standarder og nationale standarder og forskrifter blevet anvendt:

EN 62841-1:2015/A11:2022

EN IEC 62841-2-3:2021/A11:2021 • EN 62841-2-4:2014/AC:2015

EN IEC 63000:2018 • EN IEC 55014-1:2021 • EN IEC 55014-2:2021

EN IEC 61000-3-2:2019/A2:2024 • EN 61000-3-3:2013/A2:2021

Denne overensstemmelseserklæring udstedes på fabrikantens ansvar:



Grizzly Tools GmbH & Co. KG
Stockstädter Str. 20
63762 Großostheim
TYSKLAND
15.12.2025

Christian Frank
Repræsentant for dokumentation

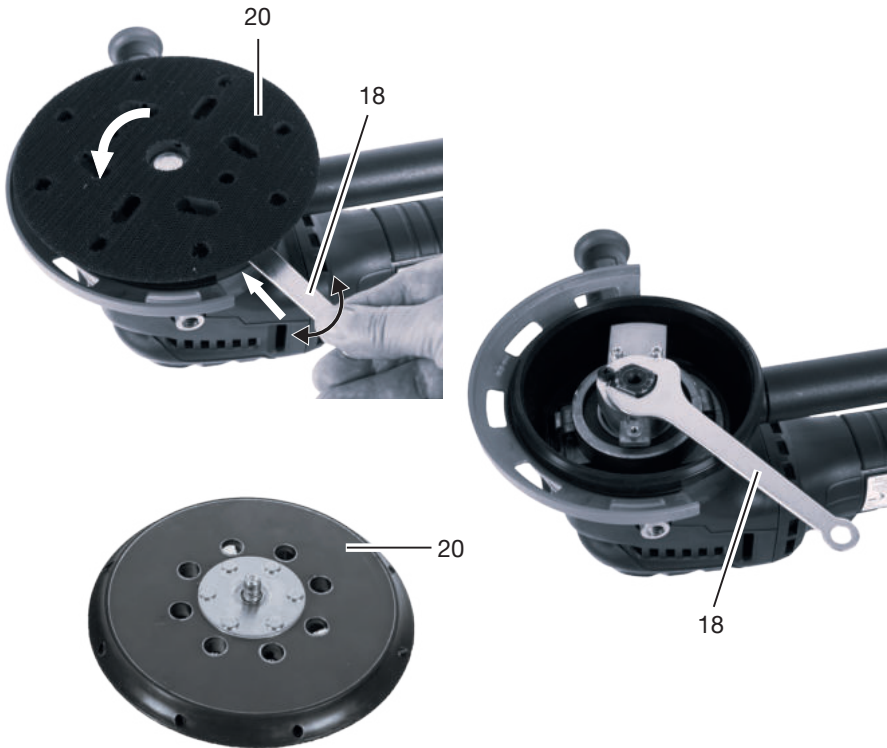
B**C**

Explosionszeichnung • Exploded view • Vue éclatée • Vista esplosa • Vista explosionada • Explosietekening • Eksploderet tegning • Robbantott ábra
• Widok rozłożony • Rozłożený pohľad • Rozložený pohľad

PPEXS 750 B2

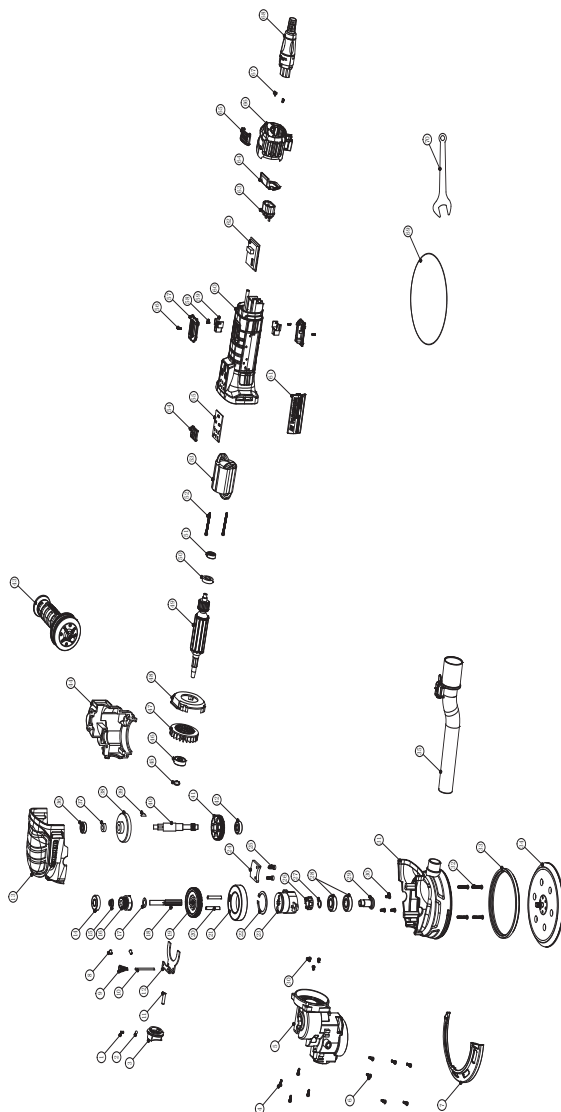

informativ • informative • informatif • informatief • informativo • informatív • informacyjny • informační
• informatívny



Grizzly Tools GmbH & Co. KG

Stockstädter Str. 20
63762 GroBostheim
GERMANY

Stand der Informationen • Last Information • Ver-
sion des informations • Versione delle informazio-
ni • Estado de las informaciones • Stand van de
informatie • Tilstand af information • Informáciok
állása • Stan informacjii • Stav informacii • Stav in-
formácií: 12/2025

Ident.-No.: 71004222122025-8



IAN 520541_2507

