



INFLATABLE ALL-ROUND AQUAVIEW STAND UP PADDLE BOARD

GB

INFLATABLE ALL-ROUND AQUAVIEW STAND UP PADDLE BOARD

Instructions for use

SE

ALLROUND-SUP AQUAVIEW, UPPBLÅSBAR

Bruksanvisning

PL

DESKA SUP AQUAVIEW

Instrukcja użytkowania

EE

ALLROUND SUP-AERULAUD, TÄISPUHUTAV

Kasutusjuhend

FI

ILMATÄYTTENEN AQUAVIEW-SUP-LAUTA

Käyttöohje

DK

ALLROUND SUP AQUAVIEW, OPPUSTELIG

Brugervejledning

LT

„ALLROUND SUP AQUAVIEW“ PRIPUČIAMA IRKLENTĖ

Naudojimo instrukcija

LV

PIEPŪŠAMS SUP DĒLIS "AQUAVIEW"

Lietošanas norādījumi

IAN 507031_2507

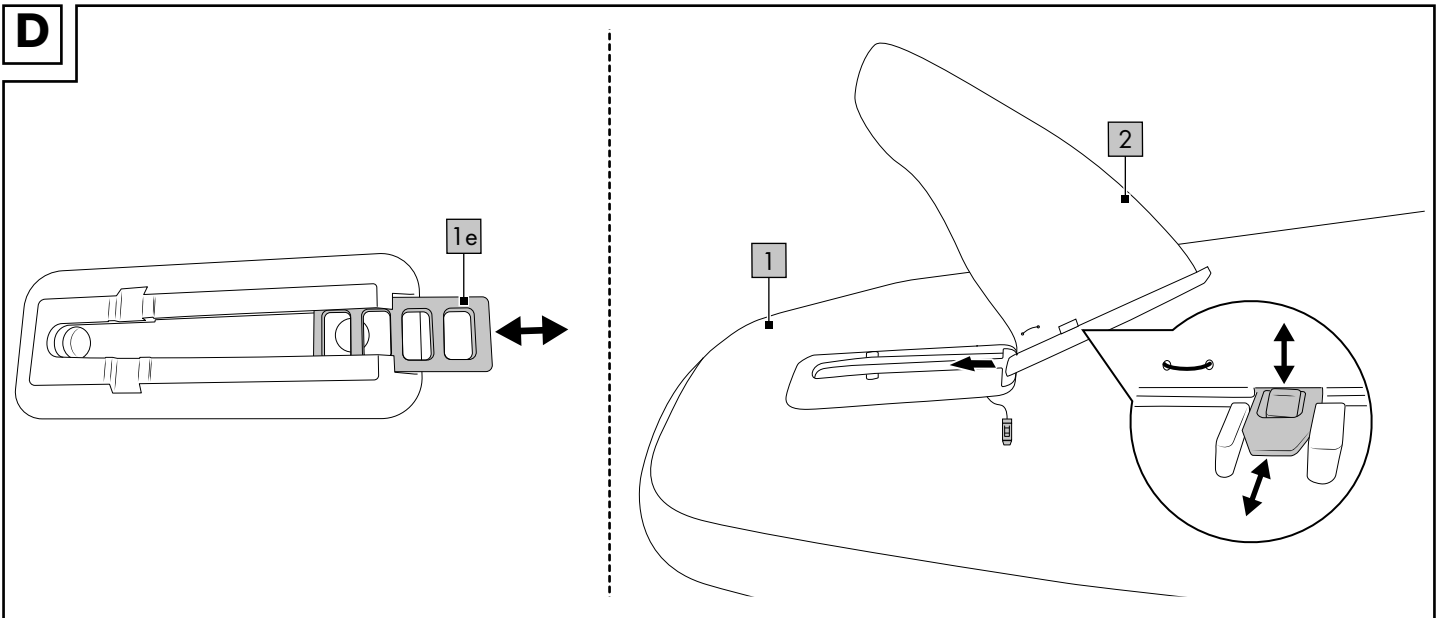
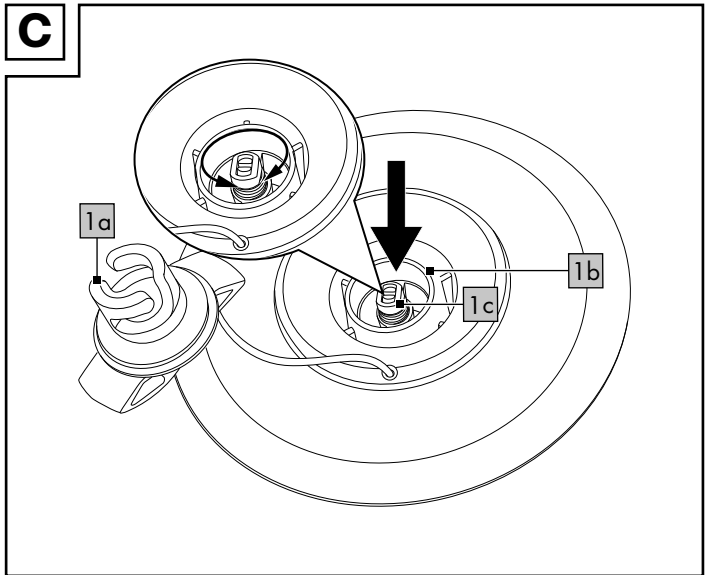
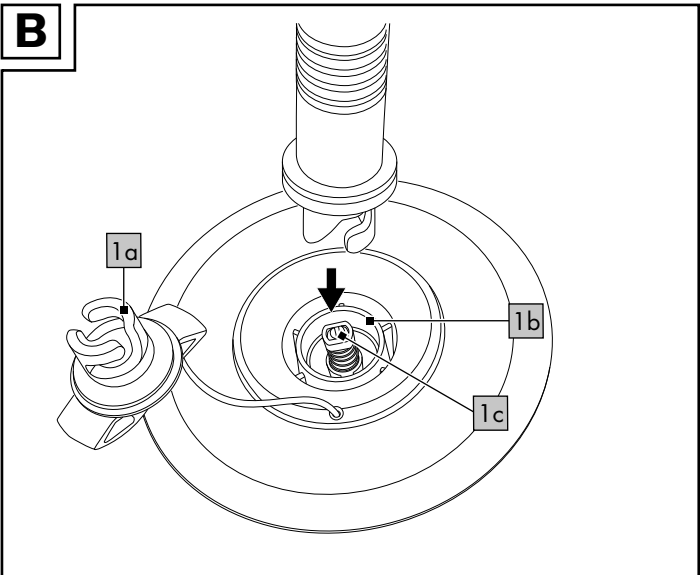
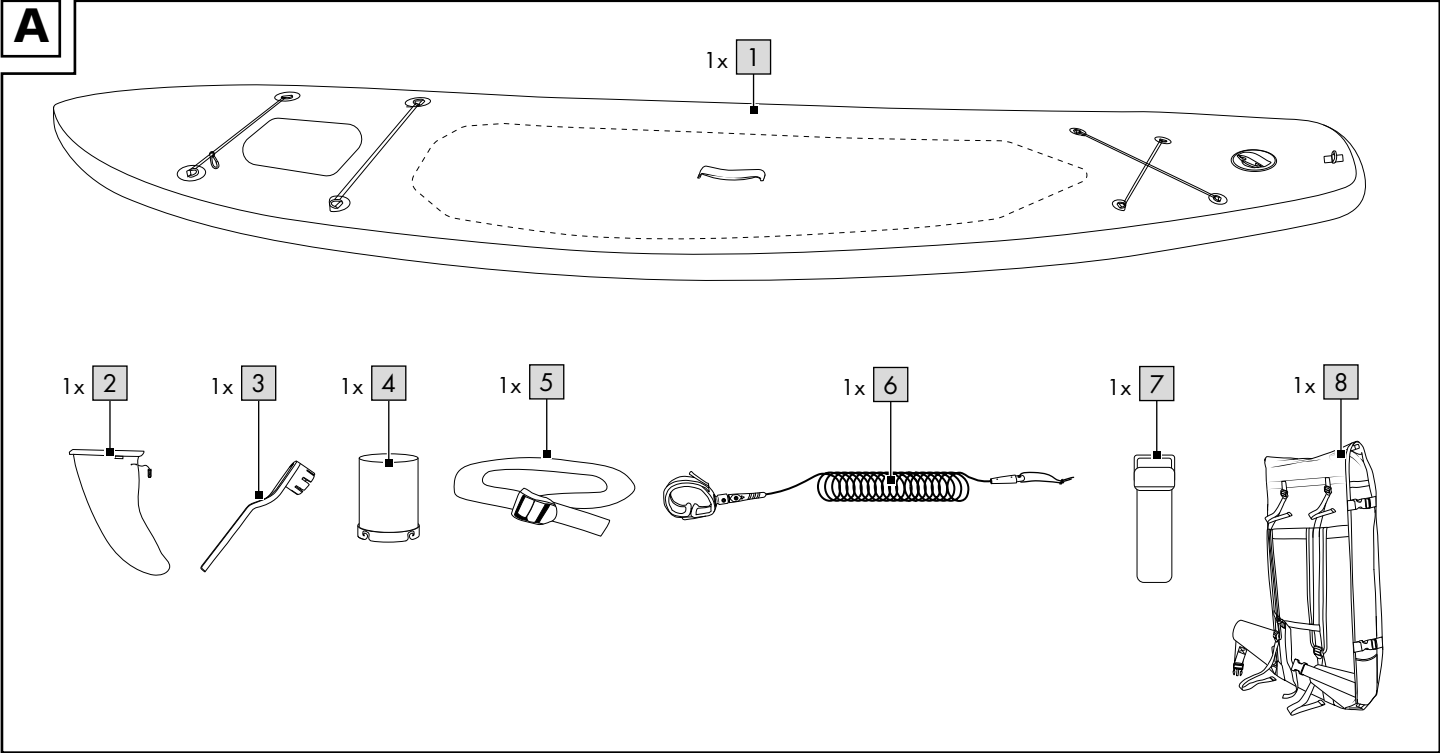

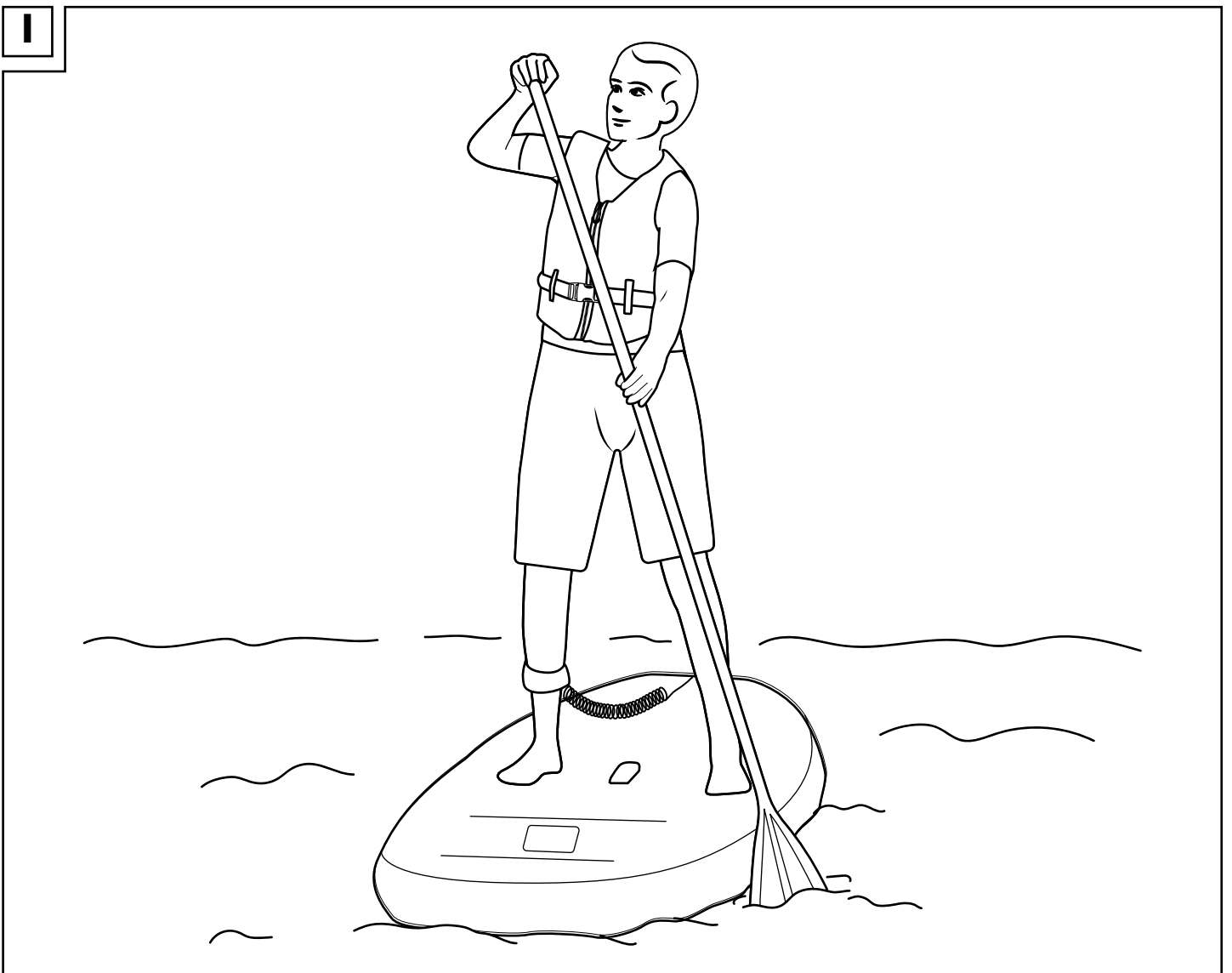
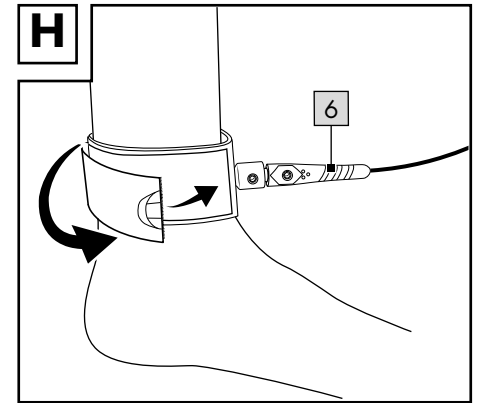
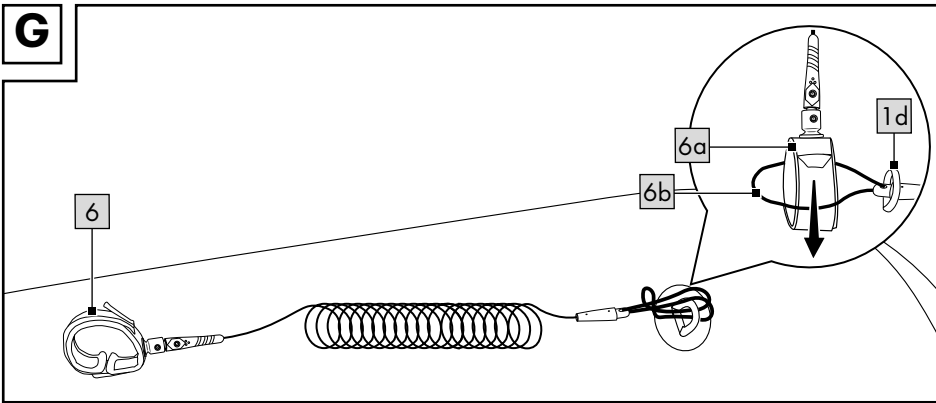
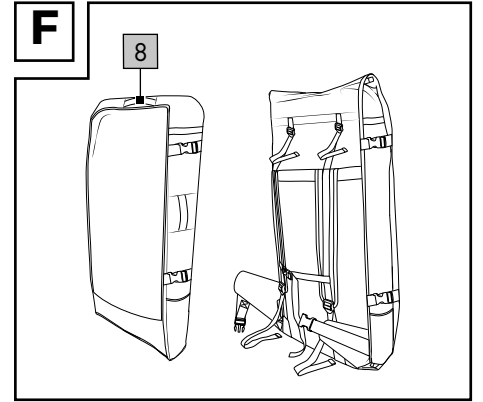
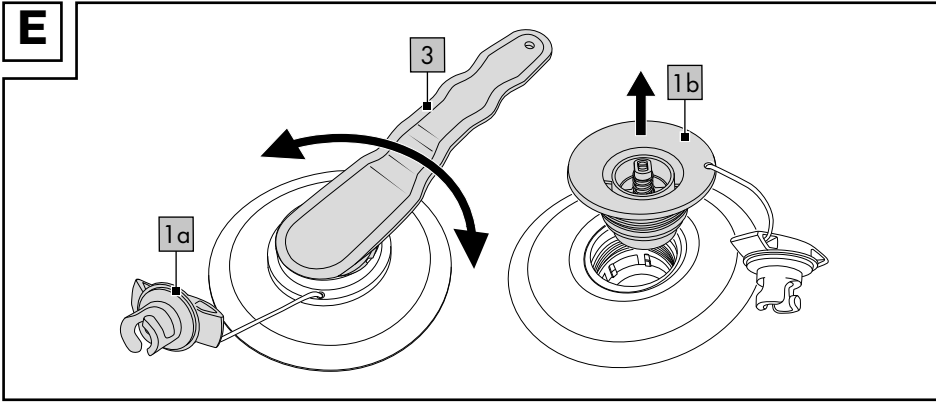

Congratulations!

You have chosen to purchase a high-quality product. Familiarise yourself with the product before using it for the first time.

 **Read the following instructions for use carefully.**

Use the product only as described and only for the specified applications. Store these instructions for use carefully. When passing the product on to third parties, please also hand over all accompanying documents.



The instructions for use contain important details about the product, including instructions for assembly, use and care, as well as safety regulations. There is always a risk associated with water sports; to avoid injury, or even death, it is therefore important that you have detailed knowledge about this product.



Package contents (Fig. A)

- 1 x board (1)
- 1 x fin (2)
- 1 x valve key (3)
- 1 x drink holder (4)
- 1 x strap (5)
- 1 x leash (6)
- 1 x repair set incl. patches and adhesive (7)
- 1 x backpack (8)
- 1 x instructions for use

Technical data

Board:

 +  Maximum permissible carrying capacity: 140kg

 = 1  = 0
Maximum permissible number of persons:
Adults: 1 Children: 0

Backpack:

 Max. capacity: 20kg

Air chambers:

 = 1 bar (15 psi) Nominal operating pressure: 1.0bar (15psi)

Dimensions

SUP board (inflated): 315 x 84 x 15cm (L x W x H)

Weight

SUP board (deflated): 8kg

 Date of manufacture (month/year): 12/2025

Intended use

This product has been designed for personal, recreational use. Areas of application: sheltered shore zones up to 150m - for trips in sheltered coastal waters, small bays, small lakes, narrow rivers and canals.

Do not use in winds stronger than a force of 4 and/or in waves higher than 0.3m. The product is not a swimming aid, aquatic toy or winter sport product and is only suitable for swimmers! Not suitable for children under 14 years of age.

Safety information

WARNING!

It is extremely important that you exercise caution and self-awareness when on the water. Never overestimate your strength and board-handling skills! Always stay close to the shore! Pay attention to the weather conditions, storm warnings and any light signals or flares!

WARNING!

Please observe the safety rules and applicable statutory regulations for lakes and open waters, and, for your own safety, always wear a tested buoyancy vest.

Life-threatening hazard!

- If you are in distress at sea in open water, do not abandon the board under any circumstances! Try to draw attention to yourself from the board.
- If the air chamber is damaged during use on the water, do not leave the board under any circumstances.
- Never leave children unattended with the packaging materials. There is a risk of suffocation.

Risk of injury!

- When paddling, ensure that your weight is always evenly distributed on the product.
- The inflated board, the paddle and fins are hard and can potentially cause injury.
- When transporting the product, look out for people who may be standing nearby.
- Always look out for people in the water.
- Wear a wetsuit when paddling in cooler temperatures. There is a risk of hypothermia!
- Familiarise yourself with the body of water before paddling.
- Never paddle without an additional person nearby if you are paddling in unsafe swimming areas.
- Keep a safe distance from rapids, flotsam and other obstacles.
- BEWARE OF OFFSHORE WINDS AND CURRENTS! You may be driven off course.
- Do not use in breaking waves.
- Pay attention to the information on the rating label.
- Always comply with the local maritime navigation rules.
- Do not go paddling when the tide is turning or when waves are high.
- Do not take any sharp or pointed objects with you.
- The product should be protected from contact with potentially unsafe liquids or acids. These could cause irreparable damage.
- To avoid damage to the product, ensure that it does not come into contact with stony ground.

- Never transport the product on vehicles while the product is still inflated.
- Never leave the product unattended on the water. It will be carried away too quickly for a swimmer to be able to retrieve it.
- Before using the product, always make sure that you have the paddle with you, otherwise you will not have sufficient control over the product.
- Do not use the product if it is leaking and losing air.
- Do not make any technical modifications to the product. Modifications of any kind will impair the operability of the product and the warranty will no longer be valid.
- Never use the product under the influence of alcohol, drugs or medication.
- Never overestimate your strength; always pace yourself when paddling so that you can easily retrace the distance you have covered. Stay within shoreline safety zones of up to 150m and pay attention to changing winds and currents that can severely hamper your ability to move forward.
- When paddling, ensure that your feet do not become ensnared in the retaining cord or the handle.
- The product can withstand a maximum load of 140kg.
- The product can carry the weight of only one person.
- Avoid stony banks, piers, shallows etc. to prevent injuries and damage.

Preventing damage to the product!

- All inflatable products are sensitive to cold. Never unfold and inflate the product at temperatures below 5°C!
- Inflate the product's air chamber to a maximum operating pressure of 1.0bar (15psi).
- If the air pressure increases in direct sunlight, this must be rectified by releasing the corresponding amount of air. Open the valve and release some air if the pressure is higher than 1.0bar (15psi).
- Ensure that the product does not come into contact with stones, gravel or sharp objects, particularly when inflated, and do not allow it to rub or scrape against rough surfaces as this can cause damage.
- Insert only a suitable pump adapter into the safety valves. Otherwise the valves could be damaged.
- Do not use a compressor to inflate the product.
- Do not over-inflate as this can result in the seams splitting open. Ensure the valve is firmly closed after inflating.
- Avoid contact with corrosive, pointy or hazardous items, chemicals or liquids. Should this happen, check the board thoroughly for leaks or other damage.
- Keep the product away from fire and hot items (e.g. lit cigarettes).
- Check the product for damage or wear before each use. Use the product only if it is in perfect condition!

Assembly

Follow the step-by-step assembly instructions in the order given.

1. Select a suitable area that is clean and smooth and has enough room to unpack and unfold the product. Make sure that all the parts are included and are in perfect condition.
2. When assembling the product for the second time, and subsequently, check for any damage, holes or tears and seal them as described further on. Once you are on the water, it is too late to repair any damage.

Inflating the board

WARNING!

- Avoid over-inflating the board, otherwise you risk over-stretching the seams, or even splitting them.
- Operating pressure can increase when exposed to the sun. Compensate the air pressure by releasing air from the board.
- Use commercially available foot pumps or double-action hand pumps with the appropriate attachments and pressure gauge to inflate the product.
- Specially designed electrical pumps for SUP boards are also suitable for inflation. These pumps are pre-set at 15psi and automatically turn themselves off once this air pressure has been reached. Always check the inflated air pressure. If, contrary to expectation, the air pressure is not 15psi, re-inflate manually, or release air, until the nominal pressure has been achieved.
- Do not use a compressor or compressed air canister to inflate the product. This can lead to damage.
- Always fully inflate the board.
- Do not inflate the board near sharp or pointed objects, or on rough or stony ground.

IMPORTANT!

- Open the valve only to inflate and deflate. Otherwise it can become contaminated.
- The area around the valve must always be clean and dry.
- Ensure that sand or other contaminants do not get into the valve.

Inflating the air chamber

Important!

The optimal operating pressure is 1.0bar (15psi).

1. Twist the valve cap (1a) anticlockwise out of the valve (1b) (Fig. B).
2. Place the end of the hose of a suitable pump (not included in the package contents) onto the valve and screw it tight in a clockwise direction (Fig. B).

Note: the valve pin (1c) must be in the closed position when doing so (Fig. B).

3. Inflate the board to a maximum of 1.0bar (15psi).
4. Stop inflating once the pressure gauge indicates 1.0bar or 15psi.
5. Turn the end of the pump hose anticlockwise to remove it from the valve, and place the valve cap onto the valve.
6. Turn the valve cap clockwise to tighten it.

Deflating (Fig. C)

1. Twist the valve cap (1a) anticlockwise out of the valve (1b).
2. Remove the valve cap.
3. Press the valve pin (1c) down and turn it 90° in any direction until it stays in position. Leave the valve pin in this position until all the air has been released.
4. After deflating, turn the valve by 90° once again. The valve pin returns to its original position.

Mounting the fin (Fig. D)

1. Remove the plastic bar (1e) from the fin box on the underside of the board (1).
2. Insert the fin (2) into the fin groove, with the outer curve forward.

Note: make sure that you place the fin into the fin groove completely.

3. Insert the pin (2a) into the fin groove to secure the fin.

Dismounting the fin (Fig. D)

1. Push in the pin (2a) to release it from the fin groove.
2. Pull the fin (2) out of the fin groove.
3. Push the plastic bar (1e) back into the fin groove.

Use

Adjusting the paddle length

Before using the board, adjust the length of your paddle (not included in the package contents) to your height. There are no universal guidelines determining the correct length for any particular height.

We recommend following this formula to determine the correct length: **height + 20cm (8in)**.

You can also determine the paddle length in the following way:

1. Raise your non-dominant arm straight overhead.
2. Use your other hand to place the paddle under the raised arm.
3. Extend or shorten the paddle until it fits under the wrist of the raised arm.

Note: follow the paddle manufacturer's instructions for use to set the paddle length correctly.

Attaching the leash to the board (Fig. G)

Attach the leash (6) to the back D-ring (1d).

1. Pull the loop (6b) of the leash through the D-ring.
2. Pull the ankle attachment (6a) through the leash loop until there is a knot on the D-ring.

Using the leash (Fig. H)

WARNING!

- Never attach the leash (6) to your ankle when you are using the board on stretches of flowing water (e.g. water with rapids and rivers).
- Never attach the leash to your ankle in off-shore winds.
- When using the board in deep water, attach the leash to your ankle.

Using the drink holder

- Screw in the four openings of the drink holder (4) on the luggage net of the board (1).

Note: the front luggage net on the window can be crossed over using the carabiner.

- Place closed bottles or cups in the drink holder.

Using the board (Fig. I)

Note: wear a suitable lifejacket for your safety (not included in the package contents).

1. Kneel in the middle of the board and support yourself with your arms shoulder-width apart.
2. Lift one foot and place it on the board below your hip. Repeat the step with the other foot.
3. Slowly straighten up from the squat position. Keep your knees slightly bent and shift your weight backwards.

Note: your paddle (not included in the package contents) can help you keep your balance. To do this, hold it in both hands like a balancing pole as you stand up.

4. Stand in the centre of the board with your legs about hip-width apart.
5. Grasp the handle of the paddle with one hand. Your other hand grips the paddle bar. Your upper arm is extended during the paddling process.
6. Push the paddle far forward into the water directly next to the board. Your lower arm is also extended.
7. Pull the paddle towards you with your lower arm along the board, keeping your upper arm extended.
8. Pull the paddle out of the water at the height of your feet. Repeat the paddling process.

Transportation in the backpack

Note: the backpack is intended to be used exclusively for the transport and storage of the SUP board and its accessories.

You can store or transport all part in the backpack (8) (Fig. F). Disassemble the product in the reverse order to that shown in the "Assembly" section. Ensure that the product is completely clean and dry.

1. Place the board (1) on a clean, flat and dry surface.
2. Roll up the board and fasten it with the strap (5).
3. Place the board, together with all other parts, into the backpack.

Care, storage, repairs

Care

WARNING!

Do not use aggressive cleaning agents, brushes with metal or nylon bristles, or sharp or metallic objects such as knives or similar.

Clean the board thoroughly with a mild detergent and dry it, particularly after use in salt water and following contamination with oil.

Clean the board only when the valve is closed, and after every use.

1. Detach the fin (2) from the board (1).
2. Place the board on a clean, flat and dry surface.
3. Clean the board and fins with fresh water and mild soap in order to remove any salt crystals, grains of sand and any other minor contamination.

4. Wipe everything down with a soft, dry cloth.
5. Let the board and fins dry completely afterwards.

Storage

WARNING!

Mould may form if the product, particularly the backpack, is not stored properly.

- Store the product in a clean, dry, well-ventilated location away from direct sunlight, where it is not exposed to major temperature fluctuations.
- When not in use for an extended period, we recommend that you disassemble the product completely and store it in the backpack provided.
- If the product will not be in use for an extended period of time, completely open the zip fastener on the backpack to ensure the product is well ventilated.
- Store the product in a secure place, out of reach of children.
- Do not place heavy or sharp objects on the product.
- After an extended storage period, check the product for wear and tear, or signs of ageing.

Repairs

WARNING!

Before every use, check the board (1) for pressure loss, holes or tears.

If the board is leaking air, this could be due to a leaking valve, a defective valve, or a leak in the board itself.

Under no circumstances should you attempt to repair larger damaged areas yourself.

You can repair more minor damage with the repair kit (7) provided.

Valve (Fig. E)

To check whether a valve is leaking or defective, proceed as follows:

1. Twist the valve cap (1a) anticlockwise out of the valve (1b).
2. Ensure that there is no sand or other foreign objects in the valve.
3. Fully inflate the board (1).
4. Close the valve.
5. Rinse the area of the board around the valve with soapy water.

If bubbles form around the valve, the valve must either be tightened or replaced.

• Tightening the valve:

1. Twist the valve cap (1a) anticlockwise out of the valve (1b).
2. Place the valve key (3) onto the valve until it fully grips the valve (Fig. E).
3. Tighten the valve by turning the valve key clockwise.
4. Close the valve with the valve cover and rinse the area of the board around the valve with soapy water.
If no more bubbles form, the valve is tightly sealed.
If bubbles still form around the valve despite the valve being tightened, it must be replaced.

• Replacing the valve (Fig. E):

1. Twist the valve cap (1a) anticlockwise out of the valve (1b).
2. Release all of the air from the board.
3. Place the valve key (3) onto the valve until it fully grips the valve.
4. Turn the valve key anticlockwise until it can be removed from the board.
5. Remove the defective valve from the board.
6. Insert a new valve into the board.
Note: you may order a replacement valve from the customer service address provided. For a better seal, we recommend smearing a little silicone grease or petroleum jelly around the valve.
7. Place the valve key onto the valve and tighten the valve by turning it clockwise.
8. Place the valve cover on the valve and tighten it by turning it clockwise.

Leaks

Repair leaks in the board only with a suitable adhesive. An adhesive is included in the package contents. Repairs with unsuitable adhesive can lead to further damage!

You can find suitable adhesives in specialist shops.

Note: small leaks (smaller than 2mm) can also be repaired with just the adhesive by applying it directly to the leak. Larger leaks (larger than 2mm) can be repaired as follows:

1. Completely release the air from the board.
2. Thoroughly clean the area to be repaired.
3. Dry the cleaned area.
4. Cut a patch that is large enough to cover the damaged area and extends 1.5cm around it on all sides.
5. Apply the adhesive to the leak and to the patch itself. Let the adhesive dry for approx. 2-4 minutes.
6. Firmly press the patch onto the leak with a soft object. Be sure to work on an even surface without any creases or folds. Using a rounded object, gently remove any air bubbles, moving outwards from the centre.
7. Let the adhesive dry for at least 12 hours after the repair.
8. After the drying process is complete, add more adhesive to the edges of the patch.
9. Let the adhesive dry for approx. 4 hours.

Important: before taking the board into the water after repairing it, test the repaired area to check that it is sealed. Under no circumstances should you attempt to repair very large damaged areas yourself. Take the board to a specialist repair shop.

Disposal



Dispose of the product and packaging materials in accordance with current local regulations. Store the packaging materials (foil bags, for example) out of the reach of children. For further information about disposal of the product no longer needed, contact your local council. Dispose of the product and the packaging in an environmentally friendly manner.



The Recycling Code distinguishes different materials to be returned for recycling. The Code consists of the recycling symbol for the recycling process and a number that identifies the material.

Notes on the guarantee and service handling

The product was produced with great care and under continuous quality control. DELTA-SPORT HANDELSKONTOR GmbH gives private end customers a three-year guarantee on this product from the date of purchase (guarantee period) in accordance with the following provisions. The guarantee is only valid for material and manufacturing defects. The guarantee does not cover parts that are subject to normal wear and tear and that are thus considered wear parts (e.g. batteries) and it does not cover fragile parts such as switches or parts that are made of glass.

Claims under this guarantee are excluded if the product has been used incorrectly, improperly, or contrary to the intended purpose, or if the provisions in the instructions for use were not observed, unless the end customer proves that a material or manufacturing defect exists that was not caused by one of the aforementioned circumstances.

Claims under the guarantee can only be made within the guarantee period by presenting the original sales receipt. Please therefore keep the original sales receipt. The guarantee period is not extended by any repairs carried out under the guarantee, under statutory guarantees, or as a gesture of goodwill. This also applies to replaced and repaired parts.

If you wish to make a claim please first contact the service hotline mentioned below or contact us by e-mail. If there is a guarantee case, then the product will be repaired or replaced free of charge to you or the purchase price will be refunded, depending on our choice. There are no further rights from the guarantee.

Your legal rights, in particular guarantee claims against the respective seller, are not limited by this guarantee.

IAN: 507031_2507

 Service Great Britain
Tel.: 0800 404 7657
E-Mail: deltasport@lidl.co.uk

Onneksi olkoon!

Olet hankkinut korkealaatuisen tuotteen. Tutustu tuotteeseen ennen sen ensimmäistä käyttöä.



Lue seuraavat käyttöohjeet huolellisesti.

Käytä tuotetta vain kuvatulla tavalla ja määritellyillä käyttöalueilla. Säilytä hyvin nämä käyttöohjeet myöhempää tarvetta varten. Luovuttaessasi tuotteen kolmannelle osapuolelle luovuta sen mukana myös kaikki siihen liittyvät asiakirjat.

Käyttöohjeet sisältävät tärkeitä tietoja tuotteesta, sen kokoamisesta, toiminnasta ja hoidosta sekä turvallisuussäännöistä. Koska vesiturheiluun liittyy aina riskejä, estää tuotteen tarkka tunteminen mahdolliset henkilövahingot tai jopa kuoleman.

Toimitussisältö (kuva A)

- 1 x lauta (1)
- 1 x evä (2)
- 1 x venttiilivain (3)
- 1 x juomateline (4)
- 1 x hihna (5)
- 1 x turvahihna (6)
- 1 x korjaussarja, sis. paikkoja ja liimaa (7)
- 1 x reppu (8)
- 1 x käyttöohje

Tekniset tiedot

Lauta:



Suurin sallittu kuorma:
140 kg



Suurin sallittu
henkilömäärä:
Aikuisia: 1 Lapsia: 0

Reppu:



Enimmäiskantavuus: 20 kg

Ilmakammio:

⇄•⇄ = 1 bar (15 psi)

nominalinen käyttöpaine:
1,0 baari (15 psi)

Mitat

SUP-lauta (ilmalla täytettynä):
315 x 84 x 15 cm (P x L x K)

Paino

SUP-lauta (tyhjä): 8 kg



Valmistuspäivä
(kuukausi/vuosi): 12/2025

Tarkoitettu käyttö

Tämä tuote on tarkoitettu vapaa-ajalla tapahtuvaan yksityiskäyttöön. Käyttöalue: suojaisat ranta-alueet 150 m:iin saakka - liikkumiseen suojaisissa rannikkovesissä, pienissä lahdissa, pienillä järvillä, kapeilla joilla ja kanavilla. Älä käytä tuulenvoimakkuuden ylittäessä tason 4 ja/tai aallonkorkeuden ylittäessä 0,3 m. Tuote ei ole uintiapuväline, vesilelu tai talviurheiluväline, ja se soveltuu vain uimataitoisille! Ei sovi alle 14-vuotiaille lapsille.

Turvallisuusohjeet



VAROITUS!

On erittäin tärkeää, että olet varovainen ja osaat arvioida taitotasosi vedessä. Älä koskaan yliarvioi voimiasi ja ohjaustaitojasi! Pysy aina lähellä rantaa! Huomioi sääolosuhteet, huonon sään varoitukset ja mahdolliset valomerkit!



VAROITUS!

Noudata aina järvien ja avovesien turvallisuusmääräyksiä ja niillä voimassa olevaa lainsäädäntöä, sekä käytä oman turvallisuutesi vuoksi aina tarkastettuja pelastusliivejä.



Hengenvaara!

- Mikäli kohtaat hätätilanteen avovedessä, älä missään tapauksessa jätä lautaa! Koita herättää huomiota laudalta käsin.
- Jos joku ilmakammioista vahingoittuu vedessä käytön aikana, älä missään tapauksessa jätä lautaa.
- Älä koskaan jätä lapsia ilman valvontaa pakkausmateriaalin kanssa. Tukeutumisvaara.



Loukkaantumisvaara!

- Varmista meloessasi, että paino jakautuu aina tasaisesti tuotteen päälle.
- Täyteen pumpattu lauta, mela (ei sisälly toimitukseen) ja evät ovat kovia ja voivat mahdollisesti aiheuttaa vammoja.
- Varo tuotetta kuljettaessasi ympärillä seisoivia ihmisiä.
- Varo aina muita vedessä olevia ihmisiä.
- Käytä märkäpukua meloessasi viileissä lämpötiloissa. On olemassa hypotermian vaara!
- Tutustu vesistöön ennen melonnan aloittamista.
- Älä koskaan melo valvomattomilla uimapaikoilla, jos lähistöllä ei ole muita henkilöitä.
- Pysy kaukana koskista, ajelehtivista tavarista ja muista esteistä.
- VARO MANTEREELTA TULEVAA TUULTA JA VIRTAAUKSIA! Voit ajautua virran mukana pois päin rannasta.
- Ei saa käyttää tyrskyaalloissa.
- Huomioi tyyppikilvessä annetut tiedot.
- Noudata aina paikallisia merenkulkusääntöjä.
- Älä melo vuoroveden aikaan tai korkeassa aallokossa.
- Älä kuljeta teräviä tai piikkikäitä esineitä mukana.
- Suojaa tuote vaarallisilta nesteiltä tai hapoilta. Ne voivat aiheuttaa korjaamattomia vaurioita.
- Varmista, ettet ajautu kiviselle rannalle, jotta tuote ei vaurioidu.
- Älä koskaan kuljeta ilmalla täytettyä tuotetta ajoneuvon päällä.
- Älä koskaan jätä tuotetta veteen yksin. Se ajautuu pois nopeammin, kuin sitä voi uimalla tavoittaa.
- Muista aina ennen tuotteen käyttämistä ottaa mela mukaan, sillä muuten et voi ohjata tuotetta riittävästi.
- Älä käytä tuotetta, jos se vuotaa tai tyhjenee.

- Älä tee tuotteeseen teknisiä muutoksia. Kaikki muutokset vaarantavat tuotteella liikkumisen ja johtavat takuun mitätöitymiseen.
- Älä koskaan käytä tuotetta alkoholin, huumausainien tai lääkkeiden vaikutuksen alaisena.
- Älä koskaan yliarvioi voimiasi, ja jaa meloessasi lihasvoimasi niin, että jaksat vaivattomasti meloa takaisin lähtöpaikkaasi. Pysy turvallisella, 150 m:n etäisyydellä rannasta ja kiinnitä huomiota tuulen ja virtausolosuhteiden muuttumiseen, sillä ne voivat selvästi vaikeuttaa liikkumista.
- Kiinnitä huomiota meloessasi siihen, että jalkasi eivät takerru kiinnitysnaruun tai kantokahvaan.
- Tuotetta voidaan kuormittaa enintään 140 kg:aan saakka.
- Tuote kantaa vain yhden henkilön painon.
- Vältä kivisiä rantoja, laitureita, matalikkoja tms. vammojen ja vahinkojen välttämiseksi.



Vältä aineellisia vahinkoja!

- Kaikki puhallettavat esineet ovat arkoja kylmälle. Tuotetta ei saa koskaan avata ja täyttää alle 5 °C:n lämpötilassa!
- Pumppaa tuotteen ilmakammio enintään 1,0 baarin käyttöpainella (15 psi).
- Jos ilmanpaine kasvaa auringonpaisteessa, on ilmaa vastaavasti päästettävä pois. Jos paine ylittää 1,0 baaria (15 psi:tä), avaa venttiili ja päästä hieman ilmaa pois.
- Varmista, että tuote - varsinkin kun se on täytetty ilmalla - ei joudu kosketuksiin kivien, soran tai terävien esineiden kanssa ja ettei se hankaudu, eikä sitä laahata minnekään. Muussa tapauksessa voi ilmetä vaurioita.
- Käytä varoventtiileissä vain sopivia pumppusovittimia. Muutoin venttiilit voivat vaurioitua.
- Älä käytä kompressoria tuotteen pumppaamiseen.
- Älä pumppaa liian täyteen, muutoin saumat voivat repeytyä. Sulje venttiili huolellisesti pumppauksen jälkeen.
- Vältä tuotteen joutumista kosketuksiin syövyttävien, terävien tai vaarallisten esineiden, kemikaalien tai nesteiden kanssa. Mikäli näin pääsee kuitenkin tapahtumaan, tarkasta lauta perusteellisesti vuotojen tai muiden vaurioiden varalta.
- Pidä tuote kaukana avotulesta ja kuumista esineistä (kuten esim. hehkuvista savukkeista).
- Tarkasta tuote vaurioiden ja kulumisen varalta ennen jokaista käyttökertaa. Tuotetta saa käyttää vain, jos se on täysin kunnossa!

Kokoaminen

Noudata yksittäisiä kokoamisvaiheita annessa järjestyksessä.

- Valitse tuotteen kokoamiseen tasainen ja puhtas alue, jossa on riittävästi tilaa tuotteen purkamiseen pakkauksesta ja avaamiseen. Varmistu, että kaikki osat ovat mukana ja moitteettomassa kunnossa.
- Tarkasta tuote sen toisesta kokoamisesta lähtien mahdollisten vaurioiden, reikien ja halkeamien varalta ja paikkaa se myöhemmin kuvattavalla tavalla. Kun olet jo vedessä, ei mahdollisia vahinkoja voi enää korjata.

Laudan täyttäminen

VAROITUS!

- Vältä laudan liiallista pumppuamista, koska muussa tapauksessa on olemassa saumojen venymisen tai jopa repeytymisen vaara.
- Käyttöpaine saattaa kohota auringossa. Tasaa käyttöpaine päästämällä ilmaa pois laudasta.
- Täytä lauta tavanomaisella jalkapumpulla tai kaksoisisku-mäntäpumpulla, jossa on sopivat suuttimet ja painemittari.
- Voit täyttää laudan myös erityisellä SUP-laudan täyttämiseen tarkoitettulla pumpulla. Näihin pumppuihin asetetaan etukäteen paineeksi 15 psi:tä ja ne kytkeytyvät automaattisesti pois päältä, kun tämä ilmanpaine on saavutettu. Tarkasta aina täytetyn laudan ilmanpaine. Mikäli ilmanpaine ei ole vielä 15 psi:tä, lisää ilmaa käsin pumppaamalla tai laske ilmaa ulos, kunnes nimellispaine on saavutettu.
- Älä käytä laudan täyttämiseen kompressorita tai paineilmapulloa. Tämä voi johtaa vahingoittumiseen.
- Pumppaa lauta aina täyteen.
- Älä pumppaa lautaa terävien tai piikikkäiden esineiden läheisyydessä, äläkä myöskään karhealla tai soraisella alustalla.

TÄRKEÄÄ!

- Avaa venttiili vain pumppaamista ja ilman pois päästämistä varten. Muutoin se saattaa likaantua.
- Venttiiliin ympäristön on oltava aina kuiva ja puhdas.
- Huolehdi, ettei venttiiliin joudu hiekkaa tai muita epäpuhtauksia.

Ilmakammioiden täyttäminen

Tärkeää!

Optimaalinen käyttöpaine on 1,0 baari (15 psi).

1. Kierrä venttiilin korkki (1a) vastapäivään irti venttiilistä (1b) (kuva B).
2. Aseta sopivan pumpun letkun pää (ei sisälly toimitukseen) venttiilin päälle ja kierrä venttiili kiinni myötäpäivään (kuva B).

Ohje: venttiilikaran (1c) on oltava silloin suljetussa asennossa (kuva B).

3. Pumppaa lautaan enintään 1,0 baaria (15 psi).
4. Lopeta pumppaaminen heti, kun painemittari näyttää 1,0 baaria tai 15 psi.
5. Kierrä letkun pää vastapäivään irti venttiilistä, ja aseta venttiilin korkki venttiilin päälle.
6. Kierrä venttiilin korkki kiinni myötäpäivään.

Ilman pois päästäminen (kuva C)

1. Kierrä venttiilin korkki (1a) vastapäivään irti venttiilistä (1b).
2. Poista venttiilin korkki.
3. Paina venttiilikaraa (1c) alaspäin ja kierrä sitä 90° mihin tahansa suuntaan, kunnes se pysyy paikallaan. Jätä venttiilikara tähän asentoon, kunnes kaikki ilma on päästetty ilmakammioista.
4. Kierrä ilmanpoiston jälkeen venttiilikaraa uudestaan 90°. Venttiilikara palaa jälleen takaisin lähtöasentoonsa.

Evän asentaminen (kuva D)

1. Poista laudan (1) alapuolella sijaitsevan evälaatikon muoviliuska (1e).
 2. Työnnä evän (2) pyörästetty alareuna evälaatikkoon.
- Ohje:** varmista, että evä on työnnetty kokonaan evälaatikkoon.
3. Kiinnitä evä työntämällä kara (2a) evälaatikkoon.

Evän purkaminen (kuva D)

1. Irrota evä painamalla karaa (2a) sisään.
2. Vedä evä (2) irti evälaatikosta.
3. Työnnä muoviliuska (1e) jälleen paikalleen evälaatikkoon.

Käyttö

Melan piteuden säätö

Säädä melan (ei sisälly toimitukseen) pituus omaan pituuteesi nähden sopivaksi ennen laudan käyttöä. Ei ole olemassa mitään yleisiä päteviä ohjeita sille, miten pitkä melan tulisi olla minkäkin pituiselle henkilölle. Me suosittelemme käyttämään oikean pituuden selvittämiseksi kaavaa: **pituuksi + 20 cm (8 tuumaa)**.

Voit selvittää melan pituuden myös seuraavasti:

1. Ojenna heikompi käsi ylöspäin.
2. Aseta toisella kädellä mela ojennetun käden alle.
3. Pidennä tai lyhennä melaa, kunnes se sopii ojennetun käden ranteen alle.

Ohje: noudata melan valmistajan käyttöohjetta säätääksesi melan pituuden oikein.

Turvahihnan kiinnittäminen lautaan (kuva G)

Kiinnitä turvahihna (6) taaempaan D-renkaaseen (1d).

1. Vedä turvahihnan silmukka (6b) D-renkaan läpi.
2. Vedä nilkan kiinnike (6a) turvahihnan silmukan läpi, kunnes D-renkaaseen on muodostunut solmu.

Turvahihnan käyttö (kuva H)

VAROITUS!

- Älä koskaan kiinnitä turvahihnaa (6) nilkkaasi, kun lauta on virtaavassa vesistöissä (esim. vesistöissä, jossa on koskia ja jokia).
- Älä koskaan kiinnitä turvahihnaa nilkkaasi, kun tuuli puhalttaa mantereelta päin.

Käyttäessäsi lautaa syvässä vedessä kiinnitä turvahihna nilkkaan.

Juomatelineen käyttö

- Kierrä neljä juomatelineen (4) aukkoa laudan (1) tavaraverkkoon.

Ohje: ikkunan etummainen tavaraverkko voidaan asettaa pitkälleen karbiinihaan avulla.

- Aseta juomatelineeseen suljettu pullo tai muki.

Laudan käyttö (kuva I)

Ohje: käytä oman turvallisuutesi vuoksi sopivaa pelastusliiviä (ei sisälly toimitukseen).

1. Polvistu ensin laudan keskelle ja tue itseäsi edessä hartioiden leveydellä oleviin käsiisi.
2. Nosta jalkaasi ja aseta se laudalle lonkkasi alle. Toista sama toisella jalalla.

3. Kohottaudu hitaasti seisomaan. Pidä polvet kevyesti koukistettuina ja siirrä paino taakse.

Ohje: melasi (ei sisälly toimitukseen) voi auttaa tasapainon säilyttämisessä. Tartu tätä varten ylösnoustessasi melasta kiinni molemmin käsin samoin, kuin tasapainotangosta.

4. Seisot nyt laudan keskellä, jalat ovat suunnilleen lantion leveydessä haara-asennossa.
5. Tartu melan kädensijaan yhdellä kädellä. Tartu toisella kädellä melan tankoon. Pidä ylempi käsi ojennettuna meloessasi.
6. Upota mela veteen etempänä laudan vieressä. Myös alempi käsi on ojennettuna.
7. Vedä melaa alemmalla kädellä laudan myötäisesti itseäsi kohti, ylempi käsi pysyy ojennettuna.
8. Nosta mela vedestä, kun olet vetänyt sen jalkojesi vierelle. Toista melomisliike.

Reppusa kuljetus

Ohje: reppu on tarkoitettu ainoastaan SUP-laudan ja sen tarvikkeiden kuljettamiseen ja säilyttämiseen.

Voit pakata kaikki osat niiden kuljetusta tai säilyttämistä varten reppuun (8) (kuva F).

Pura tuote vastakkaisessa järjestyksessä kuin osiossa "Kokoaminen" olevat ohjeet. Varmista, että tuote on täysin puhdas ja kuiva.

1. Aseta lauta (1) puhtaalle, kuivalle ja tasaiselle alustalle.
2. Rullaa lauta kokoon ja sido se kiinni hihnalta (5).
3. Laita lauta sekä kaikki muut tuotteet reppuun.

Hoito, säilytys, korjaus

Hoito

VAROITUS!

Älä käytä aggressiivisia puhdistusaineita, metalli- tai nailonharjaksisia harjoja äläkä myöskään teräviä ja metallisia esineitä kuten veitsiä tai vastaavia.

Puhdista lauta huolellisesti miedolla puhdistusaineella ja kuivaa se - varsinkin suolaisessa vedessä käyttämisen ja öljyllä tahrautumisen jälkeen.

Lauta on puhdistettava joka käytön jälkeen. Tällöin venttiiliin on oltava suljettuna.

1. Poista evä (2) laudasta (1).
2. Aseta lauta puhtaalle, kuivalle ja tasaiselle alustalle.
3. Huuhtelee lauta ja evä puhtaalla vedellä ja miedolla saippualla, jotta se puhdistuu suolakiteistä, hiekanjyvistä ja muusta liasta.
4. Pyyhi kaikki kuivalla ja pehmeällä liinalla kuivaksi.
5. Annan sitten laudan ja evän kuivua täysin.

Säilytys

VAROITUS!

Tuotteen, erityisesti reppuun, epäasianmukainen säilytys aiheuttaa homeenmuodostumisvaaran.

- Säilytä tuote puhtaassa, hyvin ilmastoidussa ja kuivassa, suoralta auringonsäteilyltä suojatussa paikassa, joka ei ole altis suurille lämpötilanvaihteluille.

- Pidempiä käyttötaukoja varten suosittelemme purkamaan tuotteen kokonaisuudessaan ja säilyttämään sitä mukana toimitetussa repussa.
- Jos et käytä tuotetta pidempään aikaan, avaa repun vetoketju kokonaan tuotteen tuuletusta varten.
- Säilytä tuotetta lasten ulottumattomissa ja turvallisesti lukittuna.
- Älä aseta painavia tai teräväreunaisia esineitä tuotteen päälle.
- Tarkasta tuote pitkään säilytyksen jälkeen kulumisen ja materiaalin vanhenemisen varalta.

Korjaus

VAROITUS!

Tarkasta lauta (1) ennen jokaista käyttöä paineen pienenemisen, reikien tai murtumien varalta.

Mikäli laudasta häviää ilmaa, se voi johtua epätiiviyistä kohdasta venttiilissä, viallisesta venttiilistä tai epätiiviyistä kohdasta laudassa. Suurempia vaurioita ei missään tapauksessa saa yrittää korjata itse. Voit korjata pienemmät vauriot mukana toimitetulla korjaussarjalla (7).

Venttiili (kuva E)

Varmista, onko venttiili epätiivis tai viallinen toimimalla seuraavasti:

1. Kierrä venttiilin korkki (1a) vastapäivään irti venttiilistä (1b).
2. Varmista, ettei venttiilissä ole hiekkaa tai muita vierasesineitä.
3. Pumppaa lauta täyteen ilmaa.
4. Sulje venttiili.
5. Huuhtelee lauta venttiilin ympäriltä saippuavedellä.

Jos venttiilin ympärille muodostuu ilmakehää, on venttiili kierrettävä kiinni tai vaihdettava.

• Venttiilin kiinni kiertäminen:

1. Kierrä venttiilin korkki (1a) vastapäivään irti venttiilistä (1b).
2. Aseta venttiiliavain (3) venttiilin päälle, kunnes se tarttuu venttiiliin kokonaan (kuva E).
3. Kiristä venttiili kiertämällä venttiiliavainta myötäpäivään.
4. Sulje venttiili venttiilin korkilla ja huuhtelee lauta venttiilin ympäriltä saippuavedellä. Ellei kuplia enää muodostu, on venttiili tiivis. Mikäli venttiilin ympärille muodostuu yhä ilmakehää venttiilin kiinni kiristämisen huolimatta, on se vaihdettava.

• Venttiilin vaihtaminen (kuva E):

1. Kierrä venttiilin korkki (1a) vastapäivään irti venttiilistä (1b).
2. Päästä ilma laudasta kokonaan ulos.
3. Aseta venttiiliavain (3) venttiilin päälle, kunnes se tarttuu venttiiliin kokonaan.
4. Kierrä venttiiliavainta vastapäivään, kunnes voit kääntää venttiilin irti laudasta.
5. Poista viallinen venttiili laudasta.
6. Aseta uusi venttiili paikoilleen lautaan.

Ohje: varaventtiili on saatavilla alla ilmoitetusta asiakaspalveluosoitteesta. Suosittelemme parempaa tiivistystä varten levittämään hieman silikonirasvaa tai vaseliinia venttiilin ympärille.

7. Aseta venttiiliavain venttiilin päälle ja kierrä venttiili kiinni myötäpäivään.
8. Aseta venttiilin korkki venttiilin päälle ja kierrä se kiinni myötäpäivään.

Epätiiviit kohdat

Korjaa laudan epätiiviit kohdat vain korjaukseen soveltuvalla liimalla. Liima on toimitettu yhdessä tuotteen kanssa. Soveltumattomilla liimoilla tehdyt korjaukset voivat aiheuttaa lisävahinkoja!

Löydät soveltuvat liimat erikoisliikkeestä.

Ohje: voit korjata pienet kohdat (alle 2 mm) pelkällä liimalla sivelemällä liimaa suoraan kyseiseen kohtaan. Suurempien epätiiviyiden kohtien (yli 2 mm) tapauksessa toimi seuraavasti:

1. Päästä ilma laudasta kokonaan ulos.
2. Puhdista korjattava kohta perusteellisesti.
3. Kuivaa puhdistettu kohta.
4. Ota paikka ja leikkaa siitä kappale, joka peittää vaurioituneen alueen ja ulottuu 1,5 cm sen yli kaikkiin suuntiin.
5. Levitä liimaa sekä epätiiviseen kohtaan että leikattuun paikkaan. Anna liiman kuivua n. 2-4 minuutin ajan.
6. Paina paikka tiukasti kiinni epätiiviseen kohtaan pehmeällä esineellä. Varmista, että työskentelet tasaisella alustalla, jossa ei ole ryppyjä tai poimuja. Poista mahdolliset ilmakehät pyörätetyllä esineellä hellävaraisesti keskeltä reunoille päin painaen.
7. Anna liiman kuivua korjauksen jälkeen vähintään 12 tunnin ajan.
8. Laita kuivumisen jälkeen liimaa paikan reunoille.
9. Anna liiman kuivua n. 4 tunnin ajan.

Tärkeää: ennen kuin menet korjauksen jälkeen laudan kanssa veteen, tarkasta korjatun kohdan tiiviyys. Hyvin suuria vaurioita ei missään tapauksessa saa yrittää korjata itse. Anna lauta korjattavaksi erikoisliikkeeseen.

Hävittämistä koskevat ohjeet



Hävitä tuote ja pakkausmateriaalit voimassa olevien paikallisten määräysten mukaisesti. Säilytä pakkausmateriaalia (kuten muovipusseja) lasten ulottumattomissa. Lisätietoa käytöstä poistetun tuotteen hävittämisestä saat omasta kunnastasi. Hävitä tuote ja pakkaus ympäristöstävällisesti.



Kierrätyskoodilla merkitään erilaiset materiaalit uudelleenkäyttöä (kierrätystä) varten. Koodi koostuu uusiokäyttöä kuvaavasta kierrätysmerkistä ja materiaalia merkitsevästä numerosta.

Takuuta ja huoltoprosessia koskevat ohjeet

Tuote on valmistettu huolellisesti jatkuvassa valvonnassa. DELTA-SPORT HANDELSKONTOR GmbH myöntää yksityisille loppuasiakkaille tälle tuotteelle kolmen vuoden takuun ostopäivämäärästä lähtien (takuu-aika) seuraavien ehtojen mukaisesti. Takuu koskee vain materiaali- ja valmistusvirheitä. Takuu ei koske kuluviksi osiksi luettavia, normaalisti kuluvia osia (esim. paristot) eikä särkyviä osia, kuten kytkimiä tai lasista valmistettuja osia.

Tähän takuuseen liittyviä vaatimuksia ei voi esittää, jos tuotetta on käytetty epäasianmukaisesti tai väärin, määrättyjen ehtojen tai ilmoitetun käyttömäärän vastaisesti tai käyttöohjeessa annettuja ohjeita ei ole noudatettu, ellei loppuasiakas pysty todistamaan, että kyseessä on materiaali- tai valmistusvirhe, joka ei johdu edellä mainituista olosuhteista.

Takuuseen liittyvät vaatimukset voidaan täyttää vain takuu-aikana esittämällä alkupeiraisen kassakuittiin. Säilytä siksi alkupeiräinen kassakuitti. Takuu-aika ei pitene takuuseen, lainmukaiseen takuuseen tai harkintatakuuseen liittyvien korjausten myötä. Tämä koskee myös vaihdettuja ja korjattuja osia.

Mahdollisissa reklamaatioilanteissa soita alla olevaan palvelunumeroon tai ota yhteyttä sähköpostitse. Mikäli takuehdot täyttyvät, korjaamme tai vaihdamme tuotteen maksutta tai hyvitämme ostohinnan – oman valintamme mukaan. Muita takuuseen liittyviä oikeuksia ei ole.

Tämä takuu ei vaikuta lainmukaisiin oikeuksiisi, erityisesti lakiin perustuviin takuuoikeuksiisi kyseistä myyjää vastaan.

IAN: 507031_2507

 Huolto Suomi

Tel.: 09 42453024

E-Mail: deltasport@lid.fi

Grattis!

Du har köpt en högkvalitativ produkt. Bekanta dig med produkten innan du använder den för första gången.



Läs igenom följande bruksanvisning noggrant.

Använd produkten endast enligt beskrivningen och för de angivna användningsområdena. Förvara bruksanvisningen på en säker plats. Lämna över alla dokument när du överlämnar produkten till tredje part.

Bruksanvisningen innehåller viktiga uppgifter om produkten, dess uppbyggnad, hur den ska användas och skötas samt säkerhetsregler. Eftersom vattensport alltid medför vissa risker kan bättre kännedom av produkten förhindra eventuella personskador eller till och med dödsolyckor.

Leveransomfattning (bild A)

- 1 x bräda (1)
- 1 x fena (2)
- 1 x ventilnyckel (3)
- 1 x dryckeshållare (4)
- 1 x bälte (5)
- 1 x säkerhetslina (6)
- 1 x reparationssett inkl. lappar och lim (7)
- 1 x ryggsäck (8)
- 1 x bruksanvisning

Tekniska data

Bräda:



Högsta godkända bruttovikt: 140 kg



Högsta godkända antal personer:
Vuxna: 1 Barn: 0

Ryggsäck:



Max. fyllningskapacitet: 20 kg

Luftkammare:

⇄•⇄ = 1 bar (15 psi)

Nominellt driftryck:
1,0 bar (15 psi)

Mått

SUP-Board (uppblåst):
315 x 84 x 15 cm (L x B x H)

Vikt

SUP-bräda (ej uppblåst): 8 kg



Tillverkningsdatum
(månad/år): 12/2025

Avsedd användning

Produkten har utvecklats för privat bruk och för användning utomhus. Användningsområde: skyddade områden på max. 150 m avstånd från land - för turer i lugna vatten nära kusten, små bukter, på små sjöar samt smala floder och kanaler.

Får inte användas vid en vindstyrka på över 4 och/eller vid vågor som är högre än 0,3 m. Produkten är ingen flythjälp, ingen vattenleksak, ingen vintersportprodukt och endast avsedd för simkunniga! Ej lämplig för barn under 14 år.

Säkerhetsanvisningar

⚠ VARNING!

Din uppmärksamhet och självbedömning är enormt viktiga när du är ute på vattnet. Överskatta aldrig din energi och navigations-säkerhet! Håll dig alltid nära land! Observera väderleken, stormvarningar eller eventuella frysvarningar!

⚠ VARNING!

Följ alltid alla säkerhetsregler och gällande lagstadgade direktiv för sjöar och öppet vatten och använd alltid en godkänd flytväst för din egen säkerhets skull.

⚠ Livsfara!

- Om du råkar i nöd på öppet vatten - lämna inte under några omständigheter brädan! Försök att dra uppmärksamhet till dig på brädan.
- Om skador på luftkammaren uppstår när du är ute i vattnet får du absolut inte lämna brädan.
- Lämna aldrig barn utan uppsikt tillsammans med förpackningsmaterialet. Kvävningrisk föreligger.

⚠ Risk för personskada!

- Se till att kroppsvikten alltid är jämnt fördelad på produkten under paddling.
- Den uppblåsta brädan, paddelåran (ingår ej i leveransomfattningen) och fenorna är hårda och kan under vissa omständigheter orsaka personskador.
- Se till att hålla avstånd från andra personer när produkten bärs eller flyttas.
- Håll alltid koll på andra personer i vattnet vid användning av brädan.
- Bär en våtdräkt om du ska paddla i kalla temperaturer. Nedkylningsrisk föreligger!
- Bekanta dig med vattnet innan du paddlar.
- Paddla aldrig utan sällskap såvida du inte befinner dig i säkra badområden.
- Håll avstånd från strömkällor, flytgods och andra hinder.
- VAR FÖRSIKTIG VID FRÅNLANDSVIND OCH STRÖMMAR! Du kan drivas ut till havs.
- Använd ej i brytande vågor.
- Observera uppgifterna på typskylten.
- Följ alltid lokala sjöfartsregler.
- Paddla inte i tidvatten eller i höga vågor.
- Inga skarpa eller spetsiga föremål får medföras ombord.
- Produkten måste skyddas mot kontakt med farliga vätskor eller syror. De kan orsaka skador som inte kan repareras.
- Använd inte produkten på grund och stenig botten - det finns risk för skador.
- Produkten får absolut inte transporteras med fordon i uppblåst skick.
- Lämna aldrig produkten på vattnet utan besättning. Den kommer att driva bort snabbare än du kan simma ifatt den.
- Kontrollera alltid att paddelåran medförs ombord innan du använder produkten, eftersom den annars inte kan manövreras.
- Använd inte produkten om den läcker luft.

- Gör inga tekniska ändringar på produkten. Alla sorters ändringar utgör risker som påverkar sjödugligheten och gör att garantin slutar gälla.
- Använd aldrig produkten om du är påverkad av alkohol, narkotika eller läkemedel.
- Överskatta aldrig din energi och spara så pass mycket kraft i musklerna att du utan problem kan paddla tillbaka samma sträcka. Håll dig på skyddat vatten på högst 150 m från land och observera växlande vind- och strömningsförhållanden som kan försvåra manövreringen av produkten.
- Se till att dina fötter inte trasslar in sig i fästsnöret eller handtaget under paddlingen.
- Produkten ska inte belastas med mer än maximalt 140 kg.
- Produkten kan endast belastas med vikten av en person.
- Undvik steniga stränder, bryggor, grund och liknande för att förhindra skador och skador.

⚠ Förebyggande av materiella skador!

- Alla uppblåsbara produkter är känsliga för kyla. Produkten får därför aldrig vecklas ut och pumpas upp vid temperaturer på under 5 °C!
- Pumpa upp produktens luftkammare till ett driftryck om maximalt 1,0 bar (15 psi).
- Om lufttrycket ökar i starkt solsken måste du jämna ut det genom att släppa ur luft genom ventilen. Öppna ventilen och släpp ut lite luft när trycket ligger över 1,0 bar (15 psi).
- Se till att produkten inte kommer i kontakt med stenar, grus eller vassa föremål - i synnerhet inte i uppblåst skick - och att den inte skrapar eller släpar emot något. Skador kan annars uppstå.
- Sätt endast in en passande pumpadapter i säkerhetsventilerna. Annars kan ventilerna skadas.
- Använd inte kompressor för att pumpa upp produkten.
- Pumpa inte upp produkten för hårt, annars kan fogarna spricka. Förslut ventilen ordentligt när du har pumpat upp produkten.
- Undvik kontakt med frätande, vassa eller farliga föremål, kemikalier eller vätskor. Kontrollera brädan noga med avseende på läckor eller andra skador om detta ändå skulle ske.
- Håll produkten borta från öppen eld och heta ytor (som t.ex. glödande cigaretter).
- Kontrollera alltid produkten före användning avseende skador eller slitage. Produkten får endast användas i felfritt skick!

Montering

Följ de enskilda hopsättningsstegen i rätt ordningsföljd.

- Välj ut en plan och ren yta med tillräckligt med plats för att packa upp och veckla ut produkten. Kontrollera att alla delar finns med och inte är skadade.
- Nästa gång du monterar produkten samt varje gång efter detta måste du kontrollera att produkten inte har några skador, hål eller revor. Dessa måste tätas, se senare kapitel. När du väl är ute på vattnet kan du inte längre laga eventuella skador.

Pumpa upp bräda

VARNING!

- Blås inte upp brädan för mycket, eftersom det i så fall finns risk för att de svetsade fogarna töjs ut eller till och med spricker.
- Drifttrycket kan bli förhöjt i solen. Jämna ut trycket genom att släppa ut luft ur brädan.
- Använd en vanlig fotpump eller dubbel kolvpump med motsvarande fäste och en manometer för uppblåsning av brädan.
- Det finns också särskilt utvecklade elektriska pumpar som lämpar sig för att blåsa upp SUP-brädor. Dessa pumpar ställs in med 15 psi och stängs av automatiskt så snart lufttrycket är uppnått. Kontrollera alltid uppumpat tryck. Om lufttrycket om 15 psi av någon anledning inte kan uppnås kan du pumpa brädan för hand eller släppa ut motsvarande mängd luft tills drifttrycket uppnått.
- Använd ingen kompressor eller tryckluftsfaska när du blåser upp brädan. Produkten kan skadas.
- Pumpa alltid upp brädan fullständigt.
- Pumpa inte upp brädan i närheten av spetsiga eller vassa föremål och inte heller på en grov eller stenig yta.

VIKTIGT!

- Öppna endast ventilen för att pumpa upp produkten eller släppa ut luft. Produktens insida kan annars förorenas.
- Området vid ventilen måste alltid vara torrt och rent.
- Se till att det inte kommer in sand eller andra främmande partiklar i ventilen.

Fylla luftkammarna

Viktigt!

Det optimala drifttrycket uppgår till 1,0 bar (15 psi).

1. Vrid ventillocket (1a) motsols ur ventilen (1b) (bild B).
2. Placera slangänden av en lämplig pump (ingår ej i leveransomfattningen) på ventilen och vrid fast den medsols (bild B).

Obs! Ventilstiftet (1c) måste befinna sig i den stängda positionen (bild B).

3. Pumpa upp brädan till maximalt 1,0 bar (15 psi).
4. Sluta pumpa så snart manometern visar 1,0 bar resp. 15 psi.
5. Skruva ut slangändan ur ventilen motsols och sätt ventillocket på ventilen.
6. Skruva fast ventillocket medsols.

Släppa ut luften (bild C)

1. Vrid ventillocket (1a) motsols ur ventilen (1b).
2. Avlägsna ventillocket.
3. Tryck ner ventilstiftet (1c) och vrid den i 90° vinkel åt valfritt håll tills den stannar i sin position. Låt ventilstiftet stå kvar i denna position tills luften är fullständigt uttömd.
4. Vrid tillbaka ventilstiftet i 90° vinkel när luften är utsläppt. Ventilstiftet återgår till sin ursprungliga position.

Montera fenan (bild D)

1. Avlägsna plastbryggan (1e) från fenlådan på undersidan av brädan (1).

2. Skjut in fenan (2) i fenlådan med den runda nedre änden först.

Obs! Se till att fenan skjuts in helt i fenlådan.

3. Stick in stiftet (2a) i fenlådan för att fixera fenan.

Demontera fenan (bild D)

1. Tryck in stiftet (2a) för att lossa det från fenlådan.
2. Dra ut fenan (2) ur fenlådan.
3. Tryck tillbaka plastbryggan (1e) i fenlådan.

Användning

Ställa in paddellängd

Ställ in längden på paddelåran (ingår ej i leveransomfattningen) efter din kroppsstorlek innan första användning. Det finns ingen allmän standard för vilken längd som passar för respektive kroppsstorlek.

Vi rekommenderar dock följande uträknings-sätt: **kroppsstorlek + 20 cm (8 tum).**

Du kan också räkna ut ungefärlig paddellängd på följande sätt:

1. Sträck ut armen rakt uppåt.
2. Ta hjälp av den andra armen och placera paddelåran under den utsträckta armen.
3. Förläng eller förkorta paddelåran tills den befinner sig i höjd med den utsträckta armens handled.

Obs! Följ paddelårans bruksanvisning från tillverkaren för att justera längden på paddelåran korrekt.

Fästa säkerhetslinan på brädan (bild G)

Fäst säkerhetslinan (6) på den bakre D-ring- en (1d).

1. Dra säkerhetslinans ögla (6b) genom D-ringen.
2. Dra fotremmen (6a) genom säkerhetslinans ögla tills det uppstått en knut på D-ringen.

Använda säkerhetslinan (bild H)

VARNING!

- Fäst aldrig säkerhetslinan (6) på din vrist när du använder brädan på rinnande vatten (t.ex. i forsar eller floder).
- Fäst aldrig säkerhetslinan på din vrist i frånlandsvind.

Fäst säkerhetslinan på vristen vid användning av brädan i djupt vatten.

Använda dryckeshållaren

- Skruva fast de fyra öppningarna på dryckeshållaren (4) på brädans bagagenät (1).

Obs! Det främre bagagenätet på fönstret kan fällas på tvären med hjälp av karbinhaken.

- Placera stängda flaskor eller bägare i dryckeshållaren.

Använda brädan (bild I)

Obs! För din säkerhet, bär en lämplig flytväst (ingår ej i leveransomfattningen).

1. Börja med att stå på knä i mitten av brädan och stötta dig framåt på armarna i axelbredd.
2. Lyft på ena foten och placera den på brädan under höften. Upprepa med den andra foten.
3. Res dig långsamt upp från hukande ställning. Låt knät vara lätt böjd och fördela vikten bakåt.

Obs! Ta hjälp av paddelåran (ingår ej i leveransomfattningen) för att hålla balansen. Håll paddelåran med båda händerna i stående position som en balansstäng.

4. Nu står du i mitten av brädan med benen placerade isär i linje med höften.
5. Håll fast paddelårans handtag med ena handen. Fatta tag i paddelårans stång med andra handen. Den övre armen hålls sträckt under paddelrörelsen.
6. Stick ner paddelåran i vattnet, direkt bredvid men långt framför brädan. Den undre armen hålls också sträckt.
7. Dra paddelåran mot dig längs brädan med den undre armen. Den övre armen hålls sträckt under rörelsen.
8. Ta upp paddelåran ur vattnet i höjd med fötterna. Upprepa paddelrörelsen.

Transport i ryggsäck

Obs! Ryggsäcken lämpar sig endast för transport och förvaring av SUP-brädan och dess tillbehör.

Du kan förvara alla produktens delar i ryggsäcken (8) vid transport eller förvaring (bild F). Demontera produkten enligt avsnittet "Montering" i omvänd ordningsföljd. Säkerställ att produkten är fullständigt ren och torr.

1. Placera brädan (1) på ett rent, torrt och jämnt underlag.
2. Rulla ihop brädan och säkra den med bältet (5).
3. Stoppa ner brädan och alla andra delar i ryggsäcken.

Skötsel, förvaring, reparation

Skötsel

VARNING!

Använda inga aggressiva rengöringsmedel, borstar med metall- eller nylonborststrån eller vassa eller metalliska föremål som kniv eller liknande.

Rengör och torka brädan noggrant med ett mildt rengöringsmedel, särskilt efter användning i saltvatten och efter oljespill.

Brädan ska rengöras efter varje användning och med stängd ventil.

1. Lossa fenan (2) från brädan (1).
2. Placera brädan på ett rent, torrt och jämnt underlag.
3. Tvätta av brädan och fenan med rent vatten och mild tvål för att avlägsna saltkristaller, sandkorn och andra små partiklar.
4. Torka brädan med en torr och mjuk trasa.
5. Låt brädan och fenan torka helt.

Förvaring

VARNING!

Felaktig förvaring av produkten och i synnerhet av ryggsäcken kan innebära risk för mögel.

- Förvara produkten på en torr, välventilerad och torr plats utan direkt solljus för att skydda produkten mot stora temperaturskillnader.
- Om produkten inte ska användas på lång tid rekommenderar vi att den demonteras och förvaras i den medföljande ryggsäcken.
- Låt ryggsäckens blixtlås vara helt öppet vid långtidsförvaring för att säkerställa god ventilation.
- Förvara produkten oåtkomligt för barn och på en oåtkomlig plats.

- Ställ eller lägg inga tunga eller vassa föremål på produkten.
- Kontrollera produkten med avseende på slitageskador eller ålderstecken efter långtidsförvaring.

Reparation

WARNING!

Kontrollera brädan (1) med avseende på tryckförlust, hål eller revor innan varje användning. Om brädan läcker luft kan det förklaras med ett otätt ställe vid ventilen, en defekt ventil eller annat otätt ställe på brädan.

Du ska aldrig försöka reparera större skador på produkten själv.

Små skador kan du reparera med hjälp av det medföljande reparationskitet (7).

Ventilen (bild E)

Gör så här för att kontrollera om ventilen är otät eller defekt:

1. Vrid ventillocket (1a) motsols ur ventilen (1b).
2. Säkerställ att ingen sand eller andra främmande föremål befinner sig i ventilen.
3. Pumpa upp brädan helt.
4. Stäng ventilen.
5. Tvätta av området kring ventilen med tvål och vatten.

Om det bildas bubblor kring ventilen måste den vridas fast eller bytas ut.

• **Vrida fast ventilen:**

1. Vrid ventillocket (1a) motsols ur ventilen (1b).
2. Placera ventilnyckeln (3) på ventilen tills den har ett fullständigt grepp om ventilen (bild E).
3. Vrid ventilnyckeln medsols för att vrida fast ventilen.
4. Stäng ventilen med ventillocket och tvätta av området kring ventilen med tvål och vatten. Ventilen är tät om det inte längre bildas några bubblor. Bildas bubblor kring ventilen trots att ventilen vridits fast måste ventilen bytas ut.

• **Byta ut ventilen (bild E):**

1. Vrid ventillocket (1a) motsols ur ventilen (1b).
2. Töm brädan helt på luft.
3. Placera ventilnyckeln (3) på ventilen tills den har ett fullständigt grepp om ventilen.
4. Vrid ventilnyckeln motsols tills ventilen går att dra ut ur brädan.
5. Avlägsna den defekta ventilen ur brädan.
6. Sätt en ny ventil i brädan.

Obs! Reservventil finns att beställa via angivna serviceadress. Vi rekommenderar att du smörjer kring ventilen med lite silikonfett eller vaselin för bättre tätning.

7. Placera ventilnyckeln på ventilen och vrid fast ventilen medsols.
8. Placera ventillocket på ventilen och vrid fast locket medsols.

Otäta ställen

Otäta ställen på brädan får endast repareras med särskilt lämpade reparationslim. Ett reparationslim ingår i leveransomfattningen. Reparationer som genomförs med ett icke lämpligt reparationslim kan leda till ytterligare skador!

Lämpliga reparationslim finns att köpa i fackhandeln.

Obs! Små ställen (mindre än 2 mm) kan repareras genom att helt enkelt bara applicera lite lim på det otäta stället. Gå tillväga på följande sätt när det rör sig om större otäta ställen (större än 2 mm):

1. Töm brädan helt på luft.
2. Rengör stället som ska repareras nog.
3. Torka det rengjorda stället.
4. Klipp till en lapp som täcker en yta på 1,5 cm runt det skadade stället.
5. Applicera reparationslim både på den skadade ytan på produkten och på lappen. Låt reparationslimmet torka i ca 2-4 minuter.
6. Tryck lappen bestämt mot det otäta stället med hjälp av ett mjukt föremål. Se till att lappen appliceras på en yta utan rynkor eller veck. Avlägsna eventuella luftbubblor med ett avrundat föremål. Arbeta varsamt inifrån och ut.
7. Låt limmet torka i minst 12 timmar efter reparationen.
8. Applicera sedan limmet på lappens ränder.
9. Låt limmet torka i ca 4 timmar.

Viktigt: Kontrollera om det reparerade stället uppvisar otäthet efter genomförd reparation. Du ska aldrig försöka reparera mycket stora skador på produkten själv. Lämna in brädan på reparation hos en specialist.

Anvisningar för avfallshandling



Avfallshandla produkten och förpackningen enligt gällande föreskrifter.

Förvara förpackningsmaterial (som t.ex. plastpåsar) otillgängligt för barn.

Kontakta din kommun för mer information om avfallshandling av förbrukade produkter. Avfallshandla produkten och dess förpackning på ett miljövänligt sätt.



Återvinningskoden visar hur de olika materialerna ska återvinnas. Koden består av återvinningsymbolen, som står för ett kretslopp, och ett nummer, som kännetecknar materialet.

Information om garanti och servicehantering

Produkten har tillverkats med största noggrannhet och under kontinuerliga kontroller. DELTA-SPORT HANDELSKONTOR GmbH ger privatkunder tre års garanti från inköpsdatum (garantifrist) på denna produkt enligt nedanstående villkor. Garantin gäller endast material- och tillverkningsfel. Garantin omfattar inte delar som utsätts för normalt slitage och därför anses vara slitdelar (t.ex. batterier), samt ömtåliga delar som brytare eller delar som är tillverkade i glas.

Anspråk på denna garanti kan inte göras om produkten använts på ett felaktigt sätt, missbrukats eller använts i strid med ändamålsenlig användning. Anspråk kan heller inte göras om tillverkarens anvisningar inte har beaktats eller om produkten uppvisar skador som tyder på felaktig användning, eller underlåtenhet att beakta tillverkarens anvisningar. Undantag är material- eller bearbetningsfel som inte beror på ovanstående orsaker och som kan bevisas av kunden.

Anspråk på garantin kan endast göras inom garantitiden och mot uppvisande av kvitto. Spara därför originalkvittot. Garantitiden kan inte förlängas på grund av eventuella reparationer, lagstadgad garanti eller ex gratia. Detta gäller även för utbytta och reparerade delar. Vid ärenden kontakta oss via nedanstående servicetelefon eller via e-post. Om ett garantifall föreligger kommer vi - efter egen bedömning - att reparera, byta ut eller ersätta din produkt kostnadsfritt. Inga ytterligare rättigheter föreligger i samband med garantin. Dina juridiska rättigheter, i synnerhet garantianspråk gentemot återförsäljaren, påverkas inte av denna garanti.

IAN: 507031_2507

-  **Service Sverige**
 Tel.: 0770 930 739
 E-Mail: deltasport@lidl.se
-  **Service Suomi**
 Tel.: 09 42453024
 E-Mail: deltasport@lidl.fi

Hjertelig tillykke!

Du har valgt at købe en kvalitetsartikel. Lær artiklen at kende, inden du bruger den første gang.

 **Det gør du ved at læse nedenstående brugervejledning omhyggeligt.**

Brug kun artiklen som beskrevet og kun til de oplyste anvendelsesområder. Opbevar denne brugervejledning et sikkert sted. Udlever også alle dokumenter, hvis artiklen videregives til en tredjepart.

Brugervejledningen indeholder vigtige oplysninger om artiklen, dens klargøring, drift og pleje samt sikkerhedsregler. Vandsport medfører altid risici, så godt kendskab til artiklen kan forhindre eventuelle personskader eller endda dødsfald.



Leveringsomfang (fig. A)

- 1 x board (1)
- 1 x finne (2)
- 1 x ventilnøgle (3)
- 1 x kopholder (4)
- 1 x strop (5)
- 1 x sikkerhedsline (6)
- 1 x reparationsset inkl. lapper og lim (7)
- 1 x rygsæk (8)
- 1 x brugervejledning

Tekniske data

Board:

 Højest tilladte nyttelast: 140 kg

 = 1  = 0 Højest tilladte antal personer: Voksne: 1 Børn: 0

Rygsæk:

 Maks. lastkapacitet: 20 kg

Luftkammer:

 = 1 bar (15 psi) Nominelt driftstryk: 1,0 bar (15 psi)

Mål

SUP-board (fyldt med luft):
315 x 84 x 15 cm (L x B x H)

Vægt

SUP-board (uden luft): 8 kg

 Fremstillingsdato (måned/år):
12/2025

Bestemmelsesmæssig brug

Denne artikel er udviklet til privat fritidsbrug. Anvendelsesområde: beskyttede kystzoner op til 150 m - til færdsel i beskyttede, kystnære farvande, små bugter, små søer, smalle åer og kanaler.

Må ikke benyttes ved en vindstyrke over 4 og/eller ved en bølgehøjde over 0,3 m. Artiklen er ikke hjælp til at svømme, ikke et badelegetøj, ikke en vintersportsartikel og er kun egnet til svømmere! Ikke egnet til børn under 14 år.

Sikkerhedsanvisninger

ADVARSEL!

Forsigtighed og selvkritik på vandet er enormt vigtigt.

Overvurder aldrig dine kræfter og dine manøvreringsevner! Ophold dig altid i nærheden af kysten! Hold øje med vejret, varsler om uvejr og eventuelle lyssignaler!

ADVARSEL!

Overhold altid sikkerhedsreglerne og de gældende lovbestemmelser for søer og åbent vand, og bær for din egen sikkerheds skyld altid en godkendt redningsvest.

Livsfare!

- Hvis du skulle komme i havsnød på åbent hav, må du under ingen omstændigheder forlade boardet! Forsøg at gøre opmærksom på dig selv fra boardet.
- Hvis der under sejladsen opstår skader på luftkammeret, må du under ingen omstændigheder forlade boardet.
- Lad aldrig børn være alene med emballagematerialet. Der er kvælningsfare.

Fare for kvæstelser!

- Sørg altid for, at vægten er fordelt regelmæssigt på artiklen, når du padler.
- Det oppumpede board, pagajen (medfølger ikke ved levering) og finnerne er hårde og kan under visse omstændigheder forårsage kvæstelser.
- Pas på personer i nærheden ved transport af artiklen.
- Pas altid på andre personer, der befinder sig i vandet.
- Bær termodrægt, når du padler ved koldere temperaturer. Der er fare for nedkøling!
- Gør dig fortrolig med farvandet, inden du padler.
- Undlad at padle, når der ikke er en anden person i nærheden, hvis du ikke befinder dig i beskyttede badeområder.
- Hold afstand til rivende strøm, drivgods og andre forhindringer.
- FORSIGTIG VED FRALANDSVIND OG STRØMNINGER! Du kan blive ført væk.
- Må ikke benyttes i bølger, der bryder.
- Overhold angivelserne på typeskiltet.
- Overhold altid de lokale søfartsregler.
- Undlad at padle ved tidevandsskift eller høj bølgegang.
- Medbring ingen skarpe eller spidse genstande.
- Artiklen skal beskyttes mod kontakt med tvivlsomme væsker eller syrer. De kan medføre skader, der ikke kan repareres.
- Sørg for, at du ikke ender på stenet undergrund for at undgå skader på artiklen.
- Artiklen må under ingen omstændigheder transporteres på køretøjer i oppustet stand.
- Lad ikke artiklen ligge i vandet ubemandet. Den driver væk, hurtigere end du kan svømme efter den.
- Sørg altid for at medbringe pagajen ved brug, da du ellers ikke er i stand til at manøvrere artiklen tilstrækkeligt.

- Benyt ikke artiklen, hvis den er utæt og taber luft.
- Foretag ingen tekniske ændringer på artiklen. Ændringer af enhver art udgør fare i forbindelse med sejlad og medfører, at garantien bortfalder.
- Benyt aldrig artiklen, hvis du er påvirket af alkohol, narkotika eller medicin.
- Overvurder ikke dine kræfter, og spar på kræfterne, når du padler, så du uden problemer kan padle tilbage ad den tilbagelagte strækning.
- Ophold dig i beskyttede kystzoner op til 150 m, og vær opmærksom på skiftende vind- og strømforhold, der kan vanskeliggøre sejladsen betydeligt.
- Pas på, at dine fødder ikke sætter sig fast i sikkerhedsnoren eller bærehåndtaget, når du padler.
- Artiklen må maksimalt belastes med 140 kg.
- Artiklen kan kun bære vægten af én person.
- Undgå stenede strande, moler, lavt vand og lign. for at forhindre personskader og skader på artiklen.

Undgå tingsskader!

- Alle oppustede artikler er følsomme over for kulde. Artiklen må derfor aldrig foldes ud og pumpes op ved en temperatur under 5 °C!
- Pump artiklens luftkammer op til et driftstryk på maksimalt 1,0 bar (15 psi).
- Hvis lufttrykket stiger i direkte sollys, skal det udlignes ved at lukke en passende mængde luft ud. Åbn ventilen, og luk lidt luft ud, hvis trykket er over 1,0 bar (15 psi).
- Sørg for, at artiklen - især i oppumpet stand - ikke kommer i kontakt med eller gnider mod sten, grus eller spidse genstande, da der ellers kan opstå skader.
- Sæt kun egnede pumpeadaptere i sikkerhedsventilerne. Ellers kan ventilerne blive beskadigede.
- Anvend ikke en kompressor til at pumpe artiklen op.
- Pump ikke for hårdt op, da der ellers er fare for, at svejesømmene revner. Luk ventilen godt efter oppumpning.
- Undgå kontakt med ætsende, spidse eller farlige genstande, kemikalier eller væsker. Hvis dette alligevel skulle ske, skal du kontrollere boardet grundigt for lækager eller andre skader.
- Hold artiklen på afstand af åben ild og varme genstande (f.eks. glødende cigaretter).
- Kontroller artiklen for skader og slitage inden hver brug. Artiklen må kun anvendes i fejlfri stand!

Klargøring

Følg de enkelte klargøringstrin i den angivne rækkefølge.

- Vælg et glat og rent underlag med tilstrækkelig plads til at pakke og folde artiklen ud. Kontroller, om alle enkeltdele forefindes og er i fejlfri stand.

2. Fra den anden klargøring skal artiklen undersøges for eventuelle skader, huller og revner, og disse skal tætnes som beskrevet senere. Når du først er på vandet, kan eventuelle skader ikke længere afhjælpes.

Oppumpning af boardet

ADVARSEL!

- Undgå at pumpe boardet for hårdt op, da der ellers er fare for overstrækning af materialet, eller at svejse sømmene bliver revet op.
- Driftstrykket kan stige i solen. Udlign driftstrykket ved at lukke luft ud af boardet.
- Anvend en almindelig fodpumpe eller dobbeltvirkende stempelpumpe med passende tilslutningsmulighed og manometer til at blæse boardet op.
- Specielt udviklede, elektriske pumper til SUP-boards egner sig også til oppumpning. Disse pumper er forudindstillede til 15 psi og slukker automatisk, så snart dette lufttryk er nået. Kontrollér altid det oppumpede lufttryk. Hvis lufttrykket på 15 psi mod forventning ikke er nået, skal du pumpe efter manuelt eller lukke luft ud, indtil det nominelle tryk er nået.
- Anvend ikke kompressor eller trykluftflaske til at pumpe boardet op. Dette kan medføre skader.
- Pump altid boardet helt op.
- Pump ikke boardet op i nærheden af spidse eller skarpe genstande og heller ikke på ru eller stenet underlag.

VIGTIGT!

- Åbn kun ventilen for at pumpe op og lukke luft ud. Ellers kan den blive beskidt.
- Området omkring ventilen skal altid være tørt og rent.
- Sørg for, at der ikke kommer sand eller andre forureninger ind i ventilen.

Fyldning af luftkammeret

Vigtigt!

Det optimale driftstryk er 1,0 bar (15 psi).

1. Skru ventildækslet (1a) ud af ventilen (1b) ved at dreje den mod urets retning (fig. B).
 2. Sæt slangeenden fra en egnet pumpe (medfølger ikke ved levering) på ventilen, og skru den fast i urets retning (fig. B).
- Bemærk:** Ventilstiften (1c) skal være i lukket position (fig. B).
3. Pump boardet op til maksimalt 1,0 bar (15 psi).
 4. Stop med at pumpe, så snart manometeret viser 1,0 bar eller 15 psi.
 5. Skru slangeenden ud af ventilen ved at dreje den mod urets retning, og sæt ventildækslet på ventilen.
 6. Skru ventildækslet fast i urets retning.

Lukke luft ud (fig. C)

1. Skru ventildækslet (1a) ud af ventilen (1b) ved at dreje den mod urets retning.
2. Tag ventildækslet af.
3. Tryk ventilstiften (1c) ned, og skru den 90° i en valgfri retning, til den bliver i samme position. Lad ventilstiften blive i denne position, til al luften er lukket ud.

4. Når al luften er lukket ud, drejes ventilstiften 90° igen. Ventilstiften vender tilbage til udgangsstillingen.

Montering af finne (fig. D)

1. Tag plastspændet (1e) ud af finnekassen på undersiden af boardet (1).
2. Skub finnen (2) med den afrundede nederste del fremad ind i finnekassen.

Bemærk: Sørg for at skubbe finnen helt ind i finnekassen.

3. Sæt stiften (2a) i finnekassen for at fastgøre finnen.

Afmontering af finne (fig. D)

1. Tryk stiften (2a) ind for at løsne den fra finnekassen.
2. Træk finnen (2) ud af finnekassen.
3. Skub plastspændet (1e) ind i findekassen igen.

Brug

Indstilling af pagajlængde

Indstil længden af din pagaj (medfølger ikke ved levering) til din højde inden brug af boardet. Der er ingen fast regel for, hvilken længde der passer til hvilken kropshøjde.

Vi anbefaler at bruge følgende formel til at beregne den rigtige længde: **kropshøjde + 20 cm (8 tommer)**.

Du kan også beregne pagajlængden som følger:

1. Stræk din svageste arm op i luften.
2. Stil med den anden hånd pagajen under den udstrakte arm.
3. Forlæng eller forkort pagajen, til den passer under håndledet på den udstrakte arm.

Bemærk: Følg brugervejledningen fra pagajproducenten for at indstille pagajlængden korrekt.

Fastgøring af sikkerhedslinen på boardet (fig. G)

Fastgør sikkerhedslinen (6) i den bagerste D-ring (1d).

1. Træk sikkerhedslinens strop (6b) igennem D-ringen.
2. Træk ankelbåndet (6a) igennem sikkerhedslinens strop, indtil der dannes en knude ved D-ringen.

Brug af sikkerhedsline (fig. H)

ADVARSEL!

- Fastgør aldrig sikkerhedslinen (6) om anklen, hvis du bruger boardet på strømmende vand (f.eks. hurtige strømpartier og floder).
- Fastgør aldrig sikkerhedslinen til anklen ved fralandsvind.

Ved brug af boardet på dybt vand fastgøres sikkerhedslinen om anklen.

Brug af kopholder

- Drej de fire åbninger i kopholderen (4) ind i opbevaringsnettet på boardet (1).

Bemærk: Det forreste opbevaringsnet ved vinduet kan lægges over kors ved hjælp af karabinhagen.

- Placer de lukkede flasker eller kopper i kopholderen.

Brug af boardet (fig. I)

Bemærk: Brug for din egen sikkerheds skyld altid en egnet redningsvest (medfølger ikke ved levering).

1. Start med at sætte dig på knæ midt på boardet, og støt med armene foran med en skulderbreddes afstand.
2. Løft den ene fod, og placer den på boardet under hoften. Gentag dette med den anden fod.
3. Rejs dig langsomt op fra hugstilling. Lad knæene være let bøje, og læg vægten bagud.

Bemærk: Din pagaj (medfølger ikke ved levering) kan hjælpe dig med at holde balancen. Hold den som en balancestang i begge hænder, når du rejser dig op.

4. Du står nu midt på boardet med benene med ca. en hoftebreddes afstand.
5. Hold fast med den ene hånd om pagajens greb. Den anden hånd skal gribe om pagajens stang. Den øverste arm skal holdes strakt, når du padler.
6. Stik pagajen ned i vandet lige ved siden af boardet så langt fremme som muligt. Her skal den nederste arm også holdes strakt.
7. Træk pagajen ind mod dig selv langs boardet med den nederste arm, den øverste arm skal holdes strakt.
8. Når pagajen er på højde med fødderne, trækkes den op af vandet. Fortsæt med at padle ved at følge denne fremgangsmåde.

Transport i rygsækken

Bemærk: Rygsækken er udelukkende beregnet til transport og opbevaring af SUP-boardet og tilbehøret til boardet.

Til transport eller opbevaring kan du putte alle delene i rygsækken (8) (fig. F). Afmonter artiklen som beskrevet i afsnittet "Klargøring", men i omvendt rækkefølge. Sørg for, at artiklen er helt ren og tør.

1. Læg boardet (1) på et rent, tørt og jævnt underlag.
2. Rul boardet sammen, og bind remmen (5) om det.
3. Læg boardet og alle de andre dele ned i rygsækken.

Pleje, opbevaring, reparation

Pleje

ADVARSEL!

Anvend ikke aggressive rengøringsmidler, børster med metal- eller nylonhår og ingen skarpe eller metalliske genstande som knive eller lignende.

Rengør boardet grundigt med et mildt rengøringsmiddel, og tør det af, især efter brug i saltvand, og hvis det er blevet smurt ind i olie.

Rengør kun boardet med lukket ventil og efter hver brug.

1. Løsn finnen (2) fra boardet (1).
2. Læg boardet på et rent, tørt og jævnt underlag.
3. Skyl boardet og finnen med rent vand og mild sæbe efter hver brug for at fjerne saltkrystaller, sandkorn og andet småsnavs.
4. Tør alle dele af med en tør og blød klud.
5. Lad derefter boardet og finnen tørre helt.

Opbevaring

ADVARSEL!

Ved uhensigtsmæssig opbevaring af artiklen, især af rygsækken, er der fare for skimmeldannelse.

- Opbevar artiklen på et rent, godt ventileret og tørt sted uden direkte sollys, hvor den ikke bliver udsat for større temperatursvingninger.
- Hvis artiklen ikke skal bruges i længere tid, anbefaler vi at afmontere den helt og lægge den i den medfølgende rygsæk.
- Åbn lynlåsen i rygsækken helt for at sikre, at artiklen bliver ventileret, hvis den ikke skal anvendes i længere tid.
- Opbevar artiklen utilgængeligt for børn og sikkert lukket.
- Læg ikke tunge eller skarpe genstande på artiklen.
- Kontroller artiklen for tegn på slitage eller ældning efter længerevarende opbevaring.

Reparation

ADVARSEL!

Kontroller boardet (1) for tryktab, huller eller revner inden hver brug.

Hvis boardet mister luft, kan det skyldes en utæthed i ventilen, en defekt ventil eller en utæthed i boardet.

Ved større skader bør du under ingen omstændigheder selv foretage reparationer.

Mindre skader kan du reparere med det medfølgende reparationssæt (7).

Ventil (fig. E)

Gå frem som følger for at kontrollere, om en ventil er utæt eller defekt:

1. Skru ventildækslet (1a) ud af ventilen (1b) ved at dreje den mod urets retning.
2. Kontroller, at der ikke sidder sand eller andre fremmedlegemer i ventilen.
3. Pump boardet helt op.
4. Luk ventilen.
5. Skyl boardet af med sæbevand omkring ventilen.

Hvis der dannes bobler omkring ventilen, skal ventilen strammes eller udskiftes.

• Stramning af ventil:

1. Skru ventildækslet (1a) ud af ventilen (1b) ved at dreje den mod urets retning.
2. Sæt ventilnøglen (3) på ventilen, til den griber helt fat omkring ventilen.
3. Drej ventilnøglen i urets retning for at stramme ventilen.
4. Luk ventilen med ventildækslet, og skyl boardet af med sæbevand omkring ventilen. Hvis der ikke længere dannes bobler, er ventilen tæt.
Hvis der stadig dannes bobler omkring ventilen, selvom den er strammet, skal den udskiftes.

• Udskiftning af ventil (fig. E):

1. Skru ventildækslet (1a) ud af ventilen (1b) ved at dreje den mod urets retning.
2. Luk al luften ud af boardet.
3. Sæt ventilnøglen (3) på ventilen, til den griber helt fat omkring ventilen.
4. Drej ventilnøglen mod urets retning, til ventilen kan skrues af boardet.

5. Fjern den defekte ventil fra boardet.

6. Sæt en ny ventil i boardet.

Bemærk: Du kan bestille en reserveventil på den angivne serviceadresse. Vi anbefaler at smøre silikonefedt eller vaseline omkring ventilen for at opnå en bedre tætning.

7. Sæt ventilnøglen på ventilen, og skru ventilen fast igen i urets retning.

8. Sæt ventildækslet på ventilen, og skru det fast i urets retning.

Utæthed

Reparer kun utætheder på boardet med egnet lim. Lim indgår i leveringsomfanget. Reparationer med uegnet lim kan medføre yderligere skader!

Du kan købe egnet lim hos en forhandler.

Bemærk: Små utætheder (mindre end 2 mm) kan du også reparere kun med lim ved at klistre limen direkte på utætheden. Ved større utætheder (større end 2 mm) skal du gå frem som følger:

1. Luk al luften ud af boardet.
2. Rengør stedet, der skal repareres, grundigt.
3. Tør det rengjorte sted.
4. Tag en af lapperne, og skær et stykke til, der dækker det beskadigede område plus yderligere 1,5 cm til alle sider.
5. Smør lim på utætheden og på den tilskårne lap. Lad limen tørre i ca. 2-4 minutter.
6. Tryk lappen fast på det utætte sted med en blød genstand. Sørg for at arbejde på et jævnt underlag uden rynker eller folder. Fjern forsigtigt eventuelle luftbobler med en afrundet genstand indefra og ud.
7. Lad limen tørre i mindst 12 timer efter reparationen.
8. Fjern limen fra kanten af lappen, efter den er tørret.
9. Lad limen tørre i ca. 4 timer.

Vigtigt: Før du går i vandet med boardet efter reparationen, skal du kontrollere, om det reparerede sted er tæt. Ved meget store skader bør du under ingen omstændigheder selv foretage reparationer. Aflever boardet til reparation hos et faguddannet værksted.

Henvisninger vedr. bortskaffelse



Bortskaf artiklen og emballagematerialerne i henhold til aktuelle, lokale forskrifter. Opbevar emballagematerialer (som f.eks. folieposer) utilgængeligt for børn. Yderligere informationer om bortskaffelse af den udtjente artikel kan indhentes hos kommunen. Bortskaf artiklen og emballagen på en miljøvenlig måde.



Genbrugskoden tjener til identifikation af forskellige materialer med hensyn til tilbageførsel til genanvendelses kredsløbet (recycling). Koden består af et genbrugssymbol, som afspejler genanvendelses kredsløbet, og et tal, der identificerer materialet.

Oplysninger om garanti og servicehåndtering

Varen er fremstillet med største omhu og under løbende kontrol. DELTA-SPORT HANDELS-KONTOR GmbH yder private slutkunder tre års garanti på varen fra købsdato (Garantifrist) i henhold til følgende bestemmelser.

Garantien gælder kun for materiale- og fremstillingsfejl. Garantien dækker ikke dele, der udsættes for normal slitage og derfor må betragtes som sliddele (f.eks. batterier) eller skrøbelige dele såsom afbrydere eller dele, der er fremstillet af glas.

Garantien kan ikke gøres gældende, hvis varen er blevet anvendt ukorrekt eller uagtsomt eller til andre formål end det tilsigtede eller i det tilsigtede omfang. Garantien bortfalder ligeledes ved manglende overholdelse af anvisningerne i betjeningsvejledningen. Kunden skal kunne påvise, at der er tale om materiale- eller fremstillingsfejl og ikke fejl som følge af ovenstående omstændigheder.

Garantien kan kun gøres gældende i garanti-perioden mod fremvisning af original kvittering. Gem derfor den originale kvittering. Garanti-perioden forlænges ikke i tilfælde af reparation i henhold til garantien, den lovpligtige garanti eller pr. kulance. Dette gælder også for udskiftede og reparerede dele.

I tilfælde af klager er det muligt at kontakte nedenstående servicelinje eller kontakte os pr. e-mail. Ved garantisager vil vi efter eget skøn reparere varen uden beregning, ombytte varen eller refundere købsprisen. Der er ingen yderligere rettigheder under garantien. Dine lovmæssige rettigheder, herunder navnlig garantikrav over for sælger, indskrænkes ikke som følge af denne garanti.

IAN: 507031_2507

 Service Danmark
Tel.: 32 710005
E-Mail: deltasport@lidl.dk

Gratulujemy!

Decydując się na ten produkt, otrzymują Państwo towar wysokiej jakości. Należy zapoznać się z produktem przed jego pierwszym użyciem.

 **Należy uważnie przeczytać następującą instrukcję użytkownika.**

Produkt ten należy użytkować wyłącznie w opisany sposób oraz zgodnie ze wskazanym przeznaczeniem. Niniejszą instrukcję użytkownika należy przechowywać w bezpiecznym miejscu. Przekazując produkt innej osobie, należy upewnić się, że otrzyma ona także całą dokumentację dotyczącą produktu. Instrukcja użytkownika zawiera ważne szczegóły dotyczące produktu, jego montażu, obsługi i pielęgnacji, jak również zasady bezpieczeństwa. Uprawianie sportów wodnych zawsze wiąże się z ryzykiem, dlatego dokładna znajomość produktu zmniejsza ewentualne kontuzje lub nawet ryzyko wypadków śmiertelnych.

Zakres dostawy (rys. A)

- 1 x deska (1)
- 1 x statecznik (2)
- 1 x klucz do wentyla (3)
- 1 x uchwyt na napoje (4)
- 1 x pasek (5)
- 1 x smycz (6)
- 1 x zestaw naprawczy zawierający łątki i klej (7)
- 1 x plecak (8)
- 1 x instrukcja użytkownika

Dane techniczne

Deska:

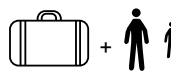
 Maksymalne dopuszczalne obciążenie użytkowe: 140 kg

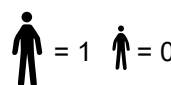
 Maksymalna dopuszczalna liczba osób: Osoby dorosłe: 1 Dzieci: 0

Plecak:

 Maks. ładowność: 20 kg

Komora powietrzna:

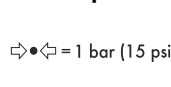
 Nominalne ciśnienie podczas użytkowania: 1,0 bar (15 psi)

Wymiary

Deska SUP (napompowana): 315 x 84 x 15 cm (dł. x szer. x wys.)

Waga

Deska SUP (nienapompowana): 8 kg

 Data produkcji (miesiąc/rok): 12/2025

Użytkowanie zgodne z przeznaczeniem

Ten produkt jest przeznaczony do użytku prywatnego i zastosowań w czasie wolnym. Obszar zastosowania: chronione strefy przybrzeżne do 150 m – do pływania na chronionych wodach przybrzeżnych, małych zatokach, małych jeziorach, wąskich rzekach i kanałach.

Nie używać przy sile wiatru wyższej od 4 i/ lub przy wysokości fali przekraczającej 0,3 m. Produkt ten nie służy jako pomoc do pływania, zabawy we wodzie, do uprawiania sportów zimowych i jest przeznaczony tylko dla osób potrafiących pływać! Nie nadaje się dla dzieci poniżej 14 lat.

Wskazówki bezpieczeństwa

OSTRZEŻENIE!

Rozwaga i odpowiednia ocena własnych umiejętności podczas przebywania na/w wodzie są bardzo ważne.

Nigdy nie należy przeceniać swoich sił i umiejętności sterowania! Należy zawsze przebywać w pobliżu brzegu! Należy zwracać uwagę na pogodę, ostrzeżenia o niepogodzie lub ewentualne sygnały świetlne!

OSTRZEŻENIE!

Należy zawsze przestrzegać zasad bezpieczeństwa i obowiązujących przepisów dotyczących jezior i otwartych wód. Dla własnego bezpieczeństwa zawsze trzeba zakładać sprawdzoną kamizelkę ratunkową.

Zagrożenie życia!

- W przypadku wystąpienia niebezpieczeństwa na otwartej wodzie pod żadnym pozorem nie należy opuszczać deski! Należy spróbować zwrócić na siebie uwagę, pozostając na desce.
- Jeśli podczas użytkowania w wodzie dojdzie do uszkodzenia komory powietrznej, w żadnym wypadku nie należy opuszczać deski.
- Nigdy nie pozwalaj, aby dzieci bez nadzoru miały dostęp do opakowania. Niebezpieczeństwo uduszenia.

Niebezpieczeństwo odniesienia obrażeń!

- Podczas pływania należy się upewnić, że ciężar jest stale równomiernie rozłożony na powierzchni produktu.
- Napompowana deska, wiosło oraz stateczniki są twarde i mogą w pewnych warunkach doprowadzić do odniesienia obrażeń.
- Podczas transportu produktu zwracać uwagę na osoby znajdujące się obok.
- Zawsze zwracać uwagę na inne osoby znajdujące się w wodzie.
- Podczas pływania przy chłodniejszych temperaturach należy nosić kombinezon termiczny (ocieplający). Ryzyko wystąpienia hipotermii!
- Przed rozpoczęciem pływania należy się zapoznać z danym zbiornikiem wodnym.
- Nigdy nie należy pływać, kiedy w pobliżu nie ma ani jednej osoby, a przebywa się w strefie niestrzeżonej.
- Należy stale zachowywać odstęp od prądów wodnych, przedmiotów pływających na wodzie oraz innych przeszkód.
- **UWAŻAĆ NA WIATRY ODLĄDOWE I PRĄDY!** Mogą one spowodować zniesienie użytkownika z dala od lądu.
- Nie używać przy załamujących się falach.
- Należy przestrzegać informacji podanych na tabliczce znamionowej.

- Należy zawsze przestrzegać lokalnych przepisów dotyczących żeglugi.
- Nie wolno pływać na desce podczas pływowych zmian poziomu morza lub przy wysokich falach.
- Podczas użytkowania nie przewozić żadnych ostrych lub spiczastych przedmiotów.
- Produkt powinien być chroniony przed kontaktem ze szkodliwymi płynami lub kwasami. Może to spowodować nieodwracalne uszkodzenia.
- Aby zapobiec uszkodzeniom produktu, należy uważać, aby nie poruszać się po kamiennym podłożu.
- Nigdy nie wolno transportować napompowanego produktu na samochodach.
- Nigdy nie wolno zostawiać produktu samego na wodzie. Zostanie zniesiony przez wodę szybciej, niż użytkownik będzie w stanie do niego dopłynąć.
- Przed korzystaniem z produktu użytkownik powinien się upewnić, że zabrał ze sobą wiosło, w przeciwnym razie nie będzie mógł odpowiednio manewrować produktem.
- Nie wolno używać produktu, jeśli jest on nieuszczelny i schodzi z niego powietrze.
- Nie wolno dokonywać żadnych technicznych zmian w produkcie. Wszelkie zmiany zagrażają prawidłowemu pływaniu i prowadzą do utraty gwarancji.
- Nigdy nie wolno korzystać z tego produktu pod wpływem alkoholu, narkotyków lub leków.
- Nigdy nie należy przeceniać swoich sił i należy rozplanować swoją siłę podczas pływania w taki sposób, aby bez problemów móc pokonać z powrotem do tej pory przepłynięty odcinek. Należy przebywać w chronionych strefach przybrzeżnych do 150 m i zwracać uwagę na zmieniające się warunki wiatru i prądu, które mogą wyraźnie utrudnić dalsze poruszanie się.
- Podczas pływania na desce należy zwracać uwagę na to, aby stopy użytkownika nie zaplątały się w linkę mocującą lub w uchwyt do transportu.
- Maksymalna nośność tego produktu wynosi 140 kg.
- Ten produkt może unieść maksymalnie ciężar jednej osoby.
- Należy unikać skalistych brzegów, pomostów, mielizn itp., aby zapobiec obrażeniom i szkodom.

Zapobieganie szkodom rzeczowym!

- Wszystkie produkty nadmuchiwane są wrażliwe na niskie temperatury. W związku z tym nigdy nie należy rozkładać i pompować produktu w temperaturze poniżej 5°C!
- Należy napompować komorę produktu do maksymalnego ciśnienia roboczego 1,0 bar (15 psi).
- Jeżeli ciśnienie powietrza przy mocnym słońcu wzrośnie, należy je odpowiednio wyrównać poprzez spuszczenie powietrza. W tym celu otworzyć wentyl i spuścić nieco powietrze, gdy ciśnienie osiągnie wartość powyżej 1,0 bar (15 psi).

- Należy zwrócić uwagę na to, aby produkt – szczególnie nadmuchany – nie wchodził w kontakt z kamieniami, żwirem lub ostrymi przedmiotami oraz nie był po nich ciągnięty i nie ocierał się o nic, ponieważ może wtedy dojść do jego uszkodzenia.
- Do wentyli bezpieczeństwa należy wtykać jedynie odpowiednie adaptory pompki. W przeciwnym razie wentyle mogą zostać uszkodzone.
- Nie należy używać kompresorów w celu napompowania produktu.
- Nie należy napompowywać za mocno, ponieważ istnieje ryzyko, że spoiny pękną. Po napompowaniu dobrze zamknąć wentyl.
- Unikać kontaktu ze żrącymi, ostrymi lub niebezpiecznymi przedmiotami, chemikaliami i płynami. Jeśli już jednak do takiego kontaktu dojdzie, należy dokładnie sprawdzić, czy deska nie wykazuje żadnych uszkodzeń i czy jest całkowicie szczelna.
- Trzymać produkt z dala od otwartego ognia i gorących przedmiotów (np. zapalonych papierosów).
- Przed każdym użyciem należy sprawdzić produkt pod kątem uszkodzeń lub zużycia. Produkt może być używany wyłącznie, jeśli jego stan nie wzbudza żadnych zastrzeżeń!

Montaż

Należy przestrzegać poszczególnych kroków montażowych w podanej kolejności.

- Do wyjęcia produktu z opakowania i montażu należy wybrać płaską i czystą powierzchnię z wystarczającą ilością miejsca. Upewnić się, że dostępne są wszystkie elementy i że nie są uszkodzone.
- Od drugiego montażu należy się upewnić, czy produkt nie wykazuje jakichkolwiek uszkodzeń, dziur lub pęknięć, które trzeba uszczelnić zgodnie z opisem zawartym w dalszej części niniejszej instrukcji. Na wodzie nie będzie już możliwości naprawy ewentualnych uszkodzeń.

Pompowanie deski

OSTRZEŻENIE!

- Należy unikać nadmiernego pompowania deski, ponieważ istnieje ryzyko zbyt mocnego rozciągnięcia lub nawet rozerwania spoin.
- Ciśnienie robocze może się zwiększyć w słońcu. Należy wyrównać ciśnienie robocze poprzez spuszczenie powietrza z deski.
- Do napompowywania należy używać dostępnych na rynku pompek nożnych lub dwusuwowych pompek tłokowych z odpowiednimi adapterami i manometrem.
- Do napompowywania nadają się również specjalnie opracowane pompki elektryczne do desek SUP. Pompki te są wstępnie ustawione na 15 psi i automatycznie się wyłączają, gdy ten poziom ciśnienia powietrza zostanie osiągnięty. Zawsze sprawdzać ciśnienie powietrza. Jeżeli wbrew oczekiwaniom ciśnienie powietrza 15 psi nie zostanie osiągnięte, należy pompować ręcznie lub spuszczać powietrze aż do momentu osiągnięcia ciśnienia znamionowego.

- Do napompowywania produktu nie należy stosować kompresorów ani butli ze sprężonym powietrzem. Może to doprowadzić do uszkodzenia produktu.
- Należy zawsze pompować deskę do pełna.
- Nie wolno napompowywać deski w pobliżu kanciastych lub ostrych przedmiotów ani na szorstkim lub żwirowatym podłożu.

WAŻNE!

- Wentyl można otwierać wyłącznie w celu napompowania produktu lub spuszczenia z niego powietrza. W przeciwnym razie może dojść do jego zanieczyszczenia.
- Obszar wokół wentylu musi być zawsze suchy i czysty.
- Zwracać uwagę na to, aby piasek ani żadne inne zanieczyszczenia nie dostały się do wnętrza wentyla.

Napełnianie komory powietrznej

Ważne!

Optymalne ciśnienie robocze wynosi 1,0 bar (15 psi).

- Wykręcić pokrywkę (1a) z wentyla (1b) w kierunku odwrotnym do ruchu wskazówek zegara (rys. B).
- Założyć koniec węża odpowiedniej pompki (brak w zakresie dostawy) na wentyl i przykręcić go w kierunku zgodnym z ruchem wskazówek zegara (rys. B).

Wskazówka: trzpień wentyla (1c) musi się przy tym znajdować w pozycji zamkniętej (rys. B).

- Napompować deskę maksymalnie do ciśnienia 1,0 bar (15 psi).
- Zakończyć proces pompowania, gdy tylko manometr wskaże 1,0 bar lub 15 psi.
- Odkręcić koniec węża z wentyla w kierunku odwrotnym do ruchu wskazówek zegara i ponownie założyć na wentyl pokrywkę zaworu.
- Przykręcić pokrywkę wentyla w kierunku zgodnym z ruchem wskazówek zegara.

Spuszczanie powietrza (rys. C)

- Wykręcić pokrywkę (1a) z wentyla (1b) w kierunku odwrotnym do ruchu wskazówek zegara.
- Zdjąć pokrywkę wentyla.
- Należy wcisnąć trzpień wentyla (1c) w dół i przekręcić o 90° w dowolnym kierunku, aż pozostanie w swojej pozycji. Pozostawić w tej pozycji trzpień wentyla aż do całkowitego ułotnienia się powietrza.
- Po zakończeniu spuszczenia powietrza należy przekręcić trzpień wentyla ponownie o 90°. Trzpień wentyla powróci wtedy do swojej początkowej pozycji.

Montaż statecznika (rys. D)

- Wyjąć mostek z tworzywa sztucznego (1e) z gniazda statecznika na spodzie deski (1).
- Wsunąć statecznik (2) zaokrąglonym dolnym końcem do przodu w gniazdo statecznika.

Wskazówka: upewnić się, że statecznik został całkowicie wsunięty w gniazdo statecznika.

- Włożyć trzpień (2a) w gniazdo statecznika, aby zamocować statecznik.

Demontaż statecznika (rys. D)

- Wcisnąć trzpień (2a), aby uwolnić go z gniazda statecznika.

- Wyciągnąć statecznik (2) z gniazda statecznika.

- Ponownie wsunąć mostek z tworzywa sztucznego (1e) w gniazdo statecznika.

Użytkowanie

Ustawianie długości wiosła

Przed rozpoczęciem używania deski należy ustawić długość wiosła (brak w zakresie dostawy) odpowiednio do swojego wzrostu. Nie ma żadnych ogólnych reguł, które opisywałyby, jaka długość wiosła jest odpowiednia do danej wysokości wzrostu.

W celu ustalenia prawidłowej długości zalecamy skorzystanie z następującej formuły:

wzrost + 20 cm (8 cali).

Można również ustalić odpowiednią długość wiosła w następujący sposób:

- Wyciągnąć swoją słabszą rękę do góry.
- Drugą ręką umieścić wiosło pod wyciągniętą ręką.
- Wydłużyć lub skrócić wiosło, aż znajdzie się pod nadgarstkiem wyciągniętej ręki.

Wskazówka: w celu prawidłowego ustawienia długości wiosła należy przestrzegać instrukcji użytkownika producenta wiosła.

Przymocowanie smyczy do deski (rys. G)

Zamocować smycz (6) na tylnym pierścieniu w kształcie litery D (1d).

- Przeciągnąć szlufkę (6b) smyczy przez pierścień w kształcie litery D.
- Przeciągnąć strzemień do kostki stopy (6a) przez szlufkę smyczy, aż na pierścieniu w kształcie litery D stworzy się supeł.

Użytkowanie smyczy (rys. H)

OSTRZEŻENIE!

- Nigdy nie wolno mocować smyczy (6) na swojej kostce podczas używania deski w akwencie z płynącą wodą (np. na wodach z prądami i na rzekach).
- Nigdy nie wolno mocować smyczy na swojej kostce w przypadku wiatru odlądowego.
- Podczas korzystania z deski na głębokiej wodzie należy zamocować smycz na kostce stopy.

Użytkowanie uchwytu na napoje

- Przykręcić cztery otwory uchwytu na napoje (4) do siatki bagażu deski (1).

Wskazówka: przednią siatkę bagażu na okienku podglądu można przełożyć na krzyż za pomocą karabińczyka.

- W uchwycie na napoje umieszczać zamknięte butelki lub kubki.

Użytkowanie deski (rys. I)

Wskazówka: dla zapewnienia własnego bezpieczeństwa nosić kamizelkę ratunkową (brak w zakresie dostawy).

- Najpierw uklęknąć pośrodku deski i podprzeć ręce z przodu na szerokość ramion.
- Unieść jedną stopę i ustawić ją na desce poniżej biodra. Powtórzyć ten krok z drugą stopą.
- Powoli wstać z przysiadu. Lekko ugiąć kolana i przenieść ciężar ciała do tyłu.

Wskazówka: wiosło (brak w zakresie dostawy) może pomóc w utrzymaniu równowagi. W tym celu podczas wstawiania należy chwycić je w obydwie ręce jak drążek do balansowania.

4. Użytkownik powinien stać pośrodku deski z nogami ustawionymi na szerokości bioder.
5. Jedną ręką przytrzymać uchwyt wiosła. Drugą ręką objąć drążek wiosła. Podczas wiosłowania prawa ręka jest wyprostowana.
6. Umieścić wiosło w wodzie w taki sposób, aby było daleko wysunięte do przodu i znajdowało się bezpośrednio przy desce. Należy przy tym wyprostować prawą rękę.
7. Pociągając wiosło przedramieniem do siebie wzdłuż deski, ramię powinno przy tym pozostać wyprostowane.
8. Wyciągnąć wiosło z wody na wysokości stóp. Należy powtórzyć wiosłowanie.

Transport w plecaku

Wskazówka: plecak służy wyłącznie do transportu i przechowywania deski SUP i jej akcesoriów.

W celu transportu lub przechowywania można włożyć wszystkie części do plecaka (8) (rys. F). Zdemontować produkt zgodnie ze wskazówkami w rozdziale „Montaż”, wykonując je w odwrotnej kolejności. Upewnić się, że produkt jest całkowicie czysty i suchy.

1. Położyć deskę (1) na czystym, suchym i równym podłożu.
2. Zwinąć deskę i związać ją paskiem (5).
3. Schować deskę wraz z innymi częściami do plecaka.

Pielęgnacja, przechowywanie, naprawa

Pielęgnacja

OSTRZEŻENIE!

Do czyszczenia nie należy używać agresywnych środków czyszczących, szczeroków z metalową lub nylonową szczecinką ani ostrych lub metalowych przedmiotów, takich jak noże i tym podobne.

Dokładnie wyczyścić deskę łagodnym detergentem i wysuszyć ją, szczególnie po użyciu w słonej wodzie i po zabrudzeniu olejem.

Czyścić deskę wyłącznie przy zamkniętym wentylu i po każdorazowym użyciu.

1. Zdjąć statecznik (2) z deski (1).
2. Położyć deskę na czystym, suchym i równym podłożu.
3. Wypłukać deskę oraz stateczniki świeżą wodą z łagodnym mydłem, aby usunąć kryształ soli, ziarna piasku i inne drobne zanieczyszczenia.
4. Wytrzeć wszystko suchą i miękką ścierką.
5. Następnie odstawić deskę i stateczniki do całkowitego wyschnięcia.

Przechowywanie

OSTRZEŻENIE!

W przypadku nieprawidłowego przechowywania produktu, w szczególności plecaka, istnieje niebezpieczeństwo pleśnienia.

- Przechowywać produkt w czystym, dobrze wentylowanym i suchym miejscu bez bezpośredniego światła słonecznego, gdzie nie będzie on narażony na duże wahania temperatury.
- W przypadku dłuższego nieużywania zalecamy całkowicie demontaż produktu i przechowywanie go w dołączonym plecaku.
- W przypadku dłuższego nieużywania należy całkowicie otworzyć zamek błyskawiczny plecaka, aby zapewnić wentylację produktu.
- Produkt należy przechowywać w miejscu niedostępnym dla dzieci.
- Nie należy umieszczać na produkcie żadnych ciężkich ani ostrych przedmiotów.
- Po dłuższym okresie przechowywania należy sprawdzić, czy produkt nie wykazuje jakichś śladów zużycia lub zmęczenia materiału.

Naprawa

OSTRZEŻENIE!

Przed każdym użyciem należy sprawdzić deskę (1) pod kątem ewentualnej utraty ciśnienia, dziur lub pęknięć.

Jeśli z deski schodzi powietrze, może to być spowodowane nieszczelnością wentyla, uszkodzeniem zaworu lub nieszczelnością samej deski.

W przypadku poważnych uszkodzeń nigdy nie wolno samodzielnie wykonywać napraw. Niewielkie uszkodzenia można naprawić samodzielnie dostarczonym zestawem naprawczym (7).

Wentyl (rys. E)

Aby sprawdzić, czy wentyl jest nieszczelny lub uszkodzony, należy wykonać następujące kroki:

1. Wykręcić pokrywkę (1a) z wentyla (1b) w kierunku odwrotnym do ruchu wskazówek zegara.
2. Należy się upewnić, że w wentylu nie ma piasku ani innych ciał obcych.
3. Napompować deskę do pełna (1).
4. Zamknąć wentyl.
5. Oplukać deskę w okolicy wentyla wodą z mydłem.

Jeśli w okolicy wentyla tworzą się pęcherzyki powietrza, wentyl musi zostać dokręcony lub wymieniony.

• Dokręcanie wentyla:

1. Wykręcić pokrywkę (1a) z wentyla (1b) w kierunku odwrotnym do ruchu wskazówek zegara.
2. Nałożyć na wentyl klucz do zaworu (3), aż w pełni obejmie on wentyl (rys. E).
3. Przekręcić klucz do wentyla w kierunku zgodnym z ruchem wskazówek zegara, aby dokładnie dokręcić wentyl.
4. Zamknąć wentyl nakrętką i oplukać deskę w okolicy wentyla wodą z mydłem. Jeśli nie będą się już tworzyły pęcherzyki powietrza, wentyl jest szczelny. Jeśli pomimo dokładnego zakręcenia wentyla wciąż tworzą się pęcherzyki powietrza, należy wymienić wentyl na nowy.

• Wymiana wentyla (rys. E):

1. Wykręcić pokrywkę (1a) z wentyla (1b) w kierunku odwrotnym do ruchu wskazówek zegara.
2. Całkowicie spuścić powietrze z deski.
3. Nałożyć na wentyl klucz do wentyla (3), aż w pełni obejmie on wentyl.
4. Przekręcić klucz do wentyla w kierunku odwrotnym do ruchu wskazówek zegara, aż będzie można wyjąć wentyl z deski.
5. Wyjąć uszkodzony wentyl z deski.
6. Włożyć nowy wentyl do deski.
Wskazówka: wentyl zastępczy można uzyskać pod adresem serwisowym podanym poniżej. Dla lepszej szczelności zalecamy nasmarowanie okolicy wokół wentyla smarem silikonowym lub wazeliną.
7. Nałożyć na wentyl klucz do wentyla i dokręcić go w kierunku zgodnym z ruchem wskazówek zegara.
8. Założyć nakrętkę na wentyl i przekręcić ją w kierunku zgodnym z ruchem wskazówek zegara.

Nieszczelne miejsce

Należy naprawić nieszczelne miejsca na desce za pomocą odpowiedniego kleju. Klej wchodzi w zakres dostawy. Wykonywanie napraw przy użyciu nieodpowiedniego kleju może doprowadzić do jeszcze większego uszkodzenia produktu!

Odpowiednie kleje można nabyć w specjalistycznych sklepach.

Wskazówka: niewielkie miejsca (mniejsze niż 2 mm) można naprawić już poprzez samo nałożenie kleju bezpośrednio na to konkretne miejsce. W przypadku większych nieszczelnych miejsc (większych niż 2 mm) należy wykonać następujące kroki:

1. Całkowicie spuścić powietrze z deski.
2. Dokładnie oczyścić miejsce, które trzeba naprawić.
3. Osuszyć oczyszczone miejsce.
4. Wyciąć z łątki odpowiedni kształt, który pokryje uszkodzony obszar i będzie wystawał o 1,5 cm z każdej strony.
5. Nałożyć klej zarówno na nieszczelne miejsce, jak i na samą wyciętą wcześniej łątkę. Odczekać ok. 2-4 min, aż klej wyschnie.
6. Mocno docisnąć łątkę miękkim przedmiotem do nieszczelnego miejsca. Upewnić się, że praca wykonywana jest na płaskiej powierzchni bez zmarszczek i fałd. Ostrożnie usunąć ewentualne pęcherzyki powietrza przedmiotem o zaokrąglonym kształcie od wewnątrz na zewnątrz.
7. Po wykonaniu naprawy odczekać co najmniej 12 godzin do wyschnięcia kleju.
8. Po wyschnięciu nałożyć klej na krawędzie łątki.
9. Odczekać ok. 4 godziny do wyschnięcia kleju.

Ważne: przed korzystaniem z deski w wodzie, po wykonanej naprawie należy sprawdzić, czy naprawione miejsce jest szczelne. W przypadku poważnych uszkodzeń nigdy nie należy wykonywać napraw samodzielnie. Należy wtedy oddać deskę do naprawy w specjalistycznym warsztacie.

Uwagi odnośnie recyklingu



Artykuł i materiały opakowaniowe należy usunąć zgodnie z aktualnie obowiązującymi miejscowymi przepisami. Materiały opakowaniowe (np. worki foliowe) należy przechowywać w miejscu niedostępnym dla dzieci. Szczegółowe informacje na temat sposobów usuwania zużytego artykułu można uzyskać u władz gminnych i miejskich. Artykuł oraz opakowanie należy usunąć w sposób przyjazny dla środowiska.



Kod recyklingu służy do oznaczenia różnych materiałów nadających się do ponownego przetworzenia (recyklingu). Kod taki składa się z symbolu recyklingu odzwierciedlającego obieg materiałów do ponownego przetworzenia, a także z numeru, który jest oznaczeniem materiału.

Wskazówki dotyczące gwarancji i obsługi serwisowej

Artykuł został wyprodukowany z najwyższą starannością i pod stałą kontrolą. DELTA-SPORT HANDELSKONTOR GmbH przyznaje klientowi końcowemu na niniejszy artykuł trzy lata gwarancji od daty zakupu (okres gwarancyjny) z zastrzeżeniem poniższych postanowień. Gwarancja dotyczy wyłącznie wad materiałowych i wad wykonania. Gwarancja nie obejmuje części, które podlegają normalnemu zużyciu i z tego względu należy je traktować jako części zużywalne (np. baterie) i nie obejmuje części kruchych takich jak przełączniki ani części wykonanych ze szkła.

Wyklucza się roszczenia z tytułu niniejszej gwarancji w przypadku użycia artykułu w sposób niewłaściwy lub sprzeczny z jego przeznaczeniem lub w sposób wykraczający poza przewidziane przeznaczenie lub poza przewidziany zakres użytkowania lub jeśli wytyczne zawarte w instrukcji obsługi nie były przestrzegane, chyba że klient końcowy udowodni istnienie wady materiałowej lub wady wykonania, która nie wynika z podanych wyżej przyczyn.

Roszczenia z tytułu gwarancji można zgłaszać wyłącznie w okresie gwarancyjnym za okazaniem oryginalnego dowodu zakupu. Prosimy zatem zachować oryginalny dowód zakupu!

W przypadku jakichkolwiek reklamacji prosimy skontaktować się z nami najpierw za pośrednictwem podanej poniżej infolinii serwisowej lub drogą e-mailową. W przypadku objętym gwarancją artykuł zostanie – według naszego uznania – bezpłatnie naprawiony, wymieniony lub nastąpi zwrot ceny zakupu. Z gwarancji nie wynikają żadne inne prawa.

Niniejsza gwarancja nie ogranicza Państwa ustawowych praw, w szczególności roszczeń gwarancyjnych wobec danego sprzedawcy. W przypadku wymiany części lub całego artykułu okres gwarancji przedłuża się o trzy lata zgodnie z art. 581 § 1 kodeksu cywilnego. Po upływie czasu gwarancji powstałe naprawy są płatne.

IAN: 507031_2507

 Serwis Polska
Tel.: 22 397 4996
E-Mail: deltasport@lidl.pl

Sveikiname!

Įsigijote aukštos kokybės gaminį. Prieš naudodami pirmą kartą, susipažinkite su gaminiu.

Atidžiai perskaitykite pateiktą naudojimo instrukciją.

Gaminį naudokite tik taip, kaip aprašyta, ir tik nurodytu tikslu. Išsaugokite šią naudojimo instrukciją. Perduodami gaminį, nepamirškite perduoti trečiajai šaliai ir visų su juo susijusių dokumentų.

Naudojimo instrukcijoje pateikiama svarbi informacija apie gaminį, jo surinkimą, naudojimą ir priežiūrą, taip pat saugos taisyklės.

Kadangi vandens sportas visuomet susijęs su rizika, tikslios žinios apie gaminį sumažina asmens sužeidimo ar net mirties pavojų.



Komplektacija (A pav.)

- 1 x irklentė (1)
- 1 x pelekas (2)
- 1 x vožtuvo raktas (3)
- 1 x gėrimų laikiklis (4)
- 1 x diržas (5)
- 1 x saitas (6)
- 1 x taisyso rinkinys, įsk. lopus ir klijus (7)
- 1 x kuprinė (8)
- 1 x naudojimo instrukcija

Techniniai duomenys

Irklentė:

 +  Didžiausia leidžiama naudingoji apkrova: 140 kg

 = 1  = 0 Didžiausias leidžiamas asmenų skaičius: Suaugusieji: 1 Vaikai: 0

Kuprinė:

 Maks. krovinio svoris: 20 kg

Oro kamera:

 ⇔ ⇨ = 1 bar (15 psi) Vardinis darbinis slėgis: 1,0 bar (15 psi)

Matmenys

Irklentė (pripūsta):
315 x 84 x 15 cm (l x P x A)

Svoris

Irklentė (nepripūsta): 8 kg

 Pagaminimo data (mėnuo/metai): 12/2025

Naudojimas pagal paskirtį

Šis gaminys sukurtas asmeniniam naudojimui laisvalaikio metu. Naudojimo sritis: saugomi pakrantės ruožai iki 150 m: plaukoti saugomais vandenimis netoli kranto, nedidelėmis įlankomis, mažais ežerais, siauromis upėmis ir kanalais. Nenaudoti, jei vėjo stiprumas didesnis nei 4 balai ir (arba) bangų aukštis didesnis nei 0,3 m. Gaminys nėra pagalbinė priemonė plaukiant, nėra vandens žaislas, nėra žiemos sporto gaminys ir tinka tik plaukikams! Netinka vaikams iki 14 metų amžiaus.

Saugos instrukcijos

ISPĖJIMAS!

Labai svarbu, kad ant vandens būtumėte apdairūs ir teisingai įvertintumėte savo jėgas. Niekada nepervertinkite savo jėgų ir valdymo sugebėjimų! Visada laikykitės netoli kranto! Atkreipkite dėmesį į oro sąlygas, įspėjimus dėl gamtos stichijų ir galimus šviesos signalus!

ISPĖJIMAS!

Visada laikykitės saugumo taisyklių ir galiojančių teisinių reikalavimų, taikomų ežerams ir atviriems vandens telkiniams, ir jūsų pačių saugumui visada dėvėkite saugumo reikalavimus atitinkančią gelbėjimo liemenę.

Pavojus gyvybei!

- Ištikus nelaimei atviruose vandenyse, joku būdu nelipkite nuo irklentės! Stenkitės atkreipti į save dėmesį nuo irklentės.
- Jei plaukiant ant vandens pažeidžiama oro kamera, joku būdu nelipkite nuo irklentės.
- Niekada nepalikite vaikų ir pakavimo medžiagos be priežiūros. Kyla pavojus uždusti.

Pavojus susižeisti!

- Plaukdami irklente įsitikinkite, kad svoris visada tolygiai paskirstytas ant gaminio.
- Pripūsta irklentė, irklai (komplektacijoje nėra) ir pelekai yra kieti ir tam tikromis aplinkybėmis gali sužeisti.
- Transportuodami gaminį atkreipkite dėmesį į šalia esančius žmones.
- Visada atkreipkite dėmesį į kitus vandenyje esančius žmones.
- Plaukdami irklente, esant žemesnei temperatūrai, dėvėkite terminį kostiumą. Kyla hipotermijos pavojus!
- Prieš plaukdami irklente, susipažinkite su vandens telkiniu.
- Niekada neplaukite irklente, kai šalia nėra kitų žmonių, nebent esate apsaugotose maudymose zonose.
- Laikykitės atokiau nuo upių slenksčių, plūdurių ir kitų kliūčių.
- **ATSARGIAI. SAUGOKITĖS VĖJO NUO KRANTO IR SROVIŲ!** Jus gali nunešti nuo kranto.
- Nenaudokite lūžtančiose bangose.
- Atkreipkite dėmesį į duomenis parametrų lentelėje.
- Visada laikykitės vietinių laivininkystės nurodymų.
- Neplaukite irklente, keičiantis potvyniui ir atoslūgiui arba kai yra didelės bangos.
- Neturėkite su savimi jokių aštrių ar smailių daiktų.
- Saugokite, kad ant gaminio nepatektų pavojingų skysčių ar rūgščių. Jie gali padaryti neatitaisomą žalą.
- Norėdami išvengti gaminio pažeidimų, stenkitės nepatekti ant akmenuoto paviršiaus.
- Joku būdu negabenkite pripūsto gaminio ant transporto priemonės.
- Niekada nepalikite gaminio ant vandens be žmogaus. Srovė jį nuplukdys greičiau, nei jį būtų galima pasiekti plaukiant.
- Prieš naudodami visada atkreipkite dėmesį, ar su savimi turite irklus, kitaip negalėsite gaminio pakankamai valdyti.

- Nenaudokite gaminio, jei jis yra įplyšęs ir leidžia orą.
- Nedarykite jokių techninių gaminio pakeitimų. Bet kokios rūšies pakeitimai kelia grėsmę judėjimui, ir dėl to gali būti nutraukta garantija.
- Niekada nenaudokite gaminio apsvaigę nuo alkoholio, narkotinių medžiagų ar vaistinių preparatų.
- Niekada nepervertinkite savo ištvermės ir plaukdami irklente raumenų jėgą paskirstykite taip, kad be vargo galėtumėte sugrįžti atgal. Laikykitės saugomos pakrantės ribos iki 150 m ir atkreipkite dėmesį į besikeičiančias vėjo ir srovės sąlygas, kurios turi didelės įtakos tolesniam judėjimui.
- Plaukdami irklente stebėkite, kad jūsų kojos neįsipainiotų į tvirtinimo saitą ar į nešimo rankeną.
- Didžiausia leidžiama gaminio apkrova yra 140 kg.
- Gaminys išlaiko tik vieno žmogaus svorį.
- Venkite uolėtų krantų, prieklaukų, seklių ir t. t., kad išvengtumėte sužalojimų ir gaminio pažeidimų.

Venkite materialinės žalos!

- Visi pripučiami gaminiai yra jautrūs šalčiui. Dėl to niekada neišlankstykite ir nepūskite gaminio, jei temperatūra yra žemesnė nei 5 °C!
- Pripūskite gaminio oro kamerą iki maks. 1,0 bar (15 psi) darbinio slėgio.
- Jei oro slėgis didėja kaitrioje saulėje, jį reikia atitinkamai išlyginti išleidžiant orą. Jei slėgis yra didesnis nei 1,0 bar (15 psi), atidarykite vožtuvą ir išleiskite šiek tiek oro.
- Saugokite, kad gaminys, ypač pripūstas, nesiliestų prie akmenų, žvyro ar aštrių daiktų, niekur nesitrintų ir nesivilkėtų, kitaip gali būti pažeistas.
- Į apsauginius vožtuvus įstatykite tik pritaikytus pompos adapterius. Kitaip galite pažeisti vožtuvus.
- Nenaudokite kompresoriaus gaminiui pripūsti.
- Nepūskite per daug, kitaip kyla pavojus, kad trūks virintinės siūlės. Pripūtę gerai uždarykite vožtuvą.
- Venkite kontakto su esdinančiais, smailiais ar pavojingais daiktais, chemikalais ar skysčiais. Jei taip vis dėlto atsitiktų, atidžiai apžiūrėkite irklentę, ar nėra įplyšimų ar kitų pažeidimų.
- Saugokite gaminį nuo ugnies ir karštų daiktų (pvz., degančių cigarečių).
- Kas kartą prieš naudodami patikrinkite, ar gaminys nepažeistas arba nesusidėvėjęs. Galima eksploatuoti tik nepriekaištingos būklės gaminį!

Surinkimas

Atlikite atskirus surinkimo veiksmus nurodyta tvarka.

1. Pasirinkite lygų ir švarų plotą, kuriame yra pakankamai vietos gaminiui išpakuoti ir išskleisti. Įsitikinkite, kad yra visos dalys ir jos yra nepriekaištingos būklės.

2. Surenkant antrą kartą, reikia patikrinti, ar gaminys neapgadintas, ar jame nėra skylių ar įtrūkimų, kuriuos reikia užtaisyti taip, kaip aprašyta toliau. Jums jau esant ant vandens, galimų gedimų pašalinti negalima.

Irklentės pripūtimas

ISPĖJIMAS!

- Venkite per daug pripūsti irklientę, kadangi kitaip kyla pavojus, kad virintinės siūlės persisuks arba netgi plyš.
- Saulėje darbinis slėgis gali padidėti. Išlyginkite darbinį slėgį, iš irklientės išleisdami orą.
- Irklientei pripūsti naudokite standartines kojines pompas arba dvigubo veikimo stūmoklines pompas su atitinkamais antgaliais ir manometru.
- Taip pat tinka specialiai irklientėms suprojektuotos elektrinės pompos. Šios pompos yra iš anksto nustatytos 15 psi slėgiui ir automatiškai išsijungia, kai tik pasiekiamas šis oro slėgis. Visada patikrinkite pripūsto oro slėgį. Jei, priešingai nei tikėtasi, 15 psi oro slėgis nėra visiškai pasiektas, papildomai pūskite rankiniu būdu arba išleiskite orą, kol bus pasiektas vardinis slėgis.
- Irklientei pripūsti nenaudokite nei kompresoriaus, nei suslėgto oro baliono. Tai gali pažeisti gaminį.
- Visada visiškai pripūskite irklientę.
- Nepūskite irklientės šalia smailių ar aštrių daiktų arba ant šiurkštaus ar akmenuoto pagrindo.

SVARBU!

- Atidarykite vožtuvą tik orui pripūsti ir išleisti. Priešingu atveju jis gali užsiteršti.
- Aplink vožtuvą esanti sritis visada turi būti sausa ir švari.
- Stebėkite, kad į vožtuvą nepatektų smėlio ar kitų nešvarumų.

Oro kamerų pripūtimas

Svarbu!

Optimalus darbinis slėgis yra 1,0 bar (15 psi).

1. Išsukite vožtuvo dangtelį (1a) prieš laikrodžio rodyklę iš vožtuvo (1b) (B pav.).
2. Uždėkite tinkamo siurblio žarnos galą (komplektacijoje nėra) ant vožtuvo ir priveržkite sukdamį pagal laikrodžio rodyklę (B pav.).

Pastaba: tai atliekant vožtuvo kaištis (1c) turi būti uždarytas (B pav.).

3. Pripūskite irklientę iki maks. 1,0 bar (15 psi).
4. Nustokite pūsti, kai manometras parodo 1,0 bar arba 15 psi.
5. Išsukite vožtuvo žarnos galą prieš laikrodžio rodyklę iš vožtuvo ir ant vožtuvo uždėkite vožtuvo dangtelį.
6. Priveržkite vožtuvo dangtelį pagal laikrodžio rodyklę.

Oro išleidimas (C pav.)

1. Išsukite vožtuvo dangtelį (1a) prieš laikrodžio rodyklę iš vožtuvo (1b).
2. Nuimkite vožtuvo dangtelį. Nuimkite vožtuvo dangtelį.
3. Paspauskite vožtuvo kaištį (1c) ir pasukite jį 90° kampu bet kuria kryptimi, kol jis atsistos į savo vietą. Palikite vožtuvo kaištį šioje padėtyje, kol oras visiškai išeis.

4. Orui išėjus, vėl pasukite vožtuvo kaištį 90° kampu. Vožtuvo kaištis grįžta į pradinę padėtį.

Peleko montavimas (D pav.)

1. Ištraukite plastikinę plokštelę (1e) iš peleko dėžutės, esančios irklientės apačioje (1).
 2. Įstumkite peleką (2) į peleko dėžutę suapvalintu apatiniu galu į priekį.
- Pastaba:** įsitikinkite, kad pelekas visiškai įstumtas į peleko dėžutę.
3. Norėdami užfiksuoti peleką, įstatykite kaištį (2a) į peleko dėžutę.

Peleko išmontavimas (D pav.)

1. Įspauskite kaištį (2a), kad jis atsilaisvintų iš peleko dėžutės.
2. Ištraukite peleką (2) iš peleko dėžutės.
3. Įstumkite plastikinę plokštelę (1e) atgal į peleko dėžutę.

Naudojimas

Irklo ilgio nustatymas

Prieš naudodami irklientę, nustatykite irklo ilgį (komplektacijoje nėra) pagal savo ūgį. Nėra bendrų gairių, koks ilgis yra tinkamas kokiam ūgiui.

Norint nustatyti tinkamą ilgį, rekomenduojame naudoti tokią formulę: **ūgis + 20 cm (8 coliai)**.

Irklo ilgį taip pat galite nustatyti taip:

1. Ištieskite silpnesnįją ranką į viršų.
2. Kita ranka padėkite irklą po ištiesta ranka.
3. Pailginkite arba sutrumpinkite irklą, kol jis tilps po ištiestos rankos riešu.

Pastaba: norėdami teisingai nustatyti irklo ilgį, vadovaukitės irklo gamintojo naudojimo instrukcija.

Saito pritvirtinimas prie irklientės (G pav.)

Pritvirtinkite saitą (6) prie galinio D formos žiedo (1d).

1. Perkiškite saito kilpą (6b) per D formos žiedą.
2. Perkiškite kulkšnies užsegimą (6a) per saito kilpą, kol užmegsite mazgą ant D formos žiedo.

Saito naudojimas (H pav.)

ISPĖJIMAS!

- Niekada netvirtinkite saito (6) prie kulkšnies, kai naudojate irklientę tekančiuose vandenyse (pvz., vandenyse su slenksčiais ir upėse).
 - Niekada netvirtinkite saito prie kulkšnies, pučiant vėjui nuo kranto pusės.
- Naudodami irklientę giliuose vandenyse, pritvirtinkite saitą prie kulkšnies.

Gėrimų laikiklio naudojimas

- Keturias gėrimų laikiklio (4) angas įsukite į irklientės (1) bagažo tinkelį.

Pastaba: priekinį bagažo tinkelį prie stebėjimo langelio galima sukryžiuoti naudojant karabiną.

- Įstatykite uždarytą butelį arba puodelį į gėrimų laikiklį.

Irklientės naudojimas (I pav.)

Pastaba: savo saugumui dėvėkite tinkamą gelbėjimosi liemenę (komplektacijoje nėra).

1. Norėdami pradėti, atsiklaupkite irklientės viduryje ir padėkite rankas priekyje, pečių plotyje.
2. Pakelkite vieną koją ir padėkite ją ant irklientės žemiau klubo. Pakartokite šį veiksmą su kita koja.

3. Lėtai atsitieskite iš pritūpimo padėties. Laikykite kelius šiek tiek sulenktus ir perkelkite svorį atgal.

Pastaba: irklas (komplektacijoje nėra) gali padėti išlaikyti pusiausvyrą. Norėdami tai padaryti, atsistoję laikykite jį abiem rankomis kaip balansavimo strypą.

4. Dabar stovėkite lentos viduryje, kojos turi būti maždaug klubų plotyje.
5. Viena ranka suimkite irklo rankeną. Kita ranka suimkite irklo strypą. Irkluojant viršutinė rankos yra ištiesta.
6. Ištieskite irklą į priekį į vandenį prie pat irklientės. Tai atliekant apatinė ranka taip pat ištiesta.
7. Apatinė ranka traukite irklą link savęs išilgai irklientės, o viršutinę ranką laikykite ištiestą.
8. Ištraukite irklą iš vandens pėdų aukštyje. Pakartokite irklavimo procesą.

Transportavimas kuprinėje

Pastaba: kuprinė naudojama tik irklientei ir jos priedams transportuoti ir laikyti.

Norėdami transportuoti arba laikyti, visas dalis galite sudėti į kuprinę (8) (F pav.). Išmontuokite gaminį atvirkštine tvarka, kaip aprašyta skyriuje „Surinkimas“. Įsitikinkite, kad gaminys yra visiškai švarus ir sausas.

1. Padėkite irklientę (1) ant švaraus, sauso ir lygaus pagrindo.
2. Susukite irklientę ir suriškite ją diržu (5).
3. Sudėkite irklientę ir visas kitas jos dalis į kuprinę.

Priežiūra, laikymas, taisymas

Priežiūra

ISPĖJIMAS!

Nenaudokite agresyvių valymo priemonių, šepečių su metaliniais ar nailoniniais šereliais arba aštrių ar metalinių daiktų, pvz., peilių ar pan.

Irklientę kruopščiai nuvalykite ir nusauskite švelniu plovikliu, ypač po naudojimo sūriame vandenyje ir po užteršimo alyva.

Po kiekvieno naudojimo valykite irklientę tik su uždarytu vožtuvu.

1. Atkabinkite peleką (2) nuo irklientės (1).
2. Padėkite irklientę ant švaraus, sauso ir lygaus pagrindo.
3. Norėdami pašalinti nuo irklientės ir peleko druskos kristalus, smėlio smilteles ir kitus smulkius nešvarumus, po kiekvieno naudojimo nuplaukite irklientę ir peleką švariu vandeniu ir švelniu muilu.
4. Viską nuvalykite sausa ir minkšta šluoste.
5. Tada leiskite irklientei ir pelekiui visiškai išdžiūti.

Laikymas

ISPĖJIMAS!

Netinkamai laikant gaminį, ypač kuprinę, kyla pelėsių atsiradimo pavojus.

- Laikykite gaminį švarioje, gerai vėdinamoje ir sausoje vietoje, apsaugotoje nuo tiesioginių saulės spindulių ir nuo didelių temperatūros svyravimų.

- Jei gaminys nenaudojamas ilgesnį laiką, rekomenduojame gaminį visiškai išmontuoti ir sudėti į pridėdamą kuprinę.
- Jei gaminys nenaudojamas ilgesnį laiką, iki galo atitraukite kuprinės užtrauktuką, kad užtikrintumėte gaminio vėdinimą.
- Gaminį laikykite vaikams nepasiekiamoje vietoje ir saugiai užrakintą.
- Ant gaminio nedėkite jokių sunkių ar aštrių briaunų turinčių daiktų.
- Po ilgesnio laikymo patikrinkite, ar nėra gaminio susidėvėjimo ar senėjimo požymių.

Taisyimas

ISPĖJIMAS!

Prieš kiekvieną irklentės (1) naudojimą patikrinkite, ar nekrenta slėgis, ar nėra skylių ar įplyšimų.

Jei iš irklentės išeina oras, tai gali būti dėl nesandarios vietos prie vožtuvo, sugedusio vožtuvo arba nesandarios irklentės vietos. Patys jokių būdu netaisykite didelių pažeidimų. Mažus gedimus galite sutaisyti naudodami kompleksacijoje esantį taisyimo rinkinį (7).

Vožtuvas (E pav.)

Norėdami patikrinti, ar vožtuvas yra sandarus ar nesugedęs, atlikite toliau nurodytus veiksmus:

1. Išsukite vožtuvo dangtelį (1a) prieš laikrodžio rodyklę iš vožtuvo (1b).
2. Įsitinkite, kad vožtuve nėra smėlio ar kitų svetimkūnių.
3. Visiškai pripūskite irklentę.
4. Uždarykite vožtuvą.
5. Nuplaukite irklentę aplink vožtuvą muiluotu vandeniu.

Jei aplink vožtuvą susidaro burbuliukų, vožtuvą reikia priveržti arba pakeisti.

• Vožtuvo priveržimas:

1. Išsukite vožtuvo dangtelį (1a) prieš laikrodžio rodyklę iš vožtuvo (1b).
2. Uždėkite vožtuvo raktą (3) ant vožtuvo taip, kad jis visiškai sugriebtų vožtuvą (E pav.).
3. Norėdami priveržti vožtuvą, pasukite vožtuvo raktą pagal laikrodžio rodyklę.
4. Uždarykite vožtuvą vožtuvo dangteliu ir nuplaukite irklentę aplink vožtuvą muiluotu vandeniu.
Jei burbuliukų nėra, vožtuvas yra sandarus. Jei, nepaisant priveržto vožtuvo, aplink vožtuvą vis tiek susidaro burbuliukų, jį reikia pakeisti.

• Vožtuvo keitimas (E pav.):

1. Išsukite vožtuvo dangtelį (1a) prieš laikrodžio rodyklę iš vožtuvo (1b).
2. Visiškai išleiskite orą iš irklentės.
3. Uždėkite vožtuvo raktą (3) ant vožtuvo taip, kad jis visiškai sugriebtų vožtuvą.
4. Sukite vožtuvo raktą prieš laikrodžio rodyklę, kol vožtuvą bus galima išsukti iš irklentės.
5. Išimkite sugedusį vožtuvą iš irklentės.
6. Įdėkite naują vožtuvą į irklentę.

Pastaba: atsarginį vožtuvą galite įsigyti nurodytu techninės priežiūros tarnybos adresu. Kad sandarumas būtų geresnis, rekomenduojame aplink vožtuvą patepti silikoniniu tepalu arba vazelinu.

7. Uždėkite vožtuvo raktą ant vožtuvo ir priveržkite vožtuvą pagal laikrodžio rodyklę.
8. Uždėkite vožtuvo dangtelį ant vožtuvo ir priveržkite jį pagal laikrodžio rodyklę.

Nesandari vieta

Irklentės nesandarios vietas taisykite tik naudodami tinkamus kljusus. Kljūs yra kompleksacijoje. Taisant netinkamais kljūais galima padaryti dar didesnės žalos!

Tinkamų kljūų galite įsigyti specializuotose prekybos vietose.

- Pastaba:** mažos vietos (mažesnės nei 2 mm) taip pat gali būti sutaisytos tinkamus kljusus tepant tiesiai ant tos vietos. Esant didesnėms nesandarioms vietoms (didesnės nei 2 mm), atlikite toliau nurodytus veiksmus:
1. Visiškai išleiskite orą iš irklentės.
 2. Kruopščiai nuvalykite taisytiną vietą.
 3. Išdžiovinkite nuvalytą vietą.
 4. Paimkite vieną lopą ir iškirpkite tokio dydžio lopą, kuris visiškai uždengtų pažeistą vietą, o visuose šonuose liktų 1,5 cm kraštai.
 5. Užtepkite kljūų tiek ant nesandarios gaminio vietos, tiek ant iškirpto lopo. Leiskite kljūms džiūti apie 2–4 minutes.
 6. Minkštu daiktu tvirtai prispauskite lopą prie nesandarios vietos. Pasirūpinkite, kad darbai būtų atliekami ant lygaus paviršiaus be susiglamžymų ir raukšlių. Jei yra, pašalinkite susidariusius oro burbuliukus apvaliu daiktu švelniai braukdami iš vidaus į išorę.
 7. Leiskite kljūms džiūti mažiausiai 12 valandų po taisyimo.
 8. Išdžiuvus užtepkite kljūų ant lopo kraštų.
 9. Leiskite kljūms džiūti apie 4 valandas.

Svarbu: prieš vėl eidami į vandenį su irklente po taisyimo patikrinkite, ar pataisyta vieta yra sandari. Patys jokių būdu netaisykite labai didelių pažeidimų. Atiduokite irklentę taisyti specializuotoms remonto dirbtuvėms.

Išmetimo nurodymai



Gaminio ir pakuotės atliekas tvarkykite laikydamiesi galiojančių vietos taisyklių. Pakuotės medžiagas (pvz., plastikinius maišelius) laikykite vaikams nepasiekiamoje vietoje. Daugiau informacijos apie panaudotų gaminių atliekų tvarkymą teiraukitės savo savivaldybės arba miesto administracijos įstaigose. Gaminio ir pakuotės atliekas sutvarkykite tausodami aplinką.



Perdirbimo kodas skirtas įvairioms medžiagoms ženklinti ir grąžinti pakartotiniam naudojimui (perdirbimui). Kodą sudaro perdirbimo simbolis, reiškiantis pakartotinį naudojimą, ir numeris, žymintis medžiagą.

Pastabos dėl garantijos ir aptarnavimo

Gaminys pagamintas kruopščiai, vykdamas nuolatinę kontrolę. Privatiems galutiniam klientams „DELTA-SPORT HANDELSKONTOR GmbH“ šiam gaminiui suteikia trejų metų garantiją nuo pirkimo datos (garantinis laikotarpis) pagal toliau nurodytas sąlygas. Garantija taikoma tik medžiagoms ir apdirbimui.

Garantija netaikoma toms dalims, kurios įprastai dėvėsi ir yra laikomos nusidėvinčiomis dalimis (pvz., baterijoms), taip pat dužioms dalimis, pvz., jungikliams ar iš stiklo pagamintoms dalims.

Teisė pasinaudoti šia garantija negalioja, jei gaminys buvo naudojamas netinkamai ar neteisingai, ne pagal numatytą paskirtį arba jei nesilaikoma naudojimo instrukcijos nurodymų, išskyrus tuos atvejus, kai galutinis klientas įrodo, kad buvo medžiagų arba apdirbimo klaida, kilusi ne dėl minėtų aplinkybių.

Teisė į garantiją galima pasinaudoti tik garantiniu laikotarpiu, pateikus originalų kasos kvitą. Todėl saugokite originalų kasos kvitą. Atlikus bet kokį remontą, grindžiamą įmonės garantija, įstatymuose numatyta garantija ar gamintojo gera valia, garantinis laikotarpis nėra pratęsiamas. Ši nuostata taip pat taikoma pakeistoms ir suremontuotoms dalims.

Kilus nusiskundimų, pirmiausiai kreipkitės toliau nurodytu techninės pagalbos telefono numeriu arba susisiekite su mumis elektroniniu paštu. Jei taikoma garantija, mes Jums nemokamai gaminį pataisysime ar pakeisime arba grąžinsime pinigus, sumokėtus už gaminį (savo nuožiūra). Jokių kitų teisių garantija nesuteikia. Ši garantija neriboja Jūsų teisių, numatytų įstatymuose, ypač garantinių teisių pardavėjo atžvilgiu.

IAN: 507031_2507

 Aptarnavimas Lietuvoje
Tel.: 0 800 33144
E-Mail: deltasport@lidl.lt

Soovime õnne!

Olete otsustanud kvaliteetse toote kasuks. Enne esmakordset kasutamist tutvuge tootega.

Selleks lugege tähelepanelikult järgmist kasutusjuhendit.

Kasutage toodet ainult toodud kirjelduste kohaselt ja ainult ettenähtud kasutusvaldkondades. Hoidke seda kasutusjuhendit kindlas kohas. Tooted edasiandmisel andke üle ka kõik tootedokumendid.

Kasutusjuhend sisaldab olulisi üksikasju toote, selle kokkupaneku, kasutamise ja hoolduse ning ohutusnõuete kohta. Kuna veesportidega kaasnevad alati ohud, hoiavad täpsed teadmised toote kohta ära võimalikud kahjud inimestele või isegi surmajuhtumid.



Tarnekomplekt (joon. A)

- 1 x laud (1)
- 1 x uim (2)
- 1 x ventiilivõti (3)
- 1 x joogitopsi hoidik (4)
- 1 x vöö (5)
- 1 x rihtm (6)
- 1 x remondikomplekt koos lappide ja liimiga (7)
- 1 x seljakott (8)
- 1 x kasutusjuhend

Tehnilised andmed

Laud:

 +  Suurim lubatud kandevõime: 140 kg

 = 1  = 0
Suurim lubatud inimeste arv:
Täiskasvanud: 1
Lapsed: 0

Seljakott:

 Max kandevõime: 20 kg

Õhukamber:

 = 1 bar (15 psi) Nimitõõrõhk: 1,0 baari (15 psi)

Mõõdud

SUP-laud (õhuga täidetult):
315 x 84 x 15 cm (p x l x k)

Kaal

SUP-laud (õhuga mittetäidetult): 8 kg

 Tootmiskuupäev (kuu/aasta):
12/2025

Otstarbekohane kasutamine

See toode on mõeldud isiklikuks kasutamiseks vabaaja veetmisel. Kasutusvaldkond: kaitstud kaldavööndid kuni 150 m – sõitudeks kaitstud rannikuveetes, väikestes lahtedes, väikestel järvedel, kitsastel jõgedel ja kanalitel. Ärge kasutage toodet, kui tuuletugevus on suurem kui 4 ja/või laine kõrgus on suurem kui 0,3 m. Toodet ei ole ujumise abivahend, mänguasi, talispordivahend; see on mõeldud ainult ujumisoskusega inimeste jaoks! Ei sobi alla 14-aastastele lastele.

Ohutusjuhised

HOIATUS!

Teie ettevaatlikkus ja enese hindamise oskus vee peal on äärmiselt tähtis. Ärge kunagi ülehinnake oma jõudu ja juhtimisoskust! Hoidke end alati kalda ligi! Pöörake tähelepanu ilmastikuoludele, halva ilma hoiatustele või mis tahes valgussignaalidele!

HOIATUS!

Järgige alati ohutuseeskirju ning järvede ja avavee kohta kehtivaid eeskirju ning kandke oma ohutuse tagamiseks alati sertifitseeritud päästevesti.

Eluohtlik!

- Kui satute avaveel hätta, ärge mingil juhul lahkuge laualt! Proovige laual olles endale tähelepanu tõmmata.
- Kui vee peal saavad kasutamise ajal õhukambrid kahjustada, ärge mingil juhul lahkuge laualt.
- Ärge laske lastel järelevalveta pakkematerjaliga mängida. Valitseb lämmatamisohu.

Vigastuste oht!

- Aerutades tuleb jälgida, et raskus oleks toote peal alati ühtlaselt jaotunud.
- Täispuhutud laud, aer (ei sisaldu tarnekomplektis) ja uimed on kõvad ning võivad põhjustada vigastusi.
- Jälgige toote transportimisel läheduses olevaid inimesi.
- Jälgige alati teisi vees olevaid inimesi.
- Kandke termoolikonda, kui aerutate jahedamate temperatuuride ajal. Valitseb alajahutumisohu!
- Enne aerutamist tutvuge veekoguga.
- Kui te ei ole turvatud supluskohas, ärge kunagi aerutage, ilma et läheduses oleks teine inimene.
- Hoidke vahemaad kärestike, ujukite ja muude takistuste vahel.
- ETTEVAATUST KALDAST EEMALE PUHUVA TUULE JA HOOVUSTE KORRAL! Need võivad teid eemale kanda.
- Ärge kasutage murdlainetuse korral.
- Järgige tüübisildil olevaid andmeid.
- Järgige alati kohalikke veesõidu-alaseid eeskirju.
- Ärge aerutage tõusu-mõõna vahetumise ajal või kui lained on kõrged.
- Ärge kandke kaasas teravaid või teravaotsalisi esemeid.
- Toodet tuleb kaitsta kokkupuute eest ohtlike vedelike või hapetega. Need võivad tekitada pöördumatuid kahjustusi.
- Toote kahjustuste ärahoidmiseks jälgige, et te ei satuks kivise põhja peale.
- Täispuhutud toodet ei tohi mingil juhul transportida sõiduki peal.
- Ärge kunagi jätke vette mehitamata toodet. See trivib minema kiiremini, kui talle ujudes järele jõutakse.
- Enne selle kasutamist veenduge alati, et teil oleks kaasas aer, vastasel juhul ei saa te tootega piisavalt manööverdada.
- Ärge kasutage toodet, kui see lekitab ja laseb õhku välja.

- Ärge tehke toote juures mingeid tehnilisi muudatusi. Igasugused muudatused ohustavad juhtimist ja tühistavad õiguse garantiile.
- Ärge kunagi kasutage toodet, kui olete alkoholi, narkootikumide või ravimite mõju all.
- Ärge kunagi ülehinnake oma jõudu ja jagage oma lihasjõudu aerutades nii, et jaksaksite läbitud vahemaa pealt uuesti ilma probleemideta tagasi tulla. Hoidke end kaitstud kaldatsoonides kuni 150 m kaugusel ning jälgige muutuvaid tuule- ja hoovuseolusid, mis võivad edasilükkumist oluliselt raskendada.
- Jälgige aerutamise ajal, et teie jalad ei jääks kinni kinnitussööri või kandekäepideme taha.
- Toote kandevõime on maksimaalselt 140 kg.
- Toote peal võib olla ainult üks inimene.
- Vigastuste ja kahjustuste ärahoidmiseks vältige kiviseid kaldaid, muule, madalikke jne.

Materiaalse kahju vältimine!

- Kõik täispuhutavad tooted on külma suhtes tundlikud. Seetõttu ärge voltige toodet kunagi lahti ega pumbake seda, kui temperatuur on alla 5 °C!
- Pumbake toote õhukambrid täis maksimaalselt 1,0-baarise (15 psi) rõhuga.
- Kui õhurõhk päikese käes tõuseb, tuleb seda vajalikul määral õhku välja lastes vähendada. Avage ventiil ja laske pisut õhku välja, kui rõhk on suurem kui 1,0 baari (15 psi).
- Jälgige, et toode (eriti täispumbatud olekus) ei puutuks kokku kivide, kruusa või teravate esemetega, ei hõõrduks ega lohiseks, kuna vastasel juhul võivad tekkida materjali kahjustused.
- Pistke turventiilide sisse ainult sobivaid pumbaadaptereid. Vastasel juhul võite ventiile kahjustada.
- Ärge kasutage toote täispumpamiseks kompressorit.
- Ärge pumbake liiga täis, kuna vastasel juhul valitseb õmbluste rebenemise oht. Pärast pumpamist sulgege ventiil kindlalt.
- Vältige toote kokkupuutumist söövitavate, teravate või ohtlike esemetega, kemikaalide või vedelikega. Kui see on siiski juhtunud, kontrollige lauda põhjalikult lekete või muude kahjustuste osas.
- Hoidke toode eemal tulest ja kuumadest esemetest (nt hõõguvatest sigarettidest).
- Kontrollige toodet enne iga kasutuskorda kahjustuste või kulumise suhtes. Toodet tohib kasutada ainult siis, kui see on laitmatu seisukorras!

Ülesseadmine

Järgige üksikuid kokkupaneku samme esitatud järjekorras.

- Valige ühetasane ja puhas koht, kus teil on piisavalt ruumi toote lahtipakkimiseks ja osade laialilaotamiseks. Veenduge, et kõik osad on olemas ja heas seisukorras.
- Alates teisest kokkupanekukorras peaksite toodet uurima võimalike kahjustuste, aukude ja pragude suhtes ning need tihendama, nagu on allpool kirjeldatud. Kui olete juba vee peal, ei saa võimalikke kahjustusi enam kõrvaldada.

Laua täispumpamine

⚠ HOIATUS!

- Vältige laua liigset täispumpamist, kuna vastasel juhul valitseb liigse venimise või isegi keevisõmbeluste rebenemise oht.
- Töörõhk võib päikese käes tõusta. Vähendada töörõhku lauast õhu väljalaskmisega.
- Kasutage toote täispuhumiseks tavapäraselt jalgpumpa või kahetaktiist kolbpumpa koos sobiva otsaku ja manomeetriga.
- Täispumpamiseks sobivad ka spetsiaalselt SUP-laudade jaoks väljatöötatud elektripumbad. Need pumbad on eelseadistatud 15 psi suurusele rõhule ning need lülituvad automaatselt välja, kui see õhurõhk on saavutatud. Kontrollige pumbatud õhurõhku pidevalt. Kui õhurõhku 15 psi ootustele vastupidiselt ei saavutata, pumbake käsitsi juurde või laske seda vastavalt vähemaks, kuni nimirõhk on õige.
- Ärge kasutage laua täispumpamiseks kompressorit ega suruõhupalooni. See võib põhjustada kahjustusi.
- Pumbake laud alati täiesti täis.
- Ärge pumbake toodet teravaotsalistest või teravate esemete läheduses ega kareda, kruusase aluspinnale peal.

⚠ TÄHTIS!

- Avage ventiil ainult täispumpamiseks ja õhu väljalaskmiseks. Vastasel korral võib see mustaks saada.
- Ventiili ümbrus peab alati olema kuiv ja puhas.
- Jälgige, et ventiili sisse ei satuks liiva või muud mustust.

Õhukambrite täitmine

Tähtis!

Mõlema õhukambri optimaalne töörõhk on 1,0 baari (15 psi).

1. Keerake ventiilikork (1a) vastupäeva ventiililt (1b) maha (joon. B).
 2. Pange sobiva pumba (ei sisaldu tarnekomplektis) voolikuots ventiili peale ja keerake ventiil päripäeva kinni (joon. B).
- Märkus:** ventiili vars (1c) peab seejuures olema suletud asendis (joon. B).
3. Pumbake laud täis kuni maksimaalselt 1,0-baari (15 psi) rõhuni.
 4. Lõpetage pumpamine, kui manomeeter näitab 1,0 baari või 15 psi-d.
 5. Keerake vooliku ots vastupäeva ventiililt maha ja pange ventiilikork ventiili peale.
 6. Keerake ventiilikork päripäeva kinni.

Õhu väljalaskmine (joon. C)

1. Keerake ventiilikork (1a) vastupäeva ventiililt (1b) maha.
2. Võtke ventiilikork maha.
3. Vajutage ventiili vars (1c) alla ja keerake seda 90° suvalisse suunda, kuni see jääb paigale püsima. Jätke ventiili vars sellesse asendisse, kuni õhk on täielikult väljunud.
4. Pärast õhu väljalaskmist keerake ventiili vart uuesti 90°. Ventiili vars liigub tagasi oma algasendisse.

Uime paigaldamine (joon. D)

1. Võtke plastist fiksaator (1e) laua (1) alumisel küljel olevast uimekarbist välja.

2. Lükake uim (2) ümara alumise otsaga ettepoole, uimekarbi sisse.

Märkus: jälgige, et uim oleks täielikult uimekarbi sisse lükatud.

3. Uime fikseerimiseks pistke tihvt (2a) uimekarbi sisse.

Uime mahavõtmine (joon. D)

1. Uime uimekarbist vabastamiseks vajutage tihvt (2a) sisse.
2. Tõmmake uim (2) uimekarbist välja.
3. Lükake plastist fiksaator (1e) uuesti uimekarbi sisse.

Kasutamine

Aeru pikkuse reguleerimine

Enne laua kasutamist reguleerige aeru pikkus (ei sisaldu tarnekomplektis) oma pikkusele vastavaks. Üldiselt kehtivad andmeid selle kohta, milline pikkus on kehapiikkusele õige, ei ole. Soovitame õige pikkuse saamiseks kasutada valemit: **kehapiikkus + 20 cm (8 tolli)**.

Aeru pikkuse saate määrata ka järgmiselt:

1. Sirutage nõrgem käsi üles.
2. Asetage teine käsi aeruga väljasirutatud käe alla.
3. Tehke aeru pikemaks või lühemaks, kuni see ulatub väljasirutatud randme alla.

Märkus: aeru pikkuse õigeks reguleerimiseks järgige aeru tootja kasutusjuhendit.

Rihma laua külge kinnitamine (joon. G)

- Kinnitage rihm (6) tagumisele D-rõngale (1d).
1. Tõmmake rihma (6b) aas läbi D-rõnga.
 2. Tõmmake pahklukinnitus (6a) läbi rihma aasa, nii et D-rõnga juurde tekib sõlm.

Rihma kasutamine (joon. H)

⚠ HOIATUS!

- Ärge kunagi kinnitage rihma (6) oma pahkluu külge, kui kasutate lauda voolava vee peal (nt kiire vooluga veekogul või jõe peal).
 - Ärge kunagi kinnitage rihma oma pahkluu külge, kui tuul on maa poolt.
- Kui kasutate toodet sügava vee peal, kinnitage rihm pahkluu.

Joogitopsi hoidiku kasutamine

- Keerake joogitopsihoidiku (4) neli ava laua (1) pagasivõrgu külge kinni.
- Märkus:** vaateakna juures olevat eesmist pagasivõrku saab karabiini abil risti kokku voltida.
- Pange joogitopsihoidikusse suletud pudelid või topsid.

Laua kasutamine (joon. I)

Märkus: oma ohutuse huvides kandke sobivat päästevesti (ei sisaldu tarnekomplektis).

1. Alustuseks põlvitage laua keskele ja toetage käed õlgade laiuselt enda ette lauale.
2. Tõstke üks jalg üles ja asetage see puusa alla, lauale. Korra toimingut teise jalaga.
3. Tõuske kükiarendist aeglaselt püsti. Hoidke oma põlvi kergelt kõverdunud ja nihutage oma raskust tahapoole.

Märkus: aer (ei sisaldu tarnekomplektis) võib aidata tasakaalu säilitada. Selleks hoidke seda püsti tõustes nagu tasakaalulatti mõlemas käes.

4. Nüüd seisate laua keskel, jalad umbes puusa laiuselt harki.

5. Hoidke ühe käega kinni aeru käepidemest. Teine käsi hoiab aeru stangest. Ülemine käsivars on aerutamise ajal välja sirutatud.
6. Pistke aer kaugele ette, otse laua kõrvale vette. Seejuures on ka alumine käsivars välja sirutatud.
7. Tõmmake aeru alumise käega piki lauda enda poole, ülemine käsivars jääb seejuures väljasirutatuks.
8. Tõstke aer veest jalgade kõrgusele välja. Korra aerutamistoimingut.

Seljakotis transportimine

Märkus: seljakott on mõeldud ainult SUP-laua ja selle lisatarvikute transpordiks ja hoidmiseks.

Transportimiseks ja hoiulepanekuks saate kõik tooted panna seljakotti (8) (joon. F). Võtke toode lahti lõigus „Kokkupanek“ kirjeldatule vastupidises järjekorras. Jälgige, et toode oleks täiesti puhas ja kuiv.

1. Asetage laud (1) puhtale, kuivale ja ühetasasele aluspinnale.
2. Rullige laud kokku ja siduge vööga (5) kinni.
3. Pistke laud koos teiste osadega seljakotti.

Hooldamine, hoidmine, parandamine

Hooldamine

⚠ HOIATUS!

Ärge kasutage agressiivseid puhastusvahendeid, metalli- või nailonharjastega harju ega teravaid või metallist esemeid, nagu noad jms.

Puhastage ja kuivatage plaat põhjalikult pehme pesuvahendiga, eriti pärast soolases vees kasutamist või pärast õlireostust.

Puhastage lauda ainult suletud ventiiliga ja pärast igat kasutuskorda.

1. Eemaldage laua (1) küljest uim (2).
2. Asetage laud puhtale, kuivale ja ühetasasele aluspinnale.
3. Peske laud ja uim mageda vee ja neutraalse seebiga puhtaks, et eemaldada soolakristallid, liivaterad ja muud väikesed mustuseosakesed.
4. Pühkige kõik kuiva ja pehme lapiga üle.
5. Seejärel laske laual ja uimel täielikult ära kuivada.

Hoidmine

⚠ HOIATUS!

Toote, eriti seljakoti vale hoidmise korral tekib hallituse tekkimise oht.

- Hoidke toodet puhtas, hästi ventileeritavas ja kuivas kohas, eemal otsesest päikese kiirgusest, kus see ei puutu kokku suurte temperatuurikõikumistega.
- Kui te ei kasuta toodet pikemat aega, soovitame selle täielikult lahti võtta ja kaasasolevasse seljakotti panna.
- Kui toodet ei kasutata pikemat aega, tehke seljakoti tõmblukk täielikult lahti, et tagada toote hea ventilatsioon.
- Hoidke toodet lastele kättesaamatus ja kindlalt lukustatud kohas.

- Ärge asetage toote peale raskeid või terava-servalisi esemeid.
- Pärast pikemaajalist hoiulolekut kontrollige toodet kulumise või vananemisilmingute osas.

Parandamine

HOIATUS!

Kontrollige lauda (1) enne igat kasutamist, et sellel ei esineks rõhulangust ning et sellel ei oleks auke või pragusid.

Kui tootest väljub õhku, võib see olla põhjustatud ebatihedast kohast ventiilil, katkisest ventiilist või ebatihedast kohast laual.

Suuremate kahjustuste korral ei tohi mingil juhul parandustöid ise teha.

Väiksemaid parandustöid saate teha kaasasoleva remondikomplektiga (7).

Ventiil (joon. E)

Selleks, et kontrollida, kas ventiil on tihedalt katki, tehke järgmist:

1. Keerake ventiilikork (1a) vastupäeva ventiililt (1b) maha.
2. Veenduge, et ventiili sees ei ole liiva või muid võõrkehi.
3. Pumbake laud täiesti täis.
4. Sulgege ventiil.

5. Valage laud ventiili ümber seebiveega üle. **Kui ventiili ümber tekivad mullid, tuleb ventiil kõvemini kinni keerata või välja vahetada.**

• Ventiili kinnikeeramine:

1. Keerake ventiilikork (1a) vastupäeva ventiililt (1b) maha.
2. Pange ventiilivõti (3) ventiili peale, nii et see on täielikult ümber ventiili (joon. E).
3. Ventiili kinnikeeramiseks keerake ventiilivõtit päripäeva.
4. Sulgege ventiil ventiilkorgiga ja valage laud ventiili ümber seebiveega üle. Kui mulle enam ei teki, on ventiil tihedalt. Kui hoolimata ventiili pingutamistest tekivad ventiili ümber mullid, tuleb see välja vahetada.

• Ventiili vahetamine (joon. E):

1. Keerake ventiilikork (1a) vastupäeva ventiililt (1b) maha.
2. Laske õhk laua seest täielikult välja.
3. Pange ventiilivõti (3) ventiili peale, nii et see on täielikult ümber ventiili.
4. Keerake ventiilivõtit vastupäeva, kuni ventiili saab laua seest välja keerata.
5. Võtke katkine ventiil laua seest välja.
6. Pistke uus ventiil laua sisse.

Märkus: varuventiili saate allpool toodud teeninduse aadressilt. Soovitame parema tiheduse saavutamiseks määrida ventiili ümber pisut silikoonmääret või vaseliini.

7. Pange ventiilivõti ventiili peale ja keerake ventiil päripäeva kinni.
8. Pange ventiilikork ventiili peale ja keerake see päripäeva kinni.

Ebatihedad kohad

Parandage laua lekkivaid kohti ainult sobiva liimiga. Liim kuulub tarnekomplekti. Mittesobiva liimiga tehtud parandused võivad põhjustada muid kahjustusi!

Sobiva liimi leiате erialasest kauplusest.

Märkus: väiksemaid kohti (väiksemaid kui 2 mm) saate parandada ka ainult liimi kasutamises, kui panete liimi otse katkisele kohale. Suuremate (rohkem kui 2 mm) lekete korral tehke järgmist:

1. Laske õhk lauast täielikult välja.
2. Puhastage parandatav koht põhjalikult.
3. Kuivatage puhastatud koht.
4. Võtke üks lapp ja lõigake välja sellise suurusega tükk, mis kataks kahjustatud koha ja jääks igast küljest 1,5 cm üle katma.
5. Kandke liim nii ebatihedale kohale kui ka väljalõigatud lapile. Laske liimil ca 2-4 minutit kuivada.
6. Vajutage lapp pehme esemega tugevasti ebatiheda koha peale. Jälgige seejuures, et töötate ühetasasel aluspinnal ja et ei jääks kortsusid ega volte. Eemaldage võimalikud õhumullid ümara eseme abil õrnalt seestpoolt väljapoole surudes.
7. Laske pärast parandamist liimil vähemalt 12 tundi kuivada.
8. Pärast kuivamist kandke liimi lapi servadele.
9. Laske liimil ca 4 tundi kuivada.

Tähtis: enne kui lähete pärast parandamist lauaga vee peale, kontrollige parandatud koha tihedust. Väga suurte kahjustuste korral ei tohi mingil juhul parandustöid ise teha. Viige laud parandusse erialasesse töökotta.

Jäätmeäitlusjuhised



Utiliseerige tooteartikkel ja pakkematerjalid vastavalt ajakohastele kohalikele eeskirjadele. Hoidke pakkematerjali (nt kilekotte) lastele kättesaamatus kohas. Kasutuskõlbmatu tooteartikli utiliseerimise kohta saate lisainformatsiooni oma valla- või linnavalitsusest. Utiliseerige tooteartikkel ja pakend keskkonnasäästlikult.



Taaskasutuskoodi kasutatakse ringlussevõtu tsüklis olevate erinevate materjalide identifitseerimiseks (taaskasutamine). Kood koosneb ringlussevõtu tsükli taaskasutussümbolist ja materjali identifitseerivast numbrist.

Juhised garantii ja teeninduskulu kohta

Toode on toodetud väga hoolikalt ja pideva kontrolli all. DELTA-SPORT HANDELSKONTOR GmbH annab eraisikutest lõpptarbijatele selle kauba ostmisel kolmeaastase garantii alates ostukuupäevast (garantiiperiood) vastavalt järgmistele sätetele. Garantii kehtib ainult materjali- ja töötlemisvigade korral. Garantii ei laiene osadele, mis on tavapäraselt kulunud, ja seetõttu tuleb neid käsitleda kulumisdetailidena (nt patareid), ega kergesti purunevatele osadele, nagu lülitid või klaasist osad. Garantiiõuded on välistatud, kui toodet on kasutatud mitte ettenähtud otstarbel, valesti või mitte ettenähtud nõuete raames või kasutusulatuses või kui kasutusjuhendis toodud andmeid ei ole järgitud, kui just lõppkliend ei suuda tõestada, et esinevad materjali- või töötlemisvead, mis ei põhine eelnimetatud tingimustel.

Garantiinõudeid saab garantiiaja jooksul esitada alles pärast originaalkviitungi esitamist.

Seetõttu palun hoidke originaalkviitungi alles. Garantii ei pikendata garantii, seadusliku garantii või hea tahte põhjal tehtud remonditööde järgi. See kehtib ka asendatud ja parandatud osade kohta.

Kui teil on kaebusi, võtke ühendust allpool toodud infotelefoni või e-posti teel. Garantiiõude korral parandame - omal valikul - toote teile tasuta, asendame selle või maksame tagasi ostuhinna. Muid õigusi garantiist ei tulene. See garantii ei piira teie seadusjärgsed õigusi, eriti garantiinõudeid vastava müüja vastu.

IAN: 507031_2507

 Teenindus Eesti
Tel.: 8000049109
E-post: deltasport@lidl.ee

Apsveicam!

Jūs izvēlējāties iegādāties augstas kvalitātes precī. Pirms sākat lietot precī, apgūstiet to.



Lūdzu, uzmanīgi izlasiet šos lietošanas norādījumus.

Lietojiet precī tikai atbilstoši aprakstītajam lietojumam un tikai norādītajiem lietošanas mērķiem. Saudzīgi glabājiet šos lietošanas norādījumus. Nododot precī trešajām personām, pievienojiet tai visus dokumentus.

Lietošanas norādījumos ir sniegta svarīga informācija par precī, tās uzbūvi, lietošanu un kopšanu, kā arī drošības noteikumi. Tā kā ūdenssports vienmēr ir riskants, precīzas zināšanas par precī var palīdzēt novērst iespējamās personu traumas vai pat nāvi.

Piegādes komplekts (A att.)

- 1 x dēlis (1)
- 1 x spura (2)
- 1 x ventiļa atslēga (3)
- 1 x dzērienu turētājs (4)
- 1 x josta (5)
- 1 x drošības saite (6)
- 1 x remonta komplekts, iesk. ielāpus un līmi (7)
- 1 x mugursoma (8)
- 1 x lietošanas norādījumi

Tehniskie dati

Dēlis:



Maksimālā lietderīgā slodze: 140 kg



Maksimālais personu skaits:
Pieaugušie: 1 Bērni: 0

Mugursoma:



Maksimālā piekraušanas slodze: 20 kg

Gaisa kamera:

↔ = 1 bar (15 psi)

Nominālais darba spiediens: 1,0 bar (15 psi)

Izmērs

SUP dēlis (pildīts ar gaisu):

315 x 84 x 15 cm (G x P x A)

Svars

SUP dēlis (neuzpildīts): 8 kg



Ražošanas datums
(mēnesis/gads): 12/2025

Lietošana atbilstoši paredzētajam mērķim

Šī prece ir izstrādāta privātai lietošanai brīvā laika pavadīšanai. Lietošanas joma: aizsargātas krasta zonas līdz 150 m – braukšanai aizsargātos, krastam tuvos ūdeņos, nelielos līčos, nelielos ezeros, šaurās upēs un kanālos.

Nelietot, ja vēja stiprums pārsniedz 4 m un/vai viļņu augstums pārsniedz 0,3 m. Šī prece nav peldēšanas palīg līdzeklis, tā nav nedz ūdens rotaļlieta, nedz ziemas sporta prece, un ir paredzēta tikai peldētājam! Nav piemērota bērniem līdz 14 gadu vecumam.

Norādes par drošību



BRĪDINĀJUMS!

Jūsu piesardzība un savu spēku novērtēšana uz ūdens ir ļoti būtiska.

Nekad nepārvērtējiet savus spēkus un vadības prasmes! Vienmēr turieties krasta tuvumā! Ņemiet vērā laika apstākļus, brīdinājumus par negaisu vai iespējamus gaismas signālus!



BRĪDINĀJUMS!

Vienmēr ievērojiet drošības noteikumus un spēkā esošos likumu noteikumus attiecībā uz ezeriem un atklātiem ūdeņiem un savai drošībai vienmēr valkājiet pārbaudītu glābšanas vesti.



Dzīvības apdraudējums!

- Ja atklātos ūdeņos nokļūstat briesmās, nekādā gadījumā nepaļaujieties uz dēli! Atrodoties uz dēļa, mēģiniet pievērst sev uzmanību.
- Ja, atrodoties uz ūdens, gaisa kamerām rodas kāds bojājums, nekādā gadījumā nepaļaujieties uz dēli.
- Neatstājiet bērnus bez uzraudzības ar iepakojšanas materiālu. Pastāv nosmakšanas risks.



Savainošanās risks!

- Airējot pievērsiet uzmanību, lai svars uz preces vienmēr būtu sadalīts vienmērīgi.
- Piepumpēts dēlis, airis (nav iekļauts piegādes komplektā) un spuras ir cietas un noteiktos apstākļos var izraisīt savainojumus.
- Transportējot precī, pievērsiet uzmanību apkārt esošajām personām.
- Vienmēr pievērsiet uzmanību citām personām, kas atrodas ūdenī.
- Ja braucat ar dēli vēsākā temperatūrā, valkājiet termoapģērbu. Pastāv pārsaišanas risks!
- Pirms braukšanas ar dēli novērtējiet ūdeņus.
- Nekad nebrauciet ar dēli, ja tuvumā nav kādas personas, ja vien neatrodaties apsarģātā peldvietā.
- Netuvojieties krācēm, peldošiem priekšmetiem un citiem šķēršļiem.
- ESIET PIESARDZĪGI, JA VĒJŠ PŪŠ NO KRAS TA UN IR STRAUMES! Jūs var aizdzīt tālāk.
- Neizmantojiet viļņos, kas šķeļas.
- Ņemiet vērā norādes uz datu plāksnītes.
- Vienmēr ievērojiet vietējos kuģniecības noteikumus.
- Nebrauciet ar dēli, ja ir plūdmaiņas vai augsti viļņi.
- Neņemiet līdzī asus vai smailus priekšmetus.
- Prece jāsaargā no saskares ar aizdomīgiem šķidrumiem vai skābēm. To dēļ var rasties neatgriezeniski bojājumi.
- Raugiet, lai nenonāktu uz akmeņainas virsmas, lai nepieļautu preces bojājumus.

- Precī piepūstā stāvoklī nekad netransportējiet uz transportlīdzekļiem.
- Nekad neatstājiet precī uz ūdens, ja uz tās neviens neatrodas. To aizdzīs ātrāk, nekā to peldus varēs panākt.
- Pirms lietošanas vienmēr pārbaudiet, vai līdzī ir airis, citādi precī nebūs iespējams pietiekami manevrēt.
- Nelietojiet šo precī, ja tai ir sūce un tā zaudē gaisu.
- Neveiciet precei tehniskas izmaiņas. Jebkāda veida izmaiņas apdraud braukšanu, un to dēļ garantija zaudē spēku.
- Nekad nelietojiet precī alkohola, narkotisko vielu vai medikamentu ietekmē.
- Nekad nepārvērtējiet savus spēkus un braukšanas laikā novērtējiet savu muskuļu spēku tā, lai varētu bez grūtībām aizbraukt arī atpakaļ.
- Uzturieties pasargātā krasta zonā līdz 150 m un pievērsiet uzmanību mainīgiem vēja un plūsmas apstākļiem, kas var būtiski apgrūtināt kustību uz priekšu.
- Braucot ar dēli, pievērsiet uzmanību tam, lai jūsu kājas neieķertos stiprinājuma auklā vai pārnēsāšanas rokturī.
- Prece ir noslogojama maksimāli līdz 140 kg.
- Prece var noturēt tikai vienas personas svāru.
- Izvaieties no akmeņainiem krastiem, molliem, sēkļiem u. tml., lai negūtu savainojumus un bojājumus.



Izvaišanās no mantas bojājumiem!

- Visas piepūšamās preces ir jutīgas pret aukstumu. Nekad neizritiniet un nepiesūknējiet precī temperatūrā zem 5 °C!
- Piesūknējiet preces gaisa kameru līdz darba spiedienam, kas nepārsniedz 1,0 bar (15 psi).
- Ja svelmainajā saulē gaisa spiediens paaugstinās, tas attiecīgi jāzīdizina, izlaižot gaisu.
- Ja spiediens pārsniedz 1,0 bar (15 psi), atveriet ventiļi un izlaidiet nedaudz gaisa.
- Pārļiecinieties, lai prece – it īpaši piesūknētā stāvoklī – nenonāktu saskarē ar akmeņiem, granti vai asiem priekšmetiem, kā arī lai nekur neberztos un nestriķētos, jo pretējā gadījumā var rasties bojājumi.
- Drošības ventiļos ievietojiet tikai piemērotus sūkņēšanas adapterus. Pretējā gadījumā ventiļi var sabojāties.
- Preces piesūknēšanai neizmantojiet kompresoru.
- Nepiesūknējiet pārāk stipri, jo pretējā gadījumā pastāv risks, ka sakausesšanas šuves var izirt. Pēc piesūknēšanas ventiļi cieši noslēdziet.
- Nepieļaujiet saskari ar asiem, smailiem vai bīstamiem priekšmetiem, ķīmiskālījām vai šķidrumiem. Ja tā tomēr notiek, kārtīgi pārbaudiet dēli, vai tam nav sūces vai citu bojājumu.
- Sargājiet precī no uguns un karstiem priekšmetiem (piem., kvēlojošām cigaretēm).
- Pirms katras lietošanas reizes pārbaudiet, vai precei nav bojājumu vai nodiluma pazīmju. Precī drīkst lietot tikai tādā gadījumā, ja tā ir nevainojamā kārtībā!

Montāža

Atsevišķās samontēšanas darbības veiciet norādītajā secībā.

1. Izvēlieties līdzenu, tīru un pietiekami plašu vietu, lai precīzi izsaiņotu un izklātu. Pārliecinieties, vai ir visas detaļas un vai tās nav bojātas.
2. Pēc otras samontēšanas prece jāpārbauda, vai tai nav bojājumu, caurumu un plaisu, un jānoblīvē, kā aprakstīts tālāk. Kad jau būsit uz ūdens, bojājumus vairs nevarēs novērst.

Dēļa piesūknēšana

BRĪDINĀJUMS!

- Izvairieties no dēļa pārmērīgas piesūknēšanas, jo pretējā gadījumā pastāv pārmērīgas izstiepšanas risks vai pat var izrīst sakausēšanas šuves.
- Darba spiediens saulē var paaugstināties. Izlīdziniet darba spiedienu, izlaižot gaisu no dēļa.
- Dēļa piesūknēšanai izmantojiet tirdzniecībā pieejamus kājas sūkņus vai divvirzienu virzulsūkņus ar piemērotiem sūkņa uzgaļiem un manometru.
- SUP dēļa piesūknēšanai piemēroti arī speciāli izstrādāti elektriskie sūkņi. Šiem sūkņiem iepriekš iestatīti 15 psi, un tie automātiski izslēdzas, tiklīdz šis gaisa spiediens ir sasniegts. Vienmēr pārbaudiet piesūknētā gaisa spiedienu. Ja gaisa spiediens 15 psi pretēji gaidītajam nav pilnībā sasniegts, veiciet papildu piesūknēšanu ar rokām vai izlaidiet gaisu, līdz sasniegts nominālais spiediens.
- Dēļa piesūknēšanai nelietojiet nedz kompresoru, nedz saspīstā gaisa balonu. Tas var izraisīt bojājumus.
- Dēli vienmēr piesūknējiet pilnībā.
- Neveiciet dēļa piesūknēšanu smailu vai asu priekšmetu tuvumā un uz raupjas vai šķembainas virsmas.

SVARĪGI!

- Ventilī atveriet tikai piesūknēšanai vai gaisa izlaišanai. Citādi tajā var iekļūt netīrumi.
- Zonai ap ventilī vienmēr jābūt sausai un tīrai.
- Pievērsiet uzmanību, lai ventilī neiekļūtu smiltis vai citi netīrumi.

Gaisa kameras piepildīšana

Svarīgi!

Optimālais darba spiediens ir 1,0 bar (15 psi).

1. Ventilī vāciņu (1a) izskrūvējiet no ventilī (1b), griežot pretēji pulksteņrādītāju kustības virzienam (B att.).
2. Uzlieciet piemērota sūkņa šļūtenes galu (nav iekļauts piegādes komplektā) uz ventilī un griežiet ventilī pulksteņrādītāju kustības virzienā (B att.).

Norāde: ventilī tapai (1c) jābūt aizvērtajā pozīcijā (B att.).

3. Piesūknējiet dēli līdz darba spiedienam, kas nepārsniedz 1,0 bar (15 psi).
4. Beidziet sūkņēšanu, tiklīdz manometrs rāda 1,0 bar vai 15 psi.
5. Šļūtenes galu izskrūvējiet, griežot to pretēji pulksteņrādītāju kustības virzienam no ventilī, un uzlieciet ventilī vāciņu.

6. Cieši aizskrūvējiet ventilī vāciņu, griežot to pulksteņrādītāju kustības virzienā.

Gaisa izlaišana (C att.)

1. Ventilī vāciņu (1a) izskrūvējiet no ventilī, griežot pretēji pulksteņrādītāju kustības virzienam (1b).
2. Noņemiet ventilī vāciņu.
3. Nospiediet ventilī tapu (1c) uz leju un pagrieziet par 90° jebkurā virzienā, līdz tā paliek savā pozīcijā. Atstājiet ventilī tapu šajā pozīcijā, līdz gaisms pilnīgā izplūdis.
4. Kad gaisms ir izplūdis, atkal pagrieziet ventilī tapu par 90°. Ventilī tapa atgriežas sākotnējā pozīcijā.

Spuras montāža (D att.)

1. Plastikāta tiltiņu (1e) izņemiet no spuras turētāja dēļa apakšpusē (1).
 2. Spuru (2) ar noapaļoto galu uz priekšu iebīdīet spuras turētājā.
- Norāde:** raugieties, lai spura pilnībā iebīdītos spuras turētājā.
3. Ievietojiet tapu (2a) spuras turētājā, lai spuru nofiksētu.

Spuras demontāža (D att.)

1. Iespiediet tapu (2a), lai to atbrīvotu no spuras turētāja.
2. Izvelciet spuru (2) no spuras turētāja.
3. Plastikāta tiltiņu (1e) atkal iebīdīet spuras turētājā.

Lietošana

Aira garuma regulēšana

Pirms dēļa lietošanas noregulējiet aira (nav iekļauts piegādes komplektā) garumu atbilstoši sava ķermeņa izmēram. Nav vispārātzītu norādījumu, kāds garums kādam ķermeņa izmēram ir pareizāks.

Pareizā garuma noteikšanai ieteicams izmantot šādu formulu: **augums + 20 cm (8 collas)**.

Aira garumu var noteikt arī šādi:

1. Vājāko roku izstiepiet uz augšu.
2. Ar otru roku novietojiet airi zem izstieptās rokas.
3. Pagariniet vai saīsiniet airi, līdz tas atrodas zem izstieptās rokas plaukstas locītavas.

Norāde: lai pareizi noregulētu aira garumu, ņemiet vērā aira ražotāja lietošanas norādījumus.

Drošības saites piestiprināšana pie dēļa (G att.)

Drošības saiti (6) piestipriniet pie aizmugurējā D gredzena (1d).

1. Izvelciet drošības saites cilpu (6b) caur D gredzenu.
2. Izvelciet pēdas locītavas stiprinājumu (6a) caur drošības saites cilpu, līdz pie D gredzena izveidojas mezgls.

Drošības saites lietošana (H att.)

BRĪDINĀJUMS!

- Nekad nestipriniet drošības saiti (6) pie savas pēdas locītavas, ja dēli lietojat tekošā ūdenī (piem., ūdeņos ar plūdmaiņu un upēs).
 - Nekad nestipriniet drošības saiti pie savas pēdas locītavas, ja vējš puš no krasta.
- Lietojot dēli dziļā ūdenī, piestipriniet drošības saiti pie pēdas locītavas.

Dzērienu turētāja lietošana

- Dzērienu turētāja (4) četras atveres griežot ievietojiet dēļa (1) bagāžas tīklā.

Norāde: priekšējo bagāžas tīklu pie skatlodziņa ar karabīnes palīdzību var novietot krusteniski.

- Dzērienu turētājā ievietojiet aizvērtas pudeles vai krūzes.

Dēļa lietošana (I att.)

Norāde: savai drošībai uzvelciet piemērotu glabāšanas vesti (nav iekļauta piegādes komplektā).

1. Sākumā notupieties uz ceļiem dēļa vidū un atbalstieties ar rokām, novietojot tās priekšā plecu platumā.

2. Paceliet vienu kāju un novietojiet to zem gurniem uz dēļa. Atkārtojiet šo darbību ar otru kāju.

3. Lēnām piecelieties no pietupiena. Ceļgalus atstājiet nedaudz saliektus un pārnesiet svaru uz aizmuguri.

Norāde: airis (nav iekļauts piegādes komplektā) palīdz noturēt līdzsvaru. Lai pieceltos kājās, izmantojiet to kā līdzsvara stieni.

4. Tagad jūs stāvat dēļa vidū, kājas aptuveni gurnu platumā.

5. Ar vienu roku satveriet aira rokturi. Ar otru roku satveriet aira stieni. Augšējā roka airēšanas laikā ir iztaisnota.

6. Airi tālu sev priekšā tieši blakus dēlim ielieciet ūdenī. Šai brīdī arī apakšējā roka ir iztaisnota.

7. Ar apakšējo roku velciet airi gar dēli uz savu pusi; augšējā roka paliek iztaisnota.

8. Pēdu augstumā izvelciet airi no ūdens. Atkārtojiet airēšanu.

Transportēšana mugursomā

Norāde: mugursoma paredzēta tikai SUP dēļa un tā piederumu transportēšanai un glabāšanai.

Transportēšanai vai uzglabāšanai visas preces varat ievietot mugursomā (8) (F att.). Demonstējiet precīzi pretējā secībā, kā aprakstīts sadaļā „Montāža”. Pārliecinieties, ka prece ir pilnīgi tīra un sausa.

1. Novietojiet dēli (1) uz tīras, sausas un līdzēnas pamatnes.

2. Sarullējiet dēli un sasieniet ar jostu (5).

3. Dēli kopā ar pārējām detaļām ievietojiet mugursomā.

Kopšana, glabāšana, remonts

Kopšana

BRĪDINĀJUMS!

Neizmantojiet stipras iedarbības tīrīšanas līdzekļus, sukas ar metāla vai neilona sariem, kā arī asus vai metāliskus priekšmetus, piemēram, nažus u. c.

Dēli tīriet ar saudzīgu tīrīšanas līdzekli un nožāvējiet, it īpaši pēc lietošanas sālsūdenī un ja tas nosmērēts ar eļļu.

Dēli pēc katras lietošanas reizes tīriet, kad ventilī ir aizvērts.

1. Noņemiet spuru (2) no dēļa (1).

2. Novietojiet dēli uz tīras, sausas un līdzēnas pamatnes.

- Noskalojiet dēli un spuru ar tīru ūdeni un maigām ziepēm, lai notīrītu no tā sāls kristālus, smilšu graudiņus un citus nelielus netīrumus.
- Noslaukiet visu ar sausu un mīkstu drānu.
- Ļaujiet dēlim un spurai pilnībā nožūt.

Glabāšana

BRĪDINĀJUMS!

Ja precī glabā nepareizi, ir īpaši mugursomu, pastāv pelējuma veidošanās risks.

- Precī uzglabājiet tīrā, labi vēdināmā, sausā un no tiešiem saules stariem pasargātā vietā, kur uz to neiedarbojas lielas temperatūras svārstības.
- Ja prece ilgāku laiku netiks lietota, ieteicams to pilnībā demontēt un uzglabāt piegādes komplektā iekļautajā mugursomā.
- Ja prece ilgāku laiku netiks lietota, atveriet mugursomas rāvējslēdzēju līdz galam, lai nodrošinātu preces ventilāciju.
- Glabājiet precī bērniem nepieejamā vietā un cieši noslēgtu.
- Nenovietojiet uz preces smagus priekšmetus vai priekšmetus ar asām malām.
- Pēc ilgākas glabāšanas pārbaudiet, vai precei nav nodiluma vai novecošanas pazīmju.

Remonts

BRĪDINĀJUMS!

Pirms katras lietošanas reizes pārbaudiet dēli (1), vai nav izplūdis gaiss, nav caurumu vai plaisu.

Ja no dēļa izplūst gaiss, iemesls var būt nehermētiskas vietas pie ventiļa, bojāts ventilis vai nehermētiskas vietas dēlī.

Lielāku bojājumu gadījumā remontu nekādā gadījumā neveiciet paši.

Mazākus bojājumus varat salabot ar pievienoto remonta komplektu (7).

Ventilis (E att.)

Lai pārbaudītu, vai ventilim nav sūces un vai tas nav bojāts, rīkojieties, kā aprakstīts tālāk:

- Ventiļa vāciņu (1a) izskrūvējiet no ventiļa, griežot pretēji pulksteņrādītāju kustības virzienam (1b).
- Pārbaudiet, vai ventilī nav smilšu vai citu svešķermeņu.
- Pilnībā piesūknējiet dēli.
- Aizveriet ventilī.
- Noskalojiet dēli ap ventilī ar ziepjūdeni.

Ja ap ventilī veidojas pūslīši, ventilis cieši jāaizskrūvē vai jānomaina.

Ventiļa aizskrūvēšana:

- Ventiļa vāciņu (1a) izskrūvējiet no ventiļa, griežot pretēji pulksteņrādītāju kustības virzienam (1b).
- Uzlieciet ventiļa atslēgu (3) uz ventiļa, līdz tā pilnībā satver ventilī (E att.).
- Lai ventilī aizskrūvētu, grieziet ventiļa atslēgu pulksteņrādītāju kustības virzienā.
- Noslēdziet ventilī ar ventiļa vāciņu un noskalojiet dēli ap ventilī ar ziepjūdeni. Ja pūslīši vairs neveidojas, ventilis ir hermētisks. Ja pūslīši joprojām veidojas pie ventiļa pat tad, ja ventilis ir cieši aizskrūvēts, tas jānomaina.

Ventiļa nomaina (E att.):

- Ventiļa vāciņu (1a) izskrūvējiet no ventiļa, griežot pretēji pulksteņrādītāju kustības virzienam (1b).
 - Ļaujiet gaisam pilnībā izplūst no dēļa.
 - Uzlieciet ventiļa atslēgu (3) uz ventiļa, līdz tā pilnībā satver ventilī.
 - Grieziet ventiļa atslēgu pretēji pulksteņrādītāju kustības virzienam, līdz ventilī var izskrūvēt no dēļa.
 - Izņemiet bojāto ventilī no dēļa.
 - Ievietojiet dēlī jaunu ventilī.
- Norāde:** rezerves ventilī varat saņemt norādītajā servisa adresē. Labākam blīvījumam ap ventilī ieteicams apziest nedaudz silikona smērvielas vai vazelīna.
- Uzlieciet ventiļa atslēgu uz ventiļa un grieziet ventilī pulksteņrādītāju kustības virzienā.
 - Uzlieciet ventiļa vāciņu uz ventiļa un aizskrūvējiet to, griežot pulksteņrādītāju kustības virzienā.

Nehermētiska vieta

Dēļa nehermētiskās vietas salabojiet tikai ar piemērotu līmi. Līme ir iekļauta piegādes komplektā. Ja remonts tiek veikts ar nepiemērotu līmi, var atkal rasties bojājumi!

Piemērotu līmi iegādājieties specializētajos veikalos.

Norāde: nelielas vietas (mazākas par 2 mm) varat salabot arī tikai ar līmi, to uzklājot tieši uz šīs vietas. Ja ir lielākas nehermētiskas vietas (lielākas par 2 mm), rīkojieties, kā aprakstīts tālāk:

- No dēļa pilnībā izlaidiet gaisu.
- Kārtīgi notīriet remontējamo vietu.
- Nosusiniet notīrīto vietu.
- Paņemiet ielāpu un nogrieziet tādu gabalu, kas nosedz bojāto zonu un visās pusēs sniedz pāri par 1,5 cm.
- Uzklājiet līmi gan uz nehermētiskās vietas, gan uz izgrieztā ielāpa. Ļaujiet līmei apm. 2-4 minūtes apžūt.
- Ar mīkstu priekšmetu piespiediet ielāpu nehermētiskajai vietai. Raugiet, lai jūs strādātu uz līdzenas pamatnes bez ielocēm. Iespējamus gaisa pūslīšus maigi izlīdziniet ar noapaļotu priekšmetu no iekšpuses uz ārpusi.
- Pēc remonta ļaujiet līmei nožūt vismaz 12 stundas.
- Pēc nožūšanas uzklājiet līmi uz ielāpa malām.
- Ļaujiet līmei apm. 4 stundas nožūt.

Svarīgi: pirms dodaties ar dēli ūdenī, pārbaudiet salaboto vietu, vai tā ir hermētiska. Ļoti lielu bojājumu gadījumā remontu nekādā gadījumā neveiciet paši. Nododiet dēli remontam specializētā darbnīcā.

Norādes par likvidēšanu



Utilizējiet izstrādājumu un iepakojuma materiālus atbilstoši spēkā esošajiem, vietējiem noteikumiem. Iepakojuma materiālus (piem., plastikāta maisiņus) uzglabājiet bērniem nepieejamā vietā. Papildu informāciju par nokalpojušā izstrādājuma utilizāciju vaicājiet savā pašvaldībā. Utilizējiet izstrādājumu un iepakojumu videi draudzīgā veidā.



Otrreizējās pārstrādes kods paredzēts dažādu materiālu atgriešanai otrreizējās pārstrādes ciklā (reciklēšana). Kods sastāv no reciklēšanas simbola, kas apzīmē otrreizējās pārstrādes ciklu, un no numura, kas apzīmē materiālu.

Norādes par garantiju un servisa pakalpojumiem

Izstrādājums ir izgatavots ar lielu rūpību, veicot tā pastāvīgu kontroli. DELTA-SPORT HANDELS-KONTOR GmbH privātiem gala klientiem šim izstrādājumam dod trīs gadu garantiju kopš iegādes datuma (garantijas termiņš), ievērojot turpmākos noteikumus. Garantija attiecas tikai uz materiālu un apstrādes kļūdām. Garantija neattiecas uz detaļām, kas pakļautas normālam nolietojumam un tādēļ uzskatāmas par dilstošām detaļām (piem., baterijas), kā arī tā neattiecas uz plīstošām detaļām, piem., slēdžiem, vai no stikla izgatavotām detaļām. Garantijas prasības ir izslēgtas, ja izstrādājums ir izmantots nepareizi, ļaunprātīgi vai neatbilstoši paredzētajiem noteikumiem vai paredzētajam pielietojumam vai nav ievērotas lietošanas instrukcijā dotās norādes, ja vien gala klients nepierāda, ka ir radusies materiāla vai apstrādes kļūda, kuras iemesls nav kāds no iepriekš minētajiem apstākļiem.

Garantijas prasības var izvirzīt tikai garantijas termiņā, uzrādot pirkuma čeka oriģinālu. Tādēļ saglabājiet pirkuma čeka oriģinālu. Jebkādi remontdarbi, kas veikti garantijas, likumdošanā paredzētās garantijas vai godīgas komercprakses ietvaros, nepagarina garantijas termiņu. Tas attiecas arī uz nomainītām un labotām detaļām.

Iebildumu gadījumā vispirms, lūdzu, zvaniet uz zemāk norādīto servisa tālruni vai sazinieties ar mums pa e-pastu. Ja iestājas garantijas gadījums, mēs izstrādājumu – pēc saviem ieskatiem – bez maksas salabojam, nomainām vai atlīdzinām pirkuma cenu. Citas garantijas tiesības nepastāv.

Šī garantija neierobežo jūsu tiesības, kas paredzētas likumdošanā, it īpaši tiesības uz garantiju attiecībā pret attiecīgo pārdevēju.

IAN: 507031_2507

 Serviss Latvija
Tel.: 8000 5808
E-pasts: deltasport@lidl.lv

DELTA-SPORT HANDELSKONTOR GMBH

Wragekamp 6 • 22397 Hamburg

GERMANY

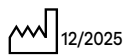

Delta-Sport-Nr.: SB-17251





IAN 507031_2507



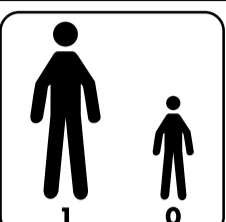

DE AT CH BE **WARNUNG!** Beachten Sie die am Artikel angebrachten Symbole, bevor Sie den Artikel verwenden.
FR CH BE **ATTENTION!** Tenez compte des symboles figurant sur l'article avant de l'utiliser. **IT CH MT** **AVVISO!** Osservare i simboli apporati sull'articolo prima di utilizzarlo. **GB IE NI MT CY** **WARNING!** Pay attention to the symbols marked on the product before using it.
NL BE **WAARSCHUWING!** Neem de aan het artikel aangebrachte symbolen in acht voordat u het artikel gebruikt. **FI** **VAROITUS!** Huomioi tuotteen kiinnitetyt merkit, ennen kuin käytät tuotetta. **SE** **VARNING!** Observera symbolerna på produkten innan du använder den.
PL **OSTRZEŻENIE!** Przed rozpoczęciem korzystania z artykułu należy zapoznać się ze znajdującymi się na nim symbolami. **LT** **ĮSPĖJIMAS!** Prieš naudodami gaminį, atkreipkite dėmesį į ant jo esančius simbolius. **EE** **HOIATUS!** Palun järgige toote märgitud sümbolaid enne toote kasutamist.
LV **BRĪDINĀJUMS!** Pirms izstrādājuma lietošanas ņemiet vērā uz izstrādājuma attēlotos simbolus. **HU** **FIGYELMEZTETÉS!** A termék használatára előtte vegye figyelembe a terméken feltüntetett szimbólumokat. **SI** **OPAZORILNO!** Pred uporabo izdelka upoštevajte simbole, navedene na izdelku.
CZ **VAROVÁNÍ!** Respektujte symboly umístěné na výrobku před tím, než výrobek použijete. **SK** **VÝSTRAHA!** Pred použitím výrobku dávajte pozor na symboly, ktoré sú umiestnené na výrobku. **ES** **¡AVISO!** Tenga en cuenta los símbolos colocados en el artículo antes de emplearlo. **PT** **AVISO!** Observe os símbolos colocados no artigo antes de o utilizar. **DK** **ADVARSEL!** Bemærk symbolerne, der er anbragt på artiklen, inden du bruger artiklen.
HR **UPOZORENJE!** Prije nego što koristite proizvod obratite pozornost na simbole koji se nalaze na njemu. **RS** **UPOZORENJE!** Pre upotrebe artikla obratite pažnju na postavljene simbole na artiklu. **RO** **ATENȚIE!** Respectați simbolurile atașate pe articol înainte de utilizarea acestuia.
BG **ПРЕДУПРЕЖДЕНИЕ!** Обърнете внимание на символите, поставени върху продукта, преди да го използвате. **GR** **ΠΡΟΕΙΔΟΠΟΙΗΣΗ!** Πριν χρησιμοποιήσετε το προϊόν, προσέξτε τα σύμβολα που υπάρχουν σε αυτό. **MK** **ΠΡΕΔΥΠΡΕΔΥΒΑЊЕ!** Ве молиме, обрнете внимание на символите прикачени на стамујата прег га ја користите стамујата. **AL** **MK** **PARALAJMËRIM!** Ju lutemi vini re simbolet e bashkangjitura në artikull përpara se ta përdorni artikullin.

	<p>Kein Schutz gegen Ertrinken Aucune protection contre la noyade L'articolo non fornisce alcuna protezione contro l'annegamento No protection against drowning Geen bescherming tegen verdrinken Ei suojaa hukkimiselta Inget skydd mot drunkning Brak ochrony przed utonięciem Nėra apsaugos nuo prigrėrimo Ei kaitse uppumise eest Nepasargā no noslīkšanas Nem véd a vízbe fulladástól!</p>	<p>Ni zaščita proti utopitvi Bez ochrany proti utonutí Žiadna ochrana pred utopením No ofrece protección contra un posible ahogamiento Nāo protege contra afogamento Ingen beskyttelse mod drukning Nije zaštita od utapanja Ne predstavlja zaštitu od davljenja Nu servește ca protecție împotriva înecului He pregnažva om ugaвяне Καμία προστασία από πνιγμό Нема заштита од гавење Nuk ka mbrojtje kundër mbytjes</p>
	<p>Zuerst Gebrauchsanweisung lesen Lire d'abord la notice d'utilisation Leggere dapprima le istruzioni d'uso First read Instructions for use Eerst gebruiksaanwijzing lezen Lue käyttöohje ensin Läs bruksanvisningen först Przeczytać najpierw instrukcję użytkowania Pirmiausia perskaityti naudojimo instrukciją Lugege esmalt kasutusjuhendit Vispirms izlasīt lietošanas norādījumus Először olvassa el a használati útmutatót</p>	<p>Najprej prebrati navodila za uporabo Nejprve si přečtete návod k použití Najskôr si prečítajte návod na používanie Leer primero las instrucciones de uso Ler em primeiro lugar o manual de utilização Læs først brugervejledningen Prvo pročitati upute za uporabu Prvo pročitati uputstvo za korišćenje Citīti mai ģintāi instrukciju de utilizare Най-напред прочетете ръководството за използване Διαβάστε πρώτα τις οδηγίες χρήσης Прво прочујайте за упатствима Së pari lexoni udhëzimet</p>
	<p>Nicht bei ablandigem Wind gebrauchen Ne pas utiliser en cas de vent de terre Non utilizzare in caso di vento dalla costa Do not use when there is offshore wind Niet gebruiken bij aflandige wind Ei saa käyttää tuulen puhaltaessa rannasta poispäin Använd inte vid landbris Nie stosować w przypadku wiatru od lądu Nenaudoti gaminio, jei vėjas pučia nuo kranto Mitte kasutada avamere tuule korral Neizmantot krasta vējā Ne használja szárazföld felől fújó szél esetén</p>	<p>Ne uporabljati pri vetru z obale Nepoužívat při větru směrem z pevniny Nepoužívejte, ak vietor prichádza od pobrežia No usar con viento terra Nāo usar com vento offshore Må ikke bruges ved fralandsvind Ne koristiti pri vjetru koji puše s kopna Ne koristiti kada duva vetar od obale A nu se utiliza în caz de vânt descendent, orientat dinspre uscat spre mare Да не се използва при вятър откъм сушата Απαγορεύεται η χρήση με άνεμο από την ακτή He koristeme pri krajbrežni vetrovu Mos e përdorni në erërat në det të hapur</p>
	<p>Nicht bei ablandiger Strömung gebrauchen Ne pas utiliser en cas de courants de marée descendante Non utilizzare in caso di corrente dalla costa Do not use where there are offshore currents Niet gebruiken bij aflandige stroming Ei saa käyttää virtauksen ollessa rannasta poispäin Använd inte vid ripström Nie stosować w przypadku prądów strugowych Nenaudoti gaminio, jei vandens srovė neša nuo kranto Mitte kasutada avamerevoolude korral Neizmantot krasta straumē Ne használja szárazföld felől érkező áramlat esetén</p>	<p>Ne uporabljati pri toku z obale Nepoužívat při proudění směrem z pevniny Nepoužívejte, ak prúdenie prichádza od pobrežia No usar con corriente mar adentro Nāo usar com corrente offshore Må ikke bruges ved fralandsstrøm Ne koristiti pri struji koja ide od kopna Ne koristiti u slučaju vodenih struja A nu se utiliza în caz de curenți descendenți, orientați dinspre uscat spre mare Да не се използва при мъртво течение Απαγορεύεται η χρήση με ρεύμα από την ακτή He koristeme vo oφωop cтpуy Mos e përdorni në rryma në det të hapur</p>
	<p>Nicht im Wildwasser benutzen Ne pas utiliser en eaux vives Non utilizzare su torrenti Do not use in white water Niet gebruiken in wildwater Ei saa käyttää kuohuvassa vedessä Använd inte vid skummande vatten Nie używać na wzburzonych wodach Nenaudoti srauniame vandenyje Mitte kasutada karestikulises vees Neizmantot nemierīgos ūdeņos Ne használja szárazföld felől érkező áramlat esetén</p>	<p>Ne uporabljati na divjih vodah Nepoužívat v divoké vodě Nepoužívejte na divokej vode No emplear en aguas bravas Nāo usar em águas brancas Må ikke bruges i bølgende vand Ne koristiti na divljim vodama Ne koristiti u brzim vodama A nu se utiliza pe ape albe Да не се използва в разпенена вода Να μην χρησιμοποιείται σε τρικυμισμένα νερά He koristeme vo гуβи вогу Mos e përdorni në ujëra të bardha</p>
	<p>Nicht in brechenden Wellen benutzen Ne pas utiliser en cas de vagues déferlantes Non utilizzare su onde che si infrangono Do not use in breaking waves Niet gebruiken in brekende golven Ei saa käyttää murtuvissa aalloissa Använd inte vid brytande vågor Nie używać na załamujących się falach Nenaudoti lūžtančiose bangose Mitte kasutada murdlainetes Neizmantot lielos viļņos Ne használja hullámtörésben</p>	<p>Ne uporabljati pri lomljivih valovih Nepoužívat v tříšticích se vlnách Nepoužívejte v lámajících sa vlnách No emplear en olas rompientes Nāo usar em na zona de rebentação de ondas Må ikke bruges i brydende bølger Ne koristiti na valovima koji se lome Ne koristiti u talasima koji se razbijaju A nu se utiliza pe valuri care se sparg Да не се използва във вълни с чупещи се върхове Να μην χρησιμοποιείται σε μεγάλα κύματα που αφρίζουν He koristeme при кршење на бранови Mos e përdorni në valët që thyhen</p>

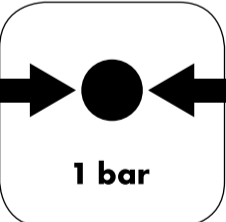
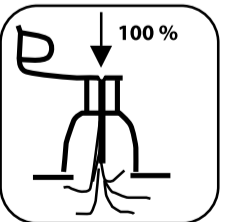
	<p>Nicht für Kinder unter 14 Jahren Ne convient pas aux enfants de moins de 14 ans Non per bambini di età inferiore a 14 anni Not suitable for children under 14 years of age Niet voor kinderen jonger dan 14 jaar Ei alle 14-vuotiailla lapsille Ej lämplig för barn under 14 år Nie nadaje się dla dzieci poniżej 14. roku życia Netinka jaunesniems nei 14 metų vaikams Ei sobi alla 14-aastastele lastele Nedriktst lietot bērni, kas jaunāki par 14 gadiem 14 év alatti gyermek ne használja</p>	<p>Ni za otroke do 14. leta Není určeno pro děti do 14 let Výrobek nie je pre deti mladšie ako 14 rokov No apto para niños menores de 14 años Não indicado para crianças com idade inferior a 14 anos Ikke til børn under 14 år Nije za djecu mlađu od 14 godina Nije za decu uzrasta ispod 14 godine Neadeconvat pentru copiii mai mici de 14 ani He e za greça nog 14 zogunu Ακατάλληλο για παιδιά κάτω των 14 ετών He e za greça nog 14 zogunu Jo për fëmijë nën 14 vjeç</p>
	<p>Anzahl der Benutzer: Erwachsene 1, Kinder 0 Nombre d'utilisateurs : adultes 1, enfants 0 Numero di utenti: Adulti 1, bambini 0 Number of users: Adults 1, children 0 Aantal gebruikers: Volwassenen 1, Kinderen 0 Käyttäjien määrä: Aikuisia 1, lapsia 0 Antal användare: Vuxna 1, barn 0 Liczba użytkowników: Dorośli 1, Dzieci 0 Naudotojų skaičius: 1 suaugusysis, 0 vaiku Kasutajate arv: täiskasvanud 1, lapsed 0 Lietotāju skaits: pieaugušie 1, bērni 0 Felhasználók száma: 1 felnőtt, 0 gyermek</p>	<p>Število uporabnikov: odrasli 1, otroci 0 Počet uživatelů: Dospělí 1, Děti 0 Počet použivatel'ov: Dospelí 1, deti 0 Número de usuarios: adultos 1, niños 0 Quantidade de utilizadores: Adultos 1, Crianças 0 Antal brugere: Voksne 1, børn 0 Broj korisnika: Odrasli 1, djeca 0 Broj korisnika: Odrasli 1, deca 0 Numărul de utilizatori: Adulți 1, Copii 0 Број ползвателу: Възрастни 1, деца 0 Αριθμός χρηστών: Ενήλικες 1, Παιδιά 0 Број на корисници: Возрасни 1, Деца 0 Numri i përdoruesve: Të rritur 1, Fëmijë 0</p>
	<p>Nur für Schwimmer Uniquement pour les personnes sachant nager Solo per persone che sanno nuotare Only for those who can swim Alleen voor zwemmers Vain uimataitoisille Endast för simkunniga Tylko dla osób potrafiących pływać Tik mokantiems plaukti Ainult uujatele Tikai peldēpratējiem Csak úszóknak</p>	<p>Le za plavalce Pouze pro plavce Len pre plavcov Uso exclusivo para personas que sepan nadar Apenas para pessoas que saibam nadar Kun for svømmere Samo za plivače Samo za plivače Numai pentru înotători Само за пливачи Μόνο για κολυμβητές Само за пливачи Vetëm për notarët</p>
	<p>Schwimmweste tragen Porter un gilet de sauvetage Indossare un giubbotto di salvataggio Wear a life jacket Zwemvest dragen Käytä pelastusliivejä Bär flytväst Nosić kamizelkę ratunkową Dėvėti plaukimo liemenę Kanda päästevesti Lietot peldvesti Viseljen mentőmellényt</p>	<p>Nositi rešilni jopič Noste plovací vestu Noste plávaci vestu Usar chaleco salvavidas Usar colete salva-vidas Bær svømmevest Nositi prsluk za sprašavanje Nositi prsluk za spasavanje Purtați vestă de salvare Носете жилетка за плување Φοράτε σωσίβιο Носете елек за спасување Vishni një jelek shpëtimi</p>
	<p>Maximale Belastung in kg (genaue Angabe auf dem jeweiligen Board) Charge maximale en kg (information exacte figurant sur la planche) Carico massimo in kg (indicazione esatta sul relativo board) Maximum load in kg (exact details given on each particular board) Maximale belasting in kg (exacte vermelding op het betreffende Board) Suurin sallittu kuormitus (kg) (tarkat tiedot kyseisessä laudassa) Max. belastning i kg (exakta uppgifter på respektive bräda) Maksymalne obciążenie w kg (dokładne informacje podane są na danej desce) Maksimali apkrova, kg (tikslūs duomenys pateikti ant lentos) Maksimaalne kandevõime kg-des (täpsed andmed vastaval laual) Maksimālā slodze kg (precīzi dati uz konkrētā dēļa) Maximális terhelés kg-ban (pontos információ a vonatkozó táblán)</p>	<p>Največja obremenitev v kg (natančni podatki na ustrezni deski) Maximální zatížení v kg (přesné údaje na příslušné desce) Maximálne zaťaženie v kg (presné údaje sú uvedené na príslušnom board) Carga máxima en kg (los datos exactos se encuentran en la tabla correspondiente) Capacidade de carga máxima em kg (dados exatos na respetiva prancha) Maksimal belastning i kg (nøjagtig angivelse på det respektive board) Maksimalno opterećenje u kg (točne informacije na dotičnoj dasci) Maksimalno opterećenje u kg (tačne informacije na odgovarajućoj dasci) Sarcină maximă în kg (specificații exacte pe respectiva placă) Максимално натоварване в kg (точни данни върху съответния борд) Μέγιστο φορτίο σε kg (ακριβείς πληροφορίες στην αντίστοιχη σανίδα) Максимално оптоварување во kg (точни информации на соодветната плоча) Ngarkesa maksimale në kg (informacion i saktë në tabelën përkatëse)</p>
	<p>Zulässiger Betriebsdruck Pression de fonctionnement admissible Pressione di impiego consentita Permissible operating pressure Toegestane bedrijfsdruk Sallittu käyttöpain Tillåtet drifttryck Dopuszczalne ciśnienie robocze Leistinas gaminio slėgis Lubatud töörõhk Pieļaujama darba spiediens Megengedett üzemi nyomás</p>	<p>Dovoljeni delovni tlak Přípustný provozní tlak Povolený prevádzkový tlak Presión de servicio permitida Pressão de serviço permitida Tilladt brugstryk Dopušten radni tlak Dozvoljeni radni pritisak Presiunea de exploatare admisă Допустимо работно налягане Επιτρεπόμενη πίεση λειτουργίας Дозволен работен притисок Presioni i lejuar i funksionimit</p>
	<p>Alle Luftkammern vollständig aufblasen Gonflez complètement toutes les chambres à air Gonfiare completamente tutte le camere d'aria Inflate all air chambers fully Alle luchtkamers volledig opblazen Kaikki ilmakammiot puhallettava täyteen Blås upp alla luftkammare helt Całkowicie napełnić wszystkie komory powietrzne Visišķai pripūsti visas oro kameras Puhuda kõik õhukambrid täiesti täis Visas gaisa kameras piepūst pilnībā Az összes légkamrát teljesen fel kell fújni</p>	<p>Vse zračne komore popolnoma napihniti Úplně nafoukněte všechny vzduchové komory Všetky komory nahustite naplno Llenar todas las cámaras de aire por completo Encher completamente todas as câmaras de ar Alle luftkamre skal pumpes helt op Sve zračne komore treba napuhati u potpunosti Napumpati kompletno sve vazdušne komore Umflați complet toate camerele de aer Нагуайте уцяло всички въздушни камери Φουσκώνετε τελείως όλους τους αεροθαλάμους Целосно нагувајте ги сите въздушни комори Fryni plotësisht të gjitha dhomat e ajrit</p>