

DE AT CH

Klappen Sie vor dem Lesen die Seite mit den Abbildungen aus und machen Sie sich anschließend mit allen Funktionen des Artikels vertraut.

GB IE

Before reading, fold out the illustration page and get to know all of the functions of your unit.

FR BE

Dépliez la page avec les illustrations avant la lecture et informez-vous ensuite au sujet des fonctions de l'appareil.

NL BE

Klap voor het lezen de pagina met de afbeeldingen open en maak u vervolgens vertrouwd met alle functies van het apparaat.

PL

Przed przeczytaniem należy rozłożyć bok z ilustracjami a następnie zapoznać się ze wszystkimi funkcjami urządzenia.

CZ

Před čtením si nejdříve vyklapte stránku s obrázky a seznámte se se všemi funkcemi přístroje.

SK

Skôr než začnete návod čítať, si ho otvorte na strane s obrázkami a oboznámte sa so všetkými funkciami prístroja.

ES

Antes de leer, abra la página con las ilustraciones y familiarícese seguidamente con todas las funciones del aparato.

DK

Klap siden med illustrationerne op inden du læser dem og gør dig efterfølgende fortrolig med alle apparatets funktioner.

IT

Prima di leggere ribaltate la pagina con le immagini e familiarizzare poi con tutte le funzioni dell'apparecchio.

HU

Eloolvasás előtt hajtsa ki az oldalt az ábrákkal és ezt követően ismerkedjen meg a készülék valamennyi funkciójával.

## SPIELKÜCHE PLAY KITCHEN CUISINE POUR ENFANT

DE AT CH

### SPIELKÜCHE

Gebrauchsanweisung

FR BE

### CUISINE POUR ENFANT

Notice d'utilisation

PL

### KUCHNIA DO ZABAWY DLA DZIECI

Instrukcja użytkowania

SK

### DETSKÁ KUCHYNKA

Návod na používanie

DK

### LEGEKØKKEN

Brugervejledning

HU

### JÁTÉKKONYHA

Használati útmutató

GB IE

### PLAY KITCHEN

Instructions for use

NL BE

### SPEELKEUKEN

Gebruiksaanwijzing

CZ

### DĚTSKÁ KUCHYŇKA

Návod k použití

ES

### COCINA DE JUGUETE

Instrucciones de uso

IT

### CUCINA GIOCATTOLO

Istruzioni d'uso

DE/AT/CH	Gebrauchs- und Sicherheitshinweise	Seite	14
GB/IE	Usage and safety information	Page	16
FR/BE	Consignes d'utilisation et de sécurité	Page	18
NL/BE	Gebruiks- en veiligheidsstips	Pagina	21
PL	Wskazówki dot. użytkowania i bezpieczeństwa	Strona	23
CZ	Pokyny k použití a bezpečnosti	Stránky	25
SK	Pokyny pre používanie a bezpečnosť	Stranu	27
ES	Instrucciones de uso y seguridad	Página	29
DK	Brugs- og sikkerhedsanvisninger	Side	31
IT	Istruzioni d'uso e indicazioni di sicurezza	Pagina	33
HU	Használati és biztonsági utasítások	35.	Oldal

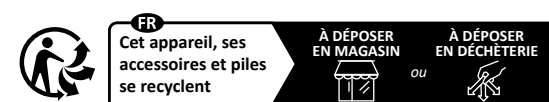
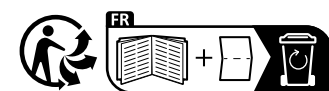

Points de collecte sur [www.quefairedemesdechets.fr](http://www.quefairedemesdechets.fr)  
Privilégiez la réparation ou le don de votre appareil !

DELTA-SPORT HANDELSKONTOR GMBH  
Wragekamp 6 • DE-22397 Hamburg  
GERMANY

06/2023

Delta-Sport-Nr.: HK-12898

IAN 426229\_2301



IAN 426229\_2301

DE AT CH GB IE FR BE NL  
PL CZ SK ES DK IT HU



05.04.2023 / AM 711

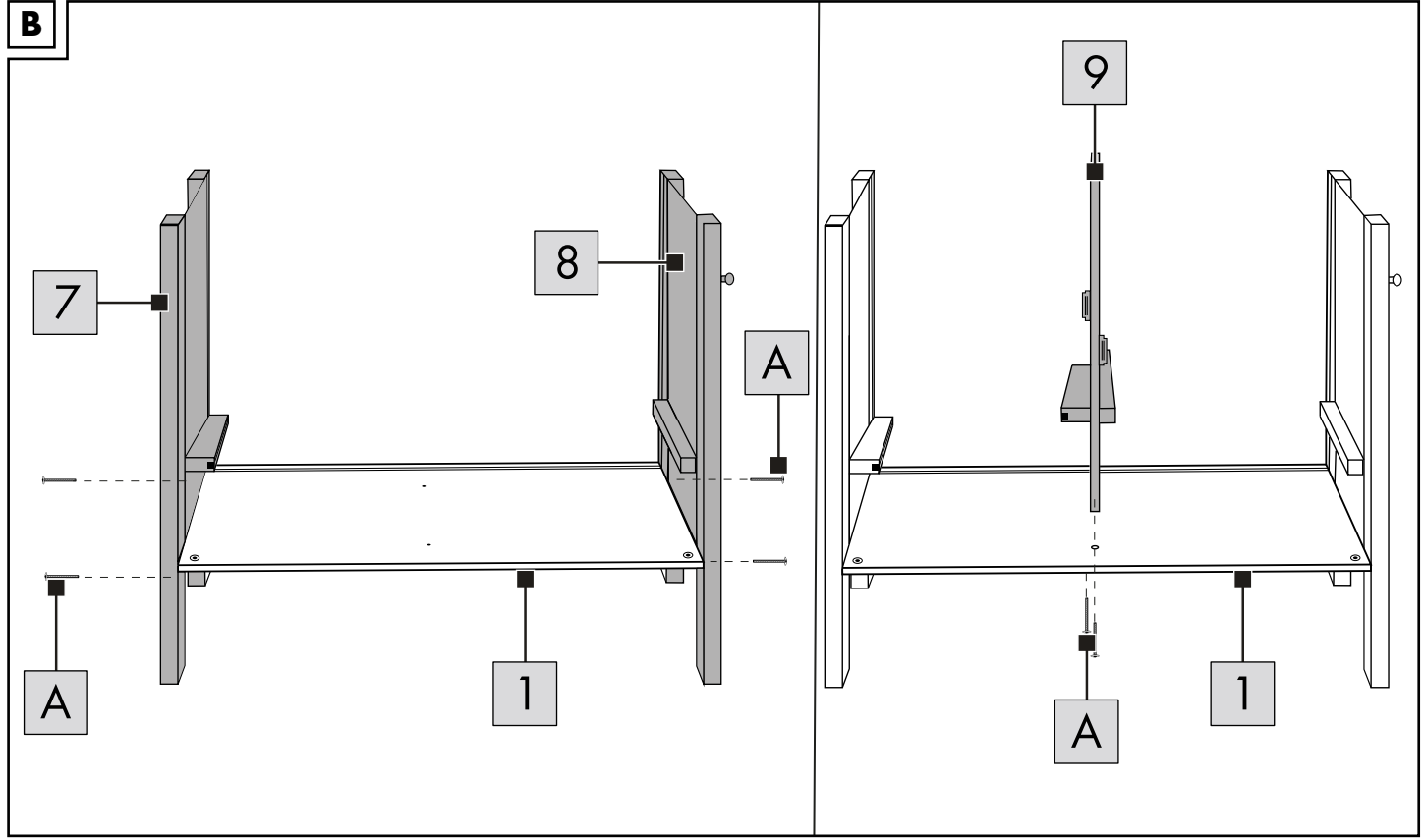
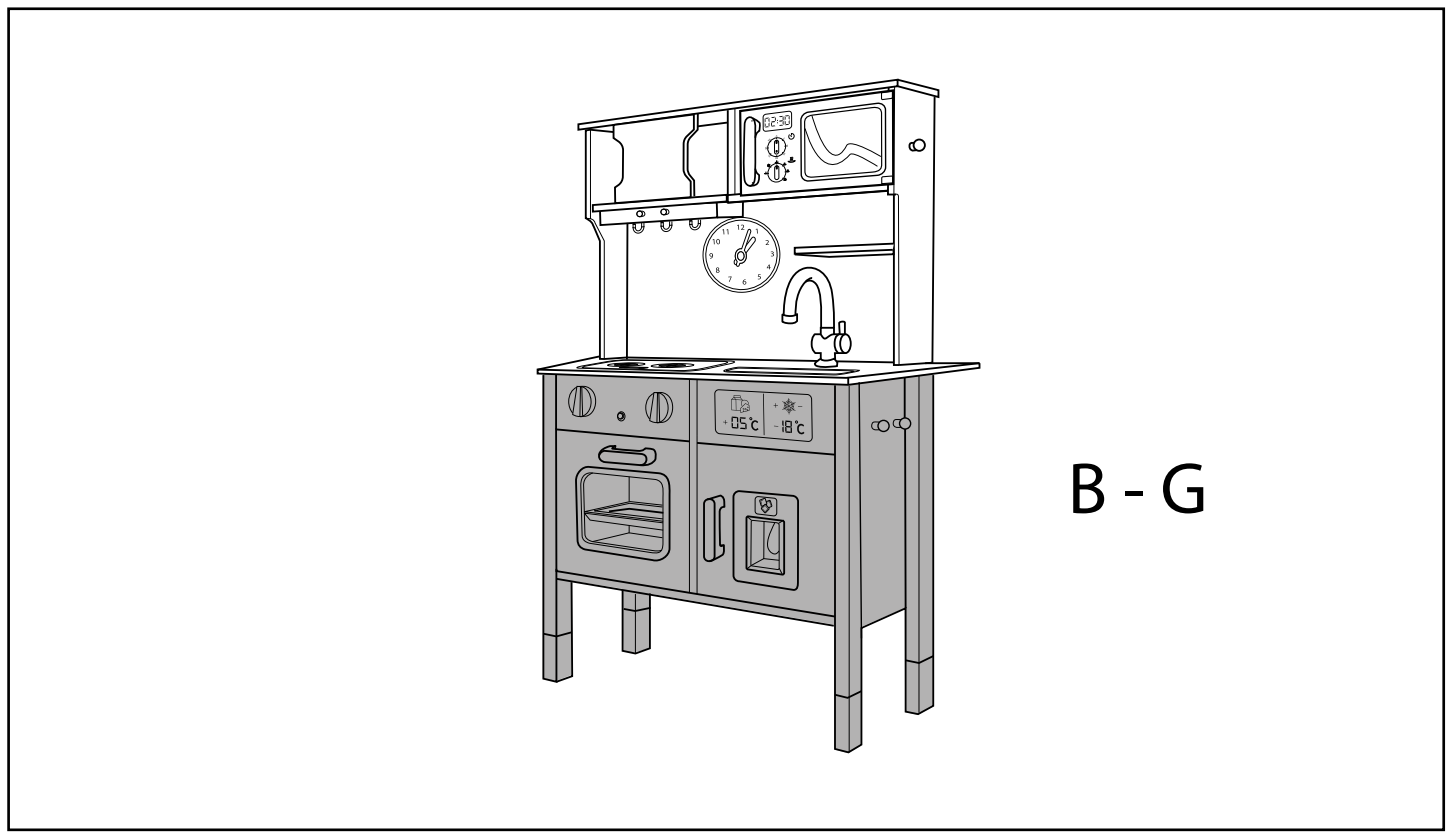
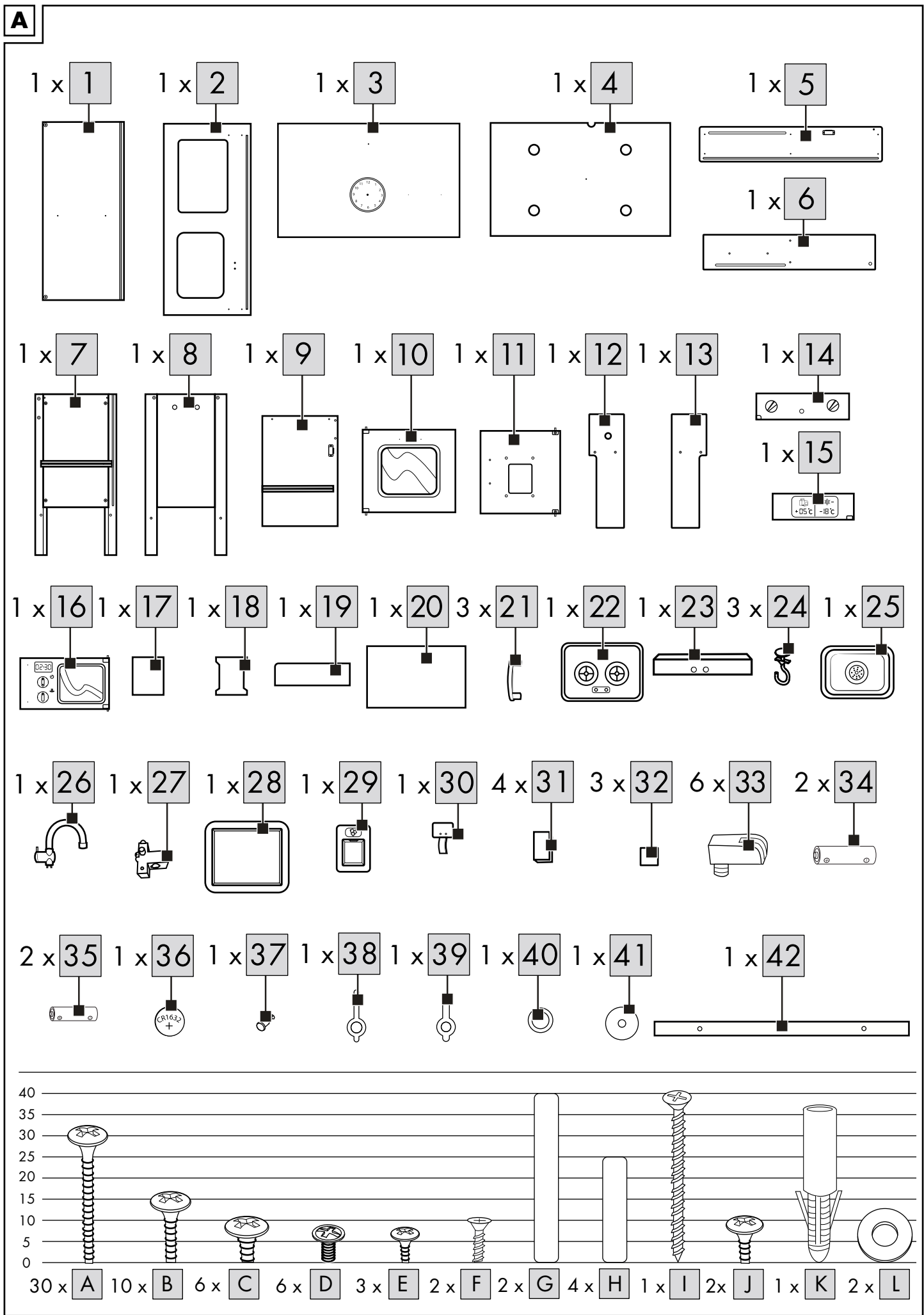

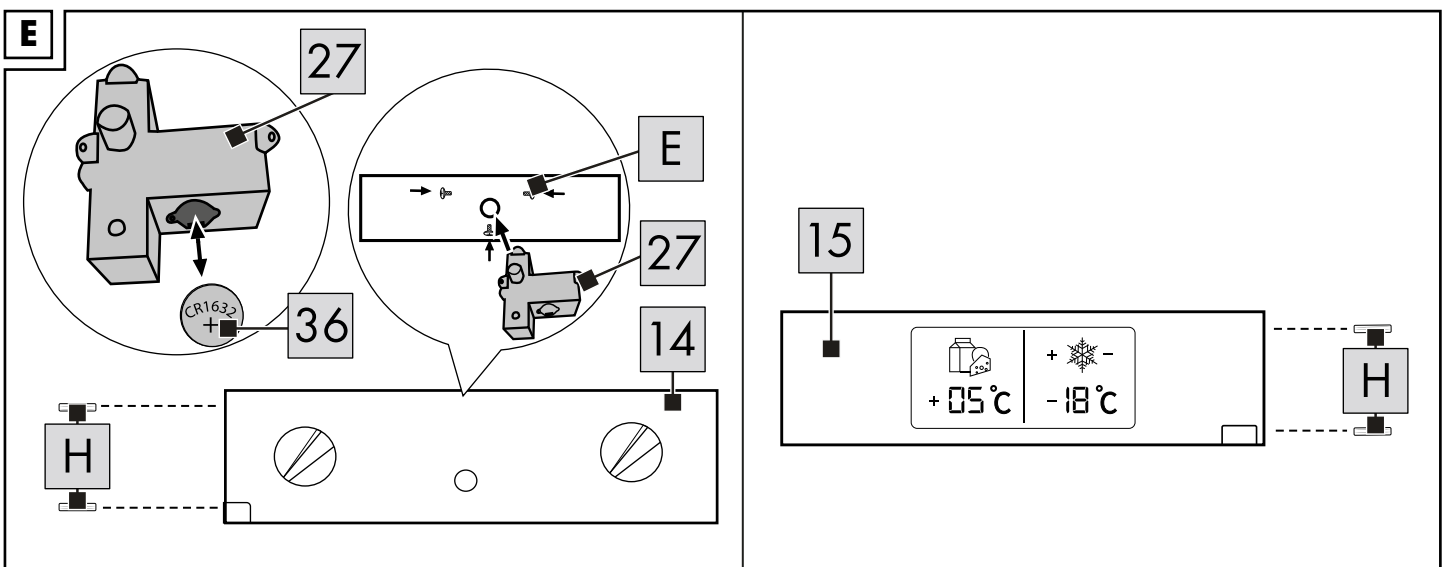
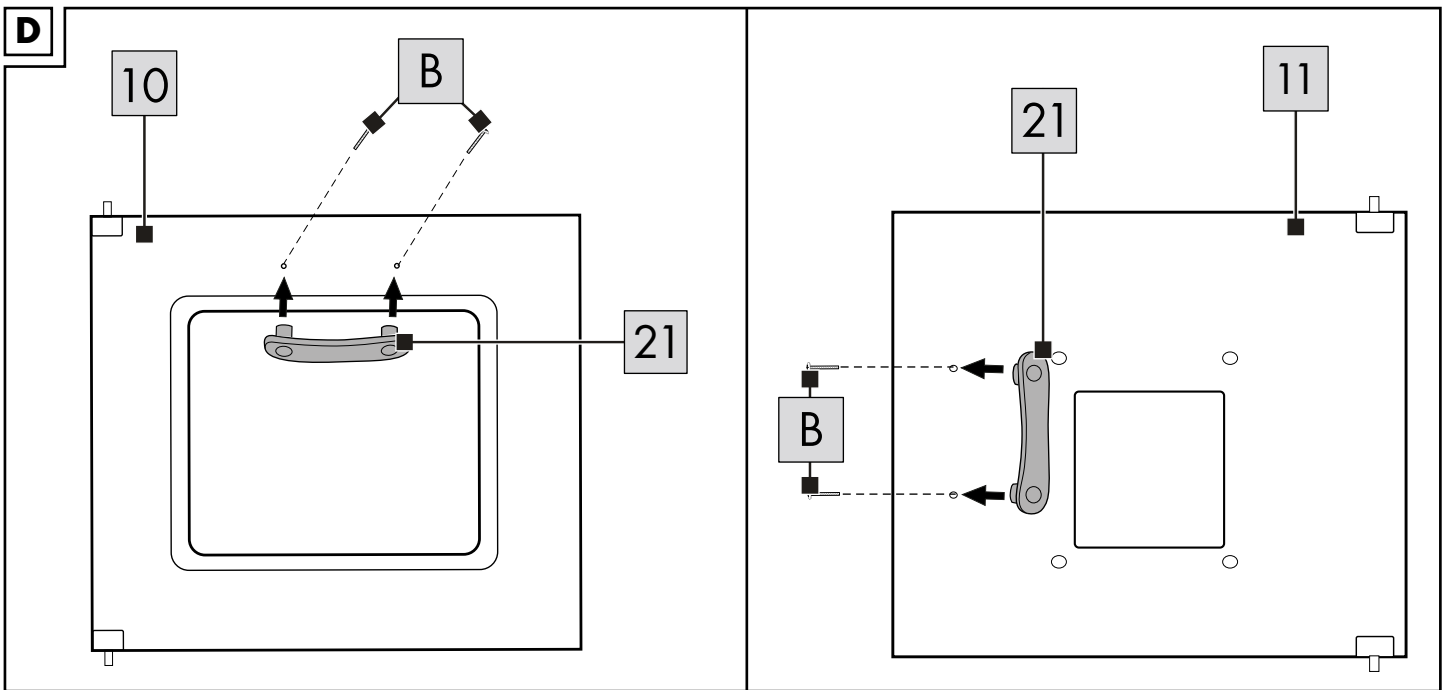
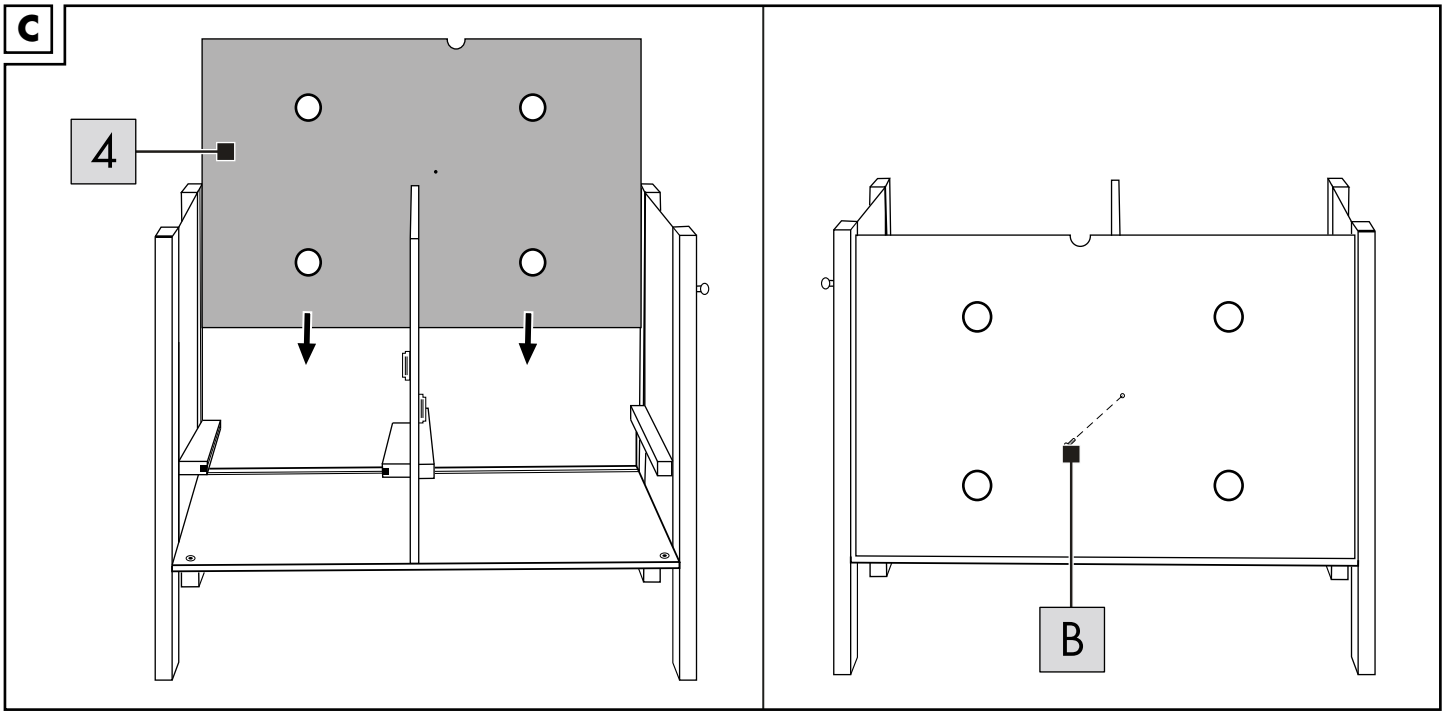

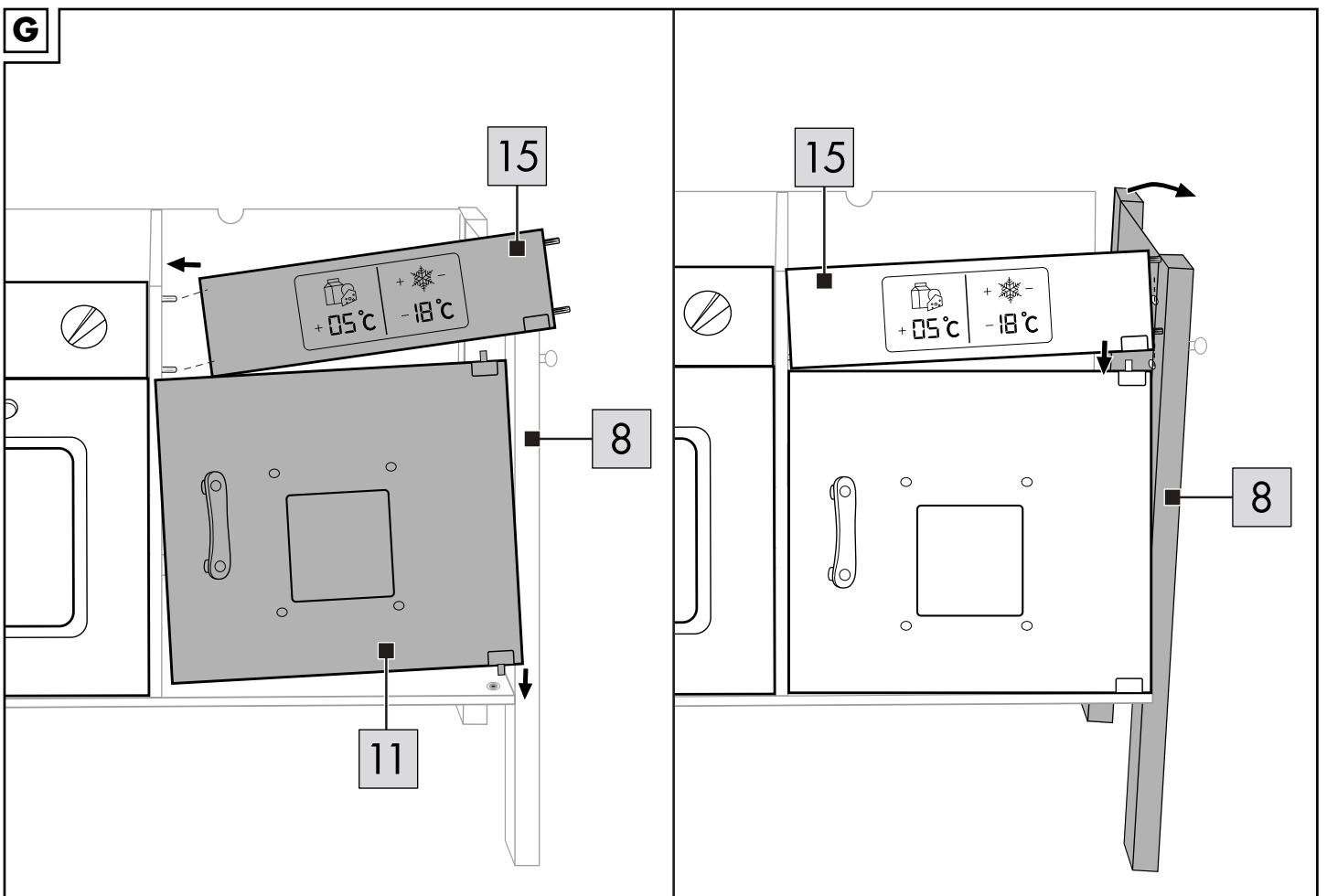
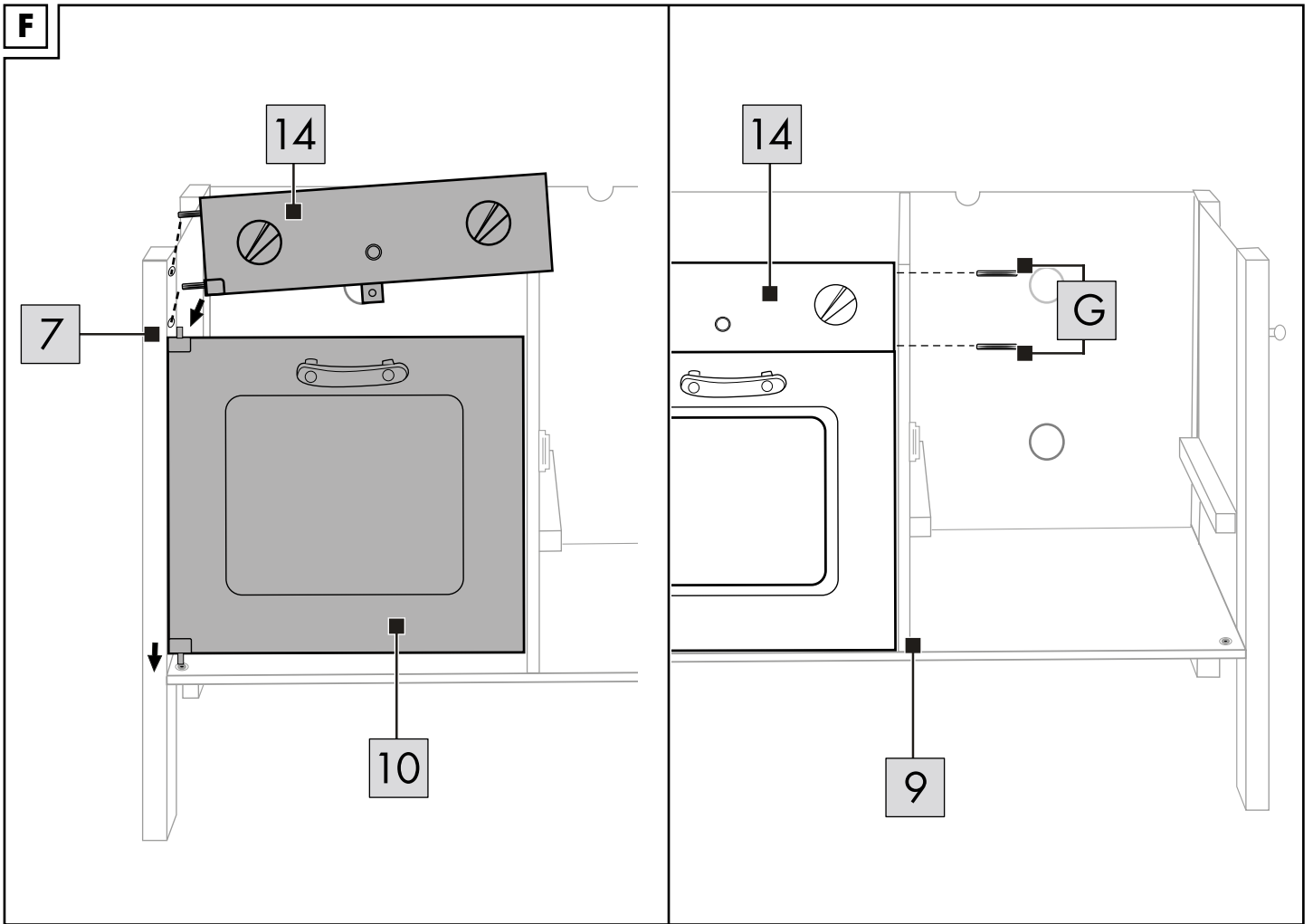

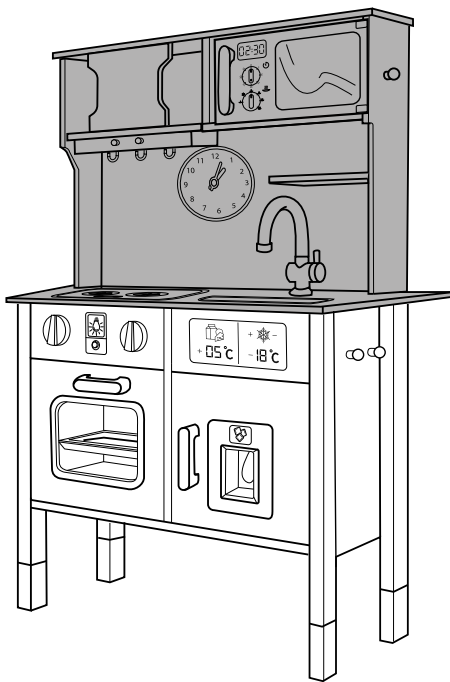

H - N

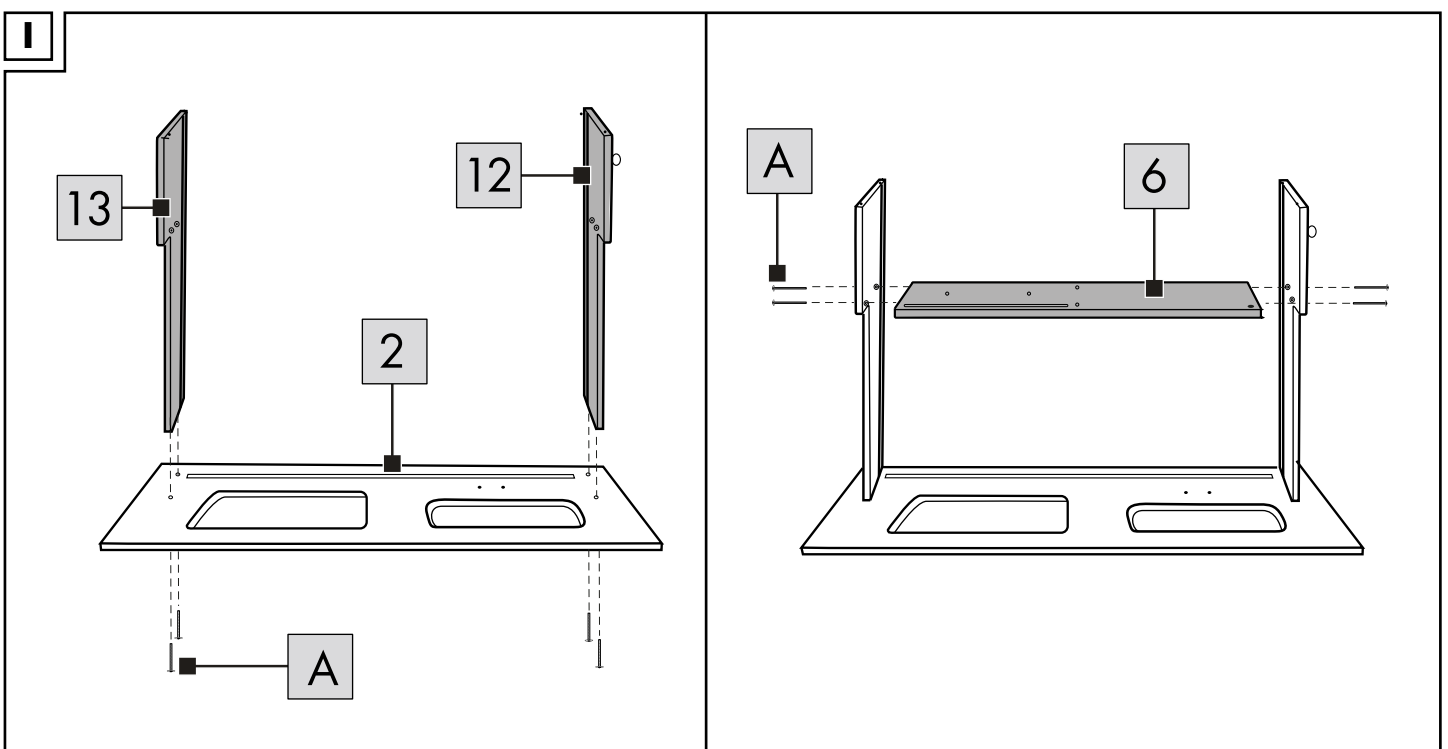
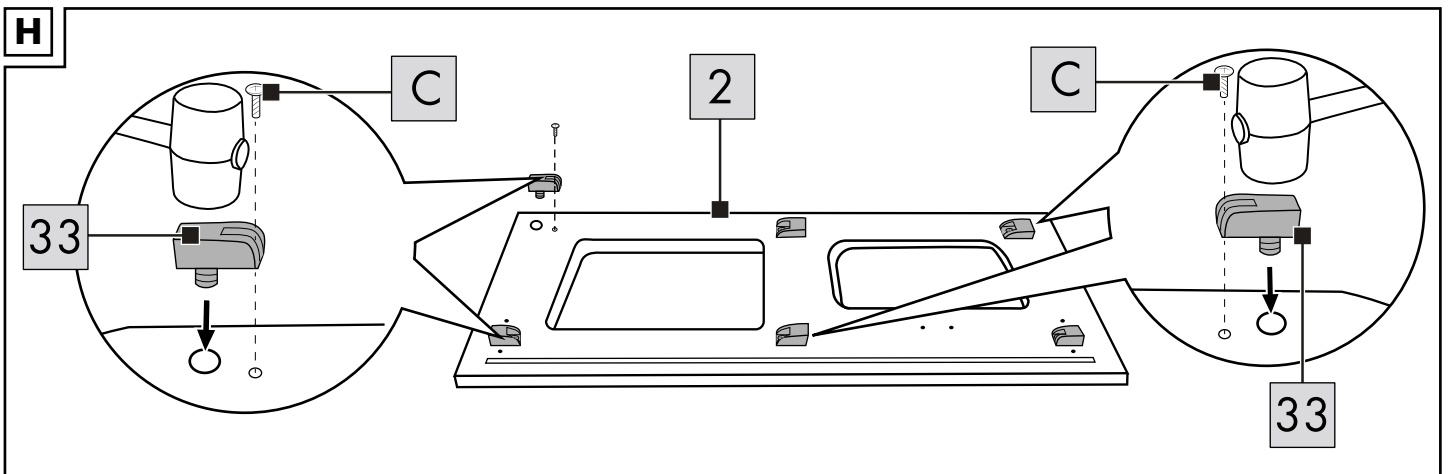

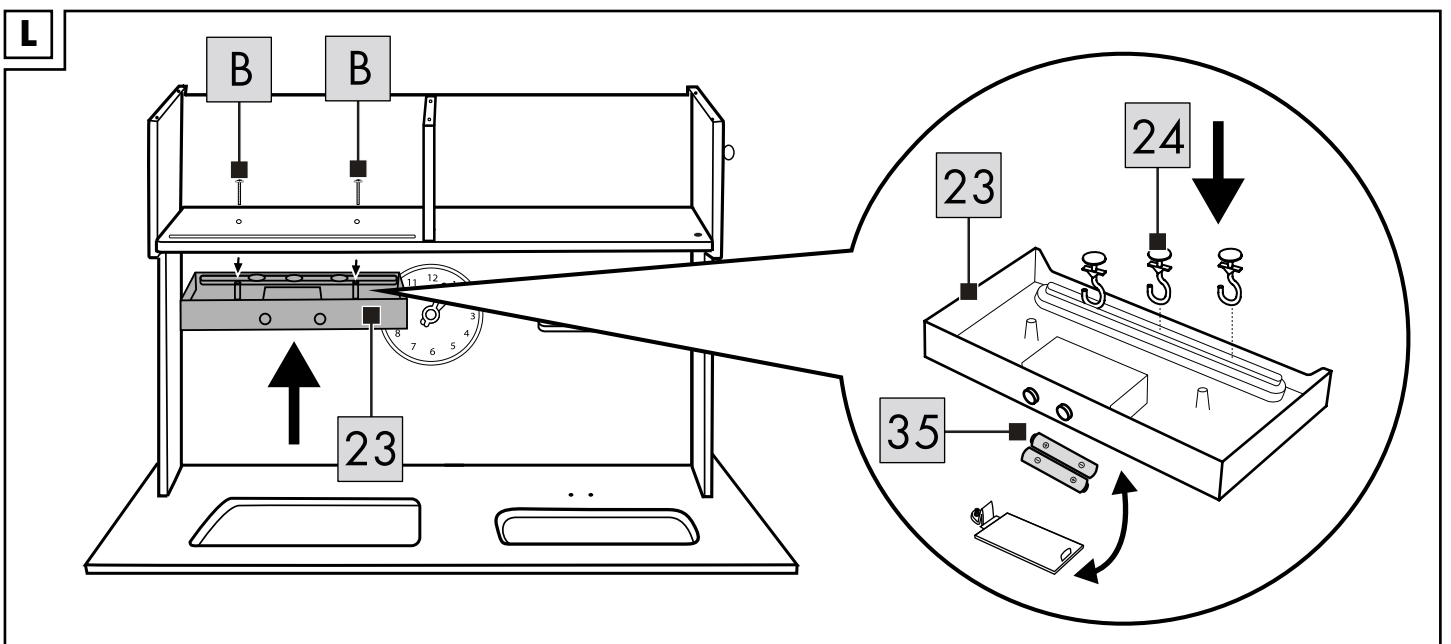
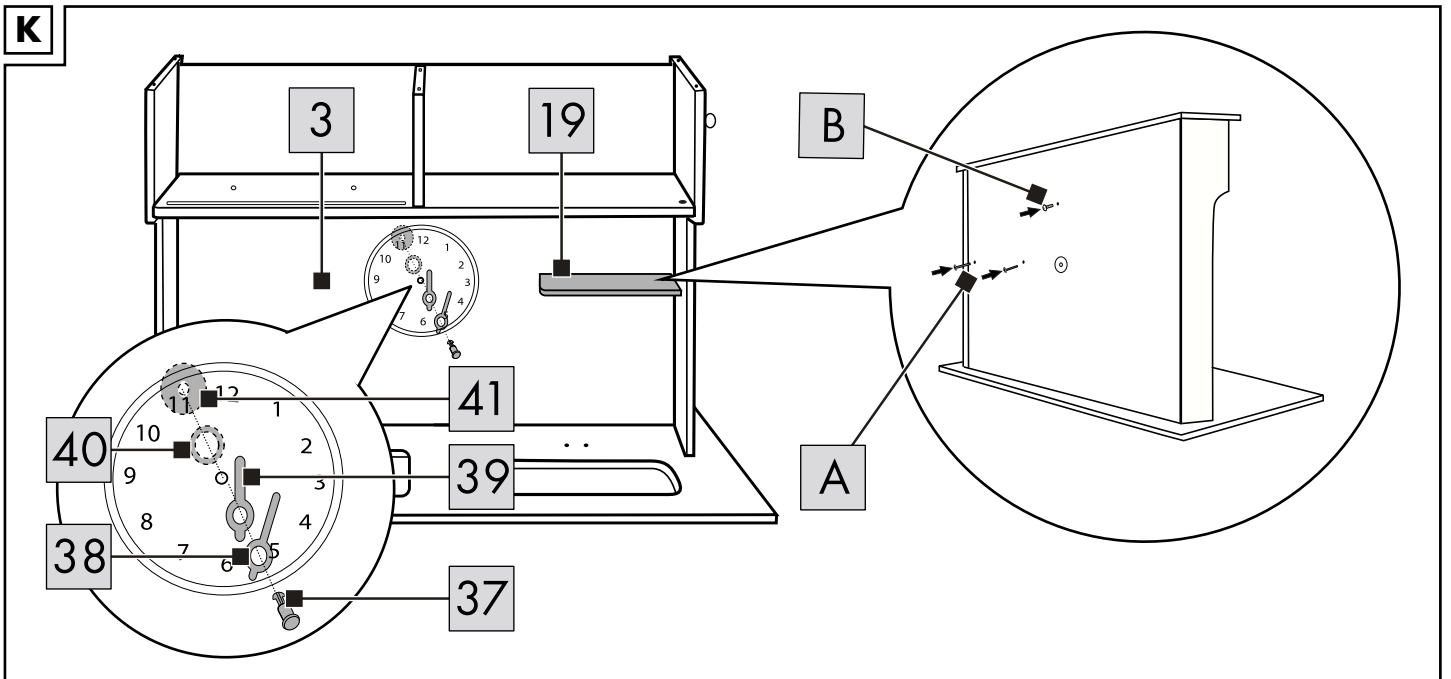
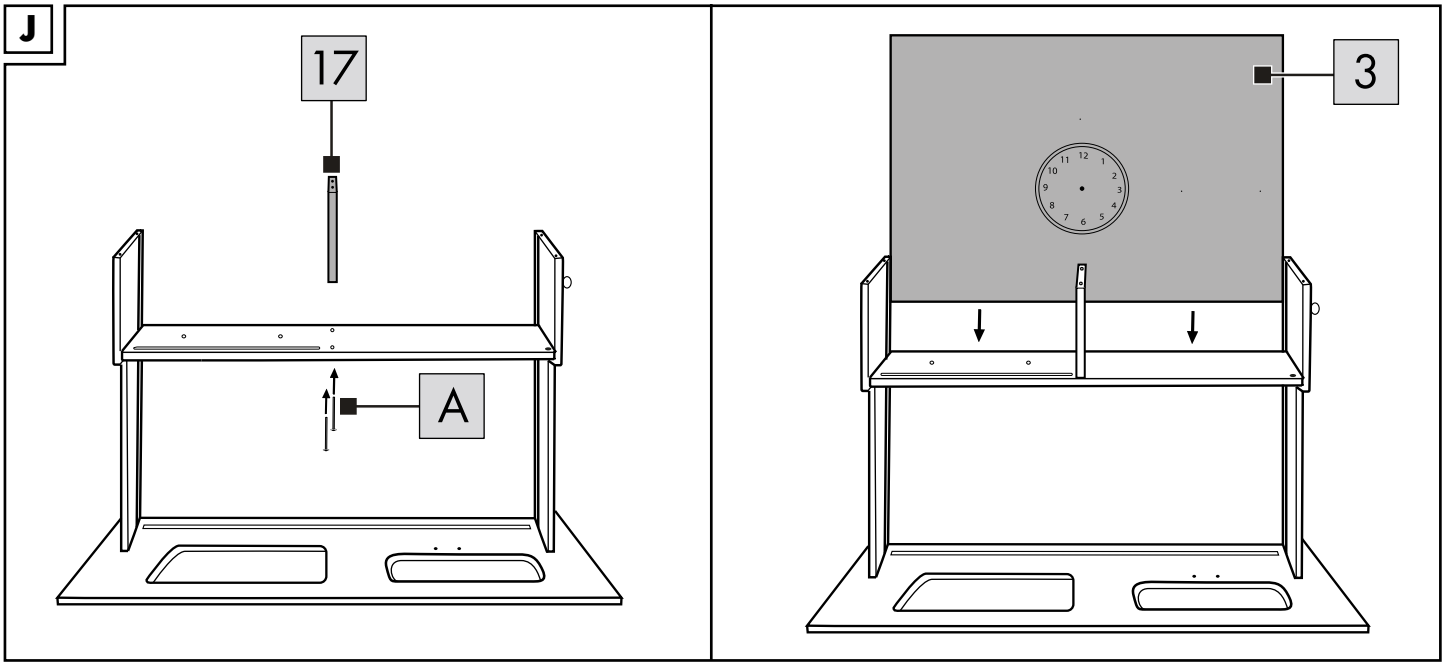

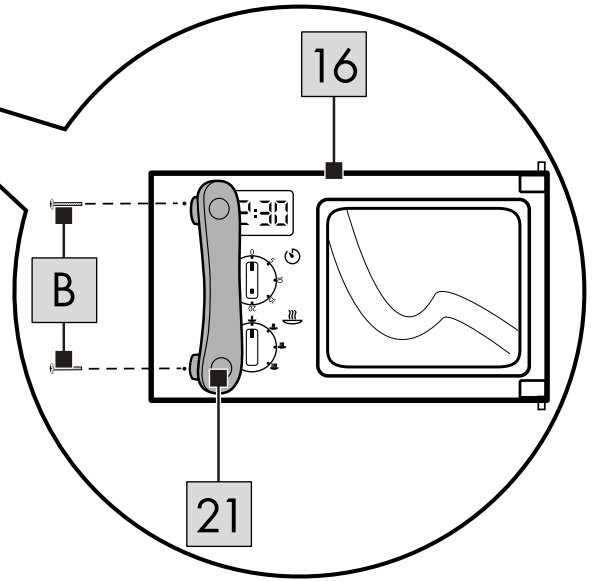
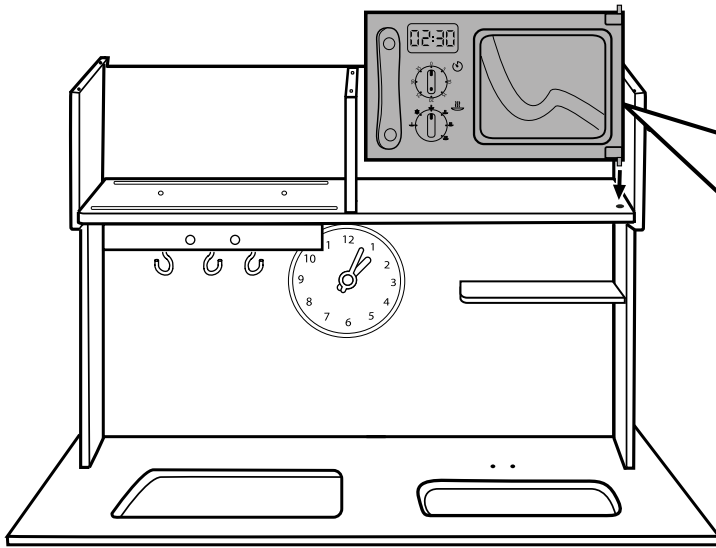
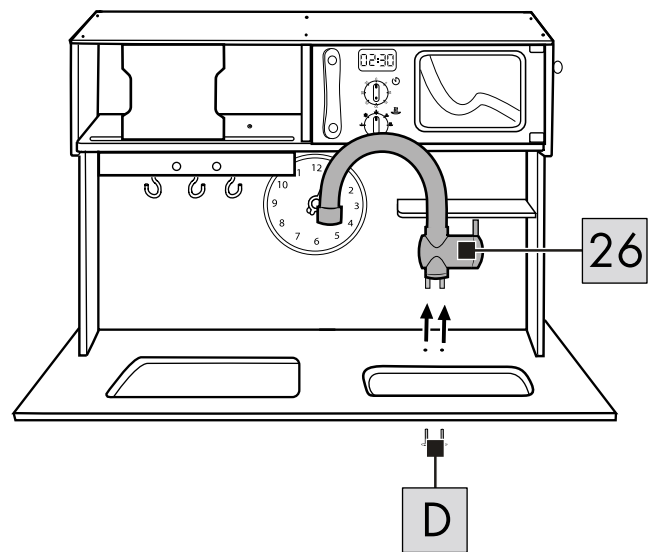
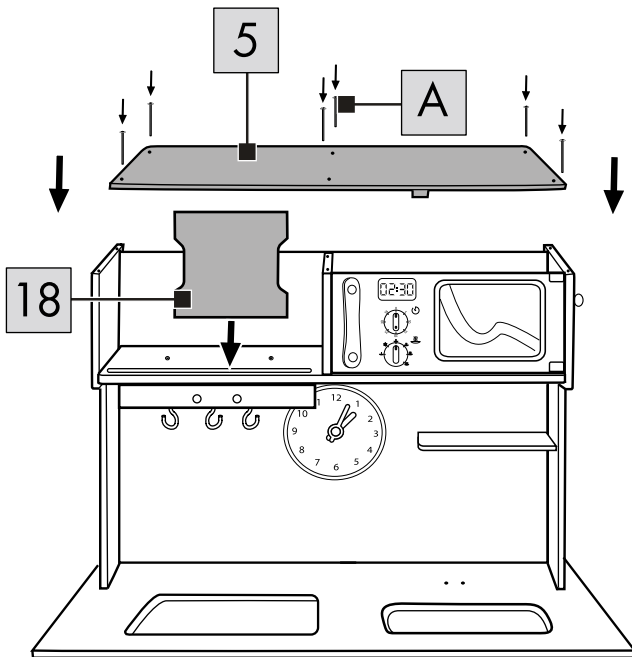
**M****N**

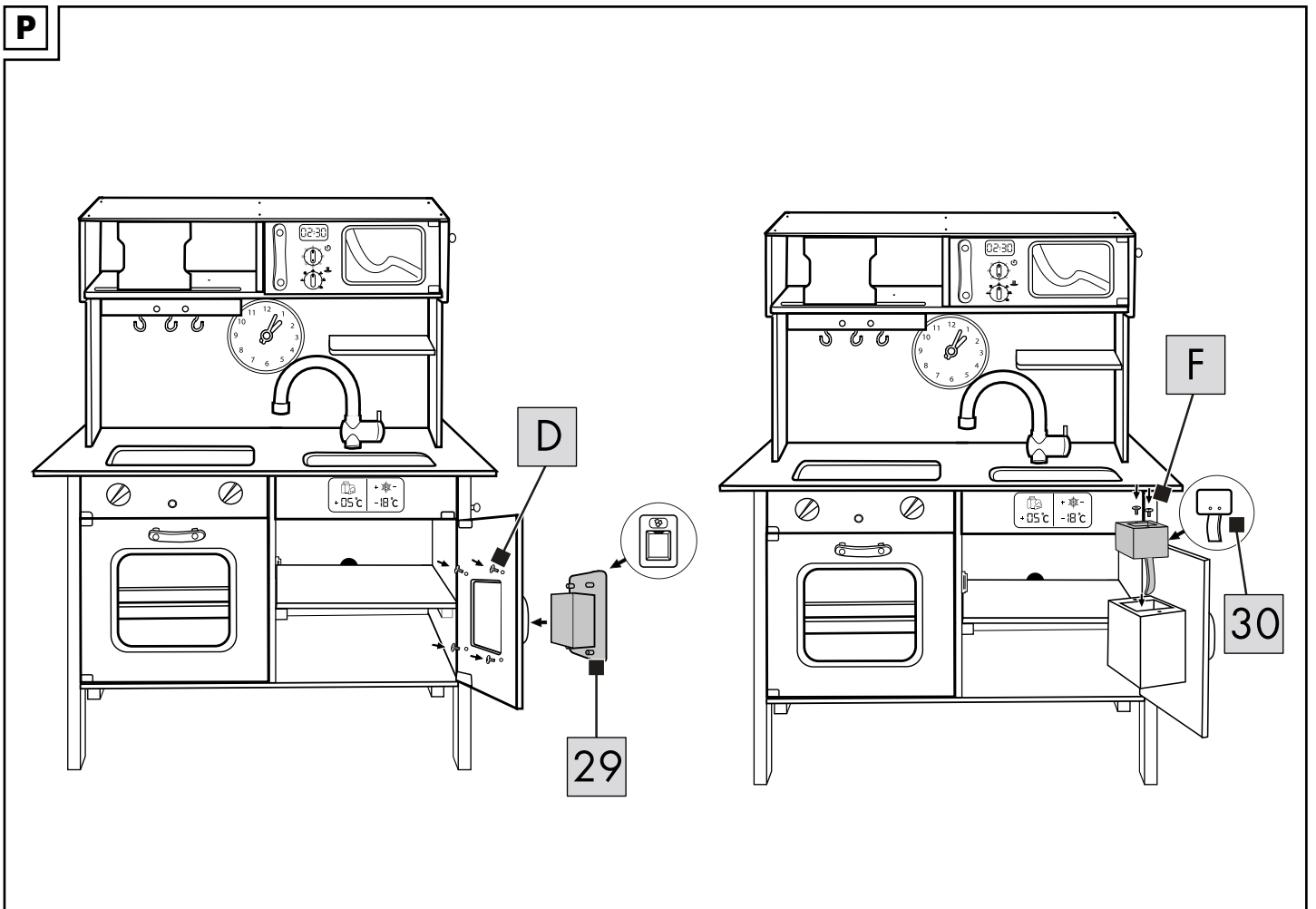
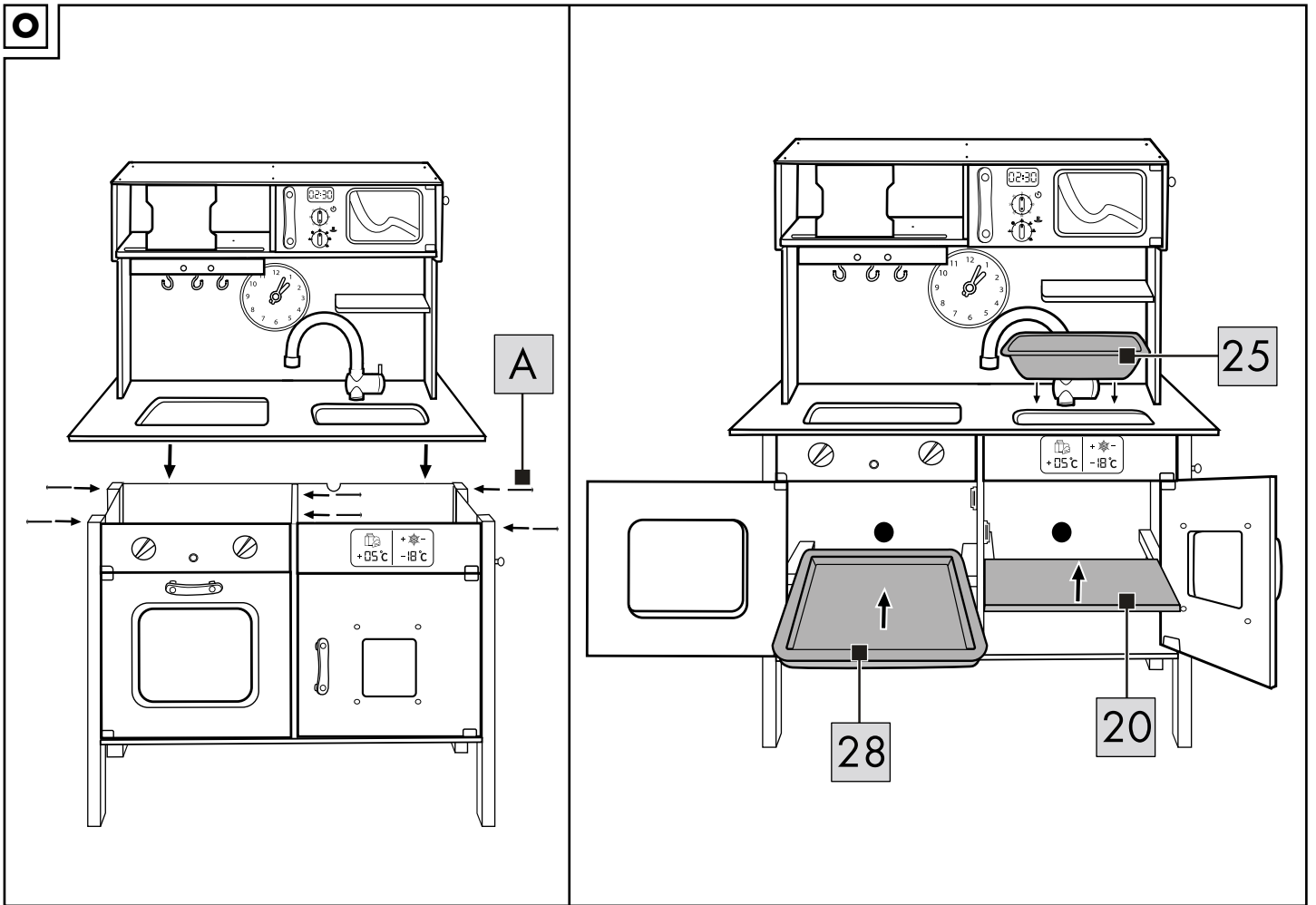



Q

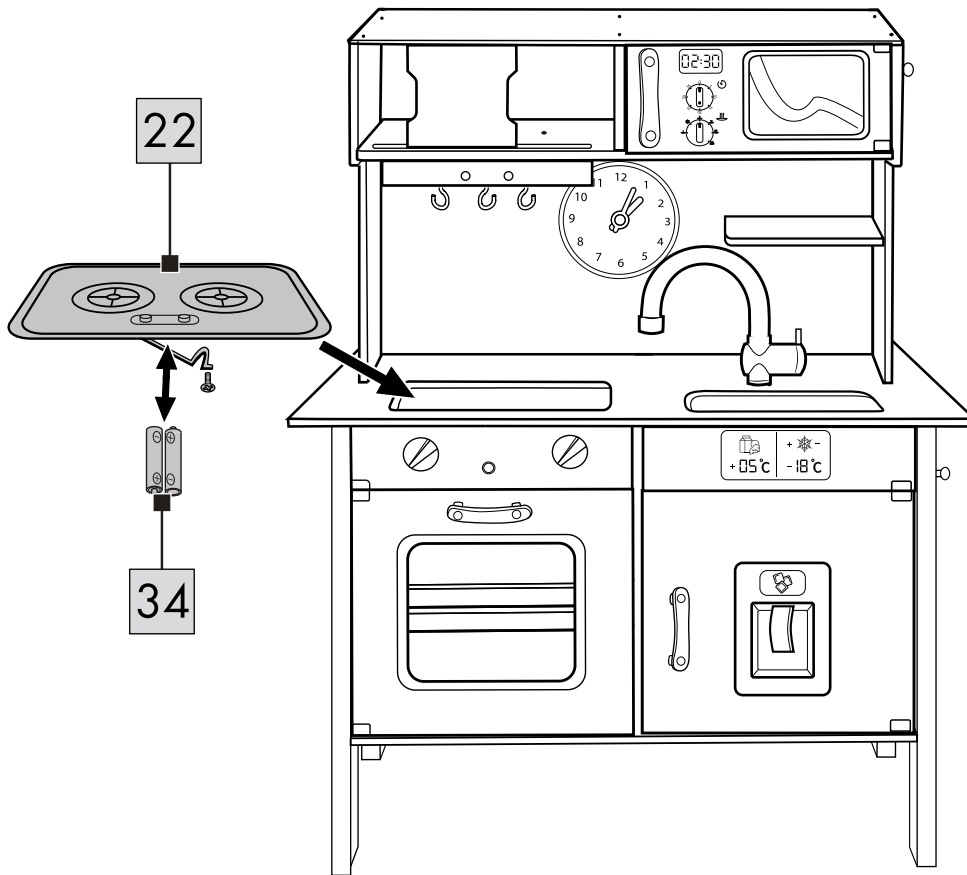

R

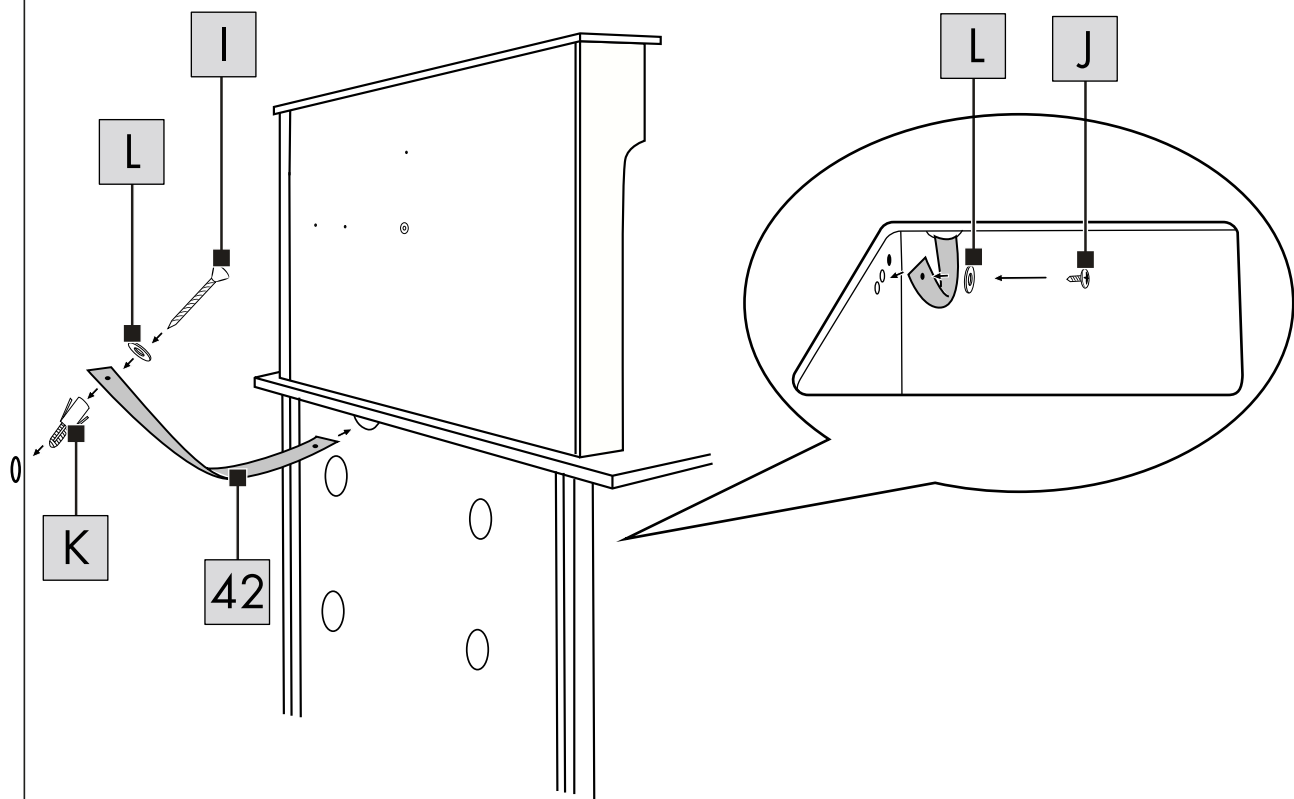

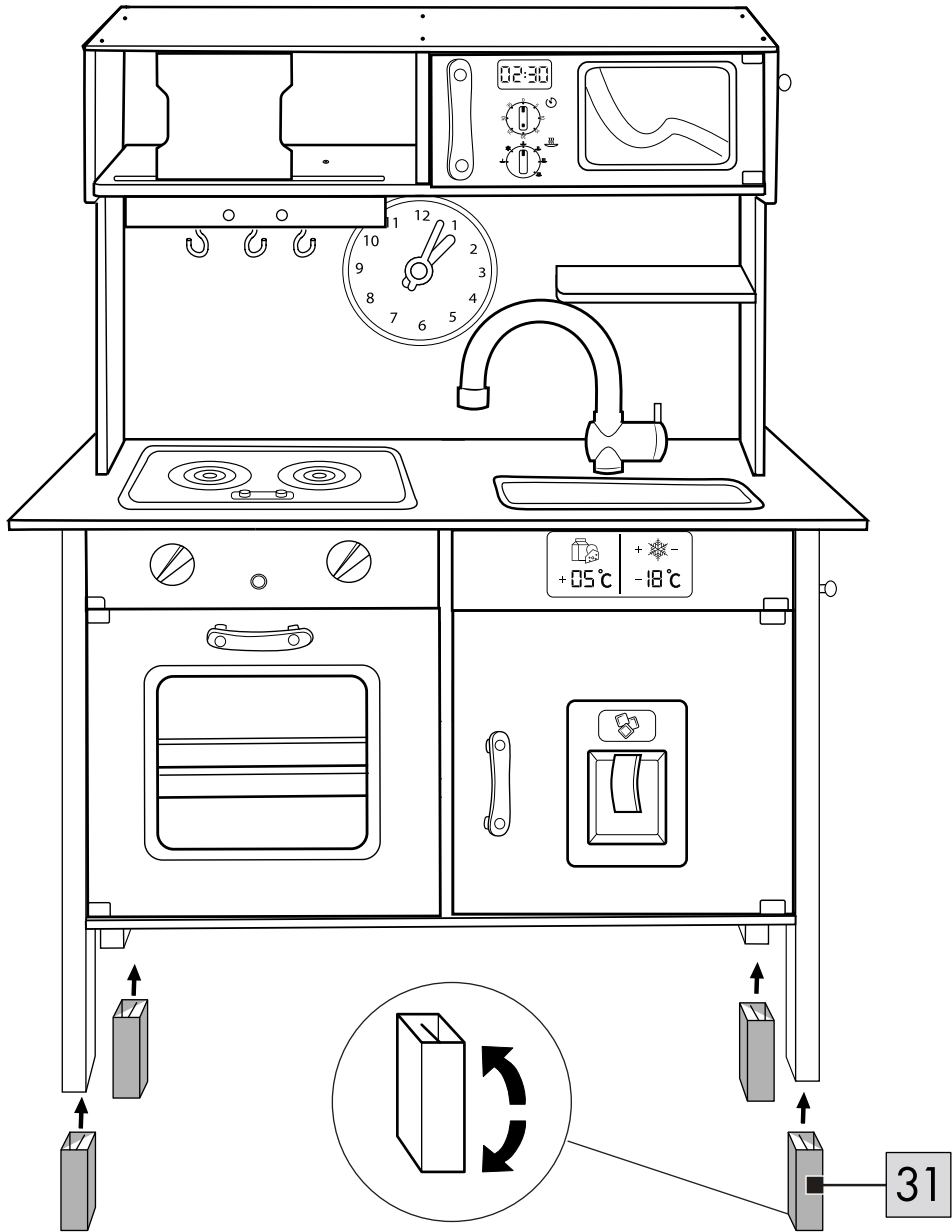
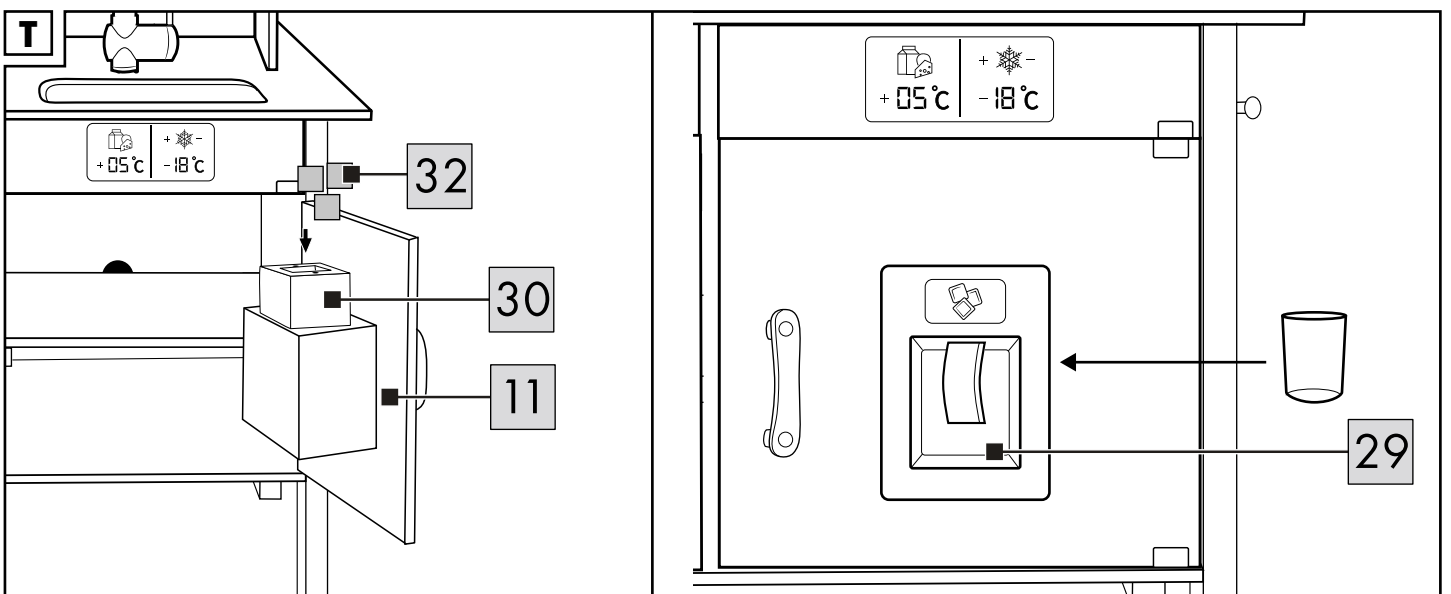
**S****T**

U

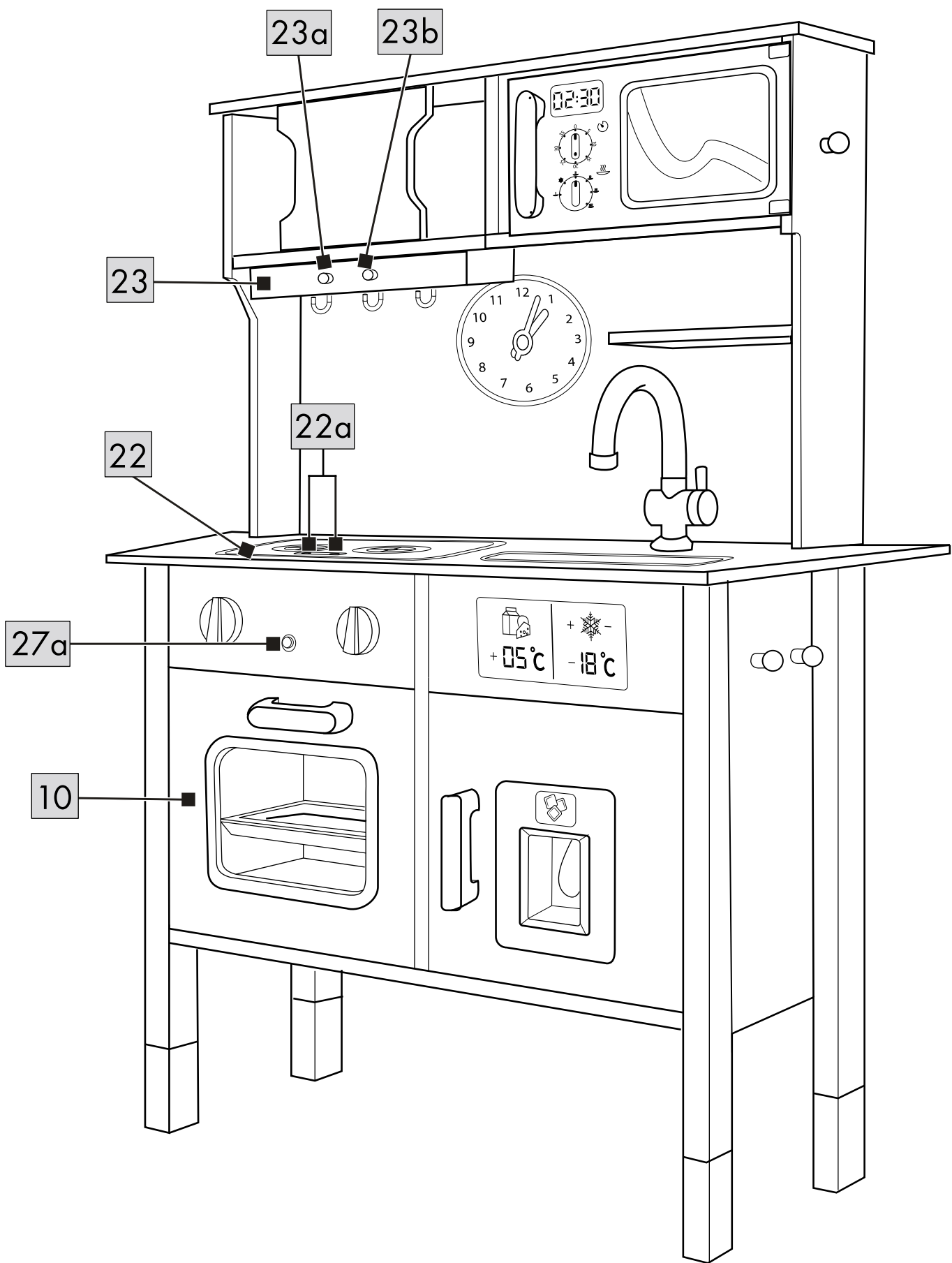



Herzlichen Glückwunsch!

Mit Ihrem Kauf haben Sie sich für einen hochwertigen Artikel entschieden. Machen Sie sich vor der ersten Verwendung mit dem Artikel vertraut.

### **Lesen Sie hierzu aufmerksam die nachfolgende Gebrauchsanweisung.**

Benutzen Sie den Artikel nur wie beschrieben und für die angegebenen Einsatzbereiche. Bewahren Sie diese Gebrauchsanweisung gut auf. Händigen Sie alle Unterlagen bei Weitergabe des Artikels an Dritte ebenfalls mit aus.

## Lieferumfang (Abb. A)

- 1 x Spielküche, zerlegt (1 - 21)
- 1 x Kochfeld (22)
- 1 x Dunstabzugshaube (23)
- 3 x Haken (24)
- 1 x Spülbecken (25)
- 1 x Wasserhahn (26)
- 1 x Backofenelement (27)
- 1 x Backblech (28)
- 1 x Eiswürfelmaschine, 2-tlg.:
  - 1 x Eiswürfelfach (29)
  - 1 x Hebelelement (30)
- 4 x Fuß (31)
- 3 x Eiswürfel (32)
- 6 x Eckverbinder (33)
- 2 x Batterie (1,5V , AA) (34)
- 2 x Batterie (1,5V , AAA) (35)
- 1 x Batterie (3V ) (36)
- 1 x Uhr, zerlegt (37 - 41)
- 1 x Set Montagematerial:
  - 30 x Schraube, 32 mm (A)
  - 10 x Schraube, 16 mm (B)
  - 6 x Schraube, 10 mm (C)
  - 6 x Schraube, 7 mm (D)
  - 3 x Schraube, 7 mm (E)
  - 2 x Schraube, 10 mm (F)
  - 2 x Holzdübel, lang (G)
  - 4 x Holzdübel, kurz (H)
- 1 x Set Wandbefestigungsmaterial:
  - 1 x Schraube, 40 mm (I)
  - 2 x Schraube, 10 mm (J)
  - 1 x Dübel (K)
  - 2 x Unterlegscheibe (L)
  - 1 x Band (42)
- 1 x Gebrauchsanweisung



## Zubehör:

- 1 x Schürze
- 1 x Geschirrtuch
- 1 x Ofenhandschuh
- 1 x Topf
- 1 x Pfanne
- 1 x Deckel
- 1 x Becher
- 1 x Pfannenwender
- 1 x Fleischgabel
- 1 x Schneebesen
- 1 x Kreide

## Technische Daten

Maße: ca. 66 x 30 x 97-103 cm (B x T x H)

Batterietypen:

- 1,5V , AA
- 1,5V , AAA
- 3V 

 Symbol für Gleichspannung

 Herstellungsdatum (Monat/Jahr):  
06/2023

 Hiermit erklärt Delta-Sport Handelskontor GmbH, dass dieser Artikel mit den folgenden grundlegenden

Anforderungen und den übrigen einschlägigen Bestimmungen übereinstimmt:

2009/48/EG – Spielzeug-Richtlinie

2014/30/EU – EMV-Richtlinie

2011/65/EU – RoHS-Richtlinie

## Bestimmungsgemäße Verwendung

Dieser Artikel ist ein Spielzeug für Kinder ab 3 Jahren für den privaten Gebrauch.

### **Sicherheitshinweise**

- Achtung. Nicht für Kinder unter 36 Monaten geeignet. Strangulationsgefahr. Lange Schnur.
- Achtung. Alle Verpackungs-/Befestigungsmaterialien und der „SUPER DRY“-Beutel (Trockenmittel) sind nicht Bestandteil des Spielzeugs und müssen aus Sicherheitsgründen entfernt werden, bevor der Artikel Kindern zum Spielen übergeben wird.
- Achtung. Trockenmittel enthält calcium chloride (CAS 10043-52-4). Darf nicht in die Hände von Kindern gelangen.
- Kinder dürfen nur unter Aufsicht von Erwachsenen mit dem Artikel spielen.
- Dieser Artikel enthält kleine Magnete. Verschluckte Magnete können schwerwiegende Verletzungen herbeiführen!  
Sollte ein Magnet verschluckt werden, suchen Sie sofort einen Arzt auf. Der Artikel wird unter größter Sorgfalt hergestellt, sollte es dennoch vorkommen, dass Beschädigungen auftreten, entfernen Sie den Artikel unverzüglich von Kindern und entsorgen Sie ihn.
- Achtung. Von Feuer fernhalten.
- Der Zusammenbau ist durch einen Erwachsenen vorzunehmen. Achten Sie darauf, dass der Artikel und sämtliche Bestandteile bzw. Komponenten nur im aufgebauten Zustand an das Kind übergeben werden.
- Das Kochgeschirr darf nicht zum tatsächlichen Kochen verwendet werden.
- Der Artikel muss direkt nach dem Aufbau an einer Wand fixiert werden.
- Prüfen Sie den Artikel vor jedem Gebrauch auf Beschädigungen oder Abnutzungen. Der Artikel darf nur in einwandfreiem Zustand verwendet werden!
- Verwenden Sie nur den Batterietyp: LR6, LR03, CR1632.

### **Warnhinweise Batterien!**

- Entfernen Sie die Batterien, wenn diese verbraucht sind oder der Artikel längere Zeit nicht verwendet wird.
- Benutzen Sie keine verschiedenen Batterietypen, -Marken, keine neuen und gebrauchten Batterien miteinander oder solche mit unterschiedlicher Kapazität, da diese auslaufen und somit Schäden verursachen können.
- Beachten Sie die Polarität (+/-) beim Einlegen.
- Tauschen Sie alle Batterien gleichzeitig aus und entsorgen Sie die alten Batterien vorschriftsmäßig.

- Warnung! Batterien dürfen nicht geladen oder mit anderen Mitteln reaktiviert, nicht auseinandergenommen, nicht ins Feuer geworfen oder kurzgeschlossen werden.
- Bewahren Sie Batterien immer außerhalb der Reichweite von Kindern auf.
- Verwenden Sie keine wiederaufladbaren Batterien!
- Reinigung und Benutzer-Wartung dürfen nicht von Kindern ohne Beaufsichtigung durchgeführt werden.
- Reinigen Sie bei Bedarf und vor dem Einlegen die Batterie- und Gerätekontakte.
- Setzen Sie die Batterien keinen extremen Bedingungen aus (z. B. Heizkörper oder direkte Sonneneinstrahlung). Es besteht ansonsten erhöhte Auslaufgefahr.
- Achtung. Dieser Artikel enthält eine Münzbatterie (Knopfzelle mit Lithium). Eine Münzbatterie kann bei Verschlucken schwerwiegende innere chemische Verbrennungen verursachen.
- Achtung. Gebrauchte Batterien umgehend entsorgen. Neue und gebrauchte Batterien von Kindern fernhalten. Bei Verdacht auf Verschlucken oder Eindringen von Batterien in den Körper sofort medizinische Hilfe hinzuziehen.

### **Gefahr!**

- Gehen Sie mit einer beschädigten oder auslaufenden Batterie äußerst vorsichtig um und entsorgen Sie diese umgehend vorschriftsmäßig. Tragen Sie dabei Handschuhe.
- Wenn Sie mit Batteriesäure in Berührung kommen, waschen Sie die betreffende Stelle mit Wasser und Seife. Gelangt Batteriesäure in Ihr Auge, spülen Sie es mit Wasser aus und begeben Sie sich umgehend in ärztliche Behandlung!
- Die Anschlussklemmen dürfen nicht kurzgeschlossen werden.

## Batterien einsetzen/auswechseln (Abb. E/L/Q)

**ACHTUNG! Beachten Sie folgende Anweisungen, um mechanische und elektrische Beschädigungen zu vermeiden.**

Zum Einsetzen und Auswechseln der Batterien (34)/(35)/(36) gehen Sie vor wie in Abb. E/L/Q gezeigt.

**Hinweis:** Sie benötigen einen geeigneten Schraubendreher (nicht im Lieferumfang enthalten).

**Hinweis:** Achten Sie auf die Plus-/Minus-Pole der Batterien und auf das korrekte Einsetzen. Die Batterien müssen sich komplett in der Batteriehalterung befinden.

## Aufbau

**Wichtig: Der Aufbau des Artikels sollte aufgrund der Größe mit mindestens zwei Erwachsenen durchgeführt werden.**

- Für den Aufbau des Artikels benötigen Sie einen Schraubendreher (nicht im Lieferumfang enthalten), eine Bohrmaschine (nicht im Lieferumfang enthalten) und einen Kunststoffhammer (nicht im Lieferumfang enthalten).

- Montieren Sie den Artikel, wie in den Abbildungen B - S gezeigt, auf einem ebenerdigen Untergrund.
- Benutzen Sie das Verpackungsmaterial als Unterlage, um den Artikel aufzubauen.

### Wandmontage (Abb. R)

**WICHTIG!** Prüfen Sie vor dem Befestigen des Artikels, ob das mitgelieferte Befestigungsmaterial für Ihre Wand geeignet ist. Verwenden Sie für die Wandmontage nur geeignetes Montagema-terial. Erkundigen Sie sich ggf. im Fachhandel.

1. Fixieren Sie das mitgelieferte Band (42) an der Wand, wie in Abb. R dargestellt.
2. Führen Sie das Band durch die halbrunde Öffnung an der unteren Rückwand der Küche.
3. Fixieren Sie das andere Ende des Bandes je nach Höhe der Küche (siehe Abschnitt „Höhe einstellen“) im ersten oder im zweiten Bohrloch.

### Höhe einstellen (Abb. S)

Der Artikel ist in drei verschiedenen Höhen aufstellbar. Die FüÙe (31) haben unterschiedliche Höhen. Je nachdem welche Seite (A oder B) der FüÙe Sie auf die Beine des Artikels stecken, erhöht sich der Artikel.

**Hinweis:** Die Höhe des Artikels wird von der Arbeitsfläche ausgehend gemessen.

- Der Artikel ist ohne FüÙe 97 cm hoch.
- Der Artikel ist mit Fußseite A 101 cm hoch.
- Der Artikel ist mit Fußseite B 103 cm hoch.

## Verwendung

### Kühlschrank mit Eiswürfelmaschine (Abb. T)

- Öffnen Sie die Kühlschranktür (11) und befüllen Sie das Hebelelement (30) mit 3 Eiswürfeln (32).
- Halten und drücken Sie den Becher in das Eiswürfelfach (29), damit ein Eiswürfel hineinfällt.

### Kochfeld ein- und ausschalten (Abb. U)

Auf dem Kochfeld (22) befinden sich zwei Tasten (22a).

- Drücken Sie die linke oder die rechte Taste, um das Licht der jeweiligen Kochfläche sowie den Sound ein- und auszuschalten.

**Hinweis:** Das Licht schaltet sich automatisch nach 3 Minuten aus. Der Sound schaltet sich automatisch nach 15 Sekunden aus.

### Backofen mit Licht (Abb. U)

- Öffnen Sie die Tür (10) und das Licht geht an.
- Schließen Sie die Tür und das Licht geht aus.

**Hinweis:** Schalten Sie das Licht bei geschlossener Tür über die Taste (27a) ein.

### Dunstabzugshaube mit Licht und Sound (Abb. U)

An der Dunstabzugshaube (23) befinden sich zwei Tasten.

- Drücken Sie die Taste (23a), um das Licht ein- oder auszuschalten.

**Hinweis:** Das Licht schaltet sich nach 3 Minuten automatisch aus.

- Drücken Sie die Taste (23b), um den Sound einzuschalten.

**Hinweis:** Der Sound schaltet sich nach 15 Sekunden automatisch aus.

## Lagerung, Reinigung

Lagern Sie den Artikel bei Nichtbenutzung immer trocken, sauber, ohne Batterien und bei Raumtemperatur. Nur mit einem trockenen Reinigungstuch sauber wischen.

**WICHTIG!** Nie mit scharfen Reinigungsmitteln reinigen.

Schürze, Geschirrtuch, Ofenhandschuh:  
30 °C Feinwäsche/Schonwäsche



## Hinweise zur Entsorgung



Die durchgestrichene Mülltonne ist ein Verbraucherhinweis der Richtlinie 2012/19/EU und weist darauf hin, dass dieses Gerät am Ende seiner Nutzungszeit nicht im Hausmüll entsorgt werden darf. Das Gerät ist bei eingerichteten Sammelstellen, Wertstoffhöfen oder Entsorgungsbetrieben abzugeben. Zudem sind Vertreiber von Elektro- und Elektronikgeräten sowie Vertreiber von Lebensmitteln zur Rücknahme verpflichtet. LIDL bietet Ihnen Rückgabemöglichkeiten direkt in den Filialen und Märkten an. Rückgabe und Entsorgung sind für Sie kostenfrei.

Beim Kauf eines Neugeräts haben Sie das Recht, ein entsprechendes Altgerät unentgeltlich zurückzugeben.

Zusätzlich haben Sie die Möglichkeit, unabhängig vom Kauf eines Neugeräts, unentgeltlich (bis zu drei) Altgeräte abzugeben, die in keiner Abmessung größer als 25 cm sind. Bitte löschen Sie vor der Rückgabe alle personenbezogenen Daten.

Bitte entnehmen Sie vor der Rückgabe Batterien oder Akkus, die nicht vom Altgerät umschlossen sind, sowie Lampen, die zerstörungsfrei entnommen werden können, und führen diese einer separaten Sammlung zu.

Batterien/Akkus dürfen nicht über den Hausmüll entsorgt werden. Sie können giftige Schwermetalle enthalten und unterliegen der Sondermüllbehandlung. Die chemischen Symbole der Schwermetalle sind wie folgt: Cd = Cadmium, Hg = Quecksilber, Pb = Blei. Geben Sie deshalb verbrauchte Batterien/Akkus bei einer kommunalen Sammelstelle ab.



Weitere Informationen zur Entsorgung des ausgedienten Geräts erhalten Sie bei Ihrer Gemeinde- oder Stadtverwaltung. Entsorgen Sie das Gerät und die Verpackung umweltschonend. Bewahren Sie Verpackungsmaterialien (wie z. B. Folienbeutel) für Kinder unerreichbar auf.



Beachten Sie die Kennzeichnung der Verpackungsmaterialien bei der Abfalltrennung, diese sind gekennzeichnet mit Abkürzungen (a) und Nummern (b) mit folgender Bedeutung: 1-7: Kunststoffe / 20-22: Papier und Pappe / 80-98: Verbundstoffe. Der Artikel und die Verpackungsmaterialien sind recycelbar, entsorgen Sie diese getrennt für eine bessere Abfallbehandlung. Das Triman-Logo gilt nur für Frankreich.

## Hinweise zur Garantie und Serviceabwicklung

Der Artikel wurde mit großer Sorgfalt und unter ständiger Kontrolle produziert. DELTA-SPORT HANDELSKONTOR GmbH räumt privaten Endkunden auf diesen Artikel drei Jahre Garantie ab Kaufdatum (Garantiefrist) nach Maßgabe der folgenden Bestimmungen ein. Die Garantie gilt nur für Material- und Verarbeitungsfehler. Die Garantie erstreckt sich nicht auf Teile, die der normalen Abnutzung unterliegen und deshalb als Verschleißteile anzusehen sind (z. B. Batterien) sowie nicht auf zerbrechliche Teile, z. B. Schalter, Akkus oder Teile, die aus Glas gefertigt sind.

Ansprüche aus dieser Garantie sind ausgeschlossen, wenn der Artikel unsachgemäß oder missbräuchlich oder nicht im Rahmen der vorgesehenen Bestimmung oder des vorgesehenen Nutzungsumfangs verwendet wurde oder Vorgaben in der Anleitung/Anweisung nicht beachtet wurden, es sei denn, der Endkunde weist nach, dass ein Material- oder Verarbeitungsfehler vorliegt, der nicht auf einem der vorgenannten Umstände beruht.

Ansprüche aus der Garantie können nur innerhalb der Garantiefrist unter Vorlage des Originalkassenbelegs geltend gemacht werden. Bitte bewahren Sie deshalb den Originalkassenbeleg auf. Die Garantiefrist wird durch etwaige Reparaturen aufgrund der Garantie, gesetzlicher Gewährleistung oder Kulanz nicht verlängert. Dies gilt auch für ersetzte und reparierte Teile. Bitte wenden Sie sich bei Beanstandungen zunächst an die untenstehende Service-Hotline oder setzen Sie sich per E-Mail mit uns in Verbindung. Liegt ein Garantiefall vor, wird der Artikel von uns – nach unserer Wahl – für Sie kostenlos repariert, ersetzt oder der Kaufpreis erstattet. Weitere Rechte aus der Garantie bestehen nicht. Ihre gesetzlichen Rechte, insbesondere Gewährleistungsansprüche gegenüber dem jeweiligen Verkäufer, werden durch diese Garantie nicht eingeschränkt.

IAN: 426229\_2301

**DE** Kundenservice Deutschland  
Tel.: 0800 5435 111  
E-Mail: deltasport@lidl.de

**AT** Service Österreich  
Tel.: 0800 447744  
E-Mail: deltasport@lidl.at

**CH** Service Schweiz  
Tel.: 0800 56 44 33  
E-Mail: deltasport@lidl.ch



Congratulations!

You have chosen to purchase a high-quality product. Familiarise yourself with the product before using it for the first time.

 **Read the following instructions for use carefully.**

Use the product only as described and only for the given areas of application. Store these instructions for use carefully. When passing the product on to third parties, please also hand over all accompanying documents.

## Scope of delivery (fig. A)

- 1 x play kitchen, unassembled (1-21)
- 1 x hob (22)
- 1 x vapour extractor hood (23)
- 3 x hook (24)
- 1 x sink (25)
- 1 x tap (26)
- 1 x oven unit (27)
- 1 x baking tray (28)
- 1 x ice cube maker, 2-part:
  - 1 x ice cube compartment (29)
  - 1 x lever unit (30)
- 4 x foot (31)
- 3 x ice cube (32)
- 6 x corner connector (33)
- 2 x battery (1.5V  LR6, AA) (34)
- 2 x battery (1.5V  LR03, AAA) (35)
- 1 x battery (3V  CR1632) (36)
- 1 x clock, unassembled (37-41)
- 1 x set of assembly materials:
  - 30 x screw, 32mm (A)
  - 10 x screw, 16mm (B)
  - 6 x screw, 10mm (C)
  - 6 x screw, 7mm (D)
  - 3 x screw, 7mm (E)
  - 2 x screw, 10mm (F)
  - 2 x wooden dowel, long (G)
  - 4 x wooden dowel, short (H)
- 1 x set of wall mounting materials:
  - 1 x screw, 40mm (I)
  - 2 x screw, 10mm (J)
  - 1 x dowel (K)
  - 2 x washer (L)
  - 1 x strip (42)
- 1 x instructions for use



## Accessories:

- 1 x apron
- 1 x tea towel
- 1 x oven glove
- 1 x pot
- 1 x pan
- 1 x lid
- 1 x container
- 1 x spatula
- 1 x meat fork
- 1 x whisk
- 1 x chalk

## Technical data

Dimensions: approx. 66 x 30 x 97-103cm  
(w x d x h)

Battery types:

- 1.5V  LR6, AA
- 1.5V  LR03, AAA
- 3V  CR1632

 Symbol for DC voltage

 Date of manufacture (month/year):  
06/2023

 Delta-Sport Handelskontor GmbH hereby declares that this product meets the following basic requirements, as well as other important regulations:  
2009/48/EC – Toy Safety Directive  
2014/30/EU – EMC Directive  
2011/65/EU – RoHS Directive

 UK Conformity Assessed  
Delta-Sport Handelskontor GmbH hereby declares that this product meets the following basic requirements, as well as other important regulations:  
Toys (Safety) Regulations 2011  
Electromagnetic Compatibility Regulations 2016  
The Restriction of the Use of Certain Hazardous Substances in Electrical and Electronic Equipment Regulations 2012

## Intended use

This product is intended for private use as a toy for children over the age of 3.

## Safety information

- Warning. Not suitable for children under 36 months. Strangulation hazard. Long cord.
- Warning. Neither the packaging/mounting materials nor the 'SUPER DRY' pouch (desiccant) are a constituent part of the toy and for safety reasons they must be removed before the product is given to children to play with.
- Warning. Desiccant contains calcium chloride (CAS 10043-52-4). Keep out of reach of children.
- Children may only play with the product under adult supervision.
- This product contains small magnets. Swallowing a magnet can cause serious injuries! Seek immediate medical attention if a magnet is swallowed. The product is manufactured with the greatest care, but should it become damaged take it away from children immediately for disposal.
- Warning. Keep away from fire.
- Adult assembly required. Make sure that the product and all parts and components are only given to the child after assembly.
- The cooking utensils may not be used for real cooking.
- The product must be mounted on a wall immediately after assembly.
- Check the product for damage or wear before each use. The product may be used only when in good working order and condition!
- Only use battery types: LR6, LR03, CR1632.

## Warnings on batteries!

- Remove the batteries if they are dead or if the product is not being used for an extended period of time.

- Do not mix different types and makes of batteries and do not use new and used batteries or batteries of different capacities together since they can leak and cause damage.
- Observe the polarity (+/-) when installing.
- Replace all batteries together at the same time and dispose of the old batteries in accordance with the regulations.
- Warning! Batteries may not be charged or reactivated by other means, nor may they be disassembled, thrown onto a fire, or short-circuited.
- Always store batteries out of reach of children.
- Do not use any rechargeable batteries!
- Cleaning and user maintenance may not be performed by children without supervision.
- Clean the batteries and the device contacts as necessary and before inserting the batteries.
- Do not expose the batteries to extreme conditions (e.g. radiators or direct sunlight). Otherwise there is an increased risk of leakage.
- Warning. This product contains a coin battery (button cell with lithium). If swallowed, a coin battery can cause internal chemical burn injuries.
- Warning. Dispose of used batteries immediately. Keep new and used batteries out of the reach of children. Seek medical help immediately if you suspect that batteries have been swallowed or ingested.

## Danger!

- Handle a damaged or leaking battery with extreme care and dispose of it immediately as per regulations. Wear gloves for this.
- If you come into contact with battery acid, wash the affected area with soap and water. If battery acid gets into your eye, rinse it out with water and seek medical treatment immediately!
- The terminals must not be short-circuited.

## Inserting/replacing batteries (fig. E/L/Q)

**WARNING! Comply with the following instructions in order to prevent mechanical and electrical damage.**

For inserting and replacing the batteries (34)/(35)/(36) proceed as shown in fig. E/L/Q.

**Note:** You will need a suitable screwdriver (not contained in delivery).

**Note:** Pay attention to the plus/minus polarity of the batteries and their correct installation. The batteries must be located entirely inside the battery compartment.

## Assembly

**Important: Because of its size the product should be assembled by at least two adults.**

- To assemble the product you will need a screwdriver (not included in delivery), a drill (not included in delivery), and a plastic mallet (not included in delivery).



- Assemble the product as shown in figs. B - S on a flat and even surface.
- Use the packaging material as a support on which to assemble the product.

### Wall assembly (fig. R)

**IMPORTANT!** Before mounting the product check that the mounting materials supplied are suitable for your wall. Use only appropriate materials for the wall assembly. If necessary, enquire with your specialist dealer.

1. Attach the strip (42) included in delivery to the wall, as shown in fig. R.
2. Guide the strip through the semicircular opening in the lower rear wall of the kitchen.
3. Attach the other end of the strip depending on the height of the kitchen (see section "Setting the height"), either in the first or second borehole.

### Setting the height (fig. S)

The product can be set at three different heights. The feet (31) have different heights. The height of the product increases depending on the side (A or B) of the feet you slot onto the legs.

**Note:** The height of the product is measured from the work surface.

- Without the feet the product is 97cm high.
- With foot side A the product is 101cm high.
- With foot side B the product is 103cm high.

## Use

### Refrigerator with ice maker (fig. T)

- Open the refrigerator door (11) and fill the lever unit (30) with 3 ice cubes (32).
- Hold and press the container into the ice cube compartment (29) and an ice cube then drops into it.

### Switching the hob on and off (fig. U)

On the hob (22) there are two buttons (22a).

- Press either the left or the right button to switch the light of the respective burner on and off, as well as the sound.

**Note:** The light switches off automatically after 3 minutes. The sound switches off automatically after 15 seconds.

### Oven with light (fig. U)

- Open the door (10) and the light comes on.
- Close the door and the light goes out.

**Note:** When the door is closed, use the button (27a) to turn the light on.

### Vapour extractor hood with light and sound (fig. U)

There are two buttons on the vapour extractor hood (23).

- Press the button (23a) to switch the light on or off.

**Note:** The light switches off automatically after 3 minutes.

- Press the button (23b) to switch on the sound.

**Note:** The sound switches off automatically after 15 seconds.

## Storage, cleaning

When not in use, always store the product dry, clean, without batteries, and at room temperature. Wipe clean with a dry cloth only.

**IMPORTANT!** Never clean the product with harsh cleaning agents.

Apron, tea towel, oven glove:

30° C delicates/gentle cycle



## Disposal



The accompanying symbol indicates that this device complies with Directive 2012/19/EU. This directive indicates that you may not dispose of this device along with basic household waste at the end of its useful life and instead must hand it in to specifically designated collection sites, valuable substance collection stations, or waste disposal facilities.

Look after the environment and dispose of waste properly.

Batteries may not be disposed of with household waste. They may contain toxic heavy metals and are subject to hazardous waste treatment. The chemical symbols of the heavy metals are as follows: Cd = cadmium, Hg = mercury, Pb = lead. Dispose of used batteries at a municipal collection site.



For further information about disposal of the product no longer needed, contact your local council. Dispose of the product and the packaging in an environmentally friendly manner. Store the packaging materials (foil bags, for example) out of the reach of children.



Note the label on the packaging materials when separating waste, as these are labelled with abbreviations (a) and numbers (b) with the following meaning: 1-7: plastics / 20-22: paper and cardboard / 80-98: composite materials.

The product and the packaging materials can be recycled, dispose of them separately for better treatment of waste.

The Triman logo only applies to France.

## Notes on the guarantee and service handling

The product was produced with great care and under continuous quality control. DELTA-SPORT HANDELSKONTOR GmbH gives private end customers a three-year guarantee on this product from the date of purchase (guarantee period) in accordance with the following provisions. The guarantee is only valid for material and manufacturing defects. The guarantee does not cover parts subject to normal wear and tear that are thus considered wear parts (e.g. batteries) or fragile parts such as switches, rechargeable batteries, or parts made of glass.

Claims under this guarantee are excluded if the product has been used incorrectly, improperly, or contrary to the intended purpose, or if the provisions in the instructions for use were not observed, unless the end customer proves that a material or manufacturing defect exists that was not caused by one of the aforementioned circumstances.

Claims under the guarantee can only be made within the guarantee period by presenting the original sales receipt. Please therefore keep the original sales receipt. The guarantee period is not extended by any repairs carried out under the guarantee, under statutory guarantees, or as a gesture of goodwill. This also applies to replaced and repaired parts.

If you wish to make a claim please first contact the service hotline mentioned below or contact us by e-mail. If there is a guarantee case, then the product will be repaired or replaced free of charge to you or the purchase price will be refunded, depending on our choice.

Your legal rights, in particular guarantee claims against the respective seller, are not limited by this guarantee.

IAN: 426229\_2301

**GB** Service Great Britain  
Tel.: 0800 404 7657  
E-Mail: [deltasport@lidl.co.uk](mailto:deltasport@lidl.co.uk)

**IE** Service Ireland  
Tel.: 1800 101010  
E-Mail: [deltasport@lidl.ie](mailto:deltasport@lidl.ie)

Félicitations !

Vous venez d'acquérir un article de grande qualité. Avant la première utilisation, familiarisez-vous avec l'article.



**Pour cela, veuillez lire attentivement la notice d'utilisation suivante.**

Utilisez l'article uniquement comme indiqué et pour les domaines d'utilisation mentionnés. Conservez bien cette notice d'utilisation. Si vous cédez l'article à un tiers, veillez à lui remettre l'ensemble de la documentation.

## Contenu de la livraison (fig. A)

- 1 cuisine de jeu, démontée (1 - 21)
- 1 plaque de cuisson (22)
- 1 hotte (23)
- 3 crochet (24)
- 1 évier (25)
- 1 robinet (26)
- 1 élément pour le four (27)
- 1 plaque pour le four (28)
- 1 machine à glaçons, 2 pièces :
  - 1 compartiment pour glaçons (29)
  - 1 élément de levier (30)
- 4 pied (31)
- 3 glaçon (32)
- 6 coin (33)
- 2 pile (1,5V LR6, AA) (34)
- 2 pile (1,5V LR03, AAA) (35)
- 1 pile (3V CR1632) (36)
- 1 montre, démontée (37 - 41)
- 1 kit de matériel de montage :
  - 30 vis, 32 mm (A)
  - 10 vis, 16 mm (B)
  - 6 vis, 10 mm (C)
  - 6 vis, 7 mm (D)
  - 3 vis, 7 mm (E)
  - 2 vis, 10 mm (F)
  - 2 cheville en bois, longue (G)
  - 4 cheville en bois, courte (H)
- 1 kit de matériel de fixation au mur :
  - 1 vis, 40 mm (I)
  - 2 vis, 10 mm (J)
  - 1 cheville (K)
  - 2 rondelle (L)
  - 1 bande (42)
- 1 notice d'utilisation

## Accessoires :

- 1 tablier
- 1 torchon
- 1 gant de cuisine
- 1 casserole
- 1 poêle
- 1 couvercle
- 1 gobelet
- 1 spatule
- 1 fourchette à viande
- 1 batteur
- 1 craie

## Données techniques

Dimensions : env. 66 x 30 x 97-103 cm  
(I x P x H)

Type de pile :

- 1,5V LR6, AA
- 1,5V LR03, AAA
- 3V CR1632

Symbole de courant continu



Date de fabrication (mois/année) :  
06/2023



Delta-Sport Handelskontor GmbH déclare par la présente que cet article répond aux exigences essentielles et aux autres dispositions en vigueur suivantes :  
2009/48/CE - Directive relative à la sécurité des jouets  
2014/30/UE - Directive européenne CEM  
2011/65/UE - Directive RoHS

## Utilisation conforme

Cet article, destiné à un usage privé, est un jouet pour enfants à partir de 3 ans.

### Consignes de sécurité

- Attention. Ne convient pas aux enfants de moins de 36 mois. Danger de strangulation. Longue corde.
- Attention. Les matériaux d'emballage/ de fixation et le sac « SUPER-DRY » (agent déshydratant) ne font pas partie intégrante de l'article et doivent être retirés pour des raisons de sécurité avant que l'article ne soit remis aux enfants pour jouer.
- Attention. L'agent déshydratant contient du calcium chloride (CAS 10043-52-4). Tenir hors de portée des enfants.
- Les enfants ne sont autorisés à jouer avec l'article que sous surveillance d'un adulte.
- Ce produit contient de petits aimants. Avaler des aimants peut occasionner de graves blessures !  
Si un aimant a été avalé, consultez immédiatement un médecin. L'article a été fabriqué avec le plus grand soin. Toutefois, si l'article présente des dommages, retirez-le immédiatement de la portée des enfants et mettez-le au rebut.
- Attention. Tenir loin du feu.
- Assemblage par un adulte requis. Veillez à ce que l'article et tous les éléments ou composants ne soient remis à l'enfant qu'une fois assemblés.
- Les ustensiles de cuisine ne doivent pas être utilisés pour la cuisine réelle.
- Après avoir été monté, l'article doit tout de suite être fixé à un mur.
- Avant chaque utilisation, vérifiez que l'article ne montre aucun signe de dégradation ou d'usure. L'article ne doit être utilisé qu'en parfait état !
- Utilisez uniquement des piles de type : LR6, LR03, CR1632.

### Avertissement concernant les piles !

- Retirez les piles lorsqu'elles sont épuisées ou si vous n'utilisez pas le produit pendant une longue période.
- N'utilisez pas de piles de types ou de marques différentes ni de piles neuves ou usagées ensemble ou encore des piles avec différentes capacités car celles-ci peuvent fuir et provoquer des dommages.
- Tenez compte de la polarité (+/-) lors de l'insertion.

- Échangez toutes les piles au même moment et mettez-les au rebut selon les réglementations en vigueur.
- Mise en garde ! Les piles ne doivent pas être rechargées ou réactivées par d'autres moyens. Elles ne doivent pas être ouvertes ni jetées au feu ou encore court-circuitées.
- Conservez toujours les piles hors de portée des enfants.
- N'utilisez pas de piles rechargeables !
- Le nettoyage et l'entretien relevant de l'utilisateur ne doivent pas être réalisés par des enfants sans surveillance.
- Si nécessaire et avant l'insertion, nettoyez les contacts de la pile et de l'appareil.
- N'exposez pas les piles à des conditions extrêmes (p. ex. éléments chauffants ou rayons directs du soleil). Ceci augmente les risques de fuite.
- Attention. L'article contient une pile bouton au lithium. Celle-ci peut provoquer de graves brûlures chimiques internes en cas d'ingestion.
- Attention. Remplacer immédiatement les piles usagées. Tenir les piles neuves et usagées hors de portée des enfants. Si vous suspectez que des piles ont été avalées ou introduites dans le corps, consultez immédiatement un médecin.

### Danger !

- Soyez extrêmement vigilant avec une pile endommagée ou qui fuit et éliminez-la selon la réglementation en vigueur. Portez des gants pendant la manipulation.
- Si vous entrez en contact avec l'acide de la pile, nettoyez la zone affectée avec de l'eau et du savon. Si de l'acide de la pile est projeté dans vos yeux, rincez-les avec de l'eau et consultez immédiatement un médecin !
- Les bornes ne doivent pas être court-circuitées !

## Insertion/remplacement des piles (fig. E/L/Q)

**ATTENTION ! Respectez les instructions suivantes pour éviter les dommages mécaniques et électriques.**

Pour insérer et remplacer les piles (34)/(35)/(36), procédez comme cela est indiqué sur la fig. E/L/Q.

**Remarque :** Vous avez besoin d'un tournevis adapté (non fourni avec l'article).

**Remarque :** Veillez à respecter les indications plus et moins des piles et à les insérer correctement. Les piles doivent se trouver complètement dans le compartiment à piles.

## Montage

**Important : En raison de sa taille, l'article doit être monté par au moins deux adultes.**

- Pour le montage de l'article, vous avez besoin d'un tournevis (non fourni avec l'article), d'une perceuse (non fournie avec l'article) et d'un maillet en plastique (non fourni avec l'article).
- Assemblez l'article comme indiqué sur les figures B à S et sur une surface plane et horizontale.
- Utilisez le matériel d'emballage comme support pour monter l'article.



## Montage au mur (fig. R)

**IMPORTANT !** Avant de fixer l'article, assurez-vous que le matériel de fixation fourni est adapté à votre mur. N'utilisez que du matériel de montage approprié pour le montage au mur. Si nécessaire, renseignez-vous dans un magasin spécialisé.

1. Fixez la bande fournie (42) au mur tel qu'indiqué sur la fig. R.
2. Faites passer la bande par l'ouverture semi-circulaire située sur la paroi arrière inférieure de la cuisine.
3. Fixez l'autre extrémité de la bande selon la hauteur de la cuisine (voir la partie « Réglage de la hauteur ») dans le premier ou le deuxième trou.

## Réglage de la hauteur (fig. S)

L'article dispose de trois hauteurs ajustables. Les pieds (31) peuvent être réglés à différentes hauteurs. L'article peut être élevé selon le côté (A ou B) des bases que vous fixez aux pieds de l'article.

**Remarque :** La hauteur de l'article est mesurée à partir du plan de travail.

- Sans les pieds, l'article est d'une hauteur de 97 cm.
- Avec le côté des pieds A, l'article est d'une hauteur de 101 cm.
- Avec le côté des pieds B, l'article est d'une hauteur de 103 cm.

## Utilisation

### Réfrigérateur avec machine à glaçons (fig. T)

- Ouvrez la porte du réfrigérateur (11) et remplissez l'élément de levier (30) avec 3 glaçons (32).
- Tenez et appuyez le gobelet dans le compartiment à glaçons (29), pour qu'un glaçon tombe dedans.

### Allumer et éteindre les plaques de cuisson (fig. U)

Sur les plaques de cuisson (22), se trouvent deux boutons (22a).

- Appuyez sur le bouton de gauche ou de droite pour allumer et éteindre la lumière ainsi que le son des plaques de cuisson.

**Remarque :** La lumière s'éteint automatiquement après environ 3 minutes. Le son s'éteint automatiquement après 15 secondes.

### Four avec lumière (fig. U)

- Ouvrez la porte (10) et la lumière s'allume.
- Fermez la porte et la lumière s'éteint.

**Remarque :** Quand la porte est fermée, allumez la lumière avec le bouton (27a).

### Hotte avec lumière et son (fig. U)

Sur la hotte (23) se trouvent deux boutons.

- Appuyez sur le bouton (23a), pour allumer ou éteindre la lumière.

**Remarque :** La lumière s'éteint automatiquement après 3 minutes.

- Appuyez sur le bouton (23b), pour allumer le son.

**Remarque :** Le son s'éteint automatiquement après 15 secondes.

## Stockage, nettoyage

Lorsque vous n'utilisez pas l'article, rangez-le toujours sec, propre, sans piles et dans un endroit à une température ambiante. Essuyez uniquement avec un chiffon de nettoyage à sec. **IMPORTANT !** Ne jamais laver avec des produits de nettoyage agressifs.

Tablier, torchon, gant de cuisine :

Linge délicat à 30 °C



## Mise au rebut



Le symbole ci-contre indique que ce produit est soumis à la directive 2012/19/UE. Cette directive stipule qu'à la fin de sa durée d'utilisation, vous ne devez pas jeter ce produit avec les déchets ménagers normaux, mais le déposer dans des centres de collecte spécialement aménagés, des centres de recyclage ou des entreprises de traitement des déchets.

Protégez l'environnement et procédez à une élimination dans le respect des normes en vigueur.

Les piles/batteries ne doivent pas être jetées avec les ordures ménagères. Elles peuvent contenir des métaux lourds toxiques et sont soumises à un traitement spécial des déchets. Les symboles chimiques des métaux lourds sont les suivants : Cd = cadmium, Hg = mercure, Pb = plomb. Alors, retournez les piles/batteries usagées à un point de collecte municipal.



Ce produit est recyclable. Il est soumis à la responsabilité élargie du fabricant et est collecté séparément.



Vous obtiendrez plus d'informations relatives à l'élimination du produit usagé auprès de votre commune ou de votre municipalité. Éliminez le produit et l'emballage dans le respect de l'environnement. Conservez les matériaux d'emballage (comme les sachets en plastique) hors de portée des enfants.



Notez le marquage des matériaux d'emballage lors du tri des déchets. Ceux-ci sont marqués par les abréviations (a) et les chiffres (b) avec la signification suivante : 1 - 7 : plastique / 20 - 22 : papier et carton / 80 - 98 : matériaux composites. Le produit et les matériaux d'emballage sont recyclables. Éliminez-les séparément pour une meilleure gestion des déchets. Le logo Triman n'est valable que pour la France.

## Indications concernant la garantie et le service après-vente

L'article a été produit avec grand soin et sous un contrôle constant. DELTA-SPORT HANDELS-KONTOR GmbH accorde au client final privé une garantie de trois ans sur cet article à compter de la date d'achat (période de garantie) conformément aux dispositions suivantes. La garantie ne vaut que pour les défauts de matériaux et de fabrication.

La garantie ne couvre pas les pièces soumises à une usure normale, lesquelles doivent donc être considérées comme des pièces d'usure (comme par ex. les piles), de même qu'elle ne couvre pas les pièces fragiles, telles que les interrupteurs, les batteries ou les pièces fabriquées en verre.

Les réclamations au titre de cette garantie sont exclues si l'article a été utilisé de manière abusive ou inappropriée, hors du cadre de son usage ou du champ d'application prévu ou si les instructions de la notice d'utilisation n'ont pas été respectées, à moins que le client final ne prouve que l'article présentait un défaut de matériau ou de fabrication n'étant pas dû à l'une des conditions mentionnées ci-dessus.

Les réclamations au titre de la garantie ne peuvent être adressées pendant la période de garantie qu'en présentant le ticket de caisse original. Veuillez pour cela conserver le ticket de caisse original. Ceci s'applique également aux pièces remplacées et réparées.

Si vous avez des plaintes à formuler, veuillez d'abord contacter le service d'assistance téléphonique ci-dessous ou nous contacter par courrier électronique. Si le cas est couvert par la garantie, nous nous engageons - à notre appréciation - à réparer ou à remplacer l'article gratuitement pour vous ou à vous rembourser le prix d'achat. Aucun autre droit ne découle de la garantie.

Vos droits légaux, en particulier les droits de garantie contre le vendeur concerné, ne sont pas limités par cette garantie.

### Article L217-16 du Code de la consommation

Lorsque l'acheteur demande au vendeur, pendant le cours de la garantie commerciale qui lui a été consentie lors de l'acquisition ou de la réparation d'un bien meuble, une remise en état couverte par la garantie, toute période d'immobilisation d'au moins sept jours vient s'ajouter à la durée de la garantie qui restait à courir.

Cette période court à compter de la demande d'intervention de l'acheteur ou de la mise à disposition pour réparation du bien en cause, si cette mise à disposition est postérieure à la demande d'intervention.

Indépendamment de la garantie commerciale souscrite, le vendeur reste tenu des défauts de conformité du bien et des vices rédhibitoires dans les conditions prévues aux articles L217-4 à L217-13 du Code de la consommation et aux articles 1641 à 1648 et 2232 du Code Civil.

### Article L217-4 du Code de la consommation

Le vendeur livre un bien conforme au contrat et répond des défauts de conformité existant lors de la délivrance.

Il répond également des défauts de conformité résultant de l'emballage, des instructions de montage ou de l'installation lorsque celle-ci a été mise à sa charge par le contrat ou a été réalisée sous sa responsabilité.

### **Article L217-5 du Code de la consommation**

Le bien est conforme au contrat :

1° S'il est propre à l'usage habituellement attendu d'un bien semblable et, le cas échéant :

- s'il correspond à la description donnée par le vendeur et possède les qualités que celui-ci a présentées à l'acheteur sous forme d'échantillon ou de modèle ;
- s'il présente les qualités qu'un acheteur peut légitimement attendre eu égard aux déclarations publiques faites par le vendeur, par le producteur ou par son représentant, notamment dans la publicité ou l'étiquetage ;

2° Ou s'il présente les caractéristiques définies d'un commun accord par les parties ou être propre à tout usage spécial recherché par l'acheteur, porté à la connaissance du vendeur et que ce dernier a accepté.

### **Article L217-12 du Code de la consommation**

L'action résultant du défaut de conformité se prescrit par deux ans à compter de la délivrance du bien.

### **Article 1641 du Code civil**

Le vendeur est tenu de la garantie à raison des défauts cachés de la chose vendue qui la rendent impropre à l'usage auquel on la destine, ou qui diminuent tellement cet usage que l'acheteur ne l'aurait pas acquise, ou n'en aurait donné qu'un moindre prix, s'il les avait connus.

### **Article 1648 1er alinéa du Code civil**

L'action résultant des vices rédhibitoires doit être intentée par l'acquéreur dans un délai de deux ans à compter de la découverte du vice.

Les pièces détachées indispensables à l'utilisation du produit sont disponibles pendant la durée de la garantie du produit.

IAN : 426229\_2301

**FR** Service France  
Tel. : 0800 919 270  
E-Mail : [deltasport@lidl.fr](mailto:deltasport@lidl.fr)

**BE** Service Belgique  
Tel. : 0800 12089  
E-Mail : [deltasport@lidl.be](mailto:deltasport@lidl.be)



Gefeliciteerd!

Met uw aankoop hebt u voor een hoogwaardig artikel gekozen. Zorg ervoor dat u voor het eerste gebruik met het artikel vertrouwd raakt.

 **Lees hiervoor de volgende gebruiksaanwijzing zorgvuldig door.**

Gebruik het artikel alleen zoals omschreven en voor het aangegeven doel. Bewaar deze gebruiksaanwijzing goed. Geef alle documenten mee als u het artikel aan iemand anders geeft.

## In het leveringspakket inbegrepen (afb. A)

- 1 x speelkeuken, gedemonteerd (1 - 21)
- 1 x kookplaat (22)
- 1 x wasemkap (23)
- 3 x haak (24)
- 1 x spoelbak (25)
- 1 x waterkraan (26)
- 1 x bakovenelement (27)
- 1 x bakplaat (28)
- 1 x ijsblokjesmachine, 2-delig:
  - 1 x ijsblokjesvak (29)
  - 1 x hendelelement (30)
- 4 x voetstuk (31)
- 3 x ijsblokjes (32)
- 6 x hoekverbinding (33)
- 2 x batterij (1,5V ) LR6, AA (34)
- 2 x batterij (1,5V ) LR03, AAA (35)
- 1 x batterij (3V ) CR1632 (36)
- 1 x klok, gedemonteerd (37 - 41)
- 1 x set montage materiaal:
  - 30 x schroef, 32 mm (A)
  - 10 x schroef, 16 mm (B)
  - 6 x schroef, 10 mm (C)
  - 6 x schroef, 7 mm (D)
  - 3 x schroef, 7 mm (E)
  - 2 x schroef, 10 mm (F)
  - 2 x houten plug, lang (G)
  - 4 x houten plug, kort (H)
- 1 x set wandbevestigingsmateriaal:
  - 1 x schroef, 40 mm (I)
  - 2 x schroef, 10 mm (J)
  - 1 x plug (K)
  - 2 x onderlegplaatje (L)
  - 1 x band (42)
- 1 x gebruiksaanwijzing



## Accessoires:

- 1 x schort
- 1 x keukenhanddoek
- 1 x ovenhandschoen
- 1 x pot
- 1 x pane
- 1 x deksel
- 1 x beker
- 1 x spatel
- 1 x vleesvork
- 1 x eiwitklopper
- 1 x krijt

## Technische gegevens

Afmetingen: ca. 66 x 30 x 97-103 cm  
(b x d x h)

Batterijtypes:

- 1,5V  LR6, AA
- 1,5V  LR03, AAA
- 3V  CR1632

 Symbol voor gelijkspanning

 Productiedatum (maand/jaar):  
06/2023

 Hierbij verklaart Delta-Sport Handelskontor GmbH dat dit artikel voldoet aan de volgende basisbepalingen en de overige ter zake doende bepalingen:  
2009/48/EG - Speelgoedrichtlijn  
2014/30/EU - EMC-richtlijn  
2011/65/EU - RoHS-richtlijn

## Voorgeschreven gebruik

Bij dit artikel gaat het om speelgoed voor kinderen met een leeftijd vanaf 3 jaar voor privégebruik.

### Veiligheidsinstructies

- Waarschuwing. Niet geschikt voor kinderen jonger dan 36 maanden. Verwurgingsgevaar. Lang koord.
- Waarschuwing. Alle verpakings-/bevestigingsmaterialen en de „SUPER DRY“-zak (droogmiddel) zijn geen bestanddeel van het speelgoed en moeten omwille van de veiligheid verwijderd worden voordat het product aan kinderen overhandigd wordt om ermee te spelen.
- Waarschuwing. Droogmiddel bevat calcium chloride (CAS 10043-52-4). Buiten het bereik van kinderen houden.
- Kinderen mogen alleen onder toezicht van volwassenen met het artikel spelen.
- Dit artikel bevat kleine magneten. Ingeslikte magneten kunnen ernstige letsels veroorzaken! Indien er een magneet ingeslikt wordt, raadpleegt u onmiddellijk een arts. Het artikel wordt zo zorgvuldig mogelijk geproduceerd. Indien er zich dan toch al eens beschadigingen voordoen, verwijdert u het artikel uit de buurt van kinderen en voert u het af.
- Waarschuwing. Niet bij open vuur houden.
- Te monteren door een volwassene. Let erop dat het artikel en al de bestanddelen resp. componenten alleen in de gemonteerde toestand aan het kind overhandigd worden.
- De potten en pannen mogen niet effectief gebruikt worden om te koken.
- Het artikel moet direct na de montage aan een wand bevestigd worden.
- Controleer het artikel telkens vóór gebruik op beschadigingen of slijtageverschijnselen. Het artikel mag uitsluitend in een perfecte staat gebruikt worden!
- Gebruik alleen de batterijtypes: LR6, LR03, CR1632.

### Waarschuwingeninstructies batterijen!

- Verwijder de batterijen wanneer deze opgebruikt zijn of als het artikel langere tijd niet gebruikt wordt.
- Gebruik geen verschillende batterijtypes, -merken, geen nieuwe en gebruikte batterijen met elkaar of batterijen met een verschillende capaciteit, omdat deze uitlopen en bijgevolg beschadigingen kunnen veroorzaken.
- Let op de polariteit (+/-) bij de plaatsing.
- Vervang alle batterijen gelijktijdig en voer de oude batterijen zoals voorgeschreven af.

- Waarschuwing! Batterijen mogen niet geladen of met andere middelen gereactiveerd, niet gedemonteerd, niet in het vuur geworpen of kortgesloten worden.
- Berg batterijen altijd buiten het bereik van kinderen op.
- Gebruik geen oplaadbare batterijen!
- Reiniging en gebruikersonderhoud mogen niet door kinderen zonder toezicht uitgevoerd worden.
- Reinig al naar behoefte en vóór de plaatsing de batterij- en apparaatcontacten.
- Stel de batterijen niet bloot aan extreme omstandigheden (bv. radiatoren of direct zonlicht). Er bestaat anders meer gevaar dat de batterijen uitlopen.
- Waarschuwing. Dit artikel bevat een muntbatterij (knoopcel met lithium). Een muntbatterij kan bij het inslikken ernstige inwendige chemische brandwonden veroorzaken.
- Waarschuwing. Gebruikte batterijen onmiddellijk afvoeren. Nieuwe en gebruikte batterijen buiten het bereik van kinderen houden. Onmiddellijk medische hulp inroepen bij het vermoeden dat batterijen ingeslikt werden of het lichaam binnengedrongen zijn.

### Gevaar!

- Ga met een beschadigde of uitlopende batterij uiterst voorzichtig om en voer deze onmiddellijk zoals voorgeschreven af. Draag daarbij handschoenen.
- Wanneer u met batterijzuur in aanraking komt, wast u het getroffen lichaamsdeel met water en zeep. Geraakt er batterijzuur in uw oog, dan spoelt u het met water uit en laat u zich onmiddellijk medisch behandelen!
- De aansluitklemmen mogen niet kortgesloten worden.

## Batterijen plaatsen/vervangen (afb. E/L/Q)

**WAARSCHUWING! Neem volgende aanwijzingen in acht om mechanische en elektrische beschadigingen te vermijden.**

Om de batterijen (34)/(35)/(36) te plaatsen en te vervangen, gaat u te werk zoals in afb. E/L/Q getoond wordt.

**Opmerking:** U hebt een geschikte (niet in het leveringspakket inbegrepen) schroevendraaier nodig.

**Opmerking:** Let op de plus-/minpool van de batterijen en op de correcte plaatsing. De batterijen moeten zich compleet in de batterijhouder bevinden.

## Montage

**Belangrijk: De montage van het artikel dient op grond van de grootte door minstens twee volwassenen uitgevoerd te worden.**

- Voor de montage van het artikel hebt u een (niet in het leveringspakket inbegrepen) schroevendraaier, een (niet in het leveringspakket inbegrepen) boormachine en een (niet in het leveringspakket inbegrepen) kunststof hamer nodig.

- Monteer het artikel, zoals in de afbeeldingen B - S getoond, op een vlakke en gelijkvloerse ondergrond.
- Gebruik het verpakkingsmateriaal als onderlaag om het artikel te monteren.

### Wandmontage (afb. R)

**BELANGRIJK!** Controleer voordat u het artikel bevestigt, of het bijgeleverde bevestigingsmateriaal voor uw wand geschikt is. Gebruik voor de wandmontage alleen geschikt montage materiaal. Informeer eventueel in een speciaalzaak.

1. Bevestig de bijgeleverde band (42) aan de wand, zoals in afb. R weergegeven.
2. Leid de band door de halfronde opening aan de onderste achterwand van de keuken.
3. Bevestig het andere uiteinde van de band al naargelang de hoogte van de keuken (zie paragraaf „Hoogte instellen“) in het eerste of in het tweede boorgat.

### Hoogte instellen (afb. S)

Het artikel kan in drie verschillende hoogtes opgesteld worden. De voetstukken (31) hebben verschillende hoogtes. Al naargelang welke zijde (A of B) van de voetstukken u op de poten van het artikel steekt, wordt het artikel hoger.

**Opmerking:** De hoogte van het artikel wordt uitgaande van het werkblad gemeten.

- Het artikel is zonder voetstukken 97 cm hoog.
- Het artikel is met zijde A van het voetstuk 101 cm hoog.
- Het artikel is met zijde B van het voetstuk 103 cm hoog.

## Gebruik

### Koelkast met ijsblokjesmachine (afb. T)

- Open de koelkastdeur (11) en vul het hendelement (30) met 3 ijsblokjes (32).
- Houd en druk de beker in het ijsblokjesvak (29), opdat er een ijsblokje in valt.

### Kookplaat in- en uitschakelen (afb. U)

Op de kookplaat (22) bevinden er zich twee toetsen (22a).

- Druk de linker- of de rechertoets in om het licht van de betreffende kookplaat en het geluid in en uit te schakelen.

**Opmerking:** Het licht schakelt automatisch na 3 minuten uit. Het geluid schakelt automatisch na 15 seconden uit.

### Bakoven met licht (afb. U)

- Open de deur (10) en het licht gaat aan.
- Sluit de deur en het licht gaat uit.

**Opmerking:** Schakel het licht bij een gesloten deur via de toets (27a) in.

### Wasemkap met licht en geluid (afb. U)

Aan de wasemkap (23) bevinden er zich twee toetsen.

- Druk op de toets (23a) om het licht in of uit te schakelen.

**Opmerking:** Het licht schakelt na 3 minuten automatisch uit.

- Druk op de toets (23b) om het geluid in te schakelen.

**Opmerking:** Het geluid schakelt na 15 seconden automatisch uit.

## Opslag, reiniging

Bewaar het artikel wanneer u dit niet gebruikt altijd droog, schoon en zonder batterijen op kamertemperatuur. Veeg alleen schoon met een droge schoonmaakdoek.

**BELANGRIJK!** Reinig nooit met agressieve reinigingsmiddelen.

Schort, keukenhanddoek, ovenhandschoen: 30° C fijne was/programma voor de fijne was



## Afvalverwerking



Het hiernaast afgebeelde symbool geeft aan dat dit apparaat aan de richtlijn 2012/19/EU onderworpen is. Deze richtlijn impliceert dat u dit apparaat op de einde van de gebruiksduur daarvan niet samen met het normale huisvuil mag afvoeren, maar op speciaal voorziene inzamel punten, in recyclagecentra of bij afvalverwerkende bedrijven moet afgeven. Draag zorg voor het milieu en voer deskundig af.

Batterijen/accu's mogen niet via het huisafval worden afgevoerd. Ze kunnen giftige zware metalen bevatten en moeten worden behandeld als klein chemisch afval. De chemische symbolen van de zware metalen zijn als volgt: Cd = cadmium, Hg = kwik, Pb = lood. Geef verbruikte batterijen/accu's daarom af bij een gemeentelijk inzamelpunt.



Bijkomende informatie over de afvoer van het onbruikbaar geworden apparaat krijgt u bij uw gemeente- of stadsbestuur. Voer het apparaat en de verpakking milieuvriendelijk af. Berg verpakkingsmaterialen (zoals bv. foliezakjes) op buiten het bereik van kinderen.



Neem de markering van verpakkingsmaterialen voor de afvalscheiding in acht.

Deze zijn gemarkeerd met afkortingen (a) en nummers (b) met de volgende betekenis: 1 - 7: kunststoffen / 20 - 22: papier en karton / 80 - 98: composietmaterialen.

Het artikel en de verpakkingsmaterialen zijn recyclebaar; voer ze gescheiden af voor een betere afvalbehandeling.

Het Triman-logo is alleen van toepassing voor Frankrijk.

## Opmerkingen over garantie en serviceafhandeling

Het artikel werd met de grootste zorgvuldigheid en onder permanent toezicht geproduceerd. De firma DELTA-SPORT HANDELSKONTOR GmbH verleent particuliere eindklanten op dit artikel drie jaar garantie, te rekenen vanaf de datum van aankoop (garantietermijn) en dit op grond van de volgende bepalingen. De garantie geldt alleen voor materiaal- en verwerkingsfouten. De garantie is niet van toepassing op onderdelen die aan een normale slijtage onderhevig zijn en daarom als niet-slijtvaste onderdelen te beschouwen zijn (bv. batterijen) en evenmin op breekbare onderdelen, bv. schakelaars, accu's of onderdelen die van glas gemaakt zijn.

Uit de garantie voortvloeiende claims zijn uitgesloten als het artikel onvakkundig, verkeerd of niet in het kader van de voorziene bepaling of in het kader van het voorziene gebruiksdoeleinde gebruikt werd of indien richtlijnen in de gebruiksaanwijzing niet in acht genomen werden, tenzij de eindklant aantoonbaar dat er sprake is van een materiaal- of verwerkingsfout die niet op één van de hoger vermelde omstandigheden gebaseerd is.

Uit de garantie voortvloeiende claims kunnen alleen tijdens de garantieperiode op vertoon van de originele kassabon ingediend worden. Gelieve daarom de originele kassabon te bewaren. De garantieperiode wordt door eventuele reparaties op grond van de garantie, wettelijke waarborg of coulance niet verlengd. Dit geldt ook voor vervangen en gerepareerde onderdelen.

Gelieve u bij klachten in eerste instantie tot de hieronder vermelde servicehotline te richten of met ons per e-mail contact op te nemen. Is er sprake van een garantiegeval, dan wordt het artikel door ons - naar onze keuze - voor u gratis gerepareerd, wordt het vervangen of wordt de aankoop som terugbetaald. Verdere rechten op grond van de garantie bestaan niet.

Uw wettelijke rechten, in het bijzonder rechten op garantie tegenover de betreffende verkoper, worden door deze garantie niet beperkt.

IAN: 426229\_2301

**(BE)** Service België  
Tel.: 0800 12089  
E-Mail: [deltasport@lidl.be](mailto:deltasport@lidl.be)

**(NL)** Service Nederland  
Tel.: 0800 0249630  
E-Mail: [deltasport@lidl.nl](mailto:deltasport@lidl.nl)





Gratulujemy!

Decydując się na ten produkt, otrzymują Państwo towar wysokiej jakości. Należy zapoznać się z produktem przed jego pierwszym użyciem.

 **Należy uważnie przeczytać następującą instrukcję użytkowania.**

Produkt ten należy użytkować wyłącznie w opisany sposób oraz zgodnie ze wskazanym przeznaczeniem. Niniejszą instrukcję użytkowania należy przechowywać w bezpiecznym miejscu. Przekazując produkt innej osobie, należy upewnić się, że otrzyma ona także całą dokumentację dotyczącą produktu.

## Zakres dostawy (rys. A)

- 1 x kuchnia do zabawy, w częściach (1 - 21)
- 1 x płyta grzewcza (22)
- 1 x okap kuchenny (23)
- 3 x hak (24)
- 1 x zlewomywak (25)
- 1 x kran (26)
- 1 x element piekarnika (27)
- 1 x blacha do pieczenia (28)
- 1 x kostkarka do lodu, 2-częściowa:
  - 1 x pojemnik na kostki lodu (29)
  - 1 x element dzwigni (30)
- 4 x stopka (31)
- 3 x kostka lodu (32)
- 6 x łącznik narożny (33)
- 2 x bateria (1,5V , AA) (34)
- 2 x bateria (1,5V , AAA) (35)
- 1 x bateria (3V ) (36)
- 1 x zegar, w częściach (37 - 41)
- 1 x zestaw materiałów montażowych:
  - 30 x śruba, 32 mm (A)
  - 10 x śruba, 16 mm (B)
  - 6 x śruba, 10 mm (C)
  - 6 x śruba, 7 mm (D)
  - 3 x śruba, 7 mm (E)
  - 2 x śruba, 10 mm (F)
  - 2 x kołek drewniany, długi (G)
  - 4 x kołek drewniany, krótki (H)
- 1 x zestaw materiałów do montażu ściennego:
  - 1 x śruba, 40 mm (I)
  - 2 x śruba, 10 mm (J)
  - 1 x kołek rozporowy (K)
  - 2 x podkładka (L)
  - 1 x taśma (42)
- 1 x instrukcja użytkowania

## Akcesoria:

- 1 x fartuch
- 1 x ścierka kuchenna
- 1 x rękawica kuchenna
- 1 x garnek
- 1 x patelnia
- 1 x pokrywa
- 1 x kubek
- 1 x łopatką do patelni
- 1 x widelec do mięsa
- 1 x trzepaczka
- 1 x kreda

## Dane techniczne

Wymiary: ok. 66 x 30 x 97-103 cm

(szer. x gł. x wys.)

Typ baterii:

1,5V , AA

1,5V , AAA

3V 

 Symbol napięcia stałego

 Data produkcji (miesiąc/rok):  
06/2023

 Firma Delta-Sport Handelskontor GmbH oświadcza, że niniejszy produkt spełnia najważniejsze wymagania oraz jest zgodny z podanymi poniżej wytycznymi:

2009/48/WE - Dyrektywa w sprawie bezpieczeństwa zabawek  
2014/30/UE - Dyrektywa dotycząca kompatybilności elektromagnetycznej EMC  
2011/65/UE - Dyrektywa w sprawie ograniczenia stosowania niektórych niebezpiecznych substancji w sprzęcie elektrycznym i elektronicznym RoHS

## Zastosowanie zgodne z przeznaczeniem

Niniejszy artykuł jest zabawką dla dzieci w wieku powyżej 3 lat do użytku prywatnego.

## Wskazówki bezpieczeństwa

- Ostrzeżenie. Nie nadaje się dla dzieci w wieku poniżej 36 miesięcy. Niebezpieczeństwo zadzierzgnięcia. Długa linka.
- Ostrzeżenie. Opakowanie/wszystkie materiały mocujące oraz woreczek „SUPER DRY” (pochłaniacz wilgoci) nie są częścią zabawki i ze względów bezpieczeństwa muszą być usunięte, zanim artykuł będzie przekazany dzieciom do zabawy.
- Ostrzeżenie. Pochłaniacz wilgoci zawiera calcium chloride (CAS 10043-52-4). Chronić przed dziećmi.
- Dzieci mogą bawić się artykułem jedynie pod nadzorem dorosłych.
- Ten artykuł zawiera małe magnesy. Połknięte magnesy mogą powodować poważne urazy! W przypadku połknięcia magnezu należy szukać natychmiastowej pomocy medycznej. Artykuł został wyprodukowany z największą starannością. Jeśli pomimo to pojawią się jakieś uszkodzenia, należy artykuł niezwłocznie zabrać dzieciom i zutylizować go.
- Ostrzeżenie. Trzymaj z dala od ognia.
- Wymagany montaż przez osobę dorosłą. Zadbaj o to, aby artykuł i wszystkie części lub komponenty zostały przekazane dziecku dopiero po zakończeniu montażu.
- Nie wolno używać tych naczyń do prawdziwego gotowania.
- Artykuł należy po bezpośrednio po montażu przymocować do ściany.
- Przed każdym użyciem należy sprawdzić, czy artykuł nie posiada uszkodzeń bądź śladów zużycia. Z artykułu można korzystać tylko wtedy, gdy znajduje się w nienagannym stanie!
- Należy stosować wyłącznie baterie typu: LR6, LR03, CR1632.

## Ostrzeżenia dotyczące baterii!

- Baterie należy usunąć po ich rozładowaniu lub po dłuższej przerwie w użytkowaniu artykułu.
- Nie należy stosować baterii różnego typu lub różnych producentów, nie mieszać nowych i używanych baterii ani baterii o różnej pojemności, ponieważ może to doprowadzić do wycieku i powstania szkód materialnych.
- Wkładając baterie należy zwrócić uwagę na odpowiednią polaryzację (+/-).
- Należy wymieniać wszystkie baterie równocześnie, a rozładowane baterie należy oddać do utylizacji zgodnie z obowiązującymi przepisami.
- Ostrzeżenie! Nie należy ładować baterii ani dokonywać prób ich reaktywacji za pomocą innych środków, nie należy rozbierać ich na części, nie wrzucać do ognia i nie doprowadzać do zwarcia.
- Baterie należy zawsze przechowywać w miejscu niedostępnym dla dzieci.
- Nie stosować baterii wielokrotnego ładowania!
- Prace związane z czyszczeniem i konserwacją nie mogą być wykonywane przez dzieci pozostawione bez nadzoru.
- W razie potrzeby przed włożeniem baterii należy przeczyszczyć styki baterii i urządzenia.
- Nie narażać baterii na ekstremalne warunki (np. nie odkładać na grzejniku ani nie wystawiać na bezpośrednie działanie promieni słonecznych). W przeciwnym razie istnieje podwyższone ryzyko wycieku.
- Ostrzeżenie. Niniejszy artykuł zawiera litową baterię guzikową. Połknięcie litowej baterii guzikowej może spowodować poważne wewnętrzne oparzenia chemiczne.
- Ostrzeżenie. Zużyte baterie należy niezwłocznie wyrzucić. Przechowywać nowe i zużyte baterie z dala od dzieci. Jeśli istnieje podejrzenie, że baterie zostały połknięte albo wprowadzone do jakiejś części ciała, należy natychmiast zasięgnąć porady lekarskiej.

## Niebezpieczeństwo!

- Należy ostrożnie postępować z bateriami uszkodzonymi i bateriami po wycieku. Należy oddać je niezwłocznie do utylizacji zgodnie z obowiązującymi przepisami. Należy wówczas założyć rękawice.
- W przypadku kontaktu z elektrolitem należy przemyć dane miejsce wodą z mydłem. W razie kontaktu elektrolitu z oczami należy przepłukać je wodą i niezwłocznie udać się do lekarza!
- Należy chronić zaciski przyłączeniowe przed zwarciami.

## Wkładanie/wymiana baterii (rys. E/L/Q)

**OSTRZEŻENIE! Aby uniknąć uszkodzeń mechanicznych i elektrycznych, należy przestrzegać poniższych wskazówek.** Przy wkładaniu i wymianie baterii (34)/(35)/(36) należy postępować, jak pokazano na rys. E/L/Q.

**Wskazówka:** Potrzebny jest odpowiedni śrubokręt (nie wchodzi w zakres dostawy).

**Wskazówka:** Zwrócić uwagę na odpowiednią polaryzację plus/minus baterii i na poprawność ich włożenia. Baterie muszą w całości mieścić się w mocowaniu baterii.

## Montaż

**Ważne: Ze względu na wielkość artykułu montaż powinien być przeprowadzony przez co najmniej dwie osoby dorosłe.**

- Do zmontowania artykułu potrzebny jest śrubokręt (brak w zestawie), wiertarka (brak w zestawie) i młotek z tworzywa sztucznego (brak w zestawie).
- Montaż artykułu należy przeprowadzić na płaskim i równym podłożu w sposób przedstawiony na rysunkach B - S.
- Użyć materiału opakowaniowego jako podkładki na czas montażu.

## Montaż ścienny (rys. R)

**WAŻNE!** Przed przymocowaniem artykułu do ściany należy sprawdzić, czy załączone materiały montażowe nadają się do danej ściany. Do montażu ściennego należy używać tylko odpowiedniego materiału montażowego. W razie potrzeby zasięgnąć porady w sklepie specjalistycznym.

1. Przymocować załączoną taśmę (42) do ściany tak, jak przedstawiono na rys. R.
2. Przełożyć taśmę przez półokrągły otwór w dolnej tylnej ścianie kuchni.
3. W zależności od wysokości kuchni zamocować drugi koniec taśmy (patrz rozdział „Ustawianie wysokości”) w pierwszym lub drugim otworze.

## Ustawianie wysokości (rys. S)

Artykuł można ustawić na trzech różnych wysokościach. Stopki (31) mają różne wysokości. W zależności od tego, którą stronę (A lub B) stopkę nałoży się na nogi artykułu, podwyższa się on.

**Wskazówka:** Wysokość artykułu mierzona jest od blatu roboczego.

- Wysokość artykułu bez stopki wynosi 97 cm.
- Wysokość artykułu ze stroną stopki „A” wynosi 101 cm.
- Wysokość artykułu ze stroną stopki „B” wynosi 103 cm.

## Zastosowanie

### Lodówka z kostkarką do lodu (rys. T)

- Otworzyć drzwi lodówki (11) i napełnić element dźwigni (30) 3 kostkami lodu (32).
- Przytrzymać kubek i wcisnąć go do pojemnika na kostki lodu (29), tak żeby wpadła do niego kostka lodu.

### Włączanie i wyłączanie płyty grzewczej (rys. U)

Na płycie grzewczej (22) znajdują się dwa przyciski (22a).

- Wcisnąć lewy albo prawy przycisk, żeby włączyć i wyłączyć światło oraz dźwięk danego pola grzejnego.

**Wskazówka:** Światło wyłączy się automatycznie po 3 minutach. Dźwięk wyłączy się automatycznie po 15 sekundach.

### Piekarnik ze światłem (rys. U)

- Po otwarciu drzwi (10) zapala się światło.
- Po zamknięciu drzwi światło się wyłącza.

**Wskazówka:** Przy zamkniętych drzwiach światło można włączyć za pomocą przycisku (27a).

### Okap kuchenny ze światłem i dźwiękiem (rys. U)

Na okapie kuchennym (23) znajdują się dwa przyciski.

- Wcisnąć przycisk (23a), żeby włączyć lub wyłączyć światło.

**Wskazówka:** Światło wyłącza się automatycznie po 3 minutach.

- Wcisnąć przycisk (23b), żeby włączyć dźwięk.

**Wskazówka:** Dźwięk wyłącza się automatycznie po 15 sekundach.

## Przechowywanie, czyszczenie

Podczas nieużywania należy zawsze przechowywać produkt w suchym i czystym miejscu, bez baterii, w temperaturze pokojowej. Wycierać do czysta jedynie suchą ściereczką.

**WAŻNE!** Nie czyścić przy użyciu ostrych środków czyszczących.

Fartuch, ścierka kuchenna, rękawica kuchenna: 30° C pranie delikatne



## Uwagi odnośnie recyklingu



Znajdujący się obok symbol wskazuje, że niniejsze urządzenie podlega Dyrektywie 2012/19/UE. Dyrektywa ta stanowi, że po zakończeniu okresu

użytkowania urządzenia nie wolno wyrzucać wraz z normalnymi odpadami domowymi, lecz należy oddać je do specjalnie utworzonych punktów zbiórki, centrów recyklingu lub firm zajmujących się utylizacją odpadów. Należy chronić środowisko i właściwie usuwać odpady.

Zużyty sprzęt może mieć szkodliwy wpływ na środowisko i zdrowie ludzi z uwagi na potencjalną zawartość niebezpiecznych substancji, mieszanin oraz części składowych. Gospodarstwo domowe spełnia ważną rolę w przyczynianiu się do ponownego użycia i odzysku surowców wtórnych, w tym recyklingu zużytego sprzętu. Na tym etapie kształtuje się postawy, które wpływają na zachowanie wspólnego dobra jakim jest czyste środowisko naturalne.

Baterii/akumulatorów nie wolno wyrzucać razem z odpadami domowymi. Mogą zawierać toksyczne metale ciężkie i podlegają obróbce odpadów niebezpiecznych. Symbole chemiczne metali ciężkich są następujące: Cd = kadm, Hg = rtęć, Pb = ołów. Zużyte baterie/akumulatory należy oddawać w miejskim punkcie zbiórki.



Szczegółowe informacje na temat sposobów usuwania zużytego urządzenia uzyskają Państwo u władz gminnych i miejskich. Urządzenie oraz opakowanie należy usunąć w sposób przyjazny dla środowiska. Materiały opakowaniowe (np. worki foliowe) należy przechowywać w miejscu niedostępnym dla dzieci.



Przestrzegać oznakowania materiałów opakowaniowych podczas segregacji odpadów. Są one oznaczone skrótami (a) i liczbami (b) o następującym znaczeniu: 1-7: tworzywa sztuczne / 20-22: papier i karton / 80-98: materiały kompozytowe. Produkt i materiały opakowaniowe nadają się do recyklingu, należy je osobno zutylizować w celu lepszego przetwarzania odpadów. Logo Triman obowiązuje tylko we Francji.

## Wskazówki dotyczące gwarancji i obsługi serwisowej

Artykuł został wyprodukowany z najwyższą starannością i pod stałą kontrolą. DELTA-SPORT HANDELSKONTOR GmbH przyznaje klientowi końcowemu na niniejszy artykuł trzy lata gwarancji od daty zakupu (okres gwarancyjny) z zastrzeżeniem poniższych postanowień. Gwarancja dotyczy wyłącznie wad materiałowych i wad wykonania. Gwarancja nie obejmuje części, które podlegają normalnemu zużyciu i z tego względu należy je traktować jako części zużywalne (np. baterie) i nie obejmuje części kruchych, np. przełączników, akumulatorów ani części wykonanych ze szkła.

Wyklucza się roszczenia z tytułu niniejszej gwarancji w przypadku użycia artykułu w sposób niewłaściwy lub sprzeczny z jego przeznaczeniem lub w sposób wykraczający poza przewidziane przeznaczenie lub poza przewidziany zakres użytkowania lub jeśli wytyczne zawarte w instrukcji obsługi nie były przestrzegane, chyba że klient końcowy udowodni istnienie wady materiałowej lub wady wykonania, która nie wynika z podanych wyżej przyczyn.

Roszczenia z tytułu gwarancji można zgłaszać wyłącznie w okresie gwarancyjnym za okazaniem oryginalnego dowodu zakupu. Prosimy zatem zachować oryginalny dowód zakupu! W przypadku jakichkolwiek reklamacji prosimy skontaktować się z nami najpierw za pośrednictwem podanej poniżej infolinii serwisowej lub drogą e-mailową. W przypadku objętym gwarancją artykuł zostanie – według naszego uznania – bezpłatnie naprawiony, wymieniony lub nastąpi zwrot ceny zakupu. Z gwarancji nie wynikają żadne inne prawa.

Niniejsza gwarancja nie ogranicza Państwa ustawowych praw, w szczególności roszczeń gwarancyjnych wobec danego sprzedawcy. W przypadku wymiany części lub całego artykułu okres gwarancji przedłuża się o trzy lata zgodnie z art. 581 § 1 kodeksu cywilnego. Po upływie czasu gwarancji powstałe naprawy są płatne.

IAN: 426229\_2301

 Serwis Polska  
Tel.: 22 397 4996  
E-Mail: [deltasport@lidl.pl](mailto:deltasport@lidl.pl)



Srdečně blahopřejeme!

Svým nákupem jste se rozhodli pro kvalitní výrobek. Před prvním použitím se prosím seznamte s tímto výrobkem.

### **Pozorně si přečtete následující návod k použití.**

Používejte tento výrobek pouze tak, jak je popsáno, a pro uvedené účely. Uchovávejte si tento návod k použití pro budoucí použití. Pokud výrobek předáte třetí osobě, předejte jí i veškerou dokumentaci.

## Rozsah dodávky (obr. A)

- 1 x dětská kuchyňka, rozložená (1 - 21)
- 1 x varná deska (22)
- 1 x digestoř (23)
- 3 x háček (24)
- 1 x dřez (25)
- 1 x vodovodní kohoutek (26)
- 1 x dílec pečící trouby (27)
- 1 x plech na pečení (28)
- 1 x přístroj na ledové kostky, 2dílná:
  - 1 x přihrádka na ledové kostky (29)
  - 1 x jednotka s páčkou (30)
- 4 x patka (31)
- 3 x ledová kostka (32)
- 6 x rohové spojení (33)
- 2 x baterie (1,5V  LR6, AA) (34)
- 2 x baterie (1,5V  LR03, AAA) (35)
- 1 x baterie (3V  CR1632) (36)
- 1 x hodiny, rozložené (37 - 41)
- 1 x sada montážního materiálu:
  - 30 x šroub, 32 mm (A)
  - 10 x šroub, 16 mm (B)
  - 6 x šroub, 10 mm (C)
  - 6 x šroub, 7 mm (D)
  - 3 x šroub, 7 mm (E)
  - 2 x šroub, 10 mm (F)
  - 2 x spojovací kolík, dlouhý (G)
  - 4 x spojovací kolík, krátký (H)
- 1 x sada montážního materiálu na stěnu:
  - 1 x šroub, 40 mm (I)
  - 2 x šroub, 10 mm (J)
  - 1 x hmoždinka (K)
  - 2 x podložka (L)
  - 1 x páska (42)
- 1 x návod k použití



### Příslušenství:

- 1 x zástěra
- 1 x utěrka na nádobí
- 1 x chňapka
- 1 x hrneček
- 1 x pánvička
- 1 x poklička
- 1 x pohárek
- 1 x obracečka
- 1 x vidlička na maso
- 1 x metlička na šlehání
- 1 x křída

## Technická data

Rozměry: cca 66 x 30 x 97-103 cm (š x hl. x v)

Typy baterií:

- 1,5V  LR6, AA
- 1,5V  LR03, AAA
- 3V  CR1632

 Symbol stejnosměrného napětí

 Datum výroby (měsíc/rok):  
06/2023

 Společnost Delta-Sport Handelskontor GmbH tímto prohlašuje, že tento výrobek je v souladu s následujícími základními požadavky a ostatními příslušnými ustanoveními:

- 2009/48/ES – Směrnice o bezpečnosti hraček
- 2014/30/EU – Směrnice o EMK
- 2011/65/EU – Směrnice RoHS

## Použití ke stanovenému účelu

Tento výrobek je hračka pro děti od 3 let pro privátní použití.

### **Bezpečnostní pokyny**

- Upozornění. Nevhodné pro děti mladší 36 měsíců. Nebezpečí uškrcení. Dlouhá šňůra.
- Upozornění. Veškeré obalové a upevňovací materiály a sáček „SUPER DRY“ (vysoušecí prostředek) nejsou součástí hračky a musí být z bezpečnostních důvodů odstraněny před tím, než je výrobek předán dětem na hraní.
- Upozornění. Vysoušecí prostředek obsahuje calcium chloride (CAS 10043-52-4). Uchovávejte mimo dosah dětí.
- Děti si smí s výrobkem hrát pouze pod dohledem dospělých.
- Tento výrobek obsahuje malé magnety. Spolknutí magnety mohou způsobit vážná poranění! Dojde-li ke spolknutí magnetu, vyhledejte ihned lékařskou pomoc. Výrobek je vyroben s velkou péčí, nicméně pokud by došlo k poškození, výrobek neprodleně dětem odeberte a zlikvidujte ho do odpadu.
- Upozornění. Nenechávat v blízkosti ohně.
- Nutné sestavení hračky dospělou osobou. Dbejte na to, aby výrobek a veškeré součásti, resp. komponenty, byly předávány dítěti pouze v sestaveném stavu.
- Nádobí na vaření se nesmí používat ke skutečnému vaření.
- Výrobek musí být hned po sestavení upevněn na stěnu.
- Kontrolujte výrobek před každým použitím, zda není poškozen nebo opotřeben. Výrobek smí být používán pouze v bezvadném stavu!
- Použijte pouze typy baterií: LR6, LR03, CR1632.

### **Varovné pokyny pro baterie!**

- Odstraňte baterie, pokud jsou spotřebovány nebo se výrobek delší dobu nepoužívá.
- Nepoužívejte rozdílné typy a značky baterií, nové a použité baterie společně nebo baterie s různou kapacitou, protože mohou vytéct, a tím způsobit škody.
- Při vkládání dejte pozor na polaritu (+/-).
- Vyměňujte všechny baterie současně a staré baterie likvidujte podle předpisů.
- Varování! Baterie se nesmí nabíjet nebo reaktivovat jinými prostředky, nesmí se rozebírat, házet do ohně nebo spojovat na krátko.
- Baterie uchovávejte vždy z dosahu dětí.
- Nepoužívejte nabíjecí baterie!

- Čištění a údržbu nesmí provádět děti bez dohledu.
  - V případě potřeby a před vložením čistěte kontakty baterie i kontakty na přístroji.
  - Baterie nevystavujte extrémním podmínkám (např. topná tělesa nebo přímé sluneční záření). Jinak hrozí zvýšené nebezpečí, že vytečou.
  - Upozornění. Tento výrobek obsahuje mincovou baterii (knoflíkový článek s lithiem). Mincová baterie může při spolknutí způsobit vážné vnitřní chemické popáleniny.
  - Upozornění. Použité baterie okamžitě zlikvidujte. Nové a použité baterie uchovávejte mimo dosah dětí. Pokud máte podezření na polknutí nebo vniknutí baterie do těla, okamžitě vyhledejte lékařskou pomoc.
- ### **Nebezpečí!**
- S poškozenou nebo vyteklou baterií zacházejte krajně opatrně a neprodleně ji likvidujte podle předpisů. Noste přitom rukavice.
  - Dostanete-li se do kontaktu s kyselinou baterie, omývejte dotčené místo vodou a mýdlem. Pokud se kyselina z baterie dostane do Vašeho oka, vymývejte ho vodou a odeberte se neprodleně k lékařskému ošetření!
  - Svorky připoje se nesmí spojovat nakrátko.

## Vkládání/výměna baterií (obr. E/L/Q)

**UPOZORNĚNÍ! Dodržujte následující pokyny, abyste se vyhnuli mechanickým a elektrickým poškozením.**

Při vkládání a výměně baterií (34)/(35)/(36) postupujte podle obrázku E/L/Q.

**Upozornění:** Potřebujete vhodný šroubovák (není obsahem dodávky).

**Upozornění:** Dejte pozor na plus/minus póly baterií a na správné vložení. Baterie se musí kompletně nacházet v držáku baterie.

## Sestavení

**Důležité upozornění: Sestavení výrobku by měly provádět z důvodu velikosti nejméně dvě dospělé osoby.**

- Pro montáž výrobku potřebujete šroubovák (není obsahem dodávky), vrtačku (není obsahem dodávky) a plastové kladívko (není obsahem dodávky).
- Výrobek montujte tak, jak znázorňují obrázky B - S na ploché a rovinné podklad.
- Obalový materiál použijte jako podložení při sestavování výrobku.

## Montáž ke stěně (obr. R)

**DŮLEŽITÉ!** Ověřte před upevněním výrobku, zda dodaný montážní materiál se hodí pro Vaši stěnu. Pro montáž ke stěně použijte pouze vhodný montážní materiál. Případně se informujte v odborném servisu.

1. Upevněte dodanou pásku (42) na stěnu, jak znázorňuje obr. R.
2. Pásku protáhněte půlkruhovým otvorem na zadní stěně kuchyňky dole.
3. Druhý konec pásky upevněte podle výšky kuchyňky (viz odstavec „Nastavení výšky“) do prvního nebo druhého vyvrtného otvoru.

## Nastavení výšky (obr. S)

Výrobek lze nastavit do tří různých výšek. Patky (31) mají rozdílné výšky. Podle toho na kterou stranu (A nebo B) nastrkáváte patky na nožky výrobku, se výrobek zvýší.

**Upozornění:** Výška výrobku se měří vycházejíc od pracovní plochy.

- Výrobek bez patek je vysoký 97 cm.
- Výrobek s patkami strany A je vysoký 101 cm.
- Výrobek s patkami strany B je vysoký 103 cm.

## Používání

### Lednička s přístrojem na ledové kostky (obr. T)

- Otevřete dveře ledničky (11) a naplňte jednotku s páčkou (30) třemi ledovými kostkami (32).
- Držte a zatlačte pohárek do přihrádky na ledové kostky (29) tak, aby do něj zapadla jedna kostka.

### Zapnutí a vypnutí varné desky (obr. U)

Na varné desce (22) se nacházejí dvě tlačítka (22a).

- Stisknete levé nebo pravé tlačítko k zapnutí nebo vypnutí světla příslušné varné plochy a zvuku.

**Upozornění:** Světlo se po 3 minutách automaticky vypne. Zvuk se vypne automaticky po 15 sekundách.

### Pečící trouba se světlem (obr. U)

- Otevřete dvířka (10) a světlo se rozsvítí.
- Zavřete dvířka a světlo se zhasne.

**Upozornění:** Při zavřených dvířkách zapněte světlo pomocí tlačítka (27a).

### Digestoř se světlem a zvukem (obr. U)

Na digestoři (23) se nacházejí dvě tlačítka.

- Stisknete tlačítko (23a) k zapnutí nebo vypnutí světla.

**Upozornění:** Světlo se po 3 minutách automaticky vypne.

- Stisknete tlačítko (23b) k zapnutí zvuku.

**Upozornění:** Zvuk se vypne automaticky po 15 sekundách.

## Uskladnění, čištění

Pokud výrobek nepoužíváte, skladujte jej vždy suchý, čistý, bez baterií a při pokojové teplotě. Utírejte pouze suchým hadříkem.

**DŮLEŽITÉ!** K čištění nikdy nepoužívejte agresivní čisticí prostředky.

Zástěra, utěrka na nádoby, chňapka:

30° C jemné/šetrné praní



## Pokyny k likvidaci



Tento doprovodný symbol označuje, že toto zařízení podléhá směrnici 2012/19/EU. Tato směrnice uvádí, že toto zařízení nesmíte po skončení jeho

životnosti likvidovat s běžným domovním odpadem, ale musíte jej odevzdat na speciálně zřízených sběrných místech, v recyklačních střediscích nebo ve společnostech pro likvidaci odpadu. Chraňte životní prostředí a provádějte řádnou likvidaci.

Poškození životního prostředí v důsledku nesprávné likvidace baterií/akumulátorů! Baterie/akumulátory nesmějí být likvidovány spolu s komunálním odpadem. Mohou obsahovat toxické těžké kovy a podléhají zpracování nebezpečného odpadu. Chemické symboly těžkých kovů jsou následující: Cd = kadmium, Hg = rtuť, Pb = olovo. Použité baterie/akumulátory proto likvidujte v místním sběrném místě.



O možnostech likvidace vysloužilého výrobku se informujte u Vaší obecní nebo městské správy. Výrobek a obaly likvidujte ekologicky. Uchovávejte obalové materiály (jako např. fóliové sáčky) nedostupné pro děti.



Při třídění odpadu dodržujte označení balicích materiálů, které jsou označeny zkratkami (a) a čísly (b) s následujícími významem: 1-7: plasty / 20-22: papír a karton / 80-98: smíšený odpad.

Výrobek a balicí materiály jsou recyklovatelné, likvidujte je odděleně pro lepší zpracování odpadu. Logo Triman platí pouze pro Francii.

## Pokyny k záruce a průběhu služby

Výrobek byl vyroben s velkou péčí a za stálé kontroly. DELTA-SPORT HANDELSKONTOR GmbH poskytuje koncovým privátním zákazníkům na tento výrobek tři roky záruky od data nákupu (záruční lhůta) podle následující ustanovení. Záruka se týká pouze vad materiálů a závad ve zpracování. Záruka se nevztahuje na díly, které podléhají normálnímu opotřebení, a proto je nutné na ně pohlížet jako na rychle opotřebitelné díly (např. baterie), a na křehké díly, např. vypínače, akumulátory nebo díly vyrobené ze skla.

Nároky z této záruky jsou vyloučeny, pokud výrobek byl používán neodborně nebo nedovoleným způsobem nebo nikoli v rámci stanoveného účelu určení nebo předpokládaného rozsahu používání nebo nebyla dodržena zadání v návodu k obsluze, ledaže by koncový zákazník prokázal, že existuje vada materiálu nebo došlo k chybě ve zpracování, které nevyplývají z některé výše uvedených okolností.

Nároky ze záruky lze uplatnit pouze v rámci záruční lhůty po předložení originálního pokladního dokladu. Proto si prosím uschovejte originál pokladního dokladu. Doba záruky se neprodlužuje případnými opravami na základě záruky, zákonné záruky nebo kulance. Totéž platí také pro vyměněné a opravené díly.

Při reklamaci se prosím obraťte na níže uvedenou horkou linku servisu nebo se s námi spojte e-mailem. Pokud se vyskytne případ reklamace, výrobek Vám – dle naší volby – bezplatně opravíme, vyměníme nebo Vám vrátíme kupní cenu. Další práva ze záruky nevznikají.

Vaše zákonná práva, zejména nároky na zajištění záruky vůči konkrétnímu prodejci, nejsou touto zárukou omezena.

IAN: 426229\_2301

Servis Česko  
Tel.: 800 143 873  
E-Mail: deltasport@lidl.cz





Blahoželáme!

Svojím nákupom ste sa rozhodli pre kvalitný výrobok. Pred prvým použitím sa s výrobkom dôkladne oboznámte.

 **Pozorne si prečítajte tento návod na používanie.**

Výrobok používajte len uvedeným spôsobom a na uvedený účel. Tento návod na používanie si dobre uschovajte. Pri odovzdávaní výrobku tretej osobe odovzdajte s výrobkom aj všetky podklady.

## Obsah balenia (obr. A)

- 1 x detská kuchynka, rozložená (1 - 21)
- 1 x varná doska (22)
- 1 x odsávač pár (23)
- 3 x hák (24)
- 1 x kuchynský drez (25)
- 1 x vodovodný kohútik (26)
- 1 x prvok na rúre na pečenie (27)
- 1 x plech na pečenie (28)
- 1 x stroj na výrobu kociek ľadu, 2-dielny:
  - 1 x priehradka na kocky ľadu (29)
  - 1 x zdvíhací prvok (30)
- 4 x noha (31)
- 3 x kocka ľadu (32)
- 6 x rohový spoj (33)
- 2 x batéria (1,5V ) LR6, AA (34)
- 2 x batéria (1,5V ) LR03, AAA (35)
- 1 x batéria (3V ) CR1632 (36)
- 1 x hodiny, rozložené (37 - 41)
- 1 x sada montážneho materiálu:
  - 30 x skrutka, 32 mm (A)
  - 10 x skrutka, 16 mm (B)
  - 6 x skrutka, 10 mm (C)
  - 6 x skrutka, 7 mm (D)
  - 3 x skrutka, 7 mm (E)
  - 2 x skrutka, 10 mm (F)
  - 2 x drevená hmoždinka, dlhá (G)
  - 4 x drevená hmoždinka, krátka (H)
- 1 x sada materiálu pre pripevnenie na stenu:
  - 1 x skrutka, 40 mm (I)
  - 2 x skrutka, 10 mm (J)
  - 1 x hmoždinka (K)
  - 2 x podložka (L)
  - 1 x pásik (42)
- 1 x návod na používanie



## Príslušenstvo:

- 1 x zástera
- 1 x utierka na riad
- 1 x chňapka
- 1 x hrniec
- 1 x panvica
- 1 x pokrievka
- 1 x pohár
- 1 x obracačka na palacinky
- 1 x vidlička na mäso
- 1 x šľahač
- 1 x krieda

## Technické údaje

Rozmery: cca 66 x 30 x 97-103 cm (š x h x v)

Typy batérií:

- 1,5V ) LR6, AA
- 1,5V ) LR03, AAA
- 3V ) CR1632

 Symbol pre jednosmerné napätie

 Dátum výroby (mesiac/rok):  
06/2023

 Spoločnosť Delta-Sport Handelskontor GmbH týmto vyhlasuje, že tento výrobok je v súlade s nasledujúcimi základnými požiadavkami a ostatnými príslušnými ustanoveniami:  
2009/48/ES – Smernica o bezpečnosti hračiek  
2014/30/EÚ – Smernica o elektromagnetickej Kompatibilitate  
2011/65/EÚ – Smernica RoHS

## Používanie podľa určenia

Tento výrobok je hračka pre deti od 3 rokov pre súkromné použitie.

### Pokyny pre bezpečnosť

- Upozornenie. Nevhodné pre deti vo veku do 36 mesiacov. Nebezpečenstvo usmrtenia. Dlhá šnúra.
  - Upozornenie. Všetok obalový/upevňovací materiál a vrecko „SUPER DRY“ (sušiaci prostriedok) nie sú súčasťou hračky a musíte ich z bezpečnostných dôvodov odstrániť predtým, než výrobok odovzdáte deťom na hranie.
  - Upozornenie. Sušiaci prostriedok obsahuje calcium chloride (CAS 10043-52-4). Uchovávať mimo dosahu detí.
  - Deti sa smú hrať s výrobkom len pod dohľadom dospelých.
  - Tento výrobok obsahuje malé magnety. Prehltnuté magnety môžu spôsobiť vážne poranenia!  
Ak by bol nejaký magnet prehltnutý, ihneď vyhľadajte lekára. Výrobok sa vyrába s maximálnou starostlivosťou, ak by sa napriek tomu stalo, že sa vyskytnú poškodenia, výrobok bezodkladne zoberte z dosahu detí a zlikvidujte ho.
  - Upozornenie. Chráňte pred ohňom.
  - Vyžaduje sa dohľad dospelých. Dávajte pozor na to, aby bol výrobok a všetky jeho súčasti prípad. komponenty odovzdaný dieťaťu len v zloženom stave.
  - Kuchynský riad sa nesmie používať na skutočné varenie.
  - Výrobok sa ihneď po montáži musí zafixovať na stenu.
  - Pred každým používaním výrobku skontrolujte, či nie je poškodený alebo opotrebený. Výrobok sa smie používať len v bezchybnom stave!
  - Používajte len typy batérií: LR6, LR03, CR1632.
- ### Výstražné pokyny pre batérie!
- Odstráňte batérie, ak sú vybité alebo keď sa výrobok dlhší čas nepoužíval.
  - Nepoužívajte rozdielne typy a značky batérií, nepoužívajte spolu nové a už používané batérie alebo batérie s rozdielnou kapacitou, pretože tieto by mohli vytečť a tým spôsobiť škody.
  - Pri vkladaní sledujte polaritu (+/-).
  - Vymeňte všetky batérie súčasne a staré batérie zlikvidujte podľa predpisov.

- Varovanie! Batérie sa nesmú dobíjať alebo reaktivovať inými prostriedkami, nesmú sa rozoberať, hádzať do ohňa alebo skratovať.
- Batérie uschovávajúte vždy mimo dosahu detí.
- Nepoužívajte dobíjateľné batérie!
- Čistenie a údržbu pri používaní nesmú robiť deti bez dohľadu.
- V prípade potreby a pred vložením vyčistite kontakty batérie a kontakty na prístroji.
- Batérie nevystavujte extrémnym podmienkam (napr. vykurovacím telesám alebo priamemu slnečnému žiareniu). V opačnom prípade hrozí zvýšené nebezpečenstvo vytečenia.
- Upozornenie. Tento výrobok obsahuje mincovú batériu (gombíkový článok s lítiom). Mincová batéria môže pri prehltnutí spôsobiť vážne vnútorné chemické popáleniny.
- Upozornenie. Použité batérie okamžite zlikvidujte. Nové a použité batérie uchovávať mimo dosahu detí. Pokiaľ máte podozrenie na prehltnutie alebo vniknutie batérie do tela, okamžite vyhľadajte lekársku pomoc.

### Nebezpečenstvo!

- S poškodenou alebo vytečenou batériou zaobchádzajte mimoriadne opatrne a túto potom obratom podľa predpisov zlikvidujte. Noste pritom rukavice.
- Ak sa dostanete do kontaktu s elektrolytom, umyte postihnuté miesto vodou a mydlom. Keď sa elektrolyt dostane do oka, vypláchnite ho vodou a čo najskôr vyhľadajte lekárske ošetrovanie.
- Prírodné svorky sa nesmú spojiť nakrátko.

## Vloženie/výmena batérií (obr. E/L/Q)

**UPOZORNENIE! Dodržujte nasledovné pokyny, aby ste zabránili mechanickým a elektrickým poškodeniam.**

Pri vložení a výmene batérií (34)/(35)/(36) postupujte podľa obrázka E/L/Q.

**Upozornenie:** Potrebujete vhodný skrutkovač (nie je súčasťou balenia).

**Upozornenie:** Dávajte pozor na plusový a mínusový pól batérií a na správne vloženie. Batérie sa musia úplne nachádzať v drážde na batérie.

## Montáž

**Dôležité: Montáž výrobku by kvôli veľkosti výrobku mali zmontovať najmenej dve osoby.**

- Na montáž výrobku potrebujete skrutkovač (nie je súčasťou balenia), vŕtačku (nie je súčasťou balenia) a kladivo z plastu (nie je súčasťou balenia).
- Výrobok montujte podľa obrázkov B - S na plochom a rovnom podklade.
- Pre montáž výrobku používajte obalový materiál ako podložku.

## Montáž na stenu (obr. R)

**DÔLEŽITÉ!** Pred pripevnením výrobku skontrolujte, či je dodaný pripevňovací materiál vhodný pre Vašu stenu. Pre montáž na stenu používajte len vhodný montážny materiál. V prípade potreby sa informujte v špecializovanom podniku.

1. Zafixujte dodanú pásku (42) na stene podľa obr. R.
2. Pásku vedte cez polkruhový otvor na spodnej časti zadnej steny kuchynky.
3. Zafixujte druhý koniec pásky podľa výšky kuchynky (viď odsek „Nastavenie výšky“) v prvom alebo druhom vrtnom otvore.

### Nastavenie výšky (obr. S)

Výrobok možno nastaviť na tri rôzne výšky. Nohy (31) majú rôzne výšky. Podľa toho, ktorú stranu (A alebo B) nôh nasuniete na pätky výrobku, podľa toho sa zvýši aj výrobok.

**Upozornenie:** Výška výrobku sa meria od pracovnej plochy.

- Výrobok má bez nôh výšku 97 cm.
- Výrobok má so stranou nohy A výšku 101 cm.
- Výrobok má so stranou nohy B výšku 103 cm.

## Používanie

### Chladnička so strojom na výrobu kociek ľadu (obr. T)

- Otvorte dvere chladničky (11) a naplňte zdvíhací prvok (30) tromi kockami ľadu (32).
- Držte a tlačte pohár do priehradky na kocky ľadu (29) tak, aby doň vpadla kocka ľadu.

### Zapnutie a vypnutie varnej dosky (obr. U)

Na varnej doske (22) sa nachádzajú dve tlačidlá (22a).

- Stlačte ľavé alebo pravé tlačidlo pre zapnutie a vypnutie svetla príslušného variča ako aj zvuku.

**Upozornenie:** Svetlo sa po 3 minútach automaticky vypne. Zvuk sa automaticky vypne po 15 sekundách.

### Rúra na pečenie so svetlom (obr. U)

- Otvorte dvierka (10) a svetlo sa rozsvieti.
- Zatvorte dvierka a svetlo zhasne.

**Upozornenie:** Svetlo zapnite pri zatvorených dvierkach tlačidlom (27a).

### Odsávač pár so svetlom a zvukom (obr. U)

Na odsávači pár (23) sa nachádzajú dve tlačidlá.

- Stlačte tlačidlo (23a) pre zapnutie alebo vypnutie svetla.

**Upozornenie:** Svetlo sa po 3 minútach automaticky vypne.

- Stlačte tlačidlo (23b) pre zapnutie zvuku.

**Upozornenie:** Zvuk sa automaticky vypne po 15 sekundách.

## Skladovanie, čistenie

Pri nepoužívaní skladujte výrobok vždy suchý, čistý, bez batérií a pri izbovej teplote. Čistite iba suchou handričkou.

**DÔLEŽITÉ!** Výrobok nikdy nečistite ostrými čistiacimi prostriedkami.

Zástera, utierka na riad, chňapka:

30° C jemná bielizeň/veľmi jemná bielizeň



## Pokyny k likvidácii



Vedľa uvedený symbol znázorňuje, že tento prístroj podlieha smernici 2012/19/EÚ. Táto smernica oznamuje, že tento výrobok nesmiete na konci jeho

doby používania likvidovať spolu s bežným domácim odpadom, ale ho musíte odovzdať v špeciálne zriadených zberných dvoroch, recyklačných centrách alebo likvidačných prevádzkach.

Chráňte životné prostredie a likvidujte odborne.

Batérie/akumulátory sa nesmú likvidovať spolu s domovým odpadom. Môžu obsahovať toxické ťažké kovy a podliehajú spracovaniu špeciálneho odpadu. Chemické symboly ťažkých kovov sú nasledovné: Cd = kadmium, Hg = ortuť, Pb = olovo. Použité batérie/akumulátory preto odovzdajte v komunálnom zbernom mieste.



Ďalšie informácie o možnostiach likvidácie zastaraného prístroja dostanete na svojej obecnej alebo mestskej správe. Prístroj a obal zlikvidujte ekologicky. Obalový materiál (ako napr. fóliové vrecká) uschovajte mimo dosahu detí.



Pri triedení odpadu dodržiavajte označenie obalových materiálov, ktoré sú označené skratkami (a) a číslami (b) s nasledujúcim významom: 1 - 7: plasty / 20 - 22: papier a lepenka / 80 - 98: kompozitné látky.

Výrobok a obalové materiály sú recyklovateľné, likvidujte tieto oddelene pre lepšie spracovanie odpadu.

Logo Triman je len pre Francúzsko.

## Pokyny k záruke a priebehu servisu

Výrobok bol vyrobený veľmi starostlivo a pod stálou kontrolou. Na tento výrobok poskytuje DELTA-SPORT HANDELSKONTOR GmbH súkromným koncovým užívateľom trojročnú záruku odo dňa kúpy (záručná lehota) po splnení nasledovných podmienok. Záruka platí len na chyby materiálu a spracovania. Záruka sa netýka dielov, ktoré podliehajú bežnému opotrebeniu a preto ich možno považovať za opotrebitelné diely (napr. batérie), ako aj krehkých dielov, napr. vypínače, akumulátory alebo diely, ktoré sú vyrobené zo skla.

Nároky z tejto záruky zanikajú, keď sa výrobok používal neodborne alebo nesprávne, mimo určenia na používanie alebo určeného rozsahu používania alebo neboli dodržané pokyny návodu na obsluhu, s výnimkou, že koncový užívateľ preukáže, že ide o chybu materiálu alebo spracovania, ktorá nebola spôsobená niektorou z hore uvedených okolností.

Záruku je možné uplatniť len počas záručnej lehoty po predložení originálu pokladničného dokladu. Originál pokladničného dokladu preto prosím uschovajte. Záručná doba sa kvôli prípadným záručným opravám, zákonnej záruke alebo ako obchodné gesto nepredlžuje. Platí to aj pre vymenené a opravené diely.

Pri reklamáciách sa prosím najskôr obráťte na dole uvedenú Service-Hotline alebo sa s nami spojte prostredníctvom e-mailu. Ak sa jedná o záručný prípad, výrobok - podľa našej voľby - bezplatne opravíme, vymeníme alebo vrátime kúpnu cenu. Ďalšie práva zo záruky nevyplývajú.

Vaše zákonné práva, hlavne nároky na záručné plnenie voči príslušnému predajcovi, nie sú touto zárukou obmedzené.

IAN: 426229\_2301

**SK** Servis Slovensko  
Tel.: 0850 232001  
E-Mail: deltasport@lidl.sk



¡Enhorabuena!

Con su compra se ha decidido por un artículo de gran calidad. Familiarícese con el artículo antes de usarlo por primera vez.

 **Para ello, lea detenidamente las siguientes instrucciones de uso.**

Use el artículo solo de la forma descrita y para los campos de aplicación indicados. Conserve estas instrucciones de uso a buen recaudo. Entregue todos los documentos en caso de traspasar el artículo a terceros.

## Contenido de suministro (fig. A)

- 1 cocina de juguete, desmontada (1 - 21)
- 1 placa de cocina (22)
- 1 campana extractora (23)
- 3 gancho (24)
- 1 fregadero (25)
- 1 grifo (26)
- 1 elemento de horno (27)
- 1 bandeja para hornear (28)
- 1 máquina de hielo, 2 piezas:
  - 1 compartimento para hielo (29)
  - 1 elemento de palanca (30)
- 4 pie (31)
- 3 cubito de hielo (32)
- 6 conector de inglete (33)
- 2 pila (1,5V  LR6, AA) (34)
- 2 pila (1,5V  LR03, AAA) (35)
- 1 pila (3V  CR1632) (36)
- 1 reloj, desmontado (37 - 41)
- 1 kit de material de montaje:
  - 30 tornillo, 32 mm (A)
  - 10 tornillo, 16 mm (B)
  - 6 tornillo, 10 mm (C)
  - 6 tornillo, 7 mm (D)
  - 3 tornillo, 7 mm (E)
  - 2 tornillo, 10 mm (F)
  - 2 clavija de madera, larga (G)
  - 4 clavija de madera, corta (H)
- 1 kit de material de fijación a la pared:
  - 1 tornillo, 40 mm (I)
  - 2 tornillo, 10 mm (J)
  - 1 taco (K)
  - 2 arandela (L)
  - 1 cinta (42)
- 1 instrucciones de uso



## Accesorios:

- 1 delantal
- 1 paño de cocina
- 1 guante de horno
- 1 cazuela
- 1 sartén
- 1 tapa
- 1 vaso
- 1 espumadera
- 1 trinchante
- 1 batidor
- 1 tiza

## Datos técnicos

Medidas: aprox. 66 x 30 x 97-103 cm  
(An x P x Al)

Tipos de pilas:

- 1,5V  LR6, AA
- 1,5V  LR03, AAA
- 3V  CR1632

 Símbolo para corriente continua

 Fecha de fabricación (mes/año):  
06/2023

 Por la presente, Delta-Sport Handelskontor GmbH declara que este artículo cumple con los siguientes requisitos básicos y las disposiciones pertinentes:  
2009/48/CE - Directiva sobre la seguridad de los juguetes  
2014/30/UE - Directiva CEM  
2011/65/UE - Directiva RoHS

## Uso conforme al fin previsto

Este artículo es un juguete de uso privado para niños a partir de 3 años.

## Instrucciones de seguridad

- Advertencia. No conviene para niños menores de 36 meses. Peligro de estrangulamiento. Cuerda larga.
- Advertencia. Los materiales de embalaje y fijación y la bolsa "SUPER DRY" (desecante) no forman parte del juguete y deben eliminarse por motivos de seguridad siempre antes de entregar el artículo a los niños para jugar.
- Advertencia. El desecante contiene calcium chloride (CAS 10043-52-4). Mantener fuera del alcance de los niños.
- Los niños deberán jugar con el artículo únicamente bajo la vigilancia de personas adultas.
- Este artículo contiene imanes pequeños. ¡La ingestión de imanes puede provocar lesiones graves! Solicite asistencia médica de inmediato, si alguien se tragara un imán. El artículo ha sido fabricado con esmero cuidado, pero si aun así se produjera algún tipo de desperfecto, quítele el artículo de inmediato a los niños y elimínelo.
- Advertencia. Mantener lejos del fuego.
- Se requiere ensamblaje por un adulto. Tenga cuidado de entregar el artículo y todos sus componentes o piezas únicamente montados al niño.
- Los utensilios de cocina no son aptos para cocinar de verdad.
- El artículo debe fijarse a una pared inmediatamente después de montarlo.
- Compruebe si el artículo presenta daños o signos de desgaste antes de cada uso. ¡El artículo debe utilizarse únicamente si se encuentra en perfectas condiciones!
- Emplee únicamente pilas de los tipos: LR6, LR03, CR1632.

## ¡Advertencias para las pilas!

- Retire las pilas si están gastadas o si el artículo no se va a emplear durante un periodo de tiempo prolongado.
- No emplee pilas de tipos o marcas diferentes, no mezcle pilas nuevas y usadas ni aquellas con diferente capacidad, ya que podrían derramarse y provocar daños.
- Tenga en cuenta la polaridad (+/-) cuando las coloque.
- Cambie todas las pilas a la vez y elimine las pilas viejas conforme a lo estipulado.

- ¡Advertencia! Las pilas no deben cargarse ni reactivarse con otros medios, abrirse, arrojar-se al fuego ni ponerse en cortocircuito.
- Guarde las pilas siempre fuera del alcance de los niños.
- ¡No emplee pilas recargables!
- Los niños no deben realizar la limpieza ni el mantenimiento de usuario sin vigilancia.
- Limpie los contactos de las pilas y el dispositivo cuando sea necesario y antes de colocarlas.
- No exponga las pilas a condiciones extremas (p. ej., radiadores o radiación solar directa). De lo contrario, existe un riesgo elevado de que se derramen.
- Advertencia. Este artículo contiene una pila botón de litio. Esta puede provocar graves quemaduras químicas internas si se traga.
- Advertencia. Eliminar las pilas usadas de inmediato. Mantener las pilas nuevas y usadas fuera del alcance de los niños. Solicitar asistencia médica de inmediato si se sospecha que alguien se ha tragado o introducido una pila en el interior del cuerpo.

## ¡Peligro!

- Manipule las pilas dañadas o derramadas con sumo cuidado y elimínelas de inmediato conforme a lo estipulado. Use guantes cuando lo haga.
- Si entrara en contacto con el ácido de las pilas, lávese la parte afectada con agua y jabón. ¡Si el ácido de las pilas entrara en contacto con los ojos, enjuáguelos con agua y consulte de inmediato a un médico!
- Está prohibido poner los bornes de conexión en cortocircuito.

## Colocación/cambio de las pilas (fig. E/L/Q)

**¡ADVERTENCIA! Tenga en cuenta las siguientes indicaciones para evitar que se produzcan daños mecánicos y eléctricos.**

Para colocar y cambiar las pilas (34)/(35)/(36) proceda como se muestra en la fig. E/L/Q.

**Nota:** necesitará un destornillador adecuado (no incluido en el contenido de suministro).

**Nota:** tenga en cuenta la polaridad positiva y negativa de las pilas y colóquelas correctamente. Las pilas deben quedar completamente colocadas en su soporte.

## Montaje

**Importante: el montaje del artículo deberán realizarlo al menos dos personas adultas debido a su tamaño.**

- Para el montaje del artículo necesitará un destornillador (no incluido en el contenido de suministro), una taladradora (no incluida en el contenido de suministro) y un martillo de plástico (no incluido en el contenido de suministro).
- Monte el artículo como se muestra en las figuras B - S sobre una base plana y a ras de suelo.
- Utilice el material de embalaje como base para montar el artículo.

## Montaje en la pared (fig. R)

**¡IMPORTANTE!** Antes de fijar el artículo compruebe si el material de fijación suministrado es apto para su pared. Emplee siempre material de montaje adecuado para la instalación en la pared. Si es necesario, pida asesoramiento en un comercio especializado.

1. Fije la cinta suministrada (42) en la pared como se muestra en la fig. R.
2. Introduzca la cinta por el orificio semicircular de la pared trasera inferior de la cocina.
3. Fije el otro extremo de la cinta dependiendo de la altura de la cocina (véase el apartado «Ajuste de la altura») en el primer o el segundo orificio.

## Ajuste de la altura (fig. S)

El artículo se puede ajustar en tres alturas. Los pies (31) tienen alturas diferentes. El artículo se eleva dependiendo del lado (A o B) de los pies que introduzca en las patas.

**Nota:** la altura del artículo se mide partiendo de la encimera.

- El artículo sin pies tiene una altura de 97 cm.
- El artículo con el lado A de los pies tiene una altura de 101 cm.
- El artículo con el lado B de los pies tiene una altura de 103 cm.

## Uso

### Frigorífico con máquina de hielo (fig. T)

- Abra la puerta del frigorífico (11) y llene el elemento de palanca (30) con 3 cubitos de hielo (32).
- Sujete y presione el vaso en el compartimento para hielo (29) para que caiga un cubito de hielo dentro.

### Conexión y desconexión de la placa de cocina (fig. U)

En la placa de cocina (22) hay dos teclas (22a).

- Presione la tecla izquierda o la derecha para encender y apagar el sonido y la luz de la superficie de cocción correspondiente.

**Nota:** la luz se apaga automáticamente transcurridos 3 minutos. El sonido se apaga automáticamente transcurridos 15 segundos.

### Horno con luz (fig. U)

- Abra la puerta (10) y la luz se encenderá.
- Cierre la puerta y la luz se apagará.

**Nota:** encienda la luz con la puerta cerrada empleando la tecla (27a).

### Campana extractora con luz y sonido (fig. U)

En la campana extractora (23) hay dos teclas.

- Presione la tecla (23a) para encender o apagar la luz.

**Nota:** la luz se apaga automáticamente transcurridos 3 minutos.

- Presione la tecla (23b) para conectar el sonido.

**Nota:** el sonido se apaga automáticamente transcurridos 15 segundos.

## Almacenamiento, limpieza

Si no va a utilizarlo, almacene siempre el artículo seco y limpio, sin pilas y a temperatura ambiente. Límpielo únicamente pasando un paño de limpieza seco.

**¡IMPORTANTE!** No lo limpie con productos de limpieza agresivos.

Delantal, paño de cocina, guante de horno: ropa delicada/ciclo suave a 30 °C



## Indicaciones para la eliminación



Este símbolo indica que el dispositivo está sujeto a la Directiva 2012/19/UE.

Esta directiva especifica que este dispositivo no puede ser eliminado con la basura doméstica normal al final de su vida útil, sino que debe ser entregado en puntos de recogida, centros de reciclaje o empresas eliminadoras de basura especialmente habilitados al efecto. Proteja el medio ambiente y elimine los productos correctamente.

No deseche las pilas/acumuladores con la basura doméstica. Pueden contener metales pesados y deben ser tratados como residuos especiales. Los símbolos químicos de los metales pesados son estos: Cd = cadmio, Hg = mercurio, Pb = plomo. Por ello, elimine las pilas/acumuladores en un punto de recogida comunitario.



En su administración local o municipal podrán informarle sobre otras posibilidades de eliminación del artículo usado.

No deje material de embalaje, como bolsas de plástico, en manos de niños. Guarde el material de embalaje en un lugar inaccesible para éstos.



Al separar los residuos, tenga en cuenta la marcación de los materiales de embalaje, que se indica con abreviaturas (a) y números (b) que significan lo siguiente: 1-7: plásticos / 20-22: papel y cartón / 80-98: materiales compuestos.

El artículo y su material de embalaje son reciclables, deséchelos separados para un mejor tratamiento de los residuos.

El logo «Triman» solo se aplica en Francia.

## Indicaciones relativas a la garantía y la gestión de servicios

El artículo ha sido fabricado con gran esmero y sometido a controles constantes. Para el mismo, DELTA-SPORT HANDELSKONTOR GmbH ofrece a los clientes finales particulares una garantía de tres años a contar desde la fecha de compra (periodo de garantía) con arreglo a las condiciones que se exponen a continuación. La garantía tiene validez únicamente para fallos del material y fabricación. La garantía no cubre las piezas sometidas a un desgaste normal, las cuales se consideran piezas de desgaste (p. ej., pilas) así como tampoco piezas frágiles como, p. ej., interruptores, baterías o piezas fabricadas en vidrio o cristal.

Se excluyen derechos derivados de esta garantía, si se ha realizado un uso incorrecto o abusivo del artículo o que no se encuentre dentro del marco del uso o ámbito de uso previstos o si no se ha observado lo recogido en el manual de instrucciones, a no ser que el cliente final demuestre que existen fallos del material o fabricación no derivados de una de las circunstancias expuestas anteriormente.

Las demandas derivadas de la garantía sólo podrán presentarse dentro del periodo de garantía exhibiendo el comprobante de compra original. Le rogamos, por ello, que conserve el comprobante de compra original. El periodo de garantía no se verá prolongado por ningún tipo de reparación realizada con motivo de la garantía, la garantía legal o como gesto de buena voluntad. Esto se aplica también a las piezas sustituidas o reparadas.

Por favor, dirija sus quejas primero a la línea telefónica del servicio de atención al cliente que se indica a continuación o póngase en contacto con nosotros por correo electrónico. Si el caso está cubierto por la garantía, a nuestra elección, repararemos o cambiaremos gratuitamente el artículo o le restituiremos el precio de compra del mismo. De la garantía no se derivan otros derechos.

Esta garantía no limitará sus derechos legales, especialmente los derechos de garantía frente al vendedor correspondiente.

IAN: 426229\_2301

**ES** Servicio España  
Tel.: 900 984 989  
E-Mail: [deltasport@lidl.es](mailto:deltasport@lidl.es)



Hjertelig tillykke!

Du har valgt at købe et kvalitetsprodukt. Lær produktet at kende, inden du bruger det første gang.

### **Det gør du ved at læse nedenstående brugervejledning omhyggeligt.**

Brug kun produktet som beskrevet og til de angivne anvendelsesområder. Opbevar denne brugervejledning et sikkert sted. Udlever også alle dokumenter, hvis produktet videregives til en tredjepart.

## Leveringsomfang (afb. A)

- 1 x legekøkken, adskilt (1 - 21)
- 1 x kogefelt (22)
- 1 x emhætte (23)
- 3 x krog (24)
- 1 x håndvask (25)
- 1 x vandhane (26)
- 1 x bageovnelement (27)
- 1 x bageplade (28)
- 1 x isterningmaskine, 2 dele:
  - 1 x isterningrum (29)
  - 1 x udløserelement (30)
- 4 x fod (31)
- 3 x isterning (32)
- 6 x hjørnesamler (33)
- 2 x batteri (1,5V  $\equiv$  LR6, AA) (34)
- 2 x batteri (1,5V  $\equiv$  LR03, AAA) (35)
- 1 x batteri (3V  $\equiv$  CR1632) (36)
- 1 x ur, adskilt (37 - 41)
- 1 x sæt monteringsmateriale:
  - 30 x skrue, 32 mm (A)
  - 10 x skrue, 16 mm (B)
  - 6 x skrue, 10 mm (C)
  - 6 x skrue, 7 mm (D)
  - 3 x skrue, 7 mm (E)
  - 2 x skrue, 10 mm (F)
  - 2 x trædyvel, lang (G)
  - 4 x trædyvel, kort (H)
- 1 x sæt vægmonteringsmateriale:
  - 1 x skrue, 40 mm (I)
  - 2 x skrue, 10 mm (J)
  - 1 x dyvel (K)
  - 2 x spændeskive (L)
  - 1 x bånd (42)
- 1 x brugervejledning

### Tilbehør:

- 1 x forklæde
- 1 x viskestykke
- 1 x ovenhandske
- 1 x gryde
- 1 x pande
- 1 x låg
- 1 x bæger
- 1 x paletkniv
- 1 x kødgaffel
- 1 x piskeris
- 1 x kridt

## Tekniske data

Mål: ca. 66 x 30 x 97-103 cm (B x D x H)

Batterityper:

- 1,5V  $\equiv$  LR6, AA
- 1,5V  $\equiv$  LR03, AAA
- 3V  $\equiv$  CR1632

$\equiv$  Symbol for jævnstrøm

 Fremstillingsdato (måned/år):  
06/2023

 Hermed erklærer Delta-Sport Handelskontor GmbH, at denne artikel er i overensstemmelse med følgende grundlæggende krav og de øvrige gældende bestemmelser:

- 2009/48/EF - legetøjsdirektiv
- 2014/30/EU - EMC-direktiv
- 2011/65/EU - RoHS-direktiv

## Tilsigtet brug

Denne artikel er legetøj til privat brug til børn fra 3 års alderen.

### Sikkerhedsoplysninger

- Advarsel. Ikke egnet til børn under 36 måneder. Stranguleringsfare. Lang snor.
- Advarsel. Alle emballerings-/monteringsmaterialer og „SUPER DRY“-posen (tørremiddel) er ikke en del af legetøjet, og skal af sikkerhedsgrunde altid fjernes, inden artiklen gives til børnene til at lege med.
- Advarsel. Tørremidlet indeholder calciumchloride (CAS 10043-52-4). Opbevares utilgængeligt for børn.
- Børn må kun lege med artiklen under opsyn af voksne.
- Denne artikel indeholder små magneter. Slugte magneter kan forårsage alvorlige kvæstelser! Hvis en magnet sluges, søg straks lægehjælp. Artiklen er lavet med største omhu, skulle det alligevel ske, at der opstår skader, fjern straks artiklen fra børn og bortskaf den.
- Advarsel. Må ikke anvendes i nærheden af åben ild.
- Samling skal foretages af en voksen. Sørg for, at artiklen og alle enkeltdele eller komponenter kun udleveres til barnet, når den er bygget sammen.
- Kogegrejet må ikke bruges til rigtig madlavning.
- Artiklen skal umiddelbart efter montering fastgøres til en væg.
- Kontrollér artiklen for beskadigelser eller slid før hver brug. Artiklen må kun bruges i fejlfri tilstand!
- Brug kun batterityperne: LR6, LR03, CR1632.

### Advarseloplysninger, batterier!

- Fjern batterierne, hvis de er brugt op, eller artiklen ikke bruges i længere tid.
- Brug ikke forskellige batterityper, -mærker, nye og brugte batterier sammen eller med forskellig kapacitet, da disse kan lække og dermed forårsage skader.
- Vær opmærksom på polariteten (+/-), når batterierne sættes i.
- Udskift alle batterier samtidigt, og kassér de gamle batterier korrekt.
- Advarsel! Batterier må ikke oplades eller reaktiveres på andre måder, ikke skilles ad, kastes på ild eller kortsluttes.
- Opbevar altid batterier utilgængeligt for børn.
- Brug ikke genopladelige batterier!

- Rengøring og brugervedligeholdelse må ikke udføres af børn uden de er under opsyn.
- Rengør batteri- og el-kontakter ved behov og før batterierne sættes i.
- Udsæt ikke batterierne for ekstreme forhold (f.eks. radiatorer eller direkte sollys). Der er i givet fald øget fare for lækage.
- Advarsel. Denne artikel indeholder et møntbatteri (knapcelle med lithium). Et møntbatteri kan forårsage alvorlige, indvortes kemiske forbrændinger, hvis det sluges.
- Advarsel. Bortskaf brugte batterier omgående. Hold nye og brugte batterier væk fra børn. Ved mistanke om, at batterier er blevet slugt eller kommet ind i kroppen, søg straks lægehjælp.

### Fare!

- Håndtér et beskadiget eller lækkende batteri med stor forsigtighed, og kassér det straks efter forskrifterne. Brug handsker til det.
- Hvis du kommer i kontakt med batterisyre, så vask det pågældende sted med vand og sæbe. Hvis batterisyren kommer i øjet, så skyl det med vand og søg lægehjælp med det samme!
- Tilslutningsklemmerne må ikke kortsluttes.

## Batterier sættes i/udskiftes (afb. E/L/Q)

### ADVARSEL! Følg nedenstående anvisninger for at undgå mekaniske og elektriske skader.

For at indsætte og udskifte batterierne (34)/(35)/(36), gå frem som vist i afb. E/L/Q.

**Bemærk:** Der skal bruges en egnet skrue-trækker (ikke indeholdt i leveringsomfanget).

**Bemærk:** Vær opmærksom på batteriernes plus-/minuspoler og korrekt isætning. Batterierne skal være helt inde i batteriholderen.

## Opstilling

### Vigtigt: Monteringen af artiklen skal på grund af størrelsen udføres af mindst to voksne.

- For at samle artiklen er der brug for en skrue-trækker (ikke inkluderet i leveringsomfanget), en boremaskine (ikke inkluderet i leveringsomfanget) og en plasthammer (ikke inkluderet i leveringsomfanget).
- Montér artiklen på en flad og plan overflade som vist i afbildningerne B - S.
- Brug emballagematerialet som underlag til at samle artiklen.

### Vægmontering (afb. R)

**VIGTIGT!** Kontrollér før montering af artiklen, om det medfølgende fastgørelsesmateriale er egnet til din væg. Brug kun egnet monteringsmateriale til vægmontering. Spørg om nødvendigt en specialforhandler.

1. Fastgør det medfølgende bånd (42) på væggen som vist i afb. R.
2. Før båndet gennem den halvrunde åbning på køkkenets nederste bagvæg.
3. Fastgør den anden ende af båndet i første eller andet borehul alt efter køkkenets højde (se afsnittet "Justering af højden").

## Justering af højden (afb. S)

Artiklen kan opstilles i tre forskellige højder. Fødderne (31) har forskellige højder. Alt efter hvilken side (A eller B) fødderne sættes på artiklen øges artiklens højde.

**Bemærk:** Artiklens højde måles fra arbejds-overfladen.

- Uden fødder er artiklen 97 cm høj.
- Artiklen er med fodside A 101 cm høj.
- Artiklen er med fodside B 103 cm høj.

## Anvendelse

### Køleskab med isterningmaskine (afb. T)

- Åbn køleskabsdøren (11), og fyld udløselementet (30) med 3 isterninger (32).
- Hold og tryk bægeret ind i isterningrummet (29), så der falder en isterning ned i det.

### Kogefeltet tændes og slukkes (afb. U)

Der er to knapper (22a) på kogefeltet (22).

- Tryk på venstre eller højre knap for at tænde og slukke for lyset og lyden på den pågældende kogeplade.

**Bemærk:** Lyset slukker automatisk efter 3 minutter. Lyden slukker automatisk efter 15 sekunder.

### Bageovn med lys (afb. U)

- Åbn døren (10), og lyset tændes.
- Luk døren, og lyset slukkes.

**Bemærk:** Tænd for lyset ved lukket dør ved hjælp af knappen (27a).

### Emhætte med lys og lyd (afb. U)

Der er to knapper på emhætten (23).

- Tryk på knappen (23a) for at tænde eller slukke lyset.

**Bemærk:** Lyset slukker automatisk efter 3 minutter.

- Tryk på knappen (23b) for at tænde for lyden.

**Bemærk:** Lyden slukker automatisk efter 15 sekunder.

## Opbevaring, rengøring

Opbevar altid artiklen tør, ren, uden batterier og ved stuetemperatur, når den ikke er i brug. Tør den kun af med en tør rengøringsklud. VIGTIGT! Må aldrig rengøres med skræppe rengøringsmidler.

Forklæde, viskestykke, ovnhandske:

30 °C finvask/skånevask



## Henvisninger vedr. bortskaffelse



Symbolet ved siden af angiver, at denne enhed er omfattet af direktiv 2012/19/EU. Dette direktiv fastslår, at man ved slutningen af denne enheds levetid ikke må bortskaffe den sammen med det normale husholdningsaffald, men skal aflevere den hos specielt udstyrede indsamlingssteder, på genbrugspladser eller til affaldshåndteringsvirksomheder. Skån miljøet og bortskaf sagkyndigt.

Batterier, genopladelige eller ej, må ikke bortskaffes sammen med husholdningsaffaldet. De kan indeholde giftige tungmetaller, og er derfor underlagt den samme håndtering som farligt affald. Tungmetallernes kemiske symboler er som følger: Cd = cadmium, Hg = kviksølv, Pb = bly. Indlever derfor de brugte batterier, genopladelige eller ej, på en af de kommunale genbrugsstationer.



Yderligere informationer om bortskaffelse af det udtjente apparat kan indhentes hos kommunen. Bortskaf apparatet og emballagen på en miljøvenlig måde.

Opbevar emballagematerialer (som f.eks. folieposer) utilgængeligt for børn.



Vær opmærksom på emballagematerialernes mærkning under affaldssorteringen. Disse er markeret med forkortelser

(a) og tal (b), der har følgende betydning:

1-7: Kunststoffer / 20-22: Papir og pap /

80-98: Kompositmaterialer.

Produktet og emballagematerialerne kan genbruges, hvorfor du bedes bortskaffe dem separat for at opnå en bedre affaldshåndtering.

Triman-logoet er kun gældende for Frankrig.

## Oplysninger om garanti og servicehåndtering

Varen er fremstillet med største omhu og under løbende kontrol. DELTA-SPORT HANDELSKONTOR GmbH yder private slutkunder tre års garanti på varen fra købsdato (Garantifrist) i henhold til følgende bestemmelser. Garantien gælder kun for materiale- og fremstillingsfejl. Garantien omfatter ikke dele, der er udsat for normal slid og derfor skal betragtes som sliddele (f.eks. batterier) og ikke skrøbelige dele, f.eks. kontakter, genopladelige batterier eller dele, der er fremstillet af glas.

Garantien kan ikke gøres gældende, hvis varen er blevet anvendt ukorrekt eller uagtsomt eller til andre formål end det tilsigtede eller i det tilsigtede omfang. Garantien bortfalder ligeledes ved manglende overholdelse af anvisningerne i betjeningsvejledningen. Kunden skal kunne påvise, at der er tale om materiale- eller fremstillingsfejl og ikke fejl som følge af ovenstående omstændigheder.

Garantien kan kun gøres gældende i garanti-perioden mod fremvisning af original kvittering. Gem derfor den originale kvittering. Garantiperioden forlænges ikke i tilfælde af reparation i henhold til garantien, den lovpligtige garanti eller pr. kulance. Dette gælder også for udskiftede og reparerede dele.

I tilfælde af klager er det muligt at kontakte nedenstående servicelinje eller kontakte os pr. e-mail. Ved garantisager vil vi efter eget skøn reparere varen uden beregning, ombytte varen eller refundere købsprisen. Der er ingen yderligere rettigheder under garantien.

Dine lovmæssige rettigheder, herunder navnlig garantikrav over for sælger, indskrænkes ikke som følge af denne garanti.

IAN: 426229\_2301

 Service Danmark  
Tel.: 32 710005  
E-Mail: deltasport@lidl.dk



Congratulazioni!

Avete acquistato un articolo di alta qualità. Consigliamo di familiarizzare con l'articolo prima di cominciare ad utilizzarlo.

### **Leggere attentamente le seguenti istruzioni d'uso.**

Utilizzare l'articolo solo nel modo descritto e per gli ambiti di applicazione indicati. Conservare accuratamente queste istruzioni d'uso. In caso di trasferimento dell'articolo a terzi, consegnare tutti i documenti insieme all'articolo.

## **Contenuto della confezione (imm. A)**

- 1 x cucina giocattolo, smontata (1 - 21)
- 1 x fornello (22)
- 1 x cappa aspirante (23)
- 3 x gancio (24)
- 1 x lavello (25)
- 1 x rubinetto (26)
- 1 x elemento di forno (27)
- 1 x teglia (28)
- 1 x macchina per cubetti di ghiaccio, in 2 pezzi:
  - 1 x vano per cubetti di ghiaccio (29)
  - 1 x elemento di sollevamento (30)
- 4 x piede (31)
- 3 x cubetto di ghiaccio (32)
- 6 x collegamento angolare (33)
- 2 x batteria (1,5V , AA) (34)
- 2 x batteria (1,5V , AAA) (35)
- 1 x batteria (3V ) (36)
- 1 x orologio, smontato (37 - 41)
- 1 x set di materiale per montaggio:
  - 30 x vite, 32 mm (A)
  - 10 x vite, 16 mm (B)
  - 6 x vite, 10 mm (C)
  - 6 x vite, 7 mm (D)
  - 3 x vite, 7 mm (E)
  - 2 x vite, 10 mm (F)
  - 2 x tassello in legno, lungo (G)
  - 4 x tassello in legno, corto (H)
- 1 x set di materiale per fissaggio alla parete:
  - 1 x vite, 40 mm (I)
  - 2 x vite, 10 mm (J)
  - 1 x tassello (K)
  - 2 x rondella (L)
  - 1 x nastro (42)
- 1 x istruzioni d'uso



### **Accessori:**

- 1 x grembiule
- 1 x canovaccio
- 1 x guanto da forno
- 1 x pentola
- 1 x padella
- 1 x coperchio
- 1 x tazza
- 1 x paletta per padella
- 1 x forchettone da carne
- 1 x frusta
- 1 x gesso

### **Dati tecnici**

Dimensioni: circa 66 x 30 x 97-103 cm (largh. x prof. x alt.)

Tipi di batterie:

- 1,5V , AA
- 1,5V , AAA
- 3V 

 Simbolo di tensione continua

 Data di produzione (mese/anno):  
06/2023

 Con la presente Delta-Sport Handelskontor GmbH dichiara che questo articolo è conforme ai seguenti requisiti di base e alle altre disposizioni vigenti:  
2009/48/CE - Direttiva sulla sicurezza dei giocattoli  
2014/30/UE - Direttiva EMC  
2011/65/UE - Direttiva RoHS

## **Utilizzo conforme**

Questo articolo è un giocattolo per bambini a partire da 3 di età per l'utilizzo privato.

### **Indicazioni di sicurezza**

- Avvertenza. Non adatto a bambini di età inferiore a 36 mesi. Rischio di strangolamento. Corde lunghe.
- Avvertenza. Tutti i materiali della confezione/ dei fissaggi e del sacchetto "SUPER DRY" (essiccante) non sono parte integrante del giocattolo e per motivi di sicurezza devono essere tolti prima di affidare il prodotto ai bambini che ci giocheranno.
- Avvertenza. L'essiccante contiene calcium chloride (CAS 10043-52-4). Tenere fuori dalla portata dei bambini.
- I bambini possono giocare con l'articolo solo se sorvegliati da persone adulte.
- Questo articolo contiene magneti piccoli. I magneti inghiottiti possono provocare gravi lesioni!  
In caso di ingestione di un magnete, consultare subito un medico. L'articolo è prodotto con la massima cura, ma se dovesse tuttavia accadere che si manifestino danni, togliere immediatamente l'articolo ai bambini e smaltirlo.
- Avvertenza. Tenere lontano dal fuoco.
- Richiesto assemblaggio da parte di un adulto. Assicurarsi che l'articolo, compresi tutti i pezzi o componenti, sia affidato al bambino solo se completamente montato.
- Le stoviglie da cucina non devono essere utilizzare per cucinare realmente.
- L'articolo deve essere fissato ad una parete subito dopo il montaggio.
- Prima di ogni utilizzo verificare che l'articolo non presenti danni o segni di usura. L'articolo può essere utilizzato solo se in perfetto stato!
- Utilizzare solo batterie dei seguenti tipi: LR6, LR03, CR1632.

### **Indicazioni sulle batterie!**

- Togliere le batterie una volta scariche oppure in caso di mancato utilizzo dell'articolo per lungo tempo.
- Non utilizzare batterie di tipo o di marca diversi, non combinare batterie nuove e usate né batterie di capacità diversa, poiché in tal caso potrebbe fuoriuscire del liquido che può causare danni.
- Quando si inseriscono le batterie, osservare la corretta polarità (+/-).
- Sostituire contemporaneamente tutte le batterie e smaltire le batterie scariche nel rispetto delle disposizioni.

- Avvertenza! Le batterie non devono essere caricate né riattivate in altro modo, smontate, gettate nel fuoco oppure collegate in corto circuito.
- Conservare sempre le batterie fuori dalla portata dei bambini!
- Non utilizzare batterie ricaricabili!
- La pulizia e la manutenzione affidata all'utente non possono essere condotte da bambini non sorvegliati.
- Se necessario, pulire i contatti delle batterie e dell'apparecchiatura prima di inserire le batterie.
- Non esporre le batterie a condizioni estreme (ad es. termosifoni o luce solare diretta). Se non si osservano tali disposizioni sussiste un alto rischio di fuoriuscita di liquidi.
- Avvertenza. Questo articolo contiene una batteria a moneta (cella a bottone con litio). Se ingerita, una batteria a moneta può provocare gravi ustioni chimiche interne.
- Avvertenza. Smaltire quanto prima le batterie usate. Tenere le batterie nuove e usate fuori dalla portata dei bambini. In caso di sospetta ingestione o introduzione di batterie nel corpo, rivolgersi subito ad un medico.

### **Pericolo!**

- Maneggiare con estrema cautela una batteria danneggiata o dalla quale è fuoriuscito del liquido, e smaltirla quanto prima nel rispetto delle normative. Indossare dei guanti durante l'operazione.
- Se si dovesse venire a contatto con l'acido delle batterie, lavare la parte interessata con acqua e sapone. Se l'acido delle batterie dovesse venire a contatto con gli occhi, lavarli con acqua e affidarsi immediatamente a cure mediche!
- I morsetti di collegamento non devono essere collegati in corto circuito.

## **Inserire/sostituire le batterie (imm. E/L/Q)**

**AVVERTENZA! Osservare le seguenti indicazioni per evitare danni meccanici ed elettrici.**

Per inserire e sostituire le batterie (34)/(35)/(36), procedere come mostrato nell'imm. E/L/Q.

**Indicazione:** È necessario un adeguato cacciavite (non fornito in dotazione).

**Indicazione:** Fare attenzione alla polarità più/meno delle batterie e ad inserirle correttamente. Le batterie devono essere inserite completamente nel sostegno.

## **Montaggio**

**Importante: Il montaggio dell'articolo va svolto, in considerazione delle dimensioni, da perlomeno due adulti.**

- Per il montaggio dell'articolo sono necessari un avvitatore (non compreso nella confezione), un trapano (non compreso nella confezione) e un martello in gomma (non compreso nella confezione).
- Montare l'articolo come indicato nelle immagini B - S, su una superficie piatta e piana.
- Utilizzare il materiale di imballaggio come sostrato per montare l'articolo.

## Montaggio a parete (imm. R)

**IMPORTANTE!** Prima di fissare l'articolo, verificare che il materiale di fissaggio fornito in dotazione sia adeguato alla propria parete. Per il montaggio a parete utilizzare solo materiale di montaggio adeguato. Informarsi eventualmente presso un negozio specializzato.

1. Fissare il nastro (42) fornito in dotazione alla parete, come mostrato nell'imm. R.
2. Fare passare il nastro attraverso l'apertura semicircolare in basso nella parte posteriore della cucina.
3. Fissare l'altra estremità del nastro, in funzione dell'altezza della cucina (si veda la sezione "Regolare l'altezza"), nel primo o nel secondo foro.

## Regolare l'altezza (imm. S)

L'articolo è regolabile a tre altezze differenti. I piedi (31) hanno altezze differenti. In funzione di quale lato (A oppure B) dei piedi sia stato inserito nelle gambe dell'articolo, l'articolo si alza.

**Indicazione:** L'altezza dell'articolo si misura a partire dal piano di lavoro.

- L'articolo senza piedi è alto 97 cm.
- L'articolo con il lato A dei piedi è alto 101 cm.
- L'articolo con il lato B dei piedi è alto 103 cm.

## Utilizzo

### Frigorifero con macchina per cubetti di ghiaccio (imm. T)

- Aprire la porta del frigorifero (11) e riempire l'elemento di sollevamento (30) con 3 cubetti di ghiaccio (32).
- Tenere in mano e premere la tazza nel vano dei cubetti di ghiaccio (29), per fare cadere un cubetto di ghiaccio.

### Accendere e spegnere il fornello (imm. U)

Sul fornello (22) si trovano due tasti (22a).

- Premere il tasto sinistro o destro per accendere la luce del relativo fornello e il suono.

**Indicazione:** La luce si spegne automaticamente dopo 3 minuti. Il suono si spegne automaticamente dopo 15 secondi.

### Forno con luce (imm. U)

- Aprire lo sportello (10) e la luce si accende.
- Chiudere lo sportello e la luce si spegne.

**Indicazione:** Accendere la luce quando lo sportello è chiuso tramite il tasto (27a).

### Cappa aspirante con luce e suono (imm. U)

Sulla cappa aspirante (23) si trovano due tasti.

- Premere il tasto (23a) per accendere o spegnere la luce.

**Indicazione:** La luce si spegne automaticamente dopo 3 minuti.

- Premere il tasto (23b) per accendere il suono.

**Indicazione:** Il suono si spegne automaticamente dopo 15 secondi.

## Conservazione, pulizia

In caso di mancato utilizzo, riporre l'articolo a temperatura ambiente senza batterie in un luogo asciutto e pulito. Pulire solo con un panno asciutto.

**IMPORTANTE!** Non utilizzare mai detergenti aggressivi.

Grebbiule, canovaccio, guanto da forno: 30° C lavaggio per capi delicati/a bassa temperatura



## Smaltimento



Il simbolo accanto indica che questa apparecchiatura è soggetta alla Direttiva 2012/19/UE. Questa direttiva prevede che alla fine del suo periodo di impiego non sia consentito smaltire questa apparecchiatura insieme ai normali rifiuti domestici, bensì presso centri di raccolta appositamente allestiti, presso strutture di riciclaggio dei materiali oppure presso aziende di smaltimento. Rispettate l'ambiente e smaltite i rifiuti correttamente.

Le batterie non devono essere smaltite come rifiuti domestici. Possono contenere metalli pesanti tossici e sono soggetti a un trattamento speciale dei rifiuti. I simboli chimici dei metalli pesanti sono i seguenti: Cd = cadmio, Hg = mercurio, Pb = piombo. Pertanto, restituire le batterie usate in un punto di raccolta comunale.



Presso la propria amministrazione comunale o cittadina è possibile ottenere ulteriori informazioni sullo smaltimento dell'apparecchiatura usata. Smaltire l'apparecchiatura e la confezione nel rispetto dell'ambiente. Conservare i materiali della confezione (come ad es. i sacchetti) in modo che non siano raggiungibili per i bambini.



Si noti la marcatura dei materiali di imballaggio durante la separazione dei rifiuti, questi sono contrassegnati da abbreviazioni (a) e numeri (b) con il seguente significato: 1-7: materiali plastici / 20-22: carta e cartone / 80-98: materiali compositi.

L'articolo e i materiali di imballaggio sono riciclabili, smaltirli separatamente per una migliore gestione dei rifiuti.

Il logo Triman è valido solo per la Francia.

## Avvertenze sulla garanzia e sulla gestione dei servizi di assistenza

L'articolo è stato prodotto con la massima cura e sotto un continuo controllo. DELTA-SPORT HANDELSKONTOR GmbH concede ai clienti finali privati, su questo articolo, tre anni di garanzia dalla data di acquisto (termine di garanzia) sulla base delle seguenti disposizioni. La garanzia vale per difetti del materiale o di fabbricazione.

Questa garanzia non si estende a componenti del prodotto esposti a normale logoria, che possono pertanto essere considerati come componenti soggetti a usura (esempio capacità della batteria, calcificazione, lampade, pneumatici, filtri, spazzole...). La garanzia non si estende altresì a danni che si verificano su componenti delicati (esempio interruttori, batterie, parti realizzate in vetro, schermi, accessori vari) nonché a danni derivanti dal trasporto o altri incidenti.

Dalla presente garanzia sono escluse le richieste legate a casi di utilizzo non conforme oppure di abuso dell'articolo, oppure di utilizzo avvenuto non nell'ambito delle condizioni previste oppure del campo di impiego previsto, oppure in caso di non osservanza delle direttive riportate nelle istruzioni d'uso, a meno che il cliente non dimostri che sussista un vizio di materiale o di lavorazione che non sia riconducibile ad una delle circostanze riportate sopra.

Le richieste di garanzia possono essere avanzate solo entro il relativo termine, su presentazione dello scontrino originale di acquisto. Si prega quindi di conservare lo scontrino originale. Il termine di garanzia non sarà prolungato a seguito di eventuali riparazioni effettuate sulla base della garanzia, della garanzia obbligatoria prevista per legge oppure di accondiscendenza. Ciò vale anche per le parti sostituite oppure riparate.

In caso di contestazione rivolgersi dapprima alla hotline di assistenza sotto indicata oppure mettersi in contatto con noi via e-mail. Laddove sussista un caso coperto dalla garanzia, l'articolo sarà - a nostra discrezione - da noi riparato gratuitamente, sostituito oppure sarà rimborsato il prezzo di acquisto. Non sussistono ulteriori diritti derivanti dalla garanzia.

I vostri diritti giuridici, in particolare i diritti di garanzia obbligatoria prevista dalla legge nei confronti del relativo venditore, non sono limitati dalla presente garanzia.

IAN: 426229\_2301

 Assistenza Italia  
Tel.: 800781188  
E-Mail: [deltasport@lidl.it](mailto:deltasport@lidl.it)





Szívvel gratulálunk!

Vásárlásával kiváló minőségű terméket választott. Használatba vétele előtt ismerkedjen meg a termékkel.

### **Figyelmesen olvassa el az alábbi használati útmutatót.**

A terméket kizárólag az itt ismertetett módon, a rendeltetésének megfelelően használja. Gondosan őrizze meg a használati útmutatót. A termék továbbadásakor adja át az összes kapcsolódó dokumentumot is.

## A csomag tartalma (A ábra)

- 1 x játékkönyv, szétszedve (1-21)
- 1 x főzőlap (22)
- 1 x páraelszívó (23)
- 3 x akasztó (24)
- 1 x mosogató (25)
- 1 x vízcsap (26)
- 1 x sütő elem (27)
- 1 x tepszi (28)
- 1 x jégkockakészítő, kétrészes:
  - 1 x jégkockatartó rekesz (29)
  - 1 x emelő (30)
- 4 x láb (31)
- 3 x jégkocka (32)
- 6 x sarokösszekötő (33)
- 2 x elem (1,5V , AA) (34)
- 2 x elem (1,5V , AAA) (35)
- 1 x elem (3V ) (36)
- 1 x óra, szétszerelve (37-41)
- 1 x készlet az összeszerelési anyagokkal:
  - 30 x csavar, 32 mm (A)
  - 10 x csavar, 16 mm (B)
  - 6 x csavar, 10 mm (C)
  - 6 x csavar, 7 mm (D)
  - 3 x csavar, 7 mm (E)
  - 2 x csavar, 10 mm (F)
  - 2 x fatipli, hosszú (G)
  - 4 x fatipli, rövid (H)
- 1 x készlet a falra erősítéshez szükséges anyagokkal:
  - 1 x csavar, 40 mm (I)
  - 2 x csavar, 10 mm (J)
  - 1 x tipli (K)
  - 2 x alátétlemez (L)
  - 1 x pánt (42)
- 1 x használati útmutató

## Tartozékok:

- 1 x kötény
- 1 x konyharuha
- 1 x sütőkesztyű
- 1 x fazék
- 1 x serpenyő
- 1 x fedő
- 1 x pohár
- 1 x fordítólappát
- 1 x hűsvilla
- 1 x habverő
- 1 x kréta

## Műszaki adatok

Méret: kb. 66 x 30 x 97-103 cm

(Szé x Mé x Ma)

Elemtípusok:

1,5V , AA

1,5V , AAA

3V 

 Egyenfeszültség jele

 Gyártás dátuma (hónap/év):  
06/2023

 A Delta-Sport Handelskontor GmbH kijelenti, hogy a termék megfelel az alábbi általános követelményeknek és az egyéb vonatkozó rendelkezéseknek:

2009/48/EK - Irányelv a játékok biztonságáról  
2014/30/EU - Elektromágneses összeferhetőségi Irányelv  
2011/65/EU - ROHS irányelv

## Rendeltetészerű használat

3 éven felüli gyermekeknek ajánlott játék személyes használatra.

### Biztonsági utasítások

- Figyelmeztetés. Csak 36 hónaposnál idősebb gyermekek számára alkalmas. Fojtásveszély. Hosszú zsinór.
- Figyelmeztetés. A csomagoló-/rögzítőanyagok és a „SUPER DRY” tasak (szárítószer) nem képezik a játék részét, és biztonsági okból el kell őket távolítani, mielőtt a terméket odaadná a gyermekeknek játszani.
- Figyelmeztetés. A szárítószerben megtalálható a következő: calcium chloride (CAS 10043-52-4). Gyermekektől elzárva tartandó.
- Gyermekek csak felnőtt felügyelete mellett játszhatnak a termékkel.
- Ez a termék kisméretű mágneseket tartalmaz. A mágnesek lenyelése súlyos sérüléseket okozhat!  
A mágnes lenyelése esetén azonnal forduljon orvoshoz! A terméket a legnagyobb gondossággal állítják elő. Ha mégis előfordulna, hogy a termék megsérül, azonnal vegye el a gyermektől a terméket és selejtezze le.
- Figyelmeztetés. Tűztől tartsa távol.
- Felnőtt szerelje össze. Ügyeljen arra, hogy a gyermekek kizárólag összeszerelt állapotban férhessenek hozzá a termékhez, annak valamennyi alkotóeleméhez, illetve komponenséhez.
- A főzőedényt nem szabad valódi főzéshez használni.
- A terméket az összeszerelés után közvetlenül falra kell rögzíteni.
- Használat előtt mindig ellenőrizze, hogy nem láthatók-e sérülés vagy kopás jelei a termékben. A terméket csak kifogástalan állapotban szabad használni!
- Csak a következő elemtípusokat használja: LR6, LR03, CR1632.

### Az elemmel kapcsolatos figyelmeztetések!

- Távolítsa el az elemeket, ha elhasználták, vagy ha a terméket hosszabb ideig nem használja.
- Ne használjon együtt egymástól eltérő típusú, márkájú elemeket, használt és új elemeket, illetve eltérő kapacitású elemeket, mivel ezek kifolyhatnak, ezzel károsítva a készüléket.
- Ügyeljen a polaritásra (+/-) a behelyezéskor.

- Mindig egyszerre cserélje ki az elemeket, és gondoskodjon a régi elemek előírás szerinti leselejtezéséről.
- Figyelmeztetés! Az elemeket tilos tölteni vagy más eszközökkel újra aktiválni, tilos őket szétzedni, tűzbe dobni vagy rövidre zárni.
- Mindig olyan helyen tárolja az elemeket, ahol a gyermekek nem érhetik el.
- Ne használjon újratölthető elemeket!
- A tisztítást és a felhasználói karbantartást a gyermekek felügyelet nélkül nem végezhetik.
- Szükség esetén és az elemek behelyezése előtt tisztítsa meg az elemek és a készülék érintkezőit.
- Ne tegye ki az elemeket extrém körülményeknek (pl. fűtőtest vagy közvetlen napsugárzás). Ellenkező esetben nő a kifolyás veszélye.
- Figyelmeztetés. Ez a termék érmeelemet tartalmaz (lítiumtartalmú gombelem). Az érmeelemek lenyelve súlyos belső kémiai égési sérülést okozhatnak.
- Figyelmeztetés. A használt elemeket azonnal dobja ki. Az új és használt elemek gyermekektől elzárva tartandók! Ha úgy gyanítja, hogy elemet nyelt vagy elem jutott a szervezetébe, azonnal kérjen orvosi segítséget.

### Veszély!

- A károsodott vagy kifolyt elemekkel nagyon óvatosan bánjon, és haladéktalanul előírás szerűen selejtezze le őket. Eközben viseljen kesztyűt.
- Ha akkumulátorsavval kerül érintkezésbe, mossa le vízzel és szappannal az érintett területet. Amennyiben akkumulátorsav kerül a szemébe, öblítse ki vízzel, és azonnal forduljon orvoshoz!
- Az elemek érintkezőit nem szabad rövidre zárni.

## Elemek behelyezése/cseréje (E/L/Q. ábra)

**FIGYELMEZTETÉS! A mechanikus és elektromos károk megelőzése érdekében vegye figyelembe a következő utasításokat.**

Az elemek (34)/(35)/(36) behelyezését és cseréjét a(z) E/L/Q. ábra szerint végezze.

**Megjegyzés:** használjon megfelelő csavarhúzózt (a csomag nem tartalmazza).

**Megjegyzés:** ügyeljen a megfelelő polaritásra és a helyes behelyezésre. Az elemeket teljesen be kell illeszteni az elemtartóba.

## Szerelés

**Fontos: a termék összeszerelése a méret miatt legalább két felnőttel történjen.**

- A termék összeszereléséhez szüksége lesz egy csavarhúzóra (a csomag nem tartalmazza), egy fűrógépre (a csomag nem tartalmazza) és egy műanyag kalapácsra (a csomag nem tartalmazza).
- A termék a B - S ábráknak megfelelő módon, egyetlen és sík felületen szerelje össze.
- A csomagolóanyagot használja alátétként a termék összeszerelésékor.

## Rögzítés a falra (R ábra)

**FONTOS!** A termék rögzítése előtt ellenőrizze, hogy a mellékelt rögzítőanyagok megfelelőek-e az Ön falához. A falra rögzítéshez csak megfelelő rögzítőanyagokat használjon. Adott esetben érdeklődjön egy szaküzletben.

1. Rögzítse a csomagban található pántot (42) a falra, az R ábrán látható módon.
2. Fűzze át a pántot a konyha hátfalának alján lévő félkör alakú lyukon.
3. A pánt másik végét a konyha magassága szerint (lásd: „A magasság beállítása” részt) rögzítse az első vagy a második fúrt lyukban.

## A magasság beállítása (S ábra)

A termék három különböző magasságra állítható be. A lábak (31) különböző magasságúak. Attól függően lesz magasabb a termék, hogy a lábak melyik oldalát (A vagy B) helyezi a termék lábaira.

**Megjegyzés:** a termék magasságát a munkafelülettől kell mérni.

- A termék lábak nélkül 97 cm magas.
- A termék az A oldali lábbal együtt 101 cm magas.
- A termék a B oldali lábbal együtt 103 cm magas.

## Használat

### Hűtőszekrény jégkockakészítővel (T ábra)

- Nyissa ki a hűtőszekrény ajtaját (11), és tegye be az emelőbe (30) a 3 jégkockát (32).
- Tartsa és nyomja a poharat a jégkockatartó rekeszbe (29), hogy a jégkocka beleessen.

### A főzőlap be- és kikapcsolása (U ábra)

A főzőlapon (22) két gomb (22a) található.

- Nyomja meg a bal vagy a jobb oldali gombot, hogy az adott főzőfelület világítása és hangjelzése bekapcsoljon vagy kikapcsoljon.

**Megjegyzés:** a világítás 3 perc után automatikusan kikapcsol. A hangjelzés 15 másodperc után automatikusan kikapcsol.

### Tűzhely világítással (U ábra)

- Az ajtó (10) kinyitásakor felkapcsol a világítás.
- Az ajtó becsukásakor kialszik a világítás.

**Megjegyzés:** ha az ajtó be van csukva, a (27a) gombbal kapcsolható be a világítás.

### Páraelszívó világítással és hangjelzéssel (U ábra)

A páraelszívón (23) két gomb van.

- Nyomja meg a gombot (23a) a világítás be- és kikapcsolásához.

**Megjegyzés:** a világítás 3 perc után automatikusan kikapcsol.

- Nyomja meg a gombot (23b) a hangjelzés bekapcsolásához.

**Megjegyzés:** a hangjelzés 15 másodperc után automatikusan kikapcsol.

## Tárolás, tisztítás

A terméket mindig száraz, tiszta és szobahőmérsékletű helyen tárolja elemek nélkül, ha azt nem használja. Csak törölje tisztára egy száraz ronggyal.

**FONTOS!** Ne használjon éles tisztítószerkeket a tisztításhoz.

Kötény, konyharuha, sütőkesztyű:

30° C finom mosás/kímélő mosás



## Tudnivalók a hulladékkezelésről



Az oldalsó szimbólum azt jelzi, hogy a készülék a 2012/19/EU irányelv hatálya alá tartozik. Ez az irányelv kimondja, hogy ezt a készüléket a

hasznos élettartamának végén nem szabad a normál háztartási hulladékkal együtt ártalmatlanítani, hanem a speciálisan erre a célra kialakított gyűjtőhelyeken, újrahasznosító központokban vagy hulladékfeldolgozóknál kell leadni őket. Óvja a környezetet és ártalmatlanítsa szakszerűen a terméket.

Az elemeket/akkumulátorokat tilos a háztartási hulladékokkal együtt kidobni. Ugyanis mérgező nehézfémeket tartalmazhatnak, ami a különleges hulladékkezeléshez tartozik. A nehézfémek vegyjelei: Cd = kadmium, Hg = higany, Pb = ólom. Ezért a használt elemeket/akkumulátorokat a közszégi gyűjtőhelyen adja le.



Az elhasznált készülék ártalmatlanításával kapcsolatos további információkat a települési vagy városi önkormányzattól tudhatja meg. A készüléket és a csomagolást környezetbarát módon ártalmatlanítsa. A csomagolóanyagokat (például fóliatasakokat) tartsa távol a gyermekektől.



A szelektív hulladékgyűjtés során vegye figyelembe a csomagolóanyagokon lévő jelzéseket, ahol a rövidítések (a) és számok (b) jelentése: 1-7: műanyagok / 20-22: papír és karton / 80-98: kötőanyagok. A termékek és a csomagolóanyagok újrahasznosíthatók, ezért a jobb hulladékkezelés érdekében külön gyűjtse ezeket.

A Triman logó csak Franciaországban érvényes.

## A garanciával és a szerviz lebonyolításával kapcsolatos útmutató

A termék nagy gondossággal és állandó ellenőrzés mellett készült. A DELTA-SPORT HANDELS-KONTOR GmbH privát végső felhasználóknak a vásárlás dátumától számított három év (garancia időtartama) garanciát ad erre a termékre a következő rendelkezések szerint. A garancia csak anyaghibára és feldolgozási hibára érvényes.

A garancia nem terjed ki a szokásos elhasználódásnak kitett, ezért kopó alkatrésznek tekintendő alkatrészekre (pl. elemek), valamint a törékeny alkatrészekre sem, például a kapcsolókra, az akkumulátorokra vagy az üvegből készült alkatrészekre.

Kizárásra kerül a garanciaigény, ha a terméket szakszerűtlenül vagy helytelenül, nem rendeltetésszerűen vagy nem az előírt felhasználati körben használták, vagy figyelmen kívül hagyták a kezelési útmutató előírásait, kivéve, ha a végső felhasználó bizonyítja, hogy olyan anyag- vagy feldolgozási hiba áll fenn, amely nem a fent említett körülmények valamelyikéből ered.

A garanciaigény csak a garancia időtartamán belül, az eredeti pénztári bizonylat bemutatásával érvényesíthető. Ezért kérjük, őrizze meg az eredeti pénztári bizonylatot. A garancia, a törvényes garancia vagy a méltányosság alapján végzett esetleges javítások a garancia időtartamát nem hosszabbítják meg. Ez vonatkozik a kicserélt és javított alkatrészekre is.

Kérjük, hogy reklamáció esetén először az alábbi szervizvonalat hívja, vagy e-mailen keressen minket. Garanciális esetekben a terméket saját döntésünk alapján ingyenesen megjavítjuk, kicseréljük vagy megtérítjük a vételárat. A garanciából további jogok nem következnek.

A jelen garancia nem korlátozza az Ön törvényes jogait, különösen a mindenkor érvényesítővel szembeni garanciaigényét.

IAN: 426229\_2301

Szerviz Magyarország  
Tel.: 06800 21225  
E-Mail: [deltasport@lidl.hu](mailto:deltasport@lidl.hu)

A termék megnevezése: Játékkonyha	Gyártási szám: 426229_2301
A termék típusa: Delta-Sport-Nr. HK-12898	
A gyártó cégneve, címe és email címe: DELTA-SPORT HANDELSKONTOR GMBH Wragekamp 6 • DE-22397 Hamburg • GERMANY	Szerviz neve, címe, telefonszáma: Szerviz Magyarország H.I.D. Sport Kft Tel.: 06800 21225 Mester ut. 10a E-Mail: deltasport@lidl.hu H-5000 Szolnok
Az importáló/ forgalmazó neve és címe: Lidl Magyarország Kereskedelmi Bt., H-1037 Budapest, Rádl árok 6.	

- A jótállási idő a Magyarország területén, Lidl Magyarország Kereskedelmi Bt. üzletében történt vásárlás napjától számított 3 év, amely jogvesztő. A jótállási idő a fogyasztó részére történő átadással, vagy ha az üzembe helyezést a forgalmazó, vagy annak megbízottja végzi, az üzembe helyezés napjával kezdődik.
- A jótállási igény a jótállási jeggyel és/vagy a vásárlást igazoló blokkal érvényesíthető. A jótállási jegy szabálytalan kiállítása, vagy átadásának elmaradása nem érinti a jótállási kötelezettség-vállalás érvényességét. Kérjük, hogy a vásárlás tényének és időpontjának bizonyítására őrizze meg a pénztári fizetésnél kapott jótállási jegyet és a vásárlást igazoló blokkot.
- A vásárlástól számított három munkanapon belül érvényesített csereigény esetén a forgalmazó köteles a terméket kicserélni, feltéve ha a hiba a rendeltetészerű használatot akadályozza. A jótállási jogokat a termék tulajdonosaként a fogyasztó érvényesítheti az áruházakban, valamint a jótállási tájékoztatóban felüntetett szervizekben. (A magyar Polgári Törvénykönyv alapján fogyasztónak minősül a szakmája, önálló foglalkozása vagy üzleti tevékenysége körén kívül eljáró természetes személy.) A jótállás ideje alatt a fogyasztó hibás teljesítés esetén kérheti a termék kijavítását, kicserélését, vagy ha a termék nem javítható vagy cserélhető, vagy az a forgalmazónak aránytalan többletköltséggel járna, illetve a fogyasztó kijavításhoz, kicseréléshez fűződő érdeke alapos ok miatt megszűnt, árleszállítást kérhet, vagy elállhat a szerződéstől és visszakérheti a vételárat. A kijavítás során a termékbe csak új alkatrész kerülhet beépítésre.
- A fogyasztó a hiba felfedezése után a lehető legrövidebb időn belül köteles a hibát bejelenteni és a terméket a jótállási jogok érvényesítése céljából átadni. A hiba felfedezésétől számított két hónapon belül bejelentett jótállási igényt időben közölni kell tekinteni. A közlés elmaradásából eredő kárért a fogyasztó felelős. A jótállási igény érvényesíthetőségének határideje a termék, vagy fődarabjának kicserélése esetén a csere napján újraindul.
- A rögzített bekötésű, illetve a 10 kg-nál súlyosabb, vagy tömegközlekedési eszközön nem szállítható terméket az üzemeltetés helyén kell megjavítani. Abban az esetben, ha a javítás a helyszínen nem végezhető el, a termék ki- és visszaszereléséről, valamint szállításáról a forgalmazónak kell gondoskodnia.
- A jótállás nem áll fenn, ha a hiba a nem rendeltetészerű használatból, átalakításból, helytelen tárolásból, vagy a használati utasítástól eltérő kezelésből, vagy bármely a vásárlást követő behatásból fakad, vagy elemi kár okozta, és azt a forgalmazó, vagy a szerviz bizonyítja. A jótállás nem vonatkozik a mozgó kopó alkatrészek (világítótestek, gumiabroncsok stb.) rendeltetészerű elhasználódására. A szerviz és a forgalmazó a javítás során nem felel a terméken a fogyasztó vagy harmadik személyek által tárolt adatokért vagy beállításokért.
- Fogyasztói jogvita esetén a fogyasztó a megyei (fővárosi) kereskedelmi és iparkamarák mellett működő békéltető testület eljárását is kezdeményezheti.  
A jótállás a fogyasztó törvényből eredő szavatossági jogait és azok érvényesíthetőségét nem érinti.

### Kijavítást ellenőrző szelvény:

A jótállási igény bejelentésének időpontja:	A hiba oka:
Javításra átvétel időpontja:	A hiba javításának módja:
A fogyasztó részére történő visszaadás időpontja:	A szerviz bélyegzője, kelt és aláírás:

### Kicserélést ellenőrző szelvény:

A jótállási igény bejelentésének időpontja:
Kicserélés időpontja:
A cserélő bolt bélyegzője, kelt és aláírás:



VON KINDERN FERNHALTEN  
KEEP OUT OF REACH OF CHILDREN  
TENIR LES PILES HORS DE LA PORTÉE DES ENFANTS  
BUITEN HET BEREIK VAN KINDEREN OPBERGEN  
MANTENER FUERA DEL ALCANCE DE LOS NIÑOS  
TENERE LONTANO DALLA PORTATA DEI BAMBINI  
MANTER FORA DO ALCANCE DE CRIANÇAS  
OPBEVARES UTILGÆNGELIGT FOR BØRN  
SÄILYTTÄVÄ LASTEN ULOTTUMATTOMISSA  
FÖRVARAS UTOM RÄCKHÅLL FÖR BARN  
PRZECHOWYWAĆ POZA ZASIĘGIEM DZIECI  
SAUGOTI NUO VAIKŲ



NICHT INS FEUER WERFEN  
DO NOT DISPOSE OF IN FIRE  
NE PAS JETER LES PILES AU FEU  
NIET IN VUUR WERPEN  
NO ARROJAR AL FUEGO  
NON GETTARE NEL FUOCO  
NÃO ATIRAR PARA O FOGO  
MÅ IKKE KASTES I ILD  
EI SAA HEITTÄÄ TULEEN  
FÅR EJ KASTAS I ELD  
NIE WRZUCAĆ DO OGNI  
NEMESTI I UGNĪ



NICHT FALSCH EINLEGEN  
DO NOT INSERT INCORRECTLY  
NE PAS INSÉRER LES PILES DE MANIÈRE INCORRECTE  
NIET VERKEERD INLEGGEN  
NO INTRODUCIR INCORRECTAMENTE  
NON INSERIRE IN MODO ERRATO  
NÃO INSERIR INCORRETAMENTE  
MÅ IKKE LÆGGES FORKERT I  
EI SAA ASETTAA VÄÄRIN  
FÅR EJ SÅTTAS I FELAKTIGT  
NIE WKŁADAĆ NIEPOPRAWNIE  
NEĪDĒTI KLAIDINGAI



NICHT DEFORMIEREN ODER BESCHÄDIGEN  
DO NOT DEFORM OR DAMAGE  
NE PAS DÉFORMER/ENDOMMAGER LES PILES  
NIET VERVORMEN/BESCHADIGEN  
NO DEFORMAR/DANĀR  
NON DEFORMARE / DANNEGGIARE  
NÃO DEFORMAR/DANIFICAR  
MÅ IKKE DEFORDERES/BESKADIGES  
EI SAA VAURIOITTA MEKAANISESTI  
FÅR EJ DEFORDERAS/SKADAS  
NIE DEFORMOWAĆ/NIE USZKADZAĆ  
NEDEFORMUOTI / NEPAŽEISTI



NICHT ÖFFNEN ODER AUSEINANDERNEHMEN  
DO NOT OPEN OR DISMANTLE  
NE PAS OUVRIR OU DÉMANTELER LES PILES  
NIET OPENEN/NIET DEMONTEREN  
NO ABRIR/NO DESARMAR  
NON APRIRE / SMONTARE  
NÃO ABRIR NEM DESMONTAR  
MÅ IKKE ÅBNES/SKILLES AD  
EI SAA AVATA TAI PURKAA OSIIN  
FÅR EJ ÖPPNAS ELLER DEMONTERAS  
NIE ROZMONTOWYWAĆ  
NEATIDARYTI / NEARDYTI



UNTERSCHIEDLICHE TYPEN UND MARKEN NICHT MITEINANDER MISCHE  
DO NOT MIX DIFFERENT TYPES OR BRANDS  
NE PAS MÉLANGER DES MARQUES OU DES TYPES DE PILES DIFFÉRENTS  
NOOIT VERSCHILLENDE SYSTEMEN, MERKEN EN TYPES GELIJKTIJDIG GEBRUIKEN  
NO MEZCLAR SISTEMAS, MARCAS Y TIPOS DIFERENTES  
NON UTILIZZARE CONTEMPORANEAMENTE SISTEMI, MARCHE E TIPI DIFFERENTI  
NÃO MISTURAR DIFERENTES MARCAS OU TIPOS  
BRUG ALDRIG FORSKELLIGE SYSTEMER, MÆRKER OG TYPER SAMTIDIGT  
ÄLÄ KÄYTÄ SAMANAIKAISESTI ERI TYYPPISIÄ TAI MERKISIÄ PARISTOJA  
BLANDA INTE OLIKA TYPER ELLER MÄRKEN  
NIE ŁĄCZYĆ Z BATERIAMI INNYCH MAREK LUB RODZAJÓW  
SKIRTINGŲ SISTEMŲ, PREKIŲ ŽENKLŲ IR TIPŲ NENAUDOTI KARTU

HOIA LASTELE KÄTTESAAMATUS KOHAS  
UZGLABĀT BĒRNIEM NEPIEĒJAMĀ VIETĀ  
GYERMEKEK ELŐL ELZÁRVA TARTANDÓ  
HRANITI ZUNAJ DOSEGA OTROK  
UCHOVÁVEJTE MIMO DOSAH DĚTÍ  
UCHOVÁVAĚ MIMO DOSAHU DEŤÍ  
ČUVATI IZVAN DOHVATA DJECE  
DRŽATI VAN DOMAŠAJA DECE  
A SE ȚINE DEPARTE DE COPII  
СЪХРАНЯВАЙТЕ НА МЯСТО, НЕДОСТЪПНО ЗА ДЕЦА  
ΝΑ ΦΥΛΑΣΣΟΝΤΑΙ ΜΑΚΡΙΑ ΑΠΟ ΠΑΙΔΙΑ

ÄRA VISKA TULLE  
NEMEST UGUNĪ  
NE DOBJA TŪZBE  
NE METATI V OGENJ  
NEHÁZEJTE DO OHNĚ  
NEVHADZOVAĚ DO OHŇA  
NE BACATI U VATRU  
NE BACATI U VATRU  
A NU SE ARUNCA ÎN FOC  
НЕ ХВЪРЛЯЙТЕ В ОГЪН  
ΝΑ ΜΗΝ ΑΠΟΡΡΪΠΤΟΝΤΑΙ ΣΤΗ ΦΩΤΙΑ

ÄRA SISESTA VALESTI  
NEIEVIETOT NEPAREIZI  
NE HELYEZSE BE ROSSZ IRÁNYBAN  
NE NARAČNO VSTAVLJATI  
NEVKLÁDEJTE ŠPATNĚ  
NEVKLADAĚ NESPRÁVNE  
NE UMETATI POGREŠNO  
NE UMETATI POGREŠNO  
A NU SE INTRODUCÉ GREȘIT  
НЕ ПОСТАВЛЯЙТЕ НЕПРАВИЛНО  
ΝΑ ΜΗΝ ΓΙΝΕΤΑΙ ΕΣΦΑΛΜ'ΕΝΗ ΤΟΠΟΘ'ΕΤΗΣΗ

ÄRA DEFORMEERI/KAHJUSTA  
NEDEFORMĚT/NEBOJĀT  
NE DEFORMÁLJA / NE SÉRTSE MEG  
NE DEFORMIRATI/POŠKODOVATI  
NEDEFORMUJTE/NEPOŠKOZUJTE  
NEDEFORMOVAĚ/NEPOŠKODZOVAĚ  
NE DEFORMIRATI/OŠTEĆIVATI  
NE DEFORMISATI/OŠTEĆIVATI  
A NU SE DEFORMA SAU DETERIORA  
НЕ ДЕФОРМИРАЙТЕ/НЕ ПОВРЕЖДАЙТЕ  
ΜΗΝ ΠΑΡΑΜΟΡΦΩΝΕΤΕ/ΚΑΤΑΣΤΡΕΦΕΤΕ

ÄRA AVA EGA VÖTA KOOST LAHTI  
NEATVĚRT/NEIZJAUKT  
NE NYISSA KI ÉS NE SZEDJE SZÉT  
NE ODPIRATI/RAZSTAVLJATI  
NEOTEVÍREJTE/NEROZEBÍREJTE  
NEOTVÁRAĚ/NEROZOBERAĚ  
NE OTVARATI/RASTAVLJATI  
NE OTVARATI/NE RASTAVLJATI  
A NU SE DESCHIDE SAU DEZASAMBLA  
НЕ ОТВАРЯЙТЕ/НЕ РАЗГЛОБЯВАЙТЕ  
ΜΗΝ ΑΝΟΙΓΕΤΕ / ΜΗΝ ΑΠΟΣΥΝΑΡΜΟΛΟΓΕΤΕ

ÄRA KASUTA KORRAGA ERINEVAID SŪSTEEME, KAUBAMÄRKE EGA TÜÜPE  
VIENLAICĪGI NEIZMANTOT DAŽĀDU SISTĒMU, RAŽOTĀJU UN TIPU BATERIJAS  
SOHA NE HASZNÁLJON EGYIDEJŰLEG KÜLÖNBÖZŐ RENDSZERKEKET,  
MÁRKÁKAT ÉS TÍPUSOKAT  
NE UPORABLJATI HKRATI RAZLIČNIH ZNAMK ALI VRST  
NIKDY NEPOUŽÍVEJTE SOUČASNĚ RŮZNÉ SYSTÉMY, ZNAČKY A TYPY  
NIKDY NEPOUŽÍVAĚ SŪČASNE RŮZNE SYSTÉMY, ZNAČKY A TYPY  
NIKAD NE KORISTITI ISTOVREMENO RAZLIČITE SUSTAVE, MARKE I TIPOVE  
NIKADA NE KORISTITI RAZLIČITE SISTEME, BRENDOVE I TIPOVE U ISTO VREME  
A NU SE AMESTECA DIFERITE TIPURI DE BATERII SAU DIN MĂRCI DIFE-  
RITE  
НИКОГА НЕ ИЗПОЛЗВАЙТЕ ЕДНОВРЕМЕННО РАЗЛИЧНИ СИСТЕМИ,  
МАРКИ И ТИПОВЕ  
ΜΗΝ ΧΡΗΣΙΜΟΠΟΙΕΙΤΕ ΠΟΤΕ ΔΙΑΦΟΡΕΤΙΚΑ ΣΥΣΤΗΜΑΤΑ, ΜΑΡΚΕΣ ΚΑΙ  
ΤΥΠΟΥΣ ΤΑΥΤΟΧΡΟΝΑ



NEUE UND GEBRAUCHTE BATTERIEN NICHT MITEINANDER MISCHEN  
DO NOT MIX NEW AND USED  
NE PAS MÉLANGER DES PILES NEUVES ET USAGÉES  
NOOIT NIEUWE EN GEBRUIKTE BATTERIJEN DOOR ELKAAR GEBRUIKEN  
NO MEZCLAR PILAS NUEVAS Y USADAS  
NON UTILIZZARE INSIEME BATTERIE NUOVE E USATE  
NÃO MISTURAR PILHAS NOVAS E USADAS  
BLAND ALDRIG NYE OG BRUGTE BATTERIER  
ÄLÄ KÄYTÄ VANHOJA PARISTOJA UUSIEN KANSSA  
BLANDA INTE GAMLA OCH NYA BATTERIER  
NIE ŁĄCZYĆ UŻYWANYCH I NOWYCH BATERII  
NAUJŲ IR NAUDOTŲ BATERIJŲ NENAUDOTI KARTU



NICHT LADEN  
DO NOT CHARGE  
NE PAS RECHARGER LES PILES  
NIET HERLADEN  
NO RECARGAR  
NON RICARICARE  
NÃO RECARREGAR  
MÅ IKKE GENOPLADES  
EI SAA LADATA  
FÅR EJ ÅTERUPPLADDAS  
NIE ŁADOWAĆ PONOWNIE  
NEĮKRAUTI



NICHT IN WASSER TAUCHEN ODER IM REGEN STEHEN LASSEN  
DO NOT TO RAIN OR WATER IMMERSION  
NE PAS PLONGER LES PILES DANS L'EAU NI LES LAISSER SOUS LA PLUIE  
NIET IN WATER DOMPELEN OF IN DE REGEN LATEN STAAN  
NO SUMERGIR EN AGUA NI EXPONER A LA LLUVIA  
NON IMMERGERE IN ACQUA O LASCIARE ALLA PIOGGIA  
NÃO MERGULHAR EM ÁGUA NEM EXPOR À CHUVA  
MÅ IKKE NEDSÆNKES I VAND ELLER EFTERLADES I REGN  
EI SAA UPOTTA VETEEN TAI JÄTTÄÄ SATEESEEN  
FÅR INTE SÅNKAS NED I VATTEN ELLER STÅ I REGN  
NIE ZANURZAĆ W WODZIE I NIE NARAŻAĆ NA DZIAŁANIE DESZCZU  
NENARDINTI Į VANDENĮ IR NELAIKYTI LIETUJE



NICHT KURZSCHLIESSEN  
DO NOT SHORT-CIRCUIT  
LA PILE PEUT EXPLOSER OU COULER LORSQU'ELLE EST COURT-CIRCUITÉE  
NIET KORTSLUITEN  
NO PONER EN CORTOCIRCUITO  
NON COLLEGARE IN CORTO CIRCUITO  
NÃO PROVOCAR CURTO-CIRCUITO  
MÅ IKKE KORTSLUTTES  
EI SAA OIKOSULKEA  
FÅR EJ KORTSLUTAS  
NIE ZWIERAĆ  
NEATLIKTI TRUMPOJO JUNGIMO



AUF RICHTIGES EINLEGEN ACHTEN  
INSERT CORRECTLY  
RESPECTER LES POLARITÉS (+/-)  
POLARITEIT (+/-) IN ACHT NEMEN  
RESPECTAR LA POLARIDAD (+/-)  
RISPETTARE LA POLARITÀ (+/-)  
RESPEITAR A POLARIDADE (+/-)  
VÆR OPMÆRKSOM PÅ POLARITETEN (+/-)  
HUOMIOI NAPAIUUUS (+/-)  
OBSERVERA POLERNAS PLACERING (+/-)  
SPRAWDZIĆ PRAWIDŁOWĄ BIEGUNOWOŚĆ (+/-)  
LAIKYTIS POLIŠKUMO (+/-)

ÄRA SEGA OMVAHAEL UUSI JA KASUTATUD PATAREISID  
VIENLAICĪGI NEIZMANTOT JAUNAS UN LIETOTAS BATERIJAS  
SOHA NE KEVERJE AZ ÚJ ÉS A HASZNÁLT ELEMÉKET  
NIKOLI NE MEŠATI NOVIH IN RABLJENIH BATERIJ  
NIKDY NEKOMBINUJTE NOVÉ A POUŽITÉ BATERIE  
NIKDY NEKOMBINOVAJ NOVÉ A POUŽITÉ BATERIE  
NIKAD MIJEŠATI NOVE I RABLJENE BATERIJE  
NIKADA NE MEŠATI NOVE I KORIŠĆENE BATERIJE  
A NU SE AMESTECA BATERII UZATE CU BATERII NOI  
НИКОГА НЕ СМЕСВАЈТЕ НОВИ И УПОТРЕБЈВАНИ БАТЕРИИ  
ΠΟΤΕ ΜΗΝ ΑΝΑΜΙΓΝΥΕΤΕ ΝΕΕΣ ΚΑΙ ΧΡΗΣΙΜΟΠΟΙΗΜΕΝΕΣ ΜΠΑΤΑΡΙΕΣ

ÄRA LAE  
NELÄDĒT  
NE TÖLTSE ÚJRA  
NE POLNITI  
NENABÍJEJTE  
OPĀTOVNE NENABĪJĀT  
NE PUNITI  
NE PUNITI  
A NU SE ÎNCĂRCA  
НЕ ПРЕЗАРЕЖДАЙТЕ  
ΜΗΝ ΕΠΑΝΑΦΟΡΤΙΖΕΤΕ

ÄRA KASTA VETTE EGA JÄTA VIHMA KÄTTE  
NEGREMĒT ŪDENĪ VAI NEATSTĀT LIETŪ  
NE MERĪTSE VĪZBE, ĒS NE HAGYJA ESŐBEN  
NE POTAPLJATI V VODO ALI PUŠČATI NA DEŽJU  
NEPONOŪJTE DO VODY A NENECHÁVEJTE NA DEŠTI  
NEPONÁRAĚ DO VODY ALEBO NENECHÁVAJ NA DAŽDI  
NE URANJATI U VODU ILI OSTAVLJATI NA KIŠI  
NE POTAPATI U VODU I NE OSTAVLJATI NA KIŠI  
A NU SE SCUFUNDA ÎN APĂ SAU LĂSA ÎN PLOAIE  
НЕ ПОТАПЯЙТЕ ВЪВ ВОДА ИЛИ НЕ ОСТАВЯЙТЕ ПОД ДЪЖДА  
ΜΗΝ ΤΙΣ ΒΥΘΪΖΕΤΕ ΣΤΟ ΝΕΡΟ ΚΑΙ ΜΗΝ ΤΙΣ ΑΦΪΗΝΕΤΕ ΣΤΗ ΒΡΟΧΗ

ÄRA LASE TEKKIDA LŪHISEL  
NEIZVEIDOT ĪSSAVIENOJUMU  
NE ZĀRJA RŌVIDRE  
NE POVZROČATI KRATKEGA STIKA  
NEZKRATUJTE  
NESKRATOVAĚ  
NE KRATKO SPAJATI  
NEMOJTE KRATKO SPAJATI  
A NU SE SCURTCIRCUITA  
НЕ СВЪРЗВАЙТЕ НАКЪСО  
ΜΗΝ ΒΡΑΧΥΚΥΚΛΩΝΕΤΕ

SISESTA ŐGESTI  
IEVĒROT POLARITĀTI (+/-)  
ŪGYELJEN A POLARITĀSRA (+/-)  
UPOŠTEVATI POLARNOST (+/-)  
DODRŽUJTE POLARITU (+/-)  
DODRŽOVAĚ POLARITU (+/-)  
UMETNUTI ISPRAVNO  
VODITI RAČUNA O POLARITETU (+/-)  
A SE RESPECTA POLARITATEA  
СПАЗВАЙТЕ ПОЛЯРНОСТТА (+/-)  
ΠΡΟΣΟΧΗ ΣΤΗΝ ΠΟΛΙΚΌΤΗΤΑ (+/-)