



## LED-LEUCHTPANEL MIT FARBTONSTEUERUNG

DE AT CH

### LED-LEUCHTPANEL MIT FARBTONSTEUERUNG

Montage-, Bedienungs- und Sicherheitshinweise

IT CH

### PANNELLO LED CON TELECOMANDO

Istruzioni di montaggio, d'uso e di sicurezza

FR CH

### PANNEAU LED AVEC VARIATEUR DE BLANC

Instructions de montage, d'utilisation et  
consignes de sécurité

IAN 452541\_2310

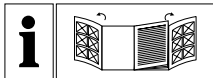

SI

Pred branjem obe strani s slikami odprite navzven in se nato seznanite z vsemi funkcijami naprave.

---

DE AT CH

Klappen Sie vor dem Lesen die beiden Seiten mit den Abbildungen aus und machen Sie sich anschließend mit allen Funktionen des Gerätes vertraut.

DE/AT/CH	Montage-, Bedienungs- und Sicherheitshinweise	Seite	5
FR/CH	Instructions de montage, d'utilisation et consignes de sécurité	Page	15
IT/CH	Istruzioni di montaggio, d'uso e di sicurezza	Pagina	25

---

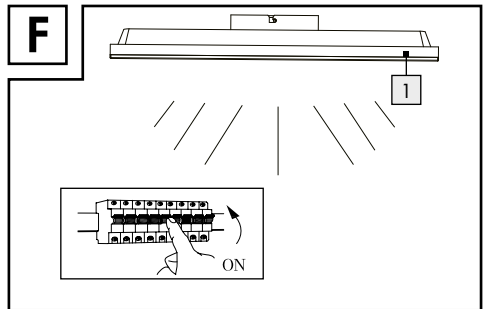
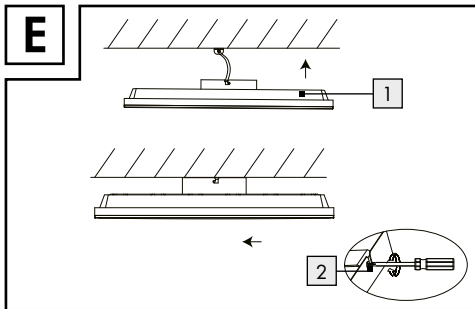
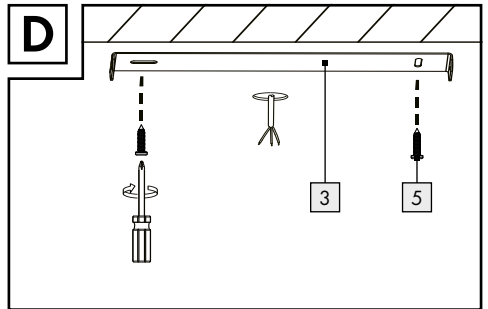
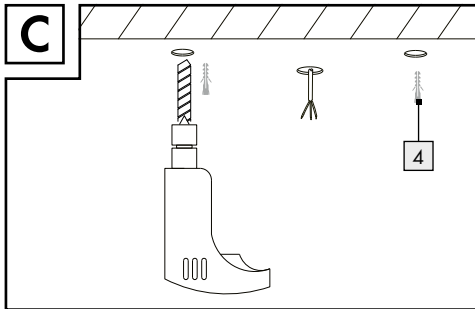
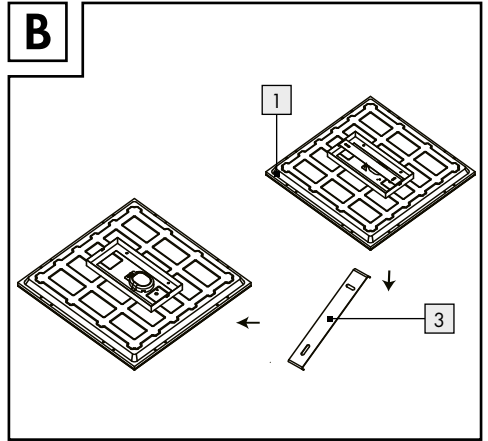
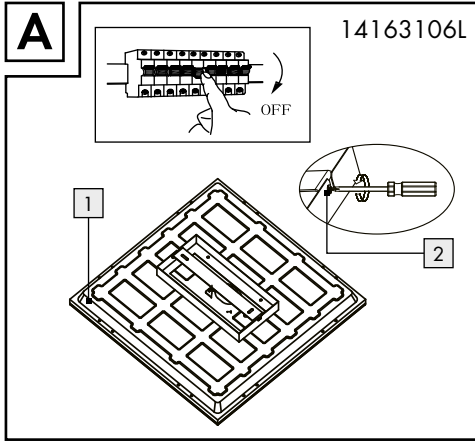

**A**

14163206L

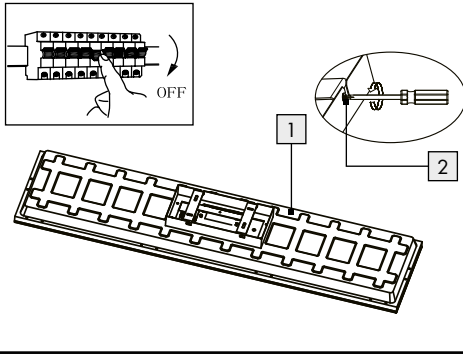
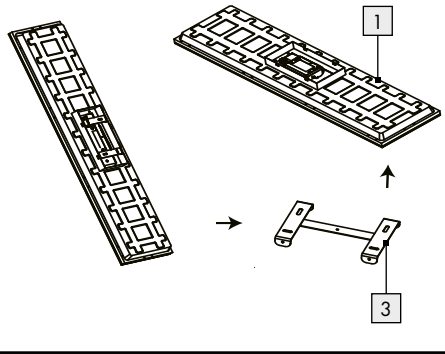
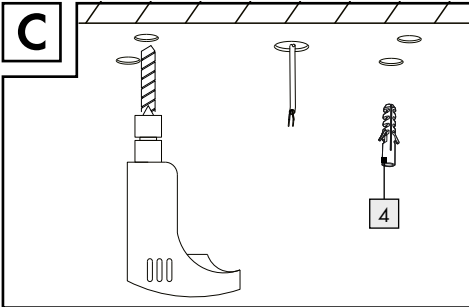
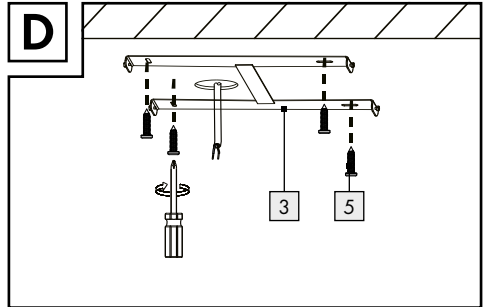
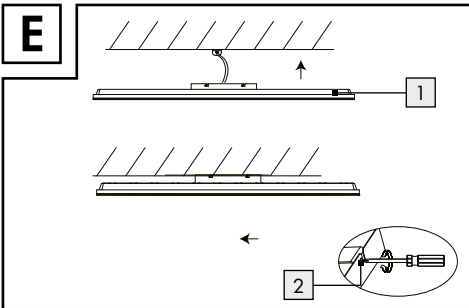
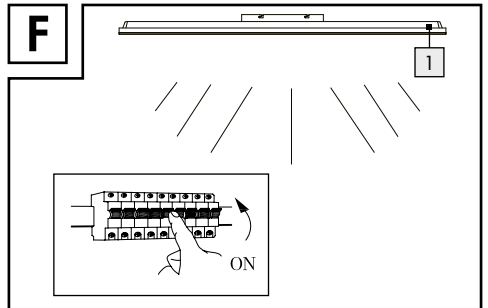
**B****C****D****E****F**





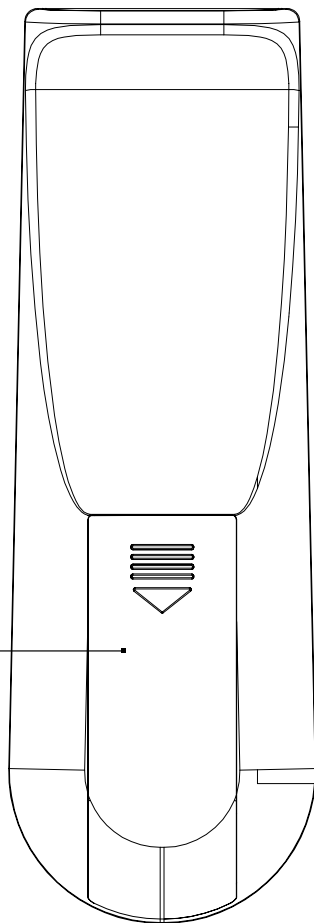
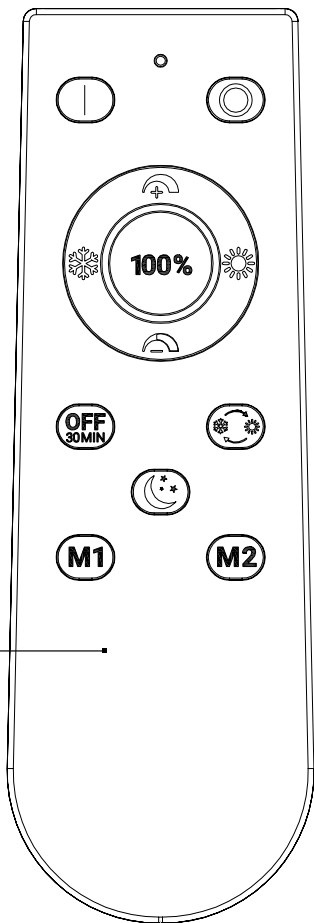















**G**







14163106L/14163206L



<b>Legende der verwendeten Piktogramme</b> .....	Seite 6
<b>Einleitung</b> .....	Seite 7
Bestimmungsgemäße Verwendung.....	Seite 7
Lieferumfang.....	Seite 7
Teilebeschreibung.....	Seite 8
Technische Daten.....	Seite 8
<b>Sicherheit</b> .....	Seite 8
Sicherheitshinweise.....	Seite 8
Sicherheitshinweise für Batterien/Akkus.....	Seite 9
<b>Vorbereitung</b> .....	Seite 10
Benötigtes Werkzeug und Material.....	Seite 10
<b>LED-Leuchtpanel montieren</b> .....	Seite 10
<b>Leuchte ein-/ausschalten/Lichtfarbe einstellen</b> .....	Seite 11
<b>LED-Leuchtpanel mit Fernbedienung bedienen</b> .....	Seite 11
<b>Batterien wechseln</b> .....	Seite 11
<b>Wartung und Reinigung</b> .....	Seite 12
<b>Entsorgung</b> .....	Seite 12
<b>Informationen</b> .....	Seite 13
Garantie.....	Seite 13
Konformitätserklärung.....	Seite 13
Hersteller/Service.....	Seite 13

# Legende der verwendeten Piktogramme

Legende der verwendeten Piktogramme			
	Anweisungen lesen!		Lebens- und Unfallgefahr für Kleinkinder und Kinder!
	Diese Leuchte ist ausschließlich für den Betrieb im Innenbereich, in trockenen und geschlossenen Räumen geeignet.		Diese Leuchte ist nicht geeignet für externe Dimmer und elektronische Schalter.
<b>V</b>	Volt		Zur Vermeidung von Gefährdungen darf eine beschädigte Lichtquelle dieses Produkts ausschließlich vom Hersteller, seinem Servicevertreter oder einer vergleichbaren Fachkraft ausgetauscht werden.
<b>Hz</b>	Hertz (Frequenz)		Explosionsgefahr!
<b>W</b>	Watt (Wirkleistung)		Schutzhandschuhe tragen!
	Schutzleiter		Die Verpackung besteht aus 100% recyceltem Papier.
	Warn- und Sicherheitshinweise beachten!		Entsorgen Sie Verpackung und Gerät umweltgerecht!
<b>IP20</b>	Die Leuchte besitzt die Schutzart „IP20“ und ist ausschließlich für den Einsatz im Innenbereich von privaten Haushalten vorgesehen. Kein Schutz gegen das Eindringen von Wasser.	<b>Ra CRI</b>	Farbwiedergabewert
			Umweltschäden durch falsche Entsorgung der Batterien/Akkus!
	Warnung vor elektrischem Schlag! Lebensgefahr!	<b>A.C. a.c.</b>	Wechselspannung (Strom- und Spannungsart)
	So verhalten Sie sich richtig		Polyethylen (geringe Dichte)
	Pappe		Polyethylenterephthalat
	Wellpappe		Zur Vermeidung von Gefährdungen darf ein beschädigtes Betriebsgerät dieses Produkts ausschließlich vom Hersteller, seinem Servicevertreter oder einer vergleichbaren Fachkraft ausgetauscht werden.
	Papier		
	Lichttemperatur in Kelvin		Lumen

Legende der verwendeten Piktogramme			
	Polarität		Sicherheitshinweise Handlungsanweisungen
 	Außer Reichweite von Kindern aufbewahren!		Nicht ins Feuer werfen!
	Nicht falsch herum einsetzen - Polarität (+ / -) beachten!		Keine Gewalt anwenden!
	Nicht zerlegen/öffnen!		Nie verschiedene Systeme, Marken und Typen gleichzeitig verwenden!
	Nie neue und gebrauchte Batterien mischen!		Nicht wieder aufladen!
	Nicht ins Wasser werfen!		Nicht kurzschließen! - Batterien können explodieren oder undicht werden.
	Richtig einsetzen! - Polarität (+ / -) beachten		

## LED-Leuchtpanel mit Farbtonsteuerung

### ● Einleitung



Wir beglückwünschen Sie zum Kauf Ihres neuen Gerätes. Sie haben sich damit für ein hochwertiges Produkt entschieden.

Bitte lesen Sie diese Bedienungsanleitung vollständig und sorgfältig durch. Klappen Sie die Seite mit den Abbildungen aus. Diese Anleitung gehört zu diesem Produkt und enthält wichtige Hinweise zur Inbetriebnahme und Handhabung. Beachten Sie immer alle Sicherheitshinweise. Prüfen Sie vor der Inbetriebnahme, ob die korrekte Spannung vorhanden ist und ob alle Teile richtig montiert sind. Sollten Sie Fragen haben oder unsicher in Bezug auf die Handhabung des Gerätes sein, setzen Sie sich bitte mit Ihrem Händler oder der Servicestelle in Verbindung. Bewahren Sie diese Anleitung bitte sorgfältig auf und geben Sie sie ggf. an Dritte weiter.

### ● Bestimmungsgemäße Verwendung



Diese Leuchte ist für den Betrieb im Innenbereich geeignet. Dieses Gerät ist nur für den Einsatz in privaten Haushalten vorgesehen. Dieses Produkt ist vorgesehen für den normalen Betrieb.

### ● Lieferumfang

Kontrollieren Sie unmittelbar nach dem Auspacken immer den Lieferumfang auf Vollständigkeit sowie den einwandfreien Zustand des Gerätes.

- 1 LED-Leuchtpanel mit Farbtonsteuerung (14163106L/14163206L)
- 4 Schrauben (14163206L)
- 4 Dübel (14163206L)
- 2 Schrauben (14163106L)
- 2 Dübel (14163106L)



- 2 Alkali-Mangan Batterien (AAA)
- 2 Schutzschläuche
- 1 Fernbedienung
- 1 Montage- und Bedienungsanleitung

## ● Teilebeschreibung

- 1 LED-Leuchtpanel
- 2 Schraube für LED-Leuchtpanel
- 3 Montagewinkel
- 4 Dübel
- 5 Schraube für Montagewinkel
- 6 Lüsterklemme
- 7 Netzanschlusskabel (extern)
- 8 Schutzschlauch
- 9 Fernbedienung
- 10 Batteriefachabdeckung

## ● Technische Daten

**Modell-Nummer:** 14163106L

**Leuchte:**

- Betriebsspannung: 230–240V~, 50 Hz
- Nennleistung max.: 24 W
- Schutzklasse: |
- Schutzart: IP20
- Maße: 45 x 45 cm

**LED-Modul:**

- Nennleistung max.: 22 W

**Modell-Nummer:** 14163206L

**Leuchte:**

- Betriebsspannung: 230–240V~, 50 Hz
- Nennleistung max.: 24 W
- Schutzklasse: |
- Schutzart: IP20
- Maße: 100 x 25 cm

**LED-Modul:**

- Nennleistung max.: 23 W

**Fernbedienung:**

- Batterie: 2 x AAA 1,5 V
- Reichweite: ca. 5 m

Dieses Produkt enthält Lichtquellen der Energieeffizienzklasse „E“.

## ● Sicherheit



### Sicherheitshinweise

Bei Schäden, die durch Nichtbeachtung dieser Bedienungsanleitung verursacht werden, erlischt der Garantieanspruch! Für Folgeschäden wird keine Haftung übernommen! Bei Sach- oder Personenschäden, die durch unsachgemäße Handhabung oder Nichtbeachtung der Sicherheitshinweise verursacht werden, wird keine Haftung übernommen!

-  **! WARNUNG! LEBENS- UND UNFALLGEFAHR FÜR KLEINKINDER UND KINDER!**

Lassen Sie Kinder niemals unbeaufsichtigt mit dem Verpackungsmaterial. Es besteht Erstickungsgefahr durch Verpackungsmaterial. Kinder unterschätzen häufig die Gefahren.

- Dieses Gerät kann von Kindern ab 8 Jahren und darüber sowie von Personen mit verringerten physischen, sensorischen oder mentalen Fähigkeiten oder Mangel an Erfahrung und Wissen benutzt werden, wenn sie beaufsichtigt oder bezüglich des sicheren Gebrauchs des Gerätes unterwiesen wurden und die daraus resultierenden Gefahren verstehen. Kinder dürfen nicht mit dem Gerät spielen. Reinigung und Benutzerwartung dürfen nicht von Kindern ohne Beaufsichtigung durchgeführt werden.

### **! ACHTUNG!**

- Bei Betrieb nicht aus kurzem Abstand in die LED schauen.
- Zur Vermeidung von Gefährdungen darf eine beschädigte Lichtquelle dieses Produkts ausschließlich vom Hersteller, seinem Servicevertreter oder einer vergleichbaren Fachkraft ausgetauscht werden
- Die LED nicht mit einem optischen Instrument (z. B. Lupe) betrachten.



### Vermeiden Sie Lebensgefahr durch elektrischen Schlag

- Lassen Sie die Elektroinstallation durch einen ausgebildeten Elektriker oder eine für Elektroinstallationen eingewiesene Person durchführen.
- Bei Sach- oder Personenschäden, die durch unsachgemäße Handhabung oder Nichtbeachtung der Sicherheitshinweise verursacht werden, wird keine Haftung übernommen!
- Benutzen Sie Ihre Leuchte niemals, wenn Sie irgendwelche Beschädigungen feststellen.
- Entfernen Sie vor der Montage die Sicherung oder schalten Sie den Leitungsschutzschalter im Sicherungskasten aus (0-Stellung).
- Vermeiden Sie unbedingt die Berührung der Leuchte mit Wasser oder anderen Flüssigkeiten.
- Vergewissern Sie sich vor der Montage, dass die vorhandene Netzspannung mit der benötigten Betriebsspannung der Leuchte übereinstimmt (siehe „Technische Daten“).
- Stellen Sie sicher, dass bei der Montage keine Leitungen beschädigt werden.



Diese Leuchte ist nicht geeignet für externe Dimmer und elektronische Schalter.



### Vermeiden Sie Brand- und Verletzungsgefahr

- Stellen Sie sicher, dass die Leuchte ausgeschaltet und abgekühlt ist, bevor Sie diese berühren, um Verbrennungen zu vermeiden.
- Befestigen Sie die Leuchte nicht auf feuchtem oder leitendem Untergrund.
- Lassen Sie die Leuchte oder Verpackungsmaterial nicht achtlos liegen. Plastikfolien/-tüten, Kunststoffteile etc. könnten für Kinder zu einem gefährlichen Spielzeug werden.



### So verhalten Sie sich richtig

- Montieren Sie die Leuchte so, dass sie vor Feuchtigkeit, Verschmutzung und zu starker Erwärmung geschützt ist.
- Vergewissern Sie sich vor dem Bohren, dass sich keine Gas-, Wasser- oder Stromleitungen an der

Bohrstelle befinden. Montage nur durch fachkundige Personen. Unbedingt auf die Wandbeschaffenheit achten, da sich das beigefügte Befestigungsmaterial nicht für alle Wandarten eignet. Erkundigen Sie sich im Handel nach den für die jeweilige Wandbeschaffenheit geeigneten Schrauben und Dübel.

- Für eine unsachgemäße Wand-Dübel-Verbindung und dadurch entstandene Schäden übernimmt der Hersteller keine Haftung.
- Seien Sie stets aufmerksam! Achten Sie immer darauf was Sie tun und gehen Sie stets mit Vernunft vor. Verwenden Sie die Leuchte in keinem Fall, wenn Sie unkonzentriert sind oder sich unwohl fühlen.
- Überprüfen Sie vor der Montage, ob der Montageort für das Gewicht der Leuchte geeignet ist.
- Machen Sie sich vor der Verwendung mit allen Anweisungen und Abbildungen in dieser Anleitung sowie mit der Leuchte selbst vertraut.



### Sicherheitshinweise für Batterien/Akkus

- **LEBENSGEFAHR!**  
Halten Sie Batterien/Akkus außer Reichweite von Kindern. Suchen Sie im Falle eines Verschluckens sofort einen Arzt auf!
- Verschlucken kann zu Verbrennungen, Perforation von Weichgewebe und Tod führen. Schwere Verbrennungen können innerhalb von 2 Stunden nach dem Verschlucken auftreten.



### EXPLOSIONSGEFAHR!

- Laden Sie nicht aufladbare Batterien niemals wieder auf. Schließen Sie Batterien/Akkus nicht kurz und/oder öffnen Sie diese nicht. Überhitzung, Brandgefahr oder Platzen können die Folge sein.
- Werfen Sie Batterien/Akkus niemals in Feuer oder Wasser.
- Setzen Sie Batterien/Akkus keiner mechanischen Belastung aus.

## Risiko des Auslaufens von Batterien/Akkus

- Vermeiden Sie extreme Bedingungen und Temperaturen, die auf Batterien/Akkus einwirken können, z. B. auf Heizkörpern/durch direkte Sonneneinstrahlung.
- Wenn Batterien/Akkus ausgelaufen sind, vermeiden Sie den Kontakt von Haut, Augen und Schleimhäuten mit den Chemikalien! Spülen Sie die betroffenen Stellen sofort mit klarem Wasser und suchen Sie einen Arzt auf!



## SCHUTZHANDSCHUHE TRAGEN!

- Ausgelaufene oder beschädigte Batterien/Akkus können bei Berührung mit der Haut Verätzungen verursachen. Tragen Sie deshalb in diesem Fall geeignete Schutzhandschuhe.
- Im Falle eines Auslaufens der Batterien/Akkus entfernen Sie diese sofort aus dem Produkt, um Beschädigungen zu vermeiden.
  - Verwenden Sie nur Batterien/Akkus des gleichen Typs. Mischen Sie nicht alte Batterien/Akkus mit neuen!
  - Entfernen Sie die Batterien/Akkus, wenn das Produkt längere Zeit nicht verwendet wird.

## Risiko der Beschädigung des Produkts

- Verwenden Sie ausschließlich den angegebenen Batterietyp/Akkutyp!
- Setzen Sie Batterien/Akkus gemäß der Polaritätskennzeichnung (+) und (-) an Batterie/Akku und des Produkts ein.
- Reinigen Sie Kontakte an Batterie/Akku und im Batteriefach vor dem Einlegen mit einem trockenen, fusselfreien Tuch oder Wattestäbchen!
- Entfernen Sie erschöpfte Batterien/Akkus umgehend aus dem Produkt.
- Die richtige Polarität wird im Batteriefach angezeigt.

## ● Vorbereitung

### ● Benötigtes Werkzeug und Material

Die genannten Werkzeuge und Materialien sind nicht im Lieferumfang enthalten. Es handelt sich hierbei um unverbindliche Angaben und Werte zur Orientierung. Die Beschaffenheit des Materials richtet sich nach den individuellen Gegebenheiten vor Ort.











- Bleistift/Markierwerkzeug
- 2-poliger Spannungsprüfer
- Schraubendreher
- Bohrmaschine
- Bohrer (ø 6 mm)
- Seitenschneider
- Leiter

## ● LED-Leuchtpanel montieren

### **WARNUNG! STROMSCHLAGGEFAHR!**

**Wichtig:** Der elektrische Anschluss muss durch einen ausgebildeten Elektriker oder eine für Elektroinstallationen eingewiesene Person erfolgen. Diese muss Kenntnis über die Eigenschaften der Leuchte und Anschlussbestimmungen haben. Entfernen Sie hierfür die Sicherung oder schalten Sie den Leitungsschutzschalter im Sicherungskasten aus (0-Stellung) (siehe Abb. A).

- Legen Sie die Batterien unter Beachtung der Polarität (+ und -) in das Batteriefach ein.
- Entfernen Sie die seitlich am LED-Leuchtpanel **1** sichtbaren Schrauben des LED-Leuchtpanels **2** (siehe Abb. A) und nehmen Sie den Montagewinkel **3** auf der Rückseite ab (siehe Abb. B).
- Markieren Sie die Bohrlöcher mit Hilfe der im Montagewinkel **3** für die Schrauben **5** vorgesehenen Löcher.
- Bohren Sie nun die Befestigungslöcher. Stellen Sie sicher, dass Sie die Zuleitung nicht beschädigen.
- Führen Sie die Dübel **4** in die Bohrlöcher ein (siehe Abb. C).
- Befestigen Sie den Montagewinkel **3** mit den mitgelieferten Schrauben **5** (siehe Abb. D).

- Ziehen Sie die Schutzschläuche  über die Kabel L und N des Netzanschlusskabels (extern)  (siehe Abb. D).
  - Verbinden Sie das Anschlusskabel des LED-Leuchtpanels mittels der Lüsterklemme  mit dem Netzanschlusskabel (extern)  (siehe Abb. D).
  - Achten Sie darauf, dass Sie die einzelnen Leiter des Netzanschlusskabels (extern)  jeweils richtig anschließen: stromführende Leiter, schwarz oder braun = Symbol L, Neutralleiter, blau = Symbol N, Schutzleiter, grün-gelb = Symbol  (Erdungsanschluss).  
Achten Sie auf den richtigen Sitz.
  - Verschrauben Sie nun das LED-Leuchtpanel  mittels der Schrauben  mit dem Montagewinkel .
- Hinweis:** Achten Sie darauf, dass die Schrauben  richtig einrasten (siehe Abb. E).
- Setzen Sie die Sicherung wieder ein oder schalten Sie den Leitungsschutzschalter am Sicherungskasten ein (I-Stellung) (siehe Abb. F).

Ihr LED-Leuchtpanel ist nun betriebsbereit.

- Dieses LED-Leuchtpanel ist auch als Einbauleuchte zur Montage in abgehängten Decken geeignet.
- Diese Montage sollte unbedingt von einem Fachmann ausgeführt werden, da die genauen Abmessungen des LED-Leuchtpanels in der Deckenkonstruktion berücksichtigt werden müssen.

## ● Leuchte ein-/ausschalten/ Lichtfarbe einstellen

- Betätigen Sie den Lichtschalter (Wandschalter), um das LED-Leuchtpanel ein-/auszuschalten.
- Wenn Sie den Lichtschalter kurz hintereinander betätigen, wechselt das LED-Leuchtpanel zwischen Kalt-, Warm- und Neutralweiß.

## ● LED-Leuchtpanel mit Fernbedienung bedienen





**Hinweis:** Das LED-Leuchtpanel besitzt eine Memory-Funktion. Diese speichert die zuletzt eingestellte Funktion.



- Schalten Sie das LED-Leuchtpanel mit dem Lichtschalter ein.

Alle weiteren Funktionen können nur mit Hilfe der Fernbedienung  gesteuert werden (siehe Abb. G).

-  Einschalten
-  Ausschalten
-  Dimmen (heller)
-  Dimmen (dunkler)
-  Kaltweiß, stufenlos



**100%** volle Lichtstärke

-  Warmweiß stufenlos
-  Timerfunktion (30 Min.)
-  Kaltweiß/Neutralweiß/Warmweiß
-  Nachtlichtfunktion

-  Speicherplatz für individuelle Farbprogramme:
  - Stellen Sie Ihre Leuchte wie gewünscht ein.
  - Halten Sie M1 oder M2 gedrückt.
  - Wenn der Speichervorgang abgeschlossen ist, blinkt Ihre Leuchte einmal auf.
- 

## ● Batterien wechseln

Wenn die Reichweite der Fernbedienung  nachlässt, müssen Sie die Batterien austauschen (siehe Abb. G).

- Schieben Sie die Batteriefachabdeckung  auf der Rückseite der Fernbedienung  in Pfeilrichtung aus der Fernbedienung  heraus.

- Entnehmen sie die Batterien.
- Legen Sie die neuen Batterien (AAA) in die Fernbedienung [9] ein.  
**Hinweis:** Die richtige Polarität wird im Batteriefach der Fernbedienung [9] angezeigt.
- Schieben Sie die Batteriefachabdeckung [10] wieder auf die Fernbedienung [9].

## ● Wartung und Reinigung

### **WARNUNG! STROMSCHLAGGEFAHR!**

Trennen Sie zur Reinigung die Leuchte zuerst vom Stromnetz. Entfernen Sie hierfür die Sicherung oder schalten Sie den Leitungsschutzschalter im Sicherungskasten aus (0-Stellung) (siehe Abb. A).

- Stellen Sie sicher, dass die Leuchte ausgeschaltet und abgekühlt ist, bevor Sie diese berühren, um Verbrennungen zu vermeiden.
- Benutzen Sie keine Lösungsmittel, Benzin o. Ä. Die Leuchte würde hierbei Schaden nehmen.
- Verwenden Sie zur Reinigung des LED-Leuchtpanels [1] ein trockenes, fusselfreies Tuch.
- Setzen Sie die Sicherung wieder ein oder schalten Sie den Leitungsschutzschalter am Sicherungskasten ein (I-Stellung) (siehe Abb. F).

## ● Entsorgung

Die Verpackung besteht aus umweltfreundlichen Materialien, die Sie über die örtlichen Recyclingstellen entsorgen können.



Beachten Sie die Kennzeichnung der Verpackungsmaterialien bei der Abfalltrennung, diese sind gekennzeichnet mit Abkürzungen (a) und Nummern (b) mit folgender Bedeutung: 1–7: Kunststoffe/20–22: Papier und Pappe/80–98: Verbundstoffe.



Möglichkeiten zur Entsorgung des ausgedienten Produkts erfahren Sie bei Ihrer Gemeinde- oder Stadtverwaltung.



Das Symbol der durchgestrichenen Mülltonne bedeutet, dass dieses Gerät am Ende der Nutzungszeit nicht über den Hausmüll entsorgt werden darf. Das Gerät ist bei eingerichteten Sammelstellen, Wertstoffhöfen oder Entsorgungsbetrieben abzugeben. Zudem sind Vertrieber von Elektro- und Elektronikgeräten sowie Vertrieber von Lebensmitteln zur Rücknahme verpflichtet. LIDL bietet Ihnen Rückgabemöglichkeiten direkt in den Filialen und Märkten an. Rückgabe und Entsorgung sind für Sie kostenfrei. Beim Kauf eines Neugerätes haben Sie das Recht, ein entsprechendes Altgerät unentgeltlich zurückzugeben. Zusätzlich haben Sie die Möglichkeit, unabhängig vom Kauf eines Neugerätes, unentgeltlich (bis zu drei) Altgeräte abzugeben, die in keiner Abmessung größer als 25 cm sind. Bitte löschen Sie vor der Rückgabe alle personenbezogenen Daten. Bitte entnehmen Sie vor der Rückgabe Batterien oder Akkumulatoren, die nicht vom Altgerät umschlossen sind, sowie Lampen, die zerstörungsfrei entnommen werden können und führen diese einer separaten Sammlung zu.

Defekte oder verbrauchte Batterien müssen gemäß Richtlinie 2006/66/EG recycelt werden. Geben Sie Batterien und/oder das Gerät über die angebotenen Sammeleinrichtungen zurück.



### **Umweltschäden durch falsche Entsorgung der Batterien!**

Das Symbol der durchgestrichenen Mülltonne auf Batterien oder Akkus bedeutet, dass Sie Batterien und Akkus nicht im Hausmüll entsorgen dürfen.

Entnehmen Sie die Batterien/den Akku-Pack aus dem Produkt vor der Entsorgung.

Diese können giftige Schwermetalle enthalten und unterliegen der Sondermüllbehandlung.

Die chemischen Symbole der Schwermetalle sind wie folgt: Cd = Cadmium, Hg = Quecksilber, Pb = Blei.

Sie sind gesetzlich verpflichtet, alte Batterien und Akkus nach Gebrauch zurückzugeben. Geben Sie deshalb verbrauchte Batterien und Akkus kostenfrei im Handelsgeschäft z. B. in Ihrer LIDL Filiale oder bei einer kommunalen Sammelstelle ab.

Batterien und Akkus können Stoffe enthalten, die schädlich für die menschliche Gesundheit und Umwelt sind. Nur bei einer getrennten Sammlung und Verwertung von alten Batterien und Akkus können die negativen Auswirkungen vermieden werden.

Seien Sie besonders vorsichtig beim Umgang mit lithiumhaltigen Batterien und Akkus, da bei unsachgemäßer Verwendung eine erhöhte Brandgefahr besteht. Kleben Sie dazu die Pole ab, um einen äußeren Kurzschluss zu vermeiden.

Nutzen Sie Batterien mit langer Lebensdauer oder Akkus, um die Entstehung von Abfällen aus Alt-Batterien zu verringern. Beachten Sie die Anweisungen zum Lagern, und vermeiden Sie das vollständige Ent- und Aufladen des Akkus, um die Lebensdauer zu verlängern.

Darüber hinaus sollten Sie Batterien oder Elektro- und Elektronikgeräte mit Batterien oder Akkus nicht im öffentlichen Raum zurücklassen, um eine Vermüllung zu vermeiden. Prüfen Sie Möglichkeiten, Batterien einer Wiederverwendung zuzuführen, anstatt diese zu entsorgen, beispielsweise durch Instandsetzung der Batterie.

## ● Informationen

### ● Garantie

Sie erhalten zum Zeitpunkt des Kaufs auf dieses Gerät 36 Monate Garantie. Das Gerät wurde sorgfältig produziert und einer genauen Qualitätskontrolle unterzogen. Innerhalb der Garantiezeit beheben wir kostenlos alle Material- oder Herstellerfehler. Sollten sich dennoch während der Garantiezeit Mängel herausstellen, senden Sie das Gerät bitte an die aufgeführte Service-Adresse unter Angabe folgender Modell-Nummer: 14163106L/14163206L. Von der Garantie ausgeschlossen sind Schäden durch nicht sachgemäße Handhabung, Nichtbeachtung der Bedienungsanleitung oder Eingriff durch nicht autorisierte Personen sowie Verschleißteile (wie z. B. Leuchtmittel). Durch die Garantieleistung wird die Garantiezeit weder verlängert noch erneuert.

### ● Konformitätserklärung CE

Dieses Produkt erfüllt die Anforderungen der geltenden europäischen und nationalen Richtlinien (Richtlinie 2014/53/EU, Niederspannungsrichtlinie 2014/35/EU, Ökodesign-Richtlinie 2009/125/EG, RoHS-Richtlinie 2011/65/EU). Die Konformität wurde nachgewiesen. Entsprechende Erklärungen und Unterlagen sind beim Hersteller hinterlegt.

### ● Hersteller/Service

Briloner Leuchten GmbH & Co. KG  
Am Steinbach 14  
59872 Meschede  
DEUTSCHLAND  
Tel.: +49 29 1/95 29 93-650  
Fax: +49 29 1/95 29 93-109  
E-Mail: kundenservice@briloner.com  
www.briloner.com

**IAN 452541\_2310**



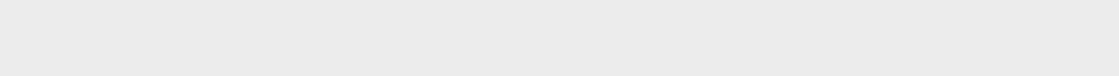

















Bitte halten Sie für alle Anfragen den Kassenbon und die Artikelnummer (IAN 452541\_2310) als Nachweis für den Kauf bereit.



















<b>Légende des pictogrammes utilisés</b> .....	Page 16
<b>Introduction</b> .....	Page 17
Utilisation conforme.....	Page 17
Contenu de la livraison.....	Page 18
Descriptif des pièces.....	Page 18
Caractéristiques techniques.....	Page 18
<b>Sécurité</b> .....	Page 18
Indications de sécurité.....	Page 18
Consignes de sécurité relatives aux piles/aux piles rechargeables.....	Page 19
<b>Préparation</b> .....	Page 20
Outils et matériel nécessaires.....	Page 20
<b>Monter le panneau lumineux LED</b> .....	Page 20
<b>Allumer/éteindre la lampe/Ajuster la couleur de lumière</b> .....	Page 21
<b>Maniement du panneau lumineux LED avec la télécommande</b> .....	Page 21
<b>Remplacement des piles</b> .....	Page 22
<b>Entretien et nettoyage</b> .....	Page 22
<b>Mise au rebut</b> .....	Page 22
<b>Informations</b> .....	Page 22
Garantie.....	Page 22
Déclaration de conformité.....	Page 23
Fabricant/SAV.....	Page 23



# Légende des pictogrammes utilisés

Légende des pictogrammes utilisés			
	Lire les instructions !		Danger de mort et d'accident pour les nourrissons et les enfants !
	Cette lampe est exclusivement conçue pour un usage en intérieur, dans des locaux secs et fermés.		Cette lampe n'est adaptée ni aux variateurs externes ni aux interrupteurs électroniques.
<b>V</b>	Volt		Pour éviter toute mise en danger, le remplacement d'une source lumineuse endommagée de ce produit est exclusivement réservé au fabricant, à son représentant de maintenance ou à un spécialiste comparable.
<b>Hz</b>	Hertz (fréquence)		Risque d'explosion !
<b>W</b>	Watt (puissance active)		Porter des gants de protection !
	Conducteur de protection		L'emballage est exclusivement composé de papier recyclé.
	Respecter les avertissements et les consignes de sécurité !		Mettez l'emballage et l'appareil au rebut dans le respect de l'environnement !
<b>IP20</b>	La lampe possède l'indice de protection « IP20 » ; elle est exclusivement conçue pour un usage domestique en intérieur. Aucune protection contre l'infiltration d'eau.	<b>Ra CRI</b>	Valeur de restitution des couleurs
			Pollution en cas de mise au rebut incorrecte des piles/piles rechargeables !
	Attention au risque d'électrocution ! Danger de mort !	 <b>A.C. a.c.</b>	Tension alternative (type de courant et de tension)
	Carton		Polytéréphtalate d'éthylène
	Conduite à adopter		Polyéthylène (basse densité)
	Carton ondulé		Pour éviter toute mise en danger, le remplacement d'un dispositif de fonctionnement endommagé de ce produit est exclusivement réservé au fabricant, à son représentant de maintenance ou à un spécialiste comparable.
	Papier		

Légende des pictogrammes utilisés			
 <b>K</b>	Température de lumière en Kelvin	 <b>lm</b>	Lumen
	Polarité		Instructions de sécurité Instructions de manipulation
 	Tenir hors de portée des enfants !		Ne pas jeter au feu !
	Ne pas insérer dans le mauvais sens - respecter la polarité ( + / - ) !		Ne pas faire usage de la force !
	Ne pas démonter/ouvrir !		Ne jamais mélanger des systèmes, marques et types de piles différents simultanément !
	Ne jamais mélanger des piles neuves et piles usagées !		Ne pas recharger !
	Ne pas jeter à l'eau !		Ne pas effectuer des courts-circuits ! - Les piles peuvent exploser ou présenter des fuites.
	Insérer correctement les piles ! - respecter la polarité ( + / - )		

## Panneau LED avec variateur de blanc

### ● Introduction

 Nous vous félicitons pour l'achat de votre nouvel appareil. Vous avez opté pour un produit de grande qualité. Veuillez lire ce mode d'emploi intégralement et attentivement. Ouvrez la page contenant les illustrations. Ce mode d'emploi fait partie du produit et contient des instructions essentielles pour sa mise en service et sa manipulation. Respectez toujours toutes les consignes de sécurité. Avant la mise en service, vérifiez si la tension est correcte et si toutes les pièces sont correctement montées. Si vous avez des questions ou des doutes concernant la manipulation de l'appareil, veuillez

contacter votre revendeur ou le service après-vente. Veuillez conserver soigneusement ce mode d'emploi et remettez-le aux autres utilisateurs.

### ● Utilisation conforme

 Cette lampe est adaptée à un usage à l'intérieur. Ce appareil est uniquement destiné à un usage domestique privé. Cet article est une décoration lumineuse. N'utilisez pas cette lampe comme veilleuse. Ce produit est conçu pour une utilisation normale.

## ● Contenu de la livraison

Contrôlez toujours immédiatement après le déballage du produit que le contenu de la livraison est complet et que l'appareil se trouve en parfait état.

- 1 panneau LED avec variateur de blanc (14163106L/14163206L)
- 4 vis (14163206L)
- 4 chevilles (14163206L)
- 2 vis (14163106L)
- 2 chevilles (14163106L)
- 2 piles alcalines-manganèse (AAA)
- 2 gaines de protection
- 1 télécommande
- 1 notice de montage et mode d'emploi

## ● Descriptif des pièces

- 1 Panneau lumineux LED
- 2 Vis pour panneau lumineux LED
- 3 Équerre de montage
- 4 Cheville
- 5 Vis pour équerre de montage
- 6 Domino
- 7 Câble d'alimentation électrique (externe)
- 8 Gaine de protection
- 9 Télécommande
- 10 Couvercle du compartiment à piles

## ● Caractéristiques techniques

**Numéro de modèle :** 14163106L

**Luminaire :**

Tension de service : 230-240V~, 50 Hz

Puissance nominale max. : 24 W

Classe de protection : I

Indice de protection : IP20

Dimensions : 45 x 45 cm

**Module LED :**

Puissance nominale max. : 22 W

**Numéro de modèle :** 14163206L

**Luminaire :**

Tension de service : 230-240V~, 50 Hz

Puissance nominale max. : 24 W

Classe de protection : I

Indice de protection : IP20

Dimensions : 100 x 25 cm

**Module LED :**

Puissance nominale max. : 23 W

**Télécommande :**

Pile : 2 x AAA 1,5 V

Portée : env. 5 m

Ce produit contient des sources lumineuses de classe d'efficacité énergétique « E ».

## ● Sécurité



### Indications de sécurité

Les droits de recours en garantie sont annulés en cas de dommages résultant du non-respect du présent mode d'emploi ! Toute responsabilité est déclinée pour les dommages consécutifs ! Toute responsabilité est déclinée pour les dommages matériels ou corporels causés par une manipulation incorrecte ou par le non-respect des consignes de sécurité !

### ■ **AVERTISSEMENT ! DANGER DE MORT ET D'ACCIDENT POUR LES NOURRISSONS ET**

#### **LES ENFANTS !**

Ne laissez jamais les enfants manipuler les emballages sans surveillance. Ils risquent de s'étouffer avec les emballages. Les enfants sous-estiment souvent les dangers.

- Cet appareil peut être utilisé par les enfants de 8 ans et plus ainsi que par des personnes ayant des capacités physiques, psychiques ou sensorielles limitées ou manquant d'expérience ou de connaissances, s'ils sont surveillés ou s'ils ont été informés de l'utilisation de l'appareil de manière sûre et comprennent les risques liés à son utilisation. Les enfants ne doivent pas jouer avec

cet appareil. Le nettoyage et la maintenance domestique de l'appareil ne doivent pas être effectués par un enfant sans surveillance.

### ATTENTION !

- Lorsque les LED sont allumées, évitez de les regarder d'une trop courte distance.
- Pour éviter toute mise en danger, le remplacement d'une source lumineuse endommagée de ce produit est exclusivement réservé au fabricant, à son représentant de maintenance ou à un spécialiste comparable
- Ne pas regarder les LED à l'aide d'un instrument optique (par exemple une loupe).



### Prévention de risques mortels par électrocution

- L'installation électrique doit être effectuée par un électricien ou par une personne dûment formée à cet effet.
- Nous déclinons toute responsabilité en cas de dommages matériels ou corporels causés par une manipulation incorrecte ou le non-respect des consignes de sécurité !
- N'utilisez jamais votre lampe si vous constatez le moindre endommagement.
- Avant le montage, retirez le fusible ou coupez le disjoncteur de la boîte à fusibles (position 0).
- Évitez impérativement tout contact de la lampe avec de l'eau ou d'autres liquides.
- Avant le montage, vérifiez que la tension secteur corresponde à la tension de service requise de la lampe (voir « Caractéristiques techniques »).
- Attention à n'abîmer aucun câble lors du montage.
-  Cette lampe n'est pas adaptée aux variateurs externes ni aux interrupteurs électroniques.



### Prévention de risque d'incendies et de blessures

- Afin d'éviter toute brûlure, vérifiez que la lampe soit éteinte et suffisamment froide avant de la manipuler.
- Ne fixez pas la lampe sur un support humide ou conducteur de courant.

- Ne laissez pas la lampe ou le matériel d'emballage traîner sans surveillance. Les films et les sachets en plastique, les éléments en matières synthétiques, etc. peuvent devenir des jouets dangereux dans les mains des enfants.



### Pour travailler en toute sécurité

- Montez la lampe de telle sorte qu'elle soit protégée de l'humidité, des saletés et d'un échauffement trop important.
- Avant de percer, assurez-vous qu'aucune ligne de gaz, d'eau ou électrique ne se trouve à l'endroit souhaité. Confiez exclusivement le montage à des personnes compétentes. Contrôlez impérativement la consistance du mur étant donné que le matériel de fixation fourni n'est pas adapté à tous les types de cloison. Renseignez-vous dans le commerce pour trouver les chevilles et vis adaptées en fonction du mur.
- Le fabricant décline toute responsabilité en cas de dommages dus à une fixation cheville-mur non conforme.
- Soyez toujours vigilant ! Faites toujours attention à ce que vous faites et agissez raisonnablement. N'utilisez jamais cette lampe si vous n'êtes pas concentré ou si vous vous sentez mal.
- Avant le montage, vérifiez que le lieu choisi peut supporter le poids du luminaire.
- Avant l'utilisation, prenez connaissance de toutes les consignes et figures de ce mode d'emploi et familiarisez-vous avec la lampe.



### Consignes de sécurité relatives aux piles/aux piles rechargeables

- **DANGER DE MORT !**  
Rangez les piles/piles rechargeables hors de la portée des enfants. En cas d'ingestion, consultez immédiatement un médecin !
- Une ingestion peut entraîner des brûlures, une perforation des tissus mous et la mort. Des brûlures graves peuvent apparaître dans les 2 heures suivant l'ingestion.

## ■ **RISQUE D'EXPLOSION !**



Ne rechargez jamais des piles non rechargeables. Ne court-circuitez pas les piles/piles rechargeables et/ou ne les ouvrez pas ! Autrement, vous risquez de provoquer une surchauffe, un incendie ou une explosion.

- Ne jetez jamais des piles/piles rechargeables au feu ou dans l'eau.
- Ne pas soumettre les piles/piles rechargeables à une charge mécanique.

## **Risque de fuite des piles/piles rechargeables**

- Évitez d'exposer les piles/piles rechargeables à des conditions et températures extrêmes susceptibles de les endommager, par ex. sur des radiateurs/exposition directe aux rayons du soleil.
- Lorsque les piles/piles rechargeables fuient, évitez tout contact du produit chimique avec la peau, les yeux ou les muqueuses ! Rincez les zones touchées à l'eau claire et consultez immédiatement un médecin !



## ■ **PORTER DES GANTS DE PROTECTION !**

Les piles/piles rechargeables endommagées ou sujettes à des fuites peuvent provoquer des brûlures au contact de la peau. Vous devez donc porter des gants adéquats pour les manipuler.

- En cas de fuite des piles/piles rechargeables, retirez-les aussitôt du produit pour éviter tout endommagement.
- Utilisez uniquement des piles/piles rechargeables du même type. Ne mélangez pas des piles/piles rechargeables usées et neuves !
- Retirez les piles/piles rechargeables, si vous ne comptez pas utiliser le produit pendant une période prolongée.

## **Risque d'endommagement du produit**

- Exclusivement utiliser le type de pile/pile rechargeable spécifié.
- Insérez les piles/piles rechargeables conformément à l'indication de polarité (+) et (-) indiquée sur la pile/pile rechargeable et sur le produit.

- Avant l'insertion de la pile, nettoyez les contacts de la pile/de la pile rechargeable ainsi que ceux présents dans le compartiment à piles en vous servant d'un chiffon sec et non pelucheux ou d'un coton-tige !
- Retirez immédiatement les piles/piles rechargeables usées du produit.
- La polarité correcte est indiquée dans le compartiment à piles.

## ● **Préparation**

### ● **Outils et matériel nécessaires**

Les outils et matériels indiqués ne sont pas inclus dans le contenu de la livraison. Il s'agit là de données et de valeurs indicatives vous permettant de vous orienter. Les caractéristiques du matériel dépendent des conditions spécifiques sur place.

- Crayon/outil marqueur
- Détecteur de tension à 2 pôles
- Tournevis
- Perceuse
- Foret (ø 6 mm)
- Pince coupante diagonale
- Escabeau

## ● **Monter le panneau lumineux LED**

### **⚠ AVERTISSEMENT ! RISQUE D'ÉLECTROCUTION !**

**Important :** L'installation électrique doit être effectuée par un électricien ou par une personne dûment formée à cet effet. Celui-ci doit connaître les caractéristiques des lampes et des conditions de raccordement. Pour ce faire, retirez le fusible ou coupez le disjoncteur de la boîte à fusible (position 0) (voir Fig. A).

- Insérez correctement les piles dans le compartiment à piles, en respectant la polarité (+ et -).
- Retirez les vis du panneau lumineux LED **2** visibles sur le côté du panneau lumineux **1** (voir Fig. A) ainsi que l'équerre de montage **3** sur la face arrière (voir Fig. B).

- Marquez les trous de perçage à l'aide des trous dans l'équerre de montage [3] prévus pour les vis [5].
- Percez à présent les trous de fixation. Assurez-vous de ne pas endommager le câble d'alimentation.
- Insérez les chevilles [4] dans les trous de perçage (voir Fig. C).
- Fixez l'équerre de montage [3] avec les vis fournies [5] (voir Fig. D).
- Glissez les gaines de protection [8] sur les câbles L et N du câble d'alimentation électrique (externe) [7] (voir Fig. D).
- Reliez le câble d'alimentation du panneau lumineux LED au câble d'alimentation électrique (externe) [7] à l'aide du domino [6] (voir Fig. D).
- Veillez à ce que les fils du câble d'alimentation électrique (externe) [7] aient leur raccord respectif : fil conducteur, noir ou brun = symbole L, fil neutre, bleu = symbole N, conducteur de protection, vert-jaune = symbole ⊕ (prise de terre). Assurez-vous que le positionnement est correct.
- À l'aide des vis [2], fixez à présent le panneau lumineux LED [1] avec l'équerre de montage [3].

**Remarque :** Veillez à ce que les vis [2] s'enclenchent correctement (voir Fig. E).

- Remettez le fusible en place ou remettez en route le disjoncteur dans le boîtier à fusibles (position I) (voir Fig. F).

Votre panneau lumineux LED est maintenant prêt pour l'utilisation.

- Ce panneau lumineux LED sert également de luminaire encastré pour un montage dans des faux plafonds.
- Ce montage doit être impérativement effectué par un spécialiste étant donné que les dimensions exactes du panneau lumineux LED dans la construction du plafond doivent être prises en compte.

## ● Allumer/éteindre la lampe/Ajuster la couleur de lumière

- Actionnez l'interrupteur (interrupteur mural) pour allumer/éteindre le panneau lumineux LED.
- Si vous actionnez l'interrupteur à intervalles brefs, le panneau lumineux LED bascule entre blanc froid, blanc chaud et blanc neutre.

## ● Maniement du panneau lumineux LED avec la télécommande

**Remarque :** Le panneau lumineux LED possède une fonction Mémoire. Elle mémorise la dernière fonction paramétrée.

- Allumez le panneau lumineux LED au moyen de l'interrupteur.

Toutes les autres fonctionnalités peuvent à présent être effectuées à l'aide la télécommande [9] (voir Fig. G).



Allumer



Éteindre



Varié (augmenter l'intensité)



Varié (baisser l'intensité)



Blanc froid en continu

**100%** Luminosité maximale



Blanc chaud en continu



Fonction de minuterie (30 min.)



Blanc froid/blanc neutre/blanc chaud



Fonction de veilleuse



Emplacement de mémoire pour programmes de couleur individuels :



- Réglez votre lampe comme souhaité.

- Maintenez la touche M1 ou M2 enfoncée.
- Lorsque le processus de mémorisation est achevé, votre lampe clignote une fois.



Veillez respecter l'identification des matériaux d'emballage pour le tri sélectif, ils sont identifiés avec des abbréviations (a) et des chiffres (b) ayant la signification suivante : 1-7 : plastiques/20-22 : papiers et cartons/80-98 : matériaux composite.

## ● Remplacement des piles

Lorsque la portée de la télécommande [9] diminue, vous devez changer les piles (voir Fig. G).

- Faites glisser le couvercle du compartiment à piles [10] dans le sens de la flèche à l'arrière de la télécommande [9] et le retirer de la télécommande [9].
- Retirez les piles.
- Insérez les nouvelles piles (AAA) dans la télécommande [9].

**Remarque :** La polarité correcte est indiquée dans le compartiment à piles [9].

- Remplacez le couvercle du compartiment à piles [10] sur la télécommande [9].



Votre mairie ou votre municipalité vous renseigneront sur les possibilités de mise au rebut des produits usagés.



Afin de contribuer à la protection de l'environnement, veuillez ne pas jeter votre produit usagé dans les ordures ménagères, mais éliminez-le de manière appropriée. Pour obtenir des renseignements concernant les points de collecte et leurs horaires d'ouverture, vous pouvez contacter votre municipalité.

## ● Entretien et nettoyage

### **⚠ AVERTISSEMENT ! RISQUE D'ÉLECTROCUTION !**

Pour procéder au nettoyage, coupez tout d'abord l'alimentation secteur de la lampe. Retirez à cet effet le fusible ou coupez le disjoncteur de la boîte à fusible (position 0) (voir Fig. A).

- Afin d'éviter toute brûlure, vérifiez que la lampe soit éteinte et suffisamment froide avant de la manipuler.
- N'utilisez ni solvants, ni benzine, ni autres produits similaires. Ceci endommagerait la lampe.
- Pour le nettoyage du panneau lumineux LED [1], veuillez utiliser un chiffon sec non pelucheux.
- Remettez le fusible en place ou remettez en route le disjoncteur dans le boîtier à fusibles (position I) (voir Fig. F).

## ● Mise au rebut

L'emballage se compose de matières recyclables pouvant être mises au rebut dans les déchetteries locales.

Les piles défectueuses ou usagées doivent être recyclées conformément à la directive 2006/66/CE. Les piles et/ou l'appareil doivent être retournés dans les centres de collecte.



### **Pollution de l'environnement causée par une mise au rebut incorrecte des piles !**

Les piles ne doivent pas être mises au rebut dans les ordures ménagères. Elles peuvent contenir des métaux lourds toxiques et doivent être considérées comme des déchets spéciaux. Les symboles chimiques des métaux lourds sont les suivants : Cd = cadmium, Hg = mercure, Pb = plomb. Pour cette raison, veuillez toujours déposer les piles usagées dans les conteneurs de recyclage de la commune.

## ● Informations

### ● Garantie

Vous bénéficiez d'une garantie de 36 mois à partir de la date d'achat de l'appareil. Cet appareil a été fabriqué avec soin et soumis à un contrôle qualité

minutieux. Pendant la durée de la garantie, nous réparons gratuitement tous les défauts de matériaux ou de fabrication. Cependant, si des défauts apparaissent pendant la période de garantie, veuillez expédier l'appareil à l'adresse SAV indiquée en mentionnant la référence de modèle suivante : 14163106L/14163206L.

La garantie exclut les dommages dus à une manipulation incorrecte, au non-respect des instructions du mode d'emploi ou à une intervention par une personne non autorisée, ainsi que les pièces d'usure (p. ex. les ampoules). La durée de garantie n'est aucunement prolongée ou renouvelée par une prestation de garantie.

## ● Déclaration de conformité CE

Ce produit remplit les critères des réglementations européennes et nationales. La conformité a été attestée (Directive 2014/53/UE, directive lignes basse tension 2014/35/UE, directive éco-conception 2009/125/CE, directive RoHS 2011/65/UE). Les déclarations et documents respectifs sont en possession du fabricant.

## ● Fabricant/SAV

Briloner Leuchten GmbH & Co. KG  
Am Steinbach 14  
59872 Meschede  
ALLEMAGNE  
Tél. : +49 29 1-95 29 93-650  
Fax : +49 29 1-95 29 93-109  
E-mail : kundenservice@briloner.com  
www.briloner.com







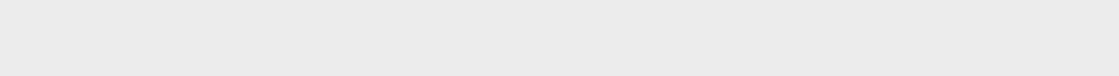













**IAN 452541\_2310**

















Veuillez conserver le ticket de caisse et la référence de l'article (IAN 452541\_2310) à titre de preuve d'achat pour toute demande.





<b>Legenda dei pittogrammi utilizzati</b> .....	Pagina 26
<b>Introduzione</b> .....	Pagina 27
Utilizzo conforme alla destinazione d'uso .....	Pagina 27
Contenuto della confezione .....	Pagina 27
Descrizione dei componenti.....	Pagina 28
Specifiche tecniche .....	Pagina 28
<b>Sicurezza</b> .....	Pagina 28
Avvertenze di sicurezza.....	Pagina 28
Avvertenze di sicurezza per batterie/accumulatori .....	Pagina 29
<b>Preparazione</b> .....	Pagina 30
Attrezzi e materiali necessari .....	Pagina 30
<b>Montaggio del pannello luminoso a LED</b> .....	Pagina 30
<b>Accensione/spegnimento della lampada/ impostazione del colore della luce</b> .....	Pagina 31
<b>Utilizzo del pannello luminoso a LED con il telecomando</b> .....	Pagina 31
<b>Sostituzione delle batterie</b> .....	Pagina 31
<b>Manutenzione e pulizia</b> .....	Pagina 32
<b>Smaltimento</b> .....	Pagina 32
<b>Informazioni</b> .....	Pagina 32
Garanzia .....	Pagina 32
Dichiarazione di conformità.....	Pagina 33
Produttore/Assistenza.....	Pagina 33

Legenda dei pittogrammi utilizzati			
	Leggere le istruzioni!		Pericolo di morte e di incidente per neonati e bambini!
	Questa lampada è idonea esclusivamente all'uso in ambienti interni, asciutti e chiusi.		Questa lampada non è idonea per regolatori di luminosità esterni e interruttori elettronici.
<b>V</b>	Volt		Per evitare pericoli, la fonte luminosa di questo prodotto, se danneggiata, deve essere sostituita esclusivamente dal produttore, dal suo centro di assistenza autorizzato o da personale tecnico analogo.
<b>Hz</b>	Hertz (frequenza)		Pericolo di esplosione!
<b>W</b>	Watt (potenza attiva)		Indossare guanti protettivi!
	Conduttore di terra		La confezione è realizzata al 100% in carta riciclata.
	Rispettare le avvertenze e le indicazioni di sicurezza!		Smaltire l'imballaggio e l'apparecchio in modo ecocompatibile!
<b>IP20</b>	La lampada possiede il grado di protezione "IP20" ed è destinata esclusivamente all'utilizzo privato e in ambienti interni.	<b>Ra CRI</b>	Indice di resa cromatica
			Uno smaltimento scorretto delle batterie/degli accumulatori provoca danni all'ambiente!
	Attenzione: rischio di folgorazione! Pericolo letale!	 <b>A.C. a.c.</b>	Tensione alternata (tipo di corrente e di tensione)
	Questa è la procedura corretta		Polietilene (bassa densità)
	Cartone		Polietilene tereftalato
	Cartone ondulato		Per evitare pericoli, il dispositivo di funzionamento di questo prodotto, se danneggiato, deve essere sostituito esclusivamente dal produttore, dal suo centro di assistenza autorizzato o da personale tecnico analogo.
	Carta		

Legenda dei pittogrammi utilizzati			
 <b>K</b>	Temperatura luce in gradi Kelvin	 <b>lm</b>	Lumen
	Polarità		Avvertenze di sicurezza Istruzioni per l'uso
 	Tenere fuori dalla portata dei bambini!		Non gettare nel fuoco!
	Non inserire in maniera scorretta - Osservare la polarità ( + / - )!		Non applicare alcuna violenza!
	Non smontare/aprire!		Non utilizzare mai contempora- neamente sistemi, marchi e tipi diversi!
	Non mescolare batterie vecchie e nuove!		Non ricaricare!
	Non gettare in acqua!		Non cortocircuitare! - Le batterie possono esplodere o avere fuoriuscite.
	Inserire correttamente! - Osservare la polarità ( + / - )		

## Pannello LED con telecomando

### ● Introduzione

 Vi ringraziamo per l'acquisto del vostro nuovo apparecchio. Con il vostro acquisto avete scelto un prodotto di alta qualità.

Leggere interamente e attentamente queste istruzioni per l'uso. Aprire la pagina con le illustrazioni. Queste istruzioni sono parte integrante di questo prodotto e contengono importanti indicazioni per la sua messa in funzione e il suo utilizzo. Rispettare sempre tutte le avvertenze in materia di sicurezza. Prima della messa in funzione, controllare che la tensione elettrica presente sia quella corretta e che tutti i componenti siano installati correttamente. In caso di domande o dubbi circa l'utilizzo dell'apparecchio, contattare il proprio rivenditore oppure il servizio di

assistenza. Conservare con cura queste istruzioni e consegnarle a terzi in caso di cessione del prodotto.

### ● Utilizzo conforme alla destinazione d'uso

 Questa lampada è adatta esclusivamente per l'uso in ambienti interni. Questo apparecchio è destinato esclusivamente all'utilizzo domestico. Questo prodotto è destinato a un utilizzo normale.

### ● Contenuto della confezione

Dopo aver aperto l'imballaggio, controllare subito che la fornitura sia completa e che l'apparecchio sia in perfette condizioni.

- 1 pannello LED con telecomando  
(14163106L/14163206L)
- 4 viti (14163206L)
- 4 tasselli (14163206L)
- 2 viti (14163106L)
- 2 tasselli (14163106L)
- 2 batterie alcaline-manganese (AAA)
- 2 guaine di protezione
- 1 telecomando
- 1 manuale per il montaggio e l'uso

## ● Descrizione dei componenti

- 1 Pannello luminoso a LED
- 2 Vite per pannello luminoso a LED
- 3 Angolare di montaggio
- 4 Tassello
- 5 Vite per angolare di montaggio
- 6 Morsetto isolante
- 7 Cavo di alimentazione di rete (esterno)
- 8 Guaina di protezione
- 9 Telecomando
- 10 Coperchio del vano batterie

## ● Specifiche tecniche

**N° modello:** 14163106L

**Lampada:**

- Tensione di esercizio: 230-240V~, 50 Hz  
Potenza nominale max.: 24 W  
Classe di isolamento: I  
Tipo di protezione: IP20  
Dimensioni: 45 x 45 cm

**Modulo LED:**

Potenza nominale max.: 22 W

**N° modello:** 14163206L

**Lampada:**

- Tensione di esercizio: 230-240V~, 50 Hz  
Potenza nominale max.: 24 W  
Classe di isolamento: I  
Tipo di protezione: IP20  
Dimensioni: 100 x 25 cm

**Modulo LED:**

Potenza nominale max.: 23 W

**Telecomando:**

- Batterie: 2 x AAA da 1,5 V  
Portata: ca. 5 m

Questo prodotto include fonti luminose con classe di efficienza energetica "E".

## ● Sicurezza



### Avvertenze di sicurezza

Il diritto di garanzia decade in caso di danni derivanti dal mancato rispetto delle indicazioni contenute in questo manuale di istruzioni per l'uso! Si declina ogni responsabilità per danni indiretti! Si declina ogni responsabilità per lesioni personali o danni materiali causati da un uso improprio o dal mancato rispetto delle avvertenze di sicurezza!

-  **ATTENZIONE! PERICOLO DI MORTE E DI INCIDENTE PER NEONATI E BAMBINI!**

Non lasciare mai i bambini privi di sorveglianza con il materiale di imballaggio. Il materiale di imballaggio potrebbe provocarne il soffocamento. I bambini sottovalutano spesso i pericoli.

- Questo apparecchio può essere utilizzato da bambini dagli 8 anni in su e da persone con capacità fisiche, sensoriali o mentali ridotte o da persone inesperte solo se supervisionate o preventivamente istruite circa un utilizzo sicuro del prodotto e solo se informate dei pericoli legati al prodotto stesso. I bambini non devono giocare con questo apparecchio. La pulizia e la manutenzione eseguibili dall'utente non possono essere effettuate da bambini senza la supervisione di un adulto.

**ATTENZIONE!**

- Non guardare i LED da una distanza ravvicinata quando sono in funzione.
- Per evitare pericoli, la fonte luminosa di questo prodotto, se danneggiata, deve essere sostituita

esclusivamente dal produttore, dal suo centro di assistenza autorizzato o da personale tecnico analogo.

- Non esaminare il LED con strumenti ottici (ad es. con una lente di ingrandimento).



### **Evitare situazioni che espongono al pericolo di morte per folgorazione**

- Per l'installazione elettrica rivolgersi a un elettricista qualificato o a una persona competente in materia.
- Si declina qualsiasi responsabilità per lesioni personali e danni materiali causati dall'uso improprio o dal mancato rispetto delle avvertenze di sicurezza!
- Non utilizzare mai la lampada se danneggiata.
- Prima di eseguire il montaggio, rimuovere il fusibile oppure disattivare l'interruttore magnetotermico ubicato nel quadro dei fusibili (posizione 0).
- Evitare tassativamente che la lampada entri in contatto con acqua o altri liquidi.
- Prima del montaggio assicurarsi che la tensione di rete presente coincida con la tensione di esercizio necessaria alla lampada (vedi "Specifiche tecniche").
- Assicurarsi che durante il montaggio non vengano danneggiati i cavi.



Questa lampada non è idonea per regolatori di luminosità esterni e interruttori elettronici.



### **Evitare situazioni di pericolo che possono causare incendi o lesioni**

- Per evitare ustioni, assicurarsi che la lampada sia spenta e raffreddata prima di toccarla.
- Non fissare la lampada su una superficie umida o conduttrice di elettricità.
- Non lasciare incustoditi la lampada o il materiale di imballaggio. Le pellicole/i sacchetti di plastica, i componenti in plastica, ecc. potrebbero diventare un gioco pericoloso per i bambini.



### **Questa è la procedura corretta**

- Montare la lampada in modo che risulti protetta da umidità, sporcizia ed eccessivo riscaldamento.
- Prima di eseguire dei fori assicurarsi che all'altezza del punto di foratura non vi siano tubature del gas, dell'acqua o collegamenti elettrici. Il montaggio deve essere effettuato soltanto da persone esperte. Prestare attenzione alle caratteristiche della parete, poiché il materiale di fissaggio in dotazione non è adatto per tutti i tipi di parete. Informarsi presso il rivenditore circa il tipo di viti e tasselli adatti in base alla tipologia di parete.
- Il produttore declina ogni responsabilità per eventuali danni derivanti da un fissaggio inadeguato dei tasselli alla parete.
- Prestare sempre la massima attenzione! Stare sempre attenti a quel che si fa e procedere sempre con prudenza. Non usare la lampada se non si è concentrati oppure se non ci si sente bene.
- Prima del montaggio, controllare che il luogo di montaggio sia adatto al peso della lampada.
- Prima dell'uso leggere bene tutte le istruzioni e osservare bene tutte le illustrazioni al fine di familiarizzare con la lampada.



### **Avvertenze di sicurezza per batterie/accumulatori**

#### **PERICOLO DI MORTE!**

- Tenere le batterie/gli accumulatori fuori dalla portata dei bambini. In caso di ingerimento consultare subito un medico!
- L'ingerimento può provocare ustioni, perforazione di tessuti molli e la morte. Eventuali ustioni gravi possono comparire anche nel corso delle 2 ore successive all'ingerimento.



#### **PERICOLO DI ESPLOSIONE!**

Non ricaricare mai batterie non ricaricabili.  
Non cortocircuitare e/o aprire le batterie o gli

accumulatori. Ne conseguirebbe un rischio di incendio, surriscaldamento o scoppio.

- Non gettare mai le batterie/gli accumulatori nel fuoco o in acqua.
- Non esercitare alcuna pressione meccanica sulle batterie/sugli accumulatori.

## Rischio di perdita di liquido dalle batterie/dagli accumulatori

- Evitare condizioni e temperature estreme che possano ripercuotersi sulle batterie/sugli accumulatori, quali ad esempio la vicinanza a termosifoni o l'irraggiamento solare diretto.
- Evitare il contatto delle sostanze chimiche con la pelle, gli occhi e le mucose in caso di fuoriuscita del liquido dalle batterie/dagli accumulatori! Sciacquare subito le aree colpite con acqua pulita e consultare immediatamente un medico!

## **INDOSSARE GUANTI PROTETTIVI!**

Batterie e accumulatori danneggiati o che presentano perdite possono corrodere la pelle in caso di contatto. Pertanto, in questo caso indossare sempre guanti di protezione adatti.

- Nel caso di perdita di liquido delle batterie/degli accumulatori, rimuoverli subito dal prodotto per evitare danneggiamenti.
- Utilizzare solamente batterie/gli accumulatori dello stesso tipo. Non mischiare le batterie/gli accumulatori vecchi con quelli nuovi!
- Rimuovere le batterie/gli accumulatori, quando il prodotto non viene utilizzato a lungo.

## Rischio di danneggiamento del prodotto

- Utilizzare esclusivamente il tipo di batterie/di accumulatori indicato!
- Inserire le batterie/gli accumulatori secondo il contrassegno della polarità (+) e (-) sulla batteria/sull'accumulatore del prodotto.
- Pulire i contatti della batteria/dell'accumulatore e quelli presenti nel vano portabatterie con un panno asciutto e privo di lanugine o un bastoncino cotonato prima dell'inserimento!
- Rimuovere immediatamente le batterie/gli accumulatori esausti dal prodotto.
- La polarità corretta è indicata nel vano batterie.

## ● **Preparazione**

### ● **Attrezzi e materiali necessari**

Gli attrezzi e i materiali indicati non sono inclusi nella fornitura. Si tratta in questo caso di dati e valori non vincolanti, forniti a titolo orientativo. Le caratteristiche del materiale dipendono dalle specifiche condizioni in loco.









- Matita/strumento di marcatura
- Rilevatore di tensione a 2 poli
- Giravite
- Trapano
- Punta del trapano ( $\varnothing$  6 mm)
- Tronchese
- Scala

## ● **Montaggio del pannello luminoso a LED**

### **ATTENZIONE! PERICOLO DI FOLGORAZIONE!**

**Importante:** il collegamento elettrico deve essere eseguito da un elettricista qualificato o da una persona competente in materia. Quest'ultima deve conoscere le caratteristiche della lampada e le modalità di collegamento. Rimuovere a tal fine il fusibile oppure disattivare l'interruttore magnetotermico nel quadro dei fusibili (posizione 0) (vedi Fig. A).

- Inserire le batterie osservando la polarità (+ e -) nel vano batterie.
- Rimuovere le viti **2** del pannello luminoso a LED visibili sul lato del pannello **1** (vedi Fig. A) e staccare l'angolare di montaggio **3** che si trova sul retro (vedi Fig. B).
- Contrassegnare i fori da eseguire con l'aiuto dei fori presenti nell'angolare di montaggio **3** e destinati alle viti **5**.
- Realizzare ora con il trapano i fori di fissaggio. Assicurarsi di non danneggiare le condutture.
- Inserire i tasselli **4** nei fori (vedi Fig. C).
- Fissare l'angolare di montaggio **3** con le viti in dotazione **5** (vedi Fig. D).
- Stendere le guaine di protezione **8** sui cavi L ed N del cavo di alimentazione di rete (esterno) **7** (vedi Fig. D).

- Collegare il cavo di alimentazione del pannello luminoso a LED mediante il morsetto isolante  con il cavo di alimentazione di rete (esterno)  (vedi Fig. D).
  - Fare attenzione a collegare correttamente i singoli conduttori del cavo di alimentazione di rete (esterno) : conduttore di elettricità, nero o marrone = simbolo L, conduttore neutro, blu = simbolo N, conduttore di terra, verde-giallo = simbolo  (collegamento di terra). Assicurarsi della corretta installazione.
  - Avvitare ora il pannello luminoso a LED  con le viti  all'angolare di montaggio .
- Nota:** accertarsi che le viti  siano correttamente fissate in sede (vedi Fig. E).
- Riattivare il fusibile o accendere l'interruttore magnetotermico ubicato nel quadro dei fusibili (posizione I) (vedi Fig. F).

Il pannello luminoso a LED è ora pronto per l'uso.

- Questo pannello luminoso a LED è adatto anche come luce a incasso per il montaggio nei controsoffitti.
- Questo montaggio deve essere effettuato esclusivamente da personale specializzato perché è fondamentale rispettare le misure esatte del pannello luminoso a LED nella struttura del soffitto.

## ● Accensione/spengimento della lampada/impostazione del colore della luce











- Premere l'interruttore (sulla parete) per accendere e spegnere il pannello luminoso a LED.
- Premendo brevemente e ripetutamente l'interruttore si passa il pannello luminoso a LED da luce bianca neutra, a calda e a fredda.

## ● Utilizzo del pannello luminoso a LED con il telecomando

**Nota:** il pannello luminoso a LED ha una funzione Memory. Allo spegnimento viene memorizzata l'ultima funzione impostata.





- Accendere il pannello luminoso a LED con l'interruttore.

Tutte le altre funzioni vengono gestite esclusivamente con il telecomando  (vedi Fig. G).

-  Accendere
-  Spegner
-  Regolare (più luminoso)
-  Regolare (più scuro)
-  Bianca fredda graduale
- 100%** intensità luminosa piena
-  Bianca calda graduale
-  Funzione timer (30 min.)
-  Bianca calda/bianca neutra/bianca fredda
-  Funzione luce notturna
-  Possibilità di memorizzare programmi di colori personalizzati: - posizionare la lampada nel punto prescelto.
-  - tenere premuto M1 o M2.
- quando la procedura di memorizzazione è conclusa la lampada lampeggia una volta.

## ● Sostituzione delle batterie

Se diminuisce la portata del telecomando  è necessario sostituire le batterie (vedi Fig. G).

- Far scorrere il coperchio del vano batterie  sul retro del telecomando  nella direzione indicata dalla freccia e staccarlo dal telecomando .
- Rimuovere le batterie.
- Inserire le batterie nuove (AAA) nel telecomando .



**Nota:** la polarità corretta è indicata nel vano batterie del telecomando .

- Riposizionare il coperchio del vano batterie  nel telecomando .

## ● Manutenzione e pulizia

### **ATTENZIONE! PERICOLO DI FOLGORAZIONE!**

Prima di ogni intervento di pulizia scollegare la lampada dalla rete elettrica. Rimuovere a tal fine il fusibile oppure disattivare l'interruttore magnetotermico nel quadro dei fusibili (posizione 0) (vedi Fig. A).

- Per evitare ustioni, assicurarsi che la lampada sia spenta e raffreddata prima di toccarla.
- Non usare solventi, benzina o simili. Queste sostanze potrebbero danneggiare la lampada.
- Per la pulizia del pannello luminoso a LED  utilizzare un panno asciutto e privo di pelucchi.
- Riattivare il fusibile o accendere l'interruttore magnetotermico ubicato nel quadro dei fusibili (posizione I) (vedi Fig. F).

## ● Smaltimento

L'imballaggio è composto da materiali ecologici che possono essere smaltiti presso i siti di raccolta locali per il riciclo.



Osservare l'identificazione dei materiali di imballaggio per lo smaltimento differenziato, i quali sono contrassegnati da abbreviazioni (a) e da numeri (b) con il seguente significato: 1-7: plastiche/20-22: carta e cartone/80-98: materiali compositi.



E' possibile informarsi circa le possibilità di smaltimento del prodotto usato presso l'amministrazione comunale o cittadina.



Per questioni di tutela ambientale non gettare il prodotto usato tra i rifiuti domestici, ma provvedere invece al suo corretto smaltimento. Presso l'amministrazione

competente è possibile ricevere informazioni circa i siti di raccolta e i relativi orari di apertura.

Le batterie/gli accumulatori difettosi o usati devono essere riciclati secondo la direttiva 2006/66/CE e relative modifiche. Smaltire le batterie/gli accumulatori e/o il prodotto presso i punti di raccolta indicati.



### **Uno smaltimento scorretto delle batterie/gli accumulatori procura danni all'ambiente!**

È vietato smaltire le batterie/gli accumulatori con i rifiuti domestici. Possono contenere metalli pesanti nocivi e sono soggetti a smaltimento come rifiuti speciali. I simboli chimici dei metalli pesanti sono i seguenti: Cd = cadmio, Hg = mercurio, Pb = piombo. Consegnare, pertanto, le batterie/gli accumulatori esausti presso un punto di raccolta comunale.

## ● Informazioni

### ● Garanzia

L'apparecchio è provvisto di una garanzia di 36 mesi a decorrere dalla data di acquisto. L'apparecchio è stato prodotto con estrema cura ed è stato sottoposto a severi controlli di qualità. Per la durata del periodo di garanzia risolviamo gratuitamente qualunque problema legato a difetti di materiale o di produzione. Se tuttavia durante il periodo di garanzia dovessero manifestarsi dei difetti, inviare l'apparecchio all'indirizzo del servizio di assistenza indicato, specificando il seguente N° modello: 14163106L/14163206L.

Sono esclusi dalla garanzia danni causati da uso improprio, mancato rispetto delle istruzioni per l'uso o interventi da parte di persone non autorizzate, così come i componenti usurabili (ad es. le lampadine). Un eventuale intervento in garanzia non prolunga né rinnova il periodo di garanzia stesso.

## ● Dichiarazione di conformità CE

Questo prodotto è conforme ai requisiti di cui alle direttive europee e nazionali vigenti (Direttiva 2014/53/UE, Direttiva Bassa tensione 2014/35/UE, Direttiva Eco-Design 2009/125/CE, Direttiva RoHS 2011/65/UE). La conformità è stata comprovata. Le relative dichiarazioni e la documentazione pertinente sono depositate presso il produttore.

## ● Produttore/Assistenza

Briloner Leuchten GmbH & Co. KG  
Am Steinbach 14  
59872 Meschede  
GERMANIA  
Tel.: +49 29 1-95 29 93-650  
Fax: +49 29 1-95 29 93-109  
E-mail: kundenservice@briloner.com  
www.briloner.com

**IAN 452541\_2310**

Per qualunque richiesta conservare lo scontrino e il codice articolo (IAN 452541\_2310) come prova d'acquisto.

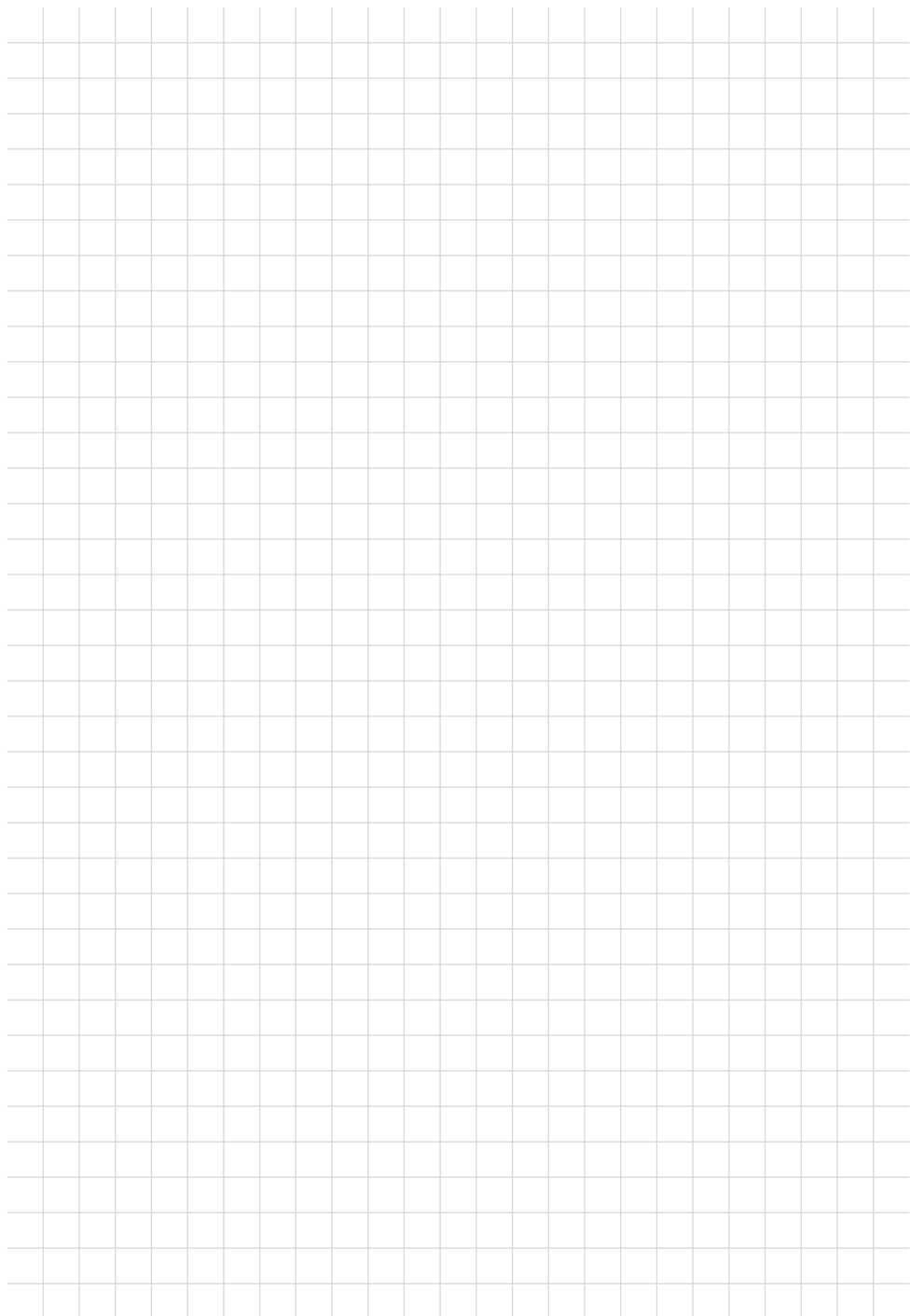

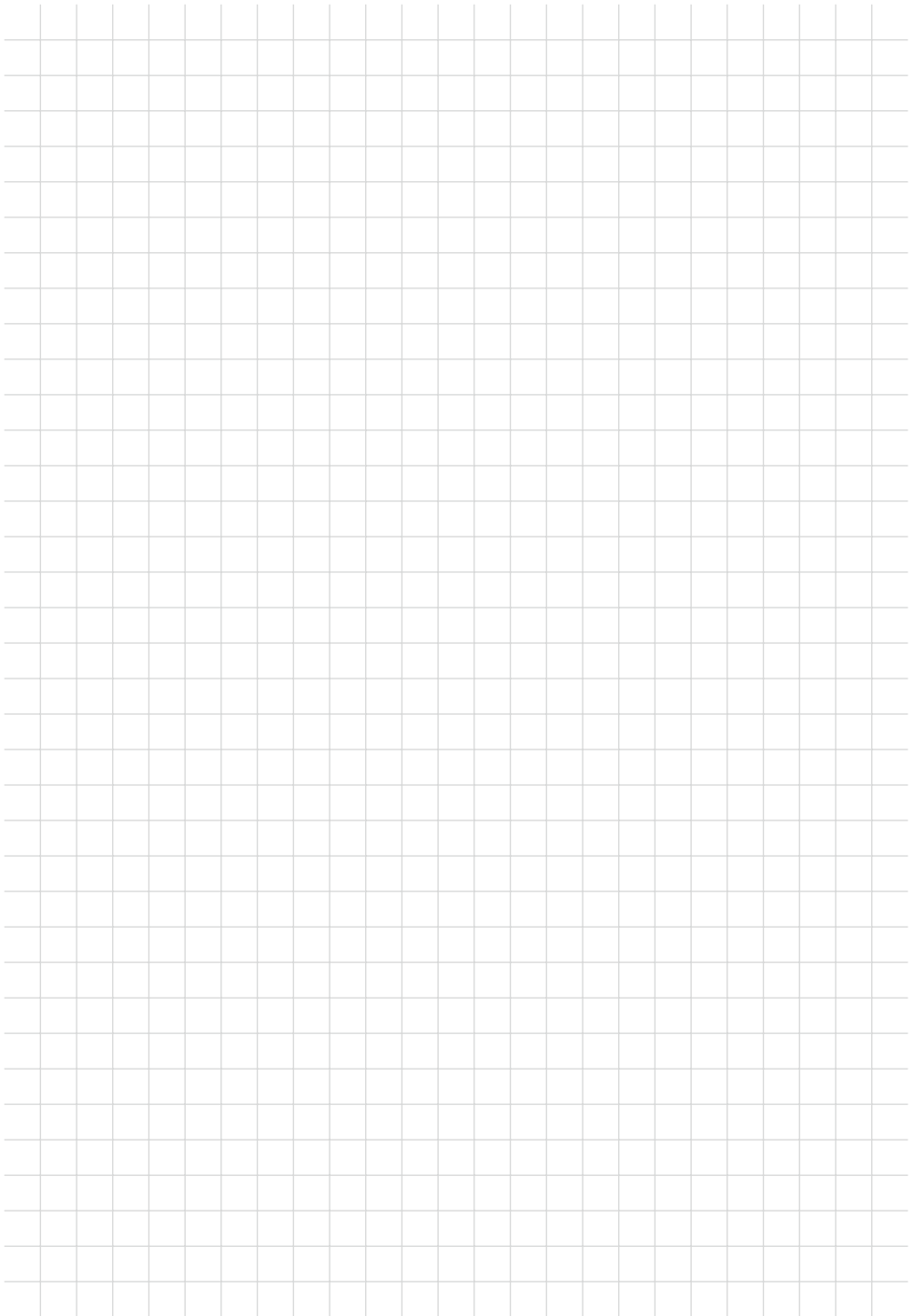

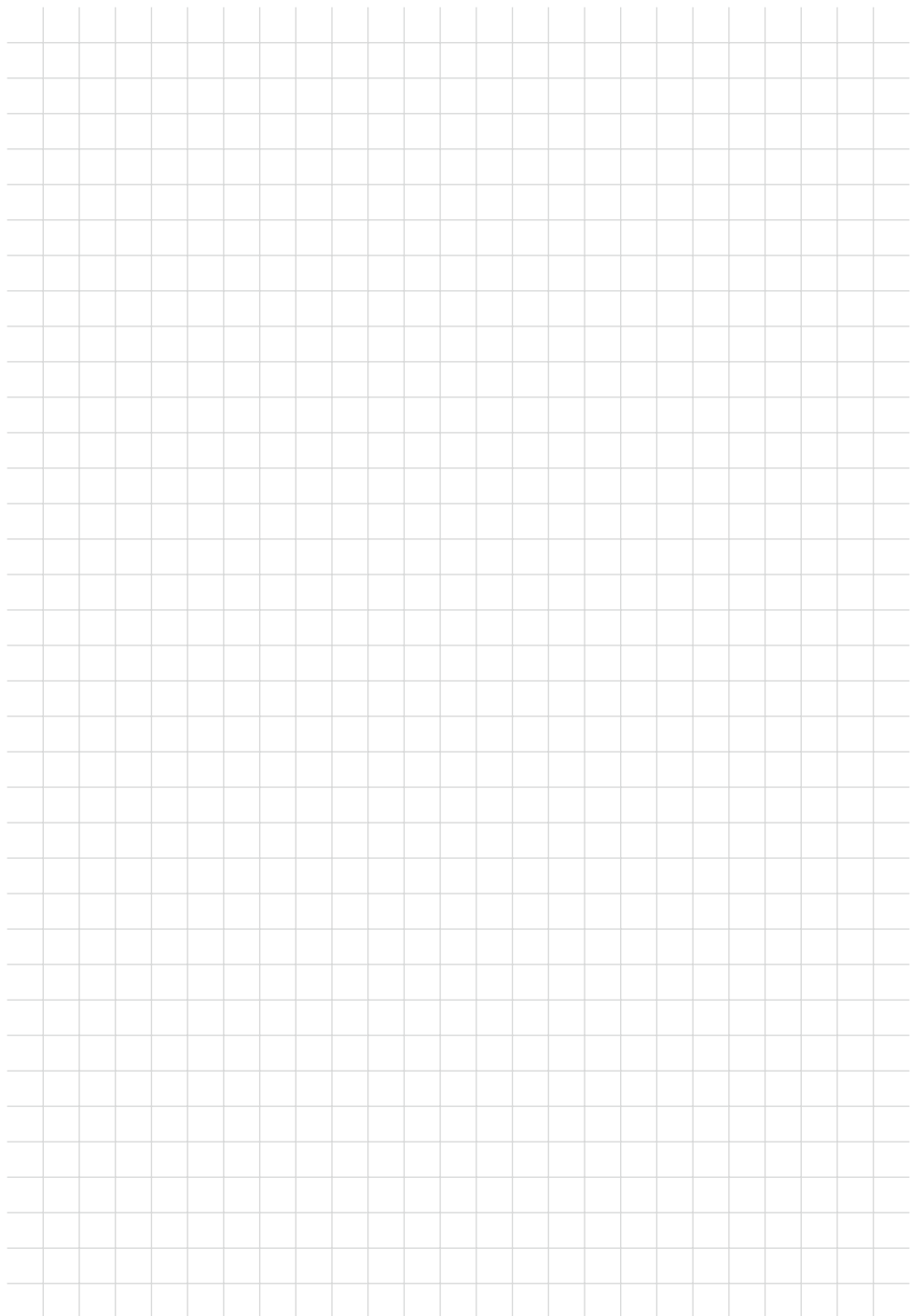

**BRILONER LEUCHTEN GMBH & CO. KG**

Am Steinbach 14  
59872 Meschede  
DEUTSCHLAND



Stand der Informationen · Version des informations

Versione delle informazioni: 12/2023

Ident.-No.: 14163106L/14163206L122023-1

---

IAN 452541\_2310

