

/// PARKSIDE®



www.lidl-service.com



DRUCKLUFT-TRENSCHLEIFER PDTS 6.3 A1

GB IE NI

AIR ANGLE GRINDER

Operation and Safety Notes
Translation of the original instructions

NL

PERSLUCHT-DOORSLIJPER

Bedienings- en veiligheidsinstructies
Vertaling van de originele bedieningshandleiding

FR

DISQUEUSE PNEUMATIQUE

Consignes d'utilisation et de sécurité
Traduction du mode d'emploi d'origine

DK

TRYKLUF-TVINKELSLIBER

Brugs- og sikkerhedsanvisninger
Oversættelse af den originale driftsvejledning

BE

PERSLUCHT-DOORSLIJPER

Bedienings- en veiligheidsinstructies
Vertaling van de originele bedieningshandleiding

DE

DRUCKLUFT-TRENSCHLEIFER

Bedienungs- und Sicherheitshinweise
Originalbetriebsanleitung

IAN 292193

GB IE NI DK
NL BE FR DE

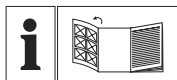

GB **IE** **NI**

Before reading, unfold the page containing the illustrations and familiarise yourself with all functions of the device.

DK

Før du læser, vend siden med billeder frem og bliv bekendt med alle apparatets funktioner.

NL

Klap, voordat u begint te lezen, de pagina met afbeeldingen uit en maak u aansluitend vertrouwd met alle functies van dit apparaat.

BE

Klap, voordat u begint te lezen, de pagina met afbeeldingen uit en maak u aansluitend vertrouwd met alle functies van dit apparaat.

FR

Avant de lire le document, allez à la page avec les illustrations et étudiez toutes les fonctions de l'appareil.

DE

Klappen Sie vor dem Lesen die Seite mit den Abbildungen aus und machen Sie sich anschließend mit allen Funktionen des Gerätes vertraut.



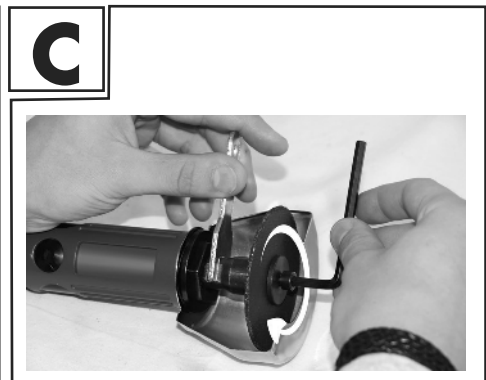
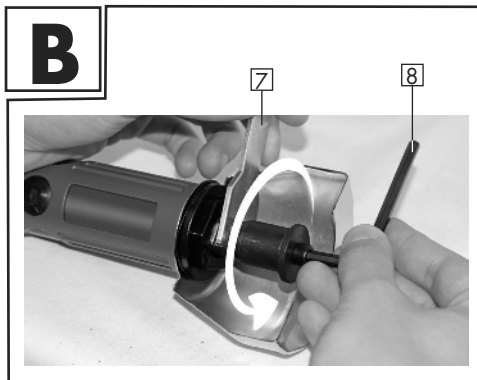
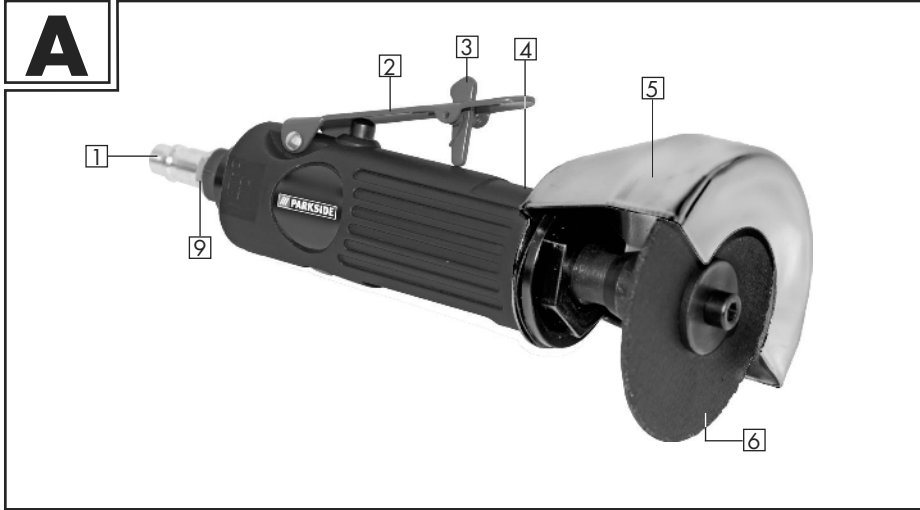



GB/IE/NI	Operation and Safety Notes	Page	21
DK	Brugs- og sikkerhedsanvisninger	Side	19
NL	Bedienings- en veiligheidsinstructies	Pagina	35
BE	Bedienings- en veiligheidsinstructies	Pagina	51
FR	Consignes d'utilisation et de sécurité	Page	67
DE	Montage-, Bedienungs- und Sicherheitshinweise	Seite	85





List of pictograms used	Page	6
Introduction	Page	6
Intended use	Page	6
Features	Page	6
Technical specifications	Page	6
Delivery contents	Page	7
Safety instructions for pneumatic tools	Page	7
Warnings specific to the pneumatic angle grinder	Page	14
Operation	Page	15
Before starting up	Page	15
Starting up	Page	16
Switching OFF	Page	16
Maintenance	Page	16
Warranty and service information	Page	17
Warranty terms	Page	17
Extent of warranty	Page	17
Processing of warranty claims	Page	17
Environmental notes and disposal information	Page	18
Declaration of Conformity	Page	18

List of pictograms used

	Please read the operating instructions!		Note
	Wear hearing protection, respirator / dust mask, goggles, and protective gloves.		Observe warnings and the safety instructions!
	Compressed air hose		Never use bottled hydrogen, oxygen, carbon dioxide, or other gases as an energy source
	Dispose of the packaging and product in an environmentally-friendly manner!		Oil regularly!

AIR ANGLE GRINDER PDTS 6.3 A1

● Introduction



Congratulations! You have purchased a high-quality product. Before initial startup, please familiarise yourself with the product. First read the safety instructions carefully. Only trained persons may start up this product.

KEEP OUT OF THE REACH OF CHILDREN!

● Intended use

The pneumatic angle grinder is a tool powered by compressed air for skilled manual work. It is designed for easy parting work on metal. The operating personnel should wear goggles to protect themselves from flying fragments and accidental contact with the abrasive wheel. Caution! This device may be used only as specified herein.

● Features

- 1 Compressed air connection
- 2 Trigger arm
- 3 Switch ON guard
- 4 Housing
- 5 Protective cowl
- 6 Parting disc
- 7 Assembly key
- 8 Allen key
- 9 Screw plug

● Technical specifications

Product:	Pneumatic angle grinder
Model:	PDTS 6.3 A1
Operating pressure:	6.3 bar
Compressed air connection	1/4" (6.35 mm)
Idle speed:	19,000 rpm
Parting disc:	Ø 75 × 2.0 × Ø 9.5 mm
Spindle diameter:	9.5 mm
Length:	185 mm
Weight:	0.7 kg
Noise emission values (under EN ISO 15744):	
	L_{WA} : 102.6 dB
	L_{PA} : 91.6 dB
Uncertainty K:	3 dB

Vibrations

(under ISO 28927-4): 6.41 m/s²Uncertainty K: 1.16 m/s²

- **Delivery contents**

- 1 x pneumatic angle grinder
- 1 x parting disc
- 1 x assembly key
- 1 x 1/4" Allen key
- 1 x compressed air connection

- **Safety instructions for pneumatic tools**



BEFORE USE, PLEASE READ FIRST THE OPERATING INSTRUCTIONS CAREFULLY. THESE FORM PART OF THE DEVICE AND MUST BE AVAILABLE AT ALL TIMES!

⚠ WARNING! The use of pneumatic tools must comply with fundamental safety precautions serving to rule out all risks of fire, electric shock, and injury. Before first use, please read and observe without fail the information in these operating instructions, and keep these in a safe place. The manufacturer accepts no liability for any damage or injury incurred through failure to observe these operating instructions.

⚠ WARNING! The specified hazards are foreseeable risks associated with the general use of handheld pneumatic angle grinders. Nevertheless, the user must also assess specific risks that may arise as a result of each and every use.

⚠ WARNING!

DANGER OF INJURY!

Shut off the compressed air supply before changing tools and before configuration and maintenance work.

⚠ WARNING!

EXPLOSION HAZARD!

- Never use petrol or other flammable fluids to clean the pneumatic device! Sparking may ignite any vapours trapped in the pneumatic device and cause it to explode. Do not work with the device in a potentially explosive environment where there are flammable liquids, gases, or dusts. Do not process materials that are or may become easily flammable or explosive.

GENERAL SAFETY RULES

- For multiple hazards: The safety instructions must be read and understood before configuration, operation, repair, maintenance,

and exchange of accessories on the pneumatic angle grinder and before all work near the machine. If this is not the case, there may be grievous injury as a result.

- The pneumatic angle grinder should be configured, set, and used exclusively by correspondingly qualified and trained operating personnel.
- This machine may not be altered. Alterations may compromise the effectiveness of the safety measures and increase the risks for the operating personnel.
- The safety instructions may not become lost – give these to the operating personnel.
- Never use damaged pneumatic angle grinders.
- The pneumatic angle grinder must be inspected regularly for the clear legibility of all rated values and labels as demanded under this section of ISO 11148. If necessary, the employer/user must contact the manufacturer for replacement labels.

HAZARDS FROM FLYING PARTS

- A fracturing workpiece, accessory, or machine tool can eject parts at high speed.
- Impact resistant eye protection must be worn when the pneumatic

angle grinder is being operated. The degree of this requisite protection should be rated separately for every single use.

- Ensure that the workpiece is fixed securely in place.
- Ensure that the parting disc is clamped securely to the pneumatic angle grinder.
- Check that the parting disc's maximum operating speed (in rpm) is equal to or greater than the spindle's rated speed. Brushes should not be fitted to machines when their speeds are greater than the maximum values approved for brushes.
- Make sure that the protective cowl is fitted, is in good working condition, has been secured properly, and is inspected at regular intervals.
- Check regularly that the pneumatic angle grinder's speed is not greater than that specified on the machine. These speed tests must be conducted without attached parting disc and in accordance with the manufacturer's instructions.
- Check that the clamping flanges are used in accordance with the manufacturer's specifications and that they are plane and in good working condition, e.g. uncracked and unfractured.

- Check that there is no damage or wear on the spindle and spindle thread.
- Check that there can be no hazards posed by sparks and debris generated during use.
- The pneumatic angle grinder must be disconnected from its power supply before maintenance and before the parting disc is replaced.

TRAPPING HAZARDS

There is a risk of strangulation, scalping, and/or other cutting injury when loose clothing, jewellery, necklaces, hair, or gloves are not kept away from the machine and its accessories.

HAZARDS DURING OPERATION

- Avoid contact with the rotating spindle and attached parting disc to prevent cutting injuries to hands and other parts of the body.
 - Using the machine may expose the operating personnel's hands to hazards such as e.g. cuts, scrapes, and heat. Wear suitable gloves to protect the hands.
 - The operating and the maintenance personnel must be physically able to handle the machine's position, size, mass, and power output.
- Hold the machine correctly: Be prepared to counteract the usual or sudden movements – keep both hands ready.
 - Make sure that your body is balanced and that you are standing on a stable surface.
 - Activate a startup or shutdown control device in the event of power outage.
 - Use only those lubricants recommended by the manufacturer.
 - Goggles must be worn; gloves and protective clothing are recommended.
 - A hard hat must be worn for overhead work.
 - Specify the runout time when this is longer than 5 s; it is recommended urgently to place the pneumatic angle grinder in a protected place.
 - For abrasive cutting work, the workpiece must be supported in such a manner that the parting slit maintains a constant or increasing width during the whole work.
 - If the parting disc jams in a parting slit, the pneumatic angle grinder must be switched OFF and the parting disc loosened. Before resuming operation, check that the parting disc has been secured properly and is not damaged.

- Grinding and parting discs may not be used for face grinding (exception: face grinding wheels). Pneumatic angle grinders may not be used at circumferential speeds greater than the maximum value specified for an abrasive.
- The operating personnel must make sure that there is nobody standing nearby.
- Personal protective equipment such as suitable gloves, aprons, and hard hats must be used.
- The sparks generated by parting work may ignite clothing and cause serious burns. Make sure that the sparks do not contact clothing. Wear fire retardant clothing, and make sure that there is a pail of water nearby.

HAZARDS FROM REPEATED MOVEMENTS

- Using a pneumatic angle grinder for work related activities may cause unpleasant sensations in the operating personnel's hands, arms, neck, shoulders, and other parts of the body.
- When using a pneumatic angle grinder, the operating personnel should adopt a comfortable posture, stand on a stable surface, and avoid postures making it difficult to maintain balance.

The operating personnel should change their posture during long work periods, thereby helping to minimise unpleasant sensations and fatigue.

- If the operating personnel should feel symptoms like e.g. constant or recurrent nausea, complaints, throbbing, pain, tingling, numbness, burning, or stiffness, these should not be ignored. The operating personnel should report this to the employer and consult a qualified medical expert.

HAZARDS FROM ACCESSORIES

- Disconnect the pneumatic angle grinder from the power source before fitting or replacing the machine tool or accessory.
- Use exclusively those accessories and consumables of the sizes and types recommended by the manufacturer of the pneumatic angle grinder. Do not use any other size or type of accessories and consumables.
- Make sure that the parting disc size is compatible with that of the pneumatic angle grinder and that the parting disc fits on the spindle.
- Make sure that the parting disc's thread type and size correspond exactly to the spindle thread's type and size.

- Before use, first inspect the abrasive. Do not use parting discs that may have been dropped or that exhibit spalling, cracks, or other defects.
- Make sure that before use the parting disc has been secured properly and tightened adequately. The pneumatic angle grinder must be operated for at least one minute at idle speed in a safe position. The machine must be switched OFF immediately there is considerable vibrations or other damage, and their cause identified.
- The spindle's measurements and other key data must be examined if there is to be no contact between the end of the spindle and the base of openings for straight and flaring cup wheels or threaded grinding rods designed for mounting on machine spindles.
- In the case of parting discs supplied with or designed for use with adapters or adapter bushings, the user must ensure that the adapter or the adapter bushing does not contact the face side of the clamping flange and that the clamping force generates enough rotational drive to prevent the parting disc from slipping.
- If clamping flanges are provided for a range of parting disc types and sizes, always fit that clamping flange matching the parting disc used.
- Before and after using the machine tool, avoid direct contact: it may still be hot or have sharp edges.
- The parting disc must be stored and handled in accordance with the manufacturer's instructions.

HAZARDS AT THE WORKPLACE

- Slipping, tripping, and falling are the predominant causes of injuries at work. Take note of surfaces that have become slippery through the use of the machine and of tripping hazards posed by the air or hydraulic hose.
- Proceed carefully in unfamiliar environments. There may be hidden dangers in the form of electric or other supply cables.
- The pneumatic angle grinder is not designed for use in potentially explosive atmospheres and is not insulated against contact with electrical power sources.
- Make sure that there are no electrical lines, gas piping, etc., that may pose a hazard in the event of damage caused by the machine in use.

HAZARDS FROM DUST AND VAPOURS

- The dusts and vapours generated by pneumatic angle grinders may be detrimental to health (e.g. cancer, birth defects, asthma, dermatitis). These risks must be assessed without fail and the corresponding regulating mechanisms implemented.
- This risk assessment should extend to the dusts generated by the machine in use and to the potential raising of dust deposits.
- The pneumatic angle grinder must be operated and serviced as recommended in these instructions if the release of dust and vapours is to be minimised.
- The exhaust air must be extracted in such a manner that the dust raised in dusty environments is reduced to a minimum.
- If dusts and vapours are generated, the main task is to check these at the place of their release.
- All machine fitted installations or accessories designed to capture, extract, or suppress airborne dust or vapours should be used and serviced in accordance with the manufacturer's instructions.
- The consumables / machine tools must be selected, serviced, and replaced in compliance with the

recommendations in these instructions if there is to be no unnecessary increase to dust and vapour levels.

- Use respirator equipment as set down in your employer's instructions or in the work and health protection rules.
- Processing certain materials may emit dust and vapours that in turn may lead to a potentially explosive environment.

HAZARDS FROM NOISE

- The effects of high noise levels may cause permanent damage to hearing when there is inadequate protection. This may lead to loss of hearing and other problems, e.g. tinnitus (ringing, buzzing, whistling, or humming in the ears).
- These risks must be assessed without fail and the corresponding regulating mechanisms implemented.
- Regulating mechanisms suitable for minimising risks include e.g. the use of insulating materials that suppress ringing noises on the workpieces.
- Use hearing protection equipment as set down in your employer's instructions or in the work and health protection rules.

- The pneumatic angle grinder must be operated and serviced as recommended in these instructions if there is to be no unnecessary increase to noise levels.
- If the pneumatic angle grinder is fitted with a silencer, always make sure that this is in place and in full working order when the machine is operating.
- The consumables / machine tools must be selected, serviced, and replaced in compliance with the recommendations in these instructions if there is to be no unnecessary increase to noise levels.
- if there is to be no unnecessary increase to vibration levels.
- Do not let the machine tool chatter on the workpiece: this will in all probability increase the vibrations to a great extent.
- The consumables / machine tools must be selected, serviced, and replaced in compliance with the recommendations in these instructions if there is to be no unnecessary increase to vibration levels.
- Whenever possible, use a column, clamp, or balancing device to hold the machine's mass.
- Keep a reliable, but not too tight grip on the machine, noting the force of your manual response: vibration levels tend to increase with tighter grips.
- Use suitable intermediate wheels with bonded abrasives.

HAZARDS FROM VIBRATIONS

- Vibrations can prove detrimental to the nerves and blood circulation in hands and arms.
- When working in cold environments, wear warm clothing, and keep your hands warm and dry.
- If you start feeling numbness, tingling, or pain in your fingers or hands, or the skin of your fingers or hands starts turning white, stop work with the pneumatic angle grinder, notify your employer, and seek medical advice.
- The pneumatic angle grinder must be operated and serviced as recommended in these instructions

ADDITIONAL SAFETY INSTRUCTIONS FOR PNEUMATIC MACHINES

- Compressed air can cause grievous injury.
- When the machine is not in use and before replacing accessories or performing repairs, make sure that the air supply has been shut off, the air hose is unpressurised, and the machine has been disconnected from the air supply.

Safety instructions for pneumatic tools

- Never direct the air flow towards yourself or any other person.
- Thrashing hoses can cause grievous injury. So always check that the hoses and their fasteners are undamaged and have not detached.
- Locking pins must be used on universal swivel (jaw) couplings. Whipcheck hose fasteners must be used as protection against a failing hose-machine and hose-hose connector.
- Make sure that the maximum pressure specified on the machine is not exceeded.
- Never carry pneumatic machines by their hoses.
- Use the device only for applications it has been designed for!
- Do not overload the device.



Never use bottled hydrogen, oxygen, carbon dioxide, or other gases as an energy source: these can cause explosions and therefore serious injury.



DANGER! Keep your hands and limbs away from rotating parts. Otherwise, there is danger of injury.

- Make sure that the motor oil SAE 10-20 is applied correctly for the optimal lubrication of the pneumatic device (see Section "Operation" on page 15). Contact with eyes or skin can cause inflammation or irritation. It is therefore important that the motor oil is applied with great care into the compressed air connection on the pneumatic devices.

● Warnings specific to the pneumatic angle grinder

- Before fitting a parting disc, after every tool repair, and before the first use of an angle grinder, always check the speed dial and make sure that the angle grinder's actual idle speed at 6.3 bar does not exceed the speed stamped or printed on the type plate. Furthermore, all angle grinders in use must be examined at least once a shift.
- Make sure that the parting disc has been fitted correctly and the parting disc nut tightened securely. The parting disc should not sit too tightly or too loosely.
- Check that the speed specified on the parting disc is at least equal to the rated speed of the pneumatic angle grinder.

Otherwise, accessories turning faster than permitted may be damaged irreparably.

- Make sure that the parting disc size is appropriate for the pneumatic angle grinder and that the parting disc fits on the spindle.
- Parting discs must be stored and handled with care and in accordance with the manufacturer's instructions.
- Inspect the parting disc before use, and discard all that have spalled, fractured, or sustained any other damage.
- Before use, make sure that the parting disc has been fitted correctly and tightened securely, and let the device run idle for thirty seconds in a safe place. Stop the machine immediately there are considerable vibrations or defects. If this is the case, examine the devices and identify the cause.
- Do not use separate adapters or adapter bushes: use instead parting discs with a larger hole diameter.
- Always use the recommended guard supplied with the pneumatic angle grinder. The opening in the guard must face away from the operator.
- Do not use angle grinders for face cutting.

- The parting disc continues rotating even after the device has been switched OFF. After switching OFF, the device may not be put down until the parting disc has come to a complete stop. This precautionary measure serves to prevent not only serious accidents, but also dust and chips from being sucked into the devices.

● Operation

● Before starting up

Fit the parting disc

Disconnect the compressed air supply from the compressed air connection.

Use the assembly key [7] to lock the spindle in place, at the same time loosening the hex screw and flange with the Allen key [8].

Fit the new parting disc [6] and flange on the spindle. Use the Allen key [8] to tighten firmly the Allen screws. Check that the parting disc has been fitted correctly and can rotate without hindrance!

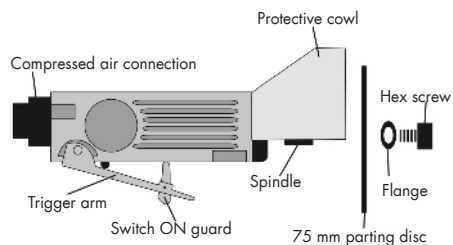

Compressed air supply and connection. Use filtered, lubricated, and regulated compressed air only. The following figure illustrates the correct way

Operation

of connecting to the compressed air system, and tool effectiveness and life is extended as a result.

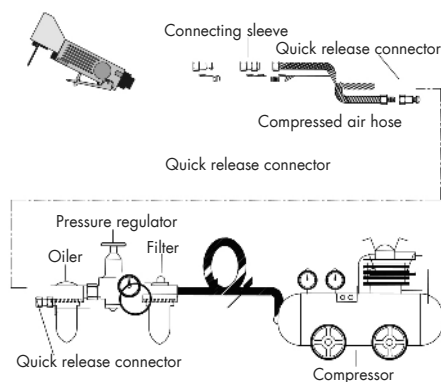

Before first use and thereafter at regular intervals, apply a few drops of pneumatic equipment or motor oil SAE 10-20 into the compressed air connection on the pneumatic device. After every 3–4 operating hours, use the assembly key to remove the screw plug **9** in the oil reservoir. Fill the oil reservoir with pneumatic equipment or motor oil SAE 10-20, and insert the screw plug back. Wrap some Teflon sealing tape around the thread on the air connections. Screw the air connections into the pneumatic devices.

● Starting up

Put on protective clothing and goggles.
OTHERWISE THERE IS DANGER OF INJURY!

Check that the parting disc has been tightened securely.

Check that the workpiece is supported or has been locked in place correctly. A C clamp is recommended on loose workpieces.

Make sure that generated sparks do not pose any danger, i.e. they cannot contact any persons or ignite flammable substances.

Connect the compressed air supply. To do so, connect the compressed air source to the compressed air connection.

Press the switch ON guard towards the chuck. Press the trigger arm, and perform the cutting work. The device rotates at the maximum speed when the trigger arm is tightened to the stop. Regulate the tightening pressure and therefore the speed for the optimal grinding results.

● Switching OFF

Release the trigger arm **2** to switch OFF the pneumatic angle grinder.

After work, disconnect the device from the compressed air source.

Note: First detach the hose from the compressed air source, and then remove the supply hose from the device. This prevents the supply hose from whirling out of control.

● Maintenance

If the machine is to enjoy a long service life and operate without problems, it is important that the following maintenance instructions are followed. The pneumatic angle grinder must be lubricated regularly if it is to operate flawlessly at all times.

ATTENTION: DISCONNECT COMPRESSED AIR BEFORE MAINTENANCE WORK!

Keep the pneumatic devices clean. Turn over the tool so that the compressed air connection points upwards, and apply a few drops of pneumatic equipment or motor oil SAE 10-20 into the compressed air connection on the pneumatic devices.

Press the trigger arm **7** to distribute the oil more evenly. Hold a cloth or absorbent paper towel in front of the exhaust air openings, and let the device run in idle mode for a few seconds.

ATTENTION! EXCESS OIL IS BLOWN OUT. KEEP THE DISCHARGE HOLE AWAY FROM PERSONS AND OBJECTS.

Speed and vibrations must be checked every time after maintenance and care.

The pneumatic tool should be kept and stored in a dry room. Make sure that no moisture can enter inside the pneumatic device.

Check regularly the spindles, threads, and clamping mechanisms for wear, and the tolerances for fitting abrasives.

Before all maintenance, clean the device of hazardous substances that have deposited on it (during work processes). Avoid all skin contact with these substances. Hazardous dust coming into contact with skin may cause serious dermatitis. Dust that is generated or raised during maintenance work can be breathed in.

● Warranty and service information

Creative Marketing Consulting GmbH warranty

Dear Customer,

The warranty for this device is 3 years from the date of purchase. In the event of product defects, you have legal rights against the retailer of this product. Our warranty, outlined below, does not limit your statutory rights.

● Warranty terms

The warranty period begins on the date of purchase. Please retain the original sales receipt. This document is required as your proof of purchase.

Should this product have a material or manufacturing error within three years of the purchase date, the product will be repaired or replaced – dependent on our choice - by us at no cost to you. This warranty service requires that you retain proof of purchase (sales receipt) for the defective device for the three year period and that you briefly explain in writing

what the fault entails and when it occurred.

If the defect is covered by our warranty, we will return the repaired device or a replacement thereof. A repair or exchange of the device does not start a new warranty period.

● Extent of warranty

The device has been manufactured according to strict quality guidelines and meticulously examined before delivery.

The warranty applies to defects in material or manufacture. This warranty does not extend to product parts which are subject to normal wear and tear and can thus be regarded as consumable parts, or for damages to fragile parts, e.g. switches, rechargeable batteries, or parts made from glass.

This warranty is void if the product is damaged, improperly used, or serviced. For proper use of the product, all of the instructions given in the operating instructions must be followed precisely. Uses and acts that the operating instructions dissuade or warn against are to be avoided without question.

The product is only intended for private use and is not for commercial use. The warranty becomes void, in the event of misuse and improper use, use of force, and any interference not carried out by our authorised service branch.

● Processing of warranty claims

Please follow the instructions below to ensure quick processing of your claim: When inquiring about your product please have your receipt and product number (e.g. IAN) ready as your proof of purchase. The product number can be found on the type plate, an engraving, the cover page of your instructions (bottom left), or the sticker on the back or bottom. Should you have any functional fault or other error, first contact the service department

listed below by phone or email. You can then forward a product recognized as defective with a proof of purchase (sales receipt) and a statement indicating what the fault entails and when it occurred to the service address, which will be given at no cost to you for postage.



Note:

You can download this handbook and many more, as well as product videos and software at www.lidl-service.com.

How to contact us:

GB, IE, NI

Name: C. M. C. GmbH
Website: www.cmc-creative.de
E-mail: service.gb@cmc-creative.de
Phone: 0-808-189-0652
Registered office: Germany

IAN 292193

Please note that the following address is not a service address. Please first contact the service point named above.

Address:

C. M. C. GmbH
Katharina-Loth-Str. 15
66386 St. Ingbert
Germany

● **Environmental notes and disposal information**



® Always recycle the tool, accessories and packaging in an environmentally-friendly manner.



Do not dispose of pneumatic devices in household waste! Whenever possible, devices that are no longer functional should be recycled. Contact your local retailer for information.

● **Declaration of Conformity**

We,

C. M. C. GmbH

Responsible for documentation: Mark Uhle
Katharina-Loth-Str. 15
66386 St. Ingbert
Germany

declare in our sole responsibility the product

AIR ANGLE GRINDER

IAN: **292193**
Article no.: **2087**
Year of manufacture: **2018/04**
Model: **PDT5 6.3 A1**

meets the basic safety requirements of European Directives

Machinery Directive:

2006/42/EC

and their amendments.

The conformity assessment is based on the following harmonised standards:

EN ISO 11148-7:2012





St. Ingbert, 07/11/17

C.M.C. GmbH
Katharina-Loth-Str. 15
66386 St. Ingbert
Telefon: +49 8872 8989720
Telefax: +49 8872 8989729

pp Marc Uhle – Documentation Officer

Symbolforklaring	Side	20
Indledning	Side	20
Formålsbestemt anvendelse	Side	20
Udstyr	Side	20
Tekniske data	Side	20
Leveringsomfang	Side	21
Sikkerhedshenvisninger for trykluftværktøj	Side	21
Specifikke advarsler for trykluft-vinkelslibere	Side	29
Betjening	Side	30
Før ibrugtagning	Side	30
Ibrugtagning	Side	30
Sluk	Side	31
Vedligehold	Side	31
Oplysninger om garanti og serviceafvikling	Side	31
Garantibetingelser	Side	31
Garantiens omfang	Side	32
Afvikling af garantisager	Side	32
Miljøhenvisninger og oplysninger vedrørende bortskafning	Side	33
EF-konformitetserklæring	Side	33

Symbolforklaring

	Læs betjeningsvejledningen!		Bemærk
	Bær høreværn, åndedrætsbeskyttelse, beskyttelsesbriller og beskyttelseshandsker.		Overhold advarsels- og sikkerhedshenvisningerne!
	Trykluftslange		Anvend aldrig brint, ilt, kuldioxid eller andre gasser på flaske som energikilde.
	Bortskaf emballagen og apparatet miljøvenligt!		Sørg for regelmæssig smøring!

TRYKLUFT-VINKELSLIBER PDTS 6.3 A1

● Indledning



Hjerteligt tillykke! Du har valgt et produkt af høj kvalitet. Lær produktet at kende inden første ibrugtagning.

Læs hertil sikkerhedsanvisningerne opmærksomt igennem. Kun tilsvarende instruerede personer må tage dette produkt i brug.

OPBEVARES UTILGÆNGELIGT FOR BØRN!

● Formålsbestemt anvendelse

Trykluft-vinkelsliberen drives med trykluft og er beregnet til håndværksmæssig brug. Den kan anvendes til lettere arbejdsopgaver, hvor metaldele skal skilles fra hinanden. Ved hjælp af beskyttelsesbriller skal brugeren beskytte sig selv mod brudstykker og mod tilfældig kontakt med sliberen. Forsigtig! Dette apparat må kun bruges som oplyst her.

● Udstyr

- 1 Trykluft-tilslutning
- 2 Aftrækkerhåndtag
- 3 Startspærre
- 4 Hus
- 5 Sikkerhedskappe
- 6 Skæreskive
- 7 Montagenøgle
- 8 Indersekskantsnøgle
- 9 Lukkeskrue

● Tekniske data

Produkt:	Trykluft-vinkelsliber
Model:	PDTS 6.3 A1
Driftstryk:	6,3 bar
Tryklufttilslutning:	1/4" (6,35mm)
Tomgangsomedrejningstal:	19.000 min ⁻¹
Skæreskive:	Ø 75 x 2,0 x Ø 9,5 mm
Spindel-Ø:	9,5 mm
Længde:	185 mm
Vægt:	0,7 kg
Støjværdier (i henhold til EN ISO 15744):	L _{WA} : 102,6 dB L _{PA} : 91,6 dB
Usikkerhed K:	3 dB

Vibration

(i henhold til ISO 28927-4): 6,41 m/s²

Usikkerhed K: 1,16 m/s²

● Leveringsomfang

- 1x trykluft-vinkelsliber
- 1x skæreskive
- 1x montagenøgle
- 1x indersekskantnøgle 1/4"
- 1x tryklufttilslutning

● Sikkerhedshenvisninger for trykluftværktøj



LÆS VENLIGST HELE BETJENINGSVEJLEDNINGEN GRUNDIGT FØR BRUG. DEN HØRER TIL APPARATET OG SKAL ALTID VÆRE TILGÆNGELIG!

▲ WARNING! Når trykluftværktøjer anvendes, skal der altid træffes grundlæggende sikkerhedsforanstaltninger for at udelukke risici for ild, strømstød og personskader. Læs venligst altid inden første brug alle anvisningerne i denne driftsvejledning, og opbevar den omhyggeligt. Fabrikanten overtager ikke noget ansvar for skader eller kvæstelser, der opstår, fordi driftsvejledningen ikke blev fulgt.

▲ WARNING! De nævnte risici er forudsigelige i forbindelse med den generelle brug af håndholdte trykluft-vinkelslibere. Dog skal brugeren ud over dette vurdere de specifikke risici, der kan opstå på grund af den aktuelle brug.

▲ WARNING!

FARE FOR TILSKADEKOMST!

Afbryd tryklufforsyningen før skift af værktøj, før en indstilling ændres eller vedligeholdelsesarbejde gennemføres.

▲ WARNING!

EKSPLOSIONSFARE!

- Anvend aldrig benzin eller andre antændelige væsker til rensning af trykluftapparatet! Tilbageblevne dampe i apparatet kan antændes af gnister og bevirke, at trykluftapparatet eksploderer. Arbejd ikke med apparatet i eksplosionsfarlige omgivelser, hvor der findes brændbare væsker, gasser eller støv. Bearbejd ikke nogen materialer, som er potentielt let antændelige eller som er eller kan være eksplosive.

GENERELLE SIKKERHEDSREGLER

- Vedrørende forskellige forekommende risici: Man skal have læst og forstået sikkerhedsanvisningerne, før der gennemføres indstillinger, reparation, vedligehold og udskiftning af tilbehørdele på apparatet og før der arbejdes i nærheden af apparatet. Er dette ikke tilfældet, kan der ske alvorlige personskader.
- Trykluft-vinkelsliberen bør udelukkende sættes op, indstilles eller anvendes af tilsvarende kvalificerede og uddannede operatører.
- Der må ikke foretages nogen ændringer på apparatet. Ændringer kan påvirke sikkerhedsforanstaltninger negativt og øge risikoen for brugeren.
- Sikkerhedsanvisningerne må ikke gå tabt — giv dem videre til brugeren.
- Benyt aldrig en trykluft-vinkelsliber, som er beskadiget.
- Udstyret skal regelmæssigt undersøges for fejl og mangler for at kontrollere, at trykluft-vinkelsliberen er forsynet med de i denne del af ISO 11148 krævede tydeligt læselige dimensioneringsværdier og mærkninger. Arbejdsgiveren/brugeren skal om nødvendigt henvende sig til fabrikanten for at få nye skilte.

RISICI PÅ GRUND AF UDSLYNGEDE DELE

- Ved brud af emnet eller tilbehørdele eller endda af selve værktøjet kan dele slynges ud med stor hastighed.
- Ved brug af trykluft-vinkelsliberen skal man derfor altid bære en slagfast øjenbeskyttelse. Omfanget af den fornødne beskyttelse skal vurderes gang for gang i forhold til den enkelte arbejdsopgave.
- Det skal kontrolleres, at emnet er fastgjort på sikker måde.
- Det skal kontrolleres, at skæreskiven er spændt fast til trykluft-vinkelsliberen på sikker måde.
- Det skal kontrolleres, at skæreskivens maksimale driftsømdrejningstal, omregnet til omdrejninger pr. minut, er lig med eller større end spindlens dimensioneringsværdi. Der må ikke anbringes nogen børster på apparatet, som har et højere omdrejningstal end det tilladte maksimale omdrejningstal for børster.
- Det skal kontrolleres, at sikkerhedskappen er monteret, at den er i god stand, at den er fastgjort korrekt og at den bliver set efter med jævne mellemrum.
- Det skal kontrolleres regelmæssigt, at trykluft-vinkelsliberens omdrej-

ningstal ikke er højere end det på apparatet angivne omdrejningstal. Denne kontrol af omdrejningstal skal gennemføres uden fastspændt skæreskive og i henhold til fabrikantens anvisninger.

- Det skal kontrolleres, om spænde-flangerne anvendes i henhold til fabrikantens oplysninger og om de er jævne og i god stand, dvs. uden revner eller knæk.
- Det skal kontrolleres, om spindel og spindelgevind er beskadigede eller slidte.
- Det skal sikres, at de ved brug dannede gnister og stumper ikke udgør nogen fare.
- Trykluftvinkelsliberens forbindelse til energiforsyningen skal afbrydes før skift af skæreskive og før vedligehold.

FARE FOR AT BLIVE HÆNGENDE

Der er fare for at blive kvalt eller skalperet eller at få snitsår, når løst siddende tøj, smykker, halskæder, hår eller handsker ikke holdes på afstand fra apparatet og dets tilbehørdele.

FARER I DRIFT

- Undgå kontakt med den roterende spindel og den monterede skæreskive for at undgå snitsår på hænderne eller andre kropsdele.

- Ved brug af apparatet kan brugerens hænder være udsat for farer som f. eks. snitsår, hudafskrabninger og varme. Bær egnede handsker til at beskytte hænderne.
- Operatøren og servicepersonalet skal fysisk være i stand til at håndtere apparatets størrelse, masse og effekt.
- Hold apparatet på den rigtige måde: Vær forberedt på at modvirke de sædvanlige eller pludselige bevægelser – vær parat med begge hænder.
- Pas på, at din krop er i ligevægt, og at du har sikkert fæste.
- Frigiv styreanordningen til opstart eller standsning i tilfælde af en afbrydelse af energiforsyningen.
- Brug kun de af fabrikanten anbefalede smøremidler.
- En beskyttelsesbrille skal altid bæres. Det anbefales at bære beskyttelsehandsker og beskyttelsestøj.
- Ved alt arbejde over hovedhøjde skal der bæres beskyttelsehjelm.
- Efterløbstiden skal oplyses, såfremt den er længere end 5 sekunder, og det anbefales at anbringe trykluftvinkelsliberen i en sikker position, når den lægges bort.
- Ved vinkelslibere skal emnet støttes på en sådan måde,

- at skærespalten hele tiden har en konstant eller en tiltagende bredde, mens der arbejdes.
- Hvis skæreskiven er fastklemt i en skærespalte, skal trykluftvinkelsliberen slukkes og skæreskiven løsnes. Før fortsat brug skal det kontrolleres, om skæreskiven stadig sidder rigtigt fast og om den er beskadiget.
 - Slibeskiver og skæreskiver må ikke anvendes til sideslibning (undtagelse: slibeskiver til sideslibning). Trykluftvinkelslibere må ikke anvendes med et omdrejningstal, der ligger over et skærereds-kabs maksimale omdrejningstal.
 - Brugeren skal forvise sig om, at der ikke står nogen personer i de umiddelbare omgivelser.
 - Personligt sikkerhedsudstyr som egnede handsker, forklæder og beskyttelseshjelme skal anvendes.
 - Gnister, som dannes ved gennemskæringen, kan antænde tøjet og bewirke alvorlige forbrændinger. Det skal sikres, at der ikke falder gnister på tøjet. Bær brandhæmmende tøj og sørg for, at der står en spand med vand i nærheden.
- arbejdsrelaterede opgaver kan der hos operatøren muligvis optræde ubehagelige fornemmelser i hænder og arme, i hals- og skulderområdet og i andre legemsdele.
- Ved brug af en trykluftvinkelsliber skal operatøren indtage en bekvem kropsholdning og samtidigt være opmærksom på sikkert fæste og undgå kropsholdninger, som er ufordelagtige eller hvor det er vanskeligt at holde balancen. Operatøren skal i tilfælde af langvarige arbejdsopgaver skifte kropsholdning. Det hjælper til at undgå ubehageligheder og træthed.
 - Såfremt en operatør konstaterer symptomer som f.eks. vedvarende eller gentagne gange optrædende utilpashed, gener, banken, smerte, kriblen, følelseløshed, stivhed eller en brændende fornemmelse, må disse signaler ikke ignoreres. Operatøren skal meddele dette til arbejdsgiveren og søge en tilsvarende kvalificeret læge.

FARER PÅ GRUND AF GENTAGNE BEVÆGELSER

- Ved brug af en trykluftvinkelsliber til gennemførelse af

FARER I FORBINDELSE MED TILBEHØRDELE

- Før montage eller udskiftning af apparatets værktøj eller tilbehør skal trykluftvinkelsliberens forbindelse til energiforsyningen altid afbrydes.

- Brug udelukkende tilbehørdele og forbrugsmaterialer i de størrelser og af de typer, som trykluftvinkelsliberens fabrikant anbefaler. Brug ingen andre typer eller størrelser, hvad angår tilbehørdele og forbrugsmaterialer.
- Sørg for, at skæreskivens mål er passende for trykluftvinkelsliberen og at skæreskiven passer på spindlen.
- Kontroller, at skæreskivens gevindtype og -størrelse svarer præcist til spindelgevindets gevindtype og -størrelse.
- Gennemfør før brug et eftersyn af skæreredskabet. Brug ingen skæreskiver, der måske er faldet ned eller som har ridser eller andre fejl eller hvor materiale er afsplintret.
- Det skal sikres, at skæreskiven før brug er blevet fastgjort korrekt og at den er spændt rigtigt fast. Trykluftvinkelsliberen skal køre i mindst 1 minut i en sikker position med et tomgangsomdrejningstal. Maskinen skal straks slukkes, hvis der konstateres kraftige vibrationer eller andre skader. Årsagen til disse fejl skal bestemmes.
- Ved at kontrollere spindelens mål og andre vigtige data skal det undgås, at spindelenden rører ved bunden af slibepotter, slibekegler eller slibestifte med gevindindsatse, som er beregnet til at blive anbragt på maskinspindler.
- Ved skæreskiver, der leveres eller skal anvendes med reduceringsstykker eller -bøsninger, skal brugeren sikre, at reduceringsstykket eller reduceringsbøsningen ikke rører ved spændeflangens forreste endeflade og at der gennem spændekraften er en tilstrækkelig rotationsdrivkraft, som forhindrer skæreskiven i at blive forskubbet.
- I de tilfælde, hvor spændeflanger medfølger til forskellige skæreskivers typer og størrelser, fastgør venligst altid den korrekte spændeflange for den benyttede skæreskive.
- Undgå direkte kontakt før og efter brug af maskinværktøjet, fordi det kan være varmt eller skarpkantet.
- Skæreskiven skal opbevares og håndteres i henhold til fabrikanrens instruktioner.

FARER PÅ ARBEJDSPLADSEN

- At skride, at snuble og at falde er hovedårsagerne for kvæstelser og uheld på arbejdspladsen. Pas på ved overflader, som i forbindelse med brug af udstyret er blevet smattede, og vær opmærksom på faren for at snuble over luft- eller hydraulikslangen.

- Vær forsigtig i ukendte omgivelser. Der kan være skjulte farer på grund af strøm- eller andre forsyningsledninger.
- Trykluft-vinkelsliberen er ikke beregnet til brug i eksplosive atmosfærer, og den er ikke isoleret mod kontakt med elektriske strømkilder.
- Kontroller, at der ikke findes nogen elektriske ledninger, gasrørledninger osv., som i tilfælde af beskadigelse i forbindelse med brug af apparatet kan udgøre en farerisiko.

FARE PÅ GRUND AF STØV OG DAMPE

- Det støv og de dampe, der opstår i forbindelse med brugen af trykluft-vinkelslibere, kan medføre helbredsskader (som f. eks. kræft, medfødte skavanker, astma og/eller dermatitis); det er uundgåeligt at gennemføre en risikovurdering med hensyn til disse risici og at indføre tilsvarende regelsæt.
- Det ved brug af udstyret opstående støv og det herved muligvis ophvirvlede allerede eksisterende støv skal inddrages i risikovurderingen.
- Trykluft-vinkelsliberen skal anvendes og vedligeholdes i henhold til de i denne vejledning indeholdte anbefalinger for at reducere udslippet af støv og dampe til det mindst mulige omfang.
- Returluften skal bortledes på en sådan måde, at ophvirvling af støv i støvholdige omgivelser reduceres til det mindst mulige omfang.
- Hvis der opstår støv eller dampe, må hovedopgaven bestå i at kontrollere dem på det sted, hvor de slipper ud.
- Alle på maskinen anbragte indbygnings- eller tilbehørdele til opsamling, afsugning eller undertrykkelse af omkringflyvende støv eller dampe skal anvendes og vedligeholdes i henhold til fabrikantens instruktioner.
- Forbrugsmaterialer/apparatets redskaber skal vælges, vedligeholdes og udskiftes i henhold til anbefalingerne i denne vejledning for at undgå en unødvendig intensivering af støv- eller dampudviklingen.
- Brug udstyr til åndedrætsbeskyttelse i henhold til din arbejdsgivers instruktioner eller som krævet i gældende lov om arbejdssikkerhed og til beskyttelse af helbredet.
- Bearbejdningen af bestemte materialer kan forårsage en emission af støv og dampe, hvad der igen kan føre til dannelse af en eksplosiv omgivelse.

FARER PÅ GRUND AF STØJ

- Ved utilstrækkelig eller manglende brug af høreværn kan påvirkningen fra høje støjniveauer bevirke skader på eller tab af hørelsen og også skabe andre problemer som f. eks. tinnitus (ringe-, suse-, pibe- eller summelyde i øret).
- Det er uundgåeligt at gennemføre en risikovurdering med hensyn til disse risici og at indføre tilsvarende regelsæt.
- Til de reguleringsmekanismer, som er egnede til at minimere risikoen, hører forholdsregler som f. eks. brugen af isolerende materialer for at undgå ringelyde, som opstår på emnet.
- Brug udstyr til at beskytte hørelsen i henhold til din arbejdsgivers instruktioner eller som krævet i gældende lov om arbejdssikkerhed og til beskyttelse af helbredet.
- Trykluft-vinkelsliberen skal anvendes og vedligeholdes i henhold til de i denne vejledning indeholdte anbefalinger for at reducere udslippet af støv og dampe til det mindst mulige omfang.
- Hvis trykluft-vinkelsliberen er udstyret med en lyd-dæmper, skal man sørge for, at denne altid er på plads og i driftsklar stand, når apparatet er i drift.

- Forbrugsmaterialer/apparatets redskaber skal vælges, vedligeholdes og udskiftes i henhold til anbefalingerne i denne vejledning for at undgå en unødvendig forøgelse af støjniveauet.

FARER PÅ GRUND AF VIBRATIONER

- Påvirkningen fra vibrationer kan føre til skader på nerverne og til forstyrrelser i blodomløbet i hænder og arme.
- Bær ved arbejde i kolde omgivelser varmt tøj, og hold dine hænder varme og tørre.
- Hvis du fornemmer døvhed, kriblen eller smerter i dine fingre eller hænder eller huden på dine fingre og hænder bliver hvid, skal du stoppe arbejdet med trykluft-vinkelsliberen. Meddel dette til din arbejdsgiver, og søg læge.
- Trykluft-vinkelsliberen skal anvendes og vedligeholdes i henhold til de i denne vejledning indeholdte anbefalinger for at undgå en unødigt forstærkning af vibrationerne.
- Lad ikke apparatets værktøj rasle på emnet, fordi dette med høj sandsynlighed vil føre til en væsentlig forstærkning af vibrationerne.
- Forbrugsmaterialer/apparatets redskaber skal vælges,

vedligeholdes og udskiftes i henhold til anbefalingerne i denne vejledning for at undgå en unødvendig forstærkning af vibrationerne.

- Brug i videst muligt omfang et stativ, en opspænding eller en tilsvarende anordning til at holde apparatets vægt.
- Hold apparatet på ikke alt for fast, men sikker måde, og tag hensyn til de nødvendige håndre-aktionskræfter, fordi vibrationsrisikoen som regel øges, jo større holdekræfter man anvender.
- Benyt mellemlag, når de er beregnet til de bundne slibemidler.

EKSTRA SIKKERHEDSANVISINGER TIL PNEUMATISKE MASKINER

- Trykluft kan medføre alvorlige kvæstelser.
- I tilfælde af, at maskinen ikke bruges, og også før udskiftning af reservedele eller før reparationsarbejde skal man sørge for, at der er lukket af for lufttilførslen, at luftslangen ikke står under tryk og at apparatets forbindelse til luftforsyningen er afbrudt.
- Ret aldrig luftstrømmen mod dig selv eller mod andre personer.
- Slinger, som slynger rundt, kan forårsage alvorlige kvæstelser.

Kontroller derfor altid, om slanger og deres fastgøringselementer er ubeskadigede og at de ikke har løsnet sig.

- Hvis der bruges universelle drejekoblinger, skal der benyttes låsestifte; whipcheck-slangesikringer skal anvendes for at give beskyttelse i tilfælde af, at en forbindelse mellem slange og apparat eller mellem slangerne svigter.
- Sørg for, at det på apparatet oplyste maksimale tryk ikke overskrides.
- Bær aldrig luftdrevet udstyr i slangen.
- Brug apparatet kun til de anvendelsesområder, som det er blevet konstrueret til!
- Overbelast ikke apparatet.



Anvend aldrig brint, ilt, kuldioxid eller andre gasser på flaske som energikilde til dette værktøj, fordi dette kan føre til en eksplosion og således til alvorlige kvæstelser.



FARE! Hold dine hænder eller andre lemmer på afstand fra roterende dele. Ellers er der fare for kvæstelser.

- Sørg for korrekt anvendelse af motorolien SAE 10-20 til optimal smøring af trykluftapparatet (se kapitlet Betjening s. 30). Ved øjen- eller hudkontakt kan der opstå betændelser eller hudirritationer. Derfor er det vigtigt, at motorolien kommes omhyggeligt og forsigtigt ind i trykluftapparaternes tryklufttilslutning.

● **Specifikke advarsler for trykluft-vinkelslibere**

- Inden en skæreskive sættes på, efter enhver reparation af værktøj eller inden første brug af en vinkelsliber skal det altid sikres ved hjælp af en fartmåler, at vinkelsliberens effektive tomgangsomdrejningstal ved 6,3 bar ikke overskrider det på typeskiltet stemplede eller trykte omdrejningstal. Tilsvarende skal vinkelslibere, som er i brug, kontrolleres mindst en gang inden for hvert skifteholds arbejdstid.
- Det skal kontrolleres, at skæreskiven er korrekt monteret og at skæreskivens møtrik er spændt godt fast. Skæreskiven skal hverken sidde for fast eller for løst.
- Kontroller, at det på skæreskiven oplyste omdrejningstal mindst er lig med trykluft-vinkelsliberens nominelle omdrejningstal. Tilbehør, som roterer hurtigere end tilladt, kan herved blive ødelagt.
- Sørg for, at skæreskivens mål er passende for trykluft-vinkelsliberen og at skæreskiven passer på spindlen.
- Skæreskiver skal altid opbevares og håndteres forsigtigt og i henhold til fabrikantens anvisninger.
- Undersøg skæreskiven før brug, og benyt ikke nogen skæreskive, som er revnet eller hvor noget er afsplintret eller hvor der konstateres en anden fejl.
- Kontroller før brug, at skæreskiven er anbragt og fastspændt på korrekt måde, og lad så apparatet køre i en sikker position uden belastning i 30 sekunder. Stands straks apparatet, hvis der forekommer kraftige vibrationer eller der konstateres mangler. Når en sådan tilstand indtræder, skal apparatet undersøges for at finde frem til årsagen.
- Anvend ikke nogen særskilte reduceringsbøsninger eller mellemstykker for at kunne benytte skæreskiver med en større hul diameter.
- Brug altid den anbefalede og sammen med trykluft-vinkelsliberen leverede sikkerhedsanordning for skæreskiven.

Specifikke advarsler for trykluft-vinkelslibere / Betjening

- Sikkerhedsanordningens åbning skal vende bort fra brugeren.
- Skæreskiver må ikke anvendes til sideskæring.
 - Skæreskiven fortsætter med at rotere, også efter at apparatet er blevet slukket. Efter at apparatet er blevet slukket, må man først lægge apparatet bort, når skæreskiven står helt stille. Bortset fra, at alvorlige uheld forhindres på denne måde, bevirker denne sikkerhedsforanstaltning, at støv og spåner ikke suges ind i apparatet.

● Betjening

● Før ibrugtagning

Skæreskiven monteres.

Afbryd forbindelsen mellem tryklufforsyningen og tryklufftilslutningen.

Brug montagenøglen [7] til at låse spindlen fast, herved løsner du sekskantskruen og flangen med indersekskantnøglen [8].

Sæt den nye skæreskive [6] og flange på spindlen. Skru indersekskantskruen fast med indersekskantnøglen [8]. Kontroller, at skæreskiven er monteret på den rigtige måde, og at den kan dreje frit!

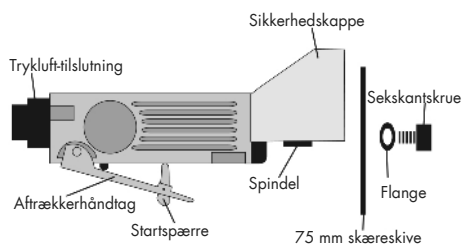

Tryklufforsyning og tilslutning. Brug udelukkende filterret, smøret og reguleret trykluft. Det følgende billede viser den korrekte tilslutningsmetode til trykluffsystemet, som øger værktøjets effektivitet og levetid.

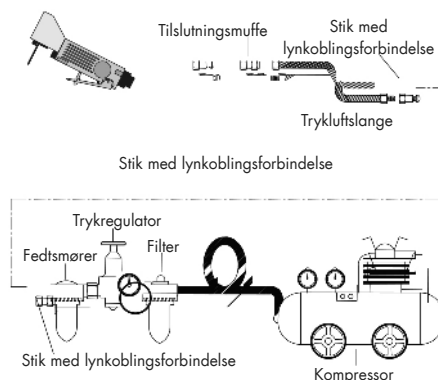

Tilfør inden første brug og med jævne mellemrum nogle dråber olie til trykluffapparater eller motorolie SAE 10-20 i trykluffapparatets tryklufftilslutning. Hver 3. – 4. driftstime skal oliereservoirets lukkeskrue [9] fjernes med montagenøglen. Oliereservoiret fyldes med olie til trykluffapparater eller motorolie SAE 10-20, og lukkeskruen drejes ind igen. Lufttilslutningernes gevind omvikles med noget teflon-tætningsbånd. Skru lufttilslutningerne ind i trykluffapparaterne.

● Ibrugtagning

Tag beskyttelsestøj og beskyttelsesbriller på. ELLERS ER DER FARE FOR KVÆSTELSER!

Kontroller, om skæreskiven er spændt fast! Kontroller, om emnet ligger rigtigt hhv. er låst fast. Ved løse emner anbefales det at bruge en skruevinge.

Sørg for, at gnister, som opstår ved brug, ikke udgør nogen fare, dvs. at de ikke kan ramme personer og at de ikke kan sætte antændelige substanser i brand.

Etabler tryklufttilslutningen. Forbind hertil trykluftkilden med tryklufttilslutningen.

Tryk startspærren hen imod spændepatronen. Betjen aftrækkerhåndtaget og gennemfør skærearbejdet. Når håndtaget trykkes helt ned, arbejder apparatet med højeste hastighed. Reguler med variabelt tryk omdrejningshastigheden for at opnå optimale sliberesultater.

● Sluk

Slip aftrækkerhåndtaget [2] for at slukke for trykluft-vinkelsliberen.

Afbyd efter afsluttet arbejde apparatets forbindelse til trykluftkilden.

Bemærk: Løsn først slangen fra trykluftkilden, og fjern først herefter forsyningsslangen fra apparatet. På denne måde undgår du, at forsyningsslangen hvirvler ukontrolleret rundt.

● Vedligehold

For at sikre en lang levetid og en fejlfri drift er det vigtigt at overholde de nedenstående vedligeholdelsesanvisninger. En regelmæssig smøring danner forudsætningen for trykluft-vinkelsliberens vedvarende fejlfrie funktion.

OBS: FØR SERVICEARBEJDE SKAL TRYKLUFFTILSLUTNINGEN FJERNES!

Hold altid trykluftapparaterne rene! Vend værktøjet om, så tryklufttilslutningen vender opad. Kom så nogle dråber olie til trykluftapparater eller motorolie SAE 10-20 i trykluftapparaternes tryklufttilslutning.

Betjen aftrækkerhåndtaget [7], så olien spredes bedre. Hold en klud eller et absorberende papirtørklæde foran luftudslipåbningerne, og lad apparatet køre i tomgang i få sekunder.

PAS PÅ! OVERSKYDENDE OLIE BLÆSES UD. HOLD UDSLIPSÅBNINGEN BORTE FRA PERSONER ELLER GENSTANDE.

Hastighed og vibration skal kontrolleres efter hvert vedligeholds- og istandsættelsesarbejde.

Trykluftværktøjet skal opbevares i tørre rum. Pas på, at der ikke trænger noget fugt ind i trykluftapparatets indre.

Kontroller regelmæssigt spindlerne, gevindene og spændeanordningerne for slid og slør angående optagelse af sliberedskaber.

Rens før vedligeholdelsen apparatet for farlige substanser, der har aflejret sig på det (på grund af arbejdsprocesser). Undgå enhver hudkontakt med disse substanser. Når huden kommer i berøring med farligt støv, kan det udløse en alvorlig dermatitis. Hvis støv dannes eller hvirvles op under vedligeholdelsen, kan det blive indåndet.

● Oplysninger om garanti og serviceafvikling

Garanti fra Creative Marketing Consulting GmbH

Kære kunde, på dette apparat har du 3 års garanti fra købsdatoen af. I tilfælde af mangler ved dette produkt har du lovmæssige rettigheder over for sælgeren af dette produkt. Disse lovmæssige rettigheder begrænses ikke af vores forneden beskrevne garanti.

● Garantibetingelser

Garantiperioden går fra købsdatoen. Opbevar venligst den originale kassebon. Denne kvittering kræves som dokumentation for købet.

Hvis der inden for 3 år fra dette produkts købsdato opstår materiale- eller fabriktionsfejl, så repareres eller erstattes – efter vores valg – produktet af os

Oplysninger om garanti og serviceafvikling

uden omkostninger for dig. Denne garantiydelse forudsætter, at det defekte apparat og dokumentation på køb (kassebon) fremlægges inden for 3-års garanti-perioden sammen med en kort, skriftlig beskrivelse af fejlen og hvornår den er opstået.

Hvis fejlen er omfattet af vores garanti, får du derefter det reparerede eller et nyt apparat. Ved reparation eller udskiftning af apparatet begynder der ikke en ny garantiperiode.

● Garantiens omfang

Apparatet er produceret i henhold til strenge kvalitetskrav, og før levering er det blevet afprøvet grundigt.

Garantien gælder for materiale- eller fabriktionsfejl. Garantien omfatter ikke produktdele, der udsættes for normal slitage og dermed kan betragtes som sliddele. Garantien dækker heller ikke beskadigelser på følsomme komponenter som f.eks. omskiftere, batterier eller dele, der er lavet af glas.

Denne garanti bortfalder, når produktet er blevet beskadiget eller når det er blevet brugt eller vedligeholdt på ikke formålsbestemt eller forkert måde. Til formålsbestemt brug af produktet skal man nøje følge alle de instruktioner, som står i den originale brugsvejledning. Anvendelsesformål og handlinger, som frarådes eller som der advares imod i betjeningsvejledningen, skal ubetinget undgås.

Produktet er kun beregnet til privat og ikke til erhvervsmæssig brug. Ved misbrug og uhensigtsmæssig behandling, anvendelse af vold og ved indgreb, som ikke er foretaget af vores autoriserede serviceafdeling, ophører garantien.

● Afvikling af garantisager

For at kunne garantere en hurtig sagsbehandling af dit anliggende bedes du følge disse anvisninger: Opbevar kassebonen og artikelnummeret (f.eks. IAN) som købsbevis, så disse kan fremlæg-

ges på forespørgsel. Artikelnummeret er angivet på typeskiltet, ved en indgravering, på forsiden af vejledningen (nederst til venstre) eller på en mærkat på bag- eller undersiden. Hvis der forekommer funktionsfejl eller andre mangler, skal du først kontakte den forneden nævnte serviceafdeling telefonisk eller via e-mail. Et produkt, der er registreret som defekt, kan du derefter sende portofrit til den meddelte serviceadresse med vedlæggelse af købsbeviset (kassebon) og angivelsen af, hvori manglen består, og hvornår den er opstået.



Henvisning:

På www.lidl-service.com kan du downloade denne og mange andre håndbøger, produktvideoer og software.

Kontaktinformationer:

DK

Navn: C. M. C. GmbH
Internetadresse: www.cmc-creative.de
E-Mail: service.dk@cmc-creative.de
Telefon: +49 (0) 6894 9989752
(normal takst tysk fastnet)
Sæde: Tyskland

IAN 292193

Bemærk venligst, at den følgende adresse ikke er en serviceadresse. Kontakt først ovenstående serviceafdeling.

Adresse:

C. M. C. GmbH
Katharina-Loth-Str. 15
DE-66386 St. Ingbert
TYSKLAND

● Miljøhenvisninger og oplysninger vedrørende bortskafning

® Apparat, tilbehør og emballage skal afleveres til miljøvenlig genbrug.

 Trykluftapparater må ikke bortskaffes sammen med almindeligt husholdningsaffald. Hvis det er muligt, skal ikke længere funktionsdygtige apparater afleveres til genbrug. Spørg om råd hos din lokale forhandler.

● EF-konformitetserklæring

Vi, virksomheden

C. M. C. GmbH

Dokumentansvarlig: Marc Uhle

Katharina-Loth-Str. 15

66386 St. Ingbert

erklærer som eneansvarlig, at produktet

trykluft-vinkelsliber

IAN: **292193**
Art.-nr.: **2087**
Produktionsår: **2018/04**
Model: **PDTS 6.3 A1**

opfylder de væsentlige sikkerhedskrav, som er fastlagte i de europæiske direktiver

Maskindirektiv:

2006/42/EF

og i disse ændringer.

Til evaluering af konformiteten blev følgende harmoniserede normer anvendt:

EN ISO 11148-7:2012

St. Ingbert, 07-11-2017

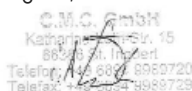
C.M.C. GmbH
Katharina-Loth-Str. 15
66386 St. Ingbert
Telefon: +49 62 254 9959720
Telefax: +49 62 254 9959729

ppa. Marc Uhle - ansvarlig for dokumenterne

/// **PARKSIDE**



Legende van de gebruikte pictogrammen	Pagina 36
Inleiding	Pagina 36
Gebruik conform de voorschriften	Pagina 36
Uitrusting	Pagina 36
Technische gegevens	Pagina 36
Leveringsomvang	Pagina 37
Veiligheidsaanwijzingen voor persluchtgereedschappen	Pagina 37
Perslucht-doorslijper Specifieke waarschuwingen	Pagina 45
Bediening	Pagina 47
Voor de inbedrijfstelling	Pagina 47
Inbedrijfstelling	Pagina 47
Uitschakelen	Pagina 47
Onderhoud	Pagina 48
Aanwijzingen over garantie en afhandelen van de service	Pagina 48
Garantievoorwaarden	Pagina 48
Omvang van de garantie	Pagina 48
Afwikkeling in geval van garantie	Pagina 49
Milieu- en verwijderingsinformatie	Pagina 49
EG-conformiteitsverklaring	Pagina 50

Legende van de gebruikte pictogrammen

	Lees de bedieningshandleiding!		Aanwijzing
	Draag gehoorbescherming, een ademhalings-/stofmasker, een veiligheidsbril en veiligheidshandschoenen.		Neem de waarschuwings- en veiligheidsinstructies in acht!
	Perslucht slang		Gebruik nooit waterstof, zuurstof, kooldioxide of een ander gas in flessen als energiebron.
	Voer de verpakking en het apparaat op een milieuvriendelijke wijze af!		Olie regelmatig!

**PERSLUCHT-DOORSLIJPER
PDTS 6.3 A1**

● **Inleiding**



Hartelijk gefeliciteerd! U hebt gekozen voor een hoogwaardig product. Leer het product voor de eerste ingebruikname kennen. Lees hiertoe aandachtig de veiligheidsaanwijzingen. De ingebruikname van dit product mag alleen door geïnstrueerde personen gebeuren.

BUITEN HET BEREIK VAN KINDEREN HOUDEN!

● **Gebruik conform de voorschriften**

De perslucht-doorslijper is een persluchtgereedschap voor handmatig gebruik. Hij kan worden gebruikt voor lichte snijwerkzaamheden van metaal. De bediener moet zich met een veiligheidsbril beschermen tegen brokstukken en toevallig contact met de slijpmachine. Voorzichtig! Dit apparaat mag alleen zoals vermeld worden gebruikt.

● **Uitrusting**

- 1 Perslucht-aansluiting
- 2 Trekker
- 3 Inschakelbeveiliging
- 4 Behuizing
- 5 Beschermkap
- 6 Snijmes
- 7 Montagesleutel
- 8 Inbussleutel
- 9 Sluitschroef

● **Technische gegevens**

Product:	perslucht-doorslijper
Model:	PDTS 6.3 A1
Werkdruk:	6,3 bar
Persluchtaansluiting:	1/4" (6,35mm)
Stationair toerental:	19000 omw/min
Snijmes:	Ø 75 x 2,0 x Ø 9,5 mm
Spindel-Ø:	9,5 mm
Lengte:	185 mm
Gewicht:	0,7 kg
Geluidsindicatoren: (conform EN ISO 15744):	L _{WA} : 102,6 dB L _{PA} : 91,6 dB
Onzekerheid K:	3 dB
Trilling (conform ISO 28927-4):	6,41 m/s ²
Onzekerheid K:	1,16 m/s ²

● Leveringsomvang

- 1x perslucht-doorslijper
- 1x snijschijf
- 1x montagesleutel
- 1x inbussleutel 1/4"
- 1x perslucht-aansluiting

● Veiligheidsaanwijzingen voor persluchtgereedschappen



LEES DE HANDLEIDING AANDACHTIG VOOR HET GEBRUIK. ZE IS EEN ONDERDEEL VAN HET TOESTEL EN MOET OP ELK MOMENT BESCHIKBAAR ZIJN!

⚠ WARNING! Wanneer persluchtgereedschappen worden gebruikt, moeten elementaire veiligheidsmaatregelen worden nageleefd om de risico's van brand, elektrische schok en letsels van personen uit te sluiten. Lees en neem, vóór de eerste inbedrijfstelling, absoluut de aanwijzingen in deze handleiding in acht en bewaar de handleiding goed. Voor schade of persoonlijke letsels die ontstaan doordat deze handleiding niet in acht werd genomen, is de fabrikant niet aansprakelijk.

⚠ WARNING! De vermelde gevaren zijn te voorzien voor het algemene gebruik van handmatige perslucht-doorslijpers. De gebruiker moet

/// PARKSIDE

daarnaast specifieke risico's beoordelen, die bij elk gebruik kunnen optreden.

⚠ WARNING!

GEVAAR VOOR LETSEL!

Koppel de persluchttoevoer los voordat u gereedschappen vervangt, instelt en onderhoudswerkzaamheden uitvoert.

⚠ WARNING!

ONTPLOFFINGSGEVAAR!

- Gebruik nooit benzine of andere ontvlambare vloeistoffen om het persluchttoestel te reinigen! Dampen die in het persluchttoestel zijn achtergebleven, kunnen ontsteken door vonken en tot ontploffing van het persluchttoestel leiden. Werk niet met het toestel in een explosiegevaarlijke omgeving, waarin zich brandbare vloeistoffen, gasen of stoffen bevinden. Bewerk geen materialen die mogelijk licht ontvlambaar of explosief zijn of kunnen zijn.

ALGEMENE VEILIGHEIDSREGELS

- Voor meerdere risico's: de veiligheidsaanwijzingen moeten vóór de installatie, het gebruik, de reparatie, het onderhoud en het vervangen van toebehoren van de perslucht-doorslijper en ook vóór

werkzaamheden in de buurt van de machine worden gelezen en begrepen. Wordt dit niet gedaan, dan kan dit tot ernstige lichamelijke letsels leiden.

- De perslucht-doorslijper mag uitsluitend door daartoe gekwalificeerde en geschoolde bedieners worden geïnstalleerd, ingesteld of gebruikt.
- Er mogen geen wijzigingen aan deze machine worden uitgevoerd. Wijzigingen kunnen de doeltreffendheid van de veiligheidsmaatregelen verminderen en de risico's voor de bediener verhogen.
- De veiligheidsaanwijzingen mogen niet verloren gaan. Geef ze aan de bediener.
- Gebruik nooit beschadigde perslucht-doorslijpers.
- De machines moeten regelmatig aan een inspectie worden onderworpen, om te controleren of de perslucht-doorslijper gemarkeerd is met de in dit deel van ISO 11148 vereiste duidelijk leesbare opgegeven waarden en markeringen. De werkgever/gebruiker moet contact opnemen met de fabrikant, om indien nodig reserveplaatjes te krijgen.

RISICO'S DOOR WEGSLINGERENDE DELEN

- Bij een breuk van het werkstuk of van toebehoren of zelfs van het machinegereedschap zelf kunnen delen met een hoge snelheid worden weggeslingerd.
- Bij het gebruik van een perslucht-doorsnijder moet altijd slagvaste oogbescherming worden gedragen. De graad van de vereiste oogbescherming dient voor elk individueel gebruik apart te worden beoordeeld.
- Men dient ervoor te zorgen dat het werkstuk stevig is bevestigd.
- Men dient ervoor te zorgen dat de snijschijf veilig op de perslucht-doorslijper is opgespannen.
- Men dient te controleren of het maximale bedrijfstoerental van de snijschijf, omgerekend in omwentelingen per minuut, gelijk is aan of hoger dan het opgegeven toerental van de spindel. Er mogen geen borstels op machines worden aangebracht, waarvan het toerental hoger is dan het maximaal toegestane toerental voor borstels.
- Controleer of de beschermkap gemonteerd is, of ze in goede staat is en correct bevestigd en zorg ervoor dat ze regelmatig wordt gecontroleerd.

- Er dient regelmatig te worden getest of het toerental van de perslucht-doorslijper niet hoger is dan het toerental dat op de machine wordt vermeld. Deze toerentalcontroles moeten zonder een opgespannen snijschijf en volgens de aanwijzingen van de fabrikant worden uitgevoerd.
- Er dient te worden getest of de spanflens volgens de specificaties van de fabrikant wordt gebruikt en of ze in goede staat is, bijv. zonder scheuren en barsten en of ze vlak is.
- Er dient te worden getest of spindel en spindelschroefdraad beschadigd of versleten zijn.
- Er dient te worden gecontroleerd of vonken en afval die ontstaan bij het gebruik, niet gevaarlijk zijn.
- De perslucht-doorslijper moet worden losgekoppeld van de energietoevoer alvorens de snijschijf wordt vervangen en onderhoud wordt uitgevoerd.

RISICO'S DOOR VERSTRIKKEN

Er kan verstikkings-, scalpeer- en/of snijletselgevaar bestaan, wanneer loszittende kleding, juwelen, halskettingen, haren of handschoenen niet uit de buurt van de machine worden gehouden.

RISICO'S TIJDENS HET GEBRUIK

- Vermijd contact met de roterende spindel en gemonteerde snijschijf om snijwonden aan handen of andere lichaamsdelen te vermijden.
- Bij gebruik van de machine kunnen de handen van de bediener worden blootgesteld aan gevaren zoals snijden, schaafwonden en hitte. Draag geschikte handschoenen om de handen te beschermen.
- De bediener en het onderhoudspersoneel moeten fysiek in staat zijn om de grootte, de massa en het vermogen van de machine te hanteren.
- Houd de machine juist: wees voorbereid om de normale of plotse bewegingen tegen te gaan – houd beide handen klaar.
- Zorg ervoor dat uw lichaam in evenwicht is en dat u stevig staat.
- Geef het bedieningsorgaan vrij voor het starten of stopzetten in geval van een stroomonderbreking.
- Gebruik uitsluitend de smeermiddelen die die fabrikant aanbeveelt.
- Het is verplicht om een veiligheidsbril te dragen; veiligheidshandschoenen en beschermende kledij worden aanbevolen.

- Bij werkzaamheden boven het hoofd moet een veiligheidshelm worden gedragen.
- Geef de uitlooptijd aan, voor zover die langer dan 5 s duurt en het moet worden aanbevolen, om de perslucht-doorslijper op een veilige plaats weg te leggen.
- Bij het doorslijpen moet het werkstuk zo worden ondersteund dat de breedte van de snijgleuf tijdens heel de bewerking constant is of breder wordt.
- Wanneer de snijschijf in een snijgleuf komt vast te zitten, moet de perslucht-doorslijper worden uitgeschakeld en de snijschijf worden losgemaakt. Voordat men verderwerkt, dient te worden getest of de snijschijf nog correct bevestigd is en niet beschadigd.
- Slijpschijven en doorsnijpschijven mogen niet worden gebruikt om zijdelings te slijpen (uitzondering: slijpschijven om zijdelings te slijpen). Perslucht-doorslijpers mogen bij niet meer dan het maximale omtrektoerental van een scheidingsmiddel worden gebruikt.
- De bediener moet garanderen dat er geen omstaanders in de onmiddellijke omgeving zijn.
- De persoonlijke beschermingsmiddelen zoals geschikte handschoenen, schorten en veiligheidshelmen moeten worden gebruikt.
- Vonken die door het snijden ontstaan, kunnen de kleding doen ontbranden en ernstige brandwonden veroorzaken. Er dient te worden gegarandeerd dat de vonken niet op de kleding vallen. Draag brandvertragende kleding en zorg ervoor dat er een emmer water in de buurt staat.

RISICO'S DOOR HERHAALDE BEWEGINGEN

- Tijdens het gebruik van een perslucht-doorslijper voor het uitvoeren van werkgerelateerde activiteiten, is het mogelijk dat de bediener onaangename gewaarwordingen in de handen en armen heeft en ook in de nek en schouders of in andere lichaamsdelen.
- Tijdens het gebruik van een perslucht-doorslijper dient de bediener een comfortabele lichaamshouding aan te nemen, ervoor te zorgen dat hij/zij stevig staat en ongemakkelijke lichaamshoudingen of die waarbij hij/zij moeilijk het evenwicht kan bewaren, te vermijden. Tijdens langdurige werkzaamheden dient de bediener van lichaamshouding te veranderen, wat kan helpen om ongemakken en vermoeidheid te vermijden.

- Als de bediener symptomen waarneemt zoals zich blijvend of herhaald onwel voelen, ongemak, trillen, pijn, tintelingen, doofheid, branden of stijfheid, mogen deze signalen niet worden genegeerd. De bediener moet deze aan de werkgever melden en een gekwalificeerde arts raadplegen.
- Er dient te worden gecontroleerd of de snijschijf voor het gebruik correct bevestigd is en vast genoeg is aangetrokken; de perslucht-doorslijper moet minstens 1 min. op een veilige plaats met stationair toerental worden gebruikt; de machine moet onmiddellijk worden uitgeschakeld wanneer aanzienlijke trillingen of andere schade worden waargenomen; de oorzaak van deze fouten moet worden achterhaald.

RISICO'S DOOR TOEBEHOREN

- Koppel de perslucht-doorslijper los van de energietoevoer voordat u het machinegereedschap of toebehoren monteert of vervangt.
- Gebruik uitsluitend toebehoren en verbruiksmaterialen met afmetingen en van types die door de fabrikant van de perslucht-doorslijper worden aanbevolen. Gebruik geen andere types of afmetingen van toebehoren en verbruiksmaterialen.
- Controleer of de maten van de snijschijf compatibel zijn met die van de perslucht-doorslijper en of de snijschijf op de spindel past.
- Controleer of schroefdraadtype en -afmeting van de snijschijf exact overeenkomen met het schroefdraadtype en de -afmeting van de spindelschroefdraad.
- Inspecteer het scheidingsmiddel voordat u het gebruikt. Gebruik geen snijschijven die mogelijk zijn gevallen of die splintervormingen, scheuren of andere fouten vertonen.
- Door controle van de maten en andere belangrijke gegevens van de spindel moet worden vermeden dat het uiteinde van de spindel de bodem aanraakt van de opening van slijppotten, slijpkegels of slijppennen met schroefdraadinzetstukken, die voorzien zijn om machinespindels aan te brengen.
- Bij snijschijven die met reduceerstukken of -bussen worden geleverd of die met reduceerstukken of -bussen moeten worden gebruikt, moet de gebruiker ervoor zorgen dat het reduceerstuk of de reduceerbus de voorkant van het spanvlak niet raakt en dat door de spankracht voldoende rotatie-aandrijving aanwezig is,

- om te vermijden dat de snijschijf verschuift.
- In de gevallen waarin spanflenzen voor verschillende types en afmetingen van snijschijven ter beschikking worden gesteld, bevestigt u altijd de correcte spanflens voor de gebruikte snijschijf.
 - Vermijd voor en na het gebruik direct contact met het machinegereedschap, omdat het warm of scherp kan zijn.
 - De snijschijf moet volgens de aanwijzingen van de fabrikant worden bewaard en gehanteerd.

RISICO'S OP DE WERKVLOER

- Uitschuiven, struikelen en vallen zijn de belangrijkste redenen van letsels op de werkvloer. Pas op voor oppervlakken die door het gebruik van de machine glibberig zijn geworden en voor struikelgevaar door de lucht- en hydraulische slang.
 - Ga voorzichtig tewerk in onbekende omgevingen. Er kunnen verdoken risico's op de loer liggen door stroom- en andere toevoerleidingen.
 - De perslucht-doorslijper is niet bedoeld voor gebruik in explosieve omgevingen en is niet geïsoleerd tegen het contact met elektrische stroombronnen.
- Zorg ervoor dat er geen elektrische leidingen, gasbuisleidingen enz. aanwezig zijn, die in geval van beschadiging door het gebruik van de machine een risico kunnen vormen.

RISICO'S DOOR STOF EN DAMPEN

- De stoffen en dampen die ontstaan bij het gebruik van perslucht-doorslijpers kunnen schade voor de gezondheid (zoals kanker, geboortefwijkingen, astma en/of dermatitis) veroorzaken; het is cruciaal om een risicobeoordeling met betrekking tot deze risico's uit te voeren en geschikte maatregelen te implementeren.
- De risicobeoordeling dient rekening te houden met de stoffen die ontstaan bij het gebruik van de machine en met de aanwezige stoffen die daardoor mogelijk opwaaien.
- De perslucht-doorslijper moet worden gebruikt en onderhouden volgens de in deze handleiding opgenomen aanbevelingen, om de vrijgave van stof en dampen tot een minimum te beperken.
- De afgezogen lucht moet zo worden weggeleid dat het opwaaien van stof in stoffige omgevingen tot een minimum wordt beperkt.

- Indien er stoffen of dampen ontstaan, is de belangrijkste taak om deze op de plaats waar ze vrijkomen te controleren.
- Alle inbouwonderdelen en toebehoren van de machine die voorzien zijn voor het opvangen, afzuigen en onderdrukken van zwevend stof of dampen moeten worden gebruikt en onderhouden volgens de aanwijzingen van de fabrikant.
- De verbruiksmaterialen/machinegereedschappen dienen te worden geselecteerd, onderhouden en vervangen volgens de aanbevelingen van deze handleiding om een onnodige intensivering van de stof- of dampontwikkeling te vermijden.
- Gebruik ademhalingsuitrustingen volgens de aanwijzingen van uw werkgever of zoals vereist door de arbeids- en gezondheidsvoorschriften.
- Het bewerken van bepaalde materialen kan een emissie van stof en dampen veroorzaken, wat op zijn beurt kan leiden tot de ontwikkeling van een explosiegevaarlijke omgeving.
- gehoorbescherming leiden tot permanente gehoorschade, gehoorverlies en andere problemen zoals tinnitus (kletteren, suizen, piepen of zoemen in de oren).
- Het is cruciaal om een risicobeoordeling met betrekking tot deze risico's uit te voeren en gepaste maatregelen te implementeren.
- Tot de geschikte maatregelen om de risico's te verminderen behoren maatregelen zoals het gebruik van isolatiematerialen om kletterende geluiden aan de werkstukken te vermijden.
- Gebruik gehoorbescherming volgens de aanwijzingen van uw werkgever of zoals vereist volgens de arbeids- en gezondheidsvoorschriften.
- De perslucht-doorslijper moet worden gebruikt en onderhouden volgens de in deze handleiding opgenomen aanbevelingen, om een onnodige verhoging van het geluidsniveau te vermijden.
- Zorg er altijd voor dat, wanneer de perslucht-doorslijper is uitgerust met een geluidsdemper, deze gemonteerd is en functioneert wanneer de machine wordt gebruikt.
- De verbruiksmaterialen/machinegereedschappen moeten worden geselecteerd, onderhouden en

RISICO'S DOOR LAWAAI

- De invloed van hoge geluidsniveaus kan bij onvoldoende

vervangen volgens de aanbevelingen van deze handleiding om een onnodige verhoging van het geluidsniveau te vermijden.

RISICO'S DOOR TRILLINGEN

- De invloed van trillingen kan schade aan de zenuwen en storingen in de bloedsomloop in handen en armen veroorzaken.
- Draag bij werkzaamheden in een koude omgeving warme kleding en houd uw handen warm en droog.
- Als u gevoelloosheid, tintelen of pijn in uw vingers of handen merkt of de huid van uw vingers of handen wit verkleurt, zet u het werk met de perslucht-doorslijper stop, brengt u uw werkgever op de hoogte en raadpleegt u een arts.
- De perslucht-doorslijper moet worden gebruikt en onderhouden volgens de in deze handleiding opgenomen aanbevelingen, om een onnodige versterking van de trillingen te vermijden.
- Laat het machinegereedschap niet tegen het werkstuk kletteren, om dat dit hoogst waarschijnlijk tot een aanzienlijke versterking van de trillingen leidt.
- De verbruiksmaterialen/machinegereedschappen moeten worden geselecteerd, onderhouden en

vervangen volgens de aanbevelingen van deze handleiding om een onnodige versterking van de trillingen te vermijden.

- Gebruik altijd wanneer mogelijk een staander, een spanner of een balanceerinrichting om de massa van de machine vast te houden.
- Houd de machine met niet al te vaste, maar wel stevige greep vast met inachtnaam van de nodige hand-reactiekrachten, want naarmate de greepkracht toeneemt, wordt doorgaans ook het trillingsrisico groter.
- Gebruik afstandsplaatjes wanneer deze voor de gebonden slijpmiddelen voorzien zijn.

AANVULLENDE VEILIGHEIDSAANWIJZINGEN VOOR PNEUMATISCHE MACHINES

- Perslucht kan ernstige letsels veroorzaken.
- Wanneer de machine niet wordt gebruikt en om toebehoren te vervangen of reparatiewerkzaamheden uit te voeren, dient u ervoor te zorgen dat de luchttoevoer gesloten is, de luchtslang niet onder druk staat en dat de machine losgekoppeld is van de luchttoevoer.
- Richt de luchtstroom nooit naar uzelf of naar andere personen.

- Slangen die in het rond slaan kunnen ernstige letsels veroorzaken. Controleer daarom altijd of de slangen en hun bevestigingsmiddelen onbeschadigd zijn en niet zijn losgekomen.
- Wanneer universele draaikoppelingen (klauwkoppelingen) worden gebruikt, moeten borgpennen worden gebruikt; Whipcheck-slangbeveiligingen moeten worden gebruikt om bescherming te bieden in geval van het loskomen van de aansluiting van de slang op de machine en van slangen onderling.
- Zorg ervoor dat de maximale druk die op de machine wordt vermeld niet wordt overschreden.
- Draag machines die werken op perslucht nooit aan de slang.

- Gebruik het apparaat alleen in de toepassingsgebieden waarvoor het werd ontworpen!
- Overbelast het apparaat niet.



Gebruik nooit waterstof-, zuurstof-, koolzuurgas of ander gas in flessen als energiebron voor dit gereedschap, omdat dit tot een ontploffing en dus tot ernstige letsels kan leiden.



GEVAAR! Blijf met uw handen en andere ledematen uit de buurt van draaiende onderdelen. Anders bestaat letselgevaar.

- Let op het correcte gebruik van de motorolie SAE 10-20 voor de optimale smering van het perslucht-apparaat (zie hoofdstuk bediening pag. 47). Bij oog- of huidcontact kan het tot ontstekingen of huidirritaties komen. Daarom is het belangrijk dat de motorolie zorgzaam en voorzichtig in de persluchtaansluiting van de persluchtapparaten wordt gebracht.

● Perslucht-doorslijper Specifieke waarschuwingen

- Voor het plaatsen van een snij-schijf, na elke gereedschapsreparatie of voor het eerste gebruik van een doorslijper moet altijd met een tachometer worden gecontroleerd of het reële stationaire toerental van de doorslijper van 6,3 bar het toerental dat op het typeplaatje is gestempeld of gedrukt niet overschrijdt. Ook moeten doorslijpers die worden gebruikt minstens een keer per dienst worden gecontroleerd.

Perslucht-doorslijper Specifieke waarschuwingen

- Er dient op te worden gelet dat de snijschijf juist gemonteerd is en de moeren van de snijschijf vast zijn aangetrokken. De snijschijf mag niet te vast en niet te los zitten.
- Controleer of het toerental dat op de snijschijf is aangegeven minstens gelijk is aan het nominale toerental van de perslucht-doorslijper. Toebehoren dat sneller draait dan toegestaan, kan daarbij vernield worden.
- Controleer of de afmetingen van de snijschijf aangepast zijn voor de doorslijper en of de snijschijf op de spindel past.
- Snijschijven moeten voorzichtig en volgens de aanwijzingen van de fabrikant worden opgeslagen en gehanteerd.
- Inspecteer de snijschijf voor het gebruik en gebruik geen gesplinterde, gebarsten of op een andere manier defecte snijschijf.
- Controleer voor het gebruik of de snijschijf correct is aangebracht en vast is aangetrokken en laat het apparaat zonder last 30 seconden op een veilige positie draaien. Zet het apparaat onmiddellijk stop, wanneer aanzienlijke trillingen optreden of defecten worden vastgesteld. Wanneer dit zo is, controleert u de apparaten om de oorzaak te vinden.
- Gebruik geen afzonderlijke reduceerbussen of adapters om snijschijven met een grotere gatdiameter te kunnen gebruiken.
- Gebruik altijd de aanbevolen met de perslucht-doorslijper geleverde beveiligingsinrichting voor de snijschijf. De opening van de beveiligingsinrichting moet van de bediener weg gericht zijn.
- Gebruik snijschijven niet om zijdelings te snijden.
- De snijschijf draait verder nadat het apparaat is uitgeschakeld. Het apparaat mag na het uitschakelen pas worden weggelegd, wanneer de snijschijf volledig tot stilstand is gekomen. Afgezien van het vermijden van ernstige ongevallen wordt door deze voorzorgsmaatregel vermeden dat stof en spaanders in de apparaten worden gezogen.

● Bediening

● Voor de inbedrijfstelling

Snijschijf monteren

Koppel de persluchttoevoer los van de perslucht-aansluiting.

Gebruik de montagesleutel [7] om de spindel vast te zetten, draai daarbij de inbusschroef los met de inbussleutel [8].

Plaats de nieuwe snijschijf [6] en flens op de spindel. Schroef de inbusschroeven met de inbussleutel [8] vast. Controleer of de snijschijf correct gemonteerd is en vrij kan ronddraaien!

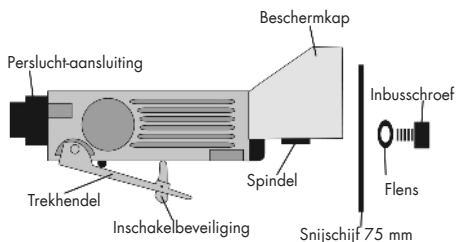

Persluchttoevoer en aansluiting. Gebruik alleen gefilterde, gesmeerde en geregelde perslucht. De volgende afbeelding toont de juiste aansluitmethode op het persluchtstelsel, wat de werking en levensduur van het gereedschap verhoogt.

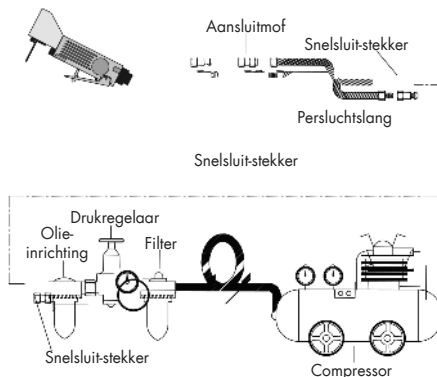

Voeg voor het eerste gebruik en in regelmatige intervallen enkele druppels persluchtapparaatolie of motorolie SAE 10-20 toe in de persluchtaansluiting van het persluchtapparaat. Verwijder telkens na 3-4 bedrijfsuren de sluitschroef [9] van het oliereservoir met de montagesleutel. Vul het oliereservoir met persluchtapparaatolie of motorolie SAE 10-20 en draai de sluitschroef er weer in. Wikkel wat teflon-afdichtband rond de schroefdraad van de luchtaansluitingen. Schroef de luchtaansluitingen in de persluchtapparaten.

● Inbedrijfstelling

Trek de beschermende kleding aan en zet de veiligheidsbril op. **ANDERS IS ER LETSELGEVAAR!**

Controleer of de snijschijf vast is aangetrokken. Controleer of het werkstuk correct wordt ondersteund of is vergrendeld. Bij losse werkstukken is het raadzaam om een bankschroef te gebruiken.

Zorg ervoor dat vonken die optreden bij het gebruik, geen gevaar vormen, d.w.z. dat ze geen personen raken en geen ontvlambare substanties doen ontbranden.

Sluit de persluchtaansluiting aan. Verbind hiertoe de persluchtbron met de persluchtaansluiting.

Druk de inschakelbeveiliging in de richting van de klauwplaat. Trek aan de trekhendel en voer de snijwerkzaamheden uit. Wanneer de hendel volledig wordt aangetrokken, draait het apparaat met zijn hoogste snelheid. Regel met variabele aantrekdruk de draaisnelheid voor optimale slijpresultaten.

● Uitschakelen

Laat de trekhendel [2] los, om de perslucht-doorslijper uit te schakelen.

Koppel het apparaat na afloop van het werk los van de persluchtbron.

Aanwijzing: koppel de slang eerst van de persluchtbron los en pas daarna van het apparaat. Op die manier voorkomt u dat de toevoerslang ongecontroleerd ronddraait.

● Onderhoud

Om een lange levensduur en een defectloze werking te garanderen, is het belangrijk dat de hierna volgende onderhoudsaanwijzingen in acht worden genomen. Voor een permanent perfecte werking van de persluchtdoorslijper is een regelmatige smering een voorwaarde.

LET OP: VERWIJDER DE PERSLUCHTAANSLUITING VOOR ONDERHOUDSWERKZAAMHEDEN!

Houd de persluchtapparaten schoon. Draai het gereedschap om zodat de persluchtaansluiting naar boven wijst en vul enkele druppels persluchtapparaatolie of motorolie SAE 10-20 in de persluchtaansluiting van de persluchtapparaten.

Gebruik de trekhendel , zodat de olie zich beter kan verspreiden. Houd een doek of absorberende papieren doek voor de uitlaatopeningen en laat het apparaat enkele seconden stationair draaien.

LET OP! OVERTOLLIGE OLIE WORDT UITGEBLAZEN. HOUD DE UITLAAT UIT DE BUURT VAN PERSONEN OF VOORWERPEN.

Snelheid en trilling moeten na elk onderhoud en elke reparatie worden gecontroleerd.

Het persluchtgereedschap moet in droge ruimtes worden bewaard. Zorg ervoor dat er geen vocht in het persluchtgereedschap komt.

Controleer de spindels, schroefdraden en spanvoorzieningen regelmatig op slijtage en toleranties voor de opname van slijpmiddelen.

Reinig het apparaat voor het onderhoud en verwijder gevaarlijke substanties die (door het werkproces) hierop zijn terechtgekomen. Vermijd elk huidcontact met deze substanties. Wanneer de

huid in contact komt met gevaarlijke stoffen, kan dit tot zware dermatitis leiden. Wanneer tijdens de onderhoudswerkzaamheden stof wordt geproduceerd of stof opwaait, kan dit worden ingeademd.

● Aanwijzingen over garantie en afhandelen van de service

Garantie van Creative Marketing Consulting GmbH

Geachte klant, u krijgt op dit apparaat 3 jaar garantie vanaf de aankoopdatum. In geval van schade aan dit product kunt u een rechtmatig beroep doen op de verkoper van het product. Deze wettelijke rechten worden door onze hierna vermelde garantie niet beperkt.

● Garantievoorwaarden

De garantietermijn gaat in op de aankoopdatum. Bewaar de originele kassabon zorgvuldig. Dit document geldt als aankoopbewijs.

Wanneer binnen drie jaar na de aankoopdatum van dit product een materiaal- of productiefout optreedt, dan wordt het product door ons – naar onze keuze – gratis voor u gerepareerd of vervangen. De garantie vereist dat defecte apparaten binnen drie jaar vanaf uw aankoop (kassabon) worden ingediend en schriftelijk kort wordt beschreven waar de schade is aangetroffen en wanneer die is opgetreden.

Wanneer het defect onder onze garantie valt, ontvangt u het gerepareerde product of een nieuw product terug. Door de reparatie of de vervanging van het product begint geen nieuwe garantietermijn.

● Omvang van de garantie

Het apparaat wordt volgens strenge kwaliteitsrichtlijnen zorgvuldig geproduceerd en voor levering grondig getest.

De garantie geldt voor materiaal- of productiefouten. De garantie is niet van toepassing op productonderdelen die onderhevig zijn aan normale slijtage en die hierdoor als slijtageonderdelen kunnen worden beschouwd of beschadigingen aan breekbare onderdelen, bijv. schakelaar, accu's of dergelijke onderdelen, die gemaakt zijn van glas.

Deze garantie wordt ongeldig, wanneer het product werd beschadigd, niet correct werd gebruikt of werd onderhouden. Voor een deskundig gebruik van het product dienen alle in de bedieningshandleiding genoemde instructies nauwkeurig in acht te worden genomen. Toepassingsdoeleinden en handelingen waar in de bedieningshandleiding van wordt afgeraden of waar voor gewaarschuwd wordt, moeten absoluut worden vermeden.

Het product is uitsluitend bestemd voor privégebruik en niet voor commerciële doeleinden. Bij verkeerd gebruik en ondeskundige behandeling, bij gebruik van geweld en bij reparaties die niet door een door ons geautoriseerd servicefiliaal zijn uitgevoerd, vervalt de garantie.

● Afwikkeling in geval van garantie

Om een snelle afhandeling van uw reclamatie te waarborgen, dient u de volgende aanwijzingen in acht te nemen: Houd bij alle vragen de kassabon en het artikelnummer (bijv. IAN) als bewijs voor aankoop binnen handbereik. Het artikelnummer vindt u op het typeplaatje, een gravure of het titelblad van uw gebruiksaanwijzing (beneden links) of de sticker op de achter- of onderzijde. Wanneer er storingen in de werking of andere gebreken optreden, dient u eerst telefonisch of per e-mail contact met de hierna genoemde serviceafdeling op te nemen. Een als defect geregistreerd product kunt u dan samen met uw aankoopbewijs (kassabon) en de vermelding over wat het gebrek is en wanneer het is opgetreden, voor u franco verzenden aan het u meegedeelde serviceadres.



Aanwijzing:

Op www.lidl-service.com kunt u deze en nog vele andere gebruiksaanwijzingen, productvideotypen en software downloaden.

Zo kunt u ons bereiken:

NL, BE

Naam: ITSw bv
Internetadres: www.cmc-creative.de
E-mail: itsw@planet.nl
Telefoon: 0031 (0) 900-8724357
Kantoor: Duitsland

IAN 292193

Let erop dat het volgende adres geen serviceadres is. Neem eerst contact op met het hierboven vermelde servicepunt.

Adres:

C. M. C. GmbH
Katharina-Loth-Str. 15
DE-66386 St. Ingbert
DUITSLAND

● Milieu- en verwijderingsinformatie



Apparaat, accessoires en verpakking dienen op een milieuvriendelijke manier te worden gerecycled.



Gooi persluchtgereedschappen niet bij het huisvuil! Wanneer mogelijk, dienen apparaten die niet meer goed functioneren, te worden gerecycled. Vraag uw lokale leverancier om hulp.

● EG-conformiteitsverklaring

Wij,

C. M. C. GmbH

Documentverantwoordelijke: Marc Uhle

Katharina-Loth-Str. 15

D-66386 St. Ingbert

Duitsland

verklaren alleen verantwoordelijk te zijn voor het
feit dat het product

perslucht-doorslijper

IAN: **292193**

Art.nr.: **2087**

Productiejaar: **2018/04**

Model: **PDTS 6.3 A1**

voldoet aan de belangrijke beveiligingsvereisten
die in de Europese Richtlijnen zijn vermeld

Machinerichtlijn:

2006/42/EG

en in de wijzigingen hiervan zijn vastgelegd.

Voor de conformiteitsbeoordeling werd gebruik
gemaakt van de volgende geharmoniseerde
normen:

EN ISO 11148-7:2012

St. Ingbert, 7-11-2017

C.M.C. GmbH
Katharina-Loth-Str. 15
66386 St. Ingbert
Telefon: +49 6354 8969720
Telefax: +49 6354 8969729

bij volmacht Marc Uhle — Verantwoordelijk voor
de documentatie

Legende van de gebruikte pictogrammen	Pagina 52
Inleiding	Pagina 52
Gebruik conform de voorschriften	Pagina 52
Uitrusting	Pagina 52
Technische gegevens	Pagina 52
Leveringsomvang	Pagina 53
Veiligheidsaanwijzingen voor persluchtgereedschappen	Pagina 53
Perslucht-doorslijper Specifieke waarschuwingen	Pagina 61
Bediening	Pagina 63
Voor de inbedrijfstelling	Pagina 63
Inbedrijfstelling	Pagina 63
Uitschakelen	Pagina 63
Onderhoud	Pagina 64
Aanwijzingen over garantie en afhandelen van de service	Pagina 64
Garantievoorwaarden	Pagina 64
Omvang van de garantie	Pagina 64
Afwikkeling in geval van garantie	Pagina 65
Milieu- en verwijderingsinformatie	Pagina 65
EG-conformiteitsverklaring	Pagina 66

Legende van de gebruikte pictogrammen

	Lees de bedieningshandleiding!		Aanwijzing
	Draag gehoorbescherming, een ademhalings-/stofmasker, een veiligheidsbril en veiligheidshandschoenen.		Neem de waarschuwings- en veiligheidsinstructies in acht!
	Perslucht slang		Gebruik nooit waterstof, zuurstof, kooldioxide of een ander gas in flessen als energiebron.
	Voer de verpakking en het apparaat op een milieuvriendelijke wijze af!		Olie regelmatig!

**PERSLUCHT-DOORSLIJPER
PDTS 6.3 A1**

● **Inleiding**



Hartelijk gefeliciteerd! U hebt gekozen voor een hoogwaardig product. Leer het product voor de eerste ingebruikname kennen. Lees hiertoe aandachtig de veiligheidsaanwijzingen. De ingebruikname van dit product mag alleen door geïnstrueerde personen gebeuren.

BUITEN HET BEREIK VAN KINDEREN HOUDEN!

● **Gebruik conform de voorschriften**

De perslucht-doorslijper is een persluchtgereedschap voor handmatig gebruik. Hij kan worden gebruikt voor lichte snijwerkzaamheden van metaal. De bediener moet zich met een veiligheidsbril beschermen tegen brokstukken en toevallig contact met de slijpmachine. Voorzichtig! Dit apparaat mag alleen zoals vermeld worden gebruikt.

● **Uitrusting**

- 1 Perslucht-aansluiting
- 2 Trekker
- 3 Inschakelbeveiliging
- 4 Behuizing
- 5 Beschermkap
- 6 Snijmes
- 7 Montagesleutel
- 8 Inbussleutel
- 9 Sluitschroef

● **Technische gegevens**

Product:	perslucht-doorslijper
Model:	PDTS 6.3 A1
Werkdruk:	6,3 bar
Persluchtaansluiting:	1/4" (6,35mm)
Stationair toerental:	19000 omw/min
Snijmes:	Ø 75 x 2,0 x Ø 9,5 mm
Spindel-Ø:	9,5 mm
Lengte:	185 mm
Gewicht:	0,7 kg
Geluidsindicatoren: (conform EN ISO 15744):	L _{WA} : 102,6 dB L _{PA} : 91,6 dB
Onzekerheid K:	3 dB
Trilling (conform ISO 28927-4):	6,41 m/s ²
Onzekerheid K:	1,16 m/s ²

● Leveringsomvang

- 1x perslucht-doorslijper
- 1x snijschijf
- 1x montagesleutel
- 1x inbussleutel 1/4"
- 1x perslucht-aansluiting

● Veiligheidsaanwijzingen voor persluchtgereedschappen



LEES DE HANDLEIDING AANDACHTIG VOOR HET GEBRUIK. ZE IS EEN ONDERDEEL VAN HET TOESTEL EN MOET OP ELK MOMENT BESCHIKBAAR ZIJN!

▲ WARNING! Wanneer persluchtgereedschappen worden gebruikt, moeten elementaire veiligheidsmaatregelen worden nageleefd om de risico's van brand, elektrische schok en letsels van personen uit te sluiten. Lees en neem, vóór de eerste inbedrijfstelling, absoluut de aanwijzingen in deze handleiding in acht en bewaar de handleiding goed. Voor schade of persoonlijke letsels die ontstaan doordat deze handleiding niet in acht werd genomen, is de fabrikant niet aansprakelijk.

▲ WARNING! De vermelde gevaren zijn te voorzien voor het algemene gebruik van handmatige perslucht-doorslijpers. De gebruiker moet

/// PARKSIDE

daarnaast specifieke risico's beoordelen, die bij elk gebruik kunnen optreden.

▲ WARNING!

GEVAAR VOOR LETSEL!

Koppel de persluchttoevoer los voordat u gereedschappen vervangt, instelt en onderhoudswerkzaamheden uitvoert.

▲ WARNING!

ONTPLOFFINGSGEVAAR!

- Gebruik nooit benzine of andere ontvlambare vloeistoffen om het persluchttoestel te reinigen! Dampen die in het persluchttoestel zijn achtergebleven, kunnen ontsteken door vonken en tot ontploffing van het persluchttoestel leiden. Werk niet met het toestel in een explosiegevaarlijke omgeving, waarin zich brandbare vloeistoffen, gasen of stoffen bevinden. Bewerk geen materialen die mogelijk licht ontvlambaar of explosief zijn of kunnen zijn.

ALGEMENE VEILIGHEIDSREGELS

- Voor meerdere risico's: de veiligheidsaanwijzingen moeten vóór de installatie, het gebruik, de reparatie, het onderhoud en het vervangen van toebehoren van de perslucht-doorslijper en ook vóór

werkzaamheden in de buurt van de machine worden gelezen en begrepen. Wordt dit niet gedaan, dan kan dit tot ernstige lichamelijke letsels leiden.

- De perslucht-doorslijper mag uitsluitend door daartoe gekwalificeerde en geschoolde bedieners worden geïnstalleerd, ingesteld of gebruikt.
- Er mogen geen wijzigingen aan deze machine worden uitgevoerd. Wijzigingen kunnen de doeltreffendheid van de veiligheidsmaatregelen verminderen en de risico's voor de bediener verhogen.
- De veiligheidsaanwijzingen mogen niet verloren gaan. Geef ze aan de bediener.
- Gebruik nooit beschadigde perslucht-doorslijpers.
- De machines moeten regelmatig aan een inspectie worden onderworpen, om te controleren of de perslucht-doorslijper gemarkeerd is met de in dit deel van ISO 11148 vereiste duidelijk leesbare opgegeven waarden en markeringen. De werkgever/gebruiker moet contact opnemen met de fabrikant, om indien nodig reserveplaatjes te krijgen.

RISICO'S DOOR WEGSLINGERENDE DELEN

- Bij een breuk van het werkstuk of van toebehoren of zelfs van het machinegereedschap zelf kunnen delen met een hoge snelheid worden weggeslingerd.
- Bij het gebruik van een perslucht-doorsnijder moet altijd slagvaste oogbescherming worden gedragen. De graad van de vereiste oogbescherming dient voor elk individueel gebruik apart te worden beoordeeld.
- Men dient ervoor te zorgen dat het werkstuk stevig is bevestigd.
- Men dient ervoor te zorgen dat de snijschijf veilig op de perslucht-doorslijper is opgespannen.
- Men dient te controleren of het maximale bedrijfstoerental van de snijschijf, omgerekend in omwentelingen per minuut, gelijk is aan of hoger dan het opgegeven toerental van de spindel. Er mogen geen borstels op machines worden aangebracht, waarvan het toerental hoger is dan het maximaal toegestane toerental voor borstels.
- Controleer of de beschermkap gemonteerd is, of ze in goede staat is en correct bevestigd en zorg ervoor dat ze regelmatig wordt gecontroleerd.

- Er dient regelmatig te worden getest of het toerental van de perslucht-doorslijper niet hoger is dan het toerental dat op de machine wordt vermeld. Deze toerentalcontroles moeten zonder een opgespannen snijschijf en volgens de aanwijzingen van de fabrikant worden uitgevoerd.
- Er dient te worden getest of de spanflens volgens de specificaties van de fabrikant wordt gebruikt en of ze in goede staat is, bijv. zonder scheuren en barsten en of ze vlak is.
- Er dient te worden getest of spindel en spindelschroefdraad beschadigd of versleten zijn.
- Er dient te worden gecontroleerd of vonken en afval die ontstaan bij het gebruik, niet gevaarlijk zijn.
- De perslucht-doorslijper moet worden losgekoppeld van de energietoevoer alvorens de snijschijf wordt vervangen en onderhoud wordt uitgevoerd.

RISICO'S DOOR VERSTRIKKEN

Er kan verstikkings-, scalpeer- en/of snijletselgevaar bestaan, wanneer loszittende kleding, juwelen, halskettingen, haren of handschoenen niet uit de buurt van de machine worden gehouden.

RISICO'S TIJDENS HET GEBRUIK

- Vermijd contact met de roterende spindel en gemonteerde snijschijf om snijwonden aan handen of andere lichaamsdelen te vermijden.
- Bij gebruik van de machine kunnen de handen van de bediener worden blootgesteld aan gevaren zoals snijden, schaafwonden en hitte. Draag geschikte handschoenen om de handen te beschermen.
- De bediener en het onderhoudspersoneel moeten fysiek in staat zijn om de grootte, de massa en het vermogen van de machine te hanteren.
- Houd de machine juist: wees voorbereid om de normale of plotse bewegingen tegen te gaan – houd beide handen klaar.
- Zorg ervoor dat uw lichaam in evenwicht is en dat u stevig staat.
- Geef het bedieningsorgaan vrij voor het starten of stopzetten in geval van een stroomonderbreking.
- Gebruik uitsluitend de smeermiddelen die die fabrikant aanbeveelt.
- Het is verplicht om een veiligheidsbril te dragen; veiligheidshandschoenen en beschermende kledij worden aanbevolen.

- Bij werkzaamheden boven het hoofd moet een veiligheidshelm worden gedragen.
- Geef de uitlooptijd aan, voor zover die langer dan 5 s duurt en het moet worden aanbevolen, om de perslucht-doorslijper op een veilige plaats weg te leggen.
- Bij het doorslijpen moet het werkstuk zo worden ondersteund dat de breedte van de snijgleuf tijdens heel de bewerking constant is of breder wordt.
- Wanneer de snijschijf in een snijgleuf komt vast te zitten, moet de perslucht-doorslijper worden uitgeschakeld en de snijschijf worden losgemaakt. Voordat men verderwerkt, dient te worden getest of de snijschijf nog correct bevestigd is en niet beschadigd.
- Slijpschijven en doorsnijpschijven mogen niet worden gebruikt om zijdelings te slijpen (uitzondering: slijpschijven om zijdelings te slijpen). Perslucht-doorslijpers mogen bij niet meer dan het maximale omtrektoerental van een scheidingsmiddel worden gebruikt.
- De bediener moet garanderen dat er geen omstaanders in de onmiddellijke omgeving zijn.
- De persoonlijke beschermingsmiddelen zoals geschikte handschoenen, schorten en veiligheidshelmen moeten worden gebruikt.
- Vonken die door het snijden ontstaan, kunnen de kleding doen ontbranden en ernstige brandwonden veroorzaken. Er dient te worden gegarandeerd dat de vonken niet op de kleding vallen. Draag brandvertragende kleding en zorg ervoor dat er een emmer water in de buurt staat.

RISICO'S DOOR HERHAALDE BEWEGINGEN

- Tijdens het gebruik van een perslucht-doorslijper voor het uitvoeren van werkgerelateerde activiteiten, is het mogelijk dat de bediener onaangename gewaarwordingen in de handen en armen heeft en ook in de nek en schouders of in andere lichaamsdelen.
- Tijdens het gebruik van een perslucht-doorslijper dient de bediener een comfortabele lichaamshouding aan te nemen, ervoor te zorgen dat hij/zij stevig staat en ongemakkelijke lichaamshoudingen of die waarbij hij/zij moeilijk het evenwicht kan bewaren, te vermijden. Tijdens langdurige werkzaamheden dient de bediener van lichaamshouding te veranderen, wat kan helpen om ongemakken en vermoeidheid te vermijden.

- Als de bediener symptomen waarneemt zoals zich blijvend of herhaald onwel voelen, ongemak, trillen, pijn, tintelingen, doofheid, branden of stijfheid, mogen deze signalen niet worden genegeerd. De bediener moet deze aan de werkgever melden en een gekwalificeerde arts raadplegen.
- Er dient te worden gecontroleerd of de snijschijf voor het gebruik correct bevestigd is en vast genoeg is aangetrokken; de perslucht-doorslijper moet minstens 1 min. op een veilige plaats met stationair toerental worden gebruikt; de machine moet onmiddellijk worden uitgeschakeld wanneer aanzienlijke trillingen of andere schade worden waargenomen; de oorzaak van deze fouten moet worden achterhaald.

RISICO'S DOOR TOEBEHOREN

- Koppel de perslucht-doorslijper los van de energietoevoer voordat u het machinegereedschap of toebehoren monteert of vervangt.
- Gebruik uitsluitend toebehoren en verbruiksmaterialen met afmetingen en van types die door de fabrikant van de perslucht-doorslijper worden aanbevolen. Gebruik geen andere types of afmetingen van toebehoren en verbruiksmaterialen.
- Controleer of de maten van de snijschijf compatibel zijn met die van de perslucht-doorslijper en of de snijschijf op de spindel past.
- Controleer of schroefdraadtype en -afmeting van de snijschijf exact overeenkomen met het schroefdraadtype en de -afmeting van de spindelschroefdraad.
- Inspecteer het scheidingsmiddel voordat u het gebruikt. Gebruik geen snijschijven die mogelijk zijn gevallen of die splintervormingen, scheuren of andere fouten vertonen.
- Door controle van de maten en andere belangrijke gegevens van de spindel moet worden vermeden dat het uiteinde van de spindel de bodem aanraakt van de opening van slijppotten, slijpkegels of slijppennen met schroefdraadinzetstukken, die voorzien zijn om machinespindels aan te brengen.
- Bij snijschijven die met reduceerstukken of -bussen worden geleverd of die met reduceerstukken of -bussen moeten worden gebruikt, moet de gebruiker ervoor zorgen dat het reduceerstuk of de reduceerbus de voorkant van het spanvlak niet raakt en dat door de spankracht voldoende rotatie-aandrijving aanwezig is,

- om te vermijden dat de snijschijf verschuift.
- In de gevallen waarin spanflenzen voor verschillende types en afmetingen van snijschijven ter beschikking worden gesteld, bevestigt u altijd de correcte spanflens voor de gebruikte snijschijf.
 - Vermijd voor en na het gebruik direct contact met het machinegereedschap, omdat het warm of scherp kan zijn.
 - De snijschijf moet volgens de aanwijzingen van de fabrikant worden bewaard en gehanteerd.

RISICO'S OP DE WERKVLOER

- Uitschuiven, struikelen en vallen zijn de belangrijkste redenen van letsels op de werkvloer. Pas op voor oppervlakken die door het gebruik van de machine glibberig zijn geworden en voor struikelgevaar door de lucht- en hydraulische slang.
- Ga voorzichtig tewerk in onbekende omgevingen. Er kunnen verdoken risico's op de loer liggen door stroom- en andere toevoerleidingen.
- De perslucht-doorslijper is niet bedoeld voor gebruik in explosieve omgevingen en is niet geïsoleerd tegen het contact met elektrische stroombronnen.

- Zorg ervoor dat er geen elektrische leidingen, gasbuisleidingen enz. aanwezig zijn, die in geval van beschadiging door het gebruik van de machine een risico kunnen vormen.

RISICO'S DOOR STOF EN DAMPEN

- De stoffen en dampen die ontstaan bij het gebruik van perslucht-doorslijpers kunnen schade voor de gezondheid (zoals kanker, geboortefwijkingen, astma en/of dermatitis) veroorzaken; het is cruciaal om een risicobeoordeling met betrekking tot deze risico's uit te voeren en geschikte maatregelen te implementeren.
- De risicobeoordeling dient rekening te houden met de stoffen die ontstaan bij het gebruik van de machine en met de aanwezige stoffen die daardoor mogelijk opwaaien.
- De perslucht-doorslijper moet worden gebruikt en onderhouden volgens de in deze handleiding opgenomen aanbevelingen, om de vrijgave van stof en dampen tot een minimum te beperken.
- De afgezogen lucht moet zo worden weggeleid dat het opwaaien van stof in stoffige omgevingen tot een minimum wordt beperkt.

- Indien er stoffen of dampen ontstaan, is de belangrijkste taak om deze op de plaats waar ze vrijkomen te controleren.
- Alle inbouwonderdelen en toebehoren van de machine die voorzien zijn voor het opvangen, afzuigen en onderdrukken van zwevend stof of dampen moeten worden gebruikt en onderhouden volgens de aanwijzingen van de fabrikant.
- De verbruiksmaterialen/machinegereedschappen dienen te worden geselecteerd, onderhouden en vervangen volgens de aanbevelingen van deze handleiding om een onnodige intensivering van de stof- of dampontwikkeling te vermijden.
- Gebruik ademhalingsuitrustingen volgens de aanwijzingen van uw werkgever of zoals vereist door de arbeids- en gezondheidsvoorschriften.
- Het bewerken van bepaalde materialen kan een emissie van stof en dampen veroorzaken, wat op zijn beurt kan leiden tot de ontwikkeling van een explosiegevaarlijke omgeving.
- gehoorbescherming leiden tot permanente gehoorschade, gehoorverlies en andere problemen zoals tinnitus (kletteren, suizen, piepen of zoemen in de oren).
- Het is cruciaal om een risicobeoordeling met betrekking tot deze risico's uit te voeren en gepaste maatregelen te implementeren.
- Tot de geschikte maatregelen om de risico's te verminderen behoren maatregelen zoals het gebruik van isolatiematerialen om kletterende geluiden aan de werkstukken te vermijden.
- Gebruik gehoorbescherming volgens de aanwijzingen van uw werkgever of zoals vereist volgens de arbeids- en gezondheidsvoorschriften.
- De perslucht-doorslijper moet worden gebruikt en onderhouden volgens de in deze handleiding opgenomen aanbevelingen, om een onnodige verhoging van het geluidsniveau te vermijden.
- Zorg er altijd voor dat, wanneer de perslucht-doorslijper is uitgerust met een geluidsdemper, deze gemonteerd is en functioneert wanneer de machine wordt gebruikt.
- De verbruiksmaterialen/machinegereedschappen moeten worden geselecteerd, onderhouden en

RISICO'S DOOR LAWAAI

- De invloed van hoge geluidsniveaus kan bij onvoldoende

vervangen volgens de aanbevelingen van deze handleiding om een onnodige verhoging van het geluidsniveau te vermijden.

RISICO'S DOOR TRILLINGEN

- De invloed van trillingen kan schade aan de zenuwen en storingen in de bloedsomloop in handen en armen veroorzaken.
- Draag bij werkzaamheden in een koude omgeving warme kleding en houd uw handen warm en droog.
- Als u gevoelloosheid, tintelen of pijn in uw vingers of handen merkt of de huid van uw vingers of handen wit verkleurt, zet u het werk met de perslucht-doorslijper stop, brengt u uw werkgever op de hoogte en raadpleegt u een arts.
- De perslucht-doorslijper moet worden gebruikt en onderhouden volgens de in deze handleiding opgenomen aanbevelingen, om een onnodige versterking van de trillingen te vermijden.
- Laat het machinegereedschap niet tegen het werkstuk kletteren, om dat dit hoogst waarschijnlijk tot een aanzienlijke versterking van de trillingen leidt.
- De verbruiksmaterialen/machinegereedschappen moeten worden geselecteerd, onderhouden en

vervangen volgens de aanbevelingen van deze handleiding om een onnodige versterking van de trillingen te vermijden.

- Gebruik altijd wanneer mogelijk een staander, een spanner of een balanceerinrichting om de massa van de machine vast te houden.
- Houd de machine met niet al te vaste, maar wel stevige greep vast met inachtnaam van de nodige hand-reactiekrachten, want naarmate de greepkracht toeneemt, wordt doorgaans ook het trillingsrisico groter.
- Gebruik afstandsplaatjes wanneer deze voor de gebonden slijpmiddelen voorzien zijn.

AANVULLENDE VEILIGHEIDSAANWIJZINGEN VOOR PNEUMATISCHE MACHINES

- Perslucht kan ernstige letsels veroorzaken.
- Wanneer de machine niet wordt gebruikt en om toebehoren te vervangen of reparatiewerkzaamheden uit te voeren, dient u ervoor te zorgen dat de luchttoevoer gesloten is, de luchtslang niet onder druk staat en dat de machine losgekoppeld is van de luchttoevoer.
- Richt de luchtstroom nooit naar uzelf of naar andere personen.

- Slangen die in het rond slaan kunnen ernstige letsels veroorzaken. Controleer daarom altijd of de slangen en hun bevestigingsmiddelen onbeschadigd zijn en niet zijn losgekomen.
- Wanneer universele draaikoppelingen (klauwkoppelingen) worden gebruikt, moeten borgpennen worden gebruikt; Whipcheck-slangbeveiligingen moeten worden gebruikt om bescherming te bieden in geval van het loskomen van de aansluiting van de slang op de machine en van slangen onderling.
- Zorg ervoor dat de maximale druk die op de machine wordt vermeld niet wordt overschreden.
- Draag machines die werken op perslucht nooit aan de slang.
- Gebruik het apparaat alleen in de toepassingsgebieden waarvoor het werd ontworpen!
- Overbelast het apparaat niet.



Gebruik nooit waterstof-, zuurstof-, koolzuurgas of ander gas in flessen als energiebron voor dit gereedschap, omdat dit tot een ontploffing en dus tot ernstige letsels kan leiden.



GEVAAR! Blijf met uw handen en andere ledematen uit de buurt van draaiende onderdelen. Anders bestaat letselgevaar.

- Let op het correcte gebruik van de motorolie SAE 10-20 voor de optimale smering van het perslucht-apparaat (zie hoofdstuk bediening pag. 63). Bij oog- of huidcontact kan het tot ontstekingen of huidirritaties komen. Daarom is het belangrijk dat de motorolie zorgzaam en voorzichtig in de persluchtaansluiting van de persluchtapparaten wordt gebracht.

● Perslucht-doorslijper Specifieke waarschuwingen

- Voor het plaatsen van een snij-schijf, na elke gereedschapsreparatie of voor het eerste gebruik van een doorslijper moet altijd met een tachometer worden gecontroleerd of het reële stationaire toerental van de doorslijper van 6,3 bar het toerental dat op het typeplaatje is gestempeld of gedrukt niet overschrijdt. Ook moeten doorslijpers die worden gebruikt minstens een keer per dienst worden gecontroleerd.

Perslucht-doorslijper Specifieke waarschuwingen

- Er dient op te worden gelet dat de snijschijf juist gemonteerd is en de moeren van de snijschijf vast zijn aangetrokken. De snijschijf mag niet te vast en niet te los zitten.
- Controleer of het toerental dat op de snijschijf is aangegeven minstens gelijk is aan het nominale toerental van de perslucht-doorslijper. Toebehoren dat sneller draait dan toegestaan, kan daarbij vernield worden.
- Controleer of de afmetingen van de snijschijf aangepast zijn voor de doorslijper en of de snijschijf op de spindel past.
- Snijschijven moeten voorzichtig en volgens de aanwijzingen van de fabrikant worden opgeslagen en gehanteerd.
- Inspecteer de snijschijf voor het gebruik en gebruik geen gesplinterde, gebarsten of op een andere manier defecte snijschijf.
- Controleer voor het gebruik of de snijschijf correct is aangebracht en vast is aangetrokken en laat het apparaat zonder last 30 seconden op een veilige positie draaien. Zet het apparaat onmiddellijk stop, wanneer aanzienlijke trillingen optreden of defecten worden vastgesteld. Wanneer dit zo is, controleert u de apparaten om de oorzaak te vinden.
- Gebruik geen afzonderlijke reduceerbussen of adapters om snijschijven met een grotere gatdiameter te kunnen gebruiken.
- Gebruik altijd de aanbevolen met de perslucht-doorslijper geleverde beveiligingsinrichting voor de snijschijf. De opening van de beveiligingsinrichting moet van de bediener weg gericht zijn.
- Gebruik snijschijven niet om zijdelings te snijden.
- De snijschijf draait verder nadat het apparaat is uitgeschakeld. Het apparaat mag na het uitschakelen pas worden weggelegd, wanneer de snijschijf volledig tot stilstand is gekomen. Afgezien van het vermijden van ernstige ongevallen wordt door deze voorzorgsmaatregel vermeden dat stof en spaanders in de apparaten worden gezogen.

● Bediening

● Voor de inbedrijfstelling

Snijschijf monteren

Koppel de persluchttoevoer los van de perslucht-aansluiting.

Gebruik de montagesleutel [7] om de spindel vast te zetten, draai daarbij de inbusschroef los met de inbussleutel [8].

Plaats de nieuwe snijschijf [6] en flens op de spindel. Schroef de inbusschroeven met de inbussleutel [8] vast. Controleer of de snijschijf correct gemonteerd is en vrij kan ronddraaien!

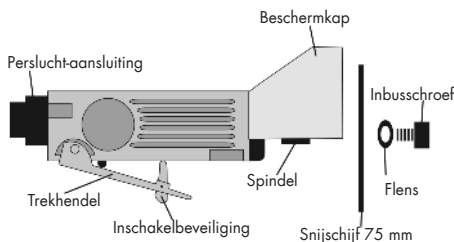

Persluchttoevoer en aansluiting. Gebruik alleen gefilterde, gesmeerde en geregelde perslucht. De volgende afbeelding toont de juiste aansluitmethode op het persluchtsysteem, wat de werking en levensduur van het gereedschap verhoogt.

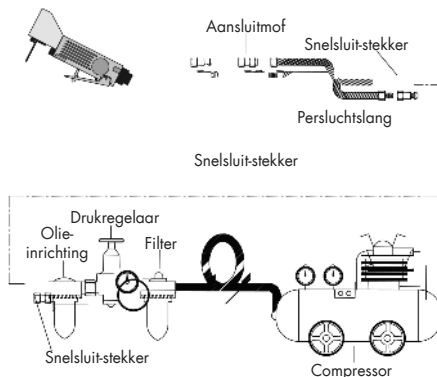

Voeg voor het eerste gebruik en in regelmatige intervallen enkele druppels persluchtapparaatolie of motorolie SAE 10-20 toe in de persluchtaansluiting van het persluchtapparaat. Verwijder telkens na 3-4 bedrijfsuren de sluitschroef [9] van het oliereservoir met de montagesleutel. Vul het oliereservoir met persluchtapparaatolie of motorolie SAE 10-20 en draai de sluitschroef er weer in. Wikkel wat teflon-afdichtband rond de schroefdraad van de luchtaansluitingen. Schroef de luchtaansluitingen in de persluchtapparaten.

● Inbedrijfstelling

Trek de beschermende kleding aan en zet de veiligheidsbril op. **ANDERS IS ER LETSELGEVAAR!**

Controleer of de snijschijf vast is aangetrokken. Controleer of het werkstuk correct wordt ondersteund of is vergrendeld. Bij losse werkstukken is het raadzaam om een bankschroef te gebruiken.

Zorg ervoor dat vonken die optreden bij het gebruik, geen gevaar vormen, d.w.z. dat ze geen personen raken en geen ontvlambare substanties doen ontbranden.

Sluit de persluchtaansluiting aan. Verbind hiertoe de persluchtbron met de persluchtaansluiting.

Druk de inschakelbeveiliging in de richting van de klauwplaat. Trek aan de trekhendel en voer de snijwerkzaamheden uit. Wanneer de hendel volledig wordt aangetrokken, draait het apparaat met zijn hoogste snelheid. Regel met variabele aantrekdruk de draaisnelheid voor optimale slijpresultaten.

● Uitschakelen

Laat de trekhendel [2] los, om de perslucht-doorslijper uit te schakelen.

Koppel het apparaat na afloop van het werk los van de persluchtbron.

Aanwijzing: koppel de slang eerst van de persluchtbron los en pas daarna van het apparaat. Op die manier voorkomt u dat de toevoerslang ongecontroleerd ronddraait.

● Onderhoud

Om een lange levensduur en een defectloze werking te garanderen, is het belangrijk dat de hierna volgende onderhoudsaanwijzingen in acht worden genomen. Voor een permanent perfecte werking van de perslucht-doorslijper is een regelmatige smering een voorwaarde.

LET OP: VERWIJDER DE PERSLUCHTAANSLUITING VOOR ONDERHOUDSWERKZAAMHEDEN!

Houd de persluchtapparaten schoon. Draai het gereedschap om zodat de persluchtaansluiting naar boven wijst en vul enkele druppels persluchtapparaatolie of motorolie SAE 10-20 in de persluchtaansluiting van de persluchtapparaten.

Gebruik de trekhendel , zodat de olie zich beter kan verspreiden. Houd een doek of absorberende papieren doek voor de uitlaatopeningen en laat het apparaat enkele seconden stationair draaien.

LET OP! OVERTOLLIGE OLIE WORDT UITGEBLAZEN. HOUD DE UITLAAT UIT DE BUURT VAN PERSONEN OF VOORWERPEN.

Snelheid en trilling moeten na elk onderhoud en elke reparatie worden gecontroleerd.

Het persluchtgereedschap moet in droge ruimtes worden bewaard. Zorg ervoor dat er geen vocht in het persluchtgereedschap komt.

Controleer de spindels, schroefdraden en spanvoorzieningen regelmatig op slijtage en toleranties voor de opname van slijpmiddelen.

Reinig het apparaat voor het onderhoud en verwijder gevaarlijke substanties die (door het werkproces) hierop zijn terechtgekomen. Vermijd elk huidcontact met deze substanties. Wanneer de

huid in contact komt met gevaarlijke stoffen, kan dit tot zware dermatitis leiden. Wanneer tijdens de onderhoudswerkzaamheden stof wordt geproduceerd of stof opwaait, kan dit worden ingeademd.

● Aanwijzingen over garantie en afhandelen van de service

Garantie van Creative Marketing Consulting GmbH

Geachte klant, u krijgt op dit apparaat 3 jaar garantie vanaf de aankoopdatum. In geval van schade aan dit product kunt u een rechtmatig beroep doen op de verkoper van het product. Deze wettelijke rechten worden door onze hierna vermelde garantie niet beperkt.

● Garantievoorwaarden

De garantietermijn gaat in op de aankoopdatum. Bewaar de originele kassabon zorgvuldig. Dit document geldt als aankoopbewijs.

Wanneer binnen drie jaar na de aankoopdatum van dit product een materiaal- of productiefout optreedt, dan wordt het product door ons – naar onze keuze – gratis voor u gerepareerd of vervangen. De garantie vereist dat defecte apparaten binnen drie jaar vanaf uw aankoop (kassabon) worden ingediend en schriftelijk kort wordt beschreven waar de schade is aangetroffen en wanneer die is opgetreden.

Wanneer het defect onder onze garantie valt, ontvangt u het gerepareerde product of een nieuw product terug. Door de reparatie of de vervanging van het product begint geen nieuwe garantietermijn.

● Omvang van de garantie

Het apparaat wordt volgens strenge kwaliteitsrichtlijnen zorgvuldig geproduceerd en voor levering grondig getest.

De garantie geldt voor materiaal- of productiefouten. De garantie is niet van toepassing op productonderdelen die onderhevig zijn aan normale slijtage en die hierdoor als slijtageonderdelen kunnen worden beschouwd of beschadigingen aan breekbare onderdelen, bijv. schakelaar, accu's of dergelijke onderdelen, die gemaakt zijn van glas.

Deze garantie wordt ongeldig, wanneer het product werd beschadigd, niet correct werd gebruikt of werd onderhouden. Voor een deskundig gebruik van het product dienen alle in de bedieningshandleiding genoemde instructies nauwkeurig in acht te worden genomen. Toepassingsdoeleinden en handelingen waar in de bedieningshandleiding van wordt afgeraden of waar voor gewaarschuwd wordt, moeten absoluut worden vermeden.

Het product is uitsluitend bestemd voor privégebruik en niet voor commerciële doeleinden. Bij verkeerd gebruik en ondeskundige behandeling, bij gebruik van geweld en bij reparaties die niet door een door ons geautoriseerd servicefiliaal zijn uitgevoerd, vervalt de garantie.

● Afwikkeling in geval van garantie

Om een snelle afhandeling van uw reclamatie te waarborgen, dient u de volgende aanwijzingen in acht te nemen: Houd bij alle vragen de kassabon en het artikelnummer (bijv. IAN) als bewijs voor aankoop binnen handbereik. Het artikelnummer vindt u op het typeplaatje, een gravure of het titelblad van uw gebruiksaanwijzing (beneden links) of de sticker op de achter- of onderzijde. Wanneer er storingen in de werking of andere gebreken optreden, dient u eerst telefonisch of per e-mail contact met de hierna genoemde serviceafdeling op te nemen. Een als defect geregistreerd product kunt u dan samen met uw aankoopbewijs (kassabon) en de vermelding over wat het gebrek is en wanneer het is opgetreden, voor u franco verzenden aan het u meegedeelde serviceadres.



Aanwijzing:

Op www.lidl-service.com kunt u deze en nog vele andere gebruiksaanwijzingen, productvideotypen en software downloaden.

Zo kunt u ons bereiken:

NL, BE

Naam: ITSw bv
Internetadres: www.cmc-creative.de
E-mail: itsw@planet.nl
Telefoon: 0031 (0) 900-8724357
Kantoor: Duitsland

IAN 292193

Let erop dat het volgende adres geen serviceadres is. Neem eerst contact op met het hierboven vermelde servicepunt.

Adres:

C. M. C. GmbH
Katharina-Loth-Str. 15
DE-66386 St. Ingbert
DUITSLAND

● Milieu- en verwijderingsinformatie



Apparaat, accessoires en verpakking dienen op een milieuvriendelijke manier te worden gerecycled.



Gooi persluchtgereedschappen niet bij het huisvuil! Wanneer mogelijk, dienen apparaten die niet meer goed functioneren, te worden gerecycled. Vraag uw lokale leverancier om hulp.

● EG-conformiteitsverklaring

Wij,

C. M. C. GmbH

Documentverantwoordelijke: Marc Uhle

Katharina-Loth-Str. 15

D-66386 St. Ingbert

Duitsland

verklaren alleen verantwoordelijk te zijn voor het
feit dat het product

perslucht-doorslijper

IAN: **292193**

Art.nr.: **2087**

Productiejaar: **2018/04**

Model: **PDTS 6.3 A1**

voldoet aan de belangrijke beveiligingsvereisten
die in de Europese Richtlijnen zijn vermeld

Machinerichtlijn:

2006/42/EG

en in de wijzigingen hiervan zijn vastgelegd.

Voor de conformiteitsbeoordeling werd gebruik
gemaakt van de volgende geharmoniseerde
normen:

EN ISO 11148-7:2012

St. Ingbert, 7-11-2017

C.M.C. GmbH
Katharina-Loth-Str. 15
66386 St. Ingbert
Telefon: +49 6304 8969720
Telefax: +49 6304 8969729

bij volmacht Marc Uhle — Verantwoordelijk voor
de documentatie

Légende des pictogrammes utilisés	Page	68
Introduction	Page	68
Utilisation conforme	Page	68
Équipement.....	Page	68
Données techniques	Page	68
Contenu de la livraison	Page	69
Consignes de sécurité pour les outils à air comprimé	Page	69
Avertissements spécifiques pour la disqueuse pneumatique	Page	77
Utilisation	Page	79
Avant la mise en service	Page	79
Mise en service	Page	79
Mise hors circuit.....	Page	80
Maintenance.....	Page	80
Remarques sur la garantie et le service après-vente	Page	80
Conditions de garantie.....	Page	80
Étendue de la garantie	Page	81
Faire valoir sa garantie	Page	82
Indications relatives à l'environnement et à la mise au rebut ...Page		82
Déclaration de conformité CE	Page	82

Légende des pictogrammes utilisés

	Lire le mode d'emploi !		Remarque
	Portez une protection auditive, un masque respiratoire, des lunettes de protection et des gants de protection.		Respectez les avertissements et les consignes de sécurité !
	Flexible d'air comprimé		N'utilisez jamais d'hydrogène, d'oxygène, du dioxyde de carbone ou d'autres gaz en bouteilles comme source d'énergie
	Mettez l'emballage et l'appareil au rebut dans le respect de l'environnement !		Graissez régulièrement !

Disqueuse pneumatique PDTs 6.3 A1

● Introduction



Félicitations ! Vous avez opté pour un produit de grande qualité. Familiarisez-vous avec le produit avant sa première mise en service. Veuillez lire attentivement les consignes de sécurité. La mise en service de ce produit est réservée à des personnes ayant été informées.

TENIR HORS DE PORTÉE DES ENFANTS !

● Utilisation conforme

La disqueuse pneumatique est un outil fonctionnant à air comprimé à usage manuel. Elle est destinée au découpage des métaux. L'opérateur doit porter des lunettes de protection pour se protéger des éclats et de tout contact avec le matériau. Attention ! Cet appareil ne doit être utilisé que conformément à sa destination.

● Équipement

- 1 Raccord d'air comprimé
- 2 Levier de détente
- 3 Sécurité anti-démarrage
- 4 Boîtier
- 5 Capot de protection
- 6 Meule
- 7 Clé de montage
- 8 Clé alène
- 9 Vis de fermeture

● Données techniques

Produit :	Disqueuse pneumatique
Modèle :	PDTs 6.3 A1
Pression de service :	6,3 bar
Raccord d'air comprimé :	1/4" (6,35 mm)
Course à vide :	19000 min ⁻¹
Meule :	Ø 75 x 2.0 x Ø 9.5 mm
Ø de broche :	9,5 mm
Longueur :	185 mm
Poids :	0,7 kg
Niveau sonore (selon EN ISO 15744) :	L _{WA} : 102,6 dB L _{PA} : 91,6 dB
Incertitude K :	3 dB
Vibration (Selon ISO 28927-4) :	6,41 m/s ²
Incertitude K :	1,16 m/s ²

● Contenu de la livraison

1 disqueuse pneumatique
1 meule
1 clé de montage
1 clé à lèvre 1/4"
Raccord d'air comprimé

● Consignes de sécurité pour les outils à air comprimé



VEUILLEZ LIRE ATTENTIVEMENT LE MODE D'EMPLOI AVANT TOUTE UTILISATION.

IL FAIT PARTIE INTEGRANTE DE LA LIVRAISON ET DOIT ETRE DISPONIBLE A TOUT MOMENT !

⚠ AVERTISSEMENT ! Lorsque vous utilisez des outils à air comprimé, vous devez suivre des consignes de sécurité de base afin d'exclure tout risque d'incendie, d'électrocution et de blessures physiques. Veuillez lire et respecter les consignes du présent mode d'emploi avant d'utiliser l'appareil et conserver le mode d'emploi. Le fabricant se dégage de toute responsabilité en cas de dommages ou de blessures physiques résultant du non-respect du présent mode d'emploi.

⚠ AVERTISSEMENT ! Les risques encourus sont prévisibles dans le cadre de l'usage général des disqueuses pneumatiques portatives. Néanmoins l'utilisateur doit évaluer les risques spécifiques pouvant survenir dans le cadre de l'utilisation de l'appareil.

⚠ AVERTISSEMENT !

RISQUE DE BLESSURE !

Avant tout changement d'outil, de réglage et de maintenance veuillez couper l'alimentation pneumatique.

⚠ AVERTISSEMENT !

RISQUE D'EXPLOSION !

■ N'utilisez jamais d'essence ou d'autre liquide inflammable pour nettoyer l'appareil à air comprimé ! Les vapeurs restant dans l'appareil à air comprimé peuvent être allumés par des étincelles et entraîner l'explosion de l'appareil à air comprimé. N'utilisez pas l'appareil dans des environnements à risque d'explosion, renfermant des liquides, gaz ou poussières inflammables. N'usinez pas de matériaux potentiellement inflammables ou explosifs ou qui pourraient l'être.

REGLES GENERALES DE SECURITE

- Pour les risques multiples : Il convient de lire et d'avoir compris les consignes de sécurité avant de procéder au réglage, au service, à la réparation, à la maintenance et à l'échange d'accessoires sur la disqueuse pneumatique ainsi qu'avant tout travail à proximité de la machine. Dans le cas contraire ceci peut occasionner de graves lésions corporelles.
- La disqueuse pneumatique ne doit être manipulée, réglée et utilisée que par des personnes qualifiées et formées à cette fin.
- L'appareil ne doit pas être modifié. Les modifications peuvent réduire l'efficacité des mesures de sécurité et augmenter les risques pour l'utilisateur.
- Les consignes de sécurité ne doivent pas être égarées – remettez-les à la personne en charge de l'utilisation.
- N'utilisez jamais une disqueuse pneumatique endommagée.
- Les machines doivent être régulièrement contrôlées pour vérifier que la disqueuse pneumatique est caractérisée par les valeurs et caractéristiques clairement lisibles spécifiées dans ISO 11148. L'employeur/l'opérateur doit contacter le fabricant pour obtenir

le cas échéant des panneaux de remplacement.

RISQUES PAR PROJECTION DE PIECES

- En cas de casse de la pièce ou d'un accessoire, voire même de l'outil, des pièces peuvent être projetées à grande vitesse.
- Il faut toujours porter une protection oculaire résistant aux chocs lors de l'utilisation de la disqueuse pneumatique. Le niveau de protection requis doit être évalué séparément pour chaque utilisation.
- Assurez-vous que la pièce est bien fixée.
- Assurez-vous que la meule est bien serrée à la disqueuse pneumatique.
- Il faut vérifier que la vitesse de rotation maximale de la meule (en t/mn) est égale ou supérieure à la vitesse de rotation de la broche. Il ne faut pas monter de brosse à la machine dont la vitesse de rotation est supérieure à la vitesse de rotation maximale admissible pour les brosses.
- Assurez-vous que le capot de protection est monté, qu'il est en bon état et fixé conformément ainsi que contrôlé régulièrement.
- Il faut vérifier régulièrement que la vitesse de rotation de la disqueuse

pneumatique n'est pas supérieure à cette indiquée sur la machine.

Les contrôles de vitesses de rotation doivent être effectués sans que la meule ne soit serrée et selon les instructions du fabricant.

- Il faut vérifier, si les brides de serrage sont utilisées conformément aux indications du fabricant et si elles sont en bon état, par ex. sans fissures et éclats, et sont planes.
- Il faut vérifier que la broche et le filetage de broche ne sont pas endommagés ou usés.
- Il faut s'assurer que lors de l'utilisation des étincelles et des éclats pouvant se produire ne présentent aucun danger.
- L'alimentation en énergie doit être coupée lors du changement de meule et avant la maintenance à la disceuse pneumatique.

RISQUES DUS AU HAPPAGE

Il faut éviter le port de vêtements amples et de bijoux ainsi que de gants ou des cheveux non tenus pouvant provoquer un happage par la machine ou des accessoires (risques d'étouffement, de coupure et/ou d'entaille).

RISQUES DURANT LE FONCTIONNEMENT

- Évitez le contact avec la broche en rotation et la meule pour éviter des entailles aux mains ou à d'autres parties du corps.
- Lors de l'utilisation de la machine, les mains peuvent être exposées à des dangers tels que, p.ex., des chocs, des coupures, des éraflures et de la chaleur. Portez des gants de protection adaptés pour protéger vos mains.
- L'utilisateur et le personnel de maintenance doivent être capables physiquement de manipuler la taille, le poids et la puissance de la machine.
- Tenez correctement la machine : vous devez être prêt à contrer les mouvements habituels ou soudains – tenez vos deux mains prêtes.
- Veillez à garder l'équilibre de votre corps et à avoir un maintien sûr.
- Donnez des instructions pour la mise en marche ou l'arrêt en cas d'interruption de l'alimentation en énergie.
- Utilisez exclusivement les lubrifiants recommandés par le fabricant.
- Il faut porter des lunettes de protection et le port de gants et de vêtements de protection est recommandé.

Consignes de sécurité pour les outils à air comprimé

- Portez un casque de protection si vous travaillez les bras en l'air.
- Indiquer le temps de ralentissement s'il est supérieur à 5 s et il est recommandé de ranger la disqueuse pneumatique dans une position de sécurité.
- Lors du découpage, la pièce à découper doit être sécurisée de façon à garantir une largeur de coupe constante ou légèrement plus importante lors de l'usage.
- Si la meule se coince dans la fente de découpe, il faut arrêter le disqueuse pneumatique puis décoincer la meule. Avant de poursuivre le travail, contrôler si la meule est encore correctement fixé et n'est pas endommagé.
- Les meules de rectification et de découpe ne doivent pas être utilisées en biais (exception : meules de rectification latérale). Les disqueuses pneumatiques ne doivent pas être utilisées à une vitesse de rotation supérieure à celle de la meule.
- L'opérateur doit s'assurer qu'aucune personne ne se trouve à proximité immédiate lors du travail.
- Il faut utiliser un équipement de protection personnelle tel que gants de protection, tablier et casque.
- Le découpage peut produire des étincelles qui peuvent enflammer les vêtements et occasionner de graves brûlures. Faire en sorte que les étincelles n'enflamment pas les vêtements. Portez des vêtements ignifugés et assurez-vous de la présence d'un seau d'eau à proximité.

RISQUES DUS A DES MOUVEMENTS REPETITIFS

- Lors de l'utilisation de la disqueuse pneumatique pour effectuer les travaux il se peut que l'opérateur ressentent des sensations désagréables dans les mains et les bras ainsi qu'au niveau du cou et des épaules ou dans d'autres parties du corps.
- Lors de l'utilisation de la disqueuse pneumatique l'opérateur devrait adopter une position confortable du corps, veiller à une bonne prise de l'appareil et éviter toute position du corps pouvant le déséquilibrer. Il devrait en outre lors de longs travaux pénibles modifier la position de son corps permettant ainsi d'éviter une fatigue désagréable.
- En cas d'apparition chez l'opérateur de symptômes tels qu'un malaise durable, troubles, palpitations, douleurs,

fourmillements, engourdissements, brûlures ou rigidités, il ne doit pas ignorer ces signaux prémonitoires. L'opérateur doit les signaler à son employeur et consulter un médecin qualifié.

RISQUES DUS A DES ACCESSOIRES

- Avant tout montage ou changement d'outils ou d'accessoires il convient de couper l'alimentation en énergie.
- Utilisez exclusivement les accessoires et les pièces d'usure pour la disqueuse pneumatique recommandés par le fabricant. N'utilisez en aucun cas d'autres types et tailles d'accessoires et de pièces d'usure.
- Assurez-vous que les dimensions de la meule sont compatibles avec celles de la disqueuse pneumatique et que la meule correspond à la broche.
- Assurez-vous que le type et la taille du filet de la meule correspond exactement à ceux du filet de la broche.
- Contrôlez l'état de la meule avant toute utilisation. N'utilisez en aucun cas des meules qui ont subi une chute ou qui présentent des éclats, des fissures ou d'autres défauts.
- Avant toute utilisation il faut s'assurer que la meule est fixée conformément et suffisamment serrée ; faire tourner à vide dans une position de sécurité la disqueuse pneumatique durant au moins 1 min ; il faut arrêter la machine immédiatement en présence de vibrations incontrôlées ou d'autres dommages. Il convient de rechercher l'origine de ces défauts.
- La vérification des dimensions et d'autres données importantes de la broche permet d'éviter que l'extrémité de la broche soit en contact avec le fond de l'ouverture des meules boisseau, des meules coniques ou des broches de meule à filetage prévus pour positionner les broches de la machine.
- Pour les meules de découpage qui sont fournies avec des réducteurs ou des douilles de réduction ou qui doivent être utilisées avec ces éléments, l'opérateur doit s'assurer que le réducteur ou la douille de réduction n'entre pas en contact avec le devant de la bride de serrage et que la force de serrage assure suffisamment de force de rotation pour éviter le patinage de la meule.
- Au cas où les brides de serrage sont fournies pour différents types et tailles de meules, veillez à

toujours fixer la bonne bride de serrage pour la meule utilisée.

- Évitez avant et après l'utilisation de l'outil le contact direct car celui-ci peut être chaud ou coupant.
- Il faut ranger et manipuler la meule selon les indications du fabricant.

RISQUES AU POSTE DE TRAVAIL

- Les glissements, trébuchements et chutes sont les causes de blessures les plus fréquentes au travail. Veillez aux surfaces rendues glissantes par l'utilisation de la machine ainsi qu'aux risques de trébuchement dus aux flexibles pneumatiques ou hydrauliques.
- Soyez très prudent dans les environnements méconnus. Il peut exister des risques dus à des câbles électriques ou d'autres conduites d'alimentation.
- La disqueuse pneumatique n'est pas conçue pour les atmosphères explosives et n'est pas isolée contre le contact avec les sources électriques.
- Assurez-vous de l'absence de conduites électriques, de gaz, etc. pouvant présenter des risques en cas d'endommagement dû à l'utilisation de la machine.

RISQUES DUS A LA POUSSIERE ET AUX VAPEURS

- Les poussières et vapeurs générées par l'utilisation de disqueuses pneumatiques peuvent causer des dommages pour la santé (comme, p.ex., le cancer, les anomalies congénitales, l'asthme et/ou les dermatites) ; il est indispensable de réaliser une évaluation des risques en lien avec ces dangers et de mettre en place des mécanismes de régulation correspondants.
- Les poussières générées par l'utilisation de la machine ainsi que les éventuels tourbillons de poussière doivent impérativement être pris en compte pour cette évaluation des risques.
- La disqueuse pneumatique doit être utilisée et maintenue conformément aux recommandations de cette notice pour réduire la production de poussière et de vapeurs à un minimum.
- Dériver l'air usé dans un environnement rempli de poussière de manière à réduire les tourbillons de poussière à un minimum.
- En présence de poussière ou de vapeurs, la tâche principale doit être leur contrôle sur le lieu de leur propagation.

- Tous les outils et accessoires de la machine utilisés pour collecter, aspirer ou réduire la poussière volante ou les vapeurs doivent être utilisés et maintenus conformément aux instructions du fabricant.
 - Les consommables/outils de la machine doivent être choisis, maintenus et remplacés suivant les recommandations de cette notice pour éviter toute augmentation inutile de poussière ou de vapeurs.
 - Utilisez les équipements de protection respiratoire suivant les instructions de votre employeur ou selon les prescriptions de protection du travail et de la santé.
 - L'usinage de certains matériaux peut occasionner l'émission de poussière et de vapeurs, ce qui peut se traduire par la formation d'une atmosphère explosive.
- avec ces dangers et de mettre en place les mécanismes de régulation correspondants.
 - Citons, parmi les mécanismes de régulation adaptés à la réduction des risques, par ex. l'utilisation de matériaux isolants pour éviter les bruits de sonnerie générés par les pièces.
 - Utilisez les équipements de protection auditive suivant les instructions de votre employeur ou selon les prescriptions de protection du travail et de la santé.
 - La disqueuse pneumatique doit être utilisée et maintenue conformément aux recommandations de cette notice pour éviter toute augmentation inutile du niveau sonore.
 - Assurez-vous toujours, au cas où la disqueuse pneumatique est équipée d'un silencieux, que celui-ci est en place et fonctionne quand la machine est en marche.
 - Les consommables/outils de la machine doivent être choisis, maintenus et remplacés suivant les recommandations de cette notice pour éviter toute augmentation inutile du niveau sonore.

RISQUES DUS AU BRUIT

- Un niveau acoustique élevé peut, en cas de protection auditive insuffisante, entraîner des troubles auditifs permanents et d'autres problèmes, comme, p.ex., des acouphènes (sonneries, bruissements, sifflements ou bourdonnements dans l'oreille).
- Il est impératif de réaliser une évaluation des risques en lien

RISQUES DUS AUX VIBRATIONS

- L'effet des vibrations peut entraîner des problèmes nerveux ainsi que des dysfonctionnements de la circulation du sang dans les mains et les bras.
- Dans un environnement froid, portez des vêtements chauds et maintenez vos mains chaudes et sèches.
- En cas d'engourdissement, de picotement ou de douleur dans vos doigts ou dans vos mains ou si la peau de vos doigts ou de vos mains se décolorent en blanc, interrompez le travail avec la disquetteuse pneumatique, informez-en votre employeur et consultez un médecin.
- La disquetteuse pneumatique doit être utilisée et maintenue conformément aux recommandations de cette notice pour éviter toute augmentation inutile des vibrations.
- Ne laissez pas l'outil vibrer sur la pièce car ceci en toute vraisemblance provoque une augmentation importante des vibrations.
- Les consommables/outils de la machine doivent être choisis, maintenus et remplacés suivant les recommandations de cette notice pour éviter toute augmentation inutile des vibrations.

- Utilisez pour maintenir la masse de la machine, dans la mesure du possible, un support, un tendeur ou un dispositif d'équilibrage.
- Maintenez la machine avec un geste sûr mais pas trop ferme en conservant le niveau de réaction de vos mains nécessaires car le risque de vibrations augmente généralement avec la force de préhension.
- Utilisez des intercalaires s'ils sont prévus pour les abrasifs.

CONSIGNES DE SECURITE SUPPLEMENTAIRES POUR LES MACHINES PNEUMATIQUES

- L'air comprimé peut provoquer de graves blessures.
- Assurez-vous lorsque la machine n'est pas utilisée, ainsi qu'avant de remplacer des accessoires ou avant d'exécuter des travaux de réparation, que l'alimentation d'air est fermée, que le flexible pneumatique n'est pas sous pression et que la machine est déconnectée de l'arrivée d'air.
- N'orientez jamais le flux d'air vers vous, ni vers d'autres personnes.
- Les flexibles battants peuvent causer des blessures graves. Vérifiez toujours par conséquent que les flexibles et leurs fixations soient intacts et non desserrés.

- Si vous utilisez des accouplements rotatifs universels (accouplements à griffes), montez des pions d'arrêt ; les blocages de flexibles Whipcheck doivent être utilisés pour protéger en cas de défaut de liaison du flexible avec la machine et entre les flexibles.
- Assurez-vous de ne pas dépasser la pression maximale indiquée sur la machine.
- Ne portez jamais les machines fonctionnant à l'air par les flexibles.
- N'utilisez l'appareil que dans les domaines d'application pour lesquels ils sont conçus !
- Ne surchargez pas votre appareil.

 N'utilisez jamais de dioxyde d'hydrogène, d'oxygène ou de carbone, ni aucun autre gaz en bouteille en tant que source d'énergie de l'outil. Ceci peut provoquer une explosion et entraîner des blessures graves.



DANGER ! Évitez tout contact avec les éléments rotatifs.
Risque de blessure grave.

- Veillez à l'utilisation correcte de l'huile moteur SAE 10-20 pour garantir une lubrification optimale de l'appareil pneumatique (voir chapitre Utilisation p. 79). En cas de contact avec les yeux ou la peau, ceci peut provoquer des inflammations ou des irritations cutanées. Par conséquent, il est important que l'huile moteur soit appliquée dans le raccord d'air comprimé des appareils pneumatiques.

● **Avertissements spécifiques pour la disqueuse pneumatique**

- Avant de mettre en place une meule, après chaque réparation d'outil ou avant la première utilisation de la disqueuse, il convient de s'assurer à l'aide d'un tachymètre que la vitesse de rotation à vide réelle de la disqueuse à 6,3 bar ne dépasse pas la vitesse de rotation indiquée sur la plaque signalétique. De même, les disqueuses utilisées doivent être vérifiées au moins à chaque changement d'équipe.
- Il convient de veiller au montage correct de la meule et du bon serrage de l'écrou de la meule.

- La meule ne devrait être fixée ni à fond ni être desserrée.
- Vérifiez que la vitesse de rotation indiquée sur la meule est au moins égale à la vitesse de rotation nominale de la disqueuse pneumatique. Les accessoires qui tournent plus rapidement que la vitesse admissible peuvent être détruits.
 - Assurez-vous que les dimensions de la meule sont adaptées à celles de la disqueuse pneumatique et que la meule correspond à la broche.
 - Les meules doivent être rangées et manipulées avec précaution et suivant les instructions du fabricant.
 - Contrôlez la meule avant de l'utiliser et évitez d'utiliser des meules présentant des éclats, des fissures ou d'autres défauts.
 - Assurez-vous avant de l'utiliser que la meule est correctement montée et serrée et faites tourner l'appareil sans charge durant 30 secondes dans une position de sécurité. Arrêtez immédiatement l'appareil si des vibrations inhabituelles surviennent ou si des défauts sont constatés. Si c'est le cas, vérifiez l'appareil pour en trouver l'origine.
 - N'utilisez pas de douilles de réduction ou d'adaptateurs séparés pour pouvoir utiliser des meules ayant un plus grand diamètre de trou.
 - Utilisez toujours le dispositif de protection de meule recommandé fourni avec la disqueuse pneumatique. L'opérateur doit contrôler l'ouverture du dispositif de protection.
 - Ne pas utiliser les meules pour un découpage latéral.
 - La meule continue de tourner même après l'arrêt de l'appareil. Après avoir arrêté l'appareil, celui-ci ne doit être rangé que lorsque la meule a cessé de tourner. Nonobstant la prévention d'accidents graves, cette mesure de précaution permet d'éviter l'aspiration de poussière et de copeaux dans l'appareil.

● Utilisation

● Avant la mise en service

Montage de la meule

Couper l'alimentation en air comprimé au niveau du raccord.

Utilisez la clé de montage **7** pour bloquer la broche ; pour cela desserrez la vis à six pans creux et la bride avec la clé à lène **8**.

Mettez en place la nouvelle meule **6** et la bride sur la broche. Serrez à fond les vis à six pans creux avec la clé à lène **8**. Vérifiez si la meule est bien montée et tourner librement !

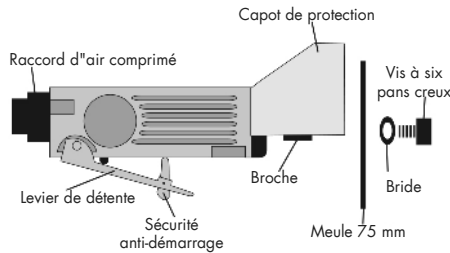

Alimentation en air comprimé et raccordement

Utilisez exclusivement un air comprimé filtré, lubrifié et régulé. La figure suivante illustre la bonne méthode de raccordement au système d'air comprimé augmentant l'efficacité et la durée de vie de l'outil.

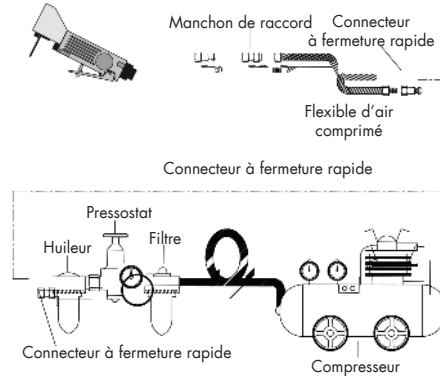

Avant la première utilisation, puis à intervalles réguliers, versez quelques gouttes d'huile pour appareils à air comprimé ou d'huile moteur SAE 10-20 dans le raccord d'air comprimé des appareils à air comprimé. Après 3-4 d'heure d'utilisation, enlevez la vis de fermeture **9** du réservoir d'huile à l'aide de la clé de montage. Remplir le réservoir d'huile avec de l'huile pour appareils à air comprimé ou de l'huile moteur SAE 10-20 et revisser la vis de fermeture. Enroulez le ruban d'étanchéité en téflon autour du filetage des raccords d'air. Vissez les raccords d'air dans l'appareil à air comprimé.

● Mise en service

Mettez les vêtements et les lunettes de protection. AUTREMENT, RISQUE DE BLESSURE !

Contrôlez le bon serrage de la meule. Vérifiez si la pièce est bien supportée et bloquée. Utilisez un serre-joint si les pièces sont desserrées.

Assurez-vous que lors de l'utilisation les étincelles produites ne représentent aucun danger, c-à-d qu'elles ne menacent aucune personne et n'enflamment pas des substances inflammables.

Rétablissez le raccord en air comprimé. Pour cela connectez la source d'air comprimé avec le raccord.

Utilisation

Appuyez sur la sécurité anti-démarrage en direction du mandrin. Actionnez le levier de déclenchement et exécutez le découpage. En tirant au maximum le levier l'appareil tourne à pleine vitesse. Réglez la vitesse de rotation pour obtenir le meilleur résultat en variant sur la pression.

● Mise hors circuit

Relâchez le levier de déclenchement **2** pour arrêter la disqueuse pneumatique. Coupez l'appareil de la source d'air comprimé une fois le travail terminé.

Remarque : desserrez tout d'abord le flexible de la source d'air comprimé et enlevez ensuite le flexible d'alimentation de l'appareil. Vous évitez ainsi un tournoiement incontrôlé du flexible d'alimentation.

● Maintenance

Pour garantir une longue durée de vie et un fonctionnement sans faille, il est important de veiller aux consignes de sécurité suivantes. Une lubrification régulière est la condition préalable pour assurer une parfaite fonction de la disqueuse pneumatique.

ATTENTION : ENLEVER LE RACCORD D'AIR COMPRIME AVANT LES TRAVAUX DE MAINTENANCE !

Les appareils pneumatiques doivent toujours être propres.

Tournez l'outil afin que le raccord d'air comprimé soit dirigée vers le haut et versez quelques gouttes d'huile moteur SAE 10-20 dans le raccord d'air comprimé.

Actionnez le levier de déclenchement **7** afin de mieux répartir l'huile. Mettez un chiffon ou du papier absorbant devant les ouvertures de purge et mettez l'appareil quelques secondes en service en marche à vide.

ATTENTION ! DEGAGEZ A L'AIR L'HUILE EN EXCES. TENEZ LA SORTIE D'AIR ELOIGNEE DES PERSONNES OU D'OBJETS.

La vitesse et les vibrations sont à contrôler après chaque maintenance et entretien.

L'outil pneumatique devrait être rangé dans un endroit sec. Veillez à ce qu'il n'y ait pas d'humidité dans l'appareil pneumatique.

Vérifiez régulièrement l'usure et les tolérances pour la prise des meules des broches, filets et dispositifs de serrage.

Nettoyez l'appareil avant la maintenance des substances dangereuses s'y déposant (de par les processus de travail). Évitez tout contact de ces substances avec la peau. En cas de contact de poussières dangereuses avec la peau, une dermatite grave peut survenir. Si de la poussière est générée, ou tourbillonne, pendant les travaux de maintenance, il y a risque d'inhalation.

● Remarques sur la garantie et le service après-vente

Garantie de la Creative Marketing Consulting GmbH

Chère cliente, cher client, cet appareil bénéficie d'une garantie de 3 ans à compter de sa date d'achat. En cas de défaillance, vous êtes en droit de retourner ce produit au vendeur. La présente garantie ne constitue pas une restriction de vos droits légaux.

● Conditions de garantie

Article L217-16 du Code de la consommation

Lorsque l'acheteur demande au vendeur, pendant le cours de la garantie commerciale qui lui a été consentie lors de l'acquisition ou de la réparation d'un bien meuble, une remise en état couverte

par la garantie, toute période d'immobilisation d'au moins sept jours vient s'ajouter à la durée de la garantie qui restait à courir. Cette période court à compter de la demande d'intervention de l'acheteur ou de la mise à disposition pour réparation du bien en cause, si cette mise à disposition est postérieure à la demande d'intervention.

Indépendamment de la garantie commerciale souscrite, le vendeur reste tenu des défauts de conformité du bien et des vices rédhibitoires dans les conditions prévues aux articles L217-4 à L217-13 du Code de la consommation et aux articles 1641 à 1648 et 2232 du Code Civil.

Article L217-4 du Code de la consommation

Le vendeur livre un bien conforme au contrat et répond des défauts de conformité existant lors de la délivrance.

Il répond également des défauts de conformité résultant de l'emballage, des instructions de montage ou de l'installation lorsque celle-ci a été mise à sa charge par le contrat ou a été réalisée sous sa responsabilité.

Article L217-5 du Code de la consommation

Le bien est conforme au contrat :

- 1° S'il est propre à l'usage habituellement attendu d'un bien semblable et, le cas échéant :
 - s'il correspond à la description donnée par le vendeur et possède les qualités que celui-ci a présentées à l'acheteur sous forme d'échantillon ou de modèle ;
 - s'il présente les qualités qu'un acheteur peut légitimement attendre eu égard aux déclarations publiques faites par le vendeur, par le producteur ou par son représentant, notamment dans la publicité ou l'étiquetage ;
- 2° Ou s'il présente les caractéristiques définies d'un commun accord par les parties ou être propre à tout usage spécial recherché par l'acheteur, porté à la connaissance du vendeur et que ce dernier a accepté.

Article L217-12 du Code de la consommation

L'action résultant du défaut de conformité se prescrit par deux ans à compter de la délivrance du bien.

Article 1641 du Code civil

Le vendeur est tenu de la garantie à raison des défauts cachés de la chose vendue qui la rendent impropre à l'usage auquel on la destine, ou qui diminuent tellement cet usage que l'acheteur ne l'aurait pas acquise, ou n'en aurait donné qu'un moindre prix, s'il les avait connus.

Article 1648 1er alinéa du Code civil

L'action résultant des vices rédhibitoires doit être intentée par l'acquéreur dans un délai de deux ans à compter de la découverte du vice.

● Étendue de la garantie

L'appareil a été fabriqué selon des critères de qualité stricts et contrôlé consciencieusement avant sa livraison.

La garantie couvre les vices matériels et de fabrication. Cette garantie ne s'étend pas aux pièces du produit soumises à une usure normale et qui, par conséquent, peuvent être considérées comme des pièces d'usure, ni aux dommages sur des composants fragiles, comme p. ex. des interrupteurs, des batteries et des éléments fabriqués en verre.

La garantie prend fin si le produit est endommagé suite à une utilisation inappropriée ou à un entretien défaillant. Toutes les indications fournies dans le manuel d'utilisation doivent être scrupuleusement respectées pour garantir une utilisation conforme du produit. Les utilisations ou manipulations déconseillées dans le mode d'emploi ou sujettes à un avertissement dans ce même manuel doivent impérativement être évitées.

Le produit est exclusivement destiné à un usage privé et non commercial. Les manipulations incorrectes et inappropriées, l'usage de la force ainsi que les

interventions réalisées par toute autre personne que notre centre de service après-vente agréé annulent la garantie.

● Faire valoir sa garantie

Pour garantir la rapidité d'exécution de la procédure de garantie, veuillez respecter les indications suivantes :

Veuillez conserver le ticket de caisse et le numéro de référence de l'article (par ex. IAN) au titre de preuves d'achat pour toute demande. Le numéro de référence de l'article est indiqué sur la plaque signalétique, sur une gravure, sur la couverture de votre manuel (en bas à gauche) ou sur un autocollant placé sur la face arrière ou inférieure de l'appareil.

En cas de dysfonctionnement de l'appareil ou de tout autre défaut, contactez en premier lieu le service après-vente par téléphone ou par e-mail aux coordonnées indiquées ci-dessous.

Tout produit considéré comme défectueux peut alors être envoyé sans frais de port supplémentaires au service après-vente indiqué, accompagné de la preuve d'achat et d'une description écrite du défaut mentionnant également sa date d'apparition.



Remarque :

Le site www.lidl-service.com vous permet de télécharger ce mode d'emploi, ainsi que d'autres manuels, des vidéos sur les produits et des logiciels.

Comment nous contacter :

FR

Nom : Ecos Office Forbach
Site web : www.cmc-creative.de
E-mail : service.fr@cmc-creative.de
Téléphone : 0033 (0) 3 87 84 72 34
Siège : Allemagne

IAN 292193

Veuillez noter que les coordonnées fournies ci-après ne sont pas les coordonnées d'un service après-vente. Contactez d'abord le service après-vente mentionné ci-dessus.

Adresse :

C. M. C. GmbH
Katharina-Loth-Str. 15
DE-66386 St. Ingbert,
Allemagne

● Indications relatives à l'environnement et à la mise au rebut



L'appareil, les accessoires et l'emballage doivent être recyclés afin de respecter l'environnement.



Ne jetez jamais les outils pneumatiques avec les ordures ménagères ! Si possible, les appareils n'étant plus fonctionnels doivent être recyclés. Demandez conseil à votre revendeur local.

● Déclaration de conformité CE

Nous, la société

C. M. C. GmbH

Responsable des documents : Marc Uhle

Katharina-Loth-Str. 15

DE-66386 St. Ingbert

ALLEMAGNE

déclarons sous notre responsabilité exclusive que le produit

Disqueuse pneumatique

IAN : **292193**
N° art. : **2087**
Année de fabrication : **2018/04**
Modèle : **PDTS 6.3 A1**

satisfait aux exigences de protection essentielles
indiquées dans les normes européennes

Directive sur les machines :
2006/42/CE

et leurs modifications.

Pour l'évaluation de la conformité, les normes
harmonisées suivantes ont été prises comme
références :

EN ISO 11148-7:2012

St. Ingbert, le 07/11/2017

C.M.C GmbH
Katharinensstr. 15
86245 St. Ingbert
Telefon: +49 6304 8950720
Telefax: +49 6304 8950729

p.o. Marc Uhle - Responsable des documents



Legende der verwendeten Piktogramme	Seite	86
Einleitung	Seite	86
Bestimmungsgemäße Verwendung	Seite	86
Ausstattung	Seite	86
Technische Daten	Seite	86
Lieferumfang	Seite	87
Sicherheitshinweise für Druckluftwerkzeuge	Seite	87
Druckluft-Trennschleifer Spezifische Warnhinweise	Seite	96
Bedienung	Seite	97
Vor der Inbetriebnahme	Seite	97
Inbetriebnahme	Seite	98
Ausschalten	Seite	98
Wartung	Seite	98
Hinweise zu Garantie und Serviceabwicklung	Seite	99
Garantiebedingungen	Seite	99
Garantieumfang	Seite	99
Abwicklung im Garantiefall	Seite	100
Umwelthinweise und Entsorgungsangaben	Seite	100
EG-Konformitätserklärung	Seite	100

Legende der verwendeten Piktogramme

	Bedienungsanleitung lesen!		Hinweis
	Tragen Sie einen Gehörschutz, eine Atem-/ Staubschutzmaske, eine Schutzbrille und Schutzhandschuhe.		Warn- und Sicherheitshinweise beachten!
	Druckluftschlauch		Verwenden Sie niemals Wasserstoff, Sauerstoff, Kohlendioxid oder anderes Gas in Flaschen als Energiequelle
	Entsorgen Sie Verpackung und Gerät umweltgerecht!		Regelmäßig ölen!

DRUCKLUFT-TRENSCHLEIFER PDTS 6.3 A1

● Einleitung

 Herzlichen Glückwunsch! Sie haben sich für ein hochwertiges Produkt entschieden. Machen Sie sich vor der ersten Inbetriebnahme mit dem Produkt vertraut. Lesen Sie hierzu aufmerksam die Sicherheitshinweise. Die Inbetriebnahme dieses Produktes darf nur durch unterwiesene Personen erfolgen.

**NICHT IN DIE HÄNDE VON KINDERN
KOMMEN LASSEN!**

● Bestimmungsgemäße Verwendung

Der Druckluft-Trennschleifer ist ein druckluftbetriebenes Werkzeug für den handwerklichen Einsatz. Er kann für leichte Trennarbeiten von Metall eingesetzt werden. Mit einer Schutzbrille sollte die Bedienperson sich vor Bruchstücken und zufälligem Kontakt mit dem Schleifkörper schützen. Vorsicht! Dieses Gerät darf nur wie angegeben verwendet werden.

● Ausstattung

- 1 Druckluft-Anschluss
- 2 Abzugshebel
- 3 Einschallsicherung
- 4 Gehäuse
- 5 Schutzhaube
- 6 Trennscheibe
- 7 Montageschlüssel
- 8 Innensechskantschlüssel
- 9 Verschlusschraube

● Technische Daten

Produkt:	Druckluft-Trennschleifer
Modell:	PDTS 6.3 A1
Betriebsdruck:	6,3 bar
Druckluftanschluss:	1/4" (6,35mm)
Leerlaufdrehzahl:	19000 min ⁻¹
Trennscheibe:	Ø 75 x 2.0 x Ø 9.5 mm
Spindel-Ø:	9,5 mm
Länge:	185 mm
Gewicht:	0,7 kg
Lärmkennwerte (gem. EN ISO 15744):	L _{WA} : 102,6 dB L _{PA} : 91,6 dB
Unsicherheit K:	3 dB
Vibration (gemäß ISO 28927-4):	6,41 m/s ²
Unsicherheit K:	1,16 m/s ²

● Lieferumfang

- 1x Druckluft-Trennschleifer
- 1x Trennscheibe
- 1x Montageschlüssel
- 1x Innensechskantschlüssel 1/4"
- 1x Druckluft Anschluss

● Sicherheitshinweise für Druckluftwerkzeuge

 BITTE LESEN SIE VOR DEM GEBRAUCH DIE BEDIENUNGSANLEITUNG SORGFÄLTIG DURCH. SIE IST BESTANDTEIL DES GERÄTES UND MUSS JEDERZEIT VERFÜGBAR SEIN!

 **WARNUNG!** Wenn Druckluftwerkzeuge eingesetzt werden, müssen grundlegende Sicherheitsvorkehrungen befolgt werden, um die Risiken von Feuer, eines Stromschlags und Verletzungen von Personen auszuschließen. Bitte lesen und beachten Sie unbedingt vor der ersten Inbetriebnahme die Hinweise dieser Betriebsanleitung und bewahren Sie diese gut auf. Für Schäden oder Körperverletzungen, die entstehen, weil diese Betriebsanleitung nicht beachtet wurde, übernimmt der Hersteller keine Haftung.

 **WARNUNG!** Die angegebenen Gefährdungen sind für den allgemeinen Gebrauch von handgehaltenen Druckluft-Trennschleifern vorhersehbar. Jedoch muss darüber hinaus der Benutzer spezifische Risiken bewerten, die aufgrund jeder Verwendung auftreten können.

WARNUNG! VERLETZUNGS-GEFAHR!

Unterbrechen Sie vor Werkzeugwechseln, Einstellung und Wartungsarbeiten die Druckluftzufuhr.

WARNUNG! EXPLOSIONS-GEFAHR!

- Verwenden Sie zur Reinigung des Druckluftgerätes niemals Benzin oder andere entflammbare Flüssigkeiten! Im Druckluftgerät verbliebene Dämpfe können durch Funken entzündet werden und zur Explosion des Druckluftgerätes führen. Arbeiten Sie mit dem Gerät nicht in explosionsgefährdeter Umgebung, in der sich brennbare Flüssigkeiten, Gase oder Stäube befinden. Bearbeiten Sie keine Materialien, die potentiell leicht entflammbar oder explosiv sind oder sein könnten.

ALLGEMEINE SICHERHEITSREGELN

- Für mehrfache Gefährdungen: Die Sicherheitshinweise sind vor dem Einstellen, dem Betrieb, der Reparatur, der Wartung und dem Austausch von Zubehörteilen an dem Druckluft-Trennschleifer sowie vor der Arbeit in der Nähe der Maschine zu lesen und müssen verstanden werden. Ist dies nicht der Fall, so kann dies zu schweren körperlichen Verletzungen führen.
- Der Druckluft-Trennschleifer sollte ausschließlich von entsprechend qualifizierten und geschulten Bedienungspersonen eingerichtet, eingestellt oder verwendet werden.
- Diese Maschine darf nicht verändert werden. Veränderungen können die Wirksamkeit der Sicherheitsmaßnahmen verringern und die Risiken für die Bedienungsperson erhöhen.
- Die Sicherheitsanweisungen dürfen nicht verloren gehen — geben Sie sie der Bedienungsperson.
- Benutzen Sie niemals beschädigte Druckluft-Trennschleifer.
- Die Maschinen müssen regelmäßig einer Inspektion unterzogen werden, um zu überprüfen, dass der Druckluft-Trennschleifer mit den in diesem Teil der ISO 11148 geforderten deutlich lesbaren

Bemessungswerten und Kennzeichnungen gekennzeichnet ist. Der Arbeitgeber/Benutzer muss den Hersteller kontaktieren, um erforderlichenfalls Ersatzschilder zu erhalten.

GEFÄHRDUNGEN DURCH HERAUSGESCHLEUDERTE TEILE

- Bei einem Bruch des Werkstücks oder von Zubehörteilen oder gar des Maschinenwerkzeugs selbst können Teile mit hoher Geschwindigkeit herausgeschleudert werden.
- Beim Betrieb des Druckluft-Trennschleifers ist immer ein schlagfester Augenschutz zu tragen. Der Grad des erforderlichen Schutzes sollte für jede einzelne Verwendung gesondert bewertet werden.
- Es ist sicherzustellen, dass das Werkstück sicher befestigt ist.
- Es ist sicherzustellen, dass die Trennscheibe sicher an dem Druckluft-Trennschleifer aufgespannt ist.
- Es ist zu überprüfen, dass die maximale Betriebsdrehzahl der Trennscheibe, umgerechnet in Umdrehungen je Minute, gleich oder höher ist als die Bemessungsdrehzahl der Spindel. Es sollten keine Bürsten an Maschinen angebracht werden, deren Drehzahl höher ist als die maximal zulässige Drehzahl für Bürsten.

- Stellen Sie sicher, dass die Schutzhaube montiert ist, dass sie in gutem Zustand und ordnungsgemäß befestigt ist und sie regelmäßig kontrolliert wird.
- Es ist regelmäßig zu prüfen, dass die Drehzahl der Druckluft-Trennschleifer nicht höher ist als die auf der Maschine angegebene Drehzahl. Diese Drehzahlprüfungen müssen ohne ein aufgespannte Trennscheibe und entsprechend den Anweisungen des Herstellers durchgeführt werden.
- Es ist zu prüfen, ob die Spannflosche entsprechend den Herstellerangaben verwendet werden und ob sie in gutem Zustand, z. B. ohne Risse und Sprünge, und eben sind.
- Es ist zu prüfen, ob Spindel und Spindelgewinde beschädigt oder abgenutzt sind.
- Es ist sicherzustellen, dass bei der Verwendung entstehende Funken und Trümmer keine Gefährdung hervorrufen.
- Der Druckluft-Trennschleifer muss vor dem Wechseln der Trennscheibe und vor der Wartung von der Energieversorgung getrennt werden.

GEFÄHRDUNGEN DURCH VERFANGEN

Es kann Erstickungs-, Skalpierungs- und/oder Schnittverletzungsgefahr bestehen, wenn locker sitzende Kleidung, Schmuck, Halsketten, Haare oder Handschuhe nicht von der Maschine und ihren Zubehöerteilen ferngehalten werden.

GEFÄHRDUNGEN IM BETRIEB

- Vermeiden Sie den Kontakt mit rotierender Spindel und angebrachter Trennscheibe um Schnittwunden an Händen oder anderen Körperteilen zu vermeiden.
- Beim Einsatz der Maschine können die Hände der Bedienungsperson Gefährdungen wie z. B. Schnitten sowie Abschürfungen und Wärme ausgesetzt sein. Tragen Sie geeignete Handschuhe zum Schutz der Hände.
- Die Bedienungsperson und das Wartungspersonal müssen physisch in der Lage sein, die Größe, die Masse und die Leistung der Maschine zu handhaben.
- Halten Sie die Maschine richtig: Seien Sie bereit, den üblichen oder plötzlichen Bewegungen entgegenzuwirken — halten Sie beide Hände bereit.

- Achten Sie darauf, dass Ihr Körper im Gleichgewicht ist und dass Sie sicheren Halt haben.
- Geben Sie Befehlseinrichtung zum Ingang- oder Stillsetzen im Falle einer Unterbrechung der Energieversorgung frei.
- Verwenden Sie nur die vom Hersteller empfohlenen Schmiermittel.
- Es muss eine Schutzbrille getragen werden, Schutzhandschuhe und Schutzkleidung werden empfohlen.
- Bei Arbeiten über Kopf ist ein Schutzhelm zu tragen.
- Die Auslaufzeit anzugeben, sofern sie länger als 5 s dauert und es muss empfohlen werden, die Druckluft-Trennschleifer in einer gesicherten Lage abzulegen.
- Beim Trennschleifen muss das Werkstück so abgestützt werden, dass der Trennschlitz während der gesamten Bearbeitung eine konstante oder zunehmende Breite hat.
- Falls sich die Trennscheibe in einem Trennschlitz verklemmt, ist der Druckluft-Trennschleifer auszuschalten und die Trennscheibe zu lockern. Vor dem Fortsetzen des Betriebs ist zu prüfen, ob die Trennscheibe noch ordnungsgemäß befestigt und nicht beschädigt ist.
- Schleifscheiben und Trennschleifscheiben dürfen nicht zum Seitenschleifen verwendet werden (Ausnahme: Schleifscheiben zum Seitenschleifen). Druckluft-Trennschleifer dürfen bei nicht mehr als der maximalen Umfangsdrehzahl eines Trennmittels verwendet werden.
- Die Bedienungsperson hat sich zu vergewissern, dass sich keine umherstehenden Personen in unmittelbarer Nähe befinden.
- Die persönliche Schutzausrüstungen wie geeignete Handschuhe, Schürzen und Schutzhelme müssen verwendet werden.
- Durch das Trennen erzeugte Funken können die Kleidung entzünden und schwere Verbrennungen hervorrufen. Es ist sicherzustellen, dass die Funken nicht auf die Kleidung fallen. Tragen Sie feuerhemmende Kleidung und sorgen Sie dafür, dass ein Eimer Wasser in der Nähe steht.

GEFÄHRDUNGEN DURCH WIEDERHOLTE BEWEGUNGEN

- Bei der Verwendung eines Druckluft-Trennschleifers zum Durchführen von arbeitsbezogenen Tätigkeiten kann es möglicherweise bei der Bedienungsperson zu unangenehmen Empfindungen in den Händen und Armen, sowie im Hals- und Schulterbereich oder an anderen Körperteilen kommen.

- Bei der Verwendung eines Druckluft-Trennschleifers sollte die Bedienungsperson eine bequeme Körperhaltung einnehmen, dabei auf sicheren Halt achten und ungünstige Körperhaltungen oder solche, bei denen es schwierig ist, das Gleichgewicht zu halten, vermeiden. Die Bedienungsperson sollte im Verlauf von lang andauernden Arbeiten die Körperhaltung verändern, was hilfreich bei der Vermeidung von Unannehmlichkeiten und Ermüdung sein kann.
- Falls die Bedienungsperson Symptome wie z. B. andauerndes oder wiederholt auftretendes Unwohlsein, Beschwerden, Pochen, Schmerz, Kribbeln, Taubheit, Brennen oder Steifheit an sich wahrnimmt, sollten diese Anzeichen nicht ignoriert werden. Die Bedienungsperson sollte dies dem Arbeitgeber mitteilen und einen entsprechend qualifizierten Mediziner konsultieren.
- Verwenden Sie ausschließlich Zubehörteile und Verbrauchsmaterialien der vom Hersteller des Druckluft-Trennschleifers empfohlenen Größen und Typen. Verwenden Sie keine anderen Typen oder Größen der Zubehörteile und Verbrauchsmaterialien.
- Stellen Sie sicher, dass die Maße der Trennscheibe mit denen des Druckluft-Trennschleifers kompatibel sind und dass die Trennscheibe auf die Spindel passt.
- Stellen Sie sicher, dass Gewindetyp und -größe der Trennscheibe genau dem Gewindetyp und -größe des Spindelgewindes entspricht.
- Unterziehen Sie das Trennmittel vor der Verwendung einer Inspektion. Verwenden Sie keine Trennscheiben, die möglicherweise fallen gelassen wurden oder die Absplitterungen, Risse oder andere Fehler aufweisen.
- Es ist sicherzustellen, dass die Trennscheibe vor der Benutzung ordnungsgemäß befestigt und fest genug angezogen ist; der Druckluft-Trennschleifer ist mindestens 1 min in einer gesicherten Lage bei einer Leerlaufdrehzahl zu betreiben; die Maschine muss sofort abgeschaltet werden, wenn erhebliche Schwingungen oder

GEFÄHRDUNGEN DURCH ZUBEHÖRTEILE

- Trennen Sie den Druckluft-Trennschleifer vor dem Montieren oder Auswechseln des Maschinenwerkzeugs oder Zubehörteils von der Energieversorgung.

- andere Schäden wahrgenommen werden; die Ursache für diese Fehler ist zu ermitteln.
- Durch Überprüfung der Maße und anderer wichtiger Daten der Spindel ist zu vermeiden, dass das Spindelende den Boden der Öffnung von Schleiftöpfen, Schleifkegeln oder Schleifstiften mit Gewindeeinsätzen, die zum Anbringen auf Maschinenspindeln vorgesehen sind, berührt.
- Bei Trennscheiben, die mit Reduzierstücken oder -buchsen geliefert werden oder die mit Reduzierstücken oder -buchsen verwendet werden sollen, muss der Benutzer sicherstellen, dass das Reduzierstück oder die Reduzierbuchse nicht die Stirnseite des Spannflansches berührt und dass durch die Spannkraft ausreichend Rotationsantrieb vorhanden ist, um ein Verrutschen der Trennscheibe zu vermeiden.
- In den Fällen, in denen Spannflansche für verschiedene Typen und Größen der Trennscheiben beigelegt werden, befestigen Sie immer den korrekten Spannflansch für die genutzte Trennscheibe.
- Vermeiden Sie vor und nach dem Verwenden des Maschinenwerkzeugs direkten Kontakt, da es warm oder scharfkantig sein kann.
- Die Trennscheibe ist entsprechend den Anweisungen des Herstellers aufzubewahren und zu handhaben.

GEFÄHRDUNGEN AM ARBEITSPLATZ

- Ausrutschen, Stolpern und Stürzen sind Hauptgründe für Verletzungen am Arbeitsplatz. Achten Sie auf Oberflächen, die durch den Gebrauch der Maschine rutschig geworden sind, und auf durch den Luft- oder den Hydraulikschlauch bedingte Stolpergefahren.
- Gehen Sie in unbekanntem Umgebungen mit Vorsicht vor. Es können versteckte Gefährdungen durch Strom- oder sonstige Versorgungsleitungen gegeben sein.
- Der Druckluft-Trennschleifer ist nicht zum Einsatz in explosionsfähigen Atmosphären bestimmt und nicht gegen den Kontakt mit elektrischen Stromquellen isoliert.
- Stellen Sie sicher, dass keine elektrischen Leitungen, Gasrohrleitungen usw. vorhanden sind, die im Falle der Beschädigung durch die Verwendung der Maschine zu einer Gefährdung führen können.

GEFÄHRDUNGEN DURCH STAUB UND DÄMPFE

- Die beim Einsatz von Druckluft-Trennschleifern entstehenden Stäube und Dämpfe können gesundheitliche Schäden (wie z. B. Krebs, Geburtsfehler, Asthma und/oder Dermatitis) verursachen; es ist unerlässlich, eine Risikobewertung in Bezug auf diese Gefährdungen durchzuführen und entsprechende Regelungsmechanismen zu implementieren.
- In die Risikobewertung sollten die bei der Verwendung der Maschine entstehenden Stäube und die dabei möglicherweise aufwirbelnden vorhandenen Stäube einbezogen werden.
- Der Druckluft-Trennschleifer ist nach den in dieser Anleitung enthaltenen Empfehlungen zu betreiben und zu warten, um die Freisetzung von Staub und Dämpfen auf ein Mindestmaß zu reduzieren.
- Die Abluft ist so abzuleiten, dass die Aufwirbelung von Staub in staubhaltigen Umgebungen auf ein Mindestmaß reduziert wird.
- Falls Stäube oder Dämpfe entstehen, muss die Hauptaufgabe sein, diese am Ort ihrer Freisetzung zu kontrollieren.

- Alle zum Auffangen, Absaugen oder zur Unterdrückung von Flugstaub oder Dämpfen vorgesehene Einbau- oder Zubehörteile der Maschine sollten den Anweisungen des Herstellers entsprechend eingesetzt und gewartet werden.
- Die Verbrauchsmaterialien/Maschinenwerkzeuge sind den Empfehlungen dieser Anleitung entsprechend auszuwählen, zu warten und zu ersetzen, um eine unnötige Intensivierung der Staub- oder Dampfentwicklung zu vermeiden.
- Verwenden Sie Atemschutzausrüstungen nach den Anweisungen Ihres Arbeitgebers oder wie nach den Arbeits- und Gesundheitsschutzvorschriften gefordert.
- Das Bearbeiten von bestimmten Materialien kann eine Emission von Staub und Dämpfen verursachen, was wiederum zur Bildung einer explosionsgefährdeten Umgebung führen kann.

GEFÄHRDUNGEN DURCH LÄRM

- Die Einwirkung hoher Lärmpegel kann bei ungenügendem Gehörschutz zu dauerhaften Gehörschäden, Hörverlust und anderen Problemen, wie z. B. Tinnitus (Klingeln, Sausen, Pfeifen oder Summen im Ohr), führen.

- Es ist unerlässlich, eine Risikobewertung in Bezug auf diese Gefährdungen durchzuführen und entsprechende Regelungsmechanismen zu implementieren.
- Zu den für die Risikominderung geeigneten Regelungsmechanismen gehören Maßnahmen wie z. B. die Verwendung von Dämmstoffen, um an den Werkstücken auftretende Klingelgeräusche zu vermeiden.
- Verwenden Sie Gehörschutzanlagen nach den Anweisungen Ihres Arbeitgebers oder wie nach den Arbeits- und Gesundheitsschutzvorschriften gefordert.
- Der Druckluft-Trennschleifer ist nach den in dieser Anleitung enthaltenen Empfehlungen zu betreiben und zu warten, um eine unnötige Erhöhung des Lärmpegels zu vermeiden.
- Stellen Sie, falls der Druckluft-Trennschleifer mit einem Schalldämpfer ausgestattet ist, immer sicher, dass dieser an seinem Platz und funktionstüchtig ist, wenn die Maschine in Betrieb ist.
- Die Verbrauchsmaterialien/ Maschinenwerkzeuge sind den Empfehlungen dieser Anleitung entsprechend auszuwählen, zu warten und zu ersetzen, um eine

unnötige Erhöhung des Lärmpegels zu vermeiden.

GEFÄHRDUNGEN DURCH SCHWINGUNGEN

- Die Einwirkung von Schwingungen kann Schädigungen an den Nerven und Störungen der Blutzirkulation in Händen und Armen verursachen.
- Tragen Sie bei Arbeiten in kalter Umgebung warme Kleidung und halten Sie Ihre Hände warm und trocken.
- Falls Sie ein Taubheitsgefühl, Kribbeln oder Schmerzen in Ihren Fingern oder Händen feststellen oder sich die Haut an Ihren Fingern oder Händen weiß verfärbt, stellen Sie die Arbeit mit dem Druckluft-Trennschleifer ein, informieren Sie Ihren Arbeitgeber und konsultieren Sie einen Arzt.
- Der Druckluft-Trennschleifer ist nach den in dieser Anleitung enthaltenen Empfehlungen zu betreiben und zu warten, um eine unnötige Verstärkung der Schwingungen zu vermeiden.
- Lassen Sie das Maschinenwerkzeug nicht auf dem Werkstück rattern, da dies mit hoher Wahrscheinlichkeit zu einer erheblichen Verstärkung der Schwingungen führt.

- Die Verbrauchsmaterialien/ Maschinenwerkzeuge sind den Empfehlungen dieser Anleitung entsprechend auszuwählen, zu warten und zu ersetzen, um eine unnötige Verstärkung der Schwingungen zu vermeiden.
- Nutzen Sie zum Halten der Masse der Maschine, wann immer möglich, einen Ständer, einen Spanner oder eine Ausgleichseinrichtung.
- Halten Sie die Maschine mit nicht allzu festem, aber sicherem Griff unter Einhaltung der erforderlichen Hand-Reaktionskräfte, denn das Schwingungsrisiko wird in der Regel mit zunehmender Griffkraft größer.
- Verwenden Sie Zwischenlagen, wenn sie für die gebundenen Schleifmittel vorgesehen sind.

ZUSÄTZLICHE SICHERHEITSANWEISUNGEN FÜR PNEUMATISCHE MASCHINEN

- Druckluft kann ernsthafte Verletzungen verursachen.
- Sorgen Sie im Falle, dass die Maschine nicht gebraucht wird, sowie vor dem Austausch von Zubehörteilen oder vor der Ausführung von Reparaturarbeiten dafür, dass die Luftzufuhr geschlossen ist, der Luftschlauch

nicht unter Druck steht und dass die Maschine von der Luftzufuhr getrennt wird.

- Richten Sie den Luftstrom niemals gegen sich selbst oder gegen andere Personen.
- Umherschlagende Schläuche können ernsthafte Verletzungen verursachen. Überprüfen Sie daher immer, ob die Schläuche und ihre Befestigungsmittel unbeschädigt sind oder sich nicht gelöst haben.
- Falls Universal-Drehkupplungen (Klauenkupplungen) verwendet werden, müssen Arretierstifte eingesetzt werden; Whipcheck-Schlauchsicherungen müssen verwendet werden, um Schutz für den Fall eines Versagens der Verbindung des Schlauchs mit der Maschine und von Schläuchen untereinander zu bieten.
- Sorgen Sie dafür, dass der auf der Maschine angegebene Höchstdruck nicht überschritten wird.
- Tragen Sie mit Luft betriebene Maschinen niemals am Schlauch.
- Verwenden Sie das Gerät nur in den Anwendungsgebieten, für die es konzipiert wurde!
- Überlasten Sie das Gerät nicht.



Verwenden Sie niemals Wasserstoff-, Sauerstoff-, Kohlendioxid oder anderes Gas in Flaschen als Energiequelle dieses Werkzeuges, da dies zu einer Explosion und somit zu schweren Verletzungen führen kann.



GEFAHR! Halten Sie Ihre Hände oder andere Gliedmaßen von den sich drehenden Teilen fern. Ansonsten besteht Verletzungsgefahr.

- Achten Sie auf die korrekte Anwendung des Motorenöls SAE 10-20 für die optimale Schmierung des Druckluftgerätes (siehe Kapitel Bedienung S. 97). Bei Augen- oder Hautkontakt kann es zu Entzündungen oder Hautirritationen kommen. Daher ist es wichtig, dass das Motorenöl sorgsam und vorsichtig in den Druckluftanschluss der Druckluftgeräte aufgetragen wird.

● **Druckluft-Trennschleifer Spezifische Warnhinweise**

- Vor dem Aufsetzen einer Trennscheibe, nach jeder Werkzeugreparatur oder vor dem Ersteinsatz eines Trennschleifers ist stets mit einem Tachometer sicherzustellen,

dass die tatsächliche Leerlaufdrehzahl des Trennschleifers bei 6,3 bar die auf dem Typenschild eingestempelte oder gedruckte Drehzahl nicht überschreitet. Ebenso müssen im Einsatz befindliche Trennschleifer mindestens einmal pro Schicht überprüft werden.

- Es ist darauf zu achten, dass die Trennscheibe richtig montiert und die Mutter der Trennscheibe fest angezogen ist. Die Trennscheibe sollte weder zu fest noch zu locker sitzen.
- Überprüfen Sie, dass die auf der Trennscheibe angegebene Drehzahl mindestens gleich der Nenndrehzahl des Druckluft-Trennschleifers ist. Zubehör, das sich schneller als zulässig dreht, kann dabei zerstört werden.
- Stellen Sie sicher, dass die Abmessungen der Trennscheibe angemessen für den Trennschleifer sind und dass die Trennscheibe auf die Spindel passt.
- Trennscheiben müssen vorsichtig und entsprechend den Anweisungen des Herstellers gelagert und gehandhabt werden.
- Inspizieren Sie die Trennscheibe vor der Verwendung und verwenden Sie keine abgesplitterte, gesprungene oder auf andere Weise defekte Trennscheibe.

- Stellen Sie vor der Verwendung sicher, dass die Trennscheibe korrekt angebracht und fest angezogen ist, und lassen Sie das Gerät ohne Last 30 Sekunden an einer sicheren Position laufen. Halten Sie das Gerät sofort an, wenn beträchtliche Vibrationen auftreten oder Defekte festgestellt werden. Wenn ein solcher Zustand eintritt, so überprüfen Sie die Geräte, um die Ursache zu finden.
- Keine separaten Reduzierbuchsen oder Adapter verwenden, um Trennscheiben mit einem größeren Lochdurchmesser verwenden zu können.
- Stets die empfohlene, mit dem Druckluft-Trennschleifer gelieferte Trennscheibenschutzvorrichtung verwenden. Die Öffnung der Schutzvorrichtung muss vom Bediener abgewandt sein.
- Trennscheiben nicht zum Seitenschneiden verwenden.
- Die Trennscheibe dreht sich auch nach dem Ausschalten des Gerätes weiter. Nach dem Ausschalten darf das Gerät erst abgelegt werden, wenn die Trennscheibe völlig zum Stillstand gekommen ist. Abgesehen vom Vermeiden ernsthafter Unfälle wird durch diese Vorsichtsmaßnahme vermieden,

dass Staub und Späne in die Geräte gesaugt werden.

● Bedienung

● Vor der Inbetriebnahme

Trennscheibe montieren

Trennen Sie die Druckluftzufuhr vom Druckluftanschluss.

Verwenden Sie den Montageschlüssel [7] um die Spindel zu arretieren, dabei lösen Sie die Sechskantschraube und Flansch mit dem Innensechskantschlüssel [8].

Setzen Sie die neue Trennscheibe [6] und Flansch auf die Spindel auf. Schrauben Sie die Innensechskantschrauben mit dem Innensechskantschlüssel [8] fest. Prüfen Sie, ob die Trennscheibe richtig montiert ist und sich frei drehen kann!

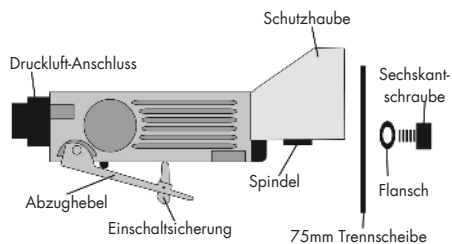

Druckluftzufuhr und Anschluss. Nur gefilterte, geschmierte und regulierte Druckluft verwenden. Folgendes Bild zeigt die richtige Anschlussmethode an das Druckluftsystem, was die Wirksamkeit und Lebensdauer des Werkzeuges erhöht.

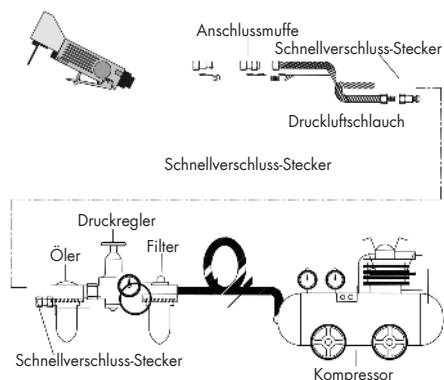

Geben Sie vor der ersten Benutzung und in regelmäßigen Abständen einige Tropfen Druckluftgeräteöl oder Motorenöl SAE 10-20 in den Druckluftanschluss des Druckluftgerätes. Nach jeweils 3-4 Betriebsstunden die Verschlusschraube **9** des Ölreservoirs mit dem Montageschlüssel entfernen. Das Ölreservoir mit Druckluftgeräteöl oder Motorenöl SAE 10-20 füllen und Verschluss-Schraube wieder eindrehen. Wickeln Sie etwas Teflon-Dichtband um das Gewinde der Luftanschlüsse. Schrauben Sie die Luftanschlüsse in die Druckluftgeräte.

● Inbetriebnahme

Legen Sie Schutzkleidung und Schutzbrille an.
ES BESTeht ANSONSTEN VERLETZUNGSGEFAHR!

Prüfen Sie, ob die Trennscheibe fest angezogen ist. Überprüfen Sie, ob das Werkstück richtig unterstützt ist bzw. arretiert ist. Bei losen Werkstücken empfiehlt sich die Verwendung einer Schraubzwinde.

Stellen Sie sicher, dass bei der Verwendung auftretende Funken keine Gefährdung darstellen, d.h. dass sie keine Personen treffen und keine entflammaren Substanzen entzünden.

Stellen Sie den Druckluftanschluss her. Verbinden Sie hierzu die Druckluftquelle mit dem Druckluftanschluss.

Drücken Sie die Einschallsicherung in Richtung Spannutter. Betätigen Sie den Abzugshebel und führen Sie die Schneidarbeiten aus. Bei vollem Anziehen des Hebels dreht das Gerät mit höchster Geschwindigkeit. Regulieren Sie mit variablem Anzugsdruck die Drehgeschwindigkeit für optimale Schleifergebnisse.

● Ausschalten

Lassen Sie den Abzugshebel **2** los, um den Druckluft-Trennschleifer auszuschalten. Trennen Sie das Gerät nach Abschluss der Arbeit von der Druckluftquelle.

Hinweis: Lösen Sie zuerst den Schlauch von der Druckluftquelle und entfernen Sie erst danach den Versorgungsschlauch von dem Gerät. So vermeiden Sie ein unkontrolliertes Herumwirbeln des Versorgungsschlauches.

● Wartung

Um eine lange Lebensdauer und einen störungsfreien Betrieb zu gewährleisten, ist es wichtig, dass nachfolgende Wartungshinweise beachtet werden. Für eine dauerhaft einwandfreie Funktion des Druckluft-Trennschleifers ist eine regelmäßige Schmierung Voraussetzung.

ACHTUNG: VOR WARTUNGSARBEITEN DRUCKLUFTANSCHLUSS ENTFERNEN!

Halten Sie die Druckluftgeräte in einem sauberen Zustand.

Drehen Sie das Werkzeug um, damit der Druckluftanschluss nach oben zeigt und geben Sie einige Tropfen Druckluftgeräteöl oder Motorenöl SAE 10-20 in den Druckluftanschluss der Druckluftgeräte.

Betätigen Sie den Abzughebel **7**, damit sich das Öl besser verteilen kann. Halten Sie einen Lappen oder saugfähiges Papiertuch vor die Abluftöffnungen und nehmen Sie das Gerät wenige Sekunden im Leerlauf in Betrieb.

ACHTUNG! ÜBERSCHÜSSIGES ÖL WIRD AUSGEBLASEN. HALTEN SIE DEN AUSLASS VON PERSONEN ODER GEGENSTÄNDEN FERN.

Geschwindigkeit und Vibration muss nach jeder Wartung und Instandhaltung geprüft werden.

Das Druckluftwerkzeug sollte in trockenen Räumen aufbewahrt werden. Achten Sie darauf, dass keine Feuchtigkeit in das Innere des Druckluftgerätes gelangt.

Überprüfen Sie regelmäßig die Spindeln, Gewinde und Spannvorrichtungen auf Abnutzung und Toleranzen für die Aufnahme von Schleifmitteln.

Reinigen Sie das Gerät vor der Wartung von gefährlichen Substanzen, die sich (aufgrund von Arbeitsprozessen) auf diesem abgelagert haben. Vermeiden Sie jeden Hautkontakt mit diesen Substanzen. Wenn die Haut mit gefährlichen Stäuben in Kontakt kommt, kann dies zu schwerer Dermatitis führen. Falls während der Wartungsarbeiten Staub erzeugt oder aufgewirbelt wird, kann dieser eingeatmet werden.

● Hinweise zu Garantie und Serviceabwicklung

Garantie der Creative Marketing Consulting GmbH

Sehr geehrte Kundin, sehr geehrter Kunde, Sie erhalten auf dieses Gerät 3 Jahre Garantie ab Kaufdatum. Im Falle von Mängeln dieses Produkts stehen Ihnen gegen den Verkäufer des Produkts gesetzliche Rechte zu. Diese gesetzlichen Rechte werden durch unsere im Folgenden dargestellte Garantie nicht eingeschränkt.

● Garantiebedingungen

Die Garantiefrist beginnt mit dem Kaufdatum. Bitte bewahren Sie den Original-Kassenbonn gut auf. Diese Unterlage wird als Nachweis für den Kauf benötigt.

Tritt innerhalb von drei Jahren ab dem Kaufdatum dieses Produkts ein Material- oder Fabrikationsfehler auf, wird das Produkt von uns – nach unserer Wahl – für Sie kostenlos repariert oder ersetzt. Diese Garantieleistung setzt voraus, dass innerhalb der Drei-Jahres-Frist das defekte Gerät und der Kaufbeleg (Kassenbonn) vorgelegt und schriftlich kurz beschrieben wird, worin der Mangel besteht und wann er aufgetreten ist.

Wenn der Defekt von unserer Garantie gedeckt ist, erhalten Sie das reparierte oder ein neues Produkt zurück. Mit Reparatur oder Austausch des Produkts beginnt kein neuer Garantiezeitraum.

● Garantieumfang

Das Gerät wurde nach strengen Qualitätsrichtlinien sorgfältig produziert und vor Anlieferung gewissenhaft geprüft.

Die Garantieleistung gilt für Material oder Fabrikationsfehler. Diese Garantie erstreckt sich nicht auf Produktteile, die normaler Abnutzung ausgesetzt sind und daher als Verschleißteile angesehen werden können oder Beschädigungen an zerbrechlichen Teilen, z.B. Schalter, Akkus oder solchen, die aus Glas gefertigt sind.

Diese Garantie verfällt, wenn das Produkt beschädigt, nicht sachgemäß benutzt oder gewartet wurde. Für eine sachgemäße Benutzung des Produkts sind alle in der Bedienungsanleitung aufgeführten Anweisungen genau einzuhalten. Verwendungszwecke und Handlungen, von denen in der Bedienungsanleitung abgeraten oder vor denen gewarnt wird, sind unbedingt zu vermeiden.

Das Produkt ist lediglich für den privaten und nicht für den gewerblichen Gebrauch bestimmt. Bei missbräuchlicher und unsachgemäßer Behandlung, Gewaltanwendung und bei Eingriffen, die nicht von unserer autorisierten Service-Niederlassung vorgenommen wurden, erlischt die Garantie.

● Abwicklung im Garantiefall

Um eine schnelle Bearbeitung Ihres Anliegens zu gewährleisten, folgen Sie bitte den folgenden Hinweisen: Bitte halten Sie für alle Anfragen den Kassenbon und die Artikelnummer (z.B. IAN) als Nachweis für den Kauf bereit. Die Artikelnummer entnehmen Sie bitte dem Typenschild, einer Gravur oder dem Titelblatt Ihrer Anleitung (unten links) oder dem Aufkleber auf der Rück- oder Unterseite. Sollten Funktionsfehler oder sonstige Mängel auftreten, kontaktieren Sie zunächst die nachfolgend benannte Serviceabteilung telefonisch oder per E-Mail. Ein als defekt erfasstes Produkt können Sie dann unter Beifügung des Kaufbelegs (Kassenbon) und der Angabe, worin der Mangel besteht und wann er aufgetreten ist, für Sie portofrei an die Ihnen mitgeteilte Service Anschrift übersenden.



Hinweis:

Auf www.lidl-service.com können Sie diese und viele weitere Handbücher, Produktvideos und Software herunterladen.

So erreichen Sie uns:

DE, AT, CH

Name: C. M. C. GmbH
Internetadresse: www.cmc-creative.de
E-Mail: service.de@cmc-creative.de
service.at@cmc-creative.de
service.ch@cmc-creative.de
Telefon: +49 (0) 6894 9989740
(Normal-Tarif dt. Festnetz)
Sitz: Deutschland

IAN 292193

Bitte beachten Sie, dass die folgende Anschrift keine Serviceanschrift ist. Kontaktieren Sie zunächst die oben benannte Servicestelle.

Adresse:

C. M. C. GmbH
Katharina-Loth-Str. 15
DE-66386 St. Ingbert
DEUTSCHLAND

● Umwelthinweise und Entsorgungsangaben



Gerät, Zubehör und Verpackung sollten einer umweltgerechten Wiederverwertung zugeführt werden.



Werfen Sie Druckluftgeräte nicht in den Hausmüll! Wenn möglich, sollten nicht mehr funktionsfähige Geräte recycelt werden. Fragen Sie Ihren lokalen Händler um Hilfe.

● EG-Konformitätserklärung

Wir, die

C. M. C. GmbH

Dokumentenverantwortlicher: Marc Uhle

Katharina-Loth-Str. 15

DE-66386 St. Ingbert, DEUTSCHLAND

erklären in alleiniger Verantwortung, dass das Produkt

Druckluft-Trennschleifer

IAN: **292193**
Art.-Nr.: **2087**
Herstellungsjahr: **2018/04**
Modell: **PDTS 6.3 A1**

den wesentlichen Schutzanforderungen genügt, die in den Europäischen Richtlinien

Maschinen-Richtlinie:

2006/42/EG
und deren Änderungen festgelegt sind.

Für die Konformitätsbewertung wurden folgende harmonisierte Normen herangezogen:

EN ISO 11148-7:2012

St. Ingbert, 07.11.17

C.M.C. GmbH
Katharina-Loth-Str. 15
66386 St. Ingbert
Telefon: +49 6894 9989720
Telefax: +49 6894 9989728

ppa. Marc Uhle - Dokumentenverantwortlicher



C.M.C. GmbH

Katharina-Loth-Str. 15
DE-66386 St. Ingbert
GERMANY

Last Information Update · Stand van de informatie ·
Stand van de informatie · Dernière mise à jour ·
Stand der Informationen: 11/2017
Ident.-No.: PDSSC3112017-6

IAN 292193

6

