



www.lidl-service.com



## BAD-TROLLEY / BATHROOM TROLLEY / DESSERTE DE SALLE DE BAINS

DE AT CH

### BAD-TROLLEY

Montage- und Sicherheitshinweise

FR BE

### DESSERTE DE SALLE DE BAINS

Instructions de montage et consignes de sécurité

CZ

### KOUPELNOVÝ VOZÍK

Pokyny k montáži a bezpečnostní pokyny

PT

### TRÓLEI DE CASA DE BANHO

Indicações de montagem e segurança

GB IE

### BATHROOM TROLLEY

Assembly and safety instructions

NL BE

### BADKAMERTROLLEY

Montage- en veiligheidsinstructies

ES

### CARRITO PARA BAÑO

Instrucciones de montaje y de seguridad

IAN 293061

DE/AT/CH	Montage- und Sicherheitshinweise	Seite	3
GB/IE	Assembly and safety instructions	Page	5
FR/BE	Instructions de montage et consignes de sécurité	Page	7
NL/BE	Montage- en veiligheidsinstructies	Pagina	9
CZ	Pokyny k montáži a bezpečnostní pokyny	Strana	11
ES	Instrucciones de montaje y de seguridad	Página	13
PT	Indicações de montagem e segurança	Página	15

# Bad-Trolley

## ● Einleitung

Wir beglückwünschen Sie zum Kauf Ihres neuen Produkts. Sie haben sich damit für ein hochwertiges Produkt entschieden. Machen Sie sich vor der ersten Inbetriebnahme mit dem Produkt vertraut. Lesen Sie hierzu aufmerksam die nachfolgende Bedienungsanleitung und die Sicherheitshinweise. Benutzen Sie das Produkt nur wie beschrieben und für die angegebenen Einsatzbereiche. Bewahren Sie diese Anleitung auf. Händigen Sie alle Unterlagen bei Weitergabe des Produkts an Dritte mit aus.

## ● Bestimmungsgemäßer Gebrauch

Dieses Produkt ist für den Innenbereich vorgesehen. Das Produkt ist nicht für den gewerblichen Einsatz bestimmt.



## Sicherheitshinweise

**BEWAHREN SIE ALLE SICHERHEITSHINWEISE UND ANWEISUNGEN FÜR DIE ZUKUNFT AUF!**

-  **⚠️ WARNUNG! LEBENS- UND UNFALLGEFAHR FÜR KLEINKINDER UND KINDER!**

Lassen Sie Kinder niemals unbeaufsichtigt mit dem Verpackungsmaterial. Es besteht Ersticken-gefahr.

- **⚠️ WARNUNG! LEBENSGEFAHR!** Halten Sie Kinder während der Montage vom Arbeitsbereich fern. Zum Lieferumfang gehören eine Vielzahl von Schrauben und anderen Kleinteilen. Diese Kleinteile können beim Verschlucken oder Inhalieren lebensgefährlich sein.
- Achten Sie darauf, dass das Produkt nur von fachkundigen Personen montiert wird.
- Stellen Sie sicher, dass das Produkt auf einem festen, ebenen Untergrund steht.

- **⚠️ VORSICHT!** Lassen Sie Kinder nicht unbeaufsichtigt! Das Produkt ist kein Kletter- oder Spielgerät! Stellen Sie sicher, dass Personen, insbesondere Kinder nicht auf das Produkt klettern bzw. sich nicht am Produkt anlehnen. Das Produkt kann aus dem Gleichgewicht kommen und umkippen. Verletzungen und/oder Beschädigungen können die Folgen sein.
- **VORSICHT!** Heben Sie das Produkt nicht an oder bewegen Sie es nicht, wenn es durch Gewicht belastet ist.

- **⚠️ VORSICHT! VERLETZUNGSGEFAHR!** Stellen Sie sicher, dass alle Teile unbeschädigt sind. Beschädigte Teile können die Sicherheit und Funktion beeinflussen.
- Maximale Belastbarkeit: 3 kg für jedes Regal
- Montieren Sie das Produkt genau nach den Anweisungen des Herstellers. Eine fehlerhafte Montage kann zu einem Sicherheitsrisiko führen.
- Um ein Kippen zu verhindern, ist die Längsbewegungsrichtung des Wagens erforderlich.
- Nicht einseitig beladen.

## ● Reinigung und Pflege

- Verwenden Sie bei stärkeren Verschmutzungen ein feuchtes Tuch und ggf. ein mildes Reinigungsmittel.

## ● Entsorgung

Die Verpackung besteht aus umweltfreundlichen Materialien. Entsorgen Sie diese in den örtlichen Recyclingbehältern.

Möglichkeiten zur Entsorgung des ausgedienten Produkts erfahren Sie bei Ihrer Gemeinde- oder Stadtverwaltung.

## ● **Garantie**

Das Produkt wurde nach strengen Qualitätsrichtlinien sorgfältig produziert und vor Anlieferung gewissenhaft geprüft. Im Falle von Mängeln dieses Produkts stehen Ihnen gegen den Verkäufer des Produkts gesetzliche Rechte zu. Diese gesetzlichen Rechte werden durch unsere im Folgenden dargestellte Garantie nicht eingeschränkt.

Sie erhalten auf dieses Produkt 3 Jahre Garantie ab Kaufdatum. Die Garantiefrist beginnt mit dem Kaufdatum. Bitte bewahren Sie den Original-Kassenbon gut auf. Diese Unterlage wird als Nachweis für den Kauf benötigt.

Tritt innerhalb von 3 Jahren ab dem Kaufdatum dieses Produkts ein Material- oder Fabrikationsfehler auf, wird das Produkt von uns – nach unserer Wahl – für Sie kostenlos repariert oder ersetzt. Diese Garantie verfällt, wenn das Produkt beschädigt, nicht sachgemäß benutzt oder gewartet wurde.

Die Garantieleistung gilt für Material- oder Fabrikationsfehler. Diese Garantie erstreckt sich nicht auf Produktteile, die normaler Abnutzung ausgesetzt sind (z. B. Batterien) und daher als Verschleißteile angesehen werden können oder für Beschädigungen an zerbrechlichen Teilen, z. B. Schalter, Akkus oder die aus Glas gefertigt sind.

# Bathroom Trolley

## ● Introduction

We congratulate you on the purchase of your new product. You have chosen a high quality product. Familiarise yourself with the product before using it for the first time. In addition, please carefully refer to the operating instructions and the safety advice below. Only use the product as instructed and only for the indicated field of application. Keep these instructions in a safe place. If you pass the product on to anyone else, please ensure that you also pass on all the documentation with it.

## ● Intended use

This product is intended for use indoor. The product is not intended for commercial use.

## Safety advice

PLEASE KEEP ALL SAFETY INSTRUCTIONS AND INSTRUCTIONS FOR USE FOR FUTURE REFERENCE!

### ■ **⚠ WARNING! DANGER TO LIFE AND RISK OF ACCIDENT FOR INFANTS AND CHILDREN!**

Never leave children unsupervised with the packaging materials. There is a danger of suffocation.

**⚠ WARNING! DANGER TO LIFE!** During installation keep children away from the area in which you are working. The contents of this package include many small screws and other small parts. These small parts could be inhaled or swallowed and cause a danger to life.

- Make sure that the product is only assembled by competent persons.
- Be sure to place the product on a solid surface at floor level.

**⚠ CAUTION!** Do not leave children unattended! The product is not a climbing frame or

toy! Make sure that nobody climbs or leans on the product, particularly children. The product may otherwise become unbalanced and tip over. This may result in injury and/or damage.

- **CAUTION!** Do not lift or move the product if it is supporting any object.
- ⚠ **CAUTION! RISK OF INJURY!** Ensure all parts are undamaged. Damaged parts may affect safety and function.
- Maximum load: 3 kg for each shelf
- Assemble exactly according to manufacturer's instructions, otherwise faulty assembly can lead to a safety risk.
- To prevent tilting, the longitudinal movement direction of the trolley is required.
- Do not load one sided.

## ● Cleaning and care

- Use a damp cloth and if necessary a mild detergent to remove stubborn dirt.

## ● Disposal

The packaging is made of environmentally friendly materials. Dispose of them at your local recycling centre.

Please contact your local municipality or city administration for information on how to dispose of the worn out product.

## ● **Warranty**

The product has been manufactured to strict quality guidelines and meticulously examined before delivery. In the event of product defects you have legal rights against the retailer of this product. Your legal rights are not limited in any way by our warranty detailed below.

The warranty for this product is 3 years from the date of purchase. Should this product show any fault in materials or manufacture within 3 years from the date of purchase, we will repair or replace it – at our choice – free of charge to you.

The warranty period begins on the date of purchase. Please keep the original sales receipt in a safe location. This document is required as your proof of purchase. This warranty becomes void if the product has been damaged, or used or maintained improperly.

The warranty applies to defects in material or manufacture. This warranty does not cover product parts subject to normal wear, thus possibly considered consumables (e.g. batteries) or for damage to fragile parts, e.g. switches, rechargeable batteries or glass parts.

## Desserte de salle de bains

### ● Introduction

Nous vous félicitons pour l'achat de votre nouveau produit. Vous avez opté pour un produit de grande qualité. Avant la première mise en service, vous devez vous familiariser avec toutes les fonctions du produit. Veuillez lire attentivement le mode d'emploi ci-dessous et les consignes de sécurité. N'utilisez le produit que pour l'usage décrit et les domaines d'application cités. Conservez ces instructions. Si vous donnez le produit à des tiers, remettez-leur également la totalité des documents.

### ● Utilisation conventionnelle

Ce produit est destiné à un usage en intérieur. Le produit n'est pas destiné à l'utilisation professionnelle.



### Consignes de sécurité

CONSERVER TOUTES LES CONSIGNES DE SÉCURITÉ ET INSTRUCTIONS POUR CONSULTATION ULTÉRIEURE !

-  **⚠ AVERTISSEMENT ! DANGER DE MORT ET D'ACCIDENT POUR LES ENFANTS EN BAS**

**ÂGE ET LES ENFANTS !** Ne jamais laisser les enfants manipuler sans surveillance le matériel d'emballage. Risque d'étouffement.

- **⚠ AVERTISSEMENT ! DANGER DE MORT !** Toujours tenir les enfants à l'écart de la zone de travail lors du montage. La fourniture comprend de nombreuses vis et autres petites pièces. Celles-ci représentent un danger de mort en cas d'ingurgitation ou inhalation.
- Veillez à ce que le produit soit monté que par des personnes adultes compétentes.
- Veuillez vous assurer que le produit soit posé sur une surface stable et plane.

**⚠ ATTENTION !** Ne laissez pas des enfants sans surveillance ! Le produit n'est pas un appareil d'escalade ou un jouet ! Veuillez vous assurer que personne, et surtout des enfants, n'escaladent ou ne s'appuient sur le produit. Le produit pourrait être déséquilibré et tomber. Ceci risque d'engendrer des blessures et/ou des dommages matériels.

- **ATTENTION !** Ne soulevez pas le produit ou ne le déplacez pas lorsqu'il est chargé.

**⚠ ATTENTION ! RISQUE DE BLESSURE !** Veuillez vous assurer qu'aucune pièce n'est endommagée. Des pièces endommagées peuvent influencer la sécurité et la fonction.

- Charge maximale supportée : 3 kg pour chaque étagère
- Montez le produit conformément aux instructions du fabricant. Un montage incorrect peut engendrer un problème de sécurité.
- Pour éviter le basculement, le produit doit être déplacé de manière longitudinale.
- Ne pas charger sur un seul côté.

### ● Nettoyage et entretien

- Pour nettoyer des salissures plus importantes, veuillez utiliser un chiffon humide et éventuellement un produit de nettoyage doux.

### ● Mise au rebut

L'emballage et le matériel d'emballage se composent exclusivement de matières recyclables. Veuillez les mettre au rebut dans les conteneurs de recyclage locaux.

Renseignez-vous auprès de votre commune concernant les possibilités d'élimination du produit usagé.

## ● Garantie

Le produit a été fabriqué selon des critères de qualité stricts et contrôlé consciencieusement avant sa livraison. En cas de défaillance, vous êtes en droit de retourner ce produit au vendeur. La présente garantie ne constitue pas une restriction de vos droits légaux.

Ce produit bénéficie d'une garantie de 3 ans à compter de sa date d'achat. La durée de garantie débute à la date d'achat. Veuillez conserver le ticket de caisse original. Il fera office de preuve d'achat.

Si un problème matériel ou de fabrication devait survenir dans 3 ans suivant la date d'achat de ce produit, nous assurons à notre discrétion la réparation ou le remplacement du produit sans frais supplémentaires. La garantie prend fin si le produit est endommagé suite à une utilisation inappropriée ou à un entretien défaillant.

La garantie couvre les vices matériels et de fabrication. Cette garantie ne s'étend ni aux pièces du produit soumises à une usure normale (p. ex. des piles) et qui, par conséquent, peuvent être considérées comme des pièces d'usure, ni aux dommages sur des composants fragiles, comme des interrupteurs, des batteries ou des éléments fabriqués en verre.



# Badkamerrolley

## ● Inleiding

Hartelijk gefeliciteerd met de aankoop van uw nieuwe product. U hebt voor een hoogwaardig product gekozen. Maak u voor de eerste ingebruikname vertrouwd met het product. Lees hiervoor aandachtig de volgende gebruiksaanwijzing en de veiligheidsvoorschriften. Gebruik het product alleen zoals beschreven en voor de aangegeven toepassingsgebieden. Bewaar deze handleiding goed. Geef, wanneer u het product doorgeeft aan derden, ook alle documenten mee.

## ● Doelmatig gebruik

Dit product is bestemd voor gebruik binnenshuis. Het product is niet voor zakelijke doeleinden geschikt.



### Veiligheidsinstructies

**BEWAAR ALLE VEILIGHEIDSINSTRUCTIES EN AANWIJZINGEN VOOR LATER GEBRUIK!**

-  **⚠ WAARSCHUWING! LEVENSGEVAAR EN GEVAAR VOOR ONGEVALLen VOOR KLEINE KINDEREN EN JONGEREN!**

Laat kinderen nooit zonder toezicht hanteren met het verpakkingsmateriaal. Hier bestaat verstikkingsgevaar.

- **⚠ WAARSCHUWING! LEVENSGEVAAR!**

Houd kinderen tijdens de montage bij het werkbereik vandaan. Tot de levering behoren veel schroeven en andere kleine onderdelen. Bij inslikken of inhaleren kunnen deze kleine onderdelen levensgevaarlijk zijn.

- Let erop dat het product alleen door vakkundige volwassenen gemonteerd wordt.
- Verzekeer u ervan dat het product op een vaste, effen ondergrond staat.

- **⚠ ATTENTIE!** Laat kinderen nooit zonder toezicht! Dit product is geen klim- of speeltoestel!

Verzekeer u ervan dat personen, vooral kinderen, niet op het product klimmen c. q. niet tegen het product aanleunen. Dit product kan uit balans raken en kantelen. Letsel en / beschadigingen kunnen het gevolg zijn.

- **VOORZICHTIG!** Til het product niet op en beweeg het niet wanneer het met gewicht belast is.

### ⚠ **VOORZICHTIG! KANS OP LETSEL!**

Verzekeer u ervan dat alle onderdelen onbeschadigd zijn. Beschadigde onderdelen kunnen de veiligheid en de functionaliteit beïnvloeden.

- Maximale belastbaarheid: 3 kg per rek
- Monteer het product precies volgens de instructies van de fabrikant. Een foutieve montage kan tot veiligheidsrisico's leiden.
- Om het kantelen te voorkomen dient de wagen in de lengte te bewegen.
- Niet eenzijdig beladen.

## ● Schoonmaken en onderhoud

- Gebruik bij sterke vervuiling een vochtige doek met evt. een zacht schoonmaakmiddel.

## ● Afvalverwijdering

De verpakking bestaat uit milieuvriendelijke materialen die u via de plaatselijke recyclingdiensten kunt afvoeren.

Uw gemeente kan u informatie geven over de afvalverwijdering van uitgediende producten.

## ● **Garantie**

Het product wordt volgens strenge kwaliteitsrichtlijnen zorgvuldig geproduceerd en voor levering grondig getest. In geval van schade aan het product kunt u rechtmatig beroep doen op de verkoper van het product. Deze wettelijke rechten worden door onze hierna vermelde garantie niet beperkt.

Op dit product verlenen wij 3 jaar garantie vanaf aankoopdatum. De garantieperiode start op de dag van aankoop. Bewaar de originele kassabon alstublieft. Dit document is nodig als bewijs voor aankoop.

Wanneer binnen 3 jaar na de aankoopdatum van dit product een materiaal- of productiefout optreedt, dan wordt het product door ons – naar onze keuze – gratis voor u gerepareerd of vervangen. Deze garantie komt te vervallen als het product beschadigd wordt, niet correct gebruikt of onderhouden wordt.

De garantie geldt voor materiaal- en productiefouten. Deze garantie is niet van toepassing op productonderdelen, die onderhevig zijn aan normale slijtage en hierdoor als aan slijtage onderhevige onderdelen gelden (bijv. batterijen) of voor beschadigingen aan breekbare onderdelen, zoals bijv. schakelaars, accu's of dergelijke onderdelen, die gemaakt zijn van glas.

# Koupelnový vozík

## ● Úvod

Blahopřejeme Vám ke koupi nového výrobku. Rozhodli jste se pro kvalitní výrobek. Před prvním uvedením do provozu se seznámte s výrobkem. K tomu si pozorně přečtěte následující návod k obsluze a bezpečnostní pokyny. Používejte výrobek jen popsáním způsobem a pouze pro uvedené oblasti použití. Uschovejte si, prosím, tento návod. Všechny podklady vydejte při předání výrobku i třetí osobě.

## ● Použití ke stanovenému účelu

Tento výrobek je určen jen pro uzavřené prostory. Výrobek není určen ke komerčnímu využívání.



## Bezpečnostní pokyny

USCHOVEJTE SI VŠECHNY BEZPEČNOSTNÍ UPOZORNĚNÍ A POKYNY PRO BUDOUCNOST!

-  **⚠ VÝSTRAHA! NEBEZPEČÍ OHROŽENÍ ŽIVOTA A ZRANĚNÍ MALÝCH A VĚŠÍCH**

**DĚTÍ!** Nenechávejte děti nikdy samotné s obalovým materiálem. Hrozí nebezpečí udušení.

- **⚠ VÝSTRAHA! NEBEZPEČÍ OHROŽENÍ ŽIVOTA!** Během montáže držte děti mimo pracoviště. K rozsahu dodávky patří velký počet šroubů a jiných drobných dílů. Tyto malé díly mohou při spolknutí nebo vdechnutí způsobit udušení.

- Dbejte na to, aby výrobek namontovaly jen osoby s odbornými znalostmi.
- Zajistěte, aby stál výrobek na pevném, rovném podkladu.

- **⚠ POZOR!** Nenechávejte děti bez dozoru! Výrobek není prolézačka ani hračka! Dbejte na to, aby osoby, obzvlášť děti, nalezly na výrobek nebo aby se o něj neopíraly. Výrobek může ztratit rovnováhu a převrátit se. Následkem může být zranění a/nebo poškození.

- **POZOR!** Je-li výrobek zatížen hmotností, nezvedejte jej a nepohybujte jím.
- **⚠ POZOR! NEBEZPEČÍ ZRANĚNÍ!** Ujistěte, že jsou všechny díly v bezvadném stavu. Poškozené díly mohou ovlivnit bezpečnost a funkci výrobku.
- Maximální nosnost: 3 kg na každé polici
- Montujte výrobek přesně podle pokynů výrobce. Chybná montáž může znamenat bezpečnostní riziko.
- K zabránění převrácení je nutné dodržovat podélný směr pohybu vozíku.
- Nezatěžujte jen z jedné strany.

## ● Čistění a ošetřování

- Na silné znečištění použijte vlhký hadr a případně slabý čisticí prostředek.

## ● Odstranění do odpadu

Obal výrobku je vyroben z ekologických materiálů. Odhazujte ho do místních recyklačních nádob.

- možnostech likvidace vysloužilých zařízení se informujte u správy vaší obce nebo města.

## ● Záruka

Výrobek byl vyroben s nejvyšší pečlivostí podle přísných kvalitativních směrnic a před odesláním prošel výstupní kontrolou. V případě závad máte možnost uplatnění zákonných práv vůči prodejci. Vaše práva ze zákona nejsou omezena naší níže uvedenou zárukou.

Na tento artikl platí 3 záruka od data zakoupení. Záruční lhůta začíná od data zakoupení. Uschovejte si dobře originál pokladní stvrzenky. Tuto stvrzenku budete potřebovat jako doklad o zakoupení.

Pokud se do 3 let od data zakoupení tohoto výrobku vyskytne vada materiálu nebo výrobní vada, výrobek Vám – dle našeho rozhodnutí – bezplatně opravíme nebo vyměníme. Tato záruka zaniká, jestliže se výrobek poškodí, neodborně použil nebo neobdržel pravidelnou údržbu.

Záruka platí na vady materiálu a výrobní vady. Tato záruka se nevztahuje na díly výrobku podléhající opotřebení (např. na baterie), dále na poškození křehkých, choulostivých dílů, např. vypínačů, akumulátorů nebo dílů zhotovených ze skla.

## Carrito para baño

### ● Introducción

Enhorabuena por la adquisición de su nuevo producto. Ha elegido un producto de alta calidad. Familiarícese con el producto antes de la primera puesta en funcionamiento. Lea detenidamente el siguiente manual de instrucciones y las indicaciones de seguridad. Utilice el producto únicamente como se describe a continuación y para las aplicaciones indicadas. Conserve estas instrucciones adecuadamente. En caso de transferir el producto a terceros, entregue también todos los documentos correspondientes.

### ● Uso adecuado

Este producto ha sido diseñado para uso en interiores. Este producto no ha sido diseñado para usos comerciales.



### Indicaciones de seguridad

¡CONSERVE TODAS LAS INDICACIONES DE SEGURIDAD Y ADVERTENCIAS PARA FUTURAS CONSULTAS!

-  **¡ADVERTENCIA! ¡PELIGRO DE MUERTE Y ACCIDENTE PARA NIÑOS!** No deje nunca a los niños sin vigilancia cerca del material de embalaje. Existe riesgo de asfixia.
- **¡ADVERTENCIA! ¡PELIGRO DE MUERTE!** Mantenga a los niños alejados de la zona de trabajo durante el montaje. En el volumen de suministro hay una variedad de tornillos y piezas pequeñas incluida. Estas piezas pequeñas pueden resultar mortales si se ingieren o inhalan.
- Tenga en cuenta que el producto sólo debe ser montado por personas con conocimientos técnicos.
- Asegúrese de que el producto sea colocado sobre una base estable a ras del suelo.

**⚠ ¡ATENCIÓN!** ¡No deje a los niños sin vigilancia! ¡La mesa no es un juguete! Asegúrese de que nadie se suba o apoye en la mesa, especialmente los niños. La mesa podría volcar. Esto podría provocar lesiones y/u otro tipo de daños.

- **¡CUIDADO!** No levante el producto ni lo desplace cuando esté cargado con peso.
- **⚠ ¡CUIDADO! ¡PELIGRO DE LESIONES!** Compruebe que ninguna pieza presente daños. Las piezas defectuosas pueden afectar la seguridad y la función.
- Carga máxima: 3 kg por balda
- Monte el producto tal y como describen las instrucciones del fabricante. Un montaje defectuoso puede provocar riesgos para la seguridad.
- Para evitar que el carro vuelque es imprescindible desplazarlo de forma longitudinal.
- No cargar solo de un lado.

### ● Limpieza y conservación

- En caso de suciedad intensa, limpie la mesa con un paño húmedo y eventualmente con productos de limpieza suaves.

### ● Desecho del producto

El embalaje está compuesto de materiales que no dañan el medio ambiente. Elimínelo en un contenedor de reciclaje local.

Para deshacerse del producto consulte a las autoridades locales o municipales.

### ● Garantía

El producto ha sido fabricado cuidadosamente siguiendo exigentes normas de calidad y ha sido probado antes de su entrega. En caso de defecto del producto, usted tiene derechos legales frente al vendedor del mismo. Nuestra garantía (abajo indicada) no supone una restricción de dichos derechos legales.

Este producto dispone de una garantía de 3 años desde la fecha de compra. El plazo de garantía comienza a partir de la fecha de compra. Por favor, conserve adecuadamente el justificante de compra original. Este documento se requerirá como prueba de que se realizó la compra.

Si en el plazo de 3 años a partir de la fecha de compra se produce un fallo de material o fabricación en este producto, repararemos el producto o lo sustituiremos gratuitamente por un producto nuevo (según nuestra elección). La garantía quedará anulada si el producto resulta dañado o es utilizado o mantenido de forma inadecuada.

La garantía cubre defectos de materiales o de fabricación. Esta garantía no cubre aquellos componentes del producto sometidos a un desgaste normal y que, por ello, puedan considerarse piezas de desgaste (por ej. las pilas). Tampoco cubre daños de componentes frágiles como, por ejemplo, los interruptores, baterías y piezas de cristal.

## Trólei de casa de banho

### ● Introdução

Damos-lhe os parabéns pela aquisição do seu novo produto. Acabou de adquirir um produto de grande qualidade. Familiarize-se com o aparelho antes da primeira colocação em funcionamento. Para tal, leia atentamente este manual de instruções e as indicações de segurança. Utilize o produto apenas como descrito e para as áreas de aplicação indicadas. Guarde este manual. Se entregar este produto a terceiros, entregue também todos os documentos.

### ● Utilização correcta

Este produto destina-se apenas a áreas interiores. O produto não se destina à utilização comercial.



### Indicações de segurança

**GUARDE TODAS AS INDICAÇÕES DE SEGURANÇA E INSTRUÇÕES PARA CONSULTA FUTURA!**



#### **⚠️ AVISO! PERIGO DE MORTE E DE ACIDENTES PARA BEBÉS E CRIANÇAS!** Nunca deixe as

crianças sem vigilância com o material da embalagem. Existe perigo de asfíxia.

**⚠️ AVISO! PERIGO DE MORTE!** Mantenha as crianças afastadas da área de trabalho durante a montagem. No material fornecido encontram-se vários parafusos e outras peças pequenas. Essas peças pequenas representam perigo de morte em caso de ingestão ou inalação.

- Certifique-se de que o produto é montado apenas por técnicos especializados.
- Certifique-se de que o produto está assente sobre uma superfície estável e plana.

**⚠️ CUIDADO!** Nunca deixe as crianças sem vigilância! O produto não é um brinquedo,

nem é adequado para trepar! Certifique-se de que ninguém, especialmente crianças, sobe para o produto nem se encosta nele. O produto pode perder o equilíbrio e virar. Podem ser provocados danos e/ou ferimentos.

- **CUIDADO!** Não levante, nem mova o produto se este estiver carregado com peso.

#### **⚠️ CUIDADO! PERIGO DE FERIMENTOS!**

Certifique-se de que todas as peças se encontram em perfeitas condições. As peças danificadas podem afectar a segurança e funcionalidade do artigo.

- Capacidade máxima de carga: 3 kg para cada prateleira
- Monte o produto exatamente de acordo com as instruções do fabricante. Uma montagem incorreta pode causar um risco para a segurança.
- Para evitar uma queda, a direção do movimento longitudinal é necessária.
- Não carregar de um lado só.

### ● Limpeza e conservação

- Em caso de maior sujidade, utilize um pano humedecido e, se necessário, um produto de limpeza suave.

### ● Eliminação

A embalagem é composta por materiais recicláveis. Elimine estes nos ecopontos locais.

Poderá obter informações relativas à eliminação do produto usado junto das autoridades locais competentes.

## ● **Garantia**

O producto foi cuidadosamente fabricado segundo rigorosas directivas de qualidade e meticulosamente testado antes da sua distribuição. Em caso de falhas deste producto, possui direitos legais relativamente ao vendedor do producto. Os seus direitos legais não estão limitados pela garantia representada de seguida.

Este produto tem 3 anos de garantia a partir da data de compra. A validade da garantia inicia-se com a data de compra. Guarde o talão da caixa como comprovativo da compra. Esse documento é necessário para comprovar a compra.

Caso num espaço de tempo de 3 anos a partir da data da compra deste producto surja um erro de material ou de fabrico, o producto será reparado ou substituído por nós – segundo a nossa escolha – e sem qualquer custo. Esta garantia expira se o producto estiver danificado, se não for devidamente utilizado ou se não for efectuada a devida manutenção.

A garantia é válida em caso de defeitos de material ou de fabrico. Esta garantia não é extensível a componentes do produto que se desgastam com o uso e que, por isso, podem ser consideradas peças de desgaste (por ex.º pilhas) ou a danos em peças frágeis, por ex.º interruptores, baterias ou peças de vidro.

Com a troca do aparelho, de acordo com DL 67/2003, o tempo de garantia se inicia novamente.



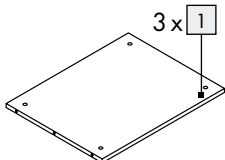
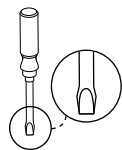
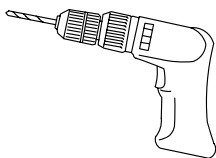
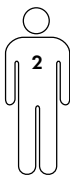

Sie benötigen · You need  
 Il vous faut · U hebt nodig  
 Potřebujete · Necesita  
 Necesita de:



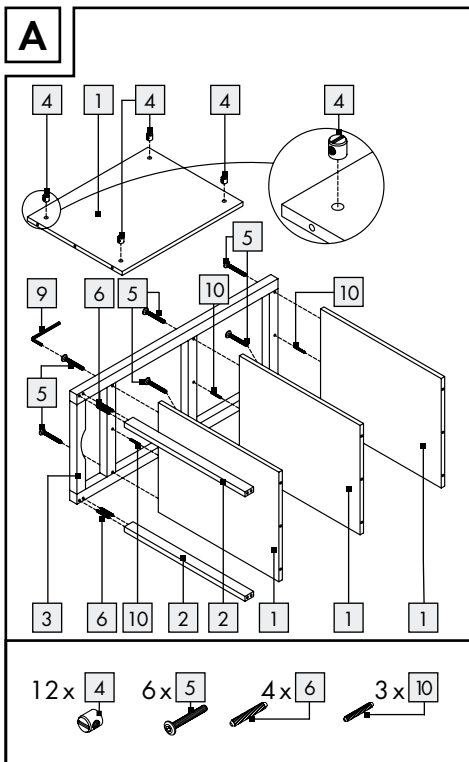
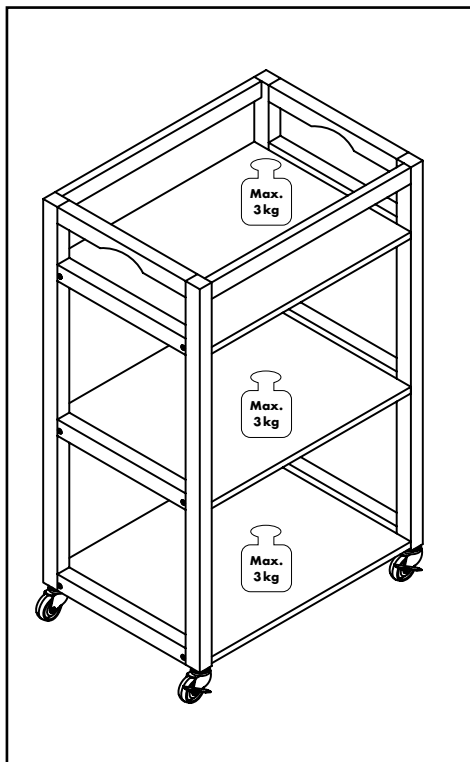
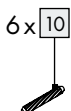
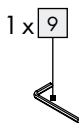
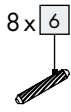
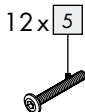
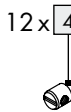
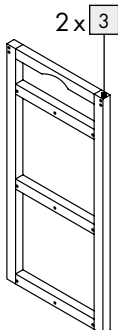
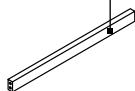

2 x 2

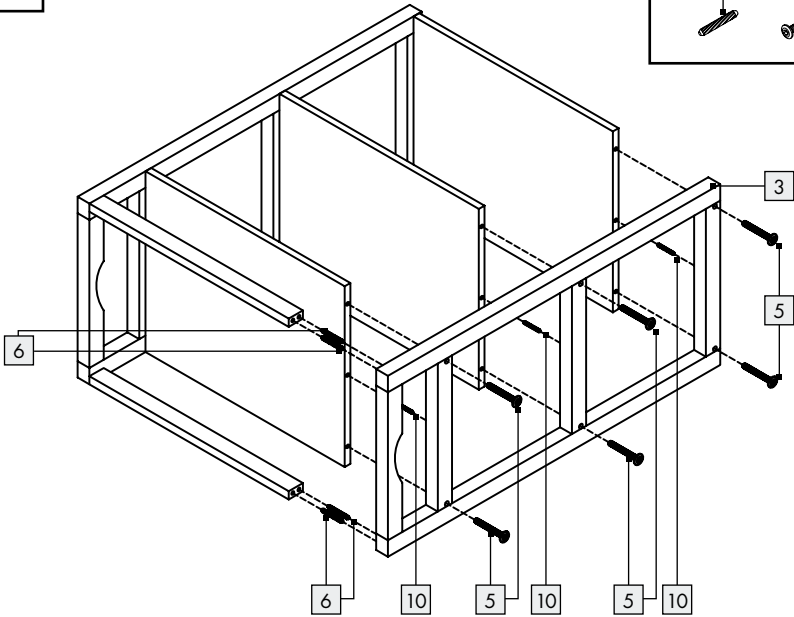

**B**

4 x  6x  5 3 x  10

**C**

2 x  7 2 x  8

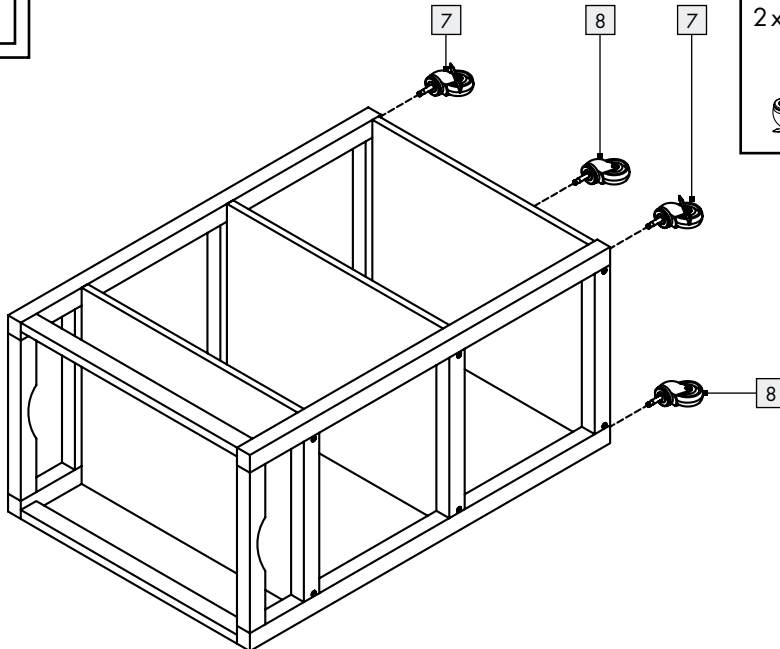

**OWIM GmbH & Co. KG**

Stiftsbergstraße 1  
DE-74167 Neckarsulm  
GERMANY

Model-No.: HG02994  
Version: 10/2017

Stand der Informationen · Last Information  
Update · Version des informations · Stand van  
de informatie · Stav informací · Estado de las  
informaciones · Estado das informações:  
09/2017 · Ident.-No.: HG02994092017-8

IAN 293061

