

# LED SOLAR LIGHT WITH MOTION DETECTOR/LED-SOLAR- STRAHLER MIT BEWEGUNGSMELDER/PROJECTEUR SOLAIRE À LED AVEC DÉTECTEUR DE MOUVEMENTS

(GB) (IE) (NI) (MT)

## LED SOLAR LIGHT WITH MOTION DETECTOR

Assembly, operating and safety instructions

(FR) (BE) (CH)

## PROJECTEUR SOLAIRE À LED AVEC DÉTECTEUR DE MOUVEMENTS

Instructions de montage, d'utilisation et consignes de sécurité

(PL)

## REFLEKTOR SOLARNY LED Z CZUJNIKIEM RUCHU

Wskazówki montażu, obsługi i bezpieczeństwa

(SK)

## SOLÁRNÝ LED REFLEKTOR S POHYBOVÝM SENZOROM

Pokyny pre montáž, obsluhu a bezpečnostné pokyny

(DK)

## LED SOLCELLER MED BEVÆGELSESENSOR

Monterings-, betjenings- og sikkerhedshenvisninger

(HU)

## NAPELEMES LED-REFLEKTOR MOZGÁSÉRZÉKELŐVEL

Szerelési, használati és biztonsági tudnivalók

(DE) (AT) (BE) (CH)

## LED-SOLARSTRAHLER MIT BEWEGUNGSMELDER

Montage-, Bedienungs- und Sicherheitshinweise

(NL) (BE)

## SOLAR BUITENLAMP MET SENSOR

Montage-, bedienings- en veiligheidsinstructies

(CZ)

## SOLÁRNÍ LED REFLEKTOR S POHYBOVÝM SENZOREM

Pokyny k montáži, obsluze a bezpečnostní pokyny

(ES)

## FOCO SOLAR LED CON SENSOR DE MOVIMIENTO

Instrucciones de montaje, de uso y de seguridad

(IT) (CH) (MT)

## FARO LED A ENERGIA SOLARE CON SENSORE DI MOVIMENTO

Istruzioni di montaggio, d'uso e di sicurezza

IAN 525712\_2507

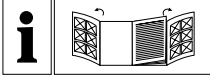

GB/IE/NL/MT	Assembly, operating and safety instructions	Page	5
DE/AT/BE/CH	Montage-, Bedienungs- und Sicherheitshinweise	Seite	15
FR/BE/CH	Instructions de montage, d'utilisation et consignes de sécurité	Page	26
NL/BE	Montage-, bedienings- en veiligheidsinstructies	Pagina	38
PL	Wskazówki montażu, obsługi i bezpieczeństwa	Strona	48
CZ	Pokyny k montáži, obsluze a bezpečnostní pokyny	Strana	59
SK	Pokyny pre montáž, obsluhu a bezpečnostné pokyny	Strana	69
ES	Instrucciones de montaje, de uso y de seguridad	Página	79
DK	Monterings-, betjenings- og sikkerhedshenvisninger	Side	90
IT/CH/MT	Istruzioni di montaggio, d'uso e di sicurezza	Pagina	100
HU	Szerelési, használati és biztonsági tudnivalók	Oldal	111

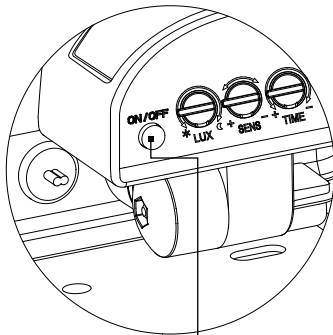
**A**

11

10

9



1

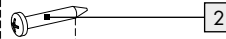

2

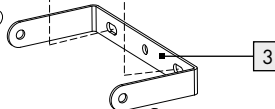

3

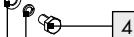

4

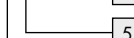

5



6

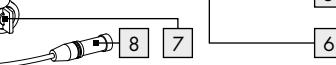

7





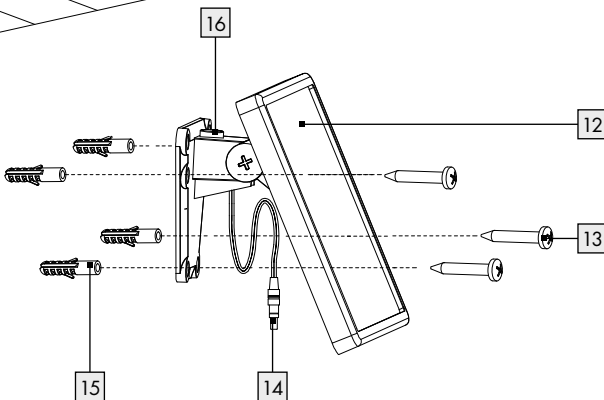

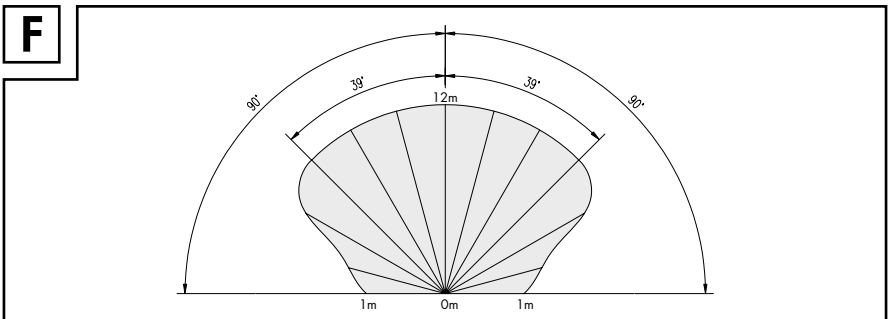
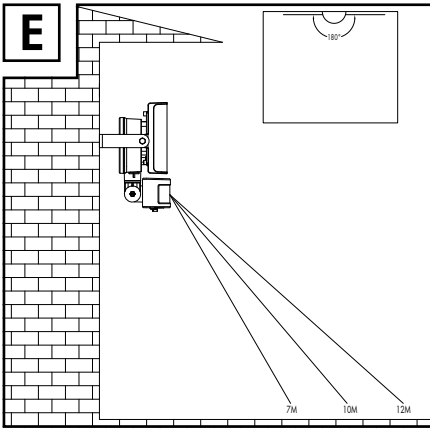
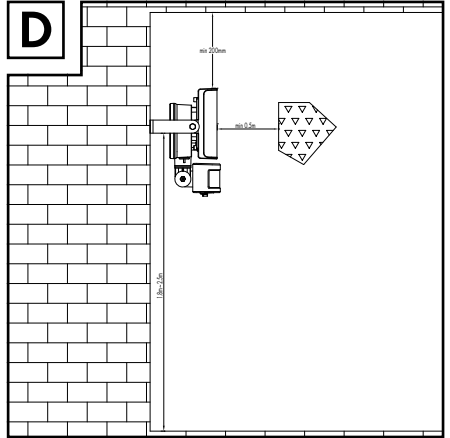
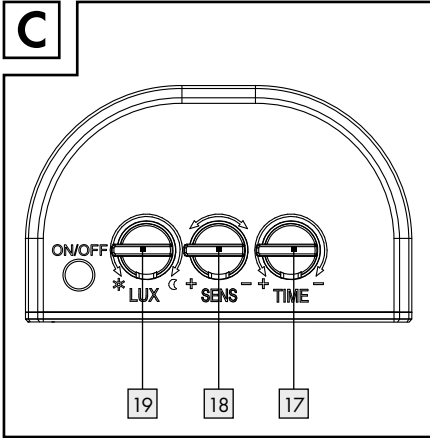

8

**B**



<b>List of pictograms used</b> .....	Page 6
<b>Introduction</b> .....	Page 6
Intended use.....	Page 6
Description of parts.....	Page 6
Included items.....	Page 7
Technical data.....	Page 7
<b>Safety notes</b> .....	Page 7
Safety instructions for batteries/rechargeable batteries.....	Page 8
<b>Functioning</b> .....	Page 9
<b>Charging the rechargeable battery</b> .....	Page 9
<b>Assembly</b> .....	Page 9
Mounting the spotlight.....	Page 9
Mounting the solar cell.....	Page 10
<b>Preparing the product for use</b> .....	Page 11
Switching the motion detector on and off.....	Page 11
Setting the lighting duration.....	Page 11
Adjusting the sensitivity of the sensor.....	Page 11
Setting the daylight level.....	Page 11
Orientating the motion detector.....	Page 11
<b>Winter-time use</b> .....	Page 12
<b>Cleaning and storage</b> .....	Page 12
<b>Troubleshooting</b> .....	Page 12
<b>Disposal</b> .....	Page 12
<b>Warranty</b> .....	Page 13
Warranty claim procedure.....	Page 14
Service.....	Page 14

List of pictograms used			
	Read instructions before use		Direct current/voltage
	Protection class III		The solar cell needs to be as directly exposed to sunlight as possible.
	The product automatically switches on in twilight conditions and off again when normal outdoor lighting conditions return. Make sure that the solar cell is not influenced by any other source of light such as yard or street lighting as otherwise the product will not come on in twilight.		<b>Cardinal direction:</b> Orientation towards the south is optimum. Orientations with slight deviations towards the west are preferable to those with slight deviations towards the east.
	CE mark indicates conformity with relevant EU directives applicable for this product.		Safety information Instructions for use

## LED Solar Light with Motion Detector

### ● Introduction

We congratulate you on the purchase of your new product. You have chosen a high quality product. The instructions for use are part of the product. They contain important information concerning safety, use and disposal. Before using the product, please familiarise yourself with all of the safety information and instructions for use. Only use the product as described and for the specified applications. If you pass the product on to anyone else, please ensure that you also pass on all the documentation with it.

### ● Intended use

This product is suitable for outdoor use. This product is only intended for private use and is not suitable for commercial use or for use in other applications.

### ● Description of parts

- 1 Dowels (mounting material for spotlight, Ø 6 mm)
- 2 Screws (mounting material for spotlight, Ø 4 x 34 mm)
- 3 Mounting bracket
- 4 Locking screw
- 5 Spring washer

- 6 Flat washer
- 7 Fasten screws
- 8 Solar electricity socket
- 9 Motion detector
- 10 Spotlight
- 11 ON/OFF switch
- 12 Solar cell
- 13 Screws (mounting material for solar cell,  
Ø 4 x 34 mm)
- 14 Solar cable plug
- 15 Dowels (mounting material for solar cell,  
Ø 6 mm)
- 16 Compass
- 17 Rotary control TIME
- 18 Rotary control SENS
- 19 Rotary control LUX

## ● Included items

Immediately after unpacking, check that all the items and accessories are present and that the product is in perfect condition.

- 1 spotlight
- 1 solar cell
- 2 screws (mounting material for spotlight  
Ø 4 x 34 mm)
- 4 screws (mounting material for solar cell  
Ø 4 x 34 mm)
- 2 dowel (mounting material for spotlight  
Ø 6 mm)
- 4 dowel (mounting material for solar cell,  
Ø 6 mm)
- 1 operating instructions

## ● Technical data

Operating voltage:	7.4V $\equiv$
Lithium-ion battery:	7.4V $\equiv$ , 1800 mAh (2ICR19/66) - Model: 18650/1800 mAh/ 7.4V (non-replaceable by user; replaceable only by qualified person)
Power:	9W
Protection class:	III/ $\diamond$
Twilight switch:	adjustable from 5 lx - 20,000 lx
Lighting duration:	adjustable from 5 s +/- 2 s to 5 min +/- 1 min

### Spotlight:

Motion detector:	range: max. 12 m, detection angle: 180 degree
Degree of protection:	IP44 (splash proof)
Weight:	350g
Dimensions:	15 x 14 x 9.7 cm
Max projected area:	max. 167.7cm <sup>2</sup>
Mounting height:	max. 1.8-2.5 m



## Safety notes

-  **⚠ WARNING! DANGER TO LIFE AND ACCIDENT HAZARD FOR TODDLERS AND SMALL CHILDREN!** Never leave children unsupervised with the packaging materials. The packaging material presents a danger of suffocation. Children often underestimate dangers. Always keep children away from the product.
- **DANGER TO LIFE!** During installation keep children away from the area in which

you are working. A large number of screws and other small parts are included with delivery. These may prove life-threatening if swallowed or inhaled.

- This product can be used by children aged from 8 years and above and persons with reduced physical, sensory or mental capabilities or lack of experience and knowledge if they have been given supervision or instruction concerning use of the product in a safe way and understand the hazards involved. Children shall not play with the product. Cleaning and user maintenance shall not be made by children without supervision.
- Do not use the product if you detect any kind of damage.
- The illuminants are not replaceable.
- If the illuminants fail at the end of their lives, the entire light must be replaced.
-  **FIRE HAZARD!** Fit the product so that it is at least 0.5 m away from the material to be illuminated. Excessive heat can result in a fire.
- The LED spotlight (HG11444A/HG11444B) can only be connected to solar panel (HG11444S). Do not connect the LED spotlight (HG11444A/HG11444B) to other power source or solar cell.
- Solar panel (HG11444S) is designed for the LED spotlight (HG11444A/HG11444B) only. Do not connect the solar panel (HG11444S) to other product.
- To reduce risk of strangulation the flexible wiring connected to the product shall be effectively fixed to the wall if it is within arm's reach.



## Safety instructions for batteries/rechargeable batteries

- **DANGER TO LIFE!** Keep batteries/rechargeable batteries out of reach of children. If accidentally swallowed seek immediate medical attention.
- Swallowing may lead to burns, perforation of soft tissue, and death. Severe burns can occur within 2 hours of ingestion.
-  **DANGER OF EXPLOSION!** Never recharge non-rechargeable batteries. Do not short-circuit batteries/rechargeable batteries and/or open them. Overheating, fire or bursting can be the result.
- Never throw batteries/rechargeable batteries into fire or water.
- Do not exert mechanical loads to batteries/rechargeable batteries.

## Risk of leakage of batteries/rechargeable batteries

- Avoid extreme environmental conditions and temperatures, which could affect batteries/rechargeable batteries, e.g. radiators/direct sunlight.
- If batteries/rechargeable batteries have leaked, avoid contact with skin, eyes and mucous membranes with the chemicals! Flush immediately the affected areas with fresh water and seek medical attention!
-  **WEAR PROTECTIVE GLOVES!** Leaked or damaged batteries/rechargeable batteries can cause burns on contact with the skin. Wear suitable protective gloves at all times if such an event occurs.

- This product has a built-in rechargeable battery which cannot be replaced by the user. The removal or replacement of the rechargeable battery may only be carried out by the manufacturer or his customer service or by a similarly qualified person in order to avoid hazards. When disposing of the product, it should be noted that this product contains a rechargeable battery.

## ● Functioning

When exposed to sunlight, the solar cell [12](#) converts the light into electrical energy and via the connected solar electricity socket [8](#), stores the electricity in the built-in rechargeable battery. With a fully charged rechargeable battery, the lighting duration is 100 mins. Before being used for the first time, the rechargeable battery must be fully charged (see section “Charging the rechargeable battery”).

## ● Charging the rechargeable battery

- Switch off the product before charging, so the charging process is not influenced by the light being switched on.
- Insert the solar cable plug [14](#) into the solar electricity socket [8](#) of the spotlight [10](#). Position the solar cell [12](#) as described in section “Mounting the solar cell”.

**Note:** With steady exposure to sunlight, the rechargeable battery is fully charged after 4 to 6 days. The duration of the charging process depends on the charge state of the rechargeable battery as well as the quality of the exposure to sunlight.

**Note:** The product is not charging under 0°C and over 45°C according to the battery protection.

**Note:** Fully charge the battery before storage. If you want to store the product for longer than 3 months, fully charge the battery every 3 months.

**Note:** Recommend using the product within 3 months after purchase.

## ● Assembly

**Note:** Remove all packaging materials from the product.

**Note:** Remove the sticker from solar cell [12](#) before use.

Before mounting, decide where you want to mount the solar cell [12](#) and the spotlight [10](#). The solar cell [12](#) and the spotlight [10](#) can be mounted independently of each other, but after being mounted must be connected with the 5 m long cable of the solar cell [12](#). After the mounting, lay the cable so it is not subject to any mechanical stresses. Use typical installation material such as cable clamps or conduit to fasten the cable, to prevent damage to the insulation.

**Note:** The included mounting material is suitable for ordinary solid concrete or masonry construction. Other wall substrates may require other fastening materials. Seek specialist advice if necessary.

## ● Mounting the spotlight

Make sure you will not be drilling into electrical, gas or water lines inside the wall. Use a power drill to drill the holes into the brick wall. Always observe all safety instructions for the power drill

in the manual for the power drill. Death or injury due to electric shock may otherwise result.

When selecting the mounting location for the spotlight [10], pay attention to the following:

- Make sure the spotlight [10] is not illuminated by sunlight directly, otherwise the charging function may be affected.
- Make sure the spotlight [10] illuminates the desired area. You can move the spotlight [10].
- Make sure the motion detector [9] covers the desired area. The motion detector [9] has a maximum coverage range of 12 m, with a coverage angle of 180° (see Fig. E, F) (depending on the mounting height – a height of 1.8–2.5 m is ideal) (see Fig. D).
- Make sure the motion detector [9] is not illuminated at night by street lighting. This can influence its functioning.
- Unscrew locking screws [4] to detach the mounting bracket [3] from the spotlight [10].
- Utilize the mounting bracket [3] as a template for making the position of the two outer drill holes.
- Then drill these holes and attach the mounting bracket [3] using the supplied dowels [1] and screws [2].
- Now attach the spotlight [10] to the mounting bracket [3] using the previously removed locking screws [4], spring washers [5] and flat washers [6]. Please make sure that the spring washers [5] and flat washers [6] are located as fig A.

## ● Mounting the solar cell

Make sure you will not be drilling into electrical, gas or water lines inside the wall. Use a power drill to drill the holes into the brick wall. Always

observe all safety instructions for the power drill in the manual for the power drill. Death or injury due to electric shock may otherwise result.

When selecting the mounting location for the solar cell [12], pay attention to the following:

- The solar cell [12] needs to be as directly exposed to sunlight as possible. Even partial shading of the solar cell [12] during the day can have a significant influence on charging.

### Cardinal direction:

Orientation towards the south is optimum. Orientations with slight deviations towards the west are preferable to those with slight deviations towards the east.

### Horizontal orientation:

The horizontal orientation of the solar cell [12] depends on the geographic latitude of the mounting location. In central Europe, an angle of 30° – 40° is ideal.

A mounting plate with 6 drill holes for screws is located at the back of solar cell [12].

- Mount the solar cell [12] at the designated location using the 4 screws [13] and dowels [15]. Depending on the topography of the mounting location, you can freely choose 4 of the drill holes in the mounting plate; however, you should ideally select 2 drill holes on the right and left each (see fig. B).
- Then lay the solar cable plug [14] and connect the plug to the solar electricity socket [8] of the spotlight [10].
- The solar cell [12] is originally connected to the mounting plate via a swivel joint. Orient the solar cell [12] in a manner that ensures maximum exposure to sunlight.

## ● Preparing the product for use

### ● Switching the motion detector on and off

- Press the ON/OFF switch [11] to switch on the product, the motion detector [9] is activated.
- Press the ON/OFF switch [11] again to switch off the product and motion detector [9].

### ● Setting the lighting duration

- Turn the rotary control TIME [17] on the bottom of the motion detector [9] anti-clockwise to increase the duration of the illumination (see Fig. C). The lighting duration can be adjusted within a time window of 5s +/-2s to 5 min +/-1 min.

### ● Adjusting the sensitivity of the sensor

- Turn the rotary control SENS [18] on the bottom of the motion detector [9] anti-clockwise to increase the sensitivity of the sensor (see Fig. C).

**Note:** The motion detector [9] responds to heat radiation. When outdoor temperatures are low, it is more sensitive to body heat than when outdoor temperatures are warm. Be sure to regulate the sensitivity of the sensor over the course of the year.

### ● Setting the daylight level

- Turn the rotary control LUX [19] on the bottom of the motion detector [9] anti-clockwise to increase the daylight level. In position ☾, the motion detector [9] only responds at pitch-black night (5 lx). In position ✨, the motion detector [9] also responds at daylight levels, as long as 20,000 lx are not exceeded (see Fig. C).

### ● Orientating the motion detector

- Loosen the fastening screws [7] of the motion detector [9].
- Turn the rotary control LUX [19] to position ✨. Orient the motion detector [9] into the central region of the desired coverage area.
- Move about through the coverage area until you are satisfied with the response characteristics of the motion detector [9]. To find the proper orientation, change the position of the rotary control SENS [18] or the orientation of the motion detector [9].
- Re-tighten the fastening screws [7] to fix the adjustment.
- Turn the rotary control LUX [19] to the desired position. These can be determined during the dawn or twilight hours during which the spotlight [10] should respond. Slowly turn the rotary control LUX [19] anti-clockwise until it reacts to movement within the coverage area.

## ● Winter-time use

Due to the low level of solar radiation in the winter, the charging of the rechargeable battery may be reduced and correspondingly the effectiveness of the product may decrease. For this reason, check that the solar cell [12] remains clear of shadow for the whole day, despite the low position of the sun. If necessary, remove ice or snow.

## ● Cleaning and storage

- Switch off the product if you will not be using the product and want to store it.
- Check the motion detector [9] and the solar cell [12] for dirt regularly. If dirt or is present, remove it to guarantee flawless function of the product.
- During the winter, keep the product and especially the solar cell [12] free from snow and ice.
- Clean the product with a lint-free, slightly moist cloth and mild cleaning agent.

## ● Troubleshooting

### ● = Fault

● = Cause

○ = Solution

### ● = The product does not switch on.

- = The ON/OFF switch [11] is in the OFF position.
- = Press the ON/OFF switch [11] to switch on the product.
- = The rotary control LUX [19] is adjusted too dark.
- = Adjust the rotary control LUX [19] so it is brighter.

● = The motion detector [9] is dirty or is incorrectly oriented.

○ = Clean the motion detector [9] or reorient it.

● = The sensitivity of the motion detector [9] is too low.

○ = Readjust the sensitivity of the motion detector [9] (see section "Adjusting the sensitivity of the sensor").

● = The rechargeable battery is discharged.

○ = Charge the rechargeable battery (see section "Charging the rechargeable battery").

### ● = The product also switches on at bright.

● = The rotary control LUX [19] is adjusted too bright

○ = Adjust the rotary control LUX [19] clockwise so it is darker.

### ● = The light flickers.

● = The rechargeable battery is almost discharged.

○ = Charge the rechargeable battery (see section "Charging the rechargeable battery").

### ● = The rechargeable battery loses its charge after a short time.

● = The plug connection of the solar cell [12] and spot light [10] has come loose.

○ = Refasten the plug connection at the product.

● = The solar cell [12] is dirty.

○ = Clean the solar cell [12].

● = The solar cell [12] is unfavourably oriented.

○ = Re-align the solar cell [12] (see section "Mounting the solar cell").

## ● Disposal

The packaging is made entirely of recyclable materials, which you may dispose of at local recycling facilities.



Observe the marking of the packaging materials for waste separation, which are marked with abbreviations (a) and numbers (b) with following meaning: 1 – 7: plastics/20–22: paper and fibreboard/80–98: composite materials.



Contact your local refuse disposal authority for more details of how to dispose of your worn-out product.



To help protect the environment, please dispose of the product properly when it has reached the end of its useful life and not in the household waste. Information on collection points and their opening hours can be obtained from your local authority.



The product incl. accessories, manual and packaging materials are recyclable and are subject to extended producer responsibility. Dispose them separately, following the illustrated Info-tri (sorting information), for better waste treatment. The Triman logo is valid in France only.

Faulty or used batteries/rechargeable batteries must be recycled. Return the batteries/rechargeable batteries and the product to the available collection points.



### Environmental damage through incorrect disposal of the batteries/rechargeable batteries!

Batteries/rechargeable batteries may not be disposed of with the usual domestic waste. They may contain toxic heavy metals and are subject to hazardous waste treatment rules and regulations. The chemical symbols for heavy metals are as follows: Cd = cadmium, Hg = mercury, Pb = lead. That is why you should dispose of used batteries/rechargeable batteries at a local collection point.

## ● Warranty

The product has been manufactured to strict quality guidelines and meticulously examined before delivery. In the event of material or manufacturing defects you have legal rights against the retailer of this product. Your legal rights are not limited in any way by our warranty detailed below.

The warranty for this product is 3 years from the date of purchase. The warranty period begins on the date of purchase. Keep the original sales receipt in a safe location as this document is required as proof of purchase.

Any damage or defects already present at the time of purchase must be reported without delay after unpacking the product.

Should the product show any fault in materials or manufacture within 3 years from the date of purchase, we will repair or replace it – at our choice – free of charge to you. The warranty period is not extended as a result of a claim being granted. This also applies to replaced and repaired parts.

This warranty becomes void if the product has been damaged, or used or maintained improperly.

The warranty covers material or manufacturing defects. This warranty does not cover product parts subject to normal wear and tear, thus considered consumables (e.g. batteries, tubes, cartridges), nor damage to fragile parts, e.g. switches or glass parts.

For this product, the rechargeable battery is also covered by its warranty period.

## ● Warranty claim procedure

To ensure quick processing of your case, please observe the following instructions:

Please have the till receipt and the item number (IAN 525712\_2507) available as proof of purchase.

You will find the item number on the rating plate, an engraving on the front page of the instructions for use (bottom left), or as a sticker on the rear or bottom of the product.

If functional or other defects occur, please contact the service department listed either by telephone or by e-mail.

You can return a defective product to us free of charge to the service address that will be provided to you. Ensure that you enclose the proof of purchase (till receipt) and information about what the defect is and when it occurred.

## ● Service

### **GB** Service Great Britain

Tel.: 0800 404 7657

E-Mail: owim@lidl.co.uk

### **IE** Service Ireland

Tel.: 1800 101010

E-Mail: owim@lidl.ie

### **NI** Service Northern Ireland

E-Mail: owim@lidl.ie

### **MT** Service Malta







Tel.: 80062230

E-Mail: owim@lidl.com.mt

# CE IP44

<b>Legende der verwendeten Piktogramme</b> .....	Seite 16
<b>Einleitung</b> .....	Seite 16
Bestimmungsgemäße Verwendung.....	Seite 16
Teilebeschreibung.....	Seite 16
Lieferumfang.....	Seite 17
Technische Daten.....	Seite 17
<b>Sicherheitshinweise</b> .....	Seite 17
Sicherheitshinweise für Batterien/Akkus.....	Seite 18
<b>Funktionsweise</b> .....	Seite 19
<b>Akku aufladen</b> .....	Seite 19
<b>Montage</b> .....	Seite 19
Spot montieren.....	Seite 20
Solarzelle montieren.....	Seite 20
<b>Inbetriebnahme</b> .....	Seite 21
Bewegungsmelder ein-/ausschalten.....	Seite 21
Leuchtdauer einstellen.....	Seite 21
Empfindlichkeit des Sensors einstellen.....	Seite 21
Lichtempfindlichkeit einstellen.....	Seite 21
Bewegungsmelder ausrichten.....	Seite 21
<b>Wintereinsatz</b> .....	Seite 22
<b>Reinigung und Lagerung</b> .....	Seite 22
<b>Fehlerbehebung</b> .....	Seite 22
<b>Entsorgung</b> .....	Seite 23
<b>Garantie</b> .....	Seite 24
Abwicklung im Garantiefall.....	Seite 25
Service.....	Seite 25

## Legende der verwendeten Piktogramme

	Anweisungen vor Gebrauch lesen		Gleichstrom/-spannung
	Schutzklasse III		Die Solarzelle benötigt möglichst direkte Sonneneinstrahlung.
	Das Produkt schaltet sich bei niedriger Helligkeit automatisch ein und bei normaler Umgebungshelligkeit schaltet es sich wieder aus. Stellen Sie sicher, dass die Solarzelle nicht von einer anderen Lichtquelle, wie z. B. Hof- oder Straßenbeleuchtung, beeinflusst wird, da sich das Produkt sonst in der Dämmerung nicht einschaltet.		<b>Himmelsrichtung:</b> Optimal ist eine Ausrichtung nach Süden. Wählen Sie eher eine Ausrichtung mit leichten Abweichungen nach Westen als mit einer leichten Abweichung nach Osten. <b>Horizontale Ausrichtung:</b> Die horizontale Ausrichtung der Solarzelle ist abhängig vom geographischen Breitengrad des Montageortes. Als ideal gilt in Mitteleuropa ein Winkel von 30° - 40°.
	Das CE-Zeichen bestätigt die Konformität mit den für das Produkt zutreffenden EU-Richtlinien.		Sicherheitshinweise Handlungsanweisungen

## LED-Solarstrahler mit Bewegungsmelder

### ● Einleitung

Wir beglückwünschen Sie zum Kauf Ihres neuen Produkts. Sie haben sich damit für ein hochwertiges Produkt entschieden. Die Bedienungsanleitung ist Teil dieses Produkts. Sie enthält wichtige Hinweise für Sicherheit, Gebrauch und Entsorgung. Machen Sie sich vor der Benutzung des Produkts mit allen Bedien- und Sicherheitshinweisen vertraut. Benutzen Sie das Produkt nur wie beschrieben und für die angegebenen Einsatzbereiche. Händigen Sie alle Unterlagen bei Weitergabe des Produkts an Dritte mit aus.

### ● Bestimmungsgemäße Verwendung

Das Produkt ist zur Anwendung im Außenbereich bestimmt. Das Produkt ist nur für den privaten Gebrauch und nicht für den gewerblichen Einsatz oder für andere Einsatzbereiche bestimmt.

### ● Teilebeschreibung

- 1 Dübel (Montagematerial für Spot, Ø 6 mm)
- 2 Schraube (Montagematerial für Spot, Ø 4 x 34 mm)
- 3 Montagehalterung
- 4 Feststellschraube
- 5 Federscheibe

- 6 Unterlegscheibe
- 7 Befestigungsschraube
- 8 Solarstrombuchse
- 9 Bewegungsmelder
- 10 Spot
- 11 EIN-/AUS-Schalter
- 12 Solarzelle
- 13 Schraube (Montagematerial für Solarzelle, Ø 4 x 34 mm)
- 14 Solarkabelstecker
- 15 Dübel (Montagematerial für Solarzelle, Ø 6 mm)
- 16 Kompass
- 17 Drehregler TIME
- 18 Drehregler SENS
- 19 Drehregler LUX

## ● Lieferumfang

Kontrollieren Sie unmittelbar nach dem Auspacken immer den Lieferumfang auf Vollständigkeit sowie den einwandfreien Zustand des Produkts.

- 1 Spot
- 1 Solarzelle
- 2 Schrauben (Montagematerial für Spot, Ø 4 x 34 mm)
- 4 Schrauben (Montagematerial für Solarzelle, Ø 4 x 34 mm)
- 2 Dübel (Montagematerial für Spot, Ø 6 mm)
- 4 Dübel (Montagematerial für Solarzelle, Ø 6 mm)
- 1 Bedienungsanleitung

## ● Technische Daten

Betriebsspannung:	7,4V===
Lithium-Ionen-Akku:	7,4V===, 1800 mAh (2ICR19/66) - Modell: 18650/1800mAh/ 7,4V (nicht durch den Benutzer austauschbar; Austausch nur durch qual- ifizierte Person zulässig)
Leistung:	9W
Schutzklasse:	III/◊
Dämmerungsschalter:	einstellbar von 5lx-20.000lx
Leuchtdauer:	einstellbar von 5s +/-2s bis 5 min +/-1 min

### Spot:

Bewegungsmelder:	Reichweite: max. 12 m, Erfassungswinkel: 180°
Schutzart:	IP44 (spritzwasserge- schützt)
Gewicht:	350g
Abmessungen:	15 x 14 x 9,7 cm
Projektionsfläche:	max. 167,7cm <sup>2</sup>
Montagehöhe:	max. 1,8-2,5 m



## Sicherheitshinweise

-  **! WARNUNG! LEBENS- UND UNFALLGEFAHR FÜR KLEINKINDER UND KINDER!**  
Lassen Sie Kinder niemals unbeaufsichtigt mit dem Verpackungsmaterial. Es besteht Erstickungsgefahr durch Verpackungsmaterial. Kinder unterschätzen häufig die Gefahren. Halten Sie Kinder stets vom Produkt fern.
- **LEBENSGEFAHR!** Halten Sie Kinder während der Montage vom Arbeitsbereich

fern. Zum Lieferumfang gehört eine Vielzahl von Schrauben und anderen Kleinteilen. Diese können beim Verschlucken oder Inhalieren lebensgefährlich sein.

- Dieses Produkt kann von Kindern ab 8 Jahren und darüber sowie von Personen mit verringerten physischen, sensorischen oder mentalen Fähigkeiten oder Mangel an Erfahrung und Wissen benutzt werden, wenn sie beabsichtigt oder bezüglich des sicheren Gebrauchs des Produkts unterwiesen wurden und die daraus resultierenden Gefahren verstehen. Kinder dürfen nicht mit dem Produkt spielen. Reinigung und Benutzerwartung dürfen nicht von Kindern ohne Aufsichtigung durchgeführt werden.
- Verwenden Sie das Produkt nicht, wenn Sie irgendwelche Beschädigungen feststellen.
- Die Leuchtmittel sind nicht austauschbar.
- Sollten die Leuchtmittel am Ende ihrer Lebensdauer ausfallen, muss das ganze Produkt ersetzt werden.



#### **BRANDGEFAHR!** Montieren

Sie das Produkt mit einer Entfernung von mindestens 0,5 m zu angestrahlten Materialien. Eine übermäßige Wärmeentwicklung kann zu Brandentwicklung führen.

- Der LED-Solarstrahler (HG11444A/HG11444B) kann nur an die Solarzelle (HG11444S) angeschlossen werden. Schließen Sie den LED-Solarstrahler (HG11444A/HG11444B) nicht an eine andere Stromquelle oder Solarzelle an.
- Die Solarzelle (HG11444S) ist nur für den LED-Solarstrahler (HG11444A/HG11444B) geeignet. Schließen Sie die Solarzelle (HG11444S) nicht an andere Produkte an.
- Um das Risiko einer Strangulation zu verringern, muss die flexible Verkabelung, die mit

dem Produkt verbunden ist, wirkungsvoll an der Wand befestigt werden, wenn sie sich in Armreichweite befindet.



## Sicherheitshinweise für Batterien/Akkus

- **LEBENSGEFAHR!** Halten Sie Batterien/Akkus außer Reichweite von Kindern. Suchen Sie im Falle eines Verschluckens sofort einen Arzt auf!
- Verschlucken kann zu Verbrennungen, Perforation von Weichgewebe und Tod führen. Schwere Verbrennungen können innerhalb von 2 Stunden nach dem Verschlucken auftreten.
-  **EXPLOSIONSGEFAHR!** Laden Sie nicht aufladbare Batterien niemals wieder auf. Schließen Sie Batterien/Akkus nicht kurz und/oder öffnen Sie diese nicht. Überhitzung, Brandgefahr oder Platzen können die Folge sein.
- Werfen Sie Batterien/Akkus niemals in Feuer oder Wasser.
- Setzen Sie Batterien/Akkus keiner mechanischen Belastung aus.

## Risiko des Auslaufens von Batterien/Akkus

- Vermeiden Sie extreme Bedingungen und Temperaturen, die auf Batterien/Akkus einwirken können, z. B. auf Heizkörpern/direkte Sonneneinstrahlung.
- Wenn Batterien/Akkus ausgelaufen sind, vermeiden Sie den Kontakt von Haut, Augen und Schleimhäuten mit den Chemikalien! Spülen Sie die betroffenen Stellen sofort mit klarem Wasser und suchen Sie einen Arzt auf!



## **SCHUTZHANDSCHUHE**

**TRAGEN!** Ausgelaufene oder beschädigte Batterien/Akkus

können bei Berührung mit der Haut Verätzungen verursachen. Tragen Sie deshalb in diesem Fall geeignete Schutzhandschuhe.

- Dieses Produkt hat einen eingebauten Akku, welcher nicht durch den Benutzer ersetzt werden kann. Der Ausbau oder Austausch des Akkus darf nur durch den Hersteller oder seinen Kundendienst oder eine ähnlich qualifizierte Person erfolgen, um Gefährdungen zu vermeiden. Bei der Entsorgung ist darauf hinzuweisen, dass dieses Produkt einen Akku enthält.

## ● Funktionsweise

Die Solarzelle **12** wandelt bei Sonneneinstrahlung das Licht in elektrische Energie um und speichert diese über die angeschlossene Solarstrombuchse **8** im eingebauten Akku. Bei vollständig geladenem Akku beträgt die Leuchtdauer 100 Minuten. Vor der ersten Inbetriebnahme muss der Akku vollständig aufgeladen werden (siehe Kapitel „Akku aufladen“).

## ● Akku aufladen

- Schalten Sie das Produkt vor dem Aufladen aus, damit der Ladevorgang nicht durch das eingeschaltete Licht beeinflusst wird.
- Stecken Sie den Solarkabelstecker **14** des Kabels der Solarzelle in die Solarstrombuchse **8** des Spots **10**. Platzieren Sie die Solarzelle **12** wie unter „Solarzelle montieren“ beschrieben.

**Hinweis:** Nach 4 bis 6 Tagen mit guter Sonneneinstrahlung ist der Akku wieder aufgeladen. Die Dauer des Ladevorganges ist abhängig von dem Ladezustand des Akkus sowie der Qualität der Sonneneinstrahlung.

**Hinweis:** Um den Akku zu schützen, lädt das Produkt bei Temperaturen von unter 0 °C und über 45 °C nicht auf.

**Hinweis:** Laden Sie den Akku vor der Lagerung vollständig auf. Wenn Sie das Produkt länger als 3 Monate lagern möchten, laden Sie den Akku alle 3 Monate vollständig auf.

**Hinweis:** Es wird empfohlen, das Produkt innerhalb von 3 Monaten nach dem Kauf zu verwenden.

## ● Montage

**Hinweis:** Entfernen Sie vollständig das Verpackungsmaterial.

**Hinweis:** Entfernen Sie vor der Verwendung den Aufkleber von der Solarzelle **12**.

Entscheiden Sie vor der Montage, wo Sie die Solarzelle **12** und den Spot **10** montieren. Die Solarzelle **12** und der Spot **10** können unabhängig voneinander montiert werden, müssen aber nach der Montage mit der 5 m langen Zuleitung der Solarzelle **12** verbunden werden.

Verlegen Sie nach der Montage die Netzleitung so, dass sie keinerlei mechanischen Belastungen ausgesetzt ist. Verwenden Sie zur Befestigung der Netzleitung handelsübliche Installationsmaterialien wie z. B. Kabelschellen oder Kabelkanal, um Beschädigungen der Kabelisolation zu vermeiden.

**Hinweis:** Das im Lieferumfang enthaltene Befestigungsmaterial ist für übliches, festes Mauerwerk geeignet. Für andere Untergründe benötigen Sie möglicherweise andere Befestigungsmaterialien. Ziehen Sie ggf. eine Fachkraft zu Rate.

## ● Spot montieren

Vergewissern Sie sich, dass Sie nicht auf Strom-, Gas- oder Wasserleitungen stoßen, wenn Sie in die Wand bohren. Verwenden Sie eine Bohrmaschine, um die Löcher in das Mauerwerk zu bohren. Beachten Sie die Sicherheitshinweise aus den Bedien- und Sicherheitshinweisen der Bohrmaschine. Ansonsten drohen Tod oder Verletzungsgefahr durch Stromschlag.

Achten Sie bei der Auswahl des Montageortes für den Spot **10** auf folgende Dinge:

- Stellen Sie sicher, dass der Spot **10** nicht direktem Sonnenlicht ausgesetzt ist, da sonst der Ladevorgang beeinträchtigt wird.
- Stellen Sie sicher, dass der Spot **10** den gewünschten Bereich ausleuchtet. Sie können den Spot **10** bewegen.
- Stellen Sie sicher, dass der Bewegungsmelder **9** den gewünschten Bereich erfasst. Der Bewegungsmelder **9** hat einen Erfassungsbereich von max. 12 m, bei einem Erfassungswinkel von 180° (siehe Abb. E, F) (abhängig von der Montagehöhe – ideal ist eine Höhe von 1,8–2,5 m) (siehe Abb. D).
- Achten Sie darauf, dass der Bewegungsmelder **9** nachts nicht von Straßenbeleuchtung angestrahlt wird. Dies kann die Funktion beeinträchtigen.
- Lösen Sie die Feststellschrauben **4**, um die Montagehalterung **3** vom Spot **10** zu entfernen.
- Verwenden Sie die Montagehalterung **3**, um die Position der zwei äußeren Bohrlöcher zu markieren.
- Bohren Sie die Löcher und befestigen Sie die Montagehalterung **3** mit den mitgelieferten Dübeln **1** und Schrauben **2**.

- Befestigen Sie nun den Spot **10** an der Montagehalterung **3** mit den zuvor gelösten Feststellschrauben **4**, Feder- **5** und Unterlegscheiben **6**. Vergewissern Sie sich, dass die Feder- **5** und Unterlegscheiben **6** so positioniert sind wie in Abbildung A dargestellt.

## ● Solarzelle montieren

Vergewissern Sie sich, dass Sie nicht auf Strom-, Gas- oder Wasserleitungen stoßen, wenn Sie in die Wand bohren. Verwenden Sie eine Bohrmaschine, um die Löcher in das Mauerwerk zu bohren. Beachten Sie die Sicherheitshinweise aus den Bedien- und Sicherheitshinweisen der Bohrmaschine. Ansonsten drohen Tod oder Verletzungsgefahr durch Stromschlag.

Achten Sie bei der Auswahl des Montageortes für die Solarzelle **12** auf folgende Dinge:

- Die Solarzelle **12** benötigt möglichst direkte Sonneneinstrahlung. Auch eine teilweise Beschattung der Solarzelle **12** während des Tages kann die Aufladung erheblich beeinträchtigen.

### Himmelsrichtung:

Optimal ist eine Ausrichtung nach Süden. Wählen Sie eher eine Ausrichtung mit leichten Abweichungen nach Westen als mit leichten Abweichungen nach Osten.

### Horizontale Ausrichtung:

Die horizontale Ausrichtung der Solarzelle **12** ist abhängig vom geographischen Breitengrad des Montageortes. Als ideal gilt in Mitteleuropa ein Winkel von 30°–40°.

Eine Montageplatte mit 6 Bohrungen befindet sich auf der Rückseite der Solarzelle **12**.

- Montieren Sie die Solarzelle **12** an für sie vorgesehenen Ort. Verwenden Sie hierzu die 4 Schrauben **13** und Dübel **15**. Je nach Montageort können Sie dafür die vier passenden Bohrungen in der Montageplatte verwenden; idealerweise benutzen Sie die beiden Bohrungen ganz links und ganz rechts (siehe Abb. B).
- Verlegen Sie dann den Solarkabelstecker **14** und stecken Sie ihn in die Solarstrombuchse **8** des Spots **10**.
- Die Solarzelle **12** und die Montageplatte sind bei Anlieferung mit einem Drehgelenk verbunden. Richten Sie die Solarzelle **12** so aus, dass sie möglichst direkter Sonneneinstrahlung ausgesetzt ist.

## ● Inbetriebnahme

### ● Bewegungsmelder ein-/ausschalten

- Drücken Sie den EIN-/AUS-Schalter **11**, um das Produkt einzuschalten, der Bewegungsmelder **9** wird aktiviert.
- Drücken Sie den EIN-/AUS-Schalter **11** erneut, um das Produkt und den Bewegungsmelder **9** auszuschalten.

### ● Leuchtdauer einstellen

- Drehen Sie den Drehregler TIME **17** auf der Unterseite des Bewegungsmelders **9** gegen den Uhrzeigersinn, um die Beleuchtungsdauer zu erhöhen (siehe Abb. C). Die Beleuchtungsdauer können Sie in einem

Zeitfenster von 5s +/-2s bis 5 min +/-1 min einstellen.

### ● Empfindlichkeit des Sensors einstellen

- Drehen Sie den Drehregler SENS **18** auf der Unterseite des Bewegungsmelders **9** gegen den Uhrzeigersinn, um die Empfindlichkeit des Sensors zu erhöhen (siehe Abb. C).  
**Hinweis:** Der Bewegungsmelder **9** erfasst Wärmestrahlung. Er reagiert bei niedrigen Außentemperaturen empfindlicher auf Körperwärme als bei warmen Außentemperaturen. Achten Sie darauf, ggf. die Empfindlichkeit des Sensors im Lauf der Jahreszeiten zu regulieren.

### ● Lichtempfindlichkeit einstellen

- Drehen Sie den Drehregler LUX **19** auf der Unterseite des Bewegungsmelders **9** gegen den Uhrzeigersinn, um die Lichtempfindlichkeit zu erhöhen. In der Position **☾** reagiert der Bewegungsmelder **9** nur bei dunkler Nacht (5 lx). In der Position **☼** reagiert der Bewegungsmelder **9** auch bei Tageslichtniveau, solange 20.000 lx nicht überschritten werden (siehe Abb. C).

### ● Bewegungsmelder ausrichten

- Lösen Sie die Befestigungsschraube **7** des Bewegungsmelders **9**.

- Drehen Sie den Drehregler LUX [19] auf die Position ☼. Richten Sie den Bewegungsmelder [9] in die zentrale Richtung des gewünschten Erfassungsbereichs.
- Bewegen Sie sich im Erfassungsbereich, bis Sie mit dem Ansprechverhalten des Bewegungsmelders [9] zufrieden sind. Verändern Sie dazu die Position des Drehreglers SENS [18] oder die Ausrichtung des Bewegungsmelders [9].
- Ziehen Sie die Befestigungsschraube [7] wieder fest, um die Einstellungen zu fixieren.
- Drehen Sie den Drehregler LUX [19] in die gewünschte Position. Ermitteln Sie diese während der Dämmerungszeit, in der der Spot [10] reagieren soll. Drehen Sie den Drehregler LUX [19] langsam gegen den Uhrzeigersinn, bis er auf Bewegung im Erfassungsbereich reagiert.

## ● Wintereinsatz

Aufgrund der geringen Sonneneinstrahlung im Winter kann es zu einer reduzierten Ladung des Akkus und damit zu einer verringerten Leistungsfähigkeit des Produktes kommen. Prüfen Sie deshalb, ob die Solarzelle [12] trotz tiefem Sonnenstand den ganzen Tag über schattenfrei bleibt. Entfernen Sie ggf. Eis oder Schnee.

## ● Reinigung und Lagerung

- Schalten Sie das Produkt aus, wenn Sie das Produkt nicht benutzen und lagern wollen.
- Untersuchen Sie den Bewegungsmelder [9] und die Solarzelle [12] regelmäßig auf Verschmutzungen. Beseitigen Sie diese, um eine

einwandfreie Funktion des Produkts zu gewährleisten.

- Halten Sie das Produkt, insbesondere die Solarzelle [12], im Winter schnee- und eisfrei.
- Reinigen Sie das Produkt mit einem fusselfreien, leicht angefeuchteten Tuch und mildem Reinigungsmittel.

## ● Fehlerbehebung

● = **Fehler**

● = Ursache

○ = Lösung

● = **Das Produkt schaltet nicht ein.**

● = Der EIN-/AUS-Schalter [11] steht in der Position OFF.

○ = Drücken Sie den EIN-/AUS-Schalter [11], um das Produkt einzuschalten.

● = Der Drehregler LUX [19] ist zu dunkel eingestellt.

○ = Stellen Sie den Drehregler LUX [19] heller ein.

● = Der Bewegungsmelder [9] ist verschmutzt oder falsch ausgerichtet.

○ = Reinigen Sie den Bewegungsmelder [9] oder richten Sie ihn neu aus.

● = Die Empfindlichkeit des Bewegungsmelders [9] ist zu niedrig.

○ = Stellen Sie die Empfindlichkeit des Bewegungsmelders [9] neu ein (siehe Kapitel „Empfindlichkeit des Sensors einstellen“)

● = Der Akku ist entladen.

○ = Laden Sie den Akku auf (siehe Kapitel „Akku aufladen“).

● = **Das Produkt schaltet sich auch bei Helligkeit ein.**

● = Der Drehregler LUX [19] ist zu hell eingestellt.

○ = Stellen Sie den Drehregler LUX [19] im Uhrzeigersinn dunkler ein.

● = **Das Licht flackert.**

● = Der Akku ist fast entladen.

○ = Laden Sie den Akku auf (siehe Kapitel „Akku aufladen“).

● = **Der Akku entlädt sich innerhalb von kurzer Zeit.**

● = Der Steckverbinder zwischen Solarzelle [12] und Spot [10] hat sich gelöst.

○ = Befestigen Sie den Steckverbinder neu am Produkt.

● = Die Solarzelle [12] ist verschmutzt.

○ = Reinigen Sie die Solarzelle [12].

● = Die Solarzelle [12] ist ungünstig ausgerichtet.

○ = Richten Sie die Solarzelle [12] neu aus (siehe Kapitel „Solarzelle montieren“).

## ● Entsorgung

Die Verpackung besteht aus umweltfreundlichen Materialien, die Sie über die örtlichen Recyclingstellen entsorgen können.



Beachten Sie die Kennzeichnung der Verpackungsmaterialien bei der Abfalltrennung, diese sind gekennzeichnet mit Abkürzungen (a) und Nummern (b) mit folgender Bedeutung: 1-7: Kunststoffe/20-22: Papier und Pappe/80-98: Verbundstoffe.



Möglichkeiten zur Entsorgung des ausgedienten Produkts erfahren Sie bei Ihrer Gemeinde- oder Stadtverwaltung.



Das Symbol der durchgestrichenen Mülltonne bedeutet, dass dieses Gerät am Ende der Nutzungszeit nicht über den Haushaltsmüll entsorgt werden darf. Das Gerät ist bei eingerichteten Sammelstellen, Wertstoffhöfen oder Entsorgungsbetrieben abzugeben. Zudem sind Verreiber von Elektro- und Elektronikgeräten sowie Verreiber von Lebensmitteln zur Rücknahme verpflichtet. LIDL bietet Ihnen Rückgabemöglichkeiten direkt in den Filialen und Märkten an. Rückgabe und Entsorgung sind für Sie kostenfrei. Beim Kauf eines Neugerätes haben Sie das Recht, ein entsprechendes Altgerät unentgeltlich zurückzugeben. Zusätzlich haben Sie die Möglichkeit, unabhängig vom Kauf eines Neugerätes, unentgeltlich (bis zu drei) Altgeräte abzugeben, die in keiner Abmessung größer als 25 cm sind. Bitte löschen Sie vor der Rückgabe alle personenbezogenen Daten. Bitte entnehmen Sie vor der Rückgabe Batterien oder Akkumulatoren, die nicht vom Altgerät umschlossen sind, sowie Lampen, die zerstörungsfrei entnommen werden können und führen diese einer separaten Sammlung zu.



Das Produkt inkl. Zubehör, die Anleitung und die Verpackungsmaterialien sind recyclebar und unterliegen einer erweiterten Herstellerverantwortung. Entsorgen Sie diese getrennt, den abgebildeten Info-tri (Sortierinformation) folgend, für eine bessere Abfallbehandlung. Das Triman-Logo gilt nur für Frankreich.

Defekte oder verbrauchte Batterien/Akkus müssen recycelt werden. Geben Sie Batterien/Akkus und/oder das Produkt über die angebotenen Sammeleinrichtungen zurück.



### **Umweltschäden durch falsche Entsorgung der Batterien/Akkus!**

Das Symbol der durchgestrichenen Mülltonne auf Batterien oder Akkus bedeutet, dass Sie Batterien und Akkus nicht im Hausmüll entsorgen dürfen.

Entnehmen Sie die Batterien/den Akku-Pack aus dem Produkt vor der Entsorgung.

Diese können giftige Schwermetalle enthalten und unterliegen der Sondermüllbehandlung. Die chemischen Symbole der Schwermetalle sind wie folgt: Cd = Cadmium, Hg = Quecksilber, Pb = Blei.

Sie sind gesetzlich verpflichtet, alte Batterien und Akkus nach Gebrauch zurückzugeben. Geben Sie deshalb verbrauchte Batterien und Akkus kostenfrei im Handelsgeschäft z. B. in Ihrer LIDL Filiale oder bei einer kommunalen Sammelstelle ab.

Batterien und Akkus können Stoffe enthalten, die schädlich für die menschliche Gesundheit und Umwelt sind. Nur bei einer getrennten Sammlung und Verwertung von alten Batterien und Akkus können die negativen Auswirkungen vermieden werden.

Seien Sie besonders vorsichtig beim Umgang mit lithiumhaltigen Batterien und Akkus, da bei unsachgemäßer Verwendung eine erhöhte Brandgefahr besteht. Kleben Sie dazu die Pole ab, um einen äußeren Kurzschluss zu vermeiden.

Nutzen Sie Batterien mit langer Lebensdauer oder Akkus, um die Entstehung von Abfällen aus Alt-Batterien zu verringern. Beachten Sie die Anweisungen zum Lagern, und vermeiden Sie das vollständige Ent- und Aufladen des Akkus, um die Lebensdauer zu verlängern.

Darüber hinaus sollten Sie Batterien oder Elektro- und Elektronikgeräte mit Batterien oder Akkus nicht im öffentlichen Raum zurücklassen, um eine Vermüllung zu vermeiden. Prüfen Sie Möglichkeiten, Batterien einer Wiederverwendung zuzuführen, anstatt diese zu entsorgen, beispielsweise durch Instandsetzung der Batterie.

### **● Garantie**

Das Produkt wurde nach strengen Qualitätsrichtlinien hergestellt und vor der Auslieferung sorgfältig geprüft. Im Falle von Material- oder Herstellungsfehlern haben Sie gegenüber dem Verkäufer des Produkts gesetzliche Rechte. Ihre gesetzlichen Rechte werden in keiner Weise durch unsere unten aufgeführte Garantie eingeschränkt.

Die Garantie für dieses Produkt beträgt 3 Jahre ab Kaufdatum. Die Garantiezeit beginnt mit dem Kaufdatum. Bewahren Sie den Originalkaufbeleg an einem sicheren Ort auf, da dieses Dokument als Nachweis des Kaufs erforderlich ist.

Alle Schäden oder Mängel, die bereits zum Zeitpunkt des Kaufs vorhanden sind, müssen unverzüglich nach dem Auspacken des Produkts gemeldet werden.

Sollte das Produkt innerhalb von 3 Jahren ab Kaufdatum einen Material- oder Herstellungsfehler aufweisen, werden wir es – nach unserer

Wahl – kostenlos für Sie reparieren oder ersetzen. Die Garantiezeit verlängert sich durch einen stattgegebenen Gewährleistungsanspruch nicht. Dies gilt auch für ersetzte und reparierte Teile.

Diese Garantie erlischt, wenn das Produkt beschädigt oder unsachgemäß verwendet oder gewartet wurde.

Die Garantie deckt Material- und Herstellungsfehler ab. Diese Garantie erstreckt sich weder auf Produktteile, die normalem Verschleiß unterliegen, und somit als Verschleißteile gelten (z. B. Batterien, Schläuche, Farbpatronen), noch auf Schäden an zerbrechlichen Teilen, z. B. Schalter oder Teile aus Glas.

Bei diesem Produkt gilt die Garantiezeit auch für den Akku.

## ● Abwicklung im Garantiefall

Um eine schnelle Bearbeitung Ihres Anliegens zu gewährleisten, folgen Sie bitte den folgenden Hinweisen:

Bitte halten Sie für alle Anfragen den Kassenbon und die Artikelnummer (IAN 525712\_2507) als Nachweis für den Kauf bereit.

Die Artikelnummer entnehmen Sie bitte dem Typenschild, einer Gravur, auf dem Titelblatt Ihrer Bedienungsanleitung (unten links) oder als Aufkleber auf der Rück- oder Unterseite des Produkts.

Sollten Funktionsfehler oder sonstige Mängel auftreten, kontaktieren Sie zunächst die nachfolgend benannte Serviceabteilung telefonisch oder per E-Mail.

Ein als defekt erfasstes Produkt können Sie dann unter Beifügung des Kaufbelegs (Kassenbon) und der Angabe, worin der Mangel besteht und wann er aufgetreten ist, für Sie portofrei an die Ihnen mitgeteilte Service-Anschrift übersenden.

## ● Service

### Ⓛ DE **Service Deutschland**

Tel.: 0800 5435 111

E-Mail: [owim@lidl.de](mailto:owim@lidl.de)

### Ⓛ AT **Service Österreich**

Tel.: 0800 447744

E-Mail: [owim@lidl.at](mailto:owim@lidl.at)

### Ⓛ BE **Service Belgien**

Tel.: 0800 12089

E-Mail: [owim@lidl.be](mailto:owim@lidl.be)







### Ⓛ CH **Service Schweiz**

Tel.: 0800 56 44 33

E-Mail: [owim@lidl.ch](mailto:owim@lidl.ch)

# CE IP44

<b>Légende des pictogrammes utilisés</b> .....	Page 27
<b>Introduction</b> .....	Page 27
Utilisation conforme.....	Page 27
Descriptif des pièces.....	Page 28
Contenu de la livraison.....	Page 28
Caractéristiques techniques.....	Page 28
<b>Consignes de sécurité</b> .....	Page 29
Consignes de sécurité relatives aux piles/aux piles rechargeables.....	Page 29
<b>Mode de fonctionnement</b> .....	Page 30
<b>Charger la batterie</b> .....	Page 30
<b>Montage</b> .....	Page 30
Montage du spot.....	Page 31
Montage de la cellule solaire.....	Page 31
<b>Mise en service</b> .....	Page 32
Allumer/éteindre le détecteur de mouvement.....	Page 32
Réglage de la durée d'éclairage.....	Page 32
Réglage de la sensibilité du capteur.....	Page 32
Réglage de la sensibilité lumineuse.....	Page 33
Orienter le détecteur de mouvement.....	Page 33
<b>Utilisation en hiver</b> .....	Page 33
<b>Nettoyage et entreposage</b> .....	Page 33
<b>Dépannage</b> .....	Page 33
<b>Mise au rebut</b> .....	Page 34
<b>Garantie</b> .....	Page 35
Faire valoir sa garantie.....	Page 36
Service après-vente.....	Page 37

Légende des pictogrammes utilisés			
	Lire les instructions avant utilisation		Courant continu/Tension continue
	Classe de protection III		La cellule solaire doit, autant que possible, être exposée directement au soleil.
	Le produit s'allume automatiquement en cas de luminosité faible et s'éteint de nouveau lorsque le niveau de luminosité ambiante est normal. Assurez-vous que le panneau solaire n'est pas influencé par une autre source de lumière, par ex. un éclairage de cour ou de rue, car le produit ne s'allumera autrement pas au crépuscule.		<p><b>Direction cardinale :</b> Une orientation plein sud est optimale. Choisissez plutôt une orientation avec de légers écarts vers l'ouest plutôt qu'avec un léger écart vers l'est.</p> <p><b>Orientation horizontale :</b> L'orientation horizontale de la cellule solaire dépend de la latitude géographique du lieu d'installation. En Europe centrale, l'angle idéal se situe entre 30° et 40°.</p>
	La marque CE indique la conformité aux directives européennes applicables à ce produit.		Instructions de sécurité Instructions de manipulation

## Projecteur solaire à LED avec détecteur de mouvements

à tiers, veuillez également remettre tous les documents.

### ● Introduction

Nous vous félicitons pour l'achat de votre nouveau produit. Vous avez opté pour un produit de grande qualité. Le mode d'emploi fait partie intégrante de ce produit. Il contient des indications importantes pour la sécurité, l'utilisation et la mise au rebut. Veuillez lire consciencieusement toutes les indications d'utilisation et de sécurité du produit. Ce produit doit uniquement être utilisé conformément aux instructions et dans les domaines d'application spécifiés. Lors d'une cession

### ● Utilisation conforme

Ce produit est conçu pour être utilisé en plein air. Ce produit est uniquement destiné à une utilisation privée, et non à une utilisation commerciale ou à d'autres domaines d'utilisation.

## ● Descriptif des pièces

- 1 Chevilles (matériel de montage pour spot, Ø 6 mm)
- 2 Vis (matériel de montage pour spot, Ø 4 x 34 mm)
- 3 Support de montage
- 4 Vis de blocage
- 5 Rondelle élastique
- 6 Rondelle
- 7 Vis de fixation
- 8 Connecteur de courant solaire
- 9 Détecteur de mouvement
- 10 Spot
- 11 Interrupteur MARCHÉ/ARRÊT
- 12 Cellule solaire
- 13 Vis (matériel de montage pour spot, Ø 4 x 34 mm)
- 14 Connecteur du câble solaire
- 15 Chevilles (matériel de montage de la cellule solaire, Ø 6 mm)
- 16 Boussole
- 17 Molette de réglage TIME
- 18 Molette de réglage SENS
- 19 Molette de réglage LUX

## ● Contenu de la livraison

Immédiatement après le déballage du produit, veuillez toujours contrôler que le contenu de la livraison est complet et que le produit se trouve en parfait état.

- 1 Spot
- 1 Cellule solaire
- 2 Vis (matériel de montage pour spot, Ø 4 x 34 mm)
- 4 Vis (matériel de montage de la cellule solaire, Ø 4 x 34 mm)

- 2 Chevilles (matériel de montage pour spot, Ø 6 mm)
- 4 Chevilles (matériel de montage de la cellule solaire, Ø 6 mm)
- 1 Instruction d'utilisation

## ● Caractéristiques techniques

Tension de service :	7,4 V===
Batterie lithium-ion :	7,4 V===, 1800 mAh (2ICR19/66) - Modèle : 18650/1800mAh/ 7,4V (non remplaçable par l'utilisateur ; rempla- cement autorisé unique- ment par une personne qualifiée)
Puissance :	9 W
Classe de protection :	III/⚡
Interrupteur crépusculaire :	réglable 5 lx à 20.000 lx
Durée d'éclairage :	réglable de 5s +/-2s à 5 min +/-1 min

### Spot :

Détecteur de mouvement :	Portée : max. 12 m, angle de détection : 180°
Indice de protection :	IP44 (protection contre les projections d'eau)
Poids :	350 g
Dimensions :	15 x 14 x 9,7 cm
Surface de projection :	max. 167,7cm <sup>2</sup>
Hauteur de montage :	max. 1,8-2,5 m



## Consignes de sécurité



### **⚠ AVERTISSEMENT !**

#### **DANGER DE MORT ET**

#### **RISQUE DE BLESSURE POUR**

#### **LES ENFANTS ET LES ENFANTS EN BAS**

**ÂGE !** Ne jamais laisser les enfants sans surveillance avec le matériel d'emballage. L'emballage présente un risque d'étouffement. Les enfants sous-estiment souvent le danger. Toujours tenir le produit à l'écart des enfants.

- **DANGER DE MORT !** Toujours tenir les enfants à l'écart de la zone de travail lors du montage. Un grand nombre de vis et de pièces de petite taille font partie du volume de livraison. Ces composants peuvent présenter un risque mortel en cas d'ingestion ou d'inhalation.
- Le produit peut être utilisé par des enfants âgés de 8 ans et plus ainsi que par des personnes ayant des capacités physiques, sensorielles ou mentales réduites ou manquant d'expérience ou de connaissances, s'ils sont surveillés ou s'ils ont été informés de l'utilisation sûre du produit et comprennent les risques liés à son utilisation. Les enfants ne doivent pas jouer avec le produit. Le nettoyage et l'entretien du produit ne doivent pas être effectués par des enfants laissés sans surveillance.
- Ne pas utiliser ce produit si vous constatez le moindre dommage.
- Les ampoules ne sont pas remplaçables.
- Si les ampoules arrivent en fin de vie, l'ensemble du produit doit alors être remplacé.



#### **RISQUE D'INCENDIE !**

Le produit doit être monté à une distance d'au moins 0,5m des

objets éclairés. Un dégagement de chaleur excessif peut provoquer un incendie.

- Le projecteur solaire LED (HG11444A/HG11444B) peut uniquement être connecté à la cellule solaire (HG11444S). Ne pas connecter le projecteur solaire LED (HG11444A/HG11444B) à une autre source lumineuse ou cellule solaire.
- La cellule solaire (HG11444S) est uniquement compatible avec le projecteur solaire LED (HG11444A/HG11444B). Ne pas connecter la cellule solaire (HG11444S) à d'autres produits.
- Pour réduire le risque d'étranglement, le câble flexible auquel est branché le produit doit être efficacement fixé au mur, lorsqu'il se trouve à portée de main.



## Consignes de sécurité relatives aux piles/aux piles rechargeables

- **DANGER DE MORT !** Rangez les piles/piles rechargeables hors de la portée des enfants. En cas d'ingestion, consultez immédiatement un médecin !
- Une ingestion peut entraîner des brûlures, une perforation des tissus mous et la mort. Des brûlures graves peuvent apparaître dans les 2 heures suivant l'ingestion.



#### **RISQUE D'EXPLOSION !**

- rechargez jamais des piles non rechargeables. Ne court-circuitiez pas les piles/piles rechargeables et/ou ne les ouvrez pas ! Autrement, vous risquez de provoquer une surchauffe, un incendie ou une explosion.
- Ne jetez jamais des piles/piles rechargeables au feu ou dans l'eau.

- Ne pas soumettre les piles/piles rechargeables à une charge mécanique.

## Risque de fuite des piles/piles rechargeables

- Évitez d'exposer les piles/piles rechargeables à des conditions et températures extrêmes susceptibles de les endommager, par ex. sur des radiateurs/exposition directe aux rayons du soleil.
- Lorsque les piles/piles rechargeables fuient, évitez tout contact du produit chimique avec la peau, les yeux ou les muqueuses ! Rincez les zones touchées à l'eau claire et consultez immédiatement un médecin !



### PORTER DES GANTS DE

**PROTECTION !** Les piles/piles rechargeables endommagées ou sujettes à des fuites peuvent provoquer des brûlures au contact de la peau. Vous devez donc porter des gants adéquats pour les manipuler !

- Ce produit contient une pile rechargeable ne pouvant pas être démontée. Le démontage ou le remplacement de la pile rechargeable doit uniquement être remplacé par le fabricant, son service après-vente ou une personne possédant une qualification similaire, afin de prévenir toute mise en danger. Lors de la mise au rebut, il y a lieu de rappeler que ce produit contient une pile rechargeable.

## ● Mode de fonctionnement

La cellule solaire [12] raccordée au connecteur de courant solaire [8] transforme la lumière du rayonnement solaire en énergie électrique et l'accumule dans la batterie intégrée. La durée d'éclairage est 100 minutes lorsque la batterie

est entièrement chargée. La batterie doit être entièrement chargée avant la première mise en service (voir chapitre « Charger la batterie »).

## ● Charger la batterie

- Pendant la recharge, laissez le produit éteint afin que le processus de charge ne soit pas influencé par la lumière allumée.
- Brancher le connecteur de câble solaire [14] du câble de cellule solaire au connecteur de courant solaire [8] du spot [10]. Placez la cellule solaire [12] conformément à la description du chapitre « Montage de la cellule solaire ».

**Remarque :** Après 4 à 6 jours de bon ensoleillement, la batterie est rechargée. La durée du processus de charge dépend de l'état de charge de la batterie et de la qualité de l'ensoleillement.

**Remarque :** Afin de protéger la batterie, le produit ne charge pas lors de températures inférieures à 0 °C et supérieures à 45 °C.

**Remarque :** Chargez complètement la batterie avant le stockage. Si vous souhaitez stocker le produit pendant plus de 3 mois, rechargez complètement la batterie tous les 3 mois.

**Remarque :** Il est recommandé d'utiliser le produit dans les 3 mois suivant l'achat.

## ● Montage

**Remarque :** Veuillez retirer entièrement les matériaux composant l'emballage.

**Remarque :** Retirez l'autocollant de la cellule solaire [12] avant utilisation.

Choisissez l'emplacement de la cellule solaire [12] et du spot [10] avant de commencer le montage. La cellule solaire [12] et le spot [10] peuvent être installés séparément. Après le montage, ils doivent toutefois pouvoir être reliés par le câble d'alimentation de la cellule solaire [12], dont la longueur est 5 m. Après le montage, poser le câble d'alimentation de sorte qu'il ne subisse aucune contrainte mécanique. Pour fixer le câble d'alimentation, utiliser du matériel d'installation disponible dans le commerce, de type attache-câbles ou goulotte de câblage, afin d'éviter d'endommager la gaine du câble d'alimentation.

**Remarque :** Le matériel de fixation fourni est adapté pour les ouvrages de maçonnerie usuels et solides. Pour d'autres supports, un autre matériel de montage peut être nécessaire. Demandez conseil auprès d'un spécialiste le cas échéant.

## ● Montage du spot

Lorsque vous percez des trous dans le mur, assurez-vous de ne toucher ni lignes électriques ni conduites de gaz et d'eau. N'utilisez pas de perceuse pour percer les trous dans le mur. Respecter les instructions de service et de sécurité présentes dans le manuel d'utilisation de la perceuse. Il existe sinon un risque mortel ou de blessures par électrocution.

Choisir l'emplacement de montage du spot [10] en fonction des critères suivants :

- Assurez-vous que le spot [10] n'est pas exposé à un rayonnement direct du soleil, ce qui perturberait le processus de charge.
- Assurez-vous que le spot [10] éclaire la zone prévue. La mobilité du spot [10] n'est pas entravée.

- Assurez-vous que le détecteur de mouvement [9] surveille bien la zone prévue. Le détecteur de mouvement [9] a une portée maximale de 12 m et un angle de détection 180° (voir fig. E, F) (selon la hauteur à laquelle il est installé. Une hauteur de 1,80–2,50 m est idéale) (voir fig. D).
- La nuit, le détecteur de mouvement [9] ne doit pas être éclairé par l'éclairage de la voie publique. Ceci risquerait d'affecter le fonctionnement du produit.
  - Dévissez les vis de réglage [4] afin de pouvoir le support de montage [3] du spot [10].
  - Utiliser le support de montage [3] pour pouvoir marquer la position des deux trous extérieurs à percer.
  - Percer les trous et fixer le support de montage [3] avec les chevilles [1] et vis [2] incluses dans la livraison.
  - Fixez à présent le spot [10] sur le support de montage [3] au moyen des vis de réglage desserrées précédemment [4], des rondelles élastiques [5] et des rondelles [6]. Assurez-vous que les rondelles élastiques [5] et les rondelles [6] sont positionnées comme indiqué sur la Figure A.

## ● Montage de la cellule solaire

Lorsque vous percez des trous dans le mur, assurez-vous de ne toucher ni lignes électriques ni conduites de gaz et d'eau. N'utilisez pas de perceuse pour percer les trous dans le mur. Respecter les instructions de service et de sécurité présentes dans le manuel d'utilisation de la perceuse. Il existe sinon un risque mortel ou de blessures par électrocution.

Choisir l'emplacement de la cellule solaire [12] en fonction des critères suivants :

- La cellule solaire [12] doit, autant que possible, être exposée au rayonnement solaire direct. Une mise à l'ombre partielle de la cellule [12] au cours de la journée peut perturber sensiblement le chargement.

### Direction cardinale :

Une orientation plein sud est optimale. À défaut, favoriser de légers écarts à l'ouest plutôt qu'à l'est.

### Orientation horizontale :

L'orientation horizontale de la cellule solaire [12] dépend du degré de latitude de l'emplacement de montage géographique. En Europe centrale, l'angle idéal se situe entre 30 ° et 40 °.

Une plaque de montage avec 6 perçages se trouve sur le côté arrière de la cellule solaire [12].

- Montez la cellule solaire [12] à l'endroit choisi. Utiliser pour ceci les 4 vis [13] et les chevilles [15]. Selon l'emplacement de montage, vous pouvez utiliser les quatre perçages les plus adaptés de la plaque de montage. Servez-vous de manière idéale des deux perçages complètement à gauche et à droite (voir Fig. B).
- Poser le connecteur du câble solaire [14] et le brancher dans le connecteur de courant solaire [8] du spot [10].
- À la livraison, la cellule solaire [12] et la plaque de montage sont reliées par une articulation rotative. Diriger la cellule solaire [12] de manière à ce qu'elle soit autant que possible exposée au rayonnement solaire direct.

## ● Mise en service

### ● Allumer/éteindre le détecteur de mouvement

- Appuyez sur l'interrupteur MARCHÉ/ARRÊT [11] pour allumer le produit. Le détecteur de mouvement [9] est activé.
- Appuyez à nouveau sur l'interrupteur MARCHÉ/ARRÊT [11] pour éteindre le produit et désactiver le détecteur de mouvement [9].

### ● Réglage de la durée d'éclairage

- Tournez la molette de réglage TIME [17] située au-dessous du détecteur de mouvement [9] dans le sens antihoraire afin d'augmenter la durée d'éclairage (voir Fig. C). La durée d'éclairage est réglable dans un intervalle de temps 5s +/-2s à 5 min +/-1 min.

### ● Réglage de la sensibilité du capteur

- Tournez la molette SENS [18] située au-dessous du détecteur de mouvement [9] dans le sens antihoraire afin d'augmenter la sensibilité du capteur (voir Fig. C).

**Remarque :** Le détecteur de mouvement [9] détecte le rayonnement thermique. Il réagit de manière plus sensible à la chaleur du corps lorsqu'il fait froid que lorsqu'il fait chaud. Modifier le cas échéant le réglage de la sensibilité du capteur au cours des saisons.

## ● Réglage de la sensibilité lumineuse

- Tournez la molette LUX [19] située au-dessous du détecteur de mouvement [9] dans le sens antihoraire afin d'augmenter la sensibilité lumineuse. En position ☺, le détecteur de mouvement [9] réagit uniquement par nuit obscure (5 lx). En position ✱, le détecteur de mouvement [9] réagit également au niveau de lumière du jour tant que celle-ci ne dépasse pas 20 000 lx (Fig. C).

## ● Orienter le détecteur de mouvement

- Desserrez la vis de fixation [7] du détecteur de mouvement [9].
- Tourner la molette de réglage LUX [19] pour le mettre en position ✱. Orienter le détecteur de mouvement [9] dans l'axe de la zone de détection prévue.
- Parcourir la zone de détection jusqu'à ce que la réaction du détecteur de mouvement [9] soit satisfaisante. en modifiant la position du bouton de réglage SENS [18] ou l'orientation du détecteur de mouvement [9].
- Resserrez la vis de fixation [7] pour fixer les réglages.
- Tournez la molette LUX [19] jusqu'à la position souhaitée. Déterminez cette position à l'aube ou au crépuscule, position à laquelle le spot [10] doit réagir. Tournez la molette LUX [19] lentement dans le sens antihoraire jusqu'à ce qu'elle réagisse aux mouvements dans la zone de détection.

## ● Utilisation en hiver

En raison du faible ensoleillement en hiver, la charge de la batterie peut diminuer et entraîner une réduction de performance du produit. Assurez-vous donc que la cellule solaire [12] reste sans ombre toute la journée malgré la position basse du soleil. Le cas échéant, retirez la glace ou la neige du produit.

## ● Nettoyage et entreposage

- Éteignez le produit lorsque vous ne l'utilisez plus et que vous désirez le ranger.
- Contrôler régulièrement la propreté du détecteur de mouvement [9] et de la cellule solaire [12]. Éliminer les salissures le cas échéant afin d'assurer le bon fonctionnement du produit.
- Enlever la neige et la glace du produit et, en particulier, de la cellule solaire [12] en hiver.
- Nettoyer le produit, à l'aide d'un chiffon non pelucheux légèrement humide et d'un produit de nettoyage doux.

## ● Dépannage

### ● = Défaut

● = Cause

○ = Solution

### ● = Le produit ne s'allume pas.

● = L'interrupteur MARCHÉ/ARRÊT [11] est en position OFF.

○ = Appuyez sur l'interrupteur MARCHÉ/ARRÊT [11], pour mettre le produit en marche.

● = Le réglage de la molette LUX [19] est trop sombre.

- = Régler la molette LUX [19] à un niveau plus clair.
- = Le détecteur de mouvement [9] est encrassé ou mal orienté.
- = Nettoyer le détecteur de mouvement [9] ou corriger son orientation.
- = La sensibilité du détecteur de mouvement [9] est trop faible.
- = Modifier le réglage de la sensibilité du détecteur de mouvement [9] (voir chapitre « Régler la sensibilité du capteur »)
- = La batterie est déchargée.
- = Charger la batterie (voir chapitre « Chargement de la pile »).

### ● = Le produit s'allume même lorsqu'il fait jour.

- = Le niveau de luminosité de la molette de réglage LUX [19] est trop clair.
- = Réglez la molette LUX [19] à un niveau plus sombre en la tournant dans le sens horaire.

### ● = La lumière vacille.

- = La batterie est presque déchargée.
- = Charger la batterie (voir chapitre « Chargement de la pile »).

### ● = La batterie se décharge en l'espace de peu de temps.

- = Le connecteur entre la cellule solaire [12] et le spot [10] s'est détaché.
- = Fixer de nouveau le connecteur à l'appareil.
- = La cellule solaire [12] est encrassée.
- = Nettoyer la cellule solaire [12].
- = L'orientation de la cellule solaire [12] est défavorable.
- = Corriger l'orientation de la cellule solaire [12] (voir chapitre « Montage de la cellule solaire »).

## ● Mise au rebut

L'emballage se compose de matières recyclables pouvant être mises au rebut dans les déchetteries locales.



Veillez respecter l'identification des matériaux d'emballage pour le tri sélectif, ils sont identifiés avec des abréviations (a) et des chiffres (b) ayant la signification suivante : 1-7 : plastiques/20-22 : papiers et cartons/80-98 : matériaux composite.



Votre mairie ou votre municipalité vous renseigneront sur les possibilités de mise au rebut des produits usagés.



Afin de contribuer à la protection de l'environnement, veuillez ne pas jeter votre produit usagé dans les ordures ménagères, mais éliminez-le de manière appropriée. Pour obtenir des renseignements concernant les points de collecte et leurs horaires d'ouverture, vous pouvez contacter votre municipalité.



Le produit ainsi que les accessoires et les matériaux d'emballage sont recyclables et relèvent de la responsabilité élargie du producteur. Éliminez-les séparément, en suivant l'Info-tri illustrée, dans l'intérêt d'un meilleur traitement des déchets. Le logo Triman n'est valable qu'en France.

Les piles/piles rechargeables défectueuses ou usagées doivent être recyclées. Les piles et/ou

piles rechargeables et/ou le produit doivent être retournés dans les centres de collecte proposés.



### **Pollution de l'environnement par la mise au rebut incorrecte des piles/piles rechargeables !**

Les piles/piles rechargeables ne doivent pas être mises au rebut avec les ordures ménagères. Elles peuvent contenir des métaux lourds toxiques et doivent être considérées comme des déchets spéciaux. Les symboles chimiques des métaux lourds sont les suivants : Cd = cadmium, Hg = mercure, Pb = plomb. Pour cette raison, veuillez toujours déposer les piles/piles rechargeables usagées dans les conteneurs de recyclage communaux.

## **● Garantie**

### **Article L217-16 du Code de la consommation**

Lorsque l'acheteur demande au vendeur, pendant le cours de la garantie commerciale qui lui a été consentie lors de l'acquisition ou de la réparation d'un bien meuble, une remise en état couverte par la garantie, toute période d'immobilisation d'au moins sept jours vient s'ajouter à la durée de la garantie qui restait à courir. Cette période court à compter de la demande d'intervention de l'acheteur ou de la mise à disposition pour réparation du bien en cause, si cette mise à disposition est postérieure à la demande d'intervention.

Indépendamment de la garantie commerciale souscrite, le vendeur reste tenu des défauts de conformité du bien et des vices rédhibitoires dans les conditions prévues aux articles L217-4 à L217-13 du Code de la consommation et aux articles 1641 à 1648 et 2232 du Code Civil.

### **Article L217-4 du Code de la consommation**

Le vendeur livre un bien conforme au contrat et répond des défauts de conformité existant lors de la délivrance.

Il répond également des défauts de conformité résultant de l'emballage, des instructions de montage ou de l'installation lorsque celle-ci a été mise à sa charge par le contrat ou a été réalisée sous sa responsabilité.

### **Article L217-5 du Code de la consommation**

Le bien est conforme au contrat :

- 1° S'il est propre à l'usage habituellement attendu d'un bien semblable et, le cas échéant :
  - s'il correspond à la description donnée par le vendeur et possède les qualités que celui-ci a présentées à l'acheteur sous forme d'échantillon ou de modèle ;
  - s'il présente les qualités qu'un acheteur peut légitimement attendre eu égard aux déclarations publiques faites par le vendeur, par le producteur ou par son représentant, notamment dans la publicité ou l'étiquetage ;
- 2° Ou s'il présente les caractéristiques définies d'un commun accord par les parties ou être propre à tout usage spécial recherché par l'acheteur, porté à la connaissance du vendeur et que ce dernier a accepté.

### **Article L217-12 du Code de la consommation**

L'action résultant du défaut de conformité se prescrit par deux ans à compter de la délivrance du bien.

## Article 1641 du Code civil

Le vendeur est tenu de la garantie à raison des défauts cachés de la chose vendue qui la rendent impropre à l'usage auquel on la destine, ou qui diminuent tellement cet usage que l'acheteur ne l'aurait pas acquise, ou n'en aurait donné qu'un moindre prix, s'il les avait connus.

## Article 1648 1er alinéa du Code civil

L'action résultant des vices rédhibitoires doit être intentée par l'acquéreur dans un délai de deux ans à compter de la découverte du vice. Les pièces détachées indispensables à l'utilisation du produit sont disponibles pendant la durée de la garantie du produit.

Le produit a été fabriqué selon des critères de qualité stricts, et contrôlé consciencieusement avant sa livraison. En cas de défaut de matériau ou de fabrication, vous avez des droits légaux vis-à-vis du vendeur du produit. Vos droits légaux ne sont en aucun cas limités par notre garantie mentionnée ci-dessous.

La garantie de ce produit est de 3 ans à partir de la date d'achat. La période de garantie commence à la date d'achat. Conservez l'original de la preuve d'achat dans un endroit sûr car ce document est nécessaire pour prouver l'achat.

Tout dommage ou défaut déjà présent au moment de l'achat doit être signalé immédiatement après le déballage du produit.

Si le produit présente un défaut de matériau ou de fabrication dans les 3 ans qui suivent la date d'achat, nous le réparerons ou le remplacerons - à notre choix - gratuitement pour vous. La période de garantie n'est pas prolongée par une demande

de garantie acceptée. Cette mesure s'applique également pour les pièces remplacées et réparées.

Cette garantie est annulée si le produit a été endommagé ou utilisé ou entretenu de manière incorrecte.

La garantie couvre les défauts de matériels et de fabrication. Cette garantie ne couvre pas les pièces du produit soumises à une usure normale, et qui sont donc considérées comme des pièces d'usure (par exemple les piles, tuyaux, les cartouches d'encre), ni les dommages aux pièces fragiles, par exemple les interrupteurs ou les pièces en verre.

La période de garantie s'applique également à la batterie sur ce produit.

## ● Faire valoir sa garantie

Pour garantir la rapidité d'exécution de la procédure de garantie, veuillez respecter les indications suivantes :

Veuillez conserver le ticket de caisse et la référence du produit (IAN 525712\_2507) à titre de preuve d'achat pour toute demande.

Le numéro de référence de l'article est indiqué sur la plaque d'identification, gravé sur la page de titre de votre manuel (en bas à gauche) ou sur un autocollant apposé sur la face arrière ou inférieure du produit.

En cas de dysfonctionnement du produit, ou de tout autre défaut, contactez en premier lieu le service après-vente par téléphone ou par e-mail aux coordonnées indiquées ci-dessous.

Vous pouvez alors envoyer franco de port tout produit considéré comme défectueux au service clientèle indiqué, accompagné de la preuve d'achat

(ticket de caisse) et d'une description écrite du défaut avec mention de sa date d'apparition.

## ● Service après-vente

### **FR** Service après-vente France

Tél. : 0800 919270

E-Mail : [owim@lidl.fr](mailto:owim@lidl.fr)

### **BE** Service après-vente Belgique

Tél. : 0800 12089

E-Mail : [owim@lidl.be](mailto:owim@lidl.be)

### **CH** Service après-vente Suisse







Tél. : 0800 56 44 33

E-Mail : [owim@lidl.ch](mailto:owim@lidl.ch)

# CE IP44

<b>Legenda van de gebruikte pictogrammen</b> .....	Pagina 39
<b>Inleiding</b> .....	Pagina 39
Correct gebruik .....	Pagina 39
Beschrijving van de onderdelen .....	Pagina 39
Omvang van de levering.....	Pagina 40
Technische gegevens .....	Pagina 40
<b>Veiligheidsinstructies</b> .....	Pagina 40
Veiligheidsinstructies voor batterijen / accu's .....	Pagina 41
<b>Functie</b> .....	Pagina 42
<b>Accu opladen</b> .....	Pagina 42
<b>Montage</b> .....	Pagina 42
Spot monteren .....	Pagina 43
Zonnelamp monteren .....	Pagina 43
<b>Ingebruikname</b> .....	Pagina 44
Bewegingsmelder in- / uitschakelen .....	Pagina 44
Verlichtingsduur instellen .....	Pagina 44
Gevoeligheid van de sensor instellen .....	Pagina 44
Lichtgevoeligheid instellen .....	Pagina 44
Bewegingsmelder instellen .....	Pagina 44
<b>Gebruik in de winter</b> .....	Pagina 45
<b>Reiniging en opslag</b> .....	Pagina 45
<b>Storingen oplossen</b> .....	Pagina 45
<b>Afvoer</b> .....	Pagina 46
<b>Garantie</b> .....	Pagina 46
Afwikkeling in geval van garantie .....	Pagina 47
Service .....	Pagina 47

## Legenda van de gebruikte pictogrammen

	Lees de aanwijzingen voor het gebruik		Gelijkstroom-/spanning
	Beschermingsklasse III		De zonnecel heeft zoveel mogelijk direct zonlicht nodig. <b>Afstelling:</b> Een afstelling op het zuiden is optimaal. Kies liever een afstelling met een lichte afwijking naar het westen dan met een lichte afwijking naar het oosten.
	Het product wordt bij weinig licht automatisch ingeschakeld en bij normale lichtomstandigheden weer uitgeschakeld. Zorg ervoor dat de zonnecel niet door een andere lichtbron zoals bijv. tuin- of straatverlichting wordt beïnvloed, omdat het product zichzelf anders niet inschakelt als het donker wordt.		<b>Horizontale afstelling:</b> Het horizontaal afstellen van de zonnecel is afhankelijk van de geografische breedtegraad van de montageplek. Ideaal in Midden-Europa is een hoek van 30° - 40°.
	De CE-markering duidt op conformiteit met relevante EU-richtlijnen die van toepassing zijn op dit product.		Veiligheidsinstructies Instructies

## Solar buitenlamp met sensor

### ● Inleiding

Hartelijk gefeliciteerd met de aankoop van uw nieuwe product. U heeft voor een hoogwaardig product gekozen. De gebruiksaanwijzing is een deel van het product. Deze bevat belangrijke aanwijzingen voor veiligheid, gebruik en verwijdering. Maakt U zich voor de ingebruikname van het product met alle bedienings- en veiligheidsvoorschriften vertrouwd. Gebruik het product alleen zoals beschreven en voor de aangegeven toepassingsgebieden. Overhandig alle documenten bij doorgifte van het product aan derden.

### ● Correct gebruik

Dit product is bedoeld voor gebruik buitenshuis. Dit product is alleen bedoeld voor gebruik in privé-huishoudens en niet voor commercieel gebruik of voor gebruik op andere gebieden.

### ● Beschrijving van de onderdelen

- 1 Plug (montagemateriaal voor spot Ø 6 mm)
- 2 Schroef (montagemateriaal voor spot, Ø 4 x 34 mm)
- 3 Montagehouder
- 4 Vastzetschroef
- 5 Veerring

- 6 Onderlegplaatje
- 7 Bevestigingsschroef
- 8 Zonnestroomansluiting
- 9 Bewegingsmelder
- 10 Spot
- 11 AAN-/UIT-schakelaar
- 12 Zonnecel
- 13 Schroef (montagemateriaal voor zonnecel, Ø 4 x 34 mm)
- 14 Zonnekabelstekker
- 15 Plug (montagemateriaal voor zonnecel, Ø 6 mm)
- 16 Kompas
- 17 Draairegelaar TIME
- 18 Draairegelaar SENS
- 19 Draairegelaar LUX

## ● Omvang van de levering

Controleer de levering altijd direct na het uitpakken op volledigheid en optimale staat van het product.

- 1 spot
- 1 zonnecel
- 2 schroeven (montagemateriaal voor spot, Ø 4 x 34 mm)
- 4 schroeven (montagemateriaal voor zonnecel, Ø 4 x 34 mm)
- 2 pluggen (montagemateriaal voor spot, Ø 6 mm)
- 4 pluggen (montagemateriaal voor zonnecel, Ø 6 mm)
- 1 gebruikshandleiding

## ● Technische gegevens

Voedingsspanning:	7,4V===
Lithium-ion-batterij:	7,4V===, 1800mAh (21CR19/66) - Model: 18650/1800mAh/ 7,4V (kan niet door de gebruiker worden vervan- gen; vervangen alleen door gekwalificeerd persoon toegestaan)
Vermogen:	9 W
Beschermingsklasse:	III/⚡
Dimschakelaar:	instelbaar vanaf 5 lx–20.000 lx
Verlichtingsduur:	instelbaar van 5s +/-2s tot 5 min +/-1 min

### Spot:

Bewegingsmelder:	Reikwijdte: max. 12 m, detectiehoek: 180°
Beschermingsgraad:	IP44 (spatwaterdicht)
Gewicht:	350 g
Afmetingen:	15 x 14 x 9,7 cm
Projectie-oppervlak:	max. 167,7cm <sup>2</sup>
Montagehoogte:	max. 1,8–2,5 m



## Veiligheidsinstructies



**⚠ WAARSCHUWING!**  
**LEVENSGEVAAR EN KANS**  
**OP ONGEVALLEN BIJ**

**kleuters en kinderen!** Laat kinderen nooit zonder toezicht bij het verpakkingsmateriaal. Er bestaat kans op verstikking door verpakkingsmateriaal. Kinderen onderschatten vaak de gevaren. Houd het product altijd buiten bereik van kinderen.

- **LEVENSGEVAAR!** Houd kinderen tijdens de montage buiten het werkbereik. Bij de omvang van de levering hoort een groot aantal schroeven en andere kleine onderdelen. Deze kunnen bij inslikken of inademen levensgevaarlijk zijn.
- Dit product kan door kinderen vanaf 8 alsmede door personen met verminderde fysieke, sensorische of mentale vaardigheden of een gebrek aan ervaring en kennis worden gebruikt, als zij onder toezicht staan of geïnstrueerd werden met betrekking tot het veilige gebruik van het product en zij de hieruit voortvloeiende gevaren begrijpen. Kinderen mogen niet met het product spelen. Reiniging en onderhoud mag niet door kinderen zonder toezicht worden uitgevoerd.
- Gebruik het product niet als u beschadigen heeft geconstateerd.
- De verlichtingsmiddelen kunnen niet worden vervangen.
- Mochten de verlichtingsmiddelen aan het einde van hun levensduur uitvallen, dan dient het gehele product te worden vervangen.
-  **BRANDGEVAAR!** Monteer het product op een afstand van minimaal 0,5m van verlichte materialen. Een overmatige warmteontwikkeling kan tot brand leiden.
- De led-solarlamp (HG11444A/HG11444B) kan alleen op de zonnecel (HG11444S) worden aangesloten. Sluit de led-solarlamp (HG11444A/HG11444B) niet op een andere stroombron of zonnecel aan.
- De zonnecel (HG11444S) is alleen geschikt voor de led-solarlamp (HG11444A/HG11444B). Sluit de zonnecel (HG11444S) niet op andere producten aan.
- Om het gevaar voor strangulatie te verminderen, moet de op deze lamp aangesloten

flexibele kabel deugdelijk aan de wand/muur worden bevestigd als de kabel zich binnen handbereik bevindt.



## Veiligheidsinstructies voor batterijen/accu's

- **LEVENSGEVAAR!** Houd batterijen/accu's buiten het bereik van kinderen. Raadpleeg bij inslikken onmiddellijk een arts!
- Inslikken kan leiden tot inwendige verbrandingen, perforatie van zacht weefsel en tot de dood. Ernstige inwendige verbrandingen kunnen binnen 2 uur na het inslikken optreden.
-  **EXPLOSIEGEVAAR!** Laad niet oplaadbare batterijen nooit op. Sluit de batterijen/accu's niet kort en/of open deze niet. Daardoor kan de batterij oververhit raken, in brand vliegen of exploderen.
- Gooi batterijen/accu's nooit in het vuur of water.
- Stel batterijen/accu's nooit bloot aan mechanische belastingen.

## Risico dat de batterijen/accu's lekken

- Vermijd extreme omstandigheden en temperaturen die invloed op de batterijen/accu's zouden kunnen hebben bijv. radiatoren/direct zonlicht.
- Bij lekkende batterijen/accu's het contact van de chemicaliën met de huid, ogen en slijmvliezen vermijden! Spoel de desbetreffende plekken direct af met schoon water en raadpleeg onmiddellijk een arts!



## DRAAG VEILIGHEIDS-

**HANDSCHOENEN!** Lekkende of beschadigde batterijen/accu's kunnen in geval van huidcontact chemische

brandwonden veroorzaken. Draag daarom in dit geval geschikte veiligheidshandschoenen.

- Dit product heeft een geïntegreerde batterij, die niet kan worden gedemonteerd. De montage of vervangen van de batterij mag alleen door de fabrikant of diens klantenservice of een vergelijkbaar gekwalificeerde persoon worden uitgevoerd, om gevaren te vermijden. Let er bij de afvoer op dat dit product een batterij bevat.kte batterijen/accu's direct uit het product.

## ● Functie

De zonnecel [12] zet als de zon erop schijnt het licht om in elektrische energie en slaat deze via de aangesloten solarstroom-aansluiting [8] op in de ingebouwde batterij. Bij een volledig opgeladen accu/batterij bedraagt de verlichtingsduur 100 minuten. Voor de eerste ingebruikname moet de batterij volledig worden opgeladen (zie onderdeel 'Accu opladen').

## ● Accu opladen

- Schakel het product voor het opladen uit zodat het opladen niet door het ingeschakelde licht wordt beïnvloed.
- Steek de solarkabel-stekker [14] van de kabel van de zonnecel in de solarstroom-aansluiting [8] van de spot [10]. Plaats de zonnecel [12] zoals beschreven bij 'Zonnecel monteren'.  
**Opmerking:** na 4 tot 6 dagen met veel zonlicht is de batterij weer opgeladen. De duur van het opladen is afhankelijk van de laadtoestand van de batterij en de kwaliteit van het zonlicht.

**Opmerking:** om de batterij te beschermen, laadt het product bij temperaturen beneden 0 °C en boven 45 °C niet op.

**Opmerking:** laad de batterij voor het opbergen volledig op. Wanneer u het product langer dan 3 maanden wilt opbergen, moet u de batterij elke 3 maanden volledig opladen.

**Opmerking:** het wordt aangeraden om het product binnen 3 maanden na aankoop te gebruiken.

## ● Montage

**Opmerking:** verwijder het verpakkingsmateriaal alstublieft in zijn geheel.

**Opmerking:** haal voor het gebruik de sticker van de zonnecel [12] af.

Beslis voorafgaand aan de montage waar u de zonnecel [12] en de spot [10] wilt monteren. De zonnecel [12] en de spot [10] kunnen onafhankelijk van elkaar worden gemonteerd, maar moeten na de montage met de 5 m lange kabel van de zonnecel [12] worden verbonden. Leg de stroomkabel na de montage dusdanig dat deze niet aan mechanische belastingen wordt blootgesteld. Gebruik voor de bevestiging van de stroomkabel gangbaar installatiemateriaal zoals bijv. kabelklemmen of een kabelkanaal om beschadigingen aan de kabelisolatie te vermijden.  
**Opmerking:** het meegeleverde bevestigingsmateriaal is geschikt voor gebruikelijk, vast muurwerk. Voor een andere ondergrond heeft u mogelijk ander bevestigingsmateriaal nodig. Neem eventueel contact op met een vakman.

## ● Spot monteren

Waarborg dat u niet op stroom-, gas- of waterleidingen stoot als u in de wand boort. Gebruik een boormachine om de gaten in het muurwerk te boren. Neem de veiligheidsinstructies uit de bedienings- en veiligheidsopmerkingen van de boormachine in acht. Anders bestaat er kans op de dood of op letsel als gevolg van een elektrische schok.

Let tijdens de keuze van de montageplek voor de spot **10** op de volgende dingen:

- Zorg ervoor dat de spot **10** niet aan direct zonlicht wordt blootgesteld omdat dan het opladen negatief wordt beïnvloed.
- Controleer, of de spot **10** het gewenste gebied verlicht. U kunt de spot **10** bewegen.
- Zorg ervoor dat de bewegingsmelder **9** het gewenste gebied bestrijkt. De bewegingsmelder **9** heeft een detectiebereik van max. 12 m bij een detectiehoek van 180° (zie afb. E, F) (afhankelijk van de montagehoogte - ideaal is een hoogte van 1,8-2,5 m) (zie afb. D).
- Let erop dat de bewegingsmelder **9**, 's nachts niet door straatverlichting wordt verlicht. Dit kan de functie beïnvloeden.
- Draai de vastzetschroeven **4** los om de montagehouder **3** van de spot **10** te verwijderen.
- Gebruik de montagehouder **3** om de positie van de twee buitenste boorgaten te markeren.
- Boor de gaten en bevestig de montagehouder **3** met behulp van de meegeleverde pluggen **1** en schroeven **2**.
- Bevestig de spot **10** vervolgens aan de montagehouder **3** met de eerder losgedraaide vastzetschroeven **4**, veer- **5** en

tussenringen **6**. Controleer of de veer- **5** en tussenringen **6** net zo zijn geplaatst als op afbeelding A is weergegeven.

## ● Zonnecel monteren

Waarborg dat u niet op stroom-, gas- of waterleidingen stoot als u in de wand boort. Gebruik een boormachine om de gaten in het muurwerk te boren. Neem de veiligheidsinstructies uit de bedienings- en veiligheidsopmerkingen van de boormachine in acht. Anders bestaat er kans op de dood of op letsel als gevolg van een elektrische schok.

Let bij het kiezen van de montageplaats voor de zonnecellen **12** op het volgende:

- De zonnecel **12** heeft zo direct mogelijk zonlicht nodig. Ook gedeeltelijke schaduw op de zonnecel **12** overdag kan het opladen aanzienlijk beïnvloeden.

### Hemelrichting:

Het beste is om naar het zuiden te richten. Kies eerder voor het richten met lichte afwijkingen naar het westen als voor het richten met lichte afwijkingen naar het oosten.

### Horizontale richting:

Het horizontaal richten van de zonnecel **12** is afhankelijk van de geografische breedtegraad van de montageplaats. Ideaal in Midden-Europa is een hoek van 30° - 40°.

Aan de achterkant van de zonnecel **12** bevindt zich een montageplaat met 6 boorgaten.

- Monteer de zonnecel **12** op de door u gewenste plek. Gebruik hiervoor de 4 schroeven **13** en pluggen **15**. Afhankelijk van de

montageplek kunt u de vier meest geschikte boorgaten van de montageplaat gebruiken.

Optimaal is het gebruik van de boorgaten uiterst links en uiterst rechts (zie afb. B).

- Leg vervolgens de zonnekabelstekker [14] en steek deze in de zonnestroomaansluiting [8] van de spot [10].
- De zonnecel [12] en de montageplaat zijn bij aanlevering verbonden met een draaischarnier. Richt de zonnecel [12] dusdanig dat deze zo mogelijk aan direct zonlicht wordt blootgesteld.

## ● Ingebruikname

### ● Bewegingsmelder in-/uitschakelen

- Druk op de AAN/UIT-knop [11] om het product in te schakelen, de bewegingsmelder [9] wordt geactiveerd.
- Druk nogmaals op de AAN/UIT-knop [11] om het product en de bewegingsmelder [9] uit te schakelen.

### ● Verlichtingsduur instellen

- Draai de draaiknop TIME [17] aan de onderkant van de bewegingsmelder [9] tegen de klok in om de verlichtingsduur te verhogen (zie afb. C). De verlichtingsduur kunt u in een tijdvenster van 5s +/- 2s tot 5 min +/- 1 min instellen.

### ● Gevoeligheid van de sensor instellen

- Draai de draaiknop SENS [18] aan de onderkant van de bewegingsmelder [9] tegen de klok in om de gevoeligheid van de sensor te verhogen (zie afb. C).

**Opmerking:** de bewegingsmelder [9] detecteert warmtestraling. Hij reageert bij lage omgevingstemperaturen gevoeliger op lichaamswarmte dan bij hoge omgevingstemperaturen. Let erop dat de gevoeligheid van de sensor in de loop der jaren gereguleerd moet worden.

### ● Lichtgevoeligheid instellen

- Draai de draaiknop LUX [19] aan de onderkant van de bewegingsmelder [9] tegen de klok in om de lichtgevoeligheid te verhogen. In de stand ☾ reageert de bewegingsmelder [9] alleen 's nachts als het donker is (5 lx). In de stand ☼ reageert de bewegingsmelder [9] ook bij daglicht zolang 20.000 lx niet wordt overschreden (zie afb. C).

### ● Bewegingsmelder instellen

- Verwijder de bevestigingsschroef [7] van de bewegingsmelder [9].
- Draai de draaigelaar LUX [19] op de stand ☼. Richt de bewegingsmelder [9] in de centrale richting van het gewenste gebied.
- Beweeg in het gebied tot u met de prestaties van de bewegingsmelder [9] tevreden bent. Verander daarvoor de stand van de draaigelaar SENS [18] of de richting van de bewegingsmelder [9].

- Draai de bevestigingsschroef **7** weer vast om de instellingen te bewaren.
- Draai de draaiknop LUX **19** in de gewenste stand. Bepaal deze tijdens de schemering op het moment dat de spot **10** moet reageren. Draai de draaiknop LUX **19** langzaam tegen de klok in tot hij op beweging in het detectiegebied reageert.

## ● Gebruik in de winter

Vanwege het weinige zonlicht in de winter kan het opladen van de batterij in de winter afnemen en zo ook de prestaties van het product. Controleer daarom de zonnecel **12** de hele dag schaduwvrij blijft ondanks de lage stand van de zon. Verwijder eventueel ijs of sneeuw.

## ● Reiniging en opslag

- Schakel het product uit als u het product niet gebruikt en wilt opbergen.
- Controleer de bewegingsmelder **9** en de zonnecellen **12** regelmatig op vervuiling. Verwijder dit om de onberispelijke functie van het product te waarborgen.
- Houd het product, vooral de zonnecel **12**, in de winter sneeuw- en ijsvrij.
- Reinig het product met een stofvrije, licht vochtige doek en met een mild reinigingsmiddel.

## ● Storingen oplossen

- = Storing
- = Oorzaak
- = Oplossing

- = **Het product schakelt zich niet in.**
- = De AAN-/UIT-schakelaar **11** staat op de stand OFF.
- = Druk op de AAN-/UIT-knop **11** om het product in te schakelen.
- = De draairegelaar LUX **19** is te donker ingesteld.
- = Stel de draairegelaar LUX **19** lichter in.
- = De bewegingsmelder **9** is vervuild of verkeerd gericht.
- = Reinig de bewegingsmelder **9** of richt hem opnieuw.
- = De gevoeligheid van de bewegingsmelder **9** is te laag.
- = Stel de gevoeligheid van de bewegingsmelder **9** opnieuw in (zie hoofdstuk 'Gevoeligheid van de sensor instellen')
- = De batterij is leeg.
- = Laad de batterij op (zie hoofdstuk 'Accu opladen').

## ● = **Het product gaat ook aan bij lichte omstandigheden.**

- = De draairegelaar LUX **19** is te licht ingesteld.
- = Stel de draairegelaar LUX **19** met de klok mee donkerder in.

## ● = **Het licht flakkert.**

- = De batterij is bijna leeg.
- = Laad de batterij op (zie hoofdstuk 'Accu opladen').

## ● = **De batterij gaat te snel leeg.**

- = De steekverbinding tussen de zonnecel **12** en de spot **10** is losgeraakt.
- = Bevestig de steekverbinder opnieuw aan het product.
- = De zonnecel **12** is vervuild.
- = Reinig de zonnecel **12**.
- = De zonnecel **12** is ongunstig gericht.

○=Richt de zonnecel [12] opnieuw (zie hoofdstuk 'Zonnecel monteren').

## ● Afvoer

De verpakking bestaat uit milieuvriendelijke grondstoffen die u via de plaatselijke recycling-containers kunt afvoeren.



Neem de aanduiding van de verpakingsmaterialen voor de afvalscheiding in acht. Deze zijn gemarkeerd met de afkortingen (a) en een cijfers (b) met de volgende betekenis: 1-7: kunststoffen/20-22: papier en vezelplaten/80-98: composietmaterialen.



Informatie over de mogelijkheden om het uitgediende product na gebruik te verwijderen, verstrekt uw gemeentelijke overheid.



Gooi het afgedankte product omwille van het milieu niet weg via het huisvuil, maar geef het af bij het daarvoor bestemde depot of het gemeentelijke milieupark. Over afgifteplaatsen en hun openingstijden kunt u zich bij uw aangewezen instantie informeren.



Het product, waaronder het toebehoren, en de verpakingsmaterialen kunnen worden gerecycled en zijn onderhevig aan een uitgebreide verantwoordelijkheid van de fabrikant. Gooi ze apart weg, overeenkomstig de aangegeven

Info-tri (informatie over afvalscheiding), voor een beter afvalbeheer. Het Triman-logo geldt alleen voor Frankrijk.

Defecte of verbruikte batterijen/accu's moeten worden gerecycled. Geef batterijen/accu's en/of het product af bij de daarvoor bestemde verzamelstations.



## Milieuschade door foutieve verwijdering van de batterijen/accu's!

Batterijen/accu's mogen niet via het huisvuil worden weggegooid. Ze kunnen giftige zware metalen bevatten en vallen onder het chemisch afval. De chemische symbolen van de zware metalen zijn: Cd = cadmium, Hg = kwik, Pb = lood. Geef verbruikte batterijen/accu's daarom af bij een gemeentelijk inzamelpunt.

## ● Garantie

Het product werd volgens strenge kwaliteitsrichtlijnen gemaakt en voor de uitlevering zorgvuldig gecontroleerd. In geval van materiaal- of fabricagefouten hebt u tegenover de verkoper van het product wettelijke rechten. Uw wettelijke rechten worden op geen enkele manier door onze hieronder vermelde garantie beperkt.

De garantie voor dit product bedraagt 3 jaar vanaf aankoopdatum. De garantieperiode gaat in op de datum van aankoop. Bewaar het originele bewijs van aankoop op een veilige plek aangezien dit document nodig is als bewijs.

Alle beschadigingen of gebreken die reeds op het moment van aankoop aanwezig zijn, moeten

meteen na het uitpakken van het product worden gemeld.

Mocht het product binnen 3 jaar na aankoopdatum een materiaal- of fabricagefout vertonen, zullen wij het – naar onze keuze – gratis voor u repareren of vervangen. De garantieperiode wordt door een plaatsgevonden garantieverlening niet verlengd. Dit geldt ook voor vervangen en gerepareerde onderdelen.

Deze garantie vervalt als het product werd beschadigd of onjuist is gebruikt of onderhouden.

De garantie dekt materiaal- en fabricagefouten af. Deze garantie dekt geen productonderdelen die aan normale slijtage onderhevig zijn en daarom als verbruiksartikelen worden beschouwd (bv. batterijen, slangen, inktpatronen), noch dekt zij schade aan breekbare onderdelen, bv. schakelaars of onderdelen die van glas zijn gemaakt.

Bij dit product geldt de garantieperiode ook voor de oplaadbare batterij.

## ● Afwikkeling in geval van garantie

Om een snelle afhandeling van uw reclamatie te waarborgen dient u de volgende instructies in acht te nemen:

Houd bij alle vragen alstublieft de kassabon en het artikelnummer (IAN 525712\_2507) als bewijs van aankoop bij de hand.

Het artikelnummer vindt u op de typeplaat, ingegraveerd, op het titelblad van uw handleiding (linksonder) of als sticker op de achter- of onderzijde.

Wanneer er storingen in de werking of andere gebreken optreden, dient u eerst telefonisch of per e-mail contact met de onderstaande serviceafdeling op te nemen.

Een als defect geregistreerd product kunt u dan samen met uw aankoopbewijs (kassabon) en vermelding van de concrete schade alsmede het tijdstip van optreden voor u franco aan het u meegedeelde servicepunt verzenden.

## ● Service

### **NL** Service Nederland

Tel.: 0800 0249630

E-Mail: [owim@lidl.nl](mailto:owim@lidl.nl)

### **BE** Service België







Tel.: 0800 12089

E-Mail: [owim@lidl.be](mailto:owim@lidl.be)

# CE IP44

<b>Legenda zastosowanych piktogramów</b> .....	Strona 49
<b>Wstęp</b> .....	Strona 49
Zastosowanie zgodne z przeznaczeniem .....	Strona 49
Opis części .....	Strona 50
Zawartość .....	Strona 50
Dane techniczne .....	Strona 50
<b>Wskazówki bezpieczeństwa</b> .....	Strona 51
Wskazówki bezpieczeństwa dla baterii / akumulatorów .....	Strona 51
<b>Sposób działania</b> .....	Strona 52
<b>Ładowanie akumulatora</b> .....	Strona 52
<b>Montaż</b> .....	Strona 52
Montaż reflektora .....	Strona 53
Montaż ogniwa słonecznego .....	Strona 53
<b>Uruchomienie</b> .....	Strona 54
Włączanie / wyłączenie czujnika ruchu .....	Strona 54
Ustawianie czasu świecenia .....	Strona 54
Ustawienie czułości czujnika .....	Strona 54
Ustawianie światłoczułości .....	Strona 55
Ustawianie czujnika ruchu .....	Strona 55
<b>Zastosowanie w zimie</b> .....	Strona 55
<b>Czyszczenie i przechowywanie</b> .....	Strona 55
<b>Usuwanie usterek</b> .....	Strona 55
<b>Utylizacja</b> .....	Strona 56
<b>Gwarancja</b> .....	Strona 57
Sposób postępowania w przypadku naprawy gwarancyjnej .....	Strona 58
Serwis .....	Strona 58

## Legenda zastosowanych piktogramów

	Przed użyciem przeczytać instrukcje		Prąd stały/napięcie stałe
	Klasa ochrony III		Ogniwo słoneczne wymaga możliwie najbardziej bezpośredniego promieniowania słonecznego.
	Przy małej jasności produkt włącza się automatycznie, przy normalnej jasności otoczenia ponownie wyłącza się. Sprawdzić, czy ogniwo słoneczne nie jest narażone na działanie innego źródła światła, jak np. oświetlenia podwórka lub lampy ulicznej, ponieważ wtedy produkt nie włączy się wraz z nastaniem zmierzchu.		<b>Strony świata:</b> Optymalne jest ustawienie w kierunku południowym. Należy wybrać ustawienie raczej z lekkimi odchyleniami na zachód niż z lekkim odchyleniem na wschód. <b>Ustawienie poziome:</b> Ustawienie poziome ogniwa słonecznego zależne jest od stopnia szerokości geograficznej miejsca montażu. W Europie Środkowej idealny kąt wynosi 30° - 40°.
	Znak CE potwierdza zgodność z dyrektywami UE mającymi zastosowanie do tego produktu.		Wskazówki bezpieczeństwa Instrukcje postępowania

## Reflektor solarny LED z czujnikiem ruchu

### ● Wstęp

Gratulujemy Państwu zakupu nowego produktu. Tym samym zdecydowali się Państwo na zakup produktu wysokiej jakości. Instrukcja obsługi jest częścią tego produktu. Zawiera ona ważne wskazówki dotyczące bezpieczeństwa, użytkowania i utylizacji. Przed pierwszym użyciem produktu należy zapoznać się ze wszystkimi wskazówkami dotyczącymi obsługi i bezpieczeństwa. Używać produktu wyłącznie zgodnie z jego poniżej opisany przeznaczeniem.

W przypadku przekazania produktu innej osobie należy dołączyć do niego całą jego dokumentację.

### ● Zastosowanie zgodne z przeznaczeniem

Produkt jest przeznaczony do używania na zewnątrz. Produkt jest przeznaczony wyłącznie do prywatnego zastosowania, a nie do użytku komercyjnego lub innych rodzajów zastosowań.

## ● Opis części

- 1 Kołek (materiał montażowy do spota, Ø 6 mm)
- 2 Śruba (materiał montażowy do spota, Ø 4 x 34 mm)
- 3 Uchwyt montażowy
- 4 Śruba ustalająca
- 5 Podkładka sprężysta
- 6 Podkładka
- 7 Śruba mocująca
- 8 Gniazdko solarne
- 9 Czujnik ruchu
- 10 Spot
- 11 Przełącznik WŁĄCZ/WYŁĄCZ
- 12 Ogniw soneczne
- 13 Śruba (materiał montażowy do ogniw sonecznego, Ø 4 x 34 mm)
- 14 Wtyczka solarna
- 15 Kołek (materiał montażowy do ogniw sonecznego, Ø 6 mm)
- 16 Kompas
- 17 Pokrętko regulacyjne TIME
- 18 Pokrętko regulacyjne SENS
- 19 Pokrętko regulacyjne LUX

## ● Zawartość

Niezwłocznie po rozpakowaniu należy sprawdzić zawartość pod kątem kompletności i nienaganego stanu produktu.

- 1 spot
- 1 ogniw soneczne
- 2 śruby (materiał montażowy do spota, Ø 4 x 34 mm)
- 4 śruby (materiał montażowy do ogniw sonecznego, Ø 4 x 34 mm)
- 2 kołki (materiał montażowy do spota, Ø 6 mm)

4 kołki (materiał montażowy do ogniw sonecznego, Ø 6 mm)

1 instrukcja obsługi

## ● Dane techniczne

Napięcie robocze: 7,4V===

Akumulator

litowo-jonowy: 7,4V===, 1800mAh  
(2ICR19/66) - Model:  
18650/1800mAh/  
7,4V (nie może być  
wymieniony przez użyt-  
kownika; wymiana do-  
puszczalna tylko przez  
wykwalifikowaną osobę)

Moc:

Klasa ochrony:

Przełącznik

zmierniczy:

Czas świecenia:

9W

III/III

regulowany w zakresie  
5lx-20 000lx

zakres regulacji od  
5 sek. +/-2 sek. do  
5 min +/-1 min

### Spot:

Czujnik ruchu:

zasięg: maks. 12 m,  
Czujnik wykrywania:  
180°

Stopień ochrony:

IP44 (zabezpieczenie  
przed pryskającą wodą)

Ciężar:

Wymiary:

Powierzchnia

projekcji:

Wysokość montażu:

350g  
15 x 14 x 9,7 cm

maks. 167,7 cm<sup>2</sup>

maks. 1,8-2,5 m



## Wskazówki bezpieczeństwa



### **⚠ OSTRZEŻENIE! NIEBEZPIECZEŃSTWO UTRATY ŻYCIA I WYPADKU DLA**

**DZIECI!** Nigdy nie pozostawiać dzieci bez nadzoru z materiałem opakowania. Istnieje zagrożenie uduszeniem spowodowane przez materiał opakowaniowy. Dzieci często nie dostrzegają niebezpieczeństwa. Należy zawsze trzymać dzieci z dala od produktu.

- **ZAGROŻENIE ŻYCIA!** Podczas montażu należy pilnować, aby w pobliżu miejsca pracy nie było dzieci. W komplecie znajduje się wiele śrub oraz małych części składowych. Mogą one stanowić zagrożenie życia w razie ich połknięcia lub przedostania się do dróg oddechowych.

- Niniejszy produkt może być używany przez dzieci od lat 8 oraz przez osoby z obniżonymi zdolnościami fizycznymi, sensorycznymi lub mentalnymi lub brakiem doświadczenia i wiedzy, jeśli pozostają pod nadzorem lub zostały pouczone w kwestii bezpiecznego użycia produktu i rozumieją wynikające z niego zagrożenia. Dzieci nie mogą bawić się produktem. Czyszczenie i konserwacja nie mogą być wykonywane przez dzieci bez nadzoru.

- Nie używać produktu w razie wykrycia jakiegokolwiek uszkodzenia.
- Elementów świetlnych nie można wymieniać.
- Jeśli żarówki przestaną działać z powodu zużycia, należy wymienić cały produkt.

### **ZAGROŻENIE POŻAROWE!**

 Produkt należy zamontować w odległości co najmniej 0,5 m od oświetlanych przez nią materiałów.

Nadmierne wydzielanie się ciepła może spowodować pożar.

- Reflektor solarny LED (HG11444A/HG11444B) może być podłączony tylko do ogniwa słonecznego (HG11444S). Nie podłączać reflektora solarnego LED (HG11444A/HG11444B) do żadnego innego źródła zasilania lub ogniwa słonecznego.
- Ogniwo słoneczne (HG11444S) nadaje się wyłącznie do reflektora solarnego LED (HG11444A/HG11444B). Nie należy podłączać ogniwa słonecznego (HG11444S) do innych produktów.
- Aby zmniejszyć ryzyko uduszenia, elastyczne okablowanie podłączone do produktu musi być skutecznie przymocowane do ściany, gdy znajduje się w zasięgu ręki.



## Wskazówki bezpieczeństwa dla baterii/akumulatorów

- **ZAGROŻENIE ŻYCIA!** Baterie/akumulatory należy trzymać poza zasięgiem dzieci. W przypadku połknięcia należy natychmiast udać się do lekarza!
- Połknięcie może prowadzić do oparzeń, perforacji tkanki miękkiej i śmierci. Ciężkie poparzenia mogą wystąpić w ciągu 2 godzin po połknięciu.



### **NIEBEZPIECZEŃSTWO WYBUCHU!**

- Baterii/akumulatorów nie wolno ładować ponownie. Baterii/akumulatorów nie należy zwracać i/lub otwierać. Może to doprowadzić do przegrzania, pożaru lub wybuchu.
- Nigdy nie należy wrzucać baterii/akumulatorów do ognia lub wody.

- Nigdy nie należy narażać baterii/akumulatorów na obciążenia mechaniczne.

## Ryzyko wycieku kwasu z baterii/akumulatorów

- Należy unikać ekstremalnych warunków i temperatur, które mogą oddziaływać na baterie/akumulatory, np. kaloryferów/bezpośredniego działania promieniowania słonecznego.
- Jeśli wyciekną baterie/akumulatory, należy unikać kontaktu skóry, oczu i błon śluzowych z chemikaliami! Dotknięte miejsca natychmiast przepłukać czystą wodą i udać się do lekarza!



### ZAKŁADAĆ RĘKAWICE

**OCHRONNE!** Wylane lub uszkodzone baterie/akumulatory po dotknięciu skóry mogą spowodować poparzenia chemiczne. Dlatego należy w takim przypadku nakładać odpowiednie rękawice ochronne.

- Produkt posiada wbudowany akumulator, który nie może być wymieniony przez użytkownika. Rozmontowanie lub wymiana akumulatora mogą być dokonane wyłącznie przez producenta lub w jego punkcie obsługi klienta lub przez osobę o podobnych kwalifikacjach, aby zapobiec zagrożeniom. Przy utylizacji należy zwrócić uwagę na to, że produkt zawiera akumulator.

## ● Sposób działania

Przy nasłonecznieniu ogniwo słoneczne [12] przetwarza światło w energię słoneczną i magazynuje ją przez podłączone gniazdko solarne [8] we wbudowanym akumulatorze. Przy całkowicie naładowanym akumulatorze czas oświetlenia

wynosi 100 minut. Przed pierwszym uruchomieniem akumulator musi być całkowicie naładowany (patrz rozdział „Ładowanie akumulatora”).

## ● Ładowanie akumulatora

- Przed ładowaniem wyłączyć produkt, aby włączone światło nie miało wpływu na proces ładowania.
- Włóż wtyczkę solarną [14] kabla ogniwa słonecznego do gniazdko solarne [8] spota [10]. Umieścić ogniwo słoneczne [12] w sposób opisany w punkcie „Montaż ogniwa słonecznego”.

**Wskazówka:** po 4 do 6 dniach przy dobrym nasłonecznieniu akumulator znów jest naładowany. Czas trwania procesu ładowania zależy od stanu naładowania akumulatora oraz jakości nasłonecznienia.

**Wskazówka:** aby chronić akumulator, produkt nie ładuje w temperaturach poniżej 0°C i powyżej 45°C.

**Wskazówka:** przed przechowaniem całkowicie naładować akumulator. Jeśli produkt ma być przechowywany przez okres dłuższy niż 3 miesiące, należy co 3 miesiące w pełni naładować akumulator.

**Wskazówka:** zaleca się użycie produktu w ciągu 3 miesięcy od zakupu.

## ● Montaż

**Wskazówka:** należy całkowicie usunąć materiał opakowania.

**Wskazówka:** przed użyciem usunąć naklejkę z ogniwa słonecznego [12].

Przed zamontowaniem należy wybrać miejsce montażu ogniwa słonecznego [12] i spotu [10]. Ogniwo słoneczne [12] i spot [10] mogą być montowane niezależnie od siebie, ale po montażu muszą zostać połączone długim na 5 m przewodem doprowadzającym ogniwa słonecznego [12]. Po zamontowaniu przewód należy ułożyć w taki sposób, aby nie był narażony na obciążenia mechaniczne. Aby uniknąć uszkodzenia izolacji, do zamocowania przewodu należy używać ogólnie stosowanych materiałów instalacyjnych, np. uchwytów kablowych lub kanałów kablowych.

**Wskazówka:** dołączony materiał montażowy nadaje się do zwykłego, mocnego muru. W przypadku innych podłoży mogą być potrzebne inne elementy mocujące. W razie potrzeby zasięgnąć porady u fachowca.

## ● Montaż reflektora

Przed przystąpieniem do wiercenia otworu w ścianie należy się upewnić, czy nie natrafimy na przewody elektryczne, gazowe lub wodne. W celu wywiercenia otworów w murze użyć wiertarki. Przestrzegać wskazówek bezpieczeństwa zawartych w instrukcji obsługi i wskazówkach bezpieczeństwa wiertarki. W przeciwnym wypadku istnieje ryzyko śmierci lub odniesienia obrażeń wskutek porażenia prądem.

Podczas wyboru miejsca montażu dla spotu [10] należy zwracać uwagę na następujące czynniki:

- Upewnić się, że spot [10] nie jest wystawiony na bezpośrednie działanie promieni słonecznych, w przeciwnym razie proces ładowania będzie zakłócony.
- Upewnić się, że spot [10] będzie oświetlał żądany obszar. Można przesunąć spot [10].

- Upewnić się, że czujnik ruchu [9] obejmie zasięgiem żądany obszar. Obszar wykrywalności czujnika ruchu [9] to maks. 12 m przy kącie wykrywalności 180° (patrz rys. E, F) (w zależności od wysokości zamontowania – idealna wysokość to 1,8–2,5 m) (patrz rys. D).
- Zwrócić uwagę, aby czujnik ruchu [9] nie był w nocy oświetlany przez oświetlenie uliczne. Może to ograniczać jego działanie.
- Odkręcić śruby ustalające [4], aby zdjąć uchwyt montażowy [3] ze spotu [10].
- Użyć uchwytu montażowego [3], aby zaznaczyć pozycję dwóch zewnętrznych wierconych otworów.
- Wywiercić otwory i zamocować uchwyt montażowy [3] przy użyciu dołączonych kołków [1] i śrub [2].
- Następnie zamocować spot [10] na uchwycie montażowym [3] z wcześniej odkręconymi śrubami ustalającymi [4], podkładkami sprężystymi [5] i podkładkami [6]. Upewnić się, że podkładki sprężyste [5] i podkładki [6] są umieszczone tak jak pokazano na rysunku A.

## ● Montaż ogniwa słonecznego

Przed przystąpieniem do wiercenia otworu w ścianie należy się upewnić, czy nie natrafimy na przewody elektryczne, gazowe lub wodne. W celu wywiercenia otworów w murze użyć wiertarki. Przestrzegać wskazówek bezpieczeństwa zawartych w instrukcji obsługi i wskazówkach bezpieczeństwa wiertarki. W przeciwnym wypadku istnieje ryzyko śmierci lub odniesienia obrażeń wskutek porażenia prądem.

Podczas wyboru miejsca montażu ogniwa słonecznego [12] należy zwracać uwagę na następujące czynniki:

- Ogniwo słoneczne [12] wymaga możliwie najbardziej bezpośredniego nasłonecznienia. Także częściowe zacienienie ogniwa słonecznego [12] podczas dnia może znacznie ograniczyć naładowanie.

### Strony świata:

Optymalne jest ustawienie w kierunku południowym. Należy wybrać ustawienie raczej z lekkim odchyleniem na zachód niż z lekkim odchyleniem na wschód.

### Ustawienie poziome:

Ustawienie poziome ogniwa słonecznego [12] zależy od stopnia szerokości geograficznej miejsca montażu. W Europie Środkowej idealny kąt wynosi 30° - 40°.

Płyta montażowa z 6 otworami znajduje się na odwrotnej stronie ogniwa słonecznego [12].

- Zamontować ogniwo słoneczne [12] w przeznaczonym dla niego miejscu. W tym celu użyć 4 śruby [13] i kołki [15]. W zależności od miejsca montażu można użyć cztery najbardziej pasujące otwory w uchwycie montażowym; najlepiej użyć obu otworów całkiem po lewej i całkiem po prawej stronie (patrz rys. B).
- Następnie rozłożyć wtyczkę solarną [14] i włożyć ją do gniazdka solarnego [8] spota [10].
- Ogniwo słoneczne [12] i płyta montażowa są przy dostawie połączone przegubem obrotowym. Skierować ogniwo słoneczne [12] w taki sposób, aby było możliwie jak najbardziej wystawione na bezpośrednie promienie słoneczne.

## ● Uruchomienie

### ● Włączanie/wyłączanie czujnika ruchu

- Wcisnąć przełącznik WŁĄCZ/WYŁĄCZ [11], aby włączyć produkt, aktywuje się czujnik ruchu [9].
- Ponownie nacisnąć przycisk WŁĄCZ/WYŁĄCZ [11], aby wyłączyć czujnik ruchu [9].

### ● Ustawianie czasu świecenia

- Obrócić pokrętkę regulacyjną TIME [17] na spodzie czujnika ruchu [9] w kierunku zgodnym z ruchem wskazówek zegara, aby wydłużyć czas świecenia (patrz rys. C). Czas świecenia można ustawić w przedziale od 5 sek. +/-2 sek. do 5 min. +/-1 min.

### ● Ustawianie czułości czujnika

- Obrócić pokrętkę regulacyjną SENS [18] na spodzie czujnika ruchu [9] w kierunku odwrotnym do ruchu wskazówek zegara, aby zwiększyć czułość czujnika (patrz rys. C).  
**Wskazówka:** czujnik ruchu [9] wykrywa promieniowanie cieplne. Przy niskiej temperaturze otoczenia jego czułość na ciepło ciała jest większa niż przy wysokiej temperaturze otoczenia. Należy pamiętać o ewentualnej regulacji czułości czujnika w zależności od pory roku.

## ● Ustawianie światłoczułości

- Obrócić pokrętko regulacyjne LUX [19] na spodzie czujnika ruchu [9] w kierunku odwrotnym do ruchu wskazówek zegara, aby zwiększyć światłoczułość. W położeniu ☾ czujnik ruchu [9] reaguje tylko podczas ciemnej nocy (5 lx). W położeniu ✱ czujnik ruchu [9] reaguje również przy świetle dziennym, jeśli jego natężenie nie przekracza 20 000 lx (patrz rys. C).

## ● Ustawianie czujnika ruchu

- Poluzować śrubę mocującą [7] czujnika ruchu [9].
- Przekręcić pokrętko regulacyjne LUX [19] na pozycję ✱. Skierować czujnik ruchu [9] do środkażądanego obszaru wykrywalności.
- Poruszać się w obszarze wykrywalności, aż sposób reakcji czujnika ruchu [9] będzie zadowalający. W tym celu zmienić położenie pokrętki regulacyjnego SENS [18] lub ukierunkowanie czujnika ruchu [9].
- Ponownie dokręcić śrubę mocującą [7], aby zachować ustawienia.
- Przekręcić pokrętko regulacyjne LUX [19] na wybraną pozycję. Położenie pokrętki ustalić w czasie zapadania mroku, wybierając moment, w którym spot [10] ma zostać włączony. Powoli przekręcić pokrętko regulacyjne LUX [19] w kierunku odwrotnym do ruchu wskazówek zegara, aż zareaguje na ruch w obszarze wykrywania.

## ● Zastosowanie w zimie

Z powodu niewielkiego promieniowania słonecznego w zimie może dojść do ograniczonego naładowania akumulatora i w ten sposób do zmniejszonej wydajności produktu. Dlatego należy sprawdzić, czy ogniwo słoneczne [12] mimo niskiego położenia słońca przez cały dzień pozostaje w niezacienionym miejscu. Ewentualnie usunąć lód lub śnieg.

## ● Czyszczenie i przechowywanie

- Wyłączyć produkt, jeśli produkt nie jest używany i ma być przechowany.
- Należy regularnie sprawdzać czystość czujnika ruchu [9] i ogniwa słonecznego [12]. Aby zapewnić prawidłowe działanie produktu, należy usuwać zabrudzenia.
- Produkt, a w szczególności ogniwo słoneczne [12], zimą należy chronić przez śniegiem i lodem.
- Produkt należy czyścić niestrzępiącą się, lekko wilgotną szmatką i łagodnym środkiem czyszczącym.

## ● Usuwanie usterek

● = Błąd

● = Przyczyna

○ = Rozwiązanie

● = **Produkt nie włącza się.**

● = Przełącznik WŁĄCZ/WYŁĄCZ [11] jest w pozycji OFF.

○ = Naciśnąć przełącznik WŁĄCZ/WYŁĄCZ [11], aby włączyć produkt.

● = Pokrętko regulacyjne LUX [19] jest ustawione za ciemno.

○ = Ustawić pokrętko regulacyjne LUX [19] jaśniej.

● = Czujnik ruchu [9] jest zanieczyszczony lub nieprawidłowo ustawiony.

○ = Oczyszczyć czujnik ruchu [9] lub ustawić go na nowo.

● = Czulość czujnika ruchu [9] jest za niska.

○ = Ustawić czulość czujnika ruchu [9] na nowo (patrz rozdział „Ustawianie czulości czujnika“)

● = Akumulator jest rozładowany.

○ = Naładować akumulator (patrz rozdział „Ładowanie akumulatora“).

### ● = Produkt włącza się także przy świetle dziennym.

● = Pokrętko regulacyjne LUX [19] ustawione jest na zbyt wysoki poziom światła.

○ = Ustawić pokrętko regulacyjne LUX [19] w kierunku ruchu wskazówek zegara na ciemniej.

### ● = Światło migocze.

● = Akumulator jest prawie rozładowany.

○ = Naładować akumulator (patrz rozdział „Ładowanie akumulatora“).

### ● = Akumulator rozładowuje się w krótkim czasie.

● = Połączenie wtykowe między ogniwem słonecznym [12] a spotem [10] rozłączyło się.

○ = Ponownie zamocować połączenie wtykowe przy produkcji.

● = Ogniwu słoneczne [12] jest zabrudzone.

○ = Oczyszczyć ogniwu słoneczne [12].

● = Ogniwu słoneczne [12] jest ustawione w niekorzystnym położeniu.

○ = Ponownie ustawić ogniwu słoneczne [12] (patrz rozdział „Montaż ogniwu słonecznego“).

## ● Utylizacja

Opakowanie wykonane jest z materiałów przyjaznych dla środowiska, które można przekazać do utylizacji w lokalnym punkcie przetwarzania surowców wtórnych.



Przy segregowaniu odpadów prosimy zwrócić uwagę na oznakowanie materiałów opakowaniowych, oznaczone są one skrótami (a) i numerami (b) o następującym znaczeniu: 1-7: Tworzywa sztuczne/20-22: Papier i tektura/80-98: Materiały kompozytowe.



Informacji na temat możliwości utylizacji wyeksploatowanego produktu udziela urząd gminy lub miasta.



Z uwagi na ochronę środowiska nie wyrzucać urządzenia po zakończeniu eksploatacji do odpadów domowych, lecz prawidłowo zutylizować. Informacji o punktach zbiorczych i ich godzinach otwarcia udziela odpowiedni urząd.

Elektroodpady nie mogą być wyrzucane do pojemników do selektywnej zbiórki odpadów komunalnych. Można je oddać w specjalnie wyznaczonych miejscach np. Punkt Selektywnej Zbiórki Odpadów Komunalnych lub/bądź w punktach handlowych oferujących w sprzedaży sprzęt elektroniczny.

Należy postępować zgodnie z obowiązującymi w Polsce przepisami dotyczącymi selektywnej zbiórki urządzeń elektrycznych i elektronicznych. Zużyty sprzęt może mieć szkodliwy wpływ na środowisko i zdrowie ludzi z uwagi na potencjalną zawartość niebezpiecznych substancji, mieszanin oraz części składowych. Gospodarstwo domowe spełnia ważną rolę w przyczynianiu się do ponownego użycia i odzysku surowców wtórnych, w tym recyklingu zużytego sprzętu. Na tym etapie kształtuje się postawy, które wpływają na zachowanie wspólnego dobra jakim jest czyste środowisko naturalne.



Produkt, w tym akcesoria i materiały opakowaniowe, nadają się do recyklingu i podlegają rozszerzonej odpowiedzialności producenta. Wyrzucić je osobno, zgodnie z ilustracją przedstawiającą informacje o sortowaniu, aby zapewnić lepszą utylizację odpadów. Logo Triman jest ważne tylko dla Francji.

Uszkodzone lub zużyte baterie/akumulatory muszą być poddane recyklingowi. Oddać baterie/akumulatory i/lub produkt w dostępnych punktach zbiórki.



### **Niewłaściwa utylizacja baterii/akumulatorów stwarza zagrożenie dla środowiska naturalnego!**

Baterii/akumulatorów nie należy wyrzucać razem z odpadami domowymi. Mogą one

zawierać szkodliwe metale ciężkie i należy je traktować jak odpady specjalne. Symbole chemiczne metali ciężkich są następujące: Cd = kadm, Hg = rtęć, Pb = ołów. Dlatego też zużyte baterie/akumulatory należy przekazywać do komunalnych punktów gromadzenia odpadów niebezpiecznych.

## ● **Gwarancja**

Produkt został wyprodukowany zgodnie z surowymi wytycznymi dotyczącymi jakości i dokładnie przetestowane przed dostawą. W przypadku wad materiałowych lub produkcyjnych przysługują Państwu prawa ustawowe wobec sprzedawcy produktu. Państwa prawa ustawowe nie są w żaden sposób ograniczone przez naszą gwarancję przedstawioną poniżej.

Gwarancja na ten produkt wynosi 3 lata od daty zakupu. Okres gwarancji rozpoczyna się od daty zakupu. Proszę przechowywać oryginalny rachunek w bezpiecznym miejscu, ponieważ waż ten dokument jest wymagany jako dowód zakupu.

Wszelkie uszkodzenia lub wady obecne już w momencie zakupu należy zgłosić niezwłocznie po rozpakowaniu produktu.

Jeżeli w ciągu 3 lat od daty zakupu produkt wykáže wady materiałowe lub produkcyjne, to – według naszego uznania – bezpłatnie go naprawimy lub wymienimy. Okres gwarancji nie ulega przedłużeniu o przyznane roszczenie gwarancyjne. Dotyczy to również wymienionych i naprawionych części.

Niniejsza gwarancja traci ważność, jeśli produkt został uszkodzony, był niewłaściwie użytkowany lub konserwowany.

Gwarancja obejmuje wady materiałowe i produkcyjne. Niniejsza gwarancja nie obejmuje części produktu, które podlegają normalnemu zużyciu i dlatego są uważane za części zużywalne (np. baterie, węże, wkłady atramentowe), ani nie obejmują uszkodzeń części delikatnych, np. przełączników lub części wykonanych ze szkła.

Zgodnie z Kodeksem Cywilnym art. 581 §1 wraz z wymianą urządzenia lub ważnej części czas gwarancji rozpoczyna się na nowo.

W przypadku tego produktu czas gwarancji obowiązuje również dla akumulatora.

## ● Sposób postępowania w przypadku naprawy gwarancyjnej

Aby zapewnić szybkie rozpatrzenie Państwa wniosku, prosimy stosować się do następujących wskazówek:

Przed skontaktowaniem się z działem serwisowym należy przygotować paragon i numer artykułu (IAN 525712\_2507) jako dowód zakupu. Numery artykułów można znaleźć na tabliczce znamionowej, na grawerunku, na stronie tytułowej jego instrukcji (na dole po lewej stronie) lub jako naklejkę na stronie odwrotnej lub spodniej. W razie wystąpienia błędów w działaniu lub innych wad, należy skontaktować się najpierw z wymienionym poniżej działem serwisowym telefonicznie lub pocztą elektroniczną.

Produkt uznany za uszkodzony można następnie z dołączeniem dowodu zakupu (paragonu) i podaniem, na czym polega wada i kiedy wystąpiła, przesłać bezpłatnie na podany Państwu adres serwisu.

## ● Serwis

### PL Serwis Polska







Tel.: 223974996

E-Mail: [owim@lidl.pl](mailto:owim@lidl.pl)

# CE IP44

<b>Legenda použitých piktogramů</b> .....	Strana 60
<b>Úvod</b> .....	Strana 60
Použití ke stanovenému účelu.....	Strana 60
Popis dílů .....	Strana 60
Obsah dodávky .....	Strana 61
Technické údaje .....	Strana 61
<b>Bezpečnostní pokyny</b> .....	Strana 61
Bezpečnostní pokyny pro baterie a akumulátory .....	Strana 62
<b>Funkce</b> .....	Strana 63
<b>Nabíjení akumulátoru</b> .....	Strana 63
<b>Montáž</b> .....	Strana 63
Montáž bodového světla .....	Strana 63
Montáž solárního článku.....	Strana 64
<b>Uvedení do provozu</b> .....	Strana 64
Zapnutí / vypnutí pohybového senzoru .....	Strana 64
Nastavení doby svícení .....	Strana 65
Nastavení citlivosti pohybového senzoru .....	Strana 65
Nastavení světelné citlivosti.....	Strana 65
Nasměrování pohybového senzoru .....	Strana 65
<b>Použití v zimním období</b> .....	Strana 65
<b>Čištění a skladování</b> .....	Strana 65
<b>Odstranění poruch</b> .....	Strana 66
<b>Zlikvidování</b> .....	Strana 66
<b>Záruka</b> .....	Strana 67
Postup v případě uplatňování záruky .....	Strana 67
Servis.....	Strana 68

## Legenda použitých piktogramů

	Před použitím si přečíst pokyny		Stejnoseměrný proud/ stejnoseměrné napětí
	Ochranná třída III		Solární článek potřebuje co nejvíce přímého slunečního záření. <b>Světlová strana:</b> Optimální je nasměrování na jih. Volte spíše nastavení s mírnou odchylkou na západ než s mírnou odchylkou na východ.
	Výrobek se automaticky zapíná při nízkém jasu světla a při normálním jasu světla okolního prostředí se opět vypne. Zajistěte, aby nebyl solární článek rušený jiným světlem, např. osvětle- ním na dvoře nebo pouličním osvět- lením, v opačném případě se při soumraku světlo nerozsvítí.		<b>Vodorovné nastavení:</b> Horizontální orientace solárního čláčku závisí na stupni zeměpisné šířky místa montáže. Ve střední Evropě platí za ideální úhel 30° - 40°.
	Značka CE vyjadřuje soulad s příslušnými směrnicemi EU, které se vztahují na tento výrobek.		Bezpečnostní upozornění Instrukce

## Solární LED reflektor s pohybovým senzorem

### ● Úvod

Blahopřejeme Vám ke koupi nového výrobku. Rozhodli jste se pro kvalitní produkt. Návod k obsluze je součástí tohoto výrobku. Obsahuje důležité pokyny pro bezpečnost, použití a likvidaci. Před použitím výrobku se seznámte se všemi pokyny k obsluze a bezpečnostními pokyny. Používejte výrobek jen popsáním způsobem a na uvedených místech. Při předání výrobku třetí osobě předejte i všechny podklady.

### ● Použití ke stanovenému účelu

Výrobek je určen k použití ve vnější oblasti. Výrobek je určen k privátnímu použití, není určen pro živnostenské podnikání nebo jiné oblasti použití.

### ● Popis dílů

- 1 Hmoždinka (montážní materiál pro bodové světlo, Ø 6 mm)
- 2 Šroub (montážní materiál pro bodové světlo, Ø 4 x 34 mm)
- 3 Montážní držák
- 4 Zajišťovací šroub
- 5 Pérová podložka
- 6 Podložka
- 7 Šroub na připevnění

- 8 Zdířka solárního proudu
- 9 Pohybový senzor
- 10 Bodové světlo
- 11 Vypínač ZAP/VYP
- 12 Solární článek
- 13 Šroub (montážní materiál pro solární článek, Ø 4 x 34 mm)
- 14 Solární kabelová zástrčka
- 15 Hmoždinka (montážní materiál pro solární článek, Ø 6 mm)
- 16 Kompas
- 17 Otočný regulátor TIME
- 18 Otočný regulátor SENS
- 19 Otočný regulátor LUX

## ● Obsah dodávky

Bezprostředně po vybalení zkontrolujte úplnost dodávky a bezvadný stav výrobku.

- 1 bodové svítidlo
- 1 solární článek
- 2 šrouby (montážní materiál pro bodové světlo, Ø 4 x 34 mm)
- 4 šrouby (montážní materiál pro solární článek, Ø 4 x 34 mm)
- 2 hmoždinky (montážní materiál pro bodové světlo, Ø 6 mm)
- 4 hmoždinky (montážní materiál pro solární článek, Ø 6 mm)
- 1 návod k obsluze

## ● Technické údaje

Provozní napětí: 7,4V=  
 Lithium iontový akumulátor: 7,4V=  
 1800 mAh (2ICR19/66) - model:

18650/1800 mAh/  
 7,4 V (uživatel nemůže vyměnit; výměnu smí provést jen kvalifikovaná osoba.)

Příkon: 9 W  
 Ochranná třída: III/◀  
 Soumrakový spínač: nastavitelný od 5 lx–20.000 lx  
 Doba svícení: nastavitelná od 5s +/-2s na 5 min +/-1 min

### Bodové světlo:

Pohybový senzor: dosah: max. 12 m, úhel dosahu: 180°  
 Stupeň ochrany: IP44 (ochrana před stříkající vodou)  
 Váha: 350 g  
 Rozměry: 15 x 14 x 9,7 cm  
 Projekční plocha: maximálně 1 67,7 cm²  
 Montážní výška: maximálně 1,8–2,5 m



## Bezpečnostní pokyny

-  **VÝSTRAHA! NEBEZPEČÍ OHROŽENÍ ŽIVOTA A ZRA-  
NĚNÍ MALÝCH A VĚTŠÍCH**  
**DĚTÍ!** Nenechávejte děti nikdy samotné s obalovým materiálem. Hrozí nebezpečí udušení obalovým materiálem. Děti nebezpečí často podceňují. Výrobek chraňte před dětmi.
- **NEBEZPEČÍ OHROŽENÍ ŽIVOTA!**  
 Během montáže držte děti mimo pracoviště. K obsahu dodávky patří velký počet šroubů a jiných drobných dílů. Tyto předměty mohou být v případě spolknutí nebo vdechnutí životu nebezpečné.
- Tento výrobek mohou používat děti od 8 let, osoby se sníženými fyzickými, smyslovými nebo duševními schopnostmi nebo s

nedostatečnými zkušenostmi a znalostmi, jestliže budou pod dohledem nebo byly poučeny o bezpečném používání výrobku a chápou nebezpečí, která z jeho používání vyplývají. S výrobkem si děti nesmí hrát. Děti nesmí bez dohledu provádět čištění ani uživatelskou údržbu.

- Výrobek nepoužívejte, jestliže jste zjistili nějaká poškození.
- Osvětlovací prostředky nelze vyměnit.
- Po výpadku nebo poškození osvětlovacích prostředků se musí celý výrobek vyměnit.
-  **NEBEZPEČÍ POŽÁRU!** Montujte výrobek nejméně 0,5 m od nasvícených materiálů. Nadměrný vývin tepla může vést ke vzniku požáru.
- LED solární reflektor (HG11444A/HG11444B) můžete připojit pouze k solárnímu článku (HG11444S). Nepřipojujte LED solární reflektor (HG11444A/HG11444B) k jinému zdroji elektrického proudu nebo solárnímu článku.
- Solární článek (HG11444S) je vhodný pouze pro LED solární článek (HG11444A/HG11444B). Nepřipojujte solární článek (HG11444S) k jiným výrobkům.
- Z důvodu snížení rizika úškrtení musíte účinně upevnit ke stěně ty kabely flexibilně připojené k výrobku, které jsou na dosah paže.



## Bezpečnostní pokyny pro baterie a akumulátory

- **NEBEZPEČÍ OHROŽENÍ ŽIVOTA!** Uchovávejte baterie a akumulátory mimo dosah dětí. V případě spolknutí okamžitě vyhledejte lékařskou pomoc!

- Při požití může dojít k popáleninám, perforaci měkkých tkání a úmrtí. K závažným popáleninám může dojít do 2 hodin po požití.



### NEBEZPEČÍ VÝBUCHU!

- Nenabíjecí baterie nikdy znovu nenabíjejte. Baterie nebo akumulátory nezkratujte ani je neotevírejte. Hrozí přehřátí, nebezpečí požáru nebo jejich prasknutí.
- Nikdy neházejte baterie nebo akumulátory do ohně ani do vody.
- Nevystavujte baterie nebo akumulátory mechanickému zatížení.

### Nebezpečí vytečení baterii/akumulátorů

- Zabraňte extrémním podmínkám a teplotám, např. na topení nebo na slunci, které mohou negativně ovlivnit funkci baterií nebo akumulátorů.
- V případě vytečení baterií/akumulátorů zabraňte kontaktu chemikálií s pokožkou, očima a sliznicemi! Omyjte ihned postižená místa dostatečným množstvím čisté vody a vyhledejte lékařskou pomoc!
-  **NOSTE OCHRANNÉ RUKAVICE!** Vyteklé i poškozené baterie nebo akumulátory mohou při kontaktu s pokožkou způsobit její poleptání. Noste proto vhodné rukavice.
- Tento výrobek má vestavěný akumulátor, který nemůže uživatel vyměnit. Demontáž nebo výměnu akumulátorů smí provádět jen výrobce, servis nebo podobně kvalifikovaná osoba, aby se předešlo možným ohrožením. Při likvidaci je třeba poukázat na to, že výrobek obsahuje akumulátory.

## ● Funkce

Solární článek [12] přeměňuje sluneční záření v elektrickou energii a přes připojenou zdířku solárního proudu [8] jí ukládá v zabudovaném akumulátoru. Po úplném nabití akumulátoru činí doba svícení 100 minut. Před prvním uvedením do provozu musí být akumulátor zcela nabitý (viz kapitola „Nabíjení akumulátoru“).

## ● Nabíjení akumulátoru

- Před nabíjením zapněte výrobek, aby nebyl proces nabíjení ovlivněn rozsvíceným světlem.
- Zapojte zástrčku solárního kabelu [14] solárního článku do zdířky solárního proudu [8] bodového světla [10]. Umístěte solární článek [12] podle popisu v kapitole „Montáž solárního článku“.

**Upozornění:** Po 4 až 6 dnech dobrého slunečního světla je akumulátor zase nabitý. Doba nabíjení je závislá na stavu akumulátoru a kvalitě slunečního záření.

**Upozornění:** K ochraně akumulátoru nenabíjejte výrobek za teplot nižších než 0 °C a vyšších než 45 °C.

**Upozornění:** Před uskladněním akumulátor úplně nabijte. Pokud chcete výrobek skladovat déle než 3 měsíce, musíte ho každé 3 měsíce úplně nabít.

**Upozornění:** Výrobek doporučujeme použít do 3 měsíců od zakoupení.

## ● Montáž

**Upozornění:** Prosíme, odstraňte úplně obalový materiál.

**Upozornění:** Před použitím odstraňte nálepku ze solárního článku [12].

Před montáží rozhodněte, kam namontujete solární článek [12] a bodové světlo [10]. Solární článek [12] a bodové světlo [10] se mohou montovat nezávisle, ale po montáži se musí spojit přívodním vedením o délce 5 m solárního článku [12]. Po montáži umístěte síťový kabel tak, aby nebyl vystaven mechanickému zatížení. Abyste zabránili poškození síťového kabelu, použijte pro jeho připevnění běžné instalační materiály, jako jsou např. objímky nebo kabelové kanály.

**Upozornění:** Přiložený montážní materiál je vhodný jen pro běžné, pevné zdivo. Pro jiné podklady budou možná zapotřebí jiné upevňovací materiály. Případně přivolejte odborníka, aby Vám poradil.

## ● Montáž bodového světla

Ujistěte se, že nenarazíte na vodiče proudu, plynové či vodovodní potrubí, vrtáte-li do stěny. Na vrtání otvorů do zdiva použijte vrtačku. Řiďte se pokyny z návodu k obsluze a příslušnými bezpečnostními pokyny pro vrtačku. Jinak hrozí usmrčení nebo nebezpečí zranění zásahem elektrického proudu.

Při výběru místa k montáži bodového světla [10] dbejte na následující:

- Ujistěte se, že není spot [10] vystaven přímému slunečnímu záření, jinak dojde k narušení procesu nabíjení.
- Zajistěte, aby reflektor [10] osvětloval požadovaný prostor. Abyste mohli bodovým světlem [10] pohybovat.
- Zajistěte, aby pohybový detektor [9] detekoval požadovanou oblast. Pohybový senzor [9] má dosah maximálně 12 m, v úhlu 180° [viz

obr. E, F) (v závislosti od výšky montáže - ideální je výška od 1,8 do 2,5 m) (viz obr. D).

- Dbejte na to, aby pohybový senzor [9] v noci neosvětlovalo pouliční osvětlení. Může to rušit jeho funkci.
- Povolte upevňovací šrouby [4] tak, abyste odstranili montážní držák [3] z bodového světla [10].
- Použijte montážní držák [3] k označení polohy dvou vnějších otvorů.
- Vyvrtejte otvory a přišroubujte montážní držák [3] pomocí dodaných hmoždinek [1] a šroubů [2].
- Upevněte nyní bodové světlo [10] k montážnímu držáku [3] pomocí dřive uvolněného upínacího šroubu [4] s pružnou podložkou [5] a podložkou [6]. Zkontrolujte, zda je pružná podložka [5] a podložka [6] umístěna tak, jak je znázorněno na obrázku A.

## ● Montáž solárního článku

Ujistěte se, že nenarazíte na vodiče proudu, plynové či vodovodní potrubí, vrtáte-li do stěny. Na vrtání otvorů do zdiva použijte vrtačku. Řiďte se pokyny z návodu k obsluze a příslušnými bezpečnostními pokyny pro vrtačku. Jinak hrozí usmrcení nebo nebezpečí zranění zásahem elektrického proudu.

Při výběru místa pro montáž solárního článku [12] dbejte na následující:

- Solární článek [12] potřebuje, pokud možno, přímé slunce. I částečné zastínění solárního článku [12] během dne může nabíjení značně ovlivnit.

## Světová strana:

Optimální je orientace na jih. Zvolte spíše orientaci s lehkým odklonem na západ než s lehkým odklonem na východ.

## Horizontální orientace:

Horizontální orientace solárního článku [12] závisí na stupni zeměpisné šířky místa montáže. Za ideální se ve střední Evropě považuje úhel 30° - 40°.

Montážní deska se 6 otvory se nachází na zadní straně solárního článku [12].

- Namontujte solární článek [12] na vybrané místo. Použijte k tomu 4 šrouby [13] a hmoždinky [15]. Podle místa montáže můžete použít nejhodnější otvory v montážní desce; v ideálním případě použijte oba otvory úplně vlevo a úplně vpravo (viz obr. B).
- Potom zaveďte zástrčku solárního kabelu [14] a zastrčte jí do zdířky solárního proudu [8] bodového světla [10].
- Solární článek [12] a montážní deska jsou při dodání spojeny otočným kloubem. Nasměrujte solární článek [12] tak, aby byl vystaven, pokud možno, přímému slunečnímu světlu.

## ● Uvedení do provozu

### ● Zapnutí/vypnutí pohybového senzoru

- Pro zapnutí výrobku stiskněte vypínač [11], tím se aktivuje pohybový senzor [9].
- Dalším stisknutím vypínače [11] vypnete výrobek a pohybový senzor [9].

## ● Nastavení doby svícení

- Pro prodloužení doby svícení otáčejte regulátorem TIME [17] na spodní straně pohybového senzoru [9] proti směru hodinových ručiček (viz obr. C). Doby svícení můžete nastavovat v časovém okně 5 s +/- 2 s až 5 minut +/- 1 minuta.

## ● Nastavení citlivosti pohybového senzoru

- Pro zvýšení citlivosti senzoru otáčejte regulátor SENS [18] na spodní straně pohybového senzoru [9] proti směru hodinových ručiček (viz obr. C).

**Upozornění:** Pohybový senzor [9] zachycuje tepelné záření. Při nízkých venkovních teplotách reaguje citlivěji na tělesné teplo než při vyšších venkovních teplotách. Dbejte na to, abyste citlivost senzoru případně v průběhu roku regulovali.

## ● Nastavení světelné citlivosti

- Pro zvýšení citlivosti na světlo otáčejte otočný regulátor LUX [19] na spodní straně pohybového senzoru [9] proti směru hodinových ručiček. V poloze ☺ reaguje pohybový senzor [9] pouze v tmavé noci (5 lx). V poloze ☼ reaguje pohybový senzor [9] také za denního světla, dokud nedojde k překročení hodnoty 20 000 lx (viz obr. C).

## ● Nasměrování pohybového senzoru

- Povolte šroub [7] pohybového senzoru [9].
- Otočte regulátor LUX [19] do polohy ☼.
- Namiřte pohybový senzor [9] do středového směru požadované oblasti dosahu.
- Pohybuje se v prostoru dosahu, až jste spokojeni s reakcí pohybového senzoru [9]. Změňte za tímto účelem polohu otočného regulátoru SENS [18] nebo orientaci pohybového čidla [9].
- Pro zafixování nastavení utáhněte zase šroub [7].
- Otočte regulátor LUX [19] do požadované polohy. Polohu, při které má reflektor [10] reagovat, testujte během stmívání. Otáčejte otočným regulátorem LUX [19] pomalu proti směru hodinových ručiček, dokud nezareaguje na pohyb ve snímaném prostoru.

## ● Použití v zimním období

Z důvodu nižší intenzity slunečního záření v zimě může dojít ke sníženému nabití akumulátoru a tím i ke snížení výkonu výrobku. Proto zkontrolujte, jestli zůstává solární článek [12] po celý den i přes nízkou polohu slunce nezastíněný. Případně odstraňte z výrobku sníh a led.

## ● Čištění a skladování

- Nepoužívaný nebo skladovaný výrobek vypněte.
- Pravidelně kontrolujte pohybový senzor [9] a solární článek [12] z hlediska znečištění. Případně nečistoty odstraňte, aby byla zaručena bezvadná funkce výrobku.

- V zimě výrobek, zejména pak solární článek [12], udržujte tak, aby na nich nebyl sníh a led.
- Čistěte výrobek mírně navlhčenou tkaninou bez nitek a jemným čisticím prostředkem.

## ● **Odstranění poruch**

### ● = **Chyba**

- = Příčina
- = Řešení

### ● = **Výrobek se nezapíná.**

- = Vypínač [11] je v poloze OFF.
  - = Výrobek můžete zapnout stisknutím vypínače [11].
  - = Otočný regulátor LUX [19] je příliš tmavě nastaven.
  - = Nastavte otočný regulátor LUX [19] na světlejší prostředí.
  - = Pohybový senzor [9] je znečištěný nebo chybně nasměrovaný.
  - = Vyčistěte pohybový senzor [9] nebo ho nově nastavte.
  - = Citlivost pohybového senzoru [9] je příliš nízká.
  - = Nastavte znovu citlivost pohybového senzoru [9] (viz kapitola „Nastavení citlivosti senzoru“)
  - = Akumulátor je vybitý.
  - = Nabijte akumulátor (viz kapitola „Nabíjení akumulátoru“).
- = **Výrobek se zapíná i za světla.**
- = Otočný regulátor LUX [19] je nastavený příliš jasně.
  - = Nastavte otočný regulátor LUX [19] tmavěji otočením ve směru chodu hodinových ručiček.

### ● = **Světlo mihotá.**

- = Akumulátor je téměř vybitý.
- = Nabijte akumulátor (viz kapitola „Nabíjení akumulátoru“).

### ● = **Akumulátor se vybije za krátký čas.**

- = Zástrčkové spojení mezi solárním článkem [12] a bodovým světlem [10] se uvolnilo.
- = Připevněte zástrčkové spojení nově na výrobek.
- = Solární článek [12] je znečištěný.
- = Vyčistěte solární článek [12].
- = Solární článek [12] je nevhodně nasměrovaný.
- = Znovu nasměrujte solární článek [12] (viz kapitola „Montáž solárního článku“).

## ● **Zlikvidování**

Obal se skládá z ekologických materiálů, které můžete zlikvidovat prostřednictvím místních sběren recyklovatelných materiálů.



Při třídění odpadu se řiďte podle označení obalových materiálů zkratkami (a) a číslý (b), s následujícím významem: 1–7: umělé hmoty/20–22: papír a lepenka/80–98: složené látky.



○ možnostech likvidace vysloužilých zařízení se informujte u správy vaší obce nebo města.



V zájmu ochrany životního prostředí vysloužilý výrobek nevyhazujte do domovního odpadu, ale předejte k odborné likvidaci. O sběrnách a jejich otevíracích hodinách se můžete informovat u příslušné správy města nebo obce.



Výrobek vč. příslušenství a obalové materiály jsou recyklovatelné a podléhají rozšířené odpovědnosti výrobce. Likvidujte je odděleně podle ilustrovaných Info-tri (informace o třídění), abyste mohli lépe nakládat s odpady. Logo Triman platí jen pro Francii.

Vadné nebo vybité baterie resp. akumulátory se musí recyklovat. Baterie, akumulátory i výrobek odevzdejte zpět do nabízených sběrů.



### **Ekologické škody v důsledku chybné likvidace baterií/akumulátorů!**

Baterie/akumulátory se nesmí zlikvidovat v domácím odpadu. Mohou obsahovat jedovaté těžké kovy a musí se zpracovávat jako zvláštní odpad. Chemické symboly těžkých kovů: Cd = kadmium, Hg = rtuť, Pb = olovo. Proto odevzdejte opotřebované baterie/akumulátory u komunální sběrně.

## **Záruka**

Výrobek byl vyroben podle přísných směrnic kvality a před dodáním pečlivě otestován. V případě materiálních nebo výrobních vad máte zákonná práva vůči prodejci výrobku. Vaše zákonná práva nejsou níže uvedenou zárukou nijak omezená.

Záruka na tento výrobek je 3 roky od data zakoupení. Záruční doba začíná dnem zakoupení. Originál dokladu o zakoupení si uschovejte na

bezpečném místě, protože tento doklad je vyžadován jako doklad o koupi.

Jakékoli poškození nebo závady, které se vyskytly již v okamžiku nákupu, musí být nahlášeny ihned po vybalení výrobku.

Pokud se u výrobku během 3 let od data zakoupení projeví vada materiálu nebo výrobní vada, pak vám ho podle naší volby bezplatně opravíme nebo vyměníme. Záruční doba se po uznané reklamaci neprodlužuje. To platí také pro vyměněné a opravené díly.

Tato záruka je neplatná, pokud byl výrobek poškozený nebo nesprávně používán anebo udržovaný.

Záruka se kryje na materiálové a výrobní vady. Tato záruka se nevztahuje na díly výrobku, které jsou vystaveny běžnému opotřebením, a proto je lze považovat za spotřební díly (např. baterie, hadice, inkoustové patrony) nebo na poškození křehkých součástí, jako jsou např. spínače nebo díly, které jsou vyrobeny ze skla.

U tohoto výrobku se záruční doba vztahuje také na akumulátor.

## **● Postup v případě uplatňování záruky**

Pro zajištění rychlého zpracování Vašeho případu se řiďte následujícími pokyny:

Pro všechny požadavky si připravte pokladní stvrzenku a číslo artiklu (IAN 525712\_2507) jako doklad o zakoupení.

Číslo artiklu najdete na typovém štítku, gravuře, titulní stránce návodu (vlevo dole) nebo na nálepce na zadní nebo spodní straně.

V případě poruch funkce nebo jiných závad nejdříve kontaktujte, telefonicky nebo e-mailem, v následujícím textu uvedené servisní oddělení.

Výrobek registrovaný jako vadný potom můžete s příloženým dokladem o zakoupení (pokladní stvrzenkou) a údaji k závadě a kdy k ní došlo, bezplatně zaslat na adresu servisu, která Vám byla sdělena.

## ● Servis

### **Servis Česká republika**







Tel.: 800 143 873

E-Mail: [owim@lidl.cz](mailto:owim@lidl.cz)

# CE IP44

<b>Legenda použitých piktogramov</b> .....	Strana 70
<b>Úvod</b> .....	Strana 70
Používanie v súlade s určeným účelom .....	Strana 70
Popis častí .....	Strana 70
Obsah dodávky .....	Strana 71
Technické údaje .....	Strana 71
<b>Bezpečnostné upozornenia</b> .....	Strana 71
Bezpečnostné upozornenia týkajúce sa batérií / akumulátorových batérií .....	Strana 72
<b>Spôsob činnosti</b> .....	Strana 73
<b>Nabíjanie akumulátorovej batérie</b> .....	Strana 73
<b>Montáž</b> .....	Strana 73
Montáž bodového svetla .....	Strana 74
Montáž solárneho článku .....	Strana 74
<b>Uvedenie do prevádzky</b> .....	Strana 75
Zapnutie / vypnutie senzora pohybu .....	Strana 75
Nastavenie doby svietenia .....	Strana 75
Nastavenie citlivosti senzora .....	Strana 75
Nastavenie citlivosti na svetlo .....	Strana 75
Nasmerovanie senzora pohybu .....	Strana 75
<b>Použitie v zime</b> .....	Strana 76
<b>Čistenie a skladovanie</b> .....	Strana 76
<b>Odstraňovanie porúch</b> .....	Strana 76
<b>Likvidácia</b> .....	Strana 76
<b>Záruka</b> .....	Strana 77
Postup v prípade poškodenia v záruke .....	Strana 78
Servis .....	Strana 78

## Legenda použitých piktogramov

	Pred použitím si prečítajte pokyny		Jednosmerný prúd/napätie
	Trieda ochrany III		Solárny článok potrebuje pokiaľ možno priame slnečné žiarenie. <b>Svetová strana:</b> Optimálna je orientácia na juh. Zvoľte si skôr orientáciu s miernym vychýlením na západ než s miernym vychýlením na východ. <b>Horizontálna orientácia:</b> Horizontálne nasmerovanie solárneho článku je závislé od geografického stupňa zemepisnej šírky miesta montáže. Za ideálny sa v strednej Európe považuje uhol 30° - 40°.
	Výrobok sa automaticky zapne pri nízkom jase a opäť sa vypne pri normálnom jase okolia. Zabezpečte, aby solárny článok nebol ovplyvňovaný iným zdrojom svetla, napr. osvetlením dvora alebo pouličným osvetlením, pretože inak sa výrobok pri súmraku nezapne.		
	Značka CE uvádza zhodu s príslušnými smernicami EÚ platnými pre tento výrobok.		Bezpečnostné upozornenia Manipulačné pokyny

## Solárny LED reflektor s pohybovým senzorm

### ● Úvod

Blahoželáme Vám ku kúpe Vášho nového výrobku. Rozhodli ste sa pre veľmi kvalitný výrobok. Návod na obsluhu je súčasťou tohto výrobku. Obsahuje dôležité upozornenia týkajúce sa bezpečnosti, používania a likvidácie. Skôr ako začnete výrobok používať, oboznámte sa so všetkými pokynmi k obsluhu a bezpečnosti. Výrobok používajte iba v súlade s popisom a v uvedených oblastiach používania. V prípade postúpenia výrobku ďalším osobám odovzdajte aj všetky dokumenty patriace k výrobku.

### ● Používanie v súlade s určeným účelom

Výrobok je určený na používanie vo vonkajších priestoroch. Produkt je určený iba na súkromné používanie a nie na komerčné účely alebo pre iné oblasti nasadenia.

### ● Popis častí

- 1 Hmoždinka (montážny materiál pre bodové svetlo, Ø 6 mm)
- 2 Skrutka (montážny materiál pre bodové svetlo, Ø 4 x 34 mm)
- 3 Montážny držiak
- 4 Fixačná skrutka
- 5 Pružná podložka

- 6 Podložné koliesko
- 7 Upevňovacie koliesko
- 8 Zásuvka pre solárny prúd
- 9 Senzor pohybu
- 10 Bodové svetlo
- 11 ZA-/VYPÍNAČ
- 12 Solárny článok
- 13 Skrutka (montážny materiál pre solárny článok, Ø 4 x 34 mm)
- 14 Zástrčka solárneho kábla
- 15 Hmoždinka (montážny materiál pre solárny článok, Ø 6 mm)
- 16 Kompas
- 17 Otočný regulátor TIME
- 18 Otočný regulátor SENS
- 19 Otočný regulátor LUX

## ● Obsah dodávky

Bezprostredne po vybalení vždy skontrolujte úplnosť dodávky ako aj bezchybný stav výrobku.

- 1 bodové svetlo
- 1 solárny článok
- 2 skrutky (montážny materiál pre bodové svetlo, Ø 4 x 34 mm)
- 4 skrutky (montážny materiál pre solárny článok, Ø 4 x 34 mm)
- 2 hmoždinky (montážny materiál pre bodové svetlo, Ø 6 mm)
- 4 hmoždinky (montážny materiál pre solárny článok, Ø 6 mm)
- 1 návod na používanie

## ● Technické údaje

Prevádzkové napätie:	7,4V===
Lítiovo-iónová akumulátorová batéria:	7,4V===, 1800mAh (2ICR19/66) - model: 18650/1800mAh/7,4V (nemôže ju vymeniť používateľ; výmenu môže vykonať len kvalifikovaná osoba)
Výkon:	9W
Trieda ochrany:	III/⚡
Súmrakový spínač:	nastaviteľný od 5lx-20.000lx
Doba svietenia:	nastaviteľná od 5s +/-2s až 5 min +/-1 min

### Bodové svetlo:

Senzor pohybu:	dosah: max. 12 m, uhol snímania: 180°
Stupeň ochrany:	IP44 (s ochranou proti striekajúcej vode)
Hmotnosť:	350g
Rozmery:	15 x 14 x 9,7 cm
Projekčná plocha:	max. 167,7cm <sup>2</sup>
Montážna výška:	max. 1,8-2,5 m



## Bezpečnostné upozornenia

-  **VAROVANIE! NEBEZPEČENSTVO OHROZENIA ŽIVOTA A NEBEZPEČENSTVO ÚRAZU PRE MALÉ I STARŠIE DETI!**

Nikdy nenechávajte deti bez dozoru s obalovým materiálom. Hrozí nebezpečenstvo udusenía obalovým materiálom. Deti často

podceňujú nebezpečenstvá. Držte deti vždy v bezpečnej vzdialenosti od výrobku.

### ■ **NEBEZPEČENSTVO OHROZENIA**

**ŽIVOTA!** Počas montáže zabránite prístupu detí do pracovnej oblasti. K obsahu dodávky patrí i množstvo skrutiek a iných drobných dielov. Tieto môžu byť v prípade prehltnutia alebo vdýchnutia životunebezpečné.

- Tento výrobok môžu používať deti od 8 rokov, ako aj osoby so zníženými psychickými, senzorickými alebo duševnými schopnosťami alebo s nedostatkom skúseností a vedomostí, ak sú pod dozorom, alebo ak boli poučené ohľadom bezpečného používania výrobku, a ak porozumeli nebezpečenstvám spojeným s jeho používaním. Deti sa s výrobkom nesmú hrať. Čistenie a údržbu nesmú vykonávať deti bez dozoru.

- Výrobok nepoužívajte, ak zistíte akékoľvek poškodenia.
- Osvetľovacie prostriedky nie je možné vymeniť.
- Ak osvetľovacie prostriedky na konci svojej životnosti vypadnú, je potrebné vymeniť celý výrobok.



### ■ **NEBEZPEČENSTVO PO-**

**ŽIARU!** Produkt namontujte vo vzdialenosti najmenej 0,5 m od

ožarovaných materiálov. Nadmerná tvorba tepla môže viesť k vzniku požiaru.

- LED solárny žiarič (HG11444A/HG11444B) možno pripojiť len k solárnemu článku (HG11444S). LED solárny žiarič (HG11444A/HG11444B) nepripájajte k žiadnemu inému zdroju energie alebo solárnemu článku.
- Solárny článok (HG11444S) je vhodný len pre LED solárny žiarič (HG11444A/HG11444B). Solárny článok (HG11444S) nepripájajte k iným výrobkom.

- Na zníženie rizika úškrtienia sa musí flexibilné vedenie pripojené k výrobku účinne pripevniť k stene, keď je v dosahu rúk.



## Bezpečnostné upozornenia týkajúce sa batérií/akumulátorových batérií

### ■ **NEBEZPEČENSTVO OHROZENIA**

**ŽIVOTA!** Batérie/akumulátorové batérie držte mimo dosahu detí. V prípade prehltnutia okamžite vyhľadajte lekára!

- Prehltnutie môže mať za následok popáleniny, perforáciu mäkkých tkanív a smrť. Ťažké popáleniny môžu nastať do 2 hodín po prehltnutí.



### ■ **NEBEZPEČENSTVO EXPLÓ- ZIE!**

Nenabíjateľné batérie nikdy znova nenabíjajte. Batérie/akumulátorové batérie neskratujte a/alebo neotvárajte. Následkom môže byť prehriatie, požiar alebo explózia.

- Batérie/akumulátorové batérie nikdy nehádzte do ohňa alebo vody.
- Nevystavujte batérie/akumulátorové batérie mechanickej záťaži.

## Riziko vytečenia batérií/akumulátorových batérií

- Batérie/akumulátorové batérie nikdy nevystavujte extrémnym podmienkam a teplotám, ktoré by na ne mohli pôsobiť, napr. na vykurovacích telesách/priamom slnečnom žiarení.
- Ak batérie/akumulátorové batérie vytekli, zabránite kontaktu pokožky, očí a sliznic s chemikáliami! Ihneď vypláchnite postihnuté miesta väčším množstvom čistej vody a okamžite vyhľadajte lekára!

-  **NOSTE OCHRANNÉ RUKAVICE!** Vytečené alebo poškodené batérie/akumulátorové batérie môžu pri kontakte s pokožkou spôsobiť poľptanie. V takom prípade preto noste vhodné ochranné rukavice.
- Tento produkt obsahuje zabudovanú akumulátorovú batériu, ktorú nemôže vymeniť používateľ. Vybratie alebo výmenu akumulátorovej batérie smie vykonať iba výrobca alebo jeho zákaznícka služba alebo osoba s podobnou kvalifikáciou, aby nedošlo k ohrozeniu. Pri likvidácii je potrebné poukázať na to, že tento produkt obsahuje akumulátorovú batériu.

## ● Spôsob činnosti

Solárny článok [12] pri slnečnom žiarení premieňa svetlo na elektrickú energiu a prostredníctvom pripojenej solárnej prúdovej zásuvky [8] ju ukladá v zabudovanej akumulátorovej batérii. Pri úplne nabití akumulátorovej batériei dosahuje doba svietenia 100 minút. Pred prvým uvedením do prevádzky sa musí akumulátorová batéria úplne nabiť (pozri kapitolu „Nabíjanie akumulátorovej batérie“).

## ● Nabíjanie akumulátorovej batérie

- Pred nabíjaním výrobok vypnite, aby zapnuté svetlo nevyplývalo na proces nabíjania.
- Zasuňte zástrčku solárneho kábla [14] do solárneho článku v solárnej prúdovej zásuvke [8] bodového svetla [10]. Umiestnite solárny článok [12] podľa popisu v časti „Montáž solárneho článku“.

**Poznámka:** Po 4 až 6 dňoch s dostatočným slnečným žiarením je akumulátorová batéria opäť nabitá. Dĺžka nabíjania závisí od stavu nabitia akumulátorovej batérie, ako aj kvality slnečného žiarenia.

**Poznámka:** Aby ste akumulátorovú batériu ochránili, nenabíjajte výrobok pri teplotách nižších ako 0 °C a vyšších ako 45 °C.

**Poznámka:** Pred uskladnením akumulátorovú batériu úplne nabite. Ak chcete výrobok skladovať dlhšie ako 3 mesiace, akumulátorovú batériu každé 3 mesiace úplne nabite.

**Poznámka:** Odporúčame použiť výrobok do 3 mesiacov od zakúpenia.

## ● Montáž

**Poznámka:** Úplne prosím odstráňte obalový materiál.

**Poznámka:** Pred použitím odstráňte nálepku zo solárneho článku [12].

Pred montážou sa rozhodnite, kde namontujete solárny článok [12] a bodové svetlo [10]. Solárny článok [12] a bodové svetlo [10] možno namontovať nezávisle od seba, po montáži je však potrebné spojiť ich s 5 m dlhým prívodovým vedením solárneho článku [12]. Po montáži položte sieťový kábel tak, aby nebol vystavený žiadnym mechanickým zaťaženiám. Na upevnenie sieťového kábla použite bežné inštalčné materiály, ako napr. káblové oká alebo káblové kanály, aby sa zabránilo poškodeniu izolácie kábla.

**Poznámka:** Priložený montážny materiál je vhodný pre bežné, pevné murivo. V prípade iných podkladov budete pravdepodobne potrebovať iné upevňovacie materiály. V prípade potreby sa poraďte s odborníkom.

## ● Montáž bodového svetla

Uistite sa, že pri vŕtaní do steny nenarazíte na rozvody elektrického prúdu, plynu alebo vody. Pre vyvrtanie dier do muriva použite vŕtačku. Dodržiavajte bezpečnostné upozornenia uvedené v návode na ovládanie vŕtačky. Inak hrozí nebezpečenstvo smrti alebo poranenia v dôsledku zásahu elektrickým prúdom.

Pri výbere miesta montáže bodového svetla [10] dbajte na nasledujúce:

- Uistite sa, že bodové svetlo [10] nie je vystavené priamemu slnečnému žiareniu, inak bude proces nabíjania narušený.
- Zabezpečte, aby bodové svetlo [10] osvetľovalo požadovanú oblasť. Bodové svetlo môžete [10] pohybovať.
- Zabezpečte, aby senzor pohybu [9] snímal požadovanú oblasť. Senzor pohybu [9] má dosah max. 12 m, pri uhle dosahu 180° (pozri obr. E, F) (v závislosti od montážnej výšky – ideálna je výška 1,8–2,50 m) (pozri obr. D).
- Dbajte na to, aby senzor pohybu [9] v noci nebol ožarovaný pouličným osvetlením. Toto by mohlo ovplyvniť jeho fungovanie.
- Uvoľníte zaisťovacie skrutky [4], aby ste odstránili montážny držiak [3] z bodového svetla [10].
- Použijete montážny držiak [3], aby ste označili pozíciu dvoch vonkajších dier.
- Vyvrtajte diery a upevnite montážny držiak [3] priloženými hmoždinkami [1] a skrutkami [2].
- Teraz upevnite bodové svetlo [10] na montážnom držiaku [3] pomocou predtým uvoľnených zaisťovacích skrutiek [4], pružných podložiek [5] a podložných koliesok [6]. Uistite sa, že pružné podložky [5] a

podložné kolieska [6] sú upevnené ako je zobrazené na obrázku A.

## ● Montáž solárneho článku

Uistite sa, že pri vŕtaní do steny nenarazíte na rozvody elektrického prúdu, plynu alebo vody. Pre vyvrtanie dier do muriva použite vŕtačku. Dodržiavajte bezpečnostné upozornenia uvedené v návode na ovládanie vŕtačky. Inak hrozí nebezpečenstvo smrti alebo poranenia v dôsledku zásahu elektrickým prúdom.

Pri výbere miesta montáže pre solárny článok [12] dbajte na nasledujúce:

- Solárny článok [12] potrebuje pokiaľ možno priame slnečné žiarenie. Aj len čiastočné zatienenie solárneho článku [12] počas dňa môže značne obmedziť nabíjanie.

### Svetová strana:

Optimálne je nasmerovanie na juh. Zvoľte nasmerovanie skôr s ľahkým vychýlením na západ ako na východ.

### Horizontálne nasmerovanie:

Horizontálne nasmerovanie solárneho [12] článku je závislé od geografického stupňa zemepisnej šírky miesta montáže. Ako ideálny sa v strednej Európe považuje uhol 30° – 40°.

Montážna doska so 6 otvormi sa nachádza na zadnej strane solárneho článku [12].

- Namontujte solárny článok [12] na mieste, ktoré ste preň vybrali. Použite na to 4 malé skrutky [13] a hmoždiny [15]. Závisle od miesta montáže môžete použiť štyri otvory v montážnej doske; odporúčame použiť otvory celkom vľavo a celkom vpravo (pozri obr. B).

- Potom položte zástrčku solárneho kábla [14] a zasunúte ju do zásuvky pre solárny prúd [8] bodového svetla [10].
- Solárny článok [12] a montážna doska sú pri dodaní spojené s otočným kĺbom. Solárny článok [12] nasmerujte tak, aby bol pokiaľ možno vystavený priamemu slnečnému žiareniu.

## ● Uvedenie do prevádzky

### ● Zapnutie/vypnutie senzora pohybu

- Stlačením ZAPÍNAČA/VYPÍNAČA [11] zapnete výrobok, aktivuje sa senzor pohybu [9].
- Opätovným stlačením ZAPÍNAČA/VYPÍNAČA [11] vypnete výrobok a senzor pohybu [9].

### ● Nastavenie doby svietenia

- Otáčajte otočným regulátorom TIME [17] na spodnej strane senzora pohybu [9] proti smeru hodinových ručičiek, aby sa doba svietenia zvýšila (pozri obr. C). Doba svietenia môžete nastaviť v časovom okne 5s +/-2 s až 5 min +/-1 min.

### ● Nastavenie citlivosti senzora

- Otáčajte otočným regulátorom SENS [18] na spodnej strane senzora pohybu [9] proti smeru hodinových ručičiek, aby sa citlivosť senzora zvýšila (pozri obr. C).

**Poznámka:** Senzor pohybu [9] zaznamenáva tepelné žiarenie. Pri nízkych vonkajších

teplotách reaguje citlivejšie na telesnú teplotu ako pri vyšších vonkajších teplotách. Dbajte na to, aby ste v prípade potreby v priebehu ročných období regulovali citlivosť senzora.

### ● Nastavenie citlivosti na svetlo

- Otočte otočný regulátor LUX [19] na spodnej strane senzora pohybu [9] proti smeru hodinových ručičiek, aby ste zvýšili citlivosť na svetlo. V polohe ☺ reaguje senzor pohybu [9] iba v tmavej noci (5 lx). V polohe ☼ reaguje senzor pohybu [9] aj pri úrovni denného svetla, pokiaľ sa neprekročí 20 000 lx (pozri obr. C).

### ● Nasmerovanie senzora pohybu

- Uvoľnite upevňovaciu skrutku [7] senzora pohybu [9].
- Otočte otočný regulátor LUX [19] do pozície ☼. Senzor pohybu [9] nasmerujte do centrálnej polohy požadovaného dosahu.
- Pohybujte sa v dosahu, kým nebudete spokojný s iniciáciou senzora pohybu [9]. Za týmto účelom zmeňte polohu otočného regulátora SENS [18] alebo nasmerovanie senzora pohybu [9].
- Opäť pevne zatahnite upevňovaciu skrutku [7], aby ste zafixovali nastavenia.
- Otočte otočný regulátor LUX [19] do želanej polohy. Nastavujte ju počas súmraku v čase, v ktorom má bodové svetlo [10] reagovať. Pomaly otáčajte otočný regulátor LUX [19] proti smeru hodinových ručičiek, až kým reaguje na pohyb v oblasti snímania.

## ● Použitie v zime

Kvôli nízkej úrovni slnečného žiarenia v zime môže dôjsť k zníženiu nabitia batérie, čo má za následok zníženie výkonu výrobku. Preto skontrolujte, či solárny článok [12] zostáva nezatižený počas celého dňa napriek nízkej polohe slnka. V prípade potreby odstráňte ľad alebo sneh.

## ● Čistenie a skladovanie

- Ak výrobok neplánujete používať alebo ho chcete uskladniť, vypnite ho.
- Pravidelne kontrolujte znečistenie senzora pohybu [9] a solárneho článku [12]. Odstráňte tieto znečistenia, aby ste zaručili bezchybné fungovanie produktu.
- V zime udržiavajte produkt a najmä solárny článok [12] nepokrytý snehom a ľadom.
- Produkt čistite jemne navlhčenou handričkou, ktorá nepúšťa vlákna, a jemným čistiacom prostriedkom.

## ● Odstraňovanie porúch

### ● = Porucha

- = Príčina
- = Riešenie

### ● = Produkt sa nezapína.

- = ZA-/VYPÍNAČ [11] je v polohe OFF.
- = Na zapnutie výrobku stlačte ZAPÍNAČ/VYPÍNAČ [11].
- = Otočný regulátor LUX [19] je nastavený príliš tmavo.
- = Nastavte otočný regulátor LUX [19] jasnejšie.
- = Senzor pohybu [9] je znečistený alebo nesprávne vyrovnaný.

○ = Vyčistite senzor pohybu [9] alebo ho nanovo nasmerujte.

- = Citlivosť senzora pohybu [9] je príliš nízka.
- = Nanovo nastavte citlivosť senzora pohybu [9] (pozri kapitolu „Nastavenie citlivosti senzora“)
- = Akumulátorová batéria je vybitá.
- = Nabite akumulátorovú batériu (pozri kapitolu „Nabíjanie akumulátorovej batérie“).

### ● = Produkt sa zapína i pri jase.

- = Otočný regulátor LUX [19] je nastavený príliš jasne.
- = Nastavte otočný regulátor LUX [19] tmavšie v smere hodinových ručičiek.

### ● = Svetlo plápolá.

- = Akumulátorová batéria je takmer vybitá.
- = Nabite akumulátorovú batériu (pozri kapitolu „Nabíjanie akumulátorovej batérie“).

### ● = Akumulátorová batéria sa vybije v krátkom čase.

- = Konektor medzi solárnym článkom [12] a bodovým svetlom [10] sa uvoľnil.
- = Znova upevnite konektor na produkte.
- = Solárny článok [12] je znečistený.
- = Očistite solárny článok [12].
- = Solárny článok [12] je nesprávne nasmerovaný.
- = Solárny článok [12] nanovo vyrovajte (pozri kapitolu „Montáž solárneho článku“).

## ● Likvidácia

Obal pozostáva z ekologických materiálov, ktoré môžete odovzdať na miestnych recyklačných zberných miestach.



Všímajte si prosím označenie obalových materiálov pre triedenie odpadu, sú označené skratkami (a) a číslami (b) s nasledujúcim významom: 1-7: Plasty/20-22: Papier a kartón/80-98: Spojené látky.



O možnostiach likvidácie opotrebovaného výrobku sa môžete informovať na Vašej obecnej alebo mestskej správe.



Ak výrobok doslúžil, v záujme ochrany životného prostredia ho neodhodte do domového odpadu, ale odovzdajte na odbornú likvidáciu. Informácie o zberných miestach a ich otváracích hodinách získate na Vašej príslušnej správe.



Výrobok vr. príslušenstva a obalové materiály sú recyklovateľné a podliehajú rozšírenej zodpovednosti výrobcu. Pre lepšie spracovanie odpadu ich zlikvidujte oddelene podľa obrázkov Info-tri (informácie o triedení). Triman-Logo platí iba pre Francúzsko.

Defektné alebo použité batérie/akumulátorové batérie sa musia recyklovať. Batérie/akumulátorové batérie a/alebo výrobok odovzdajte prostredníctvom dostupných zberných stredísk.



**Nesprávna likvidácia batérií/akumulátorových batérií ničí životné prostredie!**

Batérie/akumulátorové batérie sa nesmú likvidovať spolu s domovým odpadom. Môžu obsahovať jedovaté ťažké kovy a je potrebné zaobchádzať s nimi ako s nebezpečným odpadom. Chemické značky ťažkých kovov sú nasledovné: Cd = kadmium, Hg = ortuť, Pb = olovo. Opatrované batérie/akumulátorové batérie preto odovzdajte v komunálnej zberni.

## ● Záruka

Výrobok bol starostlivo vyrobený v súlade s príslušnými smernicami kvality a pred dodaním dôkladne otestovaný. V prípade materiálových alebo výrobných chýb máte zákonné práva voči predajcovi výrobku. Vaše zákonné práva nie sú žiadnym spôsobom obmedzené našou zárukou uvedenou nižšie.

Záruka na tento výrobok je 3 roky od dátumu nákupu. Záručná doba začína plynúť dátumom kúpy. Originál dokladu o kúpe si uschovajte na bezpečnom mieste, pretože tento doklad je potrebný ako dôkaz o kúpe.

Akekoľvek poškodenie alebo nedostatky prítomné už v čase nákupu je potrebné nahlásiť ihneď po vybalení výrobku.

Ak sa v priebehu 3 rokov od dátumu zakúpenia preukáže, že výrobok vykazuje chyby materiálu alebo spracovania, podľa vlastného uváženia Vám ho bezplatne opravíme alebo vymeníme.

Záručná doba sa na základe poskytnutej záručnej reklamácie nepredlžuje. To platí aj pre vymenené alebo opravené diely.

Táto záruka je neplatná, ak bol výrobok poškodený alebo nesprávne používaný alebo udržiavaný.

Záruka sa vzťahuje na chyby materiálu a výrobné chyby. Táto záruka sa nevzťahuje na časti výrobku, ktoré podliehajú bežnému opotrebovaniu, a preto sa považujú za opotrebovateľné diely (napr. batérie, hadice, atramentové kazety), ani na poškodenie krehkých častí, napr. spínačov alebo častí zo skla.

Pri tomto výrobku sa záručná doba vzťahuje aj na akumulátorovú batériu.

## ● Postup v prípade poškodenia v záruke

Pre zaručenie rýchleho spracovania Vašej požiadavky dodržte prosím nasledujúce pokyny:

Pre všetky otázky majte pripravený pokladničný doklad a číslo výrobku (IAN 525712\_2507) ako dôkaz o kúpe.

Číslo výrobku nájdete na typovom štítku, gravúre, na prednej strane Vášho návodu (dole vľavo) alebo ako nálepku na zadnej alebo spodnej strane.

Ak sa vyskytnú funkčné poruchy alebo iné nedostatky, najskôr telefonicky alebo e-mailom kontaktujte následne uvedené servisné oddelenie.

Produkt označený ako defektný potom môžete s priloženým dokladom o kúpe (pokladničný lístok) a uvedením, v čom spočíva nedostatok a kedy sa vyskytol, bezplatne odoslať na Vám oznámenú adresu servisného pracoviska.

## ● Servis







 **Servis Slovensko**

Tel.: 0850 232001

E-pošta: owim@lidl.sk

**CE IP44**

<b>Leyenda de pictogramas utilizados</b> .....	Página 80
<b>Introducción</b> .....	Página 80
Especificaciones de uso.....	Página 80
Descripción de los componentes .....	Página 81
Contenido.....	Página 81
Características técnicas .....	Página 81
<b>Indicaciones de seguridad</b> .....	Página 82
Indicaciones de seguridad sobre las pilas / baterías .....	Página 82
<b>Funcionamiento</b> .....	Página 83
<b>Cargar batería</b> .....	Página 83
<b>Montaje</b> .....	Página 83
Montar el foco .....	Página 84
Montar la célula solar .....	Página 84
<b>Puesta en funcionamiento</b> .....	Página 85
Encender / apagar el sensor de movimiento.....	Página 85
Ajustar el tiempo de iluminación.....	Página 85
Ajustar la sensibilidad del sensor.....	Página 85
Ajuste de la sensibilidad lumínica.....	Página 85
Orientar el sensor de movimiento.....	Página 86
<b>Uso en invierno</b> .....	Página 86
<b>Limpieza y almacenamiento</b> .....	Página 86
<b>Solución de problemas</b> .....	Página 86
<b>Eliminación</b> .....	Página 87
<b>Garantía</b> .....	Página 88
Tramitación de la garantía .....	Página 88
Asistencia.....	Página 89

Leyenda de pictogramas utilizados			
	Leer las instrucciones antes del uso		Corriente/tensión continua
	Clase de protección III		La célula solar requiere la mayor incidencia directa de luz solar posible. <b>Punto cardinal:</b> La orientación óptima es hacia el sur. Elija preferentemente una orientación con una ligera desviación hacia el oeste en lugar de una ligera desviación hacia el este. <b>Orientación horizontal:</b> La orientación horizontal de la célula solar depende de la latitud geográfica del lugar de montaje. El ángulo ideal para Europa Central es de 30° - 40°.
	En caso de poca claridad, el producto se enciende de forma automática y, con claridad normal, se vuelve a apagar. Asegúrese de que la célula solar no recibe la influencia de otra fuente de luz, como por ej. el alumbrado de una finca o de la calle pues, de ser así, al producto no se encenderá al atardecer.		
	La marca CE indica la conformidad con las directivas de la UE aplicables a este producto.		Indicaciones de seguridad Instrucciones de uso

## Foco solar led con sensor de movimiento

Adjunte igualmente toda la documentación en caso de entregar el producto a terceros.

### ● Introducción

Enhorabuena por la adquisición de su nuevo producto. Ha optado por un producto de alta calidad. El manual de instrucciones forma parte de este producto. Contiene importantes indicaciones sobre seguridad, uso y eliminación. Antes de usar el producto, familiarícese con todas las indicaciones de manejo y de seguridad. Utilice el producto únicamente como se describe a continuación y para las aplicaciones indicadas.

### ● Especificaciones de uso

Este producto ha sido diseñado para ser utilizado en exteriores. El producto está pensado únicamente para uso privado y no para uso comercial ni cualquier otra aplicación.

## ● Descripción de los componentes

- 1 Taco (material de montaje para el foco, Ø 6 mm)
- 2 Tornillo (material de montaje para el foco, Ø 4 x 34 mm)
- 3 Soporte de montaje
- 4 Tornillo de fijación
- 5 Arandela elástica
- 6 Arandela
- 7 Tornillo de fijación
- 8 Conector de energía solar
- 9 Sensor de movimiento
- 10 Foco
- 11 Interruptor ENCENDIDO/APAGADO
- 12 Célula solar
- 13 Tornillo (material de montaje para la célula solar, Ø 4 x 34 mm)
- 14 Conector del cable solar
- 15 Taco (material de montaje para la célula solar, Ø 6 mm)
- 16 Brújula
- 17 Regulador giratorio TIME
- 18 Regulador giratorio SENS
- 19 Regulador giratorio LUX

## ● Contenido

Compruebe siempre inmediatamente después de desembalar el producto que contiene todas las piezas indicadas y que se encuentra en perfecto estado.

- 1 foco
- 1 célula solar
- 2 tornillos (material de montaje para el foco, Ø 4 x 34 mm)

- 4 tornillos (material de montaje para la célula solar, Ø 4 x 34 mm)
- 2 tacos (material de montaje para el foco, Ø 6 mm)
- 4 tacos (material de montaje para la célula solar, Ø 6 mm)
- 1 manual de instrucciones

## ● Características técnicas

Tensión de servicio:	7,4V===
Batería de iones de litio:	7,4V===, 1800mAh (21CR19/66) - Modelo: 18650/1800mAh/7,4V (no reemplazable por el usuario; reemplazo permitido solo por una persona cualificada)
Potencia:	9W
Clase de protección:	III/⚡
Interruptor atenuador:	regulable 5 lx-20.000 lx
Duración de la luz:	ajustable desde 5 s +/-2 s hasta 5 min +/-1 min

### Foco:

Sensor de movimiento:	alcance máx. 12 m, ángulo de alcance: 180°
Grado de protección:	IP44 (resistente a salpicaduras de agua)
Peso:	350g
Medidas:	15 x 14 x 9,7 cm
Superficie de proyección:	máx. 167,7cm <sup>2</sup>
Altura de montaje:	máx. 1,8-2,5 m



## Indicaciones de seguridad



### **⚠ ¡ADVERTENCIA! ¡PELIGRO MORTAL Y RIESGO DE ACCIDENTES PARA BEBÉS Y**

**NIÑOS!** Nunca deje a los niños sin vigilancia con el material de embalaje. Existe peligro de asfixia por el material de embalaje. Los niños no suelen ser conscientes de los peligros. Mantenga siempre el producto fuera del alcance de los niños.

- **¡PELIGRO DE MUERTE!** Mantenga a los niños alejados de la zona de trabajo durante el montaje. El volumen de suministro incluye un gran número de tornillos y piezas pequeñas. Estos pueden suponer un peligro de muerte por posible ingestión o inhalación.
- Este producto puede ser utilizado por niños mayores de 8 años, así como por personas con capacidades físicas, sensoriales o mentales reducidas o que cuenten con poca experiencia y falta de conocimientos, siempre y cuando se les haya enseñado cómo utilizar el producto de forma segura y hayan comprendido los peligros que pueden resultar de un mal uso del mismo. No deje que los niños jueguen con el producto. Las labores de limpieza y mantenimiento no pueden ser efectuadas por niños sin la supervisión de un adulto.
- Nunca utilice el producto si detecta algún tipo de daño.
- Las bombillas no son reemplazables.
- Si las bombillas fallan al final de su vida útil, deberá reemplazar todo el producto.

### **¡RIESGO DE INCENDIO!**



Monte el producto con una separación de al menos 0,5 m de los

elementos iluminados. Si se genera demasiado calor, podría provocarse un incendio.

- El foco solar LED (HG11444A/HG11444B) solo se puede conectar a la placa solar (HG11444S). No conecte el foco solar LED (HG11444A/HG11444B) a ninguna otra fuente de alimentación o placa solar.
- La placa solar (HG11444S) solo es adecuada para el foco solar LED (HG11444A/HG11444B). No conecte la placa solar (HG11444S) a otros productos.
- Para reducir el riesgo de un estrangulamiento, el cableado flexible conectado al producto debe fijarse eficazmente a la pared cuando se halle al alcance de la mano.



## Indicaciones de seguridad sobre las pilas/baterías

- **¡PELIGRO DE MUERTE!** Mantenga las pilas/baterías fuera del alcance de los niños. ¡En caso de ingestión, acuda inmediatamente a un médico!
- La ingestión puede provocar quemaduras, perforaciones de tejidos blandos y la muerte. Las quemaduras graves pueden aparecer pasadas 2 horas tras la ingestión.
- **¡PELIGRO DE EXPLOSIÓN!**  No recargue nunca pilas no recargables. No ponga las pilas/baterías en cortocircuito ni tampoco las abra. Estas podrían recalentarse, explotar o provocar un incendio.
- Nunca arroje pilas/baterías al fuego o al agua.
- No aplique cargas mecánicas sobre las pilas/baterías.

## Riesgo de sulfatación de las pilas/baterías

- Evite condiciones y temperaturas extremas que puedan influir en el funcionamiento de las pilas/baterías, por ejemplo, acercarlas a un radiador o exponerlas directamente a la luz solar.
- ¡Si las pilas/baterías se sulfatan, evite el contacto de la piel, los ojos y las mucosas con los productos químicos! ¡En caso de entrar en contacto con el ácido, lave inmediatamente la zona afectada con abundante agua y busque atención médica!



### ¡UTILICE GANTES DE SEGURIDAD! Las pilas/baterías sulfatadas o dañadas pueden

- provocar abrasiones al entrar en contacto con la piel. Por tanto, es imprescindible el uso de guantes de protección en estos casos.
- Este producto dispone de una batería incorporada que no puede ser reemplazada por el usuario. El desmontaje o sustitución de la batería deberá ser realizado por el fabricante, el servicio técnico u otra persona cualificada, evitando así cualquier peligro. A la hora de desechar el producto hay que tener en cuenta que este contiene una batería.

## Funcionamiento

La célula solar [12] convierte la radiación solar de la luz en energía eléctrica, almacenándola a través del conector de energía solar conectado [8] en el acumulador/batería integrado. A plena carga, el acumulador tiene una capacidad de iluminación para 100 minutos. Antes de la primera puesta en marcha, la batería debe completamente estar cargada (ver «Cargar batería»).

## Cargar batería

- Apague el producto antes de cargarlo para que el proceso de carga no se vea afectado por la luz encendida.
- Introduzca el conector [14] del cable de la célula solar en el conector de energía solar [8] del foco [10]. Posicione la célula solar [12] tal y como se describe en «Montar la célula solar».

**Nota:** La batería se recarga completamente al cabo de 4 a 6 días con buenas condiciones de radiación solar. La duración de la operación de carga depende del estado de carga de la batería, así como de la calidad de la radiación solar.

**Nota:** Para proteger la batería, el producto no carga con temperaturas inferiores a 0 °C y superiores a 45 °C.

**Nota:** Cargue la batería completamente antes de guardarla. Si desea almacenar el producto durante más de 3 meses, cargue la batería completamente cada 3 meses.

**Nota:** Se recomienda utilizar el producto en los 3 meses siguientes a su compra.

## Montaje

**Nota:** Retire completamente el material de embalaje.

**Nota:** retire la cinta adhesiva de la célula solar [12] antes de la utilización.

Antes de llevar a cabo el montaje, decida dónde prefiere instalar la célula solar [12] y el foco [10]. La célula solar [12] y el foco [10] se pueden montar por separado, pero deben conectarse tras el montaje con el cable de alimentación de 5 m de la célula solar [12]. Instale el cable de alimentación de forma que no sea sometido a

esfuerzos mecánicos. Para fijar el cable de alimentación utilice material de instalación habitual como p. ej. sujetacables o canales para cables para evitar daños en el aislamiento.

**Nota:** El material de montaje suministrado es adecuado para la instalación en muros de mampostería normales. Para otro tipo de materiales deberán utilizarse elementos de fijación adecuados. En caso necesario consulte a un técnico especializado.

## ● Montar el foco

Asegúrese de no acercarse a conductos de agua, gas o corriente eléctrica cuando perforo la pared. Utilice un taladro para perforar los agujeros en la pared. Tenga en cuenta las indicaciones de manejo y seguridad de su taladro. De lo contrario existe peligro de lesiones o muerte por descarga eléctrica.

Al elegir el lugar de montaje para el foco [10], tenga en cuenta lo siguiente:

- Asegúrese de que el foco [10] no esté expuesto a la luz directa del sol, de lo contrario el proceso de carga podría verse afectado.
- Asegúrese de que el foco [10] ilumina la zona deseada. Usted puede mover el foco [10].
- Asegúrese de que el sensor de movimiento [9] abarca el área deseada. El área de detección del sensor de movimiento [9] es de máx. 12 m para un ángulo de detección de 180° (ver fig. E, F) (dependiendo de la altura de montaje, la altura ideal es de 1,8–2,5 m) (ver fig. D).
- Asegúrese de que el sensor de movimiento [9] no sea iluminado por la noche por las farolas de la calle. Esto puede afectar al funcionamiento.

- Afloje los tornillos de fijación [4] para retirar el soporte de montaje [3] del foco [10].
- Utilice el soporte de montaje [3] para marcar la posición de los dos orificios exteriores que deberá taladrar.
- Taladre los orificios y fije el soporte de montaje [3] con los tacos [1] y tornillos [2] suministrados.
- A continuación, fije el foco [10] al soporte de montaje [3] con los tornillos de fijación [4] previamente aflojados, así como con la arandela elástica [5] y la arandela [6]. Asegúrese de que la arandela elástica [5] y la arandela [6] estén colocadas como se muestra en la figura A.

## ● Montar la célula solar

Asegúrese de no acercarse a conductos de agua, gas o corriente eléctrica cuando perforo la pared. Utilice un taladro para perforar los agujeros en la pared. Tenga en cuenta las indicaciones de manejo y seguridad de su taladro. De lo contrario existe peligro de lesiones o muerte por descarga eléctrica.

Al elegir el lugar de montaje de la célula solar [12] tenga en cuenta lo siguiente:

- La célula solar [12] requiere la mayor incidencia directa de luz solar posible. La exposición parcial de la célula solar [12] a la sombra durante el día puede afectar considerablemente a la recarga de la batería.

### **Orientación:**

La orientación óptima es hacia el sur. Elija preferentemente una orientación con una ligera desviación hacia el oeste en lugar de una ligera desviación hacia el este.

## Orientación horizontal:

La orientación horizontal de la célula solar [12] depende de la latitud geográfica del lugar de montaje. El ángulo ideal para Europa Central es de 30° - 40°.

Encontrará una placa de montaje de 6 orificios en la parte posterior de la célula solar [12].

- Monte la célula solar [12] en el lugar que desee. Para ello utilice los 4 tornillos [13] y los tacos [15]. Dependiendo del lugar de montaje puede utilizar los cuatro orificios que mejor le convengan en la placa de montaje; sin embargo, lo ideal es utilizar los tornillos de más a la derecha y más a la izquierda (ver fig. B).
- Coloque el conector del cable solar [14] e introdúzcalo en el conector de energía solar [8] del foco [10].
- La célula solar [12] y la placa de montaje ya están unidas a la articulación giratoria en el momento del suministro. Oriente la célula solar [12] de manera que esté lo más expuesta posible a la radiación solar.

## ● Puesta en funcionamiento

### ● Encender/apagar el sensor de movimiento

- Pulse el interruptor de ENCENDIDO/APAGADO [11] para encender el producto, el sensor de movimiento [9] se activa.
- Vuelva a pulsar el interruptor de ENCENDIDO/APAGADO [11] para apagar el producto y el sensor de movimiento [9].

### ● Ajustar el tiempo de iluminación

- Gire el regulador giratorio TIME [17] en la parte inferior del sensor de movimiento [9] en sentido contrario a las agujas del reloj para incrementar el tiempo de iluminación (ver fig. C). El tiempo de iluminación se puede ajustar en intervalos de 5s +/-2s hasta 5 min +/-1 min.

### ● Ajustar la sensibilidad del sensor

- Gire el regulador giratorio SENS [18] en la parte inferior del sensor de movimiento [9] en sentido contrario a las agujas del reloj para incrementar la sensibilidad del sensor (ver fig. C).

**Nota:** El sensor de movimiento [9] capta la radiación térmica. Reacciona más sensiblemente al calor corporal con temperaturas exteriores bajas que con temperaturas exteriores cálidas. Por ello, ajuste eventualmente la sensibilidad del sensor durante las diferentes estaciones del año.

### ● Ajuste de la sensibilidad luminica

- Gire el regulador giratorio LUX [19] en la parte inferior del sensor de movimiento [9] en sentido contrario a las agujas del reloj para incrementar la sensibilidad luminica. En la posición ☾, el sensor de movimiento [9] reacciona únicamente por la noche (5 lx). En la posición ☼, el sensor de movimiento [9] también reacciona al nivel de luz natural

siempre que no se superen los 20.000 lx (ver fig. C).

## ● Orientar el sensor de movimiento

- Afloje el tornillo de fijación [7] del sensor de movimiento [9].
- Gire el regulador LUX [19] hasta la posición ☼. Oriente el sensor de movimiento [9] hacia la posición central del área detección deseada.
- Camine por el área de detección hasta quedar satisfecho con el comportamiento de conexión del sensor de movimiento [9]. Modifique para ello la posición del regulador giratorio SENS [18] o la orientación del sensor de movimiento [9].
- Apriete el tornillo de fijación [7] para fijar el ajuste.
- Gire el regulador giratorio LUX [19] hasta la posición deseada. Realice el ajuste en el momento del atardecer en el que el foco [10] deba encenderse. Gire el regulador giratorio LUX [19] lentamente en sentido contrario a las agujas del reloj hasta que reaccione al movimiento dentro del área de detección.

## ● Uso en invierno

Debido a la baja incidencia de la radiación solar en invierno, es posible que disminuya la carga de la batería y se reduzca así la potencia del producto. Por ello, compruebe que la célula solar [12] no queda a la sombra durante todo el día a pesar de la posición baja del sol. Retire la nieve o el hielo en caso necesario.

## ● Limpieza y almacenamiento

- Apague el producto si no va a utilizar el producto durante un periodo prolongado de tiempo y quiere guardarlo.
- Compruebe periódicamente el grado de suciedad del detector de movimiento [9] y de la célula solar [12]. Elimine la suciedad para garantizar un funcionamiento correcto del producto.
- Retire la nieve y el hielo del producto, especialmente de la célula solar [12], en invierno.
- Limpie el producto con un paño sin pelusas ligeramente humedecido y un detergente suave.

## ● Solución de problemas

### ● = Problema

● = Causa

○ = Solución

### ● = El producto no se enciende.

- = El interruptor de ENCENDIDO/APAGADO [11] se encuentra en posición OFF.
- = Pulse el interruptor de ENCENDIDO/APAGADO [11] para encender el producto.
- = El regulador giratorio LUX [19] está configurado para demasiada oscuridad.
- = Coloque el regulador giratorio LUX [19] en un ajuste más claro.
- = El sensor de movimiento [9] se encuentra sucio o mal orientado.
- = Limpie el sensor de movimiento [9] o vuelva a orientarlo correctamente.
- = La sensibilidad del sensor de movimiento [9] es muy baja.

- = Ajuste la sensibilidad del sensor de movimiento [9] de nuevo (ver apartado «Ajustar la sensibilidad del sensor»).
- = La batería está descargada.
- = Cargue la batería (ver apartado «Cargar la batería»).

● = **El producto se enciende también cuando hay claridad.**

- = El ajuste del regulador giratorio LUX [19] es demasiado claro.
- = Reduzca la claridad del regulador LUX [19] girándolo en el sentido de las agujas del reloj.

● = **La luz parpadea.**

- = La batería está casi agotada.
- = Cargue la batería (ver apartado «Cargar la batería»).

● = **La batería se descarga muy rápidamente.**

- = Se ha soltado el conector entre la célula solar [12] y el foco [10].
- = Vuelva a enchufar el conector al producto.
- = La célula solar [12] está sucia.
- = Limpie la célula solar [12].
- = Orientación desfavorable de la célula solar [12].
- = Oriente nuevamente la célula solar [12] (ver apartado «Montar la célula solar»).

● **Eliminación**

El embalaje está compuesto por materiales no contaminantes que pueden ser desechados en el centro de reciclaje local.



Tenga en cuenta el distintivo del embalaje para la separación de residuos. Está compuesto por abreviaturas (a) y números (b) que significan lo siguiente: 1-7: plásticos/20-22: papel y cartón/80-98: materiales compuestos.



Para obtener información sobre las posibilidades de desecho del producto al final de su vida útil, acuda a la administración de su comunidad o ciudad.



Para proteger el medio ambiente no tire el producto junto con la basura doméstica cuando ya no le sea útil. Deséchelo en un contenedor de reciclaje. Diríjase a la administración competente para obtener información sobre los puntos de recogida de residuos y sus horarios.



El producto, incluidos los accesorios, y el material de embalaje son reciclables y están sujetos a la responsabilidad extendida del fabricante. Deséchelos por separado siguiendo la información ilustrada de recogida selectiva para un mejor tratamiento de los residuos. El logotipo Trimán se aplica solo para Francia.

Las pilas/baterías defectuosas o usadas deben ser recicladas. Recicle las pilas/baterías y/o el producto en los puntos de recogida adecuados.



## ¡Daños en el medio ambiente por un reciclaje indebido de las pilas/baterías!

Las pilas/baterías no deben eliminarse junto con los residuos domésticos. Estas pueden contener metales pesados tóxicos que deben tratarse conforme a la normativa aplicable a los residuos especiales. Los símbolos químicos de los metales pesados son: Cd = cadmio, Hg = mercurio, Pb = plomo. Las pilas/baterías deben reciclarse en un punto de recolección específico para ello.

## ● Garantía

El producto ha sido fabricado según normas de calidad exigentes y ha sido probado minuciosamente antes de la entrega. En caso de fallos de material o de fabricación, dispone de derechos legales frente al vendedor del producto. Nuestra garantía mencionada a continuación no restringe sus derechos legales de ningún modo.

La garantía para este producto es de 3 años a partir de la fecha de compra. La garantía empieza el día de la fecha de compra. Conserve el justificante de compra original en un lugar seguro, ya que este documento es necesario para demostrar la compra.

Todos los daños o defectos ya presente en el momento de la compra deben informarse inmediatamente tras desembalar el producto.

Si el producto presenta defectos de material o fabricación en los 3 años a partir de la fecha de compra, lo repararemos o sustituiremos, según nuestra elección, gratuitamente para usted. El período de garantía no se extiende por una

reclamación de garantía aprobada. Esto también es aplicable a las piezas sustituidas y reparadas.

La garantía pierde su validez si el producto se daña o se utiliza o mantiene de forma inadecuada.

La garantía cubre defectos de material y fabricación. Esta garantía no cubre las piezas del producto sujetas a un uso y desgaste normal y, por lo tanto, consideradas piezas de desgaste (por ej. pilas, mangueras, cartuchos de tinta) ni los daños a las piezas frágiles, por ej. interruptores o piezas de cristal.

En este producto, el periodo de garantía también se aplica a la batería.

## ● Tramitación de la garantía

Para garantizar una rápida tramitación de su consulta, tenga en cuenta las siguientes indicaciones:

Para realizar cualquier consulta, tenga a mano el recibo y el número de artículo (IAN 525712\_2507) como justificante de compra.

Encontrará el número de artículo en una inscripción de la placa identificativa, en la portada de las instrucciones (abajo a la izquierda) o en una pegatina en la parte posterior o inferior.

Si el producto fallase o presentase algún defecto, póngase primero en contacto con el departamento de asistencia indicado, ya sea por teléfono o correo electrónico.

Puede enviarnos el producto defectuoso libre de franqueo adjuntando el recibo de compra (ticket de compra) e indicando dónde está y cuándo ha ocurrido el fallo a la dirección de asistencia que le indicamos.

## ● Asistencia

### **ES Asistencia en España**







Tel.: 900984989

E-Mail: [owim@idl.es](mailto:owim@idl.es)

# CE IP44

<b>Forklaring af de anvendte piktogrammer</b> .....	Side 91
<b>Indledning</b> .....	Side 91
Formålsbestemt anvendelse .....	Side 91
Beskrivelse af de enkelte dele .....	Side 91
Leverede dele .....	Side 92
Tekniske data .....	Side 92
<b>Sikkerhedsanvisninger</b> .....	Side 92
Sikkerhedshenvisninger for batterier / akkuer .....	Side 93
<b>Funktionsmåde</b> .....	Side 93
<b>Opladning af batteri</b> .....	Side 94
<b>Montering</b> .....	Side 94
Montering af spot .....	Side 94
Montering af solcelle .....	Side 95
<b>Ibrugtagning</b> .....	Side 95
Tænding / slukning af bevægelsesdetektor .....	Side 95
Indstilling af brændetid .....	Side 95
Indstilling af sensorens følsomhed .....	Side 95
Indstilling af lysfølsomhed .....	Side 96
Positionering af bevægelsesdetektoren .....	Side 96
<b>Vinterbrug</b> .....	Side 96
<b>Rengøring og opbevaring</b> .....	Side 96
<b>Fejlafhjælpning</b> .....	Side 96
<b>Bortskaffelse</b> .....	Side 97
<b>Garanti</b> .....	Side 98
Afvikling af garantisager .....	Side 98
Service .....	Side 99

## Forklaring af de anvendte piktogrammer

	Læs anvisningerne før brug		Jævnstrøm/-spænding
	Beskyttelsesklasse III		Solcellen har så vidt muligt brug for direkte solindfald. <b>Retning:</b> Det er optimalt med en sydvendt retning. Vælg hellere en retning, der afviger lidt mod vest end mod øst. <b>Vandret indstilling:</b> Den vandrette indstilling af solcellen er afhængig af monteringsstedets geografiske breddegrad. I Mellemeuropa er en vinkel på 30° - 40° ideel.
	Når lyset aftager, tænder produktet automatisk og slukker så igen, når lyset vender tilbage. Sørg for, at solcellen ikke påvirkes af en anden lyskilde som fx gård- eller gadebelysning, da produktet ellers ikke tænder i dæmringen.		
	CE-mærket bekræfter overensstemmelsen med de for produktet relevante EU-direktiver.		Sikkerhedsanvisninger Handlingsanvisninger

## LED solceller med bevægelsessensor

### ● Indledning

Hjerteligt tillykke med købet af deres nye produkt. Du har besluttet dig for et produkt af høj kvalitet. Brugervejledningen er en del af dette produkt. Den indeholder vigtige informationer om sikkerhed, brug og bortskaffelse. Gør dig inden ibrugtagning af produktet fortrolig med alle betjenings- og sikkerhedsanvisninger. Benyt kun produktet som beskrevet og til de oplyste formål. Videregiv alle papirer, hvis du giver produktet videre til tredjemand.

### ● Formålsbestemt anvendelse

Produktet er beregnet til udendørs brug. Produktet er kun beregnet til privat brug og ikke til erhvervmæssig anvendelse eller til andre anvendelsesområder.

### ● Beskrivelse af de enkelte dele

- 1 Dyvel (montagemateriale til spot, Ø 6 mm)
- 2 Skruer (montagemateriale til spot, Ø 4 x 34 mm)
- 3 Montageholder
- 4 Låseskrue
- 5 Fjederskive
- 6 Mellemlægsskive
- 7 Fastgørelsesskrue
- 8 Solcelle-strømskik

- 9 Bevægelsesdetektor
- 10 Spot
- 11 TÆND-/SLUK-knap
- 12 Solcelle
- 13 Skruer (montagemateriale til solcelle, Ø 4 x 34 mm)
- 14 Solcelle-kabelstik
- 15 Dyvel (montagemateriale til solcelle, Ø 6 mm)
- 16 Kompas
- 17 Drejeknap TIME
- 18 Drejeknap SENS
- 19 Drejeknap LUX

## ● Leverede dele

Kontroller altid umiddelbart efter udpakningen, at der ikke mangler noget, og at produktet er i fejlfri stand.

- 1 spot
- 1 solcelle
- 2 skruer (montagemateriale til spot, Ø 4 x 34 mm)
- 4 skruer (montagemateriale til solcelle, Ø 4 x 34 mm)
- 2 dyvler (montagemateriale til spot, Ø 6 mm)
- 4 dyvler (montagemateriale til solcelle, Ø 6 mm)
- 1 betjeningsvejledning

## ● Tekniske data

Driftsspænding: 7,4V===  
 Genopladeligt  
 litium-ion-batteri: 7,4V===, 1800 mAh  
 (21CR19/66) - model:  
 18650/1800mAh/  
 7,4V (kan ikke udskiftes  
 af brugeren; udskiftning  
 må kun foretages af en  
 kvalificeret person)

Effekt: 9W  
 Beskyttelsesklasse: III/<III>  
 Dæmringsknap: Justerbar 5 lx - 20.000 lx  
 Brændetid: Justerbar 5s +/-2s til  
 5min +/-1 min

### Spot:

Bevægelsesdetektor: Rækkevidde: maks. 12 m,  
 dækningsvinkel: 180 °  
 Beskyttelsestype: IP44 (stænkvandsbeskyttet)  
 Vægt: 350 g  
 Mål: 15 x 14 x 9,7 cm  
 Projektionsflade: maks. 1.67,7 cm<sup>2</sup>  
 Montagehøjde: maks. 1,8 - 2,5 m



## Sikkerhedsanvisninger

-  **⚠ ADVARSEL! LIVS- OG ULYKKESFARE FOR SMÅBØRN OG BØRN!** Lad aldrig børn være uden opsyn med emballagen. Emballagen udgør en fare for kvælning. Børn undervurderer ofte farerne. Hold altid børn på afstand af produktet.
- **LIVSFARE!** Hold børn på afstand af arbejdsområdet, mens produktet monteres. Til leveringen hører et stort antal skruer og andre smådele. Disse kan være livsfarlige, hvis de sluges eller inhaleres.
- Dette produkt kan benyttes af børn fra 8 år samt af personer med nedsatte fysiske, sensoriske eller mentale evner eller af personer med manglende erfaring og viden, såfremt de er under opsyn eller er blevet instrueret i, hvordan produktet anvendes på en sikker måde og har forstået, hvilke farer der udgår fra produktet. Børn må ikke lege med produktet. Rengøring og brugervedligeholdelse må ikke foretages af børn uden opsyn.

- Anvend ikke produktet, hvis du konstaterer nogen form for skader.
- Lyskilderne kan ikke udskiftes.
- Hvis lyskilderne i slutningen af deres levetid svigter, skal hele produktet erstattes.
-  **BRANDFARE!** Monter produktet med en afstand af mindst 0,5 m til pålyste materialer. En for kraftig varmeudvikling kan medføre brand.
- LED-solcellespotten (HG11444A/HG11444B) kan kun sluttes til solcellen (HG11444S). Slut ikke LED-solcellespotten (HG11444A/HG11444B) til en anden strømkilde eller solcelle.
- Solcellen (HG11444S) er kun egnet til LED-solcellespotten (HG11444A/HG11444B). Slut ikke solcellen (HG11444S) til andre produkter.
- For at reducere risikoen for kvælning skal den fleksible ledning, der er forbundet med produktet, fastgøres godt til væggen, hvis den er inden for armenes rækkevidde.



## Sikkerhedshenvisninger for batterier/akkuer

- **LIVSFARE!** Hold batterier/akkuer uden for børns rækkevidde. Opsøg i tilfælde af slugning straks lægehjælp!
- Indtagelse kan forårsage forbrændinger, perforering af blødt væv og døden. Alvorlige forbrændinger kan forekomme inden for 2 timer efter indtagelse.
-  **EKSPLOSIONSFARE!** Genoplad aldrig ikkeopladelige batterier igen. Kortslut ikke batterier/akkuer og/eller åben disse ikke. Der kan opstå overophedning, brandfare eller eksplosion.
- Smid batterier/akkuer aldrig i ild eller vand.

- Udsæt batterier/akkuer ikke for mekanisk belastning.

## Risiko for udsivning fra batteriene/akkuerne

- Undgå ekstreme betingelser og temperaturer, som kan påvirke batterier/akkuer, f.eks. varmelegemer/direkte sollys.
- Hvis batterier/akkuer er lækket, skal du undgå at få kemikalierne på huden, i øjnene og i slimhinderne! Skyl de berørte steder med det samme med klart vand og opsøg en læge!



## BÆR BESKYTTELSESHANDSKER!

- Udløbne eller beskadigede batterier/akkuer kan forårsage ætsninger ved berøring med huden. Bær i dette tilfælde derfor egnede beskyttelseshandsker.
- Dette produkt har et indbygget genopladeligt batteri, som ikke kan udskiftes af brugeren. Udbygningen eller udskiftningen af det genopladelige batteri, må kun foretages af producenten eller dennes kundeservice eller en lignende kvalificeret person, for at undgå farer. Ved bortskaftelse skal der gøres opmærksom på, at dette produkt indeholder et genopladeligt batteri.

## ● Funktionsmåde

Solcellen 12 forvandler ved solindfald lyset til elektrisk energi og lagrer denne over det tilsluttede solcelle-strømkvik 8 i det indbyggede batteri. Når batteriet er fuldt opladet, er brændetiden ca. 100 minutter. Før ibrugtagning første gang skal batteriet oplades fuldstændigt (se kapitlet "Opladning af batteri").

## ● Opladning af batteri

- Sluk for produktet inden opladning, så opladningsprocessen ikke påvirkes af det tændte lys.
- Stik solcelle-kabelstikket **14** på solcellens kabel i spottens **10** solcelle-strømstik **8**. Placer solcellen **12** som beskrevet under „Montering af solcelle“.

**Bemærk:** Efter 4 til 6 dage med godt solindfald er batteriet opladet igen. Opladningstiden afhænger af batteriets ladetilstand og kvaliteten af sollyset.

**Bemærk:** For at beskytte batteriet lader produktet ikke op ved temperaturer på under 0 °C og over 45 °C.

**Bemærk:** Oplad batteriet fuldstændigt inden opbevaring. Hvis du ønsker at opbevare produktet i mere end 3 måneder, skal batteriet lades fuldstændigt op hver 3. måned.

**Bemærk:** Det anbefales at tage produktet i brug inden for 3 måneder efter købet.

## ● Montering

**Bemærk:** Fjern emballagematerialet helt.

**Bemærk:** Fjern mærkaten fra solcellen **12** inden anvendelse.

Afgør inden monteringen, hvor du vil montere solcellen **12** og spotten **10**. Solcellen **12** og spotten **10** kan monteres uafhængigt af hinanden, men skal forbindes med den 5 m lange forsyningsledning fra solcellen **12** efter monteringen. Læg efter monteringen netledningen på sådan en måde, at den ikke er udsat for nogen som helst mekaniske belastninger. Anvend til fastgørelse af netledningen installationsmaterialer, der er gængse i handelen, som f.eks. kabelklemmer eller kabelkanal, for at undgå beskadigelse af kabelisoleringen.

**Bemærk:** Det medfølgende fastgørelsesmateriale er egnet til normalt, fast murværk. Til andre underlag skal du muligvis anvende andre fastgørelsesmaterialer. Spørg evt. en håndværker til råd.

## ● Montering af spot

Vær sikker på, at du ikke støder på strøm-, gas- eller vandledninger, når du borer i væggen. Anvend en boremaskine til at bore hullerne i murværket. Overhold sikkerhedsanvisningerne fra boremaskinens betjenings- og sikkerhedsanvisninger. Ellers er der livsfare eller fare for tilskadekomst på grund af elektrisk stød.

Vær opmærksom på følgende forhold, når du vælger et monteringssted til spotten **10**:

- Sørg for, at spotten **10** ikke er udsat for direkte sollys, da det kan påvirke opladningen negativt.
- Kontroller, at spotten **10** oplyser det ønskede område. Du kan bevæge spotten **10**.
- Kontroller, at bevægelsesdetektoren **9** dækker det ønskede område. Bevægelsesdetektoren **9** har et dækningsområde på maks. 12 m, med en dækningsvinkel på 180° (se afb. E, F) (afhængig af monteringshøjden – ideel er en højde på 1,8–2,5 m) (se afb. D).
- Sørg for, at bevægelsesdetektoren **9** ikke udsættes for gadebelysning om natten. Dette kan nedsætte funktionen.
- Løs låseskruerne **4** for at fjerne montageholderen **3** fra spotten **10**.
- Anvend montageholderen **3** for at markere de to ydre borehullers position.
- Bor hullerne, og fastgør montageholderen **3** med de medfølgende dybler **1** og skruer **2**.
- Fastgør nu spotten **10** på montageholderen **3** med låseskruerne **4**, fjeder- **5** og mellemægsskiverne **6**. Kontroller, at

fjeder [5] og mellemlægsskiverne [6] er placeret som vist på afbildning A.

## ● Montering af solcelle

Vær sikker på, at du ikke støder på strøm-, gas- eller vandledninger, når du borer i væggen. Anvend en boremaskine til at bore hullerne i murværket. Overhold sikkerhedsanvisningerne fra boremaskinens betjenings- og sikkerhedsanvisning. Ellers er der livsfare eller fare for tilskadekomst på grund af elektrisk stød.

Vær opmærksom på følgende forhold, når du vælger et monteringssted til solcellen [12]:

- Solcellen [12] har så vidt muligt brug for direkte solindfald. Også en delvis overskygning af solcellen [12] i løbet af dagen kan nedsætte opladningen betydeligt.

### Retning:

Det er optimalt med en sydvendt retning. Vælg snarere en indstilling med en let afvigelse mod vest end med en let afvigelse mod øst.

### Vandret indstilling:

Den vandrette indstilling af solcellen [12] er afhængig af monteringsstedets geografiske breddegrad. I Mellemeuropa er en vinkel på 30°–40° ideel.

En montageplade med 6 boreringer befinder sig på bagsiden af solcellen [12].

- Monter solcellen [12] på det ønskede sted. Anvend hertil de 4 skruer [13] og dyvler [15]. Alt efter monteringssted kan du anvende de fire huller i montagepladen, der egner sig bedst hertil; det mest optimale ville være at benytte de to huller helt til venstre og helt til højre (se afb. B).

- Udlæg så solcelle-kabelstikket [14], og stik det ind i spottens [10] solcelle-strømsstik [8].
- Solcellen [12] og montagepladen er ved levering forbundet med et drejeled. Bring solcellen [12] i en position, så den udsættes for så meget direkte sollys som muligt.

## ● Ibrugtagning

### ● Tænding/slukning af bevægelsesdetektor

- Tryk på TÆND-/SLUK-knappen [11] for at tænde produktet - bevægelsesdetektoren [9] aktiveres.
- Tryk på TÆND-/SLUK-knappen [11] igen for at slukke produktet og bevægelsesdetektoren [9].

### ● Indstilling af brændetid

- Drej drejeknappen TIME [17] på undersiden af bevægelsesdetektoren [9] mod urets retning for at øge belysningstiden (se afb. C). Du kan indstille belysningstiden i et tidsinterval fra 5s +/-2s til 5min +/-1min.

### ● Indstilling af sensorens følsomhed

- Drej drejeknappen SENS [18] på undersiden af bevægelsesdetektoren [9] mod urets retning for at øge sensorens følsomhed (se afb. C).  
**Bemærk:** Bevægelsesdetektoren [9] registrerer varmestråling. Ved lave omgivelsestemperaturer reagerer den mere følsomt på kropsvarme end ved højere

omgivelsestemperaturer. Sørg om nødvendigt for at regulere sensorens følsomhed alt efter årstiden.

## ● Indstilling af lysfølsomhed

- Drej drejeknappen LUX [19] på undersiden af bevægelsesdetektoren [9] mod urets retning for at øge lysfølsomheden. I positionen ☾ reagerer bevægelsesdetektoren [9] kun i nattemørke (5 lx). I positionen ✨ reagerer bevægelsesdetektoren [9] også i dagslys, så længe der ikke overskrides en værdi på 20.000 lx (se afb. C).

## ● Positionering af bevægelsesdetektoren

- Løsn bevægelsesdetektorens [9] fastgørelsesskrue [7].
- Drej drejeknappen LUX [19] i stilling ✨. Bring bevægelsesdetektoren [9] i central position i forhold til det ønskede dækningsområde.
- Bevæg dig inden for dækningsområdet, indtil du er tilfreds med bevægelsesdetektorens [9] reaktion. Skift her stilling for drejeknappen SENS [18] eller position for bevægelsesdetektoren [9].
- Spænd fastgørelsesskruen [7] fast igen for at fiksere indstillingerne.
- Drej drejeknappen LUX [19] i den ønskede stilling. Find frem til denne i den skumringstid, hvor spotten [10] skal reagere. Drej drejeknappen LUX [19] langsomt mod urets retning, indtil den reagerer på bevægelse i dækningsområdet.

## ● Vinterbrug

Da der ikke er så meget sollys om vinteren, kan opladningen af batteriet blive forringet og effekten af produktet aftage. Kontroller derfor, at solcellen [12] trods den lavtstående sol ikke står i skygge på noget tidspunkt af dagen. Fjern om nødvendigt is og sne.

## ● Rengøring og opbevaring

- Sluk produktet, når du ikke benytter det og vil opbevare det.
- Kontroller regelmæssigt, at bevægelsesdetektoren [9] og solcellen [12] ikke er snavsede. Fjern snavs for at garantere produktets fejlfrie funktion.
- Hold produktet, især solcellen [12], sne- og isfri om vinteren.
- Rengør produktet med en fnugfri, let fugtet klud og et mildt rengøringsmiddel.

## ● Fejlafhjælpning

### ● = Fejl

- = Årsag
- = Løsning

### ● = Produktet tænder ikke.

- = TÆND-/SLUK-knappen [11] står i stilling OFF.
- = Tryk på TÆND-/SLUK-knappen [11] for at tænde for produktet.
- = Drejeknappen LUX [19] er indstillet for mørkt.
- = Indstil drejeknappen LUX [19] på lysere.
- = Bevægelsesdetektoren [9] er snavsset eller forkert positioneret.

- = Rengør bevægelsesdetektoren 9 eller bring den i en anden position.
- = Bevægelsesdetektorens 9 følsomhed er for lav.
- = Indstil bevægelsesdetektorens 9 følsomhed på ny (se kapitlet „Indstilling af sensorens følsomhed“)
- = Batteriet er afladet.
- = Oplad batteriet (se kapitlet „Opladning af batteri“).

● = **Produktet tænder også, når det er lyst.**

- = Drejeknappen LUX 19 er indstillet for lyst.
- = Indstil drejeknappen LUX 19 mørkere i urets retning.

● = **Lyset flækker.**

- = Batteriet er næsten afladet.
- = Oplad batteriet (se kapitlet „Opladning af batteri“).

● = **Batteriet aflades i løbet af kort tid.**

- = Konnektoren mellem solcelle 12 og spot 10 har løsnet sig.
- = Fastgør konnektoren på ny på produktet.
- = Solcellen 12 er snavset.
- = Rengør solcellen 12.
- = Solcellen 12 er i en ugunstig position.
- = Bring solcellen 12 i en anden position (se kapitlet „Montering af solcelle“).

● **Bortskaffelse**

Indpakningen består af miljøvenlige materialer, som De kan bortskaffe over de lokale genbrugssteder.



Bemærk forpackningsmaterialernes mærkning til affaldssorteringen, disse er mærket med forkortelser (a) og numre (b) med følgende betydning: 1-7: kunststoffer/20-22: papir og pap/80-98: kompositmaterialer.



De får oplyst muligheder til bortskaffelse af det udtjente produkt hos deres lokale myndigheder eller bystyre.



For miljøets skyld, så må produktet aldrig smides ud sammen med husholdningsaffaldet, når det er udtjent, men skal afleveres til en fagmæssig korrekt bortskaffelse. De kan informere Dem vedrørende opsamlingssteder og deres åbningstider hos deres ansvarlige forvaltning.



Produktet og tilbehøret og emballagematerialer kan genbruges og er underlagt udvidet producentansvar. De skal bortskaffes separat. Følg de viste mærkater med sorteringsoplysninger, så de bortskaffes på en bedre måde. Triman-logoet gælder kun for Frankrig.

Defekte eller brugte batterier/genopladelige batterier skal genanvendes. Aflever batterier/akkuer og/eller produktet via et af de tilbudte indsamlingssteder.



**Miljøskader gennem forkert bortskaffelse af batterierne/akkuerne!**

Batterier/akkuer må ikke bortskaffes via husholdningsaffaldet. De kan indeholde giftige tungmetaller og er underlagt behandlingen for særaffald. De kemiske symboler for tungmetaller er følgende: Cd = kadmium, Hg = kviksølv, Pb = bly. Aflever derfor brugte batterier/akkuer hos en kommunal genbrugsstation.

## ● **Garanti**

Produktet er blevet fremstillet efter strenge kvalitetsstandarder og kontrolleret nøje før udlevering. I tilfælde af materiale- eller produktionsfejl kan du i medfør af loven gøre krav gældende over for sælgeren af produktet. Dine lovmæssige rettigheder begrænses på ingen måde af den af os nedennævnte garanti.

Garantien på dette produkt gælder i 3 år regnet fra købsdatoen. Garantien gælder fra købsdatoen. Opbevar den originale kvittering et sikkert sted, da dette dokument forlanges forlagt som dokumentation for købet.

Alle skader eller mangler, der allerede forefindes på tidspunktet for købet, skal straks meddeles efter udpakningen af produktet.

Hvis der inden for 3 år regnet fra købsdatoen viser sig en materiale- eller produktionsfejl på produktet, reparerer eller udskifter vi det – efter vores valg – gratis for dig. Garantiperioden forlænges ikke som følge af et imødekommet krav om garanti. Dette gælder også for udskiftede og reparerede dele.

Denne garanti bortfalder, hvis produktet er blevet beskadiget eller anvendt og vedligeholdt forkert.

Garantien dækker materiale- og produktionsfejl. Denne garanti dækker hverken produktdele, der er udsat for normal slidage og derfor er at betragte som sliddele (f.eks. batterier, slanger, farvepatroner), eller skader på skrøbelige dele, f.eks. kontakter eller dele af glas.

Ved dette produkt gælder garantiperioden også for batteriet.

## ● **Afvikling af garantisager**

For at kunne garantere en hurtig sagsbehandling af deres forespørgsel, bedes De følge følgende anvisninger:

Opbevar kassebon og artikelnummer (IAN 525712\_2507) som købsdokumentation, så disse kan fremlægges på forespørgsel. Artikelnumrene er angivet på typeskiltet, ved en indgravering, på forsiden af vejledningen (nederst til venstre) eller på et mærkat på bag- eller undersiden.

Hvis der forekommer funktionsfejl eller andre mangler, skal De først kontakte nedenstående serviceafdeling telefonisk eller via e-mail. Et produkt, der er registreret som defekt, kan De derefter sende portofrit til den meddelte serviceadresse ved vedlæggelse af købsbeviset (kassebon) og angivelsen af, hvori manglen består, og hvornår den er opstået.

## ● Service







**DK** **Service Danmark**

Tel.: 32 71 00 05

E-Mail: [owim@idl.dk](mailto:owim@idl.dk)

**CE IP44**

<b>Legenda dei pittogrammi utilizzati</b> .....	Pagina 101
<b>Introduzione</b> .....	Pagina 101
Utilizzo secondo la destinazione d'uso.....	Pagina 101
Descrizione dei componenti.....	Pagina 101
Contenuto della confezione.....	Pagina 102
Dati tecnici.....	Pagina 102
<b>Avvertenze per la sicurezza</b> .....	Pagina 103
Avvertenze di sicurezza per batterie / accumulatori.....	Pagina 103
<b>Funzionamento</b> .....	Pagina 104
<b>Ricarica della batteria</b> .....	Pagina 104
<b>Montaggio</b> .....	Pagina 104
Montare il faretto.....	Pagina 105
Montare la cella fotovoltaica.....	Pagina 105
<b>Messa in funzione</b> .....	Pagina 106
Accensione / spegnimento del rilevatore di movimento.....	Pagina 106
Impostazione della durata dell'illuminazione.....	Pagina 106
Impostazione della sensibilità del sensore.....	Pagina 106
Impostare la fotosensibilità.....	Pagina 106
Orientare il rilevatore di movimento.....	Pagina 107
<b>Utilizzo invernale</b> .....	Pagina 107
<b>Pulizia e conservazione</b> .....	Pagina 107
<b>Risoluzione dei problemi</b> .....	Pagina 107
<b>Smaltimento</b> .....	Pagina 108
<b>Garanzia</b> .....	Pagina 109
Gestione dei casi in garanzia.....	Pagina 109
Assistenza.....	Pagina 110

Legenda dei pittogrammi utilizzati			
	Prima dell'uso leggere le istruzioni		Tensione/corrente continua
	Classe di isolamento III		La cella fotovoltaica necessita di un'esposizione ai raggi del sole più diretta possibile.
	In presenza di scarsa luminosità, il prodotto si accende automaticamente, mentre, in presenza di una normale luminosità ambientale si spegne nuovamente. Assicurarsi che la cella fotovoltaica non subisca l'influsso di un'altra fonte di luce, come ad es. l'illuminazione di cortili o della strada, perchè in caso contrario il prodotto non si accenderebbe al crepuscolo.		<b>Punto cardinale:</b> L'orientamento cardinale ottimale è quello verso sud. Selezionare un orientamento con leggeri scostamenti verso ovest piuttosto che leggeri scostamenti verso est. <b>Orientamento orizzontale:</b> L'orientamento orizzontale della cella fotovoltaica dipende dalla latitudine geografica del punto di montaggio. In Europa centrale, l'inclinazione ideale è di 30° - 40°.
	Il marchio CE indica la conformità con le rilevanti direttive UE applicabili a questo prodotto.		Avvertenze di sicurezza Istruzioni per l'uso

## Faro LED a energia solare con sensore di movimento

### ● Introduzione

Congratulazioni per l'acquisto del vostro nuovo prodotto. Avete optato per un prodotto di alta qualità. Le istruzioni d'uso sono parte integrante di questo prodotto. Esse contengono importanti avvertenze sulla sicurezza, l'impiego e lo smaltimento. Prima dell'utilizzo del prodotto, prendere conoscenza di tutte le istruzioni d'uso e delle avvertenze di sicurezza. Utilizzare il prodotto solo come descritto e per i campi di applicazione indicati. Consegnare tutte le documentazioni su questo prodotto quando viene ceduto a terzi.

### ● Utilizzo secondo la destinazione d'uso

Il prodotto è concepito per un utilizzo in spazi esterni. Il prodotto è destinato esclusivamente all'uso privato e non all'uso commerciale o ad altri campi di applicazione.

### ● Descrizione dei componenti

- 1 Tassello (materiale di montaggio per il faretto, Ø 6 mm)
- 2 Vite (materiale di montaggio per il faretto, Ø 4 x 34 mm)
- 3 Supporto di montaggio
- 4 Vite di serraggio

- 5 Rosetta elastica
- 6 Rondella
- 7 Vite di fissaggio
- 8 Boccola per corrente fotovoltaica
- 9 Rilevatore di movimento
- 10 Faretto
- 11 Interruttore ON/OFF
- 12 Cella fotovoltaica
- 13 Vite (materiale di montaggio per la cella fotovoltaica, Ø 4 x 34 mm)
- 14 Spina del cavo fotovoltaico
- 15 Tassello (materiale di montaggio per la cella fotovoltaica, Ø 6 mm)
- 16 Bussola
- 17 Manopola di regolazione TIME
- 18 Manopola di regolazione SENS
- 19 Manopola di regolazione LUX

## ● Contenuto della confezione

All'apertura dell'imballaggio, controllare immediatamente che il prodotto sia completo dei suoi componenti e in perfette condizioni.

- 1 Faretto
- 1 Cella fotovoltaica
- 2 Viti (materiale di montaggio per il faretto, Ø 4 x 34 mm)
- 4 Viti (materiale di montaggio per la cella fotovoltaica, Ø 4 x 34 mm)
- 2 Tasselli (materiale di montaggio per il faretto, Ø 6 mm)
- 4 Tasselli (materiale di montaggio per la cella fotovoltaica, Ø 6 mm)
- 1 Manuale di istruzioni per l'uso

## ● Dati tecnici

Tensione di esercizio:	7,4V===
Batteria agli ioni di litio:	7,4V===, 1800 mAh (2ICR19/66) - Modello: 18650/1800mAh/7,4V (non sostituibile da parte dell'utente; la sostituzione può essere fatta esclusivamente da personale qualificato)
Potenza:	9W
Classe di isolamento:	III/⚡
Interruttore crepuscolare:	regolabile tra 5 lx - 20.000 lx
Durata d'illuminazione:	regolabile da 5s +/-2s a 5 min +/-1 min

### **Faretto:**

Rilevatore di movimento:	Raggio d'azione: max. 12 m, angolo di rilevamento: 180°
Grado di protezione:	IP44 (protetto da spruzzi d'acqua)
Peso:	350 g
Dimensioni:	15 x 14 x 9,7 cm
Superficie di proiezione:	max. 167,7cm <sup>2</sup>
Altezza di montaggio:	max. 1,8-2,5 m



## Avvertenze per la sicurezza



### **⚠️ ATTENZIONE! PERICOLO MORTALE O DI INCIDENTE PER BAMBINI O**

**INFANTI!** Non lasciare mai i bambini non sorvegliati in presenza del materiale d'imballaggio. Sussiste un pericolo di soffocamento mediante il materiale di imballaggio. Spesso i bambini sottovalutano i pericoli. Tenere sempre il prodotto fuori dalla portata dei bambini.

- **PERICOLO LETALE!** Tenere i bambini lontano dal luogo di lavoro durante il montaggio. Nella fornitura è inclusa una notevole quantità di viti e di altre minuterie. Queste possono rappresentare un pericolo letale se ingerite o inalate.
- Questo prodotto può essere usato da bambini a partire dagli 8 anni di età e da persone con capacità fisiche, sensoriali o mentali limitate, oppure senza esperienza e conoscenza in merito, qualora sorvegliati o istruiti circa un uso sicuro del prodotto, comprendendo i pericoli ad esso connessi. I bambini non possono giocare con questo prodotto. La pulizia e la manutenzione a cura dell'utente non devono essere eseguite da bambini senza la supervisione di un adulto.
- Non utilizzare il prodotto qualora si rilevassero danneggiamenti.
- Le lampadine non sono sostituibili.
- Sostituire l'intero prodotto quando le lampadine giungono al termine della propria vita media.

### **PERICOLO DI INCENDIO!**



Montare il prodotto ad una distanza di almeno 0,5 m da mate-

riali esposti all'irraggiamento. Un eccessivo surriscaldamento può provocare un incendio.

- Il faro LED a energia solare (HG11444A/HG11444B) può essere collegato esclusivamente alla cella fotovoltaica (HG11444S). Non collegare il faro LED a energia solare (HG11444A/HG11444B) a un'altra fonte di energia o cella fotovoltaica.
- La cella fotovoltaica (HG11444S) è adatta esclusivamente per il faro LED a energia solare (HG11444A/HG11444B). Non collegare la cella fotovoltaica (HG11444S) ad altri prodotti.
- Per ridurre il rischio di strangolamento, il cavo flessibile collegato al prodotto deve essere adeguatamente fissato alla parete se si trova a portata di mano.



## Avvertenze di sicurezza per batterie/accumulatori

- **PERICOLO DI MORTE!** Tenere le batterie/gli accumulatori fuori dalla portata dei bambini. In caso di ingerimento consultare subito un medico!
- L'ingerimento può provocare ustioni, perforazione di tessuti molli e la morte. Eventuali ustioni gravi possono comparire anche nel corso delle 2 ore successive all'ingerimento.



### **PERICOLO DI ESPLOSIONE!**

- Non ricaricare mai batterie non ricaricabili. Non cortocircuitare e/o aprire le batterie o gli accumulatori. Ne conseguirebbe un rischio di incendio, surriscaldamento o scoppio.
- Non gettare mai le batterie/gli accumulatori nel fuoco o in acqua.

- Non esercitare alcuna pressione meccanica sulle batterie/sugli accumulatori.

## ● **Rischio di perdita di liquido dalle batterie/dagli accumulatori**

- Evitare condizioni e temperature estreme che possano ripercuotersi sulle batterie/sugli accumulatori, quali ad esempio la vicinanza a termosifoni o l'irraggiamento solare diretto.
- Evitare il contatto delle sostanze chimiche con la pelle, gli occhi e le mucose in caso di fuoriuscita del liquido dalle batterie/dagli accumulatori! Sciacquare subito le aree colpite con acqua pulita e consultare immediatamente un medico!
-  **INDOSSARE GUANTI PROTETTIVI!** Batterie e accumulatori danneggiati o che presentano perdite possono corrodere la pelle in caso di contatto. Pertanto, in questo caso indossare sempre guanti di protezione adatti.
- Questo prodotto contiene un accumulatore che non può essere smontato. L'accumulatore può essere smontato o sostituito dal produttore, dal suo servizio clienti o da una persona analogamente qualificata per evitare pericoli. Al momento dello smaltimento è necessario avvertire che questo prodotto contiene un accumulatore.

## ● **Funzionamento**

In presenza di irradiazione solare, la cella fotovoltaica [12] trasforma la luce in energia elettrica e la immagazzina, tramite la boccola per corrente fotovoltaica [8] collegata, nella batteria integrata. Con la batteria completamente carica l'illuminazione dura 100 minuti. La batteria deve essere

ricaricata prima della prima messa in funzione (vedi il capitolo "Ricarica della batteria").

## ● **Ricarica della batteria**

- Prima della ricarica spegnere il prodotto in modo che la procedura di ricarica non venga condizionata dalla luce accesa.
- Inserire la spina del cavo fotovoltaico [14] del cavo della cella fotovoltaica nella boccola per la corrente fotovoltaica [8] del faretto [10]. Posizionare la cella fotovoltaica [12] come descritto alla voce „Montaggio della cella fotovoltaica“.

**Nota:** con una buona irradiazione solare la batteria si ricarica dopo 4–6 giorni. La durata del processo di ricarica dipende dallo stato di carica della batteria e dalla qualità dell'irradiazione solare.

**Nota:** per proteggere la batteria il prodotto non ricarica a temperature inferiori a 0 °C e superiori a 45 °C.

**Nota:** ricaricare completamente la batteria prima di conservarla. Se si vuole conservare il prodotto per più di 3 mesi, ricaricare la batteria completamente ogni 3 mesi.

**Nota:** si consiglia di usare il prodotto entro 3 mesi dall'acquisto.

## ● **Montaggio**

**Nota:** rimuovere completamente il materiale di imballaggio.

**Nota:** prima dell'uso rimuovere l'adesivo dalla cella fotovoltaica [12].

Prima del montaggio, decidere dove collocare la cella fotovoltaica [12] e il faretto [10]. La cella fotovoltaica [12] e il faretto [10] possono essere

montati indipendentemente l'una dall'altro, ma devono essere collegati dopo il montaggio per mezzo del cavo della cella fotovoltaica **12** lungo 5 m. Dopo il montaggio, posare il cavo di rete in modo tale che non sia esposto a sollecitazioni meccaniche. Per il fissaggio del cavo di rete, utilizzare del comune materiale di installazione come ad es. fascette fissacavo o canalette per cavi, al fine di evitare il danneggiamento dell'isolamento del cavo stesso.

**Nota:** il materiale di fissaggio in dotazione è adatto a comuni pareti solide. Per altre superfici, possono essere necessari altri materiali di montaggio. Eventualmente rivolgersi ad uno specialista.

## ● Montare il faretto

Quando si eseguono fori nella parete, assicurarsi di non entrare in contatto con cablaggi, condutture idriche o gasdotti. Per eseguire i fori nella parete servirsi di un trapano. Osservare le indicazioni di sicurezza del manuale d'uso e di sicurezza del trapano. Altrimenti sussisterebbe un pericolo letale o di lesioni tramite folgorazione.

Nella scelta del luogo di montaggio del faretto **10**, tenere in considerazione i seguenti punti:

- Assicurarsi che il faretto **10** non sia esposto alla luce solare diretta, poiché altrimenti la ricarica verrebbe condizionata.
- Assicurarsi che il faretto **10** illumini la zona desiderata. Il faretto **10** può essere mosso.
- Assicurarsi che il rilevatore di movimento **9** copra la zona desiderata. Il rilevatore di movimento **9** ha un raggio di rilevamento di max. 12 m e un angolo di rilevamento di 180° (vedi Fig. E, F) (a seconda dell'altezza di montaggio - l'altezza ideale è di 1,8-2,5 m) (vedi Fig. D).

- Assicurarsi che durante la notte il sensore di movimento **9** non venga illuminato dai lampioni stradali. Questo può compromettere il funzionamento.
- Svitare le viti di fissaggio **4**, per rimuovere il supporto di montaggio **3** dal faretto **10**.
- Utilizzare il supporto di montaggio **3**, per segnare la posizione dei due fori esterni.
- Eseguire i fori e fissare il supporto di montaggio **3** con i tasselli **1** e le viti **2** in dotazione.
- Fissare ora il faretto **10** al supporto di montaggio **3** con le viti di fissaggio **4** precedentemente rimosse, con le rosette elastiche **5** e le rondelle **6**. Assicurarsi che le rosette elastiche **5** e le rondelle **6** siano posizionate come mostrato nella figura A.

## ● Montare la cella fotovoltaica

Quando si eseguono fori nella parete, assicurarsi di non entrare in contatto con cablaggi, condutture idriche o gasdotti. Per eseguire i fori nella parete servirsi di un trapano. Osservare le indicazioni di sicurezza del manuale d'uso e di sicurezza del trapano. Altrimenti sussisterebbe un pericolo letale o di lesioni tramite folgorazione.

Nella scelta del luogo di montaggio della cella fotovoltaica **12**, tenere in considerazione i seguenti punti:

- La cella fotovoltaica **12** necessita di un'esposizione ai raggi del sole il più diretta possibile. Un ombreggiamento anche solo parziale della cella fotovoltaica **12** durante la giornata può compromettere notevolmente il processo di caricamento.

## Punto cardinale:

L'orientamento cardinale ottimale è quello verso sud. Eventuali scostamenti verso ovest sono preferibili a scostamenti verso est.

## Orientamento orizzontale:

L'orientamento orizzontale della cella fotovoltaica [12] dipende dalla latitudine geografica del punto di montaggio. In Europa centrale, l'inclinazione ideale è di 30° - 40°.

Sulla parte posteriore della cella fotovoltaica [12] è situata una piastra di montaggio con 6 fori.

- Montare la cella fotovoltaica [12] nel luogo previsto per la sua collocazione. A tal fine utilizzare le 4 viti [13] e i tasselli [15]. A seconda del luogo di montaggio è possibile utilizzare i quattro fori più adatti ubicati sulla piastra di montaggio; preferibilmente utilizzare i due fori completamente a sinistra e a destra (vedi Fig. B).
- Posare poi la spina del cavo fotovoltaico [14] e infilarla nella boccola per corrente fotovoltaica [8] del faretto [10].
- Al momento della consegna la cella fotovoltaica [12] e la piastra di montaggio sono collegate con un giunto. Orientare la cella fotovoltaica [12] in modo tale che sia esposta il più possibile all'irradiazione solare.

## Messa in funzione

### ● Accensione/spengimento del rilevatore di movimento

- Premere il tasto ON/OFF [11] per accendere il prodotto, il rilevatore di movimento [9] si attiverà.

- Premere di nuovo il tasto ON/OFF [11] per spegnere il prodotto e il rilevatore di movimento [9].

### ● Impostazione della durata dell'illuminazione

- Ruotare in senso antiorario la manopola di regolazione TIME [17] sul lato inferiore del rilevatore di movimento [9] per aumentare la durata dell'illuminazione (vedi Fig. C). La durata dell'illuminazione può essere imposta in un intervallo da 5s +/-2s a 5 min. +/-1 min.

### ● Impostazione della sensibilità del sensore

- Ruotare in senso antiorario la manopola di regolazione SENS [18] sul lato inferiore del rilevatore di movimento [9] per aumentare la sensibilità del sensore (vedi Fig. C).

**Nota:** il rilevatore di movimento [9] rileva la radiazione termica. In presenza di una bassa temperatura esterna, esso reagisce in maniera più sensibile al calore emanato dai corpi rispetto ai casi in cui la temperatura esterna è più elevata. Eventualmente, assicurarsi di regolare la sensibilità del sensore in base alle stagioni.

### ● Impostare la fotosensibilità

- Ruotare in senso antiorario la manopola di regolazione LUX [19] sul lato inferiore del rilevatore di movimento [9] per aumentare la fotosensibilità. Nella posizione ☺ il rilevatore

di movimento [9] reagisce solo in notti molto buie (5 lx). Nella posizione ☼ il rilevatore di movimento [9] reagisce anche in caso di luminosità diurna, sempre che non vengano superati 20.000 lx (vedi Fig. C).

## ● Orientare il rilevatore di movimento

- Svitare la vite di fissaggio [7] del rilevatore di movimento [9].
- Ruotare la manopola di regolazione LUX [19] in posizione ☼. Orientare il rilevatore di movimento [9] in direzione centrale del campo di rilevamento desiderato.
- Muoversi nel campo di rilevamento finché si raggiunge la reazione del rilevatore di movimento [9] desiderata. A tale scopo, modificare la posizione della manopola di regolazione SENS [18] o l'orientamento del rilevatore di movimento [9].
- Riavvitare saldamente la vite di fissaggio [7] per fissare le impostazioni.
- Ruotare la manopola di regolazione LUX [19] nella posizione desiderata. Determinare tale posizione durante la fase del crepuscolo in cui si desidera che il faretto [10] si attivi. Ruotare lentamente in senso antiorario la manopola di regolazione LUX [19] finché questa non reagisce ai movimenti nel campo di rilevamento.

## ● Utilizzo invernale

A causa della bassa irradiazione solare, in inverno è possibile incorrere in una carica ridotta della batteria e può ridursi di conseguenza il rendimento del prodotto. Controllare pertanto

che la cella fotovoltaica [12] non venga coperta dall'ombra per tutto il giorno nonostante la bassa posizione del sole. Rimuovere l'eventuale ghiaccio o neve.

## ● Pulizia e conservazione

- Spegnerne il prodotto se non si usa e si deve conservare.
- Controllare regolarmente che il rilevatore di movimento [9] e la cella fotovoltaica [12] non siano sporchi. Eliminare lo sporco per garantire il regolare funzionamento del prodotto.
- Durante l'inverno, mantenere il prodotto, e specialmente la cella fotovoltaica [12], liberi da neve e ghiaccio.
- Pulire il prodotto con un panno leggermente inumidito e privo di peli, insieme a un detergente delicato.

## ● Risoluzione dei problemi

### ● = Problema

● = Causa

○ = Soluzione

### ● = Il prodotto non si accende.

● = L'interruttore ON/OFF [11] si trova in posizione OFF.

○ = Premere il tasto ON/OFF [11] per accendere il prodotto.

● = La manopola di regolazione LUX [19] è impostata su di un valore troppo scuro.

○ = Impostare la manopola di regolazione LUX [19] su di un valore più chiaro.

● = Il rilevatore di movimento [9] è sporco o orientato in modo errato.

○ = Pulire il rilevatore di movimento [9] o orientarlo in maniera corretta.

● = La sensibilità del sensore di movimento [9] è troppo bassa.

○ = Impostare nuovamente la sensibilità del rilevatore di movimento [9] (vedi il capitolo „Impostare la sensibilità del sensore“)

● = L'accumulatore è scarico.

○ = Caricare l'accumulatore (vedi il capitolo „Caricare l'accumulatore“).

### ● = Il prodotto si accende anche con la luce.

● = La manopola di regolazione LUX [19] è impostata su un valore troppo chiaro.

○ = Ruotare in senso orario la manopola girevole LUX [19] per impostare un livello di intensità più scuro.

### ● = La luce trema.

● = L'accumulatore è quasi scarico.

○ = Caricare l'accumulatore (vedi il capitolo „Caricare l'accumulatore“).

### ● = L'accumulatore si scarica in breve tempo.

● = Il connettore tra la cella fotovoltaica [12] e il faretto [10] si è staccato.

○ = Fissare nuovamente il connettore sul prodotto.

● = La cella fotovoltaica [12] è sporca.

○ = Pulire la cella fotovoltaica [12].

● = La cella fotovoltaica [12] è orientata in maniera svantaggiosa.

○ = Orientare nuovamente la cella fotovoltaica [12] (vedi il capitolo „Montare la cella fotovoltaica“).

## ● Smaltimento

L'imballaggio è composto da materiali ecologici che possono essere smaltiti presso i siti di raccolta locali per il riciclo.



Observare l'identificazione dei materiali di imballaggio per lo smaltimento differenziato, i quali sono contrassegnati da abbreviazioni (a) e da numeri (b) con il seguente significato: 1-7: plastiche/20-22: carta e cartone/80-98: materiali compositi.



E' possibile informarsi circa le possibilità di smaltimento del prodotto usato presso l'amministrazione comunale o cittadina.



Per questioni di tutela ambientale non gettare il prodotto usato tra i rifiuti domestici, ma provvedere invece al suo corretto smaltimento. Presso l'amministrazione competente è possibile ricevere informazioni circa i siti di raccolta e i relativi orari di apertura.



Il prodotto, i suoi accessori e i materiali di imballaggio sono riciclabili e soggetti alla responsabilità estesa del produttore. Per un migliore trattamento dei rifiuti, smaltirli separatamente seguendo i diversi simboli della raccolta differenziata. Il logo Triman è valido solamente per la Francia.

Le batterie/gli accumulatori difettosi o usati devono essere riciclati. Smaltire le batterie/gli accumulatori e/o il prodotto presso i punti di raccolta indicati.



### **Uno smaltimento scorretto delle batterie/gli accumulatori procura danni all'ambiente!**

È vietato smaltire le batterie/gli accumulatori con i rifiuti domestici. Possono contenere metalli pesanti nocivi e sono soggetti a smaltimento come rifiuti speciali. I simboli chimici dei metalli pesanti sono i seguenti: Cd = cadmio, Hg = mercurio, Pb = piombo. Consegnare, pertanto, le batterie/gli accumulatori esausti presso un punto di raccolta comunale.

## **● Garanzia**

Il prodotto è stato fabbricato accuratamente secondo severe direttive di qualità ed è stato controllato meticolosamente prima della consegna. In caso di difetti di materiale o fabbricazione l'acquirente può far valere diritti legali nei confronti del venditore. La nostra garanzia sotto riportata non costituisce alcun limite ai diritti legali dell'acquirente.

Questo prodotto è garantito per 3 anni con decorrenza dalla data di acquisto. La garanzia decorre dalla data d'acquisto. Conservare lo scontrino originale in un posto sicuro perché questo documento viene richiesto come prova dell'avvenuto acquisto.

Tutti i danni o difetti presenti già al momento dell'acquisto devono essere comunicati subito dopo l'apertura della confezione.

Se entro 3 anni dalla data di acquisto di questo prodotto si rileva un difetto di materiale o di fabbricazione, noi procederemo, a nostra discrezione, alla riparazione o sostituzione gratuite del prodotto o al rimborso del prezzo di acquisto. Un eventuale intervento in garanzia non prolunga né rinnova il periodo di garanzia stesso. Ciò vale anche per le parti sostituite e riparate.

Questa garanzia decade in caso di danneggiamento oppure uso o manutenzione impropri del prodotto.

La prestazione in garanzia vale per difetti del materiale o di fabbricazione. Questa garanzia non si estende a componenti del prodotto esposti a normale logorio, che possono pertanto essere considerati come componenti soggetti a usura (esempio capacità della batteria, calcificazione, lampade, pneumatici, filtri, spazzole...). La garanzia non si estende altresì a danni che si verificano su componenti delicati (esempio interruttori, batterie, parti realizzate in vetro, schermi, accessori vari) nonché danni derivanti dal trasporto o altri incidenti.

Il periodo di garanzia di questo prodotto vale anche per la batteria.

## **● Gestione dei casi in garanzia**

Per garantire un rapido disbrigo delle proprie pratiche, seguire le istruzioni seguenti:

Per ogni richiesta si prega di conservare lo scontrino e il codice dell'articolo (IAN 525712\_2507) come prova d'acquisto.

Il numero d'articolo può essere dedotto dalla targhetta, da un'incisione, dal frontespizio delle

istruzioni (in basso a sinistra) oppure dall'adesivo applicato sul retro o sul lato inferiore.

In caso di disfunzioni o avarie, contattare innanzitutto i partner di assistenza elencati di seguito telefonicamente oppure via e-mail.

Si può inviare il prodotto ritenuto difettoso all'indirizzo del centro di assistenza indicato con spedizione esente da affrancatura, completo del documento di acquisto (scontrino) e della descrizione del difetto, specificando anche quando tale difetto si è verificato.

## ● Assistenza

### IT Assistenza Italia

Tel.: 800 781188

E-Mail: [owim@lidl.it](mailto:owim@lidl.it)

### CH Assistenza Svizzera

Tel.: 0800 56 44 33

E-Mail: [owim@lidl.ch](mailto:owim@lidl.ch)

### MT Assistenza Malta







Tel.: 800 62230

E-Mail: [owim@lidl.com.mt](mailto:owim@lidl.com.mt)

# CE IP44

<b>Az alkalmazott piktogramok jelmagyarázata</b> .....	Oldal 112
<b>Bevezető</b> .....	Oldal 112
Rendeltetészerű használat.....	Oldal 112
Alkatrészleírás.....	Oldal 112
A csomag tartalma.....	Oldal 113
Műszaki adatok.....	Oldal 113
<b>Biztonsági tudnivalók</b> .....	Oldal 113
Az elemekre / akkukra vonatkozó biztonsági tudnivalók.....	Oldal 114
<b>Működésmód</b> .....	Oldal 115
<b>Akkumulátor töltése</b> .....	Oldal 115
<b>Szerelés</b> .....	Oldal 115
A spot szerelése.....	Oldal 115
A napelem felszerelése.....	Oldal 116
<b>Üzembe helyezés</b> .....	Oldal 116
Mozgásjelző be- / kikapcsolása.....	Oldal 116
Világítási időtartam beállítása.....	Oldal 117
A szenzor érzékenységeknek a beállítása.....	Oldal 117
Fényérzékenység beállítása.....	Oldal 117
A mozgásjelző beállítása.....	Oldal 117
<b>Téli használat</b> .....	Oldal 117
<b>Tisztítás és tárolás</b> .....	Oldal 117
<b>Hibák elhárítása</b> .....	Oldal 118
<b>Mentesítés</b> .....	Oldal 118
<b>Garancia</b> .....	Oldal 119
Garanciális ügyek lebonyolítása.....	Oldal 120
Szerviz.....	Oldal 120

## Az alkalmazott piktogramok jelmagyarázata

	Használat előtt olvassa el az utasításokat		Egyenáram/-feszültség
	III. érintésvédelmi osztály		A napelem lehetőség szerint közvetlen napsugárzást igényel. <b>Égtájakra irányítás:</b> Optimális a déli tájolás. A beállítást inkább kis eltéréssel nyugat felé végezze, mintsem kis eltéréssel kelet felé.
	A termék automatikusan bekapcsol, ha alacsony a fényerő, és újra kikapcsol, ha a környezeti fényerő normális. Gondoskodjon arról, hogy a napelemet ne világítsa meg más fényforrás, mint pl. udvari vagy utcai lámpa, mert akkor a lámpa sötétedéskor nem kapcsol be.		<b>Horizontális beállítás:</b> A napelem horizontális beállítása függ a felszerelési hely geográfiai szélesség fokától. Közép-Európában az ideális szög 30°–40°.
	A CE-jelzés a termékre vonatkozó releváns EU-irányelvek betartását jelöli.		Biztonsági tudnivalók Kezelési utasítások

## Napelemes LED-reflektor mozgásérzékelővel

### ● Bevezető

Gratulálunk új termékének vásárlása alkalmából. Ezzel a döntésével vállalatunk értékes terméke mellett döntött. A használati utasítás ezen termék része. A biztonságra, a használatára és a megsemmisítésre vonatkozó fontos tudnivalókat tartalmazza. A termék használata előtt ismerje meg az összes használati és biztonsági tudnivalót. A terméket csak a leírtak szerint és a megadott felhasználási területeken alkalmazza. A termék harmadik személy számára való továbbadása esetén kézbesítse vele annak a teljes dokumentációját is.

### ● Rendeltetésszerű használat

A termék kültéri használatra készült. A terméket csak magánháztartásokban történő és nem közületi felhasználásra, vagy egyéb alkalmazásra szánták.

### ● Alkatrészleírás

- 1 Tipli (szerelőanyag a spothoz, Ø 6 mm)
- 2 Csavar (szerelőanyag a spothoz, Ø 4 x 34 mm)
- 3 Szerelési rögzítő
- 4 Rögzítő csavar
- 5 Rugótárcsa
- 6 Alátétlemez
- 7 Rögzítőcsavar
- 8 Napelemes konnektor

- 9 Mozcásjelző
- 10 Spot
- 11 BE-/KI-kapcsoló
- 12 Napelem
- 13 Csavar (szerelőanyag a napelemhez, Ø 4 x 34 mm)
- 14 Napelemes vezeték dugója
- 15 Tipli (szerelőanyag a napelemhez, Ø 6 mm)
- 16 Iránytű
- 17 TIME szabályozógomb
- 18 SENS szabályozógomb
- 19 LUX szabályozógomb

## ● A csomag tartalma

Közvetlenül a kicsomagolás után vizsgálja meg a csomag teljességét, valamint a termék kifogástalan állapotát.

- 1 Spot
- 1 Napelem
- 2 Csavar (szerelőanyag a spothoz, Ø 4 x 34 mm)
- 4 Csavar (szerelőanyag a napelemhez, Ø 4 x 34 mm)
- 2 Tipli (szerelőanyag a spothoz, Ø 6 mm)
- 4 Tipli (szerelőanyag a napelemhez, Ø 6 mm)
- 1 Használati útmutató

## ● Műszaki adatok

Üzemi feszültség: 7,4 V==  
 Lítium-ion  
 akkumulátor: 7,4 V==, 1800 mAh  
 (21CR19/66) - modell:  
 18650/1800 mAh/7,4 V  
 (a felhasználó által nem

cserélhető; a cserét csak szakképzett személy végezheti)

Teljesítmény: 9 W  
 Érintésvédelmi osztály: III/⚡  
 Alkonyati kapcsoló: állítható 5 lx - 20.000 lx között  
 Világítás tartama: állítható 5s +/-2s és 5 min +/-1 min között

### Spot:

Mozgásjelző: hatótávolság: max. 12 m, látószög: 180°  
 Védettség: IP44 (fröccsenő vízzel szemben védett)  
 Súly: 350 g  
 Méretek: 15 x 14 x 9,7 cm  
 Kivetítési felület: max. 167,7 cm<sup>2</sup>  
 Szerelési magasság: max. 1,8 - 2,5 m



## Biztonsági tudnivalók

-  **FIGYELMEZTETÉS! ÉLET-ÉS BALESETVESZÉLY KISGYEREKEK ÉS GYEREKEK SZÁMÁRA!** Soha ne hagyja a gyerekeket felügyelet nélkül a csomagolóanyaggal. A csomagolóanyagok miatt fulladásveszély áll fenn. A gyerekek gyakran alábecsülik a veszélyeket. Tartsa a gyerekeket a terméktől mindig távol.
- **ÉLETVESZÉLY!** Szerelés közben tartsa a gyermekeket távol a munkaterülettől. A szállítmány számos csavart és más kis részt tartalmaz. Ezek lenyelése, vagy belégzése életveszélyes lehet.
- A terméket 8 éves kor feletti gyermekek, valamint korlátozott fizikai, érzékszervi vagy

szellemi képességgel élő vagy nem megfelelő tapasztalattal és tudással rendelkező személyek csak felügyelet mellett, illetve a termék biztonságos használatára vonatkozó felvilágosítás és a lehetséges veszélyek megértése után használhatják. A gyermekek nem játszhatnak a termékkel. A tisztítást és az ápolást gyermekek felügyelet nélkül nem végezhetik.

- Ne használja a terméket, ha bármiféle károsodást fedez fel rajta.
- Az izzók nem cserélhetők.
- Amennyiben az izzó élettartama végén kiiktatódik, úgy az egész terméket ki kell cserélni.



**TÜZVESZÉLY!** A terméket a megvilágítandó anyagtól legalább 0,5m-re szerelje fel. A túlzott

hőfejlődés tűz kitöréséhez vezethet.

- A LED napelemes lámpa (HG11444A/HG11444B) csak napelemhez (HG11444S) csatlakoztatható. Ne csatlakoztassa a LED napelemes lámpát (HG11444A/HG11444B) más áramforráshoz vagy napelemhez.
- A napelem (HG11444S) csak LED napelemes spotlámpához (HG11444A/HG11444B) alkalmas. Ne csatlakoztassa a napelemet (HG11444S) más termékekhez.
- A fojtás veszélyének csökkentése érdekében a lámpatesthez csatlakoztatott rugalmas vezetékeket biztonságosan a falhoz kell rögzíteni, ha a vezeték elérhető közelben van.



## Az elemekre/akkukra vonatkozó biztonsági tudnivalók

- **ÉLETVESZÉLY!** Tartsa távol az elemeket/akkumulátorokat a gyermekektől. Lenyelés esetén azonnal forduljon orvoshoz!

- A lenyelés égési sérülésekhez, puha szövetek perforációjához és halálhoz vezethet. 2 órán belül a lenyelés után súlyos égési sérülések léphetnek fel.



**ROBBANÁSVESZÉLY!** Soha ne töltsé a nem feltölthető elemeket. Az elemeket/akkukat tilos

- rövidre zárni és/vagy felnyitni. Annak következménye túlhevülés, tűzveszély vagy a kihasadásuk lehet.
- Soha ne dobja az elemeket/akkukat tűzbe vagy vízbe.
- Ne tegye ki az elemeket/akkukat mechanikai terhelésnek!

## Az elemekre/akkukra kifizolásának kockázata

- Kerülje a szélsőséges körülményeket és hőmérsékleteket, mint pl. fűtőtestek/közvetlen napsugárzás, amelyek hatással lehetnek az elemekre/akkukra.
- Ha az elemek/akkumulátorok kifolytak, kerülje el a bőrt, a szemeket és a nyálkahártyák vegyszerekkel való érintkezését! Azonnal mossa le az érintett helyet tiszta vízzel és forduljon orvoshoz!



## VISELJEN VÉDŐKESZTYŰT!

A kifutott, vagy sérült elemek/akkuk a bőrrrel érintkezve felmarhatják azt. Ezért ilyen esetben mindenképpen húzzon megfelelő védőkesztyűt!

- Ez a termék beépített akkumulátorral rendelkezik, melyet a felhasználó nem cserélhet. Az akku cseréjét, vagy kivételét a veszélyeztetések elkerülése érdekében csak a gyártó vagy a vevőszolgálat, ill. egy hasonlóan képzett személy végezheti. A megsemmisítés során utalni kell arra, hogy a termékben akkumulátor található.

## ● Működés mód

A napelem [12] a nap által sugárzott energiát elektromos energiává változtatja és azt a csatlakoztatott napelemes aljzaton [8] keresztül a beépített akkumulátorban tárolja. Teljesen feltöltött akkumulátorral a világítási időtartam 100 perc. Az akkumulátort az első használat előtt fel kell tölteni (lásd „Az akkumulátor töltése” fejezetet).

## ● Akkumulátor töltése

- A töltés előtt kapcsolja ki a terméket, hogy a töltési folyamatot ne befolyásolja a bekapcsolt fény.
- Dugja a napelem kábelének napelemes csatlakozódugóját [14] a spot [10] napelemes aljzatába [8]. Helyezze el a napelemet [12] a „Napelem felszerelése” fejezetben leírtak szerint.

**Tudnivaló:** 4–6 nap múlva jó napsugárzás esetén az akkumulátor újra fel van töltve. A töltési folyamat időtartama függ az akkumulátor töltöttségi szintjétől, valamint a napsugárzás minőségétől.

**Tudnivaló:** Az akkumulátor védelme érdekében a termék nem töltődik 0 °C alatti és 45 °C feletti hőmérsékleten.

**Tudnivaló:** A tárolás előtt tölts fel teljesen az akkumulátort. Ha a terméket 3 hónapnál hosszabb ideig szeretné tárolni, akkor 3 havonta tölts fel teljesen az akkumulátort.

**Tudnivaló:** A terméket a vásárlástól számított 3 hónapon belül javasolt felhasználni.

## ● Szerelés

**Tudnivaló:** Távolítsa el teljesen a csomagolóanyagot.

**Tudnivaló:** Használat előtt távolítsa el a matricát a napelemről [12].

A szerelés előtt döntse el, hova akarja szerelni a napelemet [12] és a spotot [10]. A napelem [12] és a spot [10] egymástól függetlenül is felszerelhető, a szerelést követően ugyanakkor össze kell őket kötni a napelem [12] 5 m-es vezetékével. A szerelést követően ügyeljen arra, hogy az semmilyen mechanikai terhelésnek ne legyen kitéve. A hálózati vezeték rögzítéséhez használjon a kereskedelemben kapható szerelőanyagokat, úgymint vezetékkapcsolt, vagy kábelvezetőt, hogy elkerülje a vezeték szigetelésének megsérülését.

**Tudnivaló:** A mellékelt szerelőanyag a szokványos téglafalakhoz megfelelő. Eltérő alapoknál előfordulhat, hogy más rögzítő anyagokra lesz szüksége. Adott esetben kérjen tanácsot egy szakembertől.

## ● A spot szerelése

Bizonyosodjon meg róla, hogy fúrás közben nem ütközik elektromos-, gáz-, vagy vízvezetékbe. Használjon egy fúrógépet a falba történő lyukfúráshoz. Tartsa be a fúrógép Használati- és biztonsági utasításában található utasításokat. Különben áramütés általi élet-, vagy sérülésveszély fenyeget.

A spot [10] szerelési helyének megválasztásakor ügyeljen a következőkre:

- Ügyeljen arra, hogy a spot [10] ne legyen kitéve közvetlen napfénynek, különben ez kihat a töltési folyamatra.
- Bizonyosodjon meg róla, hogy a fénycsórója [10] bevilágítsa a kívánt területet. Tudja mozgatni a spotot [10].

- Győződjön meg róla, hogy a mozgásérzékelő [9] bevilágítja a kívánt területet. A mozgásérzékelő [9] érzékelési tartománya max. 12 m, 180° érzékelési szög esetén (lásd E, F ábra) (függ a felszerelési magasságtól - az ideális magasság 1,8–2,5 m) (lásd D ábra).
- Ügyeljen arra, hogy a mozgásérzékelőt [9] éjszaka ne világítsa meg az utcai lámpa. Ez hátrányosan befolyásolná a működést.
- Lazítsa ki a rögzítőcsavarokat [4] hogy levehessen a szerelésrögzítést [3] a spotról [10].
- Használja a szerelésrögzítőt [3], a két külső furat megjelöléséhez.
- Fúrja ki a lyukakat és rögzítse a szerelésrögzítőt [3] a mellékelt tiplikkel [1] és csavarokkal [2].
- Ezután rögzítse a spotot [10] a szerelésrögzítéshez [3] a korábban kilazított rögzítőcsavarokkal [4], rugókkal - [5] és alátétlemezekkel [6]. Bizonyosodjon meg arról, hogy a rugó [5] és az alátétlemezek [6] az A-ábrán látható módon van elhelyezve.

## ● A napelem felszerelése

Bonyosodjon meg róla, hogy fúrás közben nem ütközik elektromos-, gáz-, vagy vízvezetékbe. Használjon egy fúrógépet a falba történő lyukfúráshoz. Tartsa be a fúrógép Használati- és biztonsági utasításában található utasításokat. Különböző áramütés általi élet-, vagy sérülésveszély fenyeget.

A szolárcella [12] felszerelési helyének kiválasztásakor a következőkre ügyeljen:

- A napelem [12] lehetőleg közvetlen napsugárzást igényel. A nap során akár csak részben leárnyékolt napelem [12] is hátrányosan befolyásolja töltést.

## Égtájakra irányítás:

Optimális a déli irányba állítás. A beállítást inkább kis eltéréssel nyugat felé végezze, mintsem kis eltéréssel kelet felé.

## Horizontális beállítás:

A szolárcella [12] horizontális beállítása függ a felszerelési hely geográfiai szélesség fokától. Közép-Európában az ideális szög 30°–40°.

A 6 furatos szerelőlap a napelem [12] hátoldalán található.

- Szerelje fel a napelemet [12] a számára kiválasztott helyre. Ehhez használja a 4 csavart [13] és a tipliket [15]. A felszerelés helyétől függően használhatja a négy legmegfelelőbb furatot a szerelőlapon, ideális esetben ezek a két-két szélső furat a bal- és jobb oldalon (lásd B. ábra).
- Ezután fektesse le a napelem vezetékének napelemes csatlakozódugóját [14] és dugja azt a spot [10] napelemes konnektorába [8].
- A napelem [12] és a szerelőlap szállításkor forgókkal vannak csatlakoztatva. Állítsa be a napelemet [12] úgy, hogy azt lehetőleg közvetlenül érje a napsugárzás.

## ● Üzembe helyezés

### ● Mozgásjelző be-/kikapcsolása

- Nyomja meg a BE/KI kapcsolót [11] a termék bekapcsolásához, a mozgásérzékelő [9] aktiválódik.
- Nyomja meg újra a BE/KI kapcsolót [11] a termék és a mozgásérzékelő [9] kikapcsolásához.

## ● Világítási időtartam beállítása

- A világítási időtartam növeléséhez forgassa el a mozgásérzékelő [9] alján lévő TIME szabályzógombot [17] az óramutató járásával ellenkező irányba (lásd C. ábra). A világítási időtartamot 5 mp +/-2 mp és 5 perc +/-1 perc között szabályozhatja.

## ● A szenzor érzékenységének a beállítása

- Fordítsa a SENS kapcsológombot [18] a mozgásérzékelő [9] alsó oldalán a szenzor érzékenységének növeléséhez az óramutató járásával ellenkező irányba (lásd C. ábra).  
**Tudnivaló:** A mozgásjelző [9] a hőszugárzást érzékeli. Alacsonyabb külső hőmérsékletnél érzékenyebben reagál a testhőmérsékletre, mint magasabb külső hőmérsékletnél. Adott esetben ügyeljen a szenzor érzékenységének a beszabályozására az évszakok változása során.

## ● Fényérzékenység beállítása

- Fordítsa a LUX kapcsológombot [19] a mozgásérzékelő [9] alsó oldalán a fényérzékenység növeléséhez az óramutató járásával ellenkező irányba. A ☺ helyzetben a mozgásérzékelő [9] csak sötét éjszaka reagál (5 lx). A ☼ helyzetben a mozgásérzékelő [9] nappali fény mellett is reagál, mindaddig míg nem lépi túl a 20 000 lx értéket (lásd C. ábra).

## ● A mozgásjelző beállítása

- Oldja ki a mozgásérzékelő [9] rögzítőcsavarját [7].
- Fordítsa a LUX- kapcsológombot [19] ☼ helyzetbe. Állítsa be a mozgásjelzőt [9] a kívánt észlelési tartomány központi irányába.
- Mozogjon az észlelési tartományban egészen addig, míg elégedett nem lesz a mozgásjelző [9] reagálásával. Ebből a célból változtassa a SENS forgószabályozó [18] helyzetét vagy a mozgásjelző [9] beállítását.
- Szorítsa vissza a rögzítőcsavart [7] a beállítások rögzítéséhez.
- Fordítsa a LUX kapcsológombot [19] a kívánt helyzetbe. Határozza ezt meg alkonyatkor, amikor a spotnak [10] reagálnia kell. Fordítsa lassan a LUX kapcsológombot [19] az óramutató járásával megegyezően, amíg az a befogótartományban nem reagál a mozgásra.

## ● Téli használat

Télen a kevés napfény miatt az akkumulátor töltése alacsonyabb lehet, ami a termék teljesítményének csökkenését eredményezi. Ezért ellenőrizze, hogy a napelem [12] a nap alacsony állása ellenére is árnyékmentes marad-e egész nap. Adott esetben távolítsa el a havat vagy jeget.

## ● Tisztítás és tárolás

- Kapcsolja ki a terméket, ha már nem használja és tárolni kívánja.
- Rendszeresen ellenőrizze a mozgásjelzőt [9] és a napelemet [12] szennyeződések szempontjából. Szüntesse meg ezeket a terméket kifogástalan működése érdekében.

- A terméket és különösen a napelemet 12 tartsa télen hó- és jégmentesen.
- A terméket enyhén nedves, szőszmentes kendővel és lágy tisztítószerezrel tisztítsa.

## ● Hibák elhárítása

### ● = Hiba

● = Ok

○ = Megoldás

### ● = A termék nem kapcsol be.

- = A BE-/KI- kapcsoló 11 „OFF” állásban van.
- = A termék bekapcsolásához nyomja meg a BE/KI kapcsolót 11.
- = A LUX-kapcsológomb 19 túl sötétre van beállítva.
- = Állítsa világosabbra a LUX-kapcsológombot 19.
- = Elszennyeződött a mozgásjelző 9 vagy helytelenül lett beállítva.
- = Tisztítsa meg, vagy állítsa be újra a mozgásjelzőt 9.
- = A mozgásjelző 9 érzékenysége túl alacsony.
- = Állítsa be újra a mozgásjelző 9 érzékenységét (lásd „A szenzor érzékenységének beállítása” fejezetet).
- = Az akkumulátor lemerült.
- = Töltse fel az akkumulátort (lásd „Az akkumulátor töltése” c. fejezetet).

### ● = A termék világosban is bekapcsol.

- = A LUX szabályozógomb 19 túl világosra van beállítva.
- = Állítsa sötétebbre a LUX forgószabályozót 19 az óramutató járásával megegyező irányba.

### ● = A fény vibrál.

- = Az akkumulátor már majdnem lemerült.
- = Töltse fel az akkumulátort (lásd az „Akkumulátor töltése” c. fejezetet).

### ● = Az akkumulátor rövid idő alatt lemerül.

- = A napelem 12 és a spot 10 közötti csatlakozás szétvált.
- = Rögzítse a dugós csatlakozást ismét a terméken.
- = Elszennyeződött a szolárcella 12.
- = Tisztítsa meg a szolárcellát 12.
- = Kedvezőtlenül lett beállítva a szolárcella 12.
- = Állítsa be újból a szolárcellát 12 (lásd a „Solárcella szerelése” c. fejezetet).

## ● Mentésítés

A csomagolás környezetbarát anyagokból készült, amelyeket a helyi újrahasznosító helyeken adhat le ártalmatlanítás céljából.



A hulladék elkülönítéséhez vegye figyelembe a csomagolóanyagban található jelzéseket. Ezek rövidítéseket (a) és számokat (b) tartalmaznak a következő jelentéssel: 1–7: műanyagok/20–22: papír és karton/80–98: kötőanyagok.



A kiszolgált termék megsemmisítési lehetőségeiről lakóhelye illetékes önkormányzatánál tájékozódhat.



A környezete érdekében, ne dobja a kiszolgált terméket a háztartási szemétkébe, hanem adja le szakszerű ártalmatlanításra. A gyűjtőhelyekről és azok

nyitvatartási idejéről az illetékes önkormányzatnál tájékozódhat.



A termék, beleértve a tartozékokat és a csomagolóanyagokat is, újrahasznosítható, és a gyártó kiterjesztett felelőssége alá tartozik. A jobb hulladékkezelés érdekében az ábrán látható információk (szortírozási információk) alapján külön ártalmatlanítsa őket. A Triman-logó csak Franciaországra vonatkozik.

A hibás vagy elhasznált elemeket/akkukat újra kell hasznosítani. Szolgáltassa vissza az elemeket/akkukat és/vagy a terméket az ajánlott gyűjtőállomásokon keresztül.



### **Környezeti károk az elemek/akkuk hibás megsemmisítése következtében!**

Az elemeket/akkukat nem szabad a háziszeméltébe dobni. Mérgező hatású nehézfémeket tartalmazhatnak és ezért különleges kezelést igénylő hulladéknak számítanak. A nehézfémek vegyjelei a következők: Cd = kadmium, Hg = higany, Pb = ólom. Ezért az elhasznált elemeket/akkukat egy közösségi gyűjtőhelyen adja le.

## **● Garancia**

A terméket gondosan, szigorú minőségi előírások betartásával gyártottuk, és a szállítás előtt gondosan ellenőriztük. Anyag- vagy gyártási hibák esetén a termék eladójával szemben törvényes

jogok illetik meg. Az Ön törvényes jogait az általunk alább meghatározott garancia semmilyen módon nem korlátozza.

Erre a termékre 3 év garanciát adunk a vásárlás dátumától számítva. A garancia idő a vásárlás dátumával kezdődik. Biztonságos helyen őrizze meg az eredeti vásárlói bizonylatot, mert ez a dokumentum szükséges a vásárlás bizonyításához.

A vásárláskor fennálló károkat és hiányosságokat a termék kicsomagolása után haladéktalanul jelezze.

Ha ezen a terméken a vásárlástól számított 3 éven belül anyag- vagy gyártási hibát észlel, vásárlásunk szerint ingyenesen megjavítjuk vagy kicseréljük a terméket. A garancia idő nem hosszabbodik meg a helyette nyújtott szavatossági igény által. Ez a kicserélt vagy javított alkatrészekre is érvényes.

A garancia megszűnik, ha a terméket megrongálták, ill. nem szakszerűen kezelték vagy végezték a karbantartást.

A garancia az anyag- és gyártási hibákra vonatkozik. Ez a garancia nem terjed ki azokra a termékalkatrészekre, amelyek normál kopásnak vannak kitéve, és ezért gyorsan kopó alkatrészeknek minősülnek (pl. elemekre, tömlőkre, tintapatronokra), illetve a törékeny alkatrészek sérülésére, pl. kapcsolókra vagy üveg alkatrészekre.

Ennél a terméknél a garanciális időszak az akkumulátorra is vonatkozik.

## ● Garanciális ügyek lebonyolítása

Ügyének gyors elintézhetsége céljából, kérjük kövesse az alábbi útmutatást:

Kérjük, kérdések esetére készítse elő a pénztárblokkot és a cikkszámot (IAN 525712\_2507) a vásárlás tényének az igazolására.

Kérjük, hogy a cikkszámot olvassa le a típusabláról, a gravírozásból, az Útmutató címdaláról (balra lent), illetve a hátoldalon, vagy a termék alján található matricáról.

Amennyiben működési hibák, vagy egyéb hiányosság lépne fel, előszöris vegye fel a kapcsolatot a következőkben megnevezett szervizek egyikével telefonon, vagy e-mailen.

A hibásnak ítélt terméket ezután a vásárlást igazoló blokk, valamint a hiba leírásának és keletkezési idejének mellékelésével díjmentesen postázhatja az Önnel közölt szervizcímre.

## ● Szerviz

**(HU) Szerviz Magyarország**

Tel.: 0680021225

E-mail: [owim@lidl.hu](mailto:owim@lidl.hu)

# CE IP44

**OWIM GmbH & Co. KG**

Stiftsbergstraße 1  
74167 Neckarsulm  
GERMANY

Model-No.: HG11444A/HG11444B  
Version: 12/2025

Last Information Update · Stand der Informationen  
Version des informations · Stand van de informatie  
Stan informacj · Stav informací · Stav informácií  
Estado de las informaciones · Tilstand af information  
Versione delle informazioni · Információk állása:  
10/2025 · Ident.-No.: HG11444A/B102025-8



IAN 525712\_2507

