



BENCH PILLAR DRILL PTBM 500 D4

(DK)

BÆNKBOREMASKINE

Oversættelse af den originale driftsvejledning

(NL) (BE)

TAFELBOORMACHINE

Vertaling van de originele gebruiksaanwijzing

(FR) (BE)

PERCEUSE D'ÉTABLI

Traduction des instructions d'origine

(DE) (AT) (CH)

TISCHBOHRMASCHINE

Originalbetriebsanleitung

IAN 290757

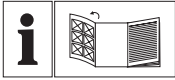

DK

Før du læser, vend siden med billeder frem og bliv bekendt med alle apparatets funktioner.

FR BE

Avant de lire le mode d'emploi, ouvrez la page contenant les illustrations et familiarisez-vous ensuite avec toutes les fonctions de l'appareil.

NL BE

Vouw vóór het lezen de pagina met de afbeeldingen open en maak u vertrouwd met alle functies van het apparaat.

DE AT CH

Klappen Sie vor dem Lesen die Seite mit den Abbildungen aus und machen Sie sich anschließend mit allen Funktionen des Gerätes vertraut.

DK	Oversættelse af den originale driftsvejledning	Side	5
FR/BE	Traduction des instructions d'origine	Page	20
NL/BE	Vertaling van de originele gebruiksaanwijzing	Pagina	37
DE/AT/CH	Originalbetriebsanleitung	Seite	54

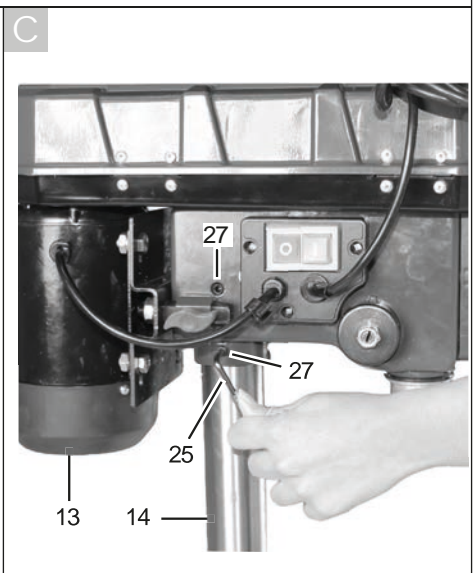
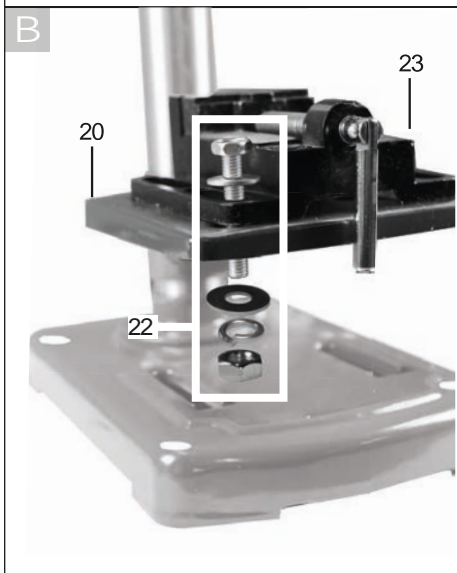
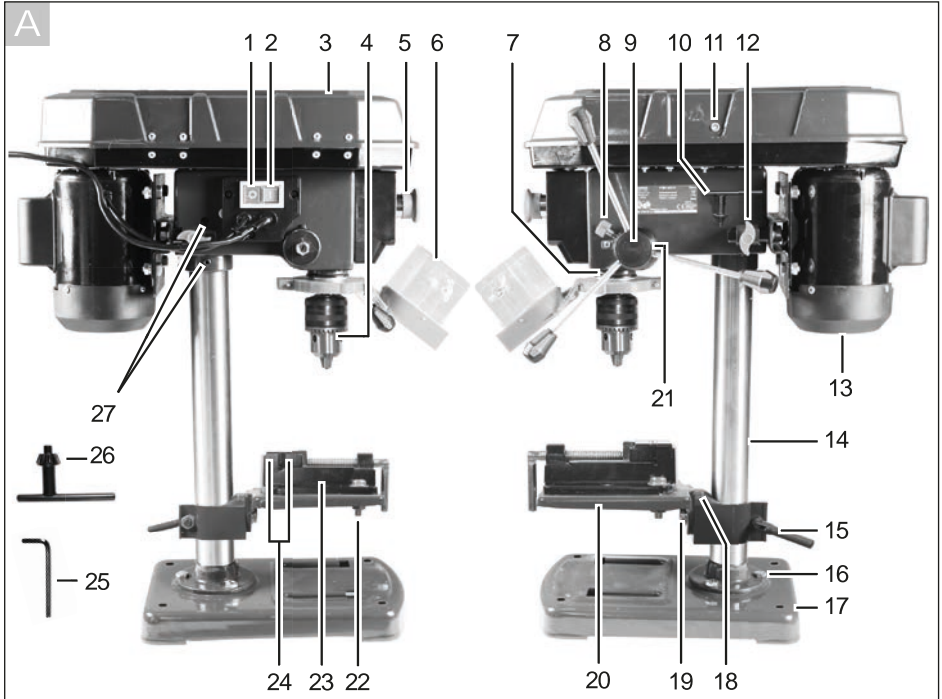

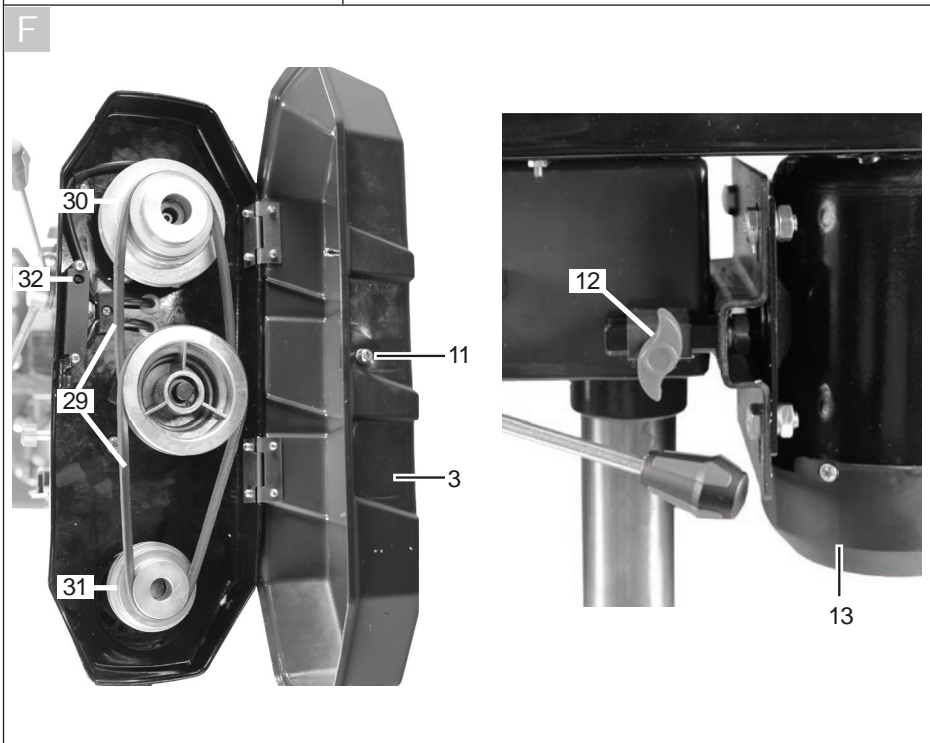
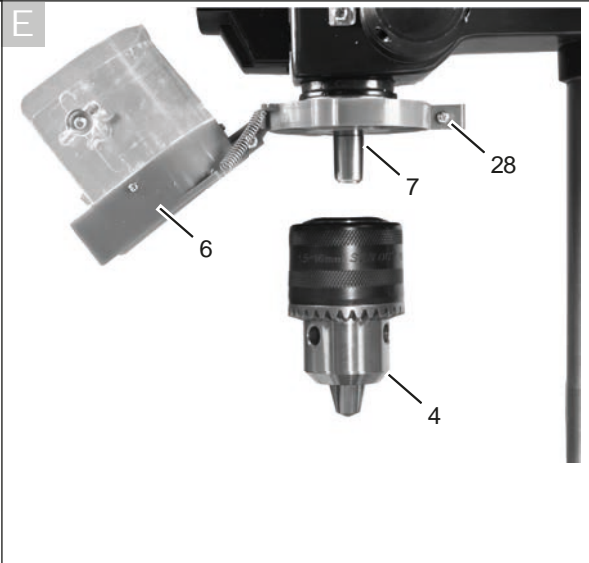
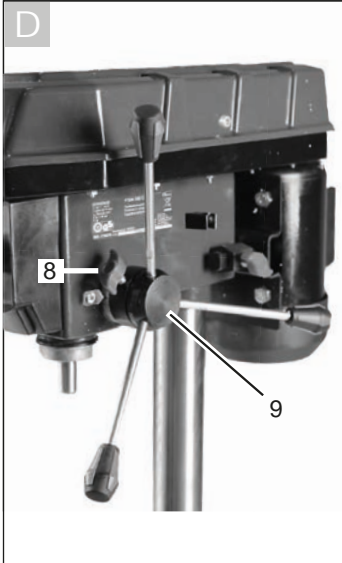

Indhold

Introduktion	5
Anvendelsesformål	5
Generel beskrivelse	6
Leveringsomfang	6
Funktionsbeskrivelse	6
Oversigt.....	6
Tekniske data	6
Sikkerhedsinformationer	7
Symboler og billedtegn	7
Generelle sikkerhedsanvisninger	8
Generelle sikkerhedshenvisninger for el-værktøjet.....	8
Sikkerhedsanvisninger til søjleboremaskiner	10
Monteringsvejledning	11
Ibrugtagning	12
Valg af omdrejningstal.....	12
Kontrol af kileremme.....	13
Spænding af kileremme	13
Indstilling af opspændingsplan	13
Forindstilling af boreddybden	13
Værktøjsskift	13
Boring	14
Generelle bemærkninger	14
Til- og frakobling.....	14
Fastspænding af arbejdsemner	14
Fjernelse af blokeringer	15
Rengøring og vedligeholdelse	15
Rengøring	15
Vedligeholdelse	15
Opbevaring	16
Transport	16
Bortskaffelse/miljøbeskyttelse ...	16
Reserve dele/Tilbehør	17
Garanti	18
Reparations-service	19
Service-Center	19
Importør	19
Fejlsøgning	19
Oversættelse af den originale CE-konformitetserklæring	73
Ekspllosionstegning	77

Introduktion

Hjertelig tillykke med købet af dit nye apparat. Du har besluttet dig for et produkt af højeste kvalitet.

Dette apparats kvalitet blev kontrolleret under produktionen og det blev underkastet en slutkontrol. Dermed er dit apparats funktionsevne garanteret. Det kan dog ikke udelukkes, at der i enkelte tilfælde findes smøremidler på eller i apparatet. Dette er ingen mangel eller defekt eller grund til bekymring.



Betjeningsvejledningen er bestanddel af dette produkt. Den indeholder vigtige informationer vedrørende sikkerhed, brug, vedligeholdelse og bortskaffelse. Gør dig inden brugen af produktet fortrolig med alle betjenings- og sikkerhedsinformationer. Benyt kun produktet som beskrevet og kun til de anførte indsatsområder. Opbevar vejledningen godt og lad alle dokumenter følge med ved videregivelse af produktet til tredje.

Anvendelsesformål

Bænk boremaskinen er beregnet til boring i metal, træ, plast og fliser. Der kan anvendes

boremaskiner med cylindrisk skaft med en borediameter på 1,5 mm til 16 mm.

Apparatet er kun beregnet til hobbymæssig brug. Der er ikke konstrueret til permanent erhvervmæssig brug.

Apparatet er ikke beregnet til at blive brugt af personer under 16 år. Unge over 16 år må kun anvende apparatet under opsyn. Producenten påtager sig intet ansvar for skader, der forårsages på grund af ukorrekt brug eller forkert betjening.

Generel beskrivelse

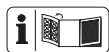

Illustrationerne finder du på de forreste og bagerste foldesider.

Leveringsomfang

Kontrollér indholdet ved udpakningen af maskinen. Bortskaf indpakningsmaterialet forskriftsmæssigt.

- Bundplade
- Opspændingsplan
- Søjlerør
- Motorenhed
- 3 boreløftearme
- Beskyttelsesanordning
- Dybdeanslag
- Borepatronnøgle
- Unbrakonøgle
- Skruestik
- Monteringsmateriale
- Betjeningsvejledning

Funktionsbeskrivelse

Betjeningsdelenes funktion forklares i de efterfølgende beskrivelser.

Oversigt

- | | |
|----------|--|
| A | 1 Slukknop |
| | 2 Tændknop |
| | 3 Motorafdækning |
| | 4 Borepatron |
| | 5 Nødafbryder |
| | 6 Beskyttelsesanordning |
| | 7 Boerspindel |
| | 8 Låseskrue til dybdeanslag |
| | 9 Manuel spindelføring med 3 boreløftearme |
| | 10 Holder til borepatronnøgle |
| | 11 Lukkeskrue til motorafdækning |
| | 12 Låseskrue til dybdeanslag |

- | | |
|----|---|
| 13 | Motorenhed |
| 14 | Søjlerør |
| 15 | Knebelskrue |
| 16 | 3 monteringssskruer |
| 17 | Bundplade |
| 18 | Vinkelskala |
| 19 | Låseskrue til opspændingsplanets hældning |
| 20 | Opspændingsplan |
| 21 | Dybdeanslag med skala |
| 22 | Monteringsmateriale skruestik |
| 23 | Skruestik |
| 24 | Spændebakker |
| 25 | Unbrakonøgle |
| 26 | Borepatronnøgle |
| 27 | Klemskrue til motorenhed |

E 28 Klemskrue til beskyttelsesanordning

- F** 29 Kilerem
- 30 Drivskive på spindelsiden
- 31 Drivskive på motorsiden
- 32 Låsekontakt

Tekniske data

Søjleboremaskine PTBM 500 D4

Nominal spænding..... 230 V~, 50 Hz

Effektforbrug..... 500 W (S2 15 min)*

Tomgangshastighed (n_0)

Spindel..... 500 - 2500 min⁻¹

Motor..... 1400 min⁻¹

Kapslingsklasse..... I

Beskyttelsestype IPX0

Vægt 17 kg

Borepatron B16 (1,5 mm til 16 mm)

Spindelløft..... 50 mm

Arbejdsemnestørrelse..... maks. 60 mm

Lydtryksniveau

(L_{pA})..... 71 dB(A); K_{pA} = 3 dB

Lydeffektniveau (L_{WA})

målt..... 84 dB(A); K_{WA} = 3 dB

garanteret 87 dB(A)

Vibration (a_h) 2,39 m/s²; K = 1,5 m/s²

* Efter uafbrudt drift i 15 minutter følger en driftspause, indtil apparatets temperatur afviger mindre end 2 K (2°C) fra rumtemperaturen.

Støj- og vibrationsværdier blev målt i henhold til de angivne standarder og bestemmelser i overensstemmelseserklæringen.

Den anførte svingningsemissionsværdi blev målt iht. en standardiseret prøvemethode og kan anvendes til sammenligning af et el-værktøj med et andet.

Den anførte svingningsemissionsværdi kan også anvendes til en indledende vurdering af afbrydelsen.



Advarsel: Svingningsemissionsværdien kan adskille sig fra den angivne værdi under brugen af el-værktøjet, afhængig af den måde som værktøjet bruges på. Forsøg at holde belastningen så lav som mulig pga. vibrationer. En måde at reducere vibrationsbelastningen på kan være at bære handsker ved brug af værktøjet og begrænse den tid, man arbejder med værktøjet. Her er det nødvendigt at tage hensyn til alle dele af driftscyklussen (f.eks. tider, hvor elværktøjet er slukket og tider, hvor det ganske vist er tændt, men kører uden belastning).

Sikkerhedsinformationer



OBS! Ved brug af elværktøjer skal man til beskyttelse mod elektrisk stød, kvæstelser og brandfare være opmærksom på følgende principielle sikkerhedsforanstaltninger. Læs disse anvisninger opmærksomt igennem før ibrugtagning, og opbevar denne betjeningsvejledning på et sikkert sted.

Symboler og billedtegn

Symboler på maskinen:



Advarsel!



Fare pga. elektrisk stød! Tag strøms-tikket ud af stikdåsen før vedligeholdelses- eller reparationsarbejder.



Læs betjeningsvejledningen



Bær høreværn



Bær beskyttelsesbriller.



Langt hår må ikke bæres åbent. Anvend et hårnæt.



Bær ingen handsker.



OBS! Risiko for kvæstelser på grund af roterende dele!



OBS! Varm overflade. Der er risiko for forbrændinger.



Apparater må ikke bortskaffes med husholdningsaffald.

Symboler i vejledningen



Faresymboler med oplysninger om forebyggelse af person- eller materielle skader.



Påbudstegn med oplysninger om forebyggelse af skader.



Tilslut apparatet til netspændingen.



Tag strømstikket ud.

 Henvisningstegn med informationer om bedre håndtering af udstyret.

 Stål

 Træ

Generelle sikkerhedsanvisninger

 OBS! Ved brug af el-værktøjer skal man til beskyttelse mod elektrisk stød, kvæstelses- og brandfare være opmærksom på følgende principielle sikkerhedsforanstaltninger: Der er fare for tilskadekomst!

Generelle sikkerhedshenvisninger for el-værktøjet

 **ADVARSEL! Læs alle sikkerhedsinformationer og anvisninger.** Forsømmelighed ved overholdelse af sikkerhedsinformationer og anvisninger kan forårsage elektrisk stød, brand og/eller alvorlige kvæstelser.

Opbevar alle sikkerhedsinformationer og anvisninger.

Det i sikkerhedsinformationerne anvendte udtryk "el-værktøj" vedrører netdrevne el-værktøjer (med forsyningskabel) og akku-drevne el-værktøjer (uden forsyningskabel).

Sikkert arbejde:

- **Hold orden i dit arbejdsområde.** Uorden i arbejdsområdet kan medføre ulykker.
- **Vær opmærksom på påvirkninger fra omgivelserne.**
 - Udsæt ikke el-værktøjer for regn. Brug ikke el-værktøjer i fugtige eller våde om-

givelser. Indtrængning af vand i et el-værktøj øger risikoen for elektrisk stød.

- Sørg for en god belysning på arbejdspladsen.
- Benyt ikke el-værktøjer, hvor der er brand- eller eksplosionsfare. El-værktøj kan slå gnister, som kan antænde støvet eller dampene.

- **Beskyt dig mod elektrisk stød.**

Undgå at berøre dele med jordforbindelse (fx rør, radiatorer, komfurer, køleaggregater).

- **Hold andre personer væk.** Lad ikke andre personer især børn, berøre el-værktøjet eller kablet. Hold dem væk fra dit arbejdsområde

- **Opbevar ubenyttede el-værktøjer sikkert.**

Ubenyttede el-værktøjer bør opbevares på et tørt, højtliggende eller aflåst sted, uden for børns rækkevidde.

- **Overbelast ikke el-værktøjet.**

Du arbejder bedre og mere sikkert inden for det anførte ydelsesområde.

- Anvend ingen ydelsessvage maskiner til svære arbejder.
- Benyt ikke dit el-værktøj til formål, hvortil det ikke er beregnet. Benyt fx ikke en rundsav til savning af grene eller brændestykker.

- **Bær egnet beklædning.**

- Bær ikke løsthængende tøj eller smykker, da disse kan indfanges af de bevægelige dele.
- Ved udendørsarbejde anbefales det at bruge skridsikket skotøj.
- Brug et hårnet ved langt hår. Tag herved hensyn til arbejdsforholdene og det arbejde, der skal udføres. Brug af el-værktøjet til andre end de fastsatte formål kan medføre farlige situationer.

- **Benyt sikkerhedsudstyr.**

- Brug en beskyttelsesbrille. Ved ignorering kan der opstå øjenskader som følge af gnister eller slibepartikler.

- Brug et åndedrætsværn ved støvproducerende arbejder.
- **Tilslut støvudsugningsudstyr.** Hvis der kan tilsluttes støvudsugnings- og opsamleanordninger, skal du kontrollere, at disse er tilsluttede og at de bruges rigtigt.
- **Brug ikke kablet til formål, hvortil det ikke er beregnet.** Benyt ikke kablet til at trække stikket ud af stikdåsen med. Beskyt kablet mod varme, olie og skarpe kanter.
- **Sørg for, at emnet er fastspændt.** Benyt spændeanordninger eller en skruestik til fastholdelse af emnet. Således fastholdes det bedre end i hånden.
- **Undgå abnorme holdninger.** Sørg for at stå sikkert og hold altid balancen. Det gør det lettere at kontrollere el-værktøjet i uventede situationer.
- **Plej dine værktøjer godt.** Mange ulykker skyldes dårligt vedligeholdte maskiner.
 - Hold skæreværktøjer rene og skarpe, for at kunne arbejde bedre og mere sikkert.
 - Overhold anvisningerne om smøring og værktøjsskift.
 - Kontrollér regelmæssigt elværktøjets tilslutningskabel og lad det udskifte af en autoriseret fagmand, hvis det er beskadiget.
 - Kontrollér regelmæssigt forlængerkablet og udskift det, hvis det er beskadiget.
 - Hold håndtagene tørre, rene og fri for olie og fedt.
- **Træk stikket ud af stikdåsen** når elværktøjet ikke bruges, inden vedligeholdelse og ved værktøjsskift. Denne sikkerhedsforanstaltning forhindrer utilsigtet start af el-værktøjet.
- **Efterlad ikke værktøjssnøgler i værktøjet.** Kontrollér inden du tænder, at nøgle og indstillingsværktøjer er fjernet. Hvis et stykke værktøj eller en nøgle sidder i en roterende maskindel, kan dette medføre personskader.
- **Undgå utilsigtet start.** Sørg for, at elværktøjets afbryder er slukket når stikkes sættes i stikdåsen.
- **Brug af forlængerkabler uden dørs.** Udendørs må der kun bruges dertil godkendte og tilsvarende mærkede forlængerkabler.
- **Det er vigtigt at være opmærksom, se hvad man laver og bruge el-værktøjet fornuftigt.** Brug aldrig el-værktøjet hvis du er træt, har nydt alkohol eller er påvirket af medicin eller euforiserende stoffer. Et øjeblik uopmærksomhed ved brug af el-værktøjet kan medføre alvorlige personskader.
- **Kontrollér elværktøjet for eventuelle beskadigelser.** Dermed sikrer man sig at el-værktøjets sikkerhed opretholdes.
 - Inden elværktøjet må bruges igen, skal det undersøges omhyggelig om beskyttelsesanordninger eller let beskadigede dele fungerer korrekt og formålsbestemt.
 - Kontrollér, om bevægelige dele fungerer korrekt og ikke sidder fast eller om dele er beskadiget. Samtlige dele skal være rigtigt monteret og opfylde alle betingelser, for at garantere en korrekt brug.
 - Beskadigede beskyttelsesanordninger skal repareres eller udskiftes formålsbestemt på et autoriseret værksted, såfremt der ikke står andet i vejledningen.
 - Beskadigede afbrydere skal udskiftes på et kundeserviceværksted.
 - Benyt ikke elværktøjer, hvor afbryderen ikke lader sig tænde- og slukke. Der er fare for tilskadekomst.
- **OBS!** Brug af andre værktøjer og andet tilbehør kan medføre kvæstelser.
- **Lad dit elværktøj reparere af en elektriker.** Dette elværktøj svarer til de relevante sikkerhedsbestemmelser.

Reparationer må udføres på et specialværksted, hvor der benyttes originale reservedele; da der ellers kan opstå risici for brugeren.

- **Hvis dette apparats tilslutningsledning bliver beskadiget, skal den udskiftes med en special tilslutningsledning, der fås hos producenten eller dennes kundeservice.**

Service:

- **Elværktøjet skal udelukkende kontrolleres af kvalificeret fagpersonale og udelukkende repareres med originale reservedele.** Derved garanteres det, at elværktøjets sikkerhed opretholdes.

Sikkerhedsanvisninger til søjleboremaskiner

- **Advarselsskilte på elværktøjet må aldrig blive ukendelige.**
- **Fastgør elværktøjet på et fast, plant og vandret underlag.** Hvis elværktøjet kan glide eller vippe, kan indsatsværktøjet ikke føres ensartet og sikkert.
- **Hold arbejdsfladen ren hen til arbejdsområdet, der skal bearbejdes.** Borespånere og genstande med skarpe kanter kan medføre kvæstelser. Materialeblandinger er særligt farlige. Letmetaltstøv kan brænde eller eksplodere.
- **Indstil det rigtige omdrejningstal, før arbejdet påbegyndes. Omdrejningstallet skal være dimensioneret til borediameteren og materialet, der skal bores.** Hvis omdrejningstallet er indstillet forkert, kan indsatsværktøjet sætte sig fast i arbejdsområdet.
- **Før kun indsatsværktøjet mod arbejdsområdet i tændt tilstand.** Der er risiko for tilbageslag, hvis indsatsværktøjet sætter sig fast i arbejdsområdet. Dette kan føre til kvæstelser.
- **Bevæg ikke hænderne ind i borespånere, mens elværktøjet kører.** Ved kontakt med indsatsværktøjet er der risiko for kvæstelser.
- **Fjern aldrig borespånere fra borespånere, mens elværktøjet kører.** Før altid først drivenheden til den hvilende stilling, og sluk derefter for elværktøjet.
- **Fjern ikke forekommende borespånere med de bare hænder.** Der er særligt risiko for kvæstelser i forbindelse med varme og skarpkantede metalspånere.
- **Bryd lange borespånere, idet boreprocessen afbrydes ved at dreje drejhjulet et lille stykke tilbage.** Lange borespånere medfører risiko for kvæstelser.
- **Hold greb tørre, rene og fri for olie og fedt.** Greb med fedt eller olie er glatte og resulterer i tab af kontrollen.
- **Anvend spændeanordninger til at fastspænde arbejdsområdet. Arbejdsområder, der er for små til at blive spændt fast, må ikke bearbejdes.** Hvis du holder arbejdsområdet med hånden, kan du ikke sikre det tilstrækkeligt mod fordrejning og dermed komme til skade.
- **Sluk øjeblikkeligt for elværktøjet, hvis indsatsværktøjet blokerer.** Indsatsværktøjet blokerer, hvis:
 - elværktøjet overbelastes;
 - det sætter sig fast i arbejdsområdet, der skal bearbejdes.
- **Rør ikke ved indsatsværktøjet efter arbejdet, før det er kølet af.** Indsatsværktøjet bliver meget varmt under arbejdet.
- **Undersøg regelmæssigt kablet, og få altid et beskadiget kabel**

repareret af en autoriseret kundeserviceafdeling. Et beskadiget forlænger kabel skal skiftes ud.

Derved garanteres det, at elværktøjets sikkerhed opretholdes.

- **Opbevar elværktøjet på et sikkert sted, når det ikke anvendes. Opbevaringsstedet skal være tørt og kunne låses af.** Derved forhindres det, at elværktøjet beskadiges som følge af opbevaringen eller betjenes af uerfarne personer.
- **Forlad aldrig værktøjet, før det står helt stille.** Indsatsværktøjer med efterløb kan medføre kvæstelser.
- **Anvend ikke elværktøjet med et beskadiget kabel. Rør ikke ved det beskadigede kabel, og afbryd strømstikket fra ledningsnettet, hvis kablet bliver beskadiget under arbejdet.** Beskadigede kabler øger risikoen for elektrisk stød.
- Apparatet er ikke egnet til bearbejdning af fødevarer.
- Arbejdsemner, der er for små til at blive spændt fast, må ikke bearbejdes. Særligt runde eller ujævne arbejdsemner.
- **Undgå unaturlige kropsholdninger.** Sørg for god stabilitet og vær altid i balance.

Monteringsvejledning

Bænkboresmaskinen leveres adskilt. Rengør først søjlerøret (14), bundpladen (17), opspændingsplanet (20), skruestikket (23) og borepatronen (4) med en tør klud.

1. Anbring søjlerøret (14) på bundpladen (17). Skru søjlerøret (14) sammen med bundpladen (17) med de tre medfølgende monteringskruer (16). Tilspænd monteringskruerne (16) med moderat styrke, så gevindet ikke rives ud af bundpladen (17).
2. Anbring opspændingsplanet (20) på søjlerøret (14). Skyd opspændingsplanet (20) til en nedre position. Fiksér opspændingsplanet (20) med knebelskruen (15) i en nedre position.
- B** 3. Anbring skruestikket (23) på opspændingsplanet (20). Skru den fast på opspændingsplanet (20) med de medfølgende monteringskruer (22) sammen med underlagsskiven og fjederringen i den viste rækkefølge.
- C** 4. Anbring motorenheden (13) på søjlerøret (14). Sikr motorenheden (13) med de to klemskruer (27) på siden med den medfølgende unbrakonøgle (25).
- D** 5. Skru de tre boreløftearme ind i spindelføringen (9). Tilspænd de tre boreløftearme med en gaffelnøgle (NV 6).
6. Løsn låseskruen fra dybdeanslaget (8).
- E** 7. Sæt beskyttelsesordeningen (6) på den øverste del af borespindlen (7).
8. Fiksér beskyttelsesordeningen (6) med klemskruen (28).
9. Klap beskyttelsesordeningen (6) op. Sæt borepatronen (4) på borespindlens (7) kegle. Sikr borepatronen (4) ved at slå let på borepatronspidsen et par gange. Anvend hertil en plasthammer.

Ibrugtagning



OBS! Fare for kvæstelser!

- Sørg for at have tilstrækkelig plads til arbejdet og udsæt ikke andre personer for fare.
- Før idriftsættelse skal alle afdækninger og beskyttelsesanordninger være monteret korrekt.
- Træk strømstikket ud, før du foretager indstillinger på apparatet.

Opstilling

Opstil bænkboremaskinen på et fast underlag. Ideelt skrues maskinen fast til underlaget. Brug de fire borehuller i bundpladen (17).

F Valg af omdrejningstal

1. Løsn låseskruen (11) til motorafdækningen (3).
2. Åbn motorafdækningen (3).
3. Løsn de to låseskruer (12) til motorenheden (13).
4. Skyd motorenheden (13) et stykke frem for at aflaste kileremmen (29).
5. Anbring kileremmen (29) i den ønskede kombination for at nå det angivne omdrejningstal:

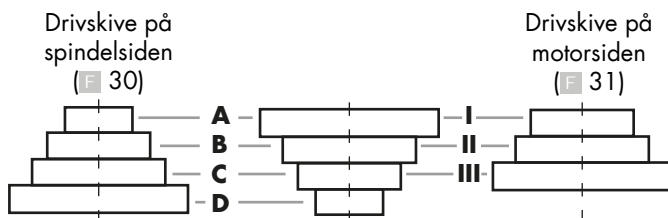



Pos.	Omdrejningstal [1/min]	Pos.	Omdrejningstal [1/min]	Pos.	Omdrejningstal [1/min]
1	D - I	4	D - III	7	B - III
2	D - II	5	B - I	8	A - II
3	C - I	6	C - II	9	A - III



Motorafdækningen (3) er udstyret med en låsekontakt (32). Hvis ikke motorafdækningen (3) er lukket korrekt, kan apparatet ikke tændes.

6. Skyd motorenheden (13) bagud for at spænde kileremmen (29) igen.
7. Kileremmen (29) er spændt korrekt, når de kan trykkes et lille stykke ned.
8. Fastspænd igen de to låseskruer (12) til motorenheden (13).
9. Luk motorafdækningen (3). Tilspænd låseskruen til motorafdækningen (11).

Anbefalede omdrejningstal for forskellige borstørrelser og materialer:

 Ø [mm]	 Ø [mm]	[1/min]
< 3	< 4	2500
3 - 4	5 - 6	1600
5	7 - 8	1100
6 - 8	9 - 10	830
> 8	> 10	500

Kontrol af kileremme

1. Løsn låseskruen (11) til motorafdækningen (3).
2. Åbn motorafdækningen (3).
3. Kontrollér kileremmenes (29) spænding.
4. Kileremmene (29) er spændt korrekt, når de kan trykkes et lille stykke ned.
5. Kontrollér kileremmene (29) for revner, indsnit eller andre beskadigelser.
6. Luk motorafdækningen (3). Tilspænd låseskruen til motorafdækningen (11).

Spænding af kileremme

1. Løsn låseskruen til motorafdækningen (11).
2. Åbn motorafdækningen (3).
3. Løsn låseskruerne (12) til motorenheden (13).
4. Skyd motorenheden (13) bagud for at spænde kileremmene (29).
5. Kileremmene (29) er spændt korrekt, når de kan trykkes et lille stykke ned.
6. Fastsplænd igen de to låseskruer (12) til motorenheden (13).
7. Luk motorafdækningen (3). Tilspænd låseskruen til motorafdækningen (11).

Indstilling af opspændingsplan

1. Løsn knebelskruen (15).
2. Skyd opspændingsplanet (20) til den ønskede højde.
3. Drej opspændingsplanet (20) til den ønskede position.
4. Fiksér igen opspændingsplanet (20) med knebelskruen (15).
5. Opspændingsplanet (20) kan også indstilles i sin hældning. Løsn hertil låseskruen (19) (NV 19) under opspændingsplanet (20). Hæld opspændingsplanet (20) efter ønske op til maks. 45° til højre eller venstre. Fiksér igen opspændingsplanet (20) med låseskruen (19).

Forindstilling af boreddybden

1. Løsn låseskruen fra dybdeanslaget (8).
2. Sænk borespindlen (7) ned på arbejdssemnet med det monterede værktøj.
3. Drej på skalaen, indtil den sølvfarvede markeringspil, der er anbragt på motorenheden (13), peger på skalaens nullinje.
4. Drej nu skalaen til den ønskede boreddybde, og splænd låseskruen (8) fast igen.
5. Før borespindlen (7) tilbage til dens udgangsposition.

Værktøjsskift



Tag stikket ud af stikdåsen før værktøjsskift. Dermed forhindres det, at apparatet går i gang ved et uheld.

1. Klap beskyttelsesanordningen (6) op.
2. Frigør borepatronens (4) holdebakker fra holderen (10) med borepatronnøglen (26).
3. Tag værktøjet ud.
4. Indsæt et nyt værktøj.

- Spænd borepatronens (4) holdebakker med borepatronnøglen (26).
- Fastgør igen borepatronnøglen (26) på holderen (10).
- Kontrollér, at værktøjets position er centreret.
- Klap beskyttelsesanordningen (6) ned igen.
- Udfør en kort testkørsel for at kontrollere borets koncentricitet.

 Lad under ingen omstændigheder borepatronnøglen (26) blive siddende.

Boring

- Tænd apparatet.
- Drej en af boreløftearmene mod uret.
- Borepatronen (4) sænkes.
- Udfør boring i arbejdsområdet med passende fremføring og ønsket dybde.
- Vær opmærksom på en eventuelt nødvendig spånbrydning på vej til den ønskede boreddybde.
- Før værktøjet langsomt tilbage til anslagsposition.

Generelle bemærkninger

 Fremføring og spindelomdrejningstal har afgørende betydning for værktøjets levetid.

- Skærehastigheden bestemmes af borespindlens omdrejningstal og af værktøjets diameter.
- Derfor gælder generelt: Jo større værktøjsdiametere er, desto lavere bør omdrejningstallet vælges.
- Når arbejdsområdets styrke er større, skal skæretrykket være højere.
- Sørg for en lettere spånbortledning ved at trække værktøjet tilbage gentagne gange.

- Særligt ved dybe boringer er spånbortledning vanskelig. Reducér i dette tilfælde fremføringen og omdrejningstallet.
- For at undgå en for stor slitage på værktøjsskæret skal der ved boringer med en diameter på over 8,0 mm først forbores med et værktøj med en mindre diameter.

Til- og frakobling

 Vær opmærksom på, at spændingen for strømtilførslen stemmer overens med typeskiltet på apparatet.



Tilslut apparatet til netspændingen.



OBS! Klap beskyttelsesanordningen (6) ned, inden du tænder for maskinen.

Tilkobling:

Tryk på tænd-knappen (2).

Frakobling:

Tryk på sluk-knappen (1).

Nødafbrydelse:

Tryk på nødafbryderen (5)



Efter aktivering af nødafbryderen skal nødafbryderen (5) frigives igen ved drejning. Tryk på tændknappen (2) for at starte apparatet igen.

Fastspænding af arbejdsområdet

Der må kun bearbejdes arbejdsområdet, der kan fastspændes sikkert. Arbejdsområdet må ikke give efter. Ellers kan der ikke tilvejebringes sikker spænding. Arbejdsområdet må heller ikke være for lille eller for stort.

Fjernelse af blokeringer

- Vælg principielt en tilpasset fremføring for at muliggøre en så forstyrrelsesfri spånbrudning som muligt.
- Hvis værktøjet sidder fast i arbejdsemnet, skal apparatet slukkes og strømstikket frakobles. Drej værktøjet ved borepatronen mod uret med et lille ryk for at bryde spånen og frigøre værktøjet igen.
- Hvis der opstår et brudstykke under bearbejdningen af arbejdsemnet, skal apparatet slukkes og strømstikket frakobles. Anvend en tang til hjælp og fjern brudstykket, så det forhindres, at det slynges ukontrolleret ud.
- Rengør værktøjet grundigt efter hver brug.
- Rengør ventilationsåbningerne og overfladen af apparatet med en blød børste, en pensel eller en klud.
- Fjern eventuelt spåner, støv og snavs med en støvsuger.
- Smør de bevægelige dele regelmæssigt.
- Sørg for, at smøremidler ikke kommer i kontakt med kontakter, kileremme, drivskiver og boreløftearme.

Rengøring og vedligeholdelse



Træk strømstikket ud før al indstilling, vedligeholdelse eller reparation.



Arbejde, som ikke er beskrevet i denne betjeningsvejledning, skal udføres af et specialværksted. Anvend kun originaldele. Lad redskabet køle af før al service- og rengøringsarbejde. Der er fare for forbrænding!

Før hver brug skal apparatet kontrolleres for tydelige mangler såsom løse, slidte eller beskadigede dele, og at skruer eller andre dele sidder rigtigt. Udskift beskadigede dele.

Rengøring



Anvend ikke rengørings- eller opløsningsmiddel. Kemiske substanser kan angribe værktøjets plastdele. Rengør aldrig værktøjet under rindende vand.



Vedligeholdelse



Gentag vedligeholdelsen hver 5. driftstime.

1. Løsn låseskruen (A 11) til motorafdækningen (3).
2. Åbn motorafdækningen (3).
3. Løsn de to låseskrue (12) til motorenheden (13).
4. Skyd motorenheden (13) et stykke frem for at aflaste kileremmen (F 29).
5. Tag begge kileremme (F 29) af.
6. Fjern den mellemste drivskive (33) og tilhørende holder (34).
7. Rengør lejestederne til holderen (35+36) og smør disse med almindelig multifunktionsfedt.
8. Sæt holderen (34) og drivskiven (33) på igen. Spænd kileremmen (F 29) på igen.
9. Skyd motorenheden (13) bagud for at spænde kileremmen (F 29) igen.
10. Kileremmen (F 29) er spændt korrekt, når de kan trykkes et lille stykke ned.
11. Fastspænd igen de to låseskrue (12) til motorenheden (13).
12. Luk motorafdækningen (3). Tilspænd låseskruen til motorafdækningen (A 11).

Opbevaring

- Opbevar maskinen et tørt og støvbeskyttet sted uden for børns rækkevidde.
- Værktøjet kan flyttes af to personer over en kort distance. Over længere distancer skal værktøjet principielt flyttes ved hjælp af en transportanordning.

Transport



Bær ikke bænkboresmaskinen ved at holde i motorenheden.



OBS! Varm overflade. Der er risiko for forbrændinger. Transportér først maskinen, når motorenheden (A 13) er afkølet fuldstændigt.

Bær så vidt muligt bænkboresmaskinen sammen med en anden person. Tag fat i bundpladen (A 17) med den ene hånd, og stabilisér maskinen på motorafdækningen (A 3) med den anden hånd.

Bortskaffelse/ miljøbeskyttelse

Aflever maskine, tilbehør og emballage til miljøvenligt genbrug.



Apparater må ikke bortskaffes med husholdningsaffald.

- Indlevér værktøjet på en genbrugsstation. De anvendte plast- og metaldele kan rensorteres og derefter genanvendes. Rådfør dig med vores servicecenter.
- Vi bortskaffer dine defekte indsendte apparater gratis.

Reserve dele/Tilbehør

Reserve dele og tilbehør kan bestilles på
www.grizzly-service.eu

Hvis du ikke har internet, kan du også henvende dig telefonisk til vores servicecenter (se „Service-Center“, side 19). Hav de nedenfor anførte bestillingsnumre klar.

Pos. Betjenings- vejledning	Pos. Eksplodings- tegning	Betegnelse	Bestillings- numre
A 6	11-22	Beskyttelsesanordning, komplet	91103336
A 20	5-9	Opspændingsplan, komplet	91104522
A 1/2	44,46-51,54	Tænd-/slukknop, komplet	91103339
A 5	31-36	Nødafbryder	91104503
A 9	67,68	Boreløftearm	91104507
A 23	79-83	Skruestik	91103342
F 29	102	Kileremme, sæt	91104508
A 4	23	Borepatron	91104502
	120,121	Hængsel Motorafdækning	91104509
A 8	65	Skrue til dybdebegrænsner	91104506
	37	Fjeder til spindeltilbageføring	91104504
A 12	53	Skrue til kileremsspænding	91104505
A 26	70	Borepatronnøgle	91104510

Garanti

Kære kunde! På dette apparat yder vi 3 års garanti fra købsdato. Skulle der forekomme defekter på dette produkt har du lovpligtige rettigheder mod sælgeren af produktet. Disse lovpligtige rettigheder bliver ikke indskrænket af den efterfølgende anførte garanti.

Garantibetingelser

Garantien træder i kraft med købsdatoen. Opbevar den originale kassebon godt. Dette bilag kræves som dokumentation for købet. Skulle der indenfor tre år efter dette produkts købsdato optræde en materiale- eller fabrikationsfejl, bliver produktet – efter vores skøn – repareret eller ombyttet gratis. Denne garantiydelse forudsætter, at det defekte apparat og købsbilaget (kassebon) indenfor den tre års frist bliver indsendt og at der vedlægges en kort skriftligt beskrivelse af defekten og hvornår den er optrådt. Hvis defekten er dækket af vores garanti, får du apparatet repareret eller ombyttet. Med reparationen eller ombytningen begynder garantiperioden ikke forfra

Garantiperiode og lovpligtige produktansvarskrav

Garantiperioden bliver ikke forlænget af garantien. Dette gælder også for ombyttede og reparerede dele. Eventuel allerede ved købet eksisterende skader og defekter skal meldes straks efter udpakningen. Efter udløb af garantiperioden forefaldende reparationer er omkostningspligtige.

Garantiens omfang

Apparatet blev produceret meget omhyggeligt efter strenge kvalitetsretningslinjer og kontrolleret grundigt inden det forlod fabrikken.

Garantiydelsen gælder for materiale- eller fabrikationsfejl. Denne garanti gælder ikke

for produktdele som er udsat for en normal nedslidning og derfor kan anses som sliddele (f.eks. kileremme) eller for beskadigelser på skrøbelige dele (f.eks. kontakter). Garantien bortfalder, hvis produktet bliver beskadiget, ikke-formålsbestemt anvendt eller ikke vedligeholdt. For en korrekt brug af produktet skal alle i betjeningsvejledningen anførte anvisninger følges nøje. Anvendelsesformål og handlinger, som der frarådes eller advares imod i betjeningsvejledningen, skal ubetinget undgås. Produktet er kun beregnet til privat og ikke til erhvervsmæssig brug. Ved misbrug og usagkyndig håndtering vold og ved indgreb, der ikke er foretaget på vores autoriserede servicested, bortfalder garantien.

Afvikling af et garantitilfælde

For at garantere en hurtig behandling af dit anliggende, bedes du følge følgende henvisninger:

- Hav ved alle forespørgsler kassebonen og identifikationsnummeret (IAN 290757) parat som dokumentation for købet.
- Artikelnummeret fremgår af mærkepladen, en indgravering.
- Skulle der optræde funktionsfejl eller andre defekter bedes du først kontakte den efterfølgende anførte serviceafdeling, **telefonisk** eller pr. **e-mail**. Der får du så yderligere informationer om afviklingen af din reklamation.
- Et som defekt registreret produkt kan du, efter aftale med vores kundeservice og med vedlagt købsbilag (kassebon) samt en kort beskrivelse af, hvori defekten består og hvornår denne defekt er optrådt indsende portofrit til den serviceadresse, som du får meddelt. For at undgå problemer med modtagelsen og ekstra omkostninger, bedes du ubetinget benytte den adresse, som du får meddelt. Sørg for, at forsendelsen ikke sker ufrankeret,

som voluminøs pakke, ekspres eller som en anden specialforsendelse. Indsend apparatet inkl. alle ved købet medfølgende tilbehørsdele og sørg for en tilstrækkelig sikker transportemballage.

Reparations-service

Du kan lade reparationer, **der ikke er**

omfattet af garantien, udføre hos vores service-filial mod betaling. Denne udfærdiger dig gerne et omkostningsoverslag.

Vi kan kun bearbejde apparater, der er indsendt tilstrækkeligt emballeret og frankeret.

OBS: Indsend dit apparat rengjort og med en beskrivelse af defekten til vores service-filial. Ufrankerede - som voluminøs pakke, ekspres eller som en anden specialforsendelse – indsendte apparater bliver ikke modtaget.

Vi bortskaffer dine defekte indsendte apparater gratis.

Service-Center



Service Danmark

Tel.: 32 710005

E-Mail: grizzly@lidl.dk

IAN 290757

Importør

Vær opmærksom på, at følgende adresse ikke er en serviceadresse. Kontakt først det ovenfor nævnte servicecenter.

Grizzly Tools GmbH & Co. KG

Stockstädter Straße 20

63762 Großostheim

Tyskland

www.grizzly-service.eu

Fejlsøgning

Problem	Mulig årsag	Fejlfhjælpning
Værktøjet starter ikke	Nødafbryderen (5) er udløst	Frigør nødafbryderen (5) igen ved drejning. Tryk på tænd-knappen (2) for at starte apparatet igen
	Der er ingen strøm Hussikringen slår fra	Lad en elektriker kontrollere eller reparere stikkontakt, strømkabel, ledning og strømstik. Kontroller hussikringen
	Tænd/sluk-knap (2/1) defekt	Reparation ved kundeservice
	Motor defekt	Reparation ved kundeservice
Stærke vibrationer	Motorenheden (13) er ikke fastgjort	Kontrollér kileremsspændingen og stram låseskruen (12)
	Værktøjet er ikke fastspændt centrert	Kontrollér værktøjet i borepatronen (4)
Høje hylelyde	For høj kileremsspænding	Kontrollér kileremsspændingen
	Kilerem (29) beskadiget	Kontrollér kileremmen (29)
	Drivskive beskadiget	Kontrollér drivskiverne

Sommaire

Introduction	20	Changement d'outil	29
Fins d'utilisation.....	21	Percer	30
Description générale	21	Remarques générales.....	30
Volume de la livraison	21	Mise en marche et arrêt	30
Description du fonctionnement	21	Fixer les pièces à travailler	31
Vue d'ensemble	21	Retirer les blocages	31
Caractéristiques techniques	22	Nettoyage et maintenance	31
Instructions de sécurité.....	22	Nettoyage.....	31
Symboles et pictogrammes	23	Maintenance	31
Consignes de sécurité générales	23	Rangement	32
Consignes de sécurité générales pour outils électriques	23	Transport	32
Consignes de sécurité pour perceuses à colonne	25	Elimination et protection de l'environnement.....	32
Montage	27	Pièces de rechange /	
Opération	27	Accessoires	33
Mise en place.....	27	Dépannage	34
Choisir la vitesse de rotation.....	28	Garantie	35
Contrôler les courroies trapézoïdales....	29	Service Réparations	36
Tendre les courroies trapézoïdales....	29	Service-Center	36
Déplacez la table de perçage.....	29	Importateur	36
Sélectionner la profondeur de perçage	29	Traduction de la déclaration de conformité CE originale	74
		Vue éclatée	77

Introduction

Toutes nos félicitations pour l'achat de votre nouvel appareil. Vous avez ainsi choisi un produit de qualité supérieure. La qualité de l'appareil a été vérifiée pendant la production et il a été soumis à un contrôle final. Le fonctionnement de votre appareil est donc ainsi garanti. Il n'est pas à exclure que dans certains cas isolés, il demeure dans l'appareil, ou dans les tuyauteries flexibles, des quantités résiduelles d'eau ou de lubrifiants industriels. Ceci n'est pas un défaut ou un vice et on ne doit pas s'inquiéter à ce sujet.



La notice d'utilisation fait partie de ce produit. Elle contient des instructions importantes pour la sécurité, l'utilisation et l'élimination des déchets. Avant d'utiliser ce produit, lisez attentivement les consignes d'emploi et de sécurité. N'utilisez le produit que tel que décrit et uniquement pour les domaines d'emploi indiqués. Conservez cette notice et remettez-la avec tous les documents si vous cédez le produit à un tiers.

Fins d'utilisation

La perceuse à colonne est conçue pour le perçage dans le métal, le bois, le plastique et le carrelage. Des forets à embouts cylindriques d'un diamètre de perçage de 1,5 mm à 16 mm peuvent être utilisés.

L'appareil est destiné à être utilisé dans le domaine du bricolage. Il n'a pas été conçu pour une utilisation professionnelle constante. L'appareil n'est pas conçu pour être utilisé par des personnes de moins de 16 ans.

Les jeunes âgés de plus de 16 ans ne doivent utiliser cet appareil que sous la surveillance d'un adulte.

Le fabricant ne peut être tenu pour responsable des dommages causés par une utilisation inappropriée ou une manipulation erronée.

Description générale

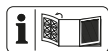

Vous trouverez les images correspondantes à l'arrière et à l'avant de ce document, sur la couverture.

Volume de la livraison

Déballer l'appareil et vérifiez que la livraison est complète. Evacuez le matériel d'emballage comme il se doit.

- Dalle
- Table de perçage
- Colonne tubulaire
- Unité de moteur
- 3 Bras de levage pour perçage
- Dispositif de protection
- Mandrin
- Clé pour mandrin
- Clé Allen
- Étau
- Quincaillerie de montage
- Notice d'utilisation

Description du fonctionnement

Pour la fonction des pièces de service, veuillez vous reporter aux descriptions suivantes.

Vue d'ensemble

- | | |
|---|---|
| A | 1 Interrupteur OFF |
| | 2 Interrupteur ON |
| | 3 Capot d'engrenage |
| | 4 Mandrin |
| | 5 Interrupteur d'arrêt d'urgence |
| | 6 Dispositif de protection |
| | 7 Broche de perçage |
| | 8 Vis de réglage de la butée de profondeur |
| | 9 Guidage de broche manuel avec 3 bras de levage pour perçage |
| | 10 Manche de la clé pour mandrin |
| | 11 Vis de fermeture du capot d'engrenage |
| | 12 Vis de blocage pour l'unité de moteur |
| | 13 Unité de moteur |
| | 14 Colonne tubulaire |
| | 15 Manette |
| | 16 3 Vis de montage |
| | 17 Dalle |
| | 18 Échelle graduée |
| | 19 Vis de blocage de la table de perçage inclinaison |
| | 20 Table de perçage |
| | 21 Butée de profondeur avec échelle |
| | 22 Étau de quincaillerie de montage |
| | 23 Étau |
| | 24 Griffes de serrage |
| | 25 Clé Allen |
| | 26 Clé pour mandrin |
| | 27 Vis de serrage pour l'unité de moteur |

- E** 28 Vis de serrage pour le dispositif de protection
- F** 29 Courroie trapézoïdale
- 30 Poulie d'actionnement du côté de la broche
- 31 Poulie d'actionnement du côté du moteur
- 32 Commutateur de verrouillage

Caractéristiques techniques

Perceuse à colonne ... PTBM 500 D4

Tension d'entrée nominale .230 V~, 50 Hz

Puissance absorbée. 500 W (S2 15 min)*

Vitesse de rotation à vide (n_0)

Mandrin500 - 2500 min⁻¹

Moteur..... 1400 min⁻¹

Classe de protection..... I

Type de protection.....IPX0

Poids 17 kg

Mandrin..... B16 (1,5 mm bis 16 mm)

Course de la broche..... 50 mm

Taille des pièces à travailler... max. 60 mm

Niveau de pression acoustique

(L_{pA}) 71 dB(A); K_{pA} = 3 dB

Niveau de puissance sonore (L_{WA})

mesuré..... 84 dB(A); K_{WA} = 3 dB

garanti 87 dB(A)

Vibration (a_h) 2,39 m/s² K = 1,5 m/s²

* Après un fonctionnement continu pendant 15 minutes, un temps de pause s'ensuit, jusqu'à ce que la température de l'appareil diffère de moins de 2 K (2°C) de la température ambiante.

Les valeurs sonores et des vibrations ont été déterminées selon les normes et réglementations citées dans la déclaration de conformité.

La valeur d'émission des vibrations a été calculée selon une méthode d'essai standardisée et peut être utilisée comme moyen de comparaison entre un outil électrique et un autre.

La valeur d'émission des vibrations peut aussi être utilisée comme moyen d'estimation de l'exposition.



Avertissement:

La valeur d'émission des vibrations peut être différente de la valeur indiquée au cours de la réelle utilisation de l'outil électrique, indépendamment de la façon et de la manière dont l'outil électrique est utilisé. Essayez de maintenir aussi faible que possible la contrainte que constituent les vibrations. Mesures à titre d'exemple pour réduire la contrainte que constituent les vibrations : porter des gants lors de l'utilisation de l'outil et limiter le temps de travail. Il faut à ce titre tenir compte de toutes les parties du cycle d'exploitation (par exemple les temps au cours desquels l'outil électroportatif est éteint, et ceux au cours desquels il est certes allumé mais fonctionne hors charge).

Instructions de sécurité



AVERTISSEMENT!

Lors de l'utilisation d'outils électriques, il convient de toujours respecter les consignes de sécurité de base afin de réduire le risque de feu, de choc électrique et de blessure des personnes, y compris les consignes suivantes. Lire l'ensemble de ces consignes avant toute utilisation de ce produit et sauvegarder ces informations.

Symboles et pictogrammes

Pictogrammes sur l'appareil:



Attention!



Attention! Danger de choc électrique! Retirez la fiche de contact avant tous travaux sur l'appareil.



Lire la notice d'utilisation!



Porter une protection acoustique. Il est recommandé de porter des protège-oreilles avec une valeur SNR* égale ou supérieure à 28 dB. (* Single Number Rating = Valeur d'isolation)



Porter une protection visuelle



Ne pas laisser les cheveux longs détachés. Utiliser une résille.



Ne pas porter de gants.



Risque de blessures par un outil en rotation ! Tenez vos mains à l'écart!



Attention ! Surface chaude. Il y a un risque de brûlures.



Les machines n'ont pas leur place dans les ordures ménagères.

Symboles utilisés dans le mode d'emploi:



Signes de danger avec conseils de prévention des accidents sur les personnes ou des dégâts matériels.



Signes indicatifs avec conseils de prévention des dégâts.



Branchez la machine au secteur.



Débrancher la fiche secteur.



Signes de conseils avec des informations pour une meilleure manipulation de l'appareil.



En acier



Bois

Consignes de sécurité générales



Avertissement! Lors de l'utilisation d'outils électriques, il convient de toujours respecter les consignes de sécurité de base afin de réduire le risque de feu, de choc électrique et de blessure des personnes, y compris les consignes suivantes. Il y a un risque de blessure !

Consignes de sécurité générales pour outils électriques



AVERTISSEMENT ! Lisez toutes les consignes de sécurité et les instructions. Des omissions lors de l'observation des consignes de sécurité et des instructions peuvent causer une décharge électrique, un incendie et / ou de graves blessures.

Conservez toutes les consignes de sécurité et les instructions pour les consulter ultérieurement.

Le terme «outil» dans les avertissements fait référence à votre outil électrique alimenté par le secteur (avec cordon d'alimentation) ou votre outil fonctionnant sur batterie (sans cordon d'alimentation).

Fonctionnement en toute sécurité

- Maintenir la zone de travail propre. Les zones en désordre et les établis sont propices aux accidents.
- Tenir compte de l'environnement de la zone de travail.
- Ne pas exposer les outils à la pluie.
- Ne pas utiliser les outils dans des milieux mouillés ou humides.
- Maintenir la zone de travail bien éclairée.
- Ne pas utiliser les outils en présence de liquides ou de gaz inflammables.
- Protection contre les chocs électriques. Éviter tout contact corporel avec des surfaces mises ou reliées à la terre (par exemple canalisations, radiateurs, cuisinières, réfrigérateurs).
- Maintenir les autres personnes éloignées. Ne pas laisser les personnes, notamment les enfants, non concernées par le travail en cours, toucher l'outil ou le prolongateur, et les maintenir éloignées de la zone de travail.
- Entreposer les outils au repos. Lorsqu'ils ne sont pas utilisés, il convient d'entreposer les outils en un lieu fermé et sec, hors de la portée des enfants.
- Ne pas forcer l'outil. Il réalisera mieux le travail et de manière plus sûre au régime pour lequel il a été conçu.
- Utiliser le bon outil.
- Ne pas forcer les petits outils pour qu'ils effectuent le travail d'un outil industriel.
- Ne pas utiliser les outils à des fins non prévues, par exemple, ne pas utiliser de scies circulaires pour couper des branches d'arbres ou des billes de bois.
- Porter des vêtements appropriés.
- Ne pas porter de vêtements amples ou de bijoux, car ils peuvent être pris dans des parties en mouvement.
- Le port de chaussures antidérapantes est recommandé pour les travaux en extérieur.
- Porter un dispositif de protection des cheveux destiné à contenir les cheveux longs.
- Utiliser un équipement de protection.
- Utiliser des lunettes de sécurité. En cas de non-observation, il y a risque de blessures des yeux à cause des étincelles ou des particules d'affûtage.
- Utiliser un masque normal ou antipoussières si les opérations de travail génèrent de la poussière.
- Connecter l'équipement pour l'extraction des poussières. Si des dispositifs sont prévus pour le raccordement des équipements pour l'extraction et la récupération des poussières, s'assurer qu'ils sont raccordés et correctement utilisés.
- Ne pas utiliser le câble/cordon dans de mauvaises conditions. Ne jamais exercer de saccades sur le câble/cordon afin de le déconnecter de la fiche de prise de courant. Maintenir le câble/cordon à l'écart de la chaleur, de tout lubrifiant et de toutes arêtes vives.
- Fixation de la pièce à usiner. Utiliser, dans toute la mesure du possible, des pinces ou un étau afin de maintenir la pièce à usiner. Cette pratique est plus sûre que l'utilisation des mains.
- Ne pas adopter d'attitude exagérée. Garder une position et un équilibre adaptés à tout moment.
- Entretenir les outils avec soin.
- Garder les outils de coupe affûtés et propres pour des performances meilleures et plus sûres.
- Suivre les instructions de graissage et de remplacement des accessoires.

- Examiner les câbles/cordons des outils de manière régulière et les faire réparer, lorsqu'ils sont endommagés, par un service d'entretien agréé.
- Examiner les prolongateurs de manière régulière et les remplacer s'ils sont endommagés.
- Maintenir les poignées sèches, propres et exemptes de tout lubrifiant et de toute graisse.
- Déconnecter les outils.
Déconnecter les outils de l'alimentation lorsqu'ils ne sont pas utilisés, avant leur entretien et lors du remplacement des accessoires, tels que lames, forets et organes de coupe.
- Retirer les clés de réglage. Prendre l'habitude de vérifier si les clés et autres organes de réglage sont retirés de l'outil avant de le mettre en marche.
- Eviter tout démarrage intempestif.
S'assurer que l'interrupteur est en position «arrêt» lors de la connexion.
- Utiliser des câbles de raccord extérieurs.
Utiliser uniquement des prolongateurs destinés à une utilisation extérieure et comportant le marquage correspondant.
- Rester vigilant. Regarder ce que vous êtes en train de faire, faire preuve de bon sens et ne pas utiliser l'outil lorsque vous êtes fatigué.
- Vérifier les parties endommagées.
- Avant d'utiliser l'outil à d'autres fins, il convient de l'examiner attentivement afin de déterminer qu'il fonctionnera correctement et accomplira sa fonction prévue.
- Vérifier l'alignement ou le blocage des parties mobiles, ainsi que l'absence de toutes pièces cassées ou de toute condition de fixation et autres conditions, susceptibles d'affecter le fonctionnement de l'outil.
- Il convient de réparer ou de remplacer correctement un protecteur ou toute autre partie endommagée par un centre d'entretien agréé, sauf indication contraire dans le présent manuel d'instructions.
- Faire remplacer les interrupteurs défectueux par un centre d'entretien agréé.
- Ne pas utiliser l'outil si l'interrupteur ne permet pas de passer de l'état de marche à l'état d'arrêt.
- Avertissement! L'utilisation de tout accessoire ou de toute fixation autre que celui ou celle recommandé(e) dans le présent manuel d'instructions peut présenter un risque de blessure des personnes.
- Faire réparer l'outil par une personne qualifiée. Cet outil électrique satisfait les règles de sécurité correspondantes. Il convient que les réparations soient effectuées uniquement par des personnes qualifiées en utilisant des pièces de rechange d'origine. A défaut, cela peut exposer l'utilisateur à un danger important.

Service:

- **Ne laissez réparer votre outil électrique que par des professionnels qualifiés et seulement avec des pièces de rechange d'origine.** Vous serez ainsi sûr de conserver la sécurité pour l'outil électrique correspondant.

Consignes de sécurité pour perceuses à colonne

- Ne jamais camoufler les étiquettes d'avertissement sur l'appareil électrique.
- Fixer l'appareil électrique sur une surface solide, lisse et horizontale. Si l'appareil électrique est susceptible de glisser ou de vaciller, l'outil insérable ne peut pas être utilisé de manière uniforme et sûre.
- Garder la surface de travail ainsi que la pièce à travailler propres. Les objets ou débris de perçage acérés peuvent

entraîner des blessures. Les mélanges de matériaux sont particulièrement dangereux. La poussière de métaux légers peut brûler ou exploser.

- Réglez la bonne vitesse de rotation avant le début du travail. La vitesse de rotation doit être conforme au diamètre de perçage et au matériau à percer. L'outil insérable peut rester coincé en cas de mauvais réglage de la vitesse de rotation.
- Utilisez l'outil insérable contre la pièce à travailler uniquement lorsqu'il est allumé. Dans le cas contraire, il y a un risque que l'outil insérable reste coincé dans la pièce à travailler, entraînant la pièce à travailler. Ceci peut causer des blessures.
- Gardez vos mains éloignées de la zone de perçage, pendant que l'appareil électrique est en route. En cas de contact avec l'outil insérable, il y a un risque de blessure.
- N'enlevez jamais des débris de perçage de la zone de perçage, pendant que l'appareil électrique est en route. Mettez toujours en premier l'ensemble propulsif en position de veille et éteignez l'appareil électrique.
- N'enlevez pas les débris de perçage à mains nues. Il y a des risques de blessures en particulier avec les débris de métaux chauds et acérés.
- Brisez des longs débris de perçage en interrompant le déroulement du perçage par une courte rotation arrière de la roue tournante. Des longs débris de perçage constituent un risque de blessure.
- Gardez les manches secs, propres et exempts d'huiles ou de graisses. Des manches huileux ou gras sont glissants et entraînent des pertes de contrôle.
- Utilisez des dispositifs de serrage pour fixer la pièce à travailler. Ne travaillez pas de pièces qui sont trop petites pour être fixées. Si vous tenez la pièce à travailler

avec la main, vous ne pourrez pas la tenir suffisamment pour éviter qu'elle ne glisse et vous pourrez vous blesser.

- Si l'outil insérable bloque, éteignez immédiatement l'appareil électrique. L'outil insérable bloque si :
 - l'appareil électrique est surchargé ou
 - il est coincé dans la pièce à travailler.
- Après le travail, ne touchez pas à l'outil insérable avant qu'il n'ait refroidi. L'outil insérable devient très chaud au cours du travail.
- Contrôlez régulièrement le câble et ne faites réparer un câble endommagé que par un centre de service agréé. Remplacez les rallonges endommagées. Ainsi, la sécurité de l'appareil électrique est garantie.
- Stockez l'appareil électrique dans un endroit sûr. Le lieu de stockage doit être sec et doit pouvoir être fermé à clef. Cela évite que l'appareil électrique ne s'abîme au cours du stockage ou qu'une personne non expérimentée ne l'utilise.
- Ne vous éloignez jamais de l'outil avant qu'il ne soit complètement arrêté. Des outils insérables encore en mouvement peuvent causer des blessures.
- Ne pas utiliser l'appareil électrique avec un câble endommagé. Ne touchez pas au câble endommagé et débranchez-le si le câble est endommagé au cours du travail. Un câble endommagé augmente le risque de choc électrique.
- **Évitez toute position anormale du corps.** Veillez à avoir une position sûre et maintenez toujours l'équilibre.

Montage

La perceuse à colonne est livrée non montée. Nettoyez avec un chiffon propre la colonne tubulaire (14), la dalle (17), la table de perçage (20), l'étau (23) et le mandrin (4).

1. Mettez la colonne tubulaire (14) sur la dalle (17). Vissez la colonne tubulaire (14) avec les trois vis à tête hexagonales (16) fournies sur la dalle (17). Serrez moyennement les vis (16) pour que les filetages de la dalle (17) ne se fissurent pas.
2. Posez la table de perçage (20) sur la colonne tubulaire (14). Baissez la table de perçage (20). Fixez la table de perçage (20) dans une position plus basse en utilisant la manette (15).

- B** 3. Placez l'étau (23) sur la table de perçage (20). Vissez-le avec les vis de montage (22) fournies, la rondelle et la rondelle élastique, dans l'ordre représenté, sur la table de perçage (20).

- C** 4. Placez l'unité de moteur (13) sur la colonne tubulaire (14). Fixez l'unité de moteur (13) avec les deux vis de serrage (27) sur le côté à l'aide de la clé Allen (25) fournie.

- D** 5. Vissez les trois bras de levage pour perçage sur le guidage de broche (9). Serrez les trois bras de levage pour perçage avec une clé plate (largeur de clé 6).
6. Desserrez la vis de blocage sur la butée en profondeur (8).

- E** 7. Placez le dispositif de protection (6) sur la partie supérieure de la broche de perçage (7).
8. Fixez le dispositif de protection (6) avec la vis de serrage (28).
 9. Rabattez le dispositif de protection (6) vers le haut. Insérez le mandrin (4) dans le cône de la broche de perçage (7). Fixez le mandrin (4) par de légers coups sur la pointe du mandrin. Utilisez pour cela un marteau en plastique.

Opération



Attention! Risque de blessures !

- Veillez à disposer de suffisamment de place pour travailler, et à ce qu'aucune autre personne ne soit exposée à des risques.
- Avant la mise en route, tous les capots et les dispositifs de sécurité doivent être montés de façon conforme.
- Tirez sur la fiche de contact, avant d'entreprendre des réglages sur l'appareil.

Mise en place

Posez la perceuse à colonne sur une surface solide. Dans l'idéal, vissez l'appareil à la surface. Pour cela, utilisez les quatre trous dans la dalle (17).

F Choisir la vitesse de rotation

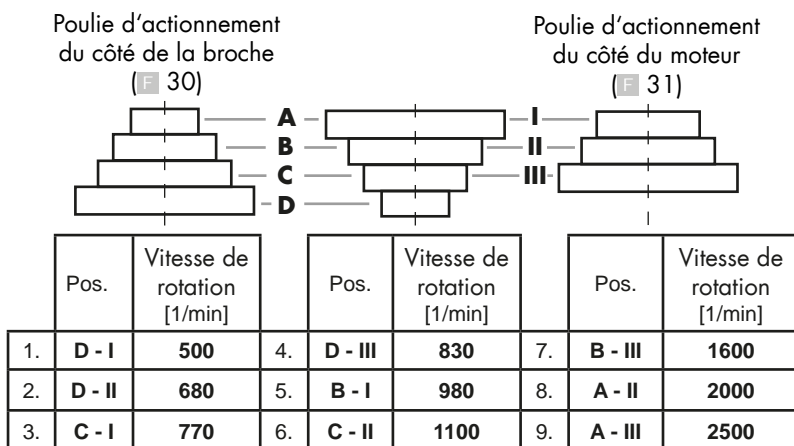

1. Desserrez la vis de fermeture (11) du capot d'engrenage (3).
2. Ouvrez le capot d'engrenage (8).
3. Desserrez les deux vis de blocage (12) de l'unité de moteur (13).
4. Poussez l'unité de moteur (13) légèrement vers l'avant, pour libérer les courroies trapézoïdales (29).
5. Posez les courroies trapézoïdales (29) sur la combinaison souhaitée pour obtenir la vitesse de rotation indiquée:



i Le capot d'engrenage (3) est conçu avec un interrupteur d'arrêt d'urgence (32). L'appareil ne peut pas être allumé si le capot d'engrenage (3) n'est pas correctement fermé.

6. Repoussez l'unité de moteur (13) légèrement vers l'arrière, pour retendre les courroies trapézoïdales (29).
7. Les courroies trapézoïdales (29) sont vraiment tendues si on peut les enfoncer légèrement.
8. Refixez les vis de blocage (12) sur l'unité de moteur (13).
9. Refermez le capot d'engrenage (3). Fixez la vis de fermeture du capot d'engrenage (11).

Vitesses de rotation recommandées pour différents matériaux et tailles de perçage:

 Ø [mm]	 Ø [mm]	[1/min]
< 3	< 4	2500
3 - 4	5 - 6	1600
5	7 - 8	1100
6 - 8	9 - 10	830
> 8	> 10	500

Contrôler les courroies trapézoïdales

1. Desserrez la vis de fermeture (11) du capot d'engrenage (3).
2. Ouvrez le capot d'engrenage (3).
3. Contrôlez la tension des courroies trapézoïdales (29).
4. Les courroies trapézoïdales (29) sont vraiment tendues si on peut les enfoncer légèrement.
5. Contrôlez les courroies trapézoïdales (29) pour vérifier qu'elles soient exemptes de fissures, de déchirures ou d'autres dommages.
6. Fermez le capot d'engrenage (3). Fixez la vis de fermeture du capot d'engrenage (11).

Tendre les courroies trapézoïdales

1. Desserrez la vis de fermeture du capot d'engrenage (11).
2. Ouvrez le capot d'engrenage (3).
3. Desserrez les vis de blocage (12) de l'unité de moteur (13).
4. Poussez l'unité de moteur (13) légèrement vers l'arrière, pour tendre les courroies trapézoïdales (29).
5. Les courroies trapézoïdales (29) sont vraiment tendues si on peut les enfoncer légèrement.
6. Refixez les vis de blocage (12) sur l'unité de moteur (13).
7. Fermez le capot d'engrenage (3). Fixez la vis de fermeture du capot d'engrenage (11).

Déplacez la table de perçage

1. Desserrez la vis de serrage (15).
2. Positionnez la table de perçage (20) à la hauteur souhaitée.

3. Tournez la table de perçage (20) dans la position souhaitée.
4. Refixez la table de perçage (20) avec la vis de serrage (15).
5. Vous pouvez également modifier l'inclinaison de la table de perçage (20). Pour cela, desserrez la vis de serrage (19) (largeur de clé 19) sous la table de perçage (20). Inclinez la table de perçage (20) jusqu'à max 45° vers la droite ou la gauche au choix, et refixez la table de serrage (20) avec la vis de serrage (19).

Sélectionner la profondeur de perçage

1. Desserrez la vis de blocage sur la butée en profondeur (8).
2. Abaissez la broche de perçage (7) sur la pièce à usiner à l'aide de l'outil installé.
3. Tournez l'échelle jusqu'à ce que la flèche argentée de repérage (13) montée sur l'unité de moteur pointe sur la ligne zéro de l'échelle.
4. Tournez ensuite l'échelle à la profondeur de perçage souhaitée et resserrez la vis de réglage (8).
5. Repositionnez la broche de perçage (7) sur la position de sortie.

Changement d'outil



Débranchez l'appareil avant tout remplacement d'outil. Vous éviterez ainsi une mise en route accidentelle.

1. Soulevez le dispositif de protection (6).
2. Desserrez les pinces-étau du mandrin (4) avec la clé pour mandrin (26) du support (10).
3. Retirez l'outil.

4. Placez un nouvel outil.
5. Resserrez les pinces-étou du mandrin (4) avec la clé pour mandrin (26).
6. Refixez la clé à mandrin (26) sur le support (10).
7. Contrôler que l'outil soit placé au centre.
8. Rabaissez le dispositif de protection (6).
9. Effectuer un essai de fonctionnement pour vérifier la rotation du foret.

 Ne laissez jamais la clé pour mandrin (26) coincée.

Percer

1. Allumez l'appareil.
2. Tournez un bras de levage pour perçage (9) dans le sens contraire des aiguilles d'une montre.
3. Le mandrin (4) s'abaisse.
4. Percez dans l'outil avec une poussée raisonnable et la profondeur souhaitée.
5. Prenez garde aux éventuelles ruptures de copeaux nécessaires pour atteindre la profondeur souhaitée.
6. Repositionnez doucement l'outil sur la position de butée.

Remarques générales

 La poussée et la vitesse de rotation de la broche sont déterminantes pour la durée de vie de l'outil.

- La vitesse de coupe se calcule par la vitesse de rotation de la broche de perçage et par le diamètre de l'outil.
- C'est pourquoi la règle habituelle est que, plus le diamètre de l'outil est grand, plus la vitesse de rotation choisie doit être lente.
- Si l'outil est plus solide, la pression de découpe doit être plus élevée.

- Les retraits répétés de l'outil peuvent faciliter l'évacuation des copeaux.
- L'évacuation des copeaux est plus difficile auprès des perçages profonds. Diminuez donc la vitesse de rotation et la poussée.
- Afin d'éviter une usure anormale du tranchant de l'outil, vous devriez pré-percer les perçages de plus de 8,0 mm de diamètre avec un outil de diamètre inférieur.

Mise en marche et arrêt

 Veillez à ce que la tension du réseau de connexion corresponde à celle indiquée sur la plaque signalétique de l'appareil.



Branchez la machine au secteur.



Attention ! Rabattez le dispositif de protection (6) vers le bas avant de mettre en route la machine.

Mise en service :

Appuyez sur l'interrupteur ON (2).

Mise hors service :

Appuyez sur l'interrupteur OFF (1).

Arrêt d'urgence :

Appuyez sur le bouton d'arrêt d'urgence (5)

 Après utilisation, le bouton d'arrêt d'urgence (5) doit être tourné pour être réactivé. Appuyez sur l'interrupteur ON (2) pour rallumer l'appareil.

Fixer les pièces à travailler

Travaillez uniquement des pièces à travailler que vous pouvez fixer en toute sécurité. La pièce à travailler ne doit pas être trop souple. Sinon, elle ne peut pas être fixée en sécurité.

Mais, la pièce à travailler ne doit pas non plus être trop petite ou trop grande.

Retirer les blocages

- Choisissez en général une poussée raisonnable, afin de permettre que les débris de copeaux passent sans encombre.
- Si la pièce à travailler est fixée à l'outil, éteignez l'appareil et débranchez-le. Tournez l'outil sur le mandrin dans le sens contraire des aiguilles d'une montre avec une petite secousse pour que les copeaux se brisent et que l'outil se débloque.
- Si un fragment se forme au cours du travail sur la pièce, éteignez l'appareil et débranchez-le. Prenez une pince et retirez le fragment, afin d'éviter une projection accidentelle.

Nettoyage et maintenance



Retirer la fiche de prise de courant avant d'effectuer tout réglage, tout entretien ou toute opération de maintenance.



Faites effectuer tous les travaux qui ne sont pas mentionnés dans cette description technique par un atelier spécialisé. Utilisez exclusivement des pièces d'origine. Avant toute maintenance ou réglage, laissez refroidir l'appareil. Il y a des risques de brûlures !

Avant chaque utilisation, contrôlez l'appareil pour trouver des défauts tels que des pièces détachées, usagées ou endommagées, et contrôlez les vis ou les autres pièces. Remplacez les pièces défectueuses.

Nettoyage



N'utilisez aucun produit de nettoyage ou de détergent. Les substances chimiques peuvent attaquer les pièces de l'appareil en plastique. Ne nettoyez jamais l'appareil sous eau courante.

- Nettoyez correctement l'appareil après chaque utilisation.
- Nettoyez les ouïes d'aération et la surface supérieure de l'appareil avec une brosse douce, un pinceau ou un chiffon.
- Enlevez les copeaux, la poussière et la saleté avec un aspirateur si nécessaire.
- Lubrifiez régulièrement les parties amovibles.
- Ne mettez pas de lubrifiant sur l'interrupteur, la courroie trapézoïdale, les poulies d'actionnement et les bras de levage de perçage.



Maintenance



Répétez la maintenance toutes les 5 heures de fonctionnement.

1. Desserrez la vis de fermeture (A 11) du capot d'engrenage (3).
2. Ouvrez le capot d'engrenage (8).
3. Desserrez les deux vis de blocage (12) de l'unité de moteur (13).
4. Poussez l'unité de moteur (13) légèrement vers l'avant, pour libérer les courroies trapézoïdales (F 29).
5. Retirez les deux courroies trapézoïdales (F 29).

6. Retirez le disque d'entraînement intermédiaire (33) et sa fixation (34).
7. Nettoyez les paliers fixation (35) et lubrifiez-les avec une graisse multi-usages du commerce.
8. Remettez la fixation (34) et le disque d'entraînement (33). Tendez à nouveau les courroies trapézoïdales (F 29).
9. Repoussez l'unité de moteur (13) légèrement vers l'arrière, pour retendre les courroies trapézoïdales (F 29).
10. Les courroies trapézoïdales (F 29) sont vraiment tendues si on peut les enfoncer légèrement.
11. Refixez les vis de blocage (12) sur l'unité de moteur (13).
12. Refermez le capot d'engrenage (3). Fixez la vis de fermeture du capot d'engrenage (A 11).

Rangement

- Rangez l'appareil à un endroit sec et protégé de la poussière et surtout hors de la portée des enfants.
- Le déplacement de la machine sur une voie courte peut être réalisé avec deux personnes. En principe, le déplacement de la machine sur une voie plus longue doit avoir lieu avec une aide de transport.

Transport



Ne portez pas la perceuse d'établi par l'unité de moteur.



Attention ! Surface chaude. Il y a un risque de brûlures. Transportez la machine uniquement lorsque l'unité de moteur (A 13) est complètement refroidie.

Dans la mesure du possible, portez la perceuse d'établi avec une deuxième personne. Saisissez d'une main la dalle (A 17), avec l'autre main stabilisez la machine par le capot d'engrenage (A 3).

Elimination et protection de l'environnement

Respectez la réglementation relative à la protection de l'environnement (recyclage) pour l'élimination de l'appareil, des accessoires et de l'emballage.



Les machines n'ont pas leur place dans les ordures ménagères.

- Portez l'appareil à un point de recyclage. Les différents composants en plastique et en métal peuvent être séparés selon leur nature et subir un recyclage. Demandez conseil sur ce point à notre centre de services.
- Nous exécutons gratuitement l'élimination des déchets de vos appareils renvoyés défectueux.

Pièces de rechange / Accessoires

Vous obtiendrez des pièces de rechange et des accessoires à l'adresse www.grizzly-service.eu

Si vous ne disposez d'aucun accès Internet, veuillez téléphoner au centre de SAV (voir «Service-Center» page 36). Veuillez tenir prêts les numéros de commande indiqués ci-dessous.

Position Mode d'emploi	Position Vue éclatée	Description	Numéro de commande
A 6	11-22	Dispositif de protection, complet	91103336
A 20	5-9	Table de perçage, complète	91104522
A 1/2	44,46 - 51,54	Interrupteur OFF/ON, complet	91103339
A 5	31-36	Interrupteur d'arrêt d'urgence	91104503
A 9	67,68	Bras de levage pour perçage	91104507
A 23	79-83	Étau	91103342
F 29	102	Courroies trapézoïdales, kit	91104508
A 4	23	Mandrin	91104502
	120,121	Charnière protège-courroie	91104509
A 8	65	Vis de réglage de la butée de profondeur	91104506
	37	Ressort de rétraction de broche	91104504
A 12	53	Vis de blocage pour l'unité de moteur	91104505
A 26	70	Clé pour mandrin	91104510

Dépannage

Problème	Cause possible	Dépannage
L'appareil ne démarre pas	L'interrupteur d'arrêt d'urgence (5) est déclenché	Réactiver l'interrupteur d'arrêt d'urgence (5) en le tournant. Appuyer sur l'interrupteur ON (2) pour rallumer l'appareil
	Absence de tension de réseau Les fusibles fonctionnent	Contrôler prise de courant, conduite de raccordement au réseau, conduite, fiche réseau, le cas échéant réparation par un électricien Contrôler le disjoncteur du bâtiment
	Interrupteur ON/OFF (2/1) défectueux	Réparation par le service après-vente
	Défaut du moteur	Réparation par le service après-vente
Fortes vibrations	Unité de moteur (13) non fixée	Contrôler la tension de la courroie trapézoïdale et serrez la vis de blocage (12)
	L'outil n'est pas fixé au centre	Contrôler l'outil dans le mandrin (4)
Forts grincements	La tension de la courroie trapézoïdale est trop élevée	Contrôler la tension de la courroie trapézoïdale
	Les courroies trapézoïdales (29) sont endommagées	Contrôler les courroies trapézoïdales (29)
	La poulie d'entraînement est endommagée	Contrôler la poulie d'entraînement

Garantie

Chère cliente, cher client,
Ce produit bénéficie d'une garantie de 3 ans, valable à compter de la date d'achat. En cas de manques constatés sur ce produit, vous disposez des droits légaux contre le vendeur du produit. Ces droits légaux ne sont pas limités par notre garantie présentée par la suite.

Conditions de garantie

Le délai de garantie débute avec la date d'achat. Veuillez conserver soigneusement le ticket de caisse original. En effet, ce document vous sera réclamé comme preuve d'achat.

Si un défaut de matériel ou un défaut de fabrication se présente au cours des trois ans suivant la date d'achat de ce produit, nous réparons gratuitement ou remplaçons ce produit - selon notre choix. Cette garantie suppose que l'appareil défectueux et le justificatif d'achat (ticket de caisse) nous soient présentés durant cette période de trois ans et que la nature du manque et la manière dont celui-ci est apparu soient explicités par écrit dans un bref courrier. Si le défaut est couvert par notre garantie, le produit vous sera retourné, réparé ou remplacé par un neuf. Aucune nouvelle période de garantie ne débute à la date de la réparation ou de l'échange du produit.

Durée de garantie et demande légale en dommages-intérêts

La durée de garantie n'est pas prolongée par la garantie. Ce point s'applique aussi aux pièces remplacées et réparées. Les dommages et les manques éventuellement constatés dès l'achat doivent immédiatement être signalés après le déballage. A l'expiration du délai de garantie les réparations occasionnelles sont à la charge de l'acheteur.

Volume de la garantie

L'appareil a été fabriqué avec soin, selon de sévères directives de qualité et il a été entièrement contrôlé avant la livraison.

La garantie s'applique aux défauts de matériel ou aux défauts de fabrication. Cette garantie ne s'étend pas aux parties du produit qui sont exposées à une usure normale et peuvent être donc considérées comme des pièces d'usure (par exemple les courroies trapézoïdales) ou pour des dommages affectant les parties fragiles (par exemple les commutateurs).

Cette garantie prend fin si le produit endommagé n'a pas été utilisé ou entretenu d'une façon conforme. Pour une utilisation appropriée du produit, il faut impérativement respecter toutes les instructions citées dans le manuel de l'opérateur. Les actions et les domaines d'utilisation déconseillés dans la notice d'utilisation ou vis-à-vis desquels une mise en garde est émise, doivent absolument être évités.

Marche à suivre dans le cas de garantie

Pour garantir un traitement rapide de votre demande, veuillez suivre les instructions suivantes :

- Tenez vous prêt à présenter, sur demande, le ticket de caisse et le numéro d'identification (IAN 290757) comme preuve d'achat.
- Vous trouverez le numéro d'article sur la plaque signalétique.
- Si des pannes de fonctionnement ou d'autres manques apparaissent, prenez d'abord contact, par **téléphone** ou par **e-Mail**, avec le service après-vente dont les coordonnées sont indiquées ci-dessous. Vous recevrez alors des renseignements supplémentaires sur le déroulement de votre réclamation.



- En cas de produit défectueux vous pouvez, après contact avec notre service clients, envoyer le produit, franco de port à l'adresse de service après-vente indiquée, accompagné du justificatif d'achat (ticket de caisse) et en indiquant quelle est la nature du défaut et quand celui-ci s'est produit. Pour éviter des problèmes d'acceptation et des frais supplémentaires, utilisez absolument seulement l'adresse qui vous est donnée. Assurez-vous que l'expédition ne se fait pas en port dû, comme marchandises encombrantes, envoi express ou autre taxe spéciale. Veuillez renvoyer l'appareil, y compris tous les accessoires livrés lors de l'achat et prenez toute mesure pour avoir un emballage de transport suffisamment sûr.

Service Réparations

Vous pouvez, contre paiement, faire exécuter par notre service, des réparations **qui ne font pas partie de la garantie**. Nous vous enverrons volontiers un devis estimatif.

Nous ne pouvons traiter que des appareils qui ont été correctement emballés et qui ont envoyés suffisamment affranchis.

Attention: veuillez renvoyer à notre agence de service votre appareil nettoyé et avec une note indiquant le défaut constaté.

Les appareils envoyés en port dû - comme marchandises encombrantes, en envoi express ou avec toute autre taxe spéciale ne seront pas acceptés. Nous exécutons gratuitement la mise aux déchets de vos appareils défectueux renvoyés.

Service-Center

FR **Service France**
Tel.: 0800 919270
E-Mail: grizzly@lidl.fr
IAN 290757

BE **Service Belgique**
Tel.: 070 270 171
(0,15 EUR/Min.)
E-Mail: grizzly@lidl.be
IAN 290757

Importateur

Veuillez noter que l'adresse suivante n'est pas une adresse de service après-vente. Contactez d'abord le service après-vente cité plus haut.

Grizzly Tools GmbH & Co. KG

Stockstädter Straße 20
63762 Großostheim
Allemagne
www.grizzly-service.eu

Inhoud

Inleiding	37	Verandering van werktuig	46
Gebruiksdoel	37	Boren	47
Algemene beschrijving	38	Algemene instructies	47
Omvang van de levering	38	In- en uitschakelen	47
Beschrijving van de werking	38	Werkstukken spannen	47
Overzicht	38	Verwijderen van blokkades	48
Technische gegevens	39	Reiniging en onderhoud	48
Veiligheidsvoorschriften	39	Reiniging	48
Symbolen en pictogrammen	39	Onderhoud	48
Algemene veiligheidsinstructies	40	Bewaring	49
Algemene veiligheidsinstructies voor		Transport	49
elektrisch gereedschap	40	Afvalverwerking en	
Veiligheidsinstructies voor		milieubescherming	49
Kolomboormachines	42	Reserveonderdelen/Accessoires .	50
Montage	43	Foutopsporing	51
Bediening	44	Garantie	52
Installeren	44	Reparatieservice	53
Toerental kiezen	44	Service-Center	53
V-riem controleren	45	Importeur	53
V-riem spannen	46	Vertaling van de originele	
Boortafel afstellen	46	CE-conformiteitsverklaring	75
Boordiepte vooraf instellen	46	Explosietekening	77

Inleiding

Hartelijk gefeliciteerd met de aankoop van uw nieuw apparaat. Daarmee hebt u voor een hoogwaardig product gekozen. Dit apparaat werd tijdens de productie op kwaliteit gecontroleerd en aan een eindcontrole onderworpen. De functionaliteit van uw apparaat is bijgevolg verzekerd. Er kan niet uitgesloten worden dat er zich in specifieke gevallen aan of in het apparaat resp. in slangleidingen resthoeveelheden water of smeerstoffen bevinden. Dit duidt niet op een gebrek of defect en is geen reden tot bezorgdheid.



De gebruiksaanwijzing vormt een bestanddeel van dit product.

Ze omvat belangrijke aanwijzingen voor veiligheid, gebruik en afvalverwijdering. Maak u vóór het gebruik van het product met alle bedienings- en veiligheidsinstructies vertrouwd. Gebruik het product uitsluitend zoals beschreven en voor de aangegeven toepassingsgebieden. Bewaar de handleiding goed en overhandig alle documenten bij het doorgeven van het product mee aan derden.

Gebruiksdoel

De tafelboormachine is bestemd voor het boren in metaal, hout, kunststof en tegels. Hiervoor kunnen boren met cilindrische schacht en een boordiameter van 1,5 mm tot 16 mm worden gebruikt.

Het apparaat is bedoeld voor doe-het-zelvers. Het werd niet ontworpen voor professioneel continu gebruik.

Het apparaat is niet bestemd voor gebruik door personen jonger dan 16. Jongeren ouder dan 16 jaar mogen het apparaat alleen onder toezicht gebruiken.

De fabrikant is niet aansprakelijk voor schade, die wordt veroorzaakt door verkeerd gebruik of een verkeerde hantering.

Algemene beschrijving



De afbeeldingen vindt u op de voorste en achterste uitklapbare bladzijde.

Omvang van de levering

Pak het apparaat uit en controleer, of de inhoud volledig is. Zorg voor een reglementair voorgeschreven afvalverwijdering van het verpakkingsmateriaal.

- Bodemplaat
- Boortafel
- Kolombuis
- Motorunit
- 3 boorhefarmen
- Beschermkap
- Boorhouder
- Boorhoudersleutel
- Inbussleutel
- Bankschroef
- Montagemateriaal
- Gebruiksaanwijzing

Beschrijving van de werking

De werking van de verschillende bedienings-elementen wordt hieronder beschreven.

Overzicht

- | | | |
|----------|-------------------------------------|---|
| A | 1 | Uit-schakelaar |
| | 2 | Aan-schakelaar |
| | 3 | Afdekking van het drijfwerk |
| | 4 | Boorhouder |
| | 5 | Noodknop |
| | 6 | Beschermkap |
| | 7 | Booras |
| | 8 | Vastzetschroef diepteanslag |
| | 9 | Handmatige asgeleiding met 3 boorhefarmen |
| | 10 | Houder voor boorhoudersleutel |
| | 11 | Sluitschroef afdekking van het drijfwerk |
| | 12 | Vastzetschroef, motorunit |
| | 13 | Motorunit |
| | 14 | kolombuis |
| | 15 | Knevel |
| | 16 | 3 montageschroeven |
| | 17 | Bodemplaat |
| 18 | Hoekschaal | |
| 19 | Vastzetschroef boortafel
neiging | |
| 20 | Boortafel | |
| 21 | Diepteanslag met schaal | |
| 22 | Montagemateriaal bankschroef | |
| 23 | Bankschroef | |
| 24 | Klemmen | |
| 25 | Inbussleutel | |
| 26 | Boorhoudersleutel | |
| 27 | Klemschroeven, Motorunit | |
| E | 28 | Klemschroef, Beschermkap |
| | | |
| F | 29 | V-riem |
| | 30 | Aandrijfschrijf
aan de kant van de as |
| | 31 | Aandrijfschijf
aan kant van motor |
| | 32 | Vergrendelingsschakelaar |
| | | |

Technische gegevens

Tafelboormachine PTBM 500 D4

Netspanning	230 V~, 50 Hz
Prestatievermogen ...	500 W (S2 15 min)*
Toeren bij niet-belasting (n_0)	
Spil	500 - 2500 min ⁻¹
Motor	1400 min ⁻¹
Beschermniveau	I
Beschermingsklasse	IPX0
Gewicht	17 kg
Boorhouder	B16 (1,5 mm bis 16 mm)
Slag van as	50 mm
Werkstukgrootte	max. 60 mm
Geluidsdruk niveau	
(L_{pA})	71 dB(A); $K_{pA} = 3$ dB
Geluidssterkte (L_{WA})	
gemeten	84 dB(A); $K_{WA} = 3$ dB
gegarandeerd	87 dB(A)
Vibratie (a_i)	2,39 m/s ² K = 1,5 m/s ²

* Na de ononderbroken gebruiksduur van 15 minuten volgt een rustpauze, tot de temperatuur van het apparaat minder dan 2 K (2°C) afwijkt van de kamertemperatuur.

Geluids- en trilwaarden werden vastgesteld in overeenstemming met de normen en bepalingen die in de conformiteitsverklaring zijn vermeld.

De vermelde trilemissiewaarde is volgens een genormeerde keuringsmethode gemeten en kan voor de vergelijking van een elektrisch werktuig met een ander werktuig worden gebruikt.

De vermelde trilemissiewaarde kan ook voor een eerste inschatting van de blootstelling worden gebruikt.



Waarschuwing:

De trilemissiewaarde kan tijdens het werkelijke gebruik van het elektrische werktuig van de vermelde waarde afwijken, afhankelijk van

de manier waarop het elektrisch werktuig wordt gebruikt. Probeer de belasting door trillingen zo gering mogelijk te houden. Voorbeeldmaatregelen voor de reductie van trillingsbelasting zijn het dragen van handschoenen bij het gebruik van het gereedschap en de beperking van de werktijd. Daarbij moeten alle delen van de bedrijfscyclus in acht worden genomen (bij voorbeeld tijden, waarop het elektrische werktuig is uitgeschakeld en tijden waarin het weliswaar is ingeschakeld, maar zonder belasting draait).

Veiligheidsvoorschriften



Opgelet! Bij het gebruik van elektrisch gereedschap dienen ter bescherming tegen een elektrische schok en tegen gevaar voor verwondingen en brand volgende essentiële veiligheidsmaatregelen getroffen te worden. Lees al deze instructies alvorens dit elektrisch werktuig te gebruiken en bewaar de veiligheidsinstructies op een goede plaats.

Symbolen en pictogrammen

Symbolen op het apparaat:



Let op!



Let op! Gevaar voor elektrische schokken! Voordat er werkzaamheden aan het apparaat worden verricht de stekker uit het stopcontact trekken.



Gebruiksaanwijzing raadplegen!



Draag een gehoorbescherming



Draag een oogbescherming.



Lang haar niet open dragen.
Gebruik een haarnetje.



Draag geen handschoenen.



Gevaar door verwondingen door draaiend gereedschap! Houd handen op een veilige afstand!



Let op! Heet oppervlak. Er bestaat een risico op brandwonden.



Machines horen niet bij huishoudelijk afval thuis.

Symbolen in de handleiding:



Gevaaarsymbolen met gegevens ter preventie van lichamelijke letsels en materiële schade.



Gebodsteken met gegevens ter preventie van beschadigingen.



Sluit het apparaat aan op het elektriciteitsnet.



Stekker uit het stopcontact trekken.



Aanwijzingsteken met informatie voor een betere omgang met het apparaat.



Staal



Hout

Algemene veiligheidsinstructies



Opgelet! Bij het gebruik van elektrisch gereedschap dienen ter bescherming tegen een elektrische schok en tegen gevaar voor verwondingen en brand volgende essentiële veiligheidsmaatregelen getroffen te worden.
Lees al deze instructies alvorens dit elektrisch werktuig te gebruiken en bewaar de veiligheidsinstructies op een goede plaats.

Algemene veiligheidsinstructies voor elektrisch gereedschap



WAARSCHUWING! Lees alle veiligheidsinstructies en aanwijzingen. Verzuim bij de naleving van de veiligheidsinstructies en aanwijzingen kan een elektrische schok, brand en/of ernstige verwondingen veroorzaken.

Bewaar alle veiligheidsinstructies en aanwijzing voor de toekomst.

Het in de veiligheidsinstructies gebruikte begrip „Elektrisch gereedschap“ heeft betrekking op elektrisch gereedschap met netvoeding (met netsnoer) en op elektrisch gereedschap met batterijvoeding (zonder netsnoer).

Veilig werken:

- Houd uw werkterrein in orde. Wanorde op het werkterrein kan ongevallen tot gevolg hebben.
- Houd rekening met omgevingsinvloeden.
- Stel elektrisch gereedschap niet bloot aan regen.
- Gebruik elektrisch gereedschap niet in een vochtige of natte omgeving.

- Zorg voor een goede verlichting van de arbeidsplaats.
- Gebruik elektrisch gereedschap niet waar brand- of ontploffingsgevaar bestaat.
- Bescherm uzelf tegen een elektrische schok. Vermijd lichamelijk contact met gearde onderdelen (bijvoorbeeld boren, radiatoren, elektrische fornuizen, koelapparaten).
- Houd andere Personen op een veilige afstand. Laat andere personen, in het bijzonder kinderen, het elektrische gereedschap of het snoer aanraken. Neem een veilige afstand tot het werkterrein in.
- Bewaar ongebruikt elektrisch gereedschap op veilige wijze. Ongebruikt elektrisch gereedschap dient op een droge, hooggelegen of afgesloten plaats, buiten het bereik van kinderen, gedeponeerd te worden.
- Overbelast uw elektrisch gereedschap niet. U werkt beter en veiliger in het aangegeven capaciteitsbereik.
- Gebruik het aangewezen elektrische gereedschap.
- Gebruik geen machines met een laag vermogen voor lastige werkzaamheden.
- Gebruik het elektrische gereedschap niet voor doeleinden, waarvoor het niet voorzien is. Gebruik bijvoorbeeld geen handcirkelzaag voor het snoeien van takken van bomen of houtblokken.
- Draag geschikte kledij.
- Draag geen ruimzittende kledingstukken of sieraden, ze kunnen door beweegbare onderdelen vastgegrepen worden.
- Bij werkzaamheden in de open lucht is slipvrij schoeisel aanbevelenswaardig.
- Draag bij lang haar een haarnetje.
- Maak gebruik van de beschermingsuitrusting.
- Draag een beschermbril. In geval van veronachtzaming kunnen er oogletsels door vonken of slijpdeeltjes ontstaan.
- Maak bij stofproducerende werkzaamheden gebruik van een ademmasker.
- Sluit de stofafzuiginrichting aan. Indien er aansluitingen voor de stofafzuiginrichting en opvanginrichting beschikbaar zijn, overtuigt u er zich van dat deze aangesloten en correct gebruikt worden.
- Gebruik het snoer niet voor doeleinden, waarvoor het niet bestemd is. Gebruik het snoer niet om de stekker uit het stopcontact te trekken. Bescherm het snoer tegen hitte, olie en scherpe kanten.
- Beveilig het werkstuk. Gebruik de spaninrichtingen of een bankschroef om het werkstuk vast te houden. Het wordt daardoor veiliger dan met uw hand tegengehouden.
- Vermijd een abnormale lichaams-houding. Zorg voor een veilige stand en houd te allen tijde uw evenwicht.
- Onderhoud uw gereedschap met zorg.
- Houd het snoeigereedschap scherp en netjes om beter en veiliger te kunnen werken.
- Volg de instructies voor de smering en voor een wissel van het gereedschap op.
- Controleer regelmatig het netsnoer van het elektrische gereedschap en laat dit in geval van beschadiging door een erkende vakman vernieuwen.
- Controleer verlengkabels regelmatig en vervang deze wanneer ze beschadigd zijn.
- Houd de handgrepen droog, netjes en vrij van olie en vet.
- Trek de stekker uit het stopcontact. Bij niet-gebruik van het elektrische gereedschap, vóór het onderhoud en bij een wissel van gereedschap, zoals bijvoorbeeld zaagblad, boormachine, freesmachine.
- Laat geen gereedschapssleutel insteken. Controleer vóór de inschakeling dat sleutel en instelgereedschap verwijderd zijn.

- Vermijd een onopzettelijke start. Vergewis u dat de schakelaar bij het insteken van de stekker in het stopcontact uitgeschakeld is.
- Gebruik verlengkabels voor buiten. Gebruik in de open lucht uitsluitend daarvoor toegestane en dienovereenkomstig gekenmerkte verlengkabels.
- Wees aandachtig. Let erop, wat u doet. Ga verstandig aan het werk. Gebruik het elektrische gereedschap niet wanneer u ongeconcentreerd bent.
- Controleer het elektrische gereedschap op eventuele beschadigingen.
- Vóór verder gebruik van het elektrische gereedschap moeten beschermingsinrichtingen of licht beschadigde onderdelen zorgvuldig op hun foutloze en reglementair voorgeschreven werking onderzocht worden.
- Controleer of de beweegbare onderdelen foutloos functioneren en niet klemmen en of er onderdelen beschadigd zijn. Al de onderdelen moeten correct gemonteerd zijn en aan alle voorwaarden voldoen om een foutloze werking te vrijwaren.
- Beschadigde beschermingsinrichtingen en onderdelen moeten zoals reglementair voorgeschreven door een erkende servicewerkplaats gerepareerd of uitgewisseld worden voor zover niets anders in de gebruiksaanwijzing aangegeven is.
- Beschadigde schakelaars moeten op een klantenserviceafdeling vervangen worden.
- Gebruik geen elektrisch gereedschap, waarbij de schakelaar niet in- en uitgeschakeld kan worden.
- Opgelet! Het gebruik van ander elektrisch gereedschap en van andere toebehoren kan een gevaar voor verwondingen voor u betekenen.
- Laat uw elektrisch gereedschap door een vakkundig elektromonteur repareren.

ren. Dit elektrische gereedschap voldoet aan de ter zake geldende veiligheidsbepalingen. Reparaties mogen uitsluitend op een gespecialiseerde werkplaats uitgevoerd worden doordat er originele reserveonderdelen gebruikt worden; in het andere geval kunnen er ongevallen voor de gebruiker ontstaan.

Service:

- **Laat uw elektrisch gereedschap uitsluitend door gekwalificeerd, vakkundig geschoold personeel en enkel met originele reserveonderdelen repareren.** Daardoor wordt verzekerd dat de veiligheid van het elektrische gereedschap in stand gehouden wordt.

Veiligheidsinstructies voor Kolomboormachines

- Zorg ervoor dat waarschuwingsplaatjes van het elektrisch werktuig altijd duidelijk blijven.
- Bevestig het elektrisch werktuig aan een vast, effen en horizontaal oppervlak. Als het elektrisch werktuig kan wegglijden of onvast staat, kan het geplaatste werktuig niet gelijkmatig en veilig worden gehanteerd.
- Houd het werkvlak schoon voor het te bewerken werkstuk. Boorspaanders en voorwerpen met scherpe randen kunnen verwondingen veroorzaken. Materiaalmengsels zijn bijzonder gevaarlijk. Stof van licht metaal kan branden of exploderen.
- Stel voor het begin van uw werkzaamheden het juiste toerental in. Het toerental moet aangepast zijn aan de boordiameter en het materiaal waarin u zal boren. Bij een verkeerd ingesteld

- toerental kan het geplaatste werktuig in het werkstuk vast komen te zitten.
- Beweeg het geplaatste werktuig slechts in het werkstuk als het ingeschakeld is. Anders bestaat het risico dat het geplaatste werktuig in het werkstuk vast komt te zitten en het werkstuk wordt meegenomen. Dit kan leiden tot verwondingen.
 - Grijp met uw handen niet in het boorgebied terwijl het elektrische werktuig in werking is. Bij contact met het geplaatste werktuig bestaat het risico op verwondingen.
 - Verwijder nooit boorspaanders van het boorgebied terwijl het elektrische werktuig in werking is. Zet de aandrijfverenheid altijd eerst in de rustpositie en schakel het elektrisch werktuig uit.
 - Verwijder de ontstane boorspaanders niet met blote handen. Vooral door hete metaalspaanders met sterke punten bestaat het risico op verwondingen.
 - Breek lange boorspaanders met het draaiwiel dat even terugdraait om het boorproces te onderbreken. Door lange boorspaanders bestaat het risico op verwondingen.
 - Houd grepen droog, schoon en vrij van olie en vet. Vettige, olieachtige grepen zijn glad en leiden tot verlies van controle.
 - Gebruik spansystemen om het werkstuk vast te spannen. Bewerk geen werkstukken die te klein zijn om vast te spannen. Als u het werkstuk vasthoudt met de hand, kunt u het niet voldoende beschermen tegen het draaien en u zich verwonden.
 - Schakel het elektrische werktuig meteen uit als het geplaatste werktuig blokkeert. Het geplaatste werktuig blokkeert als:
 - het elektrische werktuig overbelast wordt of
 - het kantelt in het werkstuk dat u wilt bewerken.
 - Raak het geplaatste werktuig na de werkzaamheden niet aan, zolang het niet is afgekoeld. Het geplaatste werktuig wordt zeer heet bij de werkzaamheden.
 - Controleer regelmatig het snoer en laat een beschadigd snoer uitsluitend repareren door een erkende klantendienst. Vervang beschadigde verlengkabels. Zo wordt gegarandeerd dat de veiligheid van het elektrische werktuig behouden blijft.
 - Bewaar het ongebruikte elektrische werktuig op een veilige plaats. De opbergplaats moet droog zijn en afgesloten kunnen worden. Daardoor wordt vermeden dat het elektrische werktuig door de opberging wordt beschadigd of door onervaren personen wordt gebruikt.
 - Verlaat het werktuig nooit, vooraleer het volledig tot stilstand is gekomen. Geplaatste werktuigen die nog draaien, kunnen verwondingen veroorzaken.
 - Gebruik het elektrische werktuig niet met beschadigd snoer. Raak het beschadigde snoer niet aan en trek de stekker uit als het snoer tijdens de werkzaamheden wordt beschadigd. Beschadigde snoeren verhogen het risico op een elektrische schok.
 - **Vermijd een abnormale lichaamshouding.** Zorg ervoor dat u stevig en veilig staat en behoud uw evenwicht.

Montage

De tafelboormachine wordt in afzonderlijke stukken geleverd. Reinig met een droge doek eerst de kolombuis (14), de bodemplaat (17), de boortafel (20), de bankschroef (23) en de boorhouder (4).

1. Plaats de kolombuis (14) op de bodemplaat (17). Schroef de kolombuis (14) vast met de bodemplaat (17) met de drie bijgeleverde zeskantenschroeven (16). Draai de schroeven (16) niet te hard vast zodat de schroefdraden in de bodemplaat (17) niet scheuren.

2. Plaats de boortafel (20) op de kolombuis (14). Schuif de boortafel (20) in een onderste positie. Fixeer de boortafel (20) met knevel (24) in een onderste positie.

B 3. Leg de bankschroef (23) op de boortafel (20). Schroef hem met de meegeleverde montage-schroeven (22), samen met de onderlegging en de veerring, in de afgebeelde volgorde, aan de boortafel (20).

C 4. Zet de motorunit (13) op de kolombuis (14). Borg de motorunit (13) met de beide klem-schroeven (27) aan de zijkant met behulp van de meegeleverde inbussleutel (25).

D 5. Schroef de drie boorhefarmen in de asgeleiding (9). Draai de drie boorhefarmen met een steeksleutel (SW 6) aan.
6. Maak de vastzetschroef van de diepteaanslag (8) los.

E 7. Plaats de beschermkap (6) op het bovenste deel van de booras (7).
8. Fixeer de beschermkap (6) met de klemschroef (28).
9. Klap de beschermkap (6) naar boven. Steek de boorhouder (4) op de conus van de booras (7). Fixeer de boorhouder (4) met enkele lichte slagen op de top van

boorhouder. Gebruik hiervoor een plastieken hamer.

Bediening



Let op! Gevaar voor verwondingen!

- Zorg ervoor dat u voldoende plaats te heeft om te werken en andere personen niet in gevaar brengt.
- Voor ingebruikname moeten alle afdekkingen en beveiligingssyste-men naar behoren zijn gemonteerd.
- Trek de stekker uit alvorens instellingen op het apparaat uit te voeren.

Installeren

Zet de tafelboormachine op een vaste ondergrond. Idealiter schroeft u de machine aan de ondergrond vast. Gebruik hiervoor de vier geboorde gaten in de bodemplaat (17).



Toerental kiezen

1. Maak de afsluitschroef (11) aan de afdekking van het drijfwerk los.
2. Open de afdekking van het drijfwerk (3).
3. Maak de beide vastzetschroeven (12) van de motorunit (13) los.
4. Schuif de motorunit (13) een beetje naar voren om de V-riemen (29) te ontlasten.
5. Leg de V-riemen (29) op de gewenste combinatie om het aangegeven toerental te bereiken:

Aandrijfschijf aan de kant van de as (30)

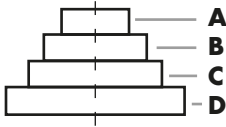

Aandrijfschijf aan kant van motor (31)

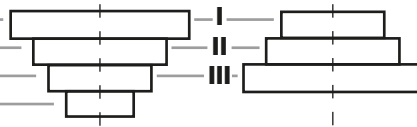

	Positie	Toerental [1/min]		Positie	Toerental [1/min]		Positie	Toerental [1/min]
1.	D - I	500	4.	D - III	830	7.	B - III	1600
2.	D - II	680	5.	B - I	980	8.	A - II	2000
3.	C - I	770	6.	C - II	1100	9.	A - III	2500

i De afdekking van het drijfwerk (3) is uitgerust met een veiligheidsschakelaar (32). Wanneer de afdekking van het drijfwerk niet correct gesloten is (3), kan het apparaat niet worden ingeschakeld.

- Schuif de motorunit (13) naar achteren om de V-riemen (29) opnieuw te spannen.
- De V-riemen (29) zijn correct gespannen als ze lichtjes kunnen worden ingedrukt.
- Zet de vastzetschroeven (12) aan de motorunit (13) weer vast.
- Sluit de afdekking van het drijfwerk (3). Fixeer de sluitschroef van de afdekking van het drijfwerk

Aanbevolen toerentallen voor verschillende afmetingen van boren en materialen:

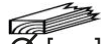
 Ø [mm]	 Ø [mm]	[1/min]
< 3	< 4	2500
3 - 4	5 - 6	1600
5	7 - 8	1100
6 - 8	9 - 10	830
> 8	> 10	500

V-riem controleren

- Maak de afsluitschroef (11) aan de afdekking van het drijfwerk los.
- Open de afdekking van het drijfwerk (3).
- Controleer de spanning van de V-riemen (29).
- De V-riemen (29) zijn correct gespannen als ze lichtjes kunnen worden ingedrukt.
- Controleer de V-riemen (29) op scheuren, insnijdingen of andere beschadigingen.

- Sluit de afdekking van het drijfwerk (3). Fixeer de sluitschroef van de afdekking van het drijfwerk (11).

V-riem spannen

- Maak de sluitschroef van de afdekking van het drijfwerk los (11).
- Open de afdekking van het drijfwerk (3).
- Maak de beide vastzetschroeven (12) van de motorunit (13) los.
- Schuif de motorunit (13) naar achteren om de V-riemen (29) te spannen.
- De V-riemen (29) zijn correct gespannen als ze lichtjes kunnen worden ingedrukt.
- Zet de vastzetschroeven (12) aan de motorunit (13) weer vast.
- Sluit de afdekking van het drijfwerk (3). Fixeer de sluitschroef van de afdekking van het drijfwerk (11).

Boortafel afstellen

- Maak de knevelschroef (15) los.
- Schuif de boortafel (20) naar de gewenste hoogte.
- Draai de boortafel (20) in de gewenste positie.
- Fixeer de boortafel (20) opnieuw met de knevelschroef (15).
- U kunt ook de inclinatie van de boortafel (20) instellen. Maak hiervoor de klemschroef (19) (SW 19) onder de boortafel los. Verstel de boortafel (20) naar wens tot max. 45° naar rechts of links en fixeer de boortafel (20) opnieuw met de klemschroef (19).

Boordiepte vooraf instellen

- Maak de vastzetmoer van de diepteaanslag (8) los.
- Laat de boorspil (7) met het gemonteerde werktuig op het werkstuk neer.
- Draai de schaal tot de aan de motoreenheid (13) aangebrachte zilverkleurige markeringspijl naar de nullijn van de schaal wijst.
- Draai nu de schaal naar de gewenste boordiepte en draai de vastzetschroef (8) weer vast.
- Voer de boorspil (7) weer terug naar de uitgangspositie.

Verandering van werktuig



Trek de stekker uit het stopcontact vooraleer u het werktuig vervangt. Zo vermijdt u dat het werktuig wordt ingeschakeld.

- Klap de beschermkap (6) naar omhoog.
- Maak de klemmen van de boorhouder (4) los met de boorhoudersleutel (26) uit de houder (10).
- Verwijder het werktuig.
- Plaats een nieuw werktuig.
- Span de klemmen van de boorhouder (4) met de boorhoudersleutel (26).
- Fixeer de boorklauwsleutel (26) weer aan de houder (10).
- Controleer de gecentreerde positie van het werktuig.
- Klap de beschermkap (6) opnieuw naar omlaag.
- Voer een korte test uit om de boor te controleren op concentriciteit.



Laat zeker niet de boorhoudersleutel (26) zitten.

Boren

1. Schakel het apparaat in.
2. Draai aan een van de boorhefarmen (9) tegen de wijzers van de klok.
3. De boorhouder (4) gaat naar omlaag.
4. Boor met gepaste werkslag en de gewenste diepte in het werkstuk.
5. Houd rekening met eventueel noodzakelijk spaanbreken bij het bereiken van de gewenste boordiepte.
6. Breng het werktuig langzaam terug naar de aanslagpositie.

Algemene instructies



De werkslag en het toerental van de as zijn doorslaggevend voor de levensduur van het werktuig.

- De snijsnelheid wordt bepaald door het toerental van de booras en door de diameter van het werktuig.
- Daarom geldt in principe dat hoe groter de werktuigdiameter is, des te lager het toerental moet worden ingesteld.
- Bij hogere vastheid van het werkstuk moet de snijdruk hoger zijn.
- Door herhaald terugtrekken van het werktuig zorgt u voor een gemakkelijkere spaanafvoer.
- De spaanafvoer wordt vooral bemoeilijkt wanneer u diep boort. Verminder hier de werkslag en het toerental.
- Om een buitensporige slijtage van het werktuignijvlak te vermijden moet u bij geboorde gaten met een diameter van meer dan 8,0 mm eerst met een werktuig met geringere diameter vooraf een gat boren.

In- en uitschakelen



Zorg ervoor dat de spanning van de elektrische aansluiting overeenstemt met het typeplaatje op het apparaat.



Sluit het apparaat aan op het elektriciteitsnet.



Let op! Klap de beschermingsinrichting (6) naar beneden, voordat u de machine inschakelt.

Inschakelen:

Druk op de aan schakelaar (2).

Uitschakelen:

Druk op de uit schakelaar (1).

Noodschakelaar gebruiken:

Druk op de noodschakelaar (5)



Na het indrukken van de noodschakelaar moet de noodschakelaar (5) opnieuw al draaiend worden geactiveerd. Druk op de aan schakelaar (2) om het apparaat terug te starten.

Werkstukken spannen

Bewerk uitsluitend werkstukken die veilig kunnen worden gespannen. Het werkstuk mag niet teveel meegeven. Anders kan geen veilige spanning worden gerealiseerd.

Het werkstuk mag echter ook niet te klein of te groot zijn.

Verwijderen van blokkades

- Kies in principe een aangepaste werkslag zodat spaanbreken mogelijk wordt met zo goed als geen storing.
- Is het werktuig in het werkstuk vastgezet, schakel dan het apparaat uit en trek de stekker uit. Draai het werktuig aan de boorhouder tegen de wijzers aan de klok met een kleine trekbeweging om de spaan te breken en het werktuig opnieuw vrij te maken.
- Ontstaat er een brokstuk bij de bewerking van het werkstuk, schakel dan het apparaat uit en trek de stekker uit. Neem een tang en verwijder het brokstuk zodat het niet ongecontroleerd kan wegslingeren.

Reiniging en onderhoud



Trek voor elke instelling, elk onderhoud en elke reparatie de stekker uit.



Laat werkzaamheden, die niet zijn beschreven in deze handleiding, uitvoeren door een gespecialiseerde werkplaats. Gebruik uitsluitend originele onderdelen. Laat het apparaat afkoelen voor alle onderhouds- en reinigingswerken. Er bestaat gevaar voor brandwonden!

Controleer het apparaat voor elk gebruik op duidelijke gebreken, zoals losse, versleten of beschadigde onderdelen, correct vastzittende schroeven of andere delen. Vervang beschadigde onderdelen.

Reiniging



Gebruik geen reinigings- of oplosmiddelen. Chemische substanties kunnen de plastieken delen van het apparaat aantasten. Reinig het apparaat nooit onder stromend water.

- Reinig het apparaat grondig na elk gebruik.
- Reinig de verluchtingsopeningen en de buitenkant van het apparaat met een zachte borstel, een penseel of een doek.
- Verwijder spaanders, stof en vuil eventueel met een stofzuiger.
- Smeer regelmatig de bewegende onderdelen.
- Zorg ervoor dat er geen smeerstoffen op de schakelaar, V-riem, aandrijfschijven en boorhefarmen belanden.



Onderhoud



Herhaal het onderhoud eens per 5 bedrijfsuren.

1. Maak de afsluitschroef (A 11) aan de afdekking van het drijfwerk los.
2. Open de afdekking van het drijfwerk (3).
3. Maak de beide vastzetschroeven (12) van de motorunit (13) los.
4. Schuif de motorunit (13) een beetje naar voren om de V-riemen (F 29) te ontlasten.
5. Verwijder de beide V-snaren (F 29).
6. Verwijder de middelste poelie (33) en de opname ervan (34).
7. Reinig de lagerpuntoptname (35+36) en smeer deze met een gangbaar multifunctioneel smeervet.
8. Plaats de opname (34) en de poelie (33) weer terug. Span de V-snaren (F 29) weer op de poelies.

9. Schuif de motorunit (13) naar achteren om de V-riemen (F 29) opnieuw te spannen.
10. De V-riemen (F 29) zijn correct gespannen als ze lichtjes kunnen worden ingedrukt.
11. Zet de vastzetschroeven (12) aan de motorunit (13) weer vast.
12. Sluit de afdekking van het drijfwerk (3) Fixeer de sluitschroef van de afdekking van het drijfwerk

Bewaring

- Bewaar het apparaat op een droge en stofvrije plaats en buiten het bereik van kinderen.
- Een verplaatsing van het apparaat over een korte afstand kan door twee personen worden verricht. Voor een verplaatsing van het apparaat over een langere afstand dient in principe een transporthulpmiddel te worden gebruikt.

Transport



Draag de tafelboormachine niet aan de motoreenheid.



Let op! Heet oppervlak. Er bestaat een risico op brandwonden. Transporteer de machine pas, wanneer de motoreenheid (A 13) volledig afgekoeld is.

Draag de tafelboormachine liefst samen met een tweede persoon. Grijp met een hand de bodemplaat (A 17) vast en stabiliseer met de andere de machine aan de reductorafdekking (A 3).

Afvalverwerking en milieubescherming

Breng het apparaat, de toebehoren en de verpakking naar een geschikt recyclagepunt.



Machines horen niet bij huishoudelijk afval thuis.

- Geef het apparaat in een recyclagepark af. De gebruikte onderdelen van kunststof en metaal kunnen per categorie gescheiden worden en zodoende gerecycleerd worden. Raadpleeg hiervoor ons servicecenter.
- De afvalverwijdering van uw defecte ingezonden apparaten voeren wij gratis door.

Reserveonderdelen/Accessoires

Reserveonderdelen en accessoires verkrijgt u op
www.grizzly-service.eu

Indien u geen Internet hebt, neem dan telefonisch contact op met het Service-Center (zie „Service-Center“ pagina 53). Hou de onderstaande bestelnummers klaar.

Positie Gebruiks aanwijzing	Positie Explosiete- kening	Beschrijving	Bestel-Nr.
A 6	11-22	Beschermkap, voltooiën	91103336
A 20	5-9	Boortafel, voltooiën	91104522
A 1/2	44,46-51,54	Uit-/Aan-schakelaar, voltooiën	91103339
A 5	31-36	Noodknop	91104503
A 9	67,68	Boorhefarmen	91104507
A 23	79-83	Bankschroef	91103342
F 29	102	V-riem, Set	91104508
A 4	23	Boorhouder	91104502
	120,121	Scharnier riemenafdekking	91104509
A 8	65	Schroef voor dieptebegrenzer	91104506
	37	Veer voor spilterugvoering	91104504
A 12	53	Schroef voor v-riemspanning	91104505
A 26	70	Boorhoudersleutel	91104510

Foutopsporing

Probleem	Mogelijke oorzaak	Foutherstel
Apparaat start niet	Noodschakelaar uit (5) is geactiveerd	Noodschakelaar uit (5) al draaiend terug activeren. Druk op de aanschakelaar (2) om het apparaat weer te starten
	Spanning ontbreekt Huiszekering wordt aangesproken	Stopcontact, netsnoer, leiding, stekker controleren, eventueel reparatie door elektricien huiszekering controleren
	Aan-/uitschakelaar (2/1) defect	Reparatie door klantenservice
	Motor defect	Reparatie door klantenservice
Sterke trillingen	Motorunit (13) niet gefixeerd	Spanning van V-riem controleren en vastzetschroef (12) vastdraaien
	Werktuig niet gecentreerd gespannen	Werktuig in boorhouder (4) controleren
Luid piepend geluid	Spanning van V-riem te hoog	Spanning van V-riem controleren
	V-riem (29) beschadigd	V-riem (29) controleren
	Aandrijfschijf beschadigd	Aandrijfschijven controleren

Garantie

Geachte cliënte, geachte klant,
U krijgt op dit apparaat 3 jaar garantie, te rekenen vanaf de datum van aankoop. Ingeval van gebreken aan dit product heeft u tegenover de verkoper van het product wettelijke rechten. Deze wettelijke rechten worden door onze hierna beschreven garantie niet beperkt.

Garantievoorwaarden

De garantietermijn begint met de datum van aankoop. Gelieve de originele kassabon goed te bewaren. Dit document wordt als bewijs van de aankoop benodigd. Indien er zich binnen drie jaar, te rekenen vanaf de datum van aankoop van dit product, een materiaal- of fabricagefout voordeet, wordt het product door ons – naar onze keuze – voor u gratis gerepareerd of vervangen. Deze garantievergoeding stelt voorop dat binnen de termijn van drie jaar het defecte apparaat en het bewijs van aankoop (kassabon) voorgelegd en dat schriftelijk kort beschreven wordt, waarin het gebrek bestaat en wanneer het zich voorgedaan heeft.

Als het defect door onze garantie gedekt is, krijgt u het gerepareerde of een nieuw product terug. Met herstelling of uitwisseling van het product begint er geen nieuwe garantieperiode.

Garantieperiode en wettelijke kwaliteitsgarantie

De garantieperiode wordt door de garantievergoeding niet verlengd. Dit geldt ook voor vervangen en gerepareerde onderdelen. Eventueel al bij de aankoop bestaande beschadigingen en gebreken moeten onmiddellijk na het uitpakken gemeld worden. Na het verstrijken van de garantieperiode tot stand komende reparaties

worden tegen verplichte betaling van de kosten uitgevoerd.

Omvang van de garantie

Het apparaat werd volgens strikte kwaliteitsrichtlijnen zorgvuldig geproduceerd en vóór aflevering nauwgezet getest.

De garantievergoeding geldt voor materiaal- of fabricagefouten. Deze garantie is niet van toepassing op productonderdelen, die aan een normale slijtage blootgesteld zijn en daarom als aan slijtage onderhevige onderdelen beschouwd kunnen worden (b.v. v-riem) of op beschadigingen aan breekbare onderdelen (b.v. schakelaars). Deze garantie valt weg wanneer het product beschadigd, niet oordeelkundig gebruikt of niet onderhouden werd. Voor een vakkundig gebruik van het product dienen alle in de gebruiksaanwijzing vermelde aanwijzingen nauwgezet in acht genomen te worden. Gebruiksdoeleinden en handelingen, die in de gebruiksaanwijzing afgeraden worden of waarvoor gewaarschuwd wordt, dienen onvoorwaardelijk vermeden te worden.

Het product is uitsluitend voor het privé- en niet voor het commerciële gebruik bestemd. Bij een verkeerde of onoordeelkundige behandeling, toepassing van geweld en bij ingrepen, die niet door het door ons geautoriseerde servicefiliaal doorgevoerd werden, valt de garantie weg.

Afhandeling ingeval van garantie

Gelieve aan de volgende aanwijzingen gevolg te geven om een snelle behandeling van uw verzoek te garanderen:

- Gelieve voor alle aanvragen de kassabon en het artikelnummer (IAN 290757) als bewijs van de aankoop klaar te houden.

- Gelieve het artikelnummer uit het typeplaatje.
- Indien er zich functiefouten of andere gebreken voordien, contacteert u in eerste instantie de hierna vernoemde serviceafdeling **telefonisch** of per **e-mail**. U krijgt dan bijkomende informatie over de afhandeling van uw klacht.
- Een als defect geregistreerd product kunt u, na overleg met onze klantenservice, mits toevoeging van het bewijs van aankoop (kassabon) en de vermelding, waarin het gebrek bestaat en wanneer het zich voorgedaan heeft, voor u franco naar het u medegedeelde serviceadres zenden. Om problemen bij de acceptatie en extra kosten te vermijden, maakt u onvoorwaardelijk uitsluitend gebruik van het adres, dat u medegedeeld wordt. Zorg ervoor dat de verzending niet ongefrankeerd, als volumegoed, per expresse of via een andere speciale verzendingswijze plaatsvindt. Gelieve het apparaat met inbegrip van alle bij de aankoop bijgeleverde accessoires in te zenden en voor een voldoende veilige transportverpakking te zorgen.

Reparatieservice

U kunt reparaties, **die niet onder de garantie vallen**, tegen berekening door ons servicefiliaal laten doorvoeren. Zij maakt graag voor u een kostenraming op. Wij kunnen uitsluitend apparaten behandelen, die voldoende verpakt en gefrankeerd ingezonden werden.

Opgelet: Gelieve uw apparaat gereinigd en met een aanwijzing op het defect naar ons servicefiliaal te zenden.

Ongefrankeerd – als volumegoed, per expresse of via een andere speciale verzendingswijze – ingezonden apparaten worden niet geaccepteerd. De afvalverwerking van uw defecte ingezonden apparaten voeren wij gratis door.

Service-Center

NL **Service Nederland**
 Tel.: 0900 0400223
 (0,10 EUR/Min.)
 E-Mail: grizzly@lidl.nl
IAN 290757

BE **Service België**
 Tel.: 070 270 171
 (0,15 EUR/Min.)
 E-Mail: grizzly@lidl.be
IAN 209757

Importeur

Gelieve in acht te nemen dat het volgende adres geen serviceadres is. Contacteer in eerste instantie het hoger vermelde servicecenter.

Grizzly Tools GmbH & Co. KG

Stockstädter Straße 20
 63762 Großostheim
 Duitsland
www.grizzly-service.eu

Inhalt

Einleitung	54	Bohrtiefe vorwählen	63
Bestimmungsgemäße		Werkzeugwechsel.....	64
Verwendung	54	Bohren.....	64
Allgemeine Beschreibung	55	Allgemeine Hinweise.....	64
Lieferumfang.....	55	Ein- und Ausschalten.....	64
Funktionsbeschreibung.....	55	Werkstücke spannen.....	65
Übersicht	55	Entfernen von Blockaden.....	65
Technische Daten	56	Reinigung und Wartung	65
Sicherheitshinweise	56	Reinigung	65
Symbole und Bildzeichen	56	Wartung	66
Allgemeine Sicherheitshinweise	57	Lagerung	66
Allgemeine Sicherheitshinweise		Transport	66
für Elektrowerkzeuge	57	Entsorgung/Umweltschutz	66
Sicherheitshinweise für		Fehlersuche	67
Ständerbohrmaschinen	59	Ersatzteile/Zubehör	68
Montage	61	Garantie	69
Bedienung	61	Reparatur-Service	70
Aufstellen	62	Service-Center	70
Drehzahl wählen.....	62	Importeur	70
Keilriemen prüfen.....	63	Original EG-Konformitäts-	
Keilriemen spannen.....	63	erklärung	71
Bohrtisch verstellen.....	63	Explosionszeichnung	77

Einleitung

Herzlichen Glückwunsch zum Kauf Ihres neuen Gerätes. Sie haben sich damit für ein hochwertiges Gerät entschieden. Dieses Gerät wurde während der Produktion auf Qualität geprüft und einer Endkontrolle unterzogen. Die Funktionsfähigkeit Ihres Gerätes ist somit sichergestellt. Es ist nicht auszuschließen, dass sich in Einzelfällen am oder im Gerät Restmengen von Schmierstoffen befinden. Dies ist kein Mangel oder Defekt und kein Grund zur Besorgnis.



Die Betriebsanleitung ist Bestandteil dieses Gerätes. Sie enthält wichtige Hinweise für Sicherheit, Gebrauch

und Entsorgung. Machen Sie sich vor der Benutzung des Gerätes mit allen Bedien- und Sicherheitshinweisen vertraut. Benutzen Sie das Gerät nur wie beschrieben und für die angegebenen Einsatzbereiche. Bewahren Sie die Betriebsanleitung gut auf und händigen Sie alle Unterlagen bei Weitergabe des Gerätes an Dritte mit aus.

Bestimmungsgemäße Verwendung

Die Tischbohrmaschine ist zum Bohren in Metall, Holz, Kunststoff und Fliesen bestimmt. Zur Verwendung können Zylinderschaftbohrer von 1,5 mm bis 16 mm Bohrdurchmesser kommen.

Das Gerät ist für den Einsatz im Heimwerkerbereich bestimmt. Es wurde nicht für den gewerblichen Dauereinsatz konzipiert. Das Gerät ist nicht zum Gebrauch durch Personen unter 16 Jahren bestimmt. Jugendliche über 16 Jahre dürfen das Gerät nur unter Aufsicht benutzen. Der Hersteller haftet nicht für Schäden, die durch bestimmungswidrigen Gebrauch oder falsche Bedienung verursacht wurden.

Allgemeine Beschreibung

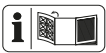

Die Abbildung der wichtigsten Funktionsteile finden Sie auf der vorderen Ausklappseite.

Lieferumfang

Packen Sie das Gerät aus und kontrollieren Sie, ob es vollständig ist. Entsorgen Sie das Verpackungsmaterial ordnungsgemäß.

- Bodenplatte
- Bohrtisch
- Säulenrohr
- Motoreinheit
- 3 Bohrhubarme
- Schutzvorrichtung
- Bohrfutter
- Bohrfutterschlüssel
- Innensechskantschlüssel
- Schraubstock
- Montagematerial
- Betriebsanleitung

Funktionsbeschreibung

Die Funktion der Bedienteile entnehmen Sie bitte den nachfolgenden Beschreibungen.

Übersicht

- | | |
|---|---|
| A | 1 Aus-Schalter |
| | 2 Ein-Schalter |
| | 3 Getriebeabdeckung |
| | 4 Bohrfutter |
| | 5 Not-Ausschalter |
| | 6 Schutzvorrichtung |
| | 7 Bohrspindel |
| | 8 Feststellschraube Tiefenanschlag |
| | 9 Handspindelführung mit 3 Bohrhubarmen |
| | 10 Halter für Bohrfutterschlüssel |
| | 11 Verschlusschraube Getriebeabdeckung |
| | 12 Feststellschraube Motoreinheit |
| | 13 Motoreinheit |
| | 14 Säulenrohr |
| | 15 Knebelschraube |
| | 16 3 Montageschrauben |
| | 17 Bodenplatte |
| | 18 Winkelskalierung |
| | 19 Feststellschraube Bohrtisch Neigung |
| | 20 Bohrtisch |
| | 21 Tiefenanschlag mit Skala |
| | 22 Montagematerial Schraubstock |
| | 23 Schraubstock |
| | 24 Spannbacken |
| | 25 Innensechskantschlüssel |
| | 26 Bohrfutterschlüssel |
| | 27 Klemmschrauben Motoreinheit |
| E | 28 Klemmschraube Schutzvorrichtung |
| F | 29 Keilriemen |
| | 30 spindelseitige Antriebsscheibe |
| | 31 motorseitige Antriebsscheibe |
| | 32 Verriegelungsschalter |

Technische Daten

Tischbohrmaschine.... PTBM 500 D4

Nenneingangsspannung ... 230 V~, 50 Hz

Leistungsaufnahme .. 500 W (S2 15 min)*

Leerlaufdrehzahl (n_0)

Spindel..... 500 - 2500 min⁻¹

Motor..... 1400 min⁻¹

Schutzklasse..... I

Schutzart..... IPX0

Gewicht..... 17 kg

Bohrfutter..... B16 (1,5 mm bis 16 mm)

Spindelhub..... 50 mm

Werkstückgröße..... max. 60 mm

Schalldruckpegel

(L_{pA})..... 71 dB(A); K_{pA} = 3 dB

Schalleistungspegel (L_{WA})

gemessen..... 84 dB(A); K_{WA} = 3 dB

garantiert..... 87 dB(A)

Schwingungswert

(a_h)..... 2,39 m/s²; K = 1,5 m/s²

* Auf die ununterbrochene Betriebsdauer von 15 Minuten erfolgt eine Ruhepause, bis die Gerätetemperatur weniger als 2 K (2°C) von der Raumtemperatur abweicht.

Lärm- und Vibrationswerte wurden entsprechend den in der Konformitätserklärung genannten Normen und Bestimmungen ermittelt.

Der angegebene Schwingungsemissionswert ist nach einem genormten Prüfverfahren gemessen worden und kann zum Vergleich eines Elektrowerkzeugs mit einem anderen verwendet werden.

Der angegebene Schwingungsemissionswert kann auch zu einer einleitenden Einschätzung der Aussetzung verwendet werden.



Warnung:

Der Schwingungsemissionswert kann sich während der tatsächlichen Benutzung des Elektro-

werkzeugs von dem Angabewert unterscheiden, abhängig von der Art und Weise, in der das Elektrowerkzeug verwendet wird. Versuchen Sie, die Belastung durch Vibrationen so gering wie möglich zu halten. Beispielhafte Maßnahmen zur Verringerung der Vibrationsbelastung sind das Tragen von Handschuhen beim Gebrauch des Werkzeugs und die Begrenzung der Arbeitszeit. Dabei sind alle Anteile des Betriebszyklus zu berücksichtigen (beispielsweise Zeiten, in denen das Elektrowerkzeug abgeschaltet ist, und solche, in denen es zwar eingeschaltet ist, aber ohne Belastung läuft).

Sicherheitshinweise



ACHTUNG!

Beim Gebrauch von Elektrowerkzeugen sind zum Schutz gegen elektrischen Schlag, Verletzungs- und Brandgefahr folgende grundsätzliche Sicherheitsmaßnahmen zu beachten.

Lesen Sie alle diese Hinweise, bevor Sie dieses Elektrowerkzeug benutzen, und bewahren Sie die Sicherheitshinweise gut auf.

Symbole und Bildzeichen

Bildzeichen auf dem Gerät:



Achtung!



Gefahr durch elektrischen Schlag! Ziehen Sie vor Wartungs- und Reparaturarbeiten den Netzstecker aus der Steckdose.



Betriebsanleitung lesen!



Tragen Sie Gehörschutz



Tragen Sie Augenschutz.



Lange Haare nicht offen tragen.
Benutzen Sie ein Haarnetz.



Tragen Sie keine Handschuhe.



Achtung! Verletzungsgefahr durch rotierende Teile!



Achtung ! Heiße Oberfläche.
Es besteht Verbrennungsgefahr.



Elektrogeräte gehören nicht in den Hausmüll.

Symbole in der Betriebsanleitung:



Gefahrenzeichen mit Angaben zur Verhütung von Personen- oder Sachschäden.



Gebotszeichen mit Angaben zur Verhütung von Schäden.



Schließen Sie das Gerät an die Netzspannung an.



Ziehen Sie den Netzstecker.



Hinweiszeichen mit Informationen zum besseren Umgang mit dem Gerät.



Stahl



Holz

Allgemeine Sicherheitshinweise



Achtung! Beim Gebrauch von Elektrowerkzeugen sind zum Schutz gegen elektrischen Schlag, Verletzungs- und Brandgefahr folgende grundsätzliche Sicherheitsmaßnahmen zu beachten:

Es besteht die Gefahr von Verletzungen.

Allgemeine Sicherheitshinweise für Elektrowerkzeuge



WARNUNG! Lesen Sie alle Sicherheitshinweise und Anweisungen. Versäumnisse bei der Einhaltung der Sicherheitshinweise und Anweisungen können elektrischen Schlag, Brand und/oder schwere Verletzungen verursachen.

Bewahren Sie alle Sicherheitshinweise und Anweisungen für die Zukunft auf.

Der in den Sicherheitshinweisen verwendete Begriff „Elektrowerkzeug“ bezieht sich auf netzbetriebene Elektrowerkzeuge (mit Netzkabel) und auf akkubetriebene Elektrowerkzeuge (ohne Netzkabel).

Sicheres Arbeiten

- **Halten Sie Ihren Arbeitsbereich in Ordnung.** Unordnung im Arbeitsbereich kann Unfälle zur Folge haben.
- **Berücksichtigen Sie Umgebungseinflüsse.**
 - Setzen Sie Elektrowerkzeuge nicht dem Regen aus.
 - Benützen Sie Elektrowerkzeuge nicht in feuchter oder nasser Umgebung.

- Sorgen Sie für gute Beleuchtung des Arbeitsbereichs.
- Benutzen Sie Elektrowerkzeuge nicht, wo Brand- oder Explosionsgefahr besteht.
- **Schützen Sie sich vor elektrischem Schlag.** Vermeiden Sie Körperberührungen mit geerdeten Teilen (z.B. Rohren, Radiatoren, Elektroherden, Kühlgeräten).
- **Halten Sie andere Personen fern.** Lassen Sie andere Personen, insbesondere Kinder, nicht das Elektrowerkzeug oder das Kabel berühren. Halten Sie sie von Ihrem Arbeitsbereich fern.
- **Bewahren Sie unbenutzte Elektrowerkzeuge sicher auf.** Unbenutzte Elektrowerkzeuge sollten an einem trockenen, hochgelegenen oder abgeschlossenen Ort, außerhalb der Reichweite von Kindern, abgelegt werden.
- **Überlasten Sie Ihr Elektrowerkzeug nicht.** Sie arbeiten besser und sicherer im angegebenen Leistungsbereich.
- **Benutzen Sie das richtige Elektrowerkzeug.**
 - Verwenden Sie keine leistungsschwachen Maschinen für schwere Arbeiten.
 - Benutzen Sie das Elektrowerkzeug nicht für solche Zwecke, für die es nicht vorgesehen ist. Benutzen Sie zum Beispiel keine Handkreissäge zum Schneiden von Baumstäben oder Holzscheiten.
- **Tragen Sie geeignete Kleidung.**
 - Tragen Sie keine weite Kleidung oder Schmuck, sie könnten von beweglichen Teilen erfasst werden.
 - Bei Arbeiten im Freien ist rutschfestes Schuhwerk empfehlenswert.
 - Tragen Sie bei langen Haaren ein Haarnetz.
- **Benutzen Sie Schutzausrüstung.**
 - Tragen Sie eine Schutzbrille.
 - Verwenden Sie bei stauberzeugenden Arbeiten eine Atemmaske.
- **Schließen Sie die Staubabsaug-Einrichtung an.** Falls Anschlüsse zur Staubabsaugung und Auffangeinrichtung vorhanden sind, überzeugen Sie sich, dass diese angeschlossen und richtig benutzt werden.
- **Verwenden Sie das Kabel nicht für Zwecke, für die es nicht bestimmt ist.** Benützen Sie das Kabel nicht, um den Stecker aus der Steckdose zu ziehen. Schützen Sie das Kabel vor Hitze, Öl und scharfen Kanten.
- **Sichern Sie das Werkstück.** Benützen Sie Spannvorrichtungen oder einen Schraubstock, um das Werkstück festzuhalten. Es ist damit sicherer gehalten als mit Ihrer Hand.
- **Vermeiden Sie abnormale Körperhaltung.** Sorgen Sie für sicheren Stand und halten Sie jederzeit das Gleichgewicht.
- **Pflegen Sie Ihre Werkzeuge mit Sorgfalt.**
 - Halten Sie die Schneidwerkzeuge scharf und sauber, um besser und sicherer arbeiten zu können.
 - Befolgen Sie die Hinweise zur Schmierung und zum Werkzeugwechsel.
 - Kontrollieren Sie regelmäßig die Anschlussleitung des Elektrowerkzeugs und lassen Sie diese bei Beschädigung von einem anerkannten Fachmann erneuern.
 - Kontrollieren Sie Verlängerungsleitungen regelmäßig und ersetzen Sie diese, wenn sie beschädigt sind.
 - Halten Sie Handgriffe trocken, sauber und frei von Öl und Fett.
- **Ziehen Sie den Stecker aus der Steckdose.** Bei Nichtgebrauch des

Elektrowerkzeugs, vor der Wartung und beim Wechsel von Werkzeugen wie z.B. Sägeblatt, Bohrer, Fräser.

- **Lassen Sie keine Werkzeugschlüssel stecken.** Überprüfen Sie vor dem Einschalten, dass Schlüssel und Einstellwerkzeuge entfernt sind.
- **Vermeiden Sie unbeabsichtigten Anlauf.** Vergewissern Sie sich, dass der Schalter beim Einstecken des Steckers in die Steckdose ausgeschaltet ist.
- **Benutzen Sie Verlängerungskabel für den Außenbereich.** Verwenden Sie im Freien nur dafür zugelassene und entsprechend gekennzeichnete Verlängerungskabel.
- **Seien Sie aufmerksam.** Achten Sie darauf, was Sie tun. Gehen Sie mit Vernunft an die Arbeit. Benutzen Sie das Elektrowerkzeug nicht, wenn Sie unkonzentriert sind.
- **Überprüfen Sie das Elektrowerkzeug auf eventuelle Beschädigungen.**
 - Vor weiterem Gebrauch des Elektrowerkzeugs müssen Schutzvorrichtungen oder leicht beschädigte Teile sorgfältig auf ihre einwandfreie und bestimmungsgemäße Funktion untersucht werden.
 - Überprüfen Sie, ob die beweglichen Teile einwandfrei funktionieren und nicht klemmen oder ob Teile beschädigt sind. Sämtliche Teile müssen richtig montiert sein und alle Bedingungen erfüllen, um den einwandfreien Betrieb des Elektrowerkzeugs zu gewährleisten.
 - Beschädigte Schutzvorrichtungen und Teile müssen bestimmungsgemäß durch eine anerkannte Fachwerkstatt repariert oder ausgewechselt werden, soweit nichts anderes in der Gebrauchsanweisung angegeben ist.
 - Beschädigte Schalter müssen bei einer Kundendienstwerkstatt ersetzt werden.

- Benutzen Sie keine Elektrowerkzeuge, bei denen sich der Schalter nicht ein- und ausschalten lässt.

- **ACHTUNG!** Der Gebrauch anderer Einsatzwerkzeuge und anderen Zubehörs kann eine Verletzungsgefahr für Sie bedeuten.
- **Lassen Sie Ihr Elektrowerkzeug durch eine Elektrofachkraft reparieren.** Dieses Elektrowerkzeug entspricht den einschlägigen Sicherheitsbestimmungen. Reparaturen dürfen nur von einer Elektrofachkraft ausgeführt werden, indem Originalersatzteile verwendet werden; andernfalls können Unfälle für den Benutzer entstehen.

Service:

- **Lassen Sie Ihr Elektrowerkzeug nur von qualifiziertem Fachpersonal und nur mit Original-Ersatzteilen reparieren.** Damit wird sichergestellt, dass die Sicherheit des Elektrowerkzeuges erhalten bleibt.

Sicherheitshinweise für Ständerbohrmaschinen

- **Machen Sie Warnschilder am Elektrowerkzeug niemals unkenntlich.**
- **Befestigen Sie das Elektrowerkzeug auf einer festen, ebenen und waagerechten Fläche.** Wenn das Elektrowerkzeug verrutschen oder wackeln kann, kann das Einsatzwerkzeug nicht gleichmäßig und sicher geführt werden.
- **Halten Sie die Arbeitsfläche bis auf das zu bearbeitende Werkstück sauber.** Scharfkantige Bohrspäne und Gegenstände können zu Verletzungen führen. Materialmischungen sind besonders gefährlich. Leichtmetallstaub kann brennen oder explodieren.

- **Stellen Sie vor Arbeitsbeginn die richtige Drehzahl ein. Die Drehzahl muss dem Bohrdurchmesser und dem zu bohrenden Material angemessen sein.** Bei einer falsch eingestellten Drehzahl kann sich das Einsatzwerkzeug im Werkstück verhaken.
- **Führen Sie das Einsatzwerkzeug nur eingeschaltet gegen das Werkstück.** Es besteht sonst die Gefahr, dass sich das Einsatzwerkzeug im Werkstück verhakt und das Werkstück mitgenommen wird. Dies kann zu Verletzungen führen.
- **Kommen Sie mit Ihren Händen nicht in den Bohrbereich, während das Elektrowerkzeug läuft.** Beim Kontakt mit dem Einsatzwerkzeug besteht Verletzungsgefahr.
- **Entfernen Sie niemals Bohrspäne aus dem Bohrbereich, während das Elektrowerkzeug läuft.** Führen Sie die Antriebseinheit immer zuerst in die Ruheposition und schalten Sie das Elektrowerkzeug aus.
- **Entfernen Sie anfallende Bohrspäne nicht mit bloßen Händen.** Besonders durch heiße und scharfkantige Metallspäne besteht Verletzungsgefahr.
- **Brechen Sie lange Bohrspäne indem Sie den Bohrvorgang durch ein kurzes Zurückdrehen des Drehrades unterbrechen.** Durch lange Bohrspäne besteht Verletzungsgefahr.
- **Halten Sie Griffe trocken, sauber und frei von Öl und Fett.** Fettige, ölige Griffe sind rutschig und führen zu Verlust der Kontrolle.
- **Benutzen Sie Spannvorrichtungen, um das Werkstück festzuspannen. Bearbeiten Sie keine Werkstücke, die zu klein zum Festspannen sind.** Wenn Sie das Werkstück mit der Hand festhalten, können Sie es nicht ausreichend gegen Verdrehen sichern und sich verletzen.
- **Schalten Sie das Elektrowerkzeug sofort aus, wenn das Einsatzwerkzeug blockiert.**
Das Einsatzwerkzeug blockiert, wenn:
 - das Elektrowerkzeug überlastet wird;
 - es im zu bearbeitenden Werkstück verkantet.
- **Fassen Sie das Einsatzwerkzeug nach dem Arbeiten nicht an, bevor es abgekühlt ist.** Das Einsatzwerkzeug wird beim Arbeiten sehr heiß.
- **Untersuchen Sie regelmäßig das Kabel und lassen Sie ein beschädigtes Kabel nur von einer autorisierten Kundendienststelle reparieren. Ersetzen Sie beschädigte Verlängerungskabel.** Damit wird sichergestellt, dass die Sicherheit des Elektrowerkzeuges erhalten bleibt.
- **Bewahren Sie das unbenutzte Elektrowerkzeug sicher auf. Der Lagerplatz muss trocken und abschließbar sein.** Dies verhindert, dass das Elektrowerkzeug durch die Lagerung beschädigt oder von unerfahrenen Personen bedient wird.
- **Verlassen Sie das Werkzeug nie, bevor es vollständig zum Stillstand gekommen ist.** Nachlaufende Einsatzwerkzeuge können Verletzungen verursachen.
- **Benutzen Sie das Elektrowerkzeug nicht mit beschädigtem Kabel. Berühren Sie das beschädigte Kabel nicht und ziehen Sie den Netzstecker, wenn das Kabel während des Arbeitens beschädigt wird.** Beschädigte Kabel erhöhen das Risiko eines elektrischen Schlages.

- Das Gerät ist nicht zur Bearbeitung von Lebensmitteln geeignet.
- Bearbeiten Sie keine Werkstücke, die Sie nicht sicher spannen können. Insbesondere runde oder unebene Werkstücke.
- **Vermeiden Sie abnormale Körperhaltung.** Sorgen Sie für sicheren Stand und halten Sie jederzeit das Gleichgewicht.

Montage

Die Tischbohrmaschine wird zerlegt geliefert. Reinigen Sie mit einem trockenen Tuch zunächst das Säulenrohr (14), die Bodenplatte (17), den Bohrtisch (20), den Schraubstock (23) und das Bohrfutter (4).

1. Setzen Sie das Säulenrohr (14) auf die Bodenplatte (17). Verschrauben Sie das Säulenrohr (14) mit den drei beiliegenden Montageschrauben (16) mit der Bodenplatte (17). Ziehen Sie die Montageschrauben (16) mäßig fest, damit die Gewinde in der Bodenplatte (17) nicht ausreißen.
2. Setzen Sie den Bohrtisch (20) auf das Säulenrohr (14). Schieben Sie den Bohrtisch (20) in eine untere Position. Fixieren Sie den Bohrtisch (20) mit der Knebelschraube (15) in einer unteren Position.

- B** 3. Legen Sie den Schraubstock (23) auf den Bohrtisch (20) auf. Verschrauben Sie ihn mit den beiliegenden Montageschrauben (22), zusammen mit der Unterscheibe und dem Federring, in abgebildeter Reihenfolge, fest mit dem Bohrtisch (20).

- C** 4. Setzen Sie die Motoreinheit (13) auf das Säulenrohr (14). Sichern Sie die Motoreinheit (13) mit den beiden Klemmschrauben (27) an der Seite mit dem beiliegenden Innensechskantschlüssel (25).

- D** 5. Schrauben Sie die drei Bohrhülse in die Spindelführung (9) ein. Ziehen Sie die drei Bohrhülse mit einem Maulschlüssel (SW 6) fest.
6. Lösen Sie die Feststellschraube vom Tiefenschlag (8).

- E** 7. Setzen Sie die Schutzvorrichtung (6) auf den oberen Teil der Bohrspindel (7) auf.
8. Fixieren Sie die Schutzvorrichtung (6) mit der Klemmschraube (28).
9. Klappen Sie die Schutzvorrichtung (6) nach oben. Stecken Sie das Bohrfutter (4) auf den Konus der Bohrspindel (7) auf. Sichern Sie das Bohrfutter (4) mit einigen leichten Schlägen auf die Bohrfutterspitze. Benutzen Sie hierzu einen Kunststoffhammer.

Bedienung



Achtung! Verletzungsgefahr!

- Achten Sie darauf, zum Arbeiten genügend Platz zu haben und andere Personen nicht zu gefährden.
- Vor Inbetriebnahme müssen alle Abdeckungen und Schutzvorrichtungen ordnungsgemäß montiert sein.
- Ziehen Sie den Netzstecker, bevor Sie Einstellungen am Gerät vornehmen.

Aufstellen

Stellen Sie die Tischbohrmaschine auf einen festen Untergrund. Idealerweise verschrauben Sie die Maschine mit dem Untergrund. Nutzen Sie hierzu die vier Bohrlöcher in der Bodenplatte (17).

F Drehzahl wählen

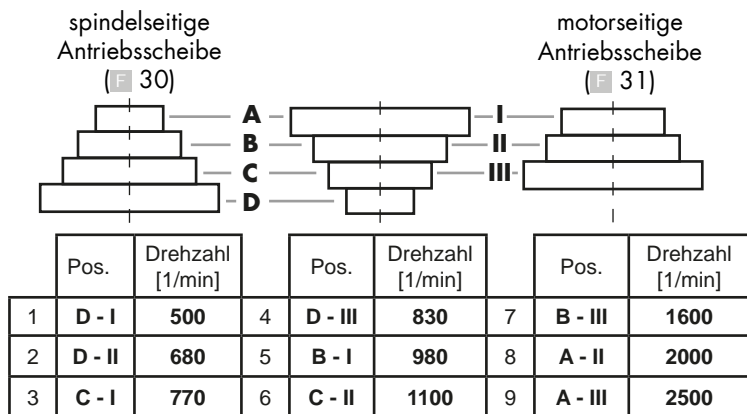

1. Lösen Sie die Verschlusschraube (11) der Getriebeabdeckung (3).
2. Öffnen Sie die Getriebeabdeckung (3).
3. Lösen Sie die beiden Feststellschrauben (12) der Motoreinheit (13).
4. Schieben Sie die Motoreinheit (13) ein wenig nach vorne, um die Keilriemen (29) zu entlasten.
5. Legen Sie die Keilriemen (29) auf die gewünschte Kombination, um die angegebene Drehzahl zu erreichen:



i Die Getriebeabdeckung (3) ist mit einem Verriegelungsschalter (32) ausgestattet. Bei nicht korrekt geschlossener Getriebeabdeckung (3) kann das Gerät nicht eingeschaltet werden.

6. Schieben Sie die Motoreinheit (13) nach hinten, um die Keilriemen (29) wieder zu spannen.
7. Die Keilriemen (29) sind richtig gespannt, wenn sie sich leicht durchdrücken lassen.
8. Fixieren Sie die Feststellschrauben (12) der Motoreinheit (13) wieder.
9. Schließen Sie Getriebeabdeckung (3). Fixieren Sie die Verschlusschraube der Getriebeabdeckung (11).

Empfohlene Drehzahlen für verschiedene Bohrergrößen und Materialien:

 Ø [mm]	 Ø [mm]	[1/min]
< 3	< 4	2500
3 - 4	5 - 6	1600
5	7 - 8	1100
6 - 8	9 - 10	830
> 8	> 10	500

Keilriemen prüfen

1. Lösen Sie die Verschlusschraube (11) der Getriebeabdeckung (3).
2. Öffnen Sie die Getriebeabdeckung (3).
3. Prüfen Sie die Spannung der Keilriemen (29).
4. Die Keilriemen (29) sind richtig gespannt, wenn sie sich leicht durchdrücken lassen.
5. Kontrollieren Sie die Keilriemen (29) auf Risse, Einschnitte oder sonstige Beschädigungen.
6. Schließen Sie Getriebeabdeckung (3). Fixieren Sie die Verschlusschraube der Getriebeabdeckung (11).

Keilriemen spannen

1. Lösen Sie die Verschlusschraube der Getriebeabdeckung (11).
2. Öffnen Sie die Getriebeabdeckung (3).
3. Lösen Sie die Feststellschrauben (12) der Motoreinheit (13).
4. Schieben Sie die Motoreinheit (13) nach hinten, um die Keilriemen (29) zu spannen.

5. Die Keilriemen (29) sind richtig gespannt, wenn sie sich leicht durchdrücken lassen.
6. Fixieren Sie die Feststellschrauben (12) der Motoreinheit (13) wieder.
7. Schließen Sie Getriebeabdeckung (3). Fixieren Sie die Verschlusschraube der Getriebeabdeckung (11).

Bohrtisch verstellen

1. Lösen Sie die Knebelschraube (15).
2. Schieben Sie den Bohrtisch (20) auf die gewünschte Höhe.
3. Schwenken Sie den Bohrtisch (20) auf die gewünschte Position.
4. Fixieren Sie den Bohrtisch (20) wieder mit der Knebelschraube (15).
5. Sie können den Bohrtisch (20) auch in der Neigung verstellen. Lösen Sie hierzu die Feststellschraube (19) (SW 19) unter dem Bohrtisch (20). Neigen Sie den Bohrtisch (20) nach Wunsch bis max. 45° nach rechts oder links. Fixieren Sie den Bohrtisch (20) wieder mit der Feststellschraube (19).

Bohrtiefe vorwählen

1. Lösen Sie die Feststellschraube vom Tiefenanschlag (8).
2. Senken Sie die Bohrspindel (7) mit dem montiertem Werkzeug auf das Werkstück.
3. Drehen Sie die Skala bis der an der Motoreinheit (13) angebrachte, silberne Markierungspfeil auf die Nulllinie der Skala zeigt.
4. Drehen Sie nun die Skala auf die gewünschte Bohrtiefe und drehen Sie die Feststellschraube (8) wieder fest.
5. Führen Sie die Bohrspindel (7) wieder in seine Ausgangsposition.

Werkzeugwechsel

 Ziehen Sie vor dem Werkzeugwechsel den Stecker aus der Steckdose. Sie verhindern so einen unbeabsichtigten Anlauf.

1. Klappen Sie die Schutzvorrichtung (6) hoch.
2. Lösen Sie die Haltebacken des Bohrfutters (4) mit dem Bohrfutterschlüssel (26) aus dem Halter (10).
3. Entnehmen Sie das Werkzeug.
4. Setzen Sie ein neues Werkzeug ein.
5. Spannen Sie die Haltebacken des Bohrfutters (4) mit dem Bohrfutterschlüssel (26).
6. Fixieren Sie den Bohrfutterschlüssel (26) wieder am Halter (10).
7. Kontrollieren Sie die zentrierte Position des Werkzeugs.
8. Klappen Sie die Schutzvorrichtung (6) wieder nach unten.
9. Führen Sie einen kurzen Probelauf durch um den Bohrer auf Rundlauf zu prüfen.

 Lassen Sie auf keinen Fall den Bohrfutterschlüssel (26) stecken.

Bohren

1. Schalten Sie das Gerät ein.
2. Drehen Sie an einem der Bohrhubarme gegen den Uhrzeigersinn.
3. Das Bohrfutter (4) senkt sich.
4. Bohren Sie mit angemessenem Vorschub und gewünschter Tiefe in das Werkstück.
5. Beachten Sie ein eventuell notwendiges Spanbrechen auf dem Weg zur gewünschten Bohrtiefe.
6. Führen Sie das Werkzeug langsam zurück auf die Anschlagposition.

Allgemeine Hinweise

 Der Vorschub und die Spindeldrehzahl sind für die Standzeit des Werkzeugs massgebend.

- Die Schnittgeschwindigkeit bestimmt sich durch die Drehzahl der Bohrspindel und durch den Durchmesser des Werkzeugs.
- Deshalb gilt grundsätzlich, je größer der Werkzeugdiameter ist, desto niedriger sollte die Drehzahl gewählt werden.
- Bei höherer Festigkeit des Werkstücks muss der Schneidedruck höher sein.
- Durch wiederholtes Zurückziehen des Werkzeugs sorgen Sie für eine leichtere Spanabfuhr.
- Die Spanabfuhr ist besonders bei tiefen Bohrungen erschwert. Setzen Sie hier Vorschub und Drehzahl herab.
- Um eine übermäßige Abnutzung der Werkzeugschneide zu vermeiden, sollten Sie bei Bohrungen über 8,0 mm Durchmesser zunächst mit einem Werkzeug mit geringerem Durchmesser vorbohren.

Ein- und Ausschalten

 Achten Sie darauf, dass die Spannung des Netzanschlusses mit dem Typenschild am Gerät übereinstimmt.



Schließen Sie das Gerät an die Netzspannung an.



Achtung! Klappen Sie die Schutzvorrichtung (6) nach unten, bevor Sie die Maschine einschalten.

Einschalten:

Drücken Sie den Einschalter (2).

Ausschalten:

Drücken Sie den Ausschalter (1).

Not-Ausschaltung:

Drücken Sie den Not-Ausschalter (5)



Nach Betätigung der Not-Ausschaltung muss der Not-Ausschalter (5) durch Drehen wieder aktiviert werden. Drücken Sie den Einschalter (2), um das Gerät wieder zu starten.

Werkstücke spannen

Bearbeiten Sie nur Werkstücke, die sich sicher spannen lassen. Das Werkstück darf nicht zu nachgiebig sein. Sonst ist keine sichere Spannung aufzubringen.

Das Werkstück darf aber auch nicht zu klein oder zu groß sein.

Entfernen von Blockaden

- Wählen Sie grundsätzlich einen angepassten Vorschub, um einen möglichst störungsfreien Spanbruch zu ermöglichen.
- Ist das Werkzeug im Werkstück festgesetzt, schalten Sie das Gerät aus und ziehen Sie den Netzstecker. Drehen Sie das Werkzeug am Bohrfutter entgegen dem Uhrzeigersinn mit einem kleinen Ruck, um den Span zu brechen und das Werkzeug wieder freizugeben.
- Entsteht ein Bruchstück bei der Bearbeitung des Werkstücks, schalten Sie das Gerät aus und ziehen Sie den Netzstecker. Nehmen Sie eine Zange zur Hilfe und entfernen Sie das Bruchstück, um ein unkontrolliertes wegschleudern zu verhindern.

Reinigung und Wartung



Ziehen Sie vor jeglicher Einstellung, Instandhaltung oder Instandsetzung den Netzstecker.



Lassen Sie Arbeiten, die nicht in dieser Betriebsanleitung beschrieben sind, von einer Fachwerkstatt durchführen. Verwenden Sie nur Originalteile. Lassen Sie das Gerät vor allen Wartungs- und Reinigungsarbeiten abkühlen. Es besteht Verbrennungsgefahr!

Kontrollieren Sie das Gerät vor jedem Gebrauch auf offensichtliche Mängel wie lose, abgenutzte oder beschädigte Teile, korrekten Sitz von Schrauben oder anderer Teile. Tauschen Sie beschädigte Teile aus.

Reinigung



Verwenden Sie keine Reinigungs- bzw. Lösungsmittel. Chemische Substanzen können die Kunststoffteile des Gerätes angreifen. Reinigen Sie das Gerät niemals unter fließendem Wasser.

- Reinigen Sie das Gerät nach jedem Gebrauch gründlich.
- Reinigen Sie die Lüftungsöffnungen und die Oberfläche des Gerätes mit einer weichen Bürste, einem Pinsel oder einem Tuch.
- Entfernen Sie Späne, Staub und Schmutz ggf. mit einem Staubsauger.
- Schmieren Sie bewegliche Teile regelmäßig.
- Lassen Sie keine Schmierstoffe auf Schalter, Keilriemen, Antriebscheiben und Bohrhubarme gelangen.

G **Wartung**

 Wiederholen Sie die Wartung alle 5 Betriebsstunden.

1. Lösen Sie die Verschlusschraube der Getriebeabdeckung (A 11).
2. Öffnen Sie die Getriebeabdeckung (3).
3. Lösen Sie die Feststellschrauben (12) der Motoreinheit (13).
4. Schieben Sie die Motoreinheit (13) ein wenig nach vorne, um die Keilriemen (F 29) zu entlasten.
5. Nehmen Sie beide Keilriemen (F 29) ab.
6. Entnehmen Sie die mittlere Antriebs- scheibe (33) und deren Aufnahme (34).
7. Reinigen Sie die Lagerstellen Aufnahme (35+36) und fetten Sie diese mit einem handelsüblichen Mehrzweckfett ein.
8. Setzen Sie die Aufnahme (34) und die Antriebs- scheibe (33) wieder ein. Spannen Sie die Keilriemen (F 29) wieder auf.
9. Schieben Sie die Motoreinheit (13) nach hinten, um die Keilriemen (F 29) wieder zu spannen.
10. Die Keilriemen (F 29) sind richtig gespannt, wenn sie sich leicht durchdrücken lassen.
11. Fixieren Sie die Feststellschrauben (12) der Motoreinheit (13) wieder.
12. Schließen Sie Getriebeabdeckung (3). Fixieren Sie die Verschlusschraube der Getriebeabdeckung (A 11).

Lagerung

- Bewahren Sie das Gerät an einem trockenen und staubgeschützten Ort auf, und außerhalb der Reichweite von Kindern.

- Ein Umstellen des Gerätes auf kurzem Weg kann mit zwei Personen erfolgen. Ein Umstellen des Gerätes auf längerem Weg hat grundsätzlich mit einer Transporthilfe zu erfolgen.

Transport

 **Tragen Sie die Tischbohrmaschine nicht an der Motoreinheit.**



Achtung ! Heiße Oberfläche. Es besteht Verbrennungsgefahr. Transportieren Sie die Maschine erst, wenn die Motoreinheit (A 13) vollständig abgekühlt ist.

Tragen Sie die Tischbohrmaschine möglichst mit einer zweiten Person. Greifen Sie mit einer Hand an die Bodenplatte (A 17), mit der anderen stabilisieren Sie die Maschine an der Getriebeabdeckung (A 3).

Entsorgung/ Umweltschutz

Führen Sie Gerät, Zubehör und Verpackung einer umweltgerechten Wiederverwertung zu.



Elektrogeräte gehören nicht in den Hausmüll.

- Geben Sie das Gerät an einer Verwertungsstelle ab. Die verwendeten Kunststoff- und Metallteile können sortenrein getrennt werden und so einer Wiederverwertung zugeführt werden. Fragen Sie hierzu unser Service-Center.
- Die Entsorgung Ihrer defekten eingesendeten Geräte führen wir kostenlos durch.

Fehlersuche

Problem	Mögliche Ursache	Fehlerbehebung
Gerät startet nicht	Not-Ausschalter (5) ist ausgelöst	Not-Ausschalter (5) durch Drehen wieder aktivieren. Drücken Sie den Einschalter (2), um das Gerät wieder zu starten
	Netzspannung fehlt Haussicherung spricht an	Steckdose, Netzanschlussleitung, Leitung, Netzstecker prüfen, ggf. Reparatur durch Elektrofachmann. Haussicherung prüfen
	Ein-/Ausschalter (2/1) defekt	Reparatur durch Kundendienst
	Motor defekt	Reparatur durch Kundendienst
Starke Vibrationen	Motoreinheit (13) nicht fixiert	Keilriemenspannung überprüfen und Feststellschraube (12) anziehen
	Werkzeug nicht zentriert eingespannt	Werkzeug im Bohrfutter (4) überprüfen
Lautes Quietschgeräusch	Keilriemenspannung zu hoch	Keilriemenspannung überprüfen
	Keilriemen (29) beschädigt	Keilriemen (29) überprüfen
	Antriebsscheibe beschädigt	Antriebsscheiben überprüfen

Ersatzteile/Zubehör

**Ersatzteile und Zubehör erhalten Sie unter
www.grizzly-service.eu**

Sollten Sie kein Internet haben, so wenden Sie sich bitte telefonisch an das Service-Center (siehe „Service-Center“ Seite 70). Halten Sie die unten genannten Bestellnummern bereit.

Pos. Betriebs- anleitung	Pos. Explosions- zeichnung	Bezeichnung	Bestell-Nr.
A 6	11-22	Schutzvorrichtung, komplett	91103336
A 20	5-9	Bohrtisch, komplett	91104522
A 1/2	44,46-51,54	Ein-/Ausschalter, komplett	91103339
A 5	31-36	Not-Ausschalter	91104503
A 9	67,68	Bohrhubarm	91104507
A 23	79-83	Schraubstock	91103342
F 29	102	Keilriemen, Set	91104508
A 4	23	Bohrfutter	91104502
	120,121	Scharnier Getriebeabdeckung	91104509
A 8	65	Schraube für Tiefenbegrenzer	91104506
	37	Feder für Spindelrückführung	91104504
A 12	53	Schraube für Keilriemenspannung	91104505
A 26	70	Bohrfutterschlüssel	91104510

Garantie

Sehr geehrte Kundin, sehr geehrter Kunde, Sie erhalten auf dieses Gerät 3 Jahre Garantie ab Kaufdatum.

Im Falle von Mängeln dieses Gerätes stehen Ihnen gegen den Verkäufer des Gerätes gesetzliche Rechte zu. Diese gesetzlichen Rechte werden durch unsere im Folgenden dargestellte Garantie nicht eingeschränkt.

Garantiebedingungen

Die Garantiefrist beginnt mit dem Kaufdatum. Bitte bewahren Sie den original Kassenbon gut auf. Diese Unterlage wird als Nachweis für den Kauf benötigt.

Tritt innerhalb von drei Jahren ab dem Kaufdatum dieses Gerätes ein Material- oder Fabrikationsfehler auf, wird das Gerät von uns – nach unserer Wahl – für Sie kostenlos repariert oder ersetzt. Diese Garantieleistung setzt voraus, dass innerhalb der Drei-Jahres-Frist das defekte Gerät und der Kaufbeleg (Kassenbon) vorgelegt und schriftlich kurz beschrieben wird, worin der Mangel besteht und wann er aufgetreten ist.

Wenn der Defekt von unserer Garantie gedeckt ist, erhalten Sie das reparierte oder ein neues Gerät zurück. Mit Reparatur oder Austausch des Gerätes beginnt kein neuer Garantiezeitraum.

Garantiezeit und gesetzliche Mängelansprüche

Die Garantiezeit wird durch die Gewährleistung nicht verlängert. Dies gilt auch für ersetzte und reparierte Teile. Eventuell schon beim Kauf vorhandene Schäden und Mängel müssen sofort nach dem Auspacken gemeldet werden. Nach Ablauf der Garantiezeit anfallende Reparaturen sind kostenpflichtig.

Garantieumfang

Das Gerät wurde nach strengen Qualitätsrichtlinien sorgfältig produziert und vor Anlieferung gewissenhaft geprüft.

Die Garantieleistung gilt für Material- oder Fabrikationsfehler. Diese Garantie erstreckt sich nicht auf Geräteteile, die normaler Abnutzung ausgesetzt sind und daher als Verschleißteile angesehen werden können (z.B. Keilriemen) oder für Beschädigungen an zerbrechlichen Teilen (z.B. Schalter). Diese Garantie verfällt, wenn das Gerät beschädigt, nicht sachgemäß benutzt oder nicht gewartet wurde. Für eine sachgemäße Benutzung des Gerätes sind alle in der Betriebsanleitung aufgeführten Anweisungen genau einzuhalten. Verwendungszwecke und Handlungen, von denen in der Betriebsanleitung abgeraten oder vor denen gewarnt wird, sind unbedingt zu vermeiden.

Das Gerät ist lediglich für den privaten und nicht für den gewerblichen Gebrauch bestimmt. Bei missbräuchlicher und unsachgemäßer Behandlung, Gewaltanwendung und bei Eingriffen, die nicht von unserer autorisierten Service-Niederlassung vorgenommen wurden, erlischt die Garantie.

Abwicklung im Garantiefall

Um eine schnelle Bearbeitung Ihres Anliegens zu gewährleisten, folgen Sie bitte den folgenden Hinweisen:

- Bitte halten Sie für alle Anfragen den Kassenbon und die Identifikationsnummer (IAN 290757) als Nachweis für den Kauf bereit.
- Die Artikelnummer entnehmen Sie bitte dem Typenschild.
- Sollten Funktionsfehler oder sonstige Mängel auftreten kontaktieren Sie zunächst die nachfolgend benannte Serviceabteilung **telefonisch** oder per **E-Mail**. Sie erhalten dann weitere In-

formationen über die Abwicklung Ihrer Reklamation.

- Ein als defekt erfasstes Gerät können Sie, nach Rücksprache mit unserem Kundenservice, unter Beifügung des Kaufbelegs (Kassenbons) und der Angabe, worin der Mangel besteht und wann er aufgetreten ist, für Sie portofrei an die Ihnen mitgeteilte Service-Anschrift übersenden. Um Annahmeprobleme und Zusatzkosten zu vermeiden, benutzen Sie unbedingt nur die Adresse, die Ihnen mitgeteilt wird. Stellen Sie sicher, dass der Versand nicht unfrei, per Sperrgut, Express oder sonstiger Sonderfracht erfolgt. Senden Sie das Gerät bitte inkl. aller beim Kauf mitgelieferten Zubehörteile ein und sorgen Sie für eine ausreichend sichere Transportverpackung.

Reparatur-Service

Sie können Reparaturen, **die nicht der Garantie unterliegen**, gegen Berechnung von unserer Service-Niederlassung durchführen lassen. Sie erstellt Ihnen gerne einen Kostenvoranschlag.

Wir können nur Geräte bearbeiten, die ausreichend verpackt und frankiert eingeschickt wurden.

Achtung: Bitte senden Sie Ihr Gerät gereinigt und mit Hinweis auf den Defekt an unsere Service-Niederlassung.

Nicht angenommen werden unfrei - per Sperrgut, Express oder mit sonstiger Sonderfracht - eingeschickte Geräte.

Die Entsorgung Ihrer defekten eingesendeten Geräte führen wir kostenlos durch.

Service-Center

DE Service Deutschland
Tel.: 0800 54 35 111
E-Mail: grizzly@lidl.de
IAN 290757

AT Service Österreich
Tel.: 0820 201 222
(0,15 EUR/Min.)
E-Mail: grizzly@lidl.at
IAN 290757

CH Service Schweiz
Tel.: 0842 665566
(0,08 CHF/Min.,
Mobilfunk max. 0,40 CHF/Min.)
E-Mail: grizzly@lidl.ch
IAN 290757

Importeur

Bitte beachten Sie, dass die folgende Anschrift keine Serviceanschrift ist. Kontaktieren Sie zunächst das oben genannte Service-Center.

Grizzly Tools GmbH & Co. KG

Stockstädter Straße 20
63762 Großostheim
Germany
www.grizzly-service.eu

DE

AT

CH

Original EG Konformitätserklärung

Hiermit bestätigen wir, dass die

Tischbohrmaschine

Baureihe PTBM 500 D4

Seriennummer

201710000001 - 201710200000

folgenden einschlägigen EU-Richtlinien in ihrer jeweils gültigen Fassung entspricht:

2006/42/EG • 2014/30/EU • 2011/65/EU*

Um die Übereinstimmung zu gewährleisten, wurden folgende harmonisierte Normen sowie nationale Normen und Bestimmungen angewendet:

**EN 61029-1:2009/A11:2010 • EN ISO 12100:2010
EN 55014-1:2006/A2:2011 • EN 55014-2:2015
EN 61000-3-2:2014 • EN 61000-3-3:2013 • EN 62321:2009**

Die alleinige Verantwortung für die Ausstellung dieser Konformitätserklärung trägt der Hersteller:



Grizzly Tools GmbH & Co. KG
Stockstädter Straße 20
63762 Großostheim
GERMANY
17.11.2017

Christian Frank
(Dokumentationsbevollmächtigter)

** Der oben beschriebene Gegenstand der Erklärung erfüllt die Vorschriften der Richtlinie 2011/65/EU des Europäischen Parlaments und des Rates vom 8. Juni 2011 zur Beschränkung der Verwendung bestimmter gefährlicher Stoffe in Elektro- und Elektronikgeräten.*



Oversættelse af den originale CE-konformitetserklæring

Hermed bekræfter vi, at
**Søjleboremaskine
af serien PTBM 500 D4**

Serienummer
201710000001 - 201710200000

opfylder følgende gældende EF-direktiver i deres respektive gyldige version:

2006/42/EC • 2014/30/EU • 2011/65/EU*

For at sikre overensstemmelsen, blev følgende harmoniserede standarder samt nationale standarder og regler anvendt:

**EN 61029-1:2009/A11:2010 • EN ISO 12100:2010
EN 55014-1:2006/A2:2011 • EN 55014-2:2015
EN 61000-3-2:2014 • EN 61000-3-3:2013 • EN 62321:2009**

Det er udelukkende producentens ansvar at udarbejde denne overensstemmelseserklæring:



Grizzly Tools GmbH & Co. KG
Stockstädter Straße 20
63762 Großostheim
GERMANY
17.11.2017

Christian Frank
(Dokumentationsbefuldægtiget)

** Erklæringens ovennævnte genstand opfylder forskrifterne i Europaparlamentets og Rådets direktiv 2011/65/EU af 8. juni 2011 til begrænsning af anvendelsen af visse farlige stoffer i elektrisk og elektronisk udstyr*

FR

BE

Traduction de la déclaration de conformité CE originale

Nous certifions par la présente que la
**Perceuse à colonne
de construction PTBM 500 D4**

Numéro de série
201710000001 - 201710200000

est conforme aux directives UE actuellement en vigueur :

2006/42/EC • 2014/30/EU • 2011/65/EU*

En vue de garantir la conformité les normes harmonisées ainsi que les normes et décisions nationales suivantes ont été appliquées :

**EN 61029-1:2009/A11:2010 • EN ISO 12100:2010
EN 55014-1:2006/A2:2011 • EN 55014-2:2015
EN 61000-3-2:2014 • EN 61000-3-3:2013 • EN 62321:2009**

Le fabricant assume seul la responsabilité d'établir la présente déclaration de conformité :



Grizzly Tools GmbH & Co. KG
Stockstädter Straße 20
63762 Großostheim
GERMANY
17.11.2017

Christian Frank
(Chargé de documentation)

** L'objet de la déclaration décrit ci-dessus est conforme aux dispositions de la directive 2011/65/UE du Parlement Européen et du Conseil du 8 juin 2011 sur la limitation de l'utilisation de certaines substances dangereuses dans les équipements électriques et électroniques.*

(NL)

(BE)

Vertaling van de originele CE-conformiteitsverklaring

Hiermede bevestigen wij dat de
Tafelboormachine
bouwserie PTBM 500 D4
Serienummer

201710000001 - 201710200000

is overeenkomstig met de hierna volgende, van toepassing zijnde EU-richtlijnen:

2006/42/EC • 2014/30/EU • 2011/65/EU*

Om de overeenstemming te waarborgen, werden de hierna volgende, in overeenstemming gebrachte normen en nationale normen en bepalingen toegepast:

EN 61029-1:2009/A11:2010 • EN ISO 12100:2010
EN 55014-1:2006/A2:2011 • EN 55014-2:2015
EN 61000-3-2:2014 • EN 61000-3-3:2013 • EN 62321:2009

De exclusieve verantwoordelijkheid voor de uitgifte van deze conformiteitsverklaring wordt gedragen door de fabrikant:



Grizzly Tools GmbH & Co. KG
Stockstädter Straße 20
63762 Großostheim
GERMANY
17.11.2017

Christian Frank
(Documentatiegelastigde)

** Het hierboven beschreven voorwerp van de verklaring voldoet aan de voorschriften van de richtlijn 2011/65/EU van het Europese Parlement en van de Raad van 8 juni 2011 inzake beperking van het gebruik van bepaalde gevaarlijke stoffen in elektrische en elektronische apparaten.*

Eksplonstegning • Vue éclatée Explosietekening • Explosionszeichnung

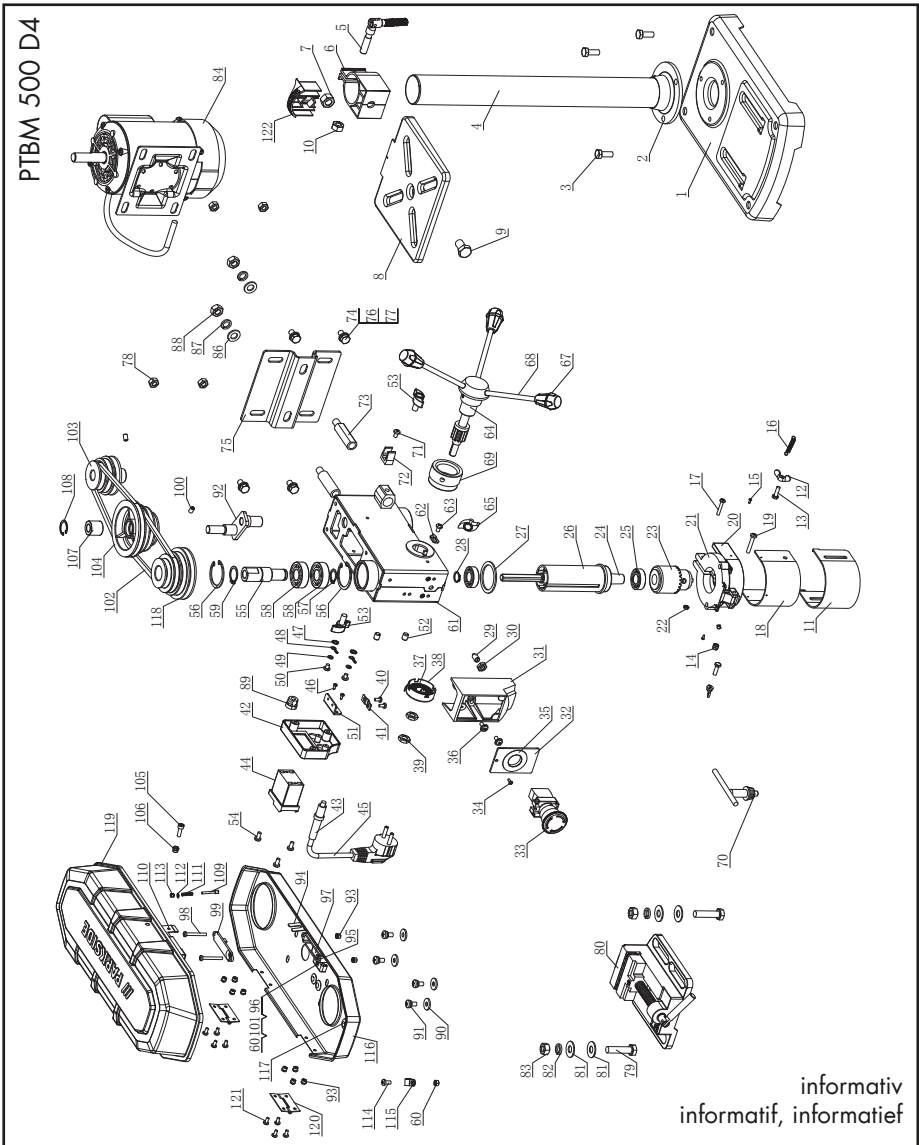

2017-08-30_rev02_sh



G

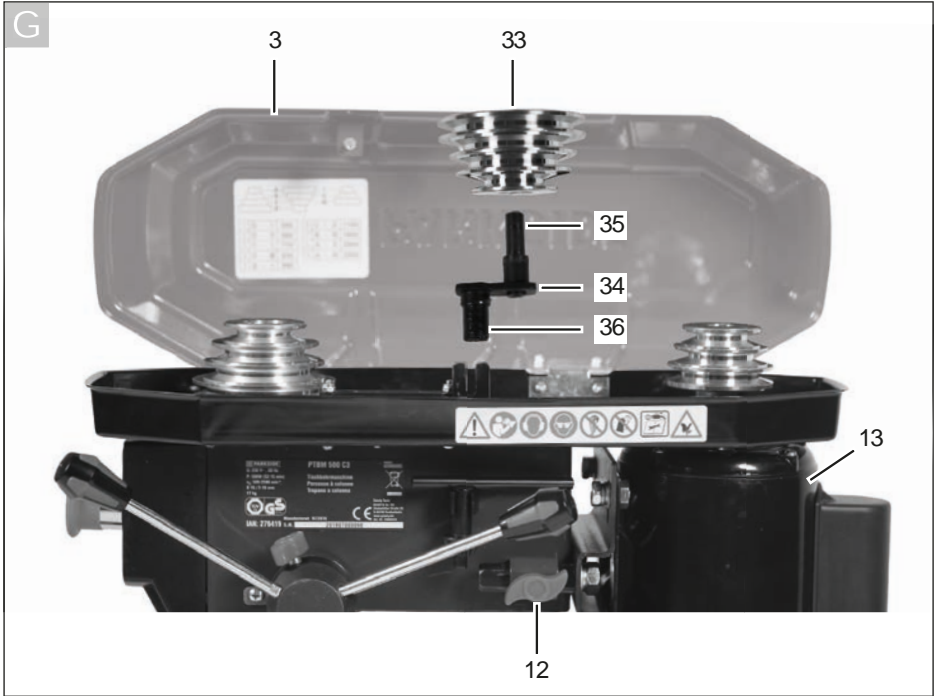

GRIZZLY TOOLS GMBH & CO. KG

Stockstädter Straße 20
DE-63762 Großostheim
GERMANY

Tilstand af information · Version des informations
Stand van de informatie · Stand der Informationen:
08/2017 · Ident.-No.: 72036832082017-DK/BE/NL

IAN 290757

