

**AIR DIE GRINDER SET PDSS 16 B2****DRUCKLUFT-STABSCHLEIFER-SET PDSS 16 B2****MEULEUSE DROITE PNEUMATIQUE ET ACCESSOIRES PDSS 16 B2****(DE) (AT) (CH)****DRUCKLUFT-STABSCHLEIFER-SET**

Originalbetriebsanleitung

**(NL) (BE)****PERSLUCHT-STAAFSLIJPERSET**Vertaling van de oorspronkelijke  
gebruiksaanwijzing**(PL)****SZLIFIERKA PRĘTOWA NA  
SPRĘŻONE POWIETRZE Z ZESTA-  
WEM AKCESORIÓW**Tłumaczenie oryginalnej instrukcji  
obsługi**(DK)****TRYKLUF TIGESLIBER SÆT**Oversættelse af den originale  
brugsanvisning**(FR) (BE) (CH)****MEULEUSE DROITE  
PNEUMATIQUE ET ACCESSOIRES**Traduction du manuel d'utilisation  
original**(CZ)****SADA PNEU TYČOVÉ BRUSKY**

Překlad originálního návodu k obsluze

**(SK)****SÚPRAVA PNEUMATICKEJ  
TYČOVEJ BRÚSKY**

Preklad pôvodného návodu na obsluhu

**(HU)****SŰRÍTETT LEVEGŐS  
RÚDCSISZOLÓ-KÉSZLET**

Az eredeti használati utasítás fordítása

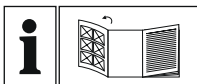

**DE AT CH** Klappen Sie vor dem Lesen die Seite mit den Abbildungen aus und machen Sie sich anschließend mit allen Funktionen des Gerätes vertraut.

**FR BE CH** Avant de lire le mode d'emploi, ouvrez la page contenant les illustrations et familiarisez-vous ensuite avec toutes les fonctions de l'appareil.

**NL BE** Vouw vóór het lezen de pagina met de afbeeldingen open en maak u vertrouwd met alle functies van het apparaat.

**CZ** Před čtením si otevřete stranu s obrázky a potom se seznámte se všemi funkcemi přístroje.

**PL** Przed rozpoczęciem czytania rozłóż stronę zawierającą rysunki, a następnie zapoznaj się ze wszystkimi funkcjami urządzenia.

**SK** Prv než začnete čítať tento návod, rozložte si stránku s obrázkami a oboznámte sa so všetkými funkciami zariadenia.

**DK** Før du læser, skal du folde siden ud med illustrationer og derefter gøre dig bekendt med alle enhedens funktioner.

**HU** Olvasás előtt kattintson az ábrákat tartalmazó mindkét oldalra és végezetül ismerje meg a készülék mindegyik funkcióját.

DE/AT/CH	Originalbetriebsanleitung	Seite	5
FR/BE/CH	Traduction du manuel d'utilisation original	Page	35
NL/BE	Vertaling van de oorspronkelijke gebruiksaanwijzing	Pagina	67
CZ	Překlad originálního návodu k obsluze	Strana	97
PL	Tłumaczenie oryginalnej instrukcji obsługi	Strona	125
SK	Preklad pôvodného návodu na obsluhu	Strana	155
DK	Oversættelse af den originale brugsanvisning	Side	183
HU	Az eredeti használati utasítás fordítása	Oldal	211

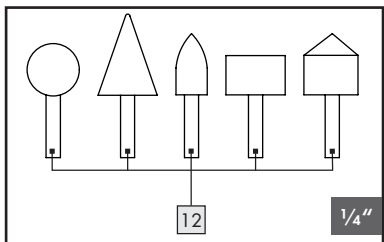
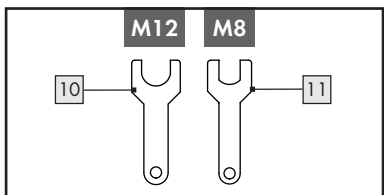
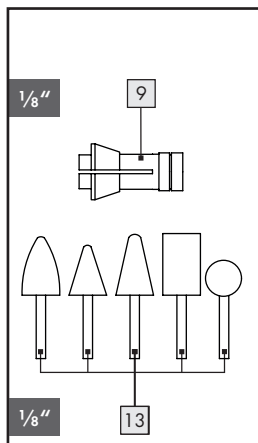
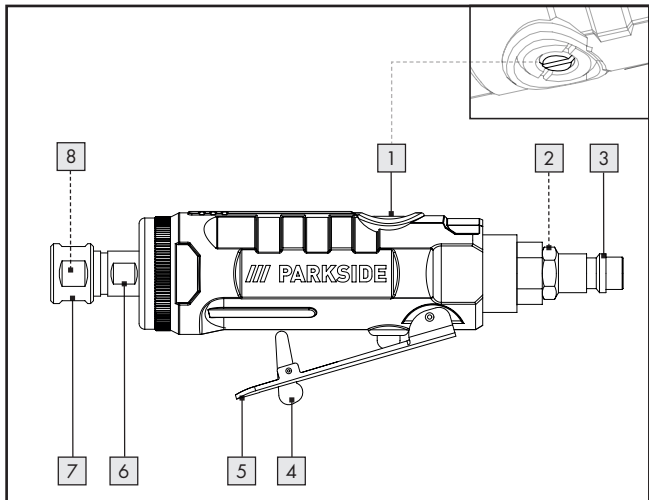



<b>1. Einleitung</b> .....	7
1.1 Bestimmungsgemäße Verwendung .....	7
1.2 Lieferumfang .....	8
1.3 Ausstattung .....	9
1.4 Technische Daten .....	9
<b>2. Sicherheitshinweise</b> .....	13
2.1 Allgemeine Sicherheitsregeln .....	14
2.2 Gefährdungen durch herausgeschleuderte Teile .....	14
2.3 Gefährdungen durch Verfangen .....	15
2.4 Gefährdungen im Betrieb .....	15
2.5 Gefährdungen durch wiederholte Bewegungen .....	16
2.6 Gefährdungen durch Zubehörteile .....	17
2.7 Gefährdungen am Arbeitsplatz .....	18
2.8 Gefährdungen durch Staub und Dämpfe .....	19
2.9 Gefährdungen durch Lärm .....	20
2.10 Gefährdungen durch Schwingungen .....	21
2.11 Zusätzliche Sicherheitsanweisungen für pneumatische Maschinen .....	22
<b>3. Vor der Inbetriebnahme</b> .....	23
3.1 Anschluss an die Druckluftquelle .....	23
3.2 Ölschmierung .....	24
3.3 Schleifbits einsetzen/wechseln .....	24
3.4 Spannzange einsetzen/wechseln .....	25
3.5 Luftfluss regulieren .....	26

<b>4. Inbetriebnahme</b> .....	26
4.1 Einschalten .....	26
4.2 Ausschalten .....	27
<b>5. Wartung, Reinigung und Lagerung</b> .....	27
<b>6. Entsorgung</b> .....	29
6.1 Umweltverträglichkeit und Materialentsorgung .....	29
<b>7. Garantie der ROWI Germany GmbH</b> .....	30
<b>8. Service</b> .....	33
<b>9. Original-Konformitätserklärung C €</b> .....	34

# DRUCKLUFT-STABSCHLEIFER-SET

## PDSS 16 B2

### 1. Einleitung

Herzlichen Glückwunsch zum Kauf Ihres neuen Gerätes. Sie haben sich damit für ein hochwertiges Produkt entschieden. Die Bedienungsanleitung ist Bestandteil dieses Produkts. Sie enthält wichtige Hinweise für Sicherheit, Gebrauch und Entsorgung. Machen Sie sich vor der Benutzung des Produkts mit allen Bedien- und Sicherheitshinweisen vertraut. Benutzen Sie das Produkt nur wie beschrieben und für die angegebenen Einsatzbereiche. Händigen Sie alle Unterlagen bei Weitergabe des Produkts an Dritte mit aus.

#### 1.1 Bestimmungsgemäße Verwendung

Dieses Gerät darf nur mit einer Druckluftversorgung angetrieben werden. Der maximal zulässige Arbeitsdruck darf nicht überschritten werden. Dieses Gerät darf nicht mit explosiven oder brennbaren Gasen betrieben werden!

Diese Schleifmaschine für Schleifstifte eignet sich für Feinschleifarbeiten mit:

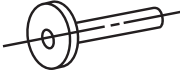
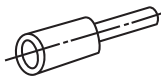
	kleinen Scheiben
	kegelförmigen, geraden oder abgestumpften Hülsen

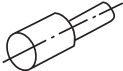
	Flatterscheiben
	Schleifstiften und -Scheiben

## WARNUNG

Jede andere Verwendung oder Veränderung des Gerätes gilt als nicht bestimmungsgemäß, birgt erhebliche Unfallgefahren und ist außerdem nicht gestattet. Für aus bestimmungswidriger Verwendung entstandene Schäden übernehmen wir keine Haftung. Das Gerät ist nur für den privaten Einsatz bestimmt und darf weder kommerziell noch industriell genutzt werden.

## 1.2 Lieferumfang

- 1 Druckluft-Stabschleifer
- 2 Maulschlüssel
- 1 Stecknippel 1/4" (6,35 mm) (vormontiert)
- 5 Schleifbits für die 1/8"-Spannzange
- 5 Schleifbits für die 1/4"-Spannzange
- 1 Spannzange 1/4" (6,35 mm) (vormontiert)
- 1 Spannzange 1/8" (3,2 mm)
- 1 Tragekoffer
- 1 Betriebsanleitung



## 1.3 Ausstattung

- 1 Luftfluss-Regler
- 2 Lufteinlass
- 3 Stecknippel 1/4" (vormontiert)
- 4 Einschaltsperr
- 5 Abzugshebel
- 6 Spindel
- 7 Spannmutter
- 8 Spannzange 1/4" (vormontiert)
- 9 Spannzange 1/8"
- 10 Maulschlüssel M12 (19mm)
- 11 Maulschlüssel M8 (14mm)
- 12 5x Schleifbits für die 1/4"-Spannzange
- 13 5x Schleifbits für die 1/8"-Spannzange

## 1.4 Technische Daten



Bemessungsluftdruck: max. 6,3 bar



Bemessungsdrehzahl: 20000 min<sup>-1</sup>



Aufnahme: 1/4"-Spannzange (Ø 6,35 mm)

1/8"-Spannzange (Ø 3,2 mm)

Maße: 195 x 67 x 43 mm

Masse: 574 g

## Lärmemissionswerte

Messwert für Lärm ermittelt entsprechend ISO 15744:

Schalldruckpegel  $L_{pA} = 92,1$  dB (A)

Unsicherheit  $K_{pA} = 3$  dB

Schallleistungspegel  $L_{WA} = 103,1$  dB (A)

Unsicherheit  $K_{WA} = 3$  dB

## Gehörschutz tragen!

### WARNUNG!

- Die in diesen Anweisungen angegebenen Lärmemissionswerte sind entsprechend einem in ISO 15744 genormten Messverfahren gemessen worden und können für den Gerätevergleich verwendet werden. Die Lärmemissionswerte werden sich entsprechend dem Einsatz des Druckluftwerkzeugs verändern und können in manchen Fällen über dem in diesen Anweisungen angegebenen Werten liegen. Die Lärmemissionsbelastung könnte unterschätzt werden, wenn das Druckluftwerkzeug regelmäßig in solcher Weise verwendet wird.

### HINWEIS

- Für eine genaue Abschätzung der Lärmemissionsbelastung während eines bestimmten Arbeitszeitraumes sollten auch die Zeiten berücksichtigt werden, in denen das Gerät abgeschaltet ist oder zwar läuft, aber nicht tatsächlich im Einsatz ist. Dies kann die Lärmemissionsbelastung über den gesamten Arbeitszeitraum deutlich reduzieren.

## Schwingungsemissionswert (Deklaration nach EN 12096)

Schwingungsgesamtwert ermittelt entsprechend ISO 28927-12

Schwingungen\*:  $a_h = 1,27$  m/s<sup>2</sup>

Unsicherheit:  $K = 0,30$  m/s<sup>2</sup>

\*Auf die Hände der Bedienungsperson übertragenen Schwingungen

## **WARNUNG!**

Der in diesen Anweisungen angegebene Schwingungspegel ist entsprechend einem in ISO 28927-12 genormten Messverfahren gemessen worden und kann für den Gerätevergleich verwendet werden. Der angegebene Schwingungsemissionswert kann auch zu einer einleitenden Einschätzung der Aussetzung verwendet werden.

Die Schwingungsemissionen können während der tatsächlichen Benutzung des Druckluftwerkzeugs von den Angabewerten abweichen, abhängig von der Art und Weise, in der das Druckluftwerkzeug verwendet wird, insbesondere, welche Art von Werkstück bearbeitet und was für ein Zubehörteil eingesetzt wird.

Die Schwingungsbelastung könnte unterschätzt werden, wenn das Druckluftwerkzeug regelmäßig in solcher Weise verwendet wird.







## **HINWEIS**

Versuchen Sie, die Belastung so gering wie möglich zu halten. Beispielhafte Maßnahmen zur Verringerung der Vibrationsbelastung sind:

- die Wartung des Geräts entsprechend dieser Anleitung,
- das Tragen von Handschuhen beim Gebrauch des Werkzeugs,
- die Begrenzung der Arbeitszeit bzw. die Planung ihrer Arbeitsschritte so, dass Sie stark vibrierende Geräte nicht über Tage benutzen müssen.

Dabei sind alle Anteile des Betriebszyklus zu berücksichtigen (beispielsweise Zeiten, in denen das Druckluftwerkzeug abgeschaltet ist, und solche, in denen es zwar eingeschaltet ist, aber ohne Belastung läuft).

## Erläuterungen zu allen auf der Schleifmaschine für Schleifstifte zu findenden Symbolen

	<b>WARNUNG</b> Vor der Inbetriebnahme die Bedienungsanleitung lesen.
	Täglich ölen
	Drehrichtung
	Augenschutz tragen
	Atemschutz tragen
	Gehörschutz tragen
	Schutzhandschuhe tragen

## 2. Sicherheitshinweise

### HINWEIS

Wenn Druckluftwerkzeuge eingesetzt werden, müssen grundlegende Sicherheitsvorkehrungen befolgt werden, um die Risiken von Feuer, eines Stromschlags und Verletzungen von Personen auszuschließen.

Die in dieser Bedienungsanleitung zur Verfügung gestellten Informationen sind eine wichtige, jedoch nicht die alleinige Grundlage für die sichere Verwendung der Maschine. Die angegebenen Gefährdungen sind für den allgemeinen Gebrauch von handgehaltenen Druckluft-Schleifmaschinen vorhersehbar. Jedoch muss darüber hinaus der Benutzer spezifische Risiken bewerten, die aufgrund jeder Verwendung auftreten können.

### Restrisiken

Auch wenn Sie das Gerät vorschriftsmäßig bedienen, bleiben immer Restrisiken bestehen. Folgende Gefahren können im Zusammenhang mit der Bauweise und Ausführung dieses Gerätes auftreten:

- Rückschlag des Schlauchs bei unsachgemäßer Handhabung.
- Sturzgefahr durch herumliegende Druckluftschläuche.
- Gefährdung durch herumschlagende Druckluftschläuche.

Vermindern Sie das Restrisiko, indem Sie das Gerät sorgfältig und vorschriftsmäßig benutzen und alle Anweisungen befolgen. Halten Sie Ihren Arbeitsbereich sauber und gut beleuchtet. Unordnung und unbeleuchtete Arbeitsbereiche können zu Unfällen führen!

## 2.1 Allgemeine Sicherheitsregeln

- **Mehrfache Gefährdungen!** Die Sicherheitshinweise sind vor dem Einrichten, dem Betrieb, der Reparatur, der Wartung und dem Austausch von Zubehörteilen an der Schleifmaschine für Schleifstifte sowie vor der Arbeit in der Nähe der Maschine zu lesen und müssen verstanden werden. Ist dies nicht der Fall, so kann dies zu schweren körperlichen Verletzungen führen.
- Die Schleifmaschine für Schleifstifte sollte ausschließlich von entsprechend qualifizierten und geschulten Bedienungspersonen eingerichtet, eingestellt oder verwendet werden.
- Diese Schleifmaschine für Schleifstifte darf nicht verändert werden. Veränderungen können die Wirksamkeit der Sicherheitsmaßnahmen verringern und die Risiken für die Bedienungsperson erhöhen.
- Die Sicherheitsanweisungen dürfen nicht verloren gehen. Geben Sie sie der Bedienungsperson.
- Benutzen Sie niemals beschädigte Maschinen.
- Prüfen Sie Schilder und Aufschriften auf Vollständigkeit und Lesbarkeit. Die Maschine muss regelmäßig einer Inspektion unterzogen werden, um zu überprüfen, dass die Maschine mit den in dieser Bedienungsanleitung geforderten deutlich lesbaren Bemessungswerten und Kennzeichnungen gekennzeichnet ist. Der Benutzer muss den Hersteller kontaktieren, um erforderlichenfalls Ersatzschilder zu erhalten.

## 2.2 Gefährdungen durch herausgeschleuderte Teile

- Bei einem Bruch des Werkstücks oder von Zubehörteilen oder gar des Maschinenwerkzeugs selbst können Teile mit hoher Geschwindigkeit herausgeschleudert werden.
- Beim Betrieb der Schleifmaschine für Schleifstifte bzw. beim Aus-

tausch von Zubehörteilen an der Maschine ist immer ein schlagfester Augenschutz zu tragen. Der Grad des erforderlichen Schutzes sollte für jede einzelne Verwendung gesondert bewertet werden.

- Es ist sicherzustellen, dass das Werkstück sicher befestigt ist.
- Es muss regelmäßig überprüft werden, ob die Drehzahl des Druckluftwerkzeugs nicht höher ist als die auf dem Druckluftwerkzeug angebrachte Drehzahlangabe. Diese Drehzahlüberprüfungen müssen ohne angebrachtes Einsatzwerkzeug erfolgen.
- Stellen Sie sicher, dass beim Arbeiten entstehende Funken und Bruchstücke keine Gefährdung darstellen.
- Trennen Sie die Schleifmaschine für Schleifstifte vor dem Einbau oder dem Auswechseln des Maschinenwerkzeugs oder von Zubehörteilen von der Energieversorgung.
- Stellen Sie sicher, dass auch für andere Personen keine Gefahren entstehen.

## 2.3 Gefährdungen durch Verfangen

Es kann Erstickungs-, Skalpierungs- und/oder Schnittverletzungsgefahr bestehen, wenn locker sitzende Kleidung, Schmuck, Halsschmuck, Haare oder Handschuhe nicht von der Maschine und deren Zubehörteilen ferngehalten werden.

## 2.4 Gefährdungen im Betrieb

- Vermeiden Sie den Kontakt mit dem rotierenden Schaft und dem Einsatzwerkzeug, um Schnitte an Händen und anderen Körperteilen zu verhindern.
- Beim Einsatz der Maschine können die Hände der Bedienungsperson Gefährdungen wie z. B. Schnitten sowie Abschürfungen und Wärme aus-

gesetzt sein. Tragen Sie geeignete Handschuhe zum Schutz der Hände.

- Die Bedienungsperson und das Wartungspersonal müssen physisch in der Lage sein, die Größe, die Masse und die Leistung der Maschine zu handhaben.
- Halten Sie die Maschine richtig: Seien Sie bereit, den üblichen oder plötzlichen Bewegungen entgegenzuwirken - halten Sie beide Hände bereit.
- Achten Sie darauf, dass Ihr Körper im Gleichgewicht ist und dass Sie sicheren Halt haben.
- Im Falle einer Unterbrechung der Energieversorgung, lassen Sie den Abzugshebel los.
- Verwenden Sie nur die in dieser Bedienungsanleitung empfohlenen Schmiermittel.
- Es muss eine Schutzbrille getragen werden; das Tragen von Schutzhandschuhen und Schutzkleidung wird empfohlen.
- Ein rotierendes Zubehör-Teil darf nicht bei einer Drehzahl betrieben werden, die höher als die Bemessungsdrehzahl ist.
- Bei Arbeiten über Kopf ist ein Schutzhelm zu tragen.
- Das Maschinenwerkzeug läuft nach dem Loslassen des Abzugshebels nach.
- Das Bearbeiten von bestimmten Materialien kann Brand oder eine explosionsgefährdete Atmosphäre hervorrufen.

## 2.5 Gefährdungen durch wiederholte Bewegungen

- Bei der Verwendung einer Schleifmaschine für Schleifstifte zum Durchführen von arbeitsbezogenen Tätigkeiten kann es möglicherweise bei der Bedienungsperson zu unangenehmen Empfindungen in den Händen und Armen sowie im Hals- und Schulterbereich oder an anderen Körperteilen kommen.



- Bei der Verwendung einer Schleifmaschine für Schleifstifte sollte die Bedienungsperson eine bequeme Körperhaltung einnehmen, dabei auf sicheren Halt achten und ungünstige Körperhaltungen oder solche, bei denen es schwierig ist, das Gleichgewicht zu halten, vermeiden. Die Bedienungsperson sollte im Verlauf von lang andauernden Arbeiten die Körperhaltung verändern, was hilfreich bei der Vermeidung von Unannehmlichkeiten und Ermüdung sein kann.
- Falls die Bedienungsperson Symptome wie z. B. andauerndes oder wiederholt auftretendes Unwohlsein, Beschwerden, Pochen, Schmerz, Kribbeln, Taubheit, Brennen oder Steifheit an sich wahrnimmt, sollten diese Anzeichen nicht ignoriert werden. Die Bedienungsperson sollte einen entsprechend qualifizierten Mediziner konsultieren.

## 2.6 Gefährdungen durch Zubehörteile

- Trennen Sie die Schleifmaschine für Schleifstifte vor dem Einbau oder dem Auswechseln des Maschinenwerkzeugs oder von Zubehörteilen von der Energieversorgung.
- Verwenden Sie ausschließlich Zubehörteile und Verbrauchsmaterialien der in dieser Bedienungsanleitung empfohlenen Größen und Typen.
- Vermeiden Sie während und nach der Verwendung direkten Kontakt mit dem Maschinenwerkzeug, denn dieses kann sich erwärmt haben oder scharfkantig sein.
- Die zulässige Drehzahl des Einsatzwerkzeugs muss gleich hoch oder höher sein als die auf dem Druckluftwerkzeug angegebene Höchstdrehzahl. Zubehör, das sich schneller als zulässig dreht, kann zerbrechen und umherfliegen.
- Niemals eine Schleifscheibe, Trennscheibe oder Fräser montieren. Eine berstende Schleifscheibe kann sehr ernste Verletzungen oder den Tod verursachen.

- Verwenden Sie keine Scheiben, die angeschlagen, angerissen sind oder die heruntergefallen sein könnten.
- Es dürfen nur zugelassene Einsatzwerkzeuge mit dem passenden Schaftdurchmesser verwendet werden.

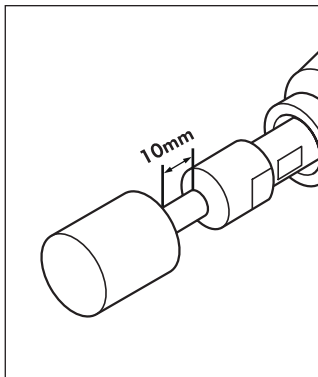

- Beachten Sie, dass die zulässige Drehzahl bei Kleinschleifkörpern aufgrund der Erhöhung der Länge des Schaftes zwischen dem Spannzangenende und dem Kleinschleifkörper herabgesetzt werden muss (Überhang). Das Einhalten der minimalen Einspannlänge von 10 mm ist sicherzustellen. Folgen Sie den Empfehlungen des Herstellers von Kleinschleifkörpern.

- Der Schaftdurchmesser des Einsatzwerkzeugs muss genau der Spannbuchung der Spannzange entsprechen!

## 2.7 Gefährdungen am Arbeitsplatz

- Ausrutschen, Stolpern und Stürzen sind Hauptgründe für Verletzungen am Arbeitsplatz. Achten Sie auf Oberflächen, die durch den Gebrauch der Maschine rutschig geworden sein können und auf durch den Luftschlauch bedingte Stolpergefahren.
- Gehen Sie in unbekanntem Umgebungen mit Vorsicht vor. Es können versteckte Gefährdungen durch Strom- oder sonstige Versorgungsleitungen gegeben sein.

- Diese Schleifmaschine für Schleifstifte ist nicht zum Einsatz in explosionsfähigen Atmosphären bestimmt und nicht gegen den Kontakt mit elektrischen Stromquellen isoliert.
- Stellen Sie sicher, dass keine elektrischen Leitungen, Gasrohrleitungen usw. vorhanden sind, die im Falle der Beschädigung durch die Verwendung der Maschine zu einer Gefährdung führen könnten.

## 2.8 Gefährdungen durch Staub und Dämpfe

- Die beim Einsatz von Schleifmaschinen für Schleifstifte entstehenden Stäube und Dämpfe können gesundheitliche Schäden (wie z. B. Krebs, Geburtsfehler, Asthma und/oder Dermatitis) verursachen; es ist unerlässlich, eine Risikobewertung in Bezug auf diese Gefährdungen durchzuführen und entsprechende Regelungsmechanismen zu implementieren.
- In die Risikobewertung sollten die bei der Verwendung der Maschine entstehenden Stäube und die dabei möglicherweise aufwirbelnden vorhandenen Stäube einbezogen werden.
- Die Schleifmaschine für Schleifstifte ist nach den in dieser Anleitung enthaltenen Empfehlungen zu betreiben und zu warten, um die Freisetzung von Staub und Dämpfen auf ein Mindestmaß zu reduzieren.
- Die Abluft ist so abzuleiten, dass die Aufwirbelung von Staub in staubhaltigen Umgebungen auf ein Mindestmaß reduziert wird.
- Falls Stäube oder Dämpfe entstehen, muss die Hauptaufgabe sein, diese am Ort ihrer Freisetzung zu kontrollieren.
- Alle zum Auffangen, Absaugen oder zur Unterdrückung von Flugstaub oder Dämpfen vorgesehenen Einbau- oder Zubehörteile der Maschine sollten den Anweisungen des Herstellers entsprechend eingesetzt und gewartet werden.

- Die Verbrauchsmaterialien/Maschinenwerkzeuge sind den Empfehlungen dieser Anleitung entsprechend auszuwählen, zu warten und zu ersetzen, um eine unnötige Intensivierung der Staub- oder Dampfentwicklung zu vermeiden.
- Verwenden Sie Atemschutzausrüstungen wie nach den Arbeits- und Gesundheitsschutzvorschriften gefordert.
- Arbeiten mit bestimmten Materialien führen zu Emissionen von Staub und Dampf, die eine potentielle explosive Umwelt hervorrufen.

## 2.9 Gefährdungen durch Lärm

- Die Einwirkung hoher Lärmpegel kann bei ungenügendem Gehörschutz zu dauerhaften Gehörschäden, Hörverlust und anderen Problemen, wie z. B. Tinnitus (Klingeln, Sausen, Pfeifen oder Summen im Ohr), führen.
- Es ist unerlässlich, eine Risikobewertung in Bezug auf diese Gefährdungen durchzuführen und entsprechende Regelungsmechanismen zu implementieren.
- Zu den für die Risikominderung geeigneten Regelungsmechanismen gehören Maßnahmen wie z. B. die Verwendung von Dämmstoffen, um an den Werkstücken auftretende „Klingelgeräusche“ zu vermeiden.
- Verwenden Sie Gehörschutzausrüstungen nach den Anweisungen der hiesigen Arbeits- und Gesundheitsschutzvorschriften gefordert.
- Die Schleifmaschine für Schleifstifte ist nach den in dieser Anleitung enthaltenen Empfehlungen zu betreiben und zu warten, um eine unnötige Erhöhung des Lärmpegels zu vermeiden.
- Die Verbrauchsmaterialien/Maschinenwerkzeuge sind den Empfehlungen dieser Anleitung entsprechend auszuwählen, zu warten und zu ersetzen, um eine unnötige Erhöhung des Lärmpegels zu vermeiden.

## 2.10 Gefährdungen durch Schwingungen

- Die Einwirkung von Schwingungen kann Schädigungen an den Nerven und Störungen der Blutzirkulation in Händen und Armen verursachen.
- Tragen Sie bei Arbeiten in kalter Umgebung warme Kleidung und halten Sie ihre Hände warm und trocken.
- Falls Sie ein Taubheitsgefühl, Kribbeln oder Schmerzen in Ihren Fingern oder Händen feststellen oder sich die Haut an Ihren Fingern oder Händen weiß verfärbt, stellen Sie die Arbeit mit der Schleifmaschine für Schleifstifte ein, konsultieren Sie einen Arzt.
- Die Schleifmaschine für Schleifstifte ist nach den in dieser Anleitung enthaltenen Empfehlungen zu betreiben und zu warten, um eine unnötige Verstärkung der Schwingungen zu vermeiden.
- Die Verbrauchsmaterialien/Maschinenwerkzeuge sind den Empfehlungen dieser Anleitung entsprechend auszuwählen, zu warten und zu ersetzen, um eine unnötige Verstärkung der Schwingungen zu vermeiden.
- Nutzen Sie zum Halten des Gewichtes der Maschine, wann immer möglich, einen Ständer, einen Spanner oder eine Ausgleichseinrichtung.
- Halten Sie die Maschine mit nicht allzu festem, aber sicherem Griff unter Einhaltung der erforderlichen Hand-Reaktionskräfte, denn das Schwingungsrisiko wird in der Regel mit zunehmender Griffkraft größer.
- Ein ungenügend montiertes oder beschädigtes Werkzeug kann zu übermäßigen Vibrationen führen.

## 2.11 Zusätzliche Sicherheitsanweisungen für pneumatische Maschinen

- Druckluft kann ernsthafte Verletzungen verursachen:
  - Sorgen Sie im Falle, dass die Maschine nicht gebraucht wird, sowie vor dem Austausch von Zubehörteilen oder vor der Ausführung von Reparaturarbeiten dafür, dass die Luftzufuhr geschlossen ist, der Luftschlauch nicht unter Druck steht und dass die Maschine von der Luftzufuhr getrennt wird.
  - Richten Sie den Luftstrom niemals gegen sich selbst oder gegen andere Personen.
- Umherschlagende Schläuche können ernsthafte Verletzungen verursachen. Überprüfen Sie daher immer, ob die Schläuche und ihre Befestigungsmittel unbeschädigt sind oder sich nicht gelöst haben.
- Falls Universal-Drehkupplungen (Klauenkupplungen) verwendet werden, müssen Arretierstifte eingesetzt werden; Whipcheck-Schlauchsicherungen müssen verwendet werden, um Schutz für den Fall eines Versagens der Verbindung des Schlauchs mit der Maschine und von Schläuchen untereinander zu bieten.
- Sorgen Sie dafür, dass der auf der Maschine angegebene Höchstdruck nicht überschritten wird.
- Tragen Sie mit Luft betriebene Maschinen niemals am Schlauch.

## 3. Vor der Inbetriebnahme

### 3.1 Anschluss an die Druckluftquelle

- Die Schleifmaschine für Schleifstifte darf ausschließlich mit gereinigter, ölvernebelter Druckluft betrieben werden.
- Die Druckluftleitung darf kein Kondenswasser enthalten.
- Der maximale Arbeitsdruck von 6,3 bar darf nicht überschritten werden.
- Stellen Sie sicher, dass der Arbeitsdruck nicht niedriger als 6,3 bar ist. Diese Schleifmaschine für Schleifstifte ist **nur** für diesen Arbeitsdruck ausgelegt.
- Zur Regulierung des Arbeitsdruckes muss der Kompressor mit einem Druckminderer ausgestattet sein.
- Verbinden Sie den Stecknippel **3** mit dem Versorgungsschlauch eines Kompressors.

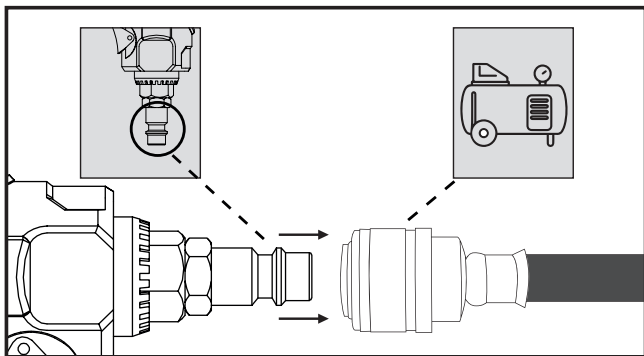

## 3.2 Ölschmierung

- Schmieren Sie das Druckluftwerkzeug vor jeder Inbetriebnahme.
- Geben Sie 3-5 Tropfen Spezial-Druckluftöl in den Stecknippel **3**. Dies reicht für einen 15-minütigen Dauereinsatz.

**HINWEIS:** Eine regelmäßige Schmierung vermeidet Reibung- und Korrosionsschäden. Wir empfehlen Spezial-Druckluftöl z. B. von GÜDE, Metabo, E-COLL oder Einhell.

**HINWEIS:** Sie können ebenfalls einen sog. Nebel- bzw. Druckluft-Öler oder eine Druckluft-Wartungseinheit für die Schmierung einsetzen. Diese garantieren eine regelmäßige Schmierung.

## 3.3 Schleifbits einsetzen/wechseln

Trennen Sie die Schleifmaschine für Schleifstifte vor dem Einbau oder dem Auswechseln des Maschinenwerkzeugs oder von Zubehörteilen von der Energieversorgung.

- Halten Sie die Spindel **6** mit dem Maulschlüssel **11** fest.
- Lösen Sie die Spannmutter **7** mit dem Maulschlüssel **10** vom Gewinde.
- Drehen Sie dabei die Spannmutter **7** gegen den Uhrzeigersinn.
- Führen Sie den Schleifbit **12** in die Spannzange **8** ein.
- Halten Sie die Spindel **6** mit dem Maulschlüssel **11** fest.
- Ziehen Sie jetzt die Spannmutter **7** mit dem Maulschlüssel **10** fest.
- Drehen Sie dabei die Spannmutter **7** im Uhrzeigersinn.



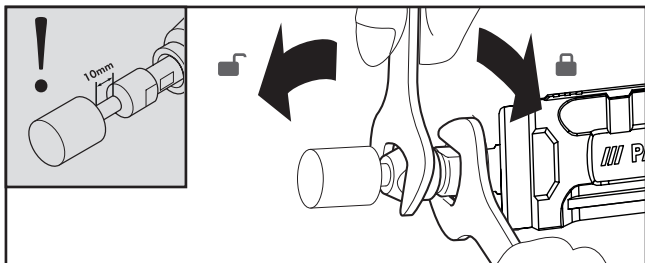

**ACHTUNG:** Das Einhalten der minimalen Einspannlänge von 10 mm ist sicherzustellen!

**HINWEIS:** Die 5 Schleifbits **12** mit einem Schaftdurchmesser von 6 mm sind für den Einsatz mit der vormontierten ¼"-Spannzange **8** bestimmt.

### 3.4 Spannzange einsetzen/wechseln

- Halten Sie die Spindel **6** mit dem Maulschlüssel **11** fest.
- Lösen Sie die Spannmutter **7** mit dem Maulschlüssel **10** vom Gewinde.
- Drehen Sie dabei die Spannmutter **7** gegen den Uhrzeigersinn und nehmen Sie die Spannmutter **7** vom Gewinde.
- Ziehen Sie die Spannzange **8** heraus.

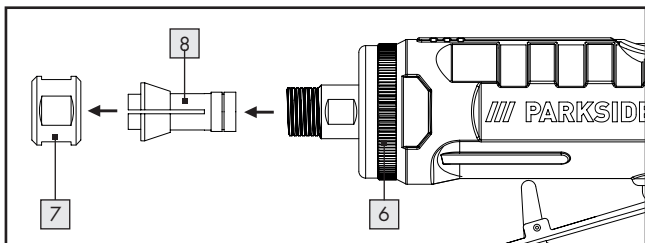

- Führen Sie die Spannzange **9** ein.
- Halten Sie die Spindel **6** mit dem Maulschlüssel **11** fest.
- Drehen Sie dabei die Spannmutter **7** im Uhrzeigersinn.
- Schrauben Sie die Spannmutter **7** ab\*.



#### \***ACHTUNG!**

- Wenn kein Schleifbit **12** / **13** in der Spannzange **8** / **9** eingesetzt ist, ziehen Sie die Spannmutter **7** **NICHT** mit dem Maulschlüssel **10** / **11** fest.
- Die Spannmutter **7** nur manuell bzw. handfest befestigen.

### 3.5 Luftfluss regulieren

- Mit dem Luftfluss-Regler **1** kann der Luftfluss angepasst werden. Werkseitig ist der Luftfluss-Regler **1** optimal eingestellt.

Sollten Sie dennoch den Luftfluss verändern wollen, gehen Sie wie folgt vor:

- Im Leerlauf bzw. ohne montiertes Zubehör drehen Sie den Luftfluss-Regler **1** um ca. 30-40° im Uhrzeigersinn  oder gegen den Uhrzeigersinn .

## 4. Inbetriebnahme

### 4.1 Einschalten

- Drücken Sie zuerst die Einschaltsperrle **4** nach vorne und dann den Abzugshebel **5**, um das Gerät einzuschalten.

## HINWEIS:

Das Einsatzwerkzeug mit leichtem Druck hin- und herbewegen. Zu starker Druck verringert die Leistungsfähigkeit der Schleifmaschine. Außerdem führt dies zum schnellen Verschleiß des Einsatzwerkzeugs.

### 4.2 Ausschalten

- Lassen Sie den Abzugshebel **5** los.
- Trennen Sie das Gerät immer von der Druckluftquelle nach dem Ende Ihrer Arbeit.

## 5. Wartung, Reinigung und Lagerung

**WARNUNG! VERLETZUNGSGEFAHR!** Trennen Sie vor Wartungsarbeiten das Gerät von der Druckluftquelle.

- Die folgenden Punkte können als eine Auflistung der Bedienungsschritte erachtet werden, die der Benutzer für die Wartung, Reinigung und Lagerung des Gerätes ausführen sollte.
- Durch regelmäßige vorbeugende Wartung stellen Sie die Sicherheit des Gerätes sicher.
- Ungeachtet der Anzahl an Arbeitsgängen bzw. der Betätigungen, warten und reinigen Sie das Gerät nach jedem Einsatz.
- Achten Sie auf die in dieser Bedienungsanleitung aufgeführten Entsorgungshinweise. Eine nicht sachgemäße Entsorgung kann die Umwelt oder Ihre Gesundheit schädigen.
- Eine ausreichende und ständig intakte Ölschmierung ist für eine optimale Funktion von entscheidender Bedeutung (s. Kapitel Ölschmierung).
- Überprüfen Sie die Drehzahl nach jedem Einsatz. Die Drehzahl muss regelmäßig überprüft werden.

- Nach jeder Wartung und Instandhaltung führen Sie eine einfache Überprüfung des Schwingungspegels durch.
- Setzen Sie nur Originalersatz- bzw. Austauschteile des Herstellers ein, da sonst die Gesundheit und Sicherheit von Bedienungspersonen beeinträchtigt wird. Kontaktieren Sie im Zweifel unser Service-Team.
- Reinigen Sie das Gerät vor der Wartung von gefährlichen Substanzen, die sich (aufgrund von Arbeitsprozessen) auf diesem abgelagert haben. Vermeiden Sie jeden Hautkontakt mit diesen Substanzen. Wenn die Haut mit gefährlichen Stäuben in Kontakt kommt, kann dies zu schwerer Dermatitis führen. Falls während der Wartungsarbeiten Staub erzeugt oder aufgewirbelt wird, kann dieser eingeatmet werden.
- Tragen Sie stets Schutzhandschuhe und eine Schutzmaske!
- Reinigen Sie das Gehäuse des Gerätes ausschließlich mit einem leicht feuchten, weichen Tuch. Verwenden Sie auf keinen Fall scharfe und/oder kratzende Reinigungsmittel.
- Das Gerät darf nur von unterwiesenen Personen bedient und gewartet werden. Reparaturen dürfen nur von qualifizierten Personen durchgeführt werden.
- Prüfungen, Einstellungen und Wartungsarbeiten sollten möglichst von der gleichen Person oder deren Stellvertreter durchgeführt und in einem Wartungsbuch dokumentiert werden.
- Bewahren Sie das Gerät und die Bedienungsanleitung im mitgelieferten Tragekoffer auf. Lagern Sie das Gerät und dessen Zubehör an einem dunklen, trockenen, staub- und frostfreiem Ort.

## 6. Entsorgung

- Druckluftwerkzeug, Zubehör und Verpackung sollten einer umweltgerechten Wiederverwertung zugeführt werden.
- Möglichkeiten zur Entsorgung des ausgedienten Gerätes samt Zubehörteile erfahren Sie bei Ihrer Gemeinde- oder Stadtverwaltung.



Die Verpackung besteht aus umweltfreundlichen Materialien, die Sie über die örtlichen Recyclingstellen entsorgen können.



Das Triman-Logo gilt nur für Frankreich.



Beachten Sie die Kennzeichnung der Verpackungsmaterialien bei der Abfalltrennung, diese sind gekennzeichnet mit Abkürzungen (a) und Nummern (b) mit folgender Bedeutung: 1–7: Kunststoffe/20–22: Papier und Pappe/80–98: Verbundstoffe.

### 6.1 Umweltverträglichkeit und Materialentsorgung

Schmieröl darf nicht ins Erdreich, in die Gewässer oder Abwasser gelangen. Schmieröl ist Sondermüll, der entsprechend entsorgt werden muss. Beachten Sie die örtlichen Vorschriften. Entsorgen Sie das Schmieröl bei Ihrer lokalen Sammelstelle, Tankstelle oder Ölhändler.

## 7. Garantie der ROWI Germany GmbH

Sehr geehrte Kundin, sehr geehrter Kunde,  
Sie erhalten auf dieses Gerät 3 Jahre Garantie ab Kaufdatum. Im Falle von Mängeln dieses Produkts stehen Ihnen gegen den Verkäufer des Produkts gesetzliche Rechte zu. Diese gesetzlichen Rechte werden durch unsere im Folgenden dargestellte Garantie nicht eingeschränkt.

### Garantiebedingungen

Die Garantiefrist beginnt mit dem Kaufdatum. Bitte bewahren Sie den Original-Kassenbon gut auf. Dieser wird als Nachweis für den Kauf benötigt.

Tritt innerhalb von drei Jahren ab dem Kaufdatum dieses Produkts ein Material- oder Fabrikationsfehler auf, wird das Produkt von uns – nach unserer Wahl – für Sie kostenlos repariert, ersetzt oder der Kaufpreis erstattet. Diese Garantieleistung setzt voraus, dass innerhalb der Drei-Jahres-Frist das defekte Gerät und der Kaufbeleg (Kassenbon) vorgelegt und schriftlich kurz beschrieben wird, worin der Mangel besteht und wann er aufgetreten ist.

Wenn der Defekt von unserer Garantie gedeckt ist, erhalten Sie das reparierte oder ein neues Produkt zurück. Mit Reparatur oder Austausch des Produkts beginnt kein neuer Garantiezeitraum.

### Garantiezeit und gesetzliche Mängelansprüche

Die Garantiezeit wird durch die Gewährleistung nicht verlängert. Dies gilt auch für ersetzte und reparierte Teile. Eventuell schon beim Kauf vorhandene Schäden und Mängel müssen sofort nach dem Auspacken gemeldet werden. Nach Ablauf der Garantiezeit anfallende Reparaturen sind kostenpflichtig.

## Garantieumfang

Das Gerät wurde nach strengen Qualitätsrichtlinien sorgfältig produziert und vor Anlieferung gewissenhaft geprüft.

Die Garantieleistung gilt für Material- oder Fabrikationsfehler. Diese Garantie erstreckt sich nicht auf Produktteile, die normaler Abnutzung ausgesetzt sind und daher als Verschleißteile angesehen werden können oder für Beschädigungen an zerbrechlichen Teilen, z. B. Schalter, Akkus oder die aus Glas gefertigt sind.

Diese Garantie verfällt, wenn das Produkt beschädigt, nicht sachgemäß benutzt oder gewartet wurde. Für eine sachgemäße Benutzung des Produkts sind alle in der Bedienungsanleitung aufgeführten Anweisungen genau einzuhalten. Verwendungszwecke und Handlungen, von denen in der Bedienungsanleitung abgeraten oder vor denen gewarnt wird, sind unbedingt zu vermeiden.

Das Produkt ist lediglich für den privaten und nicht für den gewerblichen Gebrauch bestimmt. Bei missbräuchlicher und unsachgemäßer Behandlung, Gewaltanwendung und bei Eingriffen, die nicht von unserer autorisierten Service-Niederlassung vorgenommen wurden, erlischt die Garantie.

## Abwicklung im Garantiefall

Um eine schnelle Bearbeitung Ihres Anliegens zu gewährleisten, folgen Sie bitte den folgenden Hinweisen:

- Bitte halten Sie für alle Anfragen den Kassenbon und die Artikelnummer (IAN 365014\_2204) als Nachweis für den Kauf bereit.
- Die Artikelnummer entnehmen Sie bitte dem Typenschild am Produkt, dem Titelblatt Ihrer Anleitung (unten links) oder dem Aufkleber

auf der Rück- oder Unterseite des Produktes.

- Sollten Funktionsfehler oder sonstige Mängel auftreten, kontaktieren Sie zunächst die nachfolgend benannte Serviceabteilung **telefonisch** oder per **E-Mail**.
- Ein als defekt erfasstes Produkt können Sie dann unter Beifügung des Kaufbelegs (Kassenbon) und der Angabe, worin der Mangel besteht und wann er aufgetreten ist, für Sie portofrei an die Ihnen mitgeteilte Service-Anschrift übersenden.



Auf [www.lidl-service.com](http://www.lidl-service.com) können Sie diese und viele weitere Handbücher, Produktvideos und Installationssoftware herunterladen. Mit diesem QR-Code gelangen Sie direkt auf die Lidl-Service-Seite ([www.lidl-service.com](http://www.lidl-service.com)) und können mittels der Eingabe der Artikelnummer (IAN 365014\_2204) Ihre Bedienungsanleitung öffnen.



## 8. Service

Sollten beim Betrieb Ihres ROWI Germany-Produktes Probleme auftreten, gehen Sie bitte wie folgt vor:

### Kontaktaufnahme

Das ROWI Germany Service-Team erreichen Sie unter:

**ROWI** Germany GmbH

Werner-von-Siemens-Str. 27

76694 Forst

DEUTSCHLAND

Lidl-services@rowi-group.com

Service-Hotline: +800 7694 7694

(kostenlos aus dem Festnetz)

**IAN 365014\_2204**

Die meisten Probleme können bereits im Rahmen der kompetenten, technischen Beratung unseres Service-Teams behoben werden.

## 9. Original-Konformitätserklärung

Wir, **ROWI** Germany GmbH, Werner-von-Siemens-Str. 27, 76694 Forst, Deutschland, erklären hiermit, dass dieses Produkt mit den folgenden Normen, normativen Dokumenten und EU-Richtlinien übereinstimmt:

**Maschinenrichtlinie:** 2006/42/EG

**Angewandte harmonisierte Normen:** EN ISO 11148-9:2011

**Gerätebezeichnung:** Druckluft-Stabschleifer-Set

**Modellnummer:** PDSS 16 B2

**Herstellungsjahr:** 10/2022

**Losnummer:** IAN 365014\_2204

**Dokumentationsverantwortlicher:** Marc Stockenberger

**Ort:** Forst

**Datum/Herstellerunterschrift:** 06.07.2022



Marc Stockenberger

Geschäftsführer

Technische Änderungen im Sinne der Weiterentwicklung sind vorbehalten.

<b>1. Introduction</b> .....	37
1.1 Utilisation conforme .....	37
1.2 Contenu d'emballage .....	38
1.3 Équipement .....	39
1.4 Données techniques .....	39
<b>2. Consignes de sécurité</b> .....	43
2.1 Règles générales de sécurité .....	44
2.2 Risques dus à la projection de pièces .....	44
2.3 Risques d'accrochage .....	45
2.4 Risques pendant l'exploitation .....	45
2.5 Risques liés aux mouvements répétitifs .....	46
2.6 Risques liés aux accessoires .....	47
2.7 Risques sur le lieu de travail .....	48
2.8 Risques liés à la poussière et aux vapeurs .....	49
2.9 Risques liés au bruit .....	50
2.10 Risques liés aux vibrations .....	51
2.11 Consignes de sécurité supplémentaires pour les machines pneumatiques .....	52
<b>3. Avant la mise en service</b> .....	53
3.1 Raccordement à la source d'air comprimé .....	53
3.2 Lubrification à l'huile .....	54
3.3 Insérer / changer les embouts abrasifs .....	54
3.4 Insérer / changer la pince de serrage .....	55
3.5 Régler le débit d'air .....	56

<b>4. Mise en service</b> .....	56
4.1 Mise sous tension .....	56
4.2 Mise hors tension .....	57
<b>5. Maintenance, nettoyage et entreposage</b> .....	57
<b>6. Élimination</b> .....	59
6.1 Écocompatibilité et élimination des matériaux .....	60
<b>7. Garantie de ROWI Germany GmbH pour la France</b> .....	60
<b>8. Garantie de ROWI Germany GmbH pour la Belgique</b> .....	62
<b>9. Service</b> .....	65
<b>10. Traduction de la déclaration de conformité originale C€</b> .....	66

# MEULEUSE DROITE PNEUMATIQUE ET ACCESSOIRES PDSS 16 B2

## 1. Introduction

Nous vous félicitons pour l'achat de votre nouvel appareil. Vous avez ainsi choisi un produit de grande qualité. La notice d'utilisation fait partie de ce produit. Elle contient d'importantes remarques en matière de sécurité, d'utilisation et d'élimination. Avant d'utiliser le produit, familiarisez-vous avec toutes les consignes d'utilisation et de sécurité. Utilisez le produit uniquement de la manière décrite et pour les applications indiquées. En cas de remise du produit à des tiers, joignez-y tous les documents afférents.

### 1.1 Utilisation conforme

Cet appareil ne doit être entraîné que par une alimentation en air comprimé. La pression de travail maximale autorisée ne doit pas être dépassée. Cet appareil ne doit pas être utilisé avec des gaz explosifs ou inflammables !

Cette meuleuse sur tige est adaptée aux travaux de meulage fin avec :

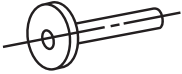
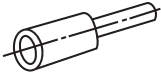
	Des petits disques
	Des manchons coniques, droits ou tronqués

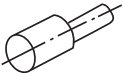
	Des disques à lamelles
	Des meules sur tige et disques

## AVERTISSEMENT

Toute autre utilisation ou modification de l'appareil est considérée comme non conforme, recèle des risques d'accident considérables et est en outre interdite. Nous déclinons toute responsabilité pour les dommages résultant d'une utilisation non conforme. L'appareil est uniquement destiné à un usage privé et ne doit pas être utilisé à des fins commerciales ou industrielles.

### 1.2 Contenu d'emballage

- 1 Meuleuse droite pneumatique
- 2 Clés plates
- 1 Embout mâle 1/4" (6,35 mm) (prémonté)
- 5 Embouts abrasifs pour la pince de serrage 1/8"
- 5 Embouts abrasifs pour la pince de serrage 1/4"
- 1 Pince de serrage 1/4" (6,35 mm) (prémontée)
- 1 Pince de serrage 1/8" (3,2 mm)
- 1 Mallette de transport
- 1 Notice d'utilisation

## 1.3 Équipement

- 1 Régulateur de débit d'air
- 2 Entrée d'air
- 3 Embout mâle 1/4" (prémonté)
- 4 Verrou de mise en marche
- 5 Gâchette
- 6 Broche
- 7 Écrou de serrage
- 8 Pince de serrage 1/4" (prémontée)
- 9 Pince de serrage 1/8"
- 10 Clé plate M12 (19 mm)
- 11 Clé plate M8 (14 mm)
- 12 5x embouts abrasifs pour la pince de serrage 1/4"
- 13 5x embouts abrasifs pour la pince de serrage 1/8"

## 1.4 Données techniques



Pression d'air

nominale : 6,3 bar max.



Vitesse de rotation

nominale : 20 000 min<sup>-1</sup>



Attachement :

Pince de serrage 1/4" (Ø 6,35 mm)

Pince de serrage 1/8" (Ø 3,2 mm)

Dimensions :

195 x 67 x 43 mm

Masse :

574 g

## Valeurs d'émission sonore

Valeur sonore mesurée, déterminée conformément à la norme ISO 15744 :

Niveau de pression acoustique  $L_{pA} = 92,1$  dB (A)

Incertitude  $K_{pA} = 3$  dB

Niveau de pression acoustique  $L_{WA} = 103,1$  dB (A)

Incertitude  $K_{WA} = 3$  dB

## Porter un casque de protection!

### AVERTISSEMENT !

- Les valeurs d'émission sonore indiquées dans cette notice ont été mesurées conformément à une méthode de mesure normalisée dans la norme ISO 15744 et peuvent être utilisées pour comparer les appareils. Les niveaux d'émission sonore varieront en fonction de l'utilisation de l'outil pneumatique et pourront, dans certains cas, être supérieurs aux valeurs indiquées dans cette notice. L'exposition au bruit pourrait être sous-estimée si l'outil pneumatique est régulièrement utilisé de cette manière.

### REMARQUE

- Pour estimer avec précision l'exposition au bruit pendant une période de travail donnée, il faut également prendre en compte les périodes pendant lesquelles l'équipement est éteint ou fonctionne, mais n'est pas réellement utilisé. Cela peut réduire considérablement l'exposition au bruit sur toute la période de travail.

## Valeur d'émission de vibrations (déclaration selon EN 12096)

Valeur d'émission de vibrations calculée selon ISO 28927-12

Vibrations\* :  $a_h = 1,27$  m/s<sup>2</sup>

Incertitude :  $K = 0,30$  m/s<sup>2</sup>

\* Les vibrations transmises aux mains de l'opérateur



## **AVERTISSEMENT !**

Le niveau de vibration indiqué dans cette notice a été mesuré selon une méthode de mesure normalisée par la norme ISO 28927-12 et peut être utilisé pour comparer les appareils. La valeur d'émission de vibrations indiquée peut également être utilisée pour estimer l'exposition.

Les émissions de vibrations peuvent différer des valeurs indiquées lors de l'utilisation réelle de l'outil pneumatique, en fonction de la manière dont ce dernier est utilisé, notamment du type de pièce travaillée et du type d'accessoire utilisé.

L'exposition aux vibrations pourrait être sous-estimée si l'outil pneumatique est régulièrement utilisé de cette manière.







## **REMARQUE**

Essayez de réduire l'exposition autant que possible. Voici quelques exemples de précautions permettant de réduire l'exposition aux vibrations :

- l'entretien de l'appareil conformément à la présente notice,
- le port de gants lors de l'utilisation de l'outil,
- la limitation du temps de travail ou la planification de l'avancée des travaux pour ne pas avoir à utiliser des appareils à fortes vibrations pendant des jours.

Toutes les parties du cycle de fonctionnement doivent être prises en compte (par exemple, les périodes pendant lesquelles l'outil pneumatique est éteint et celles pendant lesquelles il est allumé mais fonctionne sans charge).

## Explication de tous les symboles figurant sur la meuleuse sur tige

	<b>AVERTISSEMENT</b> Lire la notice d'utilisation avant la mise en service.
	Huiler quotidiennement
	Sens de rotation
	Porter des lunettes de protection
	Porter un appareil respiratoire
	Porter un casque de protection
	Porter des gants de protection

## 2. Consignes de sécurité

### REMARQUE

Lors de l'utilisation d'outils pneumatiques, des précautions de base doivent être prises pour éviter les risques d'incendie, d'électrocution et de blessures.

Les informations fournies dans cette notice d'utilisation sont une base importante, mais non exclusive, pour une utilisation sûre de la machine. Les risques indiqués sont prévisibles pour l'utilisation générale des meuleuses à air comprimé portatives. Toutefois, l'utilisateur doit également évaluer les risques spécifiques qui peuvent survenir dans le cadre de chaque utilisation.

### Risques résiduels

Même si vous utilisez l'appareil selon les prescriptions, des risques résiduels subsistent. Les risques suivants peuvent survenir du fait de la structure et du modèle de cet appareil :

- Renvoi du tuyau en cas de mauvaise manipulation.
- Risque de chute dû aux tuyaux d'air comprimé qui traînent.
- Danger dû à des tuyaux d'air comprimé se balançant.

Réduisez les risques résiduels en utilisant l'appareil avec précaution et selon les prescriptions et en suivant toutes les instructions. Gardez votre espace de travail propre et bien éclairé. Les zones de travail en désordre et non éclairées peuvent être à l'origine d'accidents !

## 2.1 Règles générales de sécurité

- **Dangers multiples !** Les consignes de sécurité doivent être lues et comprises avant l'installation, l'utilisation, la réparation, l'entretien et le remplacement des accessoires de la meuleuse sur tige et avant de travailler à proximité de la machine. Si ce n'est pas le cas, cela peut entraîner de graves blessures corporelles.
- La meuleuse sur tige ne doit être installée, réglée ou utilisée que par des opérateurs dûment qualifiés et formés.
- Cette meuleuse sur tige ne doit pas être modifiée. Les modifications peuvent réduire l'efficacité des mesures de sécurité et augmenter les risques pour l'opérateur.
- Ne perdez pas les consignes de sécurité. Remettez-les à l'opérateur.
- N'utilisez jamais de machines endommagées.
- Vérifiez que les plaques signalétiques et les inscriptions sont complètes et lisibles. La machine doit être inspectée régulièrement pour vérifier qu'elle porte bien les valeurs assignées et que les marquages prescrits dans cette notice sont clairement lisibles. L'utilisateur doit contacter le fabricant pour obtenir des plaques signalétiques de remplacement, si nécessaire.

## 2.2 Risques dus à la projection de pièces

- En cas de rupture de la pièce travaillée ou d'accessoires, voire de l'outil mécanique lui-même, des pièces peuvent être éjectées à grande vitesse.

- Lors de l'utilisation de la meuleuse sur tige ou du remplacement d'accessoires sur la machine, il faut toujours porter des lunettes de protection résistantes aux chocs. Le niveau de protection requis doit être évalué séparément pour chaque utilisation.
- Il faut s'assurer que la pièce travaillée est bien fixée.
- Il faut vérifier régulièrement que la vitesse de rotation de l'outil pneumatique n'est pas supérieure à celle indiquée sur celui-ci. La vitesse de rotation doit être contrôlée sans outil d'insertion monté.
- Assurez-vous que les étincelles et les fragments générés pendant les travaux ne présentent aucun danger.
- Débranchez l'alimentation énergétique de la meuleuse sur tige avant d'installer ou de remplacer l'outil mécanique ou les accessoires.
- Assurez-vous qu'il n'y a pas de danger pour les autres.

## 2.3 Risques d'accrochage

Il existe un risque d'asphyxie, de lacération et/ou de coupure si les vêtements amples, les bijoux, les colliers, les cheveux ou les gants ne sont pas maintenus à distance de la machine et de ses accessoires.

## 2.4 Risques pendant l'exploitation

- Évitez tout contact avec la tige en rotation et l'outil d'insertion afin d'éviter de vous couper les mains ou d'autres parties du corps.
- Pendant l'utilisation de la machine, l'opérateur risque de se couper, de s'écorcher ou de se brûler les mains. Portez des gants adaptés pour vous protéger les mains.

- L'opérateur et le personnel chargé de l'entretien doivent être physiquement capables de manipuler une machine de cette taille, de ce poids et de cette puissance.
- Tenez la machine correctement : soyez prêt à contrer les mouvements habituels ou soudains - préparez vos deux mains.
- Veillez à ce que votre corps ne soit pas déséquilibré et que vous ayez un appui stable.
- En cas d'interruption de l'alimentation, relâchez la gâchette.
- N'utilisez que les lubrifiants recommandés dans cette notice d'utilisation.
- Le port de lunettes de protection est obligatoire ; le port de gants et de vêtements de protection est recommandé.
- Un accessoire rotatif ne doit pas être utilisé à une vitesse supérieure à la vitesse de rotation assignée.
- Le port d'un casque de protection est obligatoire pour les travaux réalisés au-dessus de la tête.
- L'outil mécanique continue à fonctionner une fois la gâchette relâchée.
- Le traitement de certains matériaux peut provoquer un incendie ou créer une atmosphère explosive.

## 2.5 Risques liés aux mouvements répétitifs

- Lors de l'utilisation d'une meuleuse sur tige pour des tâches liées aux travaux, l'opérateur peut éventuellement ressentir des sensations désagréables dans les mains et les bras ainsi qu'au niveau du cou et des épaules ou dans d'autres parties du corps.

- Lors de l'utilisation d'une meuleuse sur tige, l'opérateur doit adopter une position confortable, en veillant à bien se tenir et en évitant les postures inconfortables ou celles où il est difficile de garder l'équilibre. L'opérateur est invité à modifier sa posture au cours de travaux de longue durée. Cela peut aider à éviter les gênes et la fatigue.
- Si l'opérateur ressent des symptômes tels que de l'inconfort, une gêne, des palpitations, des douleurs, des fourmillements, des engourdissements, des brûlures ou des raideurs persistants ou répétés, il ne doit pas ignorer ces signes. L'opérateur doit consulter un médecin dûment qualifié.

## 2.6 Risques liés aux accessoires

- Débranchez l'alimentation énergétique de la meuleuse sur tige avant d'installer ou de remplacer l'outil mécanique ou les accessoires.
- Utilisez uniquement des accessoires et des consommables de la taille et du type recommandés dans cette notice d'utilisation.
- Pendant et après l'utilisation, évitez tout contact direct avec l'outil mécanique, car celui-ci peut s'être réchauffé ou être tranchant.
- La vitesse de rotation autorisée de l'outil d'insertion doit être égale ou supérieure à la vitesse de rotation maximale indiquée sur l'outil pneumatique. Les accessoires qui tournent à une vitesse supérieure à celle autorisée peuvent se briser et voler dans tous les sens.
- Ne jamais monter de meule, de meule à tronçonner ou de fraise. Une meule qui éclate peut causer des blessures très graves, voire la mort.

- N'utilisez pas de meules qui ont été percutées, fissurées ou qui pourraient être tombées.
- Seuls des outils d'insertion homologués avec le diamètre de tige adapté peuvent être utilisés.

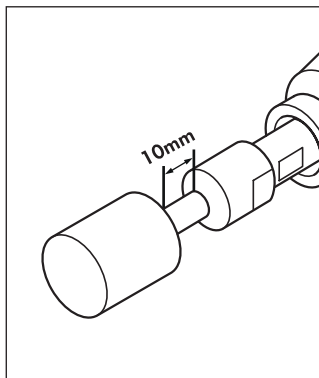

- Notez que la vitesse de rotation autorisée pour les petits outils de meulage doit être réduite en raison de l'augmentation de la longueur de la tige entre l'extrémité de la pince de serrage et le petit outil de meulage (saillie). Il faut veiller à ce que la longueur de serrage minimale de 10 mm soit respectée. Suivre les recommandations du fabricant des petits outils de meulage.

- Le diamètre de la tige de l'outil d'insertion doit correspondre précisément à l'alésage de la pince de serrage !

## 2.7 Risques sur le lieu de travail

- Les glissades, les trébuchements et les chutes sont les principales causes de blessures sur le lieu de travail. Faites attention aux surfaces qui peuvent être devenues glissantes suite à l'utilisation de la machine et aux risques de trébuchement dus au tuyau d'air.
- Procédez avec prudence dans les environnements inconnus. Il peut y avoir des risques cachés dus aux lignes électriques ou autres lignes d'alimentation.



- Cette meuleuse sur tige n'est pas destinée à une utilisation dans des atmosphères explosives et n'est pas isolée contre le contact avec des sources de courant électrique.
- Vérifiez qu'il n'y a pas de câbles électriques, de conduites de gaz, etc. qui pourraient être dangereux en cas d'endommagement lors de l'utilisation de la machine.

## 2.8 Risques liés à la poussière et aux vapeurs

- Les poussières et les vapeurs produites par l'utilisation de meuleuses sur tige peuvent avoir des effets néfastes sur la santé (comme le cancer, les malformations congénitales, l'asthme et/ou la dermatite) ; il est essentiel de procéder à une analyse des risques liés à ces dangers et de mettre en œuvre des pratiques réglementaires appropriées.
- L'analyse des risques doit tenir compte des poussières générées par l'utilisation de la machine et des poussières existantes susceptibles d'être agitées lors de cette utilisation.
- La meuleuse sur tige doit être utilisée et entretenue conformément aux recommandations contenues dans cette notice afin de réduire autant que possible l'émission de poussières et de vapeurs.
- L'air sortant doit être évacué de manière à réduire autant que possible la mise en suspension de la poussière dans les environnements poussiéreux.
- Si des poussières ou des vapeurs sont générées, il est essentiel de les contrôler à l'endroit où elles sont libérées.
- Tous les éléments ou accessoires de la machine destinés à collecter, à aspirer ou à supprimer les poussières volantes ou les vapeurs doivent être utilisés et entretenus conformément aux instructions du fabricant.

- Les consommables / outils mécaniques doivent être choisis, entretenus et remplacés conformément aux recommandations de cette notice, afin d'éviter une intensification indésirable de la production de poussière ou de vapeur.
- Utilisez des protections respiratoires comme l'exige la législation sur la santé et la sécurité au travail.
- Les travaux avec certains matériaux entraînent des émissions de poussières et de vapeurs qui créent un environnement potentiellement explosif.

## 2.9 Risques liés au bruit

- L'exposition à des niveaux sonores élevés peut entraîner des lésions auditives permanentes, une perte d'audition et d'autres problèmes tels que des acouphènes (bourdonnements, sifflements ou fredonnements dans les oreilles) si les protections auditives sont insuffisantes.
- Il faut impérativement procéder à une analyse des risques et mettre en œuvre des pratiques réglementaires adaptées.
- Parmi les pratiques réglementaires adaptées à la réduction des risques figurent des précautions telles que l'utilisation de matériaux isolants pour éviter les « bruits de sifflement » générés au niveau des pièces travaillées.
- Utilisez des protections auditives conformément aux instructions de la législation locale en matière de santé et de sécurité.
- La meuleuse sur tige doit être utilisée et entretenue conformément aux recommandations contenues dans cette notice, afin d'éviter toute augmentation inutile du niveau sonore.
- Les consommables / outils mécaniques doivent être choisis, entretenus et remplacés conformément aux recommandations de cette notice, afin d'éviter toute augmentation inutile du niveau sonore.

## 2.10 Risques liés aux vibrations

- L'exposition aux vibrations peut provoquer des lésions au niveau des nerfs et des troubles de la circulation sanguine dans les mains et les bras.
- Portez des vêtements chauds lorsque vous travaillez dans un environnement froid et gardez vos mains au chaud et au sec.
- Si vous ressentez un engourdissement, des picotements ou des douleurs dans les doigts ou les mains, ou si la peau de vos doigts ou de vos mains devient blanche, cessez de travailler avec la meuleuse sur tige et consultez un médecin.
- La meuleuse sur tige doit être utilisée et entretenue conformément aux recommandations contenues dans cette notice, afin d'éviter toute amplification inutile des vibrations.
- Les consommables / outils mécaniques doivent être choisis, entretenus et remplacés conformément aux recommandations de cette notice, afin d'éviter toute amplification inutile des vibrations.
- Utilisez chaque fois que possible un support, un tendeur ou un dispositif d'équilibrage pour maintenir le poids de la machine.
- Tenez la machine avec une prise pas trop ferme, mais assurée, en respectant les forces de réaction manuelles nécessaires, car le risque de vibrations augmente généralement avec la force de préhension.
- Un outil mal monté ou endommagé peut entraîner des vibrations excessives.

## 2.11 Consignes de sécurité supplémentaires pour les machines pneumatiques

- L'air comprimé peut causer de graves blessures :
  - Lorsque la machine n'est pas utilisée, avant de remplacer des accessoires ou d'effectuer des travaux de réparation, veillez à ce que l'arrivée d'air soit fermée, que le tuyau d'air ne soit pas sous pression et que la machine soit déconnectée de l'arrivée d'air.
  - Ne dirigez jamais le flux d'air vers vous-même ou vers d'autres personnes.
- Les tuyaux se balançant peuvent causer de graves blessures. Vérifiez donc toujours que les tuyaux et leurs fixations ne sont pas endommagés ou ne se sont pas détachés.
- Si des accouplements tournants universels (accouplements à griffes) sont utilisés, il faut également utiliser des goupilles d'arrêt ; il faut utiliser des dispositifs de sécurité Whipcheck pour tuyaux afin d'assurer une protection en cas de connexion défaillante du tuyau à la machine et des tuyaux entre eux.
- Veillez à ne pas dépasser la pression maximale indiquée sur la machine.
- Ne portez jamais les machines fonctionnant à l'air par le tuyau.

## 3. Avant la mise en service

### 3.1 Raccordement à la source d'air comprimé

- La meuleuse sur tige doit être utilisée exclusivement avec de l'air comprimé purifié et vaporisé d'huile.
- La conduite d'air comprimé ne doit pas contenir d'eau de condensation.
- La pression de travail maximale de 6,3 bars ne doit pas être dépassée.
- Assurez-vous que la pression de travail n'est pas inférieure à 6,3 bars. Cette meuleuse sur tige est conçue **uniquement** pour cette pression de travail.
- Pour régler la pression de travail, le compresseur doit être équipé d'un réducteur de pression.
- Raccordez l'embout mâle **3** au tuyau d'alimentation d'un compresseur.

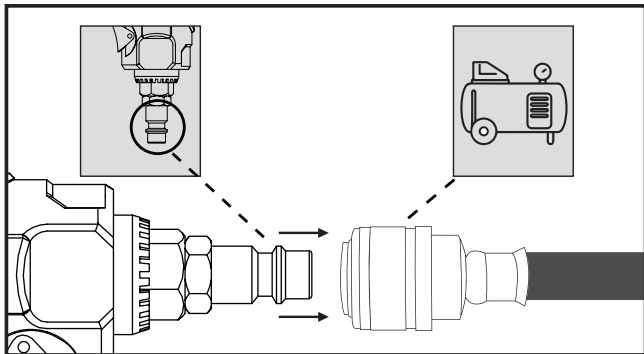

## 3.2 Lubrification à l'huile

- Lubrifiez l'outil pneumatique avant chaque mise en service.
- Mettez 3 à 5 gouttes d'huile spéciale pour air comprimé dans l'embout mâle **3**. Cela suffit pour une utilisation continue de 15 minutes.

**REMARQUE :** Une lubrification régulière permet d'éviter les dommages dus au frottement et à la corrosion. Nous recommandons une huile spéciale pour air comprimé, par exemple de GÜDE, Metabo, E-COLL ou Einhell.

**REMARQUE :** Vous pouvez également utiliser un lubrificateur à brouillard ou à air comprimé ou une unité d'entretien à air comprimé pour la lubrification. Ils garantissent une lubrification régulière.

## 3.3 Insérer / changer les embouts abrasifs

Débranchez l'alimentation énergétique de la meuleuse sur tige avant d'installer ou de remplacer l'outil mécanique ou les accessoires.

- Serrez la broche **6** avec la clé plate **11**.
- Dévissez l'écrou de serrage **7** du filetage à l'aide de la clé plate **10**.
- Pour ce faire, tournez l'écrou de serrage **7** dans le sens inverse des aiguilles d'une montre.
- Insérez l'embout abrasif **12** dans la pince de serrage **8**.
- Serrez la broche **6** à l'aide de la clé plate **11**.
- Serrez maintenant l'écrou de serrage **7** à l'aide de la clé plate **10**.
- Pour ce faire, tournez l'écrou de serrage **7** dans le sens des aiguilles d'une montre.

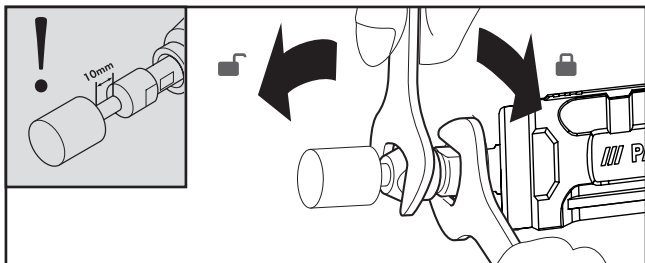

**ATTENTION** : Il faut veiller à ce que la longueur de serrage minimale de 10 mm soit respectée !

**REMARQUE** : Les 5 embouts abrasifs [12] avec un diamètre de tige de 6 mm sont destinés à être utilisés avec la pince de serrage 1/4" [8] prémontée.

### 3.4 Insérer / changer la pince de serrage

- Serrez la broche [6] à l'aide de la clé plate [11].
- Dévissez l'écrou de serrage [7] du filetage à l'aide de la clé plate [10].
- Tournez l'écrou de serrage [7] dans le sens inverse des aiguilles d'une montre et retirez l'écrou de serrage [7] du filetage.
- Retirez la pince de serrage [8].

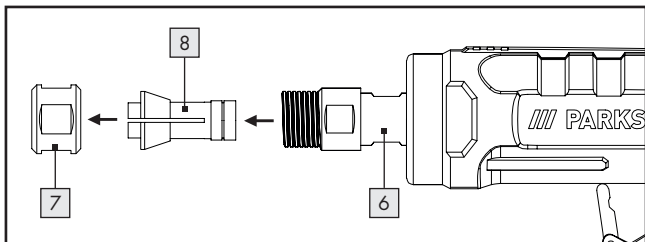

- Insérez la pince de serrage [9].
- Serrez la broche [6] à l'aide de la clé plate [11].
- Pour ce faire, tournez l'écrou de serrage [7] dans le sens des aiguilles d'une montre.
- Dévissez l'écrou de serrage [7]\*.

#### \*ATTENTION !

- Si aucun embout abrasif [12] / [13] n'est inséré dans la pince de serrage [8] / [9], ne serrez **PAS** l'écrou de serrage [7] avec la clé plate [10] / [11].
- Ne fixer l'écrou de serrage [7] que manuellement.

### 3.5 Régler le débit d'air

- Le régulateur de débit d'air [1] permet d'adapter le débit d'air. Le régulateur de débit d'air [1] est réglé de manière optimale en usine.

Si vous souhaitez néanmoins modifier le flux d'air, procédez comme suit :

- Au ralenti ou sans accessoire monté, tournez le régulateur de débit d'air [1] d'environ 30-40° dans le sens des aiguilles d'une montre ↻ ou dans le sens inverse ↺.

## 4. Mise en service

### 4.1 Mise sous tension

- Appuyez d'abord sur le verrou de mise en marche [4] vers l'avant, puis sur la gâchette [5] pour mettre l'appareil en marche.



## REMARQUE :

Déplacer l'outil d'insertion d'avant en arrière en exerçant une légère pression. Une pression trop forte réduit les performances de la meuleuse. De plus, cela entraîne une usure rapide de l'outil d'insertion.

### 4.2 Mise hors tension

- Relâchez la gâchette **5**.
- Débranchez toujours l'appareil de la source d'air comprimé après avoir terminé votre travail.

## 5. Maintenance, nettoyage et entreposage

**AVERTISSEMENT ! RISQUE DE BLESSURE !** Débranchez l'appareil de la source d'air comprimé avant de procéder à l'entretien.

- Les points suivants peuvent être considérés comme une liste d'opérations que l'utilisateur doit effectuer pour l'entretien, le nettoyage et le stockage de l'appareil.
- Un entretien préventif régulier vous permet d'assurer la sécurité de l'appareil.
- Quel que soit le nombre d'opérations ou de manœuvres, entretenez et nettoyez l'appareil après chaque utilisation.
- Veillez à respecter les consignes d'élimination mentionnées dans cette notice d'utilisation. Une élimination inappropriée peut nuire à l'environnement ou à votre santé.
- Une lubrification à l'huile suffisante et maintenue en permanence est essentielle pour un fonctionnement optimal (voir chapitre Lubrification à l'huile).

- Contrôlez la vitesse de rotation après chaque utilisation. La vitesse de rotation doit être contrôlée régulièrement.
- Après chaque entretien et maintenance, effectuez un simple contrôle du niveau de vibration.
- N'utilisez que des pièces de rechange d'origine ou des pièces de remplacement du fabricant, faute de quoi la santé et la sécurité des opérateurs seraient compromises. En cas de doute, contactez notre équipe du service après-vente.
- Avant de procéder à l'entretien, nettoyez les substances dangereuses qui se sont déposées sur l'appareil (en raison des processus de travail). Évitez tout contact cutané avec ces substances. Si la peau est en contact avec des poussières dangereuses, cela peut entraîner une dermatite grave. Si de la poussière est générée ou soulevée pendant les travaux d'entretien, elle peut être inhalée.
- Portez toujours des gants et un masque de protection !
- Ne nettoyez le boîtier de l'appareil qu'avec un chiffon doux et légèrement humide. N'utilisez en aucun cas des détergents abrasifs ou agressifs.
- L'appareil ne doit être utilisé et entretenu que par des personnes formées à cet effet. Les réparations ne doivent être effectuées que par des personnes qualifiées.
- Les contrôles, les réglages et les travaux d'entretien doivent si possible être effectués par la même personne ou son remplaçant et être consignés dans un carnet d'entretien.
- Conservez l'appareil et la notice d'utilisation dans la mallette de transport fournie. Stockez l'appareil et ses accessoires dans un endroit sombre, sec, à l'abri de la poussière et du gel.

## 6. Élimination

- Les outils pneumatiques, les accessoires et l'emballage doivent être recyclés dans le respect de l'environnement.
- Veuillez consulter votre administration communale pour vous informer sur les possibilités d'élimination de l'appareil usagé et de ses accessoires.



L'emballage consiste en des matériaux respectueux de l'environnement que vous pouvez éliminer auprès des centres de recyclage locaux.



Le logo Triman n'est valable qu'en France.



Respectez le marquage des matériaux d'emballage lors du tri des déchets, ils sont marqués par des abréviations (a) et numéros (b) avec la signification suivante : 1-7 : matières plastiques / 20-22 : papier et carton / 80-98 : matériaux composites.

## 6.1 Écocompatibilité et élimination des matériaux

L'huile lubrifiante ne doit pas être déversée dans le sol, dans les cours d'eau ou dans les eaux usées. L'huile lubrifiante est un déchet spécial qui doit être éliminé en conséquence. Respectez la réglementation locale. Débarrassez-vous de l'huile lubrifiante auprès de votre centre de collecte local, de votre station-service ou de votre revendeur d'huile.

## 7. Garantie de ROWI Germany GmbH pour la France

### Article L217-16 du Code de la consommation

Lorsque l'acheteur demande au vendeur, pendant le cours de la garantie commerciale qui lui a été consentie lors de l'acquisition ou de la réparation d'un bien meuble, une remise en état couverte par la garantie, toute période d'immobilisation d'au moins sept jours vient s'ajouter à la durée de la garantie qui restait à courir. Cette période court à compter de la demande d'intervention de l'acheteur ou de la mise à disposition pour réparation du bien en cause, si cette mise à disposition est postérieure à la demande d'intervention.

Indépendamment de la garantie commerciale souscrite, le vendeur reste tenu des défauts de conformité du bien et des vices rédhibitoires dans les conditions prévues aux articles L217-4 à L217-13 du Code de la consommation et aux articles 1641 à 1648 et 2232 du Code Civil.

### Article L217-4 du Code de la consommation

Le vendeur livre un bien conforme au contrat et répond des défauts de conformité existant lors de la délivrance. Il répond également des défauts de conformité résultant de l'emballage, des instructions de montage ou de

l'installation lorsque celle-ci a été mise à sa charge par le contrat ou a été réalisée sous sa responsabilité.

### **Article L217-5 du Code de la consommation**

Le bien est conforme au contrat :

- 1° S'il est propre à l'usage habituellement attendu d'un bien semblable et, le cas échéant :
  - s'il correspond à la description donnée par le vendeur et posséder les qualités que celui-ci a présentées à l'acheteur sous forme d'échantillon ou de modèle ;
  - s'il présente les qualités qu'un acheteur peut légitimement attendre eu égard aux déclarations publiques faites par le vendeur, par le producteur ou par son représentant, notamment dans la publicité ou l'étiquetage ;
- 2° Ou s'il présente les caractéristiques définies d'un commun accord par les parties ou être propre à tout usage spécial recherché par l'acheteur, porté à la connaissance du vendeur et que ce dernier a accepté.

### **Article L217-12 du Code de la consommation**

L'action résultant du défaut de conformité se prescrit par deux ans à compter de la délivrance du bien.

### **Article 1641 du Code civil**

Le vendeur est tenu de la garantie à raison des défauts cachés de la chose vendue qui la rendent impropre à l'usage auquel on la destine, ou qui diminuent tellement cet usage que l'acheteur ne l'aurait pas acquise, ou n'en aurait donné qu'un moindre prix, s'il les avait connus.

### **Article 1648 1er alinéa du Code civil**

L'action résultant des vices rédhibitoires doit être intentée par l'acquéreur dans un délai de deux ans à compter de la découverte du vice.

## 8. Garantie de ROWI Germany GmbH pour la Belgique

Chère cliente, cher client,

Cet appareil est garanti 3 ans à partir de la date d'achat. Si ce produit venait à présenter des vices, vous disposez de droits légaux face au vendeur de ce produit. Vos droits légaux ne sont pas restreints par notre garantie présentée ci-dessous.

### Conditions de garantie

La période de garantie débute à la date de l'achat. Veuillez bien conserver le ticket de caisse d'origine. Celui-ci servira de preuve d'achat.

Si dans un délai de trois ans suivant la date d'achat de ce produit, un vice de matériel ou de fabrication venait à apparaître, le produit sera réparé ou remplacé gratuitement ou le prix d'achat sera remboursé par nos soins, selon notre choix. Cette prestation de garantie nécessite dans un délai de trois ans la présentation de l'appareil défectueux et du justificatif d'achat (ticket de caisse) ainsi que la description brève du vice et du moment de son apparition.

Si le vice est couvert par notre garantie, vous recevrez le produit réparé ou un nouveau produit en retour. Aucune nouvelle période de garantie ne débute avec la réparation ou l'échange du produit.

### Période de garantie et réclamation légale pour vices cachés

L'exercice de la garantie ne prolonge pas la période de garantie. Cette disposition s'applique également aux pièces remplacées ou réparées. Les dommages et vices éventuellement déjà présents à l'achat doivent

être signalés immédiatement après le déballage. Toute réparation survenant après la période sous garantie fera l'objet d'une facturation.

### **Étendue de la garantie**

L'appareil a été fabriqué avec soin conformément à des directives de qualité strictes et consciencieusement contrôlé avant sa livraison.

La prestation de garantie est valable pour des vices de matériel et de fabrication. Cette garantie ne s'étend pas aux pièces du produit qui sont exposées à une usure normale et peuvent de ce fait être considérées comme pièces d'usure, ni aux détériorations de pièces fragiles, par ex. connecteur, accu ou pièces en verre.

Cette garantie devient caduque si le produit est détérioré, utilisé ou entretenu de manière non conforme. Toutes les instructions listées dans le manuel d'utilisation doivent être exactement respectées pour une utilisation conforme du produit. Des buts d'utilisation et actions qui sont déconseillés dans le manuel d'utilisation, ou dont vous êtes avertis doivent également être évités.

Le produit est uniquement destiné à un usage privé et ne convient pas à un usage professionnel. La garantie est annulée en cas d'entretien incorrect et inapproprié, d'usage de la force et en cas d'intervention non réalisée par notre centre de service après-vente agréé.

### **Procédure en cas de garantie**

Afin de garantir un traitement rapide de votre demande, veuillez suivre les indications suivantes :

- Veuillez avoir à portée de main pour toutes questions le ticket de caisse et la référence article (IAN 365014\_2204) en tant que justificatif de votre achat.
- Vous trouverez la référence sur la plaque signalétique, sur la page de garde de votre manuel d'utilisation (en bas à gauche) ou sous forme d'autocollant au dos ou sur le dessous de produit.
- Si des erreurs de fonctionnement ou d'autres vices venaient à apparaître, veuillez d'abord contacter le département service clientèle cité cidessous par **téléphone** ou par **e-mail**.
- Vous pouvez ensuite retourner un produit enregistré comme étant défectueux en joignant le ticket de caisse et en indiquant en quoi consiste le vice et quand il est survenu, sans devoir l'affranchir à l'adresse de service après-vente communiquée.



Sur [www.lidl-service.com](http://www.lidl-service.com) vous pouvez télécharger ce manuel ainsi que beaucoup d'autres, des vidéos produit et logiciels d'installation. Avec ce code QR, vous pouvez accéder directement à la page de service Lidl ([www.lidl-service.com](http://www.lidl-service.com)) et ouvrir votre manuel d'utilisation en saisissant le numéro d'article (IAN 365014\_2204).



## 9. Service

En cas de problèmes survenant lors de l'utilisation de votre produit de ROWI Germany, veuillez procéder de la manière suivante :

### Prise de contact

Vous pouvez joindre l'équipe de service de ROWI Germany sur :

**ROWI** Germany GmbH

Werner-von-Siemens-Str. 27

76694 Forst

ALLEMAGNE

Lidl-services@rowi-group.com

Assistance téléphonique : +800 7694 7694

(appel gratuit depuis une ligne fixe)

**IAN 365014\_2204**

La plupart des problèmes peuvent être résolus déjà dans le cadre du conseil technique compétent de notre équipe de service.

## 10. Traduction de la déclaration de conformité originale C E

Nous, **ROWI** Germany GmbH, Werner-von-Siemens-Str. 27, 76694 Forst, Allemagne, déclarons par la présente que ce produit est conforme aux normes, documents normatifs et directives européennes suivants :

**Directive sur les machines** : 2006/42/CE

**Normes harmonisées appliquées** : EN ISO 11148-9:2011

**Désignation de l'appareil** :

Meuleuse droite pneumatique et accessoires

**Numéro de modèle** : PDSS 16 B2

**Année de fabrication** : 10/2022

**Numéro de lot** : IAN 365014\_2204

**Chargé de la documentation** : Marc Stockenberger

**Lieu** : Forst

**Date et signature du fabricant** : 06/07/2022



Marc Stockenberger  
Directeur général

Nous nous réservons le droit de procéder à des modifications techniques dans le cadre d'un perfectionnement.

<b>1. Inleiding</b> .....	69
1.1 Beoogd gebruik .....	69
1.2 Leveringsomvang .....	70
1.3 Uitrusting .....	71
1.4 Technische gegevens .....	71
<b>2. Veiligheidsinstructies</b> .....	75
2.1 Algemene veiligheidsregels .....	76
2.2 Gevaren door weggeslingerde onderdelen .....	76
2.3 Gevaren door gegrepen worden .....	77
2.4 Gevaren tijdens de werking .....	77
2.5 Gevaren door herhaalde bewegingen .....	78
2.6 Gevaren door toebehorenonderdelen .....	79
2.7 Gevaren op de werkplek .....	80
2.8 Gevaren door stof en dampen .....	81
2.9 Gevaren door geluid .....	82
2.10 Gevaren door trillingen .....	83
2.11 Aanvullende veiligheidsinstructies voor pneumatische machines .....	84
<b>3. Vóór de inbedrijfstelling</b> .....	85
3.1 Aansluiting op de persluchtbron .....	85
3.2 Oliesmering .....	86
3.3 Slijpbits plaatsen/wisselen .....	86
3.4 Spantang plaatsen/wisselen .....	87
3.5 Instellen van de luchtstroom .....	88

<b>4. Inbedrijfstelling</b> .....	88
4.1 Inschakelen .....	88
4.2 Uitschakelen .....	89
<b>5. Onderhoud, reiniging en opslag</b> .....	89
<b>6. Afvoer</b> .....	91
6.1 Milieuvriendelijkheid en materiaalafvoer .....	91
<b>7. Garantie van ROWI Germany GmbH</b> .....	92
<b>8. Service</b> .....	95
<b>9. Vertaling van de originele conformiteitsverklaring C E</b> .....	96

# PERSLUCHT-STAAFSLIJPERSET

## PDSS 16 B2

### 1. Inleiding

Wij feliciteren u met de aankoop van uw nieuwe toestel. U heeft hiermee voor een hoogwaardig product gekozen. De bedieningshandleiding maakt deel uit van dit product. Ze bevat belangrijke instructies bij de veiligheid, het gebruik en de afvoer. Maak u vóór het gebruik van het product vertrouwd met alle bedienings- en veiligheidsinstructies. Gebruik het product uitsluitend zoals beschreven en voor de aangegeven toepassingsgebieden. Overhandig alle documentatie indien u het product aan derden doorgeeft.

#### 1.1 Beoogd gebruik

Dit apparaat mag uitsluitend met perslucht aangedreven worden. De maximaal toegestane werkdruk mag niet overschreden worden. Dit apparaat mag niet met explosieve of brandbare gassen gebruikt worden!

Deze slijpmachine voor slijpstiften is geschikt voor fijne slijpwerkzaamheden met:

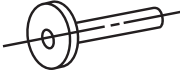
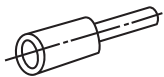
	Kleine schijven
	Kegelvormige, rechte of stompe hulzen

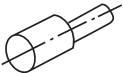
	Golfvormige schijven
	Slijpstiften en -schijven

## WAARSCHUWING

Ieder ander gebruik of iedere wijziging aan het toestel geldt als niet beoogd, brengt aanzienlijke risico's voor ongevallen met zich mee en is tevens niet toegestaan. Voor schade ten gevolge van gebruik dat strijdig met de bestemming is, aanvaarden wij geen aansprakelijkheid. Het apparaat is uitsluitend voor privégebruik bedoeld en mag noch commercieel, noch industrieel gebruikt worden.

### 1.2 Leveringsomvang

- 1 Perslucht-staafslijperset
- 2 Steeksleutels
- 1 Steeknippel 1/4" (6,35 mm) (voorgemonteerd)
- 5 Slijpbits voor de 1/8"-spantang
- 5 Slijpbits voor de 1/4"-spantang
- 1 Spantang 1/4" (6,35 mm) (voorgemonteerd)
- 1 Spantang 1/8" (3,2 mm)
- 1 Draagkoffer
- 1 Gebruiksaanwijzing

## 1.3 Uitrusting

- 1 Luchtstroomregelaar
- 2 Luchtinlaat
- 3 Steeknippel 1/4" (voorgemonteerd)
- 4 Inschakelblokkering
- 5 Trekker
- 6 Spil
- 7 Spanmoer
- 8 Spantang 1/4" (voorgemonteerd)
- 9 Spantang 1/8"
- 10 Steeksleutel M12 (19 mm)
- 11 Steeksleutel M8 (14 mm)
- 12 5x slijpbits voor de 1/4"-spantang
- 13 5x slijpbits voor de 1/8"-spantang

## 1.4 Technische gegevens



Nominale luchtdruk: max. 6,3 bar



Nominaal toerental: 20000 min<sup>-1</sup>



Opname: 1/4"-spantang (Ø 6,35 mm)

1/8"-spantang (Ø 3,2 mm)

Afmetingen: 195 x 67 x 43 mm

Afmetingen: 574 g

## Geluidsemisiewaarden

Meetwaarde voor geluid bepaald overeenkomstig ISO 15744:

Geluidsdruk niveau  $L_{pA} = 92,1$  dB (A)

Onzekerheid  $K_{pA} = 3$  dB

Geluidsvermogensniveau  $L_{WA} = 103,1$  dB (A)

Onzekerheid  $K_{WA} = 3$  dB

## Gehoorscherming dragen!

### WAARSCHUWING!

- De in deze instructies vermelde geluidsemisiewaarden zijn gemeten met een krachtens ISO 15744 genormeerd meetprocedé en kunnen gebruikt worden om apparaten te vergelijken. De geluidsemisiewaarden zullen al naargelang het gebruik van het persluchtgereedschap veranderen en kunnen in sommige gevallen boven de in deze instructies vermelde waarden liggen. De geluidsemisiebelasting kan onderschat worden indien het persluchtgereedschap regelmatig op een dergelijke wijze gebruikt wordt.

### LET OP

- Voor een nauwkeurige schatting van de geluidsemisiebelasting tijdens een bepaalde werkperiode dient eveneens rekening gehouden te worden met de tijden gedurende welke het apparaat uitgeschakeld is of weliswaar draait maar niet daadwerkelijk in gebruik is. Dit kan de geluidsemisiebelasting tijdens de gehele werkperiode aanmerkelijk verminderen.

## Trillingsemisiewaarde (verklaring conform EN 12096)

Totale trillingsemisiewaarde bepaald overeenkomstig ISO 28927-12

Trillingen\*:  $a_h = 1,27$  m/s<sup>2</sup>

Onzekerheid:  $K = 0,30$  m/s<sup>2</sup>



\*Trillingen die op de handen van de bediener overgaan

## **WAARSCHUWING!**

Het in deze instructies vermelde trillingsniveau zijn gemeten met een krachtens ISO 28927-12 genormeerd meetprocedé en kan gebruikt worden om apparaten te vergelijken. De vermelde trillingsemisserie-waarde kan tevens gebruikt worden voor een initiële schatting van de blootstelling.

Tijdens het daadwerkelijke gebruik van het persluchtgereedschap kunnen de trillingsemisseries van de vermelde waarde afwijken, naargelang de wijze waarop het persluchtgereedschap gebruikt wordt, in het bijzonder welk soort werkstuk bewerkt wordt en wat voor een toebehoren onderdeel er wordt gebruikt.

De trillingsbelasting kan onderschat worden indien het persluchtgereedschap regelmatig op een dergelijke wijze gebruikt wordt.







## **LET OP**

Tracht de belasting zo laag mogelijk te houden. Maatregelen ter vermindering van de vibratiebelasting zijn bijvoorbeeld:

- het onderhoud van dit apparaat overeenkomstig deze handleiding,
- het dragen van handschoenen tijdens het gebruik van het gereedschap,
- het beperken van de werktijd of het derwijze plannen van uw werkstappen dat u sterk vibrerende apparaten niet dagenlang hoeft te gebruiken.

Hierbij moet met alle onderdelen van de bedrijfscyclus rekening gehouden worden (bijvoorbeeld tijden wanneer het persluchtgereedschap uitgeschakeld is en tijden waarin het weliswaar ingeschakeld is maar zonder belasting draait).

## Toelichtingen bij alle symbolen die op de slijpmachine voor slijpstiften te vinden zijn

	<b>WAARSCHUWING</b> Vóór de inbedrijfstelling de bedieningshandleiding lezen.
	Dagelijks oliën
	Draairichting
	Oogbescherming dragen
	Ademhalingsbescherming dragen
	Gehoorbescherming dragen
	Beschermende handschoenen dragen

## 2. Veiligheidsinstructies

### LET OP

Wanneer persluchtgereedschap gebruikt wordt, moeten fundamentele veiligheidsvoorzorgsmaatregelen opgevolgd worden om het risico voor brand, een stroomstoot en verwondingen van personen uit te sluiten.

De in deze bedieningshandleiding ter beschikking gestelde informatie vormt een belangrijke, doch niet de enige grondslag voor het veilige gebruik van de machine. De vermelde risico's zijn te voorzien bij het algemene gebruik van in de hand gehouden slijpmachines met perslucht. Desondanks moet de gebruiker tevens speciale risico's evalueren die bij ieder gebruik kunnen optreden.

### Restrisico's

Ook indien u het apparaat volgens de voorschriften bedient, blijven er steeds restrisico's bestaan. De volgende gevaren kunnen in verband met de constructie en uitvoering van dit apparaat optreden:

- Terugslag van de slang bij onvakkundige hantering.
- Gevaar voor vallen door rondslingerende persluchtslangen.
- Gevaar door in het rond slaande persluchtslangen.

Verminder het restrisico door het apparaat zorgvuldig en conform de voorschriften te gebruiken en alle instructies op te volgen. Houd uw werkplek rein en goed verlicht. Wanorde en onverlichte werkplekken kunnen tot ongevallen leiden!

## 2.1 Algemene veiligheidsregels

- **Meervoudige gevaren!** De veiligheidsinstructies moeten gelezen worden vóór het inrichten, het gebruiken, de reparatie, het onderhoud en de vervanging van toebehorenonderdelen aan de slijpmachine voor slijpstiften alsmede vóór het werken in de buurt van de machine, en ze moeten begrepen worden. Is dit niet het geval, dan kan dit tot ernstige lichamelijke verwondingen leiden.
- De slijpmachine voor slijpstiften dient uitsluitend door dienovereenkomstig gekwalificeerde en geschoolde bedieners ingericht, ingesteld of gebruikt te worden.
- Deze slijpmachine voor slijpstiften mag niet veranderd worden. Veranderingen kunnen de doeltreffendheid van de veiligheidsvoorzorgsmaatregelen verkleinen en de risico's voor de bediener verhogen.
- De veiligheidsinstructies mogen niet verloren gaan. Geef ze aan de bediener.
- Gebruik nooit beschadigde machines.
- Controleer borden en opschriften op volledigheid en leesbaarheid. De machine moet regelmatig aan een inspectie onderworpen worden om te controleren of de machine voorzien is van de in deze bedieningshandleiding geëiste, duidelijk leesbare nominale waarden en markeringen. De gebruiker moet contact met de fabrikant opnemen om indien vereist vervangende bordjes te verkrijgen.

## 2.2 Gevaren door weggeslingerde onderdelen

- Bij een breuk van het werkstuk of toebehorenonderdelen, of zelfs het machinegereedschap zelf, kunnen onderdelen met hoge snelheid weggeslingerd worden.
- Bij het gebruik van de slijpmachine voor slijpstiften, dan wel bij

vervanging van toebehorenonderdelen aan de machine, moet steeds een oogbescherming gedragen worden die bestand is tegen inslagen. De maat van de vereiste bescherming moet voor ieder afzonderlijk gebruik apart beoordeeld worden.

- Er moet verzekerd worden dat het werkstuk veilig bevestigd is.
- Er moet regelmatig gecontroleerd worden of het toerental van het persluchtgereedschap niet hoger is dan de op het persluchtgereedschap aangebrachte vermelding van het toerental. Deze toerentalcontroles moeten plaatsvinden zonder dat er een gebruiksgereedschap is aangebracht.
- Vergewis u ervan dat vonken en brokstukken die tijdens het werken ontstaan, geen gevaar vormen.
- Scheid de slijpmachine voor slijpstiften vóór inbouw of vervanging van het machinegereedschap of toebehorenonderdelen van de energievoeding.
- Zorg ervoor dat ook voor andere personen geen gevaren ontstaan.

### 2.3 Gevaren door gegrepen worden

Er kan gevaar voor verstikking, scalperen en/ of snijwonden bestaan wanneer loszittende kleding, sieraden, halskettingen, haren of handschoenen niet uit de buurt van de machine en haar toebehorenonderdelen gehouden worden.

### 2.4 Gevaren tijdens de werking

- Voorkom contact met de roterende schacht en het gebruiksgereedschap om sneden aan handen en andere lichaamsdelen te voorkomen.
- Tijdens het gebruik van de machine kunnen de handen van de

bediener aan gevaren worden blootgesteld zoals bv. snijwonden alsook schaafwonden en warmte. Draag geschikte handschoenen ter bescherming van de handen.

- De bediener en het onderhoudspersoneel moeten fysiek in staat zijn met de massa en het vermogen van de machine om te gaan.
- Houd de machine juist: wees gereed om tegen de gebruikelijke of plotselinge bewegingen in te gaan – houd beide handen gereed.
- Let erop dat uw lichaam in evenwicht is en dat u stabiel staat.
- In geval van onderbreking van de energievoeding laat u de trekker los.
- Gebruik uitsluitend de in deze bedieningshandleiding aanbevolen smeermiddelen.
- Er moet een veiligheidsbril gedragen worden; het dragen van beschermende handschoenen en beschermende kleding wordt aanbevolen.
- Een roterend toebehorenonderdeel mag niet met een toerental gebruikt worden dat hoger is dan het nominale toerental.
- Bij bovenhoofds werken moet een veiligheidshelm gedragen worden.
- Het machinegereedschap loopt verder na het loslaten van de trekker.
- Het bewerken van bepaalde materialen kan brand of een explosieve atmosfeer teweegbrengen.

## 2.5 Gevaren door herhaalde bewegingen

- Bij het gebruik van een slijpmachine voor slijpstiften om werkgerelateerde activiteiten uit te voeren, kunnen bij de bediener mogelijkerwijze onaangename gewaarwordingen in de handen en armen alsook in de hals- en schouderzone, dan wel aan andere lichaamsdelen optreden.
- Bij het gebruik van een slijpmachine voor slijpstiften moet de bediener een comfortabele lichaamshouding aannemen, daarbij op een stabiele stand letten en ongunstige lichaamshoudingen mij-

den, dan wel lichaamshoudingen waarin men moeilijk het evenwicht bewaart. In de loop van langdurige werkzaamheden moet de bediener van lichaamshouding veranderen, hetgeen nuttig kan zijn bij het voorkomen van ongemak en vermoeidheid.

- Indien de bediener symptomen gewaarwordt zoals bv. aanhoudende of terugkerende onpasselijkheid, klachten, kloppende bloedaandring, pijn, kriebelen, verdoofdheid, branden of stijfheid, mogen deze tekenen niet genegeerd worden. De bediener moet een medicus met gepaste kwalificaties raadplegen.

## 2.6 Gevaren door toebehorenonderdelen

- Scheid de slijpmachine voor slijpstiften vóór inbouw of vervanging van het machinegereedschap of toebehorenonderdelen van de energievoeding.
- Gebruik uitsluitend toebehorenonderdelen en verbruiksmaterialen van de in deze bedieningshandleiding aanbevolen maten en typen.
- Voorkom tijdens en na het gebruik rechtstreeks contact met het machinegereedschap, want dit kan opgewarmd zijn of scherpe randen hebben.
- Het toegestane toerental van het gebruiksgereedschap moet even hoog als of hoger dan het hoogste toerental zijn dat op het persluchtgereedschap vermeld staat. Toebehoren dat sneller dan toegestaan draait, kan breken en in het rond vliegen.
- Nooit een slijpschijf, doorslijpschijf of frees monteren. Een barstende slijpschijf kan zeer ernstige verwondingen of de dood veroorzaken.
- Gebruik geen schijven die gedeukt of gescheurd zijn of die mogelijk kervijze gevallen zijn.
- Er mogen uitsluitend toegelaten gebruiksgereedschappen met de passende schachtdiameter gebruikt worden.

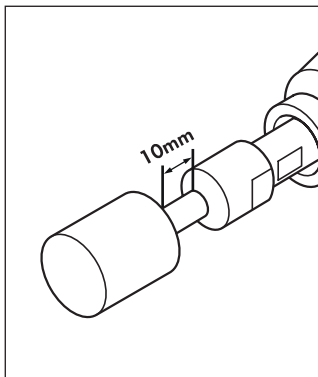

- Houd er rekening mee dat bij kleine slijplichamen, doordat de schacht tussen het spantanguiteinde en het kleine slijplichaam langer wordt, het toegestane toerental verlaagd moet worden (verstek). Het aanhouden van de minimale spanlengte van 10 mm moet verzekerd worden. Volg het advies van de fabrikant van kleine slijplichamen.

- De schachtdiameter van het gebruiksgereedschap moet precies aan het spanboorgat van de spantang beantwoorden!

## 2.7 Gevaren op de werkplek

- Uitglijden, struikelen en vallen zijn de voornaamste oorzaken van verwondingen op de werkplek. Let op oppervlakken die door het gebruik van de machine glibberig geworden kunnen zijn, alsook op struikelgevaren door toedoen van de luchtslang.
- Ga in onbekende omgevingen behoedzaam te werk. Er kunnen verborgen gevaren bestaan wegens stroom- of andere toevoerleidingen.
- Deze slijpmachine voor slijpstiften is niet bedoeld voor gebruik in explosieve atmosferen en is niet geïsoleerd tegen contact met elektrische stroombronnen.
- Vergewis u ervan dat er geen elektrische leidingen, gaspijpleidingen enz. zijn die in geval van beschadiging door het gebruik van de machine een gevaar kunnen opleveren.



## 2.8 Gevaren door stof en dampen

- De stofwolken en dampen die bij het gebruik van slijpmachines voor slijpstiften ontstaan, kunnen de gezondheid schade berokkenen (zoals bv. kanker, aangeboren afwijking, astma en/of dermatitis); het is onontbeerlijk een risicobeoordeling met betrekking tot deze gevaren uit te voeren en dienovereenkomstige regelingsmechanismen te implementeren.
- In de risicobeoordeling moeten de bij het gebruik van de machine ontstane stofwolken opgenomen worden, alsook stof dat reeds voorhanden is en daarbij mogelijkerwijze opgeworpen wordt.
- De slijpmachine voor slijpstiften moet overeenkomstig de in deze handleiding vervatte aanbevelingen gebruikt en onderhouden worden, teneinde het vrijkomen van stof en dampen tot een minimum te herleiden.
- De afvoerlucht moet derwijze afgevoerd worden dat in stoffige omgevingen zo weinig mogelijk stof opwaait.
- Indien er stofwolken of dampen ontstaan, bestaat de voornaamste opgave erin deze op de plaats van hun vrijkomen onder controle te houden.
- Alle voorziene inbouw- of toebehorenonderdelen van de machine voor het opvangen, afzuigen of onderdrukken van opwaaiend stof of dampen moeten overeenkomstig de instructies van de fabrikant ingezet en onderhouden worden.
- De verbruiksmaterialen/machinegereedschappen moeten overeenkomstig de aanbevelingen van deze handleiding uitgekozen, onderhouden en vervangen worden, teneinde nodeloze intensivering van de stof- of dampontwikkeling te voorkomen.

- Gebruik ademhalingsbeschermingsuitrustingen zoals geëist krachtens de voorschriften inzake werkveiligheid en gezondheidsbescherming.
- Werkzaamheden met bepaalde materialen leiden tot uitstoot van stof en damp, die een potentiële explosieve omgeving teweegbrengen.

## 2.9 Gevaren door geluid

- Het ontwikkelen van hoge geluidsniveaus kan bij ontoereikende gehoorbescherming tot blijvende gehoorschade, gehoorverlies en andere problemen zoals bv. tinnitus (rinkelen, suizen, piepen of zoemen in het oor) leiden.
- Het is onontbeerlijk een risicobeoordeling van deze gevaren uit te voeren en dienovereenkomstige regelingsmechanismen te implementeren.
- Tot de geschikte regelingsmechanismen voor de risicovermindering behoren maatregelen zoals bv. het gebruik van dempingsstoffen om 'rinkelende geluiden' te voorkomen die aan de werkstukken kunnen optreden.
- Gebruik gehoorbeschermingsuitrustingen zoals geëist krachtens de instructies van de plaatselijke voorschriften inzake werkveiligheid en gezondheidsbescherming.
- De slijpmachine voor slijpstiften moet overeenkomstig de in deze handleiding vervatte aanbevelingen gebruikt en onderhouden worden, teneinde nodeloze verhoging van het geluidsniveau te voorkomen.
- De verbruiksmaterialen/machinegereedschappen moeten overeenkomstig de aanbevelingen van deze handleiding uitgekozen, onderhouden en vervangen worden, teneinde nodeloze verhoging van het geluidsniveau te voorkomen.

## 2.10 Gevaren door trillingen

- Het inwerken van trillingen kan beschadigingen van de zenuwen en stoornissen van de bloedsomloop in handen en armen veroorzaken.
- Draag bij werkzaamheden in een koude omgeving warme kleding en houd uw handen warm en droog.
- Indien u een gevoel van verdoofdheid, kriebelen of pijn in uw vingers of handen vaststelt of de huid van uw vingers en handen wit kleurt, staakt u het werk met slijpmachine voor slijpstiften en raadpleegt u een arts.
- De slijpmachine voor slijpstiften moet overeenkomstig de in deze handleiding vervatte aanbevelingen gebruikt en onderhouden worden, teneinde nodeloze versterking van de trillingen te voorkomen.
- De verbruiksmaterialen/machinegereedschappen moeten overeenkomstig de aanbevelingen van deze handleiding uitgekozen, onderhouden en vervangen worden, teneinde nodeloze versterking van de trillingen te voorkomen.
- Steeds wanneer dit mogelijk is, gebruikt u een staander, spanner of andere compensatievoorziening om het gewicht van de machine vast te houden.
- Houd de machine vast met een niet al te stevige maar veilige greep, rekening houdend met de vereiste handreactiekrachten, want het trillingsrisico wordt in de regel groter naarmate de grijpkracht toeneemt.
- Ontoereikend gemonteerd of beschadigd gereedschap kan tot bovenmatige trillingen leiden.

## 2.11 Aanvullende veiligheidsinstructies voor pneumatische machines

- Perslucht kan ernstige verwondingen uitlokken:
  - Ingeval de machine niet benodigd is, alsook vóór het vervangen van toebehorenonderdelen of vóór het uitvoeren van reparatiewerkzaamheden, zorgt u ervoor dat de luchttoevoer gesloten is, de luchtslang niet onder druk staat en de machine van de luchttoevoer gescheiden wordt.
  - Richt de luchtstroom nooit op uzelf of andere personen.
- In het rond slaande slangen kunnen ernstige verwondingen teweegbrengen. Controleer derhalve steeds of de slangen en hun bevestigingsmiddelen vrij van schade zijn of niet zijn losgekomen.
- Indien er universele draaikoppelingen (klauwkoppelingen) gebruikt worden, moeten borgpennen worden ingezet; whipcheck-slangbevestigingen moeten gebezigd worden om bescherming te bieden in geval van het falen van de verbinding van de slang met de machine en van slangen onderling.
- Zorg ervoor dat de op de machine vermelde maximumdruk niet overschreden wordt.
- Draag machines die met lucht werken nooit aan de slang.

## 3. Vóór de inbedrijfstelling

### 3.1 Aansluiting op de persluchtbron

- De slijpmachine voor slijpstiften mag uitsluitend met gereinigde perslucht met olieverneming gebruikt worden.
- De persluchtleiding mag geen condenswater bevatten.
- De maximale werkdruk van 6,3 bar mag niet overschreden worden.
- Zorg ervoor dat de werkdruk niet lager dan 6,3 bar is. Deze slijpmachine voor slijpstiften is **uitsluitend** op deze werkdruk voorzien.
- Om de werkdruk te regelen moet de compressor met een drukverlager uitgerust zijn.
- Verbind de steeknippel **3** met de voedings slang van een compressor.

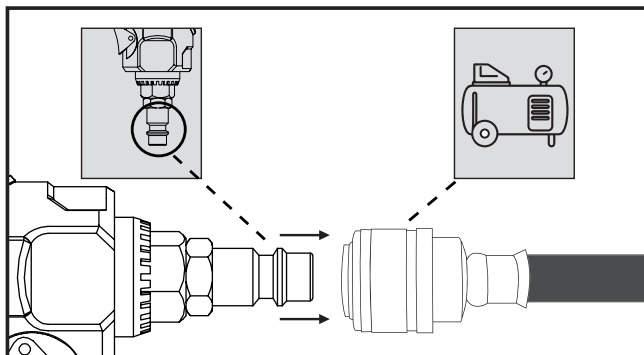

## 3.2 Oliesmering

- Smeer het persluchtgereedschap vóór iedere ingebruikneming.
- Laat 3-5 druppels speciale persluchtolie in de steeknippel **3** vallen. Dit volstaat voor 15 minuten permanent gebruik.

**LET OP:** Regelmatige smering voorkomt wrijvings- en corrosieschade. Wij adviseren speciale persluchtolie, bv. van GÜDE, Metabo, E-COLL of Einhell.

**LET OP:** U kunt eveneens een zog. nevel- of persluchtoliër, dan wel een persluchtonderhoudsunit voor de smering gebruiken. Deze garanderen een regelmatige smering.

## 3.3 Slijpbits plaatsen/wisselen

Scheid de slijpmachine voor slijpstiften vóór inbouw of vervanging van het machinegereedschap of toebehorenonderdelen van de energievoeding.

- Houd de spil **6** met de steeksleutel **11** vast.
- Draai de spanmoer **7** met de steeksleutel **10** los van de schroefdraad.
- Draai hierbij de spanmoer **7** tegen de klok in.
- Voer het slijpbit **12** in de spantang **8** naar binnen.
- Houd de spil **6** met de steeksleutel **11** vast.
- Draai nu de spanmoer **7** met de steeksleutel **10** vast.
- Draai de spanmoer **7** met de klok mee.

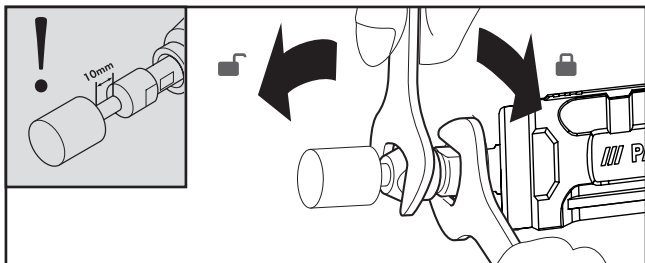

**OPGELET:** Het aanhouden van de minimale spanlengte van 10 mm moet verzekerd worden!

**LET OP:** De 5 slijpbits **12** met een schachtdiameter van 6 mm zijn voor gebruik met de voorgesmonteerde ¼"-spantang **8** bedoeld.

### 3.4 Spantang plaatsen/wisselen

- Houd de spil **6** met de steeksleutel **11** vast.
- Draai de spanmoer **7** met de steeksleutel **10** los van de schroefdraad.
- Draai de klemmoer **7** tegen de wijzers van de klok in en verwijder de klemmoer **7** uit de schroefdraad.
- Trek de spantang **8** naar buiten.

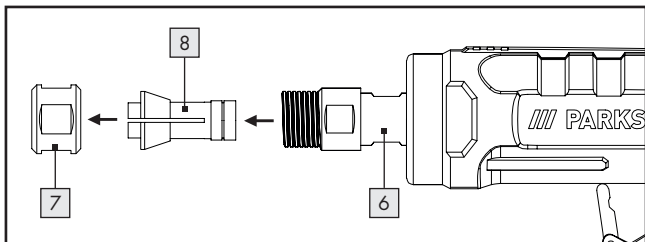

- Voer de spantang **9** in.
- Houd de spil **6** met de steeksleutel **11** vast.
- Draai de spanmoer **7** met de klok mee.
- Schroef de spanmoer **7** eraf\*.

#### \*OPGELET!

- Indien geen slijpbit **12** / **13** in de spantang **8** / **9** geplaatst is, spant u de spanmoer **7** **NIET** met de steeksleutel **10** / **11** vast.
- De spanmoer **7** slechts handmatig of handvast bevestigen.

### 3.5 Instellen van de luchtstroom

- Het luchtdebiet kan worden aangepast met de luchtdebietregelaar **1**. De luchtstroomregelaar **1** is in de fabriek optimaal ingesteld.

Als u de luchtstroom toch wilt wijzigen, gaat u als volgt te werk:

- Draai de luchtstroomregelaar **1** bij stationair toerental of zonder gemonteerde accessoires ca. 30-40° met de klok mee ↻ of tegen de klok in ↺.

## 4. Inbedrijfstelling

### 4.1 Inschakelen

- Druk eerste de inschakelblokkering **4** naar voren en vervolgens de trekker **5**, teneinde het apparaat in te schakelen.



## LET OP:

Het gebruiksgereedschap met lichte druk naar voren en achteren bewegen. Te sterke druk vermindert het prestatievermogen van de slijpmachine. Daarenboven leidt zulks tot snelle slijtage van het gebruiksgereedschap.

## 4.2 Uitschakelen

- Laat de trekker **5** los.
- Scheid na het eind van uw werkzaamheden het apparaat steeds van de persluchtbron.

## 5. Onderhoud, reiniging en opslag

**WAARSCHUWING! GEVAAR VOOR VERWONDINGEN!** Scheid vóór onderhoudswerkzaamheden het apparaat van de persluchtbron.

- De volgende punten kunnen als lijst van de bedieningsstappen beschouwd worden die de gebruiker dient uit te voeren voor het onderhoud, de reiniging en het bewaren van het apparaat.
- Door regelmatig preventief onderhoud verzekert u de veiligheid van het apparaat.
- Ongeacht het aantal werkstappen of activeringen onderhoudt en reinigt u het apparaat na ieder gebruik.
- Let op de in deze bedieningshandleiding vermelde afvoerinstructies. Een onvakkundige afvoer kan het milieu of uw gezondheid schade berokkenen.
- Voor een optimale werking is een toereikende en voortdurend intacte oliesmering doorslaggevend (zie hoofdstuk oliesmering).

- Controleer het toerental na ieder gebruik. Het toerental moet regelmatig gecontroleerd worden.
- Na ieder gebruik en iedere reparatie voert u een eenvoudige controle van het trillingsniveau uit.
- Gebruik uitsluitend originele of vervangingsonderdelen van de fabrikant, daar anders de gezondheid en veiligheid van bedieners in het gedrang komen. Neem bij twijfel contact op met ons serviceteam.
- Reinig het apparaat vóór onderhoud van gevaarlijke substanties die zich er (wegens werkprocessen) op hebben opgehoopt. Voorkom ieder huidcontact met deze substanties. Indien de huid met gevaarlijk stof in contact komt, kan dit tot ernstige dermatitis leiden. Indien tijdens de onderhoudswerkzaamheden stof opgewekt of verstoven wordt, kan dit ingeademd worden.
- Draag steeds beschermende handschoenen en een veiligheidsmasker!
- Reinig de behuizing van het apparaat uitsluitend met een licht vochtige, zachte doek. Gebruik in geen geval scherpe en/of krassende schoonmaakmiddelen.
- Het apparaat mag uitsluitend door onderrichte personen bediend en onderhouden worden. Reparaties mogen uitsluitend door gekwalificeerde personen uitgevoerd worden.
- Controles, instellingen en onderhoudswerkzaamheden dienen zoveel mogelijk door dezelfde persoon of diens plaatsvervanger uitgevoerd en in een onderhoudslogboek gedocumenteerd te worden.
- Bewaar het apparaat en de bedieningshandleiding in de meegeleverde draagkoffer. Bewaar het apparaat en zijn toebehoren op een donkere, droge, stof- en vorstvrije plek.

## 6. Afvoer

- Persluchtgereedschap, toebehoren en verpakking dienen naar een milieuverantwoorde recycling gebracht te worden.
- Mogelijkheden voor afvoer van het afgedankte toestel met al zijn toebehorenonderdelen vindt u bij uw gemeente- of stadsbestuur.



De verpakking bestaat uit milieuvriendelijke materialen die u via plaatselijke recyclingpunten kunt afvoeren.



Het Triman-logo geldt alleen voor Frankrijk.



Let op de markering van de verpakkingsmaterialen bij het scheiden van afval, deze worden aangeduid met afkortingen (a) en nummers (b) met de volgende betekenis: 1 – 7: kunststoffen/20–22: papier en karton/80–98: composietmaterialen.

### 6.1 Milieuvriendelijkheid en materiaalafvoer

Smeerolie mag niet in de ondergrond, waterlopen of afvalwater belanden. Smeerolie is bijzonder afval dat dienovereenkomstig afgevoerd moet worden. Neem de plaatselijke voorschriften in acht. Voer de smeerolie af bij uw plaatselijke inzamelpunt, tankstation of oliehandelaar.

## 7. Garantie van ROWI Germany GmbH

Geachte klant,

U ontvangt op dit toestel 3 jaar garantie vanaf de aankoopdatum. In geval van gebreken aan dit product komen aan u wettelijke rechten jegens de verkoper van het product toe. Deze wettelijke rechten worden onze hiernavolgend weergegeven garantie niet ingeperkt.

### **Garantievoorwaarden**

De garantietermijn begint op de aankoopdatum. Gelieve de oorspronkelijke kassabon goed te bewaren. Deze is benodigd als bewijs voor de aankoop.

Indien binnen drie jaar na de aankoopdatum van dit product een materiaal- of fabricagefout optreedt, wordt het product door ons – naar ons goeddunken – gratis voor u gerepareerd of vervangen, ofwel wordt de koopprijs vergoed. Deze garantieverstrekking vergt dat binnen de termijn van drie jaar het defecte toestel en het aankoopbewijs (kassabon) bezorgd worden en dat schriftelijk kort beschreven wordt waarin het gebrek bestaat en wanneer dit is opgetreden.

Indien het defect door onze garantie gedekt wordt, krijgt u het gerepareerde of een nieuw product terug. Met reparatie of vervanging van het product begint geen nieuwe garantietermijn.

### **Waarborgperiode en wettelijke reclamaties**

De waarborgperiode wordt niet verlengd door de wettelijke garantie. Dit geldt eveneens voor vervangen en gerepareerde onderdelen. Schade en gebreken die eventueel reeds bij de aankoop aanwezig zijn, moeten onmiddellijk na het uitpakken gemeld worden. Reparaties die na het verstrijken van de waarborgperiode nodig worden, zijn tegen betaling.

## Omvang van de waarborg

Het toestel werd zorgvuldig overeenkomstig strenge kwaliteitsrichtlijnen geproduceerd en vóór levering plichtsgetrouw getest.

De waarborg geldt voor materiaal- of fabricagefouten. Deze waarborg omvat geen productonderdelen die aan normale slijtage blootstaan en derhalve als sleetonderdelen kunnen worden beschouwd, noch beschadigingen van breekbare onderdelen, bv. schakelaars, accu's of onderdelen uit glas.

Deze waarborg komt te vervallen indien het product beschadigd, dan wel niet naar behoren gebruikt of onderhouden werd. Voor een vakkundig gebruik van het product moeten alle instructies uit de bedieningshandleiding nauwlettend nageleefd worden. Gebruiksdoelen en handelingen die in de bedieningshandleiding ontraden of waarvoor gewaarschuwd wordt, moeten absoluut voorkomen worden.

Het toestel is louter voor privégebruik bedoeld, niet voor commercieel gebruik. Bij verkeerd gebruik of onvakkundige behandeling, gebruik van geweld en bij ingrepen die niet door onze geautoriseerde servicevestiging uitgevoerd werden, komt de garantie te vervallen.

## Procedure in geval van garantie

Om uw verzoek snel te kunnen af handelen, volgt u de volgende instructies:

- Gelieve voor alle aanvragen de kassabon en het artikelnummer (IAN 365014\_2204) als aankoopbewijs klaar te houden.
- Raadpleeg voor het artikelnummer het typeplaatje op het product, het titelblad van uw handleiding (onderaan links) of de sticker op de achter- of onderkant van het product.

- Indien er functiestoornissen of andere gebreken optreden, neemt u eerst **telefonisch** of via **e-mail** contact op met de hiernavolgend vermelde serviceafdeling.
- Een als defect geregistreerd product kunt u dan, zonder portkosten voor u, naar het u medegedeelde serviceadres sturen met bijvoeging van het aankoopbewijs (kassabon) en de vermelding waarin het gebrek bestaat en wanneer het opgetreden is.



Op [www.lidl-service.com](http://www.lidl-service.com) kunt u deze en nog vele andere handboeken, productvideo's en installatiesoftware downloaden. Met deze QR-code komt u direct op de website van de Lidl-service ([www.lidl-service.com](http://www.lidl-service.com)) en kunt u, door het artikelnummer (IAN 365014\_2204) in te voeren, uw bedieningshandleiding openen.

## 8. Service

Indien er problemen optreden met de werking van uw ROWI Germany-product, gaat u als volgt te werk:

### Contactopname

U bereikt het serviceteam van ROWI Germany op:

**ROWI** Germany GmbH  
Werner-von-Siemens-Str. 27  
76694 Forst  
DUITSLAND  
Lidl-services@rowi-group.com  
Servicehotline: +800 7694 7694  
(gratis vanuit het vaste net)

**IAN 365014\_2204**

De meeste problemen kunnen reeds in het kader van de competente, technische adviesverstrekking van ons serviceteam verholpen worden.

## 9. Vertaling van de originele conformiteitsverklaring

Wij, **ROWI** Germany GmbH, Werner-von-Siemens-Str. 27, 76694 Forst, Duitsland, verklaren bij deze dat dit product aan de volgende normen, normatieve documenten en EU-richtlijnen voldoet:

**Machinerichtlijn:** 2006/42/EG

**Toegepaste geharmoniseerde normen:** EN ISO 11148-9:2011

**Apparaatbenaming:** Perslucht-staafslijperset

**Modelnummer:** PDSS 16 B2

**Fabricagejaar:** 10/2022

**Lotnummer:** IAN 365014\_2204

**Documentatieverantwoordelijke:** Marc Stockenberger

**Plaats:** Forst

**Datum/handtekening fabrikant:** 06.07.2022



Marc Stockenberger

Directeur

Technische wijzigingen in de zin van verdere ontwikkeling zijn voorbehouden.



<b>1. Úvod</b> .....	99
1.1 Použití v souladu s určeným účelem .....	99
1.2 Rozsah dodávky .....	100
1.3 Vybavení .....	101
1.4 Technické údaje .....	101
<b>2. Bezpečnostní upozornění</b> .....	105
2.1 Všeobecná bezpečnostní upozornění .....	106
2.2 Nebezpečí způsobené vyvrstvenými částmi .....	106
2.3 Nebezpečí způsobené zachycením .....	107
2.4 Nebezpečí při provozu .....	107
2.5 Nebezpečí způsobené opakovanými pohyby .....	108
2.6 Nebezpečí způsobené příslušenstvím .....	108
2.7 Nebezpečí na pracovišti .....	109
2.8 Nebezpečí způsobené prachem a výpary .....	110
2.9 Nebezpečí způsobené hlukem .....	111
2.10 Nebezpečí způsobené vibracemi .....	111
2.11 Další bezpečnostní pokyny pro pneumatická zařízení ....	112
<b>3. Před uvedením do provozu</b> .....	113
3.1 Připojení ke zdroji stlačeného vzduchu .....	113
3.2 Mazání olejem .....	114
3.3 Nasazování/výměna brusných bitů .....	114
3.4 Nasazování/výměna sklíčidla .....	115
3.5 Nastavení průtoku vzduchu .....	116

<b>4. Uvedení do provozu</b> .....	116
4.1 Zapnutí .....	116
4.2 Vypnutí .....	117
<b>5. Údržba, čištění a skladování</b> .....	117
<b>6. Likvidace</b> .....	119
6.1 Slučitelnost s životním prostředím a likvidace materiálu ....	119
<b>7. Záruka společnosti ROWI Germany GmbH</b> ...	120
<b>8. Servis</b> .....	123
<b>9. Překlad originálu prohlášení o shodě C E</b> .....	124

# SADA PNEU TYČOVÉ BRUSKY

## PDSS 16 B2

### 1. Úvod

Gratulujeme vám ke koupi nového zařízení. Rozhodli jste se zakoupit velmi kvalitní výrobek. Návod k obsluze je součástí výrobku. Obsahuje důležité pokyny k bezpečnosti, používání a likvidaci výrobku. Před použitím výrobku se seznamte se všemi pokyny k obsluze a bezpečnosti. Výrobek používejte pouze uvedeným způsobem a pro účely, ke kterým je určen. Budete-li výrobek předávat třetím osobám, předejte jim také veškerou dokumentaci k výrobku.

#### 1.1 Použití v souladu s určeným účelem

Zařízení smí být poháněno pouze stlačeným vzduchem. Maximální přípustný pracovní tlak nesmí být překročen. Zařízení nesmí být provozováno s výbušnými nebo hořlavými plyny!

Tato přímá bruska je vhodná pro jemné broušení s:

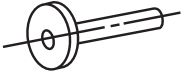
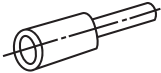
	Malými kotoučky
	Kuželovými, rovnými nebo tupými nástavci

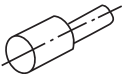
	Lamelovými kotouči
	Brusnými tělísky a kotouči

## VÝSTRAHA

Jakékoliv jiné použití nebo úprava zařízení je považováno za použití v rozporu s určeným účelem, přináší s sebou značné riziko úrazu a kromě toho není povoleno. Za škody vzniklé při použití v rozporu s určeným účelem neneseme žádnou odpovědnost. Zařízení je určeno pouze pro soukromé použití a nesmí se používat ke komerčním nebo průmyslovým účelům.

## 1.2 Rozsah dodávky

- 1 Pneu tyčové brusky
- 2 Ploché klíče
- 1 Spojka 1/4" (6,35 mm) (namontovaná)
- 5 Brusných bitů pro sklíčidlo 1/8"
- 5 Brusných bitů pro sklíčidlo 1/4"
- 1 Sklíčidlo 1/4" (6,35 mm) (namontované)
- 1 Sklíčidlo 1/8" (3,2 mm)
- 1 Přenosný kufřík
- 1 Návod k obsluze

## 1.3 Vybavení

- 1 Regulátor průtoku vzduchu
- 2 Vstup vzduchu
- 3 Spojka 1/4" (namontovaná)
- 4 Pojistka zapnutí
- 5 Spoušť
- 6 Vřeteno
- 7 Upínací matice
- 8 Sklíčidlo 1/4" (namontované)
- 9 Sklíčidlo 1/8"
- 10 Plochý klíč M12 (19 mm)
- 11 Plochý klíč M8 (14 mm)
- 12 5x brusné bity pro sklíčidlo 1/4"
- 13 5x brusné bity pro sklíčidlo 1/8"

## 1.4 Technické údaje



Jmenovitý tlak vzduchu: max. 6,3 baru



Jmenovité otáčky: 20000 min<sup>-1</sup>



Upínání: 1/4" sklíčidlo (Ø 6,35 mm)  
1/8" sklíčidlo (Ø 3,2 mm)

Rozměry: 195 x 67 x 43 mm

Hmotnost: 574 g

## Hodnoty emisí hluku

Naměřená hodnota hluku stanovená podle normy ISO 15744:

Hladina akustického tlaku  $L_{pA} = 92,1$  dB (A)

Nejistota měření  $K_{pA} = 3$  dB

Hladina akustického výkonu  $L_{WA} = 103,1$  dB (A)

Nejistota měření  $K_{WA} = 3$  dB

## Používejte ochranu sluchu!

### VÝSTRAHA!

- Hodnoty emisí hluku uvedené v tomto návodu byly změřeny podle metody měření stanovené normou ISO 15744 a lze je použít pro porovnávání zařízení. Hodnoty emisí hluku se liší v závislosti na používání pneumatického náradí a v některých případech mohou být vyšší než hodnoty uvedené v tomto návodu. Při pravidelném používání pneumatického náradí tímto způsobem by mohlo dojít k podcenění zátěže hlukovými emisemi.

### UPOZORNĚNÍ

- Pro přesný odhad zátěže hlukovými emisemi během dané pracovní doby je třeba vzít v úvahu i dobu, kdy je zařízení vypnuté nebo sice běží, ale ve skutečnosti se právě nepoužívá. To může výrazně snížit emise hluku přepočtené na celou pracovní dobu.

## Hodnota emisí vibrací (prohlášení podle EN 12096)

Celková hodnota vibrací stanovená podle normy ISO 28927-12

Vibrace\*:  $a_h = 1,27$  m/s<sup>2</sup>

Nejistota měření:  $K = 0,30$  m/s<sup>2</sup>

\*Vibrace přenášené na ruce obsluhy

## VÝSTRAHA!

Hodnota vibrací uvedená v tomto návodu byla změřena podle metody měření stanovené normou ISO 28927-12 a lze ji použít pro porovnávání zařízení. Stanovenou hodnotu emisí vibrací lze použít také pro úvodní posouzení expozice vůči zátěži.

Emise vibrací při skutečném používání pneumatického nářadí se mohou lišit od uvedených hodnot v závislosti na způsobu používání pneumatického nářadí, zejména na typu obráběného obrobku a použitém příslušenství.

Při pravidelném používání pneumatického nářadí tímto způsobem by mohlo dojít k podcenění zátěže emisemi vibrací.







## UPOZORNĚNÍ

Snažte se o co nejnižší zatížení. Příklady opatření ke snížení vibrační zátěže:

- údržba zařízení podle tohoto návodu,
- používání rukavic při práci se zařízením,
- omezit pracovní dobu nebo plánovat pracovní kroky tak, abyste nemuseli používat vysoce vibrující zařízení po celé dny.

Je třeba vzít v úvahu všechny fáze provozního cyklu (například dobu, kdy je pneumatické nářadí vypnuté, a dobu, kdy je zapnuté, ale běží bez zátěže).

## Vysvětlivky symbolů nacházejících se na přímé brusce

	<b>VÝSTRAHA</b> Před uvedením do provozu si přečtěte návod k obsluze.
	Denně naolejujte
	Směr otáčení
	Používejte ochranu očí
	Používejte ochranu dýchacích cest
	Používejte ochranu sluchu
	Použijte ochranné rukavice



## 2. Bezpečnostní upozornění

### UPOZORNĚNÍ

Při používání pneumatického náradí je třeba dodržovat základní bezpečnostní opatření, aby se vyloučilo riziko požáru, úrazu elektrickým proudem a zranění osob.

Informace uvedené v tomto návodu k obsluze jsou důležitým, nikoli však jediným zdrojem informací pro bezpečné používání stroje. Uvedená nebezpečí jsou při běžném používání ručních pneumatických brusek předvídatelná. Kromě toho však musí uživatel posoudit specifická rizika, která mohou vzniknout při každém konkrétním použití.

### Zbytková rizika

I když spotřebič provozujete podle návodu, vždy existují zbytková rizika. V souvislosti s konstrukcí a provedením tohoto zařízení se mohou vyskytnout následující nebezpečí:

- Zpětný ráz hadice při nesprávné manipulaci.
- Nebezpečí pádu kvůli okolo ležícím hadicím stlačeného vzduchu.
- Nebezpečí způsobené vymrštěním hadic stlačeného vzduchu.

Snižte zbytkové riziko tím, že budete zařízení používat opatrně, podle předpisů a budete dodržovat všechny pokyny. Udržujte svůj pracovní prostor čistý a dobře osvětlený. Nepořádek a neosvětlené pracovní prostory mohou vést k nehodám!

## 2.1 Všeobecná bezpečnostní upozornění

- **Kombinace více nebezpečí!** Před nastavením, obsluhou, opravami, údržbou a výměnou příslušenství na přímé brusce a před prováděním prací v blízkosti stroje je třeba si přečíst bezpečnostní pokyny a porozumět jim. V opačném případě může dojít k vážným úrazům.
- Přímou brusku smí nastavovat, seřizovat nebo používat pouze příslušně kvalifikovaný a vyškolený pracovník obsluhy.
- Přímá bruska se nesmí nijak upravovat. Úpravy zařízení mohou snížit účinnost bezpečnostních opatření a zvýšit rizika pro pracovníka obsluhy.
- Bezpečnostní pokyny se nesmí ztratit. Předajte je pracovníkovi obsluhy.
- Nikdy nepoužívejte poškozené stroje.
- Zkontrolujte úplnost a čitelnost značek a nápisů. Stroj musí být pravidelně kontrolován, aby se ověřilo, že je označen jasně čitelnými údaji a štítky požadovanými v tomto návodu k obsluze. V případě potřeby je uživatel povinen kontaktovat výrobce a získat od něj náhradní štítky.

## 2.2 Nebezpečí způsobené vymrštěnými částmi

- Pokud se obrobek, příslušenství nebo dokonce samotný nástroj rozlomí, může dojít k vymrštění dílů vysokou rychlostí.
- Při práci s přímou bruskou nebo při výměně příslušenství stroje vždy používejte ochranu očí odolnou proti nárazu. Úroveň požadované ochrany by měla být posuzována zvlášť pro každé jednotlivé použití.
- Ujistěte se, že je obrobek pevně připevněn.
- Pravidelně kontrolujte, zda otáčky pneumatického nářadí nejsou vyšší než údaj o otáčkách na pneumatickém nářadí. Kontrola otáček se musí provádět bez nasazeného nástroje.

- Zajistěte, aby jiskry a úlomky vznikající při práci nepředstavovaly žádné nebezpečí.
- Před instalací nebo výměnou nástroje nebo příslušenství odpojte přímou brusku od napájení.
- Ujistěte se, že nehrozí nebezpečí pro ostatní osoby.

## 2.3 Nebezpečí způsobené zachycením

Pokud se ke stroji a jeho příslušenství přiblížíte ve volném oděvu, se šperky, náhrdelníky, dlouhými vlasy nebo rukavicemi, může hrozit nebezpečí udušení, skalpování nebo pořezání.

## 2.4 Nebezpečí při provozu

- Vyvarujte se kontaktu s rotující hřídelí a zasouvacím nástrojem, aby nedošlo k pořezání rukou a jiných částí těla.
- Při používání stroje mohou být ruce pracovníka obsluhy vystaveny nebezpečí pořezání, odření nebo popálení. Používejte vhodné rukavice na ochranu rukou.
- Obsluha a pracovníci údržby musí být fyzicky schopni zvládnout velikost, hmotnost a výkon stroje.
- Stroj držte správně: Buďte připraveni čelit obvyklým nebo náhlým pohybům - mějte připravené obě ruce.
- Ujistěte se, že je vaše tělo v rovnováze a že máte jistý úchop.
- V případě přerušení přívodu stlačeného vzduchu uvolněte spoušť.
- Používejte pouze maziva doporučená v tomto návodu k obsluze.
- Je nutné nosit ochranné brýle; doporučuje se používat ochranné rukavice a oděv.
- Rotující příslušenství nesmí být provozováno při otáčkách vyšších, než jsou jmenovité otáčky.

- Při práci nad hlavou je nutné nosit ochrannou přilbu.
- Nástroj se po uvolnění spouště ještě po určitou dobu pohybuje.
- Obrábění některých materiálů může způsobit požár nebo vytvořit výbušnou atmosféru.

## 2.5 Nebezpečí způsobené opakovanými pohyby

- Při používání přímé brusky k provádění pracovních činností může obsluha pociťovat nepříjemné pocity v rukou a pažích, jakož i v oblasti krku a ramen nebo v jiných částech těla.
- Při používání přímé brusky by měla obsluha zaujmout pohodlnou polohu, zajistit si bezpečnou oporu a vyhnout se nepříjemným polohám nebo polohám, při kterých je obtížné udržet rovnováhu. Obsluha by při déle trvající pracovní činnosti měla měnit polohu těla, což může pomoci vyhnout se nepohodlí a únavě.
- Pokud pracovník obsluhy pociťuje příznaky, jako je přetrvávající nebo opakovaný pocit nepohodlí, bolest, pulzování, brnění, necitlivost, pálení nebo ztuhlost, neměl by tyto příznaky ignorovat. Pracovník obsluhy by v takovém případě měl vyhledat lékaře s příslušnou odborností.

## 2.6 Nebezpečí způsobené příslušenstvím

- Před instalací nebo výměnou nástroje nebo příslušenství odpojte přímou brusku od napájení.
- Používejte pouze příslušenství a spotřební materiál velikosti a typu doporučeného v tomto návodu k obsluze.
- Během používání a po něm se vyhněte přímému kontaktu s nástrojem, protože se mohl zahřát nebo získat ostré hrany.
- Přípustné otáčky nástrčného nástroje musí být stejné nebo vyšší než maximální otáčky uvedené na pneumatickém nástroji. Příslušenství,

keré se otáčí rychleji, než je povoleno, se může rozlomit a jeho úlomky se mohou rozletět.

- Nikdy nenasazujte brusný kotouč, řezný kotouč nebo frézu. Prasklý brusný kotouč může způsobit velmi vážné zranění nebo smrt.
- Nepoužívejte kotouče, které jsou naštipnuté, prasklé nebo mohly spadnout na zem.
- Smí se používat pouze schválené nástrčné nástroje s odpovídajícím průměrem stopky.

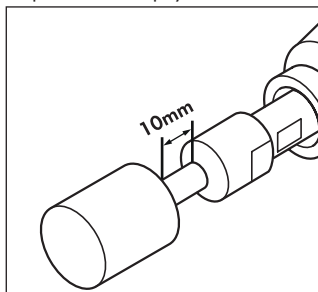

- Všimněte si, že přípustné otáčky pro malá brusná tělíska musí být sníženy z důvodu větší délky stopky mezi koncem sklíčidla a brusným tělískem (přesah). Dbejte na to, aby byla dodržena minimální upínací délka 10 mm. Postupujte podle doporučení výrobce brusného tělíska.

- Průměr stopky nástroje musí přesně odpovídat upínacímu otvoru sklíčidla!

## 2.7 Nebezpečí na pracovišti

- Uklouznutí, zakopnutí a pády jsou hlavní příčinou úrazů na pracovišti. Dávejte pozor na povrchy, které mohou být v důsledku používání stroje kluzké, a na nebezpečí zakopnutí o hadice se stlačeným vzduchem.
- V neznámém prostředí postupujte opatrně. Mohou zde hrozit skrytá nebezpečí ze strany elektrického vedení nebo rozvodů jiných médií.
- Tato přímá bruska není určena pro použití ve výbušném prostředí a

není izolována proti kontaktu se zdroji elektrické energie.

- Ujistěte se, že se v blízkosti stroje nenachází žádné elektrické vedení, plynové potrubí apod., které by mohlo představovat nebezpečí v případě jeho poškození při používání stroje.

## 2.8 Nebezpečí způsobené prachem a výparý

- Prach a výparý vznikající při používání přímé brusky mohou mít nepříznivé účinky na lidské zdraví (například způsobit rakovinu, vrozené vady, astma nebo dermatitidu); je nezbytné provést posouzení rizik v souvislosti s těmito nebezpečími a zavést vhodné kontrolní mechanismy.
- Do posouzení rizik by měl být zahrnut prach vznikající při používání stroje a také stávající prach na pracovišti, který se při práci může vířit.
- Přímá bruska musí být provozována a udržována v souladu s doporučeními uvedenými v tomto návodu, aby se minimalizovalo uvolňování prachu a výparů.
- Odsávaný vzduch musí být odváděn tak, aby se víření prachu v prašném prostředí snížilo na minimum.
- Pokud vzniká prach nebo výparý, musí být hlavním úkolem jejich kontrola v místě úniku.
- Veškeré instalace nebo příslušenství stroje určené k zachycování, odsávání nebo potlačování polétavého prachu nebo výparů by měly být používány a udržovány v souladu s pokyny výrobce.
- Spotřební materiál/nástroj musí být vybírán, udržován a vyměňován v souladu s doporučeními uvedenými v této příručce, aby se zabránilo zbytečné tvorbě prachu nebo výparů.
- Používejte ochranné prostředky dýchacích cest podle předpisů o bezpečnosti a ochraně zdraví při práci.
- Při práci s některými materiály vznikají emise prachu a par, které vytvářejí potenciálně výbušné prostředí.

## 2.9 Nebezpečí způsobené hlukem

- Vystavení vysokým hladinám hluku může při nedostatečné ochraně sluchu způsobit trvalé poškození sluchu, ztrátu sluchu a další problémy, jako je tinnitus (zvonění, bzučení, pískání nebo hučení v uchu).
- Je nezbytné provést posouzení rizik v souvislosti s těmito nebezpečími a zavést vhodné regulační mechanismy.
- Kontrolní mechanismy vhodné pro snížení rizika zahrnují opatření, jako je použití izolačních materiálů, aby se u obrobků zabránilo vzniku „zvonivých“ zvuků.
- Používejte prostředky na ochranu sluchu podle místních předpisů o bezpečnosti a ochraně zdraví při práci.
- Přímá bruska musí být provozována a udržována v souladu s doporučeními uvedenými v tomto návodu, aby se minimalizovalo zbytečné zvyšování hladiny hluku.
- Spotřební materiál/nástroj musí být vybírán, udržován a vyměňován v souladu s doporučeními uvedenými v této příručce, aby se minimalizovalo zbytečné zvyšování hladiny hluku.

## 2.10 Nebezpečí způsobené vibracemi

- Vibrace mohou způsobit poškození nervů a zapříčinit poruchy krevního oběhu v rukou a pažích.
- Při práci v chladném prostředí noste teplé oblečení a mějte ruce v teple a suchu.
- Pokud pocítíte necitlivost, brnění nebo bolest v prstech nebo rukou, nebo pokud vám zbledá kůže na prstech nebo rukou, přestaňte s přímou bruskou pracovat a poraďte se s lékařem.
- Přímá bruska musí být provozována a udržována v souladu s doporučeními uvedenými v tomto návodu, aby se minimalizovalo zbytečné

zvyšování vibrací.

- Spotřební materiál/nástroj musí být vybírán, udržován a vyměňován v souladu s doporučeními uvedenými v této příručce, aby se zabránilo zbytečnému zesilování vibrací.
- Kdykoli je to možné, používejte k zachycení hmotnosti zařízení stojan, upínák nebo vyvažovač.
- Stroj držte nepříliš pevným, ale jistým úchopem při zachování požadovaných reakčních sil rukou, protože s rostoucí silou úchopu se obvykle zvyšuje riziko vibrací.
- Nevhodně namontovaný nebo poškozený nástroj může způsobovat nadměrné vibrace.

## 2.11 Další bezpečnostní pokyny pro pneumatická zařízení

- Stlačený vzduch může způsobit vážná zranění:
  - Pokud stroj nepoužíváte, před výměnou příslušenství nebo opravou se ujistěte, že je přívod stlačeného vzduchu uzavřen, že pneumatická hadice není pod tlakem a že je stroj odpojen od přívodu vzduchu.
  - Nikdy nesměřujte proud vzduchu na sebe nebo na jiné osoby.
- Vymrštěné hadice mohou způsobit vážná zranění. Proto vždy zkontrolujte, zda jsou hadice a jejich upevňovací prvky nepoškozené nebo zda se neuvolnily.
- Pokud se používají univerzální otočné spojky (drápkové spojky), musí se nasadit zajišťovací kolíky; použít pojistná lanka Whipcheck, která zajistí ochranu v případě selhání spojení hadice se strojem nebo spojení hadic navzájem.
- Dbejte na to, aby nebyl překročen maximální tlak uvedený na stroji.
- Vzduchem poháněné stroje nikdy nepřenášejte uchopením za hadici.



## 3. Před uvedením do provozu

### 3.1 Připojení ke zdroji stlačeného vzduchu

- Namontovaná přímá bruska se smí používat pouze s vyčištěným stlačeným vzduchem obohaceným olejovou mlhou.
- V potrubí stlačeného vzduchu nesmí docházet ke kondenzaci par.
- Maximální pracovní tlak 6,3 baru nesmí být překročen.
- Dbejte na to, aby pracovní tlak neklesl pod 6,3 baru. Tato přímá bruska je určena **pouze** pro tento pracovní tlak.
- Kompresor musí být vybaven redukčním ventilem pro regulaci pracovního tlaku.
- Připojte spojku **3** k přívodní hadici kompresoru.

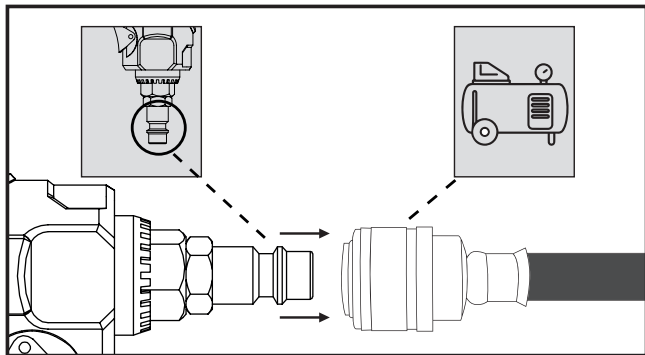

## 3.2 Mazání olejem

- Před každým spuštěním pneumatické nářadí namažte.
- Do spojky **3** nakapejte 3-5 kapek speciálního oleje pro stlačený vzduch. To stačí na 15 minut nepřetržitého provozu.

**UPOZORNĚNÍ:** Pravidelné mazání zabraňuje tření a škodám způsobeným korozi. Doporučujeme speciální oleje pro stlačený vzduch, např. GÜDE, Metabo, E-COLL nebo Einhell.

**UPOZORNĚNÍ:** K mazání můžete použít také tzv. mlhový nebo pneumatický přimazávač nebo jednotku pro úpravu stlačeného vzduchu. Tato zařízení zaručují pravidelné mazání.

## 3.3 Nasazování/výměna brusných bitů

Před instalací nebo výměnou nástroje nebo příslušenství odpojte přímou brusku od přívodu stlačeného vzduchu.

- Pevně přidržte vřeteno **6** pomocí plochého klíče **11**.
- Povolte upínací matici **7** pomocí plochého klíče **10**.
- Otáčejte přitom upínací maticí **7** proti směru hodinových ručiček.
- Nasadte brusný bit **12** do sklíčidla **8**.
- Přidržte pevně vřeteno **6** pomocí plochého klíče **11**.
- Nyní utáhněte upínací matici **7** pomocí plochého klíče **10**.
- Otáčejte napínací maticí **7** ve směru hodinových ručiček.

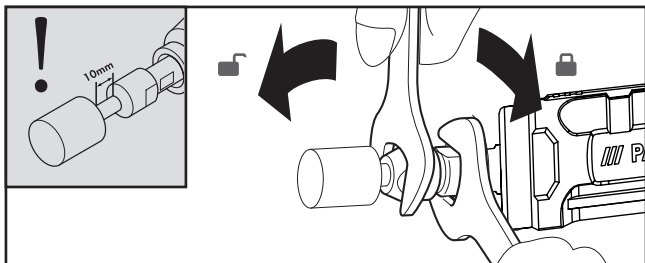

**VAROVÁNÍ:** Dbejte na to, aby byla dodržena minimální upínací délka 10 mm!

**UPOZORNĚNÍ:** 5 brusných bitů **12** se stopkou o průměru 6 mm je určeno pro použití s předmontovaným 1/4" sklíčidlem **8**.

### 3.4 Nasazování/výměna sklíčidla

- Přidržte pevně vřeteno **6** pomocí plochého klíče **11**.
- Povolte upínací matici **7** pomocí plochého klíče **10**.
- Otočte upínací matici **7** proti směru hodinových ručiček a sejměte upínací matici **7** ze závitu.
- Vytáhněte sklíčidlo **8**.

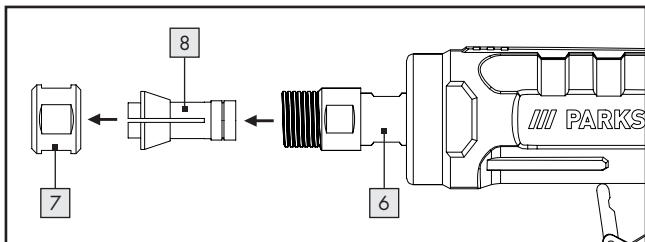

- Nasadíte skličidlo [9].
- Přidržte pevně vřeteno [6] pomocí plochého klíče [11].
- Otáčejte napínací matici [7] ve směru hodinových ručiček.
- Odšroubujte upínací matici [7].

### \*VAROVÁNÍ!

- Pokud **NENÍ** brusný bit [12] / [13] vložen v upínacím skličidle [8] / [9], nedotahujte upínací matici [7] plochým klíčem [10] / [11].
- Upínací matici [7] dotáhněte pouze rukou.

## 3.5 Nastavení průtoku vzduchu

- Průtok vzduchu lze nastavit pomocí regulátoru průtoku vzduchu [1]. Regulátor průtoku vzduchu [1] je optimálně nastaven z výroby.

Pokud přesto chcete změnit proudění vzduchu, postupujte následovně:

- Při volnoběhu nebo bez namontovaného příslušenství otočte regulátorem průtoku vzduchu [1] přibližně o 30-40° ve směru hodinových ručiček ↻ nebo proti směru hodinových ručiček ↺.

## 4. Uvedení do provozu

### 4.1 Zapnutí

- Pro zapnutí zařízení nejprve vpřed zatlačte pojistku zapnutí [4] a pak stiskněte spoušť [5].

## UPOZORNĚNÍ:

Lehkým tlakem pohybujte nástrčným nástrojem dopředu a dozadu. Nadměrný tlak snižuje výkon brusky. Kromě toho dochází k rychlému opotřebení nástrčného nástroje.

### 4.2 Vypnutí

- Uvolněte spoušť **5**.
- Po skončení práce vždy odpojte zařízení od zdroje stlačeného vzduchu.

## 5. Údržba, čištění a skladování

**VÝSTRAHA! RIZIKO ZRANĚNÍ!** Před prováděním údržby odpojte zařízení od zdroje stlačeného vzduchu.

- Následující body lze považovat za seznam provozních úkonů, které by měl uživatel provádět při údržbě, čištění a skladování zařízení.
- Pravidelnou preventivní údržbou zajistíte, že bude provoz zařízení bezpečný.
- Bez ohledu na počet pracovních cyklů nebo úkonů provádějte údržbu a čištění zařízení po každém použití.
- Dbejte pokynů k likvidaci zařízení uvedených v tomto návodu k obsluze. Nesprávná likvidace zařízení může poškodit životní prostředí nebo vaše zdraví.
- Pro optimální funkci zařízení je rozhodující dostatečné a trvale bezporuchové mazání olejem (viz kapitola Mazání olejem).
- Po každém použití zkontrolujte rychlost otáček. Rychlost otáček je třeba pravidelně kontrolovat.

- Po každém servisu a údržbě zařízení proveďte jednoduchou kontrolu úrovně vibrací.
- Používejte pouze originální náhradní díly nebo náhradní díly od výrobce, jinak může být ohroženo zdraví a bezpečnost obsluhy. V případě pochybností kontaktujte náš servisní tým.
- Před prováděním údržby vyčistěte zařízení od všech nebezpečných látek, které se na ní mohly nahromadit (v důsledku pracovních postupů). Vyhněte se jakémukoli kontaktu těchto látek s pokožkou. Pokud se kůže dostane do kontaktu s nebezpečným prachem, může to vést k závažné dermatitidě. Pokud při údržbě vznikne nebo se rozvíří prach, může dojít k jeho vdechnutí.
- Vždy používejte ochranné rukavice a ochrannou masku!
- Čistěte schránku zařízení výhradně navlhčeným měkkým hadrem. V žádném případě k tomu nepoužívejte ostré předměty nebo abrazivní čisticí prostředky.
- Zařízení smí obsluhovat a jeho údržbu provádět pouze proškolené osoby. Opravy smí provádět pouze kvalifikované osoby.
- Kontroly, seřizování a údržbu by měla provádět, pokud možno, stejná osoba nebo její zástupce a tyto úkony by měly být zaznamenány do knihy údržby.
- Zařízení a návod k obsluze uchovávejte v dodaném přenosném kufříku. Zařízení a jeho příslušenství skladujte na tmavém, suchém, bezprašném a nezamrzajícím místě.

## 6. Likvidace

- Pneumatické nářadí, příslušenství a obaly by měly být recyklovány způsobem šetrným k životnímu prostředí.
- Informace o tom, jak zlikvidovat staré zařízení včetně jeho příslušenství, získáte od místního úřadu nebo správy města.



Obal je vyroben z ekologických materiálů, které můžete odevzdat k recyklaci do místního sběrného dvora.



Logo Triman platí jen pro Francii.



Všimněte si označení obalových materiálů pro třídění odpadu, které jsou označeny zkratkami (a) a čísly (b) s následujícím významem: 1-7: Plasty/20-22: Papír a lepenka/80-98: Kompozitní materiály.

### 6.1 Slučitelnost s životním prostředím a likvidace materiálu

Mazací olej se nesmí dostat do půdy, vody nebo odpadních vod. Mazací olej je nebezpečný odpad, který musí být zlikvidován odpovídajícím způsobem. Dodržujte místní předpisy. Mazací olej odevzdejte k likvidaci na místním sběrném místě, čerpací stanici nebo u prodejce olejů.

## 7. Záruka společnosti ROWI Germany GmbH

Vážený zákazníku,  
na tento výrobek získáváte tříletou záruční lhůtu od data jeho zakoupení. V případě vad tohoto výrobku vám ze zákona přísluší práva vůči prodejci produktu. Tato zákonná práva nejsou nijak dotčena naší níže uvedenou zárukou.

### Záruční podmínky

Záruční lhůta začíná běžet datem zakoupení výrobku. Uschovejte si prosím originál pokladní účtenky. Budete ji potřebovat jako doklad o koupi.

Pokud se do tří let od data zakoupení objeví na výrobku vada materiálu nebo výrobní vada, bezplatně opravíme nebo vyměníme výrobek podle našeho uvážení nebo vám vrátíme kupní cenu. Předpokladem pro poskytnutí záruky je zaslání vadného zařízení a dokladu o koupi (účtenka) ve lhůtě tří let včetně stručného písemného popisu vady a okolností, kdy k vadě došlo.

Pokud se na vadu vztahuje záruka, obdržíte od nás výrobek opravený nebo nový. Opravou nebo výměnou výrobku nezačíná běžet nová záruční lhůta.

### Záruční lhůta a zákonné nároky z odpovědnosti za vady

Záruční lhůta se neprodlužuje poskytnutím záručního plnění. Toto platí i pro vyměněné a opravené součástky. Poškození a vady zjištěné případně již při vybalování výrobku musejí být neprodleně ohlášeny. Opravy poskytované po uplynutí záruční lhůty podléhají úhradě.



## Rozsah záruky

Zařízení bylo vyrobeno podle přísných pravidel kvality a před expedicí bylo svědomitě zkontrolováno.

Záruka se vztahuje na vady materiálu a výrobní vady. Záruka se nevztahuje na části výrobku, které podléhají běžnému opotřebením, a lze je proto považovat za opotřebitelné součásti, nebo na poškození křehkých dílů, např. spínačů, baterií, nebo částí vyrobených ze skla.

Záruka zaniká, pokud dojde k poškození výrobku, nesprávnému používání nebo neodborné opravě. Pro správné používání výrobku je třeba přesně dodržovat všechny pokyny uvedené v návodu k obsluze. Bezpodmínečně je třeba se vyhnout manipulaci s výrobkem nebo jeho použití k účelům, před kterými se varuje v návodu k obsluze.

Výrobek je určen pouze pro privátní použití a nikoliv pro použití komerční. V případě použití v rozporu s určením, v případě nesprávné obsluhy, při použití síly nebo v případě zásahů, které nebyly provedeny naší autorizovanou servisní pobočkou, zaniká záruka.

## Postup při uplatňování záruky

Pro rychlé zpracování vašeho požadavku postupujte prosím podle níže uvedených pokynů:

- Mějte prosím v případě jakýchkoliv dotazů připravenou pokladní účtenku jako doklad o koupi a číslo výrobku (IAN 365014\_2204).
- Číslo výrobku najdete na typovém štítku zařízení, na titulní straně návodu k obsluze (vlevo dole) nebo na nálepce na zadní nebo spodní straně výrobku.
- Pokud se vyskytnou poruchy funkce nebo jiné závady, kontaktujete nejprve **telefonicky** nebo **e-mailem** níže uvedené servisní oddělení.

- Výrobek, který bude zaevidován jako vadný, budete poté moci zaslat poštou zdarma na adresu servisu, která vám byla oznámena. K výrobku přiložte doklad o koupi (účtenka) a uveďte povahu závady a kdy k ní došlo.



Na adrese [www.lidl-service.com](http://www.lidl-service.com) si můžete stáhnout tento návod k obsluze i další příručky, produktová videa a instalační software. Pomocí tohoto QR kódu přejdete přímo na servisní stránku Lidl ([www.lidl-service.com](http://www.lidl-service.com)) a po zadání čísla výrobku (IAN 365014\_2204) můžete otevřít návod k obsluze.

## 8. Servis

Pokud by se při provozu vašich ROWI Germany produktů vyskytly problémy, postupujte prosím následovně:

### Kontakt

Servisní tým ROWI Germany zastihnete na:

**ROWI** Germany GmbH

Werner-von-Siemens-Str. 27

76694 Forst

NĚMECKO

Lidl-services@rowi-group.com

Servisní hotline: +800 7694 7694

(zdarma z pevné linky)

**IAN 365014\_2204**

Většina problému se odstraní již v rámci kompetentního, technického poradenství našeho servisního týmu.

## 9. Překlad originálu prohlášení o shodě CE

My, společnost **ROWI** Germany GmbH, Werner-von-Siemens-Str. 27, 76694 Forst, Německo, tímto prohlašujeme, že tento výrobek splňuje následující normy, normativní dokumenty a směrnice EU:

**Směrnice o strojních zařízeních:** 2006/ 42/ ES

**Použité harmonizované normy:** EN ISO 11148-9:2011

**Označení zařízení:** Sada pneu tyčové brusky

**Číslo modelu:** PDSS 16 B2

**Rok výroby:** 10/2022

**Číslo šarže:** IAN 365014\_2204

**Osoba odpovědná za dokumentaci:** Marc Stockenberger

**Místo:** Forst

**Datum/podpis výrobce:** 6. 7. 2022



Marc Stockenberger

Jednatel

Vyhrazujeme si právo provádět technické změny v zájmu dalšího vývoje.

<b>1. Wstęp</b> .....	127
1.1 Zastosowanie zgodne z przeznaczeniem .....	127
1.2 Zakres dostawy .....	128
1.3 Wyposażenie .....	129
1.4 Dane techniczne .....	129
<b>2. Zasady bezpieczeństwa</b> .....	133
2.1 Ogólne zasady bezpieczeństwa .....	134
2.2 Zagrożenie wyrzuconymi elementami .....	134
2.3 Zagrożenia związane z pochwyceniem .....	135
2.4 Zagrożenia w eksploatacji .....	135
2.5 Zagrożenia związane z powtarzalnymi ruchami .....	136
2.6 Zagrożenia ze strony akcesoriów .....	136
2.7 Zagrożenia na stanowisku roboczym .....	138
2.8 Zagrożenia pyłem i parą .....	138
2.9 Zagrożenia związane z hałasem .....	139
2.10 Zagrożenia związane z drganiami .....	140
2.11 Dodatkowe zasady bezpieczeństwa dla maszyn pneumatycznych .....	141
<b>3. Przed rozruchem</b> .....	142
3.1 Podłączenie do źródła sprężonego powietrza .....	142
3.2 Smarowanie olejem .....	143
3.3 Stosowanie i wymiana końcówek szlifierskich .....	143
3.4 Stosowanie i wymiana tulei zaciskowej .....	144
3.5 Regulacja przepływu powietrza .....	145

<b>4. Rozruch</b> .....	145
4.1 Włączanie .....	145
4.2 Wyłączanie .....	146
<b>5. Konserwacja, czyszczenie i przechowywanie</b> .....	146
<b>6. Utylizacja</b> .....	148
6.1 Ekologia i utylizacja materiałów .....	148
<b>7. Gwarancja ROWI Germany GmbH</b> .....	149
<b>8. Serwis</b> .....	152
<b>9. Tłumaczenie oryginalnej deklaracji zgodności C €</b> .....	153

# SZLIFIERKA PRĘTOWA NA SPRĘŻONE POWIETRZE Z ZESTAWEM AKCESORIÓW

## PDSS 16 B2

### 1. Wstęp

Gratulujemy zakupu nowego urządzenia. Zdecydowali się Państwo produkt wysokiej jakości. Instrukcja obsługi jest częścią produktu. Zawiera istotne informacje dotyczące bezpieczeństwa, użytkowania i utylizacji. Przed rozpoczęciem korzystania z produktu należy zaznajomić się z wszystkimi informacjami dotyczącymi obsługi i bezpieczeństwa. Korzystać z produktu wyłącznie zgodnie z opisem i w podanych obszarach zastosowania. Przy przekazaniu produktu kolejnej osobie, dołączyć wszystkie dokumenty.

#### 1.1 Zastosowanie zgodne z przeznaczeniem

Napęd urządzenia może działać wyłącznie w oparciu o zasilanie sprężonym powietrzem. Nie wolno przekraczać maksymalnego dozwolonego ciśnienia roboczego. Tego urządzenia nie wolno używać z gazami wybuchowymi ani palnymi!

Szlifierka do trzpieni szlifierskich nadaje się do precyzyjnych prac z użyciem:

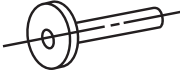
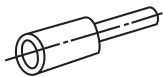
	Małych tarcz
	Stożkowych, prostych lub spłaszczonych tulei

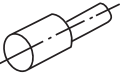
	Tarcz polerskich
	Trzpieni i tarcz szlifierskich

## OSTRZEŻENIE

Wszelkie inne zastosowania lub modyfikacje urządzenia uznawane są za niezgodne z przeznaczeniem, stwarzają poważne zagrożenie wypadkiem i nie są dozwolone. Za szkody wynikające z zastosowania niezgodnie z przeznaczeniem producent nie odpowiada. Urządzenie przeznaczone jest wyłącznie do zastosowań prywatnych i nie można go używać w celach komercyjnych ani przemysłowych.

### 1.2 Zakres dostawy

- 1 Szlifierka prętowa na sprężone powietrze z zestawem akcesoriów
- 2 Klucze płaskie
- 1 Nasadka 1/4" (6,35 mm) (wstępnie zmontowana)
- 5 Końcówek szlifierskich do tulei zaciskowych 1/8"
- 5 Końcówek szlifierskich do tulei zaciskowych 1/4"
- 1 Tuleja zaciskowa 1/4" (6,35 mm) (wstępnie zmontowana)
- 1 Tuleja zaciskowa 1/8" (3,2 mm)
- 1 Walizka
- 1 Instrukcja obsługi



## 1.3 Wyposażenie

- 1 Regulator przepływu powietrza
- 2 Wlot powietrza
- 3 Nasadka 1/4" (wstępnie zamontowana)
- 4 Blokada włączenia
- 5 Dźwignia
- 6 Wrzeciono
- 7 Nakrętka mocująca
- 8 Tuleja zaciskowa 1/4" (wstępnie zamontowana)
- 9 Tuleja zaciskowa 1/8"
- 10 Klucz płaski M12 (19 mm)
- 11 Klucz płaski M8 (14 mm)
- 12 5× końcówki szlifierskie do tulei zaciskowych 1/4"
- 13 5× końcówki szlifierskie do tulei zaciskowych 1/8"

## 1.4 Dane techniczne



Znamionowe ciśnienie powietrza: maks. 6,3 bar



Znamionowa prędkość obrotowa: 20000 min<sup>-1</sup>



Mocowanie: Tuleja zaciskowa 1/4" (Ø 6,35 mm)  
Tuleja zaciskowa 1/8" (Ø 3,2 mm)

Wymiary: 195 x 67 x 43 mm

Masa: 574 g

## Wartości emisji hałasu

Wartość pomiarowa dla hałasu, wyznaczona zgodnie z ISO 15744:

Poziom ciśnienia akustycznego  $L_{pA} = 92,1$  dB (A)

Niepewność  $K_{pA} = 3$  dB

Poziom mocy akustycznej  $L_{WA} = 103,1$  dB (A)

Niepewność  $K_{WA} = 3$  dB

## Nosić ochronniki słuchu!

### OSTRZEŻENIE!

- Wartości emisji hałasu podane w tej instrukcji zmierzono postępując się metodą określoną w normie ISO 15744 i można je wykorzystywać do porównania urządzeń. Wartości emisji hałasu będą się zmieniać odpowiednio do zastosowania narzędzia pneumatycznego i w niektórych przypadkach mogą przekraczać wartości podane w niniejszej instrukcji. Jeżeli do tego typu zastosowań dochodzi regularnie, łatwo zbagatelizować obciążenia emisją hałasu.

### INFORMACJA

- Dla potrzeb dokładnej analizy obciążenia emisją hałasu w określonym czasie pracy trzeba uwzględnić również czasy, w których urządzenie jest wyłączone, albo działa, choć nie jest używane. W konsekwencji obciążenie emisją hałasu w całym czasie pracy może być znacznie ograniczone.

## Wartość emisji drgań (deklaracja wg EN 12096)

Łączna wartość drgań wyznaczona zgodnie z ISO 28927-12

Drgania\*:  $a_h = 1,27$  m/s<sup>2</sup>

Niepewność  $K = 0,30$  m/s<sup>2</sup>

\*Drgania przenoszone na dłonie operatora

## **OSTRZEŻENIE!**

Poziom drgań podany w tej instrukcji zmierzono postępując się metodą określoną w normie ISO 28927-12 i można go wykorzystywać do porównania urządzeń. Podana wartość emisji drgań może być wykorzystana również do wstępnego oszacowania przerwy.

Podczas rzeczywistego stosowania narzędzia pneumatycznego faktyczne emisje drgań mogą różnić się od podanych wartości w zależności od sposobu wykorzystywania narzędzia pneumatycznego, zwłaszcza od rodzaju obrabianego detalu i stosowanych akcesoriów.

Jeżeli narzędzie pneumatyczne jest wykorzystywane często w zmiennych warunkach, łatwo zbagatelizować obciążenia drganiami.







## **INFORMACJA**

Obciążenia podczas pracy należy minimalizować. Przykładowymi działaniami zmierzającymi do ograniczenia obciążenia drganiami są:

- konserwacja urządzenia zgodnie z tą instrukcją,
- noszenie rękawic podczas używania narzędzia,
- ograniczenie czasu pracy lub zaplanowanie etapów pracy w taki sposób, aby nie trzeba było używać silnie wibrujących urządzeń przez długi czas.

Należy przy tym uwzględnić wszystkie części cyklu roboczego (np. czasy, w których urządzenie pneumatyczne jest wyłączone oraz takie, w których wprawdzie jest włączone, ale pracuje bez obciążenia).

## Objaśnienia wszystkich symboli na szlifierce przeznaczonych do trzpieni szlifierskich

	<b>OSTRZEŻENIE</b> Przed rozruchem przeczytać instrukcję obsługi.
	Smarować codziennie
	Kierunek obrotu
	Stosować ochronę oczu
	Nosić maskę oddechową
	Nosić ochronniki słuchu
	Nosić rękawice ochronne

## 2. Zasady bezpieczeństwa

### INFORMACJA

Kiedy stosowane są narzędzia pneumatyczne, trzeba przestrzegać podstawowych środków ostrożności, aby wykluczyć ryzyko powstania pożaru, porażenia prądem i urazów.

Informacje udostępniane w tej instrukcji są istotne dla użytkowania urządzenia, jednak nie są jedyną jego podstawą. Wymienione zagrożenia są przewidywalne dla ogólnych zastosowań ręcznych szlifierek trzpieniowych pneumatycznych. Użytkownik musi jednakże ocenić charakterystyczne ryzyka, mogące występować przy każdym zastosowaniu.

### Ryzyka resztkowe

Nawet jeśli urządzenie obsługiwane jest zgodnie z przepisami, zawsze występują ryzyka resztkowe. W związku z konstrukcją i wersją wykonania urządzenia, mogą występować następujące zagrożenia:

- Odbicie węża przy nieprawidłowych manipulacjach.
- Zagrożenie potknięciem się o leżące wokół węże pneumatyczne.
- Zagrożenie ze strony bijących węży pneumatycznych.

Unikać ryzyk resztkowych poprzez ostrożne użytkowanie urządzenia zgodnie z przepisami i przestrzeganie zaleceń. Obszar roboczy utrzymywać w czystości, dobrze oświetlony. Nieporządek i nieoświetlone obszary robocze mogą być przyczyną wypadków!

## 2.1 Ogólne zasady bezpieczeństwa

- **Liczne zagrożenia!** Przed wprowadzaniem ustawień, eksploatacją, naprawą, konserwacją i wymianą akcesoriów szlifierki trzpieniowej oraz przed rozpoczęciem prac w pobliżu maszyny przeczytać ze zrozumieniem zasady bezpieczeństwa. Ich nieznanomość może być przyczyną poważnych urazów.
- Szlifierkę trzpieniową mogą stosować, ustawiać i regulować wyłącznie odpowiednio wykwalifikowani i przeszkoleni operatorzy.
- Nie wolno wprowadzać modyfikacji do opisywanej szlifierki trzpieniowej. Ingerencje mogą ograniczyć skuteczność zabezpieczeń i zwiększyć ryzyko dla operatora.
- Nie zgubić zasad bezpieczeństwa. Przekazać je operatorowi.
- Nigdy nie używać uszkodzonej maszyny.
- Skontrolować etykiety i napisy pod kątem kompletności i czytelności. Maszynę poddawać regularnym kontrolom, aby sprawdzić, czy jest oznaczona wymaganymi w niniejszej instrukcji, wyraźnymi wartościami pomiarów i oznaczeniami. Użytkownik zobowiązany jest skontaktować się z producentem, by w razie potrzeby otrzymać etykiety zapasowe.

## 2.2 Zagrożenie wyrzuconymi elementami

- W przypadku złamania detalu lub akcesoriów albo narzędzia obróbkowego, istnieje możliwość, że części zostaną wyrzucone z dużą prędkością.
- Podczas pracy szlifierki trzpieniowej lub wymiany akcesoriów w maszynie należy zawsze nosić ochronę oczu odporną na uderzenia. Stopień niezbędnej ochrony powinien być oceniany osobno dla każdego zastosowania.

- Upewnić się, że narzędzie jest stabilnie zamocowane.
- Regularnie sprawdzać, czy liczba obrotów narzędzia pneumatycznego nie jest większa od wartości umieszczonej na nim. Kontrole te przeprowadzać bez założonej końcówki.
- Upewnić się, że iskry i odłamki powstające podczas prac nie stwarzają zagrożenia.
- Przed montażem lub wymianą narzędzia obróbkowego odłączyć szlifierkę trzpieniową lub akcesoria od zasilania.
- Upewnić się że nie występują zagrożenia dla innych osób.

### 2.3 Zagrożenia związane z pochwyceniem

Może występować zagrożenie uduszeniem, oskalpowaniem lub przecięciem, jeśli luźna odzież, biżuteria, naszyjniki, włosy lub rękawiczki nie będą utrzymywane z dala od maszyny i jej akcesoriów.

### 2.4 Zagrożenia w eksploatacji

- Unikać kontaktu z obracającymi się trzpieniami i końcówkami, aby nie doszło do zranienia dłoni i innych części ciała.
- Przy stosowaniu maszyny dłonie operatora mogą być wystawione na zagrożenia, takie jak przecięcia lub otarcia oraz na wysoką temperaturę. Nosić odpowiednie rękawice ochronne.
- Operator i serwisanci muszą być fizycznie w stanie poradzić sobie z rozmiarami, z masą i z mocą maszyny.
- Prawidłowo trzymać maszynę: Zadbaj o gotowość reakcji na zwykłe lub nagłe ruchy – zachować obie dłonie wolne.
- Zwrócić uwagę na zachowanie równowagi i stabilności ciała.
- W przypadku przerwania zasilania, zwolnić dźwignię.
- Stosować tylko środki smarne podane w niniejszej instrukcji obsługi.

- Stosować odpowiednie okulary ochronne; zaleca się stosowanie odpowiednich rękawic ochronnych i odzieży ochronnej.
- Nie wolno używać akcesoriów obrotowych z prędkościami większymi niż znamionowe.
- Podczas prac ponad głową nosić kask ochronny.
- Po zwolnieniu dźwigni narzędzie obróbkowe wykonuje wybieg.
- Obróbka niektórych materiałów może wywołać pożar lub wytworzyć wybuchową atmosferę.

## 2.5 Zagrożenia związane z powtarzalnymi ruchami

- W przypadku zastosowania szlifierki trzpieniowej do wykonywania czynności związanych z pracą, operator może doznać nieprzyjemnego uczucia w dłoniach i ramionach, a także w obszarze szyi i pleców albo innych części ciała.
- W przypadku stosowania szlifierki trzpieniowej operator powinien przyjąć wygodną i stabilną postawę oraz unikać pozycji niekorzystnych lub takich, w których trudno jest utrzymać równowagę. Operator w trakcie długotrwałych prac powinien zmieniać pozycję, co może być pomocne dla uniknięcia niedogodności i zmęczenia.
- Jeżeli operator dostrzega symptomy takie jak np. trwałe lub nawracające złe samopoczucie, dolegliwości, pulsowanie, ból, mrowienie, odrętwienie, pieczenie czy zeszywnienie, nie powinien ignorować tych objawów. W takim przypadku należy skonsultować się z odpowiednim lekarzem.

## 2.6 Zagrożenia ze strony akcesoriów

- Przed montażem lub wymianą narzędzia obróbkowego odłączyć szlifierkę trzpieniową lub akcesoria od zasilania.



- Stosować wyłącznie akcesoria i środki eksploatacyjne w rozmiarach i typach zalecanych w niniejszej instrukcji obsługi.
- Podczas użytkowania i po nim unikać bezpośredniego kontaktu z narzędziem obróbkowym, ponieważ może ono mieć wysoką temperaturę lub ostre krawędzie.
- Dozwolona liczba obrotów końcówki musi być co najmniej równa maksymalnej liczbie obrotów umieszczonej na narzędziu pneumatycznym. Akcesoria obracające się powyżej dozwolonej prędkości mogą pęknąć i zostać wyrzucone.
- Nigdy nie używać tarczy szlifierskiej, tnącej lub frezu. Pękająca tarcza może spowodować poważne urazy a nawet śmierć.
- Nie używać tarcz, które mogą być obite, naderwane lub uszkodzone po upadku.
- Stosować wyłącznie końcówki o dopasowanej średnicy trzpienia.

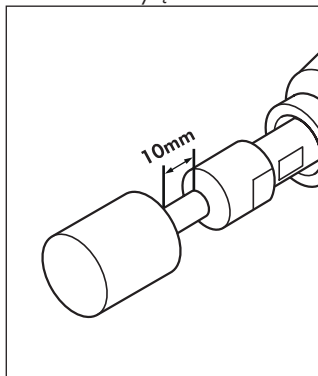

- Zwrócić uwagę, że dopuszczalna liczba obrotów drobnych elementów szlifierskich, ze względu na zwiększenie długości trzpienia pomiędzy końcówką tulei zaciskowej a elementem musi być mniejsza (przewężenie). Zapewnić zachowanie minimalnej długości mocowania 10 mm. Przestrzegać również zaleceń producenta drobnych elementów szlifierskich.

- Średnica trzpienia końcówki musi być dokładnie dopasowana do otworu mocującego tulei zaciskowej.

## 2.7 Zagrożenia na stanowisku roboczym

- Poślizgnięcie się, potknięcie się i upadek to najczęstsze przyczyny urazów w miejscu pracy. Zwracać uwagę na powierzchnie, które wskutek użycia maszyny mogą stać się śliskie i na zagrożenie potknięciem się o wąż pneumatyczny.
- W nieznanym otoczeniu postępować ostrożnie. Mogą występować ukryte zagrożenia ze strony przewodów zasilania elektrycznego lub innych źródeł energii.
- Szlifierka trzpieniowa nie jest przeznaczona do stosowania w atmosferach wybuchowych i nie jest zaizolowana przed kontaktem ze źródłami prądu elektrycznego.
- Upewnić się, że nie ma przewodów elektrycznych, gazowych itp, które w razie uszkodzenia w związku z użytkowaniem maszyny mogłyby spowodować zagrożenie.

## 2.8 Zagrożenia pyłem i parą

- Powstające przy zastosowaniu szlifierek trzpieniowych pyły i opary mogą spowodować szkody na zdrowiu (np. raka, wady wrodzone, astmę lub zapalenia skóry). W związku z tym konieczne jest przeprowadzenie analizy ryzyka pod kątem tych zagrożeń i wprowadzenie niezbędnych regulacji.
- Analizę ryzyka należy objąć pyły powstające przy stosowaniu maszyny, w tym potencjalnie wzbijane istniejące osady pyłowe.
- Zapewnić użytkowanie i konserwację szlifierek trzpieniowej zgodnie z zaleceniami w niniejszej instrukcji, by ograniczyć uwalnianie pyłów i oparów do minimum.
- Powietrze odprowadzać w taki sposób, aby zminimalizować wzbija-

nie pyłu w zapyłonym otoczeniu.

- W przypadku powstawania pyłów lub oparów, głównym zadaniem musi być ich kontrola w miejscu powstawania.
- Wszystkie akcesoria przewidziane do zbierania, odsysania lub do ograniczania wzbijanego pyłu lub oparów części montażowe lub akcesoria maszyny muszą być stosowane i serwisowane zgodnie z zaleceniami producenta.
- Materiały eksploatacyjne/narzędzia maszynowe dobierać, serwisować i wymieniać zgodnie z zaleceniami w tej instrukcji, aby uniknąć niepotrzebnej intensyfikacji wytwarzania pyłu lub oparów.
- Stosować środki ochrony dróg oddechowych, zgodnie z przepisami BHP.
- Prace z określonymi materiałami powodują emisję pyłów i oparów, potencjalnie tworzących atmosferę wybuchową.

## 2.9 Zagrożenia związane z hałasem

- Oddziaływanie silnego hałasu, przy braku stosowania ochronników słuchu, może prowadzić do trwałych uszkodzeń słuchu, utraty słuchu lub innych problemów, takich jak np. szumy uszne (dzwonienie, syczenie, piszczenie, czy brzęczenie w uchu).
- W związku z tym konieczne jest przeprowadzenie analizy ryzyka pod kątem tych zagrożeń i wprowadzenie niezbędnych regulacji.
- Do regulacji odpowiednich do ograniczania ryzyka należą środki takie jak np. stosowanie materiałów izolacyjnych, eliminujących „dzwonienie” detali.
- Stosować środki ochrony słuchu, zgodnie z miejscowymi przepisami BHP.

- Zapewnić użytkowanie i konserwację szlifierki trzpieniowej zgodnie z zaleceniami w niniejszej instrukcji, by uniknąć nadmiernego hałasu.
- Materiały eksploatacyjne/narzędzia maszynowe dobierać, serwisować i wymieniać zgodnie z zaleceniami w tej instrukcji, aby uniknąć niepotrzebnej intensyfikacji hałasu.

## 2.10 Zagrożenia związane z drganiami

- Drgania mogą uszkadzać nerwy i wpływać negatywnie na krążenie krwi w dłoniach i rękach.
- Podczas prac w zimnym otoczeniu nosić ciepłą odzież i zadbać by dłonie były ogrzane i suche.
- W przypadku poczucia odrętwienia, mrowienia lub bólów palców lub dłoni albo białych przebarwień skóry na palcach, przerwać pracę ze szlifierką trzpieniową i skonsultować się z lekarzem.
- Zapewnić użytkowanie i konserwację szlifierki trzpieniowej zgodnie z zaleceniami w niniejszej instrukcji, by uniknąć nadmiernych drgań.
- Materiały eksploatacyjne/narzędzia maszynowe dobierać, serwisować i wymieniać zgodnie z zaleceniami w tej instrukcji, aby uniknąć niepotrzebnej intensyfikacji drgań.
- Do utrzymywania masy maszyny, zawsze kiedy to możliwe, używać stojaka, zacisku lub przyrządu kompensującego.
- Przytrzymywać maszynę niezbyt mocno, ale stabilnie, zapewniając możliwość odpowiednich reakcji dłoni, ponieważ ryzyko związane z drganiami rośnie razem ze wzrostem siły chwytu.
- Niedostatecznie zamontowane lub uszkodzone narzędzie może być przyczyną nadmiernych drgań.

## 2.11 Dodatkowe zasady bezpieczeństwa dla maszyn pneumatycznych

- Sprężone powietrze może spowodować poważne urazy:
  - W sytuacji, gdy maszyna nie jest używana oraz przed wymianą akcesoriów, albo przed wykonaniem napraw zadbać o to, by dopływ powietrza był odcięty, wąż pneumatyczny nie był pod ciśnieniem a maszyna była odcięta od dopływu powietrza.
  - Nigdy nie kierować strumienia powietrza na siebie ani na inne osoby.
- Bijące węże mogą spowodować poważne urazy. Dlatego zawsze sprawdzać, czy węże i materiały mocujące są nieuszkodzone albo czy się nie odłączyły.
- W przypadku stosowania uniwersalnych złączy obrotowych (kleszczowych) stosować trzpienie ustalające. Zawsze stosować zabezpieczenia whipcheck, aby zapewnić ochronę na wypadek awarii połączenia węża z maszyną i połączeń węży.
- Zadbać o to, aby nie przekraczać maksymalnego ciśnienia podanego na maszynie.
- Nigdy nie nosić maszyn napędzanych powietrzem trzymając za wąż.

## 3. Przed rozruchem

### 3.1 Podłączenie do źródła sprężonego powietrza

- Szlifierkę trzpieniową wolno stosować wyłącznie z oczyszczonym, naolejonym mgiełką sprężonym powietrzem.
- W przewodzie pneumatycznym nie może być skroplin.
- Nie wolno przekraczać maksymalnego dozwolonego ciśnienia roboczego 6,3 bar.
- Upewnić się, że ciśnienie robocze nie jest niższe niż 6,3 bar. Ta szlifierka trzpieniowa jest zaprojektowana **tylko** dla takiego ciśnienia roboczego.
- Do regulacji ciśnienia roboczego sprężarka musi być wyposażona w reduktor.
- Połączyć złączkę wtykową **3** z węzłem zasilającym sprężarki.

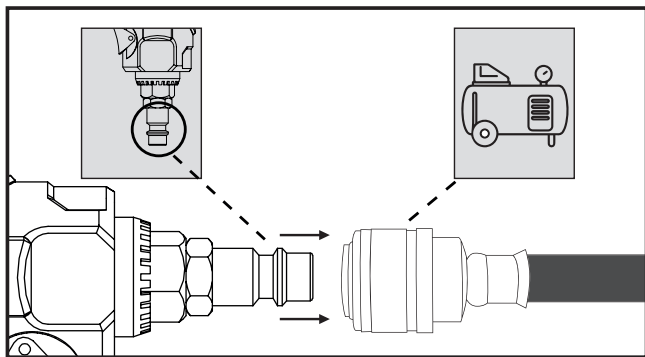

### 3.2 Smarowanie olejem

- Urządzenie pneumatyczne smarować przed każdym uruchomieniem.
- Dodać od 3 do 5 kropli specjalnego oleju do sprężonego powietrza do złączki wtykowej **3**. Wystarczy to na 15 minut pracy ciągłej.

**INFORMACJA:** Regularne smarowanie eliminuje tarcie i szkody wywołane korozją. Zalecamy stosowanie specjalnego oleju do sprężonego powietrza, np. GÜDE, Metabo, E-COLL lub Einhell.

**INFORMACJA:** Do smarowania można również zastosować tzw. olejarkę mgiełkową lub pneumatyczną albo zespół przygotowania powietrza. Podzespoły te gwarantują regularność smarowania.

### 3.3 Stosowanie i wymiana końcówek szlifierskich

Przed montażem lub wymianą narzędzia obróbkowego odłączyć szlifierkę trzpieniową lub akcesoria od zasilania.

- Przytrzymać wrzeciono **6** kluczem płaskim **11**.
- Odkręcić nakrętkę mocującą **7** kluczem płaskim **10**.
- Nakrętkę mocującą **7** wykręcać w lewo.
- W prowadzić końcówkę szlifierską **12** do tulei zaciskowej **8**.
- Przytrzymać wrzeciono **6** kluczem płaskim **11**.
- Teraz dokręcić nakrętkę mocującą **7** kluczem płaskim **10**.
- Przekręć nakrętkę napinającą **7** zgodnie z ruchem wskazówek zegara.

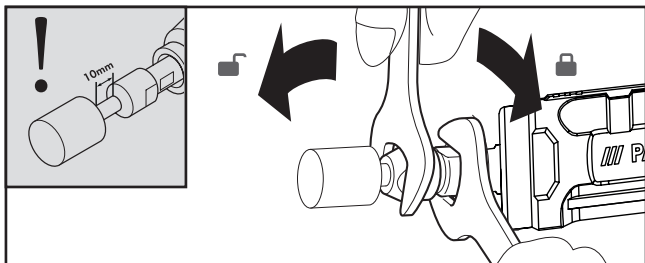

**UWAGA:** Zapewnić zachowanie minimalnej długości mocowania 10 mm.

**INFORMACJA:** 5 końcówek szlifierskich [12] o średnicy trzpienia 6 mm przeznaczone jest do zastosowań ze wstępnie zamontowanymi tulejami zaciskowymi 1/4" [8].

### 3.4 Stosowanie i wymiana tulei zaciskowej

- Przytrzymać wrzeciono [6] kluczem płaskim [11].
- Odkręcić nakrętkę mocującą [7] kluczem płaskim [10].
- Przekręcić nakrętkę mocującą [7] w kierunku przeciwnym do ruchu wskazówek zegara i zdjąć nakrętkę mocującą [7] z gwintu.
- Wyciągnąć tuleję zaciskową [8].

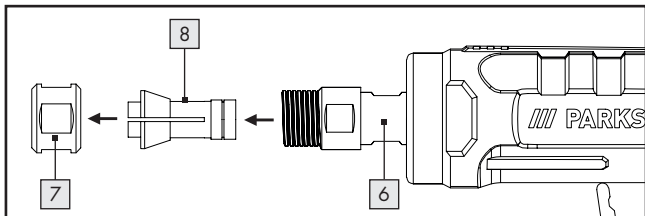



- Wprowadzić tuleję zaciskową [9].
- Przytrzymać wrzeciono [6] kluczem płaskim [11].
- Przekręć nakrętkę napinającą [7] zgodnie z ruchem wskazówek zegara.
- Odkręć nakrętkę mocującą [7]\*.

#### \*UWAGA!

- Jeżeli nie ma końcówki szlifierskiej [12] / [13] w tulei zaciskowej [8] / [9], nakrętki mocującej [7] **NIE** dokręcać kluczem [10] / [11].
- Nakrętkę mocującą [7] dokręcać tylko ręcznie, bez narzędzi.

### 3.5 Regulacja przepływu powietrza

- Przepływ powietrza można regulować za pomocą regulatora przepływu powietrza [1]. Regulator przepływu powietrza [1] jest ustawiony fabrycznie optymalnie.

Jeśli nadal chcesz zmienić przepływ powietrza, wykonaj następujące czynności:

- Na biegu jałowym lub bez zamontowanych akcesoriów obrócić regulator przepływu powietrza [1] o ok. 30-40° w prawo ↻ lub w lewo ↺.

## 4. Rozruch

### 4.1 Włączanie

- Najpierw przesunąć blokadę włączenia [4] a następnie nacisnąć dźwignię [5], aby włączyć urządzenie.

## INFORMACJA:

Poruszać końcówką w obu kierunkach stosując lekki nacisk. Zbyt silny nacisk zmniejsza wydajność szlifierki. Poza tym powoduje on szybkie zużycie końcówki.

### 4.2 Wyłączanie

- Zwolnić dźwignię **5**.
- Zawsze odłączyć urządzenie od źródła sprężonego powietrza po zakończeniu pracy.

## 5. Konserwacja, czyszczenie i przechowywanie

**OSTRZEŻENIE! ZAGROŻENIE URAZEM!** Przed rozpoczęciem konserwacji odłączyć urządzenie od źródła sprężonego powietrza.

- Poniższe punkty mogą posłużyć za listę etapów obsługi, które użytkownik powinien wykonać na potrzeby konserwacji, czyszczenia i przechowywania urządzenia.
- Regularna, prewencyjna konserwacja zapewnia bezpieczeństwo urządzenia.
- Niezależnie od liczby etapów roboczych lub aktywacji, przeprowadzić konserwację i czyszczenie urządzenia po każdym zastosowaniu.
- Zwrócić uwagę na opisane w niniejszej instrukcji obsługi informacje dotyczące utylizacji. Nieprawidłowa utylizacja może być szkodliwa dla środowiska i dla zdrowia.
- Dostateczne, zawsze zapewnione smarowanie olejem ma kluczowe znaczenie dla optymalnego działania (patrz rozdział „Smarowanie olejem”).

- Sprawdzić liczbę obrotów po każdym zastosowaniu. Liczbę obrotów trzeba kontrolować regularnie.
- Po każdych pracach z zakresu konserwacji lub utrzymania sprawności przeprowadzić kontrolę poziomu drgań.
- Stosować wyłącznie oryginalne części zamienne producenta, ponieważ w przeciwnym razie może dojść do narażenia zdrowia i bezpieczeństwa operatorów. W razie wątpliwości, skontaktować się z naszym zespołem serwisowym.
- Przed rozpoczęciem konserwacji oczyścić urządzenie z niebezpiecznych substancji, które (w związku z procesami roboczymi) zebrały się na nim. Unikać wszelkiego kontaktu tych substancji ze skórą. W przypadku kontaktu niebezpiecznych pyłów ze skórą mogą wystąpić silne reakcje zapalne. Jeżeli podczas prac wytwarzany lub wzbijany jest pył, może on dostać się do dróg oddechowych.
- Zawsze stosować rękawice ochronne i maskę!
- Obudowę urządzenia czyścić wyłącznie lekko wilgotną, miękką ścierką. W żadnym wypadku nie stosować ostrych albo szorujących środków czyszczących.
- Obsługa i konserwacja urządzenia zastrzeżone są dla poinstruowanych osób. Naprawy mogą przeprowadzać wyłącznie wykwalifikowane osoby.
- Kontrole, ustawienia i prace konserwacyjne powinna w miarę możliwości przeprowadzać ta sama osoba lub jej zastępca. Wykonane prace należy dokumentować w książce serwisowej.
- Przechowywać urządzenie i instrukcję obsługi w dołączonej walizce. Przechowywać urządzenie i akcesoria w ciemnym, suchym miejscu zabezpieczonym przed pyłem i mrozem.

## 6. Utylizacja

- Narzędzie pneumatyczne, akcesoria i opakowanie utylizować w sposób ekologiczny.
- Informacje o możliwości utylizacji zużytego urządzenia wraz z akcesoriami można uzyskać w urzędzie gminy lub miasta.



Opakowanie składa się z materiałów przyjaznych dla środowiska, które można zutylizować za pośrednictwem lokalnych punktów recyklingu.



Logo Triman jest ważne tylko dla Francji.



Przy sortowaniu odpadów przestrzegać oznakowania materiałów opakowaniowych. Są one oznaczone skrótami i numerami o następującym znaczeniu: 1-7: tworzywa sztuczne/20-22: papier i karton/80-98: materiały kompozytowe.

### 6.1 Ekologia i utylizacja materiałów

Olej smarny nie może trafić do gleby, wód ani ścieków. Olej smarny jest odpadem niebezpiecznym, który trzeba odpowiednio zutylizować. Przestrzegać lokalnych przepisów. Utylizować olej smarny w lokalnym punkcie zbiórki, na stacji benzynowej lub w specjalistycznym sklepie.

## 7. Gwarancja ROWI Germany GmbH

Szanowna Klientko, szanowny Kliencie,  
niniejsze urządzenie objęte jest 3-letnim okresem gwarancji licznym od daty zakupu. W przypadku wad produktu ustawowe prawa przysługują Państwu wobec sprzedawcy produktu. Wyżej wymienione ustawowe prawa nie są ograniczone przez udzielaną przez nas poniższą gwarancję.

### Warunki gwarancji

Okres gwarancji rozpoczyna się w dniu dokonania zakupu. Proszę zachować oryginał paragonu kasowego. Dokument ten będzie potrzebny jako dowód dokonania zakupu.

Jeżeli w ciągu trzech lat od daty zakupu produktu ujawni się wada materiałowa bądź produkcyjna, wówczas – według naszego uznania – dokonamy bezpłatnej naprawy lub wymiany produktu. Wyżej wymienione świadczenie gwarancyjne obowiązuje pod warunkiem, że w okresie trzech lat uszkodzone urządzenie i dowód zakupu (paragon) zostaną okazane wraz z krótkim opisem wady oraz wskazaniem momentu jej wystąpienia.

Jeżeli nasza gwarancja obejmuje dane uszkodzenie, wówczas otrzymają Państwo z powrotem naprawione bądź nowe urządzenie.

### Okres gwarancji oraz ustawowe roszczenia z tytułu wad

Wraz z wymianą urządzenia zgodnie z aktualnym kodeksem cywilnym § 581 ust. 1 rozpoczyna gwarancji się ponownie. Dotyczy to także wymienionych lub naprawionych części. Ewentualne szkody i wady stwierdzone w momencie zakupu należy zgłosić natychmiast po rozpakowaniu. Naprawy dokonywane po upływie okresu gwarancji są odpłatne.

## Zakres gwarancji

Urządzenie zostało starannie wyprodukowane zgodnie z surowymi wytycznymi w zakresie jakości oraz gruntownie sprawdzone przed opuszczeniem zakładu produkcyjnego.

Świadczenia gwarancyjne obejmują wady materiałowe i produkcyjne. Niniejsza gwarancja nie obejmuje tych elementów produktu, które podlegają normalnemu zużyciu, w związku z czym mogą być uważane za części ulegające zużyciu, a także uszkodzeń elementów delikatnych, takich jak przełączniki, akumulatory lub części wykonane ze szkła.

Gwarancja wygasa, jeżeli produkt został uszkodzony bądź nie był właściwie użytkowany lub konserwowany. Celem właściwego użytkowania produktu należy dokładnie stosować się do wszystkich wskazówek zawartych w instrukcji obsługi. Należy bezwzględnie unikać celów i czynności, których realizację i wykonywanie odradza się w instrukcji obsługi lub przed których realizacją i wykonywaniem instrukcja owa przestrzega.

Produkt przeznaczony jest do użytku w celach prywatnych i nie jest przeznaczony do wykorzystania w przemyśle. Gwarancja wygasa w przypadku nadużywania i niewłaściwego użytkowania, użycia z wykorzystaniem siły, a także w przypadku ingerencji, które nie są dokonywane w naszym autoryzowanym oddziale serwisu.

## Postępowanie w przypadku realizacji gwarancji

W celu zapewnienia szybkiego rozpatrzenia Państwa sprawy prosimy o zastosowanie się do poniższych wskazówek:

- Prosimy, by mieli Państwo zawsze przygotowany paragon kasowy i numer artykułu (IAN 365014\_2204) jako dowód zakupu.
- Numer artykułu znajduje się na tabliczce znamionowej, stronie tytułowej instrukcji obsługi (u dołu po lewej stronie) albo na naklejce umieszczonej z tyłu bądź na spodzie.
- W przypadku wystąpienia usterek w działaniu bądź innych wad prosimy o skontaktowanie się **telefonicznie** lub poprzez **e-mail** z niżej wskazanym oddziałem serwisu.
- Produkt, w przypadku którego stwierdzono uszkodzenie, pod warunkiem dołączenia potwierdzenia zakupu (paragonu kasowego) i wskazania istoty oraz momentu ujawnienia się wady, można następnie bezpłatnie przesać na wskazany Państwu adres serwisu.



Ze strony [www.lidl-service.com](http://www.lidl-service.com) mogą Państwo pobrać ten i wiele innych podręczników użytkownika, dotyczących produktów nagranych wideo oraz oprogramowanie. Za pomocą tego kodu QR możesz przejść bezpośrednio do strony serwisowej Lidl ([www.lidl-service.com](http://www.lidl-service.com)) i otworzyć instrukcje obsługi, wprowadzając numer artykułu (IAN 365014\_2204).

## 8. Serwis

W przypadku wystąpienia problemów z produktem ROWI Germany, należy postępować w poniższy sposób:

### Kontakt

Z zespołem serwisowym ROWI Germany można skontaktować się pod adresem:

**ROWI** Germany GmbH

Werner-von-Siemens-Str. 27

76694 Forst

NIEMCY

Lidl-services@rowi-group.com

Infolinia serwisowa +800 7694 7694

(bezpłatnie z sieci stacjonarnej)

**IAN 365014\_2204**

Najwięcej problemów można rozwiązać już na etapie doradztwa technicznego, zapewnianego przez nasz kompetentny zespół serwisowy.



## 9. Tłumaczenie oryginalnej deklaracji zgodności CE

My, **ROWI** Germany GmbH, Werner-von-Siemens-Str. 27, 76694 Forst, Niemcy, deklarujemy niniejszym, że opisywany produkt jest zgodny z poniższymi normami, dokumentami normatywnymi i dyrektywami UE:

**Dyrektywa maszynowa:** 2006/42/WE

**Zastosowane normy zharmonizowane:** EN ISO 11148-9:2011

**Oznaczenie urządzenia:**

Szlifierka prętowa na sprężone powietrze z zestawem akcesoriów

**Numer modelu:** PDSS 16 B2

**Rok produkcji:** 10/2022

**Numer partii:** IAN 365014\_2204

**Osoba odpowiedzialna za dokumentację:** Marc Stockenberger

**Miejscowość:** Forst

**Data/podpis producenta:** 06.07.2022



Marc Stockenberger

Członek zarządu

Zmiany techniczne w rozumieniu dalszego rozwoju zastrzeżone.



<b>1. Úvod</b> .....	157
1.1 Použitie zodpovedajúce určeniu .....	157
1.2 Rozsah dodávky .....	158
1.3 Výbava .....	159
1.4 Technické údaje .....	159
<b>2. Bezpečnostné pokyny</b> .....	163
2.1 Všeobecné pravidlá bezpečnosti .....	164
2.2 Ohrozenia v dôsledku vymrštených dielov .....	164
2.3 Ohrozenia v dôsledku zachytenia .....	165
2.4 Ohrozenia počas prevádzky .....	165
2.5 Ohrozenia spôsobené opakovanými pohybmi .....	166
2.6 Ohrozenia spôsobené dielmi príslušenstva .....	166
2.7 Ohrozenia na pracovisku .....	168
2.8 Ohrozenia spôsobené prachom a parami .....	168
2.9 Ohrozenia hlukom .....	169
2.10 Ohrozenia spôsobené vibráciami .....	170
2.11 Dodatočné bezpečnostné pokyny pre pneumatické stroje ....	171
<b>3. Pred uvedením do prevádzky</b> .....	171
3.1 Pripojenie na zdroj stlačeného vzduchu .....	171
3.2 Olejové mazanie .....	172
3.3 Nasadenie/výmena brúsnych bitov .....	173
3.4 Vloženie/výmena upínacej klieštiny .....	174
3.5 Nastavenie prietoku vzduchu .....	174

<b>4. Uvedenie do prevádzky</b> .....	175
4.1 Zapnutie .....	175
4.2 Vypnutie .....	175
<b>5. Údržba, čistenie a skladovanie</b> .....	175
<b>6. Zneškodnenie</b> .....	177
6.1 Ekológia a zneškodnenie materiálu .....	178
<b>7. Záruka spoločnosti ROWI Germany GmbH</b> .....	178
<b>8. Servis</b> .....	181
<b>9. Preklad pôvodného vyhlásenia o zhode C E</b> .....	182

# SÚPRAVA PNEUMATICKEJ TYČOVEJ BRÚSKY PDSS 16 B2

## 1. Úvod

Blahoželáme vám ku kúpe vášho nového prístroja. Rozhodli ste sa pre výrobok vysokej kvality. Návod na obsluhu je súčasťou tohto výrobku. Návod obsahuje dôležité upozornenia týkajúce sa bezpečnosti, používania a zneškodnenia. Skôr ako začnete tento výrobok používať, oboznámte sa so všetkými pokynmi na jeho obsluhu a príslušnými bezpečnostnými pokynmi. Výrobok používajte iba v súlade s opisom a v uvedených oblastiach použitia. Pri postúpení výrobku tretej osobe odovzdajte spolu s výrobkom aj všetky podklady.

### 1.1 Použitie zodpovedajúce určaniu

Tento prístroj môže byť poháňaný iba prostredníctvom napájania stlačeným vzduchom. Nesmie sa prekročiť maximálny dovolený pracovný tlak. Tento prístroj sa nesmie používať s výbušnými alebo horľavými plynmi!

Tento produkt je vhodný na jemné brúsenie s:

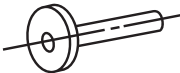
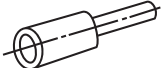
	Malými kotúčikmi
	Kuželovitými, rovnými alebo skosenými puzdrami

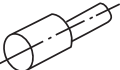
	Brúsnymi vejármí
	Brúsnymi telieskami a kotúčmi

## VAROVANIE

Akýkoľvek iný spôsob použitia alebo modifikácia prístroja sa považuje za použitie v rozpore s určením, predstavuje značné nebezpečenstvo úrazu a navyše nie je dovolený. Za škody, ktoré vzniknú z dôvodu použitia v rozpore s daným určením, nepreberáme žiadnu zodpovednosť. Prístroj je určený len na súkromné použitie a nesmie sa používať na komerčné ani priemyselné účely.

### 1.2 Rozsah dodávky

- 1 Pneumatickej tyčovej brúsky
- 2 Otvorené kľúče
- 1 Vsuvka 1/4" (6,35 mm) (predmontovaná)
- 5 Brúsnych bitov pre upínaciu klieštinu 1/8"
- 5 Brúsnych bitov pre upínaciu klieštinu 1/4"
- 1 Upínacia klieština 1/4" (6,35 mm) (predmontovaná)
- 1 Upínacia klieština 1/8" (3,2 mm)
- 1 Prenosný kufrík
- 1 Návod na obsluhu

## 1.3 Výbava

- 1 Regulátor prietoku vzduchu
- 2 Vstup vzduchu
- 3 Vsuvka 1/4" (predmontovaná)
- 4 Poistka zapnutia
- 5 Páčka
- 6 Vreteno
- 7 Upínacia matica
- 8 Upínacia klieština 1/4" (predmontovaná)
- 9 Upínacia klieština 1/8"
- 10 Otvorený kľúč M12 (19 mm)
- 11 Otvorený kľúč M8 (14 mm)
- 12 5x brúsne bity pre upínaciu klieštinu 1/4"
- 13 5x brúsne bity pre upínaciu klieštinu 1/8"

## 1.4 Technické údaje



Menovitý tlak vzduchu: max. 6,3 bar



Menovité otáčky: 20 000 min<sup>-1</sup>



Uchytenie: upínacia klieština 1/4" (Ø 6,35 mm)  
upínacia klieština 1/8" (Ø 3,2 mm)

Rozmery: 195 x 67 x 43 mm

Hmotnosť: 574 g

## Hodnoty emisie hluku

Nameraná hodnota hluku zistená podľa normy ISO 15744:

Hladina akustického tlaku  $L_{pA} = 92,1$  dB (A)

Odchýlka  $K_{pA} = 3$  dB

Hladina akustického výkonu  $L_{WA} = 103,1$  dB (A)

Odchýlka  $K_{WA} = 3$  dB

## Noste ochranu sluchu!

### VAROVANIE!

- Hodnoty emisie hluku uvedené v týchto pokynoch boli namerané v súlade s meracím postupom normovaným v ISO 15744 a môžu sa použiť na porovnanie prístroja. Hodnoty emisie hluku sa menia v závislosti od použitia pneumatického náradia a v niektorých prípadoch sa môžu nachádzať nad hodnotou uvedenou v týchto pokynoch. Zaťaženie emisiami hluku by sa mohlo podceňiť, keď sa pneumatické náradie pravidelne používa takýmto spôsobom.

### UPOZORNENIE

- Pre presný odhad zaťaženia emisiami hluku počas určitého pracovného času by sa mali zohľadniť aj časy, v ktorých je prístroj vypnutý alebo síce beží, ale v skutočnosti sa nepoužíva. Môže to výrazne znížiť zaťaženie emisiami hluku počas celého pracovného času.

## Emisná hodnota vibrácií (deklarácia podľa normy EN 12096)

Celková hodnota vibrácií stanovená podľa ISO 28927-12

Vibrácie\*:  $a_h = 1,27$  m/s<sup>2</sup>

Odchýlka:  $K = 0,30$  m/s<sup>2</sup>

\*Vibrácie prenesené na ruky obsluhujúcej osoby



## **VAROVANIE!**

Hladina vibrácií uvedená v týchto pokynoch bola nameraná v súlade s meracím postupom normovaným v ISO 28927-12 a môže sa použiť na porovnanie prístroja. Uvedená emisná hodnota vibrácií sa môže použiť aj na počiatočný odhad vystavovania.

Emisie vibrácií sa môžu počas skutočného používania pneumatického náradia odlišovať od udaných hodnôt, v závislosti od spôsobu, akým sa pneumatické náradie používa, predovšetkým aký druh obrobku sa opracováva a aký diel príslušenstva sa používa.

Zaťaženie vibráciami by sa mohlo podceňiť, keď sa pneumatické náradie pravidelne používa takýmto spôsobom.







## **UPOZORNENIE**

Pokúste sa udržiavať zaťaženie na čo najnižšej úrovni. Príklad opatrení na zníženie zaťaženia vibráciami:

- údržba prístroja podľa tohto návodu,
- nosenie rukavíc počas používania náradia,
- obmedzenie pracovného času, resp. plánovanie pracovných krokov tak, aby ste nemuseli používať silne vibrujúce prístroje po celé dni.

Pritom je potrebné zohľadniť všetky časti prevádzkového cyklu (napr. čas, počas ktorého je pneumatické náradie vypnuté a čas, počas ktorého ho je síce zapnuté, avšak ide bez zaťaženia).

Vysvetlivky ku všetkým symbolom, ktoré je možné nájsť na brúske na brúsne telieska

	<b>VAROVANIE</b> Pred uvedením do prevádzky si prečítajte návod na obsluhu.
	Denne olejujte
	Smer otáčania
	Noste ochranu zraku
	Noste ochranu dýchacích ciest
	Noste ochranu sluchu
	Noste ochranné rukavice

## 2. Bezpečnostné pokyny

### UPOZORNENIE

Keď sa pneumatické náradie používa, musí sa postupovať podľa základných bezpečnostných opatrení, aby sa vylúčili riziká požiaru, zásahu elektrickým prúdom a poranení osôb.

Informácie poskytnuté v tomto návode na obsluhu sú dôležitým, nie však jediným podkladom pre bezpečné používanie stroja. Uvedené ohrozenia sú predvídateľné pre všeobecné používanie ručných pneumatických brúsok. Okrem toho však musí používateľ ohodnotiť špecifické riziká, ktoré sa môžu vyskytnúť pri každom použití.

### Zvyškové riziká

Aj keď prístroj obsluhujete v súlade s predpismi, vždy existujú zvyškové riziká. V súvislosti s konštrukciou a vyhotovením tohto prístroja sa môžu vyskytovať nasledujúce nebezpečenstvá:

- Spätný ráz hadice pri neodbornej manipulácii.
- Nebezpečenstvo pádu v dôsledku voľne ležiacich hadíc na stlačený vzduch.
- Ohrozenie dookola narážajúcimi hadicami na stlačený vzduch.

Znížte zvyškové riziko tak, že budete prístroj používať starostlivo a v súlade s predpismi a postupovať podľa všetkých pokynov. Pracovnú oblasť udržiavajte čistú a riadne osvetlenú. Neporiadok a neosvetlené pracovné oblasti môžu viesť k úrazom!

## 2.1 Všeobecné pravidlá bezpečnosti

- **Viacnásobné ohrozenia!** Bezpečnostné pokyny by ste si mali prečítať a porozumieť im pred nastavením, prevádzkou, opravou, údržbou a výmenou príslušenstva na namontovanej brúske a pred prácou v blízkosti stroja. Ak tomu tak nie je, môže to spôsobiť ťažké telesné poranenia.
- Namontovanú bodovú brúsku smie nastavovať, nastavovať alebo používať iba vhodne kvalifikovaná a vyškolená obsluha.
- Táto brúska na brúsne telieska sa nesmie meniť. Zmeny môžu znížiť účinnosť bezpečnostných opatrení a zvýšiť riziká pre obsluhujúcu osobu.
- Bezpečnostné pokyny sa nesmú stratiť. Odovzdajte ich obsluhujúcej osobe.
- Nikdy nepoužívajte poškodené stroje.
- Kontrolujte úplnosť a čitateľnosť štítkov a nápisov. Stroj sa musí podrobovať pravidelnej kontrole, aby sa preverilo, či je označený jasne čitateľnými menovitými hodnotami a označeniami vyžadovanými v tomto návode na obsluhu. V prípade potreby musí používateľ kontaktovať výrobcu a vyžiadať náhradné štítky.

## 2.2 Ohrozenia v dôsledku vymrštených dielov

- Pri zlomení obrobku alebo dielov príslušenstva alebo dokonca samotného strojového nástroja sa môžu vymrštiť diely vysokou rýchlosťou.
- Pri prevádzke brúsky na brúsne telieska, resp. pri výmene dielov príslušenstva stroja je potrebné vždy nosiť nárazuvzdornú ochranu zraku. Stupeň potrebnej ochrany by sa mal osobitne ohodnotiť pre každé jednotlivé použitie.

- Je potrebné zabezpečiť, aby bol obrobok bezpečne upevnený.
- Pravidelne sa musí kontrolovať, či otáčky pneumatického náradia nie sú vyššie než je údaj o otáčkach uvedený na pneumatickom náradí. Tieto kontroly otáčok sa musia vykonávať bez namontovaného vloženého nástroja.
- Zabezpečte, aby iskry a úlomky vznikajúce pri práci nepredstavovali ohrozenie.
- Brúsku na brúsne telieska pred montážou alebo výmenou strojového nástroja alebo dielov príslušenstva odpojte od napájania energiou.
- Zabezpečte, aby ani pre iné osoby nevznikli žiadne nebezpečenstvá.

### 2.3 Ohrozenia v dôsledku zachytenia

V prípade, že sa voľné odevy, šperky, retiazky, vlasy alebo rukavice nebudú držať mimo stroja a jeho dielov príslušenstva, môže hroziť nebezpečenstvo udusenía, oskalpovania a/alebo rezných poranení.

### 2.4 Ohrozenia počas prevádzky

- Zabráňte kontaktu s rotujúcou stopkou a vloženým nástrojom, aby sa zabránilo porezaniu rúk a iných častí tela.
- Pri používaní stroja môžu byť ruky obsluhujúcej osoby vystavené ohrozeniam ako napr. porezaniu, odreninám a teplu. Noste vhodné rukavice na ochranu rúk.
- Obsluhujúca osoba a personál údržby musia byť fyzicky schopní manipulovať s danou veľkosťou, hmotnosťou a výkonom stroja.
- Držte stroj správne: Buďte pripravení pôsobiť proti bežným alebo náhlym pohybom – majte obidve ruky pripravené.
- Dávajte pozor, aby bolo vaše telo v rovnováhe a aby ste mali bezpečné držanie.

- V prípade prerušenia napájania energiou pustite páčku.
- Používajte iba mazivá odporúčané v tomto návode na obsluhu.
- Musia sa nosiť ochranné okuliare; odporúča sa nosenie ochranných rukavíc a ochranného odevu.
- Rotujúci diel príslušenstva sa nesmie prevádzkovať pri otáčkach, ktoré sú vyššie ako menovité otáčky.
- Pri práci nad hlavou noste ochrannú prilbu.
- Strojový nástroj po pustení páčky dobieha.
- Opracovávanie určitých materiálov môže spôsobiť požiar alebo výbušnú atmosféru.

## 2.5 Ohrozenia spôsobené opakovanými pohybmi

- Pri používaní brúsky na brúsne telieska za účelom vykonávania pracovných činností môže mať obsluhujúca osoba nepríjemné pocity v rukách a ramenách, ako aj v oblasti krku a pliec alebo na iných častiach tela.
- Pri používaní brúsky na brúsne telieska by mala obsluhujúca osoba zaujať pohodlné držanie tela, náradie držať bezpečne a vyhnúť sa nevhodnému držaniu tela alebo takému, pri ktorom je ťažké udržať rovnováhu. Obsluhujúca osoba by mala v priebehu dlhotrvajúcich prác zmeniť držanie tela, aby sa vyhla nepohodliu a únave.
- Ak obsluhujúca osoba pociťuje na sebe symptómy ako napr. trvajúcu alebo opakovanú nevoľnosť, ťažkosti, búšenie srdca, bolesť, mravčenie, hluchotu, pálenie alebo meravosť, nemala by tieto príznaky ignorovať. Mala by to konzultovať s kvalifikovaným lekárom.

## 2.6 Ohrozenia spôsobené dielmi príslušenstva

- Brúsku na brúsne telieska pred montážou alebo výmenou strojového nástroja alebo dielov príslušenstva odpojte od napájania energiou.

- Používajte výlučne diely príslušenstva a spotrebné materiály veľkostí a typov odporúčaných v tomto návode na obsluhu.
- Počas používania a po používaní zabráňte priamemu kontaktu so strojovým nástrojom, pretože sa mohol zahriať alebo môže byť ostrý.
- Povolené otáčky vloženého nástroja musia byť rovnako vysoké alebo vyššie ako maximálne otáčky uvedené na pneumatickom náradí. Príslušenstvo, ktoré sa otáča rýchlejšie, než je povolené, sa môže zlomiť a odletieť.
- Nikdy nemontujte brúsny kotúč, rezací kotúč alebo frézu. Prasknutý brúsny kotúč môže spôsobiť veľmi vážne poranenia alebo smrť.
- Nepoužívajte kotúče, ktoré sú narazené, natrhnuté alebo mohli byť vypadnuté.
- Môžu sa používať iba schválené vložené nástroje s vhodným priemerom stopky.

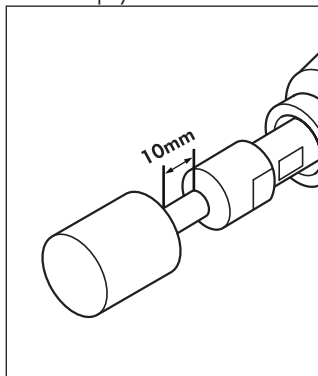

- Rešpektujte, že dovolené otáčky malých brúsnych teliesok sa musia pri väčšej dĺžke stopky medzi koncom upínacej klieštiny a malým brúsnym telieskom znížiť (previs). Je potrebné zabezpečiť dodržanie minimálnej upínacej dĺžky 10 mm. Postupujte podľa odporúčaní výrobcu malých brúsnych teliesok.

- Priemer stopky vloženého nástroja musí presne zodpovedať upínaciemu otvoru upínacej klieštiny!

## 2.7 Ohrozenia na pracovisku

- Pošmyknutie, zakopnutie a spadnutie sú hlavné dôvody poranení na pracovisku. Dávajte pozor na povrchy, ktoré by mohli byť šmykľavé v dôsledku používania stroja a na nebezpečenstvá zakopnutia o vzduchovú hadicu.
- V neznámych prostrediach postupujte opatrne. Môžu existovať skryté ohrozenia elektrickými alebo inými napájacími vedeniami.
- Táto brúska na brúsne telieska nie je určená na použitie vo výbušných atmosférach a nie je izolovaná proti kontaktu so zdrojmi elektrického prúdu.
- Uistite sa, že neexistujú elektrické vedenia, plynové potrubia a pod., ktoré by v prípade poškodenia spôsobeného používaním stroja mohli viesť k ohrozeniu.

## 2.8 Ohrozenia spôsobené prachom a parami

- Prachy a pary vznikajúce pri používaní brúsok na brúsne telieska môžu spôsobiť poškodenia zdravia (ako napr. rakovinu, vrodené chyby, astmu a/alebo dermatitídu); je nevyhnutné vykonať posúdenie rizík vo vzťahu k týmto ohrozeniam a implementovať príslušné regulačné mechanizmy.
- Do posúdenia rizík by sa mali zahrnúť prachy vznikajúce pri používaní stroja a možné existujúce rozvírené prachy.
- Prevádzku a údržbu brúsky na brúsne telieska je potrebné vykonávať podľa odporúčaní uvedených v tomto návode, aby sa minimalizovalo uvoľňovanie prachu a pár.
- Odpadový vzduch sa musí odvádzať tak, aby sa minimalizovalo vírenie prachu v prašnom prostredí.



- Ak vznikajú prachy a pary, musí byť hlavnou úlohou kontrolovať ich na mieste ich uvoľňovania.
- Všetky zabudované diely alebo diely príslušenstva stroja určené na zachytávanie, odsávanie alebo potláčanie poletujúceho prachu a pár by sa mali používať a ich údržba vykonávať podľa pokynov výrobcu.
- Spotrebné materiály/strojové nástroje sa musia zvoliť, udržiavať a vymieňať podľa odporúčaní v tomto návode, aby sa zabránilo nepotrebnému zvýšeniu tvorby prachu alebo pary.
- Používajte prostriedky na ochranu dýchacích ciest, ako to vyžadujú predpisy pre bezpečnosť a ochranu zdravia pri práci.
- Práce s určitými materiálmi spôsobujú emisie prachu a pary, ktoré vyvolávajú potenciálne výbušné prostredie.

## 2.9 Ohrozenia hlukom

- Pôsobenie vysokých hladín hluku môže pri nedostatočnej ochrane sluchu spôsobiť trvalé poškodenie sluchu, stratu sluchu a iné problémy, ako napr. tinitus (zvonenie, šumenie, hučanie, pískanie alebo bzučanie v ušiach).
- Je nevyhnutné vykonať posúdenie rizík vo vzťahu k týmto ohrozeniam a implementovať príslušné regulačné mechanizmy.
- K regulačným mechanizmom vhodným na zníženie rizík patria opatrenia ako napr. používanie izolačných materiálov, aby sa zabránilo „zvonivým zvukom“ na obrobkoch.
- Používajte prostriedky na ochranu sluchu požadované podľa pokynov tunajších predpisov pre bezpečnosť a ochranu zdravia pri práci.

- Prevádzku a údržbu brúsky na brúsne telieska je potrebné vykonávať podľa odporúčaní uvedených v tomto návode, aby sa zabránilo nepotrebnému zvýšeniu hladiny hluku.
- Spotrebné materiály/strojové nástroje sa musia zvoliť, udržiavať a vymieňať podľa odporúčaní v tomto návode, aby sa zabránilo nepotrebnému zvýšeniu hladiny hluku.

## 2.10 Ohrozenia spôsobené vibráciami

- Pôsobenie vibrácií môže zapríčiniť poškodenia nervov a poruchy cirkulácie krvi v rukách a ramenách.
- Pri práci v chladnom prostredí noste teplý odev a ruky udržiajte teplé a suché.
- Ak budete mať pocit hluchoty, mravčenie alebo bolesti prstov alebo rúk alebo sa pokožka vašich prstov alebo rúk sfarbí na bielo, zastavte prácu s brúskou na brúsne telieska a konzultujte to s lekárom.
- Prevádzku a údržbu brúsky na brúsne telieska je potrebné vykonávať podľa odporúčaní uvedených v tomto návode, aby sa zabránilo nepotrebnému zosilneniu vibrácií.
- Spotrebné materiály/strojové nástroje sa musia zvoliť, udržiavať a vymieňať podľa odporúčaní v tomto návode, aby sa zabránilo nepotrebnému zosilneniu vibrácií.
- Ak je to možné, na držanie hmotnosti stroja používajte vždy stojan, upínač alebo vyvažovacie zariadenie.
- Stroj držte nie príliš pevným, ale bezpečným uchopením pri dodržaní potrebných reakčných síl rúk, pretože riziko vibrácií sa spravidla s pribúdajúcou silou uchopenia zväčší.
- Nedostatočne namontovaný alebo poškodený nástroj môže viesť k nadmerným vibráciám.

## 2.11 Dodatočné bezpečnostné pokyny pre pneumatické stroje

- Stlačený vzduch môže spôsobiť vážne poranenia:
  - V prípade, že sa stroj nepoužíva, zabezpečte podobne ako pred výmenou dielov príslušenstva alebo pred vykonávaním opravárskych prác, aby bol prívod vzduchu zatvorený, vzduchová hadica nebola pod tlakom a aby sa stroj odpojil od prívodu vzduchu.
  - Prúd vzduchu nikdy nesmerujte na seba samého alebo na iné osoby.
- Hadice narážajúce dookola môžu spôsobiť vážne poranenia. Vždy skontrolujte, či sú hadice a ich upevňovacie prostriedky nepoškodené a či sa neuvolnili.
- Ak sa používajú univerzálne otočné spojky (zubové spojky), musia sa používať aretačné kolíky; hadicové spojky Whipcheck sa musia používať na to, aby bola poskytnutá ochrana v prípade zlyhania spojenia hadice so strojom a hadíc navzájom.
- Zabezpečte, aby sa neprekročil maximálny tlak uvedený na stroji.
- Vzduchom poháňané stroje nikdy nenoste za hadicu.

## 3. Pred uvedením do prevádzky

### 3.1 Pripojenie na zdroj stlačeného vzduchu

- Brúska na brúsne telieska sa môže prevádzkovať výlučne s vyčisteným stlačeným vzduchom s olejovou hmlou.
- Vedenie stlačeného vzduchu nesmie obsahovať kondenzát.
- Nesmie sa prekročiť maximálny pracovný tlak 6,3 bar.
- Zabezpečte, aby pracovný tlak nebol nižší ako 6,3 bar. Táto brúska na brúsne telieska je dimenzovaná **len** pre tento pracovný tlak.

- Kvôli regulovaniu pracovného tlaku musí byť kompresor vybavený redukčným ventilom.
- Spojte vsuvku **3** s napájacou hadicou kompresora.

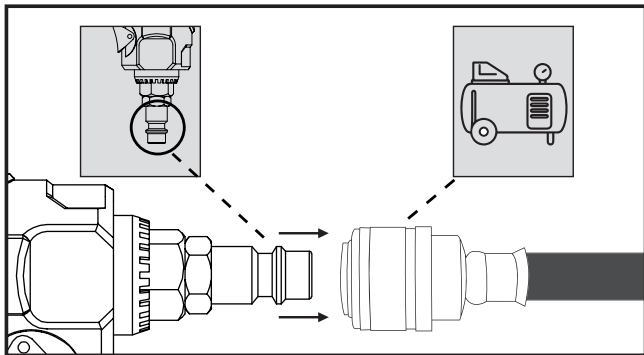

### 3.2 Olejové mazanie

- Pneumatické náradie pred každým uvedením do prevádzky namažte.
- Aplikujte 3 - 5 kvapiek špeciálneho oleja pre stlačený vzduch do vsuvky **3**. Toto postačuje pre 15-minútové trvalé použitie.

**UPOZORNENIE:** Pravidelné mazanie zabráni poškodeniu spôsobenému trením a koróziou. Odporúčame špeciálny olej pre stlačený vzduch napr. od firmy GÜDE, Metabo, E-COLL alebo Einhell.

**UPOZORNENIE:** Na mazanie môžete použiť aj tzv. hmlóvú, resp. tlakovzdušnú olejničku alebo údržbovú jednotku stlačeného vzduchu. Tieto zaručujú pravidelné mazanie.

### 3.3 Nasadenie/výmena brúsnych bitov

Brúsku na brúsne telieska pred montážou alebo výmenou strojového nástroja alebo dielov príslušenstva odpojte od napájania energiou.

- Držte vreteno [6] pevne pomocou otvoreného kľúča [11].
- Uvoľnite upínaciu maticu [7] zo závitov pomocou otvoreného kľúča [10].
- Pritom otáčajte upínaciu maticu [7] proti smeru hodinových ručičiek.
- Zaveďte brúsny bit [12] do upínacej klieštiny [8].
- Držte vreteno [6] pevne pomocou otvoreného kľúča [11].
- Teraz utiahnite upínaciu maticu [7] pomocou otvoreného kľúča [10].
- Otočte napínaciu maticu [7] v smere hodinových ručičiek.

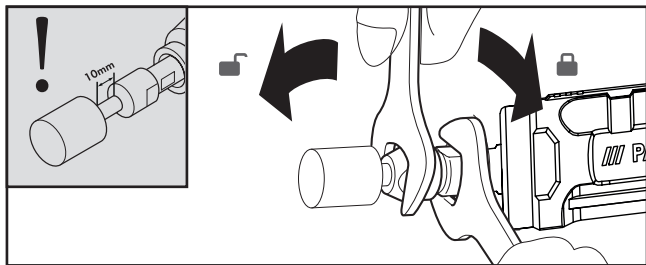

**POZOR:** Je potrebné zabezpečiť dodržanie minimálnej upínacej dĺžky 10 mm!

**UPOZORNENIE:** 5 brúsnych bitov [12] s priemerom stopky 6 mm je určených na použitie s predmontovanou upínacou klieštinou 1/4" [8].

### 3.4 Vloženie/výmena upínacej klieštiny

- Držte vreteno [6] pevne pomocou otvoreného kľúča [11].
- Uvoľníte upínaciu maticu [7] zo závitú pomocou otvoreného kľúča [10].
- Otočte upínaciu maticu [7] proti smeru hodinových ručičiek a odstráňte upínaciu maticu [7] zo závitú.
- Vytiahnite upínaciu klieštinu [8].

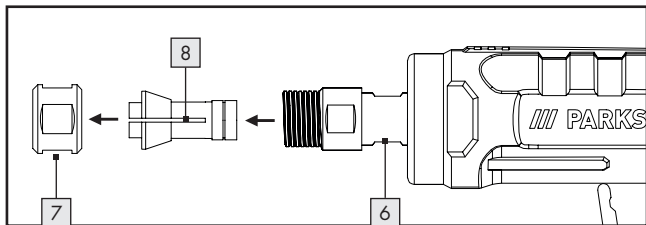

- Zaveďte upínaciu klieštinu [9].
- Držte vreteno [6] pevne pomocou otvoreného kľúča [11].
- Otočte napínaciu maticu [7] v smere hodinových ručičiek.
- Odskrutkujte upínaciu maticu [7] \*.

#### \*POZOR!

- Keď **NIE** je nasadený žiadny brúsny bit [12] / [13] v upínacej klieštine [8] / [9], **neuhajte** upínaciu maticu [7] pomocou otvoreného kľúča [10] / [11].
- Upínaciu maticu [7] upevnite len manuálne, resp. rukou.

### 3.5 Nastavenie prietoku vzduchu

- Prietok vzduchu možno nastaviť pomocou regulátora prietoku vzduchu [1]. Regulátor prietoku vzduchu [1] je optimálne nastavený z výroby.

Ak aj napriek tomu chcete zmeniť prietok vzduchu, postupujte takto:

- Pri voľnobehu alebo bez namontovaného príslušenstva otočte regulátor prietoku vzduchu **1** približne o 30-40° v smere hodinových ručičiek ↻ alebo proti smeru hodinových ručičiek ↺.

## 4. Uvedenie do prevádzky

### 4.1 Zapnutie

- Na zapnutie prístroja stlačte najskôr poistku zapnutia **4** dopredu a potom páčku **5**.

#### **UPOZORNENIE:**

Pohybujte vloženým nástrojom ľahkým tlakom sem a tam. Príliš silný tlak zníži výkonnosť brúsky. Okrem toho spôsobí rýchle opotrebovanie vloženého nástroja.

### 4.2 Vypnutie

- Pustite páčku **5**.
- Po skončení práce vždy odpojte prístroj od zdroja stlačeného vzduchu.

## 5. Údržba, čistenie a skladovanie

**VAROVANIE! NEBEZPEČENSTVO PORANENIA!** Pred údržbárskymi prácami odpojte prístroj od zdroja stlačeného vzduchu.

- Nasledujúce body môžu byť považované za zoznam obslužných krokov, ktoré by mal používateľ vykonávať pri údržbe, čistení a skladovaní prístroja.

- Pravidelnou preventívnou údržbou zaistíte bezpečnosť prístroja.
- Bez ohľadu na počet pracovných chodov, resp. aktivovaní, po každom použití vykonajte údržbu a čistenie prístroja.
- Rešpektujte pokyny na likvidáciu uvedené v tomto návode na obsluhu. Neodborná likvidácia môže poškodiť životné prostredie alebo vaše zdravie.
- Dostatočné a neustále bezchybné olejové mazanie má rozhodujúci význam pre optimálne fungovanie (pozri kapitolu Olejové mazanie).
- Po každom použití skontrolujte otáčky. Otáčky sa musia pravidelne kontrolovať.
- Po každom ošetrovaní a údržbe vykonajte jednoduchú kontrolu hladiny vibrácií.
- Používajte iba originálne náhradné, resp. výmenné diely výrobcu, pretože inak je ohrozené zdravie a bezpečnosť obsluhujúcich osôb. V prípade pochybností kontaktujte náš servisný tím.
- Prístroj pred údržbou očistite od nebezpečných látok, ktoré sa na ňom usadili (počas pracovných procesov). Zabráňte každému kontaktu pokožky s týmito látkami. Ak sa dostane pokožka do kontaktu s nebezpečnými prachmi, môžu spôsobiť ťažkú dermatitídu. Ak sa počas údržbárskych prác vytvorí alebo zvíří prach, môže sa vdýchnuť.
- Vždy noste ochranné rukavice a ochrannú masku!
- Kryt prístroja čistite výlučne mierne navlhčenou mäkkou handrou. V žiadnom prípade nepoužívajte agresívne a/alebo abrazívne čistiace prostriedky.
- Obsluhu a údržbu prístroja smú vykonávať len poučené osoby. Opravy smú vykonávať len kvalifikované osoby.
- Kontroly, nastavenia a údržbárske práce by mala podľa možnosti vykonávať tá istá osoba alebo jej zástupca a dokumentovať ich v knihe údržby.
- Prístroj a návod na obsluhu uschovávajúajte v dodanom prenosnom



kufríku. Prístroj a jeho príslušenstvo skladujte na tmavom, suchom mieste bez prachu a mrazu.

## 6. Zneškodnenie

- Pneumatické náradie, príslušenstvo a obal by sa mali odovzdať na ekologickú recykláciu.
- Informácie o možnostiach zneškodnenia prístroja, ktorý už nie je funkčný, vrátane dielov príslušenstva, získate na svojom obecnom alebo mestskom úrade.



Obal pozostáva z ekologických materiálov, ktoré môžete odovzdať na zneškodnenie v miestnom recyklačnom stredisku.



Triman- Logo platí iba pre Francúzsko.



Pri separácii odpadu si všimnite označenie obalových materiálov, ktoré sú označené skratkami (a) a číslami (b) a znamenajú nasledovné: 1 - 7: Plasty/20-22: Papier a lepenka/80 - 98: Kompozitné materiály.

## 6.1 Ekológia a zneškodnenie materiálu

Mazací olej sa nesmie dostať do pôdy, vody ani odpadových vôd. Mazací olej je špeciálny odpad, ktorý sa musí zodpovedajúco zlikvidovať. Rešpektujte miestne predpisy. Mazací olej zlikvidujte vo vašej miestnej zberni, čerpacej stanici alebo u predajcu olejov.

## 7. Záruka spoločnosti ROWI Germany GmbH

Vážená zákazníčka, vážený zákazník,  
na tento prístroj dostávate 3-ročnú záruku od dátumu zakúpenia. V prípade nedostatkov tohto výrobku máte zákonné práva voči predajcovi výrobku. Tieto zákonné práva nie sú obmedzené našou zárukou, ktorá je uvedená nižšie.

### Záručné podmienky

Záručná lehota začína plynúť dňom zakúpenia. Dobré si uschovajte originál pokladničného bloku. Pokladničný blok bude vyžadovaný ako doklad o kúpe.

Ak sa vyskytne materiállová alebo výrobná chyba do troch rokov od dátumu zakúpenia tohto výrobku, bezplatne vám výrobok – podľa nášho uváženia – opravíme, vymeníme alebo vám vrátime kúpnu cenu. Toto záručné plnenie vyžaduje, aby boli chybné zariadenie a doklad o kúpe (pokladničný blok) predložené v trojročnej lehote so stručným písomným popisom chyby a uvedením, kedy sa chyba vyskytla.

Ak sa na poruchu vzťahuje naša záruka, dostanete naspäť opravený alebo nový výrobok. S opravou alebo výmenou výrobku nezačína plynúť nová záručná doba.

## **Záručná doba a nároky z chýb**

Záručná doba sa nepredlžuje plnením záruky. Uvedené platí aj pre vymenené a opravené diely. Prípadné chyby a nedostatky zistené už pri zakúpení musíte nahlásiť ihneď po vybalení. Opravy požadované po uplynutí záručnej doby podliehajú poplatkom.

## **Rozsah záruky**

Prístroj bol starostlivo vyrobený v súlade s prísnyimi kvalitatívnymi kritériami a pred dodaním dôkladne preskúšaný.

Záruka sa vzťahuje na chyby materiálu alebo výroby. Táto záruka sa nevzťahuje na časti výrobku, ktoré sú vystavené bežnému opotrebovaniu, a preto ich možno považovať za diely podliehajúce rýchlemu opotrebovaniu, alebo na poškodenia rozbitných dielov, napr. spínačov, akumulátorov alebo dielov vyrobených zo skla.

Táto záruka zaniká, ak bol výrobok poškodený, nesprávne používaný alebo opravovaný. Pre správne používanie výrobku musia byť presne dodržané všetky pokyny uvedené v tomto návode. Účelom použitia alebo činností, ktoré tento návod na obsluhu neodporúča alebo pred ktorými varuje, sa treba bezpodmienečne vyvarovať.

Výrobok je určený len na súkromné používanie, nie na komerčné účely. Záruka zaniká pri nesprávnom a neodbornom za-obchádzaní, pri použití násilia a pri zásahoch, ktoré neboli vykonané naším autorizovaným servisom.

## **Postup v prípade záruky**

Aby sme mohli zabezpečiť rýchle spracovanie vašej záležitosti, postupujte podľa nasledujúcich pokynov:

- V prípade všetkých požiadaviek majte pripravený pokladničný blok a číslo výrobku (IAN 365014\_2204) ako doklad o kúpe.
- Číslo výrobku nájdete na typovom štítku na výrobku, na úvodnej stránke vášho návodu (dole vľavo) alebo na nálepke na zadnej alebo na spodnej strane výrobku.
- V prípade výskytu funkčných chýb alebo iných nedostatkov kontaktujte najprv **telefonicky** alebo **e-mailom** nižšie uvedené servisné oddelenie.
- Výrobok, ktorý bude zaevidovaný ako chybný, môžete následne zaslať poštou zdarma na adresu servisného oddelenia, ktoré vám bude oznámené, s priloženým dokladom o kúpe (pokladničným blokom), s opisom chyby a s uvedením, kedy sa chyba objavila.



Na stránke [www.lidl-service.com](http://www.lidl-service.com) si môžete stiahnuť túto, ako aj ďalšie príručky, produktové videá a inštalačný softvér. S týmto QR kódom sa dostanete priamo na stránku servisu spoločnosti Lidl ([www.lidl-service.com](http://www.lidl-service.com)) a po zadaní čísla výrobku (IAN 365014\_2204) si môžete otvoriť váš návod na obsluhu.

## 8. Servis

V prípade, ak sa pri prevádzkovaní vášho výrobku od spoločnosti ROWI Germany vyskytnú problémy, postupujte nasledovne:

### Kontaktujte nás

Kontakty na servisný tím spoločnosti ROWI Germany:

**ROWI** Germany GmbH

Werner-von-Siemens-Str. 27

76694 Forst

NEMECKO

Lidl-services@rowi-group.com

Telefonická linka servisu: +800 7694 7694

(bezplatne z pevnej siete)

**IAN 365014\_2204**

Väčšinu problémov je možné vyriešiť už v rámci kompetentného technického poradenstva nášho servisného tímu.

## 9. Preklad pôvodného vyhlásenia o zhode **CE**

My, **ROWI** Germany GmbH, Werner-von-Siemens-Str. 27, 76694 Forst, Nemecko, týmto vyhlasujeme, že tento výrobok sa zhoduje s nasledujúcimi normami, normatívnymi dokumentmi a smernicami EÚ:

**Smernica o strojových zariadeniach:** 2006/42/ES

**Aplikované harmonizované normy:** EN ISO 11148-9:2011

**Označenie prístroja:** Súprava pneumatickej tyčovej brúsky

**Číslo modelu:** PDSS 16 B2

**Rok výroby:** 10/2022

**Sériové číslo:** IAN 365014\_2204

**Osoba zodpovedná za dokumentáciu:** Marc Stockenberger

**Miesto:** Forst

**Dátum/podpis výrobcu:** 6. 7. 2022



Marc Stockenberger

Konateľ spoločnosti

Technické zmeny v zmysle ďalšieho vývoja sú vyhradené.

<b>1. Introduktion</b> .....	185
1.1 Tilsigtet anvendelse .....	185
1.2 Leveringsomfang .....	186
1.3 Udstyr .....	187
1.4 Tekniske data .....	187
<b>2. Sikkerhedsanvisninger</b> .....	191
2.1 Generelle sikkerhedsregler .....	192
2.2 Fare på grund af udkastede dele .....	192
2.3 Farer på grund af indfiltrering .....	193
2.4 Farer under drift .....	193
2.5 Farer på grund af gentagne bevægelser .....	194
2.6 Farer på grund af tilbehørsdele .....	194
2.7 Farer på arbejdspladsen .....	195
2.8 Farer på grund af støv og dampe .....	196
2.9 Farer på grund af støj .....	197
2.10 Farer på grund af vibrationer .....	197
2.11 Yderligere sikkerhedsinstruktioner til pneumatiske maskiner ...	198
<b>3. Før idriftsættelsen</b> .....	199
3.1 Tilslutning til trykluftkilden .....	199
3.2 Oliesmøring .....	200
3.3 Isætning/udskiftning af slibebits .....	200
3.4 Isætning / udskiftning af spændetænger .....	201
3.5 Justering af luftstrømmen .....	202

<b>4. Idriftsættelse</b> .....	202
4.1 Tænding .....	202
4.2 Slukning .....	203
<b>5. Vedligeholdelse, rengøring og opbevaring</b> ....	203
<b>6. Bortskaffelse</b> .....	205
6.1 Miljøkompatibilitet og bortskaffelse af materialer .....	205
<b>7. Garanti fra ROWI Germany GmbH</b> .....	206
<b>8. Service</b> .....	209
<b>9. Oversættelse af den originale overensstemmelseserklæring C E</b> ....	210



# TRYKLUFT LIGESLIBER SÆT

## PDSS 16 B2

### 1. Introduktion

Tillykke med købet af dit nye apparat. Du har valgt et produkt af høj kvalitet. Brugsanvisningen er en del af dette produkt. Den indeholder vigtige anvisninger vedrørende sikkerhed, brug og bortskaffelse. Før du bruger produktet, bør du læse alle betjenings- og sikkerhedsanvisninger. Brug produktet kun som beskrevet og på de angivne anvendelsesområder. Når du giver produktet videre til tredjepart, skal alle dokumenter følge med.

#### 1.1 Tilsigtet anvendelse

Dette apparat må kun drives af en tryklufforsyning. Det maksimalt tilladte arbejdstryk må ikke overskrides. Dette apparat må ikke betjenes med eksplosive eller brændbare gasser!

Denne slibemaskine til slibestifter er velegnet til finslibearbejde med:

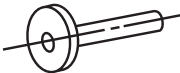
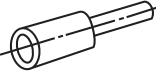
	Små skiver
	Koniske, lige eller afkortede muffer

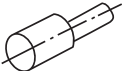
	Polerskive
	Slibestifter og -skiver

## ADVARSEL

Al anden brug eller ændringer af apparatet anses som ikke tilsigtet, kan være årsag til alvorlige ulykker og er heller ikke tilladt. Vi påtager os intet ansvar for skader, der skyldes ikke tilsigtet brug. Apparatet er kun beregnet til privat brug og må ikke bruges kommercielt eller i industrien.

## 1.2 Leveringsomfang

- 1 Trykluft-ligesliber
- 2 Gaffelnøgle
- 1 Indstiksnippel 1/4" (6,35 mm) (formonteret)
- 5 Slibebits til 1/8"-spændetangen
- 5 Slibebits til 1/4"-spændetangen
- 1 Spændetang 1/4" (6,35 mm) (formonteret)
- 1 Spændetang 1/8" (3,2 mm)
- 1 Bæretaske
- 1 Betjeningsvejledning

## 1.3 Udstyr

- 1 Luftstrømsregulator
- 2 Luftindløb
- 3 Indstiksnippel 1/4" (formonteret)
- 4 Sikkerhedslås
- 5 Udløser
- 6 Spindel
- 7 Spændemøtrik
- 8 Spændetang 1/4" (formonteret)
- 9 Spændetang 1/8"
- 10 Gaffelnøgle M12 (19 mm)
- 11 Gaffelnøgle M8 (14 mm)
- 12 5x Slibebits til 1/4"-spændetangen
- 13 5x Slibebits til 1/8"-spændetangen

## 1.4 Tekniske data



Nominelt lufttryk: maks. 6,3 bar



Nominel hastighed: 20000 min<sup>-1</sup>



Holder: 1/4"-spændetang (Ø 6,35 mm)  
1/8"-spændetang (Ø 3,2 mm)

Dimensioner: 195 x 67 x 43 mm

Vægt: 574 g

## Støjemissionsværdier

Målt værdi for støj bestemt i henhold til ISO 15744:

Lydtryksniveau  $L_{pA} = 92,1$  dB (A)

Usikkerhed  $K_{pA} = 3$  dB

Lydeffektniveau  $L_{WA} = 103,1$  dB (A)

Usikkerhed  $K_{WA} = 3$  dB

## Der skal bruges høreværn!

### ADVARSEL!

- Støjemissionsværdierne angivet i denne vejledning er blevet målt i overensstemmelse med en målemetode standardiseret i ISO 15744 og kan bruges til at sammenligne enheder. Støjemissionsværdierne vil variere afhængigt af brugen af trykluftværktøjet og kan i nogle tilfælde overstige værdierne i denne vejledning. Støjemissionseksponeringen kan undervurderes, hvis trykluftværktøjet regelmæssigt bruges på denne måde.

### BEMÆRK

- For en nøjagtig vurdering af støjemissionseksponeringen i en bestemt arbejdsperiode bør de tidspunkter, hvor enheden er slukket eller kører, men faktisk ikke er i brug, også tages i betragtning. Dette kan reducere støjemissionseksponeringen betydeligt over hele arbejdsperioden.

## Vibrationsemissionsværdi (erklæring i henhold til EN 12096)

Samlet vibrationsværdi bestemt i henhold til ISO 28927-12

Vibrationer\*:  $a_h = 1,27$  m/s<sup>2</sup>

Usikkerhed:  $K = 0,30$  m/s<sup>2</sup>

\*Vibrationer overføres til operatørens hænder

## **ADVARSEL!**

Det vibrationsniveau, der er angivet i denne vejledning, er blevet målt i henhold til en målemetode, der er standardiseret i ISO 28927-12 og kan bruges til sammenligning af enheder. Den deklarerede vibrationsemissionsværdi kan også bruges til en foreløbig vurdering af eksponeringen.

Vibrationsemissionerne under den faktiske brug af trykluftværktøjet kan afvige fra de angivne værdier, afhængigt af den måde, hvorpå trykluftværktøjet anvendes, især typen af emne, der bearbejdes, og det anvendte tilbehør.

Vibrationsemissionseksponeringen kan undervurderes, hvis trykluftværktøj regelmæssigt bruges på denne måde.







## **BEMÆRK**

Forsøg at holde eksponeringen så lav som muligt. Eksempler på foranstaltninger til at reducere vibrationseksponering er:

- vedligeholdelsen af enheden i henhold til denne manual,
- brug af handsker, når du bruger værktøjet,
- begrænsningen af arbejdstiden eller planlægningen af dine arbejdsstrin på en sådan måde, at du ikke skal bruge stærkt vibrerende udstyr i dagevis.

Alle dele af driftscyklussen skal tages i betragtning (f.eks. tidspunkter, hvor luftværktøjet er slukket og tidspunkter, hvor det er tændt, men kører uden belastning).

## Forklaring af alle symboler, der findes på den monterede slibestift

	<b>ADVARSEL</b> Læs betjeningsvejledningen før ibrugtagningen.
	Olieres hver dag
	Drejereetning
	Brug øjenværn
	Bær åndedrætsværn
	Der skal bruges høreværn
	Bær beskyttelsehandsker

## 2. Sikkerhedsanvisninger

### BEMÆRK

Ved brug af trykluftsværktøj skal grundlæggende sikkerhedsforanstaltninger følges for at undgå risiko for brand, elektrisk stød og personskade.

Oplysningerne i denne betjeningsvejledning er et vigtigt, men ikke det eneste grundlag for sikker brug af maskinen. De anførte farer er forudsigelige ved almindelig brug af håndholdte trykluftslibemaskiner. Men derudover skal brugeren vurdere specifikke risici, der kan opstå som følge af hver enkelt brug.

### Restrisici

Selv hvis du betjener apparatet korrekt, er der altid restrisici. Følgende farer kan forekomme i forbindelse med konstruktion og design af dette apparat:

- Tilbageslag af slangen, hvis den håndteres forkert.
- Fare for at falde på grund af trykluftslanger på gulvet.
- Fare på grund af trykluftslanger der svinger rundt.

Reducer den resterende risiko ved at bruge apparatet omhyggeligt og korrekt og ved at følge alle instruktioner. Sørg altid for, at arbejdsområdet er ryddeligt og veloplyst. Uorden og dårligt oplyste arbejdsområder kan være skyld i ulykker!

## 2.1 Generelle sikkerhedsregler

- **Flere farer!** Sikkerhedsinstruktionerne skal læses og forstås før opsætning, betjening, reparation, vedligeholdelse og udskiftning af tilbehør på den monterede slibestift og før arbejde i nærheden af maskinen. Hvis dette ikke gøres, kan det føre til alvorlige kvæstelser.
- Slibemaskinen til slibestifter må kun opstilles, justeres eller bruges af en passende kvalificeret og uddannet operatør.
- Denne slibemaskine til slibestifter må ikke modificeres. Ændringer kan reducere effektiviteten af sikkerhedsforanstaltningerne og øge risici for operatøren.
- Sikkerhedsanvisningerne må ikke gå tabt. Giv dem til operatøren.
- Brug aldrig beskadigede maskiner.
- Kontrollér skilte og påskrifter for fuldstændighed og læsbarhed. Maskinen skal efterses med jævne mellemrum for at verificere, at maskinen er tydeligt mærket med de let læselige mærkninger og betegnelser, der er krævet i denne betjeningsvejledning. Brugeren skal kontakte producenten for udskiftning af skilte, hvis det er nødvendigt.

## 2.2 Fare på grund af udkastede dele

- Hvis arbejdsemnet eller tilbehøret går i stykker, eller selve maskinværktøjet, kan dele slynges ud med høj hastighed.
- Bær altid slagfast øjenbeskyttelse, når du betjener slibemaskinen til slibespidser eller ved udskiftning af tilbehør på maskinen. Det nødvendige beskyttelsesniveau bør vurderes for hver enkelt anvendelse.
- Det skal sikres, at arbejdsemnet er forsvarligt fastgjort.
- Det skal jævnligt kontrolleres, at trykluftværktøjets hastighed ikke er højere end den hastighed, der er angivet på trykluftværktøjet. Disse hastighedskontroller skal udføres uden indsættelsesværktøjet påsat.



- Sørg for, at gnister og fragmenter, der dannes under arbejdet, ikke udgør en fare.
- Afbryd slibemaskinen til slibespidser fra strømforsyningen, før du installerer eller udskifter værktøjsmaskiner eller tilbehør.
- Sørg for, at der heller ikke er farer for andre mennesker.

### 2.3 Farer på grund af indfiltring

Der er risiko for kvælning, skalpering og/eller snitsår, hvis løstsiddende tøj, smykker, halskæder, håreller handsker ikke holdes væk fra maskinen og dens tilbehør.

### 2.4 Farer under drift

- Undgå kontakt med den roterende aksel og indsættelsesværktøj for at forhindre snitsår på hænder og andre kropsdele.
- Ved brug af maskinen kan operatørens hænder blive udsat for farer såsom snitsår, afskrabninger og varme. Bær egnede handsker for at beskytte hænderne.
- Operatøren og vedligeholdelsespersonalet skal være fysisk i stand til at håndtere maskinens størrelse, masse og effekt.
- Hold maskinen korrekt: Vær forberedt på at modvirke de sædvanlige eller pludselige bevægelser – hold begge hænder klar.
- Sørg for, at din krop er afbalanceret, og at du har et sikkert fodfæste.
- Slip udløseren i tilfælde af strømsvigt.
- Brug kun de smøremidler, der anbefales i denne vejledning.
- Der skal bæres sikkerhedsbriller; det anbefales at bære beskyttelseshandsker og beskyttelsestøj.
- Et roterende tilbehør må ikke betjenes med en højere hastighed end den nominelle hastighed.

- Der skal bæres sikkerhedshjelm, når der arbejdes over hovedhøjde.
- Maskinværktøjet fortsætter med at køre, efter at udløseren slippes.
- Bearbejdningen af visse materialer kan forårsage brand eller eksplosiv atmosfære.

## 2.5 Farer på grund af gentagne bevægelser

- Ved brug af en slibemaskine til slibestifter til at udføre arbejdsrelaterede operationer, kan operatøren opleve ubehag i hænder og arme, samt i nakke og skuldre eller andre dele af kroppen.
- Ved brug af en slibemaskine til slibestifter, bør operatøren indtage en behagelig stilling, bevare et sikkert fodfæste og undgå akavede stillinger eller stillinger, der gør det vanskeligt at balancere. Operatøren bør ændre kropsholdning i løbet af langvarigt arbejde, hvilket kan være en hjælp til at undgå ubehag og træthed.
- Hvis operatøren oplever symptomer, såsom vedvarende eller tilbagevendende ubehag, besvær, dunken, smerte, snurren, følelsesløshed, brændende eller stivhed, bør disse tegn ikke ignoreres. Operatøren bør konsultere en passende kvalificeret læge.

## 2.6 Farer på grund af tilbehørsdele

- Afbryd slibemaskinen til slibespidser fra strømforsyningen, før du installerer eller udskifter værktøjsmaskiner eller tilbehør.
- Brug kun tilbehørsdele og forbrugsvarer af de størrelser og typer, der anbefales i denne vejledning.
- Undgå direkte kontakt med maskinværktøjer under og efter brug, da disse kan være blevet varme eller have skarpe kanter.
- Indsættelsesværktøjets tilladte hastighed skal være lig med eller højere end den maksimale hastighed, der er angivet på trykluftværktøjet.

Tilbehør, der drejer hurtigere end tilladt, kan gå i stykker og slynges rundt i lokalet.

- Monter aldrig en slibeskive, afskæringsskive eller fræser. En sprængt slibeskive kan forårsage meget alvorlig kvæstelse eller død.
- Brug ikke skiver, der er skårede, revnede, eller som kan være blevet tabt.
- Der må kun anvendes godkendte indsættelsesværktøjer med passende skaftdiameter.

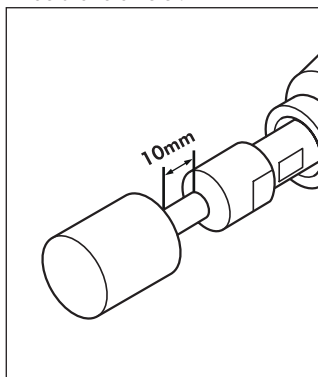

- Bemærk, at den tilladte hastighed for små slibeskiver skal reduceres på grund af forøgelsen af længden af skaftet mellem spændebøjlsens ende og den lille slibeskive (udhæng). Det skal sikres, at den mindste spændelængde på 10 mm overholdes. Følg anbefalingerne fra producenten af små slibeskiver.

- Skaftdiameteren på indsættelsesværktøjet skal svare nøjagtigt til spændebøjlsens spændeboring!

## 2.7 Farer på arbejdspladsen

- Skridning, snubling og fald er væsentlige årsager til arbejdsskader. Vær opmærksom på overflader, der kan være blevet glatte ved brug af maskinen og snublefarer forbundet med luftslangen.
- Gå frem med forsigtighed i ukendte omgivelser. Der kan være skjulte farer fra strøm- eller andre forsyningsledninger.

- Denne slibemaskine til slibestifter er ikke beregnet til brug i eksplosive atmosfærer og er ikke isoleret fra kontakt med elektriske strømkilder.
- Sørg for, at der ikke er elektriske ledninger, gasrør osv., som kan udgøre en fare i tilfælde af skader forårsaget af brug af maskinen.

## 2.8 Farer på grund af støv og dampe

- Støv og dampe, der genereres ved brug af slibemaskiner til slibespidser, kan forårsage sundhedsfarer (såsom kræft, fødselsdefekter, astma og/eller dermatitis); Det er vigtigt at foretage en risikovurdering i forhold til disse farer, og at implementere passende kontrolmekanismer.
- I risikovurderingen bør det støv, der dannes ved brug af maskinen, og det tilstedeværende støv, der kan hvirvles op, omfattes.
- Slibemaskinen til slibestifter skal betjenes og vedligeholdes i overensstemmelse med anbefalingerne i denne vejledning for at minimere frigivelsen af støv og dampe.
- Udblæsningsluften skal udledes på en sådan måde, at ophvirvlingen af støv i støvede omgivelser reduceres til et minimum.
- Hvis der dannes støv eller dampe, skal hovedopgaven være at kontrollere dem på udslipsstedet.
- Alle maskinkomponenter eller tilbehør beregnet til opsamling, udsugning eller kontrol af luftbåret støv eller dampe skal bruges og vedligeholdes i overensstemmelse med producentens instruktioner.
- Forbrugsstoffer/maskinværktøjer bør vælges, vedligeholdes og udskiftes i henhold til anbefalingerne i denne manual for at undgå unødvendig intensivning af støv- eller dampudvikling.
- Brug åndedrætsværn som krævet af sundheds- og sikkerhedsbestemmelser.
- Arbejde med visse materialer resulterer i emissioner af støv og dampe, der skaber et potentielt eksplosivt miljø.

## 2.9 Farer på grund af støj

- Udsættelse for høje støjniveauer, hvis man ikke er ordentligt beskyttet, kan forårsage permanent høreskade, høretab og andre problemer, såsom tinnitus (ringen, hvæsen, fløjten eller summen for ørerne).
- Det er vigtigt at foretage en risikovurdering i forhold til disse farer, og at implementere passende kontrolmekanismer.
- De kontrolmekanismer, der er egnede til risikoreduktion, omfatter foranstaltninger, såsom brug af isoleringsmaterialer, for at undgå „ringelyde“ fra arbejdsemnerne.
- Brug høreværn som krævet af lokale sundheds- og sikkerhedsbestemmelser.
- Slibemaskinen til slibestifter skal betjenes og vedligeholdes i overensstemmelse med anbefalingerne i denne vejledning for at undgå en unødigt stigning i støjniveauet.
- Forbrugsstoffer/maskinværktøjer bør vælges, vedligeholdes og udskiftes i henhold til anbefalingerne i denne manual for at undgå en unødigt stigning i støjniveauet.

## 2.10 Farer på grund af vibrationer

- Udsættelse for vibrationer kan forårsage skader på nerver og forstyrrelse af blodcirkulationen i hænder og arme.
- Når du arbejder i kolde omgivelser, skal du bære varmt tøj og holde dine hænder varme og tørre.
- Hvis du oplever følelseløshed, prikken eller smerter i dine fingre eller hænder, eller huden på dine fingre eller hænder bliver hvid, skal du stoppe med at bruge slibemaskinen til slibestifter og konsultere en læge.
- Slibemaskinen til slibestifter skal betjenes og vedligeholdes i overensstemmelse med anbefalingerne i denne vejledning for at undgå

unødig vibrationsforstærkning.

- Forbrugsstoffer/maskinværktøjer bør vælges, vedligeholdes og udskiftes i henhold til anbefalingerne i denne manual for at undgå unødvendig vibrationsforstærkning.
- Når det er muligt, skal du bruge et stativ, spændeanordning eller kompensationsanordning til at understøtte vægten af maskinen.
- Hold maskinen med et ikke for stramt, men sikkert greb, mens du respekterer de nødvendige håndreaktionskræfter, fordi risikoen for vibrationer normalt stiger med stigende grebsstyrke.
- Et forkert monteret eller beskadiget værktøj kan forårsage for kraftige vibrationer.

## 2.11 Yderligere sikkerhedsinstruktioner til pneumatiske maskiner

- Trykluft kan forårsage alvorlige kvæstelser:
  - Når maskinen ikke er i brug, før udskiftning af tilbehør eller før reparationsarbejde, skal det sikres, at lufttilførslen er lukket, luftslangen ikke er under tryk, og at maskinen er koblet fra lufttilførslen.
  - Ret aldrig luftstrømmen mod dig selv eller mod andre mennesker.
- Slinger, der svinger rundt, kan forårsage alvorlig skade. Kontrollér derfor altid, at slangerne og deres befæstigelse er ubeskadigede eller ikke er løsnet.
- Hvis der anvendes universaldrejeboblinger (klokoblinger), skal der anvendes låsestifter; Whipcheck slangesikringer skal bruges til at yde beskyttelse i tilfælde af fejl i slange-til-maskine-forbindelsen og slange-til-slange-forbindelsen.
- Sørg for, at det maksimale tryk, der er angivet på maskinen, ikke overskrides.
- Bær aldrig luftdrevne maskiner i slangen.

## 3. Før idriftsættelsen

### 3.1 Tilslutning til trykluftkilden

- Slibemaskinen til slibestifter må kun betjenes med rensset olietåget trykluft.
- Trykluffledningen må ikke indeholde kondensvand.
- Det maksimale arbejdstryk på 6,3 bar må ikke overskrides.
- Sørg for, at arbejdstrykket ikke er lavere end 6,3 bar. Denne slibemaskine til slibestifter er **kun** designet til dette arbejdstryk.
- For at regulere arbejdstrykket skal kompressoren være udstyret med en trykreduktion.
- Tilslut indstiksnippelen **3** til forsyningsslangen på en kompressor.

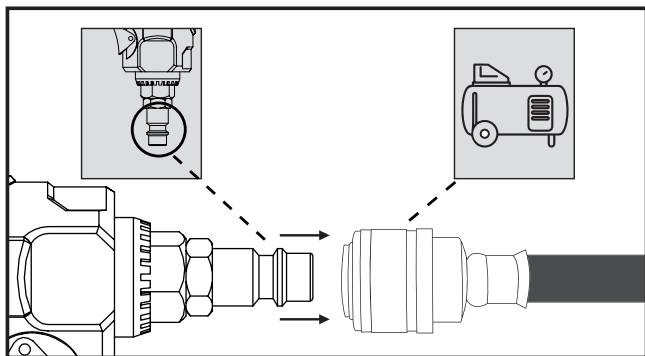

## 3.2 Oliesmøring

- Smør trykluftværktøjet før hver brug.
- Kom 3-5 dråber speciel trykluftolie i indstiksnippelen **3**. Dette er nok til 15 minutters kontinuerlig brug.

**BEMRÆRK:** Regelmæssig smøring forhindrer friktion og korrosionsskader. Vi anbefaler speciel trykluftolie, fx fra GÜDE, Metabo, E-COLL eller Einhell.

**BEMRÆRK:** Du kan også bruge en såkaldt tåge- eller trykluftolie eller en trykluftvedligeholdelsesenhed til smøring. Disse garanterer regelmæssig smøring.

## 3.3 Isætning/udskiftning af slibebits

Afbryd den monterede slibemaskinen til slibespidsen fra strømforsyningen, før du installerer eller udskifter værktøjsmaskiner eller tilbehør.

- Hold spindlen **6** fast med gaffelnøgle **11**.
- Løsn spændemøtrikken **7** fra gevindet med gaffelnøglen **10**.
- Drej spændemøtrikken **7** mod uret.
- Indsæt slibebitten **12** i spændetangen **8**.
- Hold spindlen **6** fast med gaffelnøgle **11**.
- Stram nu spændemøtrikken **7** med gaffelnøglen **10**.
- Drej spændemøtrikken **7** med uret.



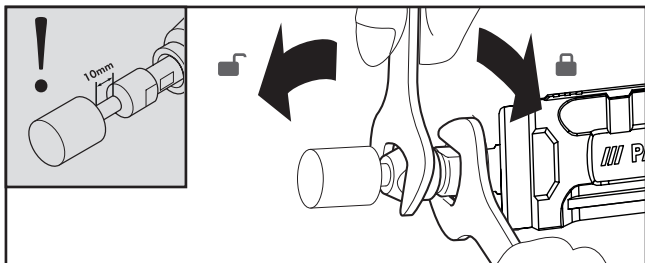

**FORSIGTIG:** Det skal sikres, at den mindste spændelængde på 10 mm overholdes!

**BEMÆRK:** De 5 slibebits [12] med en skaftdiameter på 6 mm er til beregnet brug med de formonterede ¼ " spændetænger [8].

### 3.4 Isætning / udskiftning af spændetænger

- Hold spindlen [6] fast med gaffelnøgle [11].
- Løsn spændemøtrikken [7] fra gevindet med gaffelnøglen [10].
- Drej spændemøtrikken [7] mod uret, og fjern spændemøtrikken [7] fra gevindet.
- Træk spændetangen [8] ud.

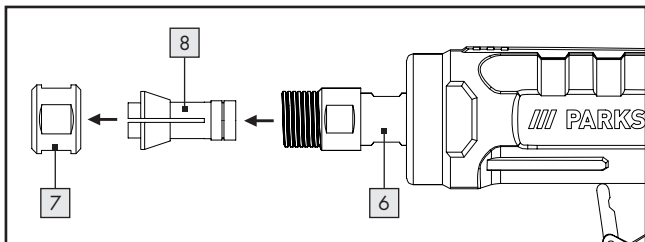

- Indsæt spændetangen [9].
- Hold spindlen [6] fast med gaffelnøgle [11].
- Drej spændemøtrikken [7] med uret.
- Skru spændemøtrikken [7] af\*.

#### \*FORSIGTIG!

- Hvis der ikke er installeret nogen slibebit [12] / [13] i spændetangen [8] / [9], så spænd **IKKE** spændemøtrikken [7] med gaffelnøgle [10] / [11].
- Spænd kun spændemøtrikken [7] manuelt eller håndfast.

### 3.5 Justering af luftstrømmen

- Luftstrømmen kan justeres med luftstrømsregulatoren [1]. Luftstrømsregulatoren [1] er indstillet optimalt på fabrikken.

Hvis du stadig ønsker at ændre luftstrømmen, skal du gøre som følger:

- Drej luftstrømsregulatoren [1] ca. 30-40° med uret ☺ eller mod uret ☹, når motoren kører i tomgang og uden monteret tilbehør.

## 4. Idriftsættelse

### 4.1 Tænding

- Tryk først på sikkerhedslåsen [4] fremad, og tryk derefter på udløseren [5], for at tænde apparatet.

## BEMRÆRK:

Bevæg indsættelsesværktøjet frem og tilbage med let tryk. For højt tryk reducerer slibemaskinens ydeevne. Derudover fører dette til hurtigt slid på indsættelsesværktøjet.

## 4.2 Slukning

- Slip udløseren **5**.
- Afbryd altid apparatet fra trykluftkilden, når du er færdig med dit arbejde.

## 5. Vedligeholdelse, rengøring og opbevaring

**ADVARSEL! FARE FOR KVÆSTELSER!** Afbryd apparatet fra trykluftkilden før servicering.

- Følgende punkter kan betragtes som en liste over de operationer, som brugeren skal udføre til vedligeholdelse, rengøring og opbevaring af enheden.
- Regelmæssig forebyggende vedligeholdelse sikrer apparatets sikkerhed.
- Uanset antallet af operationer eller aktiveringer skal du servicere og rengøre værktøjet efter hver brug.
- Vær opmærksom på bortskaffelsesinstruktionerne i denne betjeningsvejledning. Forkert bortskaffelse kan skade miljøet eller dit helbred.
- Tilstrækkelig og permanent intakt oliesmøring er af afgørende betydning for optimal funktion (se kapitlet Oliesmøring).
- Kontrollér hastigheden efter hver brug. Hastigheden skal kontrolleres regelmæssigt.
- Efter hver service og vedligeholdelse skal du udføre en simpel kontrol af vibrationsniveauet.

- Brug kun originale reservedele eller reservedele fra producenten, ellers vil operatørernes sundhed og sikkerhed blive forringet. Hvis du er i tvivl, så kontakt vores serviceteam.
- Inden servicering af enheden skal den rengøres for farlige stoffer, der er aflejret på den (på grund af arbejdsprocesser). Undgå enhver hudkontakt med disse stoffer. Hvis huden kommer i kontakt med farligt støv, kan det forårsage alvorlig dermatitis. Hvis der dannes eller hvirvles støv op under vedligeholdelsesarbejde, kan det indåndes.
- Bær altid beskyttelseshandsker og en beskyttelsesmaske!
- Rengør kun apparatets hus med en let fugtig, blød klud. Brug aldrig slibende og/eller ridserende rengøringsmidler.
- Apparatet må kun betjenes og vedligeholdes af uddannede personer. Reparationer må kun udføres af kvalificerede personer.
- Kontrol, justeringer og vedligeholdelsesarbejde bør om muligt udføres af samme person eller dennes repræsentant og dokumenteres i en vedligeholdelsesjournal.
- Opbevar enheden og brugervejledningen i den medfølgende bæretaske. Opbevar apparatet og dets tilbehør på et mørkt, tørt, støv- og frostfrit sted.

## 6. Bortskaffelse

- Trykluftsværktøj, tilbehør og emballage bør genbruges på en miljøvenlig måde.
- Du finder ud af, hvordan du bortskaffer det gamle apparat, samt tilbehørsdele, via din lokale myndighed eller byadministration.



Emballagen består af miljøvenlige materialer, som du kan bortskaffe på den lokale genbrugsstation.



Triman-logoet gælder kun for Frankrig.



Bemærk, at markeringen af emballagematerialer til affalds-separation er markeret med forkortelser (a) og tal (b) med følgende betydning: 1-7: Kunststoffer/20-22: Papir og pap/80-98: Kompositmateriale.

### 6.1 Miljøkompatibilitet og bortskaffelse af materialer

Smøreolie må ikke komme i jorden, vandområder eller spildevand. Smøreolie er farligt affald, der skal bortskaffes på passende måde. Overhold de lokale regler. Bortskaf smøreolien på dit lokale indsamlingssted, tankstation eller olieforhandler.

## 7. Garanti fra ROWI Germany GmbH

Kære kunde

Du får 3 års garanti på denne enhed fra købsdatoen. I tilfælde af mangler ved dette produkt har du juridiske rettigheder over for sælgeren af produktet. Disse juridiske rettigheder er ikke begrænset af vores garanti vist nedenfor.

### Garantibetingelser

Garantiperioden begynder på købsdatoen. Opbevar den originale købskvittering sikkert. Denne kræves som bevis på køb.

Hvis der opstår en materiale- eller produktionsfejl inden for tre år efter datoen for købet af dette produkt, reparerer eller erstatter vi gratis produktet eller købsprisen for dig, efter vores valg. Denne garantiservice forudsætter, at den defekte enhed og købsbeviset (kassebon) præsenteres inden for den treårige periode, og at det kort beskrives skriftligt, hvad fejlen er, og hvornår den opstod.

Hvis defekten er dækket af vores garanti, vil du modtage det reparerede, eller et nyt, produkt. Der begynder ingen ny garantiperiode, når produktet repareres eller udskiftes.

### Garantiperiode og lovmæssige Mangelkrav

Garantien forlænger ikke garantiservicen. Dette gælder også for udskiftede og reparerede dele. Eventuelle skader og mangler, der allerede er til findes ved købet, skal rapporteres umiddelbart efter udpakning. Reparationer, der sker efter garantiperioden, skal betales.

### Omfang af garantien

Enheden blev produceret i henhold til strenge kvalitetsretningslinjer og kontrolleret omhyggeligt før levering.

Garantien er gældende for materiale- og fabrikationsfejl. Denne garanti omfatter ikke produktdele, der er udsatte under normalt brug, og derfor kan anses som sliddele, eller for skader på skrøbelige dele, f.eks. kontakter, batterier, eller som er lavet af glas.

Denne garanti bortfalder hvis produktet er beskadiget, ikke korrekt anvendt eller repareret. For en korrekt anvendelse af produktet skal alle anvisninger i betjeningsvejledningen overholdes. Anvendelser og handlinger, der ikke anbefales, eller som bliver advaret mod i betjeningsvejledningen, skal undgås.

Produktet er kun beregnet til privat brug og ikke til kommercielt brug. Garantien udløber i tilfælde af misbrug og forkert håndtering, brug af vold og indgreb, som ikke er blevet udført af vores autoriserede servicegren.

## Behandling i garantitilfælde

For at sikre en hurtig behandling af din henvendelse bedes du følge følgende angivelser:

- Hav venligst købsbeviset og artikelnummeret (IAN 365014\_2204) klar ved alle henvendelser, som bevis for købet.
- Artikelnummeret findes på typeskiltet på produktet, på titelsiden på din vejledning (nederst til venstre) eller på klistermærket på bagsiden eller bunden af produktet.
- Skulle der forekomme funktionsfejl eller andre mangler, så kontakt efterfølgende angivne serviceafdeling pr **telefon** eller pr **e-mail**.
- Du kan derefter portofrit sende et produkt, der er registreret som defekt, sammen med købsbeviset (kassebon) og detaljer om, hvad manglen består i, og hvornår den opstod, på den serviceadresse, du har fået oplyst.



På [www.lidl-service.com](http://www.lidl-service.com) kan du hente denne og mange andre håndbøger, produktvideoer og installationssoftware. Med denne QR-kode kommer du direkte til Lidl-Service-siden ([www.lidl-service.com](http://www.lidl-service.com)) og kan åbne din brugsvejledning ved at indtaste artikelnummeret (IAN 365014\_2204).



## 8. Service

Hvis der skulle opstå problemer under driften af dit ROWI Germany-produkt, bedes du gøre som følger:

### Kontakt

ROWI Germany service-teamet kontakter du på:

**ROWI** Germany GmbH  
Werner-von-Siemens-Str. 27  
76694 Forst  
TYSKLAND  
Lidl-services@rowi-group.com  
Service-hotline: +800 7694 7694  
(gratis fra fastnettelefoner)

**IAN 365014\_2204**

De fleste problemer kan allerede løses ved hjælp den kompetente tekniske rådgivning, der ydes af vores service-team.

## 9. Oversættelse af den originale overensstemmelseserklæring C E

Vi, **ROWI** Germany GmbH, Werner-von-Siemens-Str. 27, 76694 Forst, Tyskland, erklærer hermed, at dette produkt overholder følgende standarder, normative dokumenter og EU-direktiver:

**Maskindirektiv:** 2006/42/EF

**Anvendte harmoniserede standarder:** EN ISO 11148-9:2011

**Apparatbetegnelse:** Trykluft-likesliber-sæt

**Modelnummer:** PDSS 16 B2

**Produktionsår:** 10/2022

**Losnummer:** IAN 365014\_2204

**Ansvarlig for dokumentationen:** Marc Stockenberger

**Sted:** Forst

**Dato/producentens underskrift:** 06.07.2022



Marc Stockenberger

Forretningsfører

Vi forbeholder os ret til tekniske ændringer af hensyn til den videre udvikling.

<b>1. Bevezetés</b>	213
1.1 Rendeltetésszerű használat	213
1.2 A csomag tartalma	214
1.3 Áttekintés	215
1.4 Műszaki adatok	215
<b>2. Biztonsági utasítások</b>	219
2.1 Általános biztonsági szabályok	220
2.2 Kirepülő alkatrészekből eredő veszélyek	220
2.3 Beakadásból eredő veszélyek	221
2.4 Veszélyek üzemelés közben	221
2.5 Az ismétlődő mozgásokban rejlő veszélyek	222
2.6 A tartozékokból adódó veszélyek	223
2.7 Veszélyek a munkahelyen	224
2.8 Por és gőzök miatt fennálló veszélyek	224
2.9 Zajveszély	225
2.10 Rezgésekből eredő veszélyek	226
2.11 Pneumatikus gépekre vonatkozó kiegészítő biztonsági utasítások	227
<b>3. Üzembe helyezés előtt</b>	228
3.1 Csatlakozás a sűrítettlevegő-forráshoz	228
3.2 Olajkenés	229
3.3 A csiszolófejek behelyezése/cseréje	229
3.4 A tokmány behelyezése/cseréje	230
3.5 A légáramlás beállítása	231

<b>4. Üzembe helyezés</b> .....	231
4.1 Bekapcsolás .....	231
4.2 Kikapcsolás .....	232
<b>5. Karbantartás, tisztítás és tárolás</b> .....	232
<b>6. Ártalmatlanítás</b> .....	233
6.1 Környezetbarát eljárás és az anyagok ártalmatlanítása ....	234
<b>7. Jótállási tájékoztató</b> .....	235
<b>8. Szerviz</b> .....	239
<b>9. Az eredeti     megfeleléségi nyilatkozat fordítása C E</b> .....	240

# SŰRÍTETT LEVEGŐS RÚDCSISZOLÓ-KÉSZLET PDSS 16 B2

## 1. Bevezetés

Gratulálunk új eszköz megvásárlásához. Ezzel egy kiváló minőségű termék mellett döntött. A kezelési útmutató a termék részét képezi. Fontos utasításokat tartalmaz a biztonságra, használatra és ártalmatlanításra vonatkozóan. A termék használata előtt ismerkedjen meg az összes kezelési és biztonsági utasítással. A terméket csak a leírt módon és a megadott alkalmazási területeken használja. A termék továbbadásakor harmadik személynek adja át azzal együtt az összes dokumentumot is.

### 1.1 Rendeltetésszerű használat

A gép csak sűrített levegővel működtethető. A maximális megengedett üzemi nyomást nem szabad túllépni. A gépet nem szabad robbanásveszélyes vagy gyúlékony gázokkal üzemeltetni!

A csiszolóhegyes rúdcsiszoló az alábbi csiszolótestekkel alkalmas a finomcsiszoláshoz:

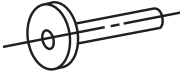
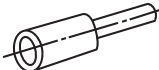
	Kis méretű korongok
	Kúpos alakú, egyenes vagy letompított hüvelyek

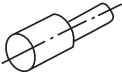
	Rezgőkorongok
	Csiszolóhegyek és csiszolókorongok

## FIGYELMEZTETÉS

A gép bármilyen más használata vagy módosítása ellentétes a rendeltetésszerű használattal, jelentős balesetveszélyt jelent és nem megengedett. A nem rendeltetésszerű használatból eredő károkért nem vállalunk felelősséget. A gépet csak otthoni használatra tervezték, és kereskedelmi vagy ipari használata nem megengedett.

### 1.2 A csomag tartalma

- 1 Sűrített levegős rúdcsiszoló
- 2 Villáskulcs
- 1 ¼" (6,35 mm) Dugaszcsonk (előre felszerelt)
- 5 Csiszolófej az ⅛" tokmányhoz
- 5 Csiszolófej az ¼" tokmányhoz
- 1 ¼" (6,35 mm) tokmány (előre felszerelt)
- 1 ⅛" (3,2 mm) tokmány
- 1 Hordozókoffer
- 1 Használati útmutató

## 1.3 Áttekintés

- 1 Levegőáramlás-szabályozó
- 2 Levegőbevezető nyílás
- 3 ¼"-os dugaszcsonk (előre felszerelt)
- 4 Biztonsági retesz
- 5 Kapcsolókar
- 6 Orsó
- 7 Szorítóanya
- 8 ¼" tokmány (előre felszerelt)
- 9 ⅛" tokmány
- 10 M12-es (19 mm) villáskulcs
- 11 M8-as (14 mm) villáskulcs
- 12 5 Csiszolófej az ¼" tokmányhoz
- 13 5 Csiszolófej az ⅛" tokmányhoz

## 1.4 Műszaki adatok



Névleges levegőnyomás: max. 6,3 bar



Névleges fordulatszám: 20000 min<sup>-1</sup>



Befogó: ¼" tokmány (Ø 6,35 mm)  
⅛" tokmány (Ø 3,2 mm)

Méreték: 195 x 67 x 43 mm

Tömeg: 574 g

## Zajkibocsátási értékek

A zaj az ISO 15744 szabvány szerint meghatározott mért értéke:

Hangnyomásszint  $L_{pA} = 92,1$  dB(A)

Bizonytalanság  $K_{pA} = 3$  dB

Hangteljesítményszint  $L_{WA} = 103,1$  dB (A)

Bizonytalanság  $K_{WA} = 3$  dB

## Viseljen hallásvédőt!

### FIGYELMEZTETÉS!

- A jelen útmutatóban megadott zajkibocsátási értékek mérése az ISO 15744 szabványosított mérési módszer szerint történt, és a mért értékek alkalmazhatók a különböző gépek összehasonlításához. A zajkibocsátási értékek a pneumatikus szerszám használatától függően változnak, és egyes esetekben magasabbak lehetnek, mint a jelen útmutatóban megadott értékek. Előfordulhat, hogy a zajterhelést alábecsülik, ha a pneumatikus szerszámot rendszeresen használják ilyen módon.

### MEGJEGYZÉS

- Egy adott munkaidő alatt a zajterhelés pontos felbecsüléséhez figyelembe kell venni azokat az időket is, amikor a gép ki van kapcsolva vagy működik, de ténylegesen nincs használatban. Ez jelentősen csökkentheti a teljes munkaidőre számított zajterhelést.

### Rezgés kibocsátási érték (EN 12096 szerinti nyilatkozat)

Az ISO 28927-12 szabvány szerint meghatározott teljes rezgésérték

Rezgések\*:  $a_h = 1,27$  m/s<sup>2</sup>

Bizonytalanság:  $K = 0,30$  m/s<sup>2</sup>

\*A kezelő kezére továbbított rezgések



## FIGYELMEZTETÉS!

A jelen útmutatóban megadott rezgésszint mérése az ISO 28927-12 szabványosított mérési módszer szerint történt, és a mért szint alkalmazható a különböző gépek összehasonlításához. A megadott rezgés kibocsátási érték a terhelés előzetes felbecsülésére is alkalmas.

A pneumatikus szerszám tényleges használata során a rezgés kibocsátás eltérhet a megadott értékektől a sűrített levegővel működő szerszám használatának módjától függően, különösen annak függvényében, hogy milyen típusú munkadarabot munkálnak meg a szerszámmal, és hogy ehhez milyen tartozékot használnak.

Előfordulhat, hogy a vibrációs terhelést alábecsülik, ha a pneumatikus szerszámot rendszeresen használják ilyen módon.







## MEGJEGYZÉS

Próbálja meg a terhelést a lehető legalacsonyabb szinten tartani. Példák a vibrációs terhelés csökkentésére szolgáló intézkedésekre:

- a gép karbantartása a jelen útmutató betartásával,
- védőkesztyű viselése a szerszám használatakor,
- a munkaidő, ill. a tervezett munkalépések lecsökkentése oly módon, hogy ne kelljen több napon keresztül használnia a vibráló gépet.

Ennek során figyelembe kell venni a működési ciklus különböző időszakait (pl. az időszakokat, amikor a pneumatikus szerszám ki van kapcsolva, és azokat, amikor be van ugyan kapcsolva, azonban terhelés nélkül működik).

## Magyarázat a csiszolóhegyes csiszológépen található szimbólumokhoz

	<b>FIGYELMEZTETÉS</b> Üzembe helyezés előtt olvassa el a használati útmutatót.
	Olajozza naponta
	Forgásirány
	Viseljen szemvédőt
	Viseljen légzésvédőt
	Viseljen hallásvédőt
	Viseljen védőkesztyűt

## 2. Biztonsági utasítások

### MEGJEGYZÉS

Pneumatikus szerszámok használatánál, a tűzveszély, az áramütés veszélyének és a személyi sérülések veszélyének elkerülése érdekében be kell tartani az alapvető biztonsági intézkedéseket.

A jelen használati útmutatóban szereplő információk fontos, azonban nem kizárólagos alapját képezik a gép biztonságos használatának. A felsorolt veszélyek előreláthatóak a hordozható sűrített levegővel működő szerszámok általános használatakor. Ezen túlmenően azonban a felhasználónak fel kell mérnie az adott használat során felmerülő konkrét kockázatokat.

### Maradékkockázatok

Annak ellenére, hogy a gépet az utasításoknak megfelelően használja, maradékkockázatokkal mindig számolnia kell. A gép felépítéséből és kialakításából kifolyólag a következő veszélyek fordulhatnak elő:

- Helytelen kezeléskor a tömlő visszacsaphat.
- Lezuhanás veszélye a körülöttünk heverő sűrített levegős tömlők miatt.
- A sűrített levegős tömlők csapkodása miatt fennálló veszély.

Kerülje el a maradékkockázatokat azzal, hogy a gépet gondosan és előírászerűen használja, és hogy betartja az utasításokat. Tartsa a munkakörnyezetét tisztán és gondoskodjon a megfelelő kivilágításról. A rendetlenség és a kivilágítatlan munkaterületek balesetekhez vezethetnek!

## 2.1 Általános biztonsági szabályok

- **Többszörös veszélyeztetés!** A csiszolóhegyes rúdcsiszoló beállítása, használata, javítása, karbantartása és tartozékainak cseréje előtt, valamint mielőtt a gép közelében elkezdik a munkavégzést el kell olvasni és meg kell érteni a biztonsági utasításokat. Ellenkező esetben fennáll a súlyos személyi sérülés veszélye.
- A csiszolóhegyes rúdcsiszolót csak megfelelően képzett és oktatásban részt vett kezelők szerelhetik fel, állíthatják be vagy használhatják.
- A csiszolóhegyes rúdcsiszolót tilos módosítani. A módosítások csökkenthetik a biztonsági intézkedések hatékonyságát és növelhetik a kezelő veszélyeztetettségét.
- Gondoskodjon róla, hogy a biztonsági utasítások ne vesszenek el. Adja át ezeket a kezelőnek.
- Soha ne használjon sérült gépet.
- Ellenőrizze, hogy a gépen a táblák és feliratok teljesek-e, és hogy jól olvashatóak-e. A gépet rendszeresen ellenőrizni kell, hogy a gépen jól olvashatóan szerepelnek-e a jelen használati útmutatóban előírt névleges értékek és jelölések. A használatkor a gyártóhoz kell fordulnia, hogy beszerezze a pót információs táblákat.

## 2.2 Kirepülő alkatrészekből eredő veszélyek

- Ha a munkadarabok vagy a tartozékok, adott esetben a gépszámok eltörnek, ezek nagy sebességgel repülhetnek ki.
- A csiszolóhegyes rúdcsiszoló használatakor, ill. ha tartozékokat cserél a gépen, viseljen mindig törésbiztos szemvédőt. A szükséges védelmi szintet minden egyes felhasználásnál külön-külön kell értékelni.
- Bizonyosodjon meg, hogy a munkadarab biztonságosan van-e rögzítve.

- Rendszeresen ellenőrizni kell, hogy a pneumatikus szerszám fordulatszáma ne lépje túl a szerszámon feltüntetett max. megengedett fordulatszámot. A fordulatszám-ellenőrzést betétszerszámok nélkül kell elvégezni.
- Bizonyosodjon meg róla, hogy a munkálatoknál keletkezett szikrák és kiszakadó darabok nem jelentenek veszélyt.
- A gépszerszámok cseréje vagy a tartozékok felszerelése előtt válassza le az energiaellátásról a csiszolóhegyes rúdcsiszolót.
- Győződjön meg róla, hogy a gép használata más személyeket sem veszélyeztet.

### 2.3 Beakadásból eredő veszélyek

Fennáll a fulladás, fejbőr és/vagy vágások veszélye, ha a laza ruházatot, ékszert, nyakláncot, haját vagy kesztyűt nem tartják távol a géptől és tartozékaitól.

### 2.4 Veszélyek üzemelés közben

- A kézen és egyéb testrészekben a vágások elkerülése érdekében kerülje, hogy hozzáérjen a forgó csaphoz és a betétszerszámhoz.
- A gép használata során a kezelő keze veszélyeknek lehet kitéve, pl. vágásoknak, horzsolásoknak vagy magas hőmérsékletnek. A kéz védelme érdekében viseljen megfelelő védőkesztyűt.
- A kezelőnek és a karbantartó személyzetnek fizikailag képesnek kell lennie a gép méretének, tömegének és teljesítményének kezelésére.
- Tartsa megfelelően a gépet: Készüljön fel a szokásos vagy hirtelen mozgásokat kivédeni mindkét kezével.
- Ügyeljen arra, hogy teste egyensúlyban legyen, és hogy stabilan álljon.
- Az energiaellátás megszakadása esetén engedje el a kapcsolókart.

- Csak a jelen használati útmutatóban ajánlott kenőanyagokat használja.
- A védőszemüveget viselése kötelező; a védőkesztyű és védőruházat viselése ajánlott.
- A forgó tartozékot nem szabad a névleges fordulatszámnál nagyobb fordulatszámon üzemeltetni.
- A fej fölött végzett munka során védősisakot kell viselni.
- A kapcsolókar elengedése után a gépszerszám utánfutásával kell számolni.
- Bizonyos anyagok megmunkálása tűzveszélyes lehet vagy robbanásveszélyes légkört okozhat.

## 2.5 Az ismétlődő mozgásokban rejlő veszélyek

- A munka elvégzéséhez csiszolóhegyes rúdcsiszoló használatakor, a kezelő kellemetlen érzéseket tapasztalhat a kezében és a karjában, ill. a nyak és a váll területén vagy más testrészekben.
- A csiszolóhegyes rúdcsiszoló használatakor a kezelőnek kényelmes testtartást kell felvennie, figyelnie kell a biztos tartásra, és el kell kerülnie a kényelmetlen vagy az olyan testtartást, amelyben nehéz az egyensúlyt fenntartani. A kezelőnek hosszabb munkavégzés során változtatnia kell a testtartásán, ami segíthet elkerülni a kellemetlen érzést és a fáradtságot.
- Ha a kezelő olyan tüneteket tapasztal, mint pl. a tartós vagy ismétlődő kellemetlen érzés, fájdalom, lüktetés, bizsergés, zsibbadás, égő érzés vagy merevség, ne hagyja figyelmen kívül ezeket a jeleket. Az üzemeltetőnek konzultálnia kell egy megfelelően képzett egészségügyi szakemberrel.

## 2.6 A tartozékokból adódó veszélyek

- A gépszerszámok cseréje vagy a tartozékok felszerelése előtt válassza le az energiaellátásról a csiszolóhegyes rúdcsiszoló.
- Csak a jelen használati útmutatóban ajánlott méretű és típusú tartozékokat és fogyóeszközöket használjon.
- Használat közben és használat után kerülje a közvetlen érintkezést a gépszerszámmal, mivel az éles vagy forró lehet.
- A betétszerszám megengedett fordulatszámának egyenlőnek vagy nagyobbknak kell lennie a pneumatikus szerszámon feltüntetett max. fordulatszámánál. A megengedett fordulatszámnál nagyobb fordulatszámmal működő tartozék eltörhet és kiröpülhet.
- Soha ne szereljen fel csiszolókorongot, vágókorongot vagy marót. A szétrepedő csiszolókorong nagyon súlyos vagy halálos sérülést okozhat.
- Ne használjon sérült, repedt vagy olyan korongokat, amelyeket a földre ejtettek.
- Csak engedélyezett betétszerszámok használhatók, megfelelő csapátmérővel.

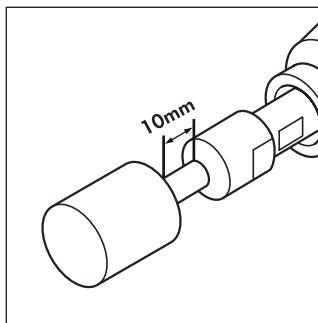

- Vegye figyelembe, hogy a kis méretű csiszolótesteknél a megengedett fordulatszámot a csap hosszának a megnövekedése miatt a tokmány vége és a csiszolótest között csökkenteni kell (túlnyúlás). Biztosítani kell, hogy be legyen tartva a 10 mm-es minimális befogási hossz. Vegye figyelembe az alábbi ábrát, és kövesse a kis méretű csiszolótestek gyártójának előírásait.

- A betétszerszám csapátérőjének pontosan meg kell felelnie a tokmány furatának!

## 2.7 Veszélyek a munkahelyen

- Az elcsúszások, botlások és esések a munkahelyi sérülések fő okai. Ügyeljen a gép használata során csúszóssá vált felületekre és a levegőtömlő által okozott botlásveszélyre.
- Legyen óvatos a nem megszokott munkakörnyezetekben. Ismeretlen veszélyt jelenthetnek az elektromos vagy egyéb tápvezetékek.
- Ez a csiszolóhegyes rúdcsiszolót nem robbanásveszélyes környezetben való használatra tervezték, és nincs szigetelve az elektromos áramforrásokkal való érintkezés ellen.
- Győződjön meg róla, hogy nincsenek olyan elektromos vezetékek, gázvezetékek stb., amelyek veszélyt jelenthetnek, ha a gép használata során megsérülnének.

## 2.8 Por és gőzök miatt fennálló veszélyek

- A csiszolóhegyes rúdcsiszolók használata során keletkező por és füst egészségkárosodást (például rákot, születési rendellenességeket, asztmát és/vagy bőrgyulladást) okozhatnak; ezekkel veszélyekkel kapcsolatban elengedhetetlen a kockázatértékelés elvégzése és a megfelelő szabályozómechanizmusok alkalmazása.
- A kockázatértékelésnek ki kell terjednie a gép használata során keletkező porra és a használat során adott esetben felkavart porra.
- A por- és füstkibocsátás minimalizálása érdekében a csiszolóhegyes rúdcsiszolót a jelen használati útmutatóban szereplő ajánlásoknak megfelelően kell üzemeltetni és karbantartani.



- Az elszívott levegőt úgy kell elvezetni, hogy a poros környezetben por csak minimális mértékben verődjön fel.
- Amennyiben por és füst keletkezik, a fő feladat, hogy ezeket a keletkezésük helyén ellenőrizzük.
- A levegőben szálló por vagy gőzök összegyűjtésére, elszívására vagy szabályozására szolgáló gép minden alkatrészét vagy tartozékát a gyártó utasításainak megfelelően kell használni és karbantartani.
- A szükségtelen mértékű por- vagy a füstképződés elkerülése érdekében a fogyóeszközöket/gépszerszámokat az ebben az útmutatóban szereplő ajánlásoknak megfelelően kell kiválasztani, karbantartani és cserélni.
- Használjon légzésvédő felszerelést az egészségügyi és biztonsági előírásoknak megfelelően.
- Bizonyos anyagokkal való munkavégzés por- és gőzkibocsátással jár, ami robbanásveszélyes környezetet eredményez.

## 2.9 Zajveszély

- Nem megfelelő hallásvédelem használata esetén a magas zajszintnek való kitettség maradandó halláskárosodást, hallásvesztést és egyéb problémákat, pl. fülzúgást (csengés, zúgás, sípolás vagy zümmögés a fülben) okozhat.
- Elengedhetetlen az ezekkel a veszélyekkel kapcsolatos kockázatértékelés elvégzése és a megfelelő szabályozómechanizmusok alkalmazása.
- A kockázat csökkentésére alkalmazható megfelelő szabályozómechanizmusokhoz tartozik pl. a szigetelőanyagok használata a munkadarabokon fellépő „csengő” zajok elkerülése érdekében.
- Használjon hallásvédő felszerelést a helyi egészségügyi és biztonsági előírásoknak megfelelően.

- A zajszint felesleges megnövekedésének elkerülése érdekében a csiszolóhegyes rúdcsiszolót a jelen használati útmutatóban szereplő ajánlásoknak megfelelően kell üzemeltetni és karbantartani.
- A zajszint felesleges megnövekedésének elkerülése érdekében a fogóeszközöket/gépszerszámokat az ebben az útmutatóban szereplő ajánlásoknak megfelelően kell kiválasztani, karbantartani és cserélni.

## 2.10 Rezgésekből eredő veszélyek

- A rezgéseknek való kitettség idegkárosodást és vérkeringési zavarokat okozhat a kézben és a karokban.
- Hideg környezetben végzett munka során viseljen meleg ruházatot, és tartsa a kezét melegen és szárazon.
- Ha zsibbadást, bizsergést vagy fájdalmat érez az ujjaiiban vagy a kezében, vagy ha az ujjain vagy a kezén a bőr elfehéredik, hagyja abba a munkát a csiszolóhegyes rúdcsiszolóval, és forduljon orvoshoz.
- A rezgések felesleges felerősödésének elkerülése érdekében a csiszolóhegyes rúdcsiszolót a jelen használati útmutatóban szereplő ajánlásoknak megfelelően kell üzemeltetni és karbantartani.
- A rezgések felesleges felerősödésének elkerülése érdekében a fogóeszközöket/gépszerszámokat az ebben az útmutatóban szereplő ajánlásoknak megfelelően kell kiválasztani, karbantartani és cserélni.
- A gép súlyának megtartására használjon amikor csak lehetséges állványt, rögzítőt vagy kiegyensúlyozó berendezést.
- Tartsa a gépet a kéz szükséges reakciójának fenntartása mellett biztos fogással, de ne túl erősen, mivel a rezgésveszély általában növekszik a fogóerő növelésével.
- A nem megfelelően összeszerelt vagy sérült szerszám túlzott vibrációhoz vezethet.

## 2.11 Pneumatikus gépekre vonatkozó kiegészítő biztonsági utasítások

- A sűrített levegő komoly sérüléseket okozhat:
  - Ha a gép nincs használatban, a tartozékok cseréje vagy a javítások elvégzése előtt győződjön meg róla, hogy a levegőellátás el van zárva, a levegőtömlő nincs nyomás alatt, és a gép le van választva a levegőellátásról.
  - Soha ne irányítsa a levegősugarat maga felé vagy egy másik személy irányába.
- A csapkodó tömlők súlyos sérüléseket okozhatnak. Ezért mindig ellenőrizze, hogy a tömlők és a rögzítőelemek sértetlenek-e vagy nem lazultak-e meg.
- Univerzális forgócsatlakozók (karmos csatlakozók) használata esetén alkalmazzon rögzítő csapokat; a tömlők a géphez, ill. egymáshoz való csatlakozásának sérülése esetén, a védelem érdekében használjon Whipcheck típusú tömlőzárakat.
- Gondoskodjon róla, hogy a gépen megadott maximális nyomást ne lépjék túl.
- Soha ne húzza a tömlőnél fogva a sűrített levegővel működő gépeket.

## 3. Üzembe helyezés előtt

### 3.1 Csatlakozás a sűrítettlevegő-forráshoz

- A csiszolóhegyes rúdcsiszolókat csak tisztított, olajjal kódosított sűrített levegővel szabad működtetni.
- A sűrítettlevegő-vezetékben nem lehet kondenzvíz.
- A 6,3 bar maximális üzemi nyomást nem szabad túllépni.
- Győződjön meg róla, hogy az üzemi nyomás 6,3 bar alatt van. Ez a csiszolóhegyes rúdcsiszoló **kizárólag** erre az üzemi nyomásra tervezték.
- Az üzemi nyomás szabályozásához a kompresszornak nyomáscsökkentővel kell rendelkeznie.
- Csatlakoztassa a dugaszcsonkhoz **3** a kompresszor ellátótömlőjét.

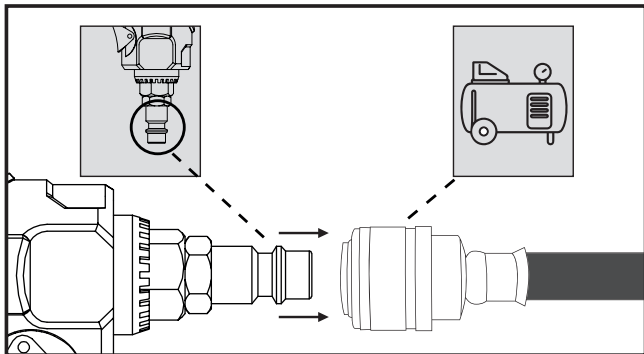

## 3.2 Olajkenés

- Kenje meg a pneumatikus szerszámot minden üzembe helyezés előtt.
- Csepegtessen 3-5 csepp speciális sűrítettlevegő-olajat a dugasz-csonkba **3**. Ez egy 15 perces folyamatos működéshez elegendő.

**MEGJEGYZÉS:** A rendszeres kenéssel megelőzhetők a súrlódási és korróziós károk. Pl. GÜDE, Metabo, E-COLL vagy Einhell speciális sűrítettlevegő-olaj használatát ajánljuk.

**MEGJEGYZÉS:** A kenéshez használhat ún. köd- vagy sűrített levegős kenőberendezést vagy sűrített levegős karbantartóegységet is. Ezekkel garantálható a rendszeres kenés.

## 3.3 A csiszolófejek behelyezése/cseréje

A gépszerszámok cseréje vagy a tartozékok felszerelése előtt válassza le az energiaellátásról a csiszolóhegyes rúdcsiszolót.

- Tartsa meg az orsót **6** a villáskulccsal **11**.
- Oldja ki a szorítóanyát **7** a villáskulccsal **10** a menetről.
- Eközben forgassa a szorítóanyát **7** az óramutató járásával ellentétes irányba.
- Helyezze be a csiszolófejet **12** a tokmányba **8**.
- Tartsa meg az orsót **6** a villáskulccsal **11**.
- Most húzza meg a szorítóanyát **7** a villáskulccsal **10**.
- Fordítsa el a feszítőanyát **7** az óramutató járásával megegyező irányba.

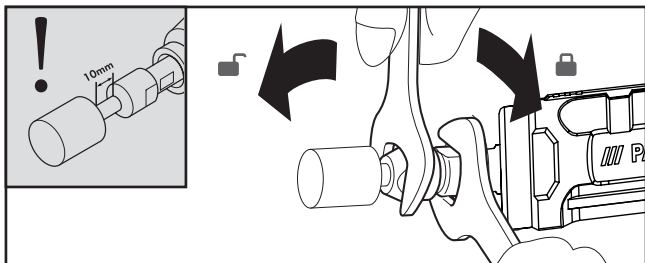

**FIGYELEM:** Biztosítani kell, hogy be legyen tartva a 10 mm-es minimális befogási hossz!

**MEGJEGYZÉS:** Az 5 db 6 mm-es csapátmérőjű csiszolófejeket **12** az előre felszerelt ¼"-os tokmánnal **8** való használatra tervezték.

### 3.4 A tokmány behelyezése/cseréje

- Tartsa meg az orsót **6** a villáskulccsal **11**.
- Oldja ki a szorítóanyát **7** a villáskulccsal **10** a menetről.
- Fordítsa el a szorítóanyát **7** az óramutató járásával ellentétes irányba, és vegye le a szorítóanyát **7** a menetről.
- Húzza ki a tokmányt **8**.

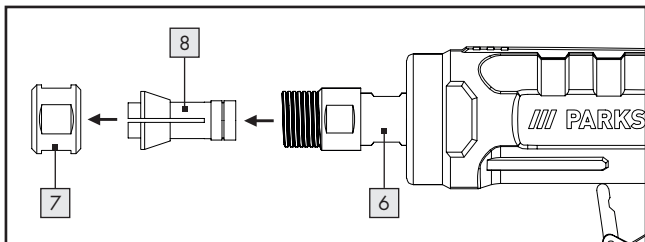

- Helyezze be a tokmányt [9].
- Tartsa meg az orsót [6] a villáskulccsal [11].
- Fordítsa el a feszítőanyát [7] az óramutató járásával megegyező irányba.
- Csavarja le a szorítóanyát [7] \*.



### \* FIGYELEM!

- Ha nincs csiszolófej [12] / [13] behelyezve a tokmányba [8] / [9], **NE** húzza meg a szorítóanyát [7] a villáskulccsal [10] / [11].
- Csak kézzel rögzítse a szorítóanyát [7].

## 3.5 A légáramlás beállítása

- A légáramlás a légáramlás-szabályozóval [1] állítható. A légáramlás-szabályozó [1] gyárilag optimálisan be van állítva.

Ha mégis meg szeretné változtatni a légáramlást, járjon el az alábbiak szerint:

- Üresjáratban vagy felszerelt tartozékok nélkül fordítsa el a légáramlás-szabályozót [1] kb. 30-40°-kal az óramutató járásával megegyező  vagy ellentétes irányba .

## 4. Üzembe helyezés

### 4.1 Bekapcsolás

- Először nyomja előre a bekapcsolási [4] zárat, majd a ravaszt az eszköz bekapcsolásához [5].

## MEGJEGYZÉS:

Forgassa ide-oda a betétszerszámot enyhén megnyomva. A túl nagy nyomás csökkenti a csiszológép teljesítményét. Ezenkívül ez a betétszerszám gyors kopásához vezet.

### 4.2 Kikapcsolás

- Engedje el a kapcsolókart **5**.
- A munka befejezése után mindig csatlakoztassa le a gépet a sűrítettlevegő-forrásról.

## 5. Karbantartás, tisztítás és tárolás

**FIGYELMEZTETÉS! SÉRÜLÉSVESZÉLY!** A karbantartási munkák előtt válassza le a gépet a sűrítettlevegő-forrásról.

- Az alábbi pontok a felhasználó által a készülék karbantartása, tisztítása és tárolása során elvégzendő lépések listájának tekinthetők.
- A rendszeres megelőző karbantartás biztosítja a gép biztonságos működését.
- Függetlenül az elvégzett munkafolyamatok, ill. működtetések számától, minden használat után végezze el a gép karbantartását és tisztítsa meg a gépet.
- Tartsa be a használati útmutatóban foglalt ártalmatlanítási utasításokat. A nem szakszerűen végzett ártalmatlanítás ártalmas lehet a környezetre vagy az Ön egészségére.
- Az optimális működéshez elengedhetetlen a megfelelő mértékű és folyamatosan olajkenés (lásd az Olajkenés c. fejezetet).
- Minden használat előtt ellenőrizze a fordulatszámot. A fordulatszám



mot rendszeresen kell ellenőrizni.

- Minden szervizelés és karbantartás után végezze el a rezgésszint egyszerű ellenőrzését.
- Csak a gyártótól származó eredeti pótvagy cserealkatrészeket használjon, ellenkező esetben veszélyezteti a kezelő egészségét és biztonságát. Kérdések esetén vegye fel a kapcsolatot a szervizcsapatunkkal.
- A karbantartás előtt tisztítsa meg a gépet a veszélyes anyagoktól, amelyek (a munkafolyamatok során) a gépre lerakódnak. Kerülje ezeknek az anyagoknak a bőrrel való érintkezését. Ha a veszélyes porok a bőrrel érintkeznek, súlyos bőrgyulladást okozhatnak. A karbantartási munkálatok során keletkezett vagy felkavarodott por belélegezhető.
- Viseljen védőkesztyűt és védőmaszkot!
- Kizárólag egy puha, enyhén benedvesített tisztítókendővel tisztítsa meg a gép házát. Semmilyen körülmények között ne használjon erős és/vagy súroló hatású tisztítószert.
- A gépet csak oktatásban részt vett személyek kezelhetik és tarthatják karban. A gép javítását csak szakképzett személyek végezhetik.
- Lehetőség szerint az ellenőrzéseket, beállításokat és karbantartási munkákat ugyanazon személynek vagy helyettesének kell elvégeznie, és azokat a karbantartási naplóban dokumentálni kell.
- Tartsa a gépet és a használati útmutatót a mellékelt kofferben. Tárolja a gépet és a tartozékait egy sötét, száraz, portól és fagytól mentes helyen.

## 6. Ártalmatlanítás

- A pneumatikus számokat, a tartozékokat és a csomagolást környezetbarát módon kell újrahasznosítani.
- A használt gép és tartozékainak hulladékkezelési lehetőségeiről az önkormányzatnál vagy a városi közigazgatásnál tájékozódhat.



A csomagolás környezetbarát anyagokból áll, amelyeket a helyi újrahasznosító pontoknál adhat le.



A Triman logó csak Franciaországban érvényes.



A hulladékok szétválasztásánál vegye figyelembe a jelöléseket a csomagolóanyagokon. A csomagolóanyagok rövidítésekkel (a) és számokkal (b) vannak jelölve, amelyek jelentése a következő: 1-7: Műanyagok/20-22: Papír és karton/80-98: Kompozit műanyag.

## 6.1 Környezetbarát eljárás és az anyagok ártalmatlanítása

A kenőolaj nem juthat a talajba, vizekbe vagy szennyvízbe. A kenőolaj veszélyes hulladék, és ennek megfelelően kell ártalmatlanítani. Vegye figyelembe a helyi előírásokat. Ártalmatlanítsa a kenőolajat a helyi gyűjtőhelyen, benzinkutakon vagy az olajkereskedőnél.

## 7. Jótállási tájékoztató

 <b>JÓTÁLLÁSI TÁJÉKOZTATÓ</b>	
A termék megnevezése: Sűrített levegős rúdcsiszoló-készlet	Gyártási szám: IAN 365014_2204
A termék típusa: PDSS 16 B2	
A gyártó cégneve, címe és email címe: <b>ROWI Germany GmbH</b> Werner-von-Siemens-Str. 27 76694 Forst, NÉMETORSZÁG lidl-services@rowi-group.com	Szerviz neve, címe, telefonszáma: <b>ROWI Germany GmbH</b> Werner-von-Siemens-Str. 27 76694 Forst, NÉMETORSZÁG lidl-services@rowi-group.com +800 7694 7694
Az importáló és forgalmazó cégneve és címe: Lidl Magyarország Kereskedelmi Bt., H-1037 Budapest, Rádl árok 6.	

1. A jótállási idő a Magyarország területén, Lidl Magyarország Kereskedelmi Bt. üzletében történt vásárlás napjától számított 3 év, amely jogvesztő. A jótállási idő a fogyasztó részére történő átadással, vagy ha az üzembe helyezést a forgalmazó, vagy annak megbízottja végzi, az üzembe helyezés napjával kezdődik.
2. A jótállási igény a jótállási jeggyel és/vagy a vásárlást igazoló blokkal érvényesíthető. A jótállási jegy szabálytalan kiállítás, vagy átadásának elmaradása nem érinti a jótállási kötelezettség-vállalás

érvényességét. Kérjük, hogy a vásárlás tényének és időpontjának bizonyítására őrizze meg a pénztári fizetésnél kapott jótállási jegyetés a vásárlást igazoló blokkot.

3. A vásárlástól számított három munkanapon belül érvényesített cserigény esetén a forgalmazó köteles a terméket kicserélni, feltéve ha a hiba a rendeltetésszerű használatot akadályozza. A jótállási jogokat a termék tulajdonosaként a fogyasztó érvényesítheti az áruházakban, valamint a jótállási tájékoztatóban feltüntetett szervizekben. (A magyar Polgári Törvénykönyv alapján fogyasztónak minősül a szakmája, önálló foglalkozása vagy üzleti tevékenysége körén kívül eljáró természetes személy.)  
A jótállás ideje alatt a fogyasztó hibás teljesítés esetén kérheti a termék kijavítását, kicserélését, vagy ha a termék nem javítható vagy cserélhető, vagy az a forgalmazónak aránytalan többletköltséggel járna, illetve a fogyasztó kijavításhoz, kicseréléshez fűződő érdeke alapos ok miatt megszűnt, árleszállítást kérhet, vagy elállhat a szerződéstől és visszakérheti a vételárat. A kijavítás során a termékbe csak új alkatrész kerülhet beépítésre.
4. A fogyasztó a hiba felfedezése után a lehető legrövidebb időn belül köteles a hibát bejelenteni és a terméket a jótállási jogok érvényesítése céljából átadni. A hiba felfedezésétől számított két hónapon belül bejelentett jótállási igényt időben közöltnek kell tekinteni. A közlés elmaadásából eredő kárért a fogyasztó felelős. A jótállási igény érvényesíthetőségének határideje a termék, vagy fődarabjának kicserélése esetén a csere napján újraindul.

5. A rögzített bekötésű, illetve a 10 kg-nál súlyosabb, vagy tömegközlekedési eszközön nem szállítható terméket az üzemeltetés helyén kell megjavítani. Abban az esetben, ha a javítás a helyszínen nem végezhető el, a termék ki- és visszaszereléséről, valamint szállításáról a forgalmazónak kell gondoskodnia.
6. A jótállás nem áll fenn, ha a hiba a nem rendeltetésszerű használatból, átalakításból, helytelen tárolásból, vagy a használati utasítástól eltérő kezelésből, vagy bármely a vásárlást követő behatásból fakad, vagy elemi kár okozta, és azt a forgalmazó, vagy a szerviz bizonyítja. A jótállás nem vonatkozik a mozgó kopó alkatrészek (világítótestek, gumibroncok stb.) rendeltetésszerű elhasználódására. A szerviz és a forgalmazó a kijavítás során nem felel a terméken a fogyasztó vagy harmadik személyek által tárolt adatokért vagy beállításokért.
7. Fogyasztói jogvita esetén a fogyasztó a megyei (fővárosi) kereskedelmi és iparkamarák mellett működő békéltető testület eljárását is kezdeményezheti.

A jótállás a fogyasztó törvényből eredő szavatossági jogait és azok érvényesíthetőségét nem érinti.

Kijavítást ellenőrző szelvény:

A jótállási igény bejelentésének időpontja:	A hiba oka:
Javításra átvétel időpontja:	A hiba javításának módja:
A fogyasztó részére történő visszaadás időpontja:	
A szerviz bélyegzője, kelt és aláírás:	

Kicserélést ellenőrző szelvény:

A jótállási igény bejelentésének időpontja:
Kicserelés időpontja:
A cserélő bolt bélyegzője, kelt és aláírás:



A [www.lidl-service.com](http://www.lidl-service.com) oldalon elérheti ezt a kézikönyvet és számos más kézikönyvet, termékvideót és szoftvert is letölthet. Ezzel a QR-kóddal közvetlenül a Lidl szerviz oldalára léphet ([www.lidl-service.com](http://www.lidl-service.com)) és a cikkszám (IAN 365014\_2204) megadásával megnyithatja kezelési útmutatóját.

## 8. Szerviz

Amennyiben a ROWI Germany termék üzemeltetésekor problémák jelentkeznek, járjon el az alábbi módon:

### Kapcsolatfelvétel

A ROWI Germany szervizzel az alábbi elérhetőségen veheti fel a kapcsolatot:

**ROWI Germany GmbH**

Werner-von-Siemens-Str. 27

76694 Forst, NÉMETORSZÁG

[Lidl-services@rowi-group.com](mailto:Lidl-services@rowi-group.com)

Ügyfélszolgálat: +800 7694 7694

(vezetékes telefonról ingyenes)

**IAN 365014\_2204**

A legtöbb probléma már szervizcsapatunk hozzáértő, műszaki tanácsadásának keretében is megoldható.

**/// PARKSIDE**

## 9. Az eredeti megfelelőségi nyilatkozat fordítása

Mi, a **ROWI** Germany GmbH, Werner-von-Siemens-Str. 27, 76694 Forst, Németország, kijelentjük, hogy ez a termék megfelel az alábbi szabványoknak, szabvány dokumentumoknak és uniós irányelveknek:

**A gépekről szóló irányelv:** 2006/42/EK

**Alkalmazott harmonizált szabványok:** EN ISO 11148-9:2011

**A gép megnevezése:** Sűrített levegős rúdcsiszoló-készlet

**Típuszám:** PDSS 16 B2

**Gyártási év:** 2022/10

**Tételszám:** IAN 365014\_2204

**A dokumentációért felelős:** Marc Stockenberger

**Hely:** Forst

**Dátum/Gyártó aláírása:** 06.07.2022



Marc Stockenberger

Ügyvezető

Fenntartjuk a jogot, hogy a továbbfejlesztés érdekében technikai változtatásokat hajtsunk végre.



**ROWI GERMANY GMBH**

WERNER-VON-SIEMENS-STR. 27

DE-76694 FORST

GERMANY

Stand der Informationen · Version des informations ·

Stand van de informatie · Stav informací ·

Stan informacji · Stav informácií · Oplysningers tilstand ·

Információk állása: 07/2022

ID No.: PDSS16B2-072022-DE-FR-NL-CZ-PL-SK-DK-HU-3

---