



## BELEUCHTETER MAKE-UP-SPIEGEL/ILLUMINATED MAKE-UP MIRROR/MIROIR DE MAQUILLAGE ÉCLAIRÉ CKSLT 6 A1

DE AT CH

### BELEUCHTETER MAKE-UP-SPIEGEL

Bedienungs- und Sicherheitshinweise

FR BE

### MIROIR DE MAQUILLAGE ÉCLAIRÉ

Instructions d'utilisation et consignes de sécurité

PL

### PODŚWIETLANE LUSTERKO DO MAKIJAŻU

Wskazówki dotyczące obsługi i bezpieczeństwa

SK

### OSVETLENÉ ZRKADLO NA MAKE-UP

Pokyny pre obsluhu a bezpečnostné pokyny

DK

### MAKEUP SPEJL MED LYS

Brugs- og sikkerhedsanvisninger

HU

### MEGVILÁGÍTOTT KOZMETIKAI TÜKÖR

Kezelési és biztonsági utalások

GB IE

### ILLUMINATED MAKE-UP MIRROR

Operation and safety notes

NL BE

### VERLICHTE MAKE-UP SPIEGEL

Bedienings- en veiligheidsinstructies

CZ

### OSVĚTLENÉ KOSMETICKÉ ZRCÁTKO

Pokyny pro obsluhu a bezpečnostní pokyny

ES

### ESPEJO CON ILUMINACIÓN

Instrucciones de utilización y de seguridad

IT

### SPECCHIO A LED PER IL TRUCCO

Indicazioni per l'uso e per la sicurezza

IAN 444852\_2307

DE FR BE NL  
PL CZ SK

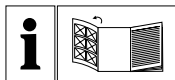



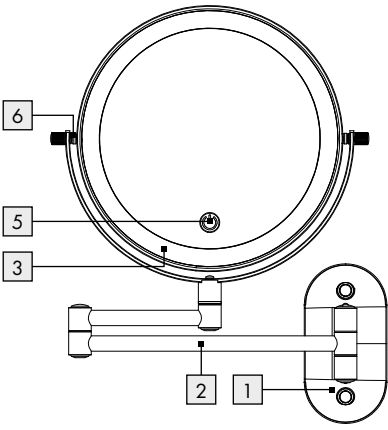
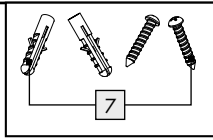
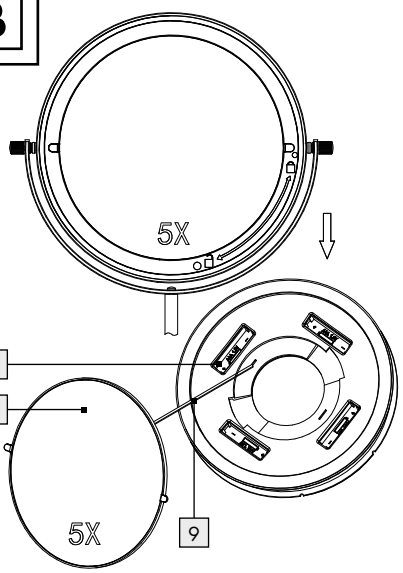
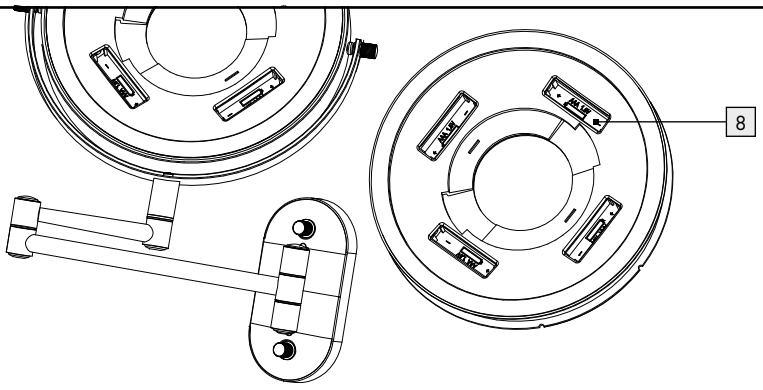
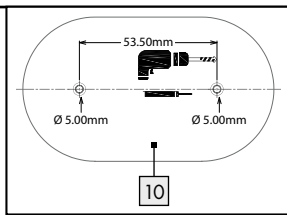
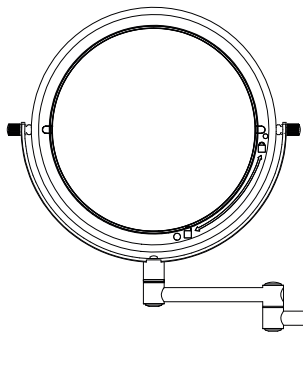







DE/AT/CH	Bedienungs- und Sicherheitshinweise	Seite	5
GB/IE	Operation and safety notes	Page	14
FR/BE	Instructions d'utilisation et consignes de sécurité	Page	22
NL/BE	Bedienings- en veiligheidsinstructies	Pagina	31
PL	Wskazówki dotyczące obsługi i bezpieczeństwa	Strona	39
CZ	Pokyny pro obsluhu a bezpečnostní pokyny	Strana	48
SK	Pokyny pre obsluhu a bezpečnostné pokyny	Strana	56
ES	Instrucciones de utilización y de seguridad	Página	64
DK	Brugs- og sikkerhedsanvisninger	Side	72
IT	Indicazioni per l'uso e per la sicurezza	Pagina	80
HU	Kezelési és biztonsági utalások	Oldal	88

**A****B****C****D**



<b>Legende der verwendeten Piktogramme</b> .....	Seite	6
<b>Einleitung</b> .....	Seite	6
Bestimmungsgemäße Verwendung.....	Seite	6
Teilebeschreibung.....	Seite	6
Technische Daten.....	Seite	7
Lieferumfang.....	Seite	7
<b>Sicherheitshinweise</b> .....	Seite	7
Sicherheitshinweise für Batterien / Akkus.....	Seite	8
<b>Produkt in Betrieb nehmen</b> .....	Seite	10
<b>Wandmontage</b> .....	Seite	10
Batterien einsetzen / wechseln.....	Seite	10
<b>Bedienung</b> .....	Seite	10
<b>Reinigung und Pflege</b> .....	Seite	11
<b>Entsorgung</b> .....	Seite	11
<b>Garantie</b> .....	Seite	12
Abwicklung im Garantiefall.....	Seite	13
Service.....	Seite	13

Legende der verwendeten Piktogramme	
	Gleichstrom/-spannung
	Sicherheitshinweise
	Handlungsanweisungen
	Entriegeln
	Verriegeln
	Halten Sie die Batterien außerhalb der Reichweite von Kindern.
	Werfen Sie Batterien nicht ins Feuer.
	Setzen Sie Batterien nicht entgegen der richtigen Polarität (+ und -) ein.
	Beschädigen/verformen Sie Batterien nicht.
	Öffnen/zerlegen Sie Batterien nicht.
	Verwenden Sie nur Batterien des gleichen Typs/der gleichen Marke.
	Mischen Sie nicht gebrauchte Batterien mit neuen.
	Batterien sind nicht wiederaufladbar.
	Halten Sie Batterien von Wasser und übermäßiger Feuchtigkeit fern.
	Schließen Sie Batterien nicht kurz.
	Setzen Sie Batterien mit der richtigen Polarität (+ und -) ein.
	ON-/OFF-Taste
	Das CE-Zeichen bestätigt die Konformität mit den für das Produkt zutreffenden EU-Richtlinien.



## Beleuchteter Make-up-Spiegel

### ● Einleitung

Wir beglückwünschen Sie zum Kauf Ihres neuen Produkts. Sie haben sich damit für ein hochwertiges Produkt entschieden. Die Bedienungsanleitung ist Teil dieses Produkts. Sie enthält wichtige Hinweise für Sicherheit, Gebrauch und Entsorgung. Machen Sie sich vor der Benutzung des Produkts mit allen Bedien- und Sicherheitshinweisen vertraut. Benutzen Sie das Produkt nur wie beschrieben und für die angegebenen Einsatzbereiche. Händigen Sie alle Unterlagen bei Weitergabe des Produkts an Dritte mit aus.

### ● Bestimmungsgemäße Verwendung

Dieses Produkt ist nur zur Verwendung als Kosmetikspiegel vorgesehen und das Licht dient ausschließlich zur besseren Sicht ohne Schattenwurf. Das Produkt ist nur für den privaten Hausgebrauch vorgesehen und darf nicht in medizinischen oder gewerblichen Bereichen verwendet werden. Der Hersteller haftet nicht für Schäden, die durch unsachgemäßen Gebrauch entstehen.

-  Dieses Produkt ist nicht zur Raumbeleuchtung im Haushalt geeignet.
-  Das Produkt ist nur für den Innenbereich geeignet.

### ● Teilebeschreibung

- |   |   |
|---|---|
|  Wandhalterung             |  Spiegelgelenk                 |
|  Schwenkbarer Teleskop-Arm |  Montagematerial               |
|  Hauptteil                 |  Batteriefach                  |
|  Abdeckung                 |  Elastischer Gurt              |
|  ON-/OFF-Taste (EIN/AUS)   |  Schablone zur Wandbefestigung |
|   |  Hutmutter                     |

## ● Technische Daten

Betriebsspannung: 6V===

Batterien: 4 x 1,5V===, AAA/LR03  
(im Lieferumfang enthalten)

Leistung: 4,6W

## ● Lieferumfang

Kontrollieren Sie unmittelbar nach dem Auspacken den Lieferumfang auf Vollständigkeit sowie den einwandfreien Zustand des Produktes und aller Teile.

- 1 Beleuchteter Make-up-Spiegel
- 4 Batterien (nicht aufladbar)
- 2 Dübel
- 2 Schrauben
- 1 Schablone für Wandmontage
- 1 Bedienungsanleitung



## Sicherheitshinweise

**BEWAHREN SIE ALLE SICHERHEITSHINWEISE UND ANWEISUNGEN FÜR DIE ZUKUNFT AUF!**

-  **⚠️ WARNUNG!**  
**LEBENS- UND UNFALLGEFAHR FÜR KLEINKINDER UND KINDER!** Lassen Sie Kinder niemals unbeaufsichtigt mit dem Verpackungsmaterial. Es besteht Erstickungsgefahr durch Verpackungsmaterial. Kinder unterschätzen häufig die Gefahren. Halten Sie Kinder stets vom Verpackungsmaterial fern.

- Dieses Produkt kann von Kindern ab 8 Jahren und darüber sowie von Personen mit verringerten physischen, sensorischen oder mentalen Fähigkeiten oder Mangel an Erfahrung und Wissen benutzt werden, wenn sie beaufsichtigt oder bezüglich des sicheren Gebrauchs des Produktes unterwiesen wurden und die daraus resultierenden Gefahren verstehen. Kinder dürfen nicht mit dem Produkt spielen. Reinigung und Benutzerwartung dürfen nicht von Kindern ohne Beaufsichtigung durchgeführt werden.
- Nehmen Sie das Produkt nicht in Betrieb, wenn es beschädigt ist.
- Nehmen Sie das Produkt keinesfalls auseinander. Durch unsachgemäße Reparaturen können erhebliche Gefahren für den Benutzer entstehen. Lassen Sie Reparaturen nur von Fachkräften durchführen.
- Die LEDs sind nicht austauschbar.
- Sollten die LEDs am Ende ihrer Lebensdauer ausfallen, muss das ganze Produkt ersetzt werden.
- Niemals in Wasser oder andere Flüssigkeiten tauchen!
- Hängen Sie kein Gewicht an die Abdeckung, an den elastischen Gurt und an den schwenkbaren Teleskop-Arm.

- Halten Sie Kinder aus dem Arbeitsbereich fern. Im Lieferumfang sind eine Vielzahl von Schrauben und anderen Kleinteilen enthalten. Diese können sich bei Verschlucken oder Einatmen als lebensgefährlich erweisen.

- Bevor Sie die Bohrmaschine zum Bohren von Löchern in der Wand verwenden, tragen Sie bitte eine Schutzbrille. Tragen Sie keine losen Kleidungsstücke oder Handschuhe und halten Sie lange Haare zurückgebunden. Diese Gegenstände können sich im Bohrer oder in der Spindel verfangen. Verstellen Sie die Bohrmaschine niemals bei laufendem Betrieb.

**⚠ GEFAHR! ES BESTEHT LEBENS-GEFAHR, VERLETZUNGS-GEFAHR UND GEFAHR VON SACHBESCHÄDIGUNG!**

Lesen Sie die Bedienungs- und Sicherheitshinweise Ihrer Bohrmaschine sorgfältig durch.

**⚠ GEFAHR! GEFAHR VON TÖDLICHEN VERLETZUNGEN!**

Vermeiden Sie es, beim Bohren in der Wand auf Strom-, Gas- oder Wasserleitungen zu stoßen. Prüfen Sie ggf. mit einem Kabelsuchgerät, bevor Sie in eine Wand bohren.



**Vermeiden Sie Brand- und Verletzungsgefahr**



**VORSICHT! VERLETZUNGS-GEFAHR!**

Entsorgen Sie das Produkt, wenn der Spiegel zerbrochen ist.



**VORSICHT! BRAND-GEFAHR!**

Setzen Sie das Produkt niemals direktem Sonnenlicht oder anderen Lichtquellen aus. Lassen Sie das Produkt niemals unbeaufsichtigt. Andernfalls besteht Brandgefahr durch gebündelte Lichtstrahlen und konzentrierte Hitze.

- Setzen Sie das Produkt keinen extremen Temperaturen oder starken mechanischen Beanspruchungen aus. Andernfalls kann es zu Deformierungen des Produkts kommen.



**Sicherheitshinweise für Batterien/Akkus**

- **ACHTUNG!** Enthält verschluckbare AAA-Batterien! Ersticken-gefahr!

<p><b>⚠ WARNUNG!</b>          BATTERIEN AUSSERHALB DER REICHWEITE VON KINDERN AUFBEWAHREN!          Das Verschlucken kann chemische Verbrennungen, Perforation von Weichteilgewebe und den Tod verursachen. Schwere Verbrennungen können innerhalb von 2 Stunden nach dem Verschlucken auftreten. Sofort einen Arzt aufsuchen.</p>	
--	--



- **LEBENSGEFAHR!** Halten Sie Batterien/Akkus außer Reichweite von Kindern. Suchen Sie im Falle eines Verschluckens sofort einen Arzt auf!
- Verschlucken kann zu Verbrennungen, Perforation von Weichgewebe und Tod führen. Schwere Verbrennungen können innerhalb von 2 Stunden nach dem Verschlucken auftreten.
-  **EXPLOSIONSGEFAHR!** Laden Sie nicht aufladbare Batterien niemals wieder auf. Schließen Sie Batterien/Akkus nicht kurz und/oder öffnen Sie diese nicht. Überhitzung, Brandgefahr oder Platzen können die Folge sein.
- Werfen Sie Batterien/Akkus niemals in Feuer oder Wasser.
- Setzen Sie Batterien/Akkus keiner mechanischen Belastung aus.
- **WARNUNG:** Entsorgen Sie verbrauchte Batterien sofort. Halten Sie neue und gebrauchte Batterien von Kindern fern. Wenn Sie glauben, dass Batterien verschluckt oder in ein Körperteil gelangt sein könnten, suchen Sie sofort einen Arzt auf. Wenn sich das Batteriefach nicht sicher schließen lässt, verwenden Sie

das Produkt nicht mehr und halten Sie es von Kindern fern.

## Risiko des Auslaufens von Batterien/Akkus

- Vermeiden Sie extreme Bedingungen und Temperaturen, die auf Batterien/Akkus einwirken können, z. B. auf Heizkörpern/direkte Sonneneinstrahlung.
- Wenn Batterien/Akkus ausgelaufen sind, vermeiden Sie den Kontakt von Haut, Augen und Schleimhäuten mit den Chemikalien! Spülen Sie die betroffenen Stellen sofort mit klarem Wasser und suchen Sie einen Arzt auf!
-  **SCHUTZHANDSCHUHE TRAGEN!** Ausgelaufene oder beschädigte Batterien/Akkus können bei Berührung mit der Haut Verätzungen verursachen. Tragen Sie deshalb in diesem Fall geeignete Schutzhandschuhe.
- Im Falle eines Auslaufens der Batterien/Akkus entfernen Sie diese sofort aus dem Produkt, um Beschädigungen zu vermeiden.
- Verwenden Sie nur Batterien/Akkus des gleichen Typs. Mischen Sie nicht alte Batterien/Akkus mit neuen!

- Entfernen Sie die Batterien/Akkus, wenn das Produkt längere Zeit nicht verwendet wird.

## Risiko der Beschädigung des Produkts

- Verwenden Sie ausschließlich den angegebenen Batterietyp/Akkutyp!
- Setzen Sie Batterien/Akkus gemäß der Polaritätskennzeichnung (+) und (-) an Batterie/Akku und des Produkts ein.
- Reinigen Sie Kontakte an Batterie/Akku und im Batteriefach vor dem Einlegen mit einem trockenen, fusselfreien Tuch oder Watte-  
stäbchen!
- Entfernen Sie erschöpfte Batterien/Akkus umgehend aus dem Produkt.

## ● Produkt in Betrieb nehmen

**Hinweis:** Entfernen Sie das gesamte Verpackungsmaterial vom Produkt.

**Hinweis:** Das Produkt hat zwei Seiten zum Betrachten. Eine Seite ist der normale Spiegel auf dem Hauptteil **[3]** und auf der anderen Seite befindet sich der Spiegel inklusive Abdeckung **[4]** mit 5-facher Vergrößerung.

## ● Wandmontage

- Entfernen Sie die Wandhalterung **[1]** und befestigen Sie sie mit dem mitgelieferten Montagematerial **[7]** (2 Schrauben, 2 Dübel) und der Schablone zur Wandbefestigung **[10]** an der Wand.

**Hinweis:** Die Längeneinheit ist mm.

- Markieren Sie zunächst die gewünschte Position an der Wand und bohren Sie 2 Löcher im entsprechenden Abstand.
- Setzen Sie die Dübel ein. Befestigen Sie dann die Wandhalterung **[1]**, indem Sie die Schrauben in die Dübel schrauben.
- Befestigen Sie nun den Spiegel an der Wand, indem Sie die Hutmutter **[11]** an der Unterseite der Wandhalterung **[1]** eindrehen (siehe Abb. A).

## ● Batterien einsetzen/wechseln

- Drehen Sie die 5-fach vergrößernde Spiegelfläche im Uhrzeigersinn und entfernen Sie die Abdeckung **[4]** langsam und vorsichtig (siehe Abb. B).

**Hinweis:** Der Hersteller haftet nicht für Schäden an der Abdeckung **[4]**, die durch unsachgemäßen Gebrauch verursacht werden.

- Setzen Sie die Batterien ins Batteriefach **[8]** ein. Achten Sie dabei auf die korrekte Polarität, wie im Batteriefach **[8]** angezeigt (siehe Abb. C).
- Schließen Sie die Abdeckung und setzen Sie nach dem Einsetzen/Wechseln der Batterien die Abdeckung **[4]** wieder auf durch Drehen gegen den Uhrzeigersinn (siehe Abb. B), bis die Abdeckung **[4]** und das -Symbol aneinander ausgerichtet sind (siehe Abb. B).

**Hinweis:** Achten Sie beim Wiedereinsetzen der Abdeckung **[4]** darauf, dass die Abdeckung **[4]** so positioniert ist, dass sie mit dem -Symbol ausgerichtet ist, bevor Sie die Abdeckung **[4]** drehen.

## ● Bedienung

**Hinweis:** Das Produkt ist ausschließlich als normaler Spiegel oder mit 5-facher Vergrößerung geeignet. Es ist NICHT als Tischleuchte für die Beleuchtung von Wohnräumen gedacht.

- Halten Sie das Produkt und berühren Sie die ON-/OFF-Taste **[5]** an der Unterseite des Hauptteils, um das Licht einzuschalten.

- Drücken Sie die ON-/OFF-Taste **5** für ca. 3 Sekunden, um die Helligkeit des Lichts einzustellen.
- Wählen Sie die LED-Farbe durch Berühren der ON-/OFF-Taste **5**.
  1. Drücken: Tageslicht
  2. Drücken: Warmweiß
  3. Drücken: Neutrales weiß
- Drücken Sie zweimal auf die ON-/OFF-Taste **5**, um das Licht auszuschalten, wenn Sie fertig sind.
- Um zwischen dem normalen Spiegel oder dem Spiegel mit der 5-fachen Vergrößerung zu wählen, drehen Sie das Hauptteil **3** am Spiegelgelenk **6** auf die gewünschte Seite.
- **Hinweis:** 5-fach Vergrößerung
 

5x
- Stellen Sie die Spiegelposition ein, indem Sie den schwenkbaren Teleskop-Arm **2** in die gewünschte Position bewegen (siehe Abb. D).

## ● Reinigung und Pflege

- Schalten Sie vor der Reinigung das Produkt aus und entnehmen Sie die Batterien.
- Verwenden Sie in keinem Fall Flüssigkeiten und keine Reinigungsmittel, da diese das Produkt beschädigen.
- Reinigen Sie das Produkt nur äußerlich mit einem weichen, trockenen Tuch.

## ● Entsorgung

Die Verpackung besteht aus umweltfreundlichen Materialien, die Sie über die örtlichen Recyclingstellen entsorgen können.



Beachten Sie die Kennzeichnung der Verpackungsmaterialien bei der Abfalltrennung, diese sind gekennzeichnet mit Abkürzungen (a) und Nummern (b) mit folgender Bedeutung: 1–7: Kunststoffe/20–22: Papier und Pappe/80–98: Verbundstoffe.



Möglichkeiten zur Entsorgung des ausgedienten Produkts erfahren Sie bei Ihrer Gemeinde- oder Stadtverwaltung.

### Gerät entsorgen



Das Symbol der durchgestrichenen Mülltonne bedeutet, dass dieses Gerät am Ende der Nutzungszeit nicht über den Haushaltsmüll entsorgt werden darf. Das Gerät ist bei eingerichteten Sammelstellen, Wertstoffhöfen oder Entsorgungsbetrieben abzugeben. Zudem sind Vertrieber von Elektro- und Elektronikgeräten sowie Vertrieber von Lebensmitteln zur Rücknahme verpflichtet. LIDL bietet Ihnen Rückgabemöglichkeiten direkt in den Filialen und Märkten an. Rückgabe und Entsorgung sind für Sie kostenfrei. Beim Kauf eines Neugerätes haben Sie das Recht, ein entsprechendes Altgerät unentgeltlich zurückzugeben. Zusätzlich haben Sie die Möglichkeit, unabhängig vom Kauf eines Neugerätes, unentgeltlich (bis zu drei) Altgeräte abzugeben, die in keiner Abmessung größer als 25 cm sind. Bitte löschen Sie vor der Rückgabe alle personenbezogenen Daten. Bitte entnehmen Sie vor der Rückgabe Batterien oder Akkumulatoren, die nicht vom Altgerät umschlossen sind, sowie Lampen, die zerstörungsfrei entnommen werden können und führen diese einer separaten Sammlung zu.



Das Produkt inkl. Zubehör und die Verpackungsmaterialien sind recyclebar und unterliegen einer erweiterten Herstellerverantwortung. Entsorgen Sie diese getrennt, den abgebildeten Info-tri (Sortierinformation) folgend, für eine bessere Abfallbehandlung. Das Triman-Logo gilt nur für Frankreich.

Defekte oder verbrauchte Batterien/Akkus müssen gemäß Richtlinie 2006/66/EG und deren Änderungen recycelt werden. Geben Sie Batterien/Akkus

und/oder das Produkt über die angebotenen Sammelrichtungen zurück.



## **Umweltschäden durch falsche Entsorgung der Batterien/Akkus!**

Das Symbol der durchgestrichenen Mülltonne auf Batterien oder Akkus bedeutet, dass Sie Batterien und Akkus nicht im Hausmüll entsorgen dürfen.

Entnehmen Sie die Batterien/den Akku-Pack aus dem Produkt vor der Entsorgung.

Diese können giftige Schwermetalle enthalten und unterliegen der Sondermüllbehandlung.

Die chemischen Symbole der Schwermetalle sind wie folgt: Cd = Cadmium, Hg = Quecksilber, Pb = Blei.

Sie sind gesetzlich verpflichtet, alte Batterien und Akkus nach Gebrauch zurückzugeben. Geben Sie deshalb verbrauchte Batterien und Akkus kostenfrei im Handelsgeschäft z. B. in Ihrer LIDL Filiale oder bei einer kommunalen Sammelstelle ab.

Batterien und Akkus können Stoffe enthalten, die schädlich für die menschliche Gesundheit und Umwelt sind. Nur bei einer getrennten Sammlung und Verwertung von alten Batterien und Akkus können die negativen Auswirkungen vermieden werden.

Seien Sie besonders vorsichtig beim Umgang mit lithiumhaltigen Batterien und Akkus, da bei unsachgemäßer Verwendung eine erhöhte Brandgefahr besteht. Kleben Sie dazu die Pole ab, um einen äußeren Kurzschluss zu vermeiden.

Nutzen Sie Batterien mit langer Lebensdauer oder Akkus, um die Entstehung von Abfällen aus Alt-Batterien zu verringern. Beachten Sie die Anweisungen zum Lagern, und vermeiden Sie das vollständige Ent- und Aufladen des Akkus, um die Lebensdauer zu verlängern.

Darüber hinaus sollten Sie Batterien oder Elektro- und Elektronikgeräte mit Batterien oder Akkus nicht im öffentlichen Raum zurücklassen, um eine Vermüllung zu vermeiden. Prüfen Sie Möglichkeiten,

Batterien einer Wiederverwendung zuzuführen, anstatt diese zu entsorgen, beispielsweise durch Instandsetzung der Batterie.

## **● Garantie**

Das Produkt wurde nach strengen Qualitätsrichtlinien hergestellt und vor der Auslieferung sorgfältig geprüft. Im Falle von Material- oder Herstellungsfehlern haben Sie gegenüber dem Verkäufer des Produkts gesetzliche Rechte. Ihre gesetzlichen Rechte werden in keiner Weise durch unsere unten aufgeführte Garantie eingeschränkt.

Die Garantie für dieses Produkt beträgt 3 Jahre ab Kaufdatum. Die Garantiezeit beginnt mit dem Kaufdatum. Bewahren Sie den Originalkaufbeleg an einem sicheren Ort auf, da dieses Dokument als Nachweis des Kaufs erforderlich ist.

Alle Schäden oder Mängel, die bereits zum Zeitpunkt des Kaufs vorhanden sind, müssen unverzüglich nach dem Auspacken des Produkts gemeldet werden.

Sollte das Produkt innerhalb von 3 Jahren ab Kaufdatum einen Material- oder Herstellungsfehler aufweisen, werden wir es – nach unserer Wahl – kostenlos für Sie reparieren oder ersetzen. Die Garantiezeit verlängert sich durch einen stattgegebenen Gewährleistungsanspruch nicht. Dies gilt auch für ersetzte und reparierte Teile.

Diese Garantie erlischt, wenn das Produkt beschädigt oder unsachgemäß verwendet oder gewartet wurde.

Die Garantie deckt Material- und Herstellungsfehler ab. Diese Garantie erstreckt sich weder auf Produktteile, die normalem Verschleiß unterliegen, und somit als Verschleißteile gelten (z. B. Batterien, Akkus, Schläuche, Farbpatronen), noch auf Schäden an zerbrechlichen Teilen, z. B. Schalter oder Teile aus Glas.

## ● Abwicklung im Garantiefall

Um eine schnelle Bearbeitung Ihres Anliegens zu gewährleisten, folgen Sie bitte den folgenden Hinweisen:

Bitte halten Sie für alle Anfragen den Kassenbon und die Artikelnummer (IAN 444852\_2307) als Nachweis für den Kauf bereit.

Die Artikelnummer entnehmen Sie bitte dem Typenschild, einer Gravur, auf dem Titelblatt Ihrer Bedienungsanleitung (unten links) oder als Aufkleber auf der Rück- oder Unterseite des Produkts.

Sollten Funktionsfehler oder sonstige Mängel auftreten, kontaktieren Sie zunächst die nachfolgend benannte Serviceabteilung telefonisch oder per E-Mail.

Ein als defekt erfasstes Produkt können Sie dann unter Beifügung des Kaufbelegs (Kassenbon) und der Angabe, worin der Mangel besteht und wann er aufgetreten ist, für Sie portofrei an die Ihnen mitgeteilte Service-Anschrift übersenden.

## ● Service

### DE Service Deutschland

Tel.: 0800 5435 111

E-Mail: [owim@lidl.de](mailto:owim@lidl.de)

### AT Service Österreich

Tel.: 0800 292726

E-Mail: [owim@lidl.at](mailto:owim@lidl.at)

### CH Service Schweiz

Tel.: 0800562153

E-Mail: [owim@lidl.ch](mailto:owim@lidl.ch)



<b>List of pictograms used</b> .....	Page 15
<b>Introduction</b> .....	Page 15
Intended use.....	Page 15
Parts description.....	Page 15
Technical data.....	Page 16
Included in delivery.....	Page 16
<b>Safety notices</b> .....	Page 16
Safety instructions for batteries / rechargeable batteries .....	Page 17
<b>Using the product for the first time</b> .....	Page 19
<b>Wall fastening</b> .....	Page 19
Inserting / replacing batteries.....	Page 19
<b>Use</b> .....	Page 19
<b>Cleaning and care</b> .....	Page 19
<b>Disposal</b> .....	Page 19
<b>Warranty</b> .....	Page 20
Warranty claim procedure.....	Page 20
Service.....	Page 21

List of pictograms used	
	Direct current/voltage
	Safety information Instructions for use
	Unlock
	Lock
	Keep out of reach of children
	Do not dispose of in fire
	Do not insert incorrectly
	Do not deform/damage
	Do not open/dismantle
	Do not mix different types or brands
	Do not mix new and used
	Do not charge
	Keep away from water and excessive moisture
	Do not short circuit
	Insert correctly
	ON/OFF button
	CE mark indicates conformity with relevant EU directives applicable for this product.



## Illuminated make-up mirror

### ● Introduction











We congratulate you on the purchase of your new product. You have chosen a high quality product. The instructions for use are part of the product. They contain important information concerning safety, use and disposal. Before using the product, please familiarise yourself with all of the safety information and instructions for use. Only use the product as described and for the specified applications. If you pass the product on to anyone else, please ensure that you also pass on all the documentation with it.

### ● Intended use

This product is only intended for use as a cosmetic mirror and the light is only support for a better view without shadows. The product is designed for private household use only and must not be used in medicinal or commercial areas. The manufacturer is not liable for damage caused by improper use.

-  Not suitable for ordinary lighting in household room illumination.
-  The product is only suitable for use indoors.

### ● Parts description

- |   |   |
|---|---|
|  1 Wall bracket                |  7 Assembly kit                    |
|  2 Swiveling<br>telescopic arm |  8 Battery compartment             |
|  3 Main body                   |  9 Elastic belt                    |
|  4 Cover                       |  10 Template for wall<br>fastening |
|  5 ON/OFF button               |  11 Cap nut                        |
|  6 Mirror pivot                |   |

## ● Technical data

Operating voltage: 6V===

Batteries: 4 x 1.5V===, AAA/LR03 (included)

Power: 4.6 W

## ● Included in delivery

Immediately after unpacking please check the package contents for completeness and if all parts and the product are in good condition.

1 LED wall-mounted makeup mirror

4 Batteries (non-rechargeable)

2 Wall plugs

2 Screws

1 Template for wall fastening

1 Operating instructions



## Safety notices

**KEEP ALL SAFETY NOTICES AND INSTRUCTIONS FOR FUTURE REFERENCE!**

-  **⚠ WARNING!**  
**DANGER TO LIFE AND RISK OF ACCIDENTS FOR INFANTS AND CHILDREN!** Never leave children unsupervised with the packaging materials. The packaging material poses a suffocation hazard. Children frequently underestimate dangers. Always keep children away from the packaging material.

- This product may be used by children 8 years and up as well as persons with physical, sensory or mental impairments or lacking experience and knowledge, when supervised or instructed in the safe use of the product and understand the associated risks. Do not allow children to play with the product. Cleaning and user maintenance must not be performed by children without supervision.
- Do not use the product if it is damaged.
- Never take the product apart. Improper repairs may result in considerable danger to the user. Always have repairs performed by a professional.
- The LEDs are not replaceable.
- If the LEDs fail at the end of their useful lives the entire product must be replaced.
- Never immerse in water or other liquids!
- Do not hang any loading on the cover, elastic belt and the swiveling telescopic arm.
- Keep children out of the area you are working in. A large number of screws and other small parts are included with delivery. These may prove life-threatening if swallowed or inhaled.



- Before using the drill to drilling holes in the wall, please wear safety glasses. Don't wear loose clothing or gloves, keep long hair tied back. These items will get caught in bit or spindle. Never adjust the drill press or setup while it is running.

**⚠ DANGER! RISK OF DEATH, PERSONAL INJURY AND DAMAGE TO PROPERTY!**

Read your drill's operating and safety instructions carefully.

- ⚠ **DANGER! RISK OF FATAL INJURY!** Avoid hitting electricity, gas or water pipes when drilling into the wall. If necessary, check with a cable detector before drilling into a wall.

**⚠ Prevent fire and injury hazards**

-  **CAUTION! RISK OF INJURY!** Dispose of the product if the mirror is broken.

-  **CAUTION! RISK OF FIRE!** Never expose the product to direct sunlight or other light sources. Never leave the product unattended. Doing so presents a fire hazard due to bundled light rays and concentrated heat.

- Do not subject the product to any extreme temperatures or severe mechanical stress. The product may otherwise be deformed.



**Safety instructions for batteries/rechargeable batteries**

- **WARNING!** Contains swallowable AAA batteries! Choking hazard!

<p><b>⚠ WARNING!</b>  <b>KEEP OUT OF REACH OF CHILDREN!</b>          Swallowing can lead to chemical burns, perforation of soft tissue, and death. Severe burns can occur within 2 hours of ingestion. Seek medical attention immediately.</p>	
--	--

- **DANGER TO LIFE!** Keep batteries/rechargeable batteries out of reach of children. If accidentally swallowed seek immediate medical attention.
- Swallowing may lead to burns, perforation of soft tissue, and death. Severe burns can occur within 2 hours of ingestion.
-  **DANGER OF EXPLOSION!** Never recharge non-rechargeable batteries. Do not short-circuit batteries/rechargeable batteries and/or open them.

Overheating, fire or bursting can be the result.

- Never throw batteries/rechargeable batteries into fire or water.
- Do not exert mechanical loads to batteries/rechargeable batteries.
- **WARNING:** Dispose of used batteries immediately. Keep new and used batteries away from children. If you think batteries might have been swallowed or placed inside any part of the body, seek immediate medical attention. If the battery compartment does not close securely, stop using the product and keep it away from children.

### **Risk of leakage of batteries/rechargeable batteries**

- Avoid extreme environmental conditions and temperatures, which could affect batteries/rechargeable batteries, e.g. radiators/direct sunlight.
- If batteries/rechargeable batteries have leaked, avoid contact with skin, eyes and mucous membranes with the chemicals! Flush immediately the affected areas with fresh water and seek medical attention!



**WEAR PROTECTIVE GLOVES!** Leaked or

damaged batteries/rechargeable batteries can cause burns on contact with the skin. Wear suitable protective gloves at all times if such an event occurs.

- In the event of a leakage of batteries/rechargeable batteries, immediately remove them from the product to prevent damage.
- Only use the same type of batteries/rechargeable batteries. Do not mix used and new batteries/rechargeable batteries.
- Remove batteries/rechargeable batteries if the product will not be used for a longer period.

### **Risk of damage of the product**

- Only use the specified type of battery/rechargeable battery!
- Insert batteries/rechargeable batteries according to polarity marks (+) and (-) on the battery/rechargeable battery and the product.
- Use a dry lint-free cloth or cotton swab to clean the contacts on the battery/rechargeable battery and in the battery compartment before inserting!
- Remove exhausted batteries/rechargeable batteries from the product immediately.

## ● Using the product for the first time

**Note:** Please remove all packaging material from the product.

**Note:** The product has two viewing sides. One side is the normal mirror on the main body [3] and on the other side there is the mirror with 5 x magnification-cover [4].

## ● Wall fastening

- Remove the wall bracket [1] and attach it to the wall using the assembly kit (2 screws, 2 wall plugs) [7] and the template for wall fastening [10] provided.

**Note:** The length unit is mm.

- First mark the desired position on the wall and drill 2 holes at the appropriate intervals.
- Insert the wall plugs. Then attach the wall bracket [1], by screwing the screws into the wall plugs.
- Now attach the mirror to the wall by screwing in the cap nut [11] on the underneath of the wall bracket [1] (see Fig. A).

## ● Inserting/replacing batteries

- Rotate the mirror side with 5 x magnification clockwise and remove the cover [4] slowly and gently (see Fig. B).

**Note:** The manufacturer is not liable for damage of cover [4] caused by improper use.

- Insert the batteries in the battery compartment [8]. Please note the correct polarity, which is displayed in the battery compartment [8] (see Fig. C).
- Close the cover and replace the cover [4] after inserting/changing the batteries by turning it counter clockwise (see Fig. B) until the cover [4] aligned the  symbol (see Fig. B).

**Note:** When reapplying the cover [4], make sure the cover [4] is positioned with the  symbol on the main body [3] before rotating the cover [4].

## ● Use

**Note:** The product is only suitable as a mirror with normal or 5x magnification. It is NOT intended to be used as table lamp for household room illumination.

- Hold the product and touch the ON/OFF button [5] on the bottom of the main mirror to turn on the light.
- Press the ON/OFF button [5] for approx. 3 seconds to set the brightness of light.
- Select the LED color by touching the ON/OFF button [5].
  - 1st press: daylight
  - 2nd press: warm white
  - 3rd press: neutral white
- Double click the ON/OFF button [5] to turn off the light after you are finished.
- To select the regular plane mirror or 5 x magnification mirror, rotate the main body [3] to the desired side around the mirror pivot [6].

-  **Note:** Five times magnification

- Adjust the mirror position by moving the swiveling telescopic arm [2] (see Fig. D).

## ● Cleaning and care

- Before cleaning, switch off the product and remove the batteries.
- Never use liquids or detergents, as these will damage the product.
- Clean the product on the outside only with a soft, dry cloth.

## ● Disposal

The packaging is made entirely of recyclable materials, which you may dispose of at local recycling facilities.



Observe the marking of the packaging materials for waste separation, which are marked with abbreviations (a) and numbers (b) with following meaning: 1-7: plastics/20-22: paper and fibre-board/80-98: composite materials.



Contact your local refuse disposal authority for more details of how to dispose of your worn-out product.



To help protect the environment, please dispose of the product properly when it has reached the end of its useful life and not in the household waste. Information on collection points and their opening hours can be obtained from your local authority.



The product incl. accessories and packaging materials are recyclable and are subject to extended producer responsibility. Dispose them separately, following the illustrated Info-tri (sorting information), for better waste treatment. The Triman logo is valid in France only.

Faulty or used batteries/rechargeable batteries must be recycled in accordance with Directive 2006/66/EC and its amendments. Please return the batteries/rechargeable batteries and/or the product to the available collection points.



### Environmental damage through incorrect disposal of the batteries/rechargeable batteries!

Batteries/rechargeable batteries may not be disposed of with the usual domestic waste. They may contain toxic heavy metals and are subject to hazardous waste treatment rules and regulations. The chemical symbols for heavy metals are as follows: Cd = cadmium, Hg = mercury, Pb = lead. That is why you should dispose of used batteries/rechargeable batteries at a local collection point.

## ● Warranty

The product has been manufactured to strict quality guidelines and meticulously examined before delivery. In the event of material or manufacturing defects

you have legal rights against the retailer of this product. Your legal rights are not limited in any way by our warranty detailed below.

The warranty for this product is 3 years from the date of purchase. The warranty period begins on the date of purchase. Keep the original sales receipt in a safe location as this document is required as proof of purchase.

Any damage or defects already present at the time of purchase must be reported without delay after unpacking the product.

Should the product show any fault in materials or manufacture within 3 years from the date of purchase, we will repair or replace it – at our choice – free of charge to you. The warranty period is not extended as a result of a claim being granted. This also applies to replaced and repaired parts.

This warranty becomes void if the product has been damaged, or used or maintained improperly.

The warranty covers material or manufacturing defects. This warranty does not cover product parts subject to normal wear and tear, thus considered consumables (e.g. batteries, rechargeable batteries, tubes, cartridges), nor damage to fragile parts, e.g. switches or glass parts.

## ● Warranty claim procedure

To ensure quick processing of your case, please observe the following instructions:

Please have the till receipt and the item number (IAN 444852\_2307) available as proof of purchase. You will find the item number on the rating plate, an engraving on the front page of the instructions for use (bottom left), or as a sticker on the rear or bottom of the product.

If functional or other defects occur, please contact the service department listed either by telephone or by e-mail.

You can return a defective product to us free of charge to the service address that will be provided to you. Ensure that you enclose the proof of purchase (bill receipt) and information about what the defect is and when it occurred.

## ● Service

### **GB** Service Great Britain

Tel.: 0800 0569216

E-Mail: [owim@lidl.co.uk](mailto:owim@lidl.co.uk)

### **IE** Service Ireland

Tel.: 1800 200736

E-Mail: [owim@lidl.ie](mailto:owim@lidl.ie)



<b>Légende des pictogrammes utilisés</b> .....	Page 23
<b>Introduction</b> .....	Page 23
Utilisation conforme .....	Page 23
Descriptif des pièces .....	Page 23
Caractéristiques techniques.....	Page 24
Contenu de la livraison.....	Page 24
<b>Consignes de sécurité</b> .....	Page 24
Consignes de sécurité relatives aux piles / aux piles rechargeables.....	Page 26
<b>Mise en service du produit</b> .....	Page 27
<b>Montage mural</b> .....	Page 27
Insérer / Remplacer les piles.....	Page 27
<b>Utilisation</b> .....	Page 28
<b>Nettoyage et entretien</b> .....	Page 28
<b>Mise au rebut</b> .....	Page 28
<b>Garantie</b> .....	Page 29
Faire valoir sa garantie.....	Page 30
Service après-vente .....	Page 30

## Miroir de maquillage lumineux

### Légende des pictogrammes utilisés



	Courant continu/Tension continue
 	Consignes de sécurité Instructions de manipulation
	Déverrouiller
	Verrouiller
	Gardez les piles hors de portée des enfants.
	Ne jetez pas de piles au feu.
	Respectez la polarité lors de l'insertion des piles (+ et -).
	Ne détériorez pas/ne déformez pas les piles.
	N'ouvrez pas/ne démontez pas les piles.
	Utilisez uniquement des piles de type/ de marque identique.
	Ne mélangez pas des piles usagées avec des piles neuves.
	Les piles ne sont pas rechargeables.
	Tenez les piles éloignées de l'eau et d'une humidité excessive.
	Ne mettez pas les piles en court-circuit.
	Respectez la polarité lors de l'insertion des piles (+ et -).
	Touche ON/OFF
	La marque CE indique la conformité aux directives européennes applicables à ce produit.

### ● Introduction

Nous vous félicitons pour l'achat de votre nouveau produit. Vous avez opté pour un produit de grande qualité. Le mode d'emploi fait partie intégrante de ce produit. Il contient des indications importantes pour la sécurité, l'utilisation et la mise au rebut. Veuillez lire consciencieusement toutes les indications d'utilisation et de sécurité du produit. Ce produit doit uniquement être utilisé conformément aux instructions et dans les domaines d'application spécifiés. Lors d'une cession à tiers, veuillez également remettre tous les documents.

### ● Utilisation conforme

Ce produit est uniquement destiné à être utilisé comme miroir cosmétique et l'éclairage sert exclusivement à une meilleure vision sans ombre projetée. Cet produit est uniquement conçu pour un usage domestique dans un cadre privé et non pour un usage médical ou professionnel. Le fabricant n'endosse aucune responsabilité en cas de dommages causés par une utilisation erronée du produit.

-  Ce produit ne peut pas servir d'éclairage de pièce.
-  Ce produit est uniquement conçu pour un usage en intérieur.

### ● Descriptif des pièces

- |  |  |
|--|--|
|  Support mural                |  Articulation de miroir       |
|  Bras télescopique inclinable |  Matériel de montage          |
|  Partie principale            |  Compartiment à piles         |
|  Cache                        |  Sangle élastique             |
|  Touche ON/OFF (MARCHE/ARRÊT) |  Gabarit pour fixation murale |
|  |  Écrou borgne                 |

## ● Caractéristiques techniques

Tension de service : 6V

Piles : 4 x 1,5V, AAA/LR03  
(fournies)

Puissance : 4,6W

## ● Contenu de la livraison

Après le déballage du produit, contrôlez immédiatement le contenu de la livraison pour vous assurer de son intégralité, et vérifiez l'état irréprochable du produit et de toutes ses pièces.

1 miroir cosmétique à éclairage

4 piles (non rechargeables)

2 chevilles

2 vis

1 gabarit pour montage mural

1 mode d'emploi



## Consignes de sécurité

CONSERVEZ TOUTES LES  
CONSIGNES DE SÉCURITÉ ET IN-  
STRUCTIONS POUR L'AVENIR !



### **AVERTISSEMENT !**

### **DANGER DE MORT ET D'ACCIDENT POUR LES EN- FANTS EN BAS ÂGE ET LES ENFANTS !**

Ne jamais laisser les enfants sans surveillance avec le matériel d'emballage. L'emballage présente un risque d'étouffement.

Les enfants sous-estiment souvent le danger. Tenez toujours les enfants éloignés du matériel d'emballage.

- Le produit peut être utilisé par des enfants âgés de 8 ans et plus ainsi que par des personnes ayant des capacités physiques, sensorielles ou mentales réduites ou manquant d'expérience ou de connaissances, s'ils sont surveillés ou s'ils ont été informés de l'utilisation sûre du produit et comprennent les risques liés à son utilisation. Les enfants ne doivent pas jouer avec le produit. Le nettoyage et l'entretien du produit ne doivent pas être effectués par des enfants laissés sans surveillance.
- Ne pas faire fonctionner le produit s'il est endommagé.
- Ne démontez en aucun cas le produit. Toute réparation incorrecte peut exposer l'utilisateur à des dangers et des risques importants. Ne confiez les réparations qu'à des personnes qualifiées en la matière.
- Les LED ne peuvent pas être remplacées.
- Si les LED arrivent en fin de vie, l'ensemble du produit doit être remplacé.



- N'immergez jamais le produit dans de l'eau ou d'autres liquides !
- Ne pas accrocher de poids sur le cache, sur la sangle élastique et sur le bras télescopique inclinable.
- Tenez les enfants éloignés de la zone de travail. Un grand nombre de vis et de pièces de petite taille sont fournies à la livraison. Ces pièces peuvent présenter un risque mortel en cas d'ingestion ou d'inhalation.
- Avant d'utiliser la perceuse pour le perçage des trous dans le mur, veuillez porter des lunettes de protection. Ne portez pas des vêtements flottants ou des gants et attachez les cheveux longs. Ces effets peuvent être happés par le foret ou la broche. Ne modifiez pas le réglage de la perceuse lorsqu'elle est en fonctionnement.

**⚠ DANGER ! DANGER DE MORT, RISQUE DE BLESSURES AINSI QUE DE DÉGÂTS MATÉRIELS !** Lisez attentivement les instructions d'utilisation et les consignes de sécurité de votre perceuse.

**⚠ DANGER ! RISQUE DE BLESSURES MORTELLES !** Lorsque vous percez des trous dans le mur, assurez-vous de ne toucher ni lignes électriques, ni

conduites de gaz ou d'eau. Le cas échéant, contrôlez le mur avec un localisateur de câbles avant de percer.



## **Prévention de risque d'incendies et de blessures**



### **ATTENTION ! RISQUE DE BLESSURE !** Éliminez

le produit lorsque le miroir est cassé.



### **ATTENTION ! RISQUE D'INCENDIE !** N'exposez

jamais le produit aux rayons directs du soleil ou à d'autres sources lumineuses. Ne laissez jamais le produit sans surveillance. Dans le cas contraire, il existe un risque d'incendie dû à la focalisation des rayons et à la concentration de la chaleur.

- N'exposez pas le produit à des températures extrêmes, ni à des sollicitations mécaniques importantes. Risque de déformation du produit dans le cas contraire.



## Consignes de sécurité relatives aux piles/aux piles rechargeables

- **ATTENTION !** Contient des piles AAA ! Risque d'asphyxie !



### AVERTISSEMENT !

CONSERVER LES PILES HORS DE PORTÉE DES ENFANTS !

L'ingestion des piles peut provoquer des brûlures chimiques, perforer les tissus mous et entraîner la mort. Des brûlures graves peuvent survenir dans les 2 heures suivant l'ingestion. Consulter immédiatement un médecin.



- **DANGER DE MORT !** Rangez les piles/piles rechargeables hors de la portée des enfants. En cas d'ingestion, consultez immédiatement un médecin !

- Une ingestion peut entraîner des brûlures, une perforation des tissus mous et la mort. Des brûlures graves peuvent apparaître dans les 2 heures suivant l'ingestion.



### RISQUE

### D'EXPLOSION !

Ne rechargez jamais des piles non rechargeables. Ne court-circuitiez pas les piles/piles rechargeables et/ou ne les ouvrez pas ! Autrement, vous risquez de provoquer une surchauffe, un incendie ou une explosion.

- Ne jetez jamais des piles/piles rechargeables au feu ou dans l'eau.
- Ne pas soumettre les piles/piles rechargeables à une charge mécanique.
- **AVERTISSEMENT :** jetez immédiatement les piles usagées. Gardez les piles neuves et usagées hors de portée des enfants. Si vous pensez que des piles ont pu être ingérées ou qu'elles ont pénétré l'organisme, veuillez immédiatement consulter un médecin. Si le compartiment à pile ne ferme pas de manière sûre, n'utilisez plus le produit et conservez-le à l'écart des enfants.

## Risque de fuite des piles/piles rechargeables

- Évitez d'exposer les piles/piles rechargeables à des conditions et températures extrêmes susceptibles de les endommager, par ex. sur des radiateurs/exposition directe aux rayons du soleil.
- Lorsque les piles/piles rechargeables fuient, évitez tout contact du produit chimique avec la peau, les yeux ou les muqueuses ! Rincez les zones touchées à l'eau claire et consultez immédiatement un médecin !



## PORTER DES GANTS DE PROTECTION !

- Les piles/piles rechargeables endommagées ou sujettes à des fuites peuvent provoquer des brûlures au contact de la peau. Vous devez donc porter des gants adéquats pour les manipuler.
- En cas de fuite des piles/piles rechargeables, retirez-les aussitôt du produit pour éviter tout endommagement.
- Utilisez uniquement des piles/piles rechargeables du même type. Ne mélangez pas des piles/piles rechargeables usées et neuves !
- Retirez les piles/piles rechargeables, si vous ne comptez pas utiliser le produit pendant une période prolongée.

## Risque d'endommagement du produit

- Exclusivement utiliser le type de pile/pile rechargeable spécifié.
- Insérez les piles/piles rechargeables conformément à l'indication de polarité (+) et (-) indiquée sur la pile/pile rechargeable et sur le produit.
- Avant l'insertion de la pile, nettoyez les contacts de la pile/de la pile rechargeable ainsi que ceux

présents dans le compartiment à piles en vous servant d'un chiffon sec et non pelucheux ou d'un coton-tige !

- Retirez immédiatement les piles/piles rechargeables usées du produit.

## Mise en service du produit

**Remarque :** Veuillez retirer entièrement les matériaux composant l'emballage.

**Remarque :** Le produit possède deux côtés miroir. Un côté est constitué par le miroir normal sur la partie principale [3]. De l'autre côté se trouve le miroir grossissant 5 fois ainsi que le recouvrement [4].

## Montage mural

- Retirez le support mural [1] et fixez-le sur le mur avec le matériel de montage [7] fourni (2 vis, 2 chevilles) ainsi que le gabarit pour fixation murale [10].  
**Remarque :** L'unité de mesure de longueur est le mm.
- Marquez tout d'abord la position souhaitée sur le mur et percez 2 trous à la distance correspondante.
- Insérez les chevilles. Fixez ensuite le support mural [1] en vissant les vis dans les chevilles.
- À présent, fixez le miroir au mur en engageant l'écrou borgne [11] sur la face inférieure du support mural [1] (Voir Fig. A).

## Insérer/Remplacer les piles

- Faites pivoter le miroir grossissant 5 fois dans le sens horaire et retirez lentement et prudemment le cache [4] (voir fig. B).  
**Remarque :** le fabricant n'endosse aucune responsabilité en cas de dommages du cache [4]

causés par une utilisation inappropriée du produit.

- Insérez les piles dans le compartiment à piles [8]. Ce faisant, veillez à respecter la polarité (voir fig. C) comme indiqué dans le compartiment à piles [8].
- Refermez le cache puis replacez le cache [4] en le tournant dans le sens anti-horaire après avoir inséré/remplacé les piles (voir fig. B), jusqu'à aligner ensemble le cache [4] et le symbole  (voir fig. B).

**Remarque :** lors de la remise en place du cache [4], veillez à ce que le cache [4] soit positionné de telle manière à être aligné avec le symbole , avant de tourner le cache [4].

## ● Utilisation

**Remarque :** le produit est uniquement destiné à être utilisé comme miroir normal ou comme miroir grossissant 5 fois. Il NE convient PAS comme lampe de table pour l'éclairage de pièces dans des habitations.

- Tenez le produit et touchez la touche ON/OFF [5] sous la partie principale, afin d'allumer la lumière.
- Appuyez sur la touche ON/OFF [5] pendant env. 3 secondes afin d'ajuster la luminosité de la lampe.
- Sélectionnez la couleur de LED en touchant la touche ON/OFF [5].  
Appuyer 1 fois : lumière du jour  
Appuyer 2 fois : blanc chaud  
Appuyer 3 fois : blanc neutre
- Appuyez deux fois sur la touche ON/OFF [5], pour éteindre la lumière quand vous avez terminé.
- Afin de choisir entre le miroir normal et le miroir grossissant 5 fois, tournez la partie principale [3] sur l'articulation de miroir [6] vers le côté souhaité.

**Remarque :** grossissement 5 fois

5x

- Réglez la position du miroir en déplaçant le bras télescopique inclinable [2] dans la position souhaitée (voir fig. D).

## ● Nettoyage et entretien

- Éteignez le produit avant le nettoyage et retirez les piles.
- N'utilisez en aucun cas de liquides ni de produits nettoyants, ceux-ci endommageraient le produit.
- Nettoyez uniquement l'extérieur du produit à l'aide d'un chiffon doux et sec.

## ● Mise au rebut

L'emballage se compose de matières recyclables pouvant être mises au rebut dans les déchetteries locales.



Veillez respecter l'identification des matériaux d'emballage pour le tri sélectif, ils sont identifiés avec des abbréviations (a) et des chiffres (b) ayant la signification suivante : 1-7 : plastiques/20-22 : papiers et cartons/80-98 : matériaux composite.



Votre mairie ou votre municipalité vous renseigneront sur les possibilités de mise au rebut des produits usagés.



Afin de contribuer à la protection de l'environnement, veuillez ne pas jeter votre produit usagé dans les ordures ménagères, mais éliminez-le de manière appropriée. Pour obtenir des renseignements concernant les points de collecte et leurs horaires d'ouverture, vous pouvez contacter votre municipalité.



FR  
Cet appareil, ses accessoires et piles se recyclent  
A DÉPOSER EN MÉTIÈRE  
A DÉPOSER EN MÉTIÈRE



FR  
ÉLÉMENTS D'EMBALLAGE + NOTICE

Le produit ainsi que les accessoires et les matériaux d'emballage sont recyclables et relèvent de la responsabilité élargie du producteur. Éliminez-les séparément, en suivant l'Info-tri illustrée, dans l'intérêt d'un meilleur traitement des déchets. Le logo Triman n'est valable qu'en France.

Les piles/piles rechargeables défectueuses ou usagées doivent être recyclées conformément à la directive 2006/66/CE et ses modifications. Les piles et/ou piles rechargeables et/ou le produit doivent être retournés dans les centres de collecte proposés.



### **Pollution de l'environnement par la mise au rebut incorrecte des piles/piles rechargeables !**

Les piles/piles rechargeables ne doivent pas être mises au rebut avec les ordures ménagères. Elles peuvent contenir des métaux lourds toxiques et doivent être considérées comme des déchets spéciaux. Les symboles chimiques des métaux lourds sont les suivants : Cd = cadmium, Hg = mercure, Pb = plomb. Pour cette raison, veuillez toujours déposer les piles/piles rechargeables usagées dans les conteneurs de recyclage communaux.

## ● **Garantie**

### **Article L217-16 du Code de la consommation**

Lorsque l'acheteur demande au vendeur, pendant le cours de la garantie commerciale qui lui a été consentie lors de l'acquisition ou de la réparation d'un bien meuble, une remise en état couverte par la garantie, toute période d'immobilisation d'au moins sept jours vient s'ajouter à la durée de la garantie qui restait à courir. Cette période court à compter de la demande d'intervention de l'acheteur ou de la mise à disposition pour réparation du bien en cause, si cette mise à disposition est postérieure à la demande d'intervention.

Indépendamment de la garantie commerciale suscrite, le vendeur reste tenu des défauts de conformité du bien et des vices rédhibitoires dans les conditions prévues aux articles L217-4 à L217-13 du Code de la consommation et aux articles 1641 à 1648 et 2232 du Code Civil.

### **Article L217-4 du Code de la consommation**

Le vendeur livre un bien conforme au contrat et répond des défauts de conformité existant lors de la délivrance.

Il répond également des défauts de conformité résultant de l'emballage, des instructions de montage ou de l'installation lorsque celle-ci a été mise à sa charge par le contrat ou a été réalisée sous sa responsabilité.

### **Article L217-5 du Code de la consommation**

Le bien est conforme au contrat :

- 1° S'il est propre à l'usage habituellement attendu d'un bien semblable et, le cas échéant :
  - s'il correspond à la description donnée par le vendeur et possède les qualités que celui-ci a présentées à l'acheteur sous forme d'échantillon ou de modèle ;
  - s'il présente les qualités qu'un acheteur peut légitimement attendre eu égard aux déclarations publiques faites par le vendeur, par le producteur ou par son représentant, notamment dans la publicité ou l'étiquetage ;
- 2° Ou s'il présente les caractéristiques définies d'un commun accord par les parties ou être propre à tout usage spécial recherché par l'acheteur, porté à la connaissance du vendeur et que ce dernier a accepté.

### **Article L217-12 du Code de la consommation**

L'action résultant du défaut de conformité se prescrit par deux ans à compter de la délivrance du bien.

### **Article 1641 du Code civil**

Le vendeur est tenu de la garantie à raison des défauts cachés de la chose vendue qui la rendent impropre à l'usage auquel on la destine, ou qui diminuent tellement cet usage que l'acheteur ne l'aurait pas acquise, ou n'en aurait donné qu'un moindre prix, s'il les avait connus.

### **Article 1648 1er alinéa du Code civil**

L'action résultant des vices rédhibitoires doit être intentée par l'acquéreur dans un délai de deux ans à compter de la découverte du vice.

Les pièces détachées indispensables à l'utilisation du produit sont disponibles pendant la durée de la garantie du produit.

Le produit a été fabriqué selon des critères de qualité stricts, et contrôlé consciencieusement avant sa livraison. En cas de défaut de matériau ou de fabrication, vous avez des droits légaux vis-à-vis du vendeur du produit. Vos droits légaux ne sont en aucun cas limités par notre garantie mentionnée ci-dessous.

La garantie de ce produit est de 3 ans à partir de la date d'achat. La période de garantie commence à la date d'achat. Conservez l'original de la preuve d'achat dans un endroit sûr car ce document est nécessaire pour prouver l'achat.

Tout dommage ou défaut déjà présent au moment de l'achat doit être signalé immédiatement après le déballage du produit.

Si le produit présente un défaut de matériau ou de fabrication dans les 3 ans qui suivent la date d'achat, nous le réparons ou le remplaçons - à notre choix - gratuitement pour vous. La période de garantie n'est pas prolongée par une demande de garantie acceptée. Cette mesure s'applique également pour les pièces remplacées et réparées.

Cette garantie est annulée si le produit a été endommagé ou utilisé ou entretenu de manière incorrecte.

La garantie couvre les défauts de matériels et de fabrication. Cette garantie ne couvre pas les pièces du produit soumises à une usure normale, et qui sont donc considérées comme des pièces d'usure (par exemple les piles, les piles rechargeables, tuyaux, les cartouches d'encre), ni les dommages aux pièces fragiles, par exemple les interrupteurs ou les pièces en verre.

## ● Faire valoir sa garantie

Pour garantir la rapidité d'exécution de la procédure de garantie, veuillez respecter les indications suivantes :

Veuillez conserver le ticket de caisse et la référence du produit (IAN 444852\_2307) à titre de preuve d'achat pour toute demande.

Le numéro de référence de l'article est indiqué sur la plaque d'identification, gravé sur la page de titre de votre manuel (en bas à gauche) ou sur un autocollant apposé sur la face arrière ou inférieure du produit.

En cas de dysfonctionnement du produit, ou de tout autre défaut, contactez en premier lieu le service après-vente par téléphone ou par e-mail aux coordonnées indiquées ci-dessous.

Vous pouvez alors envoyer franco de port tout produit considéré comme défectueux au service clientèle indiqué, accompagné de la preuve d'achat (ticket de caisse) et d'une description écrite du défaut avec mention de sa date d'apparition.

## ● Service après-vente

### **Service après-vente France**

Tél. : 0800904879

E-Mail : [owim@lidl.fr](mailto:owim@lidl.fr)

### **Service après-vente Belgique**

Tél. : 080071011

Tél. : 80023970 (Luxembourg)

E-Mail : [owim@lidl.be](mailto:owim@lidl.be)



<b>Legenda van de gebruikte pictogrammen</b> .....	Pagina 32
<b>Inleiding</b> .....	Pagina 32
Correct gebruik .....	Pagina 32
Beschrijving van de onderdelen.....	Pagina 32
Technische gegevens .....	Pagina 33
Omvang van de levering.....	Pagina 33
<b>Veiligheidsinstructies</b> .....	Pagina 33
Veiligheidsinstructies voor batterijen / accu's.....	Pagina 34
<b>Product in gebruik nemen</b> .....	Pagina 36
<b>Wandmontage</b> .....	Pagina 36
Batterijen plaatsen / vervangen.....	Pagina 36
<b>Bediening</b> .....	Pagina 36
<b>Reiniging en onderhoud</b> .....	Pagina 37
<b>Afvoer</b> .....	Pagina 37
<b>Garantie</b> .....	Pagina 37
Afwikkeling in geval van garantie .....	Pagina 38
Service .....	Pagina 38

Legenda van de gebruikte pictogrammen	
	Gelijkstroom/-spanning
	Veiligheidsinstructies
	Instructies
	Ontgrendelen
	Vergrendelen
	Houd de batterijen buiten het bereik van kinderen.
	Gooi batterijen niet in het vuur.
	Plaats batterijen niet met de verkeerde polariteit (+ en -).
	Beschadig/vervorm batterijen niet.
	Open/demonteer batterijen niet.
	Gebruik alleen batterijen van hetzelfde type/hetzelfde merk.
	Meng gebruikte batterijen niet met nieuwe.
	Gewone batterijen kunnen niet weer worden opgeladen.
	Houd batterijen uit de buurt van water en overmatig vocht.
	Sluit batterijen niet kort.
	Plaats batterijen met de juiste polariteit (+ en -).
	ON/OFF-knop
	De CE-markering duidt op conformiteit met relevante EU-richtlijnen die van toepassing zijn op dit product.



## Verlichte make-up spiegel

### ● Inleiding

Hartelijk gefeliciteerd met de aankoop van uw nieuwe product. U heeft voor een hoogwaardig product gekozen. De gebruiksaanwijzing is een deel van het product. Deze bevat belangrijke aanwijzingen voor veiligheid, gebruik en verwijdering. Maakt U zich voor de ingebruikname van het product met alle bedienings- en veiligheidsvoorschriften vertrouwd. Gebruik het product alleen zoals beschreven en voor de aangegeven toepassingsgebieden. Overhandig alle documenten bij doorgifte van het product aan derden.

### ● Correct gebruik

Dit product is alleen bedoeld om als cosmeticspiegel te worden gebruikt en de verlichting dient uitsluitend om het zicht te verbeteren zonder schaduwwerking. Het product is uitsluitend bedoeld voor gebruik in privé-huishoudens en mag niet binnen de medische en commerciële sector worden gebruikt. De fabrikant is niet aansprakelijk voor schade als gevolg van onjuist gebruik.

-  Dit product is niet geschikt voor de verlichting van kamers in privé-huishoudens.
-  Het product is alleen geschikt voor gebruik binnenshuis.

### ● Beschrijving van de onderdelen

- |   |  |
|---|--|
|  Wandhouder                  |  Spiegelscharnier                 |
|  Zwenkbare telescopische arm |  Montagemateriaal                 |
|  Hoofdgedeelte               |  Batterijvak                      |
|  Afdekking                   |  Elastische riem                  |
|  ON-/OFF-toets (AAN/UIT)     |  Sjabloon voor de wandbevestiging |
|   |  Dopmoer                          |



## ● Technische gegevens

Voedingsspanning:	6 V===
Batterijen:	4 x 1,5 V===, AAA/LR03 (mee inbegrepen)
Vermogen:	4,6 W

## ● Omvang van de levering

Controleer direct na het uitpakken de omvang van de levering op volledigheid alsook de onberispelijke staat van het product en alle onderdelen.

- 1 verlichte make-up spiegel
- 4 batterijen (niet oplaadbaar)
- 2 pluggen
- 2 schroeven
- 1 sjabloon voor de wandmontage
- 1 gebruiksaanwijzing



## Veiligheidsinstructies

**BEWAAR ALLE VEILIGHEIDSINSTRUCTIES EN AANWIJZINGEN OM DEZE LATER TE KUNNEN RAADPLEGEN!**



### **⚠ WAARSCHUWING! LEVENSGEVAAR EN KANS OP ONGEVALLEN VOOR KLEUTERS EN KINDEREN!**

Laat kinderen nooit zonder toezicht bij het verpakkingsmateriaal. Er bestaat kans op verstikking door verpakkingsmateriaal. Kinderen

onderschatten vaak de gevaren. Houd kinderen altijd uit de buurt van het verpakkingsmateriaal.

- Dit product kan door kinderen vanaf 8 alsmede door personen met verminderde fysieke, sensorische of mentale vaardigheden of een gebrek aan ervaring en kennis worden gebruikt, als zij onder toezicht staan of geïnstrueerd werden met betrekking tot het veilige gebruik van het product en zij de hieruit voortvloeiende gevaren begrijpen. Kinderen mogen niet met het product spelen. Reiniging en onderhoud mag niet door kinderen zonder toezicht worden uitgevoerd.
- Neem het product niet in gebruik als het beschadigd is.
- Demonteer het product in geen geval. Door ondeskundige reparaties kan aanzienlijk gevaar voor de gebruiker ontstaan. Laat reparaties alleen door een vakman uitvoeren.
- De leds kunnen niet worden vervangen.
- Mochten de leds aan het einde van hun levensduur uitvallen, dan dient het gehele product te worden vervangen.
- Nooit in water of andere vloeistoffen dompelen!

- Hang geen gewicht aan de afdekking, aan de elastische riem en aan de zwenkbare telescopische arm.
- Houd kinderen uit de buurt van het werkbereik. Bij de levering behoren ook tal van schroeven en andere kleine voorwerpen. Deze kunnen, als ze worden ingeslikt of ingeademd, levensgevaarlijk zijn.
- Draag een veiligheidsbril voordat u de boormachine gebruikt voor het boren van de gaten in de wand/muur. Draag geen losse kledingstukken of handschoenen en bind lang haar eerst vast. Deze voorwerpen kunnen verstrikt raken in de boor of de draaiende as. Verstel de boormachine nooit terwijl deze nog draait.

**⚠ GEVAAR! ER BESTAAT LEVENSGEVAAR, KANS OP LETSEL EN MATERIËLE SCHADE!** Lees de gebruiksaanwijzing en veiligheidsinstructies van uw boormachine zorgvuldig door.

**⚠ GEVAAR! KANS OP DODELIJK LETSEL!** Zorg ervoor dat u niet op stroom-, gas- of waterleidingen stuit bij het boren in de wand/muur. Controleer de wand

eventueel met een kabel-/leidingzoeker voordat u gaat boren.



## Vermijd brandgevaar en kans op letsel



### VOORZICHTIG!

#### LETSELGEVAAR!

Voer het product af, als de spiegel is gebroken.



### VOORZICHTIG!

#### BRANDGEVAAR!

Stel het product nooit bloot aan direct zonlicht of andere lichtbronnen. Laat het product nooit onbeheerd achter. Anders bestaat er brandgevaar door gebundelde lichtstralen en geconcentreerde hitte.

- Stel het product niet bloot aan extreme temperaturen of sterke mechanische belastingen. Anders kan dit tot vervormingen van het product leiden.



## Veiligheidsinstructies voor batterijen/accu's

- **LET OP!** Bevat inslikbare AAA-batterijen! Verstikkingsgevaar!



## WAARSCHUWING!

### BATTERIJEN BIJTEN HET BEREIK VAN KINDEREN BEWAREN!

Het inslikken kan chemische brandwonden, perforatie van zacht weefsel en de dood tot gevolg hebben. Ernstige inwendige brandwonden kunnen binnen 2 uur na het inslikken optreden. Direct een arts raadplegen.



- **LEVENSGEVAAR!** Houd batterijen/accu's buiten het bereik van kinderen. Raadpleeg bij inslikken onmiddellijk een arts!
- Inslikken kan leiden tot inwendige verbrandingen, perforatie van zacht weefsel en tot de dood. Ernstige inwendige verbrandingen kunnen binnen 2 uur na het inslikken optreden.
-  **EXPLOSIEGEVAAR!** Laad niet oplaadbare batterijen nooit op. Sluit de batterijen/accu's niet kort en/of open deze niet. Daardoor kan de batterij oververhit raken, in brand vliegen of exploderen.
- Gooi batterijen/accu's nooit in het vuur of water.
- Stel batterijen/accu's nooit bloot aan mechanische belastingen.
- **WAARSCHUWING:** gooi lege batterijen meteen weg. Houd nieuwe en gebruikte batterijen uit de buurt van kinderen. Als u denkt dat er batterijen zijn ingeslikt of misschien in een lichaamsdeel terecht zijn gekomen, raadpleeg dan direct een arts. Wanneer het batterijvak

zich niet goed laat sluiten, mag het product niet meer worden gebruikt en moet het uit de buurt van kinderen worden gehouden.

## Risico dat de batterijen/accu's lekken

- Vermijd extreme omstandigheden en temperaturen die invloed op de batterijen/accu's zouden kunnen hebben bijv. radiatoren/direct zonlicht.
- Bij lekkende batterijen/accu's het contact van de chemicaliën met de huid, ogen en slijmvliezen vermijden! Spoel de desbetreffende plekken direct af met schoon water en raadpleeg onmiddellijk een arts!
-  **DRAAG VEILIGHEIDSHANDSCHOENEN!** Lekkende of beschadigde batterijen/accu's kunnen in geval van huidcontact chemische brandwonden veroorzaken. Draag daarom in dit geval geschikte veiligheidshandschoenen.
- Als de batterijen/accu's lekken, dient u deze direct uit het product te halen om beschadigingen te vermijden.
- Gebruik alleen batterijen/accu's van hetzelfde type. Gebruik nooit

nieuwe en oude batterijen/accu's door elkaar!

- Verwijder de batterijen/accu's, als u het product gedurende een langere periode niet gebruikt.

## Risico op beschadiging van het product

- Gebruik uitsluitend het aangegeven type batterij/accu!
- Plaats de batterijen/accu's volgens de weergegeven polariteit (+) en (-) op batterij/accu en op product.
- Reinig de contacten van de batterij/accu en in het batterijvak voor het plaatsen met een droge, pluisvrije doek of wattenstaafje!
- Verwijder verbruikte batterijen/accu's direct uit het product.

## ● Product in gebruik nemen

**Opmerking:** verwijder al het verpakkingsmateriaal van het product.

**Opmerking:** het product heeft een spiegel aan beide zijden. Een zijde is de normale spiegel op het hoofdgedeelte [3] en op de andere zijde bevindt zich de spiegel incl. afdekking [4] met vijfvoudige vergroting.

## ● Wandmontage

- Verwijder de wandhouder [1] en bevestig deze met het meegeleverde montage materiaal [7] (2 schroeven, 2 pluggen) en het sjabloon voor de wandbevestiging [10] aan de wand.

**Opmerking:** de lengte-eenheid is mm.

- Markeer eerst de gewenste positie op de wand en boor de 2 gaten met de betreffende onderlinge afstand.
- Stop de pluggen erin. Bevestig vervolgens de wandhouder [1] door de schroeven in de pluggen te draaien.
- Bevestig vervolgens de spiegel aan de wand door de dopmoer [11] aan de onderkant van de wandhouder [1] erin te draaien (zie afb. A).

## ● Batterijen plaatsen/vervangen

- Draai de vijfvoudig vergrotende spiegel met de klok mee en verwijder de afdekking [4] langzaam en voorzichtig (zie afb. B).

**Opmerking:** de fabrikant is niet aansprakelijk voor schade aan de afdekking [4] die voortvloeit uit ondeskundig gebruik.

- Plaats de batterijen in het batterijvak [8]. Let hierbij op de juiste polariteit zoals in het batterijvak [8] wordt aangegeven (zie afb. C).
- Sluit de afdekking en plaats na het plaatsen/vervangen van de batterijen de afdekking [4] weer terug door tegen de klok in te draaien (zie afb. B), totdat de afdekking [4] en het -symbool op elkaar zijn afgestemd (zie afb. B).

**Opmerking:** let bij het plaatsen van de afdekking [4] erop dat de afdekking [4] zo wordt geplaatst, dat hij is uitgelijnd met het -symbool, alvorens de afdekking [4] te draaien.

## ● Bediening

**Opmerking:** het product is uitsluitend geschikt als normale spiegel of met vijfvoudige vergroting. Het is NIET bedoeld als tafellamp voor het verlichten van woonruimtes.

- Houd het product vast en raak de ON/OFF-toets [5] aan de onderzijde van het hoofdgedeelte, om het licht in te schakelen.
- Druk gedurende ca. 3 seconden op de ON/OFF-toets [5], om de helderheid van de lamp aan te passen.

- Kies de LED-kleur door de ON-/OFF-toets **5** aan te raken.  
1 x drukken: daglicht  
2 x drukken: warm wit  
3 x drukken: neutraal wit
- Druk twee keer op de ON-/OFF-toets **5** om het licht uit te schakelen als u klaar bent.
- Draai het hoofdgedeelte **3** op het spiegelscharnier **6** naar de gewenste zijde om tussen de normale spiegel of de spiegel met vijfvoudige vergroting te kiezen.
- **Opmerking:** vijfvoudige vergroting **5x**
- Stel de spiegelpositie in, door de zwenkbare telescopische arm **2** in de gewenste positie te bewegen (zie afb. D).

## ● Reiniging en onderhoud

- Schakel het product uit en verwijder de batterijen voor de reiniging.
- Gebruik in geen geval vloeistoffen en reinigingsmiddelen omdat deze het product beschadigen.
- Reinig het product alleen aan de buitenzijde met een zachte, droge doek.

## ● Afvoer

De verpakking bestaat uit milieuvriendelijke grondstoffen die u via de plaatselijke recyclingcontainers kunt afvoeren.



Neem de aanduiding van de verpakkingsmaterialen voor de afvalscheiding in acht. Deze zijn gemarkeerd met de afkortingen (a) en een cijfers (b) met de volgende betekenis: 1-7: kunststoffen/20-22: papier en vezelplaten/80-98: composietmaterialen.



Informatie over de mogelijkheden om het uitgediende product na gebruik te verwijderen, verstrekt uw gemeentelijke overheid.



Gooi het afgedankte product omwille van het milieu niet weg via het huisvuil, maar geef het af bij het daarvoor bestemde depot of het gemeentelijke milieupark. Over afgifteplaatsen en hun openingstijden kunt u zich bij uw aangewezen instantie informeren.



**FR**  
Cet appareil, ses accessoires et piles se recyclent  
A DÉPOSER EN MAGASIN  
OU  
A DÉPOSER EN DÉCHÈTERIE



**FR**  
ÉLÉMENTS D'EMBALLAGE + NOTICE

Het product, waaronder het toebehoren, en de verpakkingsmaterialen kunnen worden gerecycled en zijn onderhevig aan een uitgebreide verantwoordelijkheid van de fabrikant. Gooi ze apart weg, overeenkomstig de aangegeven Info-tri (informatie over afvalscheiding), voor een beter afvalbeheer. Het Triman-logo geldt alleen voor Frankrijk.

Defecte of verbruikte batterijen/accu's moeten volgens de richtlijn 2006/66/EG en veranderingen daarop worden gerecycled. Geef batterijen/accu's en/of het product af bij de daarvoor bestemde verzamelstations.



**Milieuschade door foutieve verwijdering van de batterijen/accu's!**

Batterijen/accu's mogen niet via het huisvuil worden weggegooid. Ze kunnen giftige zware metalen bevatten en vallen onder het chemisch afval. De chemische symbolen van de zware metalen zijn: Cd = cadmium, Hg = kwik, Pb = lood. Geef verbruikte batterijen/accu's daarom af bij een gemeentelijk inzamelpunt.

## ● Garantie

Het product werd volgens strenge kwaliteitsrichtlijnen gemaakt en voor de uitlevering zorgvuldig gecontroleerd. In geval van materiaal- of fabricagefouten hebt u tegenover de verkoper van het product wettelijke rechten. Uw wettelijke rechten worden op geen enkele manier door onze hieronder vermelde garantie beperkt.

De garantie voor dit product bedraagt 3 jaar vanaf aankoopdatum. De garantieperiode gaat in op de datum van aankoop. Bewaar het originele bewijs van aankoop op een veilige plek aangezien dit document nodig is als bewijs.

Alle beschadigingen of gebreken die reeds op het moment van aankoop aanwezig zijn, moeten meteen na het uitpakken van het product worden gemeld.

Mocht het product binnen 3 jaar na aankoopdatum een materiaal- of fabricagefout vertonen, zullen wij het – naar onze keuze – gratis voor u repareren of vervangen. De garantieperiode wordt door een plaatsgevonden garantieverlening niet verlengd. Dit geldt ook voor vervangen en gerepareerde onderdelen.

Deze garantie vervalt als het product werd beschadigd of onjuist is gebruikt of onderhouden.

De garantie dekt materiaal- en fabricagefouten af. Deze garantie dekt geen productonderdelen die aan normale slijtage onderhevig zijn en daarom als verbruiksartikelen worden beschouwd (bv. batterijen, oplaadbare batterijen, slangen, inktpatronen), noch dekt zij schade aan breekbare onderdelen, bv. schakelaars of onderdelen die van glas zijn gemaakt.

## ● Afwikkeling in geval van garantie

Om een snelle afhandeling van uw reclamatie te waarborgen dient u de volgende instructies in acht te nemen:

Houd bij alle vragen alstublieft de kassabon en het artikelnummer (IAN 444852\_2307) als bewijs van aankoop bij de hand.

Het artikelnummer vindt u op de typeplaat, ingegraveerd, op het titelblad van uw handleiding (linksonder) of als sticker op de achter- of onderzijde.

Wanneer er storingen in de werking of andere gebreken optreden, dient u eerst telefonisch of per e-mail contact met de onderstaande service-afdeling op te nemen.

Een als defect geregistreerd product kunt u dan samen met uw aankoopbewijs (kassabon) en vermelding van de concrete schade alsmede het tijdstip van optreden voor u franco aan het u meegeedeelde servicepunt verzenden.

## ● Service

### **Service Nederland**

Tel.: 08000225537

E-Mail: owim@lidl.nl

### **Service België**

Tel.: 080071011

Tel.: 80023970 (Luxemburg)

E-Mail: owim@lidl.be



<b>Legenda zastosowanych piktogramów</b> .....	Strona 40
<b>Wstęp</b> .....	Strona 40
Zastosowanie zgodne z przeznaczeniem .....	Strona 40
Opis części .....	Strona 40
Dane techniczne .....	Strona 41
Zawartość .....	Strona 41
<b>Wskazówki bezpieczeństwa</b> .....	Strona 41
Wskazówki bezpieczeństwa dla baterii / akumulatorów .....	Strona 43
<b>Uruchomienie produktu</b> .....	Strona 44
<b>Montaż na ścianie</b> .....	Strona 44
Wkładanie / wymiana baterii .....	Strona 44
<b>Obsługa</b> .....	Strona 45
<b>Czyszczenie i pielęgnacja</b> .....	Strona 45
<b>Utylizacja</b> .....	Strona 45
<b>Gwarancja</b> .....	Strona 46
Sposób postępowania w przypadku naprawy gwarancyjnej .....	Strona 46
Serwis .....	Strona 47

Legenda zastosowanych piktogramów	
	Prąd stały/napięcie stałe
	Wskazówki bezpieczeństwa
	Instrukcja postępowania
	Odblokowywanie
	Blokowanie
	Przechowywać poza zasięgiem dzieci
	Nie wrzucać do ognia
	Nie wkładać w niepoprawny sposób
	Nie deformować/uszkadzać
	Nie otwierać/wyjmować
	Nie należy mieszać różnych typów i marek
	Nie mieszać ze sobą nowych i zużytych baterii
	Nie ładować
	Baterie należy przechowywać z dala od wody i nadmiernej wilgoci.
	Nie zwierać
	Zwrócić uwagę na właściwe wkładanie
	Przycisk ON/OFF
	Znak CE wskazuje zgodność z odpowiednimi Dyrektywami UE dotyczącymi tego produktu.

## Podświetlane lustro do makijażu

### ● Wstęp

Gratulujemy Państwu zakupu nowego produktu. Tym samym zdecydowali się Państwo na zakup produktu wysokiej jakości. Instrukcja obsługi jest częścią tego produktu. Zawiera ona ważne wskazówki dotyczące bezpieczeństwa, użytkowania i utylizacji. Przed pierwszym użyciem produktu należy zapoznać się ze wszystkimi wskazówkami dotyczącymi obsługi i bezpieczeństwa. Używać produktu wyłącznie zgodnie z jego poniżej opisanym przeznaczeniem. W przypadku przekazania produktu innej osobie należy dołączyć do niego całą jego dokumentację.

### ● Zastosowanie zgodne z przeznaczeniem

Ten produkt przeznaczony jest wyłącznie do zastosowania jako lustro kosmetyczne, a światło służy tylko do lepszej widoczności bez rzucania cienia. Produkt przeznaczony jest wyłącznie do prywatnego użytku domowego i nie może być stosowany do działań medycznych lub komercyjnych. Producent nie odpowiada za szkody powstałe wskutek niewłaściwego użycia.

- Ten produkt nie nadaje się jako oświetlenie pomieszczeń domowych.
- Produkt przeznaczony jest do stosowania wyłącznie w pomieszczeniach.

### ● Opis części

- |  |  |
|--|--|
|  |  |
|  |  |
|  |  |
|  |  |
|  |  |
|  |  |



## ● Dane techniczne

Napięcie robocze: 6V===  
Baterie: 4 x 1,5V===, AAA/LR03  
(dołączone do zestawu)  
Moc: 4,6W

## ● Zawartość

Prosimy o sprawdzenie zawartości - bezpośrednio po rozpakowaniu produktu - pod kątem kompletności i stanu elementów.

1 podświetlane lustro do makijażu  
4 baterie (nie nadają się do ładowania)  
2 kołki  
2 śruby  
1 szablon do montażu na ścianie  
1 instrukcja obsługi

## **Wskazówki bezpieczeństwa**

**PROSIMY O ZACHOWANIE  
WSZYSTKICH WSKAZÓWEK  
BEZPIECZEŃSTWA I INSTRUKCJI  
OBSŁUGI!**

-  **OSTRZEŻENIE!**  
**NIEBEZPIECZEŃSTWO  
UTRATY ŻYCIA LUB ODNIE-  
SIENIA OBRAŻEŃ PRZEZ  
DZIECI!** Nigdy nie pozostawiać  
dzieci bez nadzoru z materiałem  
opakowania. Istnieje zagrożenie  
uduszeniem spowodowane przez  
materiał opakowaniowy. Dzieci

często nie dostrzegają niebez-  
pieczeństwa. Trzymać dzieci z  
dala od materiału opakowanio-  
wego.

- Niniejszy produkt może być uży-  
wany przez dzieci od lat 8 oraz  
przez osoby z obniżonymi zdol-  
nościami fizycznymi, sensorycz-  
nymi lub mentalnymi lub brakiem  
doświadczenia i/lub wiedzy, je-  
śli pozostają pod nadzorem lub  
zostały pouczone w kwestii bez-  
piecznego użycia produktu i  
rozumieją wynikające z niego  
zagrożenia. Dzieci nie mogą  
bawić się produktem. Czyszcze-  
nie i konserwacja nie mogą być  
wykonywane przez dzieci bez  
nadzoru.
- Nie należy używać produktu,  
jeśli uległ on uszkodzeniu.
- W żadnym wypadku nie rozbie-  
rać produktu na części. Niepra-  
widłowo wykonane naprawy  
mogą być przyczyną poważnych  
zagrożeń dla użytkownika. Wy-  
konywanie napraw należy zlecać  
wyłącznie specjalistom.
- Wymiana diod LED jest niemoż-  
liwa.
- Jeśli diody LED przestaną dzia-  
łać z powodu zużycia, należy  
wymienić cały produkt.

- Nigdy nie zanurzać w wodzie lub innych płynach!
- Nie zawieszać żadnych ciężarów na osłonie, na elastycznym pasku i na wychylnym ramieniu teleskopowym.
- Nie dopuszczać dzieci do obszaru pracy. Duża ilość śrub i innych drobnych części wchodzi w zakres dostawy. Mogą one zagrozić życiu w przypadku połamania lub zainhalowania.
- Przed użyciem wiertarki do wywiercenia otworów w ścianie proszę założyć okulary ochronne. Nie nosić luźnych ubrań lub rękawiczek i trzymać długie włosy związane. Te przedmioty mogą zostać pochwycone przez wiertarkę lub wrzeczono. Nigdy nie przestawiać wiertarki przy chodzącym napędzie.



**⚠ NIEBEZPIECZEŃSTWO! ISTNIEJE ZAGROŻENIE ŻYCIE, NIEBEZPIECZEŃSTWO OBRAŻEŃ CIAŁA I NIEBEZPIECZEŃSTWO USZKODZENIA MIENIA!** Proszę dokładnie przeczytać instrukcję obsługi i wskazówki bezpieczeństwa wiertarki.

**⚠ NIEBEZPIECZEŃSTWO! NIEBEZPIECZEŃSTWO ŚMIERTELNYCH OBRAŻEŃ CIAŁA!** Podczas wiercenia w

ścianie unikać natrafienia na przewody elektryczne, gazowe lub wodociągowe. W razie potrzeby przed wierceniem użyć wykrywacza przewodów.





## **Jak uniknąć zagrożenia pożarowego i obrażeń ciała**

-  **OSTROŻNIE! NIEBEZPIECZEŃSTWO OBRAŻEŃ CIAŁA!** Produkt należy zutylizować, jeśli lustro się zbije.
-  **OSTROŻNIE! NIEBEZPIECZEŃSTWO PO ŻARU!** Produktu nie wystawiać nigdy na bezpośrednie promieniowanie słoneczne lub inne źródła światła. Nigdy nie pozostawiać produktu bez nadzoru. W innym razie zogniskowane promienie światła i skoncentrowane ciepło mogą spowodować zagrożenie pożarowe.
- Nie narażać produktu na działanie skrajnych temperatur lub silnych obciążeń mechanicznych. W przeciwnym przypadku może dojść do deformacji produktu.



## Wskazówki bezpieczeństwa dla baterii/akumulatorów

- **UWAGA!** Zawiera baterie AAA, które można połknąć! Niebezpieczeństwo uduszenia się!

 <b>OSTRZEŻENIE!</b>	
<b>BATERIE NALEŻY PRZECHOWYWAĆ POZA ZASIĘGIEM DZIECI!</b> Połknięcie może spowodować oparzenia chemiczne, perforację tkanki miękkiej i śmierć. Ciężkie oparzenia mogą wystąpić w ciągu 2 godzin po połknięciu. Natychmiast udać się do lekarza.	

- **ZAGROŻENIE ŻYCIA!** Baterie/akumulatory należy trzymać poza zasięgiem dzieci. W przypadku połknięcia należy natychmiast udać się do lekarza!
- Połknięcie może prowadzić do oparzeń, perforacji tkanki miękkiej i śmierci. Ciężkie poparzenia mogą wystąpić w ciągu 2 godzin po połknięciu.



### **NIEBEZPIECZEŃSTWO WYBUCHU!**

Baterii jednorazowego użytku nie wolno ładować ponownie. Baterii/akumulatorów nie należy zwierać i/lub otwierać. Może to doprowadzić do przegrzania, pożaru lub wybuchu.

- Nigdy nie należy wrzucać baterii/akumulatorów do ognia lub wody.
- Nigdy nie należy narażać baterii/akumulatorów na obciążenia mechaniczne.
- **OSTRZEŻENIE:** Zużyte baterie natychmiast zutylizować. Nowe i zużyte baterie należy trzymać z dala od dzieci. Jeśli przypuszcza się, że baterie mogły zostać połknięte lub mogły dostać się do części ciała, natychmiast skontaktować z pomocą lekarskiej. Jeśli komora baterii nie zamyka się prawidłowo, nie używać produktu i trzymać go z dala od dzieci.

### **Ryzyko wycieku kwasu z baterii/akumulatorów**

- Należy unikać ekstremalnych warunków i temperatur, które mogą oddziaływać na baterie/akumulatory, np. kaloryferów/bezpośredniego działania promieniowania słonecznego.
- Jeśli wyciekną baterie/akumulatory, należy unikać kontaktu skóry, oczu i błon śluzowych z chemikaliami! Dotknięte miejsca natychmiast przepłukać czystą wodą i udać się do lekarza!



### **ZAKŁADAĆ RĘKAWICE OCHRONNE!**

Wylane lub uszkodzone baterie/akumulatory po dotknięciu skóry mogą spowodować poparzenia chemiczne. Dlatego należy w takim przypadku nakładać odpowiednie rękawice ochronne.

- W przypadku wycieku baterii/akumulatorów natychmiast usunąć je z produktu, aby uniknąć uszkodzeń.
- Używać wyłącznie baterii/akumulatorów tego samego typu. Nie zakładać razem nowych oraz zużytych baterii/akumulatorów!
- Jeżeli produkt nie jest przez dłuższy czas używany, baterie/akumulatory należy wyjąć.

## Ryzyko uszkodzenia produktu

- Używać wyłącznie zalecanego rodzaju baterii/akumulatora!
- Włożyć baterie/akumulatory zgodnie z oznaczeniem biegunów (+) i (-) na baterii/akumulatorze i produkcie.
- Oczyszczyć styki baterii/akumulatora i w komorze baterii przed włożeniem suchą, niestrzępiącą się szmatką lub patyczkiem higienicznym!
- Zużyte baterie/akumulatory wyjąć jak najszybciej z produktu.

## ● Uruchomienie produktu

**Wskazówka:** Należy całkowicie usunąć materiał opakowania z produktu.

**Wskazówka:** Produkt ma dwie strony do oglądania. Jedną stroną stanowi zwykłe lustro na jednostce głównej [3], a po drugiej stronie znajduje się lustro z osłoną [4] z 5-krotnym powiększeniem.

## ● Montaż na ścianie

- Zdjąć uchwyt ścienny [1] i przymocować go do ściany za pomocą dostarczonego materiału montażowego [7] (2 śruby, 2 kołki) i szablonu do montażu na ścianie [10].

**Wskazówka:** Jednostką długości jest mm.

- Najpierw należy zaznaczyć na ścianie pożądaną pozycję i wywiercić 2 otwory w odpowiedniej odległości.
- Włożyć kołki. Następnie zamocować uchwyt ścienny [1], wkręcając śruby w kołki.
- Teraz należy przymocować lustro na ścianie, wkręcając nakrętkę kołpakową [11] na spodzie uchwyty ściennego [1] (patrz rys. A).

## ● Wkładanie/wymiana baterii

- Przekręcić 5-krotnie powiększającą powierzchnię lusterka w kierunku zgodnym do ruchu wskazówek zegara, powoli i ostrożnie zdjęć osłonę [4] (patrz rys. B).

**Wskazówka:** producent nie ponosi odpowiedzialności za uszkodzenia osłony [4] spowodowane niewłaściwym użytkowaniem.

- Włożyć baterie do komory na baterie [8]. Zwrócić przy tym uwagę na poprawne ułożenie biegunów, które wskazane jest w komorze na baterie [8] (patrz rys. C).
- Zamknąć osłonę i po włożeniu/wymianie baterii, założyć osłonę [4] obracając ją w kierunku przeciwnym do ruchu wskazówek zegara (patrz rys. B), aż osłona [4] i symbol  znajdą się w jednej linii (patrz rys. B).

**Wskazówka:** podczas wkładania osłony [4], przed obróceniem osłony [4] należy upewnić

się, że osłona **4** jest ustawiona w taki sposób, że jest wyrównana z symbolem **■**.

## ● Obsługa

**Wskazówka:** produkt nadaje się do zastosowania wyłącznie jako zwykłe lustro lub 5-krotnie powiększające. NIE jest przeznaczony do użycia jako lampa stołowa do oświetlania pomieszczeń.

- Trzymając produkt, dotknąć przycisku ON/OFF **5** na spodzie jednostki głównej, aby włączyć światło.
- Naciskać przycisk ON/OFF **5** przez ok. 3 sekundy, aby wyregulować jasność światła.
- Wybrać kolor diody LED, dotykając przycisku ON/OFF **5**.  
Nacisnąć 1 raz: światło dzienne  
Nacisnąć 2 razy: ciepła biel  
Nacisnąć 3 razy: naturalna biel
- Po zakończeniu należy dwukrotnie nacisnąć przycisk ON/OFF **5**, aby wyłączyć światło.
- Aby wybrać między normalnym lustrem a lustrem z 5-krotnym powiększeniem, przekręcić jednostkę główną **3** na przegubie lusterka **6** na żądaną stronę.

**5x**

**Wskazówka:** 5-krotne powiększenie

- Wyregulować pozycję lusterka, przesuwając wychylne ramię teleskopowe **2** do żądanej pozycji (patrz rys. D).

## ● Czyszczenie i pielęgnacja

- Przed czyszczeniem wyłączyć produkt i wyjąć baterie.
- W żadnym wypadku nie należy stosować cieczy oraz środków czyszczących. Mogą one doprowadzić do uszkodzenia produktu.
- Produkt należy czyścić wyłącznie z zewnątrz miękką, suchą szmatką.

## ● Utylizacja

Opakowanie wykonane jest z materiałów przyjaznych dla środowiska, które można przekazać do utylizacji w lokalnym punkcie przetwarzania surowców wtórnych.



Przy segregowaniu odpadów prosimy zwrócić uwagę na oznakowanie materiałów opakowaniowych, oznaczone są one skrótami (a) i numerami (b) o następującym znaczeniu: 1-7: Tworzywa sztuczne/20-22: Papier i tektura/80-98: Materiały kompozytowe.



Informacji na temat możliwości utylizacji wyeksploatowanego produktu udziela urząd gminy lub miasta.



Z uwagi na ochronę środowiska nie wyrzucać urządzenia po zakończeniu eksploatacji do odpadów domowych, lecz prawidłowo zutylizować. Informacji o punktach zbiorczych i ich godzinach otwarcia udziela odpowiedni urząd.

Elektroodpady nie mogą być wyrzucane do pojemników do selektywnej zbiórki odpadów komunalnych. Można je oddać w specjalnie wyznaczonych miejscach np. Punkt Selektywnej Zbiórki Odpadów Komunalnych lub/bądź w punktach handlowych oferujących w sprzedaży sprzęt elektroniczny.

Należy postępować zgodnie z obowiązującymi w Polsce przepisami dotyczącymi selektywnej zbiórki urządzeń elektrycznych i elektronicznych. Zużyty sprzęt może mieć szkodliwy wpływ na środowisko i zdrowie ludzi z uwagi na potencjalną zawartość niebezpiecznych substancji, mieszanin oraz części składowych. Gospodarstwo domowe spełnia ważną rolę w przyczynianiu się do ponownego użycia i odzysku surowców wtórnych, w tym recyklingu zużytego sprzętu. Na tym etapie kształtuje się postawy, które wpływają na zachowanie wspólnego dobra jakim jest czyste środowisko naturalne.



Produkt, w tym akcesoria i materiały opakowaniowe, nadają się do recyklingu i podlegają rozszerzonej odpowiedzialności producenta. Wyrzuć je osobno, zgodnie z ilustracją przedstawiającą informacje o sortowaniu, aby zapewnić lepszą utylizację odpadów. Logo Triman jest ważne tylko dla Francji.

Uszkodzone lub zużyte baterie/akumulatory muszą być poddane recyklingowi zgodnie z dyrektywą 2006/66/WE i jej zmianami. Oddać baterie/akumulatory i/lub produkt w dostępnych punktach zbiórki.



### **Niewłaściwa utylizacja baterii/akumulatorów stwarza zagrożenie dla środowiska naturalnego!**

Baterii/akumulatorów nie należy wyrzucać razem z odpadami domowymi. Mogą one zawierać szkodliwe metale ciężkie i należy je traktować jak odpady specjalne. Symbole chemiczne metali ciężkich są następujące: Cd = kadm, Hg = rtęć, Pb = ołów. Dlatego też zużyte baterie/akumulatory należy przekazywać do komunalnych punktów gromadzenia odpadów niebezpiecznych.

## ● **Gwarancja**

Produkt został wyprodukowany zgodnie z surowymi wytycznymi dotyczącymi jakości i dokładnie przetestowane przed dostawą. W przypadku wad materiałowych lub produkcyjnych przysługują Państwu prawa ustawowe wobec sprzedawcy produktu. Państwa prawa ustawowe nie są w żaden sposób ograniczone przez naszą gwarancję przedstawioną poniżej.

Gwarancja na ten produkt wynosi 3 lata od daty zakupu. Okres gwarancji rozpoczyna się od daty zakupu. Proszę przechowywać oryginalny rachunek w bezpiecznym miejscu, ponieważ ten dokument jest wymagany jako dowód zakupu.

Wszelkie uszkodzenia lub wady obecne już w momencie zakupu należy zgłosić niezwłocznie po rozpakowaniu produktu.

Jeżeli w ciągu 3 lat od daty zakupu produkt wykáže wady materiałowe lub produkcyjne, to – według naszego uznania – bezpłatnie go naprawimy lub wymienimy. Okres gwarancji nie ulega przedłużeniu o przyznane roszczenie gwarancyjne. Dotyczy to również wymienionych i naprawionych części.

Niniejsza gwarancja traci ważność, jeśli produkt został uszkodzony, był niewłaściwie użytkowany lub konserwowany.

Gwarancja obejmuje wady materiałowe i produkcyjne. Niniejsza gwarancja nie obejmuje części produktu, które podlegają normalnemu zużyciu i dlatego są uważane za części zużywalne (np. baterie, akumulatory, węże, wkłady atramentowe), ani nie obejmuje uszkodzeń części delikatnych, np. przełączników lub części wykonanych ze szkła.

Zgodnie z Kodeksem Cywilnym art. 581 §1 wraz z wymianą urządzenia lub ważnej części czas gwarancji rozpoczyna się na nowo.

## ● **Sposób postępowania w przypadku naprawy gwarancyjnej**

Aby zapewnić szybkie rozpatrzenie Państwa wniosku, prosimy stosować się do następujących wskazówek:

Przed skontaktowaniem się z działem serwisowym należy przygotować paragon i numer artykułu (IAN 444852\_2307) jako dowód zakupu. Numery artykułów można znaleźć na tabliczce znamionowej, na grawerunku, na stronie tytułowej jego instrukcji (na dole po lewej stronie) lub jako naklejkę na stronie odwrotnej lub spodniej. W razie wystąpienia błędów w działaniu lub innych wad, należy skontaktować się najpierw z wymienionym poniżej działem serwisowym telefonicznie lub pocztą elektroniczną.

Produkt uznany za uszkodzony można następnie z dołączeniem dowodu zakupu (paragonu) i podaniem, na czym polega wada i kiedy wystąpiła, przestać bezpłatnie na podany Państwu adres serwisu.

## ● Serwis

### **Serwis Polska**

Tel.: 008004911946

E-Mail: [owim@lidl.pl](mailto:owim@lidl.pl)



<b>Legenda použitých piktogramů</b> .....	Strana 49
<b>Úvod</b> .....	Strana 49
Použití ke stanovenému účelu .....	Strana 49
Popis dílů .....	Strana 49
Technické údaje .....	Strana 49
Obsah dodávky .....	Strana 50
<b>Bezpečnostní pokyny</b> .....	Strana 50
Bezpečnostní pokyny pro baterie a akumulátory .....	Strana 51
<b>Uvedení výrobku do provozu</b> .....	Strana 52
<b>Montáž na stěnu</b> .....	Strana 53
Vložení a výměna baterií .....	Strana 53
<b>Obsluha</b> .....	Strana 53
<b>Čistění a ošetřování</b> .....	Strana 53
<b>Zlikvidování</b> .....	Strana 53
<b>Záruka</b> .....	Strana 54
Postup v případě uplatňování záruky .....	Strana 54
Servis .....	Strana 55



Legenda použitých piktogramů	
	Stejnoseměrný proud/stejnoseměrné napětí
	Bezpečnostní upozornění
	Instrukce
	Odjistit
	Zajistit
	Baterie uchovávejte mimo dosah dětí.
	Nevhazujte baterie do ohně.
	Nevkládejte baterie s opačnou polaritou (+ a -).
	Baterie nepoškozujte/nedeformujte.
	Baterie neotevírejte/nerozbírejte.
	Používejte jen baterie stejného typu/značky.
	Nekombinujte použité baterie s novými.
	Baterie nejsou dobíjecí.
	Chraňte baterie před vodou a nadměrnou vlhkostí.
	Baterie nezkratujte.
	Vkládejte baterie se správnou polaritou (+ a -).
	Tlačítko ZAP/VYP
	Značka CE vyjadřuje soulad s příslušnými směrnici EU, které se vztahují na tento výrobek.



## Osvětlené kosmetické zrcátko

### ● Úvod











Blahopřejeme Vám ke koupi nového výrobku. Rozhodli jste se pro kvalitní produkt. Návod k obsluze je součástí tohoto výrobku. Obsahuje důležité pokyny pro bezpečnost, použití a likvidaci. Před použitím výrobku se seznámte se všemi pokyny k obsluze a bezpečnostními pokyny. Používejte výrobek jen psaným způsobem a na uvedených místech. Při předání výrobku třetí osobě předejte i všechny podklady.

### ● Použití ke stanovenému účelu



Tento výrobek je určen výhradně k použití jako kosmetické zrcadlo a osvětlení slouží výhradně k lepší viditelnosti bez stínů. Výrobek je určen pouze pro privátní použití v domácnosti, není vhodný pro lékařské nebo pro podnikatelské účely. Výrobce neručí za škody způsobené chybným použitím.

-  Tento výrobek není vhodný k osvětlení místností v domácnosti.
-  Výrobek je vhodný k použití jen ve vnitřních prostorech.

### ● Popis dílů

- |   |  |
|---|--|
|  1 Nástěnný držák                |  7 Montážní materiál            |
|  2 Naklápěcí teleskopické rameno |  8 Příhrádka na baterie         |
|  3 Hlavní díl                    |  9 Elastický pásek              |
|  4 Kryt                          |  10 Šablona k upevnění na stěnu |
|  5 Vypínač (ZAP/VYP.)            |  11 Klobouková matka            |
|  6 Kloub zrcadla                 |  |

### ● Technické údaje

Provozní napětí: 6 V   
 Baterie: 4 x 1,5V , AAA/LR03  
 (v obsahu dodávky)  
 Příkon: 4,6 W

## ● Obsah dodávky

Bezprostředně po rozbalení zkontrolujte úplnost dodávky a bezvadný stav výrobku a všech jeho částí.

- 1 osvětlené kosmetické zrcadlo
- 4 baterie (nenabíjecí)
- 2 hmoždinky
- 2 šrouby
- 1 šablona pro montáž na stěnu
- 1 návod k obsluze



## **Bezpečnostní pokyny**

**USCHOVEJTE SI VŠECHNY  
BEZPEČNOSTNÍ UPOZORNĚNÍ  
A POKYNY PRO BUDOUCNOST!**

-  **VÝSTRAHA!**  
**NEBEZPEČÍ OHROŽENÍ  
ŽIVOTA A PORANĚNÍ PRO  
MALÉ I VELKÉ DĚTI!** Nenechávejte děti nikdy samotné s obalovým materiálem. Hrozí nebezpečí udušení obalovým materiálem. Děti nebezpečí často podceňují. Chraňte neustále obalový materiál před dětmi.
  - Tento výrobek mohou používat děti od 8 let, osoby se sníženými fyzickými, smyslovými nebo duševními schopnostmi nebo s nedostatečnými zkušenostmi a znalostmi, jestliže budou pod dohledem nebo byly poučeny o bezpečném používání výrobku a
- chápou nebezpečí, která z jeho používání vyplývají. S výrobkem si děti nesmí hrát. Děti nesmí bez dohledu provádět čištění ani uživatelskou údržbu.
  - Vadný výrobek neuvádějte do provozu.
  - Výrobek v žádném případě nerozebírejte. V případě neodborné opravy může dojít k ohrožení uživatele. Opravy nechte provádět jen odborníky.
  - LED nelze vyměnit.
  - Po výpadku LED se musí celý výrobek vyměnit.
  - Neponořovat nikdy do vody nebo jiných kapalin!
  - Nezavěšujte na kryt, elastický pásek a na naklápěcí teleskopické rameno žádné předměty.
  - Zajistěte, aby v pracovním prostoru nebyly děti. Součástí dodaného výrobku je celá řada šroubů a jiných drobných dílů. Tyto díly mohou být v případě spolknutí nebo vdechnutí životu nebezpečné.
  - Před použitím vrtačky k vrtání otvorů do stěny si nasadte ochranné brýle. Nenoste volné oblečení ani rukavice a držte dlouhé vlasy svázané vzadu. Tyto předměty se mohou zachytit ve

vrtáku nebo vřetenu. Vrtačku nikdy nenastavujte za chodu.

**⚠ NEBEZPEČÍ! HROZÍ NEBEZPEČÍ OHROŽENÍ ŽIVOTA, ZRANĚNÍ A VĚCNÝCH ŠKOD!**

Pečlivě si přečtěte provozní a bezpečnostní pokyny k vrtačce.

**⚠ NEBEZPEČÍ! NEBEZPEČÍ SMRTELNÝCH ZRANĚNÍ!** Při

vrtání do zdi se vyvarujte zasažení elektrického vedení, plynového nebo vodovodního potrubí. V případě potřeby zkontrolujte před vrtáním do stěny pomocí lokátoru kabelů polohu vedení.



**Vyvarujte se nebezpečí požáru a poranění**

**■ POZOR! NEBEZPEČÍ ZRANĚNÍ!** Jestliže se zrcadlo rozbije odstraňte výrobek do odpadu.



**POZOR! NEBEZPEČÍ POŽÁRU!** Nikdy

nevystavujte výrobek přímému slunečnímu světlu nebo působení ostatních zdrojů světla. Výrobek nikdy nenechávejte bez dozoru. Nedodržíte-li tento pokyn, hrozí nebezpečí požáru v důsledku koncentrace světelných paprsků a tepla.

■ Výrobek nevystavujte extrémním teplotám nebo silným mechanickým namáháním. Jinak může dojít k deformacím výrobku.



**Bezpečnostní pokyny pro baterie a akumulátory**

■ **POZOR!** Obsahuje baterie typu AAA s nebezpečím spolknutí! Nebezpečí udušení!



**VÝSTRAHA!**

UCHOVÁVEJTE BATERIE MIMO DOSAH DĚTÍ! Spolknutí může způsobit chemická popálení, perforaci měkkých tkání a smrt. Těžké popáleniny se mohou projevit během 2 hodin po spolknutí. Ihned vyhledejte lékaře.



■ **NEBEZPEČÍ OHROŽENÍ ŽIVOTA!** Uchovávejte baterie a akumulátory mimo dosah dětí. V případě spolknutí okamžitě vyhledejte lékařskou pomoc!

■ Při požití může dojít k popáleninám, perforaci měkkých tkání a úmrtí. K závažným popáleninám může dojít do 2 hodin po požití.



**NEBEZPEČÍ VÝBUCHU!**

■ Nenabíjecí baterie nikdy znovu nenabíjejte. Baterie nebo akumulátory nezkratujte ani je neotevírejte. Hrozí přehřátí, nebezpečí požáru nebo jejich prasknutí.

- Nikdy neházejte baterie nebo akumulátory do ohně ani do vody.
- Nevystavujte baterie nebo akumulátory mechanickému zatížení.
- **VÝSTRAHA:** Vybité baterie ihned likvidujte. Uchovávejte nové i vybité baterie mimo dosah dětí. Pokud se domníváte, že došlo ke spolknutí baterií, nebo že byly zavedeny do některé části těla, okamžitě vyhledejte lékařskou pomoc. Pokud nelze přihrádku na baterie bezpečně uzavřít, výrobek dál nepoužívejte a chraňte ho před dětmi.
- pokožkou způsobit její poleptání. Noste proto vhodné rukavice.
- V případě vytečení ihned odstraňte baterie nebo akumulátory z výrobku, abyste zabránili jeho poškození!
- Používejte jen baterie nebo akumulátory stejného typu. Nekombinujte staré baterie nebo akumulátory s novými!
- Odstraňte baterie nebo akumulátory při delším nepoužívání z výrobku.

## Nebezpečí vytečení baterií/akumulátorů

- Zabraňte extrémním podmínkám a teplotám, např. na topení anebo na slunci, které mohou negativně ovlivnit funkci baterií nebo akumulátorů.
- V případě vytečení baterií/akumulátorů zabraňte kontaktu chemikálií s pokožkou, očima a sliznicemi! Omyjte ihned postižená místa dostatečným množstvím čisté vody a vyhledejte lékařskou pomoc!

-  **NOSTE OCHRANNÉ RUKAVICE!** Vyteklé i poškozené baterie nebo akumulátory mohou při kontaktu s

## Nebezpečí poškození výrobku

- Používejte jen udaný typ baterie nebo akumulátoru!
- Nasazujte baterie nebo akumulátory podle označení polarity (+) a (-) na bateriích nebo akumulátorech a na výrobku.
- Vyčistěte kontakty na baterii/akumulátoru a v přihrádce na baterie před jejich vložením suchou utěrkou, která nepouští vlákna, nebo vatovým tamponem!
- Vybité baterie nebo akumulátory ihned vyjměte z výrobku.

## ● Uvedení výrobku do provozu

**Upozornění:** Prosíme, odstraňte úplně obalový materiál.

**Upozornění:** výrobek má dvě funkční strany. Na jedné straně je na hlavním dílu [3] normální zrcadlo, na druhé straně je zrcadlo včetně krytu [4] s 5násobným zvětšením.

## ● Montáž na stěnu

- Sejměte nástěnný držák [1] a připevněte ho na stěnu pomocí dodaného montážního materiálu [7] (2 šrouby, 2 hmoždinky) a šablony pro montáž na stěnu [10].

**Poznámka:** Jednotkou délky je mm.

- Nejdříve si označte požadovanou polohu na stěně a vyvrtejte 2 otvory v příslušném odstupu.
- Nasadte do otvorů hmoždinky. Potom připevněte nástěnný držák [1] zašroubováním šroubů do hmoždinek.
- Nyní připevněte zrcadlo na stěnu přišroubováním kloboukové matky [11] na spodní straně nástěnného držáku [1] (viz obr. A).

## ● Vložení a výměna baterií

- Otočte 5krát zvětšující zrcadlo ve směru hodinových ručiček a pomalu a opatrně sundejte kryt [4] (viz obr. B).

**Upozornění:** Výrobce neručí za poškození krytu [4], ke kterým dojde nesprávným použitím.

- Vložte baterie do přihrádky na baterie [8]. Dávejte pozor na správnou polaritu, která je označena v přihrádce na baterie [8] (viz obr. C).
- Po vložení nebo výměně baterií zavřete kryt [4] a zašroubujte ho proti směru hodinových ručiček (viz obr. B) tak, aby se kryt [4] a symbol  vzájemně překrývaly (viz obr. B).

**Upozornění:** Při nasazování krytu [4] dávejte pozor, aby byl kryt [4] před zašroubováním umístěn tak, aby lícoval se symbolem .

## ● Obsluha

**Upozornění:** Výrobek je vhodný k použití pouze jako běžné zrcadlo nebo jako zrcadlo s 5násobným

zvětšením. Výrobek NENÍ určený k použití jako stolní lampa nebo k osvětlení obytných prostorů.

- Podržte výrobek a dotkněte se vypínače [5] na spodní straně hlavního dílu výrobku, tím rozsvítíte světlo.
- Stisknutím a podržením vypínače [5] na cca 3 sekundy nastavíte jas světla.
- Stisknutím vypínače [5] nastavíte barvu světla LED.
  - stisknutí: denní světlo
  - stisknutí: teplá bílá
  - stisknutí: neutrální bílá
- Až budete hotovi, dvojím stisknutím vypínače [5] světlo zhasnete.
- K volbě mezi standardním a 5násobně zvětšujícím zrcadlem otáčejte hlavní díl [3] v kloubu [6].
-  **Upozornění:** 5násobné zvětšení
- Nastavte polohu zrcadla přestavením naklápěcího teleskopického ramene [2] do požadované pozice (viz obr. D).

## ● Čištění a ošetřování

- Před čištením vypněte výrobek a vyjměte z něho baterie.
- V žádném případě nepoužívejte tekutiny a čisticí prostředky, může dojít k poškození výrobku.
- Výrobek čistěte jen na povrchu měkkou suchou tkaninou.

## ● Zlikvidování

Obal se skládá z ekologických materiálů, které můžete zlikvidovat prosřednictvím místních sběren recyklovatelných materiálů.



Při třídění odpadu se řiďte podle označení obalových materiálů zkratkami (a) a čísly (b), s následujícím významem: 1–7: umělé hmoty/20–22: papír a lepenka/80–98: složené látky.



O možnostech likvidace vysloužilých zařízení se informujte u správy vaší obce nebo města.



V zájmu ochrany životního prostředí vysloužilý výrobek nevyhazujte do domovního odpadu, ale předejte k odborné likvidaci. O sběrnách a jejich otevíracích hodinách se můžete informovat u příslušné správy města nebo obce.



Výrobek vč. příslušenství a obalové materiály jsou recyklovatelné a podléhají rozšířené odpovědnosti výrobce. Likvidujte je odděleně podle ilustrovaných Info-tri (informace o třídění), abyste mohli lépe nakládat s odpady. Logo Triman platí jen pro Francii.

Vadné nebo vybité baterie resp. akumulátory se musí, podle směrnice 2006/66/ES a jejich příslušných změn, recyklovat. Baterie, akumulátory i výrobek odevzdejte zpět do nabízených sběrů.



### Ekologické škody v důsledku chybné likvidace baterií/akumulátorů!

Baterie/akumulátory se nesmí zlikvidovat v domácím odpadu. Mohou obsahovat jedovaté těžké kovy a musí se zpracovávat jako zvláštní odpad. Chemické symboly těžkých kovů: Cd = kadmium, Hg = rtuť, Pb = olovo. Proto odevzdejte opotřebované baterie/akumulátory u komunální sběry.

## ● Záruka

Výrobek byl vyroben podle přísných směrnic kvality a před dodáním pečlivě otestován. V případě materiálních nebo výrobních vad máte zákonná práva vůči prodejci výrobku. Vaše zákonná práva nejsou níže uvedenou zárukou nijak omezená.

Záruka na tento výrobek je 3 roky od data zakoupení. Záruční doba začíná dnem zakoupení. Originál

dokladu o zakoupení si uschovejte na bezpečném místě, protože tento doklad je vyžadován jako doklad o koupi.

Jakékoli poškození nebo závady, které se vyskytly již v okamžiku nákupu, musí být nahlášeny ihned po vybalení výrobku.

Pokud se u výrobku během 3 let od data zakoupení projevívá vada materiálu nebo výrobní vada, pak vám ho podle naší volby bezplatně opravíme nebo vyměníme. Záruční doba se po uznané reklamaci neprodlužuje. To platí také pro vyměněné a opravené díly.

Tato záruka je neplatná, pokud byl výrobek poškozený nebo nesprávně používán anebo udržovaný.

Záruka se kryje na materiálové a výrobní vady. Tato záruka se nevztahuje na díly výrobku, které jsou vystaveny běžnému opotřebením, a proto je lze považovat za spotřební díly (např. baterie, akumulátory, hadice, inkoustové patrony) nebo na poškození křehkých součástí, jako jsou např. spínače nebo díly, které jsou vyrobeny ze skla.

## ● Postup v případě uplatňování záruky

Pro zajištění rychlého zpracování Vašeho případu se řiďte následujícími pokyny:

Pro všechny požadavky si připravte pokladní stvrženku a číslo artiklu (IAN 444852\_2307) jako doklad o zakoupení.

Číslo artiklu najdete na typovém štítku, gravuře, titulní stránce návodu (vlevo dole) nebo na nálepce na zadní nebo spodní straně.

V případě poruch funkce nebo jiných závad nejdříve kontaktujte, telefonicky nebo e-mailem, v následujícím textu uvedené servisní oddělení.

Výrobek registrovaný jako vadný potom můžete s přiloženým dokladem o zakoupení (pokladní stvrženkou) a údaji k závadě a kdy k ní došlo, bezplatně zaslat na adresu servisu, která Vám byla sdělena.

● **Servis**

**CZ Servis Česká republika**

Tel.: 800600632

E-Mail: [owim@lidl.cz](mailto:owim@lidl.cz)



<b>Legenda použitých piktogramov</b> .....	Strana 57
<b>Úvod</b> .....	Strana 57
Používanie v súlade s určeným účelom .....	Strana 57
Popis častí .....	Strana 57
Technické údaje .....	Strana 58
Obsah dodávky .....	Strana 58
<b>Bezpečnostné upozornenia</b> .....	Strana 58
Bezpečnostné upozornenia týkajúce sa batérií / akumulátorových batérií .....	Strana 59
<b>Uvedenie výrobku do prevádzky</b> .....	Strana 61
<b>Montáž na stenu</b> .....	Strana 61
Výmena / vkladanie batérií .....	Strana 61
<b>Obsluha</b> .....	Strana 61
<b>Čistenie a údržba</b> .....	Strana 62
<b>Likvidácia</b> .....	Strana 62
<b>Záruka</b> .....	Strana 62
Postup v prípade poškodenia v záruke .....	Strana 63
Servis .....	Strana 63



Legenda použitých piktogramov	
	Jednosmerný prúd/napätie
 	Bezpečnostné upozornenia Manipulačné pokyny
	Odblokovanie
	Zablokovanie
	Držte batérie mimo dosahu detí.
	Nehádzajte batérie do ohňa.
	Nevkladajte batérie s opačnou polari- tou (+ a -).
	Nepoškodzte/nezdeformujte batérie.
	Batérie neotvárajte/nerozoberajte.
	Používajte iba batérie rovnakého typu/rovnakej značky.
	Nemiešajte vybité batérie s novými.
	Batérie nie sú znovunabíjateľné.
	Batérie uchovávajúte mimo dosahu vody a nadmernej vlhkosti.
	Batérie neskratujte.
	Vložte batérie s prihliadnutím na správnu polaritu (+ a -).
	Tlačidlo ON/OFF
	Značka CE uvádza zhodu s príslušnými smernicami EÚ platnými pre tento výrobok.



## Osvetlené zrkadlo na make-up

### ● Úvod











Blahoželáme Vám ku kúpe Vášho nového výrobku. Rozhodli ste sa pre veľmi kvalitný výrobok. Návod na obsluhu je súčasťou tohto výrobku. Obsahuje dôležité upozornenia týkajúce sa bezpečnosti, používania a likvidácie. Skôr ako začnete výrobok používať, oboznámte sa so všetkými pokynmi k obsluhu a bezpečnosti. Výrobok používajte iba v súlade s popisom a v uvedených oblastiach používania. V prípade postúpenia výrobku ďalším osobám odovzdajte aj všetky dokumenty patriace k výrobku.

### ● Používanie v súlade s určeným účelom

Tento výrobok je určený na používanie ako kozmetické zrkadlo a svetlo slúži výhradne pre lepšie vide-  
nie bez vrhania tieňov. Výrobok je určený iba pre  
súkromné domácnosti a nesmie byť používaný na  
medicínske alebo komerčné účely. Výrobca neručí  
za škody, ktoré vzniknú v dôsledku nesprávneho  
používania.

-  Tento produkt nie je vhodný pre osvetlenie miestností v domácnosti.
-  Výrobok je určený iba pre oblasť interiéru.

### ● Popis častí

- |   |  |  |                                    |
|---|--|--|------------------------------------|
|  1 | Nástenný držiak                          |  6  | Kĺb zrkadla                        |
|  2 | Otočné teleskopické<br>rameno            |  7  | Montážny materiál                  |
|  3 | Hlavná časť                              |  8  | Priečinok na batérie               |
|  4 | Kryt                                     |  9  | Elastická šnúrka                   |
|  5 | Tlačidlo ON/OFF<br>(ZAPÍNAČ/<br>VYPÍNAČ) |  10 | Šablóna na upevne-<br>nie na stenu |
|   |  |  11 | Klobúčková matica                  |

## ● Technické údaje

Prevádzkové napätie:	6 V===
Batérie:	4 x 1,5V===, AAA/LR03 (sú súčasťou dodávky)
Výkon:	4,6 W

## ● Obsah dodávky

Bezprostredne po rozbalení skontrolujte obsah dodávky čo sa týka kompletnosti i bezchybnosti výrobku a všetkých jeho častí.

- 1 kozmetické zrkadlo s osvetlením
- 4 batérie (nenabíjateľné)
- 2 rozperky
- 2 skrutky
- 1 šablóna pre montáž na stenu
- 1 návod na obsluhu



## **Bezpečnostné upozornenia**

**VŠETKY BEZPEČNOSTNÉ UPOZORNENIA A POKYNY SI PROSÍM STAROSTLIVO USCHOVAJTE PRE BUDÚCNOSŤ!**



### **VAROVANIE! NEBEZPEČENSTVO**

#### **OHROZENIA ŽIVOTA A NEBEZPEČENSTVO ÚRAZU PRE MALÉ I STARŠIE DETI!**

Nikdy nenechávajte deti bez dozoru s obalovým materiálom. Hrozí nebezpečenstvo udusenía obalovým materiálom. Deti často

podceňujú nebezpečenstvá. Obalový materiál držte vždy mimo dosahu detí.

- Tento výrobok môžu používať deti od 8 rokov, ako aj osoby so zníženými psychickými, senzorickými alebo mentálnymi schopnosťami alebo s nedostatkom skúseností a vedomostí, ak sú pod dozorom, alebo ak boli poučené ohľadom bezpečného používania výrobku, a ak porozumeli nebezpečenstvám spojeným s jeho používaním. Deti sa s výrobkom nesmú hrať. Čistenie a údržbu nesmú vykonávať deti bez dozoru.
- Výrobok neuvádzajte do prevádzky, ak je poškodený.
- Výrobok v žiadnom prípade nerozoberajte. V prípade neodborných opráv môžu pre používateľa vzniknúť výrazné nebezpečenstvá. Opravami poverte len odborníkov.
- LED diódy nie je možné vymeniť.
- Ak LED diódy na konci ich životnosti vypadnú, je potrebné vymeniť celý výrobok.
- Nikdy neponárajte výrobok do vody alebo iných kvapalín!
- Na kryt, elastickú šnúрку a na otočné teleskopické rameno nevešajte žiadne závažie.
- Držte deti mimo pracovného priestoru. Súčasťou balenia je

množstvo skrutiek a iných drobných dielov. Ich prehltnutie alebo vdýchnutie môže byť život ohrozujúce.

- Pred použitím vŕtačky na vŕtanie otvorov do steny si nasadte ochranné okuliare. Nenoste voľné oblečenie alebo rukavice a dlhé vlasy majte zopnuté dozadu. Tieto predmety sa môžu zachytiť do vŕtačky alebo vretena. Nikdy nenastavujte vŕtačku, keď je v prevádzke.

**⚠ NEBEZPEČENSTVO! HROZÍ NEBEZPEČENSTVO OHROZENIA ŽIVOTA, NEBEZPEČENSTVO ÚRAZU A NEBEZPEČENSTVO ŠKODY NA MAJETKU!** Pozorne si prosím prečítajte bezpečnostné pokyny a pokyny k obsluhu Vašej vŕtačky.

**⚠ NEBEZPEČENSTVO! NEBEZPEČENSTVO SMRTEĽNÝCH PORANENÍ!** Pri vŕtaní do steny nenarazte na rozvody elektriny, plynu alebo vody. Ak je to potrebné, pred vŕtaním do steny skontrolujte polohu kábla pomocou vyhľadávača káblov.



**Zabráňte nebezpečenstvu požiaru a poranení**



**POZOR! NEBEZPEČENSTVO PORANENIA!**

Ak je zrkadlo rozbité, zlikvidujte výrobok.



**POZOR! NEBEZPEČENSTVO POŽIARU!**



Nikdy nevystavujte výrobok priamemu slnečnému žiareniu alebo iným svetelným zdrojom. Výrobok nikdy nenechávajte bez dozoru. V opačnom prípade hrozí nebezpečenstvo požiaru spôsobeného zosilnenými svetelnými lúčmi a koncentrovaným teplom.

- Nevystavujte výrobok extrémnym teplotám alebo silnej mechanickej záťaži. Inak môže dôjsť k deformáciám výrobku.



**Bezpečnostné upozornenia týkajúce sa batérií/akumulátorových batérií**

- **POZOR!** Obsahuje prehltateľné batérie AAA! Nebezpečenstvo zadusenia!

 <b>VAROVANIE!</b>	
<p><b>BATÉRIE SKLADUJTE MIMO DOSAHU DETÍ!</b>          Prehltutie môže spôsobiť chemické popálenie, perforácie mäkkých častí tkaniva a smrť. Ťažké popáleniny môžu nastať v priebehu 2 hodín po prehltnutí. Ihneď vyhľadajte lekára.</p>	

správne uzatvoriť priečinok pre batérie, výrobok už viac nepoužívajte a držte ho mimo dosahu detí.

■ **NEBEZPEČENSTVO OHROZENIA ŽIVOTA!** Batérie/akumulátorové batérie držte mimo dosahu detí. V prípade prehltnutia okamžite vyhľadajte lekára!

■ Prehltnutie môže mať za následok popáleniny, perforáciu mäkkých tkanív a smrť. Ťažké popáleniny môžu nastať do 2 hodín po prehltnutí.

■  **NEBEZPEČENSTVO EXPLÓZIE!** Nenabíjateľné batérie nikdy znova nenabíjajte. Batérie/akumulátorové batérie neskratujte a/alebo neotvárajte. Následkom môže byť prehriatie, požiar alebo explózia.

■ Batérie/akumulátorové batérie nikdy nehádzte do ohňa alebo vody.

■ Nevystavujte batérie/akumulátorové batérie mechanickej záťaži.

■ **VAROVANIE:** Vybité batérie ihneď zlikvidujte. Nové a opotrebované batérie držte mimo dosahu detí. Ak máte podozrenie, že boli prehltnuté batérie alebo sa dostali do častí tela, ihneď vyhľadajte lekára. Ak nie je možné

## Riziko vytečenia batérii/akumulátorových batérii

■ Batérie/akumulátorové batérie nikdy nevystavujte extrémnym podmienkam a teplotám, ktoré by na ne mohli pôsobiť, napr. na vykurovacích telesách/priamom slnečnom žiarení.

■ Ak batérie/akumulátorové batérie vytekli, zabráňte kontaktu pokožky, očí a slizníc s chemikáliami! Ihneď vypláchnite postihnuté miesta väčším množstvom čistej vody a okamžite vyhľadajte lekára!

■  **NOSTE OCHRANNÉ RUKAVICE!** Vytečené alebo poškodené batérie/akumulátorové batérie môžu pri kontakte s pokožkou spôsobiť poleptanie. V takom prípade preto noste vhodné ochranné rukavice.

■ V prípade vytečenia batérii/akumulátorových batérii ich ihneď vyberte z výrobku, aby ste predišli vzniku škôd.

■ Používajte iba batérie/akumulátorové batérie rovnakého typu.

Nekombinujte staré batérie/  
akumulátorové batérie s novými!

- Ak produkt dlhší čas nepoužívate, vyberte z neho batérie/akumulátorové batérie.

## Riziko poškodenia produktu

- Používajte výhradne uvedený typ batérií/akumulátorových batérií!
- Vložte batérie/akumulátorové batérie podľa označenia polarít (+) a (-) na batérii/akumulátorovej batérii a výrobku.
- Pred vložením očistite kontakty na batérii/akumulátorovej batérii a v priečniku pre batériu suchou handričkou, ktorá nepúšťa vlákna, alebo vatovou tyčinkou!
- Vybité batérie/akumulátorové batérie ihneď vyberte z produktu.

## ● Uvedenie výrobku do prevádzky

**Poznámka:** Odstráňte celý obalový materiál z výrobku.

**Poznámka:** Výrobok má dve strany na pozera-  
nie. Jedna strana je normálne zrkadlo na hlavnej  
časti [3] a na druhej strane sa nachádza zrkadlo  
vrátane krytu [4] s 5-násobným zväčšením.

## ● Montáž na stenu

- Odstráňte nástenný držiak [1] a upevnite ho na stenu pomocou priloženého montážneho materiálu [7] (2 skrutky, 2 rozperky) a šablóny pre montáž na stenu [10].

**Poznámka:** Dĺžková jednotka je mm.

- Najprv na stene označte požadovanú polohu a v zodpovedajúcej vzdialenosti vyvrtajte 2 otvory.
- Vložte rozperky. Potom upevníte nástenný držiak [1] zaskrutkovaním skrutiek do rozperiek.
- Teraz upevníte zrkadlo na stenu zaskrutkova-  
ním klobúčkovej matice [11] na spodnej strane  
nástenného držiaka [1] (pozri obr. A).

## ● Výmena/vkladanie batérii

- Zrkadlovú plochu s 5-násobným zväčšením otočte v smere hodinových ručičiek a pomaly a opatrne odstráňte kryt [4] (pozri obr. B).

**Poznámka:** Výrobca neručí za škody na, kryte [4], ktoré vzniknú v dôsledku nesprávneho pou-  
žívania.

- Vložte batérie do priečnika na batérie [8]. Dbajte pritom na správnu polaritu ako je znázornené v priečniku na batérie [8] (pozri obr. C).
- Po vložení/výmene batérii opäť nasadte kryt [4] a zatvorte ho otáčaním proti smeru hodinových ručičiek (pozri obr. B) tak, aby kryt [4] a symbol  smerovali k sebe (pozri obr. B).

**Poznámka:** Pri opätovnom nasadení krytu [4] dbajte na to, aby bol kryt [4] pred zatočením umiestnený zároveň so symbolom .

## ● Obsluha

**Poznámka:** Výrobok je vhodný výhradne ako normálne zrkadlo alebo zrkadlo s 5-násobným zväčšením. NIE JE vhodný ako stolové svietidlo na osvetlenie obytných miestností.

- Držte výrobok a stlačajte tlačidlo ON/OFF [5] na spodnej strane hlavnej časti, aby ste zapli svetlo.
- Stlačte tlačidlo ON/OFF [5] na cca 3 sekundy, aby ste nastavili jas svetla.
- Stláčaním tlačidla ON/OFF [5] vyberte farbu LED diódy.  
1 stlačenie: Denné svetlo  
2 stlačenia: Teplá biela  
3 stlačenia: Neutrálna biela

- Keď ste hotoví, dvakrát stlačte tlačidlo ON/OFF [5], čím svetlo vypnete.
- Pre výber medzi normálnym zrkadlom alebo zrkadlom s 5-násobným zväčšením otočte hlavnú časť [3] na kĺbe zrkadla [6] do zelenej strany.
- **Poznámka:** 5-násobné zväčšenie 
- Nastavte polohu zrkadla posunutím otočného teleskopického ramena [2] do požadovanej polohy (pozri obr. D).

## ● Čistenie a údržba

- Pred čistením vypnite výrobok a vyberte batérie.
- V žiadnom prípade nepoužívajte kvapaliny a čistiace prostriedky, pretože poškadzujú výrobok.
- Výrobok čistite len zvonku jemnou, suchou handričkou.

## ● Likvidácia

Obal pozostáva z ekologických materiálov, ktoré môžete odovzdať na miestnych recyklačných zberných miestach.



Všimajte si prosím označenie obalových materiálov pre triedenie odpadu, sú označené skratkami (a) a číslami (b) s nasledujúcim významom: 1-7: Plasty/20-22: Papier a kartón/80-98: Spojené látky.



O možnostiach likvidácie opotrebovaného výrobku sa môžete informovať na Vašej obecnej alebo mestskej správe.



Ak výrobok doslúžil, v záujme ochrany životného prostredia ho neodhodte do domového odpadu, ale odovzdajte na odbornú likvidáciu. Informácie o zberných miestach a ich otváracích hodinách získate na Vašej príslušnej správe.



Výrobok vr. príslušenstva a obalové materiály sú recyklovateľné a podliehajú rozšírenej zodpovednosti výrobcu. Pre lepšie spracovanie odpadu ich zlikvidujte oddelene podľa obrázkov Info-tri (informácie o triedení). Triman-Logo platí iba pre Francúzsko.

Defektné alebo použité batérie/akumulátorové batérie musia byť odovzdané na recykláciu podľa smernice 2006/66/ES a jej zmien. Batérie/akumulátorové batérie a/alebo výrobok odovzdajte prostredníctvom dostupných zberných stredísk.



## Nesprávna likvidácia batérií/akumulátorových batérií ničí životné prostredie!

Batérie/akumulátorové batérie sa nesmú likvidovať spolu s domovým odpadom. Môžu obsahovať jedovaté ťažké kovy a je potrebné zaobchádzať s nimi ako s nebezpečným odpadom. Chemické značky ťažkých kovov sú nasledovné: Cd = kadmium, Hg = ortuť, Pb = olovo. Opotrebované batérie/akumulátorové batérie preto odovzdajte v komunálnej zberni.

## ● Záruka

Výrobok bol starostlivo vyrobený v súlade s prísnyimi smernicami kvality a pred dodaním dôkladne otestovaný. V prípade materiálových alebo výrobných chýb máte zákonné práva voči predajcovi výrobku. Vaše zákonné práva nie sú žiadnym spôsobom obmedzené našou zárukou uvedenou nižšie.

Záruka na tento výrobok je 3 roky od dátumu nákupu. Záručná doba začína plynúť dátumom kúpy. Originál dokladu o kúpe si uschovajte na bezpečnom mieste, pretože tento doklad je potrebný ako dôkaz o kúpe.

Akékoľvek poškodenie alebo nedostatky prítomné už v čase nákupu je potrebné nahlásiť ihneď po vybalení výrobku.

Ak sa v priebehu 3 rokov od dátumu zakúpenia preukáže, že výrobok vykazuje chyby materiálu alebo spracovania, podľa vlastného uváženia Vám ho bezplatne opravíme alebo vymeníme. Záručná doba sa na základe poskytnutej záručnej reklamácie nepredlžuje. To platí aj pre vymenené alebo opravené diely.

Táto záruka je neplatná, ak bol výrobok poškodený alebo nesprávne používaný alebo udržiavaný.

Záruka sa vzťahuje na chyby materiálu a výrobné chyby. Táto záruka sa nevzťahuje na časti výrobku, ktoré podliehajú bežnému opotrebovaniu, a preto sa považujú za opotrebovateľné diely (napr. batérie, nabíjateľné batérie, hadice, atramentové kazety), ani na poškodenie krehkých častí, napr. spínačov alebo častí zo skla.

## ● Postup v prípade poškodenia v záruke

Pre zaručenie rýchleho spracovania Vašej požiadavky dodržte prosím nasledujúce pokyny:

Pre všetky otázky majte pripravený pokladničný doklad a číslo výrobku (IAN 444852\_2307) ako dôkaz o kúpe.

Číslo výrobku nájdete na typovom štítku, gravúre, na prednej strane Vášho návodu (dole vľavo) alebo ako nálepku na zadnej alebo spodnej strane.

Ak sa vyskytnú funkčné poruchy alebo iné nedostatky, najskôr telefonicky alebo e-mailom kontaktujte následne uvedené servisné oddelenie.

Produkt označený ako defektný potom môžete s priloženým dokladom o kúpe (pokladničný lístok) a uvedením, v čom spočíva nedostatok a kedy sa vyskytol, bezplatne odoslať na Vám oznámenú adresu servisného pracoviska.

## ● Servis

 **Servis Slovensko**



















Tel.: 0800 008158

E-pošta: owim@lidl.sk



<b>Leyenda de pictogramas utilizados</b> .....	Página 65
<b>Introducción</b> .....	Página 65
Especificaciones de uso.....	Página 65
Descripción de los componentes .....	Página 65
Características técnicas .....	Página 66
Volumen de suministro.....	Página 66
<b>Advertencias de seguridad</b> .....	Página 66
Indicaciones de seguridad sobre las pilas / baterías .....	Página 67
<b>Poner el producto en funcionamiento</b> .....	Página 69
<b>Montaje en la pared</b> .....	Página 69
Colocar / cambiar las pilas .....	Página 69
<b>Manejo</b> .....	Página 69
<b>Limpieza y cuidado</b> .....	Página 70
<b>Eliminación</b> .....	Página 70
<b>Garantía</b> .....	Página 71
Tramitación de la garantía .....	Página 71
Asistencia.....	Página 71



Leyenda de pictogramas utilizados	
	Corriente/tensión continua
 	Indicaciones de seguridad Instrucciones de uso
	Desbloqueo
	Bloqueo
	Mantenga las pilas fuera del alcance de los niños.
	No arroje las pilas al fuego.
	No introduzca las pilas en sentido contrario a la polaridad correcta (+ y -).
	No dañe/deforme las pilas.
	No abra/desmonte las pilas.
	Utilice únicamente pilas del mismo tipo/de la misma marca.
	No mezcle pilas gastadas con pilas nuevas.
	Las pilas no son recargables.
	Mantenga las pilas lejos del agua y de la humedad excesiva.
	No cortocircuite las pilas.
	Coloque las pilas teniendo en cuenta la polaridad correcta (+ y -).
	Botón ON/OFF
	La marca CE indica la conformidad con las directivas de la UE aplicables a este producto.



## Espejo con iluminación

### ● Introducción











Enhorabuena por la adquisición de su nuevo producto. Ha optado por un producto de alta calidad. El manual de instrucciones forma parte de este producto. Contiene importantes indicaciones sobre seguridad, uso y eliminación. Antes de usar el producto, familiarícese con todas las indicaciones de manejo y de seguridad. Utilice el producto únicamente como se describe a continuación y para las aplicaciones indicadas. Adjunte igualmente toda la documentación en caso de entregar el producto a terceros.

### ● Especificaciones de uso

Este producto ha sido diseñado para su uso como espejo de tocador y la luz únicamente sirve para una mejor visión sin sombras. El producto está pensado únicamente para el uso doméstico y en ningún caso para el uso sanitario o comercial. El fabricante no se responsabiliza de los daños provocados por un uso inadecuado.

-  Este producto no es apto para la iluminación de espacios domésticos.
-  Este producto está diseñado para su uso en espacios interiores.

### ● Descripción de los componentes

- |  |   |
|--|---|
|  Soporte de pared                 |  Material de fijación            |
|  Brazo articulado                 |  Compartimento de las pilas      |
|  Pieza principal                  |  Cinta elástica                  |
|  Embellecedor                     |  Plantilla para montaje en pared |
|  Botón ON/OFF (ENCENDIDO/APAGADO) |  Tuerca de sombrerete            |
|  Articulación del espejo          |   |

## ● Características técnicas

Tensión de servicio: 6V===  
Pilas: 4 x 1,5V===, AAA/LR03  
(incluidas en el volumen de suministro)  
Potencia: 4,6W

## ● Volumen de suministro

Compruebe inmediatamente después del desembalaje que el volumen de suministro esté completo, así como el buen estado del producto y de todas las piezas.

1 espejo de maquillaje con luz  
4 pilas (no recargables)  
2 tacos  
2 tornillos  
1 plantilla para la fijación mural  
1 manual de instrucciones



## **Advertencias de seguridad**

**¡CONSERVE TODAS LAS INSTRUCCIONES DE SEGURIDAD PARA FUTURAS CONSULTAS!**

-  **¡ADVERTENCIA!**  
**¡PELIGRO DE MUERTE Y ACCIDENTES PARA BEBÉS Y NIÑOS PEQUEÑOS!** Nunca deje a los niños sin vigilancia con el material de embalaje. Existe peligro de asfixia por el material de embalaje. Los niños no suelen ser conscientes de los peligros.

Mantenga el material de embalaje fuera del alcance de los niños.

- Este producto puede ser utilizado por niños mayores de 8 años, así como por personas con capacidades físicas, sensoriales o mentales reducidas o que cuenten con poca experiencia y/o falta de conocimientos, siempre y cuando se les haya enseñado cómo utilizar el producto de forma segura y hayan comprendido los peligros que pueden resultar de un mal uso del mismo. No deje que los niños jueguen con el producto. La limpieza y mantenimiento no deben llevarse a cabo por niños sin la vigilancia de un adulto.
- No ponga el producto en funcionamiento si está dañado.
- No desmonte nunca el producto. Una reparación inadecuada del producto podría suponer un riesgo considerable para el usuario. Encargue las reparaciones únicamente a personal técnico cualificado.
- Las bombillas LED no son reemplazables.
- Si las bombillas LED fallan al final de su vida útil, deberá reemplazar todo el producto.

- ¡No lo sumerja nunca en agua u otros líquidos!
- No cuelgue ningún peso del embellecedor, de la cinta elástica ni del brazo articulado.
- Mantenga a los niños fuera de su zona de trabajo. En el volumen de suministro se incluye una variedad de tornillos pequeños y piezas pequeñas. Estos pueden suponer un peligro de muerte por posible ingestión o inhalación.
- Antes de utilizar el taladro para perforar orificios en la pared, póngase unas gafas protectoras. No lleve piezas de ropa o guantes holgados y recójase el pelo largo. Estos objetos pueden quedarse atrapados en el taladro o el husillo. No ajuste nunca el taladro durante el funcionamiento.

**⚠ ¡PELIGRO! ¡EXISTE PELIGRO DE MUERTE, PELIGRO DE LESIONES, Y PELIGRO DE DAÑOS MATERIALES!** Lea atentamente las instrucciones de uso y seguridad de su taladro.

**⚠ ¡PELIGRO! ¡PELIGRO DE LESIONES MORTALES!** Evite tocar tuberías de agua o conductos de gas y electricidad cuando perfora la pared. En caso necesario, utilice un localizador de cables antes de perforar la pared.



## Evite el peligro de incendio y de lesiones



### ■ **¡PRECAUCIÓN! ¡PELIGRO DE LESIONES!**

Deseche el producto si el espejo se rompe.



### ■ **¡PRECAUCIÓN! ¡PELIGRO DE INCENDIO!**

No exponga nunca el producto a la luz directa del sol ni a otras fuentes de luz. No deje el producto sin supervisión en ningún momento. De lo contrario existe riesgo de incendio a causa de los haces de rayos de luz y de la concentración del calor.

- No exponga el producto a temperaturas extremas o a grandes esfuerzos mecánicos. De lo contrario, el producto podría deformarse.



## Indicaciones de seguridad sobre las pilas/baterías

- **¡ATENCIÓN!** ¡Contiene pilas AAA que se pueden ingerirse! ¡Peligro de asfixia!

## ¡ADVERTENCIA!

¡MANTENGA LAS PILAS FUERA DEL ALCANCE DE LOS NIÑOS!

Su ingesta puede provocar quemaduras químicas, perforaciones del tejido blando y la muerte. Las quemaduras graves pueden aparecer en un plazo de 2 horas tras la ingesta. Busque asistencia médica de inmediato.



- **¡PELIGRO DE MUERTE!** Mantenga las pilas/baterías fuera del alcance de los niños. ¡En caso de ingestión, acuda inmediatamente a un médico!
- La ingestión puede provocar quemaduras, perforaciones de tejidos blandos y la muerte. Las quemaduras graves pueden aparecer pasadas 2 horas tras la ingestión.
-  **¡PELIGRO DE EXPLOSIÓN!** No recargue nunca pilas no recargables. No ponga las pilas/baterías en cortocircuito ni tampoco las abra. Estas podrían recalentarse, explotar o provocar un incendio.
- Nunca arroje pilas/baterías al fuego o al agua.
- No aplique cargas mecánicas sobre las pilas/baterías.
- **ADVERTENCIA:** Deseche inmediatamente las pilas gastadas. Mantenga las pilas nuevas y usadas fuera del alcance de los niños. Busque atención médica de inmediato si tiene la sospecha de que las pilas han sido ingeri-

das o de que están en alguna parte del cuerpo. Si el compartimento de las pilas no se cierra bien, no siga utilizando el producto y manténgalo alejado de los niños.

## **Riesgo de sulfatación de las pilas/baterías**

- Evite condiciones y temperaturas extremas que puedan influir en el funcionamiento de las pilas/baterías, por ejemplo, acercarlas a un radiador o exponerlas directamente a la luz solar.
- ¡Si las pilas/baterías se sulfatan, evite el contacto de la piel, los ojos y las mucosas con los productos químicos! ¡En caso de entrar en contacto con el ácido, lave inmediatamente la zona afectada con abundante agua y busque atención médica!
-  **¡UTILICE GANTES DE SEGURIDAD!** Las pilas/baterías sulfatadas o dañadas pueden provocar abrasiones al entrar en contacto con la piel. Por tanto, es imprescindible el uso de guantes de protección en estos casos.
- En caso de sulfatación de las pilas/baterías, retírelas

inmediatamente del producto para evitar daños.

- Utilice únicamente pilas/baterías del mismo tipo. ¡No mezcle pilas/baterías usadas con nuevas!
- Retire las pilas/baterías del producto si no va a utilizarlo durante un período de tiempo prolongado.

## Riesgo de daño del producto

- ¡Utilice exclusivamente el tipo de pila/batería indicado!
- Introduzca las pilas/baterías teniendo en cuenta la polaridad marcada con (+) y (-) tanto en las pilas/baterías como en el producto.
- ¡Limpie los contactos de la pila/batería y en el compartimento de las pilas antes de la inserción con un paño seco y libre de pelusas o un bastoncillo de algodón!
- Retire inmediatamente las pilas/baterías agotadas del producto.

## ● Poner el producto en funcionamiento



**Nota:** Retire completamente el material de empaque del producto.

**Nota:** El producto tiene dos lados para mirar. Uno de los lados de la pieza principal [3] es un espejo normal y en el otro se encuentra el espejo con cubierta [4] con 5 aumentos.

## ● Montaje en la pared

- Retire el soporte de pared [1] y fíjelo a la pared con el material de fijación suministrado [7] (2 tornillos, 2 tacos) y la plantilla para montaje en pared [10].  
**Nota:** La unidad de longitud es mm.
- Primero marque la posición deseada en la pared y taladre 2 agujeros a la distancia adecuada.
- Inserte los tacos. A continuación, fije el soporte de pared [1] atornillando los tornillos en las espigas.
- A continuación, fije el espejo a la pared enroscando la tuerca de sombrero [11] en la parte inferior del soporte de pared [1] (véase la fig. A).

## ● Colocar/cambiar las pilas

- Gire la superficie del espejo de 5 aumentos en el sentido de las agujas del reloj y retire el embellecedor [4] de forma lenta y cuidadosa (ver fig. B).  
**Nota:** El fabricante no se hace responsable de los daños causados en el embellecedor [4] por un uso inadecuado.
- Inserte la pila en el compartimento de las pilas [8]. Observe que la polaridad sea la correcta, tal y como se indica en el compartimento de las pilas [8] (ver fig. C).
- Cierre el embellecedor y, tras colocar/cambiar las pilas, vuelva a colocar el embellecedor [4] girándolo en sentido contrario a las agujas del reloj (ver fig. B) hasta que el embellecedor [4] y el símbolo  queden alineados (ver fig. B).  
**Nota:** Cuando vuelva a colocar el embellecedor [4], asegúrese de posicionar el embellecedor [4] de forma que quede alineado con el símbolo  antes de girar el embellecedor [4].

## ● Manejo

**Nota:** El producto está diseñado únicamente como espejo normal o de 5 aumentos. NO ha sido diseñado como lámpara de mesa para iluminar estancias.

- Sujete el producto y pulse el botón ON/OFF **5** situado en la parte inferior de la parte principal para encender la luz.
- Pulse el botón ON/OFF **5** durante unos 3 segundos para ajustar el brillo de la luz.
- Seleccione el color del LED pulsando el botón ON/OFF **5**.
  1. Pulsar: luz natural
  2. Pulsar: luz cálida
  3. Pulsar: blanco neutro
- Pulse dos veces el botón ON/OFF **5** para apagar la luz cuando haya terminado.
- Para cambiar entre el espejo normal y el espejo con 5 aumentos, gire la pieza principal **3** sobre la articulación del espejo **6** según lateral deseado.
- **Nota:** 5 aumentos
 

5x
- Ajuste la posición del espejo moviendo el brazo articulado **2** hasta la posición deseada (véase la fig. D).

## ● Limpieza y cuidado

- Antes de proceder a su limpieza, desconecte el producto y saque las pilas.
- En ningún caso utilice líquidos o productos limpiadores, ya que estos podrían dañar el producto.
- Limpie únicamente el exterior del producto con un paño suave y seco.

## ● Eliminación

El embalaje está compuesto por materiales no contaminantes que pueden ser desechados en el centro de reciclaje local.



Tenga en cuenta el distintivo del embalaje para la separación de residuos. Está compuesto por abreviaturas (a) y números (b) que significan lo siguiente: 1-7: plásticos/20-22: papel y cartón/80-98: materiales compuestos.



Para obtener información sobre las posibilidades de desecho del producto al final de su vida útil, acuda a la administración de su comunidad o ciudad.



Para proteger el medio ambiente no tire el producto junto con la basura doméstica cuando ya no le sea útil. Deséchelo en un contenedor de reciclaje. Diríjase a la administración competente para obtener información sobre los puntos de recogida de residuos y sus horarios.



El producto, incluidos los accesorios, y el material de embalaje son reciclables y están sujetos a la responsabilidad extendida del fabricante. Deséchelos por separado siguiendo la información ilustrada de recogida selectiva para un mejor tratamiento de los residuos. El logotipo Triman se aplica solo para Francia.

Las pilas/baterías defectuosas o usadas deben ser recicladas según lo indicado en la directiva 2006/66/CE y en sus modificaciones. Recicle las pilas/baterías y/o el producto en los puntos de recogida adecuados.



**¡Daños en el medio ambiente por un reciclaje indebido de las pilas/baterías!**

Las pilas/baterías no deben eliminarse junto con los residuos domésticos. Estas pueden contener metales pesados tóxicos que deben tratarse conforme a la normativa aplicable a los residuos especiales. Los símbolos químicos de los metales pesados son: Cd = cadmio, Hg = mercurio, Pb = plomo. Las pilas/baterías deben reciclarse en un punto de recolección específico para ello.

## ● **Garantía**

El producto ha sido fabricado según normas de calidad exigentes y ha sido probado minuciosamente antes de la entrega. En caso de fallos de material o de fabricación, dispone de derechos legales frente al vendedor del producto. Nuestra garantía mencionada a continuación no restringe sus derechos legales de ningún modo.

La garantía para este producto es de 3 años a partir de la fecha de compra. La garantía empieza el día de la fecha de compra. Conserve el justificante de compra original en un lugar seguro, ya que este documento es necesario para demostrar la compra.

Todos los daños o defectos ya presente en el momento de la compra deben informarse inmediatamente tras desembalar el producto.

Si el producto presenta defectos de material o fabricación en los 3 años a partir de la fecha de compra, lo repararemos o sustituiremos, según nuestra elección, gratuitamente para usted. El período de garantía no se extiende por una reclamación de garantía aprobada. Esto también es aplicable a las piezas sustituidas y reparadas.

La garantía pierde su validez si el producto se daña o se utiliza o mantiene de forma inadecuada.

La garantía cubre defectos de material y fabricación. Esta garantía no cubre las piezas del producto sujetas a un uso y desgaste normal y, por lo tanto, consideradas piezas de desgaste (por ej. pilas, baterías, mangueras, cartuchos de tinta) ni los daños a las piezas frágiles, por ej. interruptores o piezas de cristal.

## ● **Tramitación de la garantía**

Para garantizar una rápida tramitación de su consulta, tenga en cuenta las siguientes indicaciones:

Para realizar cualquier consulta, tenga a mano el recibo y el número de artículo (IAN 444852\_2307) como justificante de compra.

Encontrará el número de artículo en una inscripción de la placa identificativa, en la portada de las instrucciones (abajo a la izquierda) o en una pegatina en la parte posterior o inferior.

Si el producto fallase o presentase algún defecto, póngase primero en contacto con el departamento de asistencia indicado, ya sea por teléfono o correo electrónico.

Puede enviarnos el producto defectuoso libre de franqueo adjuntando el recibo de compra (tícket de compra) e indicando dónde está y cuándo ha ocurrido el fallo a la dirección de asistencia que le indicamos.

## ● **Asistencia**

### **Asistencia en España**

Tel.: 900984948

E-Mail: [owim@lidl.es](mailto:owim@lidl.es)



<b>De anvendte piktogrammers legende</b> .....	Side 73
<b>Indledning</b> .....	Side 73
Formålsbestemt anvendelse .....	Side 73
Beskrivelse af de enkelte dele .....	Side 73
Tekniske data.....	Side 74
Leverede dele.....	Side 74
<b>Sikkerhedshenvisninger</b> .....	Side 74
Sikkerhedshenvisninger for batterier/ akkuer .....	Side 75
<b>Ibrugtagning af produkt</b> .....	Side 76
<b>Vægmontering</b> .....	Side 77
Isæt/ skift af batterier.....	Side 77
<b>Ibrugtagning</b> .....	Side 77
<b>Rengøring og pleje</b> .....	Side 77
<b>Bortskaffelse</b> .....	Side 77
<b>Garanti</b> .....	Side 78
Afvikling af garantisager .....	Side 78
Service .....	Side 79



De anvendte piktogrammers legende	
	Jævnstrøm/-spænding
	Sikkerhedsanvisninger
	Handlingsanvisninger
	Åbne
	Låse
	Opbevares uden for børns rækkevidde
	Må ikke smides ind i ild
	Må ikke ilægges forkert
	Må ikke deformeres/beskadiges
	Må ikke åbnes/skilles ad i mindre dele
	Brug ikke forskellige typer og mærker sammen
	Bland ikke nye og brugte batterier med hinanden
	Må ikke oplades
	Hold batterierne på afstand af vand og for meget fugt.
	Må ikke kortsluttes
	Vær opmærksom på korrekt ilægning
	ON/OFF-knap
	CE-mærket indikerer at produktet er i overensstemmelse med relevante EU-direktiver gældende for produktet.

## Makeup spejl med lys

### ● Indledning

Hjerteligt tillykke med købet af deres nye produkt. Du har besluttet dig for et produkt af høj kvalitet. Brugervejledningen er en del af dette produkt. Den indeholder vigtige informationer om sikkerhed, brug og bortskaffelse. Gør dig inden ibrugtagning af produktet fortrolig med alle betjenings- og sikkerhedsanvisninger. Benyt kun produktet som beskrevet og til de oplyste formål. Videregiv alle papirer, hvis du giver produktet videre til tredjemand.

### ● Formålsbestemt anvendelse

Dette produkt er udelukkende bestemt til anvendelse som kosmetikspejl og lyset er kun bestemt til at kunne se bedre uden faldskygger. Produktet er kun beregnet til brug i den private husholdning og må ikke anvendes indenfor medicinske eller erhvervsområder. Producenten hæfter ikke for skader, som opstår gennem uhensigtsmæssig brug.

- Dette produkt er ikke beregnet til rumbelysning i husholdningen.
- Produktet er kun egnet til indendørs brug.

### ● Beskrivelse af de enkelte dele

- |  |                          |  |                           |
|--|--------------------------|--|---------------------------|
|  | Vægbeslag                |  | Monteringsmateriale       |
|  | Drejelig teleskoparm     |  | Batterirum                |
|  | Hoveddel                 |  | Elastisk rem              |
|  | Afdækning                |  | Skabelon til vægmontering |
|  | ON-/OFF-knap (TÆND/SLUK) |  | Topmøtrik                 |
|  | Spejled                  |  |                           |

## ● Tekniske data

Driftsspænding: 6V===  
Batterier: 4 x 1,5V===, AAA/LR03  
(følger ikke med leveringen)  
Effekt: 4,6W

## ● Leverede dele

Kontroller umiddelbart efter udpakningen, at alle dele er leveret med og at produktet og alle delene befinder sig i en fejlfri tilstand.

1 makeupspejl med lys  
4 batterier (ikke genopladelige)  
2 dyvler  
2 skruer  
1 skabelon til vægmontering  
1 betjeningsvejledning

## **Sikkerhedshenvisninger**

**OPBEVAR ALLE SIKKERHEDSHENVISNINGER OG VEJLEDNINGER TIL FREMTIDEN!**

-  **ADVARSEL!**  
**LIVS- OG ULYKKESFARE FOR SMÅBØRN OG BØRN!** Lad børn aldrig lege med emballagen uden at være under opsyn. Der består kvælningfare pga. emballagematerialet. Børn undervurderer hyppigt farerne. Hold altid børn væk fra emballagematerialet.

- Dette produkt kan benyttes af børn fra 8-årsalderen og opad, samt af personer med forringede fysiske, følelsesmæssige eller mentale evner eller mangel på erfaring, når de er under opsyn eller med hensyn til den sikre brug af produktet er blevet vejledt og forstår de deraf resulterende farer. Børn må ikke lege med produktet. Rengøring og brugervedligeholdelse må ikke udføres af børn uden at være under opsyn.
- Tag produktet ikke i drift, når det er beskadiget.
- Produktet må under ingen omstændigheder skilles ad. Reparationer, der udføres forkert, kan resultere i alvorlige farer for brugeren. Reparationer må kun udføres af fagfolk.
- LED'erne kan ikke udskiftes.
- Hvis LED'erne i slutningen af deres levetid svigter, skal hele produktet udskiftes.
- Dyk aldrig ned i vand eller andre væsker!
- Afdækningen, den elastiske rem og den justerbare teleskoparm må ikke besværes med vægt.
- Hold børn væk fra dit arbejdsområde. Leveringen indeholder adskillige skruer og andre smådele. Disse kan være livsfarlige ved slugning eller inhalering.

- Brug beskyttelsesbriller, inden du bruger en boremaskine for at bore hullerne i væggen. Bær ikke løstsiddende beklædning eller handsker og hold langt hår samlet. Disse genstande kan blive viklet ind i boret eller spindlen. Boremaskinen må aldrig justeres, mens det er i brug.

**⚠ FARE! LIVSFARE, RISIKO FOR TILSKADEKOMST OG RISIKO FOR MATERIEL SKADE!** Læs din boremaskines betjenings- og sikkerhedsanvisninger omhyggeligt igennem.

**⚠ FARE! FARE FOR DØDELIGE KVÆSTELSER!** Sørg for, at du ikke støder på strøm-, gas- eller vandledninger, når du borer i væggen. Undersøg i givet fald med en ledningssøger, før du borer i en væg.



## Undgå fare for brand og tilskadekomst

■ **ADVARSEL! FARE FOR TILSKADEKOMST!**



Bortskaf produktet når spejlet er gået i stykker.

■ **ADVARSEL! RISIKO FOR BRAND!** Udsæt produktet aldrig for direkte sollys eller andre lyskilder. Lad aldrig



produktet være uden opsyn. Ellers er der fare for brand på grund af lysbundter og koncentreret varme.

- Udsæt produktet ikke nogen ekstreme temperaturer eller kraftige mekaniske belastninger. Ellers kan det resultere i deformationer hos produktet.



## Sikkerhedshenvisninger for batterier/akkuer

- **OBS!** Indeholder AAA-batterier der kan sluges! Kvælningsfare!

<p><b>⚠ ADVARSEL!</b></p> <p>OPBEVAR BATTERIER UDEN FOR BØRNS RÆKKEVIDDE!          Slugning kan forårsage kemiske forbrændinger, perforering af bløddelsvæv og døden. Alvorlige forbrændinger kan forekomme inden for 2 timer efter slugningen. Opsøg straks en læge.</p>	
---	--

- **LIVSFARE!** Hold batterier/akkuer udenfor børns rækkevidde. Opsøg i tilfælde af slugning straks lægehjælp!
- Indtagelse kan forårsage forbrændinger, perforering af blødt væv og døden. Alvorlige forbrændinger kan forekomme inden for 2 timer efter indtagelse.
- **EKSPLOSIONSFARE!** Genoplad aldrig ikkeopladelige batterier igen. Kortslut ikke batterier/akkuer og/eller

åben disse ikke. Der kan opstå overophedning, brandfare eller eksplosion.

- Smid batterier/akkuer aldrig i ild eller vand.
- Udsæt batterier/akkuer ikke for mekanisk belastning.
- **ADVARSEL:** Bortskaf brugte batterier med det samme. Hold nye og brugte batterier på afstand fra børn. Opsøg omgående en læge, hvis du tror, at batterier kan være blevet slugt eller være kommet ind i en legemsdel. Hvis batterirummet ikke kan lukkes korrekt, må produktet ikke længere bruges og skal holdes væk fra børn.

## Risiko for udsivning fra batteriene/akkuerne

- Undgå ekstreme betingelser og temperaturer, som kan påvirke batterier/akkuer, f.eks. varmelegemer/direkte sollys.
- Hvis batterier/akkuer er lækket, skal du undgå at få kemikalierne på huden, i øjnene og i slimhinderne! Skyl de berørte steder med det samme med klart vand og opsøg en læge!



**BÆR BESKYTTELSESHANDSKER!** Udløbne

eller beskadigede batterier/akkuer kan forårsage ætsninger ved berøring med huden. Bær i dette tilfælde derfor egnede beskyttelseshandsker.

- I tilfælde af en lækage hos batterierne/akkuerne, skal De fjerne disse med det samme fra produktet for at undgå beskadigelser.
- Anvend kun batterier/akkuer af samme type. Bland ikke gamle batterier/akkuer med nye!
- Fjern batterierne/akkuerne, når produktet ikke anvendes i en længere periode.

## Risiko for beskadigelse af produktet

- Anvend udelukkende den angivne batteri-/akkutype!
- Indsæt batterier/akkuer iht. polaritetsmærkningen (+) og (-) til batteri/akku og produktet.
- Rengør kontakter ved batteriet/det genopladelige batteri og i batterirummet før ilægningen med en tør, fnugfri klud eller en vatpind!
- Fjern brugte batterier/akkuer omgående fra produktet.

## ● Ibrugtagning af produkt

**Henvisning:** fjern det samlede forpakkingsmateriale fra produktet.

**Henviſning:** Produktet har to ſider ſom kan betragtes. En ſide er det normale ſpejl p  hoveddelen [3] og p  den anden ſide befinder ſpejlet inklusiv afd kning [4] med 5 x forst rrrelſe ſig.

## ● Vægmontering

- Fjern v gbeslaget [1] og fastg r den med det vedlagte monteringsmateriale [7] (2 skrue, 2 dyvler) og skabelonen til v gmonteringen [10] til v ggen.

**Bem rk:** l ngdeenheden er mm.

- Mark r den  nskede position p  v ggen og bor 2 huller med passende afstand.
- Is t dyvlerne. Fastg r v gbeslaget [1], ved at skrue skrue ind i dyvlerne.
- Fastg r nu ſpejlet p  v ggen ved at topm trikken [11] p  undersiden af v gbeslaget [1] skrues i (ſe afbildning A).

## ● Is t/skift af batterier

- Drej den 5 x forst rrede ſpejlflade med urets retning og fjern afd kningen [4] langſomt og forſigtigt (ſe afbildning B).

**Bem rk:** Producenten h fter ikke for skader p  afd kningen [4], ſom er blevet for rsaget af uhenſigtsm ssig brug.

- Is t batterierne i batterirummet [8]. V r derved opm rksom p  den korrekte polaritet, ſom viſt i batterirummet [8] (ſe afbildning C).
- Luk afd kningen og s t efter is tning/skift af batterierne afd kningen [4] p  igen, ved at dreje den mod uret (ſe afbildning B), indtil afd kningen [4] og  -symbolet ſidder lige over for hinanden (ſe afbildning B).

**Bem rk:** S rg ved genis tningen af afd kningen [4] for, at afd kningen [4] er positioneret s dan, at den er justeret i forhold til  -symbolet, inden du drejer afd kningen [4].

## ● Ibrugtagning

**Bem rk:** Produktet er udelukkende egnet ſom normalt ſpejl eller ſpejl med 5x forst rrrelſe. Det er IKKE beregnet ſom bordlampe til oplyſning af opholdsrum.

- Hold produktet og r r ved ON-/OFF-knappen [5] p  undersiden af hoveddelen, for at t nde for lyset.
  - Tryk p  ON-/OFF-knappen [5] i ca. 3 sekunder, for at indſtille lampens lysstyrke.
  - V lg LED-farven ved at r re ved ON-/OFF-knappen [5].
    1. tryk: dagslys
    2. tryk: varmhvid
    3. tryk: neutralhvid
  - Tryk to gange p  ON-/OFF-knappen [5], for at slukke for lyset, n r du er f rdig.
  - For at v lge mellem det normale ſpejl eller ſpejlet med 5x forst rrrelſe, skal du dreje hoveddelen [3] ved ſpejleddet [6] til den  nskede ſide.
- Bem rk:** 5x forst rrrelſe

5x

- Indſtil ſpejlets position, ved at bev ge den drejelige teleskoparm [2] i den  nskede position (ſe afbildning D).

## ● Reng ring og pleje

- Sluk for produktet inden reng ringen og fjern batterierne.
- Anvend under ingen omst ndighed v sker og ingen reng ringsmidler, da diſse beskadiger produktet.
- Rens produktet udelukkende udefra med en bl d t r klud.

## ● Bortskaffelſe

Indpakningen beſt r af milj venlige materialer, ſom De kan bortſkaffe over de lokale genbrugsſteder.



Bem rk forpakkingsmaterialernes m rkning til affaldssorteringen, diſse er m rket med forkortelſer (a) og numre (b) med

følgende betydning: 1–7: kunststoffer/  
20–22: papir og pap/80–98: kompo-  
sitmateriale.



De får oplyst muligheder til bortskaffelse af det udtjente produkt hos deres lokale myndigheder eller bystyre.



For miljøets skyld, så må produktet aldrig smides ud sammen med husholdningsaffaldet, når det er udtjent, men skal afleveres til en fagmæssig korrekt bortskaffelse. De kan informere Dem vedrørende opsamlingssteder og deres åbningstider hos deres ansvarlige forvaltning.



Produktet og tilbehøret og emballagematerialer kan genbruges og er underlagt udvidet producentansvar. De skal bortskaffes separat. Følg de viste mærkater med sorteringsoplysninger, så de bortskaffes på en bedre måde. Triman-logoet gælder kun for Frankrig.

Defekte eller brugte batterier/akkuer skal genbruges iht. retningslinje 2006/66/EF og dennes ændringer. Aflever batterier/akkuer og/eller produktet via et af de tilbudte indsamlingssteder.



### Miljøskader gennem forkert bortskaffelse af batterierne/akkuerne!

Batterier/akkuer må ikke bortskaffes via husholdningsaffaldet. De kan indeholde giftige tungmetaller og er underlagt behandlingen for særaffald. De kemiske symboler for tungmetaller er følgende: Cd = kadmium, Hg = kviksølv, Pb = bly. Aflever derfor brugte batterier/akkuer hos en kommunal genbrugsstation.

## ● Garanti

Produktet er blevet fremstillet efter strenge kvalitetsstandarder og kontrolleret nøje før udlevering. I tilfælde af materiale- eller produktionsfejl kan du i

medfør af loven gøre krav gældende over for sælgeren af produktet. Dine lovmæssige rettigheder begrænses på ingen måde af den af os nedennævnte garanti.

Garantien på dette produkt gælder i 3 år regnet fra købsdatoen. Garantien gælder fra købsdatoen. Opbevar den originale kvittering et sikkert sted, da dette dokument forlanges forlagt som dokumentation for købet.

Alle skader eller mangler, der allerede forefindes på tidspunktet for købet, skal straks meddeles efter udpakningen af produktet.

Hvis der inden for 3 år regnet fra købsdatoen viser sig en materiale- eller produktionsfejl på produktet, reparerer eller udskifter vi det – efter vores valg – gratis for dig. Garantiperioden forlænges ikke som følge af et imødekommet krav om garanti. Dette gælder også for udskiftede og reparerede dele.

Denne garanti bortfalder, hvis produktet er blevet beskadiget eller anvendt og vedligeholdt forkert.

Garantien dækker materiale- og produktionsfejl. Denne garanti dækker hverken produktdele, der er udsat for normal slitage og derfor er at betragte som sliddele (f.eks. batterier, akkumulatører, slanger, farvepatroner), eller skader på skrøbelige dele, f.eks. kontakter eller dele af glas.

## ● Afvikling af garantisager

For at kunne garantere en hurtig sagsbehandling af deres forespørgsel, bedes De følge følgende anvisninger:

Opbevar kassebon og artikelnummer (IAN 444852\_2307) som købsdokumentation, så disse kan fremlægges på forespørgsel. Artikelnumrene er angivet på typeskiltet, ved en indgravering, på forsiden af vejledningen (nederst til venstre) eller på et mærkat på bag- eller undersiden. Hvis der forekommer funktionsfejl eller andre mangler, skal

De først kontakte nedenstående serviceafdeling telefonisk eller via e-mail.

Et produkt, der er registreret som defekt, kan De derefter sende portofrit til den meddelte serviceadresse ved vedlæggelse af købsbeviset (kassebon) og angivelsen af, hvori manglen består, og hvornår den er opstået.

## ● Service

### **Service Danmark**

Tel.: 80253972

E-Mail: [owim@lidl.dk](mailto:owim@lidl.dk)



<b>Legenda dei pittogrammi utilizzati</b> .....	Pagina 81
<b>Introduzione</b> .....	Pagina 81
Utilizzo secondo la destinazione d'uso.....	Pagina 81
Descrizione dei componenti.....	Pagina 81
Dati tecnici.....	Pagina 82
Contenuto della confezione.....	Pagina 82
<b>Avvertenze per la sicurezza</b> .....	Pagina 82
Avvertenze di sicurezza per batterie / accumulatori.....	Pagina 83
<b>Messa in funzione del prodotto</b> .....	Pagina 85
<b>Montaggio a parete</b> .....	Pagina 85
Inserimento / sostituzione delle batterie.....	Pagina 85
<b>Utilizzo</b> .....	Pagina 86
<b>Pulizia e cura</b> .....	Pagina 86
<b>Smaltimento</b> .....	Pagina 86
<b>Garanzia</b> .....	Pagina 87
Gestione dei casi in garanzia.....	Pagina 87
Assistenza.....	Pagina 87



Legenda dei pittogrammi utilizzati	
	Tensione/corrente continua
	Avvertenze di sicurezza
	Istruzioni per l'uso
	Sbloccare
	Bloccare
	Tenere le batterie lontano dalla portata dei bambini.
	Non gettare le batterie nel fuoco.
	Inserire le batterie rispettando la polarità corretta (+ e -).
	Non danneggiare/deformare le batterie.
	Non aprire/rompere le batterie.
	Utilizzare soltanto batterie dello stesso tipo/della stessa marca.
	Non mescolare batterie vecchie e nuove.
	Le batterie non sono ricaricabili.
	Tenere le batterie lontano da acqua e umidità eccessiva.
	Non cortocircuitare le batterie.
	Inserire le batterie rispettando la polarità corretta (+ e -).
	Tasto ON/OFF
	Il marchio CE indica la conformità con le rilevanti direttive UE applicabili a questo prodotto.



## Specchio a LED per il trucco

### ● Introduzione











Congratulazioni per l'acquisto del vostro nuovo prodotto. Avete optato per un prodotto di alta qualità. Le istruzioni d'uso sono parte integrante di questo prodotto. Esse contengono importanti avvertenze sulla sicurezza, l'impiego e lo smaltimento. Prima dell'utilizzo del prodotto, prendere conoscenza di tutte le istruzioni d'uso e delle avvertenze di sicurezza. Utilizzare il prodotto solo come descritto e per i campi di applicazione indicati. Consegnare tutte le documentazioni su questo prodotto quando viene ceduto a terzi.

### ● Utilizzo secondo la destinazione d'uso

Questo prodotto è ideato solamente per l'uso come specchio cosmetico e la luce serve esclusivamente per una migliore visibilità senza zone d'ombra. Il prodotto è destinato esclusivamente all'utilizzo in ambito privato e non per scopi commerciali o medici. Il produttore non risponde in caso di danni causati da un uso improprio.

-  Questo prodotto non è indicato per l'illuminazione domestica.
-  Il prodotto è destinato solamente ad un uso in ambienti interni.

### ● Descrizione dei componenti

- |   |   |
|---|---|
|  Supporto a parete               |  Materiale di montaggio        |
|  Braccio telescopico orientabile |  Vano batterie                 |
|  Corpo principale                |  Cinghia elastica              |
|  Coperchio                       |  Sagoma per montaggio a parete |
|  Tasto ON/OFF (ACCESO/SPENTO)    |  Dado cieco                    |
|  Attacco dello specchio          |   |

## ● Dati tecnici

Tensione di esercizio: 6V===  
Batterie: 4 x 1,5V===, AAA/LR03  
(inclusa nella fornitura)  
Potenza: 4,6W

## ● Contenuto della confezione

Controllate il prodotto subito dopo averlo scartato e verificate che il volume della fornitura sia completo e la condizione del prodotto e di tutti gli altri pezzi sia impeccabile.

1 specchio illuminato per make-up  
4 batterie (non ricaricabili)  
2 tasselli  
2 viti  
1 sagoma per il montaggio a parete  
1 manuale di istruzioni per l'uso



## **Avvertenze per la sicurezza**

**CONSERVARE TUTTE LE INDICAZIONI E LE AVVERTENZE DI SICUREZZA PER EVENTUALI CONSULTAZIONI FUTURE!**

-  **ATTENZIONE! PERICOLO DI MORTE E DI INCIDENTI PER BAMBINI E INFANTI!** Non lasciare mai i bambini non sorvegliati in presenza del materiale d'imballaggio. Sussiste un pericolo di soffocamento a causa del materiale di imballaggio.

Spesso i bambini sottovalutano i pericoli. Tenere sempre il materiale d'imballaggio fuori dalla portata dei bambini.

- Questo prodotto può essere usato da bambini a partire dagli 8 anni di età e da persone con capacità fisiche, sensoriali o mentali limitate, oppure senza esperienza e conoscenza in merito, qualora sorvegliati o istruiti circa un uso sicuro del prodotto e che comprendono quindi i pericoli ad esso connessi. I bambini non possono giocare con questo prodotto. La pulizia e la manutenzione non devono essere eseguite da bambini senza la supervisione di un adulto.
- Non mettere in funzione il prodotto qualora questo fosse danneggiato.
- Non smontare in nessun caso il prodotto. L'utente può essere esposto a gravi pericoli a causa di riparazioni improprie. Far eseguire le riparazioni solo da personale qualificato.
- I LED non sono sostituibili.
- Quando i LED giungono al termine del proprio ciclo di vita sarà necessario sostituire l'intero prodotto.
- Non immergere mai il prodotto in acqua o in altri liquidi!

- Non appendere nessun peso al coperchio, alla cinghia elastica e al braccio telescopico orientabile.
- Tenere i bambini lontano dalla postazione di lavoro. La confezione comprende numerose viti e altri piccoli pezzi. Questi possono essere un pericolo letale se ingoiati o inalati.
- Prima di eseguire i fori nella parete con un trapano, indossare occhiali di protezione. Non indossare abiti larghi o guanti e tenere i capelli legati. Tali parti potrebbero rimanere intrappolate nel trapano o nel mandrino. Non regolare mai il trapano mentre è in funzione.

**⚠ PERICOLO! SUSSISTE PERICOLO DI MORTE, LESIONI E DANNI MATERIALI!** Leggere attentamente le istruzioni per l'uso e le indicazioni in materia di sicurezza del proprio trapano.

**⚠ PERICOLO! PERICOLO DI LESIONI LETALI!** Quando si eseguono fori nella parete, assicurarsi di non entrare in contatto con cavi elettrici, tubazioni idriche o del gas. Prima di forare una parete, effettuare un controllo con l'ausilio di un cercafase.



**Evitare situazioni pericolose che possano causare incendi o lesioni**

■  **CAUTELA! PERICOLO DI LESIONI!** Smaltire il prodotto in caso di rottura dello specchio.

■  **ATTENZIONE! PERICOLO DI INCENDIO!** Non esporre mai il prodotto alla luce solare diretta o ad altre fonti luminose. Non lasciare mai incustodito il prodotto. In caso contrario, sussiste un pericolo di incendio a causa della concentrazione dei raggi solari e del calore.

■ Non esporre il prodotto a temperature estreme o a forti sollecitazioni meccaniche. In caso contrario, il prodotto si potrebbe deformare.



**Avvertenze di sicurezza per batterie/accumulatori**

■ **ATTENZIONE!** Contiene batterie di tipo AAA ingeribili! Pericolo di soffocamento!

 <b>AVVERTENZA!</b>	
<p><b>CONSERVARE LE BATTERIE FUORI DALLA PORTATA DEI BAMBINI!</b>  L'ingestione può provocare ustioni chimiche, perforazione dei tessuti molli e morte. Eventuali ustioni gravi possono manifestarsi entro 2 ore dall'ingerimento. Consultare immediatamente un medico.</p>	

- **PERICOLO DI MORTE!** Tenere le batterie/gli accumulatori fuori dalla portata dei bambini. In caso di ingerimento consultare subito un medico!

- L'ingerimento può provocare ustioni, perforazione di tessuti molli e la morte. Eventuali ustioni gravi possono comparire anche nel corso delle 2 ore successive all'ingerimento.

-  **PERICOLO DI ESPLOSIONE!** Non ricaricare mai batterie non ricaricabili. Non cortocircuitare e/o aprire le batterie o gli accumulatori. Ne conseguirebbe un rischio di incendio, surriscaldamento o scoppio.

- Non gettare mai le batterie/gli accumulatori nel fuoco o in acqua.

- Non esercitare alcuna pressione meccanica sulle batterie/sugli accumulatori.

- **ATTENZIONE:** smaltire subito le batterie esauste. Tenere le batterie nuove e usate fuori dalla portata dei bambini. Consultare immediatamente un medico se si sospetta che le batterie possano

essere state ingerite o introdotte in una parte del corpo. Se il vano batterie non si chiude in modo sicuro, non continuare a utilizzare il prodotto e tenerlo fuori dalla portata dei bambini.

## Rischio di perdita di liquido dalle batterie/dagli accumulatori

- Evitare condizioni e temperature estreme che possano ripercuotersi sulle batterie/sugli accumulatori, quali ad esempio la vicinanza a termosifoni o l'irraggiamento solare diretto.

- Evitare il contatto delle sostanze chimiche con la pelle, gli occhi e le mucose in caso di fuoriuscita del liquido dalle batterie/dagli accumulatori! Sciacquare subito le aree colpite con acqua pulita e consultare immediatamente un medico!

-  **INDOSSARE GUANTI PROTETTIVI!** Batterie e accumulatori danneggiati o che

presentano perdite possono corrodere la pelle in caso di contatto. Pertanto, in questo caso indossare sempre guanti di protezione adatti.

- Nel caso di perdita di liquido delle batterie/degli accumulatori,

rimuoverli subito dal prodotto per evitare danneggiamenti.

- Utilizzare solamente batterie/gli accumulatori dello stesso tipo. Non mischiare le batterie/gli accumulatori vecchi con quelli nuovi!
- Rimuovere le batterie/gli accumulatori, quando il prodotto non viene utilizzato a lungo.

## Rischio di danneggiamento del prodotto

- Utilizzare esclusivamente il tipo di batterie/di accumulatori indicato!
- Inserire le batterie/gli accumulatori secondo il contrassegno della polarità (+) e (-) sulla batteria/ sull'accumulatore del prodotto.
- Pulire i contatti della batteria/dell'accumulatore e quelli presenti nel vano portabatterie con un panno asciutto e privo di lanugine o un bastoncino cotonato prima dell'inserimento!
- Rimuovere immediatamente le batterie/gli accumulatori esausti dal prodotto.

## ● Messa in funzione del prodotto

**Nota:** rimuovere dal prodotto l'intero materiale di imballaggio.

**Nota:** il prodotto si utilizza dai due lati. Su un lato si trova lo specchio normale montato sul corpo principale [3] e sull'altro lato si trova lo specchio, incluso il coperchio [4], con una capacità di ingrandimento di 5 volte.

## ● Montaggio a parete

- Rimuovere il supporto a parete [1] e fissarlo alla parete con il materiale di montaggio fornito [7] (2 viti, 2 tasselli) e la sagoma per il montaggio a parete [10].

**Nota:** l'unità di misura della lunghezza sono i mm.

- Contrassegnare prima la posizione prescelta sulla parete e praticare 2 fori alla distanza prevista.
- Inserire i tasselli. Fissare quindi il supporto a parete [1] avvitando le viti nei tasselli.
- Fissare lo specchio alla parete serrando il dado cieco [11] sul lato inferiore del supporto a parete [1] (vedi Fig. A).

## ● Inserimento/sostituzione delle batterie

- Girare in senso orario la superficie dello specchio con ingrandimento 5x e con cautela e lentamente rimuovere il coperchio [4] (vedi Fig. B).

**Nota:** il produttore non risponde in caso di danni al coperchio [4] causati da un uso improprio.

- Inserire le batterie nel vano batterie [8]. Assicurarsi che la polarità sia corretta come indicato sul vano batterie [8] (vedi Fig. C).
- Chiudere il coperchio e dopo aver inserito/sostituito le batterie riposizionare il coperchio [4] ruotandolo in senso antiorario (vedi Fig. B), fino a quando il coperchio [4] e il simbolo  non risultano orientati l'uno verso l'alto (vedi Fig. B).

**Nota:** nel rimettere il coperchio [4], assicurarsi che il coperchio [4] sia posizionato in modo da risultare orientato verso il simbolo , prima di ruotare il coperchio [4].

## ● Utilizzo

**Nota:** il prodotto è adatto esclusivamente come specchio normale oppure con ingrandimento di 5 volte. NON è adatto come luce da tavolo per l'illuminazione dei locali domestici.

- Tenere il prodotto e toccare il tasto ON/OFF [5] sul lato inferiore del corpo principale per accendere la luce.
- Premere il tasto ON/OFF [5] per ca. 3 secondi per regolare l'intensità luminosa.
- Selezionare il colore LED toccando il tasto ON/OFF [5].  
premere 1 volta: luce diurna  
premere 2 volte: luce bianca calda  
premere 3 volte: luce bianca neutra
- Premere due volte il tasto ON/OFF [5] per spegnere la luce.
- Per scegliere tra lo specchio normale e lo specchio con ingrandimento di 5 volte, girare sul lato desiderato il corpo principale [3] montato sull'attacco dello specchio [6].

**Nota:** ingrandimento di 5 volte



- Regolare la posizione dello specchio muovendo il braccio telescopico orientabile [2] nella posizione desiderata (vedi Fig. D).

## ● Pulizia e cura

- Spegnere il prodotto ed estrarre le batterie prima di pulirlo.
- Non utilizzare in nessun caso liquidi o detersivi poiché questi danneggiano il prodotto.
- Pulire il prodotto solo sulla sua superficie esterna con un panno morbido e asciutto.

## ● Smaltimento

L'imballaggio è composto da materiali ecologici che possono essere smaltiti presso i siti di raccolta locali per il riciclo.



Osservare l'identificazione dei materiali di imballaggio per lo smaltimento differenziato, i quali sono contrassegnati da abbreviazioni (a) e da numeri (b) con il seguente significato: 1-7: plastiche/20-22: carta e cartone/80-98: materiali compositi.



È possibile informarsi circa le possibilità di smaltimento del prodotto usato presso l'amministrazione comunale o cittadina.



Per questioni di tutela ambientale non gettare il prodotto usato tra i rifiuti domestici, ma provvedere invece al suo corretto smaltimento. Presso l'amministrazione competente è possibile ricevere informazioni circa i siti di raccolta e i relativi orari di apertura.



FR  
Cet appareil, ses accessoires et piles se recyclent  
à déposer en magasin  
ou  
à déposer en déchèterie  
Points de collecte sur [www.quefairemesdechets.fr](http://www.quefairemesdechets.fr)  
Privilégiez la réparation ou le don de votre appareil !



FR

ÉLÉMENTS D'EMBALLAGE + NOTICE



Il prodotto, i suoi accessori e i materiali di imballaggio sono riciclabili e soggetti alla responsabilità estesa del produttore. Per un migliore trattamento dei rifiuti, smaltirli separatamente seguendo i diversi simboli della raccolta differenziata. Il logo Triman è valido solamente per la Francia.

Le batterie/gli accumulatori difettosi o usati devono essere riciclati secondo la direttiva 2006/66/CE e relative modifiche. Smaltire le batterie/gli accumulatori e/o il prodotto presso i punti di raccolta indicati.



**Uno smaltimento scorretto delle batterie/gli accumulatori procura danni all'ambiente!**

È vietato smaltire le batterie/gli accumulatori con i rifiuti domestici. Possono contenere metalli pesanti nocivi e sono soggetti a smaltimento come rifiuti speciali. I simboli chimici dei metalli pesanti sono i seguenti: Cd = cadmio, Hg = mercurio, Pb = piombo. Consegnare, pertanto, le batterie/gli accumulatori esausti presso un punto di raccolta comunale.

## ● **Garanzia**

Il prodotto è stato fabbricato accuratamente secondo severe direttive di qualità ed è stato controllato meticolosamente prima della consegna. In caso di difetti di materiale o fabbricazione l'acquirente può far valere diritti legali nei confronti del venditore. La nostra garanzia sotto riportata non costituisce alcun limite ai diritti legali dell'acquirente.

Questo prodotto è garantito per 3 anni con decorrenza dalla data di acquisto. La garanzia decorre dalla data d'acquisto. Conservare lo scontrino originale in un posto sicuro perché questo documento viene richiesto come prova dell'avvenuto acquisto.

Tutti i danni o difetti presenti già al momento dell'acquisto devono essere comunicati subito dopo l'apertura della confezione.

Se entro 3 anni dalla data di acquisto di questo prodotto si rileva un difetto di materiale o di fabbricazione, noi procederemo, a nostra discrezione, alla riparazione o sostituzione gratuite del prodotto o al rimborso del prezzo di acquisto. Un eventuale intervento in garanzia non prolunga né rinnova il periodo di garanzia stesso. Ciò vale anche per le parti sostituite e riparate.

Questa garanzia decade in caso di danneggiamento oppure uso o manutenzione impropri del prodotto.

La prestazione in garanzia vale per difetti del materiale o di fabbricazione. Questa garanzia non si estende a componenti del prodotto esposti a normale logorio, che possono pertanto essere considerati come componenti soggetti a usura (esempio capacità della batteria, calcificazione, lampade, pneumatici, filtri, spazzole...). La garanzia non si estende altresì a danni che si verificano su componenti delicati (esempio interruttori, batterie, parti realizzate in vetro, schermi, accessori vari) nonché danni derivanti dal trasporto o altri incidenti.

## ● **Gestione dei casi in garanzia**

Per garantire un rapido disbrigo delle proprie pratiche, seguire le istruzioni seguenti:

Per ogni richiesta si prega di conservare lo scontrino e il codice dell'articolo (IAN 444852\_2307) come prova d'acquisto.

Il numero d'articolo può essere dedotto dalla targhetta, da un'incisione, dal frontespizio delle istruzioni (in basso a sinistra) oppure dall'adesivo applicato sul retro o sul lato inferiore.

In caso di disfunzioni o avarie, contattare innanzitutto i partner di assistenza elencati di seguito telefonicamente oppure via e-mail.

Si può inviare il prodotto ritenuto difettoso all'indirizzo del centro di assistenza indicato con spedizione esente da affrancatura, completo del documento di acquisto (scontrino) e della descrizione del difetto, specificando anche quando tale difetto si è verificato.

## ● **Assistenza**

### **IT Assistenza Italia**

Tel.: 800790789

E-Mail: [owim@lidl.it](mailto:owim@lidl.it)



<b>Az alkalmazott piktogramok jelmagyarázata</b> .....	Oldal 89
<b>Bevezető</b> .....	Oldal 89
Rendeltetésszerű használat .....	Oldal 89
Alkatrészleírás .....	Oldal 89
Műszaki adatok .....	Oldal 90
A csomag tartalma.....	Oldal 90
<b>Biztonsági utasítások</b> .....	Oldal 90
Az elemekre /akkukra vonatkozó biztonsági tudnivalók.....	Oldal 91
<b>A termék üzembe vétele</b> .....	Oldal 93
<b>Falra szerelés</b> .....	Oldal 93
Az elemek behelyezése / cseréje.....	Oldal 93
<b>Kezelés</b> .....	Oldal 93
<b>Tisztítás és karbantartás</b> .....	Oldal 93
<b>Mentesítés</b> .....	Oldal 94
<b>Garancia</b> .....	Oldal 94
Garanciális ügyek lebonyolítása .....	Oldal 94
Szervíz .....	Oldal 95





## Megvilágított kozmetikai tükör

### ● Bevezető

Gratulálunk új termékének vásárlása alkalmából. Ezzel a döntésével vállalatunk értékes terméke mellett döntött. A használati utasítás ezen termék része. A biztonságra, a használatára és a megsemmisítésre vonatkozó fontos tudnivalókat tartalmazza. A termék használata előtt ismerje meg az összes használati és biztonsági tudnivalót. A terméket csak a leírtak szerint és a megadott felhasználási területeken alkalmazza. A termék harmadik személy számára való továbbadása esetén kézbesítse vele annak a teljes dokumentációját is.



















### ● Rendeltetésszerű használat

Ez a termék csak kozmetikai tükörként használható és a lámpa csak a jobb, árnyék vetülés nélküli megvilágítást szolgálja. A termék kizárólag magánhasználatra, és nem orvosi vagy közületi felhasználásra készült. A gyártó nem felel a nem rendeltetésszerű használatból eredő károkért.

-  Ez a termék nem alkalmas háztartások helyiségeinek megvilágítására.
-  A termék kizárólag beltérben használható.

### ● Alkatrészleírás

- |  |   |
|--|---|
|  1 falı tartó                   |  6 tükörcsukló                 |
|  2 elforgatható teleszkópos kar |  7 szerelőanyagok              |
|  3 főrész                       |  8 elemrekesz                  |
|  4 borítás                      |  9 rugalmas öv                 |
|  5 ON-/OFF-gomb (BE/KI)         |  10 sablon a falra szereléshez |
|  |  11 kalapos anya               |

Az alkalmazott piktogramok jelmagyarázata	
	Egyenáram/-feszültség
	Biztonsági tudnivalók
	Kezelési utasítások
	Kireteszlni
	Bereteszlni
	Az elemeket gyermekektől távol tárolja.
	Soha ne dobja tűzbe az elemeket.
	Ne helyezze be az elemeket a megfelelő polaritással (+ és -) ellentétesen.
	Ne rongálja meg/deformálja az elemeket.
	Ne nyissa fel/szerelje szét az elemeket.
	Csak azonos típusú/márkájú elemeket használjon.
	Ne használjon egyszerre használt és új elemeket.
	Az elemek nem újratölthetők.
	Tartsa távol az elemeket víztől és túlzott nedvességtől.
	Ne zárja rövidre az elemeket!
	A helyes polaritással (+ és -) helyezze be az elemeket.
	BE/KI gomb
	A CE-jelzés a termékre vonatkozó releváns EU-irányelvek betartását jelöli.

## ● Műszaki adatok

Üzemi feszültség: 6V===  
Elemek: 4 x 1,5V===, AAA/LR03  
(a csomagban található)  
Teljesítmény: 4,6W

## ● A csomag tartalma

A kicsomagolás után azonnal ellenőrizze a csomag tartalmának hiánytalanságát, valamint a termék és minden alkatrészének kifogástalan állapotát.

1 megvilágított make-up-tükör  
4 elem (nem tölthető)  
2 tipli  
2 csavar  
1 sablon a falra szereléshez  
1 használati útmutató



## **Biztonsági utasítások**

**ŐRIZZEN MEG JÓL MINDEN BIZTONSÁGI UTASÍTÁST ÉS ÚTMUTATÁST A JÖVŐBENI FELHASZNÁLÁS CÉLJÁBÓL!**



**⚠ FIGYELMEZTETÉS! KIS-  
GYEREKEK ÉS GYEREKEK  
SZÁMÁRA ÉLET- ÉS BALESET-  
VESZÉLYES!** Soha ne hagyja

a gyerekeket felügyelet nélkül a csomagolóanyagokkal. A csomagolóanyagok fulladást okozhatnak. A gyermekek gyakran

alábecsülik a veszélyeket. Mindig tartsa a gyerekeket a csomagolóanyagoktól távol.

- A terméket 8 éves kor feletti gyermekek, valamint korlátozott fizikai, érzékszervi vagy szellemi képességgel élő vagy nem megfelelő tapasztalattal és tudással rendelkező személyek csak felügyelet mellett, illetve a termék biztonságos használatára vonatkozó felvilágosítás és a lehetséges veszélyek megértése után használhatják. Gyermekek nem játszhatnak a termékkel. A tisztítást és a karbantartást gyermekek nem végezhetik felügyelet nélkül.
- Ne üzemelje be a terméket, ha az sérült.
- Semmiképpen ne szedje szét a terméket. A szakszerűtlen javítások jelentős veszélyeket jelenthetnek a felhasználóra nézve. Javításokat csak szakemberekkel végeztessen.
- A LED-ek nem cserélhetők.
- Ha a LED-ek az élettartamuk végén kiégnek, az egész terméket cserélni kell.
- Soha ne merítse vízbe, vagy más folyadékba!
- Ne akasszon súlyt a borításra és a rugalmas övre és az elforgatható teleszkópos karra.

- Tartsa távol a gyerekeket a munkaterülettől. A csomagban számos csavar és más apró alkatrész található. Ezek lenyelése vagy belélegzése életveszélyes lehet.
- Mielőtt a fúrógéppel lyukakat fúrna a falba, kérjük, viseljen védőszemüveget. Ne viseljen bő ruházatot vagy kesztyűt, és tartsa hátrakötve hosszú haját. Ezek a tárgyak beakadhatnak a fúrógépbe vagy az orsóba. Soha ne állítsa be a fúrógépet működés közben.

**⚠ VESZÉLY! ÉLETVESZÉLY, SÉRÜLÉSVESZÉLY ÉS ANYAGI KÁR VESZÉLYE ÁLL FENN!**

Gondosan olvassa el a fúrógép kezelési és biztonsági utasításait.

- ⚠ VESZÉLY! HALÁLOS SÉRÜLÉSEK VESZÉLYE!** A falba fúrásakor kerülje el a villany-, gáz- vagy vízvezetékek eltalálását. Szükség esetén ellenőrizze egy kábelkeresővel, mielőtt a falba fúrna.



**Kerülje a tűz és sérülésveszélyt**

-  **VIGYÁZAT! SÉRÜLÉSVESZÉLY!** Semmisítse meg a terméket, ha eltört a tükör.



**VIGYÁZAT! TŰZVESZÉLY!**

- Soha ne tegye ki a terméket közvetlen napsugárzásnak vagy más fényforrás hatásának. Soha ne hagyja a terméket felügyelet nélkül. Ellenkező esetben a nyalábolt fénysugarak és a koncentrált hő következtében tűzveszéllyel kell számolni.
- Ne tegye ki a terméket szélsőséges hőmérsékleteknek vagy erős mechanikai igénybevételeknek. Ellenkező esetben a termék deformálódhat.



**Az elemekre/akkukra vonatkozó biztonsági tudnivalók**

- **FIGYELEM!** Lenyelhető AAA-elemeket tartalmaz! Fulladásveszély!

<p><b>⚠ FIGYELMEZTETÉS!</b></p> <p>AZ ELEMÉK GYERMEKEK ELŐL ELZÁRVA TARTANDÓK!</p> <p>Lenyelésük vegyi égési sérüléseket, a légzőszövetek perforálását és halált okozhat. A lenyelés után 2 órával súlyos égési sérülések jelentkezhetnek. Azonnal forduljon orvoshoz.</p>	
--	--

- **ÉLETVESZÉLY!** Tartsa távol az elemeket/akkumulátorokat a gyerekektől. Lenyelés esetén azonnal forduljon orvoshoz!
- A lenyelés égési sérülésekhez, puha szövetek perforációjához

és halálhoz vezethet. 2 órán belül a lenyelés után súlyos égési sérülések léphetnek fel.



### **ROBBANÁSVESZÉLY!**

Soha ne töltsse a nem feltölthető elemeket. Az elemeket/akkukat tilos rövidre zárni és/vagy felnyitni. Annak következménye túlhevülés, tűzveszély vagy a kihalásuk lehet.

- Soha ne dobja az elemeket/akkukat tűzbe vagy vízbe.
- Ne tegye ki az elemeket/akkukat mechanikai terhelésnek!
- **FIGYELEM:** Az elhasznált elemeket azonnal semmisítse meg. Az új és használt elemeket tartsa gyermekektől távol. Ha gyanítja, hogy az elemet lenyelték, vagy hogy az valamely testrészbe került, azonnal keressen fel egy orvost. Ha az elemrekesz nem zárható biztonságosan, ne használja tovább a terméket, és tartsa gyermekek elől elzárva.

### **Az elemek/akkuk kifolyásának kockázata**

- Kerülje a szélsőséges körülményeket és hőmérsékleteket, mint pl. fűtőtestek/közvetlen napsugárzás, amelyek hatással lehetnek az elemekre/akkukra.

- Ha az elemek/akkumulátorok kifolytak, kerülje el bőr, a szemek és a nyálkahártyák vegyszerekkel való érintkezését! Azonnal mossa le az érintett helyet tiszta vízzel és forduljon orvoshoz!



### **VISELJEN VÉDŐKESZTYŰT!**

- A kifutott, vagy sérült elemek/akkuk a bőrrel érintkezve felmarhatják azt. Ezért ilyen esetben mindenképpen húzzon megfelelő védőkesztyűt.
- Az elem/akku kifolyása esetén távolítsa el azt azonnal a termékből a sérülések elkerülése érdekében.
- Csak azonos típusú elemeket/akkukat használjon! Ne használjon együtt régi és új elemeket/akkukat!
- Távolítsa el az elemeket/akkukat, ha hosszabb ideig nem használja a terméket.

### **A termék sérülésének veszélye**

- Kizárólag a megadott típusú elemeket/akkukat használja.
- Az elemeket/akkut a termék és az elem/akku (+) és (-) polaritás-jelzésének megfelelően helyezze be.
- Behelyezés előtt tisztítsa meg az elem/akkumulátor és az elemrekesz érintkezőit egy szá-

raz, szösmentes kendővel vagy fültisztító pálcikával!

- A lemerült elemeket/akkukat haladéktalanul távolítsa el a készülékből.

## ● A termék üzembe vétele

**Tudnivaló:** Távolítsa el az összes csomagolóanyagot a termékről.

**Tudnivaló:** A termék két oldalról nézhető. Az egyik oldala a normál tükör a főrészen [3] és a másik oldalon található egy 5-szörös nagyítású tükör burkolattal [4].

## ● Falra szerelés

- Távolítsa el a fali tartót [1] és rögzítse azt a csomagban lévő szerelőanyagokkal [7] (2 csavar, 2 tipli) és a falra szereléshez szükséges sablonokkal [10] a falra.

**Tudnivaló:** Hosszúság mértékegysége mm.

- Jelölje meg a falon a kívánt helyet és fúrjon 2 lyukat megfelelő távolságra egymástól.
- Helyezze be a tipliket. Rögzítse a fali tartót [1] úgy, hogy a csavarokat becsavarja a tiplibé.
- Végül rögzítse a tükröt a falra úgy, hogy a kalapos anyát [11] a fali tartó [1] aljára csavarja (lásd A. ábra).

## ● Az elemek behelyezése/cseréje

- Csavarja az 5-szörös nagyítású tükörfelületet az óramutató járásával megegyező irányba és távolítsa el a borítást [4] lassan és óvatosan (lásd B ábra).

**Tudnivaló:** A gyártó nem felel a borításon [4] keletkező károkért, melyek a nem rendeltetésszerű használatból erednek.

- Helyezze be az elemeket az elemrekeszbe [8]. Közben figyeljen az elemrekeszen [8] feltüntetett helyes polaritásra (lásd C ábra).

- Csatolja be a borítást és az elemek berakása/cseréje után az óramutató járásával ellentétes irányba csavarva (lásd B ábra) tegye rá ismét a borítást [4], amíg a borítás [4] és a  jelölés egymás felé néz (lásd B ábra).

**Tudnivaló:** A burkolat [4] ismételt felhelyezése során figyeljen a borítás [4] helyzetére, hogy a  jelölés a felé nézzen, mielőtt a borítást [4] rácsavarja.

## ● Kezelés

**Tudnivaló:** A termék kizárólag normál vagy 5-szörös nagyítású tükörként használható. NEM alkalmas asztali lámpának lakóterek megvilágítására.

- A fény bekapcsolásához fogja meg a terméket és érintse meg az ON-/OFF-gombot [5] a fő-rész alján.
- A lámpa fényerejének beállításához nyomja meg az ON-/OFF-gombot [5] kb. 3 másodpercig.
- Az ON-/OFF-gomb [5] megérintésével válasz-sza ki a LED-szint.
  1. megnyomás: nappali fény
  2. megnyomás: melegfehér
  3. megnyomás: semleges fehér
- Nyomja meg kétszer az ON-/OFF-gombot [5] a termék kikapcsolásához, ha készen van.
- Az normál és az 5-szörös nagyítású tükör kiválasztásához forgassa a főrészt [3] a tükörcsuklón [6] a kívánt oldalra.

- **Tudnivaló:** 5-szörös nagyítás

**5x**

- Állítsa be a tükör helyzetét úgy, hogy az elforgatható teleszkópos kart [2] a kívánt helyzetbe állíthta (lásd D ábra).

## ● Tisztítás és karbantartás

- Tisztítás előtt kapcsolja ki a terméket és vegye ki az elemeket.
- Ne használjon semmi esetben sem folyadékot vagy tisztítószert, mert ezek a terméket károsíthatják.
- Csak kívülről tisztítsa meg a terméket egy puha és száraz törlőkendővel.

## ● Mentesítés

A csomagolás környezetbarát anyagokból készült, amelyeket a helyi újrahasznosító helyeken adhat le ártalmatlanítás céljából.



A hulladék elkülönítéséhez vegye figyelembe a csomagolóanyagban található jelzéseket. Ezek rövidítéseket (a) és számokat (b) tartalmaznak a következő jelentéssel: 1-7: műanyagok/20-22: papír és karton/80-98: kötőanyagok.



A kiszolgált termék megsemmisítési lehetőségeiről lakóhelye illetékes önkormányzatánál tájékozódhat.



A környezete érdekében, ne dobja a kiszolgált terméket a háztartási szemétkosárba, hanem adja le szakszerű ártalmatlanításra. A gyűjtőhelyekről és azok nyitvatartási idejéről az illetékes önkormányzatnál tájékozódhat.



CE  
Ces appareil, ses accessoires et piles se recyclent.  
A készülék, az alkatrészek és az elemek újrahasznosíthatók.  
A készülék, az alkatrészek és az elemek újrahasznosíthatók.  
Points de collecte sur [www.qualitefrance.chest.fr](http://www.qualitefrance.chest.fr)  
Privilégiez la réparation ou le don de votre appareil !



FR  
ÉLÉMENTS D'EMBALLAGE + NOTICE

A termék, beleértve a tartozékokat és a csomagolóanyagokat is, újrahasznosítható, és a gyártó kiterjesztett felelőssége alá tartozik. A jobb hulladékkezelés érdekében az ábrán látható információk (szortírozási információk) alapján külön ártalmatlanítsa őket. A Triman-logó csak Franciaországra vonatkozik.

A hibás vagy elhasznált elemeket/akkukat a 2006/66/EK irányelv és módosításai értelmében újra kell hasznosítani. Szolgáltassa vissza az elemeket/akkukat és/vagy a terméket az ajánlott gyűjtőállomásokon keresztül.



**Környezeti károk az elemek/akkuk hibás megsemmisítése következtében!**

Az elemeket/akkukat nem szabad a háztartási szemétkosárba dobni. Mérgező hatású nehézfémeket tartalmazhatnak és ezért különleges kezelést igénylő hulladéknak számítanak. A nehézfémek vegyjeljei a következők:

Cd = kadmium, Hg = higany, Pb = ólom. Ezért az elhasznált elemeket/akkukat egy közösségi gyűjtőhelyen adja le.

## ● Garancia

A terméket gondosan, szigorú minőségi előírások betartásával gyártottuk, és a szállítás előtt gondosan ellenőriztük. Anyag- vagy gyártási hibák esetén a termék eladójával szemben törvényes jogok illetik meg. Az Ön törvényes jogait az általunk alább meghatározott garancia semmilyen módon nem korlátozza.

Erre a termékre 3 év garanciát adunk a vásárlás dátumától számítva. A garancia idő a vásárlás dátumával kezdődik. Biztonságos helyen őrizze meg az eredeti vásárlói bizonylatot, mert ez a dokumentum szükséges a vásárlás bizonyításához.

A vásárláskor fennálló károkat és hiányosságokat a termék kicsomagolása után haladéktalanul jelezze.

Ha ezen a terméken a vásárlástól számított 3 éven belül anyag- vagy gyártási hibát észlel, választásunk szerint ingyenesen megjavítjuk vagy kicseréljük a terméket. A garancia idő nem hosszabbodik meg a helyette nyújtott szavatossági igény által. Ez a kicserélt vagy javított alkatrészekre is érvényes.

A garancia megszűnik, ha a terméket megrongálták, ill. nem szakszerűen kezelték vagy végezték a karbantartást.

A garancia az anyag- és gyártási hibákra vonatkozik. Ez a garancia nem terjed ki azokra a termékalkatrészekre, amelyek normál kopásnak vannak kitéve, és ezért gyorsan kopó alkatrésznek minősülnek (pl. elemekre, akkumulátorokra, tömlőkre, tintapatronokra), illetve a törékeny alkatrészek sérülésére, pl. kapcsolókra vagy üveg alkatrészekre.

## ● Garanciális ügyek lebonyolítása

Ügyének gyors elintézettsége céljából, kérjük kövesse az alábbi útmutatást:

Kérjük, kérdések esetére készítse elő a pénztárblokkot és a cikkszámot (IAN 444852\_2307) a vásárlás tényének az igazolására.

Kérjük, hogy a cikkszámot olvassa le a típusabláról, a gravírozásból, az Útmutató címlapjáról (balra lent), illetve a hátoldalon, vagy a termék alján található matricáról.

Amennyiben működési hibák, vagy egyéb hiányosság lépne fel, előszöris vegye fel a kapcsolatot a következőkben megnevezett szervizek egyikével telefonon, vagy e-mailen.

A hibásnak ítélt terméket ezután a vásárlást igazoló blokk, valamint a hiba leírásának és keletkezési idejének mellékelésével díjmentesen postázhatja az Önnel közölt szervizcímre.

## ● Szerviz

### Szerviz Magyarország

Tel.: 0680021536

E-mail: [owim@lidl.hu](mailto:owim@lidl.hu)



**OWIM GmbH & Co. KG**

Stiftsbergstraße 1  
74167 Neckarsulm  
GERMANY

Model-No.: HG09942B  
Version: 01/2024

Stand der Informationen · Last Information Update  
Version des informations · Stand van de informatie  
Stan informacj · Stav informací · Stav informácií  
Estado de las informaciones · Tilstand af information  
Versione delle informazioni · Információk állása:  
11/2023 · Ident-No.: HG09942B112023-8

---



IAN 444852\_2307

8 