



INVERTER FLUX CORED WIRE WELDER PIFDS 120 B2 **INVERTER-FÜLLDRAHT-SCHWEIßGERÄT PIFDS 120 B2** **POSTE À SOUDER INVERTER À FIL FOURRÉ PIFDS 120 B2**

(GB IE NI CY MT)

INVERTER FLUX CORED WIRE WELDER

Operation and Safety Notes

Translation of the original instructions

(FR BE CH)

POSTE À SOUDER INVERTER À FIL FOURRÉ

Consignes d'utilisation et de sécurité

Traduction du mode d'emploi d'origine

(CZ)

INVERTNÍ SVÁŘEČKA NA TRUBIČKOVÝ DRÁT

Návod k obsluze a bezpečnostní pokyny

Originální návod k obsluze

(SK)

INVERTNÁ ZVÁRAČKA NA TRUBIČKOVÝ DRÔT

Návod na obsluhu a bezpečnostné upozornenia

Originálny návod na obsluhu

(DK)

INVERTERSVEJSER MED FILLERTRÅD

Bugs- og sikkerhedsanvisninger

Oversættelse af den originale driftsvejledning

(HU)

INVERTERES TÖLTÓHUZALOS HEGESZTŐKÉSZÜLÉK

Kezelési és biztonsági hivatkozások

Az eredeti használati utasítás fordítása

(HR)

INVERTER APARAT ZA ZAVARIVANJE S PUNJENOM ŽICOM

Upute za posluživanje i za Vašu sigurnost

Prijevod originalnih uputa za uporabu

(BG)

ИНВЕРТОРЕН ТЕЛОПОДАВАЩ ЗАВАРЪЧЕН АПАРАТ

Указания за монтаж, работа и безопасност

Превод на оригиналното ръководство за

експлоатация

(DE AT CH)

INVERTER-FÜLLDRAHT-SCHWEIßGERÄT

Bedienungs- und Sicherheitshinweise

Originalbetriebsanleitung

(NL BE)

INVERTER-GEVULDE DRAAD-LASAPPARAAT

Bedienings- en veiligheidsinstructies

Vertaling van de originele bedieningshandleiding

(PL)

SPAWARKA INWERTOROWA

Wskazówki dotyczące montażu, obsługi i bezpieczeństwa

Tłumaczenie oryginalnej instrukcji eksploatacji

(ES)

SOLDADOR DE HILO TUBULAR «INVERTER»

Instrucciones de funcionamiento y de seguridad

Traducción del manual de funcionamiento original

(IT MT CH)

SALDATRICE ELETTRICA A FILO

Istruzioni di montaggio, utilizzo e sicurezza

Traduzione delle istruzioni d'uso originali

(SI)

INVERTERSKI VARILNI APARAT S POLNJENO ŽICO

Navodila za upravljanje in varnostna opozorila

Prevod originalnega navodila za uporabo

(RO)

APARAT DE SUDURĂ CU INVERTOR ŞI SĂRMĂ PLINĂ

Indicații de operare și siguranță

Traducerea instrucțiunilor de utilizare originale

(GR CY)

ΣΥΣΚΕΥΗ ΗΛΕΚΤΡΟΣΥΓΚΟΛΛΗΣΗΣ INVERTER

Υποδείξεις χειρισμού και ασφαλείας

Μετάφραση των αυθεντικών οδηγιών λειτουργίας

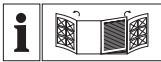

GB IE NI CY MT

Before reading, unfold the page containing the illustrations and familiarise yourself with all functions of the device.

DE AT CH

Klappen Sie vor dem Lesen die Seiten mit den Abbildungen aus und machen Sie sich anschließend mit allen Funktionen des Gerätes vertraut.

FR BE CH

Avant de lire le document, allez à la page avec les illustrations et étudiez toutes les fonctions de l'appareil.

NL BE

Klap, voordat u begint te lezen, de pagina met afbeeldingen uit en maak u aansluitend vertrouwd met alle functies van dit apparaat.

CZ

Než začnete číst tento návod k obsluze, rozložte stránku s obrázky a seznamte se se všemi funkcemi zařízení.

PL

Przed przeczytaniem proszę rozłożyć stronę z ilustracjami, a następnie proszę zapoznać się z wszystkimi funkcjami urządzenia.

SK

Prv než začnete čítať tento návod, rozložte si stranu s obrázkami a potom sa oboznámte so všetkými funkciami zariadenia.

ES

Antes de leer, abra la página con las ilustraciones y familiarícese con todas las funciones del dispositivo.

DK

Før du læser, vend siden med billeder frem og bliv bekendt med alle apparatets funktioner.

IT MT CH

Prima di leggere aprire la pagina con le immagini e prendere confidenza con le diverse funzioni dell'apparecchio.

HU

Olvasás előtt hajtsa ki az ábrát tartalmazó oldalt, és ezután ismerje meg a készülék mindegyik funkcióját.

SI

Pred branjem odprite stran s slikami in se nato seznanite z vsemi funkcijami naprave.

HR

Prije nego što pročitate tekst, otvorite stranicu sa slikama i upoznajte se na osnovu toga sa svim funkcijama uređaja.

RO

Desfaceți înainte să citiți pagina cu ilustrații și apoi familiarizați-vă cu toate funcțiile aparatului.

BG

Преди да прочетете, отворете страницата с фигурите и след това се запознайте с всички функции на уреда.

GR CY

Πριν ξεκινήσετε την ανάγνωση, ανοίξτε τη σελίδα με τις εικόνες και εξοικειωθείτε με όλες τις λειτουργίες της συσκευής.

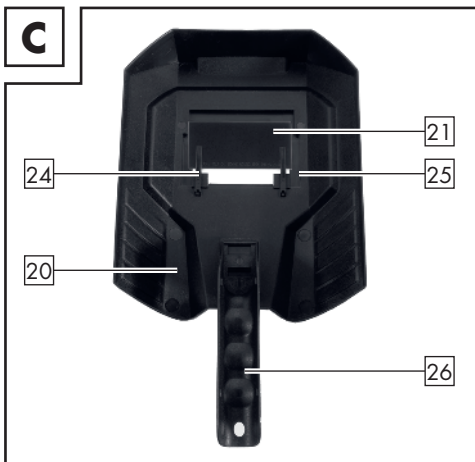
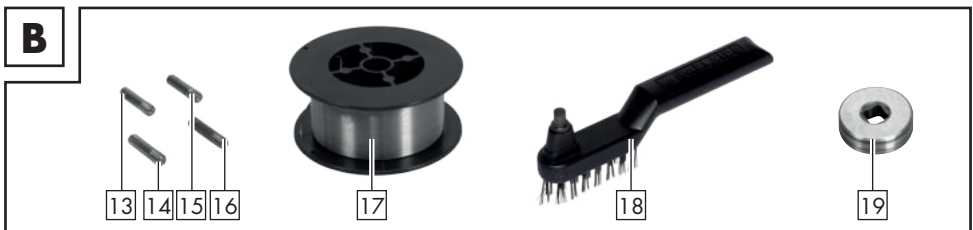
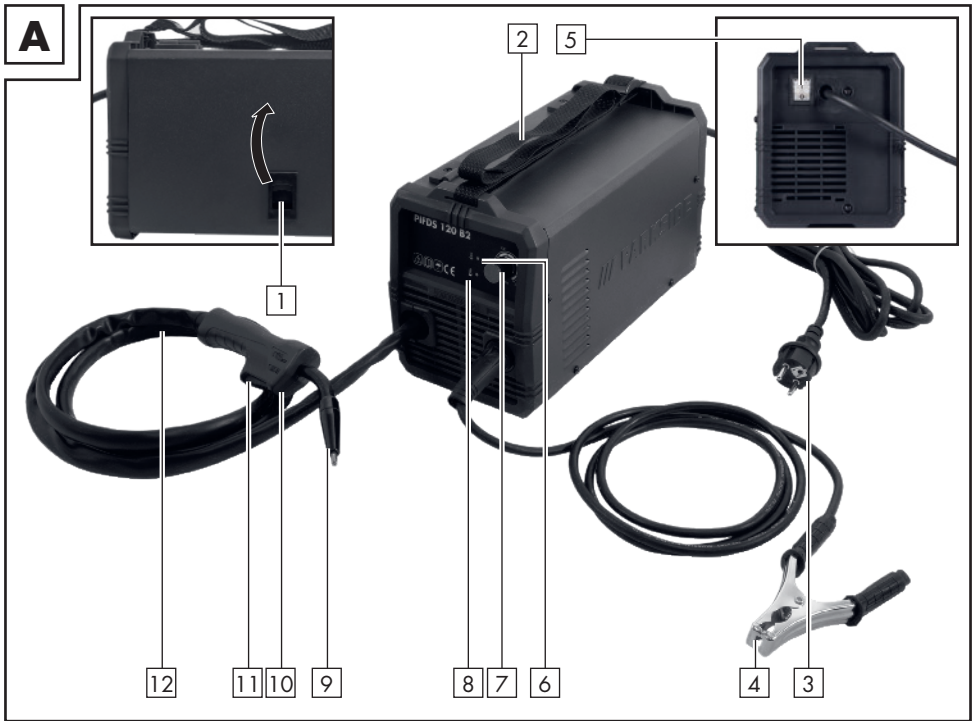

GB/IE/NI/CY/MT	Operation and Safety Notes	Page	5
DE/AT/CH	Montage-, Bedienungs- und Sicherheitshinweise	Seite	25
FR/BE/CH	Consignes d'utilisation et de sécurité	Page	47
NL/BE	Bedienings- en veiligheidsinstructies	Pagina	69
CZ	Návod k obsluze a bezpečnostní pokyny	Strana	90
PL	Wskazówki dotyczące montażu, obsługi i bezpieczeństwa	Strona	110
SK	Návod na obsluhu a bezpečnostné upozornenia	Strana	132
ES	Instrucciones de funcionamiento y de seguridad	Página	152
DK	Brugs- og sikkerhedsanvisninger	Side	174
IT/MT/CH	Istruzioni di montaggio, utilizzo e sicurezza	Pagina	194
HU	Kezelési és biztonsági hivatkozások	Oldal	215
SI	Prevod originalnega navodila za uporabo	Stran	238
HR	Upute za posluživanje i za Vašu sigurnost	Stranica	258
RO	Indicații de operare și siguranță	Pagina	278
BG	Указания за монтаж, работа и безопасност	Страница	299
GR/CY	Υποδείξεις χειρισμού και ασφαλείας	Σελίδα	325

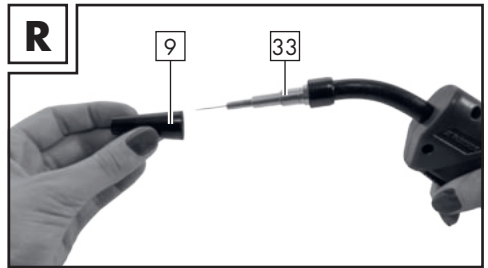
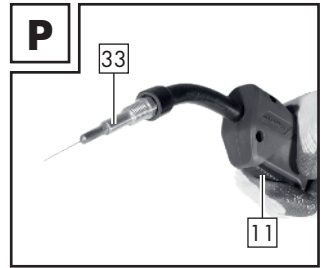
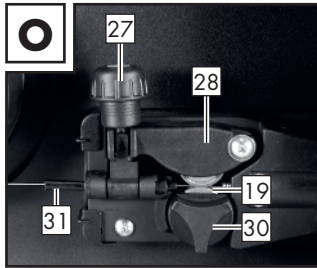
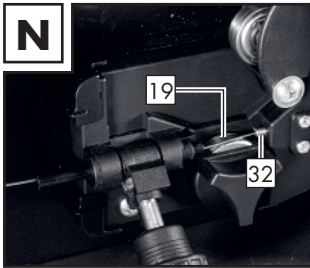
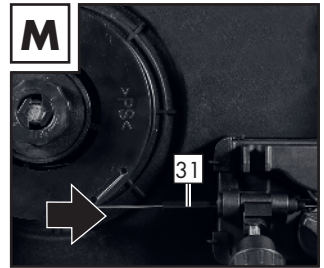
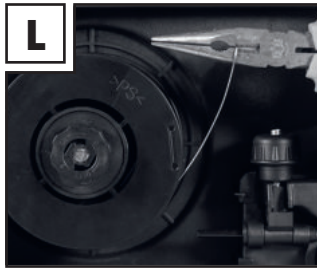
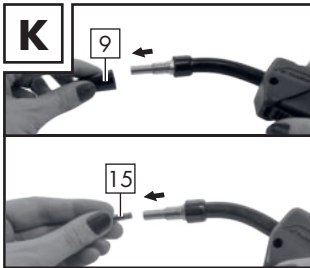
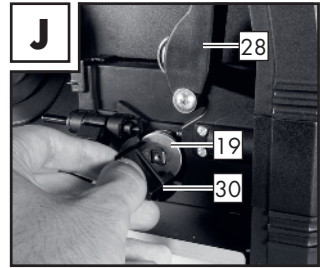
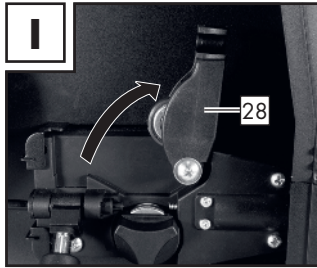
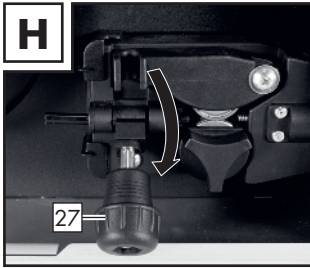
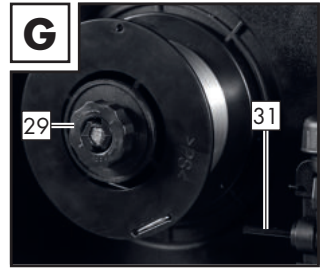
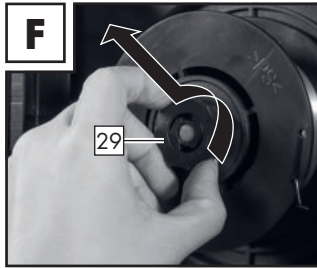
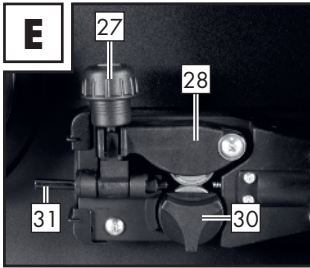



List of pictograms used	Page	6
Introduction	Page	7
Intended use	Page	7
Package contents	Page	7
Parts description	Page	8
Technical specifications	Page	8
Safety instructions	Page	8
Potential hazards during arc welding	Page	10
Welding mask-specific safety instructions	Page	13
Environment with increased electrical hazard	Page	13
Welding in tight spaces	Page	14
Total of no-load voltages	Page	14
Using shoulder straps	Page	15
Protective clothing	Page	15
Protection against rays and burns	Page	15
EMC Device Classification	Page	16
Before use	Page	16
Assembly	Page	17
Assembling the welding protection shield	Page	17
Inserting the flux cored wire	Page	17
Using the device	Page	18
Switching the device on and off	Page	18
Setting the welding current and wire feed	Page	18
Welding	Page	19
Create a weld seam	Page	19
Maintenance	Page	21
Information about recycling and disposal	Page	21
EC Declaration of Conformity	Page	22
Warranty and service information	Page	22
Warranty conditions	Page	22
Warranty period and statutory claims for defects	Page	23
Extent of warranty	Page	23
Processing of warranty claims	Page	23
Service	Page	24

List of pictograms used			
	Caution! Read the operating instructions!		Risk of serious injury or death!
	Power input; Number of phases and alternating current symbol and rated value of the frequency.		Caution! Risk of electric shock!
			Important note!
	The symbol on the side, depicting a crossed-out wheeled bin, indicates that this appliance is subject to Directive 2012/19/EU.		Dispose of the device and packaging in an environmentally friendly manner!
	Never use the device in the open or when it's raining!		Self-shielded flux cored arc welding.
	Electric shock from the welding electrode can be fatal!	IP21S	Protection class.
	Inhalation of welding fumes can endanger your health.		Made from recycled material.
	Welding sparks can cause an explosion or fire.		Single-phase static frequency converter-transformer-commutator.
	Arc beams can damage your eyes and injure your skin.	H	Insulation class.
	Electromagnetic fields can disrupt the function of cardiac pacemakers.	U ₂	Standardised operating voltage.
	Warning: Potential hazards!	I _{1max}	Greatest rated value of the mains current.
I _{2 max}	greatest rated value of the welding current	I _{1eff.}	Effective value of the greatest mains current.
I ₂	Rated value of the welding current.		Earth terminal.
	Overload protection control lamp		Mains connection control lamp

	Greatest rated value for welding time in intermittent mode Σ_{ON}^I		Greatest rated value for welding time in continuous mode $\Sigma_{ON(max)}^I$
---	--	---	---

INVERTER FLUX CORED WIRE WELDER PIFDS 120 B2

● Introduction



Congratulations! You have purchased one of our high-quality devices. Please familiarise yourself with the product before using it for the first time. To do so, please read through the following operating and safety instructions carefully. This tool must be set up or used only by people who have been trained to do so.

KEEP OUT OF THE REACH OF CHILDREN!

● Intended use

The device is suitable for self-shielded flux cored wire welding using an appropriate wire. No additional gas is required. The shielding gas is contained in powder form in the wire itself, thus it is fed directly into the arc. This means the device is not susceptible to wind and can be used outside. Only suitable wire electrodes may be used for the device. Observing the safety instructions and assembly instructions and operating information in the instructions for use is also a component of the intended use. It is imperative to adhere to the applicable accident prevention regulations. The device must not be used:

- in rooms with insufficient ventilation,
- in explosive atmospheres,
- for the purpose of thawing pipes,
- in the vicinity of people with cardiac pacemakers and

- in the vicinity of easily inflammable materials. Use the product only as described and only for the specific applications as stated. Keep these instructions in a safe place. Ensure you hand over all documentation when passing the product on to anyone else. Any use that differs to the intended use as stated above is prohibited and potentially dangerous. Damage or injury caused by misuse or disregarding the above warning is not covered by the warranty or any liability on the part of the manufacturer. Commercial use will void the guarantee.

● Package contents

- 1 inverter flux cored wire welder PIFDS 120 B2
- 1 burner nozzle (pre-mounted)
- 4 welding nozzles (1x 0.9 mm pre-mounted; 1x 0.8 mm; 1x 0.6 mm; 1x 1.0 mm)
- 1 chipping hammer with wire brush
- 1 flux cored wire \varnothing 0.9 mm / 450 g
- 1 welding protection shield
- 1 carry strap
- 1 set of operating instructions

Residual risk

- Even if you operate the device as intended, there will be residual risks. The following risks can occur in the context of the design and construction of this inverter flux cored wire welder:
- eye injuries caused by glare,
 - touching hot parts of the device or the workpiece (burn injuries),
 - in the case of insufficient protection, risk of accidents and burns due to flying sparks or slag,

– harmful emissions of smoke and gases caused by lack of air or insufficient extraction in closed rooms.

Reduce the residual risk by carefully using the device as intended and observing all instruction.

● Parts description

- 1 Cover wire feed unit
- 2 Carry strap
- 3 Mains plug
- 4 Earthing cable with earth clamp
- 5 ON/OFF main switch
- 6 Mains connection control lamp
- 7 Control dial for adjusting the material thickness
- 8 Overload protection control lamp
- 9 Burner nozzle
- 10 Torch
- 11 Torch button
- 12 Cable assembly
- 13 Welding nozzle (0.6 mm)
- 14 Welding nozzle (0.8 mm)
- 15 Welding nozzle (0.9 mm)
- 16 Welding nozzle (1.0 mm)
- 17 Flux cored wire spool (wire reel)
Ø 0.9 mm / 450 g
- 18 Chipping hammer with wire brush
- 19 Feed roll
- 20 Shield body
- 21 Dark welding lens
- 22 Handle
- 23 Welding protection shield after assembly
- 24 Mounting clip
- 25 Protective glass catch
- 26 Handle fitted
- 27 Setting screw
- 28 Thrust roller unit
- 29 Roller holder
- 30 Feed roll holder
- 31 Wire outlet
- 32 Cable assembly bracket
- 33 Torch neck

● Technical specifications

Mains connection:	230 V~ / 50 Hz (alternating current)
Welding current I_2 :	20–120 A
No-load voltage U_0 :	22 V
Greatest rated value of the mains current:	$I_{1 \max.}$ 17.3 A
Effective value of the greatest rated current:	$I_{1 \text{eff}}$ 11.3 A
Welding wire reel max.:	approx. 1000 g
Welding wire diameter max.:	1.0 mm
Fuse:	16 A
Recommended material thickness:	0.8–3.0 mm

Changes to technical and visual aspects of the product may be made as part of future developments without notice. Accordingly, no warranty is offered for the physical dimensions, information and specifications in these operating instructions. The operating instructions cannot therefore be used as the basis for asserting a legal claim.

Safety instructions

Please read the operating instructions with care and observe the notes described. Familiarise yourself with the device, its proper use and the safety instructions based on these operating instructions. The rating plate contains all technical data of this welder; please learn about the technical features of this device.

■ Repairs and/or maintenance

work must only be carried out by qualified electricians.

- Only use the welding cable provided in the scope of delivery.
- During operation, the device should not be positioned directly on the wall, covered or jammed between other devices so that sufficient air can be absorbed through the ventilation slats. Make sure that the device is correctly connected to the supply voltage. Avoid any form of tensile stress of the power cable. Disconnect the plug from the socket prior to setting up the device in another location.
- If the device is not in operation, always switch it off by pressing the ON/OFF switch. Place the electrode holder on an insulated surface and only remove it from the holder after allowing it to cool down for 15 minutes.
- Pay attention to the condition of the welding cable, torch and the earth clamps. Wear and tear of the insulation and the live parts can lead to hazards and reduce the quality of the welding work.
- Arc welding creates sparks,

molten metal parts and smoke. Therefore ensure that:

- All flammable substances and/or materials are removed from the work station and its immediate surrounding.
- Ensure the work station is ventilated.
- Do not weld on containers, vessels or tubes that contain or contained flammable liquids or gases.

⚠ WARNING! Avoid any form of direct contact with the welding current circuit. The no-load voltage between the electrode holder and earth terminal can be dangerous, there is a risk of electric shock.

- Do not store the device in a damp or wet environment or in the rain. Protection rating IP21S is applicable in this case.
- Protect your eyes using the appropriate protective glasses (DIN level 9–10), which are fastened to the supplied welding mask. Wear gloves and dry protective clothing that are free of oil and grease to protect the skin from exposure to ultraviolet radiation of the arc.

⚠ WARNING! Do not use

the welding power source to defrost pipes.

Please note:

- The light radiation emitted by the arc can damage eyes and cause burns to the skin.
- Arc welding creates sparks and drops of melted metal. The welded workpiece starts to glow and remains hot for a relatively long period. Therefore, do not touch the workpiece with bare hands.
- Arc welding can cause vapours to be released that may be hazardous to health. Be careful not to inhale these vapours.
- Protect yourself from the harmful effects of the arc and keep people that are not involved in the work away from the arc maintaining a distance of at least 2 m.

⚠ ATTENTION!

- During the operation of the welder, other consumers may experience problems with the voltage supply depending on the network conditions at the connection point. In case of doubt, please contact your energy supply company.
- During the operation of the

welder, other devices may malfunction, e.g. hearing aids, cardiac pacemakers, etc.

● Potential hazards during arc welding

There are a series of potential hazards that can occur during arc welding. It is therefore particularly important for the welder to observe the following rules to avoid endangering him/herself and others and to prevent damage to people and the device.

- Work on the voltage side, e.g. on cables, plugs, sockets etc., may only be carried out by qualified electricians according to national and local regulations.
- In the event of accidents, disconnect the welder from the mains voltage immediately.
- If electrical contact voltages occur, switch off the device immediately and have it checked by a qualified electrician.
- Always ensure good electrical contacts on the welding current side.
- Always wear insulating gloves on both hands during welding

work. These provide protection from electrical shocks (no-load voltage of the welding current circuit), harmful radiations (heat and UV radiation) and incandescent metal and splashes of slag.

- Wear sturdy, insulating shoes. The shoes should also insulate when exposed to moisture. Loafers are not suitable as falling incandescent metal droplets can cause burns.
- Wear suitable protective clothing, no synthetic garments.
- Do not look into the arc without eye protection; only use a welding mask with the prescribed protective glass as per DIN. In addition to light and heat radiation, which can dazzle or cause burns, the arc also emits UV radiation. Without suitable protection the invisible ultraviolet radiation can cause very painful conjunctivitis which is not apparent until several hours later. Furthermore, UV radiation can cause sunburn-like effects on unprotected parts of the body.
- Any persons in the vicinity of the arc or helpers must also be informed of the dangers and be equipped with the necessary

protective equipment. If necessary, set up protective walls.

- Ensure an adequate supply of fresh air whilst welding, particularly in small spaces, as it produces smoke and harmful gases.
- No welding work may be carried out on containers that have been used for storing gases, fuels, mineral oils or similar – even if they have been empty for a long time – as possible residues may present a risk of explosion.
- Special regulations apply in rooms where there is a risk of fire or explosion.
- Welded joints that are subject to heavy stress loads and are required to comply with certain safety requirements may only be carried out by specially trained and certified welders. Examples of this are pressure vessels, running rails, tow bars, etc.

⚠ATTENTION! Always connect the earth terminal as close as possible to the point of weld to provide the shortest possible path for the welding current from the electrode to the earth terminal. Never connect the earth terminal to the housing of the welder! Never connect the

earth terminal to earthed parts far away from the workpiece, e.g. a water pipe in another corner of the room. This could otherwise damage the protective bonding system of the room you are welding.

- Do not use the welder in a moist environment.
- Only place the welder on a level surface.
- Do not use the welder in the rain.
- The output is rated at an ambient temperature of 20 °C. The welding time may be reduced in higher temperatures.



Risk of electric shock:

Electric shock from a welding electrode can be fatal. Do not weld in rain or snow. Wear dry insulating gloves.

Do not touch the electrodes with bare hands. Do not wear wet or damaged gloves. Protect yourself from electric shock with insulation against the workpiece. Do not open the device housing.

Danger from welding fumes:

Inhalation of welding fumes can endanger health. Do not keep your head in the fumes. Use the

equipment in open areas. Use extractors to remove the fumes.

Danger from welding sparks:

Welding sparks can cause an explosion or fire. Keep flammable substances away from the welding location. Do not weld next to flammable substances. Welding sparks can cause fires. Keep a fire extinguisher close by and an observer should be present to be able to use it immediately. Do not weld on drums or any other closed containers.

Danger from arc beams:

Arc beams can damage your eyes and injure your skin. Wear a hat and safety goggles. Wear hearing protection and high, closed shirt collars. Wear welding safety helmets and filter sizes in perfect condition. Wear complete body protection.

Danger from electromagnetic fields:

Welding current generates electromagnetic fields. Do not use if you have a medical implant. Never wrap the welding cable around your body. Guide welding cables together.

● **Welding mask-specific safety instructions**

- With the help of a bright light source (e.g. lighter) examine the proper functioning of the welding shield prior to starting with any welding work.
- Weld spatters can damage the protective screen. Immediately replace damaged or scratched protective screens.
- Immediately replace damaged or highly contaminated or splattered components.
- The device must only be operated by people over the age of 16.
- Please familiarise yourself with the welding safety instructions. Also refer to the safety instructions of your welder.
- Always wear a welding mask while welding. If it is not used, you could sustain severe lesions to the retina.
- Always wear protective clothing during welding operations.
- Never use the welding shield without the protective screen because this could damage the optical unit. There is a risk of damage to the eyes!
- Regularly replace the protective screen to ensure good

visibility and fatigue-proof work.

● **Environment with increased electrical hazard**

When welding in environments with increased electrical hazard, the following safety instructions must be observed.

Environments with increased electrical hazard may be encountered, for example:

- In workplaces where the space for movement is restricted, such that the welder is working in a forced posture (e.g.: kneeling, sitting, lying) and is touching electrically conductive parts;
- In workplaces which are restricted completely or in part in terms of electrical conductivity and where there is a high risk through avoidable or accidental touching by the welder;
- In wet, humid or hot workplaces where the air humidity or weld significantly reduces the resistance of human skin and the insulating properties or effect of protective equipment.

Even a metal conductor or scaffolding can create an environment with increased electrical hazard.

In this type of environment, insulated mats and pads must be used. Furthermore gauntlet gloves and head protection made of leather or other insulating materials must be worn to insulate the body against Earth. The welding power source must be located outside the working area or electrically conductive surfaces and out of the welder's reach.

Additional protection against a shock from the mains power in the event a fault can be provided by using a fault-circuit interrupter, which is operated with a leakage current of no more than 30 mA and covers all mains-powered devices in close proximity. The fault-circuit interrupter must be suitable for all types of current.

There must be means of rapid electrical isolation of the welding power source or the welding circuit (e.g. emergency stop device) which are easily accessible. When using welders under electrically dangerous conditions, the output voltage of the welder must be greater than 113 volt

when idling (peak value). Based on the output voltage this welder may be used in these conditions.

● **Welding in tight spaces**

When welding in tight spaces this may pose a hazard through toxic gases (risk of suffocation).

In tight spaces you may only weld if there are trained individuals in the immediate vicinity who can intervene if necessary.

In this case, before starting the welding procedure, an expert must carry out an assessment in order to determine what steps are necessary, in order to guarantee safety at work and which precautionary measures should be taken during the actual welding procedure.

● **Total of no-load voltages**

When more than one welding power source is operated at the same time, their no-load voltages may add up and lead to an increased electrical hazard.

Welding power sources must be connected in such a way that the danger is minimised. The individual welding power sources, with their individual control units and connections, must be clearly

marked, in order to be able to identify which device belongs to which welding power circuit.

● Using shoulder straps

Welding must not take place if the welding power source or the wire feed device is being carried e.g. with a shoulder strap.

This is intended to prevent:

- The risk of losing your balance if the lines or hoses which are connected are pulled
- The increased risk of an electric shock as the welder comes into contact with the earth if he/she is using a Class I welding power source, the housing of which is earthed through its conductor.

● Protective clothing

- At work, the welder must protect his/her whole body by using appropriate clothing and face protection against radiations and burns. The following steps must be observed:
 - Wear protective clothing prior to welding work.
 - Wear gloves.

- Open windows to guarantee air supply.

- Wear protective goggles.

- Gauntlet gloves made of a suitable material (leather) must be worn on both hands. They must be in perfect condition.
- A suitable apron must be worn to protect clothing from flying sparks and burns. When specific work, e.g. overhead welding, is required, a protective suit must be worn and, if necessary, even head protection.

● Protection against rays and burns

- Warn of the danger to the eyes by hanging up a sign saying "Caution! Do not look into flames!". The workplaces must be shielded so that the persons in the vicinity are protected. Unauthorised persons must be kept away from welding work.
- The walls in the immediate vicinity of fixed workplaces should neither be bright coloured or shiny. Windows up to head height must be protected to prevent rays from penetrating or reflecting

through them, e.g. by using suitable paint.

● EMC Device Classification

According to the standard IEC 60974-10 this is a welder in electromagnetic compatibility Class A. Class A devices are devices that are suitable for use in all other areas except residential areas and areas that are directly connected to a low-voltage supply system that (also) supplies residential buildings. Class A devices must adhere to the Class A limit values.

WARNING NOTICE: Class A devices are intended for use in an industrial environment. Due to the power-related as well as the radiated interference variables, difficulties might arise in ensuring electromagnetic compatibility in other environments. Even if the device complies with the emission limit values in accordance with the standard, such devices can still cause electromagnetic interference in sensitive systems and devices. The user is responsible for faults caused by the arc while working, and the user must take suitable protective measures. In doing

so, the user must consider the following:

- network, control, signal and telecommunication lines
- computers and other microprocessor-controlled devices
- TVs, radios and other playback devices
- electronic and electrical safety equipment
- people with cardiac pacemakers or hearing aids
- measurement and calibration devices
- interference immunity of other equipment nearby
- the time of day at which the work is being done.

The following is recommended to reduce possible interference radiation:

- equip the mains connection with a mains filter
- service the device regularly and keep it in good condition
- welding cables should be completely uncoiled and run as close to parallel with the floor as possible
- if possible, devices and systems at risk from interference radiation should be removed from the work area or shielded.

● Before use

- Take all parts from the packaging and check whether the inverter flux cored

wire welder or parts show any damage. If this is the case, do not use the inverter flux cored wire welder. Contact the manufacturer via the indicated service address.

- Remove all protective films and other transport packaging.
- Check that the delivery is complete.

● Assembly

● Assembling the welding protection shield

- Insert the dark welding lens **21** with the writing facing up into the shield body **20** (see Fig. C). The labelling on the dark welding lens **21** must now be visible from the front of the protective shield.
- Push the handle **22** from the inside into the corresponding notch of the mask, until it snaps into place (see Fig. D).

● Inserting the flux cored wire

▲ WARNING! Always unplug the mains plug from the mains socket prior to each maintenance task or preparatory work in order to prevent the risk of an electric shock, injury or damage.

Note: Different welding wires will be needed depending on the application. Welding wires with a diameter of 0.6–1.0 mm can be used with this device.

Feed roll, welding nozzle and wire cross-section must be compatible with one another. The device is suitable for wire reels weighing up to maximum 1000 g.

- Unlock and open the cover of the wire feed unit **1** by pushing the latch up.
- Unlock the roll unit by pressing on the roll holder **29** and turning it anticlockwise (see fig. F).
- Pull the roller holder **29** and washer off the shaft (see fig. F).

Note: Make sure that the end of the wire does not come loose and cause the roll to roll out on its own. The end of the wire may not be released until during assembly.

- Completely unpack the flux cored wire welding spool **17**, so that it can unrolled without difficulty. Do not release the wire end yet (see Fig. G).
 - Place the wire reel on the shaft. Make sure that the roll unwinds on the side of the **31** wire feed guide (see Fig. G).
 - Replace the washer and the roller holder **29** and lock them by pressing and turning clockwise (see fig. G).
 - Undo the adjustment screw **27** and swing it downwards (see Fig. H).
 - Turn the thrust roller unit **28** to the side (see Fig. I).
 - Loosen the feed roll holder **30** by turning it anti-clockwise and pull it forwards and off (see Fig. J).
 - On the top of the feed roll **19**, check whether the appropriate wire thickness is indicated. If necessary, the feed roll has to be turned over or replaced. The supplied welding wire (\varnothing 0.9 mm) must be used in the feed roll **19** with the specified wire thickness of \varnothing 0.9 mm. The wire must be positioned in the front groove!
 - Erect the feed roll holder **30** again and screw in a clockwise direction.
 - Remove the burner nozzle **9** by turning it anti-clockwise (see Fig. K).
 - Unscrew the welding nozzle **15** (see Fig. K).
 - Guide the cable assembly **12** away from the welder as straight as possible (place it on the floor).
 - Take the wire end out of the edge of the spool (see Fig. L).
 - Trim the wire end with wire scissors or a diagonal cutter in order to remove the damaged, bent ends of the wire (see Fig. L).
- Note:** The wire must be kept under tension the entire time in order to avoid a releasing and a roll out! Therefore it is

recommended to carry out the work with an additional person.

- Push the flux cored wire through the wire feed guide **[31]** (see Fig. M).
- Guide the wire along the feed roll **[19]** and push it into the cable assembly holder **[32]** (see Fig. N).
- Swivel the thrust roller unit **[28]** towards the feed roll **[19]** (see Fig. O).
- Mount the adjustment **[27]** screw (see Fig. O).
- Set the counter pressure with the adjustment screw. The welding wire must be firmly positioned between the thrust roller and feed roll **[19]** in the upper guide without being crushed (see Fig. O).
- Switch on the welder on the main **[5]** switch.
- Press the torch button **[11]**.
- Now the wire feed system pushes the welding wire through the cable assembly **[12]** and the torch **[10]**.
- As soon as 1 – 2 cm of the wire protrudes from the torch neck **[33]**, release the torch **[11]** button again (see Fig. P).
- Switch off the welder on the main switch.
- Screw the welding nozzle **[15]** back on. Make sure that the welding nozzle **[15]** matches the diameter of the welding wire used (see Fig. Q). When using the delivered welding wire (Ø 0.9 mm), the welding nozzle **[15]** with the labelling 0.9 mm must be used.
- Screw the burner nozzle **[9]** back onto the torch neck **[33]** (see Fig. R).

⚠ WARNING! Always unplug the mains plug from the socket prior to each maintenance task or preparatory work in order to prevent the risk of an electric shock, injury or damage.

● Using the device

● Switching the device on and off

- Switch the welder on and off on the main **[5]** switch. If you do not intend to use the welder for an extended period, remove the plug from the power socket. This is the only way to completely de-energise the device.

● Setting the welding current and wire feed

The control dial **[7]** on the front of the welder can be used to adjust the material thickness to be welded. Power and wire feed are controlled automatically.

Recommended welding wire diameter for the material thickness given

Welding wire diameter	Thickness of the workpiece
0.6 mm	0.8–1.5 mm
0.8 mm	0.8–2.0 mm
0.9 mm	0.8–3.0 mm
1.0 mm	1.0–3.0 mm

The following table shows the welding current range, depending on the setting selected for the material thickness:

Material thickness setting	Welding current range
0.8 mm	20-45 A
1.5 mm	45-60 A
2 mm	75-90 A
2.5 mm	90-110 A
3 mm	110-120 A

Overload protection

The welder is protected against overheating by means of an automatic protection device (thermostat with automatic restart). The protective device interrupts the overload of the current circuit and the yellow overload protection control lamp [8] illuminates.

- Allow the device to cool down (approx. 15 minutes) for the activation of the protection device. As soon as the yellow overload protection control lamp [8] goes out, the device is ready for operation again.
- The protection of the supply lines to the mains sockets must comply with the regulations (VDE 0100). Shockproof sockets must be protected to max. 16 A (fuses or circuit breaker) The use of higher levels of protection could result in a line fire or structural fire damage.

Welding protection shield

⚠ WARNING! HEALTH HAZARD!

If you do not use the welding protection shield, harmful UV radiation and heat emitted by the arc could damage your eyes. Always use the welding protection shield for welding work.

● Welding

⚠ WARNING! RISK OF BURNS!

Welded workpieces are very hot and can cause burns.

Always use pliers to move hot, welded workpieces.

Please proceed as follows once you have electrically connected the welder:

- Connect the earthing cable to [4] the workpiece that is to be welded using the earth clamp. Please ensure good electrical conductivity.
- The area to be welded on the workpiece must be free of rust and paint.
- Select the material thickness using the control dial [7].

- Switching the device on.
 - Hold the welding protection shield [23] in front of your face and guide the burner nozzle [9] to the position on the workpiece that is to be welded.
 - Press the torch button [11], in order to generate an arc. Once the arc is burning, the device feeds wire into the weld pool.
 - If the welding lens is big enough, the torch [10] is slowly guided along the desired edge. The distance between the burner nozzle and workpiece should be as small as possible (it must not be greater than 10 mm).
 - If necessary, oscillate a little to increase the size of the weld pool.
 - The penetration depth (corresponds to the depth of the welding seam in the material) should be as deep as possible without allowing the welding pool to fall through the workpiece.
 - The slag can only be removed from the seam once it has cooled down. To continue welding an interrupted seam:
 - First remove the slag at the starting point.
 - The arc is ignited in the weld groove, guided to the connection point, melted properly and finally the weld seam is continued.
- ⚠ CAUTION!** Please note that the torch must always be placed on an insulated surface after welding.
- Always switch off the welder after completing welding work and during breaks and pull the plug from the mains socket.

● Create a weld seam

Forehand welding

Push the torch forwards. Result: The penetration depth is lower, broader weld width, flatter weld bead (visible surface of the seam) and greater fusion error tolerance.

Backhand welding

The torch is dragged from the weld seam (Fig. S). Result: Greater penetration depth,

narrower weld width, higher weld bead and lower fusion error tolerance.

Welded joints

There are two basic types of joints in welding: Butt welds (outer edge) and angle welding (inner edge and overlapping).

Butt welds

With butt welds of up to 2 mm material thickness, the weld edges are completely brought together. For greater thicknesses, a gap of 0.5–4 mm must be selected. The ideal gap depends on the welded material (aluminium or steel), the material composition as well as the type of welding selected. This gap should be determined by welding on a sample workpiece.

Flat butt welds

Welds should be made without interruption and with a sufficient penetration depth. Therefore, it is extremely important to be well prepared. The quality of the weld result is affected by: the amperage, the gap between weld edges, the inclination of the torch and the diameter of the welding wire. The steeper you hold the torch against the workpiece, the higher the penetration depth and vice versa.

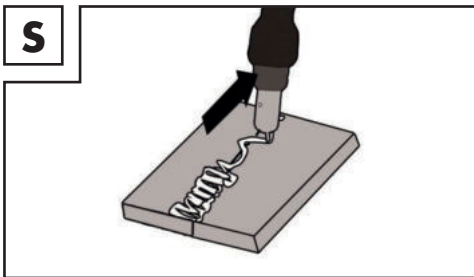

To forestall or reduce deformations that can happen during the material hardening process, it is good to fix the workpiece with a device. Avoid stiffening the welded structure to prevent cracks in the weld. These problems can be avoided if there is a possibility of turning the workpiece so that

the weld can be carried out in two passes running in opposite directions.

Welds on the outer edge

The preparation for this is very simple (Fig. T, U).

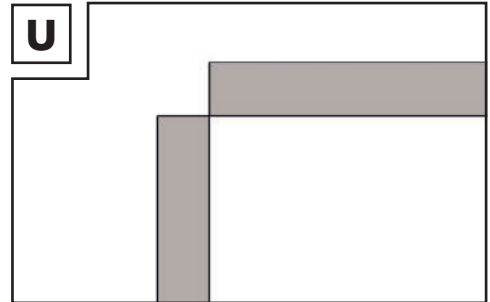
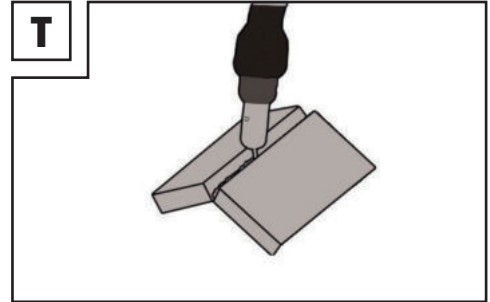

However, it is no longer expedient for thicker materials. In this case, it is better to prepare a joint as shown below, in which the edge of the plate is angled (Fig. V).

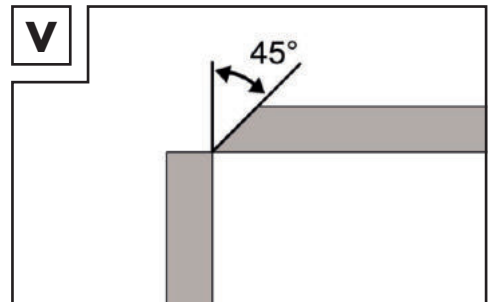

Fillet weld connections

A fillet weld is created if the workpieces are perpendicular to each other. The weld should

be shaped like a triangle with sides of equal length and a slight fillet (Fig. W, X).

Welds on an inner edge

The preparation for this weld joint is very simple and is carried out for thicknesses of 5 mm. The dimension "d" needs to be reduced to a minimum and should always be less than 2 mm (Fig. W).

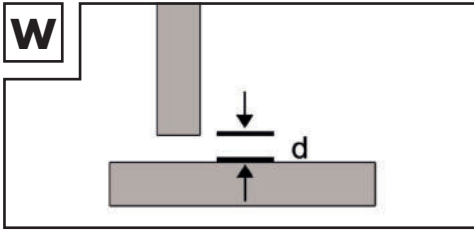

However, it is no longer expedient for thicker materials. In this case, it is better to prepare a joint as shown in Figure V, in which the edge of the plate is angled.

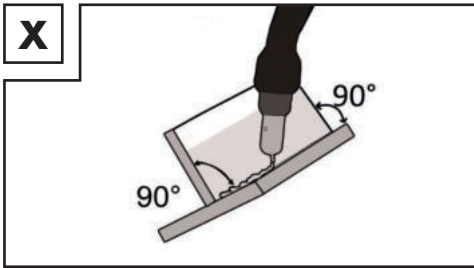

Overlap welds

The most common preparation is that with the straight weld edges. The weld can be released using a standard angle weld seam. Both workpieces must be brought as close to each other as possible, as shown in Fig. Y.

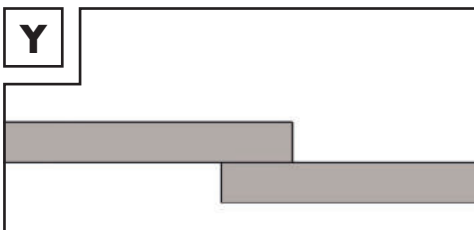

● Maintenance

- Remove dust and contamination from the device regularly.
- Clean the device and accessories with a fine brush or a dry cloth.

● Information about recycling and disposal



DO NOT DISPOSE OF ELECTRICAL TOOLS IN HOUSEHOLD WASTE!
— DON'T THROW AWAY – RECYCLE!

According to European Directive 2012/19/EU, used electrical devices must be collected separately for environmentally compatible recycling or recovery. The symbol of the crossed out dustbin means that this device must not be disposed of in household waste at the end of its service life. The device must be handed in at established collection points, recycling centres or waste management depots. The disposal of defective devices which you have sent in will be carried out free of charge. In addition, distributors of electrical and electronic equipment as well as food distributors are obliged to accept returned waste. Lidl provides you with return options directly in its branches and shops. Return and disposal is free of charge for you. When buying a new device you have the right to return an equivalent old device at no charge. In addition you have the option, regardless of whether you are buying a new device, to hand in (up to three) old devices at no charge, as long as the device is no larger than 25 cm in any dimension. Before returning the device please delete all personal information. Before returning, please remove batteries or rechargeable battery packs which are not enclosed by the old device, as well as bulbs, which can be removed without destroying the product and take these to a separate collection point.



Batteries containing harmful substances are labelled with the

adjacent symbol, which indicates the prohibition

on disposal in household waste. The abbreviations for the relevant heavy metals are: Cd = cadmium, Hg = mercury, Pb = lead.

Take used batteries to a waste management company in your city or community or return them to your dealer. This satisfies your legal obligations while also making an important contribution to protecting the environment.



Please note the marking on the different packaging materials and separate them as necessary. The packaging materials are marked with abbreviations (a) and digits (b) with the following definitions: 1–7: Plastics, 20–22: Paper and cardboard, 80–98: Composite materials.

● EC Declaration of Conformity

We,
C. M. C. GmbH
Responsible for documentation:
Dr Christian Weyler
Katharina-Loth-Str. 15
66386 St. Ingbert
GERMANY

hereby take sole responsibility for declaring that the product

INVERTER FLUX CORED WIRE WELDER

Item number: 2573
Year of manufacture: 2023/18
IAN: 409152_2207
Model: **PIFDS 120 B2**
meets the basic safety requirements as specified in the European Directives

EC low-voltage directive

2014/35/EU

EC Guideline on Electromagnetic Compatibility

2014/30/EU

RoHS directive

2011/65/EU+2015/863/EU

and the amendments to these Directives. The manufacturer will be solely responsible for the creation of the declaration of conformity.

The object of the declaration described above meets the requirements of Directive 2011/65/EU of the European Parliament and of the Council of 8 June 2011 on the restriction of the use of certain hazardous substances in electrical and electronic equipment.

This conformity assessment is based on the following harmonised standards:

EN 60974-6:2016

EN 60974-10:2014/A1:2015

St. Ingbert, 01.10.2022

C.M.C. GmbH
Katharina-Loth-Str. 15
66386 St. Ingbert
Telefon: +49 6894 9989750
Telefax: +49 6894 9989729

pp Dr. Christian Weyler
– Quality Assurance –

● Warranty and service information

Warranty from Creative Marketing & Consulting GmbH

Dear Customer,
The warranty for this equipment is 3 years from the date of purchase. In the event of product defects, you have legal rights against the retailer of this product. Your statutory rights are not affected in any way by our warranty conditions, which are described below.

● Warranty conditions

The warranty period begins on the date of purchase. Please retain the original sales receipt. This document is required as your proof of purchase.

Should this product show any defect in materials or manufacture within 3 years from the date of purchase, we will repair or replace it – at our discretion – free of charge.

This warranty service requires that you retain proof of purchase (sales receipt) for the defective device for the three year period and that you briefly explain in writing what the fault entails and when it occurred.

If the defect is covered by our warranty, we will repair and return your product or send you a replacement. The original warranty period is not extended when a device is repair or replaced.

● **Warranty period and statutory claims for defects**

The warranty period is not extended by the guarantee. This also applies to replaced and repaired parts. Any damages or defects detected at the time of purchase must be reported immediately after unpacking. Any incidental repairs after the warranty period are subject to a fee.

● **Extent of warranty**

This device has been manufactured according to strict quality guidelines and carefully inspected before delivery.

The warranty applies to material and manufacturing defects only. This warranty does not extend to product parts, which are subject to normal wear and tear and can thus be regarded as consumable parts, or for damages to fragile parts, e.g. switches, rechargeable batteries or parts made from glass.

This warranty is voided if the product

becomes damaged or is improperly used or maintained. For proper use of the product, all of the instructions given in the operating instructions must be followed precisely. If the operating instructions advise you or warn you against certain uses or actions, these must be avoided in all circumstances.

The product is for consumer use only and is not intended for commercial or trade use. The warranty becomes void in the event of misuse and improper use, use of force, and any work on the device that has not been carried out by our authorised service branch.

● **Processing of warranty claims**

To ensure prompt processing of your claim, please follow the instructions given below.

Please retain proof of purchase and the article number (e.g. IAN) for all inquiries. The product number can be found on the type plate, an engraving, the cover page of your instructions (bottom left), or the sticker on the back or underside of the device. In the event of malfunctions or other defects, please first contact our service department below by phone or email. If your product is found to be defective, you can then send your product with proof of purchase (till receipt) and a statement describing what the fault involves and when it occurred free of charge to the service address given.



Note:

You can download this handbook and many more, as well as product videos and software at www.lidl-service.com.

With this QR code you can gain immediate access to the Lidl Service page (www.lidl-service.com) and you can open your operating instructions by entering the article number (IAN) 409152.



● Service

How to contact us:

GB, IE, NI, CY, MT

Name: C. M. C. GmbH
Website: www.cmc-creative.de
E-mail: service.gb@cmc-creative.de
service.ie@cmc-creative.de
Phone: 0044 (0) 8081890652
Registered office: Germany

IAN 409152_2207



Please note that the following address is not a service address. Please first contact the service point given above.

Address:

C. M. C. GmbH
Katharina-Loth-Str. 15
66386 St. Ingbert
GERMANY

Legende der verwendeten Piktogramme	Seite	26
Einleitung	Seite	27
Bestimmungsgemäße Verwendung	Seite	27
Lieferumfang	Seite	27
Teilebeschreibung	Seite	28
Technische Daten	Seite	28
Sicherheitshinweise	Seite	28
Gefahrenquellen beim Lichtbogenschweißen	Seite	30
Schweißschirmspezifische Sicherheitshinweise	Seite	33
Umgebung mit erhöhter elektrischer Gefährdung	Seite	34
Schweißen in engen Räumen	Seite	35
Summierung der Leerlaufspannungen	Seite	35
Verwendung von Schulterschlingen	Seite	35
Schutzkleidung	Seite	36
Schutz gegen Strahlen und Verbrennungen	Seite	36
EMV-Geräteklassifizierung	Seite	37
Vor der Inbetriebnahme	Seite	38
Montage	Seite	38
Schweißschutzschild montieren	Seite	38
Fülldraht einsetzen	Seite	38
Inbetriebnahme	Seite	39
Gerät ein- und ausschalten	Seite	39
Schweißstrom und Drahtvorschub einstellen	Seite	39
Schweißen	Seite	40
Schweißnaht erzeugen	Seite	41
Wartung	Seite	43
Umwelthinweise und Entsorgungsangaben	Seite	43
EU-Konformitätserklärung	Seite	43
Hinweise zu Garantie und Serviceabwicklung	Seite	44
Garantiebedingungen	Seite	44
Garantiezeit und gesetzliche Mängelansprüche	Seite	44
Garantieumfang	Seite	45
Abwicklung im Garantiefall	Seite	45
Service	Seite	45

Legende der verwendeten Piktogramme			
	Vorsicht! Betriebsanleitung lesen!		Schwere bis tödliche Verletzungen möglich!
 1 ~ 50 Hz	Netzgang; Anzahl der Phasen sowie Wechselstromsymbol und Bemessungswert der Frequenz.		Vorsicht! Stromschlaggefahr!
			Wichtiger Hinweis!
	Das nebenstehende Symbol einer durchgestrichenen Mülltonne auf Rädern zeigt, dass dieses Gerät der Richtlinie 2012/19/EU unterliegt.		Entsorgen Sie Verpackung und Gerät umweltgerecht!
	Verwenden Sie das Gerät nicht im Freien und nie bei Regen!		Selbstschützendes Fülldrahtschweißen
	Elektrischer Schlag von der Schweißelektrode kann tödlich sein!	IP21S	Schutzart
	Einatmen von Schweißrauch kann Ihre Gesundheit gefährden.		Hergestellt aus Recyclingmaterial.
	Schweißfunken können eine Explosion oder einen Brand verursachen.		Einphasiger statischer Frequenzumformer-Transformator-Gleichrichter
	Lichtbogenstrahlen können die Augen schädigen und die Haut verletzen.	H	Isolationsklasse
	Elektromagnetische Felder können die Funktion von Herzschrittmachern stören.	U ₂	Genormte Arbeitsspannung.
	Achtung, mögliche Gefahren!	I _{1max}	Größter Bemessungswert des Netzstroms
I _{2max}	größter Bemessungswert des Schweißstroms	I _{1eff}	Effektivwert des größten Netzstroms
I ₂	Bemessungswert des Schweißstroms		Masseklemme
	Kontrolllampe Überlastschutz		Kontrolllampe Netzanschluss

	Größter Schweißzeit-Bemessungswert im intermittierenden Modus Σ'_{ON}		Größter Schweißzeit-Bemessungswert im fortlaufenden Modus $\Sigma'_{ON (max)}$
---	--	---	--

INVERTER-FÜLLDRAHT-SCHWEIßGERÄT PIFDS 120 B2

● Einleitung



Herzlichen Glückwunsch! Sie haben sich für ein hochwertiges Gerät aus unserem Haus entschieden. Machen Sie sich vor der ersten Inbetriebnahme mit dem Produkt vertraut. Lesen Sie hierzu aufmerksam die nachfolgende Bedienungsanleitung und die Sicherheitshinweise. Die Inbetriebnahme dieses Werkzeuges darf nur durch unterwiesene Personen erfolgen.

NICHT IN DIE HÄNDE VON KINDERN KOMMEN LASSEN!

● Bestimmungsgemäße Verwendung

Das Gerät ist zum selbstschützenden Fülldrahtschweißen unter Verwendung des entsprechenden Drahtes geeignet. Es wird kein zusätzliches Gas benötigt. Das Schutzgas ist in pulverisierter Form im Draht enthalten, wird somit direkt in den Lichtbogen geleitet und macht das Gerät bei Arbeiten im Freien unempfindlich gegen Wind. Es dürfen nur für das Gerät geeignete Drahtelektroden verwendet werden. Bestandteil der bestimmungsgemäßen Verwendung ist auch die Beachtung der Sicherheitshinweise sowie der Montageanleitung und der Betriebsanweisung in der Bedienungsanleitung. Die geltenden Unfallverhütungsvorschriften sind genauestens einzuhalten. Das Gerät darf nicht verwendet werden:

- in nicht ausreichend belüfteten Räumen,
- in explosionsgefährdeter Umgebung,
- zum Auftauen von Rohren,
- in der Nähe von Menschen mit Herzschrittmacher und
- in der Nähe von leicht entflammaren Materialien.

Benutzen Sie das Produkt nur wie beschrieben und für die angegebenen Einsatzbereiche. Bewahren Sie diese Anleitung gut auf. Händigen Sie alle Unterlagen bei Weitergabe des Produkts an Dritte ebenfalls mit aus. Jegliche Anwendung, die von der bestimmungsgemäßen Verwendung abweicht, ist untersagt und potentiell gefährlich. Schäden durch Nichtbeachtung oder Fehlanwendung werden nicht von der Garantie abgedeckt und fallen nicht in den Haftungsbereich des Herstellers.

Bei gewerblicher Nutzung erlischt die Garantie.

● Lieferumfang

- 1 Inverter-Fülldraht-Schweißgerät PIFDS 120 B2
- 1 Brennerdüse (vormontiert)
- 4 Schweißdüsen (1x 0,9 mm vormontiert; 1x 0,8 mm; 1x 0,6 mm; 1x 1,0 mm)
- 1 Schlackenhammer mit Drahtbürste
- 1 Fülldraht Ø 0,9 mm / 450 g
- 1 Schweißschutzschild
- 1 Tragegurt
- 1 Bedienungsanleitung

Restrisiko

Auch wenn Sie das Gerät vorschriftsmäßig bedienen, bleiben immer Restrisiken bestehen. Folgende Gefahren können im Zusammenhang mit der Bauweise und Ausführung dieses Fülldrahtschweißgerätes auftreten:

- Augenverletzungen durch Blendung,

- Berühren heißer Teile des Gerätes oder des Werkstückes (Brandverletzungen),
- Bei unsachgemäßer Absicherung Unfall- und Brandgefahr durch sprühende Funken oder Schlacketeilchen,
- Gesundheitsschädliche Emissionen von Rauchen und Gasen, bei Luftmangel bzw. ungenügender Absaugung in geschlossenen Räumen.

Vermindern Sie das Restrisiko, indem Sie das Gerät sorgfältig und vorschriftsmäßig benutzen und alle Anweisungen befolgen.

● Teilebeschreibung

- 1 Abdeckung Drahtvorschubeinheit
- 2 Tragegurt
- 3 Netzstecker
- 4 Massekabel mit Masseklemme
- 5 Hauptschalter EIN / AUS
- 6 Kontrolllampe Netzanschluss
- 7 Drehregler für Einstellung der Materialstärke
- 8 Kontrolllampe Überlastschutz
- 9 Brennerdüse
- 10 Brenner
- 11 Brennertaste
- 12 Schlauchpaket
- 13 Schweißdüse (0,6 mm)
- 14 Schweißdüse (0,8 mm)
- 15 Schweißdüse (0,9 mm)
- 16 Schweißdüse (1,0 mm)
- 17 Fülldraht-Schweißspule (Drahtrolle)
Ø 0,9 mm / 450 g
- 18 Schlackenhammer mit Drahtbürste
- 19 Vorschubrolle
- 20 Schildkörper
- 21 Dunkles Schweißglas
- 22 Handgriff
- 23 Schweißschutzschild nach Montage
- 24 Montageclip
- 25 Schutzglasverriegelung
- 26 Montierter Handgriff
- 27 Justierschraube
- 28 Druckrolleneinheit
- 29 Rollenhalterung
- 30 Vorschubrollenhalter
- 31 Drahtdurchführung

- 32 Drahtaufnahme
- 33 Brennerhals

● Technische Daten

Netzanschluss:	230 V~ / 50 Hz (Wechselstrom)
Schweißstrom I_2 :	20–120 A
Leerlaufspannung U_0 :	22 V
Größter Bemessungswert des Netzstroms:	$I_{1\max}$ 17,3 A
Effektivwert des größten Bemessungsstroms:	$I_{1\text{eff}}$ 11,3 A
Schweißdrahttrommel max.:	ca. 1000 g
Schweißdraht- durchmesser max.:	1,0 mm
Absicherung:	16 A
Empfohlene Materialstärke:	0,8-3,0 mm

Technische und optische Veränderungen können im Zuge der Weiterentwicklung ohne Ankündigung vorgenommen werden. Alle Maße, Hinweise und Angaben dieser Betriebsanleitung sind deshalb ohne Gewähr. Rechtsansprüche, die aufgrund der Betriebsanleitung gestellt werden, können daher nicht geltend gemacht werden.



● Sicherheitshinweise

Bitte lesen Sie die Gebrauchsanweisung sorgfältig durch und beachten Sie die beschriebenen Hinweise. Machen Sie sich anhand dieser Gebrauchsanweisung mit dem Gerät, dessen richtigem Gebrauch sowie den Sicherheitshinweisen vertraut. Auf dem Typenschild stehen alle technischen Daten von diesem Schweißgerät, bitte informieren

Sie sich über die technischen Gegebenheiten dieses Gerätes.

- Lassen Sie Reparaturen oder/ und Wartungsarbeiten nur von qualifizierten Elektro-Fachkräften durchführen.
- Verwenden Sie nur die im Lieferumfang enthaltenen Schweißleitungen.
- Das Gerät sollte während des Betriebes nicht direkt an der Wand stehen, nicht abgedeckt oder zwischen andere Geräte eingeklemmt werden, damit immer genügend Luft durch die Lüftungsschlitze aufgenommen werden kann. Vergewissern Sie sich, dass das Gerät richtig an die Netzspannung angeschlossen ist. Vermeiden Sie jede Zugbeanspruchung der Netzleitung. Ziehen Sie den Netzstecker aus der Steckdose, bevor Sie das Gerät an einem anderen Ort aufstellen.
- Wenn das Gerät nicht im Betrieb ist, schalten Sie es immer mittels EIN- / AUS-Schalter aus. Legen Sie den Elektrodenhalter auf einer isolierten Unterlage ab und nehmen Sie erst nach 15 Minuten Abkühlung die Elektroden aus dem Halter.
- Achten Sie auf den Zustand

der Schweißkabel, des Brenners sowie der Masseklemmen. Abnutzungen an der Isolierung und an den stromführenden Teilen können Gefahren hervorrufen und die Qualität der Schweißarbeit mindern.

- Lichtbogenschweißen erzeugt Funken, geschmolzene Metallteile und Rauch. Beachten Sie daher: Alle brennbaren Substanzen und/oder Materialien vom Arbeitsplatz und dessen unmittelbarer Umgebung entfernen.
- Sorgen Sie für eine Belüftung des Arbeitsplatzes.
- Schweißen Sie nicht auf Behältern, Gefäßen oder Rohren, die brennbare Flüssigkeiten oder Gase enthalten oder enthalten haben.

⚠️ WARNUNG! Vermeiden Sie jeden direkten Kontakt mit dem Schweißstromkreis. Die Leerlaufspannung zwischen Elektrodenzange und Masseklemme kann gefährlich sein, es besteht die Gefahr eines elektrischen Schlages.

- Lagern Sie das Gerät nicht in feuchter oder in nasser Umgebung oder im Regen. Hier gilt die Schutzbestimmung IP21S.
- Schützen Sie die Augen mit

dafür bestimmten Schutzgläsern (DIN Grad 9-10), die Sie auf dem mitgelieferten Schweißschirm befestigen. Verwenden Sie Handschuhe und trockene Schutzkleidung, die frei von Öl und Fett ist, um die Haut vor der ultravioletten Strahlung des Lichtbogens zu schützen.

⚠️ WARNUNG! Verwenden Sie die Schweißstromquelle nicht zum Auftauen von Rohren.

Beachten Sie:

- Die Strahlung des Lichtbogens kann die Augen schädigen und Verbrennungen auf der Haut hervorrufen.
- Das Lichtbogenschweißen erzeugt Funken und Tropfen von geschmolzenem Metall, das geschweißte Werkstück beginnt zu glühen und bleibt relativ lange sehr heiß. Berühren Sie das Werkstück deshalb nicht mit bloßen Händen.
- Beim Lichtbogenschweißen werden gesundheitsschädliche Dämpfe freigesetzt. Achten Sie darauf, diese möglichst nicht einzuzatmen.
- Schützen Sie sich gegen die gefährlichen Effekte des Licht-

bogens und halten Sie nicht an der Arbeit beteiligte Personen mindestens 2 m vom Lichtbogen entfernt.

⚠️ ACHTUNG!

- Während des Betriebes des Schweißgerätes kann es, abhängig von den Netzbedingungen am Anschlusspunkt, zu Störungen in der Spannungsversorgung für andere Verbraucher kommen. Wenden Sie sich im Zweifelsfall an Ihr Energieversorgungsunternehmen.
- Während des Betriebes des Schweißgerätes kann es zu Funktionsstörungen anderer Geräte kommen, z. B. Hörgeräte, Herzschrittmacher usw.

● Gefahrenquellen beim Lichtbogenschweißen

Beim Lichtbogenschweißen ergibt sich eine Reihe von Gefahrenquellen. Es ist daher für den Schweißer besonders wichtig, nachfolgende Regeln zu beachten, um sich und andere nicht zu gefährden und Schäden für Mensch und Gerät zu vermeiden.

- Lassen Sie Arbeiten auf der Netzspannungsseite, z. B. an

- Kabeln, Steckern, Steckdosen usw., nur von einer Elektrofachkraft nach nationalen und örtlichen Vorschriften ausführen.
- Trennen Sie bei Unfällen das Schweißgerät sofort von der Netzspannung.
 - Wenn elektrische Berührungsspannungen auftreten, schalten Sie das Gerät sofort aus und lassen Sie es von einer Elektrofachkraft überprüfen.
 - Auf der Schweißstromseite immer auf gute elektrische Kontakte achten.
 - Beim Schweißen immer an beiden Händen isolierende Handschuhe tragen. Diese schützen vor elektrischen Schlägen (Leerlaufspannung des Schweißstromkreises), vor schädlichen Strahlungen (Wärme- und UV-Strahlung) sowie vor glühendem Metall und Schlagspritzern.
 - Festes, isolierendes Schuhwerk tragen. Die Schuhe sollen auch bei Nässe isolieren. Halbschuhe sind nicht geeignet, da herabfallende, glühende Metalltropfen Verbrennungen verursachen können.
 - Geeignete Schutzkleidung tragen, keine synthetischen Kleidungsstücke.
 - Nicht mit ungeschützten Augen in den Lichtbogen sehen, nur Schweißer-Schweißschirm mit vorschriftsmäßigem Schutzglas nach DIN verwenden. Der Lichtbogen gibt außer Licht- und Wärmestrahlen, die eine Blendung bzw. Verbrennung verursachen, auch UV-Strahlen ab. Diese unsichtbare ultraviolette Strahlung verursacht bei ungenügendem Schutz eine erst einige Stunden später bemerkbare, sehr schmerzhaftete Bindehautentzündung. Außerdem ruft UV-Strahlung auf ungeschützten Körperstellen Verbrennungen wie bei einem Sonnenbrand hervor.
 - Auch in der Nähe des Lichtbogens befindliche Personen oder Helfer müssen auf die Gefahren hingewiesen und mit den nötigen Schutzmitteln ausgerüstet werden. Wenn erforderlich, Schutzwände aufstellen.
 - Beim Schweißen, besonders in kleinen Räumen, ist für ausreichende Frischluftzufuhr zu sorgen, da Rauch und schädliche Gase entstehen.
 - An Behältern, in denen Gase, Treibstoffe, Mineralöle oder dgl. gelagert werden, dürfen – auch wenn sie schon vor

langer Zeit entleert wurden – keine Schweißarbeiten vorgenommen werden, da durch Rückstände Explosionsgefahr besteht.

- In feuer- und explosionsgefährdeten Räumen gelten besondere Vorschriften.
- Schweißverbindungen, die großen Beanspruchungen ausgesetzt sind und bestimmte Sicherheitsforderungen erfüllen müssen, dürfen nur von besonders ausgebildeten und geprüften Schweißern ausgeführt werden. Beispiele sind Druckkessel, Laufschiene, Anhängerkupplungen usw.

⚠️ ACHTUNG! Schließen Sie die Masseklemme stets so nahe wie möglich an die Schweißstelle an, so dass der Schweißstrom den kürzestmöglichen Weg von der Elektrode zur Masseklemme nehmen kann. Verbinden Sie die Masseklemme niemals mit dem Gehäuse des Schweißgerätes! Schließen Sie die Masseklemme niemals an geerdeten Teilen an, die weit vom Werkstück entfernt liegen, z. B. einem Wasserrohr in einer anderen Ecke des Raumes. Andernfalls könnte es dazu kommen, dass das Schutzleiter-

system des Raumes, in dem Sie schweißen, beschädigt wird.

- Verwenden Sie das Schweißgerät nicht in feuchter Umgebung.
- Stellen Sie das Schweißgerät nur auf einen ebenen Platz.
- Verwenden Sie das Schweißgerät nicht im Regen.
- Der Ausgang ist bei einer Umgebungstemperatur von 20 °C bemessen und die Schweißzeit kann bei höheren Temperaturen verringert sein.



Gefährdung durch elektrischen Schlag:

Elektrischer Schlag von einer Schweißelektrode kann tödlich sein. Nicht bei Regen oder Schnee schweißen. Trockene Isolierhandschuhe tragen.

Die Elektrode nicht mit bloßen Händen anfassen. Keine nassen oder beschädigten Handschuhe tragen. Schützen Sie sich vor einem elektrischen Schlag durch Isolierungen gegen das Werkstück. Das Gehäuse der Einrichtung nicht öffnen.

Gefährdung durch Schweißrauch:

Das Einatmen von Schweißrauch kann die Gesundheit gefährden.

Den Kopf nicht in den Rauch halten. Einrichtungen in offenen Bereichen verwenden. Entlüftung zum Entfernen des Rauches verwenden.

Gefährdung durch Schweißfunken:

Schweißfunken können eine Explosion oder einen Brand verursachen. Brennbare Stoffe vom Schweißen fernhalten. Nicht neben brennbaren Stoffen schweißen. Schweißfunken können Brände verursachen. Einen Feuerlöscher in der Nähe bereithalten und einen Beobachter, der ihn sofort benutzen kann. Nicht auf Trommeln oder irgendwelchen geschlossenen Behältern schweißen.

Gefährdung durch Lichtbogenstrahlen:

Lichtbogenstrahlen können die Augen schädigen und die Haut verletzen. Hut und Sicherheitsbrille tragen. Gehörschutz und hoch geschlossenen Hemdkragen tragen. Schweißschutzhelm tragen und auf die passende Filtereinstellung achten. Vollständigen Körperschutz tragen.

Gefährdung durch elektromagnetische Felder:

Schweißstrom erzeugt elektromagnetische Felder. Nicht zusammen mit medizinischen Implan-

taten verwenden. Niemals die Schweißleitungen um den Körper wickeln. Schweißleitungen zusammenführen.

● Schweißschirmspezifische Sicherheitshinweise

- Überzeugen Sie sich mit Hilfe einer hellen Lichtquelle (z. B. Feuerzeug) immer vor Beginn der Schweißarbeiten von der ordnungsgemäßen Funktion des Schweißschirmes.
- Durch Schweißspritzer kann die Schutzscheibe beschädigt werden. Tauschen Sie beschädigte oder zerkratzte Schutzscheiben sofort aus.
- Ersetzen Sie beschädigte oder stark verschmutzte bzw. verspritzte Komponenten unverzüglich.
- Das Gerät darf nur von Personen betrieben werden, die das 16. Lebensjahr vollendet haben.
- Machen Sie sich mit den Sicherheitsvorschriften für das Schweißen vertraut. Beachten Sie hierzu auch die Sicherheitshinweise Ihres Schweißgerätes.
- Setzen Sie den Schweißschirm immer beim Schweißen auf. Bei Nichtverwendung können

Sie sich schwere Netzhautverletzungen zuziehen.

- Tragen Sie während des Schweißens immer Schutzkleidung.
- Verwenden Sie den Schweißschirm nie ohne Schutzscheibe, da sonst die optische Einheit beschädigt werden kann. Gefahr von Augenschäden besteht!
- Tauschen Sie für gute Durchsicht und ermüdungsfreies Arbeiten die Schutzscheibe rechtzeitig.

● **Umgebung mit erhöhter elektrischer Gefährdung**

Beim Schweißen in Umgebungen mit erhöhter elektrischer Gefährdung sind folgende Sicherheitshinweise zu beachten.

Umgebungen mit erhöhter elektrischer Gefährdung sind zum Beispiel anzutreffen:

- An Arbeitsplätzen, an denen der Bewegungsraum eingeschränkt ist, so dass der Schweißer in Zwangshaltung (z. B. kniend, sitzend, liegend) arbeitet und elektrisch leitfähige Teile berührt;
- An Arbeitsplätzen, die ganz

oder teilweise elektrisch leitfähig begrenzt sind und an denen eine starke Gefährdung durch vermeidbares oder zufälliges Berühren durch den Schweißer besteht;

- An nassen, feuchten oder heißen Arbeitsplätzen, an denen Luftfeuchte oder Schweiß den Widerstand der menschlichen Haut und die Isoliereigenschaften oder Schutzausrüstung erheblich herabsetzt.

Auch eine Metallleiter oder ein Gerüst können eine Umgebung mit erhöhter elektrischer Gefährdung schaffen.

In derartiger Umgebung sind isolierte Unterlagen und Zwischenlagen zu verwenden, ferner Stulpenhandschuhe und Kopfbedeckungen aus Leder oder anderen isolierenden Stoffen zu tragen, um den Körper gegen Erde zu isolieren. Die Schweißstromquelle muss sich außerhalb des Arbeitsbereiches bzw. der elektrisch leitfähigen Flächen und außerhalb der Reichweite des Schweißers befinden.

Zusätzlicher Schutz gegen einen Schlag durch Netzstrom im Fehler-

fall kann durch Verwendung eines Fehlerstrom-Schutzschalters vorgesehen sein, der bei einem Ableitstrom von nicht mehr als 30 mA betrieben wird und alle netzbetriebenen Einrichtungen in der Nähe versorgt. Der Fehlerstrom-Schutzschalter muss für alle Stromarten geeignet sein.

Es müssen Mittel zum schnellen elektrischen Trennen der Schweißstromquelle oder des Schweißstromkreises (z.B. Not-Aus-Einrichtung) leicht zu erreichen sein.

Bei der Verwendung von Schweißgeräten unter elektrisch gefährlichen Bedingungen, darf die Ausgangsspannung des Schweißgerätes im Leerlauf nicht höher als 113 V (Scheitelwert) sein. Dieses Schweißgerät darf aufgrund der Ausgangsspannung in diesen Fällen verwendet werden.

● **Schweißen in engen Räumen**

Beim Schweißen in engen Räumen kann es zu einer Gefährdung durch toxische Gase (Ersticken) kommen.

In engen Räumen darf nur dann geschweißt werden, wenn sich unterwiesene Personen in unmittelbarer Nähe aufhalten, die

notfalls eingreifen können. Hier ist vor Beginn des Schweißprozesses eine Bewertung durch einen Experten vorzunehmen, um zu bestimmen, welche Schritte notwendig sind, um die Sicherheit der Arbeit sicherzustellen und welche Vorsichtsmaßnahmen während des eigentlichen Schweißvorganges getroffen werden sollten.

● **Summierung der Leerlaufspannungen**

Wenn mehr als eine Schweißstromquelle gleichzeitig in Betrieb ist, können sich deren Leerlaufspannungen summieren und zu einer erhöhten elektrischen Gefährdung führen. Schweißstromquellen müssen so angeschlossen werden, dass diese Gefährdung minimiert wird. Die einzelnen Schweißstromquellen, mit ihren separaten Steuerungen und Anschlüssen, müssen deutlich gekennzeichnet werden, um erkennen zu lassen, was zu welchem Schweißstromkreis gehört.

● **Verwendung von Schulterschlingen**

Es darf nicht geschweißt werden, wenn die Schweißstromquelle

oder das Drahtvorschubgerät getragen wird, z.B. mit einer SchulterSchlinge.

Damit soll verhindert werden:

- Das Risiko, das Gleichgewicht zu verlieren, wenn angeschlossene Leitungen oder Schläuche gezogen werden
- Die erhöhte Gefährdung eines elektrischen Schlages, da der Schweißer mit Erde in Berührung kommt, wenn er eine Schweißstromquelle der Klasse I verwendet, deren Gehäuse durch ihren Schutzleiter geerdet ist.

● **Schutzkleidung**

- Während der Arbeit muss der Schweißer an seinem ganzen Körper durch entsprechende Kleidung und Gesichtsschutz gegen Strahlung und Verbrennungen geschützt sein. Folgende Schritte sollen beachtet werden:
 - Vor der Schweißarbeit die Schutzkleidung anziehen.
 - Handschuhe anziehen.
 - Fenster öffnen, um die Luftzufuhr zu garantieren.
 - Schutzbrille tragen.
- An beiden Händen sind Stulpen-

handschuhe aus einem geeigneten Stoff (Leder) zu tragen. Sie müssen sich in einem einwandfreien Zustand befinden.

- Zum Schutz der Kleidung gegen Funkenflug und Verbrennungen sind geeignete Schürzen zu tragen. Wenn die Art der Arbeiten, z. B. das Überkopfschweißen, es erfordert, ist ein Schutzanzug und, wenn nötig, auch ein Kopfschutz zu tragen.
- **Schutz gegen Strahlen und Verbrennungen**
 - An der Arbeitsstelle durch einen Aushang „Vorsicht! Nicht in die Flammen sehen!“ auf die Gefährdung der Augen hinweisen. Die Arbeitsplätze sind möglichst so abzuschirmen, dass in der Nähe befindliche Personen geschützt sind. Unbefugte sind von den Schweißarbeiten fernzuhalten.
 - In unmittelbarer Nähe ortsfester Arbeitsstellen sollen die Wände weder hellfarbig noch glänzend sein. Fenster sind mindestens bis Kopfhöhe gegen Durchlassen oder Zurückwerfen von Strahlung zu sichern, z. B. durch geeigneten Anstrich.

● EMV-Geräteklassifizierung

Gemäß der Norm IEC 60974-10 handelt es sich hier um ein Schweißgerät mit der elektromagnetischen Verträglichkeit der Klasse A. Geräte der Klasse A sind Geräte, die sich für den Gebrauch in allen anderen Bereichen außer dem Wohnbereich und solchen Bereichen eignen, die direkt an ein Niederspannungs-Versorgungsnetz angeschlossen sind, das (auch) Wohngebäude versorgt. Geräte der Klasse A müssen die Grenzwerte der Klasse A einhalten.

WARNHINWEIS: Geräte der Klasse A sind für den Betrieb in einer industriellen Umgebung vorgesehen. Wegen der auftretenden leistungsgebundenen als auch gestrahlten Störgrößen kann es möglicherweise Schwierigkeiten geben, die elektromagnetische Verträglichkeit in anderen Umgebungen sicherzustellen. Auch wenn das Gerät die Emissionsgrenzwerte gemäß Norm einhält, können entsprechende Geräte dennoch zu elektromagnetischen Störungen in empfindlichen Anlagen und Geräten führen. Für Störungen, die beim Arbeiten durch den Lichtbogen entstehen, ist der Anwender

verantwortlich und der Anwender muss geeignete Schutzmaßnahmen treffen. Hierbei muss der Anwender besonders berücksichtigen:

- Netz-, Steuer-, Signal und Telekommunikationsleitungen
 - Computer und andere mikroprozessorgesteuerte Geräte
 - Fernseh-, Radio- und andere Wiedergabegeräte
 - elektronische und elektrische Sicherheitseinrichtungen
 - Personen mit Herzschrittmachern oder Hörgeräten
 - Mess- und Kalibriereinrichtungen
 - Störfestigkeit sonstiger Einrichtungen in der Nähe
 - die Tageszeit, zu der die Arbeiten durchgeführt werden.
- Um mögliche Störstrahlungen zu verringern, wird empfohlen:
- den Netzanschluss mit einem Netzfilter auszurüsten
 - das Gerät regelmäßig zu warten und in einem guten Pflegezustand zu halten
 - Schweißleitungen sollten vollständig abgewickelt werden und möglichst parallel auf dem Boden verlaufen
 - durch Störstrahlung gefährdete Geräte und Anlagen sollten möglichst aus dem Arbeitsbereich entfernt werden oder abgeschirmt werden.

● Vor der Inbetriebnahme

- Nehmen Sie alle Teile aus der Verpackung und kontrollieren Sie, ob das Fülldrahtschweißgerät oder die Einzelteile Schäden aufweisen. Ist dies der Fall, benutzen Sie das Fülldrahtschweißgerät nicht. Wenden Sie sich an den Hersteller über die angegebene Serviceadresse.
- Entfernen Sie alle Schutzfolien und sonstige Transportverpackungen.
- Prüfen Sie, ob die Lieferung vollständig ist.

● Montage

● Schweißschutzschild montieren

- Legen Sie das dunkle Schweißglas ^[21] mit der Schrift nach oben in den Schildkörper ^[20] ein (siehe Abb. C). Die Beschriftung des dunklen Schweißglases ^[21] muss nun von der Vorderseite des Schutzschildes sichtbar sein.
- Schieben Sie den Handgriff ^[22] von innen in die passende Aussparung des Schildkörpers ein, bis dieser einrastet (siehe Abb. D).

● Fülldraht einsetzen

▲ WARNUNG! Um die Gefahr eines elektrischen Schlag, einer Verletzung oder einer Beschädigung zu vermeiden, ziehen Sie vor jeder Wartung oder arbeitsvorbereitenden Tätigkeit den Netzstecker aus der Netzsteckdose.

Hinweis: Je nach Anwendung werden unterschiedliche Schweißdrähte benötigt. Mit diesem Gerät können Schweißdrähte mit einem Durchmesser von 0,6 – 1,0 mm verwendet werden.

Vorschubrolle, Schweißdüse und Drahtquerschnitt müssen immer zueinander passen. Das Gerät ist geeignet für Drahtrollen bis zu maximal 1000 g.

- Entriegeln und öffnen Sie die Abdeckung für die Drahtvorschubeinheit ^[1], indem Sie die Verriegelung hochdrücken.
- Entriegeln Sie die Rolleneinheit, indem Sie die Rollenhalterung ^[29] andrücken und gegen den Uhrzeigersinn drehen (siehe Abb. F).
- Ziehen Sie die Rollenhalterung ^[29] und die Unterlegscheibe von der Welle ab (siehe Abb. F).

Hinweis: Bitte achten Sie darauf, dass sich das Drahtende nicht löst und sich die Rolle dadurch selbsttätig abrollt. Das Drahtende darf erst während der Montage gelöst werden.

- Packen Sie die Fülldraht-Schweißspule ^[17] vollständig aus, so dass diese ungehindert abgerollt werden kann. Lösen Sie aber noch nicht das Drahtende (siehe Abb. G).
- Setzen Sie die Drahtrolle auf die Welle. Achten Sie darauf, dass die Rolle auf der Seite der Drahtdurchführung ^[31] abgewickelt wird (siehe Abb. G).
- Setzen Sie die Unterlegscheibe und die Rollenhalterung ^[29] wieder auf und verriegeln diese durch Andrücken und Drehen im Uhrzeigersinn (siehe Abb. G).
- Lösen Sie die Justierschraube ^[27] und schwenken Sie sie nach unten (siehe Abb. H).
- Drehen Sie die Druckrolleneinheit ^[28] zur Seite weg (siehe Abb. I).
- Lösen Sie den Vorschubrollenhalter ^[30] durch Drehen gegen den Uhrzeigersinn und ziehen ihn nach vorne ab (siehe Abb. J).
- Überprüfen Sie auf der oberen Seite der Vorschubrolle ^[19], ob die entsprechende Drahtstärke angegeben ist. Falls nötig muss die Vorschubrolle umgedreht oder ausgetauscht werden. Der mitgelieferte Schweißdraht (\varnothing 0,9 mm) muss in der Vorschubrolle ^[19] mit der angegebenen Drahtstärke von \varnothing 0,9 mm verwendet werden. Der Draht muss sich in der vorderen Nut befinden!
- Setzen Sie den Vorschubrollenhalter ^[30] wieder auf und schrauben Sie ihn im Uhrzeigersinn fest.

- Entfernen Sie die Brennerdüse ⁹ durch Drehen gegen den Uhrzeigersinn (siehe Abb. K).
- Schrauben Sie die Schweißdüse ¹⁵ heraus (siehe Abb. K).
- Führen Sie das Schlauchpaket ¹² möglichst gerade vom Schweißgerät weg (auf den Boden legen).
- Nehmen Sie das Drahtende aus dem Spulenrand (siehe Abb. L).
- Kürzen Sie das Drahtende mit einer Drahtschere oder einem Seitenschneider, um das beschädigte verbogene Ende des Drahts zu entfernen (siehe Abb. L).

Hinweis: Der Draht muss die ganze Zeit auf Spannung gehalten werden, um ein Lösen und Abrollen zu vermeiden! Es empfiehlt sich hierbei, die Arbeiten immer mit einer weiteren Person durchzuführen.

- Schieben Sie den Fülldraht durch die Drahtdurchführung ³¹ (siehe Abb. M)
- Führen Sie den Draht entlang der Vorschubrolle ¹⁹ und schieben Sie ihn dann in die Drahtaufnahme ³² (siehe Abb. N).
- Schwenken Sie die Druckrolleineinheit ²⁸ Richtung Vorschubrolle ¹⁹ (siehe Abb. O).
- Hängen Sie die Justierschraube ²⁷ ein (siehe Abb. O).
- Stellen Sie den Gegendruck mit der Justierschraube ein. Der Schweißdraht muss fest zwischen Druckrolle und Vorschubrolle ¹⁹ in der oberen Führung sitzen ohne gequetscht zu werden (siehe Abb. O).
- Schalten Sie das Schweißgerät am Hauptschalter ⁵ ein.
- Betätigen Sie die Brenntaste ¹¹.
- Nun schiebt das Drahtvorschubsystem den Schweißdraht durch das Schlauchpaket ¹² und den Brenner ¹⁰.
- Sobald der Draht 1 – 2 cm aus dem Brennerhals ³³ herausragt, Brenntaste ¹¹ wieder loslassen (siehe Abb. P).
- Schalten Sie das Schweißgerät wieder aus.
- Schrauben Sie die Schweißdüse ¹⁵ wieder ein. Achten Sie darauf, dass die

Schweißdüse ¹⁵ mit dem Durchmesser des verwendeten Schweißdrahtes zusammenpasst (siehe Abb. Q). Bei dem mitgelieferten Schweißdraht (Ø 0,9 mm) muss die Schweißdüse ¹⁵ mit der Kennzeichnung 0,9 mm verwendet werden.

- Schrauben Sie die Brennerdüse ⁹ wieder auf den Brennerhals ³³ (siehe Abb. R).

⚠️ WARNUNG! Um die Gefahr eines elektrischen Schlages, einer Verletzung oder einer Beschädigung zu vermeiden, ziehen Sie vor jeder Wartung oder arbeitsvorbereiten den Tätigkeit den Netzstecker aus der Steckdose.

● Inbetriebnahme

● Gerät ein- und ausschalten

- Schalten Sie das Schweißgerät am Hauptschalter ⁵ ein und aus. Wenn Sie das Schweißgerät längere Zeit nicht benutzen, ziehen Sie den Netzstecker aus der Steckdose. Nur dann ist das Gerät völlig stromlos.

● Schweißstrom und Drahtvorschub einstellen

Mit dem Drehregler ⁷ auf der Vorderseite des Schweißgerätes kann die zu schweißende Materialstärke eingestellt werden. Strom und Drahtvorschub werden automatisch geregelt.

Empfohlener Schweißdrahtdurchmesser bei gegebener Materialstärke:

Schweißdrahtdurchmesser	Dicke des Werkstücks
0,6 mm	0,8 - 1,5 mm
0,8 mm	0,8 - 2,0 mm
0,9 mm	0,8 - 3,0 mm
1,0 mm	1,0 - 3,0 mm

Die folgende Tabelle zeigt den Schweißstrombereich abhängig von der gewählten Einstellung für die Materialstärke:

Eingestellte Materialstärke	Schweißstrombereich
0,8 mm	20-45 A
1,5 mm	45-60 A
2 mm	75-90 A
2,5 mm	90-110 A
3 mm	110-120 A

Überlastschutz

Das Schweißgerät ist gegen thermische Überlastung durch eine automatische Schutz-einrichtung (Thermostat mit automatischer Wiedereinschaltung) geschützt. Die Schutz-einrichtung unterbricht bei Überlastung den Stromkreis und die gelbe Kontrolllampe Überlastschutz [8] leuchtet.

- Bei Aktivierung der Schutzeinrichtung lassen Sie das Gerät abkühlen (ca. 15 Minuten). Sobald die gelbe Kontrolllampe Überlastschutz [8] erlischt, ist das Gerät wieder betriebsbereit.
- Die Absicherung der Zuleitungen zu den Netzsteckdosen muss den Vorschriften entsprechen (VDE 0100). Schutzkontaktsteckdosen dürfen mit max. 16 A abgesichert werden (Sicherungen oder Leitungsschutzschalter) Höhere Absicherungen können Leitungsbrand bzw. Gebäudebrandschäden zur Folge haben.

Schweißschutzschild

⚠️ WARNUNG! GESUNDHEITSGEFAHR!

Wenn Sie das Schweißschutzschild nicht nutzen, können vom Lichtbogen ausgehende, gesundheitsschädliche UV-Strahlen und Hitze Ihre Augen verletzen. Nutzen Sie immer das Schweißschutzschild, wenn Sie schweißen.

● Schweißen

⚠️ WARNUNG!

VERBRENNUNGSGEFAHR!

Geschweißte Werkstücke sind sehr heiß, sodass Sie sich daran verbrennen können. Benutzen Sie immer eine Zange, um geschweißte, heiße Werkstücke zu bewegen.

Nachdem Sie das Schweißgerät elektrisch angeschlossen haben, gehen Sie wie folgt vor:

- Verbinden Sie das Massekabel mit der Masseklemme [4] mit dem zu schweißenden Werkstück. Achten Sie darauf, dass ein guter elektrischer Kontakt besteht.
- An der zu schweißenden Stelle soll das Werkstück von Rost und Farbe befreit werden.
- Wählen Sie die Materialstärke über den Drehregler [7].
- Schalten Sie das Gerät ein.
- Halten Sie das Schweißschutzschild [23] vor das Gesicht und führen Sie die Brennerdüse [9] an die Stelle des Werkstücks, an der geschweißt werden soll.
- Betätigen Sie die Brenntaste [11], um einen Lichtbogen zu erzeugen. Brennt der Lichtbogen, fördert das Gerät Draht in das Schweißbad.
- Ist die Schweißlinse groß genug, wird der Brenner [10] langsam an der gewünschten Kante entlang geführt. Der Abstand zwischen Brennerdüse und Werkstück sollte möglichst kurz sein (keinesfalls größer als 10 mm).
- Gegebenenfalls leicht pendeln, um das Schweißbad etwas zu vergrößern.
- Die Einbrenntiefe (entspricht der Tiefe der Schweißnaht im Material) sollte möglichst tief sein, das Schweißbad jedoch nicht durch das Werkstück hindurch fallen.
- Die Schlacke darf erst nach dem Abkühlen von der Naht entfernt werden. Um eine Schweißung an einer unterbrochenen Naht fortzusetzen:
- Entfernen Sie zuerst die Schlacke an der Ansatzstelle.

- In der Nahtfuge wird der Lichtbogen gezündet, zur Anschlussstelle geführt, dort richtig aufgeschmolzen und anschließend die Schweißnaht weitergeführt.

⚠ **VORSICHT!** Beachten Sie, dass der Brenner nach dem Schweißen immer auf einer isolierten Ablage abgelegt werden muss.

- Schalten Sie das Schweißgerät nach Beendigung der Schweißarbeiten und bei Pausen immer aus, und ziehen Sie stets den Netzstecker aus der Steckdose.

● Schweißnaht erzeugen

Stechnaht oder stoßendes Schweißen

Der Brenner wird nach vorne geschoben. Ergebnis: Die Einbrandtiefe ist kleiner, Nahtbreite größer, Nahtoberraupe (sichtbare Oberfläche der Schweißnaht) flacher und die Bindefehlertoleranz (Fehler in der Materialverschmelzung) größer.

Schleppnaht oder ziehendes Schweißen

Der Brenner wird von der Schweißnaht weggezogen (Abb. S). Ergebnis: Einbrandtiefe größer, Nahtbreite kleiner, Nahtoberraupe höher und die Bindefehlertoleranz kleiner.

Schweißverbindungen

Es gibt zwei grundlegende Verbindungsarten in der Schweißtechnik: Stumpfnah- (Außenecke) und Kehlnahtverbindung (Innenecke und Überlappung).

Stumpfnahverbindungen

Bei Stumpfnahverbindungen bis zu 2 mm Materialstärke werden die Schweißkanten vollständig aneinander gebracht. Für größere Stärken sollte ein Abstand von 0,5 - 4 mm gewählt werden. Der ideale Abstand hängt von dem geschweißten Material (Aluminium bzw. Stahl), der Materialzusammensetzung sowie der gewählten Schweißart ab. Dieser Abstand

sollte an einem Probewerkstück ermittelt werden.

Flache Stumpfnahverbindungen

Schweißungen sollten ohne Unterbrechung und mit ausreichender Eindringtiefe ausgeführt werden, daher ist eine gute Vorbereitung äußerst wichtig. Die Qualität des Schweißergebnisses wird beeinflusst durch: die Stromstärke, den Abstand zwischen den Schweißkanten, die Neigung des Brenners und den Durchmesser des Schweißdrahtes. Je steiler der Brenner gegenüber dem Werkstück gehalten wird, desto höher ist die Eindringtiefe und umgekehrt.

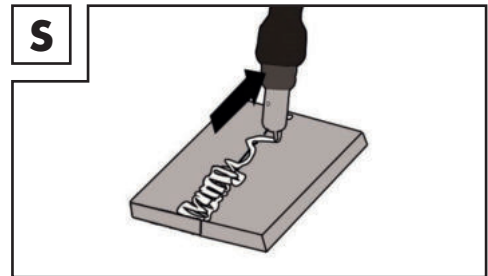

Um Verformungen, die während der Materialhärtung eintreten können, zuvorzukommen oder zu verringern, ist es gut, die Werkstücke mit einer Vorrichtung zu fixieren. Es ist zu vermeiden, die verschweißte Struktur zu versteifen, damit Brüche in der Schweißung vermieden werden. Diese Schwierigkeiten können verringert werden, wenn die Möglichkeit besteht, das Werkstück so zu drehen, dass die Schweißung in zwei entgegengesetzten Durchgängen durchgeführt werden kann.

Schweißverbindungen an der Außenecke

Eine Vorbereitung dieser Art ist sehr einfach (Abb. T, U).

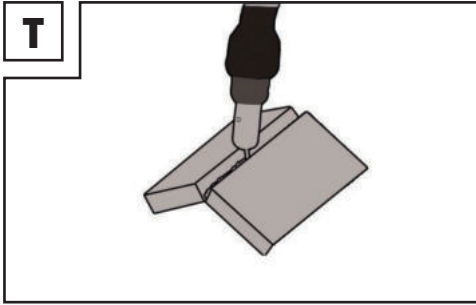

ist sehr einfach und wird bis zu Stärken von 5 mm durchgeführt. Das Maß „d“ muss auf das Minimum reduziert werden und soll in jedem Fall kleiner als 2 mm sein (Abb. W).

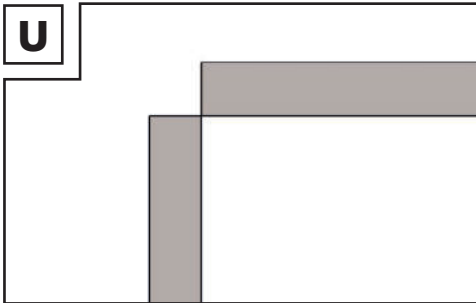
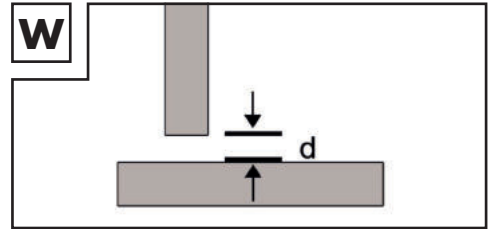

Bei stärkeren Materialien ist sie jedoch nicht mehr zweckmäßig. In diesem Fall ist es besser, eine Verbindung wie in Abbildung V vorzubereiten, bei der die Kante einer Platte angeschrägt wird.

Bei stärkeren Materialien ist sie jedoch nicht mehr zweckmäßig. In diesem Fall ist es besser, eine Verbindung wie untenstehend vorzubereiten, bei der die Kante einer Platte angeschrägt wird (Abb. V).

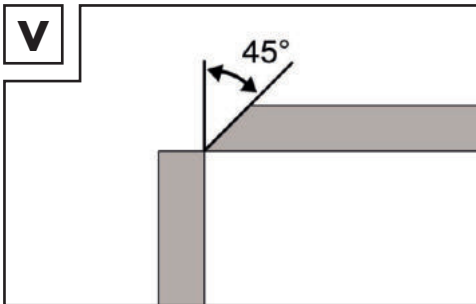
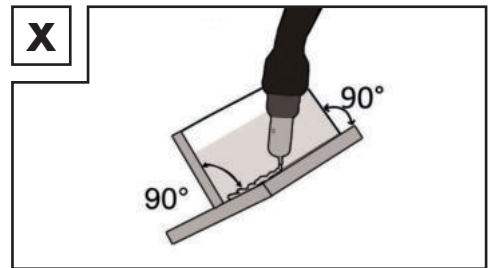

Überlappungsschweißverbindungen

Die gebräuchlichste Vorbereitung ist die mit geraden Schweißkanten. Die Schweißung lässt sich durch eine normale Winkelschweißnaht lösen. Die beiden Werkstücke müssen, wie in Abbildung Y gezeigt, so nah wie möglich aneinander gebracht werden.

Kehlnahtverbindungen

Eine Kehlnaht entsteht, wenn die Werkstücke senkrecht zueinanderstehen. Die Naht sollte die Form eines Dreiecks mit gleichlangen Seiten und einer leichten Kehle haben (Abb. W, X).

Schweißverbindungen in der Innenecke

Die Vorbereitung dieser Schweißverbindung

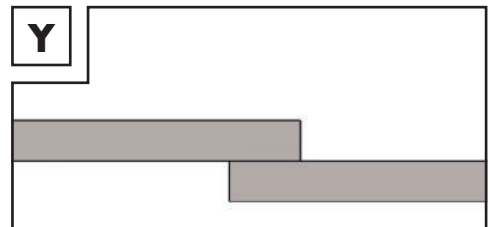

● **Wartung**

- Entfernen Sie Staub und Verschmutzungen regelmäßig von dem Gerät.
- Reinigen Sie das Gerät und das Zubehör mit einer feinen Bürste oder einem trockenen Tuch.

● **Umwelthinweise und Entsorgungsangaben**



WERFEN SIE ELEKTROWERKZEUGE NICHT IN DEN HAUMÜLL! ROHSTOFFRÜCKGEWINNUNG STATT MÜLLENTSORGUNG!

Gemäß Europäischer Richtlinie 2012/19/ EU müssen verbrauchte Elektrogeräte getrennt gesammelt und einer umweltgerechten Wiederverwertung zugeführt werden. Das Symbol der durchgestrichenen Mülltonne bedeutet, dass dieses Gerät am Ende der Nutzungszeit nicht über den Hausmüll entsorgt werden darf. Das Gerät ist bei eingerichteten Sammelstellen, Wertstoffhöfen oder Entsorgungsbetrieben abzugeben. Die Entsorgung Ihrer defekten, eingesetzten Geräte führen wir kostenlos durch. Zudem sind Vertrieber von Elektro- und Elektronikgeräten sowie Vertrieber von Lebensmitteln zur Rücknahme verpflichtet. LIDL bietet Ihnen Rückgabemöglichkeiten direkt in den Filialen und Märkten an. Rückgabe und Entsorgung sind für Sie kostenfrei. Beim Kauf eines Neugerätes haben Sie das Recht, ein entsprechendes Altgerät unentgeltlich zurückzugeben. Zusätzlich haben Sie die Möglichkeit, unabhängig vom Kauf eines Neugerätes, unentgeltlich (bis zu drei) Altgeräte abzugeben, die in keiner Abmessung größer als 25 cm sind.

Bitte löschen Sie vor der Rückgabe alle personenbezogenen Daten.

Bitte entnehmen Sie vor der Rückgabe Batterien oder Akkumulatoren, die nicht vom Altgerät umschlossen sind, sowie Lampen,

die zerstörungsfrei entnommen werden können und führen diese einer separaten Sammlung zu.



Schadstoffhaltige Batterien sind mit nebenstehenden

Symbolen gekennzeichnet, die auf das Verbot der Entsorgung über den Hausmüll hinweisen. Die Bezeichnungen für das ausschlaggebende Schwermetall sind: Cd = Cadmium, Hg = Quecksilber, Pb = Blei. Befördern Sie verbrauchte Batterien zu einer Entsorgungseinrichtung in Ihrer Stadt oder Gemeinde oder zurück zum Händler. Sie erfüllen damit die gesetzlichen Verpflichtungen und leisten einen wichtigen Beitrag zum Umweltschutz.



Beachten Sie die Kennzeichnung auf den verschiedenen Verpackungsmaterialien und trennen Sie diese gegebenenfalls gesondert. Die Verpackungsmaterialien sind gekennzeichnet mit Abkürzungen (a) und Ziffern (b) mit folgender Bedeutung: 1–7: Kunststoffe, 20–22: Papier und Pappe, 80–98: Verbundstoffe.

● **EU-Konformitätserklärung**

Wir, die

C. M. C. GmbH

Dokumentenverantwortlicher:

Dr. Christian Weyler

Katharina-Loth-Str. 15

DE-66386 St. Ingbert

DEUTSCHLAND

erklären in alleiniger Verantwortung, dass das Produkt

Inverter-Fülldraht-Schweißgerät

Artikelnummer: 2573

Herstellungsjahr: 2023/18

IAN: 409152_2207

Modell: **PIFDS 120 B2**

den wesentlichen Schutzanforderungen ge-
nügt, die in den Europäischen Richtlinien

EU-Niederspannungsrichtlinie

2014/35/EU

EU-Richtlinie Elektromagnetische Verträglichkeit

2014/30/EU

RoHS Richtlinie

2011/65/EU+2015/863/EU

und deren Änderungen festgelegt sind.

Die alleinige Verantwortung für die Erstellung
der Konformitätserklärung trägt der Hersteller.
Der oben beschriebene Gegenstand der
Erklärung erfüllt die Vorschriften der Richtli-
nie 2011/65/EU des Europäischen Parla-
ments und des Rates vom 8. Juni 2011 zur
Beschränkung der Verwendung bestimmter
gefährlicher Stoffe in Elektro- und Elektronik-
geräten.

Für die Konformitätsbewertung wurden folgen-
de harmonisierte Normen herangezogen:

EN 60974-6:2016

EN 60974-10:2014/A1:2015

St. Ingbert, 01.10.2022

C.M.C. GmbH
Katharina-Loth-Str. 15
I. A. 66786 St. Ingbert
Telefon: +49 6894 9989750
Telefax: +49 6894 9989729

i. A. Dr. Christian Weyler
- Qualitätssicherung -

● **Hinweise zu Garantie und Serviceabwicklung**

Garantie der Creative Marketing & Consulting GmbH

Sehr geehrte Kundin, sehr geehrter Kunde,
Sie erhalten auf dieses Gerät 3 Jahre Ga-
rantie ab Kaufdatum. Im Falle von Mängeln
dieses Produkts stehen Ihnen gegen den
Verkäufer des Produkts gesetzliche Rechte
zu. Diese gesetzlichen Rechte werden durch
unsere im Folgenden dargestellte Garantie
nicht eingeschränkt.

● **Garantiebedingungen**

Die Garantiefrist beginnt mit dem Kaufda-
tum. Bitte bewahren Sie den Original-Kas-
senbon gut auf. Diese Unterlage wird als
Nachweis für den Kauf benötigt.

Tritt innerhalb von drei Jahren ab dem
Kaufdatum dieses Produkts ein Material- oder
Fabrikationsfehler auf, wird das Produkt von
uns – nach unserer Wahl – für Sie kostenlos
repariert oder ersetzt. Diese Garantieleistung
setzt voraus, dass innerhalb der Drei-Jahres-
Frist das defekte Gerät und der Kaufbeleg
(Kassenbon) vorgelegt und schriftlich kurz
beschrieben wird, worin der Mangel besteht
und wann er aufgetreten ist.

Wenn der Defekt von unserer Garantie
gedeckt ist, erhalten Sie das reparierte oder
ein neues Produkt zurück. Mit Reparatur oder
Austausch des Produkts beginnt kein neuer
Garantiezeitraum.

● **Garantiezeit und ge- setzliche Mängelansprüche**

Die Garantiezeit wird durch die Gewähr-
leistung nicht verlängert. Dies gilt auch für
ersetzte und reparierte Teile. Eventuell schon

beim Kauf vorhandene Schäden und Mängel müssen sofort nach dem Auspacken gemeldet werden. Nach Ablauf der Garantiezeit anfallende Reparaturen sind kostenpflichtig.

● Garantieumfang

Das Gerät wurde nach strengen Qualitätsrichtlinien sorgfältig produziert und vor Anlieferung gewissenhaft geprüft. Die Garantieleistung gilt für Material- oder Fabrikationsfehler. Diese Garantie erstreckt sich nicht auf Produktteile, die normaler Abnutzung ausgesetzt sind und daher als Verschleißteile angesehen werden können oder für Beschädigungen an zerbrechlichen Teilen, z.B. Schalter, Akkus oder solchen, die aus Glas gefertigt sind.

Diese Garantie verfällt, wenn das Produkt beschädigt, nicht sachgemäß benutzt oder gewartet wurde. Für eine sachgemäße Benutzung des Produkts sind alle in der Bedienungsanleitung aufgeführten Anweisungen genau einzuhalten. Verwendungszwecke und Handlungen, von denen in der Bedienungsanleitung abgeraten oder vor denen gewarnt wird, sind unbedingt zu vermeiden.

Bei missbräuchlicher und unsachgemäßer Behandlung, Gewaltanwendung und bei Eingriffen, die nicht von unserer autorisierten Service-Niederlassung vorgenommen wurden, erlischt die Garantie.

● Abwicklung im Garantiefall

Um eine schnelle Bearbeitung ihres Anliegens zu gewährleisten, folgen Sie bitte den folgenden Hinweisen:

Bitte halten Sie für alle Anfragen den Kassenbon und die Artikelnummer (z. B. IAN) als Nachweis für den Kauf bereit. Die Artikelnummer entnehmen Sie bitte dem

Typenschild, einer Gravur, dem Titelblatt Ihrer Anleitung (unten links) oder dem Aufkleber auf der Rück- oder Unterseite.

Sollten Funktionsfehler oder sonstige Mängel auftreten, kontaktieren Sie zunächst die nachfolgend benannte Serviceabteilung telefonisch oder per E-Mail. Ein als defekt erfasstes Produkt können Sie dann unter Beifügung des Kaufbelegs (Kassenbon) und der Angabe, worin der Mangel besteht und wann er aufgetreten ist, für Sie portofrei an die Ihnen mitgeteilte Service-Anschrift übersenden.



Hinweis:

Auf www.lidl-service.com können Sie diese und viele weitere Handbücher, Produktvideos und Software herunterladen.

Mit diesem QR-Code gelangen Sie direkt auf die Lidl-Service-Seite (www.lidl-service.com) und können mittels der Eingabe der Artikelnummer (IAN) 409152 Ihre Bedienungsanleitung öffnen.



● Service

So erreichen Sie uns:

DE, AT, CH

Name: C. M. C. GmbH
Internetadresse: www.cmc-creative.de
E-Mail: service.de@cmc-creative.de
service.at@cmc-creative.de
service.ch@cmc-creative.de
Telefon: +49 (0) 6894 9989750

Sitz: (Normal-Tarif dt. Festnetz)
Deutschland

IAN 409152_2207

Bitte beachten Sie, dass die folgende Anschrift keine Serviceanschrift ist. Kontaktieren Sie zunächst die oben benannte Servicestelle.

Adresse:

C. M. C. GmbH



Katharina-Loth-Str. 15

DE-66386 St. Ingbert

DEUTSCHLAND

Légende des pictogrammes utilisés	Page	48
Introduction	Page	49
Utilisation conforme	Page	49
Éléments fournis	Page	49
Description des pièces	Page	50
Caractéristiques techniques	Page	50
Consignes de sécurité	Page	50
Sources de danger lors de travaux de soudage à l'arc	Page	52
Consignes de sécurité propres au masque de soudeur	Page	55
Environnement présentant un danger électrique accru	Page	56
Soudage dans des endroits exigus	Page	57
Cumul des tensions à vide	Page	57
Utilisation de la bandoulière	Page	57
Vêtements de protection	Page	58
Protection contre les rayonnements et les brûlures	Page	58
Classification des appareils CEM	Page	58
Avant la mise en service	Page	60
Montage	Page	60
Monter le masque de soudeur	Page	60
Mettre en œuvre le fil fourré	Page	60
Mise en service	Page	61
Allumer et éteindre l'appareil	Page	61
Régler le courant de soudage et l'avance du fil	Page	61
Soudage	Page	62
Créer un cordon de soudure	Page	63
Maintenance	Page	64
Indications relatives à l'environnement et à la mise au rebut	Page	64
Déclaration de conformité UE	Page	65
Remarques sur la garantie et le service après-vente	Page	66
Conditions de garantie	Page	66
Période de garantie et revendications légales pour vices	Page	67
Étendue de la garantie	Page	67
Faire valoir sa garantie	Page	67
Service	Page	68

Légende des pictogrammes utilisés			
	Attention ! Lire le mode d'emploi !		Risque de blessures graves, voire mortelles !
	Entrée secteur ; Nombre de phases, symbole du courant alternatif et valeur de mesure de la fréquence. 1 ~ 50 Hz		Attention ! Risque d'électrocution !
			Remarque importante !
	Le symbole ci contre représentant une poubelle à roues barrée montre que cet appareil est soumis à la directive 2012/19/UE.		L'emballage et l'appareil doivent être éliminés dans le respect de l'environnement !
	N'utilisez pas l'appareil à l'extérieur et jamais sous la pluie !		Soudage avec fil fourré autoprotecteur.
	Une décharge électrique de l'électrode de soudage peut être mortelle !	IP21S	Indice de protection.
	Respirer la fumée de soudage peut nuire à votre santé.		Fabriqué à partir de matériaux recyclés.
	Les étincelles de soudage peuvent provoquer une explosion ou un incendie.		Convertisseur de fréquence monophasé statique- transformateur-redresseur.
	Le rayonnement de l'arc électrique peut provoquer des lésions oculaires et cutanées.	H	Classe d'isolation.
	Les champs électromagné- tiques peuvent perturber le fonctionnement des stimulateurs cardiaques.	U ₂	Tension de travail n ormalisée.
	Attention, dangers potentiels !	I _{1max}	Valeur maximale de mesure du courant secteur.
I _{2 max}	Valeur maximale de mesure du courant de soudage	I _{1eff}	Valeur efficace de la tension secteur maximale.
I ₂	Valeur de mesure du courant de soudage.		Borne de masse.
	Témoin de contrôle de protection contre la surcharge		Témoin de contrôle d'alimentation secteur

	Valeur de mesure maximale de la durée de soudage dans le mode intermittent $\Sigma^i_{ON (max)}$		Valeur de mesure maximale de la durée de soudage dans le mode continu $\Sigma^i_{ON (max)}$
---	---	---	--

POSTE À SOUDER INVERTER À FIL FOURRÉ PIFDS 120 B2

● Introduction



Félicitations ! Vous avez choisi notre appareil de grande qualité. Familiarisez-

vous avec le produit avant sa première mise en service. Veuillez lire attentivement le mode d'emploi suivant ainsi que les consignes de sécurité. Cet outil ne doit être mis en service que par une personne initiée.

TENIR HORS DE PORTÉE DES ENFANTS !

● Utilisation conforme

L'appareil est adapté au soudage avec fil fourré autoprotecteur à l'aide du fil approprié. Aucun gaz supplémentaire n'est nécessaire. Le gaz inerte est contenu dans le fil sous forme pulvérisée et est donc soumis directement à l'arc, de sorte que l'appareil est insensible au vent en cas d'intervention en extérieur. Utilisez uniquement des fils-électrodes adaptés à l'appareil. Pour une utilisation conforme à l'usage prévu, respectez les consignes de sécurité ainsi que les consignes de montage et les instructions de fonctionnement du présent mode d'emploi. Respectez à la lettre les règles de prévention des accidents. L'appareil ne doit pas être utilisé :

- dans des locaux insuffisamment ventilés,
- dans une atmosphère explosible,
- pour dégeler des tuyaux,
- à proximité de personnes porteuses d'un stimulateur cardiaque et
- à proximité de matériaux facilement

inflammables.

Utilisez le produit uniquement tel que décrit et pour les domaines d'utilisation indiqués. Conservez soigneusement ce mode d'emploi. Remettez tous les documents en cas de transmission du produit à un tiers. Toute utilisation autre que celle conforme à l'usage prévu est interdite et potentiellement dangereuse. Les dommages découlant du non-respect des consignes ou d'une utilisation inappropriée ne sont pas couverts par la garantie et n'entrent pas dans le domaine de responsabilité du fabricant. La garantie expire en cas d'utilisation commerciale.

● Éléments fournis

- 1 poste à souder Inverter à fil fourré PIFDS 120 B2
- 1 buse brûleur (prémontée)
- 4 buses de soudage (1x 0,9 mm prémontée ; 1x 0,8 mm ; 1x 0,6 mm ; 1x 1,0 mm)
- 1 brosse marteau
- 1 fil fourré Ø 0,9 mm / 450 g
- 1 masque de soudeur
- 1 sangle de transport
- 1 mode d'emploi

Risque résiduel

Même si vous utilisez l'appareil conformément aux instructions, il est impossible d'exclure tout risque. Les dangers suivants peuvent se présenter en fonction de la construction et du modèle de ce poste à souder Inverter à fil fourré :

- blessure oculaire par éblouissement,
- contact avec des parties chaudes de l'appareil ou de la pièce traitée (brûlures),
- en cas de protection inadéquate, danger d'accident et d'incendie par projection

- d'étincelles ou de particules de laitier,
- émissions nocives pour la santé dues aux fumées et aux gaz, en cas de manque d'air ou d'aspiration insuffisante dans les pièces fermées.

Pour réduire les risques résiduels, utilisez l'appareil avec précaution, conformément à son emploi prévu et à toutes les instructions.

● Description des pièces

- 1 Cache du dévidoir
- 2 Sangle de transport
- 3 Fiche secteur
- 4 Câble de masse avec borne de masse
- 5 Interrupteur principal MARCHE / ARRÊT
- 6 Témoin de contrôle d'alimentation secteur
- 7 Bouton rotatif pour le réglage de l'épaisseur du matériau
- 8 Témoin de contrôle de protection contre la surcharge
- 9 Buse du brûleur
- 10 Brûleur
- 11 Touche du brûleur
- 12 Jeu de tuyau
- 13 Buse de soudage (0,6 mm)
- 14 Buse de soudage (0,8 mm)
- 15 Buse de soudage (0,9 mm)
- 16 Buse de soudage (1,0 mm)
- 17 Bobine de fil fourré Ø 0,9 mm / 450 g
- 18 Brosse marteau
- 19 Galet d'entraînement
- 20 Corps du masque
- 21 Verre de soudage sombre
- 22 Poignée
- 23 Masque de soudeur après montage
- 24 Clip de montage
- 25 Verrouillage du verre de protection
- 26 Poignée montée
- 27 Vis de réglage
- 28 Unité de galet de pression
- 29 Support de galet
- 30 Support de galet d'entraînement
- 31 Passe-fil
- 32 Logement du fil
- 33 Col de cygne

● Caractéristiques techniques

Alimentation secteur :	230 V~ / 50 Hz (courant alternatif)
Courant de soudage I_2 :	20–120 A
Tension à vide U_0 :	22 V
Valeur maximale de mesure du courant secteur :	$I_{1\max}$ 17,3 A
Valeur efficace du courant nominal maximal :	$I_{1\text{eff}}$ 11,3 A
Bobine de fil à souder max. :	env. 1000 g
Diamètre max. du fil à souder :	1,0 mm
Fusible :	16 A
Épaisseur de matériau recommandée :	0,8–3,0 mm

Des modifications techniques et visuelles peuvent être apportées sans préavis dans le cadre du développement continu. Pour cette raison, toutes les dimensions, remarques et indications de ce mode d'emploi sont fournies sans garantie. Toute prétention légale formulée sur la base de ce mode d'emploi ne pourra donc faire valoir d'aucun droit.

● Consignes de sécurité

Veillez lire le mode d'emploi et en observer les consignes avec la plus grande attention. Utilisez le présent mode d'emploi pour vous familiariser avec l'appareil, son utilisation conforme et les consignes de sécurité. La plaque signalétique comprend toutes les données techniques de ce poste à souder. Veillez vous informer des caractéristiques techniques de cet appareil.

- Les réparations et/ou les travaux de maintenance doivent être effectués uniquement par des électriciens qualifiés.
 - Utilisez uniquement les câbles de soudage fournis.
 - En cours d'utilisation, l'appareil ne doit pas être posé directement contre un mur ni recouvert ou entouré d'autres appareils, de manière à garantir une aération toujours suffisante par les fentes d'aération. Assurez-vous que l'appareil est correctement raccordé à la tension secteur. Évitez toute traction sur le câble d'alimentation. Débranchez la fiche secteur de la prise murale avant de déplacer l'appareil.
 - Lorsque l'appareil n'est pas utilisé, éteignez-le toujours à l'aide de l'interrupteur Marche/Arrêt. Déposez le porte-électrodes sur une surface isolée et attendez 15 minutes avant de retirer les électrodes.
 - Vérifiez l'état du câble de soudage, du brûleur et des bornes de masse. Toute trace d'usure sur l'isolation et les parties conductrices peut constituer un danger et réduire la qualité de la soudure.
 - Le soudage à l'arc produit des étincelles, des particules de métal fondu et de la fumée. Aussi, respectez les consignes suivantes : retirez les substances et/ou matériaux inflammables du poste de travail et de l'environnement direct.
 - Veillez à la bonne aération du poste de travail.
 - Ne travaillez pas sur des contenants, récipients ou tuyaux contenant ou ayant contenu des liquides ou gaz inflammables.
- ⚠ AVERTISSEMENT** Évitez tout contact direct avec le circuit électrique de soudage. La tension à vide entre la pince porte-électrodes et la borne de masse présente un danger de choc électrique.
- Ne stockez pas l'appareil dans un environnement humide ou sous la pluie. L'appareil bénéficie de l'indice de protection IP21S.
 - Protégez vos yeux avec des verres de protection prévus à cet effet (DIN degré 9–10), que vous fixerez sur le masque de soudeur fourni avec l'appareil. Portez des gants et des vêtements de protection secs, exempts de traces d'huile et de

graisse, pour protéger votre peau du rayonnement ultraviolet de l'arc électrique.

⚠️ AVERTISSEMENT N'utilisez pas la source de courant de soudage pour dégeler des tuyaux.

Remarque :

- Le rayonnement de l'arc peut provoquer des lésions oculaires et des brûlures cutanées.
- Le soudage à l'arc produit des étincelles et des gouttes de métal fondu, la pièce traitée devient incandescente et reste très chaude relativement longtemps. Ne touchez pas la pièce traitée à mains nues.
- Le soudage à l'arc produit des vapeurs toxiques. Veillez à ne pas les inhaler.
- Protégez-vous des effets dangereux de l'arc et veillez à ce que les personnes présentes se tiennent à au moins 2 m lorsque vous travaillez.

⚠️ ATTENTION !

- L'utilisation du poste à souder peut perturber l'alimentation en tension d'autres utilisateurs en fonction du point de raccordement au secteur. En cas de doute, consultez votre fournisseur d'électricité.

- L'utilisation du poste à souder peut entraîner le dysfonctionnement d'autres appareils, comme les appareils auditifs, les stimulateurs cardiaques, etc.

● Sources de danger lors de travaux de soudage à l'arc

Le soudage à l'arc présente différentes sources de danger. Le soudeur doit donc impérativement respecter les règles suivantes pour ne mettre personne en danger et ne pas endommager l'appareil.

- Seul un électricien spécialisé est habilité à réaliser des travaux côté secteur, par ex. sur des câbles, des fiches, des prises, etc., toujours dans le respect des dispositions nationales et locales en vigueur.
- En cas d'accident, débranchez immédiatement le poste à souder du secteur.
- En présence de tensions électriques de contact, éteignez immédiatement l'appareil et faites-le vérifier par un électricien spécialisé.
- Vérifiez que les contacts électriques sont toujours en bon état côté courant de soudage.

- Portez toujours des gants lorsque vous réalisez des travaux de soudage. Ils vous protégeront des chocs électriques (tension à vide du circuit électrique de soudage), des rayonnements nocifs (rayonnement thermique et UV), du métal incandescent et des éclats de métal.
- Portez des chaussures de protection isolantes. Les chaussures vous protégeront également de l'humidité. Ne portez pas de chaussures ouvertes, vous risqueriez de vous brûler avec des gouttes de métal en fusion.
- Portez des vêtements de protection adaptés et jamais de vêtements synthétiques.
- Ne regardez jamais l'arc directement et portez toujours un masque de soudeur avec un verre de protection conforme aux normes DIN en vigueur. L'arc dégage une lumière et une chaleur pouvant provoquer un éblouissement ou des brûlures et, notamment, des rayons UV. En cas de protection insuffisante, ce rayonnement ultraviolet invisible peut provoquer des inflammations oculaires très douloureuses que vous ne remarquerez, le cas échéant, que plusieurs heures plus tard. En outre, le rayonnement UV peut provoquer des brûlures cutanées comparables à un coup de soleil.
- Les personnes à proximité de l'arc doivent être informées des risques et porter les équipements de protection nécessaires. Le cas échéant, installez des parois de protection.
- Lors de travaux de soudage, notamment dans des locaux de dimensions réduites, veillez à aérer la pièce car le soudage produit des fumées et des gaz toxiques.
- Ne procédez jamais à des travaux de soudage sur des récipients contenant ou ayant contenu (même il y a très longtemps) des gaz, des carburants, des huiles minérales ou toute autre substance équivalente, car le moindre résidu pourrait provoquer une explosion.
- Les mêmes règles s'appliquent dans les atmosphères explosibles ou présentant un risque d'incendie.
- Les soudures exposées à des charges importantes et devant

répondre à certaines exigences de sécurité ne doivent être réalisées que par des soudeurs formés et qualifiés. C'est notamment le cas pour les cuves sous pression, les rails, les attelages, etc.

⚠ ATTENTION ! Branchez la borne de masse le plus près possible de la soudure pour que le trajet du courant de soudage de l'électrode à la borne de masse soit le plus court possible. Ne branchez jamais la borne de masse sur le boîtier du poste à souder ! Ne branchez jamais la borne de masse sur un élément mis à la terre à distance de la pièce à traiter, comme une canalisation d'eau à l'autre bout de la pièce. Vous risqueriez d'endommager le système de mise à la terre de la pièce dans laquelle vous effectuez les travaux de soudage.

- N'utilisez jamais le poste à souder dans un environnement humide.
- Posez toujours le poste à souder sur une surface plane.
- N'utilisez jamais le poste à souder sous la pluie.
- La sortie est mesurée à une température ambiante de

20° C. Le temps de soudure peut diminuer lorsque la température est plus élevée.



Risque de choc électrique :

Le choc électrique d'une électrode de soudage peut être mortel. Ne soudez pas sous la pluie ou la neige. Portez des gants isolants secs.

Ne touchez pas l'électrode à mains nues. Ne portez pas des gants mouillés ou endommagés. Protégez-vous contre les chocs électriques en vous isolant de la pièce traitée. N'ouvrez pas le boîtier du dispositif.

Danger dû à la fumée de soudage :

Inhaler la fumée de soudage peut nuire à la santé. Ne restez pas la tête dans la fumée. Utilisez le dispositif dans des espaces ouverts. Utilisez une ventilation pour évacuer la fumée.

Danger dû aux étincelles de soudage :

Les étincelles de soudage peuvent provoquer une explosion ou un incendie. Tenez les matériaux inflammables à distance. Ne soudez pas à proximité de matériaux inflammables. Les étincelles

de soudage peuvent provoquer des incendies. Conservez un extincteur à proximité et demandez à un observateur de rester à proximité, afin qu'il puisse l'utiliser immédiatement si nécessaire. N'effectuez pas de travaux de soudage sur des fûts ou autres récipients fermés.

Danger dû au rayonnement de l'arc électrique :

Le rayonnement de l'arc électrique peut provoquer des lésions oculaires et cutanées. Portez une cagoule et des lunettes de sécurité. Portez une protection auditive et une chemise à col haut et fermé. Portez un casque de soudage et assurez-vous que le filtre est réglé de manière appropriée. Portez une protection corporelle complète.

Danger dû aux champs électromagnétiques :

Le courant de soudage génère des champs électromagnétiques. N'utilisez pas l'appareil si vous portez des implants médicaux. N'enroulez jamais les câbles de soudage autour de votre corps. Regroupez les câbles de soudage.

● Consignes de sécurité propres au masque de soudeur

- Utilisez toujours une source de lumière vive (par ex. un briquet) pour vous assurer du bon fonctionnement du masque de soudeur avant de commencer les travaux de soudage.
- L'écran de protection peut être endommagé par des éclats. Remplacez immédiatement les écrans de protection endommagés ou rayés.
- Remplacez immédiatement les composants endommagés ou très sales.
- L'appareil ne peut être utilisé que par des personnes âgées de 16 ans ou plus.
- Familiarisez-vous avec les consignes de sécurité concernant le soudage. Respectez également les consignes de sécurité de votre poste à souder.
- Portez toujours un masque de soudeur lors de travaux de soudage. Dans le cas contraire, vous risquez de graves lésions de la rétine.
- Portez toujours des vêtements de protection lors de travaux de soudage.

- N'utilisez jamais le masque de soudeur sans l'écran de protection, sous peine de lésions oculaires. Danger de lésions oculaires !
- Remplacez l'écran de protection en temps utile pour une bonne visibilité et un travail sans fatigue.
- les postes de travail en milieu mouillé, humide ou chaud, l'humidité de l'air ou la sueur étant susceptibles de réduire considérablement la résistance de la peau et les propriétés isolantes de l'équipement de protection.

● Environnement présentant un danger électrique accru

Lorsque vous soudez dans un environnement présentant un danger électrique accru, tenez compte des consignes de sécurité suivantes.

Les environnements présentant un danger électrique accru sont notamment :

- les postes de travail confinés, imposant au soudeur une position contraignante (par ex. à genou, assis, allongé) et l'amenant à toucher des pièces conductrices ;
- les postes de travail entièrement ou partiellement conducteurs et présentant un risque accru de contact accidentel entre le soudeur et ces pièces ;

Une échelle en métal ou un échafaudage peuvent également être considérés comme un environnement présentant un danger électrique accru.

Dans ces environnements, il convient d'utiliser des surfaces isolantes et des couches intermédiaires et de porter des gantelets et une cagoule en cuir ou autres matériaux isolants pour isoler le corps de la terre. La source du courant de soudage doit se trouver en dehors de la zone de travail ou des surfaces conductrices et hors de portée du soudeur.

Pour mieux vous protéger contre les décharges dues au courant du secteur en cas de dysfonctionnement, vous pouvez utiliser un disjoncteur différentiel ; ce dernier fonctionne avec un courant de fuite maximal de 30 mA et alimente tous les dispositifs envi-

ronnants sur secteur. Le disjoncteur différentiel doit être adapté à tous les types de courant.

Les dispositifs permettant de couper rapidement la source du courant de soudage ou le circuit électrique de soudage (par ex. dispositif d'arrêt d'urgence) doivent être accessibles facilement.

Lorsque vous utilisez un poste à souder dans un environnement présentant un danger électrique accru, la tension de sortie du poste à souder ne doit pas dépasser 113 V (valeur de crête) en marche à vide. Ce poste à souder peut être utilisé dans ces cas de figure du fait de sa tension de sortie.

● Soudage dans des endroits exigus

Lors de travaux de soudage dans des endroits exigus, vous risquez d'être exposé à des gaz toxiques (risque d'asphyxie).

Les travaux de soudage sont autorisés dans des endroits exigus uniquement en présence de personnes compétentes pouvant intervenir en cas de danger. Avant d'utiliser le poste à souder, vous devez demander à un expert d'évaluer les étapes nécessaires pour garantir la sécurité du

travail et les mesures de sécurité requises pendant le processus de soudage.

● Cumul des tensions à vide

Si vous utilisez plusieurs sources de courant de soudage simultanément, leurs tensions à vide peuvent se cumuler et présenter un risque électrique accru. Raccordez les sources de courant de soudage de manière à limiter ce danger. Vous devez identifier clairement les sources de courant de soudage avec leurs commandes et branchements respectifs afin de pouvoir déterminer à quel circuit électrique de soudage elles correspondent.

● Utilisation de la bandoulière

N'utilisez pas le poste à souder si vous portez la source de courant de soudage ou le dévidoir, par ex. avec une bandoulière, afin de prévenir les risques suivants :

- risque de perte d'équilibre si vous tirez sur des câbles ou tuyaux branchés ;
- risque accru de choc électrique, puisque le soudeur

touche le sol lorsqu'il utilise une source de courant de soudage de classe I, dont le boîtier dispose d'un conducteur de protection (mise à la terre).

● **Vêtements de protection**

- Pour travailler, le soudeur doit être protégé des rayonnements et des brûlures sur tout le corps par des vêtements appropriés et une protection faciale. Les étapes suivantes doivent être respectées :
 - Mettez des vêtements de protection avant de procéder au soudage.
 - Mettez des gants.
 - Ouvrez les fenêtres pour assurer une alimentation en air suffisante.
 - Portez des lunettes de protection.
- Portez des gantelets faits d'un tissu approprié (cuir) sur les deux mains. Ils doivent être en parfait état.
- Un tablier approprié doit être porté pour protéger les vêtements contre les étincelles volantes et les brûlures. Si la nature du travail, par ex. un soudage en hauteur, l'exige, une combinaison de protection

et, si nécessaire, une protection de la tête doivent être portées.

● **Protection contre les rayonnements et les brûlures**

- Sur le poste de travail, apposez une pancarte « Attention ! Ne pas regarder les flammes directement ! » pour indiquer le risque pour les yeux. Les postes de travail doivent être protégés autant que possible de manière à protéger les personnes à proximité. Les personnes non autorisées doivent rester à distance des travaux de soudage.
- À proximité immédiate des postes de travail fixes, les murs ne doivent être ni clairs ni brillants. Les fenêtres doivent être protégées au moins jusqu'à hauteur de la tête contre la transmission ou la réflexion du rayonnement, par ex. par une peinture appropriée.

● **Classification des appareils CEM**

Conformément à la norme IEC 60974-10, il s'agit ici

d'un poste à souder avec une compatibilité électromagnétique de classe A. Les appareils de classe A sont des appareils conçus pour être utilisés dans tous les environnements hormis les habitations et les environnements directement reliés à un réseau d'alimentation à basse tension alimentant (également) une habitation. Les appareils de classe A doivent respecter les valeurs seuils de la classe A.

AVERTISSEMENT : les appareils de classe A sont prévus pour être utilisés dans un environnement industriel. Les grandeurs perturbatrices irradiées mais aussi dues à la performance peuvent rendre difficile le respect de la conformité électromagnétique dans d'autres environnements.

Même si l'appareil respecte les limites d'émission conformément à la norme, les appareils correspondants peuvent néanmoins provoquer des interférences électromagnétiques dans les installations et appareils sensibles. L'utilisateur est responsable de toute interférence causée par l'arc pendant le travail et doit prendre les mesures de protection appropriées. Pour cela, l'utilisateur doit porter une attention particulière :

- aux câbles secteur, de commande, de signalisation et de télécommunication ;
- aux ordinateurs et autres appareils commandés par microprocesseur ;
- aux appareils de télévision, radios et autres appareils de reproduction sonore ou visuelle ;
- aux dispositifs de sécurité électroniques et électriques ;
- aux personnes portant un stimulateur cardiaque ou un appareil auditif ;
- aux dispositifs de mesure et d'étalonnage ;
- à la résistance aux interférences provenant d'autres dispositifs à proximité ;
- à l'heure à laquelle les travaux sont effectués.

Pour réduire les éventuels rayonnements parasites, il est recommandé :

- d'équiper l'alimentation secteur d'un filtre réseau ;
- d'effectuer régulièrement la maintenance de l'appareil et de le garder en bon état d'entretien,
- de dérouler complètement les câbles de soudage et, si possible, parallèlement au sol ;
- de retirer les appareils et installations mis en danger par des rayonnements parasites de la

zone de travail ou de les protéger dans la mesure du possible.

● Avant la mise en service

- Sortez tous les composants de l'emballage et vérifiez que le poste à souder Inverter à fil fourré ou les différentes parties ne sont pas endommagés. Dans le cas contraire, n'utilisez pas le poste à souder Inverter à fil fourré. Contactez le service après-vente du fabricant.
- Retirez tous les films protecteurs et autres emballages de transport.
- Vérifiez que la livraison est complète.

● Montage

● Monter le masque de soudeur

- Posez le verre de soudage sombre ^[21] avec l'inscription sur le dessus dans le corps du masque ^[20] (cf. fig. C). L'inscription sur le verre de soudage sombre ^[21] doit être visible de l'avant du masque de protection.
- Poussez la poignée ^[22] de l'intérieur dans le trou correspondant du corps du masque, jusqu'à enclenchement (cf. fig. D).

● Mettre en œuvre le fil fourré

⚠ AVERTISSEMENT Pour prévenir tout risque de choc électrique, de blessure ou de dommage, débranchez la fiche de la prise murale avant toute intervention de maintenance ou tout travail préparatoire.

Remarque : selon l'application, vous aurez besoin de fils à souder différents. Cet appareil permet d'utiliser des fils à souder d'un diamètre de 0,6 à 1,0 mm.

Le galet d'entraînement, la buse de soudage et la section du fil à souder doivent toujours

correspondre. L'appareil est conçu pour des bobines de fil de max. 1000 g.

- Déverrouillez et ouvrez le cache du dévidoir ^[1] en poussant le dispositif de verrouillage vers le haut.
- Déverrouillez l'unité de rouleaux en appuyant sur le support de galet ^[29] et en le tournant dans le sens inverse des aiguilles d'une montre (voir ill. F).
- Retirez le support de galet ^[29] et la rondelle de l'arbre (voir ill. F).

Remarque : vérifiez que l'extrémité du fil ne se défait pas et que la bobine se déroule toute seule. L'extrémité du fil ne doit être défaite que pendant le montage.

- Défaites complètement la bobine de fil fourré ^[17] de manière à ce qu'elle puisse se dérouler sans entrave. Toutefois, ne défaites pas encore l'extrémité du fil (cf. fig. G).
- Posez la bobine de fil sur l'arbre. Veillez à ce que la bobine se déroule du côté du passe-fil ^[31] (cf. fig. G).
- Remettez la rondelle et le support de galet ^[29] en place et verrouillez-les en appuyant dessus et en les tournant dans le sens des aiguilles d'une montre (voir fig. G).
- Desserrez la vis de réglage ^[27] et basculez-la vers le bas (cf. fig. H).
- Tournez l'unité de galet de pression ^[28] vers le côté (cf. fig. I).
- Desserrez le support de galet d'entraînement ^[30] en tournant dans le sens antihoraire et tirez-le vers l'avant (cf. fig. J).
- Vérifiez sur le dessus du galet d'entraînement ^[19] que l'épaisseur du fil correspond bien. Si nécessaire, retournez ou remplacez le galet d'entraînement. Le fil à souder fourni (Ø 0,9 mm) doit être utilisé avec le galet d'entraînement ^[19] pour un diamètre de fil à souder de Ø 0,9 mm. Le fil doit se trouver dans la rainure supérieure !
- Reposez le support de galet d'entraînement ^[30] et vissez-le dans le sens horaire.

- Retirez la buse du brûleur [9] en la tournant dans le sens antihoraire tout en tirant (cf. fig. J).
- Dévissez la buse de soudage [15] (cf. fig. K).
- Guidez le jeu de tuyau [12] le plus droit possible du poste à souder (posez-le au sol).
- Saisissez l'extrémité du fil du bord de la bobine (cf. fig. L).
- Coupez l'extrémité du fil avec une pince coupante pour enlever le bout abîmé et tordu du fil (cf. fig. L).

Remarque : le fil doit toujours être tendu pour éviter que la bobine ne se vide ! Il est conseillé de travailler à deux personnes.

- Insérez le fil fourré dans le passe-fil [31] (cf. fig. M).
- Passez le fil le long du galet d'entraînement [19] et poussez-le ensuite dans le logement du fil [32] (cf. fig. N).
- Faites pivoter l'unité de galet de pression [28] vers le galet d'entraînement [19] (cf. fig. O).
- Posez la vis de réglage [27] (cf. fig. O).
- Réglez la contre-pression au moyen de la vis de réglage. Le fil à souder doit être tendu entre le galet de pression et le galet d'entraînement [19] dans le guide supérieur, sans être écrasé (cf. fig. O).
- Pour allumer le poste à souder, actionnez l'interrupteur principal [5].
- Actionnez la touche du brûleur [11].
- Le dévidoir fait alors passer le fil à souder dans le jeu de tuyau [12] et le brûleur [10].
- Dès que le fil dépasse de 1 à 2 cm du col de cygne [33], relâchez de nouveau la touche du brûleur [11] (cf. fig. P).
- Éteignez le poste à souder.
- Revissez la buse de soudage [15]. Vérifiez que la buse de soudage [15] correspond bien au diamètre du fil à souder utilisé (cf. fig. Q). Pour le fil à souder fourni (Ø 0,9 mm), la buse de soudage [15] utilisée doit porter l'indication 0,9 mm.

- Revissez la buse du brûleur [9] sur le col de cygne [33] (cf. fig. R).

▲ AVERTISSEMENT Pour prévenir tout risque de choc électrique, de blessure ou de dommage, débranchez la fiche secteur de la prise murale avant toute intervention de maintenance ou tout travail préparatoire.

● Mise en service

● Allumer et éteindre l'appareil

- Pour allumer et éteindre le poste à souder, actionnez l'interrupteur principal [5]. Débranchez la fiche secteur de la prise murale si vous n'utilisez pas le poste à souder pendant un long moment. C'est le seul moyen de mettre l'appareil hors tension.

● Régler le courant de soudage et l'avance du fil

Le bouton rotatif [7] situé sur la face avant du poste à souder permet de régler l'épaisseur du matériau à souder. Le courant et l'avance du fil sont automatiquement réglés.

Diamètre du fil à souder recommandé pour une épaisseur de matériau donnée

Diamètre du fil à souder	Épaisseur de la pièce
0,6 mm	0,8–1,5 mm
0,8 mm	0,8–2,0 mm
0,9 mm	0,8–3,0 mm
1,0 mm	1,0–3,0 mm

Le tableau suivant indique la plage de courant de soudage en fonction de l'épaisseur de matériau choisie :

Épaisseur de matériau choisie	Plage de courant de soudage
0,8 mm	20-45A
1,5 mm	45-60 A
2 mm	75-90 A
2,5 mm	90-110 A
3 mm	110-120 A

Protection contre les surcharges

Protégez le poste à souder contre toute surcharge thermique, avec un dispositif de protection automatique (thermostat à réenclenchement automatique). Le dispositif de protection interrompt le circuit électrique en cas de surcharge et le témoin de contrôle jaune de protection contre la surcharge [8] s'allume.

- En cas de déclenchement du dispositif de protection, laissez l'appareil refroidir (env. 15 minutes). Dès que le témoin de contrôle jaune de protection contre la surcharge [8] s'éteint, l'appareil est de nouveau prêt à être utilisé.
- La protection des lignes d'alimentation aux prises secteur doit être conforme aux normes (VDE 0100). Les prises de courant à contact de protection doivent être protégées avec une intensité max. de 16 A (fusibles ou disjoncteurs). Des fusibles d'intensité supérieure peuvent causer un feu de câbles ou incendier des bâtiments.

Masque de soudeur

▲ AVERTISSEMENT DANGER POUR LA SANTÉ !

Si vous n'utilisez pas le masque de soudeur, vous risquez de vous blesser les yeux avec les rayons UV nocifs et la chaleur dégagés par l'arc.

Utilisez toujours le masque de soudeur lors

des travaux de soudage.

● Soudage

▲ AVERTISSEMENT RISQUE DE BRÛLURES !

Les pièces soudées étant très chaudes, vous risquez de vous brûler. Utilisez toujours une pince pour déplacer les pièces soudées chaudes.

Une fois le poste à souder branché sur le secteur, procédez comme suit :

- Raccordez le câble de masse avec la borne de masse [4] sur la pièce à traiter. Assurez-vous que le contact électrique est correct.
- La pièce à traiter ne doit pas présenter de traces de peinture ou de rouille sur la partie à souder.
- Sélectionnez l'épaisseur du matériau à l'aide du bouton rotatif [7].
- Allumez l'appareil.
- Protégez votre visage avec le masque de soudeur [23] et guidez la buse du brûleur [9] sur la partie de la pièce à souder.
- Actionnez la touche du brûleur [11] pour générer un arc. Lorsque l'arc brûle, l'appareil fait avancer le fil dans le bain de fusion.
- Lorsque le noyau de soudure est suffisamment grand, passez le brûleur [10] lentement le long du bord souhaité. La distance entre la buse du brûleur et la pièce à traiter doit être la plus réduite possible (10 mm max.).
- Faites éventuellement des allers-retours pour étendre le bain de fusion.
- La profondeur de soudage (profondeur de la soudure dans le matériau) doit être assez importante, mais le bain de fusion ne doit pas traverser la pièce à traiter.
- Laissez refroidir la soudure avant d'éliminer le laitier. Pour reprendre une soudure là où vous l'avez interrompue :
- Éliminez le laitier sur le point de démarrage.
- Allumez l'arc dans la rainure, dirigez-le vers le point de jonction, faites-le fondre

correctement, puis reprenez la soudure.

ATTENTION ! Après le soudage, veillez à toujours reposer le brûleur sur un support isolé.

- À la fin des travaux de soudage et lors d'une pause, éteignez toujours le poste à souder et débranchez la fiche secteur de la prise murale.

● Créer un cordon de soudure

Point ou soudure par à-coups

Le brûleur est poussé vers l'avant. Résultat : la profondeur de pénétration est plus faible, la largeur du cordon est plus grande, le dessus (surface visible du cordon) est plus plat et la tolérance aux défauts de liaison est accrue (défaut de fusion du matériau).

Cordon de soudure tiré

Le brûleur est éloigné du cordon de soudure (fig. S). Résultat : la profondeur de pénétration est plus grande, la largeur du cordon est plus petite, le dessus est plus haut et la tolérance aux défauts de liaison est moindre.

Liaisons soudées

Il existe deux types de liaisons en matière de soudure : liaisons soudées bout à bout (angle extérieur) et soudage d'angle (angle intérieur et recouvrement).

Liaison soudée bout à bout

Lors d'une liaison soudée bout à bout sur un matériau de 2 mm d'épaisseur max., les bords à souder sont juxtaposés.

Pour les matériaux plus épais, il convient d'écarter les pièces de 0,5 à 4 mm. La distance idéale dépend du matériau soudé (aluminium ou acier), de la composition du matériau et du type de soudure choisi. Testez la distance optimale sur un échantillon.

Liaison soudée bout à bout plate

Réalisez un soudage sans interruption avec une profondeur de pénétration suffisante. Cette opération nécessite une bonne préparation. La qualité de la soudure dépend

de l'intensité du courant, de la distance entre les bords soudés, de l'inclinaison du brûleur et du diamètre du fil à souder. Plus le brûleur est vertical au-dessus de la pièce à traiter, plus la profondeur de pénétration est importante.

S

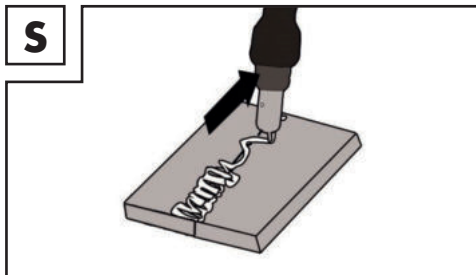

Pour prévenir ou limiter les déformations lors du durcissement du matériau, fixez les pièces à traiter. Évitez de rigidifier la structure soudée pour prévenir les cassures au niveau de la soudure. Vous pouvez réduire ces risques en tournant la pièce à traiter de manière à pouvoir réaliser la soudure en un passage dans chaque sens.

Liaison soudée sur l'angle extérieur

Ce type de préparation est très simple (fig. T, U).

T

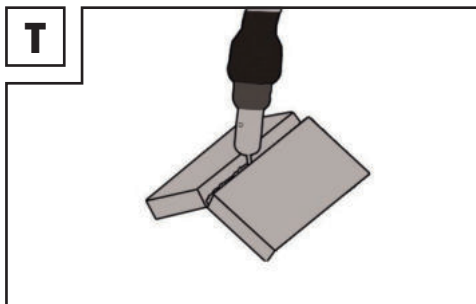

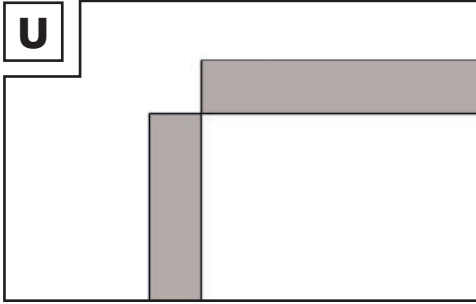

Elle ne convient pas pour les matériaux plus épais. Dans ce cas, il est préférable de préparer la liaison comme indiqué ci-dessous, où le bord d'une des plaques est biseauté (fig. V)

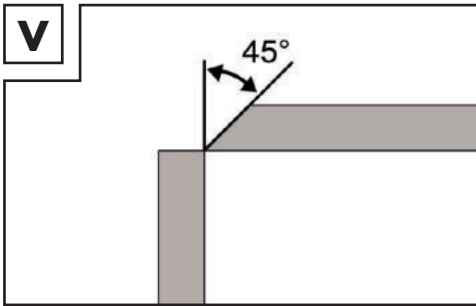

Soudage d'angle

Pour réaliser un soudage d'angle, les deux pièces à traiter sont posées perpendiculairement l'une par rapport à l'autre. Le cordon doit avoir une forme triangulaire avec des côtés isocèles et une forme légèrement concave (fig. W, X).

Liaison soudée dans l'angle intérieur

La préparation de cette liaison soudée est très simple et convient pour des épaisseurs jusqu'à 5 mm. La dimension « d » doit être le plus possible réduite et ne doit en aucun cas dépasser 2 mm (fig. W).

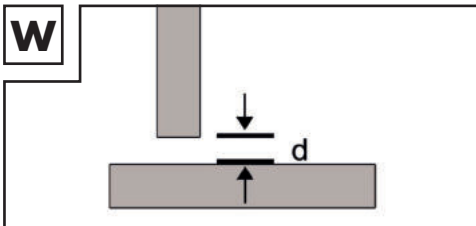

Elle ne convient pas pour les matériaux plus épais. Dans ce cas, il est préférable de préparer une liaison comme illustré dans la figure V, où le bord d'une des plaques est biseauté.

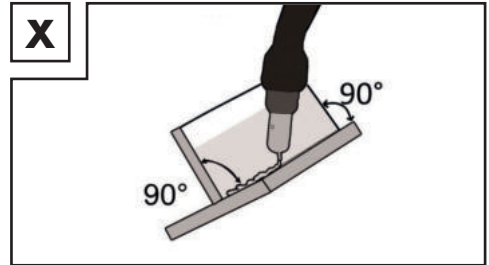

Liaison soudée par recouvrement

Cette technique est notamment utilisée pour les bords à souder droits. La soudure est réalisée par un cordon de soudure d'angle normal. Les deux pièces à traiter doivent être placées le plus près possible l'une de l'autre, comme illustré dans la figure Y.

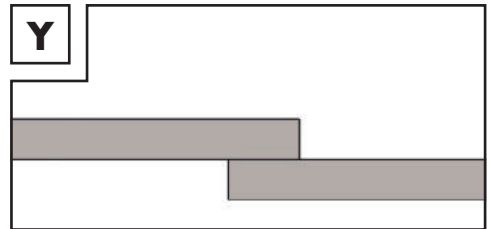

● Maintenance

- Enlevez régulièrement la poussière et la saleté de l'appareil.
- Nettoyez l'appareil et les accessoires avec une brosse fine ou un chiffon sec.

● Indications relatives à l'environnement et à la mise au rebut



NE JETEZ PAS LES OUTILS ÉLECTRONIQUES AVEC LES ORDURES

MÉNAGÈRES ! RÉCUPÉRER LES MATIÈRES PREMIÈRES PLUTÔT QUE D'ÉLIMINER LES DÉCHETS !

Conformément à la directive européenne 2012/19/EU, les appareils électriques usagés doivent être collectés séparément et recyclés dans le respect de l'environnement. L'icône représentant une poubelle barrée indique que cet appareil ne doit en aucun cas être jeté avec les ordures ménagères. Vous devez déposer cet appareil dans un point de collecte, un centre de recyclage ou une déchetterie. Nous éliminons gratuitement les appareils défectueux renvoyés. En outre, les distributeurs d'appareils électroniques et électriques ainsi que les distributeurs d'aliments sont tenus de récupérer les produits. Lidl vous permet de déposer les produits dans ses filiales et ses magasins. Le dépôt et le recyclage ne vous coûteront rien. Lors de l'achat d'un appareil neuf, vous avez le droit de déposer gratuitement un appareil usagé. Vous avez, en outre, la possibilité de déposer gratuitement jusqu'à trois appareils usagés – dont aucun côté ne doit dépasser 25 cm, indépendamment de l'achat d'un appareil neuf. Avant tout dépôt, veuillez supprimer toutes les données personnelles. Avant le dépôt, sortez les batteries ou les accumulateurs qui ne sont pas intégrés à l'appareil usagé ainsi que les ampoules que vous pouvez retirer sans les endommager et déposez-les dans un centre de collecte adapté.



Les batteries contenant des produits nocifs sont caractérisées par les symboles ci-contre interdisant de les jeter avec les ordures ménagères. Les désignations du métal lourd en question sont : Cd = cadmium, Hg = mercure, Pb = plomb.

Déposez les batteries usagées dans un point de collecte de votre ville ou de votre municipalité ou rapportez-les chez votre commerçant. Vous vous conformez ainsi aux obligations légales et contribuez de manière essentielle à la protection de l'environnement.



Respectez le marquage sur les différents emballages et triez-les si nécessaire. Les emballages sont identifiés par des abréviations (a) et des chiffres (b) ayant la signification suivante : 1 – 7 : plastiques, 20 – 22 : papier et carton, 80 – 98 : composites.

● Déclaration de conformité UE

Nous, la société
C. M. C. GmbH
Responsable des documents :
Dr. Christian Weyler
Katharina-Loth-Str. 15
DE-66386 St. Ingbert
ALLEMAGNE

déclarons sous notre responsabilité exclusive que le produit

Poste à souder Inverter à fil fourré

Référence : 2573

Année de fabrication : 2023/18

IAN : 409152_2207

Modèle : **PIFDS 120 B2**

satisfait aux exigences de protection essentielles indiquées dans les directives européennes

Directive UE basse tension

2014/35/EU

Directive UE compatibilité électromagnétique

2014/30/EU

Directive RoHS

2011/65/EU+2015/863/EU

et leurs modifications.

La présente déclaration de conformité est établie sous la seule responsabilité du fabricant.

L'objet de la déclaration décrit ci-dessus satisfait aux prescriptions de la directive 2011/65/EU du Parlement et du Conseil européen datées du 8 juin 2011 et relatives à la limitation de l'utilisation de certaines substances dangereuses dans les appareils électriques et électroniques.

Pour l'évaluation de la conformité, les normes harmonisées suivantes ont été prises comme références :

EN 60974-6:2016
EN 60974-10:2014/A2:2015

St. Ingbert, le 01/10/2022

C.M.C. GmbH
Katharina-Loth-Str. 15
I. A. 66786 St. Ingbert
Telefon: +49 6894 9989750
Telefax: +49 6894 9989729

p. o. Dr. Christian Weyler
- Assurance qualité -

● **Remarques sur la garantie et le service après-vente**

Garantie de la Creative Marketing Consulting GmbH

Chère cliente, cher client, cet appareil bénéficie d'une période de garantie de 3 ans à compter de la date d'achat. En cas de défaillance, vous êtes en droit de retourner ce produit au vendeur. La présente garantie ne constitue pas une restriction de vos droits légaux.

● **Conditions de garantie**

Article L217-16 du Code de la consommation

Lorsque l'acheteur demande au vendeur, pendant le cours de la garantie commerciale qui lui a été consentie lors de l'acquisition ou de la réparation d'un bien meuble, une remise en état couverte par la garantie, toute période d'immobilisation d'au moins sept jours vient s'ajouter à la durée de la garantie qui restait à courir. Cette période court à compter de la demande d'intervention de l'acheteur ou de la mise à disposition pour réparation du bien en cause, si cette mise à disposition est postérieure à la demande d'intervention.

Indépendamment de la garantie commer-

ciale souscrite, le vendeur reste tenu des défauts de conformité du bien et des vices rédhibitoires dans les conditions prévues aux articles L217-4 à L217-13 du Code de la consommation et aux articles 1641 à 1648 et 2232 du Code Civil.

Article L217-4 du Code de la consommation

Le vendeur livre un bien conforme au contrat et répond des défauts de conformité existant lors de la délivrance.

Il répond également des défauts de conformité résultant de l'emballage, des instructions de montage ou de l'installation lorsque celle-ci a été mise à sa charge par le contrat ou a été réalisée sous sa responsabilité.

Article L217-5 du Code de la consommation

Le bien est conforme au contrat :

- 1° S'il est propre à l'usage habituellement attendu d'un bien semblable et, le cas échéant :
 - s'il correspond à la description donnée par le vendeur et possède les qualités que celui-ci a présentées à l'acheteur sous forme d'échantillon ou de modèle ;
 - s'il présente les qualités qu'un acheteur peut légitimement attendre eu égard aux déclarations publiques faites par le vendeur, par le producteur ou par son représentant, notamment dans la publicité ou l'étiquetage ;
- 2° Ou s'il présente les caractéristiques définies d'un commun accord par les parties ou être propre à tout usage spécial recherché par l'acheteur, porté à la connaissance du vendeur et que ce dernier a accepté.

Article L217-12 du Code de la consommation

L'action résultant du défaut de conformité se prescrit par deux ans à compter de la délivrance du bien.

Article 1641 du Code civil

Le vendeur est tenu de la garantie à raison des défauts cachés de la chose vendue qui la rendent impropre à l'usage auquel on la destine, ou qui diminuent tellement cet usage que l'acheteur ne l'aurait pas acquise, ou n'en aurait donné qu'un moindre prix, s'il les avait connus.

Article 1648 1er alinéa du Code civil

L'action résultant des vices rédhibitoires doit être intentée par l'acquéreur dans un délai de deux ans à compter de la découverte du vice.

● Période de garantie et revendications légales pour vices

La durée de la garantie n'est pas rallongée par la prestation de garantie. Ceci s'applique aussi aux pièces remplacées et réparées. Les dommages et les vices que se trouvent déjà éventuellement à l'achat doivent être signalés immédiatement après le déballage. Les réparations dues après la fin de la période de garantie sont payantes.

● Étendue de la garantie

L'appareil a été fabriqué selon des critères de qualité stricts et contrôlé consciencieusement avant sa livraison.

La garantie couvre les vices matériels et de fabrication. Cette garantie ne s'étend pas aux pièces du produit soumises à une usure normale et qui, par conséquent, peuvent être considérées comme des pièces d'usure, ni aux dommages sur des composants fragiles, comme p. ex. des interrupteurs, des batteries et des éléments fabriqués en verre.

La garantie prend fin si le produit est endommagé suite à une utilisation inappropriée ou à un entretien défectueux. Toutes les indications fournies dans le manuel d'utilisation doivent être scrupuleusement respectées pour garantir une utilisation conforme du produit.

Les utilisations ou manipulations déconseillées dans le mode d'emploi ou sujettes à un avertissement dans ce même manuel doivent impérativement être évitées.

Le produit est exclusivement destiné à un usage privé et non commercial. Les manipulations incorrectes et inappropriées, l'usage de la force ainsi que les interventions réalisées par toute autre personne que notre centre de service après-vente agréé annulent la garantie.

● Faire valoir sa garantie

Pour garantir la rapidité d'exécution de la procédure de garantie, veuillez respecter les indications suivantes :

Veuillez conserver le ticket de caisse et le numéro de référence de l'article (par ex. IAN) au titre de preuves d'achat pour toute demande. Le numéro de référence de l'article est indiqué sur la plaque signalétique, sur une gravure, sur la couverture de votre manuel (en bas à gauche) ou sur un autocollant placé sur la face arrière ou inférieure de l'appareil.

En cas de dysfonctionnement de l'appareil ou de tout autre défaut, contactez en premier lieu le service après-vente par téléphone ou par e-mail aux coordonnées indiquées ci-dessous.

Tout produit considéré comme défectueux peut alors être envoyé sans frais de port supplémentaires au service après-vente indiqué, accompagné de la preuve d'achat et d'une description écrite du défaut mentionnant également sa date d'apparition.



Remarque :

Le site www.lidl-service.com vous permet de télécharger le présent mode d'emploi, ainsi que d'autres manuels, des vidéos sur les produits

et des logiciels.

Ce code QR vous permet d'accéder directement à la page du service après-vente de Lidl (www.lidl-service.com). Saisissez la référence de l'article (IAN) 409152 pour ouvrir le mode d'emploi correspondant.



● Service

Comment nous contacter :

FR, BE, CH

Nom : Ecos Office Forbach
Site web : www.cmc-creative.de
E-mail : service.fr@cmc-creative.de
Téléphone : 0033 (0) 3 87 84 72 34
Siège : Allemagne

IAN 409152_2207



Veuillez noter que les coordonnées fournies ci-après ne sont pas les coordonnées du service après-vente. Contactez d'abord le service après-vente mentionné ci-dessus.

Adresse :

C. M. C. GmbH
Katharina-Loth-Str. 15
DE-66386 St. Ingbert
ALLEMAGNE

Legende van de gebruikte pictogrammen	Pagina	70
Inleiding	Pagina	71
Beoogd gebruik	Pagina	71
Leveringsomvang	Pagina	71
Beschrijving van de onderdelen	Pagina	72
Technische gegevens	Pagina	72
Veiligheidsinstructies	Pagina	72
Gevarenbronnen bij booglassen	Pagina	74
Specifieke veiligheidsinstructies voor lasscherm	Pagina	77
Omgeving met verhoogd gevaar voor een elektrische schok	Pagina	77
Lassen in nauwe ruimtes	Pagina	79
Optellen van de nullastspanningen	Pagina	79
Gebruik van schouderbanden	Pagina	79
Beschermende kleding	Pagina	79
Bescherming tegen stralen en verbrandingen	Pagina	80
EMC-apparaatclassificatie	Pagina	80
Vóór de inbedrijfstelling	Pagina	81
Montage	Pagina	81
Lasschild monteren	Pagina	81
Vuldraad aanbrengen	Pagina	82
Inbedrijfstelling	Pagina	83
Apparaat in- en uitschakelen	Pagina	83
Lasstroom en draadaanvoer instellen	Pagina	83
Lassen	Pagina	84
Lasnaad maken	Pagina	84
Onderhoud	Pagina	86
Milieu-informatie en afvalverwijderingsrichtlijnen	Pagina	86
EU-conformiteitsverklaring	Pagina	87
Aanwijzingen over garantie en afhandelen van de service	Pagina	87
Garantievoorwaarden	Pagina	88
Garantieperiode en wettelijke garantieclaims	Pagina	88
Omvang van de garantie	Pagina	88
Afwikkeling in geval van garantie	Pagina	88
Service	Pagina	89

Legende van de gebruikte pictogrammen			
	Voorzichtig! Lees de gebruiksaanwijzing!		Ernstig tot levensgevaarlijk letsel mogelijk!
	Netingang; aantal fases en wisselstroomsymbool en opgegeven waarde van de frequentie. 1 ~ 50 Hz		Voorzichtig! Gevaar van elektrische schokken!
			Belangrijke aanwijzing!
	Het symbool van een doorgestreepte vuilcontainer op wielen hiernaast laat zien dat dit apparaat is onderworpen aan richtlijn 2012/19/EU.		Voer de verpakking en het apparaat op een milieuvriendelijke wijze af!
	Gebruik het apparaat niet buiten en nooit in de regen!		Zelfbeschermend vuldraadlassen.
	Elektrische schok van de laselektrode kan dodelijk zijn!	IP21S	Beschermingsgraad.
	Het inademen van lasrook kan schadelijk zijn voor uw gezondheid.		Gemaakt van gerecycled materiaal.
	Lasvonken kunnen een explosie of een brand veroorzaken.		Eenfasige statische frequentieomvormer-transformator-gelijkrichter.
	Vlamboogstralen kunnen de ogen beschadigen en de huid verwonden.	H	Isolatieklasse.
	Elektromagnetische velden kunnen de werking van pacemakers verstoren.	U ₂	Gestandaardiseerde bedrijfsspanning.
	Let op, mogelijke gevaren!	I _{1max}	Grootste opgegeven waarde van de netstroom.
I _{2max}	grootste opgegeven waarde van de lasstroom	I _{1eff}	Effectieve waarde van de grootste netstroom.
I ₂	Opgegeven waarde van de lasstroom.		Massaklem.
	Controlelampje overbelastingsbeveiliging		Controlelampje netaansluiting

	Grootste lastijd-waarde in de intermitterende modus Σ^I_{ON}		Grootste lastijd-waarde in de lopende modus $\Sigma^I_{ON (max)}$
---	--	---	--

INVERTER-GEVULDE DRAAD-LASAPPARAAT PIFDS 120 B2

● Inleiding



Hartelijk gefeliciteerd!
U hebt gekozen voor een van onze hoogwaardige apparaten.

Leer het product vóór de eerste inbedrijfstelling kennen. Lees hiervoor onderstaande bedieningshandleiding en de veiligheidsinstructies aandachtig door. De inbedrijfstelling van dit gereedschap mag alleen door geïnstrueerde personen gebeuren.

BUITEN HET BEREIK VAN KINDEREN HOUDEN!

● Beoogd gebruik

Het apparaat is geschikt voor zelfbeschermend vuldraadlassen met behulp van de juiste draad. Er is geen extra gas nodig. Het beschermgas is in verpulverde vorm in de draad aanwezig, waardoor het direct in de vlamboog wordt geleid en het maakt het apparaat bij werkzaamheden buiten ongevoelig voor wind. Alleen draadelektroden die geschikt zijn voor het apparaat, mogen worden gebruikt. Bestanddeel van het beoogde gebruik is ook de inachtneming van de veiligheidsinstructies alsmede van de montagehandleiding en van de gebruiksaanwijzingen in de bedieningshandleiding. De geldende ongevallenpreventievoorschriften moeten uiterst nauwgezet in acht worden genomen. Het apparaat mag niet worden gebruikt:

– in ruimtes die niet voldoende

- geventileerd zijn,
- in een explosiegevaarlijke omgeving,
- om buizen te ontdooien,
- in de buurt van mensen met een pacemaker en
- in de buurt van licht ontvlambare materialen.

Gebruik het product alleen zoals beschreven en voor de vermelde toepassingsgebieden. Bewaar deze handleiding goed. Overhandig ook alle documenten bij overdracht van het product aan derden. Elk gebruik dat afwijkt van het gebruik conform de voorschriften is verboden en is mogelijk gevaarlijk. Schade door niet-inachtneming of verkeerd gebruik, wordt niet door de garantie gedekt en valt niet onder de aansprakelijkheid van de fabrikant.

Bij commercieel gebruik vervalt de garantie.

● Leveringsomvang

- 1 inverter-gevulde draad-lasapparaat PIFDS 120 B2
- 1 gasmondstuk (vooraf gemonteerd)
- 4 lasmondstukken (1x 0,9 mm vooraf gemonteerd; 1x 0,8 mm; 1x 0,6 mm; 1x 1,0 mm)
- 1 bikhamer met staalborstel
- 1 vuldraad Ø 0,9 mm / 450 g
- 1 lasschild
- 1 draagriem
- 1 bedieningshandleiding

Restrisico

Ook wanneer u het apparaat volgens de voorschriften bedient, blijven er altijd restrisico's bestaan. De volgende gevaren kunnen zich voordoen met betrekking tot de constructie en uitvoering van dit vuldraad-lasapparaat:

- oogletsels door verblinding,
- aanraken van hete delen van het apparaat of van het werkstuk (brandwonden),
- bij ondeskundige beveiliging tegen ongeval- en brandgevaar door vliegende vonken of slakdeeltjes,
- schadelijke emissies van roken en gassen, bij gebrek aan lucht c.q. onvoldoende afzuiging in gesloten ruimtes.

Verminder het restrisico door het apparaat zorgvuldig en volgens de voorschriften te gebruiken en alle aanwijzingen op te volgen.

● Beschrijving van de onderdelen

- 1 Afdekking draadaanvoereenheid
- 2 Draagriem
- 3 Stroomstekker
- 4 Massakabel met massaklem
- 5 Hoofdschakelaar AAN / UIT
- 6 Controlelampje netaansluiting
- 7 Draairegelaar voor instelling van de materiaaldikte
- 8 Controlelampje overbelastingsbeveiliging
- 9 Gasmondstuk
- 10 Toorts
- 11 Lasstartknop
- 12 Slangenpakket
- 13 Lasmondstuk (0,6 mm)
- 14 Lasmondstuk (0,8 mm)
- 15 Lasmondstuk (0,9 mm)
- 16 Lasmondstuk (1,0 mm)
- 17 Vuldraad-lasspoel (draadrol)
Ø 0,9 mm / 450 g
- 18 Bikhamer met staalborstel
- 19 Aanvoerrol
- 20 Schild
- 21 Donker lasglas
- 22 Handgreep
- 23 Lasschild na montage
- 24 Montageclip
- 25 Beschermglasvergrendeling
- 26 Gemonteerde handgreep
- 27 Stelschroef
- 28 Drukroleenheid
- 29 Rolhouder

- 30 Aanvoerrolhouder
- 31 Draaddoorvoer
- 32 Draadopname
- 33 Toortshals

● Technische gegevens

Netaansluiting:	230 V~ / 50 Hz (wisselstroom)
Lasstroom I_2 :	20–120 A
Open spanning U_0 :	22 V
Grootste opgegeven waarde van de netstroom:	$I_{1 \max}$ 17,3 A
Effectieve waarde van de opgegeven stroom:	$I_{1 \text{eff}}$ 11,3 A
Lasdraadtrommel max.:	ca. 1000 g
Lasdraaddiameter max.:	1,0 mm
Beveiliging:	16 A
Aanbevolen materiaaldikte:	0,8–3,0 mm

Technische en optische wijzigingen kunnen in het kader van de verdere ontwikkeling zonder aankondiging worden uitgevoerd. Alle maten, aanwijzingen en gegevens van deze gebruiksaanwijzing zijn dan ook zonder garantie. Juridische claims die op basis van de gebruiksaanwijzing worden ingediend, kunnen daarom niet worden opgeëist.

● Veiligheidsinstructies

Lees de gebruiksaanwijzing zorgvuldig door en neem de beschreven instructies in acht. Maak u met behulp van deze gebruiksaanwijzing vertrouwd met het apparaat, het correcte gebruik ervan en de veiligheidsinstructies. Op het typeplaatje staan alle technische gegevens van dit

lasapparaat. Neem kennis van de technische specificaties van dit apparaat.

- Laat reparaties en/of onderhoudswerkzaamheden uitsluitend door gekwalificeerde elektriciens uitvoeren.
- Gebruik alleen de meegeleverde laskabels.
- Het apparaat mag tijdens het gebruik niet direct tegen de wand staan, niet worden afgedekt of tussen andere apparaten geklemd, zodat altijd voldoende lucht door de luchtsleuven kan worden opgenomen. Controleer of het apparaat juist op de netspanning is aangesloten. Vermijd iedere trekbelasting van de voedingskabel. Trek de stroomstekker uit het stopcontact, voordat u het apparaat op een andere plaats opstelt.
- Wanneer het apparaat niet wordt gebruikt, schakelt u het altijd met de AAN-/UIT-schakelaar uit. Leg de elektrodenhouder op een geïsoleerde ondergrond en haal de elektroden pas na 15 minuten afkoeling uit de houder.
- Let op de staat van de laskabels, de toorts en de massaklemmen. Slijtage aan de

isolering en aan de stroomvoerende delen kan gevaarlijk zijn en de kwaliteit van de laswerkzaamheden verminderen.

- Booglassen produceert vonken, gesmolten metalen deeltjes en rook. Let daarom op: verwijder alle brandbare substanties en/of materialen uit de werkplek en de onmiddellijke omgeving daarvan.
- Zorg voor ventilatie van de werkplek.
- Las niet op containers, vaten of buizen die brandbare vloeistoffen of gassen bevatten of bevat hebben.

 **WAARSCHUWING** Vermijd elk direct contact met het elektrische lascircuit. De nullastspanning tussen elektrodetang en massaklem kan gevaarlijk zijn, er bestaat het gevaar van een elektrische schok.

- Berg het apparaat niet op in een vochtige of natte omgeving of in de regen. Hier geldt de beschermingsklasse IP21S.
- Bescherm de ogen met de daarvoor bedoelde beschermende glazen (DIN graad 9–10), die u op het meegeleverde lasschermbest. Gebruik handschoenen en droge beschermende kleding, die vrij is van olie en vet, om

de huid te beschermen tegen de ultraviolette straling van de vlamboog.

⚠ WAARSCHUWING Gebruik de lasstroombron niet om leidingen te ontdoeien.

Let op:

- de straling van de vlamboog kan de ogen beschadigen en verbranding van de huid veroorzaken.
- Booglassen produceert vonken en druppels gesmolten metaal, het gelaste werkstuk begint te gloeien en blijft relatief lang zeer heet. Raak het werkstuk daarom niet met blote handen aan.
- Bij booglassen komen dampen vrij die schadelijk zijn voor de gezondheid. Zorg ervoor dat u deze indien mogelijk niet inademt.
- Bescherm u tegen de gevaarlijke gevolgen van booglassen en houd personen die niet bij het werk betrokken zijn, op een afstand van minstens 2 m van de vlamboog verwijderd.

⚠ LET OP!

- Tijdens het gebruik van het lasapparaat kunnen er, afhankelijk van de netspanning aan

het aansluitpunt, storingen in de stroomvoorziening voor andere verbruikers ontstaan. Neem in geval van twijfel contact op met uw energieleverancier.

- Tijdens het gebruik van het lasapparaat kunnen er functiestoringen van andere apparaten, bijv. hoorapparaten, pacemakers, enz. ontstaan.

● Gevarenbronnen bij booglassen

Bij booglassen zijn er een reeks gevarenbronnen. Daarom is het voor de lasser bijzonder belangrijk om de volgende regels in acht te nemen, om zichzelf en anderen niet in gevaar te brengen en schadelijke gevolgen voor mens en apparaat te vermijden.

- Laat werkzaamheden aan de netspanning, bijv. aan kabels, stekkers, contactdozen enz., uitsluitend door een elektricien uitvoeren volgens nationale en lokale voorschriften.
- Koppel bij ongevallen het lasapparaat onmiddellijk los van de netspanning.
- Wanneer elektrische contactspanningen optreden, schakel

het apparaat dan onmiddellijk uit en laat het nakijken door een elektricien.

- Let aan de lasstroomzijde altijd op goede elektrische contacten.
- Draag tijdens het lassen altijd aan beide handen isolerende handschoenen. Deze beschermen tegen elektrische schokken (nullastspanning van het lascircuit), tegen schadelijke stralingen (warmte- en UV-straling) alsmede tegen gloeiend metaal en slagvonken.
- Draag stevige, isolerende schoenen. De schoenen moeten ook isoleren als het nat is. Halve schoenen zijn niet geschikt, omdat vallende, gloeiende metalen druppels brandwonden kunnen veroorzaken.
- Draag geschikte beschermende kleding, geen synthetische kledingstukken.
- Kijk niet met onbeschermd oog in de vlamboog, gebruik alleen een lassers-las scherm met goedgekeurd beschermglas volgens DIN. De vlamboog geeft behalve licht- en warmtestralen, die een verblinding c.q. brandwond veroorzaken, ook UV-stralen af. Deze onzichtbare ultra-

violette straling veroorzaakt bij onvoldoende bescherming een zeer pijnlijke bindvliesontsteking die pas enkele uren later wordt opgemerkt. Daarnaast veroorzaakt UV-straling op onbeschermd lichaamsdelen verbranding zoals bij zonnebrand.

- Ook personen of assistenten die zich in de buurt van de vlamboog bevinden, moeten op de gevaren worden gewezen en met de nodige beschermende middelen worden uitgerust. Stel, indien nodig, schermen op.
- Tijdens lassen, vooral in kleine ruimtes, dient voor voldoende toevoer van frisse lucht te worden gezorgd, aangezien er rook en schadelijke gassen ontstaan.
- Aan containers waarin gassen, brandstoffen, minerale oliën of dergelijke worden opgeslagen, mogen – ook wanneer ze reeds lang geleden werden leeggemaakt – geen laswerkzaamheden worden uitgevoerd, omdat door restanten explosiegevaar bestaat.
- In brand- en explosiegevaarlijke ruimtes gelden speciale voorschriften.

- Lasverbindingen die aan grote belastingen zijn blootgesteld en aan bepaalde veiligheidseisen moeten voldoen, mogen alleen door speciaal opgeleide en beproefde lassers worden uitgevoerd. Voorbeelden zijn drukketels, looprails, aanhangwagenkoppelingen enz.

⚠ LET OP! Sluit de massaklem altijd zo dicht als mogelijk op de lasplaats aan, zodat de lasstroom de kortst mogelijke weg van de elektrode naar de massaklem kan nemen. Verbind de massaklem nooit met de behuizing van het lasapparaat! Sluit de massaklem nooit aan op geaarde delen, die ver van het werkstuk verwijderd liggen, bijv. een waterleiding in een andere hoek van de ruimte. Anders zou het kunnen dat het aardingsstelsel van de ruimte waarin u last, beschadigd wordt.

- Gebruik het lasapparaat niet in een vochtige omgeving.
- Plaats het lasapparaat alleen op een vlakke plek.
- Gebruik het lasapparaat niet in de regen.
- De uitgang is gemeten bij een omgevingstemperatuur van

20 °C en de lastijd kan bij hogere temperaturen korter zijn.



Gevaar door elektrische schok:

Elektrische schok van een las-elektrode kan dodelijk zijn. Las niet bij regen of sneeuw. Droge isolatiehandschoenen dragen.

De elektrode niet met blote handen vastpakken. Geen natte of beschadigde handschoenen dragen. Bescherm uzelf tegen een elektrische schok door isoleringen tegen het werkstuk. Open de behuizing van de inrichting niet.

Gevaar door lasrook:

Het inademen van lasrook kan schadelijk zijn voor de gezondheid. Houd het hoofd niet in de rook. Inrichtingen in open gebieden gebruiken. Ontluchting om de rook te verwijderen gebruiken.

Gevaar door lasvonken:

Lasvonken kunnen een explosie of een brand veroorzaken. Brandbare stoffen uit de buurt van het lassen houden. Niet naast brandbare stoffen lassen. Lasvonken kunnen branden veroorzaken. Een brandblusser in de buurt gereedhouden en iemand die controleert en de blusser meteen

kan gebruiken. Niet op vaten of andere gesloten containers lassen.

Gevaar door vlamboogstralen:

Vlamboogstralen kunnen de ogen beschadigen en de huid verwonden. Draag hoofdbedekking en veiligheidsbril. Gehoorbescherming en hoog gesloten overhemdkraag dragen. Draag lashelm en let op de correcte filterinstelling. Draag volledige lichaamsbescherming.

Gevaar door elektromagnetische velden:

Lasstroom produceert elektromagnetische velden. Gebruik deze niet samen met medische implantaten. De laskabels nooit om het lichaam heen wikkelen. Laskabels bijeenbrengen.

● Specifieke veiligheidsinstructies voor lasscherm

- Controleer met behulp van een lichte lichtbron (bijv. aansteker) altijd voor aanvang van de laswerkzaamheden of het lasscherm correct werkt.
- Door lasspetters kan het beschermglas beschadigd

worden. Vervang beschadigd of gekrast beschermglas onmiddellijk.

- Vervang beschadigde of sterk vervuilde c.q. gekraaste componenten onmiddellijk.
- Het apparaat mag alleen door personen worden gebruikt, die 16 jaar of ouder zijn.
- Maak u vertrouwd met de veiligheidsvoorschriften voor lassen. Neem hierbij ook de veiligheidsinstructies van uw lasapparaat in acht.
- Zet het lasscherm altijd op wanneer u last. Indien u het niet gebruikt, kunt u ernstige netvliesletsels oplopen.
- Draag altijd beschermende kleding tijdens het lassen.
- Gebruik het lasscherm niet zonder beschermglas, omdat anders de optische eenheid kan worden beschadigd. Er bestaat gevaar op oogletsel!
- Vervang het beschermglas tijdig voor een goed zicht en onvermoeibaar werken.

● Omgeving met verhoogd gevaar voor een elektrische schok

Bij lassen in omgevingen met een verhoogd elektrisch risico dienen

de volgende veiligheidsinstructies in acht te worden genomen.

Omgevingen met verhoogd elektrisch risico treft u bijvoorbeeld aan:

- op werkplekken waar de bewegingsruimte beperkt is, zodat de lasser in een geforceerde houding (bijv. knielend, zittend, liggend) werkt en elektrisch geleidende delen aanraakt;
- op werkplekken die geheel of gedeeltelijk elektrisch geleidend zijn begrensd en waar een groot gevaar bestaat door te vermijden of toevallig aanraken door de lasser;
- op natte, vochtige of warme werkplekken, waar de luchtvochtigheid of transpiratie de weerstand van de menselijke huid en de isolerende eigenschappen van de beschermende uitrusting aanzienlijk verlaagt.

Ook een metalen ladder of een steiger kunnen een omgeving met verhoogd elektrisch risico scheppen.

In een dergelijke omgeving dienen een isolerende ondergrond en

tussenslagen te worden gebruikt, verder dienen kaphandschoenen en hoofdbedekkingen van leer of van andere isolerende stoffen te worden gedragen om het lichaam van aarde te isoleren. De lasstroombron moet zich buiten het werkgebied resp. de elektrisch geleidende vlakken en buiten het bereik van de lasser bevinden.

Aanvullende bescherming tegen een schok door netspanning bij een storing kan door het gebruik van een aardlekschakelaar zijn voorzien, die bij een lekstroom van niet meer dan 30 mA wordt gebruikt en alle inrichtingen in de buurt die op netspanning werken voedt. De aardlekschakelaar moet voor alle stroomtypes geschikt zijn.

Middelen voor het snel elektrisch ontkoppelen van de lasstroombron of het lasstroomcircuit (bijv. noodstopinrichting) moeten gemakkelijk te bereiken zijn. Bij gebruik van lasapparaten onder elektrisch gevaarlijke omstandigheden mag de uitgangsspanning van het lasapparaat dat stationair draait, niet hoger zijn dan 113 V (piekwaarde). Dit lasapparaat mag op basis van de uitgangsspanning in deze gevallen worden gebruikt.

● **Lassen in nauwe ruimtes**

Bij het lassen in nauwe ruimtes kan een risico door toxische gasen (verstikkingsgevaar) ontstaan. In nauwe ruimtes mag alleen worden gelast, wanneer er geïnstrueerde personen in de onmiddellijke nabijheid aanwezig zijn, die in geval van nood kunnen ingrijpen. Hier dient voor het begin van het lasproces een analyse door een deskundige te worden uitgevoerd om te bepalen welke stappen noodzakelijk zijn om de veiligheid van het werk te waarborgen en welke voorzorgsmaatregelen dienen te worden genomen tijdens het feitelijke lasproces.

● **Optellen van de nullastspanningen**

Wanneer meer dan één lasstroombron tegelijkertijd in werking is, kunnen de nullastspanningen ervan worden opgeteld en tot een verhoogd elektrisch risico leiden. Lasstroombronnen moeten zo worden aangesloten, dat dit risico tot een minimum wordt beperkt. De individuele lasstroombronnen, met hun aparte besturingen en aansluitingen, moeten duidelijke

lijken worden gemarkeerd, zodat herkenbaar is wat bij welk lasstroombron hoort.

● **Gebruik van schouderbanden**

Er mag niet gelast worden, wanneer de lasstroombron of het draadaanvoerapparaat wordt gedragen, bijv. met een schouderband.

Daardoor moet worden voorkomen:

- Het risico om het evenwicht te verliezen, wanneer er aan aangesloten leidingen of slangen wordt getrokken
- Het verhoogde gevaar voor een elektrische schok, aangezien de lasser met de aarde in contact komt, wanneer deze een lasstroombron van klasse I gebruikt, waarvan de behuizing door zijn randarde is geaard.

● **Beschermende kleding**

- Tijdens de werkzaamheden moet de lasser over heel zijn lichaam beschermd zijn tegen straling en verbranding door de juiste kleding en

gezichtsbescherming. De volgende stappen dienen in acht te worden genomen:

- Trek vóór de laswerkzaamheden de beschermende kleding aan.
- Trek handschoenen aan.
- Open ramen, om de lucht aanvoer te garanderen.
- Draag een veiligheidsbril.
- Aan beide handen moeten kaphandschoenen van een geschikt stof (leer) worden gedragen. Zij dienen in perfecte staat te zijn.
- Om de kleding te beschermen tegen vonken en verbranding, dienen geschikte schorten te worden gedragen. Wanneer de aard van de werkzaamheden, bijv. lassen boven het hoofd, dat eist, moet een beschermend pak worden gedragen en, indien nodig, een hoofdbescherming.

● Bescherming tegen stralen en verbrandingen

- Op de werkplek met een affiche “Voorzichtig! Niet in de vlammen kijken!” op het risico voor de ogen wijzen. De werkplekken dienen mogelijk zo te worden afgeschermd

dat personen in de buurt beschermd zijn. Onbevoegden moeten uit te buurt van laswerkzaamheden blijven.

- In de onmiddellijke omgeving van vaste werkplekken mogen de wanden noch licht van kleur zijn, noch glanzend. Ramen moeten minstens tot op hoofdhoogte worden beveiligd tegen doorlaten of weerkaatsen van stralen, bijv. door geschikte verf.

● EMC-apparaatclassificatie

Conform de norm IEC 60974-10 gaat het hier om een lasapparaat met de elektro-magnetische compatibiliteit van de klasse A. Apparaten van de klasse A zijn apparaten, die geschikt zijn voor het gebruik in alle andere bereiken buiten het woongedeelte en die bereiken die direct op een laagspannings-stroomnet aangesloten zijn dat (ook) woningen voorziet. Apparaten van de klasse A moeten voldoen aan de grenswaarden van de klasse A.

WAARSCHUWING: Apparaten van de klasse A zijn voor het gebruik in een industriële omgeving voorzien. Vanwege de storende invloeden die zich

vermogensgerelateerd en ook gestraald voordoen, kunnen er mogelijkwijs moeilijkheden optreden om de elektromagnetische compatibiliteit in andere omgevingen te waarborgen. Ook wanneer het apparaat voldoet aan de emissiegrenswaarden volgens de norm, kunnen betreffende apparaten toch tot elektromagnetische storingen in gevoelige installaties en apparaten leiden. De gebruiker is verantwoordelijk voor storingen die door de vlamboog ontstaan en de gebruiker moet geschikte beschermingsmaatregelen nemen. Hierbij dient de gebruiker vooral te letten op:

- net-, bedienings-, signaal- en telecommunicatiekabels
- computers en andere microprocessorgestuurde apparaten;
- televisie-, radio- en andere weergaveapparatuur;
- elektronische en elektrische veiligheidsvoorzieningen;
- personen met pacemakers of hoorapparaten;
- meet- en kalibreerinrichtingen;
- immuniteit tegen storingen van andere inrichtingen in de buurt;
- het tijdstip waarop de laswerkzaamheden worden uitgevoerd.

Om mogelijke storende stralingen te verminderen, wordt aanbevolen:

- de netaansluiting met een neffilter uit te rusten;
- het apparaat regelmatig te onderhouden en in een goed onderhoudsniveau te houden;
- laskabels moeten volledig worden afgewikkeld en, indien mogelijk, parallel over de grond lopen;
- apparaten en installaties die gevaar lopen door storende straling, moeten, indien mogelijk, uit het werkgebied worden verwijderd of worden afgeschermd.

● **Vóór de inbedrijfstelling**

- Neem alle onderdelen uit de verpakking en controleer of het vuldraadlasapparaat of de afzonderlijke onderdelen beschadigd zijn. Als dit zo is, gebruik dan het vuldraadlasapparaat niet. Neem contact op met de fabrikant via het aangegeven serviceadres.
- Verwijder alle beschermende folies en overige transportverpakkingen.
- Controleer of de levering compleet is.

● **Montage**

● **Lasschild monteren**

- Plaats het donkere lasglas ^[21] met de tekst naar boven in het schild ^[20] (zie afb. C). Het opschrift van het donkere lasglas ^[21] moet nu vanaf de voorzijde van het beschermingsschild zichtbaar zijn.
- Schuif de handgreep ^[22] van binnenaf in de passende uitsparing van het schild, tot deze vastklikt (zie afb. D).

● Vuldraad aanbrengen

⚠ WAARSCHUWING Om het gevaar van een elektrische schok, een letsel of een beschadiging te vermijden, trekt u voor elk onderhoud of werkvoorbereidende activiteit de stroomstekker uit het stopcontact.

Opmerking: naargelang de toepassing zijn er verschillende lasdraden nodig. Met dit apparaat kunnen lasdraden met een diameter van 0,6–1,0 mm worden gebruikt.

Aanvoerrol, lasmondstuk en draaddiameter moeten altijd bij elkaar passen. Het apparaat is geschikt voor draadrollen tot maximaal 1000 g.

- Ontgrendel en open de afdekking voor de draadaanvoereenheid **[1]** door de vergrendeling omhoog te drukken.
- Ontgrendel de roleenheid door op de rolhouder **[29]** te drukken en deze tegen de klok in te draaien (zie fig. F).
- Trek de rolhouder **[29]** en de sluitring van de as (zie fig. F).

Opmerking: Let erop dat het uiteinde van de draad niet loskomt waardoor de rol op eigen kracht afrolt. Het uiteinde van de draad mag pas tijdens de montage worden losgemaakt.

- Pak de vuldraad-laspoel **[17]** volledig uit, zodat deze ongehinderd kan worden afgerold. Maak het uiteinde van de draad echter nog niet los (zie afb. G).
- Plaats de draadrol op de as. Let erop dat de rol aan de zijde van de draaddoervoer **[31]** wordt afgewikkeld (zie afb. G).
- Plaats de sluitring en de rolhouder **[29]** terug en vergrendel ze door ze in te drukken en met de klok mee te draaien (zie fig. G).
- Draai de stelschroef **[27]** los en zwenk deze omlaag (zie afb. H).
- Draai de drukroleenheid **[28]** naar de zijkant weg (zie afb. I).
- Maak de aanvoerrolhouder los **[30]**

door tegen de wijzers van de klok in te draaien en trek hem er naar voren af (zie afb. J).

- Controleer op de bovenzijde van de aanvoerrol **[19]** of de juiste draaddikte is aangegeven. Indien nodig moet de aanvoerrol worden omgedraaid of vervangen. De meegeleverde lasdraad (Ø 0,9 mm) moet in de aanvoerrol **[19]** met de aangegeven draaddikte van Ø 0,9 mm worden gebruikt. De draad moet zich in de voorste groef bevinden!
 - Plaats de aanvoerrolhouder **[30]** er terug op en schroef deze met de wijzers van de klok mee vast.
 - Verwijder het gasmondstuk **[9]** door tegen de klok in te draaien (zie afb. K).
 - Schroef het lasmondstuk **[15]** eruit (zie afb. K).
 - Leid het slangenpakket **[12]** zo recht mogelijk van het lasapparaat weg (leg het op de grond).
 - Neem het uiteinde van de draad uit de spoelrand (zie afb. L).
 - Kort het uiteinde van de draad in met een draadschaar of een zijknijptang om het beschadigde gebogen uiteinde van de draad te verwijderen (zie afb. L).
- Opmerking:** De draad moet heel de tijd gespannen worden gehouden, om te vermijden dat hij loskomt en afrolt! Het is aan te raden om de werkzaamheden altijd met een andere persoon uit te voeren.
- Schuif de vuldraad door de draaddoervoer **[31]** (zie afb. M).
 - Leid de draad langs de aanvoerrol **[19]** en schuif hem daarna in de draadopname **[32]** (zie afb. N).
 - Zwenk de drukroleenheid **[28]** in de richting van de aanvoerrol **[19]** (zie afb. O).
 - Haak de stelschroef **[27]** erin (zie afb. O).
 - Stel de tegendruk in met de stelschroef. De lasdraad moet vast tussen drukrol en aanvoerrol **[19]** in de bovenste geleiding zitten zonder bekneld te raken (zie afb. O).

- Schakel het lasapparaat aan de hoofdschakelaar [5] in.
- Bedien de lasstartknop [11].
- Nu schuift het draadaanvoersysteem de lasdraad door het slangenpakket [12] en de toorts [10].
- Zodra de draad 1–2 cm uit de toortshals [33] steekt, de lasstartknop [11] weer loslaten (zie afb. P).
- Schakel het lasapparaat weer uit.
- Schroef het lasmondstuk [15] er weer in. Let erop dat het lasmondstuk [15] bij de diameter van de gebruikte lasdraad past (zie afb. Q). Bij de meegeleverde lasdraad (Ø 0,9 mm) moet het lasmondstuk [15] met de markering 0,9 mm worden gebruikt.
- Schuif het toortsmondstuk [9] weer op de toortshals [33] (zie afb. R).

⚠ WAARSCHUWING Om het gevaar van een elektrische schok, een letsel of een beschadiging te vermijden, trekt u voor elk onderhoud of werkvoorbereidende activiteit de stroomstekker uit het stopcontact.

● Inbedrijfstelling

● Apparaat in- en uitschakelen

- Schakel het lasapparaat met de hoofdschakelaar [5] in en uit. Wanneer u het lasapparaat langere tijd niet gebruikt, trekt u de stroomstekker uit het stopcontact. Alleen dan is het apparaat volledig zonder stroom.

● Lasstroom en draadaanvoer instellen

Met de draairegelaar [7] op de voorzijde van het lasapparaat kan de gewenste materiaaldikte worden ingesteld. Stroom en draadaanvoer worden automatisch geregeld.

Aanbevolen lasdraaddiameter bij gespecificeerde materiaaldikte

Lasdraaddiameter	Dikte van het werkstuk
0,6 mm	0,8–1,5 mm
0,8 mm	0,8–2,0 mm
0,9 mm	0,8–3,0 mm
1,0 mm	1,0–3,0 mm

De volgende tabel toont het lasstroombereik afhankelijk van de gekozen instelling voor de materiaaldikte:

Ingestelde materiaaldikte	Lasstroombereik
0,8 mm	20-45 A
1,5 mm	45-60 A
2 mm	75-90 A
2,5 mm	90-110 A
3 mm	110-120 A

Overbelastingsbeveiliging

Het lasapparaat is beveiligd tegen thermische overbelasting door een automatische veiligheidsinrichting (thermostaat met automatische herinschakeling). De veiligheidsinrichting onderbreekt het stroomcircuit bij overbelasting en het gele controlelampje Overbelastingsbeveiliging [8] brandt.

- Bij activering van de veiligheidsinrichting laat u het apparaat afkoelen (ongeveer 15 minuten.). Zodra het gele controlelampje overbelastingsbeveiliging [8] dooft, is het apparaat weer bedrijfsklaar.
- De beveiliging van de voedingsleidingen naar de contactdozen moet voldoen aan de voorschriften (VDE 0100). Beveiligde contactdozen mogen met max. 16 A beveiligd worden (zekeringen of leidingbevei-

ligingsschakelaars) Hogere beveiligingen kunnen kabelbrand c.q. brandschade aan gebouwen als gevolg hebben.

Lasschild

WAARSCHUWING

RISICO VOOR DE GEZONDHEID!

Wanneer u het lasschild niet gebruikt, kan de vlamboog UV-straling en hitte verspreiden die schadelijk zijn voor de gezondheid en uw ogen verwonden.

Gebruik het lasschild altijd, wanneer u last.

● Lassen

WAARSCHUWING VERBRANDINGSGEVAAR!

Gelaste werkstukken zijn zeer heet, waardoor u zich eraan kunt verbranden. Gebruik altijd een tang om gelaste, hete werkstukken te verplaatsen.

Nadat u het lasapparaat elektrisch hebt aangesloten, gaat u als volgt te werk:

- Verbind de massakabel met de massaklem  met het te lassen werkstuk. Let erop dat er een goed elektrisch contact is.
- Op de te lassen plaats moeten roest en verf van het werkstuk worden verwijderd.
- Kies de materiaaldikte via de draairegelaar .
- Schakel het apparaat in.
- Houd het lasschild  voor het gezicht en leid het gasmondstuk  naar de plaats van het werkstuk dat moet worden gelast.
- Druk de lasstartknop  in om een vlamboog te produceren. Wanneer de vlamboog brandt, voert het apparaat draad in het smeltbad.
- Wanneer de lasspleet groot genoeg is, wordt de toorts  langzaam langs de gewenste zijde geleid. De afstand tussen gasmondstuk en werkstuk moet zo kort mogelijk zijn (in geen geval groter dan 10 mm).
- Pendel eventueel lichtjes om het smeltbad een beetje te vergroten.

- De branddiepte (komt overeen met de diepte van de lasnaad in het materiaal) moet zo diep mogelijk zijn, het smeltbad mag echter niet door het werkstuk doorvallen.
 - De slak mag pas na het afkoelen van de naad worden verwijderd. Om een lashandeling aan een onderbroken naad verder te zetten:
 - Verwijder eerst de slak op het bevestigingspunt.
 - In de naadvoeg wordt de vlamboog ontstoken, naar de aansluitplaats geleid, daar juist gesmolten en vervolgens wordt de lasnaad verder geleid.
- ### VOORZICHTIG!
- Let erop dat de toorts na het lassen altijd op een geïsoleerde plaats moet worden weggelegd.
- Schakel het lasapparaat na voltooiing van de laswerkzaamheden en bij pauze altijd uit en trek de stroomstekker altijd uit het stopcontact

● Lasnaad maken

Steeknaad of duwend lassen

De toorts wordt naar voor geschoven. Resultaat: de branddiepte is kleiner, naadbreedte groter, bovenrups van de naad (zichtbaar oppervlak van de lasnaad) vlakker en de bindfouttolerantie (fout in de materiaalver-smelting) groter.

Sleepnaad of trekkend lassen

De toorts wordt van de lasnaad weggetrokken (afb. S). Resultaat: branddiepte groter, naadbreedte kleiner, bovenrups van naad hoger en de bindfouttolerantie kleiner.

Lasverbindingen

Er zijn twee basisverbindingen in de lastechniek: stompnaad- (buitenhoek) en hoeknaadverbinding (binnenhoek en overlapping).

Stompnaadverbindingen

Bij stompnaadverbindingen tot een materiaaldikte van 2 mm worden de lasranden volledig tegen elkaar aangebracht.

Voor grotere diktes dient een afstand van 0,5–4 mm te worden gekozen. De ideale afstand is afhankelijk van het gelaste materiaal (aluminium c.q. staal), de samenstelling van het materiaal en de gekozen lasmethode. Deze afstand dient aan een proefwerkstuk te worden bepaald.

Vlakke stompnaadverbindingen

Lassen moeten zonder onderbreking en met voldoende indringdiepte worden uitgevoerd, daarom is een goede voorbereiding uitermate belangrijk. De kwaliteit van het lasresultaat wordt beïnvloed door: de stroomsterkte, de afstand tussen de lasranden, de helling van de toorts en de diameter van de lasdraad. Hoe steiler de toorts tegenover het werkstuk wordt gehouden, hoe hoger de indringdiepte is en omgekeerd.

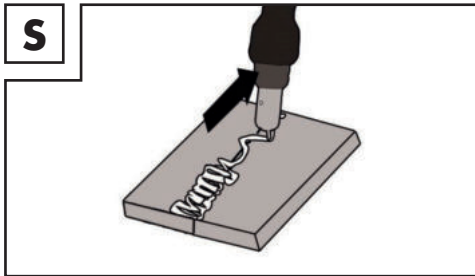

Om vervormingen die tijdens de materiaalbehandeling kunnen optreden, te voorkomen of te beperken, is het goed om de werkstukken met een voorziening vast te zetten. Het dient te worden vermeden om de gelaste structuur te verstijven, zodat breuken in de las worden vermeden. Deze moeilijkheden kunnen worden beperkt, wanneer de mogelijkheid bestaat om het werkstuk zo te draaien dat de las in twee tegenovergestelde doorvoeren kan worden geleid.

Lasverbindingen aan de buitenhoek

Dit type voorbereiding is zeer eenvoudig (afb. T, U).

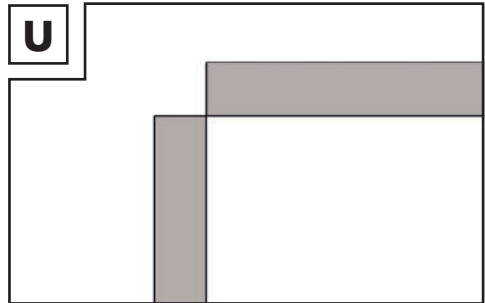
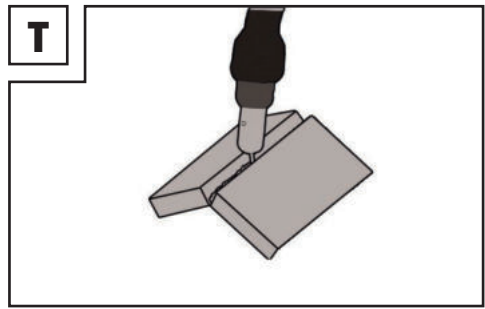

Bij dickere materialen is dit echter niet meer geschikt. In dit geval is het beter om een verbinding zoals hieronder voor te bereiden, waarbij de rand van een plaat wordt afgeschuind (afb. V).

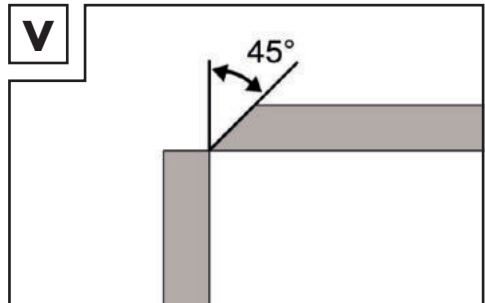

Hoeklasverbindingen

Een hoeklas ontstaat wanneer de werkstukken loodrecht ten opzichte van elkaar staan. De naad moet de vorm hebben van een gelijkzijdige driehoek en een kleine keelhoogte (afb. W, X).

Lasverbindingen in de binnenhoek

De voorbereiding van deze lasverbinding is zeer eenvoudig en wordt gebruikt voor diktes tot 5 mm. De maat "d" moet tot het minimum worden beperkt en moet in elk geval kleiner dan 2 mm zijn (afb. W).

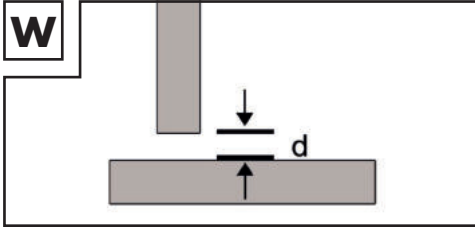

Bij dickere materialen is dit echter niet meer geschikt. In dit geval is het beter om een verbinding zoals in afbeelding V voor te bereiden, waarbij de rand van een plaat wordt afgeschuind.

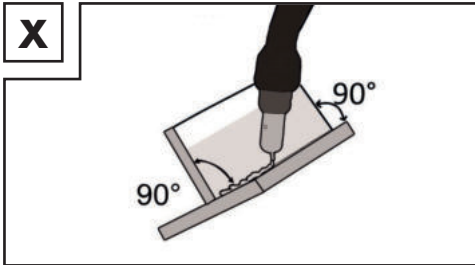

Overlappende lasverbindingen

De meest gebruikelijke voorbereiding is die met rechte lasranden. De las kan door een normale hoeklasnaad worden losgemaakt. De beide werkstukken moeten zo dicht als mogelijk tegen elkaar aan worden gebracht, zoals in afbeelding Y getoond.

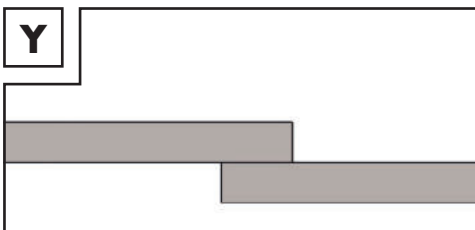

● Onderhoud

- Verwijder stof en vervuilingen regelmatig van het apparaat.
- Reinig het apparaat en de accessoires met een fijne borstel of een droge doek.

● Milieu-informatie en afvalverwijderingsrichtlijnen



VOER ELEKTRISCHE GEREEDSCHAPPEN NIET AF VIA HET HUISVUI!
RECYCLING VAN GRONDSTOFFEN IN PLAATS VAN AFVALVERWIJDERING!

Conform de Europese richtlijn 2012/19/EU moet verbruikte elektrische apparatuur gescheiden worden afgevoerd en naar een inzamelpunt voor milieuvriendelijke recycling worden gebracht. Het symbool van de doorgestrepte afvalcontainer betekent dat dit apparaat aan het einde van de gebruiksduur niet via het huisvuil mag worden afgevoerd. Het apparaat dient bij daarvoor bedoelde inzamelpunten, recyclingwerven of afvalbedrijven te worden ingeleverd.

De afvalverwijdering van uw defecte, ingezonden apparaten gebeurt voor u zonder kosten. Bovendien zijn verkopers van elektrische en elektronische apparaten en verkopers van levensmiddelen verplicht tot terugname. Lidl biedt u teruggavemogelijkheden direct in de filialen en winkels aan. Teruggave en afvalverwijdering zijn voor u gratis. Bij de aankoop van een nieuw apparaat heeft u het recht een overeenkomstig oud apparaat kosteloos terug te geven. Bovendien heeft u de mogelijkheid om, onafhankelijk van de aankoop van een nieuw apparaat, kosteloos (max. drie) oude apparaten af te geven, die een afmeting van niet groter dan 25 cm hebben. Wis vóór de teruggave alle persoonsgegevens. Verwijder vóór de teruggave batterijen/accu's of accumulatoren die niet door het oude apparaat worden omsloten, evenals lampen die zonder vernieling kunnen worden verwijderd, en lever deze in bij een apart inzamelpunt.



Schadelijke stoffen in batterijen/accu's zijn voorzien van de hiernaast

getoonde symbolen die op het verbod van de afvoer via het huisvuil attenderen. De aanduidingen voor de doorslaggevende zware metalen zijn: Cd = cadmium, Hg = kwik, Pb = lood.

Breng gebruikte accu's naar een afvalinzamelpunt in uw plaats of gemeente of terug naar de dealer. Hiermee voldoet u aan de wettelijke verplichtingen en levert u een belangrijke bijdrage aan de bescherming van het milieu.



Let op de markering van de verschillende verpakkingsmaterialen en scheid deze, indien nodig. De verpakkingsmaterialen zijn gemarkeerd met afkortingen

(a) en cijfers (b) met de volgende betekenis: 1-7: Kunststoffen, 20-22: Papier en karton, 80-98: Composieten.

● EU-conformiteitsverklaring

Wij,
C. M. C. GmbH
Documentverantwoordelijke:
Dr. Christian Weyler
Katharina-Loth-Str. 15
DE-66386 St. Ingbert
DUITSLAND

verklaren alleen verantwoordelijk te zijn voor het feit dat het product

Inverter-gevulde draad-lasapparaat

Artikelnummer: 2573

Bouwjaar: 2023/18

IAN: 409152_2207

Model: **PIFDS 120 B2**

voldoet aan de belangrijke veiligheidsvereisten die in de Europese Richtlijnen

EU-laagspanningsrichtlijn

2014/35/EU

EU-richtlijn Elektromagnetische compatibiliteit

2014/30/EU

RoHS-richtlijn

2011/65/EU+2015/863/EU

en in de wijzigingen hiervan zijn vastgelegd.

De fabrikant is alleen verantwoordelijk voor het opstellen van de conformiteitsverklaring. Het bovengenoemde object van de Verklaring voldoet aan de voorschriften van de Richtlijn 2011/65/EU van het Europese Parlement en de Raad d.d. 8 juni 2011 ter beperking van het gebruik van bepaalde gevaarlijke stoffen in elektrische en elektronische apparaten.

Voor de conformiteitsbeoordeling werd gebruik gemaakt van de volgende geharmoniseerde normen:

EN 60974-6:2016

EN 60974-10:2014/A1:2015

St. Ingbert, 01-10-2022

C.M.C. GmbH
Katharina-Loth-Str. 15
i. A. 66386 St. Ingbert
Telefon: +49 6894 9989750
Telefax: +49 6894 9989729

i. o. Dr. Christian Weyler
- Kwaliteitswaarborg -

● **Aanwijzingen over garantie en afhandelen van de service**

Garantie van Creative Marketing & Consulting GmbH

Geachte klant,

U ontvangt 3 jaar garantie op dit apparaat vanaf de aankoopdatum. In geval van schade aan dit product kunt u een rechtmatig beroep doen op de verkoper van het product. Deze wettelijke rechten worden door onze hierna vermelde garantie niet beperkt.

● Garantievoorwaarden

De garantietermijn gaat in op de aankoopdatum. Bewaar het originele kassabon zorgvuldig. Dit document geldt als aankoopbewijs. Wanneer binnen 3 jaar na aankoopdatum van dit product een materiaal- of productiefout optreedt, dan zullen wij het product – naar ons oordeel – gratis repareren of vervangen. Deze garantie vereist dat het defecte apparaat binnen 3 jaar vanaf uw aankoop (kassabon) wordt ingediend en er schriftelijk kort wordt beschreven wat het gebrek is en wanneer het is opgetreden. Wanneer het defect onder onze garantie valt, ontvangt u het gerepareerde product of een nieuw product terug. Door de reparatie of de vervanging van het product begint geen nieuwe garantietermijn.

● Garantieperiode en wettelijke garantieclaims

De garantieperiode wordt door de waarborg niet verlengd. Dit geldt ook voor vervangen en gerepareerde onderdelen. Schade en defecten die eventueel al bij de aankoop aanwezig zijn, moeten onmiddellijk na het uitpakken worden gemeld. Reparaties na afloop van de garantieperiode dienen te worden betaald.

● Omvang van de garantie

Het apparaat wordt volgens strenge kwaliteitsrichtlijnen zorgvuldig geproduceerd en voor levering grondig getest. De garantie geldt voor materiaal- of productiefouten. De garantie is niet van toepassing op productonderdelen, die onderhevig zijn aan normale slijtage en hierdoor als aan slijtage onderhevige onderdelen gelden, of op breekbare onderdelen, zoals bijv. schakelaars, accu's of dergelijke onderdelen, die gemaakt zijn van glas. Deze garantie wordt ongeldig, wanneer het product werd

beschadigd, niet correct werd gebruikt of werd onderhouden. Voor een deskundig gebruik van het product dienen alleen de in de originele gebruiksaanwijzing genoemde aanwijzingen strikt in acht te worden genomen. Vermijd absoluut toepassingsdoelen en handelingen die in de originele gebruiksaanwijzing worden afgeraden of waartegen wordt gewaarschuwd.

Het product is uitsluitend bestemd voor privégebruik en niet voor commerciële doeleinden. Bij verkeerd gebruik en ondeskundige behandeling, bij gebruik van geweld en bij reparaties die niet door een door ons geautoriseerd servicefiliaal zijn uitgevoerd, vervalt de garantie.

● Afwikkeling in geval van garantie

Om een snelle afhandeling van uw reclamatie te waarborgen, dient u de volgende aanwijzingen in acht te nemen: Houd a.u.b. bij alle vragen de kassabon en het artikelnummer (bijv. IAN) als bewijs voor aankoop binnen handbereik. Het artikelnummer vindt u op het typeplaatje, een gravure, het titelblad van uw gebruiksaanwijzing (beneden links) of de sticker op de achter- of onderzijde. Wanneer er storingen in de werking of andere gebreken optreden, dient u eerst telefonisch of per e-mail contact met de hierna genoemde serviceafdeling op te nemen.

Een als defect geregistreerd product kunt u dan samen met uw aankoopbewijs (kassabon) en de vermelding over wat het gebrek is en wanneer het is opgetreden, voor u franco verzenden aan het u meegedeelde serviceadres.



Aanwijzing:

Op www.lidl-service.com kunt u deze en nog veel andere handleidingen, productvideo's en software downloaden.

Met deze QR-code komt u direct op de Lidl-Service-pagina (www.lidl-service.com) en kunt u door het artikelnummer (IAN) 409152 in te voeren uw bedieningshandleiding openen.



● Service

Zo kunt u ons bereiken:

NL, BE

Naam: ITSw bv
Internetadres: www.cmc-creative.de
E-mail: itsw.cmc@kpnmail.nl
Telefoon: 0031 (0) 900-8724357
0032 (0) 38413760
Kantoor: Duitsland

IAN 409152_2207



Let erop dat het volgende adres geen serviceadres is. Neem eerst contact op met het hierboven vermelde servicepunt.

Adres:

C. M. C. GmbH
Katharina-Loth-Str. 15
DE-66386 St. Ingbert
DUITSLAND

Vysvětlení používaných piktogramů	Strana	91
Úvod	Strana	92
Použití zařízení v souladu se stanoveným účelem	Strana	92
Rozsah dodávky	Strana	92
Popis dílů	Strana	93
Technické údaje	Strana	93
Bezpečnostní pokyny	Strana	93
Zdroje nebezpečí při svařování elektrickým obloukem	Strana	95
Specifické bezpečnostní pokyny pro svářečský štít	Strana	98
Prostředí se zvýšeným ohrožením elektrickým proudem	Strana	98
Svařování ve stísněných prostorech	Strana	99
Sčítání napětí naprázdno	Strana	99
Používání ramenních závěsů	Strana	100
Ochranný oděv	Strana	100
Ochrana proti záření a popáleninám	Strana	100
Klasifikace zařízení z hlediska EMC	Strana	101
Před uvedením do provozu	Strana	102
Montáž	Strana	102
Montáž svářečské kukly	Strana	102
Vsazení plnicího drátu	Strana	102
Uvedení do provozu	Strana	103
Zapnutí a vypnutí zařízení	Strana	103
Natažení svařovacího proudu a posuvu drátu	Strana	103
Svařování	Strana	104
Vytvoření svaru	Strana	104
Údržba	Strana	106
Ekologické pokyny a informace k likvidaci odpadu	Strana	106
EU prohlášení o shodě	Strana	107
Informace o záruce a servisních opravách	Strana	107
Záruční podmínky	Strana	107
Záruční lhůta a zákonné nároky na odstranění vad	Strana	108
Rozsah záruky	Strana	108
Postup při záruční reklamaci	Strana	108
Servis	Strana	109

Vysvětlení používaných piktogramů			
	Pozor! Přečtěte si návod k použití!		Nebezpečí těžkého až smrtelného zranění!
	Síťový vstup; počet fází a Symbol střídavého proudu a jmenovitá hodnota frekvence. 1 ~ 50 Hz		Pozor! Nebezpečí úrazu elektrickým proudem!
			Důležité upozornění!
	Symbol přeškrtnuté popelnice na kolečkách zobrazený vedle označuje, že se na tento přístroj vztahuje směrnice 2012/19/EU.		Obal a zařízení zlikvidujte ekologickým způsobem!
	Zařízení nepoužívejte venku a nikdy za deště!		Samozabezpečovací svařování plnicím drátem.
	Zasažení proudem ze svařovací elektrody může být smrtelné!	IP21S	Krytí.
	Vdechování kouře ze svařování může ohrožovat zdraví.		Vyrobeno z recyklovaného materiálu.
	Jiskry vznikající při svařování mohou způsobit výbuch nebo požár.		Jednofázový statický měnič frekvence-transformátor- usměrňovač.
	Paprsky elektrického oblouku mohou poškodit oči a poranit pokožku.	H	Třída izolace.
	Elektromagnetická pole mohou narušit funkci kardiostimulátorů.	U ₂	Normované pracovní napětí.
	Pozor, možná nebezpečí!	I _{1max}	Maximální jmenovitá hodnota síťového proudu.
I _{2max}	maximální jmenovitá hodnota svařovacího proudu	I _{1eff}	Efektivní hodnota nejvyššího síťového proudu.
I ₂	Jmenovitá hodnota svařovacího proudu.		Zemnicí svorka.
	Kontrolka ochrany proti přetížení		Kontrolka síťové přípojky

	Maximální jmenovitá hodnota doby svařování v přerušovaném režimu Σ_{ON}		Maximální jmenovitá hodnota doby svařování v nepřetržitém režimu $\Sigma_{ON (max)}$
---	---	---	---

INVERTNÍ SVÁŘEČKA NA TRUBIČKOVÝ DRÁT PIFDS 120 B2

● Úvod



Srdečně blahopřejeme! Rozhodli jste se pro koupi vysoce kvalitního spořebiče naší společnosti. Před prvním uvedením do provozu se s výrobkem seznámte. Pozorně si přečtete tento návod k použití a bezpečnostní pokyny. Toto zařízení mohou uvádět do provozu pouze poučené osoby.

CHRAŇTE PŘED DĚTMI!

● Použití zařízení v souladu se stanoveným účelem

Zařízení je vhodné k samozabezpečovacímu svařování plnicím drátem za použití odpovídajícího drátu. Není zapotřebí další plyn. Inertní plyn je obsažený v drátu v práškové formě, nepřivádí se tak přímo do elektrického oblouku, takže zařízení není citlivé vůči větru při práci venku. Používat se mohou pouze drátové elektrody vhodné pro toto zařízení. Použití v souladu s určením zahrnuje také dodržování bezpečnostních pokynů, montážního návodu a provozních pokynů uvedených v návodu k obsluze. Musí být pečlivě dodržovány platné předpisy úrazové prevence. Přístroj se nesmí používat:

- v nedostatečně větraných prostorách,
- v prostředí s nebezpečím výbuchu,
- k rozmrazování trubek,
- v blízkosti lidí s kardiostimulátorem a
- v blízkosti snadno vznětlivých materiálů.

Výrobek používejte pouze podle popisu

a pro uvedené oblasti použití. Tento návod pečlivě uschovejte. Při předávání výrobku třetím osobám jim vždy předejte i veškerou dokumentaci. Jakékoliv použití zařízení, které je v rozporu s určením, je zakázáno a potenciálně nebezpečné. Na škody vzniklé v důsledku nedodržení pokynů nebo chybného použití se nevztahuje záruka a výrobce za ně neručí. V případě komerčního používání záruka zaniká.

● Rozsah dodávky

- 1 Invertní svářečka na trubičkový drát PIFDS 120 B2
- 1 tryska hořáku (namontovaná)
- 4 svařovací trysky (1x 0,9 mm namontované; 1x 0,8 mm; 1x 0,6 mm; 1x 1,0 mm)
- 1 struskové kladivo s drátěným kartáčem
- 1 plnicí drát Ø 0,9 mm / 450 g
- 1 svářečský ochranný štít
- 1 popruh pro přenášení
- 1 návod k obsluze

Zbytková rizika

Zbytková rizika existují, i když zařízení používáte v souladu s předpisy. V souvislosti s konstrukcí a provedením této samozabezpečovací svářečky se mohou vyskytnout následující rizika:

- poškození očí v důsledku oslnění,
 - dotknutí se horkých dílů zařízení nebo obrobku (popáleniny),
 - při neodborném zabezpečení riziko úrazu a požáru způsobené odletujícími jiskrami nebo částecami strusky,
 - zdraví škodlivé emise kouře a plynů při nedostatku vzduchu, resp. nedostatečném odsávání v uzavřených prostorách.
- Tato rizika snížíte, pokud budete zařízení používat svědomitě a podle předpisů

a budete dodržovat veškeré pokyny.

● Popis dílů

- 1 Kryt jednotky posuvu drátu
- 2 Popruh pro přenášení
- 3 Síťová zástrčka
- 4 Zemnicí kabel se zemnicí svorkou
- 5 Hlavní vypínač ZAP/VYP
- 6 Kontrolka síťové přípojky
- 7 Otočný regulátor pro nastavení tloušťky materiálu
- 8 Kontrolka ochrany proti přetížení
- 9 Hořáková tryska
- 10 Hořák
- 11 Tlačítko hořáku
- 12 Sada hadic
- 13 Svařovací tryska (0,6 mm)
- 14 Svařovací tryska (0,8 mm)
- 15 Svařovací tryska (0,9 mm)
- 16 Svařovací tryska (1,0 mm)
- 17 Cívka plnicího svařovacího drátu (svitek drátu) Ø 0,9 mm / 450 g
- 18 Struskové kladivo s drátěným kartáčem
- 19 Podávací kladka
- 20 Tělo štítu
- 21 Tmavé svařovací sklo
- 22 Rukojeť
- 23 Svářečský štít po montáži
- 24 Montážní klip
- 25 Zajištění ochranného skla
- 26 Namontovaná rukojeť
- 27 Regulační šroub
- 28 Jednotka přitlačné kladky
- 29 Držák kladky
- 30 Držák podávací kladky
- 31 Průchodka drátu
- 32 Upevnění sady hadic
- 33 Krk hořáku

● Technické údaje

Síťové připojení:	230 V~ / 50 Hz (střídavý proud)
Svařovací proud I_2 :	20–120 A
Napětí při chodu naprázdno U_0 :	22 V
Maximální jmenovitá hodnota elektrického proudu:	$I_{1\max}$ 17,3 A
Efektivní hodnota maximálního jmenovitého proudu:	$I_{1\text{eff}}$ 11,3 A
Buben svařovacího drátu max.:	cca 1000 g
Průměr svařovacího drátu max.:	1,0 mm
Jištění:	16 A
Doporučená tloušťka materiálu:	0,8–3,0 mm

Z důvodů dalšího technického vývoje mohou být bez předchozího upozornění na zařízení provedeny technické změny, popř. změny vzhledu. Veškeré rozměry, pokyny a údaje v tomto návodu k použití jsou proto bez záruky. Z toho důvodu nelze na základě návodu k obsluze uplatňovat právní nároky.

Bezpečnostní pokyny

Pečlivě si, prosím, prostudujte návod k použití a dodržujte popsané pokyny. Na základě tohoto návodu k použití se seznamte se zařízením, jeho správným používáním a bezpečnostními pokyny. Na typovém štítku jsou uvedeny všechny technické údaje této svářečky, informujte se, prosím, o technických specifikách tohoto zařízení.

- Opravy a/nebo údržbu nechte provádět pouze kvalifikovanými elektrikáři.
 - Používejte pouze svařovací kabely, které jsou součástí dodávky.
 - Zařízení by během provozu nemělo stát těsně u stěny, nesmí být zakryté nebo zasunuté mezi jiná zařízení, aby mohlo ventilačními štěrbínami proudit dostatečné množství vzduchu. Ujistěte se, že je zařízení správně připojeno k síťovému napětí. Vyvarujte se namáhání napájecího vedení tahem. Dříve než zařízení přesunete na jiné místo, vytáhněte síťovou zástrčku ze zásuvky.
 - Pokud zařízení není v provozu, vypněte jej vždy pomocí spínače ZAP/VYP. Držáky elektrod odkládejte na izolovanou podložku a elektrody vyjímajte z držáku teprve po 15 minutách ochlazování.
 - Dbejte na stav svařovacích kabelů, hořáku a zemnicích svorek. Opotřebením izolace a dílů pod proudem může způsobovat ohrožení a snižovat kvalitu svařovací práce.
 - Při svařování elektrickým obloukem vznikají jiskry, roztavené kovové částice a kouř. Proto dodržujte následující pokyny: Z pracoviště a jeho bezprostředního okolí odstraňte všechny hořlavé substance a/nebo materiály.
 - Zajistěte větrání pracoviště.
 - Nesvařujte zásobníky, nádoby nebo trubky, které obsahují nebo obsahovaly hořlavé kapaliny nebo plyny.
- ⚠ VÝSTRAHA** Zamezte jakémukoliv přímému kontaktu s obvodem svařovacího proudu. Napětí při chodu naprázdno mezi kleštěmi elektrod a zemnicí svorkou může být nebezpečné, hrozí nebezpečí úrazu elektrickým proudem.
- Zařízení neskladujete ve vlhkém nebo mokřem prostředí nebo na dešti. Zde platí ustanovení ochrany IP21S.
 - Chraňte si oči určenými ochrannými skly (DIN stupeň 9–10), která upevněte na svařovací štít, jenž je součástí dodávky. Používejte rukavice a suchý ochranný oděv, který není znečištěn olejem a tukem, abyste chránili pokožku před ultrafialovým zářením elektrického oblouku.
- ⚠ VÝSTRAHA** Zdroj svařovacího proudu nepoužívejte k rozmrazování trubek.

Respektujte:

- Záření elektrického oblouku může poškodit oči a způsobit popálení kůže.
- Při svařování elektrickým obloukem vznikají jiskry a kapky roztaveného kovu, svařovaný kus se rozžhaví a relativně dlouho zůstává velmi horký. Nikdy se proto nedotýkejte obrobku holýma rukama.
- Při svařování elektrickým obloukem se uvolňují zdraví škodlivé výpary. Dbejte na to, abyste je vdechovali co nejméně.
- Chraňte se před nebezpečnými účinky elektrického oblouku a osoby, které se na práci nepodílejí, vykažte do vzdálenosti minimálně 2 m od elektrického oblouku.

⚠ POZOR!

- Použití svářečky může v závislosti na podmínkách sítě v místě připojení způsobovat poruchy přívodu elektrické energie pro jiné spotřebiče. Pokud máte pochybnosti, obraťte se na dodavatele elektrické energie.
- Během provozu svářečky může docházet k narušení funkcí

jiných zařízení, např. naslouchátek, kardiostimulátoru atd.

● Zdroje nebezpečí při svařování elektrickým obloukem

Při svařování elektrickým obloukem existuje celá řada zdrojů nebezpečí. Proto je pro svářeče zvlášť důležité, aby dodržoval následující pravidla a aby neohrožoval sebe ani ostatní a nedošlo k poškození zdraví nebo zařízení.

- Práce na přívodu síťového napětí, např. na kabelech, zástrčkách, zásuvkách atd., nechejte provádět pouze kvalifikovaným elektrikářem podle národních a místních předpisů.
- V případě nehody svářečku okamžitě odpojte od přívodu síťového napětí.
- Pokud se vyskytne dotykové napětí, zařízení ihned vypněte a nechejte je zkontrolovat kvalifikovaným elektrikářem.
- Na straně svařovacího proudu dbejte vždy na dobré elektrické kontakty.
- Při svařování vždy noste na obou rukou izolující rukavice. Chrání vás před úrazy

elektrickým proudem (napětí svařovacího proudového obvodu naprázdno), před škodlivým zářením (tepelné a UV záření) a před žhavým kovem a rozstříkem.

- Noste pevnou izolující obuv. Obuv musí mít izolační vlastnosti i v moku. Nejsou vhodné polobotky, protože padající žhavé kapky kovů mohou způsobit popáleniny.
- Noste vhodný ochranný oděv, nenoste syntetický oděv.
- Bez ochrany zraku se nedívejte do elektrického oblouku, používejte jen svářečský štít s předepsaným ochranným sklem podle DIN. Vedle světelného a tepelného záření, které způsobuje oslnění, resp. popáleniny, vyzařuje elektrický oblouk také UV záření. Toto neviditelné ultrafialové záření způsobuje při nedostatečné ochraně velmi bolestivé záněty spojivek, které se projevují až po několika hodinách. UV záření navíc způsobuje na nechráněných částech těla popáleniny, jako je tomu při spálení slunečním zářením.
- Na nebezpečí musí být upozorněny a vybaveny nezbytnými ochrannými prostředky

také osoby nebo pomocníci v blízkosti elektrického oblouku. V případě nutnosti nainstalujte ochranné stěny.

- Při svařování, zvláště v malých prostorách, je nutné zajistit dostatečný přísun čerstvého vzduchu, protože vzniká kouř a škodlivé plyny.
- Na nádobách, ve kterých se skladují nebo byly skladovány plyny, pohonné hmoty, minerální oleje nebo podobné látky, se nesmí provádět žádné svařovací práce, ani pokud byly vyprázdněny před dlouhou dobou, protože existuje nebezpečí výbuchu jejich zbytků.
- V prostorách s nebezpečím požáru nebo výbuchu platí zvláštní předpisy.
- Svarové spoje, které jsou vystaveny velkému namáhání a musí splňovat určité bezpečnostní požadavky, smí provádět pouze speciálně vyškolení a certifikovaní svářeči. Jedná se například o tlakové kotle, pojezdne kolejnice, tažná zařízení atd.

⚠ POZOR! Zemnicí svorku vždy připojujte co nejbližší k svařovanému místu tak, aby měl

svařovací proud co nejkratší dráhu od elektrody k zemnicí svorce. Zemnicí svorku nikdy nepřipojujte na plášť svářečky! Zemnicí svorku nikdy nepřipojujte na uzemněné díly, které jsou ve velké vzdálenosti od obrobku, např. vodovodní potrubí v druhém rohu místnosti. Jinak může dojít k poškození systému ochranných vodičů v místnosti, kde svařujete.

- Svářečku nepoužívejte ve vlhkém prostředí.
- Svářečku pokládejte jen na rovnou plochu.
- Svářečku nepoužívejte v dešti.
- Výstup je dimenzován na teplotu okolního prostředí 20 °C. Při vyšších teplotách se může doba svařování zkrátit.



Ohrožení elektrickým proudem:

Úraz elektrickým proudem ze svařovací elektrody může být smrtelný. Nesvařujte za deště nebo sněhu. Používejte suché izolované rukavice.

Nedotýkejte se elektrody holýma rukama. Nepoužívejte mokré nebo poškozené rukavice. Před zasažením elektrickým proudem se chraňte izolováním vůči

obrobku. Neotevírejte plášť zařízení.

Ohrožení svařovacím kouřem:

Vdechování svařovacího kouře může ohrozit zdraví. Nemějte hlavu v kouři. Používejte zařízení v otevřených prostorách. K odstranění kouře používejte větrání.

Ohrožení odletujícími jiskrami:

Jiskry vznikající při svařování mohou způsobit výbuch nebo požár. Hořlavé materiály nepochávejte v blízkosti svařování. Nesvařujte vedle hořlavých látek. Odletující jiskry mohou způsobit požár. Mějte v blízkosti připravený hasicí přístroj a pozorovatele, který jej může ihned použít. Nesvařujte na bubnech nebo jakýchkoliv uzavřených nádobách.

Ohrožení paprsky elektrického oblouku:

Paprsky elektrického oblouku mohou poškodit oči a poranit pokožku. Používejte klobouk a bezpečnostní brýle. Používejte ochranu sluchu a límce zapínejte až ke krku. Používejte ochrannou svářečskou přilbu a správné velikosti filtru. Používejte ochranu celého těla.

Ohrožení elektro- magnetickými poli:

Svařovací proud vytváří elektromagnetická pole. Nepoužívejte společně se zdravotnickými implantáty. Svařovací hadice nikdy neomotávejte kolem těla. Svařovací kabely ved'te u sebe.

● **Specifické bezpečnostní pokyny pro svářečský štít**

- Před zahájením svařování se vždy přesvědčte pomocí jasného zdroje světla (např. zapalovače) o správném fungování svářečského štítu.
- Rozstřík při svařování může poškodit ochranné sklo. Poškozené nebo poškrábané ochranné sklo ihned vyměňte.
- Poškozené, silně znečištěné nebo postříkané součásti ihned vyměňte.
- Zařízení mohou provozovat pouze osoby, které dovršily 16 let života.
- Seznamte se s bezpečnostními předpisy pro svařování. Dodržujte také bezpečnostní pokyny k vaší svářečce.
- Při svařování vždy používejte svářečský štít. Pokud jej nepoužijete, můžete si způsobit těžká poranění sítnice.

- Při svařování vždy používejte ochranný oděv.
- Nikdy nepoužívejte svářečský štít bez ochranného skla, jinak by mohlo dojít k poškození optické jednotky. Hrozí nebezpečí poškození očí!
- Pro dobrou viditelnost a práci bez únavy včas vyměňte ochranné sklo.

● **Prostředí se zvýšeným ohrožením elektrickým proudem**

Při svařování v prostředí se zvýšeným ohrožením elektrickým proudem je nutno dodržovat následující bezpečnostní pokyny.

Prostředí se zvýšeným ohrožením elektrickým proudem se vyskytuje například:

- na pracovištích s omezeným prostorem pro pohyb, kdy svářeč pracuje ve vynucené poloze (např. vkleče, vsedě, vleže) a dotýká se elektricky vodivých dílů;
- na pracovištích s úplným nebo částečným elektricky vodivým ohraničením a s velkým nebezpečím předvídatelného nebo náhodného dotyku svářečem;

- na mokřích, vlhkých nebo horkých pracovištích, kde vlhkost vzduchu nebo pot významně snižuje odpor lidské kůže a izolační vlastnosti nebo značně snižuje funkčnost ochranného vybavení.

Prostředí se zvýšeným ohrožením elektrickým proudem může vytvářet i kovový žebřík nebo lešení.

Při práci v takovém prostředí používejte izolační podložky a mezivrstvy, rukavice s manžetami a pokrývky hlavy z kůže nebo jiných izolačních materiálů, které izolují tělo od země. Zdroj svařovacího proudu musí být mimo pracovní oblast nebo elektricky vodivé povrchy a mimo dosah svářeče.

Dodatečnou ochranu proti úrazu síťovým proudem v případě poruchy lze zajistit použitím proudového chrániče, který se aktivuje při výbojovém proudu do 30 mA a zabezpečuje všechna napájená zařízení v okolí. Proudový chránič musí být vhodný pro všechny typy proudů.

Prostředky pro rychlé elektrické odpojení od zdroje nebo obvodu svařovacího proudu (např. nou-

zový vypínač) musí být snadno přístupné.

Při použití svářeček v prostředí s ohrožením elektrickým proudem nesmí výstupní napětí naprázdno u svářečky přesáhnout 113 V (efektivní hodnota). V těchto případech se tato svářečka smí používat z důvodu výstupního napětí.

● Svařování ve stísněných prostorách

Při svařování ve stísněných prostorách může hrozit nebezpečí v důsledku toxických plynů (nebezpečí udušení).

Ve stísněných prostorách se smí svařovat jen tehdy, pokud jsou v bezprostřední blízkosti poučené osoby, které mohou v případě potřeby zasáhnout. V takovém případě musí být před zahájením svařování provedeno odborné posouzení, aby se určilo, jaké kroky jsou nezbytné k zajištění bezpečnosti práce a jaká preventivní opatření by měla být přijata během vlastního svařovacího procesu.

● Sčítání napětí naprázdno

Pokud je současně v provozu více než jeden zdroj svařovacího proudu, může se jejich napětí

naprázdno sčítat a vést ke zvýšenému elektrickému nebezpečí. Zdroje svařovacího proudu musí být připojeny tak, aby bylo toto nebezpečí minimalizováno. Jednotlivé zdroje svařovacího proudu se samostatným ovládním a přípojkami musí být zřetelně označeny, aby bylo možno identifikovat, co patří ke kterému obvodu svařovacího proudu.

● **Používání ramenních závěsů**

Nesmí se svářet, pokud je zdroj proudu nesen, například na popruhu přes rameno.

Tím se eliminuje:

- riziko ztráty rovnováhy při tažení připojených kabelů nebo hadic
- zvýšené riziko úrazu elektrickým proudem, protože se svářeč dotkne země když používá proudový zdroj třídy I, jehož kryt je uzemněn ochranným vodičem.

● **Ochranný oděv**

- Během práce se svářeč musí po celém těle odpovídajícím oděvem chránit proti záření

a popáleninám. Je nutno dodržovat následující kroky:

- Před svařováním si oblečte ochranný oděv.
- Natáhněte si rukavice.
- Otevřete okno pro zajištění přívodu vzduchu.
- Nasadte si ochranné brýle.
- Obě ruce si chraňte rukavicemi s manžetami z vhodného materiálu (kůže). Rukavice musí být v bezvadném stavu.
- Na ochranu oděvu proti odletujícím jiskrám a popáleninám používejte vhodné zástěry. Pokud to charakter práce vyžaduje, např. svařování nad hlavou, používejte ochranný oblek a v případě potřeby i ochranu hlavy.

● **Ochrana proti záření a popáleninám**

- Na pracovišti upozorněte vyvěšením informace „Pozor! Nedívejte se do plamene!“ na nebezpečí ohrožení očí. Pracoviště je nutno podle možností odstínit tak, aby byly chráněny osoby nacházející se v blízkosti. Nepovolané osoby neopouštějte v blízkosti svářečských prací.

- V bezprostřední blízkosti stacionárních pracovišť by stěny neměly být světlé ani lesklé. Okna musí být nejméně do výšky hlavy zabezpečena proti propouštění nebo odrazu záření, např. vhodným nátěrem.

● **Klasifikace zařízení z hlediska EMC**

Podle normy IEC 60974-10 se zde jedná o svařovací stroj s elektromagnetickou kompatibilitou třídy A. Přístroje třídy A jsou přístroje, které jsou vhodné pro použití ve všech oblastech s výjimkou obytných zón a oblastí přímo připojených na napájecí síť nízkého napětí, která napájí (také) obytné budovy. Přístroje třídy A musí dodržovat mezní hodnoty třídy A.

VÝSTRAŽNÉ UPOZORNĚNÍ:

Zřízení třídy A jsou určena pro provoz v průmyslovém prostředí. Z důvodu vyskytujících se výkonových i vyzařovaných poruchových veličin mohou eventuálně vznikat potíže se zajištěním elektromagnetické kompatibility v ostatních prostředích.

I když zařízení dodržuje mezní emisní hodnoty podle normy, přesto mohou příslušné přístroje

způsobovat elektromagnetické rušení citlivých zařízení a přístrojů. Za rušení, které při práci vzniká následkem elektrického oblouku, odpovídá uživatel, který musí přijmout vhodná opatření. Uživatel musí věnovat pozornost především následujícím oblastem:

- síťové, řídicí, signální a telekomunikační rozvody,
- počítače a jiné mikroprocesorem řízené přístroje,
- televizní, rádiové a jiné přehrávací přístroje,
- elektronická a elektrická bezpečnostní zařízení,
- osoby s kardiostimulátory nebo naslouchátky,
- měřicí a kalibrační zařízení,
- odolnost proti rušení ostatních zařízení v okolí,
- část dne, ve které jsou práce prováděny.

Pro snížení rušivého záření doporučujeme následující opatření:

- vybavení síťové přípojky síťovým filtrem
- pravidelná údržba přístroje a udržování v dobrém stavu
- svařovací vedení by měla být plně odvinuta a ležet na podlaze pokud možno souběžně
- přístroje a zařízení ohrožené rušivým zářením musí být z pracovní oblasti odstraněny nebo odstíněny.

● Před uvedením do provozu

- Vyjměte všechny díly z obalu a zkontrolujte, zda svářečka na svařování plnicím drátem nebo jednotlivé díly nevykazují nějaká poškození. Pokud tomu tak je, svářečku na svařování plnicím drátem nepoužívejte. Obratě se na výrobce na uvedené servisní adrese.
- Odstraňte všechny ochranné fólie a ostatní transportní obaly.
- Zkontrolujte, zda je dodávka kompletní.

● Montáž

● Montáž svářečské kukly

- Vložte tmavé ochranné sklo [21] do tělesa štítu [20], nápisem nahoru, (viz obr. C). Nápis na tmavém ochranném skle [21] musí být viditelný z přední strany svářečského štítu.
- Rukojeť [22] zasuněte zevnitř do příslušného výřezu v tělese štítu, dokud nezaskočí (viz obr. D).

● Vsazení plnicího drátu

▲ VÝSTRAHA Abyste zamezili úrazu elektrickým proudem, poranění nebo poškození, vytáhněte před každou údržbou nebo přípravou práce síťovou zástrčku ze zásuvky.

Upozornění: Podle druhu aplikace se používají různé svařovací dráty. S tímto zařízením můžete používat svařovací dráty s průměrem 0,6–1,0 mm.

Podávací kladka, svařovací tryska a průřez drátu se k sobě musí vždy hodit. Zařízení je vhodné pro cívky drátu maximálně do 1000 g.

- Odblokujte a otevřete kryt jednotky posuvu drátu [1] stisknutím odblokovacího tlačítka nahoru.
- Stisknutím držáku kladky [29] a jeho oto-

čením proti směru hodinových ručiček odjistíte válečkovou jednotku (viz obr. F).

- Stáhněte držák kladky [29] a podložku z hřídele (viz obr. F).

Upozornění: Dbejte prosím na to, aby se konec drátů neuvolnil a cívka se nezačala samovolně odvíjet. Konec drátu se smí uvolnit až během montáže.

- Cívku se svařovacím trubičkovým drátem [17] kompletně vybalte, aby se mohla plynule odvíjet. Ještě však neuvolňujte konec drátu (viz obr. G).
- Cívku s drátem nasadte na hřídel. Dbejte na to aby se cívka odvíjela na straně průchodu drátu [31] (viz obr. G).
- Nasadte podložku a držák kladky [29] a zajistěte je stlačením a otočením ve směru hodinových ručiček (viz obr. G).
- Uvolněte nastavovací šroub [27] a otočte jej směrem dolů (viz obr. H).
- Jednotku přítlačné kladky [28] otočte do strany (viz obr. I).
- Uvolněte držák podávací kladky [30] otočením proti směru hodinových ručiček a stáhněte jej dopředu (viz obr. J).
- Na horní straně podávací kladky [19] zkontrolujte, jestli je uvedena příslušná tloušťka drátu. Pokud je to nutné, musíte podávací kladku otočit nebo vyměnit. Příložený svařovací drát (Ø 0,9 mm) se musí použít v podávací kladce [19] s uvedenou tloušťkou drátu Ø 0,9 mm. Drát se musí nacházet v přední drážce!
- Držák podávací kladky [30] opět nasadte a pevně našroubujte ve směru hodinových ručiček.
- Odstraňte trysku hořáku [9] otáčením proti směru chodu hodinových ručiček (viz obr. K).
- Vyšroubujte svařovací trysku [15] (viz obr. K).
- Hadice [12] vedte co nejrovněji od svářečky (položené na podlaze).
- Z okraje cívky vyjměte konec drátu (viz obr. L).
- Zkraťte konec drátu nůžkami na drát nebo štipacími kleštěmi, abyste odstranili

poškozený, ohnutý konec drátu
(viz obr. L).

Upozornění: Drát musí být po celou dobu napnutý, aby se zamezilo jeho uvolnění a odvinutí! Doporučujeme provádět tyto práce s další osobou.

- Plnicí drát prostrčte průchodkou drátu [31] (viz obr. M)
- Drát ved'te podél cívky posuvu [19] a pak jej zasun'te do upínky hadicového svazku [32] (viz obr. N).
- Otoč'te jednotku přitlačné kladky [28] směrem k podávací kladce [19] (viz obr. O).
- Zavěšte nastavovací šroub [27] (viz obr. O).
- Pomocí nastavovacího šroubu nastavte proti tlak. Svařovací drát musí být pevně usazen mezi přitlačnou kladkou a podávací kladkou [19] v horním vedení a nesmí být přimáčknutý (viz obr. O).
- Svářečku zapněte hlavním vypínačem [5].
- Stiskněte tlačítko hořáku [11].
- Systém posuvu drátu nyní posouvá svařovací drát hadicovým svazkem [12] a hořákem [10].
- Jakmile drát o 1–2 cm přesahuje krk hořáku [33], tlačítko hořáku [11] opět pusťte (viz obr. P).
- Svářečku znovu vypněte.
- Znovu našroubujte svařovací trysku [15]. Dbejte na to, aby svařovací tryska [15] odpovídala průměru použitého svařovacího drátu (viz obr. Q). U svařovacího drátu (Ø 0,9 mm), který je součástí dodávky, se musí použít svařovací tryska [15] s označením 0,9 mm.
- Trysku hořáku opět našroubujte [9] na krk hořáku [33] (viz obr. R).

⚠ VÝSTRAHA Aby se zamezilo nebezpečí úrazu elektrickým proudem, poranění nebo poškození, vytáhněte před údržbou nebo přípravou práce síťovou zástrčku ze zásuvky.

● Uvedení do provozu

● Zapnutí a vypnutí zařízení

- Zapněte a vypněte svářečku hlavním vypínačem [5]. Pokud svářečku delší dobu nepoužíváte, vytáhněte síťovou zástrčku ze zásuvky. Až potom je zařízení zcela bez proudu.

● Natavení svařovacího proudu a posuvu drátu

Otočným regulátorem [7] na přední straně svářečky lze nastavit tloušťku svařovaného materiálu. Proud a posuv drátu jsou regulovány automaticky.

Doporučený průměr svařovacího drátu při dané tloušťce materiálu

Průměr svařovacího drátu	Tloušťka obrobku
0,6 mm	0,8–1,5 mm
0,8 mm	0,8–2,0 mm
0,9 mm	0,8–3,0 mm
1,0 mm	1,0–3,0 mm

V následující tabulce je uveden rozsah svařovacího proudu v závislosti na vybraném nastavení podle tloušťky materiálu:

Nastavená tloušťka materiálu	Rozsah svařovacího proudu
0,8 mm	20-45 A
1,5 mm	45-60 A
2 mm	75-90 A
2,5 mm	90-110 A
3 mm	110-120 A

Ochrana proti přetížení

Svářečka je chráněna proti teplotnímu přetížení automatickým bezpečnostním zařízením (termostat s automatickým opětovným zapínáním). Ochranné zařízení přeruší při přetížení proudový obvod a rozsvítí se žlutá kontrolka ochrany proti přetížení [8].

- Při aktivaci bezpečnostního zařízení nechte zařízení vychladnout (cca 15 minut). Jakmile žlutá kontrolka ochrany proti přetížení [8] zhasne, je zařízení opět připraveno k provozu.
- Pojistky napájecích vedení k elektrickým zásuvkám musí odpovídat předpisům (VDE 0100). Zásuvky s ochranným kontaktem mohou být jištěny max. 16 A (pojistky nebo jistič vedení). Vyšší pojistky mohou mít za následek požár kabelu nebo škody v důsledku požáru budovy.

Svářečský ochranný štít

▲ VÝSTRAHA OHROŽENÍ ZDRAVÍ!

Pokud svářečský ochranný štít nepoužijete, může dojít k poranění vašich očí v důsledku zdraví škodlivého UV záření a horka vycházejícího z elektrického oblouku.

Při svařování vždy používejte svářečský ochranný štít.

● Svařování

▲ VÝSTRAHA NEBEZPEČÍ POPÁLENÍ!

Svařované obrobky jsou velmi horké a můžete se o ně popálit.

Pro přemísťování svařených, horkých obrobků vždy používejte kleště.

Po elektrickém zapojení svářečky postupujte následovně:

- Připojte zemnicí kabel pomocí zemnicí svorky [4] ke svařovanému obrobku. Dbejte na to, abyste vytvořili dobrý elektrický kontakt.
- Ve svařovacím místě musí být obrobek očištěn od rzi a barvy.
- Tloušťku materiálu zvolte otočným regulátorem [7].
- Zapněte zařízení.
- Svářečský ochranný štít [23] držte před

obličejem a hořákovou trysku [9] přibližte k místu na obrobku, kde se má svařovat.

- Stiskněte tlačítko hořáku [11], aby se vytvořil elektrický oblouk. Jakmile je elektrický oblouk zapálený, posouvá zařízení drát do svarové lázně.
 - Jakmile je svařovací čůčka dostatečně velká, vedte hořák [10] pomalu podél požadované hrany. Vzdálenost mezi tryskou hořáku a obrobkem by měla být co nejmenší (nikdy větší než 10 mm).
 - Případně jí mírně kývejte, abyste zvětšili svarovou lázeň.
 - Hloubka provaření (odpovídá hloubce svaru v materiálu), by měla být co nejhlubší, svarová lázeň však nesmí propadat obrobkem.
 - Struska se smí ze svaru odstraňovat až po vychladnutí. Pro pokračování svaru v místě přerušení:
 - Nejříve odstraňte strusku v místě nasazení.
 - Ve spáře svaru se elektrický oblouk zapálí, přivede k místu nasazení, zde se řádně roztaví a následně se ve svaru pokračuje.
- ▲ POZOR!** Dbejte na to, že se po svařování musí hořák vždy odkládat na izolovanou odkládací plochu.
- Po ukončení svařovacích prací a při přestávkách svářečku vždy vypněte a vytáhněte síťovou zástrčku ze zásuvky.

● Vytvoření svaru

Bodový svar nebo svařování rázem

Hořák se posouvá dopředu. Výsledek: Hloubka provaření je menší, šířka svaru větší, housenka svaru (viditelná plocha svaru) je plošší a tolerance vaznosti větší (chyba při tavení materiálu).

Tažený svar nebo svařování vzad

Hořák se odtahuje od svaru (obr. S). Výsledek: Hloubka provaření je větší, šířka svaru je menší, housenka vyšší a tolerance vaznosti menší.

Svarové spoje

Ve svařovací technice existují dva základní typy spojování: Tupý svar (vnější roh) a koutový svar (vnitřní roh a přesazení).

Tupé svary

U tupých svarů do tloušťky materiálu 2 mm jsou svařované hrany spojeny těsně u sebe. Pro větší tloušťky by měla být zvolena vzdálenost 0,5–4 mm. Ideální vzdálenost závisí na svařovaném materiálu (hliník nebo ocel), složení materiálu a zvoleném druhu svařování. Vzdálenost by měla být stanovena na zkušebním kusu.

Ploché tupé svary

Svařování se musí provádět bez přerušení a s dostatečnou hloubkou provaření, proto je velmi důležitá důkladná příprava. Kvalitu výsledku svařování ovlivňuje: intenzita proudu, vzdálenost mezi svařovanými hranami, sklon hořáku a průměr svařovacího drátu. Čím kolmější je hořák k obrobku, tím větší je hloubka provaření a opačně.

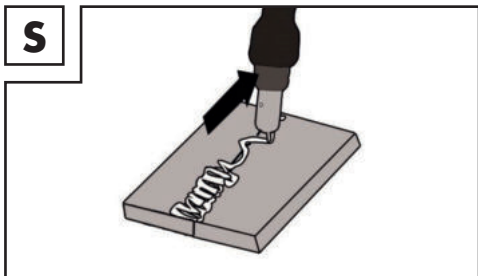

K zamezení nebo redukci deformací vznikajících během tvrdnutí materiálu je dobré obrobky před svařováním upevnit do přípravku. Musí se zamezit vyztužení svařované struktury, aby nedocházelo k prasknutí svaru. Tyto obtíže lze redukovat, pokud existuje možnost obrobek otočit tak, aby bylo možno svařování provést ve dvou krocích protichůdným směrem.

Svarý na vnějším rohu

Příprava tohoto druhu je velmi jednoduchá (obr. T, U).

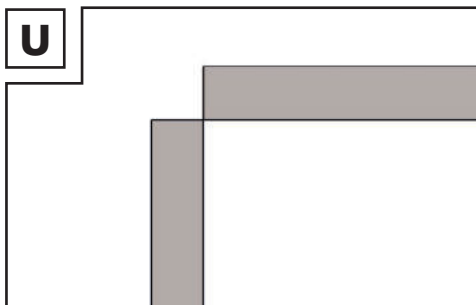
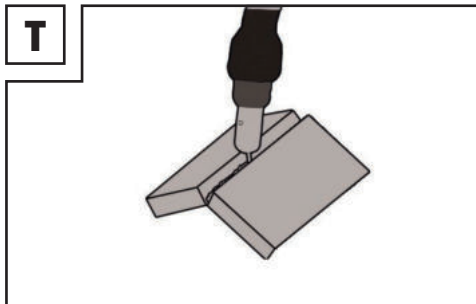

U silnějších materiálů však již nemá význam. V tomto případě je lepší svar připravit tak, jak je popsáno níže, kdy je hrana jedné z desek zkosená (obr. V).

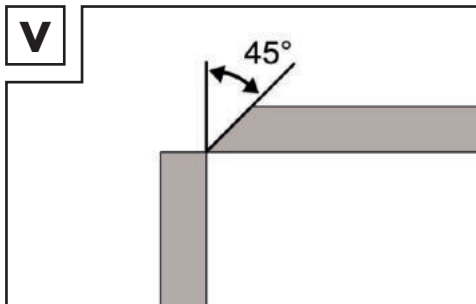

Koutové svary

Koutový svar vzniká, pokud jsou obrobky navzájem kolmé. Svar by měl mít tvar rov-

nostranného trojúhelníku s mírným žlábkem (obr. W, X).

Svary na vnitřním rohu

Příprava tohoto druhu je velmi jednoduchá a provádí se do tlouštěk 5 mm. Rozměr „d“ se musí redukovat na minimum a v každém případě musí být menší než 2 mm (obr. W).

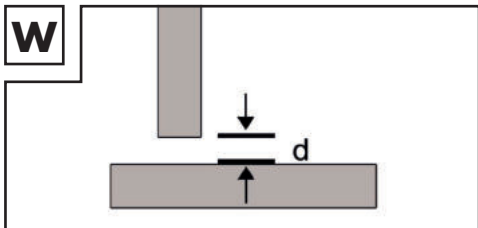

U silnějších materiálů však již nemá význam. V tomto případě je lepší svar připravit tak, jak je znázorněno na obrázku V, kdy je hrana jedné z desek zkosená.

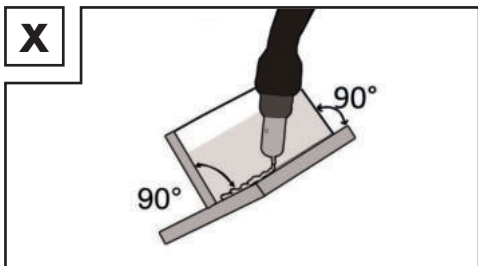

Svařování přeplátováním

Nejběžnější je příprava rovných svařovacích hran. Svar lze provést normálním úhlovým svarem. Oba obrobky se musí k sobě přirazit co nejlépe, jak je znázorněno na obrázku Y.

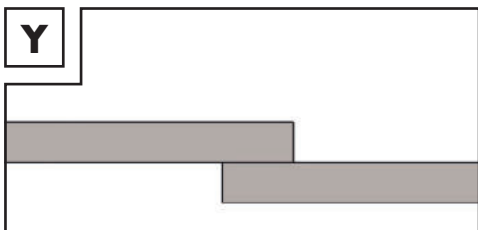

● Údržba

- Ze zařízení pravidelně odstraňujte prach a nečistoty.
- Zařízení a příslušenství čistěte jemným kartáčem nebo suchým hadříkem.

● Ekologické pokyny a informace k likvidaci odpadu



ELEKTRICKÉ NÁSTROJE NEVYHAZUJTE DO DOMOVNÍHO ODPADU!
RECYKLACE MÍSTO ODSTRAŇOVÁNÍ ODPADU!

Podle evropské směrnice 2012/19/EU se musí použité elektrospotřebiče řídit a ekologicky recyklovat. Symbol přeškrtnuté popelnice znamená, že toto zařízení nesmí být po skončení své životnosti likvidováno společně s domovním odpadem. Zařízení je třeba odevzdat na stanovených sběrných místech, v recyklačních střediscích nebo u společností zabývajících se likvidací odpadu. Vaše vadná a vrácená zařízení zlikvidujeme zdarma. Kromě toho jsou distributoři elektrických a elektronických zařízení a distributoři potravin povinni je odebírat zpět. Lidl nabízí možnost vrácení zboží přímo na pobočkách a v marketech. Vrácení a likvidace jsou pro vás bezplatné. Při nákupu nového zařízení máte právo na bezplatné vrácení příslušného starého zařízení. Kromě toho máte možnost bezplatně vrátit (až tři) stará zařízení, které nepřesahují 25 cm v jakémkoli rozměru, bez ohledu na nákup nového zařízení. Před odevzdáním vymažte všechny osobní údaje. Před odevzdáním vyjměte baterie nebo akumulátory, které nejsou součástí starého zařízení, a žárovky, které lze vyjmout, aniž by se zničily, a odevzdejte je do odděleného sběru.



Baterie, které obsahují škodlivé látky, jsou označeny zde uvedenými symboly, které upozorňují na zákaz likvidace spolu s komunálním odpadem. Označení převažujícího těžkého kovu: Cd = kadmium, Hg = rtuť, Pb = olovo. Použité baterie odevzdejte do sběrné ve vašem

městě nebo obci anebo je vrátte prodejci. Tím nejen splníte zákonnou povinnost, ale výrazně také přispějete k ochraně životního prostředí.



Věnujte pozornost označení jednotlivých obalových materiálů a v případě potřeby je rovněž tříděte. Obalové materiály jsou označeny zkratkami (a) a číslicemi (b), které mají následující význam: 1–7: plasty, 20–22: papír a lepenka, 80–98: kompozitní materiály.

● EU prohlášení o shodě

My, firma
C. M. C. GmbH
Za dokumentaci zodpovědný pracovník:
Dr. Christian Weyler
Katharina-Loth-Str. 15
DE-66386 St. Ingbert
NĚMECKO

prohlašujeme na vlastní odpovědnost,
že výrobek

Invertní svářečka na trubičkový drát

Číslo výrobku: 2573
Rok výroby: 2023/18
IAN: 409152_2207
Model: **PIFDS 120 B2**

splňuje základní bezpečnostní požadavky,
které jsou stanoveny v evropských směrnících

Směrnice EU o zařízeních nízkého napětí

2014/35/EU

Směrnice EU o elektromagnetické kompatibilitě

2014/30/EU

Směrnice RoHS (o omezení používání některých nebezpečných látek v elektrických a elektronických zařízeních)

2011/65/EU+2015/863/EU

a jejich změnách.

Výhradní odpovědnost za vyhotovení tohoto prohlášení o shodě nese výrobce.

Výše popisovaný předmět prohlášení splňuje předpisy směrnice 2011/65/EU Evropského parlamentu a Rady z 8. června 2011 o omezení používání některých nebezpečných látek v elektrických a elektronických zařízeních.

Při posuzování shody byly použity následující harmonizované normy:

EN 60974-6:2016

EN 60974-10:2014/A1:2015

St. Ingbert, 01.10.2022

C.M.C. GmbH
Katharina-Loth-Str. 15
St. Ingbert
I. A. 66386
Telefon: +49 6894 9989750
Telefax: +49 6894 9989729

vz. Dr. Christian Weyler
- Řízení kvality -

● Informace o záruce a servisních opravách

Záruka společnosti Creative Marketing & Consulting GmbH

Vážená zákaznice, vážený zákazníku,
na tento výrobek dostáváte záruku 3 roky ode dne zakoupení. V případě, že se na tomto výrobku projeví závady, můžete vůči prodejci uplatnit svá práva podle zákona. Tato zákonná práva nejsou omezena našimi záručními podmínkami, které jsou uvedeny dále.

● Záruční podmínky

Záruční lhůta začíná datem koupě. Ušchovejte si dobře originál dokladu o koupi. Budete jej potřebovat jako doklad potvrzující koupi. Pokud se do 3 let od data zakoupení

totoho výrobku vyskytne vada materiálu nebo výrobní vada, výrobek vám – podle našeho rozhodnutí – bezplatně opravíme nebo vyměníme. Předpokladem pro poskytnutí záruky během 3leté záruční lhůty je předložení vadného výrobku a dokladu o koupi (pokladní stvrženka) a písemný popis závady s informací o tom, kdy se vyskytla.

V případě, že se na vadu vztahuje naše záruka, obdržíte zpět opravený nebo nový výrobek. Od opravy nebo výměny nezačne běžet nová záruční lhůta.

● Záruční lhůta a zákonné nároky na odstranění vad

Záručním plněním se záruční lhůta neprodlužuje. To platí i pro vyměněné a opravené díly. Eventuální poškození a vady existující již v okamžiku zakoupení je nutné nahlásit okamžitě po vybalení. Opravy, jejichž potřeba vznikne po uplynutí záruční doby, se hradí.

● Rozsah záruky

Přístroj byl pečlivě vyroben v souladu s přísnými požadavky na kvalitu a před expedicí byl svědomitě odzkoušen. Záruka se vztahuje na materiálové a výrobní vady. Tato záruka neplatí pro díly výrobku, které podléhají běžnému opotřebení, a tedy mohou být považovány za spotřební díly. Dále se nevztahuje ani na poškození křehkých dílů, jako např. spínačů, akumulátorů a dílů ze skla. Záruka pozbývá platnosti, jestliže je poškozený výrobek nadále používán nebo je používán nebo udržován nepřiměřeným způsobem. K odbornému používání výrobku je zapotřebí přesně dodržovat pokyny uvedené v originálním návodu k provozu. Je bezpodmínečně nutné vyhnout se účelům použití a jednáním, která se v návodu k obsluze nedoporučují, nebo před kterými návod k obsluze varuje. Tento výrobek je určený pouze k soukromému použití, nikoliv ke komerčním účelům. Záruka zaniká v případě zneužití

a neodborné manipulace, použití násilí nebo v případě zásahů neprováděných naším autorizovaným servisem.

● Postup při záruční reklamaci

Pro zajištění rychlého zpracování vašeho případu se řiďte následujícími pokyny:

Pro případ dalších dotazů si laskavě připravte doklad o koupi a číslo výrobku (např. IAN) jako doklad o zakoupení spotřebiče.

Číslo výrobku naleznete na typovém štítku, rytině, na titulním stránce návodu (vlevo dole) nebo na nálepce na zadní nebo spodní straně.

V případě výskytu funkčních nebo jiných vad kontaktujte nejdříve telefonicky nebo e-mailem níže uvedené servisní oddělení. Vadný výrobek pak můžete bezplatně zaslat spolu s dokladem o koupi (pokladní stvrženkou), popisem závady a informací o tom, kdy se vada vyskytla, na adresu servisu, kterou vám sdělí servisní oddělení.

Upozornění:



Ze stránek na webové adrese www.lidl-service.com si můžete stáhnout tento návod i mnoho dalších příruček, produktových videí a software.

Pomocí tohoto QR kódu se dostanete přímo na stránku Lidl-Service (www.lidl-service.com) a po zadání čísla výrobku (IAN) 409152 můžete otevřít návod k použití.



● Servis

Naše kontaktní údaje:

CZ

Název: Bohemian Dragomans
Internetová adresa: www.cmc-creative.de
E-mail: info@bohemian-dragomans.com
Telefon: 00420 608 600 485
Sídlo: Německo

IAN 409152_2207

Dovolujeme si upozornit, že následující adresa není adresou servisní opravny. Kontaktujte nejprve výše uvedené servisní středisko.





Adresa:

C. M. C. GmbH

Katharina-Loth-Str. 15
DE-66386 St. Ingbert
NĚMECKO

Objaśnienie użytych piktogramów	Strona	111
Wprowadzenie	Strona	112
Użytkowanie zgodne z przeznaczeniem	Strona	112
Zakres dostawy	Strona	112
Opis elementów	Strona	113
Dane techniczne	Strona	113
Wskazówki dotyczące bezpieczeństwa	Strona	114
Źródła zagrożenia podczas spawania łukowego	Strona	116
Wskazówki dotyczące bezpieczeństwa stosowania maski spawalniczej	Strona	119
Środowisko o zwiększonym zagrożeniu elektrycznym	Strona	119
Spawanie w ciasnych pomieszczeniach	Strona	121
Sumowanie napięć biegu jałowego	Strona	121
Stosowanie pasów naramiennych	Strona	121
Odzież ochronna	Strona	121
Ochrona przeciw promieniowaniu i oparzeniom	Strona	122
Klasyfikacja urządzeń KEM	Strona	122
Przed uruchomieniem	Strona	123
Montaż	Strona	123
Montaż osłony spawalniczej	Strona	123
Zakładanie drutu rdzeniowego	Strona	124
Uruchamianie	Strona	125
Włączanie i wyłączanie urządzenia	Strona	125
Ustawianie prądu spawania i podawania drutu	Strona	125
Spawanie	Strona	126
Tworzenie spoiny spawalniczej	Strona	126
Konserwacja	Strona	128
Wskazówki dotyczące ochrony środowiska i informacje na temat utylizacji	Strona	128
Deklaracja zgodności UE	Strona	129
Wskazówki dotyczące gwarancji i serwisu	Strona	130
Warunki gwarancji	Strona	130
Okres gwarancji i ustawowe roszczenia z tytułu braków	Strona	130
Zakres gwarancji	Strona	130
Przebieg zgłoszenia gwarancyjnego	Strona	131
Serwis	Strona	131

Objaśnienie użytych piktogramów			
	Przeostroga! Przeczytać instrukcję obsługi!		OSTRZEŻENIE Istnieje ryzyko poważnych, a nawet śmiertelnych obrażeń!
	Wejście sieciowe; liczba faz oraz symbol prądu zmiennego i wartość znamionowa częstotliwości 1 ~ 50 Hz		Przeostroga! Niebezpieczeństwo porażenia prądem elektrycznym!
			Ważna wskazówka!
	Znajdujący się obok symbol przekreślonego kosza na kółkach wskazuje, że urządzenie to podlega dyrektywie 2012/19/UE.		Opakowanie i urządzenie utylizować zgodnie z przepisami o ochronie środowiska naturalnego!
	Nie należy eksploatować urządzenia na zewnątrz, a przede wszystkim nigdy podczas deszczu!		Spawania drutem samoosłonowym.
	Porażenie prądem elektrycznym przez elektrody spawalnicze może być śmiertelne!	IP21S	Stopień ochrony.
	Wdychanie oparów spawalniczych może zagrażać zdrowiu.		Wykonano z materiału po recyklingu.
	Iskry spawalnicze mogą spowodować wybuch lub pożar.		Jednofazowy statyczny falownik-transformator-prostownik.
	Promienie łuku świetlnego mogą uszkodzić wzrok lub zranić skórę.	H	Klasa izolacji.
	Pola elektromagnetyczne mogą zakłócać działanie stymulatorów pracy serca.	U ₂	Normowane napięcie robocze.
	Uwaga: możliwe zagrożenia!	I _{1max}	Największa wartość znamionowa prądu sieciowego.
I _{2max}	Najwyższa wartość znamionowa prądu spawalniczego	I _{1eff}	Wartość rzeczywista największego prądu sieciowego.
I ₂	Wartość znamionowa prądu spawania.		Zacisk masowy.

	Kontrolna lampa – ochrona przeciężeniowa		Kontrolna lampa podłączenia do sieci
	Najwyższa wartość znamionowa czasu spawania w trybie przerywanym Σ_{ON}^1		Najwyższa wartość znamionowa czasu spawania w trybie ciągłym $\Sigma_{ON}^1 (max)$

SPAWARKA INWERTOROWA PIFDS 120 B2

● Wprowadzenie



Gratulujemy! Zdecydowali się Państwo na zakup wysokiej jakości produktu naszej firmy.

Przed pierwszym uruchomieniem należy zapoznać się z produktem. W tym celu należy uważnie przeczytać niniejszą instrukcję obsługi i wskazówki dotyczące bezpieczeństwa. Z tego narzędzia mogą korzystać wyłącznie odpowiednio przeszkolone osoby.

CHRONIĆ PRZED DZIEĆMI!

● Użytkowanie zgodne z przeznaczeniem

Urządzenie nadaje się do spawania drutem samoosłonowym z zastosowaniem odpowiedniego drutu. Nie jest wymagany dodatkowy gaz. Gaz ochronny jest zawarty w postaci proszku w drucie i jest w ten sposób kierowany bezpośrednio do łuku, co czyni urządzenie niewrażliwym na wiatr podczas pracy na zewnątrz. Dopuszczalne jest stosowanie wyłącznie drutów elektrodowych przystosowanych do tego urządzenia. Użytkowanie zgodne z przeznaczeniem to również przestrzeganie wskazówek dotyczących bezpieczeństwa oraz instrukcji montażu i wskazówek eksploatacyjnych zamieszczonych w instrukcji obsługi. Należy dokładnie przestrzegać obowiązujących przepisów zapobiegania wypadkom. Urządzenia nie wolno stosować:

- w niedostatecznie przewietrzonych pomieszczeniach,
 - w środowisku zagrożonym wybuchem,
 - do odmrażania rur,
 - w pobliżu osób z rozrusznikami serca oraz
 - w pobliżu łatwopalnych materiałów.
- Produkt należy używać wyłącznie zgodnie z opisem i określonymi obszarami zastosowania. Zachować niniejszą instrukcję w bezpiecznym miejscu. W przypadku przekazania produktu osobom trzecim należy przekazać również wszystkie dokumenty. Wszelkie użycie niezgodne z przeznaczeniem jest zabronione i potencjalnie niebezpieczne. Szkody spowodowane nieprzestrzeganiem instrukcji lub użyciem niezgodnym z przeznaczeniem nie są objęte gwarancją i nie należą do zakresu odpowiedzialności producenta. W przypadku użytku komercyjnego gwarancja wygasa.

● Zakres dostawy

- 1 Spawarka inwertyorowa PIFDS 120 B2
- 1 dysza palnika (zamontowana wstępnie)
- 4 dysze spawalnicze (1x 0,9 mm zamontowana wstępnie; 1x 0,8 mm; 1x 0,6 mm; 1x 1,0 mm)
- 1 młotek do żużlu ze szczotką drucianą
- 1 drut rdzeniowy \varnothing 0,9 mm / 450 g
- 1 osłona spawalnicza
- 1 szelki nośne
- 1 instrukcja obsługi

Ryzyko resztkowe

Nawet w przypadku obsługiwanego urządzenia zgodnie z przepisami występuje ryzyko resztkowe. Następujące zagrożenia mogą występować w związku z konstrukcją i wykonaniem tej spawarki inwertorowej:

- obrażenia oczu na skutek oślepienia,
- dotknięcie gorących części urządzenia lub obrabianego przedmiotu (oparzenia);
- w razie nieprawidłowego zabezpieczenia ryzyko wypadku lub pożaru na skutek odskakujących iskier lub cząsteczek żużlu;
- szkodliwe dla zdrowia emisje dymów i gazów w przypadku braku powietrza lub względnie niewystarczającego odsysania w zamkniętych pomieszczeniach.

Ryzyko resztkowe można zminimalizować, używając urządzenia starannie i zgodnie z przepisami oraz stosując się do wszystkich instrukcji.

• Opis elementów

- 1 Pokrywa modułu podajnika drutu
- 2 Szelki nośne
- 3 Wtyczka zasilania
- 4 Kabel masowy z zaciskiem masowym
- 5 Przełącznik główny WŁ./WYŁ.
- 6 Kontrolna lampa podłączenia do sieci
- 7 Pokrętko do ustawiania grubości materiału
- 8 Kontrolna lampa – ochrona przeciążeniowa
- 9 Dysza palnika
- 10 Palnik
- 11 Przycisk palnika
- 12 Zestaw węży
- 13 Dysza spawalnicza (0,6 mm)
- 14 Dysza spawalnicza (0,8 mm)
- 15 Dysza spawalnicza (0,9 mm)
- 16 Dysza spawalnicza (1,0 mm)
- 17 Rolka z rdzeniowym drutem spawalniczym (rolka z drutem)
Ø 0,9 mm / 450 g
- 18 Młotek do żużlu ze szczotką drucianą
- 19 Rolka podajnika
- 20 Osłona

- 21 Ciemne szkło spawalnicze
- 22 Uchwyt
- 23 Osłona spawalnicza po zmontowaniu
- 24 Klips montażowy
- 25 Blokada szkła ochronnego
- 26 Zamontowany uchwyt
- 27 Śruba regulacyjna
- 28 Moduł rolek dociskowych
- 29 Uchwyt rolki
- 30 Uchwyt rolki podajnika
- 31 Prowadnica drutu
- 32 Uchwyt zestawu węży
- 33 Szyjka palnika

• Dane techniczne

Zasilanie sieciowe:	230 V~ / 50 Hz (Prąd zmienny)
Prąd spawania I_2 :	20–120 A
Napięcie obwodu otwartego U_0 :	22 V
Najwyższa wartość znamionowa prądu sieciowego:	I_{1max} 17,3 A
Wartość skuteczna najwyższego prądu nominalnego:	I_{1eff} 11,3 A
Bęben drutu spawalniczego maks.:	ok. 1000 g
Średnica drutu spawalniczego maks.:	1,0 mm
Bezpiecznik:	16 A
Zalecane grubości materiału:	0,8–3,0 mm

Producent może dokonywać zmian technicznych i optycznych w ramach prac rozwojowych nad produktem bez uprzedzenia. Wszelkie wymiary, wskazówki oraz informacje zawarte w niniejszej instrukcji podane są bez gwarancji. W związku z tym nie można dochodzić roszczeń związanych z informacjami zawartymi w instrukcji obsługi.



Wskazówki dotyczące bezpieczeństwa

Należy dokładnie przeczytać instrukcję użytkowania i stosować się do opisanych wskazówek. Na podstawie niniejszej instrukcji użytkowania należy zapoznać się z urządzeniem, jego prawidłowym użytkowaniem oraz wskazówkami dotyczącymi bezpieczeństwa. Wszystkie dane techniczne tej spawarki znajdują się na tabliczce znamionowej, prosimy o zapoznanie się z parametrami technicznymi tego urządzenia.

- Wykonywanie napraw i/lub prac konserwacyjnych należy zlecać wyłącznie wykwalifikowanemu elektrykowi.
- Należy używać wyłącznie przewodów spawalniczych dostarczonych z urządzeniem.
- W trakcie eksploatacji urządzenia nie powinno stać bezpośrednio przy ścianie, być przykryte lub ustawione między innymi urządzeniami, aby przez cały czas przez szczeliny wentylacyjne mogła być pobierana wystarczająca ilość powietrza. Należy się upewnić, że urządzenie jest poprawnie podłączone do napięcia sieciowego. Należy unikać naprężenia rozciągającego przewodu sieciowego. Przed ustawieniem urządzenia w innym miejscu najpierw należy wyjąć wtyczkę z gniazda sieciowego.
- Jeżeli urządzenie nie jest używane, zawsze należy je wyłączać za pomocą przełącznika WŁ / WYŁ. Uchwyt elektrody należy odłożyć na izolowane podłoże i wyjąć elektrody z uchwytu dopiero po 15 minutach po ostygnięciu.
- Należy zwrócić uwagę na stan przewodu spawalniczego, palnika oraz zacisków masowych. Zużycia na izolacji oraz na elementach przewodzących prąd mogą powodować zagrożenie i obniżyć jakość prac spawalniczych.
- Podczas spawania łukowego powstają iskry, roztopione elementy metalowe oraz dym. W związku z tym należy przestrzegać poniższych wskazówek: Wszystkie łatwopalne substancje i/lub materiały należy usunąć z miejsca pracy i jego bezpośredniego otoczenia.
- Należy zapewnić wentylację miejsca pracy.

- Nie należy spawać na zbiornikach, pojemnikach lub rurach, które zawierają bądź zawierały łatwopalne ciecze albo gazy.

- ⚠ OSTRZEŻENIE** Należy unikać bezpośredniego kontaktu z obwodem prądu spawalniczego. Napięcie jałowe między szczypcami elektrody a zaciskiem masowym może być niebezpieczne, istnieje ryzyko porażenia prądem.
- Urządzenia nie należy przechowywać w wilgotnym lub mokrym otoczeniu ani wystawiać na deszcz. Obowiązuje tutaj przepis bezpieczeństwa IP21S.
 - Należy chronić oczy za pomocą przeznaczonych do tego szybek ochronnych (DIN stopień 9–10), które mocuje się do załączonej osłony spawalniczej. Należy stosować rękawice ochronne i suchą odzież ochronną, niezanieczyszczoną olejami i tłuszczem, aby chronić skórę przed promieniowaniem ultrafioletowym łuku elektrycznego.

- ⚠ OSTRZEŻENIE** Nie należy stosować źródła prądu spawalniczego do szorstkowania rur.

Ważne wskazówki:

- Promieniowanie łuku elektrycznego może szkodzić oczom i powodować poparzenia skóry.
 - Spawanie łukowe wytwarza iskry i krople stopionego metalu, spawany przedmiot zaczyna żarzyć się i pozostaje bardzo gorący przez stosunkowo długi czas. W związku z tym obrabianego przedmiotu nie wolno dotykać gołymi rękami.
 - Podczas spawania łukowego emitowane są opary szkodliwe dla zdrowia. Należy uważać, aby w miarę możliwości ich nie wdychać.
 - Należy się zabezpieczyć przed niebezpiecznym działaniem łuku elektrycznego, a osoby nieuczestniczące w pracy powinny znajdować się w odległości co najmniej 2 m od łuku elektrycznego.
- ⚠ UWAGA!**
- Podczas eksploatacji spawarki, zależnie od warunków sieciowych punktu przyłączenia, może dojść do zakłóceń w zasilaniu innych odbiorników. W przypadku wątpliwości należy się zwrócić do

swojego dostawcy energii elektrycznej.

- Podczas pracy spawarki może dojść do nieprawidłowego działania innych urządzeń, takich jak aparaty słuchowe, rozruszniki serca.

● Źródła zagrożenia podczas spawania łukowego

Podczas spawania łukowego powstaje wiele źródeł zagrożenia. Z tego względu szczególnie ważne jest, aby spawacz przestrzegał poniższych zasad, aby nie stwarzał zagrożenia sobie lub innym oraz unikał szkód na osobie i sprzęcie.

- Wykonywanie prac po stronie zasilającej, np. przy przewodach, wtyczkach, gniazdach zasilających itd., należy zlecić wykwalifikowanemu elektrykowi zgodnie z krajowymi i lokalnymi przepisami.
- W razie wypadku spawarkę należy natychmiast odłączyć od zasilania.
- W przypadku wystąpienia elektrycznych napięć dotykowych należy natychmiast wyłączyć urządzenie i zlecić sprawdzenie przez wykwalifikowanego elektryka.

- Po stronie prądu spawalniczego należy zawsze zapewnić dobre styki elektryczne.
- Podczas spawania należy zawsze nosić izolujące rękawice ochronne na obu dłoniach. Chronią one przed porażeniami prądem elektrycznym (napięcie jałowe obwodu prądu spawalniczego), szkodliwym promieniowaniem (ciepło i promieniowanie UV), jak również przed żarzącym się metalem i odpryskami.
- Należy nosić solidne, izolowane obuwie robocze. Obuwie powinno izolować również w przypadku wilgoci. Półbuty są nieodpowiednie, ponieważ spadające, żarzące się krople metalu mogą powodować poparzenia.
- Należy nosić odpowiednią odzież ochronną zamiast ubrań syntetycznych.
- Nie należy patrzeć w łuk elektryczny bez ochrony oczu – stosować wyłącznie maskę spawalniczą z szybką ochronną, spełniającą wymogi normy DIN. Łuk elektryczny poza światłem i promieniowaniem cieplnym, które może powodować oślepienie lub oparzenie, wytwarza również

- promieniowanie UV. W przypadku niewystarczającej ochrony to niewidoczne promieniowanie ultrafioletowe powoduje bardzo bolesne zapalenie spojówek, które jest odczuwalne dopiero po kilku godzinach. Poza tym promieniowanie UV wywołuje na nieostryżonych częściach ciała poparzenia takie jak przy oparzeniu słonecznym.
- Nawet osoby w pobliżu łuku spawalniczego lub pomocnicy muszą zostać uświadomieni o zagrożeniach i wyposażeni w niezbędne środki ochrony. W razie konieczności należy ustawić ścianki ochronne.
 - Podczas spawania, szczególnie w małych pomieszczeniach, należy zapewnić dopływ odpowiedniej ilości świeżego powietrza ze względu na powstawanie dymu i szkodliwych gazów.
 - Nie należy przeprowadzać żadnych prac spawalniczych na pojemnikach, w których przechowywane są gazy, paliwa, oleje mineralne itp., nawet gdy zostały już dawno opróżnione, ponieważ pozostałości stwarzają ryzyko wybuchu.
 - W pomieszczeniach zagrożonych ogniem i wybuchem obowiązują szczególne przepisy.
 - Połączenia spawane, które są poddawane wysokim naprężeniom i muszą spełniać specjalne wymagania dotyczące bezpieczeństwa, mogą być wykonywane wyłącznie przez specjalnie przeszkolonych i certyfikowanych spawaczy. Przykładem są kotły ciśnieniowe, szyny jezdne, sprzęgi przyczepowe.
- ⚠ UWAGA!** Zacisk masowy należy zawsze podłączyć do miejsca spawania tak blisko, jak to tylko możliwe, aby prąd spawalniczy miał jak najkrótszą drogę z elektrody do zacisku masowego. Zacisku masowego nie należy łączyć z obudową spawarki! Zacisku masowego nigdy nie należy podłączać do uziemionych elementów, które znajdują się w dużej odległości od przedmiotu obrabianego, np. rury z wodą na drugim końcu pomieszczenia. W przeciwnym razie może dojść do uszkodzenia systemu przewodów ochronnych pomieszczenia, w którym się spawa.

- Spawarki nie należy eksploatować w wilgotnym otoczeniu.
- Spawarkę należy stawiać wyłącznie na równym podłożu.
- Spawarki nie należy eksploatować podczas deszczu.
- Wyjście jest obliczone przy temperaturze otoczenia wynoszącej 20 °C. Czas spawania w przypadku wyższych temperatur może ulec skróceniu.



Zagrożenie spowodowane porażeniem prądem:

Porażenie prądem elektrycznym przez elektrodę spawalniczą może być śmiertelne. Nie należy spawać podczas opadów deszczu lub śniegu. Należy nosić suche izolowane rękawice.

Nie dotykać elektrody gołymi rękoma. Nie należy nosić mokrych lub uszkodzonych rękawic. Należy chronić się przed porażeniem prądem elektrycznym, izolując obrabiany przedmiot. Nie należy otwierać obudowy urządzenia.

Zagrożenie spowodowane dymem spawalniczym:

Wdychanie dymu spawalniczego może zagrażać zdrowiu.

Nie trzymać głowy w dymie. Urządzenie należy eksploatować w otwartych obszarach. Stosować wentylację w celu usunięcia dymu.

Zagrożenie spowodowane iskrami spawalniczymi:

Iskry spawalnicze mogą spowodować wybuch lub pożar. Łatwopalne materiały należy trzymać z dala od miejsca spawania. Nie należy spawać w pobliżu palnych materiałów. Iskry spawalnicze mogą spowodować pożar. W pobliżu powinien znajdować się obserwator, który może natychmiast użyć przygotowanej gaśnicy. Nie należy spawać na bębnach lub innych zamkniętych pojemnikach.

Zagrożenie spowodowane promieniami łuku elektrycznego:

Promienie łuku świetlnego mogą uszkodzić wzrok lub zranić skórę. Należy nosić czapkę i okulary ochronne. Należy nosić ochronę słuchu i wysoko zapinany kołnierz. Należy nosić ochronne kaski spawalnicze i sprawne filtry. Należy stosować całkowitą ochronę ciała.

Zagrożenie spowodowane polem elektromagnetycznym:

Prąd spawalniczy wytwarza pola elektromagnetyczne. Nie należy stosować z medycznymi implantami. Nigdy nie należy owijać przewodów spawalniczych wokół ciała. Przewody spawalnicze należy połączyć.

● Wskazówki dotyczące bezpieczeństwa stosowania maski spawalniczej

- Zawsze przed rozpoczęciem spawania należy upewnić się za pomocą jasnego źródła światła (np. zapalniczka), czy maska spawalnicza prawidłowo funkcjonuje.
- Odpryski mogą uszkodzić szybkę ochronną. Uszkodzone lub porysowane szybki ochronne należy natychmiast wymienić.
- Bezwłocznie należy wymienić uszkodzone, bardzo zabrudzone lub wyszczerbione komponenty.
- Urządzenie może być obsługiwane wyłącznie przez osoby, które ukończyły 16 lat.
- Należy zapoznać się z przepisami dotyczącymi

bezpieczeństwa spawania. W tym celu należy uwzględnić również wskazówki dotyczące bezpieczeństwa eksploatacji spawarki.

- Podczas spawania należy zawsze zakładać maskę spawalniczą. Brak maski spawalniczej może skutkować ciężkimi obrażeniami siatkówki.
- Podczas spawania zawsze należy nosić odzież ochronną.
- Maski spawalniczej nigdy nie należy stosować bez szybki ochronnej, ponieważ może dojść do uszkodzenia gałki ocznej. Istnieje ryzyko uszkodzenia wzroku!
- Należy w porę wymienić szybkę ochronną, aby mieć dobrą widoczność i zapobiec zmęczeniu podczas pracy.

● Środowisko o zwiększonym zagrożeniu elektrycznym

Podczas spawania w środowisku o zwiększonym zagrożeniu elektrycznym należy stosować się do następujących wskazówek dotyczących bezpieczeństwa.

Środowiska o zwiększonym zagrożeniu elektrycznym występują na przykład:

- w miejscach pracy, w których przestrzeń ruchu jest ograniczona, w związku z czym spawacz pracuje w pozycji wymuszonej (np. klęczącej, siedzącej lub leżącej) i dotyka części przewodzących energię elektryczną;
- w miejscach pracy, które są całkowicie lub częściowo ograniczone pod kątem przewodzenia elektrycznego i w których występuje duże zagrożenie z powodu możliwego do uniknięcia lub przypadkowego dotknięcia przez spawacza;
- w mokrych, wilgotnych lub gorących miejscach pracy, w których wilgotność powietrza lub pot znacznie obniżają opór ludzkiej skóry i właściwości izolacyjne wyposażenia ochronnego.

Metalowa drabina lub rusztowanie mogą również tworzyć środowisko o zwiększonym zagrożeniu elektrycznym.

Podczas pracy w takich warunkach należy stosować izolujące podkładki i przekładki, zakładać rękawice z mankietami oraz nakrycia chroniące głowę wykonane ze skóry lub innych

izolujących materiałów w celu izolacji ciała od ziemi. Źródło prądu spawalniczego musi znajdować się poza obszarem roboczym lub powierzchniami o przewodzeniu elektrycznym i poza zasięgiem spawacza.

Dodatkowa ochrona przed porażeniem prądem sieciowym w przypadku awarii może zostać zapewniona przez zastosowanie wyłącznika różnicowoprądowego, który jest użytkowany przy prądzie upływu nie większym niż 30 mA i zasila wszystkie urządzenia sieciowe w pobliżu. Wyłącznik różnicowoprądowy musi być przystosowany do wszystkich rodzajów prądu.

Środki do szybkiego odłączenia elektrycznego źródła prądu spawalniczego lub obwodu prądu spawalniczego (np. wyłącznik awaryjny) muszą być łatwo dostępne.

Podczas stosowania spawarek w niebezpiecznych warunkach elektrycznych napięcie wyjściowe zgrzewarki na biegu jałowym nie może być wyższe niż 113 V (wartość maksymalna). Spawarka ta może być używana w takich przypadkach ze względu na napięcie wyjściowe.

● Spawanie w ciasnych pomieszczeniach

Podczas spawania w ciasnych przestrzeniach istnieje ryzyko spowodowane toksycznymi gazami (niebezpieczeństwo uduszenia).

W ciasnych pomieszczeniach można spawać tylko wtedy, gdy w pobliżu przebywają poinstruowane osoby, które mogą interweniować w razie potrzeby. Tutaj przed użyciem urządzenia spawalniczego należy dokonać oceny eksperta, aby ustalić, jakie kroki są konieczne, aby zapewnić bezpieczeństwo pracy, i jakie środki ostrożności należy podjąć podczas właściwego procesu spawania.

● Sumowanie napięć biegu jałowego

Jeśli w tym samym czasie pracuje więcej niż jedno źródło prądu spawania, ich napięcia w obwodzie otwartym mogą się sumować i prowadzić do zwiększonego zagrożenia elektrycznego. Źródła prądu spawalniczego muszą być podłączone w taki sposób, aby zminimalizować to zagrożenie. Źródła prądu spawalniczego z oddzielnymi elementami sterującymi i przy-

łączami muszą być wyraźnie oznaczone, aby wskazać, co należy do którego obwodu.

● Stosowanie pasów naramiennych

Nie należy spawać podczas noszenia źródła prądu spawalniczego lub podajnika drutu, np. na pasie naramiennym.

W ten sposób unika się:

- ryzyka utraty równowagi podczas ciągnięcia podłączonych przewodów lub węży,
- zwiększonego ryzyka porażenia prądem, gdy spawacz wejdzie w kontakt z ziemią podczas korzystania ze źródła prądu spawalniczego klasy I, którego obudowa jest uziemiona przez przewód ochronny.

● Odzież ochronna

- Podczas pracy spawacz musi być chroniony na całym ciele odpowiednią odzieżą i osłoną twarzy przed promieniowaniem i oparzeniami. Należy wziąć pod uwagę następujące kroki:

- Przed pracami związanymi ze spawaniem należy założyć odzież ochronną.
- Założyć rękawice ochronne.
- Otworzyć okno, aby zapewnić dopływ powietrza.
- Nosić okulary ochronne.
- Na obu dłoniach należy nosić rękawice z mankietami z odpowiedniego materiału (skóra). Muszą one być w nienagannym stanie.
- W celu ochrony odzieży przed iskrami i przypaleniem należy zakładać odpowiednie fartuchy. Jeżeli rodzaj pracy tego wymaga, np. spawanie nad głową, należy założyć kombinizon ochronny oraz nakrycie chroniące głowę, jeśli jest to konieczne.

● **Ochrona przeciw promieniowaniu i oparzeniom**

- Należy wywiesić w miejscu pracy szyld „Uwaga! Nie patrzeć w płomień!”, aby wskazać zagrożenie uszkodzenia wzroku. Miejsca pracy należy w miarę możliwości osłonić w taki sposób, aby znajdujące się w pobliżu osoby były zabezpieczone.

Osoby nieupoważnione nie mogą zbliżać się do obszaru prac spawalniczych.

- Ściany znajdujące się w bezpośrednim sąsiedztwie stałych miejsc pracy nie powinny być jasne ani błyszczące. Okna należy zabezpieczyć co najmniej do wysokości głowy przeciw przepuszczaniu lub odbijaniu promieniowania, np. przez odpowiednie pomalowanie.

● **Klasyfikacja urządzeń KEM**

Zgodnie z normą IEC 60974-10 jest to spawarka o klasie kompatybilności elektromagnetycznej A. Urządzenia klasy A to urządzenia, które nadają się do użytku we wszystkich innych obszarach z wyjątkiem obszarów mieszkalnych i obszarów bezpośrednio podłączonych do sieci niskonapięciowej, która (również) zasila budynki mieszkalne. Urządzenia klasy A muszą spełniać wartości graniczne klasy A.

OSTRZEŻENIE: urządzenia klasy A są przeznaczone do użytku w środowisku przemysłowym. Ze względu na zmienne zakłócające związane z mocą

i promieniowaniem, mogą wystąpić trudności w zapewnieniu kompatybilności elektromagnetycznej w innych środowiskach. Nawet jeśli urządzenie spełnia wartości graniczne emisji zgodnie z normą, takie urządzenia mogą nadal prowadzić do zakłóceń elektromagnetycznych we wrażliwych systemach i urządzeniach. Za zakłócenia spowodowane działaniem łuku podczas pracy odpowiada użytkownik i musi on zastosować odpowiednie środki ochrony. Użytkownik musi przy tym w szczególności uwzględnić:

- przewody zasilania, sterujące, sygnałowe i telekomunikacyjne;
- komputer i inne urządzenia sterowane mikroprocesorem;
- urządzenia telewizyjne, radiowe i inne urządzenia odtwarzające;
- elektroniczne i elektryczne urządzenia bezpieczeństwa;
- osoby z rozrusznikami serca lub aparatami słuchowymi;
- urządzenia pomiarowe i kalibracyjne;
- odporność na zakłócenia pozostałych urządzeń w pobliżu;
- porę dnia, w której będą przeprowadzane prace.

W celu ograniczenia ewentualnego promieniowania zakłócającego zaleca się:

- wyposażyć przyłączy sieciowe w filtr sieciowy;
- regularnie konserwować sprzęt i utrzymywać go w dobrym stanie
- całkowite rozwinięcie przewodów spawalniczych i ułożenie ich możliwie równolegle na ziemi;
- urządzenia i systemy narażone na promieniowanie zakłócające należy usunąć z miejsca pracy lub w miarę możliwości osłonić.

● Przed uruchomieniem

- Wyjąć wszystkie części z opakowania i sprawdzić, czy spawarka inwertorowa lub poszczególne części nie są uszkodzone. Jeżeli tak jest, nie używać spawarki inwertorowej. Zwrócić się do producenta na podany adres serwisu.
- Usunąć wszystkie folie ochronne i inne opakowania transportowe.
- Sprawdzić, czy dostawa jest kompletna.

● Montaż

● Montaż osłony spawalniczej

- Włożyć ciemne szkło spawalnicze ^[21] napisem skierowanym w górę w korpus osłony ^[20] (patrz rys. C). Napis na ciemnym szkle spawalniczym ^[21] musi być widoczny z przodu osłony ochronnej.
- Wsunąć uchwyt ręczny ^[22] od wewnątrz w dopasowane wgłębienie korpusu osłony, aż się zatrzaśnie (patrz rys. D).

● Zakładanie drutu rdzeniowego

A OSTRZEŻENIE Aby uniknąć ryzyka porażenia prądem, obrażeń ciała lub uszkodzenia, przed każdą konserwacją lub przygotowaniami do pracy należy wyjąć wtyczkę sieciową z gniazdka sieciowego.

Wskazówka: W zależności od zastosowania używane są różne druty spawalnicze. Z tym urządzeniem można stosować druty spawalnicze o średnicy od 0,6 do 1,0 mm.

Rollka podająca, dysza spawalnicza i średnica drutu muszą być zawsze dostosowane do siebie. Urządzenie nadaje się do rolek drutu do maksymalnie 1000 g.

- Odblokować i otworzyć pokrywę modułu podajnika drutu **1** poprzez naciśnięcie w górę blokady.
- Stisknutím uchwyt rolki **29** a jeho otočením proti směru hodinových ručiček odjistíte válečkovou jednotku (viz obr. F).
- Stáhněte uchwyt rolki **29** a podložku z hřídele (viz obr. F).

Wskazówka: Należy zwrócić uwagę, aby koniec drutu nie oderwał się i rollka nie spadła samoczynnie. Koniec drutu można oddzielić dopiero podczas montażu.

- Rozpakować całkowicie rolękę z drutem rdzeniowym **17** tak, aby można było ją bez problemu rozwijać. Nie oddzielać jeszcze końca drutu (patrz rys. G).
- Założyć rolękę drutu na wałek. Zwrócić uwagę na to, aby rollka była rozwijana po stronie prowadzenia drutu **31** (patrz rys. G).
- Nasadzić podłożku a uchwyt rolki **29** a zajistíte je stlačením a otočením ve směru hodinových ručiček (viz obr. G).
- Poluzować śrubę regulacyjną **27** i odchylić ją w dół (patrz rys. H).
- Obrócić moduł rolek dociskowych **28** w bok (patrz rys. I).
- Odkręcić uchwyt rolek podajnika **30**

poprzez przekręcenie go w kierunku odwrotnym do kierunku ruchu wskazówek zegara i pociągnięcie do przodu (patrz rys. J).

- Sprawdzić górę rolki podajnika **19**, aby upewnić się, że podano właściwą grubość drutu. W razie potrzeby należy odwrócić lub wymienić rolękę podajnika. Znajdujący się w zestawie drut spawalniczy (Ø 0,9 mm) musi być użyty w rolce podajnika **19** z podaną grubością drutu Ø 0,9 mm. Drut musi znajdować się w przednim rowku!
- Ponownie założyć uchwyt rolki podajnika **30** i dokręcić zgodnie z ruchem wskazówek zegara.
- Zdjąć dyszę palnika **9** obracając ją w kierunku przeciwnym do ruchu wskazówek zegara (patrz rysunek L).
- Odkręcić dyszę spawalniczą **15** (patrz rys. K).
- Poprowadzić zestaw węży **12** w miarę możliwości prosto z dala od spawarki (położyć na ziemi).
- Wyjąć koniec drutu z krawędzi rolki (patrz rys. L).
- Skrócić końcówkę drutu nożycami lub obcinakiem do drutu, aby usunąć uszkodzoną zgietą końcówkę drutu (patrz rys. L).

Wskazówka: Drut musi być przez cały czas napięty, aby uniknąć poluzowania i rozwinięcia! Zawsze zaleca się prowadzenie prac w dwie osoby.

- Wsunąć drut przez prowadnicę drutu **31** (patrz rys. M)
- Przeprowadzić drut wzdłuż rolki podajnika **19** i następnie wsunąć go w uchwyt zestawu węży **32** (patrz rys. N).
- Odchylić moduł rolek dociskowych **28** w kierunku rolki podajnika **19** (patrz rys. O).
- Zawiesić śrubę regulacyjną **27** (patrz rys. O).
- Za pomocą śruby regulacyjnej ustawić przeciwcisnienie. Drut spawalniczy musi być mocno osadzony między rolęką

dociskową a rolką podajnika [19] w górnej prowadnicy, ale nie może być zgnieciony (patrz rys. O).

- Spawarka włącza się i wyłącza głównym przełącznikiem [5].
- Wcisnąć przycisk palnika [11].
- Następnie system podawania drutu przesuwają drut spawalniczy przez zestaw węży [12] i palnik [10].
- Gdy drut będzie wystawał 1–2 cm z szyjki palnika [33], zwolnić przycisk palnika [11] (patrz rys. P).
- Ponownie wyłączyć spawarkę.
- Ponownie wkręcić dyszę spawalniczą [15]. Zwrócić uwagę, żeby dysza spawalnicza [15] pasowała do średnicy stosowanego drutu spawalniczego (patrz rys. Q). Do znajdującego się w zestawie drutu spawalniczego (Ø 0,9 mm) należy użyć dyszy spawalniczej [15] z oznaczeniem 0,9 mm.
- Dyszę palnika [9] przykręcić ponownie na szyjkę palnika [33], obracając ją w prawo (patrz rys. R).

▲ OSTRZEŻENIE Aby uniknąć ryzyka porażenia prądem, obrażeń ciała lub uszkodzenia, przed każdą konserwacją lub przygotowaniami do pracy należy wyjąć wtyczkę sieciową z gniazdka.

● Uruchamianie

● Włączanie i wyłączanie urządzenia

- Spawarka włącza się i wyłącza głównym włącznikiem [5]. Jeśli spawarka ma być nieużywana przez dłuższy czas, należy wyjąć wtyczkę z gniazdka sieciowego. Tylko wtedy urządzenie jest całkowicie odłączone od prądu.

● Ustawianie prądu spawania i podawania drutu

Grubość grzewanego materiału można

ustawić pokrętkiem [7] znajdującym się z przodu urządzenia. Prąd i podawanie drutu są kontrolowane automatycznie.

Zalecana średnica drutu spawalniczego dla danej grubości materiału

Średnica drutu spawalniczego	Grubość obrabianego przedmiotu
0,6 mm	0,8–1,5 mm
0,8 mm	0,8–2,0 mm
0,9 mm	0,8–3,0 mm
1,0 mm	1,0–3,0 mm

Poniższa tabela przedstawia zakres prądu spawania w zależności od wybranego ustawienia grubości materiału:

Grubość materiału spawalnego	Prąd spawalniczy
0,8 mm	20-45 A
1,5 mm	45-60 A
2 mm	75-90 A
2,5 mm	90-110 A
3 mm	110-120 A

Ochrona przeciążeniowa

Spawarka jest chroniona przed przeciążeniem termicznym przez automatyczne urządzenie ochronne (termostat z funkcją automatycznego ponownego włączenia). Urządzenie ochronne przy przeciążeniu przerywa obwód elektryczny i zapala się na żółto kontrolna lampka – ochrona przeciążeniowa [8].

- Podczas aktywowania urządzenia

ochronnego, należy poczekać, aż urządzenie ostygnie (około 15 minut). Jak tylko żółta lampka kontrolna – ochrona przeciążeniowa [8] zgaśnie, urządzenie jest ponownie gotowe do użycia.

- Bezpiecznik linii zasilających do gniazd zasilających musi być zgodny z przepisami (VDE 0100). Gniazda ze stykiem ochronnym mogą być zabezpieczone maksymalnie 16 A (bezpieczniki lub wyłączniki). Wyższe zabezpieczenie może spowodować pożar linii lub uszkodzenie budynku.

Ostona spawalnicza

⚠ OSTRZEŻENIE ZAGROŻENIE DLA ZDROWIA!

Jeśli nie używa się ostony spawalniczej, pochodzące z łuku elektrycznego, szkodliwe dla zdrowia promienie UV i wysoka temperatura mogą uszkodzić oczy.

Podczas spawania zawsze należy używać ostony spawalniczej.

● Spawanie

⚠ OSTRZEŻENIE RYZYKO POPARZENIA!

Spawane elementy są bardzo gorące, przez co mogą powodować oparzenia.

Zawsze należy używać szczypiec do przesuwania gorących spawanych elementów.

Po podłączeniu spawarki do prądu należy postępować w następujący sposób:

- Podłączyć kabel masowy przez zacisk masy [4] do spawanego elementu. Zadbaj o odpowiedni kontakt elektryczny.
- W miejscu spawania na elemencie nie powinno być ani rdzy ani farby.
- Wybrać grubość materiału pokreśleniem [7].
- Włączyć maszynę.
- Trzymać ostonę spawalniczą [23] przed twarzą i prowadzić dyszę palnika [9] do miejsca spawania na obrabianym przedmiocie.
- Nacisnąć przycisk palnika [11], aby uży-

wać łuk elektryczny. Kiedy łuk elektryczny się pali, urządzenie podaje drut do kąpielii spawalniczej.

- Kiedy jezioro spawalnicze jest wystarczająco duże, należy powoli prowadzić palnik [10] wzdłuż wybranej krawędzi. Odległość między dyszą palnika a elementem powinna być jak najmniejsza (w żadnym wypadku nie może przekraczać 10 mm).
- W razie potrzeby wykonać lekki ruch wahadłowy, aby nieco powiększyć kąpiel spawalniczą.
- Głębokość wypalania (odpowiada głębokości spoiny w materiale) powinna być możliwie duża, ale nie może powodować przetopienia przez spawany element.
- Żużel można usunąć ze spoiny dopiero po schłodzeniu. Aby kontynuować spawanie przy przerwanej spoinie:
- Usunąć najpierw żużel w miejscu kontynuacji.
- W rowku spawalniczym zapala się łuk elektryczny, doprowadza do punktu kontynuacji, tam prawidłowo się topi, a następnie spoina jest dalej prowadzona.
- ⚠ PRZESTROGA!** Należy pamiętać, że po spawaniu palnik musi zawsze być odkładany na podkładkę izolacyjną.
- Po zakończeniu prac spawalniczych i podczas przerwy zawsze wyłączać spawarkę i stale wyciągać wtyczkę z gniazdka.

● Tworzenie spoiny spawalniczej

Spoina punktowa lub spawanie punktowe

Palnik jest przesuwany do przodu. Rezultat: Głębokość wypalania jest mniejsza, szerokość spoiny większa, górna część spoiny (widoczna powierzchnia spoiny) bardziej płaska, a tolerancja błędu spoiny (błędu w stopieniu materiału) większa.

Spoina ciągła lub spawanie ciągłe

Palnik ciągnie się od spoiny (rys. S). Rezultat: Głębokość wypalania jest większa, szerokość spoiny jest mniejsza, górna część spoiny jest wyższa, a tolerancja błędów spoiny jest mniejsza.

Połączenia spawane

Istnieją dwa podstawowe rodzaje połączenia w technologii spawania: spawanie czołowe (naroże zewnętrzne) i pachwinowe (naroże wewnętrzne i zakładkowe).

Czołowe połączenia spawane

W przypadku połączeń spawanych czołowych o grubości do 2 mm krawędzie są całkowicie dosuwane do siebie.

Przy większych grubościach należy ustawić odstęp 0,5–4 mm. Idealny odstęp zależy od spawanego materiału (aluminium lub stal), składu materiału oraz wybranego rodzaju spawania. Odstęp należy ustalić na podstawie spawania na próbce materiału.

Płaskie czołowe połączenia spawane

Spawy powinny być wykonywane bez przerw oraz z dostateczną głębokością wnikania, dlatego szczególnie ważne jest dobre przygotowanie. Czynniki, które mają wpływ na jakość rezultatów spawania to: natężenie prądu, odległość pomiędzy krawędziami spawu, nachylenie palnika i odpowiednia średnica drutu spawalniczego. Im bardziej pionowo trzymany jest palnik względem obrabianego elementu, tym większa jest głębokość wnikania i odwrotnie.

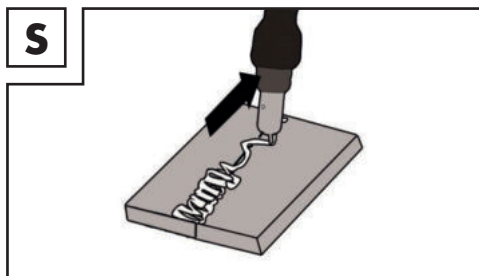

Aby zapobiec odkształceniom, które mogą pojawić się podczas utwardzania się materiału, lub aby je zmniejszyć, dobrze jest unieruchomić obrabiany element odpowiednim przyrządem. Należy unikać usztywniania spawanej struktury, aby zapobiegać pękaniu spawów. Te trudności można zmniejszyć, jeśli istnieje możliwość takiego obrócenia obrabianego elementu, aby przeprowadzać spawanie w dwóch przeciwnych przejściach.

Połączenia spawane na narożniku zewnętrznym

Przygotowanie do tego rodzaju spawania jest bardzo proste (rys. T, U).

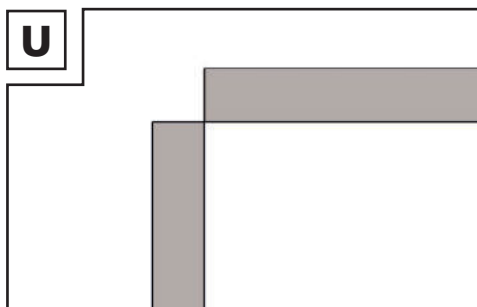
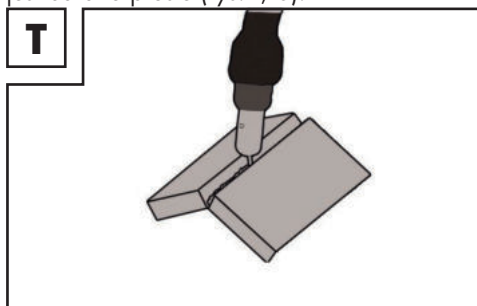

Przy grubszych materiałach nie jest ono jednak konieczne. W takim przypadku lepiej jest przygotować połączenie, jak przedstawiono poniżej, w którym krawędź płyty jest ukosowana (rys. V).

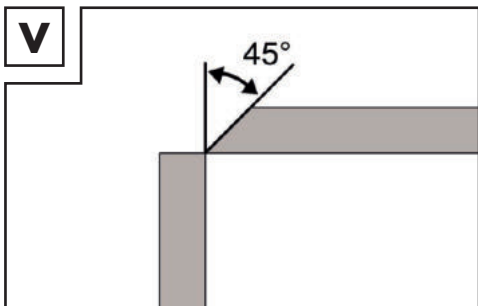

Połączenia spoinami pachwinowymi

Spoina pachwinowa powstaje, gdy detale są zwrócone prostopadle do siebie. Spoina powinna mieć kształt trójkąta z bokami o równej długości i z lekkim zagłębieniem (rys. W, Z).

Połączenie spawane w narożniku wewnętrznym

Przygotowanie tego połączenia spawanego jest bardzo proste i wykonuje się je przy materiałach o grubości do 5 mm. Wymiar „d” należy zredukować do minimum i koniecznie musi być on mniejszy niż 2 mm (rys. W).

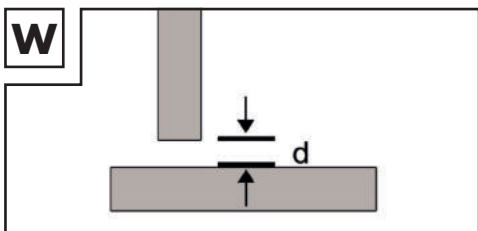

Przy grubszych materiałach nie jest ono jednak konieczne. W takim przypadku lepszym rozwiązaniem jest przygotowanie połączenia, tak jak przedstawiono na rysunku V, w którym krawędź płyty jest ukosowana.

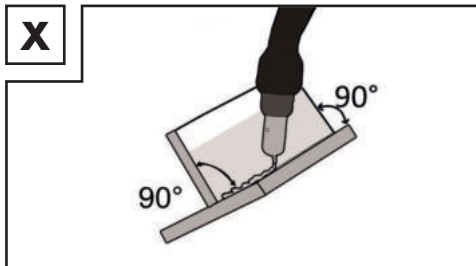

Połączenie spawane na zakładkę

Najpowszechniejszym jest przygotowanie z prostymi krawędziami spawanymi. Spaw można wykonać za pomocą normalnej spoiny kątowej. Oba spawane elementy należy dosunąć do siebie tak blisko, jak to możliwe – rysunek Y.

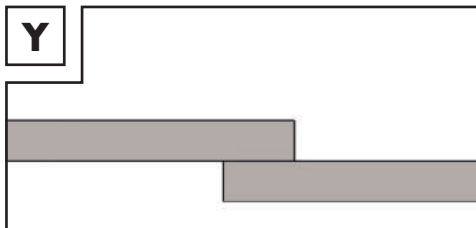

• Konserwacja

- Należy regularnie usuwać kurz i brud z urządzenia.
- Urządzenie i akcesoria należy czyścić delikatną szczotką lub suchą szmatką.

• Wskazówki dotyczące ochrony środowiska i informacji na temat utylizacji



URZĄDZEŃ ELEKTRYCZNYCH NIE WOLNO WYRZUCAĆ WRAZ Z INNYMI ODPADAMI! ODZYSKIWANIE SUROWCÓW ZAMIAST UTYLIZACJI ODPADÓW!

Zgodnie z dyrektywą europejską 2012/19/UE używane urządzenia elektryczne muszą być zbierane oddzielnie i doprowadzane do zgodnego z przepisami ochrony środowiska

przetwarzania. Symbol przekreślonego kosza na śmieci oznacza, że tego urządzenia pod koniec okresu eksploatacji nie wolno wyrzucać wraz z odpadami domowymi. Urządzenie należy oddać w ustalonych punktach zbiórki, centrach recyklingu lub zakładach gospodarki odpadami. Oferujemy nieodpłatną utylizację przesłanych do nas niesprawnych urządzeń. Dodatkowo dystrybutor urządzeń elektrycznych i elektronicznych oraz dystrybutor produktów spożywczych są zobowiązani do ich odbioru. Lidl zapewnia możliwości odbioru bezpośrednio w filiach i marketach. Zwrot i utylizacja są bezpłatne. Podczas zakupu nowego urządzenia masz prawo bezpłatnie oddać odpowiadające mu stare urządzenie. Dodatkowo masz możliwość, niezależnie od zakupu nowego urządzenia, oddać bezpłatnie stare urządzenie (do 3 sztuk), które nie przekraczają 25 cm w żadnym wymiarze, Przed zwrotem należy usunąć wszystkie dane osobowe. Prosimy o wyjęcie baterii lub akumulatorów, których nie zawiera stare urządzenie oraz lamp, które można wyjąć bez ich zniszczenia i oddać do selektywnej zbiórki.



Akumulatory zawierające szkodliwe substancje są opatrzone następującymi symbolami, oznaczającymi zakaz wyrzucania ich do odpadów domowych. Oznaczenia metali ciężkich o decydującym znaczeniu to: Cd = kadm, Hg = rtęć, Pb = ołów.

Należy dostarczyć zużyte akumulatory do firmy utylizacyjnej w swoim mieście lub swojej gminie lub zwrócić je sprzedającemu. W ten sposób wypełniają Państwo obowiązki ustawowe i wnoszą ważny wkład w ochronę środowiska naturalnego.



Należy przestrzegać oznaczeń na różnych materiałach opakowaniowych i w razie potrzeby oddzielić je od siebie.

Materiały opakowaniowe oznaczone są skrótami (a) oraz cyframi (b) o następującym znaczeniu: 1–7: tworzywa sztuczne, 20–22: papier i tektura, 80–98: kompozyty.

● Deklaracja zgodności UE

My,
C. M. C. GmbH
Osoba odpowiedzialna za dokument:
Dr. Christian Weyler
Katharina-Loth-Str. 15
DE-66386 St. Ingbert

NIEMCY

oświadczamy na własną odpowiedzialność, że produkt

Spawarka inwertorowa

Numer artykułu: 2573
Rok produkcji: 2023/18
IAN: 409152_2207
Model: **PIFDS 120 B2**

spełnia zasadnicze wymagania bezpieczeństwa zawarte w dyrektywach Unii Europejskiej

Dyrektywa niskonapięciowa UE

2014/35/UE

Dyrektywa UE dotycząca kompatybilności elektromagnetycznej

2014/30/UE

Dyrektywie w sprawie ograniczenia stosowania niektórych niebezpiecznych substancji w sprzęcie elektrycznym i elektronicznym (RoHS)

2011/65/UE + 2015/863/UE

wraz z późniejszymi zmianami.

Wyłączną odpowiedzialność za wystawienie deklaracji zgodności ponosi producent. Opisany powyżej przedmiot deklaracji spełnia wymagania przepisów dyrektywy 2011/65/UE Parlamentu Europejskiego i Rady z dnia 8 czerwca 2011 dot. ograniczenia stosowania określonych substancji w urządzeniach elektrycznych i elektronicznych.

W celu dokonania oceny zgodności postulowano się następującymi normami zharmonizowanymi:

St. Ingbert, 2022-10-01

C.M.C. GmbH
Katharina-Loth-Str. 15
A-66786 St. Ingbert
Telefon: +49 6894 9989750
Telefax: +49 6894 9989729

z up. Dr. Christian Weyler
– Dział zapewnienia jakości –

● Wskazówki dotyczące gwarancji i serwisu

Gwarancja firmy Creative Marketing & Consulting GmbH

Szanowni Klienci,
na urządzenie to udzielamy gwarancji na okres 3 lat od daty zakupu. W przypadku wad tego produktu przysługują Państwu uprawnienia ustawowe w stosunku do jego sprzedawcy. Nasza gwarancja przedstawiona w dalszej części tekstu nie ogranicza tych uprawnień ustawowych.

● Warunki gwarancji

Okres gwarancji biegnie od daty zakupu. Proszę zachować oryginalny paragon. Stanowi on dowód zakupu.

Jeżeli w ciągu trzech lat od daty zakupu tego produktu wystąpi wada materiału lub produkcyjna, wówczas – według naszego uznania – nieodpłatnie naprawimy lub wymienimy produkt. Warunkiem świadczenia gwarancyjnego jest przedłożenie w okresie trzyletnim niesprawnego urządzenia i dowodu zakupu (paragonu) wraz z krótkim opisem, na czym polega wada bądź usterka i kiedy ona wystąpiła. Jeżeli nasza gwarancja obejmuje daną wadę, otrzymają Państwo naprawiony lub

nowy produkt. Naprawa lub wymiana produktu nie rozpoczyna biegu nowego okresu gwarancyjnego.

● Okres gwarancji i ustawowe roszczenia z tytułu braków

Okres gwarancyjny nie jest przedłużany przez rękojmię. Dotyczy to również części zamiennych i naprawianych. Ewentualnie już przy zakupie należy natychmiast zgłosić po rozpakowaniu istniejące uszkodzenia i braki. Po upływie okresu gwarancji występujące przypadki naprawy objęte są kosztami.

● Zakres gwarancji

Urządzenie zostało starannie wyprodukowane zgodnie z surowymi wytycznymi jakościowymi i skrupulatnie sprawdzone przed dostawą.

Gwarancja obejmuje wady materiału lub produkcyjne. Niniejsza gwarancja nie obejmuje elementów produktów, które ulegają normalnemu zużyciu i które można uznać za części zużywalne ani uszkodzeń delikatnych części, np. włącznika, akumulatora lub części szklanych.

Niniejsza gwarancja wygasa, jeśli produkt zostanie uszkodzony, będzie nieprawidłowo użytkowany lub konserwowany. Prawidłowe użytkowanie produktu oznacza stosowanie się do wszystkich zaleceń zawartych w instrukcji obsługi. Należy bezwzględnie unikać zastosowań i działań, które są odradzane w instrukcji obsługi lub przed którymi ona ostrzega.

Produkt przeznaczony jest wyłącznie do użytku prywatnego, niekomercyjnego. W przypadku niewłaściwego i nieprawidłowego obchodzenia się z urządzeniem, stosowania siły oraz w przypadku ingerencji dokonanych nie przez nasz autoryzowany

serwis gwarancja wygasa.

● Przebieg zgłoszenia gwarancyjnego

Dla zapewnienia szybkiego przetworzenia zgłoszenia gwarancyjnego prosimy o zastosowanie się do następujących wskazówek:

Prosimy mieć pod ręką paragon i numer artykułu (np. IAN) jako dowód zakupu. Numer artykułu podany jest na tabliczce znamionowej, jest wygrawerowany, znajduje się na stronie tytułowej instrukcji (w lewym dolnym rogu) lub na naklejce na tylnej ścianie lub na spodzie urządzenia. Gdyby wystąpiły błędy w działaniu lub inne wady bądź usterki, proszę najpierw skontaktować się telefonicznie lub pocztą elektroniczną z niżej wymienionym działem serwisu. Produkt zarejestrowany jako uszkodzony można następnie przesać na nasz koszt na podany adres serwisu, dołączając dowód zakupu (paragon) oraz podając, na czym polega wada bądź usterka i kiedy ona wystąpiła.



Wskazówka:

Na stronie www.lidl-service.com można pobrać te i wiele innych podręczników, filmów o produktach i oprogramowanie.

Ten kod QR prowadzi bezpośrednio do strony serwisu Lidl (www.lidl-service.com) i można otworzyć instrukcję obsługi, wprowadzając numer artykułu (IAN) 409152.



● Serwis

Jesteśmy do Państwa dyspozycji:

PL

Nazwa: GTX Service Warschau
Strona www: www.gtxservice.pl
Adres e-Mail: bok@gtxservice.com
Numer telefonu: 00 48 22 364 53 50

IAN 409152_2207

Należy pamiętać, że poniższy adres nie jest adresem serwisu. Najpierw należy skontaktować się z punktem serwisowym wymienionym powyżej.



Adres:

C. M. C. GmbH

Katharina-Loth-Str. 15
DE-66386 St. Ingbert
NIEMCY

Legenda použitých piktogramov	Strana	133
Úvod	Strana	134
Použitie podľa stanoveného účelu	Strana	134
Obsah balenia	Strana	134
Popis dielov	Strana	135
Technické údaje	Strana	135
Bezpečnostné pokyny	Strana	135
Zdroje nebezpečenstva pri zváraní elektrickým oblúkom	Strana	137
Bezpečnostné upozornenia špecifické pre zvaračské štíty	Strana	140
Prostredie so zvýšeným elektrickým ohrozením	Strana	140
Zváranie v stiesnených priestoroch	Strana	141
Sčítanie voľnobežných napätí	Strana	142
Použitie ramenného popruhu	Strana	142
Ochranný odev	Strana	142
.....	Strana	142
Ochrana proti žiareniu a popáleninám	Strana	143
Klasifikácia zariadenia z hľadiska EMC	Strana	143
Pred uvedením do prevádzky	Strana	144
Montáž	Strana	144
Montáž ochranného zvaračského štítu	Strana	144
Nasadenie trubičkového drôtu	Strana	144
Uvedenie do prevádzky	Strana	145
Zapnutie a vypnutie prístroja	Strana	145
Nastavte zvarací prúd a posuv drôtu	Strana	146
Zváranie	Strana	146
Vytvorenie zvaru	Strana	147
Údržba	Strana	148
Informácie o ochrane životného prostredia a likvidácii	Strana	149
EÚ vyhlásenie o zhode	Strana	149
Informácie o záruke a servise	Strana	150
Záručné podmienky	Strana	150
Záručná doba a zákonný nárok na reklamáciu	Strana	150
Rozsah záruky	Strana	150
Postup v prípade poškodenia v záruke	Strana	151
Servis	Strana	151

Legenda použitých piktogramov			
	Pozor! Prečítajte si návod na obsluhu!		Nebezpečenstvo vážnych až smrteľných poranení!
 1 ~ 50 Hz	Sieťový vstup; počet fáz ako aj značka striedavého prúdu AC a menovitá hodnota frekvencie.		Pozor! Nebezpečenstvo zásahu elektrickým prúdom!
			Dôležitá poznámka!
	Symbol preškrtnutej nádoby na odpad na kolieskach znamená, že toto zariadenie podľa šmernici 2012/19/EÚ.		Obal a zariadenie zlikvidujte ekologicky!
	Zariadenie nepoužívajte v exteriéri a nikdy v prípade dažďa!		Zváranie samo ochranným trubičkovým drôtom.
	Zásah elektrickým prúdom zväracej elektródy môže byť smrteľný!	IP21S	Druh krytia.
	Vdychovanie dymu vznikajúceho pri zváraní môže poškodiť vaše zdravie.		Vyrobené z recyklovaných materiálov.
	Iskry vzniknuté počas zvárania môžu spôsobiť výbuch alebo požiar.		Jednofázový statický menič frekvencie-transformátor-usmerňovač.
	Lúče elektrického oblúka môžu poškodiť oči a poraniť pokožku.	H	Izolačná trieda.
	Elektromagnetické polia môžu rušiť funkciu kardiostimulátorov.	U ₂	Normované pracovné napätie.
	Upozornenie, možné nebezpečenstvá!	I _{1max}	Maximálna menovitá hodnota sieťového prúdu.
I _{2max}	Maximálna menovitá hodnota zväracieho prúdu	I _{1eff}	Efektívna hodnota maximálneho sieťového prúdu.
I ₂	Menovitá hodnota zväracieho prúdu.		Uzemňovacia svorka.
	Kontrolka ochrany proti preťaženiu		Kontrolka sieťovej prípojky

	Maximálna menovitá hodnota doby zvárania v prerušovanom režime Σ_{ON}^I		Maximálna menovitá hodnota doby zvárania v priebežnom režime $\Sigma_{ON}^I (max)$
---	---	---	---

INVERTNÁ ZVÁRAČKA NA TRUBIČKOVÝ DRÔT PIFDS 120 B2

• Úvod



Srdečne vám gratulujeme! Rozhodli ste sa pre prvotriedne zariadenie našej spoločnosti.

Pred prvým uvedením do prevádzky sa oboznámte s výrobkom. Pozorne si prečítajte nasledovný návod na používanie a bezpečnostné pokyny. Toto náradie smie uviesť do prevádzky iba poučená osoba.

NEDOVOLTE, ABY SA VÝROBOK DOSTAL DO RÚK DEŤOM!

• Použitie podľa stanoveného účelu

Prístroj je určený na zváranie samoochranným trubičkovým drôtom za predpokladu použitia príslušného drôtu. Nie je potrebný dodatočný plyn. Ochranný plyn je v drôte obsiahnutý v práškovej forme, takže je smerovaný priamo do oblúka a spôsobuje, že prístroj je pri práci vonku necitlivý na vietor. Môžu sa používať len drôtové elektródy určené pre prístroj. Súčasťou použitia v súlade so stanoveným účelom je tiež dodržiavanie bezpečnostných pokynov, návodu na montáž a prevádzkových upozornení v návode na obsluhu.

Je potrebné čo najpresnejšie dodržiavať platné bezpečnostné predpisy. Zariadenie sa nesmie používať:

- v nedostatočne vetraných priestoroch,
- v potenciálne výbušnom prostredí,
- na rozmrazovanie rúr,
- v blízkosti ľudí s kardiostimulátorom a

– v blízkosti ľahko zápalných materiálov. Používajte výrobok iba tak, ako je popísané a len pre dané oblasti použitia. Tento návod dobre uschovajte. Pri postúpení výrobku tretej osobe jej odovzdajte tiež všetky podklady. Akékoľvek použitie, ktoré sa líši od použitia v súlade so stanoveným účelom, je zakázané a potenciálne nebezpečné. Škody spôsobené nedodržaním pokynov alebo nesprávnym použitím nie sú kryté zárukou a nespádajú do rozsahu ručenia výrobcu.

Na použitie pre podnikateľské účely sa záruka nevzťahuje.

• Obsah balenia

- 1 Invertná zväračka na trubičkový drôt PIFDS 120 B2
- 1 Dýza horáka (predmontovaná)
- 4 Zváracie dýzy (1x 0,9 mm predmontovaná; 1x 0,8 mm; 1x 0,6 mm; 1x 1,0 mm)
- 1 Kladivo na trosku s drôtenou kefou
- 1 Trubičkový drôt Ø 0,9 mm/450 g
- 1 Ochranný zväračský štít
- 1 Nosný popruh
- 1 Návod na obsluhu

Zvyškové riziko

Aj v prípade, ak zariadenie obsluhujete podľa predpisov, pretrvávajú vždy zvyškové riziká. V súvislosti s typom konštrukcie a vyhotovením tohto zväracieho prístroja na zváranie trubičkovým drôtom sa môžu vyskytnúť nasledovné nebezpečenstvá:

- poškodenie zraku v dôsledku ožiarenia,
- dotknutie sa horúcich častí prístroja alebo obrobku (popáleniny),
- nebezpečenstvo úrazu a požiaru v prípade nesprávnej ochrany v dôsledku odletujúcich iskier alebo častíc trosky,

– škodlivé emisie dymov, pár a plynov v prípade nedostatku vzduchu, resp. nedostatočného odsávania v uzavretých priestoroch.

Zvyškovému riziku predídete tak, že zariadenie budete používať opatrne a podľa predpisov a že budete dodržiavať všetky pokyny.

● Popis dielov

- 1 Kryt jednotky na posuv drôtu
- 2 Nosný popruh
- 3 Sieťová zástrčka
- 4 Uzemňovací kábel s uzemňovacou svorkou
- 5 Hlavný vypínač ZAP / VYP
- 6 Kontrolka sieťovej prípojky
- 7 Otočný regulátor na nastavenie hrúbky materiálu
- 8 Kontrolka ochrany proti preťaženiu
- 9 Dýza horáka
- 10 Horák
- 11 Tlačidlo horáka
- 12 Hadicová zostava
- 13 Zváracia dýza (0,6 mm)
- 14 Zváracia dýza (0,8 mm)
- 15 Zváracia dýza (0,9 mm)
- 16 Zváracia dýza (1,0 mm)
- 17 Zváracia cievka na zváranie plným drôtom (zvitok drôtu) Ø 0,9 mm / 450 g
- 18 Kladivo na trosku s drôtenou kefou
- 19 Kladka posuvu
- 20 Teleso štítu
- 21 Tmavé zväračské sklo
- 22 Rukoväť
- 23 Ochranný zväračský štít po montáži
- 24 Montážna spona
- 25 Uzáver ochranného skla
- 26 Namontovaná rukoväť
- 27 Nastavovacia skrútka
- 28 Prítlačná jednotka cievky
- 29 Držiak kladky
- 30 Držiak kladky posuvu
- 31 Priechodka drôtu
- 32 Uloženie zostavy hadíc
- 33 Hrdlo horáka

● Technické údaje

Prípojka sieťového prúdu:	230 V~ / 50 Hz (striedavý prúd)
Zvärací prúd I_2 :	20–120 A
Napätie pri chode naprázdno U_0 :	22 V
Najväčšia menovitá hodnota sieťového prúdu:	$I_{1\max}$ 17,3 A
Efektívna hodnota najväčšieho sieťového prúdu:	$I_{1\text{eff}}$ 11,3 A
Cievka so zväracím drôtom max.:	cca 1000 g
Priemer zväracieho drôtu max.:	1,0 mm
Poistka:	16 A
Odporúčaná hrúbka materiálu:	0,8–3,0 mm

Technické a optické zmeny môžu byť v rámci ďalšieho vývoja vykonané bez predchádzajúceho ohlásenia. Všetky rozmery, upozornenia a údaje v tomto návode na obsluhu sú preto bez záruky. Z tohto dôvodu nemožno uplatňovať na základe tohto návodu na používanie žiadne právne nároky.



Bezpečnostné pokyny

Starostlivo si prečítajte návod na obsluhu a dodržiavajte popísané pokyny. So zariadením, jeho správnym používaním a bezpečnostnými pokynmi sa zoznámte podľa tohto návodu na obsluhu. Na typovom štítku sú uvedené všetky technické údaje tejto zväračky. Informujte sa o technických danostiach tohto zariadenia.

Opravy alebo/a údržbové práce nechajte vykonávať iba kvalifiko-

vaného elektrikára.

- Používajte iba zväracie káble, ktoré sú obsahom balenia.
- Zariadenie by počas prevádzky nemalo stáť priamo pri stene a nemalo by byť zakryté alebo zovreté medzi ostatnými zariadeniami, aby bol cez vetracie štrbiny možný dostatočný prívod vzduchu. Presvedčte sa, že je zariadenie správne pripojené na sieťové napätie. Vyvarujte sa akémukoľvek namáhaniu sieťového kábla ťahom. Pred inštaláciou zariadenia na iné miesto vytiahnite sieťovú zástrčku zo zásuvky.
- Ak nie je zariadenie v prevádzke, vypnite ho vždy pomocou hlavného vypínača ZAP / VYP. Držiak elektród položte na izolovanú podložku, elektródy nechajte 15 minút ochladiť a potom ich vyberte z držiaka.
- Dbajte na bezchybný stav zväracích káblov, horáka ako aj uzemňovacích svoriek. Opatrebovanie izolácie a dielov vodiacich elektrický prúd môže predstavovať nebezpečenstvo a znižovať kvalitu zvärania.
- Oblúkové zväranie vytvára iskry, roztavené kovové časti a dym. Z tohto dôvodu dbajte

na nasledujúce: Z pracoviska a jeho bezprostrednej blízkosti odstráňte všetky horľavé látky a/alebo materiály.

- Zabezpečte vetranie pracoviska.
- Nezvärajte na kontajneroch, nádobách alebo rúrach, v ktorých sa nachádzajú alebo nachádzali horľavé kvapaliny alebo plyny.

⚠ VAROVANIE Zabráňte akémukoľvek priamemu kontaktu s obvodom zväracieho prúdu. Voľnobežné napätie medzi zväracími kliešťami a uzemňovacou svorkou môže byť nebezpečné a hrozí riziko zásahu elektrickým prúdom.

- Zariadenie neskladujte vo vlhkom ani mokrom prostredí či v daždi. Platí tu ochranné ustanovenie IP21S.
- Chráňte si oči pomocou špeciálnych ochranných skiel (ochranný stupeň DIN 9–10), ktoré pripevníte na dodaný zvärací štít. Používajte rukavice a suchý ochranný odev, ktorý neobsahuje olej a masť, aby ste chránili pokožku pred ultrafialovým žiarením elektrického oblúka.

⚠ VAROVANIE Zdroj zväracieho prúdu nepoužívajte na rozmrazovanie rúr.

Dbajte na nasledujúce:

- Žiarenie elektrického oblúka môže poškodiť oči a spôsobiť popálenie pokožky.
- Pri zváraní elektrickým oblúkom dochádza k iskreniu a odkvapkávaniu roztaveného kovu, zváraný obrobok sa rozžeraví a zostáva veľmi horúci na relatívne dlhú dobu. Preto sa obrobku nedotýkajte holými rukami.
- Pri zváraní elektrickým oblúkom sa uvoľňujú zdraviu škodlivé výpary. Dbajte na to, aby ste ich podľa možnosti nevdychovali.
- Chráňte sa pred nebezpečnými účinkami elektrického oblúka a ostatné osoby, ktoré sa nepodieľajú na zváracom procese, držte minimálne vo vzdialenosti 2 m od elektrického oblúka.

⚠ UPOZORNENIE!

- Počas prevádzky zváracieho prístroja môže v závislosti od podmienok v miestnej sieti dochádzať k poruchám zásobovania prúdom iných spotrebičov. V prípade pochybností sa obráťte na svojho dodávateľa elektrickej energie.

- Počas prevádzky zväračky môže dôjsť k poruchám funkcie iných zariadení, napr. načúvacích prístrojov, kardiostimulátorov a pod.

● Zdroje nebezpečenstva pri zváraní elektrickým oblúkom

Pri zváraní elektrickým oblúkom existuje niekoľko zdrojov nebezpečenstva. Preto je mimoriadne dôležité, aby zvärač dodržiaval nasledujúce pravidlá, a tým zabránil ohrozeniu seba a iných osôb a poškodeniu ľudského zdravia a prístroja.

- Práce súvisiace so sieťovým napätím, napr. na kábloch, zástrčkách, zásuvkách atď., nechajte vykonávať len kvalifikovaným elektrikárom podľa národných a miestnych predpisov.
- V prípade nehody okamžite odpojte zvärací prístroj od sieťového napätia.
- Pri výskyte elektrického dotykového napätia okamžite vypnite zariadenie a nechajte ho skontrolovať kvalifikovanému elektrikárovi.
- Pokiaľ ide o zvärací prúd,

vždy dbajte na bezchybné elektrické kontakty.

- Pri zváraní vždy noste na obidvoch rukách izolačné rukavice. Rukavice chránia pred zásahom elektrickým prúdom (napätím okruhu zväračského prúdu pri chode naprázdno), pred škodlivým žiarením (tepelným a ultrafialovým), ako aj pred rozžeraveným kovom a jeho odprskávaním.
- Noste pevnú izolačnú obuv. Obuv musí izolovať aj za mokra. Poltopánky nie sú vhodné, pretože padajúce, rozžeravené kovové častice môžu spôsobiť popáleniny.
- Noste vhodný ochranný odev, nenoste oblečenie so syntetického materiálu.
- Do elektrického oblúka sa nepozerajte nechránenými očami, používajte len zväračský štít s predpísaným ochranným sklom podľa normy DIN. Elektrický oblúk vydáva okrem svetelných a tepelných lúčov, ktoré spôsobujú oslepenie, resp. popálenie, aj ultrafialové lúče. Toto neviditeľné ultrafialové žiarenie spôsobuje pri nedostatočnej ochrane veľmi bolestivý zápal spojiviek, ktorý sa prejavuje až o niekoľko

hodín neskôr. Okrem toho spôsobuje ultrafialové žiarenie na nechránenej pokožke popáleniny ako pri spálení pokožky od slnka.

- Na toto nebezpečenstvo sa musia upozorniť aj osoby a pomocný personál v blízkosti elektrického oblúka a musia sa vybaviť potrebnými ochrannými prostriedkami. V prípade potreby je nutné postaviť ochranné steny.
- Pri zváraní, najmä v malých miestnostiach, zabezpečte dostatočný prísun čerstvého vzduchu, pretože sa tvoria dymové splodiny a škodlivé plyny.
- Na nádobách, v ktorých sa uskladňujú plyny, palivá, minerálne oleje a podobne, sa nesmú vykonávať žiadne zväracie práce, aj keď sú vyprázdnené už dlhšiu dobu, pretože tu existuje nebezpečenstvo výbuchu v dôsledku trosky.
- Na priestory s nebezpečenstvom požiaru a výbuchu sa vzťahujú osobitné predpisy.
- Zvarové spoje, ktoré sú vystavené vysokému namáhaniu a musia spĺňať určité bezpečnostné požiadavky, smú vyko-

návať iba špeciálne vyškolení a certifikovaní zvárači. Ako príklad možno uviesť tlakové kotly, koľajnice, spojky prívesov atď.

⚠ UPOZORNENIE! Uzemňovaciu svorku pripájajte čo možno najbližšie k miestu zvaru, aby k nej mal zvárací prúd od elektródy čo možno najkratšiu cestu. Nikdy nespájate uzemňovaciu svorku s telesom zvaracieho prístroja! Uzemňovaciu svorku nikdy nepripájajte na uzemnené diely, ktoré sú vzdialené od miesta zvaru, napr. na vodovodnú rúru v inom rohu miestnosti. V opačnom prípade môže dôjsť k poškodeniu uzemňovacieho systému miestnosti, v ktorej zvárate.

- Zvárací prístroj nepoužívajte vo vlhkom prostredí.
- Zváračku umiestňujte len na rovné miesto.
- Zvárací prístroj nepoužívajte v daždi.
- Výstup je dimenzovaný pri teplote prostredia 20 °C. Pri vyšších teplotách sa môže znížiť čas zvarania.



Nebezpečenstvo zásahu elektrickým prúdom:

Zásah elektrickým prúdom zvaracej elektródy môže byť smrteľný. Nezvárajte v daždi ani pri snežení. Noste suché izolačné rukavice.

Nechyťajte elektródu holými rukami. Nenoste mokré alebo poškodené rukavice. Chráňte sa pred zásahom elektrickým prúdom izolovaním obrobku. Neotvárajte teleso zariadenia.

Ohrozenie kvôli dymu pri zvaraní:

Vdýchnutie dymu pri zvaraní môže ohroziť vaše zdravie. Nedržte hlavu v zadymenej oblasti. Zariadenia používajte v otvorených priestoroch. Na odstránenie dymu použite odvodušenie.

Ohrozenie kvôli iskrám vzniknutým počas zvarania:

Iskry vzniknuté počas zvarania môžu spôsobiť výbuch alebo požiar. Horľavé materiály udržiavajte v dostatočnej vzdialenosti od miesta zvarania. Nezvárajte v blízkosti horľavých látok. Iskry vzniknuté počas zvarania môžu spôsobiť požiar. Majte v blízkosti pripravený hasiaci prístroj a pozorovateľa, ktorý ho môže ihneď použiť. Nevykonávajte zvaranie na bubnoch ani v žiadnych

uzatvorených nádobách.

Ohrozenie lúčmi elektrického oblúka:

Lúče elektrického oblúka môžu poškodiť oči a poraniť pokožku. Noste vhodnú pokrývku hlavy a ochranné okuliare. Noste ochranu sluchu a vysoko vyhrnutý košelový golier. Používajte zväračskú kuklu a primerané veľkosti filtra. Noste kompletne telové chrániče.

Ohrozenie kvôli elektromagnetickým poliam:

Zvárací prúd generuje elektromagnetické polia. Nepoužívajte spolu so zdravotníckymi implantátmi. Zváracie káble si nikdy neovíjajte okolo tela. Zváracie káble vedte spoločne vedľa seba.

● Bezpečnostné upozornenia špecifické pre zväračské štíty

- Pomocou svetlého svetelného zdroja (napríklad zapalovač) sa vždy pred začiatkom zväračských prác presvedčte o riadnej funkcii zväračského štítu.
- Prskanie pri zváraní môže poškodiť ochranné sklo. Poškodené alebo poškríbané

ochranné sklá ihneď vymeňte.

- Poškodené alebo silno znečistené, prípadne postriekané komponenty ihneď vymeňte.
- Zariadenie smú prevádzkovať iba osoby, ktoré dovŕšili vek 16 rokov.
- Zoznámte sa s bezpečnostnými predpismi, ktoré sa týkajú zvárania. Berte pritom do úvahy aj bezpečnostné pokyny pre váš zvärací prístroj.
- Pri zváraní si vždy nasadzte zväračský štít. Ak ho nepoužijete, môžete si privodiť vážne poškodenie sietnice.
- Počas zvárania noste vždy ochranný odev.
- Nikdy nepoužívajte zväračský štít bez ochranného skla, pretože v opačnom prípade sa môže poškodiť optická jednotka. Existuje nebezpečenstvo poškodenia očí!
- Kvôli dobrej viditeľnosti a práci bez únavy vymeňte včas ochranné sklo.

● Prostredie so zvýšeným elektrickým ohrozením

Pri zváraní v prostredí so zvýšeným ohrozením elektrickým prúdom je potrebné dodržiavať nasledujúce bezpečnostné pokyny.

Prostredia so zvýšeným ohrozením elektrickým prúdom sa vyskytujú napr.:

- na pracoviskách s obmedzeným priestorom pre pohyb, keď zvärač pracuje v nútej polohe (napr. kolenačky, v sede, v ľahu) a dotýka sa elektricky vodivých dielov;
- na pracoviskách, ktoré sú úplne alebo čiastočne elektricky vodivo ohraničené a na ktorých vzniká veľké ohrozenie náhodným dotykom zo strany zvärača;
- na mokrých, vlhkých alebo horúcich pracoviskách, na ktorých vlhkosť vzduchu alebo pot výrazne znižujú odpor ľudskej kože a izolačné vlastnosti ochranného vybavenia.

Kovový rebrík alebo lešenie môžu taktiež vytvoriť prostredie so zvýšeným elektrickým ohrozením.

V takomto prostredí je potrebné používať izolujúce podložky a medzivrstvy a tiež nosiť rukavice s manžetou a pokrývku hlavy z kože alebo iných izolujúcich látok, aby ste izolovali svoje telo voči zemi. Zdroj zväracieho prúdu sa musí nachádzať mimo pracovnej oblasti, resp. elektricky

vodivých plôch, a tiež mimo dosahu zvärača.

Dodatočnú ochranu pred zásahom sieťovým prúdom v prípade výskytu chyby je možné zabezpečiť použitím prúdového chrániča, ktorý sa prevádzkuje so zvodovým prúdom nepresahujúcim 30 mA, a ktorý napája všetky zariadenia v blízkosti, ktoré sú napájané zo siete. Prúdový chránič musí byť vhodný pre všetky druhy prúdov.

Musia byť ľahko dostupné prostriedky na rýchle elektrické odpojenie zdroja zväracieho prúdu alebo obvodu zväracieho prúdu (napr. zariadenie núdzového vypnutia).

Pri použití zväračiek v podmienkach s elektrickým ohrozením nesmie voľnobežné výstupné napätie zväračky prekročiť 113 V (maximálna hodnota). Na základe výstupného napätia sa táto zväračka smie používať v nasledujúcich prípadoch.

● Zváranie v stiesnených priestoroch

Pri zváraní v stiesnených priestoroch môže dôjsť k ohrozeniu toxickými plynmi (nebezpečenstvo udusenía).

V stiesnených priestoroch sa smie

zvárať iba vtedy, ak sa v bezprostrednej blízkosti nachádzajú poučené osoby, ktoré môžu v prípade núdze zasiahnuť. V tomto prípade musí pred použitím zväračky situáciu posúdiť odborník, ktorý určí kroky potrebné na zabezpečenie bezpečnosti práce a stanovuje, ktoré bezpečnostné opatrenia sa musia prijať počas samotného procesu zvárania.

● Sčítanie volnobežných napätí

Ak je v prevádzke viac zdrojov zväracieho prúdu, môže dôjsť k sčítaniu ich volnobežných napätí, čo môže mať za následok zvýšené elektrické ohrozenie. Zdroje zväracieho napätia musia byť pripojené tak, aby sa toto ohrozenie minimalizovalo. Jednotlivé zdroje zväracieho prúdu s ich samostatnými riadeniami a prípojkami musia byť jasne označené, aby bolo možné rozpoznať, čo patrí k príslušnému obvodu zväracieho prúdu.

● Použitie ramenného popruhu

Zváranie je zakázané, ak sa zdroj zväracieho prúdu alebo jednotka posuvu drôtu prenáša, napr. pomocou ramenného popruhu.

Tým sa predchádza:

- riziku straty rovnováhy pri ťahaní pripojených káblov alebo hadíc
- zvýšenému riziku zásahu elektrickým prúdom, keďže zvärač sa dostáva do kontaktu so zemou, ak používa zdroj zväracieho prúdu triedy I, ktorého teleso je uzemnené jeho ochranným vodičom.

● Ochranný odev

- Počas práce musí byť zvärač na celom tele chránený zodpovedajúcim odevom a ochranou tváre proti žiareniu a popáleninám. Je potrebné dodržiavať nasledovné kroky:
 - Pred zväračskými prácami si oblečte ochranný odev.
 - Natiahnite si rukavice.
 - Otvorte okná, aby ste zabezpečili prívod vzduchu.
 - Noste ochranné okuliare.
- Na oboch rukách je potrebné nosiť rukavice s manžetou z vhodného materiálu (koža). Tieto musia byť v bezchybnom stave.
- Na ochranu odevu proti odletovaniu iskier a popáleninám je potrebné nosiť vhodné zástery. Ak si to vyžaduje druh práce, napríklad zváranie nad hlavou, je potrebné

nosiť ochranný odev a, ak je to nevyhnutné, tiež ochranu hlavy.

● Ochrana proti žiareniu a popáleninám

- Pracovisko označte výveskou „Pozor! Nepozerajte sa do plameňa!“, ktorá bude upozorňovať na nebezpečenstvo poškodenia zraku. Pracoviská je potrebné zatieniť tak, aby boli chránené osoby, ktoré sa nachádzajú v blízkosti. Je potrebné zabezpečiť, aby sa nepovolane osoby zdržiavali v dostatočnej vzdialenosti od zváracích prác.
- V bezprostrednej blízkosti stabilných pracovísk sa nesmú nachádzať steny so svetlou farbou, ani ligotavé steny. Okná je potrebné chrániť proti prepúšťaniu alebo odrazeniu žiarenia najmenej do výšky hlavy, napríklad vhodným náterom.

● Klasifikácia zariadenia z hľadiska EMC

Podľa normy IEC 60974-10 ide o zväračku s elektro magnetickou kompatibilitou triedy A. Zariadenia triedy A sú zariadenia,

ktoré sú vhodné na používanie vo všetkých zariadeniach okrem domácností, a tých, ktoré sú priamo pripojené k verejnej nízkonapäťovej sieti, ktorá napája (aj) obytné budovy. Zariadenia triedy A musia dodržiavať hraničné hodnoty triedy A.

VÝSTRAŽNÉ UPOZORNENIE:

Zariadenia triedy A sú určené na použitie v priemyselnom prostredí. Kvôli vyskytujúcim sa výkonovým, ako aj vyžarovaným premenným rušeniam môžu nastať ťažkosti so zabezpečením elektromagnetickej kompatibility v iných prostrediach.

Hoci zariadenie spĺňa emisné limity špecifikované v norme, môžu príslušné zariadenia aj napriek tomu spôsobovať elektromagnetické rušenie v citlivých zariadeniach a prístrojoch. Za rušenia, ktoré vzniknú pri výkone prác elektrickým oblúkom, je zodpovedný používateľ a používateľ musí vykonať vhodné ochranné opatrenia. Pritom musí používateľ zohľadniť najmä:

- sieťové, riadiace, signálne a telekomunikačné vedenia
- počítače a iné prístroje riadené mikroprocesormi
- televízne a rádiové prijímače a iné zariadenia na prehrávanie
- elektronické a elektrické

- bezpečnostné zariadenia
- osoby s kardiostimulátormi alebo sluchovými pomôckami
- meracie a kalibračné zariadenia
- odolnosť proti rušeniu iných zariadení v blízkosti
- denný čas, počas ktorého sa vykonávajú práce.

Aby sa znížilo možné rušivé vyžarovanie, odporúčame nasledovné:

- vybaviť sieťovú prípojku sieťovým filtrom
- vykonávať pravidelnú údržbu zariadenia a udržiavať ho v dobrom stave
- zväracie káble by mali byť celkom rozvinuté a mali by byť vedené pokiaľ možno paralelne na podlahe
- prístroje a zariadenia ohrozené rušením treba podľa možnosti z pracovnej oblasti odstrániť alebo sa musia odtieniť.

● Pred uvedením do prevádzky

- Vyberte všetky diely z obalu a skontrolujte, či zvärací prístroj na zväranie trubičkovým drôtom alebo jednotlivé diely nevykazujú poškodenia. V takomto prípade zvärací prístroj na zväranie trubičkovým drôtom nepoužívajte. Na výrobcu sa obráťte na uvedenej adrese servisu.
- Odstráňte všetky ochranné fólie a iné prepravné obaly.
- Skontrolujte, či je zásielka úplná.

● Montáž

● Montáž ochranného zväračského štítu

- Tmavé zväračské sklo [21] vložte nápisom nahor do telesa štítu [20] (pozri obr. C). Nápis na tmavom zväračskom skle [21] musí byť viditeľný z čelnej strany ochranného štítu.
- Rukoväť [22] zvnútra nasúvajte do príslušného otvoru telesa štítu, kým nezapadne (pozri obr. D).

● Nasadenie trubičkového drôtu

▲ VAROVANIE Aby ste predišli riziku úrazu elektrickým prúdom, zraneniu alebo poškodeniu, vytiahnite pred každou údržbou alebo prípravou práce sieťovú zástrčku zo sieťovej zásuvky.

Poznámka: V závislosti od použitia sú potrebné rôzne zväracie drôty. S týmto prístrojom je možné používať zväracie drôty s priemerom 0,6 – 1,0 mm.

Kladka posuvu, zväracia dýza a priemer drôtu si musia navzájom zodpovedať. Zariadenie je vhodné pre kladky s drôtom s hmotnosťou maximálne 1000 g.

- Odblokujte a otvorte kryt jednotky posuvu drôtu [1] tým že odblokovacieho tlačidla posuniete smerom nahor.
- Odblokujte valčekovú jednotku stlačením držiaka kladky [29] a jeho otočením proti smeru hodinových ručičiek (pozri obr. F).
- Stiahnite držiak kladky [29] a podložku z hriadeľa (pozri obr. F).

Poznámka: Dávajte pozor na to, aby sa neuvolnil koniec drôtu a tým sa cievka samovoľne neodvinula. Koniec drôtu sa smie uvoľniť až počas montáže.

- Zväraciu cievku s trubičkovým drôtom [17] úplne rozbaľte, aby sa mohla voľne

- odvíjať. Neuvoľňujte však ešte koniec drôtu (pozri obr. G).
- Cievku s drôtom nasadíte na hriadeľ. Dávajte pozor, aby sa cievka odvíjala na strane vedenia drôtu ^[31] (pozri obr. G).
- Vymeňte podložku a držiak kladky ^[29] a zaistíte ich stlačením a otočením v smere hodinových ručičiek (pozri obr. G).
- Uvoľnite nastavovaciu skrutku ^[27] a otočte ju smerom nadol (pozri obr. H).
- Jednotku prítlačnej kladky ^[28] vytočte do strany (pozri obr. I).
- Uvoľníte držiak kladky posuvu ^[30] otáčením proti smeru hodinových ručičiek a vytiahnutím smerom dopredu (pozri obr. J).
- Na hornej strane kladky posuvu ^[19] skontrolujte, či je uvedená príslušná hrúbka drôtu. V prípade potreby sa musí kladka posuvu otočiť alebo vymeniť. Dodaný zvärací drôt (Ø 0,9 mm) sa musí použiť v kladke posuvu ^[19] s uvedenou hrúbkou drôtu Ø 0,9 mm. Drôt sa musí nachádzať v prednej drážke!
- Znova nasadíte držiak kladky posuvu ^[30] a pevne ho priskrutkujete v smere hodinových ručičiek.
- Odstráňte dýzu horáka ^[9] otáčaním proti smeru hodinových ručičiek (pozri obr. K).
- Vyskrutkujete zväraciu dýzu ^[15] (pozri obr. K).
- Vedte balík hadíc ^[12] čo najpriamejšie preč od zväracieho prístroja (položte ho na zem).
- Vyberte koniec drôtu z okraja cievky (pozri obr. L).
- Skrátte koniec drôtu pomocou štípacích klieští alebo bočného noža, aby ste odstránili poškodený ohnutý koniec drôtu (pozri obr. L).

Poznámka: Drôt sa musí po celú dobu držať napnutý, aby sa neuvoľnil a neodvinul! V tejto súvislosti odporúčame, aby sa práce vykonávali vždy pomocou ďalšej osoby.

- Trubičkový drôt pretiahnite vedením ^[31] (pozri obr. M).
 - Drôt vedte pozdĺž valčeka posuvu ^[19] a potom ho zasunite do uloženia balíka hadíc ^[32] (pozri obr. N).
 - Jednotku prítlačnej kladky ^[28] natočte smerom ku kladke posuvu ^[19] (pozri obr. O).
 - Zaveďte nastavovaciu skrutku ^[27] (pozri obr. O).
 - Pomocou nastavovacej skrutky nastavte protitlak. Zvärací drôt musí byť pevne uložený medzi prítlačnou kladkou a kladkou posuvu ^[19] v hornom vedení tak, aby sa nestlačil (pozri obr. O).
 - Zapnite zvärací prístroj hlavným ^[5] vypínačom .
 - Stlačte tlačidlo horáka ^[11].
 - Teraz posúva posuvný systém drôtu zvärací drôt cez balík hadíc ^[12] a horák ^[10].
 - Akonáhle bude drôt vyčnievať 1–2 cm z hrdla horáka ^[33], znova uvoľníte tlačidlo ^[11] horáka (pozri obr. P).
 - Zvärací prístroj znova vypnete.
 - Znova naskrutkujete zväraciu ^[15] dýzu. Dbajte na to, aby zväracia dýza ^[15] súhlasila s priemerom použitého zväracieho drôtu (pozri obr. Q). Pri dodanom zväracom drôte (Ø 0,9 mm) sa musí použiť zväracia tryska ^[15] s označením 0,9 mm.
 - Trysku horáka ^[9] znova naskrutkujete na hrdlo horáka ^[33] (pozri obr. R).
- ▲ VAROVANIE** Aby ste predišli riziku úrazu elektrickým prúdom, zraneniu alebo poškodeniu, vytiahnite pred každou údržbou alebo prípravou práce sieťovú zástrčku zo zásuvky.

● Uvedenie do prevádzky

● Zapnutie a vypnutie prístroja

- Zväračku zapínajte a vypínajte hlavným ^[5] vypínačom. Ak nebudete zväračku dlhší čas používať, vytiahnite sieťovú zástrčku zo zásuvky. Iba potom bude

zariadenie úplne bez prúdu.

● Nastavte zvärací prúd a posuv drôtu

Otočným regulátorom [7] na prednej strane zväračky sa dá nastaviť daná hrúbka materiálu. Prúd a posuv drôtu sa reguluje automaticky.

Odporúčany priemer zväracieho drôtu pri daných hrúbkach materiálu

Priemer zväracieho drôtu	Hrúbka obrobku
0,6 mm	0,8–1,5 mm
0,8 mm	0,8–2,0 mm
0,9 mm	0,8–3,0 mm
1,0 mm	1,0–3,0 mm

Nasledujúca tabuľka zobrazuje oblasť zväracieho prúdu v závislosti od zvoleného nastavenia hrúbky materiálu:

Nastavená hrúbka materiálu	Oblasť zväracieho prúdu
0,8 mm	20-45 A
1,5 mm	45-60 A
2 mm	75-90 A
2,5 mm	90-110 A
3 mm	110-120 A

Ochrana proti preťaženiu

Zvärací prístroj je chránený proti termickému preťaženiu automatickým ochranným zariadením (termostat s automatickým opätovným zapnutím). Pri preťažení preruší ochranné zariadenie prúdový obvod a rozsvieti sa žltá

kontrolka ochrany proti [8] preťaženiu.

- Pri aktivácii ochranného zariadenia nechajte prístroj vychladnúť (cca 15 minút). Po zhasnutí žltej kontrolky [8] ochrany proti preťaženiu je prístroj znova prevádzkyschopný.
- Poistka pripojovacích káblov k sieťovým zásuvkám musí zodpovedať predpisom (VDE 0100). Zásuvky ochranného kontaktu smú byť istené maximálne 16 A (poistky alebo ochranný spínač vedenia), silnejšie poistky môžu mať za následok požiar na vedení alebo poškodenie budov požiarmi.

Ochranný zväračský štít

▲ VAROVANIE NEBEZPEČENSTVO OHROZENIA ZDRAVIA!

Ak nepoužívate ochranný zväračský štít, môže dôjsť k poškodeniu vašich očí škodlivým ultrafialovým žiarením a teplom z elektrického oblúka.

Pri zváraní vždy používajte ochranný zväračský štít.

● Zváranie

▲ VAROVANIE NEBEZPEČENSTVO POPÁLENIA!

Zvárané obrobky sú veľmi horúce, takže sa môžete popáliť.

Na manipuláciu so zváranými horúcimi obrobkami používajte vždy kliešte.

Po elektrickom pripojení zväracieho prístroja postupujte nasledujúcim spôsobom:

- Pripojte uzemňovací kábel s uzemňovacou svorkou [4] na zváraný obrobok. Dávajte pozor, aby mala svorka dobrý elektrický kontakt.
- Na zváranom mieste treba obrobok očistiť od hrdza a farby.
- Otočným regulátorom [7] si navolte danú hrúbku materiálu.
- Zapnite prístroj.
- Držte ochranný zväračský štít [23] pred tvárou a zaveďte dýzu [9] horáka na

- miesto obrobku, kde sa má zvärať.
 - Stlačte tlačidlo horáka [11] na aktiváciu elektrického oblúka. Ak svetelný oblúk horí, zavadza prístroj drôt do miesta zvaru.
 - Ak je zvarová šošovka dostatočne veľká, vedzte horák [10] pomaly pozdĺž požadovanej hrany. Vzďialenosť medzi tryskou horáka a obrobkom má byť podľa možnosti čo najkratšia (v žiadnom prípade nemá byť väčšia ako 10 mm).
 - V prípade potreby ňou mierne pohybujte sem a tam, aby sa miesto zvaru trochu zväčšilo.
 - Hĺbka prepálenia (zodpovedá hĺbke zvaru v materiáli) má byť podľa možnosti čo najhľbšia, ale obrobok nemá prehriať.
 - Troska sa môže zo zvaru odstrániť až po vychladnutí. Na pokračovanie zvárania prerušeného zvaru:
 - Najskôr odstráňte trosku na mieste prerušenia.
 - Elektrický oblúk sa zapáli v zvarovej drážke, potom sa zavedie na miesto pripojenia, ktoré sa dôkladne roztaví, a následne sa pokračuje so zvarom.
- ⚠ POZOR!** Upozorňujeme, že horák sa po zváraní musí vždy odložiť na izolovanú plochu.
- Po skončení zvárania a počas prestávok zvärací prístroj vždy vypnite a sieťovú zástrčku vždy vytiahnite zo zásuvky.

● Vytvorenie zvaru

Bodový zvar alebo bodové zváranie

Horák sa posúva dopredu. Výsledok: Hĺbka prepálenia je menšia, šírka zvaru väčšia, horná húsenica (viditeľný povrch zvaru) menej plochá a tolerancia chýb spojenia väčšia (chyba pri spájaní materiálov).

Ťahaný zvar alebo ťahané zváranie

Horák sa ťahá smerom od zvaru (obr. S). Výsledok: Hĺbka prepálenia je väčšia, šírka zvaru menšia, horná húsenica vyššia a tolerancia chýb spojenia menšia.

Zvarové spoje

V zvärackej technike existujú dva základné typy spojov: Spoj tupým (vonkajší roh) a kútovým zvarom (vnútorný roh a prekrytie).

Spoje tupými zvarmi

Pri zváraní materiálov do hrúbky 2 mm tupým zvarom sa zvarované okraje obrobkov úplne prirážajú k sebe.

Pre väčšie hrúbky by sa mala zvoliť vzdialenosť 0,5–4 mm. Ideálna vzdialenosť závisí od zváraného materiálu (hliník, príp. ocel), zloženia materiálu, ako aj zvoleného druhu zvárania. Tuto vzdialenosť je potrebné zistiť na skúšobnom obrobku.

Ploché tupé zvárané spoje

Zvary sa musia vykonávať bez prerušenia a s dostatočnou hĺbkou prepálenia, preto je tu zvlášť dôležitá dobrá príprava. Kvalitu výsledku zvárania ovplyvňujú: intenzita prúdu, vzdialenosť medzi zváranými hranami, sklon horáka a priemer zväracieho drôtu. Čím strmšie sa drží horák k obrobku, tým vyššia je hĺbka prieniku a opačne.

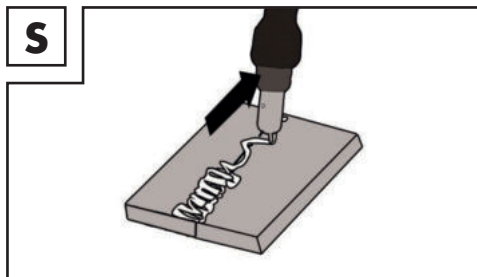

Na redukciu deformácie obrobkov počas tvrdnutia materiálu je potrebné tam, kde je to možné, zafixovať obrobky príslušným prípravkom. Je treba zabrániť prnutiu zváraných štruktúr, aby nedochádzalo k praskaniu zvarov. Tieto problémy je možné redukovať, pokiaľ je to možné, otáčaním obrobku, aby sa dalo zváranie vykonávať v dvoch protichodných smeroch.

Zvarové spoje na vonkajšom rohu

Príprava tohto druhu je veľmi jednoduchá (obr. T, U).

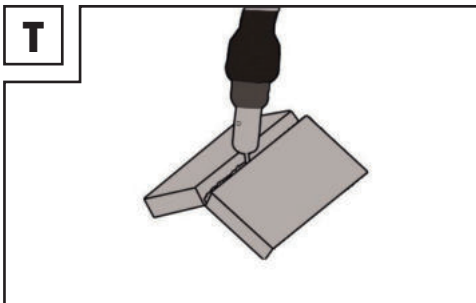

vať na minimum a v každom prípade má byť menší ako 2 mm (obr. W).

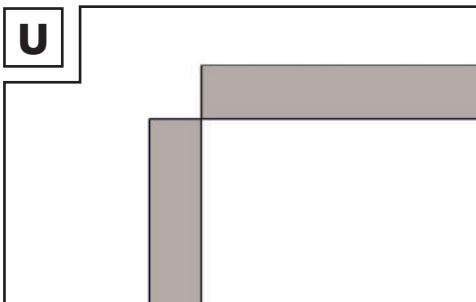
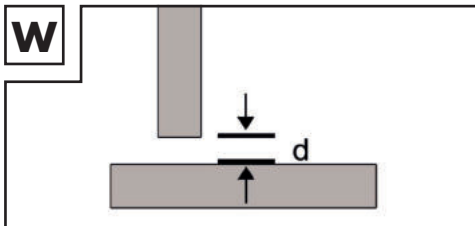

Pri hrubších materiáloch to však nie je účelné. V tomto prípade je lepšie spojenie pripraviť podľa obrázka V, pri ktorom je jedna hrana dosky skosená.

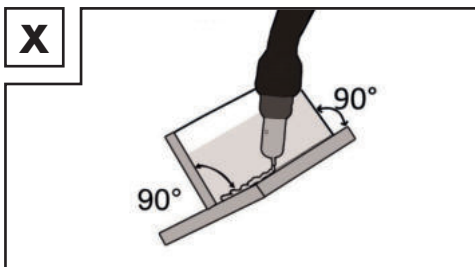

Pri hrubších materiáloch to však nie je účelné. V tomto prípade je lepšie spojenie pripraviť nižšie uvedeným spôsobom, pri ktorom je jedna hrana dosky skosená (obr. V).

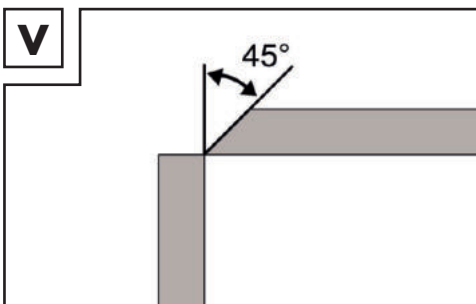

Prekryté zvarové spoje

Najbežnejšia príprava je príprava s rovnými zvarovými okrajmi. Zváranie je možné vyriešiť normálnym rohovým zvarom. Obidva obrobky musia byť čo najbližšie pri sebe, ako je vyobrazené na obrázku Y.

Spoje kútovými zvarmi

Kútový zvar sa vytvára vtedy, keď diely stoja kolmo na seba. Zvar by mal mať tvar rovnostranného trojuholníka s ľahkým žliabkom (obr. W, X).

● Údržba

- Pravidelne zo zariadenia odstraňujte prach a nečistoty.
- Zariadenie a príslušenstvo čistite jemnou kefkou alebo suchou utierkou.

Zvarové spoje na vnútornom rohu

Príprava tohto zvarového spoja je veľmi jednoduchá a vykonáva sa až do hrúbky materiálu 5 mm. Rozmer „d“ sa musí reduko-

● Informácie o ochrane životného prostredia a likvidácii



Všímajte si označenie na rôznych obalových materiáloch a triedte ich podľa typu každý zvlášť. Obalové materiály sú označené skratkami (a) a

číslami (b) s týmto významom: 1 – 7: plasty, 20 – 22: Papier a lepenka, 80 – 98: kompozitné materiály.

● EÚ vyhlásenie o zhode

My,
C. M. C. GmbH
Zodpovedný za dokumenty:
Dr. Christian Weyler
Katharina-Loth-Str. 15
DE-66386 St. Ingbert
NEMECKO

vyhlasujem na vlastnú zodpovednosť,
že výrobok

Invertná zväračka na trubičkový drôt

Číslo výrobku: 2573
Rok výroby: 2023/18
IAN: 409152_2207
Model: **PIFDS 120 B2**

spĺňa základné požiadavky na ochranu,
ktoré sú stanovené v európskych smerniciach

EÚ smernica o nízkom napätí

2014/35/EÚ

EÚ smernica o elektromagnetickej kompatibilite

2014/30/EÚ

Smernica RoHS

2011/65/EÚ+2015/863/EÚ

a ich úpravami.

Výhradnú zodpovednosť za prípravu vyhlásenia o zhode nesie výrobca.

Vyššie popísaný predmet vyhlásenia spĺňa smernicu 2011/65/EÚ Európskeho parlamentu a Rady zo dňa 8. júna 2011 na obmedzenie použitia určitých nebezpečných látok v elektrických a elektronických zariadeniach.



ELEKTRICKÉ ZARIADENIA NEVYHAZUJTE DO KOMUNÁLNEHO ODPADU! RECYKLÁCIA SUROVÍN NAMIESTO LIKVIDÁCIE ODPADU!

Podľa európskej smernice 2012/19/EÚ sa použité elektrické spotrebiče musia zbierať oddelene a recyklovať ekologickým spôsobom. Symbol prečiarknutého odpadkového koša na kolieskach znamená, že toto zariadenie by sa po skončení životnosti nemalo likvidovať spolu s komunálnym odpadom. Zariadenie je potrebné odovzdať na zriadených zberných miestach, v recyklačných strediskách alebo v spoločnostiach na likvidáciu odpadu. Vaše chybné zaslané zariadenia zadarmo zlikvidujeme. Okrem toho sú distribútori elektrických a elektronických zariadení a distribútori potravín povinní ich prevziať späť. Lidl vám ponúka možnosť vrátenia priamo na pobočkách a predajniach. Vrátenie a likvidácia sú pre vás bezplatné. Pri kúpe nového zariadenia máte právo bezplatne vrátiť staré zariadenie. Okrem toho máte možnosť, nezávisle od kúpy nového zariadenia, bezplatne odovzdať (až tri) staré zariadenia, ktoré nie sú väčšie ako 25 cm. Pred odovzdaním zariadenia vymažte všetky osobné údaje. Pred vrátením odstráňte batérie alebo akumulátory, ktoré nie sú v starom zariadení zabudované, ako aj žiarovky, ktoré je možné vybrať bez zničenia zariadenia, a odnesť ich do separovaného zberu.



Batérie s obsahom škodlivín sú označené vedľa uvedenými

symbolmi, ktoré upozorňujú na zákaz likvidácie s komunálnym odpadom. Označenia základných ťažkých kovov: Cd = kadmium, Hg = ortuť, Pb = olovo.

Použité batérie odovzdajte na zbernom mieste vo vašom meste/obci alebo u vášho predajcu. Splníte si tak zákonné povinnosti a prispějete k ochrane životného prostredia.

Na účely posúdenia zhody boli použité nasledujúce harmonizované normy:

EN 60974-6:2016

EN 60974-10:2014/A1:2015

St. Ingbert, 01.10.2022

C.M.C. GmbH
Katharina-Loth-Str. 15
A-66786 St. Ingbert
Telefon: +49 6894 9989750
Telefax: +49 6894 9989729

v zast. Dr. Christian Weyler
- Oddelenie kvality -

● Informácie o záruke a servise

Záruka spoločnosti Creative Marketing & Consulting GmbH

Vážená zákazníčka, vážený zákazník, na toto zariadenie získavate záruku 3 roky od dátumu kúpy. V prípade nedostatkov tohto výrobku máte voči predajcovi výrobku zákonom stanovené práva. Tieto zákonné práva nie sú našimi nižšie uvedenými záručnými podmienkami nijakým spôsobom obmedzené.

● Záručné podmienky

Záručná lehota začína plynúť dňom kúpy. Starostlivo si uschovajte originálny doklad o kúpe. Budete ho potrebovať ako doklad o zakúpení výrobku. Ak sa v priebehu 3 rokov od dátumu kúpy tohto zariadenia vyskytne chyba materiálu alebo výrobná chyba, zariadenie vám bezplatne opravíme alebo vymeníme – podľa nášho zvázenia. Podmienkou poskytnutia tohto záručného plnenia je, že v rámci 3-ročnej lehoty predložíte chybné zariadenie a doklad o kúpe (pokladničný lístok) a písomnou

formou stručne popíšete, v čom pozostáva nedostatok a kedy sa vyskytol. Pokiaľ je táto chyba krytá našou zárukou, vrátime vám opravený alebo nový výrobok. Opravou alebo výmenou výrobku nezačína plynúť nová záručná lehota.

● Záručná doba a zákonný nárok na reklamáciu

Záručná doba sa následkom záručného plnenia nepredlžuje. To platí aj pre vymenené a opravené diely. Poškodenia a nedostatky, ktoré sa vyskytli už pri kúpe, sa musia nahlásiť ihneď po vybalení. Opravy po uplynutí záručnej doby sú spoplatnené.

● Rozsah záruky

Zariadenie bolo starostlivo vyrobené podľa prísnych kvalitatívnych noriem a pred distribúciou dôkladne odskúšané. Záručné plnenie sa vzťahuje na materiálové alebo výrobné chyby. Táto záruka sa nevzťahuje na časti výrobku, ktoré sú vystavené bežnému opotrebovaniu, a preto sa môžu považovať za spotrebné diely, ani na poškodenia citlivých dielov, napr. spínače, akumulátory alebo diely zo skla. Táto záruka zaniká, ak sa výrobok používa nesprávne alebo v poškodenom stave, alebo ak bola nesprávne vykonávaná údržba.

Pre správne používanie výrobku je potrebné presne dodržiavať všetky pokyny obsiahnuté výlučne v tomto preklade originálneho návodu na obsluhu. Je potrebné bezpodmienečne zabrániť účelom použitia a konaniam, od ktorých preklad originálneho návodu na obsluhu odrádza alebo pred ktorými varuje.

Výrobok je určený len na súkromné a nie komerčné použitie. V prípade nesprávnej alebo neodbornej manipulácie, použitia násilia a v prípade zásahov, ktoré nevykonala naša autorizovaná servisná pobočka, záruka zaniká.

● Postup v prípade poškodenia v záruke

Aby sme vašu žiadosť mohli čo najrýchlejšie vybaviť, postupujte podľa nasledujúcich pokynov:

V prípade akýchkoľvek otázok si pripravte pokladničný blok a číslo výrobku (napr. IAN) ako doklad o kúpe. Číslo výrobku je uvedené na typovom štítku, gravúre, titulnej strane vášho návodu (vľavo dole) alebo na nálepke na zadnej alebo spodnej strane. V prípade výskytu funkčných chýb alebo iných nedostatkov najskôr telefonicky alebo e-mailom kontaktujte nižšie uvedené servisné oddelenie.

Výrobok, ktorý bol zaregistrovaný ako chybný, môžete potom spolu s dokladom o kúpe (pokladničným blokom) a informáciou, o aký druh nedostatku ide a kedy sa vyskytol, bezplatne zaslať na adresu servisu, ktorá vám bola oznámená.



Poznámka:

Na internetovej stránke www.lidl-service.com je k dispozícii na stiahnutie táto príručka a mnohé ďalšie príručky, produktové videá a softvér.

Prostredníctvom tohto QR kódu môžete prejsť priamo na internetovú stránku servisu spoločnosti Lidl (www.lidl-service.com) a po zadaní svojho čísla výrobku (IAN) 409152 si môžete otvoriť príslušný návod na obsluhu.



● Servis

Tu sú naše kontaktné údaje:

SK

Názov: C. M. C. GmbH
Internetová adresa: www.cmc-creative.de
E-mail: service.sk@cmc-creative.de
Telefón: 0850 232001
Sídlo: Nemecko

IAN 409152_2207

Upozorňujeme, že nasledujúca adresa nie je adresou servisu. Najskôr sa obráťte na hore uvedený servis.



Adresa:

C. M. C. GmbH
Katharina-Loth-Str. 15
DE-66386 St. Ingbert
NEMECKO

Leyenda de los pictogramas utilizados	Página	153
Introducción	Página	154
Uso adecuado	Página	154
Volumen de entrega	Página	154
Descripción de las piezas	Página	155
Datos técnicos	Página	155
Indicaciones de seguridad	Página	155
Fuentes de peligro durante la soldadura con arco eléctrico	Página	157
Indicaciones de seguridad específicas de la pantalla de soldadura	Página	160
Entorno con peligro eléctrico elevado	Página	161
Soldadura en espacios reducidos	Página	162
Acumulación de las tensiones en vacío	Página	162
Uso de cabestrillo	Página	163
Ropa protectora	Página	163
Protección contra radiaciones y quemaduras	Página	163
Clasificación CEM del aparato	Página	164
Antes de la puesta en funcionamiento	Página	165
Montaje	Página	165
Montaje de la pantalla de soldadura	Página	165
Colocación del hilo tubular	Página	165
Puesta en funcionamiento	Página	166
Conexión y desconexión del aparato	Página	166
Ajuste de la corriente de soldadura y el avance del alambre	Página	167
Soldadura	Página	167
Generación de un cordón de soldadura	Página	168
Mantenimiento	Página	170
Indicaciones medioambientales y de desecho de residuos ..	Página	170
Declaración de conformidad de la UE	Página	171
Información sobre la garantía y el servicio posventa	Página	171
Condiciones de la garantía	Página	172
Periodo de garantía y reclamaciones por defectos estipuladas por ley	Página	172
Cobertura de la garantía	Página	172
Proceso en caso de garantía	Página	172
Servicio	Página	173

Legenda de los pictogramas utilizados

	¡Cuidado! ¡Lea el manual de funcionamiento!		¡Posibilidad de lesiones graves e incluso mortales!
	Entrada de red; número de fases así como		¡Cuidado! ¡Peligro de descarga eléctrica!
1 ~ 50 Hz	Símbolo de corriente alterna y valor de medición de la frecuencia.		¡Nota importante!
	El símbolo de un contenedor de basura tachado sobre ruedas indica que este aparato está sujeto a la Directiva 2012/19/ UE.		¡Elimine el embalaje y el aparato de forma respetuosa con el medio ambiente!
	¡No emplee el aparato al aire libre y bajo ningún concepto bajo la lluvia!		Soldadura con hilo tubular con autoprotección.
	¡Las descargas eléctricas de los electrodos de soldadura pueden ser mortales!	IP21 S	Tipo de protección.
	Inhalar el humo de la soldadura puede ser nocivo para su salud.		Fabricado a partir de material reciclado.
	Las chispas de soldadura pueden provocar una explosión o un incendio.		Rectificador-transformador-convertidor de frecuencia estático monofásico.
	Las radiaciones del arco eléctrico pueden provocar lesiones oculares y cutáneas.	H	Tipo de aislamiento.
	Los campos electromagnéticos pueden afectar el correcto funcionamiento de los marcapasos.	U ₂	Tensión de trabajo normalizada.
	¡Atención, posibles peligros!	I _{1max}	Valor de medición máximo de la corriente de red.
I _{2 max}	Valor de medición máximo de la corriente de soldadura	I _{1eff}	Valor real de la corriente de red máxima.
I ₂	Valor de medición de la corriente de soldadura.		Pinza de puesta a tierra.
	Piloto de control de la protección contra sobrecarga		Piloto de control de la conexión a la red

	Valor de medición máximo del tiempo de soldadura en modo intermitente Σ^1_{ON}		Valor de medición máximo del tiempo de soldadura en modo continuo $\Sigma^1_{ON (máx)}$
---	---	---	---

SOLDADOR DE HILO TUBULAR «INVERTER» PIFDS 120 B2

● Introducción



¡Enhorabuena! Usted ha elegido un aparato de calidad de nuestra empresa. Familiarícese con el producto antes de la primera puesta en funcionamiento. Para ello, lea detenidamente el siguiente manual de instrucciones y las instrucciones de seguridad. La puesta en marcha de esta herramienta debe ser realizada por personal capacitado.

¡MANTENER FUERA DEL ALCANCE DE LOS NIÑOS!

● Uso adecuado

El aparato es apto para la soldadura con hilo tubular con autoprotección empleando el alambre correspondiente. No se necesita gas adicional. El gas de protección está contenido en el alambre en forma pulverizada, de este modo se transmite directamente al arco eléctrico y protege el aparato del viento cuando se trabaja al aire libre. Únicamente deben emplearse electrodos de alambre adecuados para el aparato. Parte del uso previsto es también la observancia de las indicaciones de seguridad, las instrucciones de montaje y las instrucciones de funcionamiento recogidas en el manual de instrucciones. Las normas de prevención de accidentes aplicables deben cumplirse al pie de la letra. El aparato no debe emplearse:

- en lugares que carezcan de una ventilación suficiente,
- en entornos explosivos,
- para descongelar tubos,

- cerca de personas con marcapasos y
- cerca de materiales fácilmente inflamables. Emplee el producto únicamente de la forma descrita y para las aplicaciones indicadas. Guarde bien este manual. Adjunte toda la documentación en el caso de entregar el producto a terceros. Está prohibido cualquier uso diferente a los descritos en el apartado Uso adecuado y puede resultar peligroso. Los daños derivados del incumplimiento de lo descrito o la aplicación errónea no están cubiertos por la garantía y están excluidos de la responsabilidad del fabricante. El uso comercial anula la garantía.

● Volumen de entrega

- 1 soldador de hilo tubular «Inverter» PIFDS 120 B2
- 1 boquilla de quemador (premontada)
- 4 boquillas de soldadura (1x 0,9 mm premontada; 1x 0,8 mm; 1x 0,6 mm; 1x 1,0 mm)
- 1 martillo de soldar con cepillo de alambre
- 1 hilo tubular \varnothing 0,9 mm / 450 g
- 1 pantalla de soldadura
- 1 correa
- 1 manual de instrucciones

Riesgo residual

Incluso si opera el aparato correctamente, existen siempre riesgos residuales. Los siguientes peligros pueden ocurrir en relación con la construcción y el diseño de este soldador de hilo tubular:

- lesiones oculares por deslumbramiento,
- contacto con partes calientes del aparato o la pieza (lesiones por quemaduras),
- en caso de protección incorrecta, peligro de accidentes e incendios por chispas o trozos de escoria proyectados,

– emisiones nocivas para la salud de humos y gases, en el caso de falta de aire o aspiración insuficiente en lugares cerrados.

Use el aparato con cuidado y de manera adecuada para reducir el riesgo residual y siga todas las instrucciones.

● Descripción de las piezas

- 1 Cubierta de la unidad de avance de alambre
- 2 Correa
- 3 Enchufe
- 4 Cable de masa con pinza de puesta a tierra
- 5 Interruptor principal de encendido/apagado
- 6 Piloto de control de la conexión a la red
- 7 Regulador giratorio para ajustar el grosor del material
- 8 Piloto de control de la protección contra sobrecarga
- 9 Boquilla de quemador
- 10 Quemador
- 11 Tecla del quemador
- 12 Tubo
- 13 Boquilla de soldadura (0,6 mm)
- 14 Boquilla de soldadura (0,8 mm)
- 15 Boquilla de soldadura (0,9 mm)
- 16 Boquilla de soldadura (1,0 mm)
- 17 Bobina de hilo tubular (rollo de alambre) Ø 0,9 mm / 450 g
- 18 Martillo de soldar con cepillo de alambre
- 19 Rodillo de avance
- 20 Cuerpo de la máscara
- 21 Cristal oscuro de soldadura
- 22 Mango
- 23 Pantalla de soldadura tras el montaje
- 24 Clip de montaje
- 25 Cierre de cristal de protección
- 26 Mango montado
- 27 Tornillo de ajuste
- 28 Unidad del rodillo de presión
- 29 Soporte del rodillo
- 30 Soporte del rodillo de avance
- 31 Guía de alambre
- 32 Alojamiento del tubo
- 33 Cuello del quemador

● Datos técnicos

Conexión a la red:	230 V~ / 50 Hz (corriente alterna)
Corriente de soldadura I_2 :	20–120 A
Tensión en vacío U_0 :	22 V
Valor de medición máximo de la corriente de red:	$I_{1\max}$ 17,3 A
Valor real de la corriente de medición máxima:	$I_{1\text{eff}}$ 11,3 A
Bobina de alambre de soldadura máx.:	aprox. 1000 g
Diámetro del alambre de soldadura máx.:	1,0 mm
Protección:	16 A
Grosor de material recomendado:	0,8–3,0 mm

El desarrollo posterior puede hacer que se realicen modificaciones técnicas y ópticas sin previo aviso. Por este motivo, todas las medidas, indicaciones y datos de este manual de funcionamiento se ofrecen sin garantías. Esto hace que no puedan hacerse valer derechos legales derivados del manual de funcionamiento.



Indicaciones de seguridad

Lea atentamente las instrucciones de funcionamiento y observe las instrucciones descritas. Use este manual para familiarizarse con el aparato, su uso correcto y las instrucciones de seguridad. Los datos técnicos de este soldador se encuentran en la placa de características, por favor infórmese sobre las características técnicas de este aparato.

■ Encargue las reparaciones y/o

los trabajos de mantenimiento únicamente a electricistas cualificados.

- Emplee únicamente los cables de soldadura incluidos en el volumen de suministro.
- Durante el funcionamiento, el aparato no debe apoyarse directamente en la pared, cubrirse ni quedar atrapado entre otros aparatos para que pueda introducirse suficiente aire por las rejillas de ventilación. Asegúrese de que el aparato esté correctamente conectado a la tensión de red. Evite que la línea de alimentación se vea sometida a esfuerzos de tracción. Saque el enchufe de la toma de corriente antes de cambiar el aparato de lugar.
- Apague el aparato empleando el interruptor de encendido/apagado si no se está utilizando. Coloque el soporte para electrodos sobre una superficie aislada y no saque los electrodos del soporte hasta que hayan estado 15 minutos enfriándose.
- Tenga cuidado con el estado del cable de soldadura, el quemador y las pinzas de puesta a tierra. El desgaste

del aislamiento y las piezas con corriente puede constituir una fuente de peligro y reducir la calidad de los trabajos de soldadura.

- La soldadura con arco eléctrico produce chispas, el fundido de piezas de metal y humo. Tenga en cuenta por ello lo siguiente: Retire todos los materiales y/o sustancias combustibles del lugar de trabajo y su entorno inmediato.
 - Cuide de que el lugar de trabajo esté suficientemente ventilado.
 - No suelde recipientes, depósitos o tubos que contengan o hayan contenido líquidos o gases inflamables.
- ⚠ ADVERTENCIA** Evite el contacto directo con el circuito eléctrico de soldadura. La tensión en vacío entre la pinza portaelectrodos y la pinza de puesta a tierra puede ser peligrosa, ya que existe peligro de descarga eléctrica.
- No guarde el aparato en lugares húmedos o mojados ni bajo la lluvia. En este sentido aplica la disposición de protección IP21S.
 - Protéjase los ojos con cristales protectores adecuados para ello (DIN grado 9–10) que

deberá fijar a la pantalla de soldadura suministrada. Use guantes y ropa de protección seca libre de aceite y grasa para proteger la piel de la radiación ultravioleta del arco eléctrico.

⚠ ADVERTENCIA No use la fuente de corriente de soldadura para descongelar tubos.

Tenga en cuenta lo siguiente:

- La radiación del arco eléctrico puede dañar los ojos y provocar quemaduras en la piel.
- La soldadura con arco eléctrico produce chispas y gotas de metal fundido, la pieza soldada empieza a ponerse incandescente y permanece muy caliente durante bastante tiempo. Por ello no toque la pieza directamente con las manos.
- Durante la soldadura con arco eléctrico se liberan vapores nocivos para la salud. Evite inhalarlos en la medida de lo posible.
- Protéjase de los efectos peligrosos del arco eléctrico y mantenga a las personas que no participen en el trabajo a una distancia mínima de 2 m

del arco eléctrico.

⚠ ¡ATENCIÓN!

- Durante el funcionamiento del soldador pueden producirse anomalías en la alimentación de corriente de otros consumidores dependiendo de las condiciones de red del punto de conexión. Póngase en contacto con su empresa de suministros energéticos en caso de duda.
- Durante el uso del soldador pueden producirse anomalías en el funcionamiento de otros aparatos, como audífonos, marcapasos, etc.

● Fuentes de peligro durante la soldadura con arco eléctrico

De la soldadura con arco eléctrico se deriva una serie de fuentes de peligro. Por este motivo, es especialmente importante para el soldador observar las siguientes reglas, para no ponerse en peligro a sí mismo ni a otras personas ni provocar daños al aparato y lesiones a personas.

- Encargue los trabajos en el lado de tensión de red, p. ej., en cables, enchufes, tomas

- de corriente, etc., únicamente a electricistas conforme a las normas locales y nacionales.
- Desconecte la tensión de red del soldador de inmediato en caso de accidente.
 - Si se producen tensiones de contacto eléctricas, apague el aparato de inmediato y encargue a un electricista que lo compruebe.
 - Tenga cuidado de que los contactos eléctricos siempre estén en buen estado en el lado de la corriente de soldadura.
 - Durante el proceso de soldadura llevar puestos guantes aislantes en ambas manos. Estos protegen de las descargas eléctricas (tensión en vacío del circuito eléctrico de soldadura), de las radiaciones nocivas (radiación de calor y rayos ultravioleta) así como del metal incandescente y las salpicaduras.
 - Emplear calzado aislante y resistente. Los zapatos deben aislar incluso con humedad. Los zapatos abotinados no son adecuados ya que las gotas de metal incandescente que caen pueden provocar quemaduras.
 - Emplear ropa protectora adecuada, no llevar prendas sintéticas.
 - No mirar el arco eléctrico sin protección ocular, emplear únicamente pantallas de soldadura para soldador con cristal de protección adecuado conforme a DIN. El arco eléctrico emite, además de radiación luminosa y térmica que provocan deslumbramiento y quemaduras, radiaciones ultravioletas. Esta radiación ultravioleta invisible puede provocar una conjuntivitis muy dolorosa cuyos síntomas no aparecen hasta algunas horas más tarde, en el caso de no emplear protección adecuada. Además, la radiación ultravioleta provoca sobre miembros corporales sin protección quemaduras similares a las producidas por el sol.
 - También las personas y los ayudantes que se encuentran cerca del arco eléctrico deben ser informados sobre los peligros y estar equipados con los medios de protección necesarios. Colocar paredes protectoras, en caso necesario.
 - Durante los trabajos de soldadura, especialmente en lugares pequeños, hay que tener cuidado de que se dispone de una entrada de aire fresco

suficiente, ya que se producen humo y gases nocivos.

- En los depósitos en los que se guardan gases, combustibles, aceites minerales o similares, incluso si ya hace tiempo que se han vaciado, no deben realizarse trabajos de soldadura ya que de los restos podría derivarse peligro de explosión.
- En lugares con peligro de incendio y explosión tienen validez normas especiales.
- Las conexiones soldadas sometidas a grandes esfuerzos y que deben cumplir determinados requisitos de seguridad únicamente pueden ser realizadas por soldadores especialmente formados y verificados. Algunos ejemplos son cámaras de presión, raíles de corredera, acoplamientos de remolque, etc.

⚠ ¡ATENCIÓN! Conecte la pinza de puesta a tierra lo más cerca posible del punto de soldadura de modo que la corriente de soldadura pueda tomar el camino más corto posible desde el electrodo a la pinza de puesta a tierra. ¡No conecte la pinza de puesta a tierra bajo ningún concepto con la carcasa del soldador! No conecte nunca la pinza de

puesta a tierra con piezas con toma de tierra colocadas lejos de la pieza de trabajo, p. ej., una tubería de agua en el otro extremo de la sala. De lo contrario podría suceder que el sistema de conductores de puesta a tierra de la estancia en la que se realiza la soldadura resulte dañado.

- No use el soldador en entornos húmedos.
- Coloque el soldador siempre sobre un lugar llano.
- No use el soldador bajo la lluvia.
- La salida se mide con una temperatura ambiente de 20 °C. El tiempo de soldadura puede reducirse en el caso de temperaturas altas.



Peligro derivado de descargas eléctricas:

La descarga eléctrica de un electrodo de soldadura puede ser mortal. No utilice el soldador bajo la lluvia o la nieve. Use guantes aislantes secos.

No toque el electrodo con las manos desprotegidas. No use guantes húmedos ni rotos. Protéjase de las descargas eléctricas aislándose frente a la pieza de trabajo. No abra la carcasa del equipo.

Peligro derivado del humo de la soldadura:

Inhalar el humo de la soldadura puede ser nocivo para la salud. Mantenga la cabeza alejada del humo. Use los dispositivos en lugares abiertos. Ventile para eliminar el humo.

Peligro derivado de las chispas de soldadura:

Las chispas de soldadura pueden provocar una explosión o un incendio. Mantenga los materiales combustibles alejados de la soldadura. No realice trabajos de soldadura junto a materiales combustibles. Las chispas de soldadura pueden provocar incendios. Tenga preparado un extintor cerca y trabaje junto a alguien que pueda utilizarlo de inmediato. No realice trabajos de soldadura sobre tambores o cualquier otro tipo de recipiente cerrado.

Peligro derivado de las radiaciones del arco eléctrico:

Las radiaciones del arco eléctrico pueden provocar lesiones oculares y cutáneas. Use sombrero y gafas protectoras. Use protección auditiva y camisas con cuello de cierre alto. Use máscaras de protección con tamaño de filtro

correcto. Use protección corporal completa.

Peligro derivado de campos electromagnéticos:

La corriente de soldadura genera campos electromagnéticos. No usar junto con implantes médicos. No enrolle los cables de soldadura alrededor del cuerpo bajo ningún concepto. Reúna los cables de soldadura.

● Indicaciones de seguridad específicas de la pantalla de soldadura

- Compruebe el correcto funcionamiento de la pantalla de soldadura siempre antes de empezar los trabajos de soldadura con una fuente luminosa clara (p. ej., mechero).
- Las salpicaduras de soldadura pueden provocar daños en el cristal de protección. Cambie los cristales de protección dañados o arañados de inmediato.
- Sustituya los componentes dañados, muy sucios o con salpicaduras de inmediato.
- El aparato únicamente debe ser manejado por personas mayores de 16 años.
- Familiarícese con las normas de seguridad para la solda-

dura. Tenga en cuenta para ello las indicaciones de seguridad de su soldador.

- Utilice la pantalla de soldadura siempre que realice trabajos de soldadura. Incumplir esto puede provocar lesiones graves en la retina.
- Utilice siempre ropa de protección durante los trabajos de soldadura.
- No use la pantalla de soldadura nunca sin cristal de protección ya que de lo contrario la unidad óptica podría resultar dañada. ¡Existe el peligro de lesiones oculares!
- Cambie el cristal de protección con tiempo para garantizar una buena visibilidad y reducir el cansancio al trabajar.
- En lugares de trabajo con un espacio de movimiento reducido que obligue al soldador a adoptar una postura forzada (p. ej., ponerse de rodillas, sentarse, tumbarse) al trabajar y entrar en contacto con piezas conductoras de electricidad.
- En lugares de trabajo con conducción de electricidad completa o parcial y en los que existe un fuerte peligro debido al roce accidental o evitable por parte del soldador.
- En lugares de trabajo mojados, húmedos o calientes en los que la humedad del aire o el sudor reduzcan considerablemente la resistencia de la piel y las propiedades del aislamiento o el equipamiento de protección.

● Entorno con peligro eléctrico elevado

Si se realizan trabajos de soldadura en entornos con peligro eléctrico elevado deberán tenerse en cuenta las indicaciones de seguridad siguientes.

Los entornos con peligro eléctrico elevado se encuentran, por ejemplo:

También un conductor metálico o un andamio pueden crear un entorno con peligro eléctrico elevado.

En este tipo de entornos se deben emplear bases o espaciadores aislados, además de guantes largos y dispositivos para cubrir la cabeza de cuero u otros materiales aislantes para aislar el cuerpo respecto a tierra. La fuente de corriente de soldadura

debe encontrarse fuera del área de trabajo o de las superficies conductoras de electricidad y fuera del alcance del soldador.

El uso de un interruptor automático diferencial que funcione con una corriente de fuga que no supere los 30 mA y alimente todos los dispositivos cercanos alimentados por red puede ofrecer protección adicional frente a una descarga de corriente de red en caso de avería. El interruptor automático diferencial debe ser apto para todos los tipos de corriente.

Los medios para desconectar la fuente de corriente de soldadura o el circuito de la corriente de soldadura (p. ej., equipo de parada de emergencia) deben ser fácilmente accesibles.

Si se utilizan soldadores en condiciones de peligro eléctrico, la tensión de salida del soldador en marcha al vacío no puede superar los 113 voltios (valor de cresta). El soldador no puede usarse en estos casos debido a su corriente de salida.

● **Soldadura en espacios reducidos**

De soldar en espacios reducidos puede derivarse un peligro

debido a los gases tóxicos (peligro de asfixia).

En espacios reducidos, solo está permitido soldar, si se encuentran personas instruidas cerca que puedan intervenir en caso de emergencia. En este caso, antes de empezar el proceso de soldadura se debe encargar un examen a un experto para determinar qué pasos son necesarios para garantizar la seguridad del trabajo y qué medidas de protección deberían adoptarse durante el proceso de soldadura propiamente dicho.

● **Acumulación de las tensiones en vacío**

Si se está empleando más de una fuente de corriente de soldadura simultáneamente, sus tensiones en vacío pueden acumularse y aumentar el peligro eléctrico. Las fuentes de corriente de soldadura deben estar conectadas de forma que este peligro se reduzca al mínimo. Todas las fuentes de corriente de soldadura con mandos y conexiones separados deben estar claramente señalizadas para poder determinar a qué circuito eléctrico de soldadura pertenece cada una.

● **Uso de cabestrillo**

No está permitido soldar portando la fuente de corriente de soldadura o el aparato de avance de alambre, p. ej., con un cabestrillo.

De este modo busca evitarse:

- El riesgo de perder el equilibrio si se tira de cables o mangueras conectados
- Un aumento del riesgo de descarga eléctrica ya que el soldador puede entrar en contacto con tierra si se usa una fuente de corriente de soldadura de la clase I cuya carcasa esté conectada a tierra mediante un conductor protector.

● **Ropa protectora**

- Durante el trabajo el soldador debe usar en todo su cuerpo ropa y protección para la cara contra la radiación y las quemaduras adecuadas. Se deben seguir los pasos siguientes:
 - Ponerse la ropa protectora antes de iniciar los trabajos de soldadura.
 - Ponerse guantes.

- Abrir las ventanas para garantizar la entrada de aire.

- Usar gafas protectoras.

- Se deberán usar guantes largos de un material adecuado (cuero) en ambas manos. Estos deben estar en perfecto estado.

- Para proteger la ropa contra las chispas en vuelo y las quemaduras es necesario usar un mandil adecuado. Si el tipo de trabajo, p. ej., soldaduras por encima de la cabeza, lo requiere, usar un traje de protección y, si es necesario, también protección para la cabeza.

● **Protección contra radiaciones y quemaduras**

- Señalizar el lugar de trabajo con un letrero que indique «¡Cuidado! ¡No observar la llama!» para indicar la existencia de riesgo para los ojos. Los lugares de trabajo deben protegerse de forma que las personas que se encuentren cerca estén protegidas. Las personas no autorizadas deben mantenerse alejadas del lugar de soldadura.
- En las proximidades de lugares de trabajo permanentes,

las paredes no deben estar pintadas de colores claros ni con brillos. Las ventanas deben protegerse como mínimo hasta la altura de la cabeza frente a dejar pasar o reflejar la radiación, p. ej., con una pintura adecuada.

● Clasificación CEM del aparato

Conforme a la norma IEC 60974-10 se trata de un soldador con compatibilidad electromagnética de la clase A. Los aparatos de la clase A son dispositivos aptos para su uso en cualquier zona excepto las residenciales y aquellas zonas directamente conectadas a una red de suministro de baja tensión que suministre (también) energía a edificios. Los aparatos de la clase A deben cumplir los valores límite de la clase A.

ADVERTENCIA: Los aparatos de la clase A han sido diseñados para su uso en entornos industriales. Debido a las magnitudes perturbadoras que aparecen tanto derivadas de la potencia como radiadas, es posible que existan dificultades para garantizar la compatibilidad electromagnética en otros entornos.

Aunque el aparato cumple los valores límite de emisión indicados en la norma, los correspondientes aparatos pueden producir interferencias electromagnéticas con instalaciones y aparatos sensibles a las mismas. De las anomalías resultantes del trabajo con arco eléctrico es responsable el usuario que deberá adoptar medidas de protección adecuadas. En este sentido el usuario debe tener especial cuidado con:

- Cables de red, control, señal y telecomunicaciones
- Ordenadores y otros aparatos controlados por microprocesador
- Televisores, radios y otros reproductores
- Dispositivos de seguridad electrónicos y eléctricos
- Personas con marcapasos y audífonos
- Dispositivos de medición y calibración
- Resistencia a las interferencias de otros dispositivos cercanos
- La hora en la que van a realizarse los trabajos.

Para reducir las posibles radiaciones perturbadoras, recomendamos:

- Equipar la conexión de red con un filtro de red

- Someter el aparato regularmente a mantenimiento y mantenerlo en buen estado de conservación
- Los cables de soldadura deben desenrollarse por completo y tenderse de la forma más paralela al suelo posible
- Los aparatos y las instalaciones en peligro debido a radiaciones perturbadoras deberán retirarse en la medida de lo posible del área de trabajo o blindarse.

● Antes de la puesta en funcionamiento

- Extraiga todas las piezas del embalaje y compruebe si el soldador con tecnología de hilo tubular o las piezas están dañados. Si este es el caso, no use el soldador con tecnología de hilo tubular. Póngase en contacto con el fabricante a través la dirección de servicio técnico especificada.
- Retire todas las películas protectoras y otros embalajes de transporte.
- Compruebe si la entrega está completa.

● Montaje

● Montaje de la pantalla de soldadura

- Coloque el cristal oscuro de soldadura ^[21] con el rótulo hacia arriba en el cuerpo de la máscara ^[20] (ver fig. C). La inscripción del cristal oscuro de soldadura ^[21] debe estar ahora visible desde el lado delantero de la máscara de protección.
- Introduzca el mango ^[22] desde dentro en la entalladura adecuada del cuerpo de la máscara hasta que encaje (ver fig. D).

● Colocación del hilo tubular

⚠ ADVERTENCIA Para prevenir el riesgo de descargas eléctricas, lesiones o daños, extraiga el enchufe de la toma de corriente antes de realizar cualquier labor de mantenimiento o trabajo preparatorio.

Nota: Dependiendo de la tarea se emplean alambres de soldadura diferentes. Con este aparato pueden usarse alambres de soldadura con diámetros de 0,6 a 1,0 mm.

El rodillo de avance, la boquilla de soldadura y la sección transversal del alambre deben tener siempre un tamaño acorde. El aparato es apto para rodillos de alambre con un máximo de 1000 g.

- Desbloquee y abra la cubierta de la unidad de avance de alambre ^[1] presionando hacia arriba el botón de desbloqueo.
- Desbloquee el soporte del rodillo ^[29] presionando sobre el mismo y girándolo en sentido contrario a las agujas del reloj (véase la figura F).
- Extraiga el soporte del rodillo ^[29] y la arandela del eje (véase la figura F).

Nota: Tenga cuidado de que el extremo del alambre no se suelte haciendo que el rodillo se desbobine por sí solo. El extremo del alambre no se puede soltar hasta el montaje.

- Desembale completamente la bobina de hilo tubular ^[17] de modo que esta pueda desenrollarse sin obstáculos. Pero no suelte todavía el extremo del alambre (ver fig. G).
- Coloque el rodillo de alambre en el eje. Asegúrese de que el rodillo se desenrolla por el lado de la guía de alambre ^[31] (ver fig. G).
- Vuelva a colocar la arandela y el soporte

del rodillo [29] y bloquéelos presionando y girando en el sentido de las agujas del reloj (véase la fig. G).

- Suelte el tornillo de ajuste [27] y gírelo hacia abajo (ver fig. H).
- Gire la unidad del rodillo de presión [28] hacia un lado (ver fig. I).
- Suelte el soporte del rodillo de avance [30] girándolo en sentido antihorario y extráigalo hacia delante (ver fig. J).
- Compruebe en la parte superior del rodillo de avance [19] si el alambre tiene el grosor adecuado. El rodillo de avance puede girarse o cambiarse si es necesario. El alambre de soldadura suministrado (\varnothing 0,9 mm) debe usarse en el rodillo de avance [19] con el grosor de alambre indicado de \varnothing 0,9 mm. ¡El alambre debe encontrarse en la ranura delantera!
- Vuelva a colocar el soporte del rodillo de avance [30] y atorníllelo firmemente girando en sentido horario.
- Retire la boquilla de quemador [9] girándola en sentido antihorario (ver fig. K).
- Desenrosque la boquilla de quemador [15] (ver fig. K).
- Extraiga el tubo [12] lo más recto posible del soldador (colóquelo en el suelo).
- Extraiga el extremo del alambre del borde de la bobina (ver fig. L).
- Acorte el extremo del alambre con unas tijeras o unos alicantes de corte diagonal para eliminar el extremo curvado dañado del alambre (ver fig. L).

Nota: El alambre debe estar bajo tensión en todo momento para impedir que se suelte y se desenrolle. Recomendamos realizar los trabajos siempre con otra persona.

- Introduzca el hilo tubular por la guía de alambre [31] (ver fig. M).
- Guíe el alambre por el rodillo de avance [19] e introdúzcalo en el alojamiento del tubo [32] (ver fig. N).
- Gire la unidad del rodillo de presión [28] en dirección al rodillo de avance [19]

(ver fig. O).

- Enganche el tornillo de ajuste [27] (ver fig. O).
- Ajuste la contrapresión con el tornillo de ajuste. El alambre de soldadura debe quedar firmemente montado entre el rodillo de presión y el rodillo de avance [19] en la guía superior sin quedar aplastado (ver fig. O).
- Conecte el soldador con el interruptor principal [5].
- Pulse la tecla del quemador [11].
- Ahora el sistema de avance de alambre desliza el alambre de soldadura por el tubo [12] y el quemador [10].
- En cuanto el alambre sobresalga 1–2 cm del cuello del quemador [33], vuelva a saltar la tecla del quemador [11] (ver fig. P).
- Apague el soldador de nuevo.
- Vuelva a atornillar la boquilla de quemador [15]. Asegúrese de que la boquilla de quemador [15] tiene el diámetro adecuado para el alambre de soldadura utilizado (ver fig. Q). Con el alambre de soldadura suministrado (\varnothing 0,9 mm) se debe usar la boquilla de quemador [15] con la identificación 0,9 mm.
- Introduzca la boquilla de quemador [9] de nuevo en el cuello del quemador [33] (ver fig. R).

⚠ ADVERTENCIA Para prevenir el riesgo de descargas eléctricas, lesiones o daños, retire el enchufe de la toma antes de realizar cualquier labor de mantenimiento o trabajo preparatorio.

● Puesta en funcionamiento

● Conexión y desconexión del aparato

- Conecte y desconecte el soldador con el interruptor principal [5]. Extraiga el enchufe de la toma si no va a usar el soldador durante un periodo prolongado. Solo ahora se ha dejado el aparato completamente sin corriente.

● Ajuste de la corriente de soldadura y el avance del alambre

El regulador giratorio [7] del lado delantero del soldador le permite ajustar el grosor del material a soldar. La corriente y el avance del alambre se regulan automáticamente.

Diámetro del alambre de soldadura recomendado con los grosores de material proporcionados

Diámetro del alambre de soldadura	Esesor de la pieza de trabajo
0,6 mm	0,8–1,5 mm
0,8 mm	0,8–2,0 mm
0,9 mm	0,8–3,0 mm
1,0 mm	1,0–3,0 mm

La siguiente tabla muestra el rango de corriente de soldadura en función del ajuste seleccionado para el grosor de material:

Grosor de material ajustado	Rango de corriente de soldadura
0,8 mm	25-45 A
1,5 mm	45-60 A
2 mm	75-90 A
2,5 mm	90-110 A
3 mm	110-120 A

Protección contra sobrecarga

El soldador está protegido frente a la sobrecarga térmica con un dispositivo de protección automático (termostato con reconexión automática). Este dispositivo de protección interrumpe el circuito eléctrico en caso de sobrecarga y el piloto de control amarillo de protección contra sobrecarga [8] se ilumina.

- Deje que el aparato se enfríe (aprox. 15 minutos) cuando se active el dispositivo de protección. En cuanto el piloto de control amarillo para la protección contra sobrecarga [8] se apague, el aparato volverá a estar listo para su funcionamiento.
- El fusible de los cables de alimentación a las tomas de red debe cumplir las normas (VDE 0100). Las cajas de enchufe con puesta a tierra deben protegerse con un máx. de 16 A (fusibles o disyuntores). Los fusibles mayores pueden provocar el incendio de los cables o daños por incendio en edificios.

Pantalla de soldadura

⚠ ADVERTENCIA ¡PELIGRO PARA LA SALUD!

Si no usa la pantalla de soldadura, el calor y la radiación ultravioleta nociva para la salud derivados del arco eléctrico podrían provocarle lesiones oculares.

Utilice la pantalla de soldadura siempre que realice trabajos de soldadura.

● Soldadura

⚠ ADVERTENCIA ¡PELIGRO DE QUEMADURAS!

Las piezas de trabajo soldadas están muy calientes, tanto que podría quemarse con ellas.

Emplee siempre unas pinzas para mover las piezas de trabajo calientes soldadas.

Una vez que el soldador se haya conectado eléctricamente, proceda

de la siguiente forma:

- Conecte el cable de masa con la pinza de puesta a tierra [4] con la pieza de trabajo a soldar. Tenga cuidado de que haya un contacto eléctrico adecuado.
- El punto a soldar de la pieza de trabajo debe estar libre de óxido y pintura.
- Seleccione el grosor del material con el regulador giratorio [7].
- Encienda el aparato.
- Colóquese la pantalla de soldadura [23] delante de la cara y dirija la boquilla de quemador [9] al punto de la pieza de trabajo que desea soldar.
- Accione la tecla del quemador [11] para generar un arco eléctrico. En cuanto se enciende el arco eléctrico, el aparato alimenta alambre al baño de soldadura en fusión.
- Si el punto de soldadura es lo suficientemente grande, el quemador [10] se guiará lentamente por el borde deseado. La distancia entre la boquilla de quemador y la pieza de trabajo debería ser lo más corta posible (en ningún caso mayor de 10 mm).
- En caso necesario, balancear ligeramente para aumentar ligeramente el baño de soldadura en fusión.
- La profundidad de penetración (se corresponde a la profundidad del cordón de soldadura en el material) debe ser lo más profunda posible, pero sin que el baño de soldadura en fusión llegue a atravesar la pieza de trabajo.
- La escoria no puede retirarse hasta que el cordón se haya enfriado. Para continuar la soldadura de un cordón interrumpida:
- Retire primero la escoria del punto inicial de soldadura.
- El arco eléctrico se enciende en la junta del cordón, se dirige al punto de conexión, se funde allí correctamente y a continuación se continúa con el cordón de soldadura.

⚠ ¡CUIDADO! No olvide que el quemador se debe colocar siempre sobre un soporte aislado una vez finalizada la

soldadura.

- Desconecte siempre el soldador una vez finalizados los trabajos de soldadura y durante las pausas; saque siempre el enchufe de la toma.

● Generación de un cordón de soldadura

Soldadura por puntos

El quemador se desplaza hacia delante. Resultado: La profundidad de penetración es menor, el ancho del cordón mayor, la rugosidad del cordón (superficie visible del cordón de soldadura) más plana y la tolerancia a errores de la unión (error en la fusión del material) mayor.

Soldadura de arrastre

El quemador se retira del cordón de soldadura (fig. S). Resultado: La profundidad de penetración es mayor, el ancho del cordón menor, la rugosidad del cordón más alta y la tolerancia a errores de la unión menor.

Uniones de soldadura

En la técnica de soldadura existen dos tipos básicos de unión: Unión a tope (esquinas exteriores) y con costura de garganta (esquinas interiores y solape).

Uniones a tope

En uniones a tope de hasta 2 mm de grosor del material, los topes de soldadura quedan completamente unidos unos con otros.

Para grosores mayores debería elegirse una distancia de 0,5–4 mm. La distancia ideal depende del material soldado (aluminio o acero), la composición del material y el tipo de soldadura elegido. Esta distancia se debe determinar en una pieza de prueba.

Uniones a tope planas

Las soldaduras deben realizarse sin interrupciones y con una profundidad de penetración suficiente, por lo que los preparativos

son extremadamente importantes. La calidad de los resultados de la soldadura se ve influida por: la potencia de la corriente, la distancia entre los bordes de soldadura, la inclinación del quemador y el diámetro del alambre de soldadura. Cuanto más se incline el quemador respecto a la pieza a trabajar, mayor será la profundidad de penetración y viceversa.

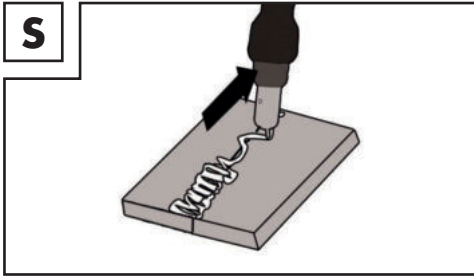

Para evitar o reducir las deformaciones que pudieran producirse durante el templado del material, es adecuado fijar las piezas a trabajar con un dispositivo. Se debe evitar poner la estructura soldada demasiado rígida para prevenir las roturas de la soldadura. Estas dificultades pueden reducirse si existe la posibilidad de girar la pieza a trabajar de forma que la soldadura se pueda realizar en dos pasadas contrarias.

Uniones de soldadura en la esquina exterior

Una preparación de este tipo es muy sencilla (fig. T, U).

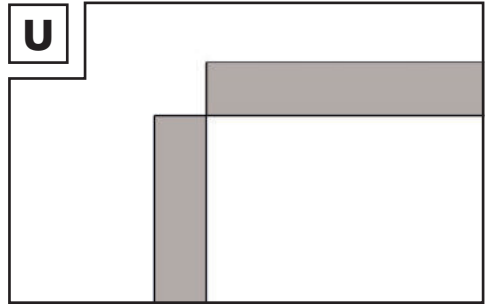
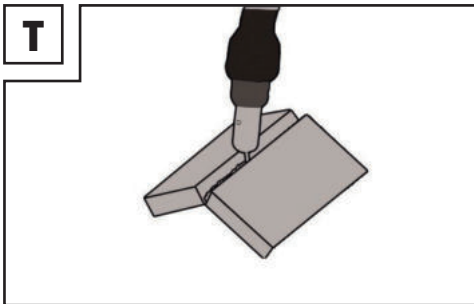

Sin embargo, con materiales más gruesos este método no es adecuado. En este caso es mejor preparar una unión como se indica abajo biselando el borde de una placa (fig. V).

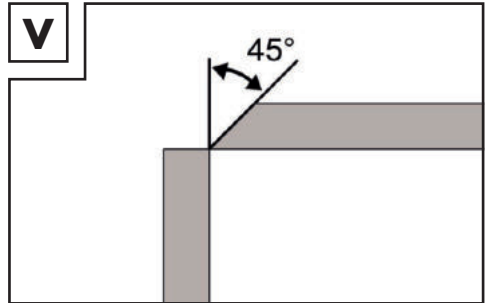

Uniones con costura de garganta

La costura de garganta se forma si las piezas de trabajo están unidas en vertical. La costura debería tener la forma de un triángulo con lados de la misma longitud y una ligera acanaladura (fig. W, X).

Uniones de soldadura en la esquina interior

La preparación de esta unión de soldadura es muy sencilla y se puede realizar con grosores de hasta 5 mm. La medida «d» debe reducirse al mínimo y siempre debe ser menor de 2 mm (fig. W).

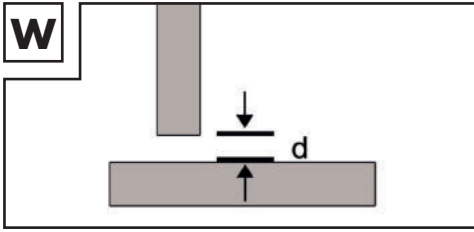

Sin embargo, con materiales más gruesos este método no es adecuado. En este caso es mejor preparar una unión como se muestra en la figura V biselando el borde de una placa.

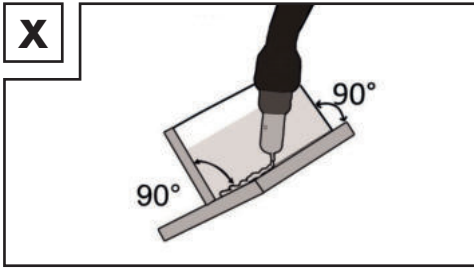

Uniones de soldadura de solapado

La preparación más habitual es aquella con bordes de soldadura rectos. La soldadura puede realizarse con un cordón de soldadura en ángulo normal. La dos piezas a soldar se deben colocar, como se muestra en la figura Y, lo más cerca posible una de otra.

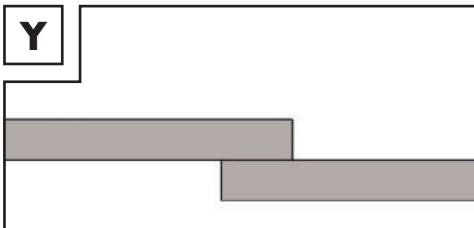

● Mantenimiento

- Elimine el polvo y la suciedad del aparato con regularidad.
- Limpie el aparato y los accesorios con un cepillo fino o un paño seco.

● Indicaciones medioambientales y de desecho de residuos



¡NO ARROJE LOS APARATOS ELÉCTRICOS EN LA BASURA DOMÉSTICA! ¡RECUPERACIÓN DE MATERIAS PRIMAS EN LUGAR DE ELIMINACIÓN DE RESIDUOS!

Según la Directiva europea 2012/19/UE, los dispositivos eléctricos usados deben recogerse por separado y someterse a un reciclaje respetuoso con el medio ambiente. El símbolo del contenedor de basura tachado significa que no está permitido eliminar este aparato con la basura doméstica al final de su vida útil. El aparato deberá entregarse en los puntos de recogida, las plantas de reciclaje o las empresas eliminadoras de basuras habilitados al efecto.

Nosotros nos ocupamos de la eliminación de los aparatos defectuosos que nos envíen sin coste alguno. Además, los distribuidores de dispositivos eléctricos y electrónicos así como los de productos alimenticios están obligados a su recogida. Lidl ofrece posibilidades de recogida directamente en sus tiendas y supermercados. La recogida y la eliminación son gratuitas para usted. La compra de un dispositivo nuevo le da derecho a entregar el aparato viejo correspondiente sin coste alguno. Además, también puede, independientemente de la compra de un aparato nuevo, entregar gratuitamente (un máximo de tres) aparatos viejos cuyas dimensiones no excedan los 25 cm. Borre todos los datos personales antes de devolverlos.

Antes de la entrega, extraiga las pilas y baterías que no estén encerradas en el aparato viejo, así como las lámparas que puedan extraerse sin destruirlas y elimínelos por separado.



Las pilas que contienen sustancias nocivas están marcadas con un

símbolo que advierte de la prohibición de desecharlas con la basura doméstica. Las denominaciones de los metales pesados son: Cd = cadmio, Hg = mercurio, Pb = plomo.

Lleve las baterías gastadas a un punto de recogida de su ciudad o región o devuélvalas al proveedor. Así estará cumpliendo con sus obligaciones legales y contribuyendo de manera muy importante a la protección del medio ambiente.



Tenga en cuenta el marcado de los diferentes materiales de embalaje y sepárelos si es necesario. Los materiales de embalaje están marcados con

abreviaturas (a) y números (b) con el siguiente significado: 1-7: plásticos, 20-22: papel y cartón, 80-98: materiales compuestos.

● Declaración de conformidad de la UE

Nosotros, la empresa
C. M. C. GmbH
Responsable del documento:
Dr. Christian Weyler
Katharina-Loth-Str., 15
66386 St. Ingbert
ALEMANIA

declaramos bajo responsabilidad exclusiva que el producto

Soldador de hilo tubular «Inverter»

Número de artículo: 2573
Año de fabricación: 2023/18
IAN: 409152_2207
Modelo: **PIFDS 120 B2**
cumple con los requisitos de seguridad expuestos en las directivas europeas

Directiva de baja tensión UE

2014/35/UE

Directiva de compatibilidad electromagnética UE

2014/30/UE



Directiva RoHS

2011/65/UE+2015/863/UE y sus modificaciones.

La expedición de la declaración de conformidad es responsabilidad exclusiva del fabricante.

El objeto anteriormente descrito en la declaración cumple con los requisitos de la Directiva 2011/65/UE del Parlamento Europeo y del Consejo del 8 de junio de 2011 para la restricción del uso de determinados materiales peligrosos en dispositivos eléctricos y electrónicos.

Para la evaluación de la conformidad se han consultado las siguientes normas armonizadas:

EN 60974-6:2016

EN 60974-10:2014/A1:2015

St. Ingbert, 01/10/2022

C.M.C. GmbH
Katharina-Loth-Str. 15
66386 St. Ingbert
Telefon: +49 6894 9989750
Telefax: +49 6894 9989729

P.o. Dr. Christian Weyler
- Gestión de calidad -

● Información sobre la garantía y el servicio posventa

Garantía de Creative Marketing & Consulting GmbH

Estimado cliente,
este aparato dispone de una garantía de 3 años a partir de la fecha de compra. En caso de defecto del producto, tiene derechos legales frente al vendedor del mismo. Esta garantía no limita en forma alguna sus derechos legales.

● Condiciones de la garantía

El periodo de garantía comienza en la fecha de compra del producto. Conserve el justificante de compra original. Este documento se requiere como prueba de la compra.

Si dentro del plazo de 3 años a partir de la fecha de compra de este aparato surge un defecto de material o de fabricación, repararemos o sustituiremos (según nuestra elección) el aparato de forma gratuita.

Este servicio de garantía presupone la presentación dentro del plazo de 3 años del aparato defectuoso y del justificante de compra (ticket de compra), junto con una breve descripción del fallo y el momento en el que se produjo.

Si nuestra garantía cubre el defecto, recibirá de nuevo el aparato reparado o uno nuevo. La reparación o sustitución del aparato no implica la ampliación del plazo de garantía.

● Periodo de garantía y reclamaciones por defectos estipuladas por ley

El periodo de garantía no se amplía debido a la garantía. Esto aplica tanto para piezas reparadas como sustituidas. Los posibles defectos y vicios ya existentes en el momento de la compra deberán comunicarse inmediatamente después de desembalar. Una vez concluido el periodo de garantía todas las reparaciones estarán sujetas a pago.

● Cobertura de la garantía

El aparato ha sido fabricado cuidadosamente siguiendo exigentes normas de calidad y ha sido probado antes de su entrega.

La garantía cubre defectos de materiales o de fabricación. Esta garantía no cubre aquellos componentes del producto sometidos a un desgaste normal y que, por ello,

puedan considerarse piezas de desgaste. Tampoco cubre daños de componentes frágiles como, por ejemplo, los interruptores, baterías y piezas de cristal. La garantía quedará anulada si el producto resulta dañado o es utilizado o mantenido de forma inadecuada. Para realizar un uso adecuado del producto deberá seguir exclusivamente las indicaciones del manual de instrucciones original. Se deberá evitar necesariamente cualquier uso y manejo desaconsejado en el manual de instrucciones original o del cual se haya advertido.

El producto sólo está destinado para el empleo privado y en ningún caso para el uso comercial. En caso de manejo incorrecto o abusivo, aplicación de violencia y manipulación no autorizada por nuestro servicio técnico local autorizado, se anulará la garantía.

● Proceso en caso de garantía

Para garantizar una rápida tramitación de su consulta, tenga en cuenta las siguientes indicaciones:

Tenga a mano el justificante de compra para todas las consultas y el número de artículo (p. ej. IAN) como prueba de compra.

El número de artículo figura en la placa de características, en un grabado, en la portada de su manual (abajo a la izquierda) o en el adhesivo de la parte posterior o inferior.

Si se producen fallos de funcionamiento o si se verificasen deficiencias, póngase primero en contacto telefónico o por correo electrónico con el departamento de atención al cliente indicado más abajo.

Puede enviar el producto defectuoso adjuntando el justificante de compra (ticket de caja) e indicando el tipo de defecto y el momento de su aparición, de forma gratuita, a la dirección del servicio técnico indicada.

**Nota:**

En www.lidl-service.com puede descargar este y muchos otros manuales, vídeos de nuestros productos y programas.

El código QR le permite acceder directamente a la página de servicio de Lidl (www.lidl-service.com) donde podrá acceder al manual de funcionamiento indicando el número de artículo (IAN) 409152.

**● Servicio****Datos de contacto:****ES**

Nombre: Sertronics
Correo electrónico: service.es@cmc-creative.de
Teléfono: 0034 91 1980290
Sede de la empresa: Alemania

IAN 409152_2207

Tenga en cuenta que la siguiente dirección no obedece a la del servicio técnico. En primer lugar, póngase en contacto con el centro del servicio técnico arriba indicado.

Dirección:**C. M. C. GmbH**

Katharina-Loth-Str. 15
66386 St. Ingbert
ALEMANIA

Symbolforklaring	Side	179
Indledning	Side	180
Formålsbestemt anvendelse	Side	180
Leveringsomfang	Side	180
Beskrivelse af de enkelte dele	Side	181
Tekniske data	Side	181
Sikkerhedshenvisninger	Side	181
Farekilder ved lysbuesvejsning	Side	183
Svejseskærmspecifikke sikkerhedshenvisninger	Side	186
Omgivelser med øget elektrisk fare	Side	186
Svejsning i snævre rum	Side	187
Opsummering af tomgangsspændingerne	Side	187
Brug af skuldereiser	Side	188
Beskyttelsestøj	Side	188
Beskyttelse imod stråler og forbrændinger	Side	188
EMK-apparatklassificering	Side	189
Før ibrugtagningen	Side	190
Montage	Side	190
Montage af svejseskærmen	Side	190
Isætning af flux core-tråd	Side	190
Ibrugtagning	Side	191
Tænd og sluk af apparatet	Side	191
Svejsestrøm og trådfremføring indstilles	Side	191
Svejsning	Side	192
At lave en svejsesøm	Side	193
Vedligehold	Side	194
Miljøhenvisninger og oplysninger vedrørende bortskafning	Side	194
EU-overensstemmelseserklæring	Side	195
Oplysninger om garanti og serviceafvikling	Side	196
Garantibetingelser	Side	196
Garantiperiode og lovmæssige krav i tilfælde af mangler	Side	196
Garantiens omfang	Side	196
Afvikling af garantisager	Side	197
Service	Side	197

Symbolforklaring			
	Pas på! Læs driftsvejledningen!		Fare for alvorlige eller dødelige kvæstelser!
 1 ~ 50 Hz	Strømtilslutning, antal faser og Vekselstrømsymbol og frekvensens dimensioneringsværdi		Pas på! Fare for strømstød!
			Vigtig oplysning!
	Det her synlige symbol med en overstreget skraldespand på hjul angiver, at dette apparat er omfattet af direktiv 2012/19/EU.		Bortskaf emballagen og apparatet miljøvenligt!
	Benyt ikke apparatet ude i det fri og aldrig i regnvejrl		Selvbeskyttende svejsning uden gas med flux core-tråd.
	Elektrisk stød fra svejseelektroden kan medføre døden!	IP21S	Beskyttelsesgrad.
	Indånding af svejserøg kan true dit helbred.		Fremstillet af genbrugsmateriale.
	Svejsegnister kan udløse en eksplosion eller en brand.		Enfaset statisk frekvensomformertransformator-ensretter.
	Lysbuestråler kan skade øjnene og såre huden.	H	Isolationsklasse.
	Elektromagnetiske felter kan forstyrre pacemakers funktion.	U ₂	Normeret arbejdsspænding.
	Pas på, mulige farer!	I _{1max}	Netstrømmens største dimensioneringsværdi.
I _{2max}	Største dimensioneringsværdi for svejsestrømmen	I _{1eff}	Effektivværdi af el-nettets største strøm.
I ₂	Dimensioneringsværdi for svejsestrømmen.		Masseklemme.
	Kontrollampe overbelastningsikring		Kontrollampe nettilslutning

	Største svejsetid-dimensioneringsværdi i intermitterende modus Σ_{ON}^I		Største svejsetid-dimensioneringsværdi i kontinuerlig modus $\Sigma_{ON}^{I(max)}$
---	--	---	--

INVERTERSVEJSER MED FILLERTRÅD PIFDS 120 B2

● Indledning



Hjerteligt tillykke! Du har valgt et kvalitetsprodukt fra vort firma. Lær apparatet at kende inden første ibrugtagning. Læs hertil opmærksomt den følgende brugsvejledning og sikkerhedshenvisningerne. Kun tilsvarende instruerede personer må tage dette værktøj i brug.

OPBEVARES UTILGÆNGELIGT FOR BØRN!

● Formålsbestemt anvendelse

Apparatet er egnet til selvskyttende svejsning uden gas med flux core-tråd. Der kræves ikke nogen ekstra gas. Beskyttelsesgassen er indeholdt i tråden i pulveriseret form, den ledes således direkte ind i lysbuen og bevirker, at apparatet ikke er følsom over for vind, når man arbejder ude i det fri. Der må kun anvendes de til apparatet egnede trådelektroder. Til den formålsbestemte anvendelse hører også, at alle sikkerhedshenvisninger, montagevejledningen og driftshenvisningerne i betjeningsvejledningen overholdes.

De gældende forskrifter vedrørende forebyggelse af uheld skal følges nøje. Apparatet må ikke bruges:

- i lokaler med utilstrækkelig ventilation,
- i eksplosionstruede omgivelser,
- til optøning af rør,
- i nærheden af personer med pacemakere og
- i nærheden af let antændelige materialer.

Anvend produktet udelukkende som beskrevet og til de oplyste anvendelsesområder. Opbevar denne vejledning omhyggeligt. Giv venligst også alle disse papirer videre, hvis produktet gives videre. Enhver brug, der afviger fra den formålsbestemte anvendelse, er ikke tilladt og potentielt farlig. Farer på grund af manglende hensyntagen hertil eller på grund af forkert brug dækkes ikke af garantien og ligger uden for fabrikantens ansvarsområde. Garantien bortfalder, hvis produktet bruges til erhvervsmæssige formål.

● Leveringsomfang

- 1 Invertersvejsers med fillertråd PIFDS 120 B2
- 1 brænderdyse (formonteret)
- 4 svejsedyser (1x 0,9 mm formonteret; 1x 0,8 mm; 1x 0,6 mm; 1x 1,0 mm)
- 1 slaggehammer med trædbørste
- 1 flux core-tråd Ø 0,9 mm / 450 g
- 1 svejseværn
- 1 bærerem
- 1 betjeningsvejledning

Restrisiko

Også, når apparatet betjenes forskriftsmæssigt, findes der altid restrisici. Følgende farer kan opstå i sammenhæng med dette svejseapparats konstruktion og type:

- Øjenskader på grund af blænding,
- Berøring af meget varme dele på apparatet eller på emnet (brandsår),
- Ved forkert sikring er der fare for uheld og brand på grund af gnistsprøjt eller slaggede dele,
- Helbredsskadelige emissioner af røg og gasser, i tilfælde af luftmangel hhv. utilstrækkelig afsugning i lukkede lokaler.

Mindsk restrisikoen ved at bruge apparatet

på omhyggelig og forskriftsmæssig måde og ved at følge alle instruktionerne.

● Beskrivelse af de enkelte dele

- 1 Skærm trådfremføringsenhed
- 2 Bærerem
- 3 Strømsstik
- 4 Massekabel med masseklemme
- 5 Hovedafbryder ON / OFF
- 6 Kontrollampe nettilslutning
- 7 Drejekontakt til indstilling af materieletykkelse
- 8 Kontrollampe overbelastningsikring
- 9 Brænderdyse
- 10 Brænder
- 11 Brændertast
- 12 Slangepakke
- 13 Svejsedyse (0,6 mm)
- 14 Svejsedyse (0,8 mm)
- 15 Svejsedyse (0,9 mm)
- 16 Svejsedyse (1,0 mm)
- 17 Svejsespole til flux core-tråd (trådrulle) Ø 0,9 mm / 450 g
- 18 Slaggehammer med trådbørste
- 19 Fremføringsrulle
- 20 Skærmlade
- 21 Mørkt svejseglas
- 22 Håndtag
- 23 Svejseskærm efter montage
- 24 Montageclip
- 25 Låsemekanisme til sikkerhedsglas
- 26 Monteret håndtag
- 27 Justeringskrue
- 28 Trykrulleenhed
- 29 Rulleholder
- 30 Holder til fremføringsruller
- 31 Trådgennemføring
- 32 Slangepakkeholder
- 33 Brænderhals

● Tekniske data

El-tilslutning	230 V~ / 50 Hz (vekselstrøm)
Svejsestrøm I_2 :	20 – 120 A
Tomgangsspænding U_0 :	22 V
Netstrømmens største dimensioneringsværdi:	$I_{1 \text{ max.}}$ 17,3 A
Dimensioneringsstrømmens største effektive værdi:	$I_{1 \text{ eff}}$ 11,3 A
Svejsetrådrømler maks.:	ca. 1000 g
Svejsetråddiameter maks.:	1,0 mm
Sikring:	16 A
Anbefalet materialetykkelse:	0,8 – 3,0 mm

Tekniske og optiske ændringer kan i forbindelse med videreudviklinger foretages uden forudgående meddelelse. Alle mål, bemærkninger og oplysninger i denne brugsvejledning er derfor ikke garanterede. Retskrav, som fremsættes på grundlag af brugsvejledningen, kan derfor ikke gøres gældende.

Sikkerhedshenvisninger

Læs venligst brugsvejledningen grundigt igennem, og tag hensyn til de beskrevne henvisninger. Lær ved hjælp af denne brugsvejledning apparatet og dets rigtige brug at kende og læs alle sikkerhedshenvisningerne. På typeskiltet står alle tekniske data for dette svejseapparat. Informer dig venligst om dette apparats tekniske forhold.

- Reparationer og / eller vedligeholdelsesarbejde må kun blive gennemført af kvalificerede el-fagfolk.
- Brug kun de svejseledninger,

der følger med leveringen.

- Mens apparatet er i drift, må det ikke stå direkte op imod en væg, og det må heller ikke være tildækket eller være indeklemmt mellem andre apparater, så der altid kan strømme tilstrækkelig meget luft gennem ventilationsåbningerne. Kontroller også, at apparatet er tilsluttet korrekt til netspændingen. Undgå enhver trækbelastning på strømledningen. Træk strømstikket ud af stikkontakten, før du stiller apparatet op på et andet sted.
- Når apparatet ikke er i drift, skal det altid slukkes med TÆND- / SLUK-afbryderen. Læg elektrodeholderen på et isoleret underlag, og tag først elektroderne ud af holderen, efter at de er kølet af i 15 minutter.
- Vær opmærksom på svejsekablernes, brænderens og masseklemmernes tilstand. Slid på isoleringen og på spændingsførende dele kan fremkalde farer og mindske svejsearbejds kvaliteten.
- Ved lysbuesvejsning dannes der gnister, smeltede metaldele og røg. Tag derfor følgende hensyn: Alle brændbare sub-

stanser og/eller materialer skal fjernes fra arbejdspladsen og dens umiddelbare omgivelser.

- Sørg for god ventilation på arbejdspladsen.
 - Der må ikke svejses på beholdere, kar eller rør, som indeholder eller har indeholdt brændbare væsker eller gasser.
- ⚠ ADVARSEL** Undgå enhver direkte kontakt med svejsestrømkredsen. Tomgangsspændingen mellem elektrodetang og masseklemme kan være farlig, der er fare for elektrisk stød.
- Apparatet må ikke bruges i fugtige eller våde omgivelser eller i regnvejr. Her gælder sikkerhedsbestemmelsen IP21S.
 - Beskyt øjnene med de hertil beregnede beskyttelsesglas (DIN grad 9 – 10), som du fastgør til den leverede svejse-seskærm. Benyt handsker og tørt beskyttelsestøj, der er fri for fedt og olie, for at beskytte huden imod lysbuenes ultraviolet stråling.
- ⚠ ADVARSEL** Brug ikke svejsestrømkilden til optøning af rør.

Bemærk:

- Lysbuens stråling kan skade øjnene og fremkalde forbrændinger på huden.
- Ved lysbuesvejsning dannes der gnister og dråber af smeltet metal, det svejsede emne begynder at gløde og bliver ved med at være meget varmt i forholdsvis lang tid. Rør derfor ikke ved emnet med bare hænder.
- Ved lysbuesvejsning frigives der helbredsfarlige dampe. Sørg for helst ikke at indånde disse.
- Beskyt dig imod lysbuens farlige virkninger, og hold personer, som ikke deltager i arbejdet, på mindst 2 meters afstand fra lysbuen.

⚠ PAS PÅ!

- Mens svejseapparatet er i funktion, kan der i afhængighed af el-nettets forhold på tilslutningspunktet forekomme forstyrrelser i strømforsyningen til andre forbrugere. Henvend dig i tvivlstilfælde til dit elværk.
- Mens svejseapparatet er i funktion, kan der forekomme funktionsfejl ved andre apparater, f. eks. høreapparater, pacemakere osv.

● Farekilder ved lysbuesvejsning

Ved lysbuesvejsning findes der en række farekilder. For svejseren er det derfor særdeles vigtigt at overholde de følgende regler for ikke at bringe sig selv og andre i fare og for at undgå personskader og skader på udstyret.

- Alt arbejde i forbindelse med el-nettet, f. eks. kabler, stik, stikkontakter osv. må kun udføres af en kvalificeret elektriker og i henhold til nationale og lokale forskrifter.
- I tilfælde af uheld skal svejseapparatets forbindelse til el-nettet afbrydes med det samme.
- Når der forekommer elektriske berøringsspændinger, skal apparatet straks slukkes, og efterfølgende skal det efterses af en kvalificeret elektriker.
- Sørg altid for gode elektriske forbindelser på svejsestrømsiden.
- Ved svejsning skal der altid bæres isolerende handsker på begge hænder. De beskytter imod elektriske stød (svejsestrømkredsens tomgangsspænding), imod skadelige strålinger (varme og uv-stråling) og imod glødende metal og slaggesprøjt.

- Bær fast og isolerende fodtøj. Skoene skal også være isolerende, når det er vådt. Almindelige sko er uegnede, fordi glødende metaldråber, som falder ned, kan give forbrændinger.
 - Bær egnet beskyttelsestøj og ikke nogen syntetiske beklædningsgenstande.
 - Se ikke ind i lysbuen med ubeskyttede øjne, brug kun en svejser-svejseskærm med forskriftsmæssigt beskyttelsesglas i henhold til DIN. Ud over lys og varmestråler, der bevirker blænding hhv. forbrænding, afgiver lysbuen også uv-stråling. Ved utilstrækkelig beskyttelse medfører denne usynlige ultraviolette stråling først nogle timer senere en meget smertefuld bindehindebetændelse. Desuden fremkalder uv-stråling på ubeskyttede legemsdele forbrændinger ligesom en solskoldning.
 - Også personer, som opholder sig i nærheden af lysbuen, skal gøres opmærksom på farerne og udstyres med det nødvendige beskyttelsesudstyr. Om nødvendigt skal der sættes beskyttelsesvægge op.
 - Ved svejsning skal der især i små rum sørges for tilstrækkelig tilførsel af frisk luft, fordi der dannes røg og skadelige gasser.
 - Der må ikke gennemføres svejsearbejde på beholdere, som bruges til lagring af gasser, brændstoffer, raffineret olie eller lignende – også hvis de allerede er blevet tømt for længe siden – fordi der hersker eksplosionsfare på grund af rester.
 - For brand- og eksplosionstruede lokaler gælder der særlige forskrifter.
 - Svejsforbindelser, der er udsat for store belastninger og som skal opfylde visse sikkerhedskrav, må kun laves af særligt uddannede og eksaminerede svejsere. Eksempler herpå er trykkedler, løbeskiner, anhængertræk osv.
- ⚠ **PAS PÅ!** Tilslut altid masseklemmen så tæt på svejsestedet som muligt, så svejsestrømmen kan tage den kortest mulige vej fra elektroden til masseklemmen. Forbind aldrig masseklemmen med svejseapparatets kabinet! Tilslut aldrig masseklemmen til dele med jordforbindelse, som ligger i

stor afstand fra emnet, f. eks. et vandrør i et andet hjørne i lokalet. I modsat fald kan det ske, at beskyttelsesledersystemet i det lokale, hvor du svejser, beskadiges.

- Brug ikke svejseapparatet i fugtige omgivelser.
- Sæt altid svejseapparatet på en jævn undergrund.
- Brug ikke svejseapparatet i regnvejr.
- Udgangen er dimensioneret ved en omgivelsestemperatur på 20 °C. Ved højere temperaturer må svejsetiden reduceres.



Fare for elektrisk stød:

Et elektrisk stød fra en svejseelektrode kan være dødelig. Svejs ikke i regn- eller snevejr. Bær tørre, isolerende handsker.

Rør ikke ved elektroden med de bare hænder. Bær ingen våde eller beskadigede handsker. Beskyt dig mod elektrisk stød ved brug af isolering mod emnet. Apparatets kabinet må ikke åbnes.

Fare på grund af svejserøg:

Indånding af svejserøg kan true helbredet. Hold ikke hovedet ind i røgen. Brug udstyret i åbne områder. Sørg for udluftning til at fjerne røgen.

Farer på grund af svejsegnister

Svejsegnister kan udløse en eksplosion eller en brand. Hold brændbare stoffer på afstand fra svejsningen. Svejs ikke i nærheden af brændbare stoffer. Svejsegnister kan bevirke ildebrande. Hold en brandslukker parat i nærheden og lad en hjælper være klar til at bruge den med det samme. Svejs ikke på tromler eller nogen som helst lukkede beholdere.

Farer på grund af lysbuestråler:

Lysbuestråler kan skade øjnene og såre huden. Bær hat og sikkerhedsbriller. Bær høreværn og høj, lukket skjortekrave. Bær en svejserhjelme og de korrekte filterstørrelser. Bær fuldstændig kropsbeskyttelse.

Farer på grund af elektromagnetiske felter:

Svejsestrøm danner elektromagnetiske felter. Må ikke anvendes i forbindelse med medicinske implantater. Svejseledningerne må aldrig vikles rundt om kroppen. Svejseledningerne skal føres sammen.

● Svejse-skærmspecifikke sikkerhedshenvisninger

- Kontroller altid før svejsearbejdets begyndelse svejse-skærmens fejlfrie funktion ved hjælp af en kraftig lyskilde (f. eks. en lighter).
- Sikkerhedsglasset kan beskadiges af svejsestænk. Udskift beskadigede eller ridsede sikkerhedsglas omgående.
- Udskift omgående komponenter, der er beskadigede, meget snavsede eller som har svejsestænk.
- Apparatet må kun benyttes af personer, som er fyldt 16 år.
- Gør dig bekendt med sikkerhedsforskrifterne for svejsning. Overhold også sikkerhedshenvisningerne for dit svejseapparat.
- Bær altid svejse-skærmen, når du svejser. Når der ikke bæres nogen svejse-skærm, kan der ske alvorlige skader på nethinden.
- Bær altid beskyttelsestøj, når der svejses.
- Brug aldrig svejse-skærmen uden sikkerhedsglas, fordi den optiske enhed ellers kan blive beskadiget. Der er fare for øjenskader!

- Udskift sikkerhedsglasset i god tid, så du altid kan se klart og tydeligt og uden at øjnene bliver trætte.

● Omgivelser med øget elektrisk fare

Ved svejsning i omgivelser med øget elektrisk fare skal der tages hensyn til følgende sikkerhedshenvisninger.

Omgivelser med øget elektrisk fare findes f.eks.:

- På arbejdspladser, hvor bevægelsesmuligheden er indskrænket, så svejseren arbejder i en tvungen kropsholdning (f.eks. på knæ, siddende, liggende) og rører ved dele med elektrisk ledeevne.
- På arbejdspladser, der har en begrænsning, som helt eller delvist har elektrisk ledeevne, og hvor der består en alvorlig fare for svejseren gennem uønsket eller tilfældig berøring.
- På våde, fugtige eller meget varme arbejdspladser, hvor luftfugtigheden eller sved ned sætter den menneskelige huds modstand og beskyttelsesudstyrets isoleringsegenskaber i væsentligt omfang.

Også en metalleder eller et stativ kan skabe omgivelser med øget elektrisk fare.

Ved arbejde i sådanne omgivelser skal der benyttes isolerende underlag og mellemlag, desuden handsker med opslag og hovedbeklædning fremstillet af læder eller andre isolerende materialer for at isolere kroppen mod jord. Svejsestrømkilden skal ligge uden for arbejdsområdet hhv. de elektrisk ledende flader og uden for svejserens rækkevidde.

En ekstra beskyttelse imod et elektrisk stød fra netstrømmen i tilfælde af fejl kan være givet ved brug af et fejlstrøm-sikkerhedsafbryder, der arbejder med en bortledningsstrøm på ikke mere end 30 mA og som forsyner alle netdrevne installationer i nærheden. Fejlstrøm-sikkerhedsafbryderen skal være egnet til alle strømtyper.

Midler til hurtig afbrydelse af svejsestrømkilden eller svejsestrømkredsen (f.eks. nød-stop-indretning) skal være nemme at nå. Ved brug af svejseapparater under elektrisk farlige betingelser må svejseapparatets udgangsspænding i tomgang ikke være højere end 113 V (tærskelværdi).

I disse tilfælde er det på grund af udgangsspændingen tilladt at benytte dette svejseapparat.

● Svejsning i snævre rum

Ved svejsning i snævre rum kan der opstå en fare på grund af toksiske gasser (kvælningssfare). I snævre rum må der kun svejses, når der i umiddelbar nærhed opholder sig instruerede personer, der kan gribe ind i nødstilfælde. Før svejsearbejdet begynder, skal en ekspert foretage en evaluering for at bedømme, hvilke skridt der er nødvendige for at garantere arbejdets sikkerhed, og hvilke sikkerhedsforanstaltninger der skal træffes under det egentlige svejsearbejde.

● Opsummering af tomgangsspændingerne

Når mere end en svejsestrømkilde er i drift på samme tid, kan disses tomgangsspændinger opsummere sig og føre til en øget elektrisk fare. Svejsestrømkilder skal tilsluttes sådan, at denne risiko minimeres. De enkelte svejsestrømkilder med deres særskilte styringer og tilslutninger skal være mærkede på tydelig måde

for at det kan ses, hvad der hører til hvilken svejsestrømkreds.

● Brug af skulderseler

Der må ikke svejses, mens svejsestrømkilden eller trådfremføringsenheden bæres f.eks. med en skuldersele.

Dermed skal følgende forhindres:

- Risikoen for at miste ligevægten, når der trækkes i tilsluttede ledninger eller slanger
- Den øgede risiko for et elektrisk stød, fordi svejseren kommer i kontakt med jord, når han bruger en svejsestrømkilde i klasse I, hvor kabinettet har jordforbindelse via svejsestrømkildens beskyttelsesleder.

● Beskyttelsestøj

- Mens arbejdet laves, skal svejseren være beskyttet imod stråling og forbrændinger på hele kroppen ved hjælp af tilsvarende påklædning og ansigtsbeskyttelse. Der skal tages hensyn til følgende skridt:
 - Tag beskyttelsestøj på, inden svejsearbejdet begyndes.

- Tag handsker på.
- Åbn vinduet for at sikre lufttilførslen.
- Bær beskyttelsesbriller.
- På begge hænder skal der bæres handsker med opslag af et egnet materiale (læder). De skal altid være i upåklagelig stand.
- Til beskyttelse af tøjet imod flyvende gnister og imod forbrændinger skal der bæres egnede forklæder. Når arbejdsforholdene kræver det, f. eks. arbejde på eller over hovedet, skal der bæres en beskyttelsesdragt og om nødvendigt også en hovedbeskyttelse.

● Beskyttelse imod stråler og forbrændinger

- På arbejdsstedet skal der ved hjælp af et skilt „Pas på! Se ikke direkte ind i flammerne!“ gøres opmærksom på faren for øjnene. Arbejdspladserne skal helst afskærmes på en sådan måde, at personer, som opholder sig i nærheden, er beskyttede. Uvedkommende skal holdes borte fra alt svejsearbejde.
- I umiddelbar nærhed af fast indrettede arbejdssteder skal

væggene hverken have lyse eller strålende farver. Vinduer skal mindst op til hovedhøjde sikres imod gennemslip eller refleksion af stråling, f. eks. med egnet maling.

● EMK-apparatklassificering

I henhold til direktivet IEC 60974-10 er der tale om et svejseapparat med en elektromagnetisk kompatibilitet i klasse A. Apparaterne i klasse A er apparater, der egner sig til brug i alle andre områder undtagen boligrum og i sådanne områder, der er direkte tilsluttet til et lavspændings-forsyningsnet, som (også) forsyner boligbygninger. Apparaterne i klasse A skal overholde grænseværdierne for klasse A.

ADVARSEL: Apparater i klasse A er beregnet til drift i industrielle omgivelser. På grund af de optrædende effektrelaterede og også udstrålede forstyrrelser kan der muligvis være vanskeligheder med at sikre den elektromagnetiske kompatibilitet i andre omgivelser.

Selvom apparatet overholder emissionsgrænseværdierne i henhold til normen, kan tilsva-

rende apparater alligevel bevirke elektromagnetiske forstyrrelser i følsomme anlæg og apparater. Brugeren er ansvarlig for forstyrrelser, der opstår på grund af lysbuen, mens der arbejdes, og brugeren skal træffe egnede beskyttelsesforanstaltninger. Herved skal brugeren tage særligt hensyn til:

- Strøm-, styre-, signal- og telekommunikationsledninger
- Computere og andre mikroprocessorstyrede apparater
- TV-, radio- og andre apparater med afspillerfunktion
- Elektroniske og elektriske sikkerhedsindretninger
- Personer med pacemakere eller høreapparater
- Måle- og kalibreringsindretninger
- Immuniteten af andre indretninger i nærheden
- Tidspunktet på dagen, hvor arbejdet gennemføres.

For at reducere forstyrrende stråling anbefales følgende:

- at udstyre strømtilslutningen med et netfilter
- at apparatet vedligeholdes regelmæssigt og holdes i god stand
- at svejseledninger er afviklet fuldstændigt og helst er lagt ud parallelt på gulvet

– Apparater og anlæg, som er truet af forstyrrende stråling, skal helst fjernes fra arbejdsområdet eller blive afskærmet.

● Før ibrugtagningen

- Tag alle delene ud af emballagen og kontroller, om svejseapparatet eller de enkelte dele viser nogen tegn på skader. Hvis dette skulle være tilfældet, må svejseapparatet ikke anvendes. Henvend dig til fabrikanten via den oplyste serviceadresse.
- Fjern alle beskyttelsesfolier og al anden transportindpakning.
- Kontroller, om leveringen omfatter alle dele.

● Montage

● Montage af svejseeskærmen

- Læg det mørke svejseglas **[21]** med skriften opad ind i skærmladen **[20]** (se afb. C). Skriften på det mørke svejseglas **[21]** skal nu være synlig fra svejseeskærmens forside.
- Skub håndtaget **[22]** indefra ind i svejse-skærmens passende udsparring, indtil det falder i hak (se afb. D).

● Isætning af flux core-tråd

⚠ ADVARSEL For at undgå fare for elektrisk stød, en kvæstelse eller en beskadigelse, skal el-stikket trækkes ud af stikkontakten før enhver form for vedligeholdelsesarbejde og forberedende arbejde.

Bemærk: Alt efter anvendelsesformål skal der bruges forskellige svejsetråde. Med dette apparat kan der anvendes svejsetråde med en diameter fra 0,6 til – 1,0 mm.

Fremføringsrulle, svejседyse og trådværnsnit skal altid passe til hinanden. Apparatet er

egnet til trådruller på op til 1000 g.

- Låget til trådfremføringen **[1]** låses op og åbnes ved at trykke låseenheden op.
- Lås rulleenheden op ved at trykke på rulleholderen **[29]** og dreje den mod uret (se fig. F).
- Træk rulleholderen **[29]** og skiven af akslen (se fig. F).

Bemærk: Pas på, at trådens ende ikke løsner sig og at rullen således selvstændigt ruller af. Tråddenden må først løsnes i forbindelse med montage.

- Udpak svejsepolen med flux core-tråd **[17]** fuldstændigt, så den kan afrulles uhindret. Løsn dog endnu ikke tråddenden (se afb. D).
- Sæt trådrullen på akslen. Vær opmærksom på, at rullen afvikles på siden med trådgennemføringen **[31]** (se afb. G).
- Sæt skiven og rulleholderen **[29]** på igen, og lås dem ved at trykke og dreje med uret (se fig. G).
- Løsn justeringsskruen **[27]** og sving den nedad (se afb. H).
- Drej trykrulleenheden **[28]** væk mod siden (se afb. I).
- Løsn fremføringsrulleholderen **[30]** ved at dreje den i retning mod uret, og træk den fremefter for at tage den af (se afb. J).
- Kontroller på fremføringsrullens overside **[19]**, om den tilsvarende trådtykkelse er angivet. Om nødvendigt skal fremføringsrullen vendes eller udskiftes. Svejsetråden, der følger med leveringen (Ø 0,9 mm) skal anvendes i fremføringsrullen **[19]** med den angivne trådtykkelse på Ø 0,9 mm. Tråden skal befinde sig i den forreste rille!
- Sæt fremføringsrullens holder **[30]** på igen og skru den fast i retning med uret.
- Fjern brænderdysen **[9]** ved at dreje den til venstre (se afb. K).
- Skru svejседysen **[15]** ud (se afb. K).
- Før slangepakken **[12]** helst i lige linje væk fra svejseapparatet (læg den på gulvet).
- Tag tråddenden ud af spolekanten (se

afb. L).

- Afkort trådenden med en trådsaks eller en skævbider for at fjerne trådens beskadigede / bøjede ende (se afb. L).

Bemærk: Tråden skal hele tiden være spændt, så den ikke kan løsne sig og rulle af! Det anbefales i denne sammenhæng altid at arbejde sammen med en anden person.

- Skub flux core-tråden gennem trådgennemføringen **31** (se afb. M).
- Før tråden langs med fremføringsrullen **19** og skub den så ind i slangepakken holder **32** (se afb. N).
- Drej trykrulleenheden **28** hen imod fremføringsrullen **19** (se afb. O).
- Hæng justeringsskruen **27** ind (se afb. O).
- Indstil modtrykket ved hjælp af justeringsskruen. Svejsetråden skal sidde fast i den øvre føring mellem trykrullen og fremføringsrullen **19** uden at blive klemt (se afb. O).
- Tænd for svejseapparatet med hovedafbryderen **5**.
- Tryk på brændertasten **11**.
- Nu skubber trådfremføringssystemet svejsetråden gennem slangepakken **12** og brænderen **10**.
- Så snart tråden rager 1 – 2 cm ud af brænderhalsen **33**, slippes brændertasten **11** igen (se afb. P).
- Sluk igen for svejseapparatet.
- Skru svejsedyseren **15** ind igen. Pas på, at svejsedyseren **15** passer til den benyttede svejsetråds diameter (se afb. Q). I forbindelse med den svejsetråd, der fulgte med leveringen (Ø 0,9 mm), skal svejsedyseren **15** med mærkningen 0,9 mm benyttes.
- Skru brænderdysen **9** på brænderhalsen **33** igen (se afb. R).

⚠ ADVARSEL For at undgå faren for et elektrisk stød, en kvæstelse eller en beskadigelse, skal man trække el-stikket ud af stikkontakten før ethvert vedligeholdelsesarbejde og før hvert forberedende arbejde.

● Ibrugtagning

● Tænd og sluk af apparatet

- Tænd og sluk for svejseapparatet med hovedafbryderen **5**. Når du ikke bruger svejseapparatet igennem længere tid, træk strømstikket ud af stikkontakten. Kun i så fald er apparatet helt spændingsfrit.

● Svejsestrøm og trådfremføring indstilles

Med drejekontakten **7** på forsiden af svejseapparatet kan materialetykkelsen, der skal svejses, indstilles. Strøm og trådfremføring reguleres automatisk.

Anbefalet diameter for svejsetråd afhængigt af materialetykkelse

Svejsetråddiameter	Emnets tykkelse
0,6 mm	0,8 – 1,5 mm
0,8 mm	0,8 – 2,0 mm
0,9 mm	0,8 – 3,0 mm
1,0 mm	1,0 – 3,0 mm

Den følgende tabel viser svejsestrømområdet i afhængighed af den valgte indstilling for materialetykkelsen:

Indstillet materialetykkelse	Svejsestrømområde
0,8 mm	20-45 A
1,5 mm	45-60 A
2 mm	75-90 A
2,5 mm	90-110 A
3 mm	110-120 A

Overbelastningssikring

Svejsesvejsapparatet er beskyttet imod termisk overbelastning ved hjælp af en automatisk sikkerhedsindretning (termostat med automatisk genstart). I tilfælde af overbelastning afbryder sikkerhedsindretningen strøm-kredsen, og overbelastningssikringens gule kontrollampe [8] lyser.

- Aktiveres sikkerhedsindretningen, skal apparatet køle af (i ca. 15 minutter). Så snart overbelastningssikringens gule kontrollampe [8] slukker, er apparatet klar til brug igen.
- Sikringen af ledningerne til stikkontakterne skal opfylde forskrifterne (VDE 0100). Jordede stikdåser må sikres med maks. 16 A (sikringer eller ledningsbeskyttelseskontakter) Højere afsikringer kan føre til ledningsbrand eller brandskade på bygninger.

Svejseskærm

⚠ ADVARSEL HELBREDSFARE!

Når du ikke benytter svejseskærmen, kan de helbredsfarlige uv-stråler og den varme, der udgår fra lysbuen, skade dine øjne.

Brug altid svejseskærmen, når du svejser.

● Svejsning

⚠ ADVARSEL FARE FOR FORBRÆNDING!

Svejsede emner er meget varme, derfor kan du komme til at brænde dig på dem.

Brug altid en tang for at flytte svejsede og meget varme emner.

Gå således frem, efter at du har etableret svejsesvejsapparatets elektriske tilslutning:

- Forbind massekablet med masseklemmen [4] med det emne, som skal svejses. Vær opmærksom på, at der er en god elektrisk kontakt.
- På det sted, hvor der skal svejses, skal al rust og farve fjernes fra emnet.
- Vælg materialetykkelsen med drejekontakten [7].
- Tænd for apparatet.

- Hold svejseskærmen [23] op foran ansigtet og før brænderdysen [9] til det sted på emnet, hvor der skal svejses.
 - Tryk på brændertasten [11] for at danne en lysbue. Brænder lysbuen, transporterer apparatet tråden ind i svejsesvædet.
 - Er svejselinsen stor nok, så føres brænderen [10] langsomt langs med den ønskede kant. Afstanden mellem brænderdysen og emnet skal være så kort som muligt (aldrig større end 10 mm).
 - Pendl i givet fald en smule for at forstørre svejsesvædet en smule.
 - Indbrændingsdybden (svarer til svejsesømmens dybde i materialet) skal helst være dyb, men svejsesvædet skal dog ikke falde gennem emnet.
 - Slaggen må først fjernes fra sømmen efter afkøling. For at fortsætte en svejsning på en afbrudt søm:
 - Fjern først slaggen på begyndelsespunktet.
 - Lysbuen tændes i sømfugen og føres til fortsættelsespunktet, hvor der skal smeltes rigtigt op for så at videreføre svejsesømmen.
- ⚠ **FORSIGTIG!** Husk, at brænderen efter svejsningen altid skal lægges på et isoleret underlag.
- Efter afsluttet svejsearbejde og i pauser skal svejsesvejsapparatet altid slukkes. Træk altid stikket ud af stikkontakten.

● At lave en svejsesøm

Stikkende søm eller frasvejsning

Brænderen skubbes frem. Resultat: Indbrændingsdybden er mindre, sømbredden er større, dækstrengen (svejsesømmens synlige overflade) er fladere og bindingsfejltolerancen (fejil i materialesammensmeltningen) er større.

Slæbende søm eller modsvejsning

Brænderen trækkes væk fra svejsesømmen. (afb. S) Resultat: Indbrændingsdybden er større, sømbredden er mindre, dækstrengen er højere og bindingsfejltolerancen er mindre.

gennemgange.

Svejsforbindelser

Der er to grundlæggende forbindelsestyper i svejseteknikken: Stumpsøm- (yderhjørne) og kantsømforbindelse (inderkant og overlapping).

Stumpsømforbindelser

Ved stumpsømforbindelser med en materiale-tykkelse på op til 2 mm er der fuld forbindelse mellem svejsekanterne.

Til større tykkelser bør der vælges en afstand på 0,5 – 4 mm. Den ideale afstand afhænger af det svejsede materiale (aluminium hhv. stål), materialesammensætningen og den valgte svejsemåde. De optimale svejseindstillinger skal helst bestemmes ved hjælp af et prøveemne.

Flade stumpsømforbindelser

Svejsninger skal altes uden afbrydelse og med tilstrækkelig indtrængningsdybde derfor er en god forberedelse særdeles vigtig. Svejseresultatets kvalitet påvirkes af strømstyrken, afstanden mellem svejsekanterne, brændernes hældning og svejsetrædens diameter. Jo mere stejlt brænderen holdes i forhold til emnet, des større er indtrængningsdybden og omvendt.

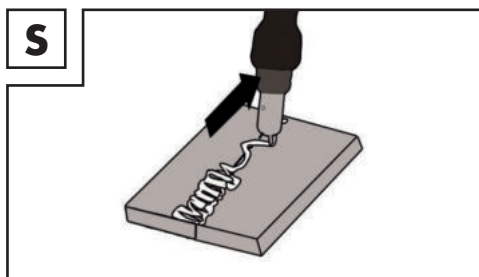

For at komme deformationer, der kan opstå, når materialet hærdner, i forkøbet eller for at forringe dem er det godt at fiksere emnerne med en indretning. Det skal undgås at stivgøre den sammensvejsede struktur, så brud i svejsningen tilsvarende undgås. Disse vanskeligheder kan reduceres, når der er mulighed for at dreje emnet, således at svejsningen kan gennemføres i to modsat rettede

Svejsforbindelser på yderhjørnet

En forberedelse af denne slags er meget nem (afb. T, U).

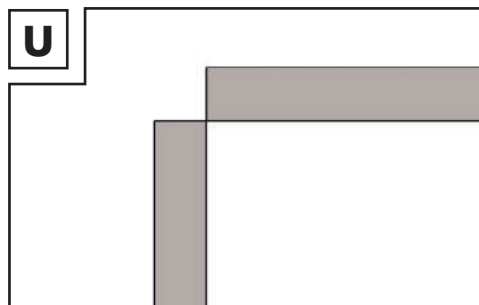
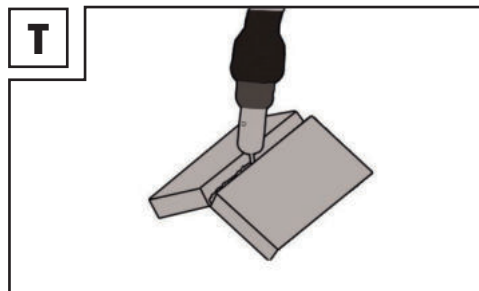

Ved tykkere materialer er den dog ikke længere hensigtsmæssig. I dette tilfælde er det bedre at forberede en forbindelse som vist forned, hvor kanten på en plade afskrånes (afb V).

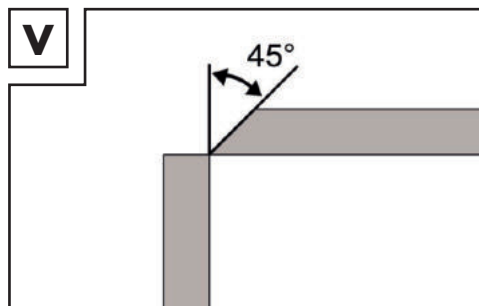

Kantsømforbindelser

En kantsøm dannes, når emnerne står lodret i forhold til hinanden. Sømmen skal være formet som en trekant med lige lange sider

og være formet som en let kel (afb. W, X).

Svejsforbindelser i inderhjørnet

Forberedelsen af denne svejsforbindelse er meget nem og laves ved tykkelser på op til 5 mm. Målet „d“ skal reduceres til minimum og skal i hvert fald være mindre end 2 mm (afb. W).

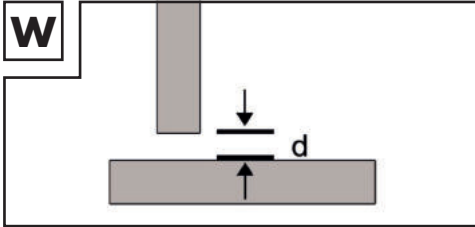

Ved tykkere materialer er den dog ikke lænere hensigtsmæssig. I så fald er det bedre at forberede en forbindelse som vist i afbildning V, hvor kanten på en plade afskrånes.

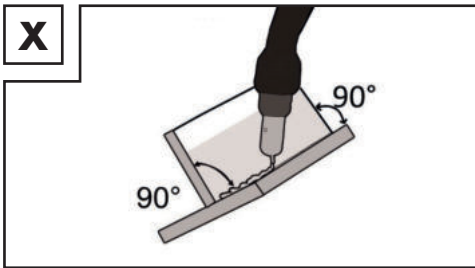

Overlappende svejsforbindelser

Den mest gængse forberedelse er den med lige svejsekanten. Svejsningen kan laves med et normalt vinkelsvejsesøm. De to emner skal som vist i afbildning Y bringes så tæt som muligt til hinanden.

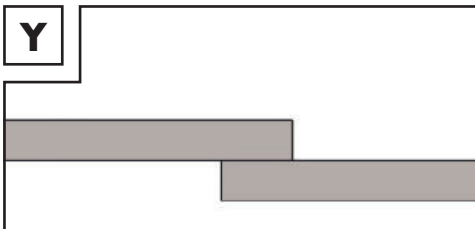

● Vedligehold

- Fjern regelmæssigt støv og forureninger fra apparatet.
- Rens apparatet og tilbehøret med en fin børste eller med en tør klud.

● Miljøhensvisninger og oplysninger vedrørende bortskaffning



EL-REDSKABER MÅ IKKE SMIDES UD SAMMEN MED ALMINDELIGT HUSHOLDNINGSAFFALD! GENVINDING AF RÅSTOFFER I STEDET FOR BORTSKAFFELSE AF AFFALD!

I henhold til det europæiske direktiv 2012/19/EU skal brugte elektriske apparater indsamles særskilt og materialerne udnyttes til genbrug. Symbolet med den overstregede skraldespand betyder, at dette apparat ved slutningen af dets levetid ikke må bortskaffes sammen med husholdningsaffaldet. Apparatet skal bringes til et indsamlingssted, en genbrugsstation eller en affaldsvirksomhed.

Vi bortskaffer dine defekte tilsendte apparater gratis. Desuden er distributører af elektrisk og elektronisk udstyr samt distributører af fødevarer forpligtet til at tage udstyret tilbage. Lidl tilbyder dig returneringsmuligheder direkte i butikkerne og markederne. Returnering og bortskaffelse er gratis for dig. Når du køber et nyt apparat, har du ret til at returnere et tilsvarende gammelt apparat gratis. Desuden har du mulighed for gratis at returnere (op til tre) gamle apparater, der ikke er større end 25 cm i alle dimensioner, uanset om du køber et nyt apparat eller ej. Slet venligst alle personlige oplysninger, inden du returnerer udstyret.

Før du returnerer apparatet, skal du fjerne batterier eller akkumulatører, der ikke er fast monterede i det gamle apparat, samt lamper, der kan fjernes uden at ødelægge dem, og bringe dem til et særskilt indsamlingssted.



Batterier, som indeholder skadestoffer, er mærket med de her viste symboler, der gør opmærksom på forbuddet mod bortskaffelse via husholdningsaffaldet. Betegnelserne for

det udslagsgivende tungmetal er: Cd = cadmium, Hg = kviksølv, Pb = bly.

Bring brugte batterier til en genbrugsplads i din by eller kommune eller returner dem til forhandleren. Du opfylder dermed de lovmæssige forpligtelser og yder et vigtigt bidrag til miljøets beskyttelse.



Tag hensyn til mærkningen på indpakningens forskellige materialer, og bortskaf dem i givet fald hver for sig.

Indpakningens materialer er mærkede

med forkortelser (a) og cifre (b) med følgende betydning: 1-7: kunststoffer, 20-22: papir og pap, 80-98: kompositmaterialer.

● EU-overensstemmelseserklæring

Vi, virksomheden
C. M. C. GmbH
Dokumentansvarlig:
Dr. Christian Weyler
Katharina-Loth-Str. 15
66386 St. Ingbert
TYSKLAND

erklærer som eneansvarlig, at produktet

Invertersvejser med fillertråd

Artikelnummer: 2573

Produktionsår: 2023/18

IAN: 409152_2207

Model: **PIFDS 120 B2**

opfylder de væsentlige sikkerhedskrav, som er fastlagte i de europæiske direktiver

EU-lavspændingsdirektivet

2014/35/EU

EF-direktivet om elektromagnetisk kompatibilitet

2014/30/EU

Direktivet om begrænsning af anvendelsen af visse farlige stoffer i elektrisk og elektronisk udstyr

2011/65/EU+2015/863/EU

og i disses ændringer.

Eneansvaret for oprettelsen af overensstemmelseserklæringen ligger hos producenten. Erklæringens foroven beskrevne genstand opfylder Europa-Parlamentet og Det Europæiske Råds forskrifter iht. direktiverne 2011/65/EU fra den 8. juni 2011 om begrænsning af anvendelsen af visse farlige stoffer i elektrisk og elektronisk udstyr. Til evaluering af konformiteten blev følgende harmoniserede normer anvendt:

EN 60974-6:2016

EN 60974-10:2014/A1:2015

St. Ingbert, 01-10-2022

C.M.C. GmbH
Katharina-Loth-Str. 15
66386 St. Ingbert
i. A. 66386 St. Ingbert
Telefon: +49 6894 9989750
Telefax: +49 6894 9989729

e.b. Dr. Christian Weyler

- Kvalitetsstyring -

● Oplysninger om garanti og serviceafvikling

Garanti fra Creative Marketing & Consulting GmbH

Kære kunde,

på dette apparat har du tre års garanti fra købsdatoen. I tilfælde af mangler ved dette produkt har du lovmæssige rettigheder over for sælgeren af dette produkt. Disse lovmæssige rettigheder begrænses ikke af vores forneden beskrevne garanti.

● Garantibetingelser

Garantiperioden begynder fra købsdatoen af. Opbevar venligst den originale salgsnota. Denne kvittering kræves som dokumentation for købet. Hvis der inden for 3 år fra dette produkts købsdato opstår materiale- eller fabrikationsfejl, så repareres eller

erstattes – efter vores valg – produktet af os uden omkostninger for dig. Denne garantiydelse forudsætter, at det defekte apparat og dokumentation på køb (kassebon) fremlægges inden for 3-års garantiperioden sammen med en kort, skriftlig beskrivelse af fejlen og hvornår den er opstået.

Hvis fejlen er omfattet af vores garanti, får du derefter det reparerede eller et nyt apparat. Ved reparation eller udskiftning af apparatet begynder der ikke en ny garantiperiode.

● **Garantiperiode og lovmæssige krav i tilfælde af mangler**

Garantiperioden forlænges ikke på grund af en garantiydelse. Dette gælder også for udskiftede og reparerede dele. Skader og mangler, som eventuelt allerede forelå på købstidspunktet, skal meddeles omgående, når produktet er blevet pakket ud. Reparationer, der gennemføres efter garantiperiodens udløb, gennemføres mod betaling.

● **Garantiens omfang**

Apparatet er produceret i henhold til strenge kvalitetskrav, og før levering er det blevet afprøvet grundigt.

Garantien gælder for materiale- eller fabriktionsfejl. Denne garanti omfatter ikke produktdele, der er udsat for normal slitage og dermed kan betragtes som sliddele.

Garantien dækker heller ikke beskadigelser på følsomme komponenter som f.eks. omskiftere, akkuer eller dele, der er lavet af glas. Denne garanti bortfalder, når produktet er blevet beskadiget eller når det er blevet brugt eller vedligeholdt på ikke formålsbestemt eller forkert måde. Til formålsbestemt brug af produktet skal man udelukkende og nøje følge de instruktioner, som står i den originale brugsvejledning. Anvendelsesformål og handlinger, som frarådes eller som der advares imod i betjeningsvejledningen, skal ubetinget undgås.

Produktet er kun beregnet til privat og ikke til erhvervmæssig brug. Ved misbrug og uhensigtsmæssig behandling, anvendelse af vold og ved indgreb, som ikke er foretaget af vores autoriserede service-afdeling, ophører garantien.

● **Afvikling af garantisager**

For at kunne garantere en hurtig sagsbehandling af dit anliggende bedes du følge disse anvisninger:

Opbevar salgsnotaen som dokumentation på køb og hav ligeledes artikelnummeret (f.eks. IAN) ved hånden. Artikelnummeret er angivet på typeskiltet, ved en indgravering, på forsiden af vejledningen (nederst til venstre) eller på en mærkat på bag- eller undersiden. Hvis der forekommer funktionsfejl eller andre mangler, skal du først kontakte den forneden nævnte serviceafdeling telefonisk eller via e-mail.

Et produkt, der er registreret som defekt, kan du derefter sende portofrit til den meddelte service-adresse sammen med dokumentation for køb (kassebon, faktura) og oplysning om, hvori manglen består, og hvornår den er opstået.

**Bemærk:**

På www.lidl-service.com kan du downloade denne og mange andre håndbøger, produktvideoer og software. Med denne QR-kode kommer du direkte til Lidls service-side (www.lidl-service.com) og ved at indtaste artikelnummeret (IAN) 409152 kan du åbne din brugsvejledning.



Service

Kontaktinformationer:**DK**

Navn: C. M. C. GmbH
Internetadresse: www.cmc-creative.de
E-Mail: service.dk@cmc-creative.de
Telefon: +49 (0) 6894 9989750
(normal takst tysk fastnet)
Sæde: Tyskland

IAN 409152_2207

Bemærk venligst, at den følgende adresse ikke er en serviceadresse. Kontakt først ovenstående serviceafdeling.

Adresse:

C. M. C. GmbH
Katharina-Loth-Str. 15
DE-66386 St. Ingbert
TYSKLAND

Legenda dei simboli utilizzati	Pagina	195
Introduzione	Pagina	196
Uso corretto	Pagina	196
Oggetto della fornitura	Pagina	196
Descrizione dei componenti	Pagina	197
Specifiche tecniche	Pagina	197
Indicazioni di sicurezza	Pagina	197
Fonti di pericolo durante la saldatura ad arco	Pagina	199
Istruzioni di sicurezza relative allo schermo per saldatura	Pagina	202
Ambiente soggetto ad elevato pericolo di natura elettrica	Pagina	203
Operazioni di saldatura in spazi angusti	Pagina	204
Somma delle tensioni a circuito aperto	Pagina	204
Utilizzo di tracolle	Pagina	204
Abbigliamento protettivo	Pagina	205
Protezione contro radiazioni e ustioni	Pagina	205
Classificazione CEM dell'apparecchio	Pagina	206
Operazioni prima della messa in funzione	Pagina	207
Montaggio	Pagina	207
Montaggio dello scudo di protezione per saldatura	Pagina	207
Utilizzo del filo animato	Pagina	207
Messa in funzione	Pagina	208
Accensione e spegnimento dell'apparecchio	Pagina	208
Impostazione della corrente di saldatura e dell'avanzamento del filo	Pagina	208
Saldatura	Pagina	209
Creare un cordone di saldatura	Pagina	210
Manutenzione	Pagina	211
Indicazioni per l'ambiente e lo smaltimento	Pagina	211
Dichiarazione di conformità UE	Pagina	212
Indicazioni relative alla garanzia e al servizio di assistenza	Pagina	213
Condizioni di garanzia	Pagina	213
Periodo di garanzia e diritti legali di rivendicazione di vizi	Pagina	213
Garanzia	Pagina	213
Gestione dei casi di garanzia	Pagina	214
Servizio di assistenza tecnica	Pagina	214

Legenda dei simboli utilizzati			
	Attenzione! Leggere le istruzioni per l'uso!		Pericolo di lesioni gravi, anche letali!
	Ingresso di rete; numero delle fasi e simbolo di corrente alternata e valore della misurazione di frequenza.		Attenzione! Pericolo di scossa elettrica!
1 ~ 50 Hz			Importante!
	Il simbolo a lato, raffigurante un bidone dei rifiuti su ruote barrato, indica che il presente apparecchio è soggetto alla Direttiva 2012/19/UE.		Smaltire l'imballaggio e l'apparecchio in modo ecologico!
	Non utilizzare l'apparecchio all'aperto e mai sotto la pioggia!		Saldatura a filo animato con autoprotezione.
	La scossa elettrica proveniente dall'elettrodo di saldatura può essere mortale!	IP21S	Grado di protezione.
	L'inhalazione del fumo di saldatura può essere nociva per la salute.		Realizzato con materiale riciclato.
	Le scintille di saldatura possono causare un'esplosione o un incendio.		Convertitore statico di frequenza monofase - Trasformatore - Raddrizzatore.
	Le radiazioni luminose emesse dall'arco possono danneggiare gli occhi e lesionare la pelle.	H	Classe di isolamento.
	I campi elettromagnetici possono disturbare la funzione degli stimolatori cardiaci.	U ₂	Tensione d'esercizio standard.
	Attenzione, possibili pericoli!	I _{1max}	Valore nominale massimo della corrente di rete.
I _{2max}	Valore nominale massimo della corrente di saldatura	I _{1eff}	Valore reale della corrente di rete maggiore.
I ₂	Valore nominale della corrente di saldatura.		Morsetto di massa.
	Spia di controllo della protezione di sovraccarico		Spia di controllo del cavo di rete

	Valore nominale massimo del tempo di saldatura in modalità intermittente Σ^1_{ON}		Valore nominale massimo del tempo di saldatura in modalità continua $\Sigma^1_{ON (max)}$
---	--	---	---

SALDATRICE ELETTRICA A FILO PIFDS 120 B2

● Introduzione



Congratulazioni per l'acquisto! Con questo acquisto, avete optato per un apparecchio di alta qualità della nostra azienda. Prima della prima messa in funzione, vi preghiamo di acquisire dimestichezza con il prodotto. A tale scopo vi preghiamo di leggere con attenzione il manuale d'uso e le istruzioni di sicurezza riportati di seguito. La messa in funzione dello strumento è consentita solo a personale appositamente formato.

TENERE FUORI DALLA PORTATA DEI BAMBINI!

● Uso corretto

L'apparecchio è adatto alla saldatura a filo animato con autoprotezione solo utilizzando il corrispondente filo. Non è necessario gas aggiuntivo. Il gas inerte è contenuto nel filo in forma polverizzata, per cui può essere portato direttamente nell'arco e rende l'apparecchio insensibile al vento quando si lavora all'aperto. Possono essere utilizzati solo elettrodi a filo adatti all'apparecchio. Parte integrante dell'uso corretto è anche l'osservazione delle istruzioni di sicurezza, così come delle istruzioni di montaggio e delle indicazioni sul funzionamento nel manuale d'uso.

Le disposizioni antinfortunistiche in vigore devono essere rispettate con il massimo rigore. L'apparecchio non può essere usato:

- in ambienti non sufficientemente arieggiati,
- in ambienti dove sussiste il pericolo d'esplosione,

- per sgelare tubi,
- nelle vicinanze di persone con stimolatori cardiaci e
- nelle vicinanze di materiali facilmente infiammabili. Utilizzare il prodotto solo come riportato nella descrizione e per i campi d'applicazione specificati. Conservare le presenti istruzioni in modo corretto. Fornire anche tutta la documentazione in caso di cessione del prodotto a terze parti. Qualsiasi applicazione diversa dall'uso corretto è vietata e potenzialmente pericolosa. Gli eventuali danni provocati dal mancato rispetto delle istruzioni o da applicazioni errate non sono coperti da garanzia e non rientrano nella sfera di responsabilità del produttore. Un uso commerciale comporta l'annullamento della garanzia.

● Oggetto della fornitura

- 1 Saldatrice elettrica a filo PIFDS 120 B2
- 1 Ugello del bruciatore (premontato)
- 4 Cannelli di saldatura (1x 0,9 mm premontati; 1x 0,8 mm; 1x 0,6 mm; 1x 1,0 mm)
- 1 Martello da saldatore con spazzola integrata
- 1 Filo animato $\varnothing 0,9$ mm / 450 g
- 1 Scudo di protezione per saldatura
- 1 Tracolla
- 1 Manuale d'uso

Rischi residui

Anche se si utilizza l'apparecchio secondo le disposizioni, sono sempre presenti dei rischi residui. Le situazioni di pericolo riportate di seguito possono presentarsi in combinazione alla struttura e alla versione della saldatrice a filo animato:

- lesione agli occhi per abbagliamento,
- contatto con parti calde dell'apparecchio o del pezzo da lavorare (ustioni),

- in caso di dispositivo di protezione errato, pericolo di incidente e di incendio a causa delle scintille o delle particelle di scorie polverizzate,
- emissioni di fumi e gas dannose per la salute, in caso di carenza d'aria o di aspirazione insufficiente in ambienti chiusi.

Ridurre i rischi residui utilizzando l'apparecchio con prudenza, rispettando le disposizioni e attenendosi alle istruzioni.

● Descrizione dei componenti

- 1 Copertura dell'unità trainafilo
- 2 Tracolla
- 3 Spina
- 4 Cavo di massa con morsetto di massa
- 5 Interruttore principale ON / OFF
- 6 Spia di controllo del cavo di rete
- 7 Manopola per impostare lo spessore del materiale
- 8 Spia di controllo della protezione di sovraccarico
- 9 Ugello del bruciatore
- 10 Bruciatore
- 11 Tasto del bruciatore
- 12 Pacchetto tubo flessibile
- 13 Ugello di saldatura (0,6 mm)
- 14 Ugello di saldatura (0,8 mm)
- 15 Ugello di saldatura (0,9 mm)
- 16 Ugello di saldatura (1,0 mm)
- 17 Bobina di saldatura a filo animato (rotolo di filo) Ø 0,9 mm / 450 g
- 18 Martello da saldatore con spazzola integrata
- 19 Rullo di avanzamento
- 20 Corpo dello scudo
- 21 Vetro per saldatura scuro
- 22 Maniglia
- 23 Scudo di protezione per saldatura dopo il montaggio
- 24 Clip di montaggio
- 25 Chiusura del vetro di protezione
- 26 Maniglia montata

- 27 Vite di regolazione
- 28 Unità rullo pressore
- 29 Supporto per rullo
- 30 Supporto del rullo di avanzamento
- 31 Guida del filo
- 32 Sede del pacchetto tubo flessibile
- 33 Collo del bruciatore

● Specifiche tecniche

Cavo di rete:	230 V~ / 50 Hz (corrente alternata)
Corrente di saldatura I_2 :	20–120 A
Tensione a circuito aperto U_0 :	22 V
Valore nominale massimo della corrente di rete:	$I_{1\max}$ 17,3 A
Valore reale della corrente di rete maggiore:	$I_{1\text{eff}}$ 11,3 A
Tamburo del filo di saldatura max.:	ca. 1000 g
Diametro max del filo di saldatura:	1,0 mm
Dispositivo di protezione:	16 A
Spessore consigliato del materiale:	0,8–3,0 mm

Ai fini del suo perfezionamento, il prodotto può essere modificato senza preavviso sia sul piano tecnico che nell'aspetto. Perciò non ci assumiamo alcuna responsabilità in merito alla correttezza di tutte le dimensioni, indicazioni e tutti i dati contenuti nelle presenti Istruzioni per l'uso. Qualsiasi pretesa avanzata sulla base delle presenti Istruzioni per l'uso risulta quindi priva di fondamento.



Indicazioni di sicurezza

Leggere con attenzione le istruzioni per l'uso in tutte le loro parti e rispettare le indicazioni fornite.

In base alle presenti istruzioni per l'uso, acquisire dimestichezza con l'apparecchio, l'uso corretto di quest'ultimo e le istruzioni di sicurezza. Sulla targhetta sono riportati tutti i dati tecnici di questa saldatrice, in cui si possono reperire le informazioni in merito alle caratteristiche tecniche del presente apparecchio.

- Le riparazioni e/o i lavori di manutenzione devono essere eseguiti solo da personale elettrico specializzato qualificato.
- Utilizzare solo i cavi di saldatura forniti in dotazione.
- L'apparecchio non dovrebbe rimanere direttamente contro la parete durante l'uso, né coperto o incastrato tra altri apparecchi, in modo che possa sempre essere aspirata aria a sufficienza attraverso le fessure di ventilazione. Assicurarsi che l'apparecchio sia correttamente collegato alla tensione di rete. Evitare qualsiasi sollecitazione a trazione del cavo di rete. Staccare la spina dalla presa prima di collocare l'apparecchio in un altro posto.
- Quando l'apparecchio non è in funzione, spegnerlo sempre tramite l'interruttore ON/OFF. Riporre il porta elettrodi su

una base isolata e far raffreddare gli elettrodi per 15 minuti prima di tirarli fuori da esso.

- Prestare attenzione allo stato dei cavi di saldatura, del bruciatore e dei morsetti di massa. L'usura sull'isolamento e sulle parti sotto tensione può provocare pericoli e diminuire la qualità del lavoro di saldatura.
 - La saldatura ad arco produce scintille, parti di metallo fuse e fumo. Prestare, quindi, attenzione: a rimuovere tutte le sostanze e/o i materiali infiammabili dal posto di lavoro e dall'ambiente direttamente circostante.
 - Assicurarsi che il posto di lavoro sia aerato.
 - Non saldare su contenitori, recipienti o tubi che contengano o abbiano contenuto gas o liquidi infiammabili.
- ⚠ AVVERTIMENTO** Evitare qualsiasi contatto diretto con il circuito di saldatura. La tensione a circuito aperto tra il supporto per elettrodi e il morsetto di massa può essere pericolosa, sussiste il rischio di scossa elettrica.
- Non depositare l'apparecchio in ambiente umido o bagnato o sotto la pioggia. Vale la disposizione di sicurezza IP21S.

- Proteggersi gli occhi con vetri di protezione appositi (grado DIN 9–10) da fissare allo schermo per saldatura fornito. Utilizzare guanti e abbigliamento di protezione asciutto, che non presenti tracce di olio o grasso, per proteggere la pelle dalla radiazione ultravioletta dell'arco.

⚠ AVVERTIMENTO Non utilizzare la sorgente di corrente di saldatura per sgelare tubi.

Fare attenzione:

- La radiazione dell'arco può danneggiare gli occhi e causare ustioni alla pelle.
- La saldatura ad arco produce scintille e gocce di metallo sciolto, il pezzo saldato comincia a diventare incandescente e rimane molto caldo relativamente a lungo. Per questo non toccare il pezzo da saldare a mani nude.
- Nella saldatura ad arco si liberano vapori dannosi per la

salute. Fare attenzione il più possibile a non respirarli.

- Proteggersi contro gli effetti dannosi dell'arco e tenere le persone non coinvolte nel lavoro lontane almeno 2 m

dall'arco.

⚠ ATTENZIONE!

- Durante il funzionamento della saldatrice, dipendentemente dalle condizioni della rete sul punto di collegamento, possono verificarsi disturbi per altri utilizzatori nell'alimentazione di tensione. In caso di dubbi, rivolgersi al proprio gestore di energia elettrica.
- Durante il funzionamento della saldatrice si possono verificare malfunzionamenti di altri apparecchi, per esempio protesi acustiche, stimolatori cardiaci ecc.

● Fonti di pericolo durante la saldatura ad arco

Dalla saldatura ad arco deriva una serie di fonti di pericolo. Per il saldatore è, quindi, particolarmente importante osservare le seguenti regole per non mettere in pericolo se stessi e altri ed evitare danni a persone e all'apparecchio.

- Far eseguire i lavori sulla rete, per esempio su cablaggi, spine, prese ecc., solo a elettricisti esperti secondo le norme nazionali e locali.

- Scollegare subito la saldatrice dalla rete in caso di incidenti.
 - Se si presentano tensioni di contatto, spegnere subito l'apparecchio e farlo controllare da un elettricista esperto.
 - Per fornire corrente di saldatura, garantire sempre buoni contatti elettrici.
 - Durante la saldatura portare sempre guanti isolanti su entrambe le mani. Questi proteggono da scosse elettriche (tensione a circuito aperto del circuito di saldatura), dalle radiazioni nocive (radiazione termica e UV) e da metallo incandescente e scintille.
 - Indossare scarpe da lavoro resistenti e isolanti. Le scarpe devono isolare anche in presenza di bagnato. I mocassini non sono adatti, in quanto gocce di metallo incandescente in caduta potrebbero causare ustioni.
 - Indossare abbigliamento di protezione adeguato, non indumenti sintetici.
 - Non guardare l'arco con gli occhi non protetti, utilizzare solo lo schermo per saldatura con vetro di protezione a norma secondo DIN. Oltre
- che radiazioni luminose e termiche, che possono causare accecamento o ustione, l'arco rilancia anche radiazioni UV. Questa radiazione ultravioletta invisibile causa, in mancanza di sufficiente protezione, una congiuntivite molto dolorosa, che si nota solo dopo alcune ore. Inoltre, la radiazione UV comporta ustioni simili a scottature solari su parti del corpo non protette.
- Anche le persone o gli assistenti nelle vicinanze dell'arco devono essere avvisati dei pericoli e dotati dei necessari mezzi di protezione. Se necessario, montare pareti di protezione.
 - Durante la saldatura, particolarmente in ambienti piccoli, bisogna garantire una sufficiente aerazione, in quanto si sviluppano fumo e gas nocivi.
 - Non si possono eseguire lavori di saldatura su contenitori nei quali vengono posti gas, combustibili, oli minerali o simili, anche se sono vuoti da molto tempo, in quanto sussiste pericolo di esplosione a causa dei residui.
 - In ambienti a pericolo di incendio e di esplosione valgono particolari norme.

- I giunti di saldatura che sono esposti a grosse sollecitazioni e devono soddisfare determinati requisiti di sicurezza possono essere eseguiti solo da saldatori specializzati e certificati. Per esempio contenitori a pressione, rotaie, ganci di traino ecc.

⚠ ATTENZIONE! Connettere il morsetto di massa il più vicino possibile al punto di saldatura, così che la corrente di saldatura compia il percorso più breve dall'elettrodo al morsetto di massa. Non collegare mai il morsetto di massa all'alloggiamento della saldatrice! Non connettere mai il morsetto di massa a parti collegate a terra, che si trovano lontane dal pezzo da saldare, per esempio a un tubo dell'acqua in un altro angolo della stanza. In caso contrario, potrebbe accadere che il sistema del conduttore di protezione della stanza nella quale si salda venga danneggiato.

- Non usare la saldatrice in ambiente umido.
- Posizionare la saldatrice solo su un luogo piano.
- Non usare la saldatrice sotto

la pioggia.

- L'uscita è misurata a una temperatura ambiente di 20 °C. Il tempo di saldatura può venire ridotto in caso di temperature più alte.



Pericolo da scossa elettrica:

La scossa elettrica di un elettrodo di saldatura può essere mortale. Non saldare sotto la pioggia o la neve. Indossare guanti isolanti asciutti.

Non afferrare l'elettrodo a mani nude. Non indossare guanti bagnati o danneggiati. Proteggersi da scosse elettriche isolandosi dal pezzo da lavorare. Non aprire l'alloggiamento del dispositivo.

Pericolo da fumo di saldatura:

L'inalazione del fumo di saldatura può essere nociva per la salute. Tenere la testa lontana dal fumo. Utilizzare i dispositivi in aree aperte. Usare un sistema di ventilazione per la rimozione del fumo.

Pericolo da scintille di saldatura:

Le scintille di saldatura possono causare un'esplosione o un incendio. Tenere lontano dalla

saldatura materiali infiammabili. Non saldare vicino a materiali infiammabili. Le scintille di saldatura possono causare incendi. Tenere pronto un estintore nelle vicinanze e a disposizione un osservatore che possa subito usarlo. Non saldare su tamburi o su qualunque altro contenitore chiuso.

Pericolo da radiazioni luminose emesse dall'arco:

Le radiazioni luminose emesse dall'arco possono danneggiare gli occhi e lesionare la pelle. Indossare cappello e occhiali di sicurezza. Indossare un dispositivo di protezione auricolare e colletti completamente chiusi. Indossare la maschera da saldatore e filtri perfettamente dimensionati. Indossare protezioni per il corpo complete.

Pericolo da campi elettromagnetici:

La corrente di saldatura genera campi elettromagnetici. Non usare in presenza di dispositivi medici impiantati. Non avvolgere mai i cavi di saldatura attorno al corpo. Tenere insieme i cavi di saldatura.

● Istruzioni di sicurezza relative allo schermo per

saldatura

- Prima dell'inizio dei lavori di saldatura accertarsi sempre, con l'aiuto di una fonte di luce chiara (per es. di un accendino), del regolare funzionamento dello schermo per saldatura.
- Il vetro di protezione può essere danneggiato dagli schizzi di saldatura. Sostituire subito i vetri di protezione danneggiati o graffiati.
- Sostituire componenti danneggiati o molto sporchi o schizzati immediatamente.
- L'apparecchio può essere usato solo da persone che abbiano compiuto 16 anni.
- Prendere dimestichezza con le norme di sicurezza per la saldatura. Osservare a tal proposito anche le istruzioni di sicurezza della saldatrice.
- Mettere sempre lo schermo per saldatura quando si salda. In caso di mancato utilizzo, possono insorgere gravi lesioni della retina.
- Durante la saldatura, indossare sempre abbigliamento protettivo.
- Non usare mai lo schermo per saldatura senza il vetro di pro-

tezione, altrimenti l'unità ottica potrebbe essere danneggiata. Sussiste pericolo di danni agli occhi!

- Cambiare puntualmente il vetro di protezione per una buona visibilità e per un lavoro agevole.

● **Ambiente soggetto ad elevato pericolo di natura elettrica**

Quando si effettuano lavori di saldatura in ambienti soggetti ad elevato pericolo di natura elettrica si devono osservare le seguenti istruzioni di sicurezza.

Gli ambienti soggetti ad elevato pericolo di natura elettrica si trovano per esempio:

- Presso posti di lavoro in cui lo spazio di movimento è angusto, per cui il saldatore assume posture forzate (per es.: in ginocchio, seduto, steso) per lavorare e tocca parti elettroconduttrici;
- Presso posti di lavoro con limitazioni parziali o totali della conduttività elettrica e in cui sussista un forte pericolo per contatti evitabili o casuali da

parte del saldatore;

- Presso posti di lavoro soggetti a condizioni di bagnato, umidità o intenso calore, in cui l'umidità dell'aria o il sudore diminuiscono notevolmente la resistenza della pelle delle persone e le proprietà isolanti oppure l'azione dei dispositivi di protezione.

Anche una scala a pioli di metallo o un'impalcatura possono creare un ambiente soggetto ad elevato pericolo di natura elettrica.

In ambienti di questo tipo devono essere utilizzati materiali isolanti e strati intermedi, oltre a guanti isolanti in pelle o copricapi in pelle o di altri materiali isolanti per isolare il corpo da terra. La sorgente di corrente di saldatura deve trovarsi al di fuori della zona di lavoro e/o delle superfici elettroconduttrici oltre che al di fuori della portata del saldatore.

Si può prevedere una protezione supplementare da scosse elettriche dalla rete in caso di guasti ricorrendo ad un interruttore differenziale, azionato da una corrente di dispersione non superiore a 30 mA che provvede a tutti i dispositivi nelle vicinanze

alimentati dalla rete. L'interruttore differenziale deve essere idoneo a tutti i tipi di corrente.

I mezzi per isolare rapidamente l'alimentazione di elettricità per la saldatura o il circuito della corrente di saldatura (ad es. dispositivo di arresto di emergenza) devono essere facilmente accessibili.

Quando si utilizzano saldatrici in condizioni pericolose dal punto di vista elettrico, la tensione in uscita della saldatrice a circuito aperto non deve essere superiore a 113 V (valore massimo). Questa saldatrice, in tali casi, può essere utilizzata per via della tensione in uscita.

● **Operazioni di saldatura in spazi angusti**

Quando si salda in spazi angusti può crearsi un pericolo a causa dei gas tossici (pericolo di soffocamento).

È consentito effettuare lavori di saldatura in spazi angusti solo se persone appositamente formate si trovano nelle immediate vicinanze e sono in grado di intervenire in caso di necessità. Prima di iniziare la procedura di saldatura occorre la valutazione di un esperto per determinare

quali siano le misure necessarie per garantire la sicurezza del lavoro e le misure precauzionali da adottare durante l'operazione di saldatura vera e propria.

● **Somma delle tensioni a circuito aperto**

Se contemporaneamente sono in funzione più sorgenti di corrente di saldatura, le loro tensioni a circuito aperto possono sommarsi e comportare un elevato pericolo di natura elettrica. Le sorgenti di corrente di saldatura devono essere collegate in modo tale da ridurre al minimo tale pericolo. Occorre contrassegnare chiaramente le singole sorgenti di corrente di saldatura con i loro comandi e collegamenti separati, per poter individuare quali corrispondano ad ogni circuito di corrente di saldatura.

● **Utilizzo di tracolle**

Non è consentito effettuare lavori di saldatura, se la sorgente di corrente di saldatura o il carrello trainafilo vengono trasportati addosso, per es. ricorrendo ad una tracolla.

Questo per evitare:

- Il rischio di perdere l'equilibrio, tirando cavi o tubi flessibili collegati.
- L'elevato pericolo di scossa elettrica, dato che il saldatore entra in contatto con la terra se utilizza una sorgente di corrente di saldatura di Classe I, il cui alloggiamento è collegato a terra attraverso il suo conduttore di protezione.

● **Abbigliamento protettivo**

- Durante il lavoro, il saldatore deve essere protetto in tutto il suo corpo con abbigliamento adeguato e con protezioni per il viso contro la radiazione e le ustioni. Devono essere rispettati i seguenti punti:
 - Indossare abbigliamento protettivo prima del lavoro di saldatura.
 - Indossare i guanti.
 - Aprire le finestre per assicurare l'alimentazione dell'aria.
 - Indossare occhiali di protezione.
- Indossare su entrambe le mani guanti isolanti in materiale adatto (pelle), che devono essere in perfette condizioni.
- Per la protezione dei vestiti

contro le scintille e le ustioni, indossare grembiuli adatti. Se la natura del lavoro lo richiede, per esempio in caso di saldatura in posizione «overhead», occorre indossare una tuta protettiva e, se necessario, anche un casco.

● **Protezione contro radiazioni e ustioni**

- Sul posto di lavoro, tramite un avviso «Attenzione! Non guardare le fiamme!», avvisare del pericolo per gli occhi. I posti di lavoro devono essere schermati il più possibile, in modo da proteggere le persone situate nelle vicinanze. Le persone non autorizzate devono essere tenute lontane dai lavori di saldatura.
- Nelle immediate vicinanze delle stazioni di lavoro fisse, le pareti non devono essere di colore chiaro né lucide. Le finestre devono essere protette dal passaggio o rimbalzo delle radiazioni almeno fino all'altezza della testa, ad esempio con una vernice adatta.

● **Classificazione CEM dell'apparecchio**

In conformità alla norma IEC 60974-10 questo apparecchio è una saldatrice con compatibilità elettromagnetica di classe A. Gli apparecchi di classe A sono idonei all'uso in ogni altro ambiente che non sia residenziale, collegato direttamente ad una rete di alimentazione a bassa tensione, che alimenti (anche) edifici ad uso abitativo. Gli apparecchi di classe A devono rispettare i valori limite della classe A.

AVVERTENZA: Gli apparecchi di classe A sono previsti per l'esercizio in ambiente industriale. A causa sia dei disturbi condotti che di quelli irradiati, è possibile che insorgano difficoltà nel garantire la compatibilità elettromagnetica in altri ambienti. Anche se l'apparecchio rispetta i valori limite di emissione previsti dalla norma, gli apparecchi possono comunque provocare disturbi elettromagnetici in impianti e apparecchi sensibili. L'utilizzatore è responsabile dei disturbi che si generano lavorando con l'arco elettrico e deve prendere misure di protezione ade-

quate. In tal senso, l'utilizzatore deve considerare in particolare:

- le linee di rete, di comando, di segnalazione e di telecomunicazioni
- computer e altri apparecchi controllati da un microprocessore
- televisione, radio e altri apparecchi di riproduzione
- dispositivi di sicurezza elettrici ed elettronici
- persone con stimolatori cardiaci o protesi acustiche
- dispositivi di misurazione e di calibratura
- immunità di altri dispositivi nelle vicinanze
- l'ora in cui si eseguono i lavori.

Per ridurre le possibili interferenze da radiazioni, si consiglia quanto segue:

- dotare il cavo di rete di un filtro di rete
- sottoporre a regolare manutenzione l'apparecchio e mantenerlo in buono stato
- i cavi di saldatura dovrebbero essere srotolati completamente e correre il più possibile paralleli sul pavimento
- gli apparecchi e gli impianti sensibili alle interferenze da radiazione dovrebbero essere tenuti lontani il più possibile dall'area di lavoro o essere schermati.

● Operazioni prima della messa in funzione

- Estrarre tutti i componenti dall'imballaggio e controllare la presenza di eventuali danni della saldatrice o dei singoli componenti. Se fosse questo il caso, non utilizzare la saldatrice. Consultare il produttore tramite l'indirizzo del servizio di assistenza tecnica specificato.
- Rimuovere tutte le pellicole protettive ed altri eventuali imballaggi da trasporto.
- Controllare la completezza della fornitura.

● Montaggio

● Montaggio dello scudo di protezione per saldatura

- Inserire il vetro per saldatura scuro [21] con la scritta in alto nel corpo dello scudo [20] (vedere fig. C). La scritta del vetro per saldatura scuro [21] ora deve essere visibile dalla parte anteriore dello scudo di protezione.
- Spingere la maniglia [22] dall'interno nella relativa cavità adatta del corpo dello scudo, finché questa non scatta (vedere fig. D).

● Utilizzo del filo animato

⚠ AVVERTIMENTO Per evitare il pericolo di scossa elettrica, di ferita o di danno, staccare la spina dalla presa prima della manutenzione o di attività di preparazione al lavoro.

Nota bene: A seconda dell'applicazione, sono necessari diversi fili di saldatura. Con questo apparecchio si possono usare fili di saldatura con un diametro di 0,6–1,0 mm.

Il rullo di avanzamento, l'ugello di saldatura e la sezione trasversale del filo devono sempre essere compatibili tra loro. L'apparecchio è adatto a rulli di filo fino a un massimo di 1000 g.

- Sbloccare e aprire la copertura per l'unità trainafile [1], premendo verso l'alto il dispositivo di blocco.
- Sbloccare l'unità del rullo ruotando in senso antiorario il supporto del rullo [29] (vedere fig. F).
- Estrarre il supporto del rullo [29] dall'albero (vedere fig. F).

Nota bene: Fare attenzione che il capo del filo non si liberi e che il rullo quindi si srotoli automaticamente. Il capo del filo può essere liberato solo durante il montaggio.

- Disimballare completamente la bobina di saldatura a filo animato [17] in modo che questa possa svolgersi liberamente. Tuttavia non sciogliere ancora il capo del filo (vedere fig. G).
- Porre il rullo sull'albero. Fare attenzione che il rullo si srotoli dalla parte della guida del filo [31] (vedere fig. G).
- Riposizionare il supporto del rullo [29] e bloccarlo facendo pressione e ruotando in senso orario (vedere fig. G).
- Allentare le vite di regolazione [27] e orientarla in basso (vedere fig. H).
- Ruotare l'unità rullo pressore [28] lateralmente (vedere fig. I).
- Sbloccare il supporto del rullo di avanzamento [30] ruotando in senso antiorario e sfilarlo verso l'alto (vedere fig. J).
- Controllare che sul lato superiore del rullo di avanzamento [19] sia indicato lo spessore corrispondente del filo. Se necessario, il rullo di avanzamento deve essere invertito o sostituito. Il filo di saldatura fornito (\varnothing 0,9 mm) deve essere usato nel rullo di avanzamento [19] con lo spessore indicato di \varnothing 0,9 mm. Il filo si deve trovare nella scanalatura anteriore!
- Riposizionare il supporto del rullo di avanzamento [30] e avvitare saldamente in senso orario.
- Rimuovere l'ugello del bruciatore [9] ruotando in senso antiorario (vedere fig. K).
- Svitare l'ugello di saldatura [15] (vedere fig. K).

- Spostare il pacchetto del tubo flessibile [12] dalla saldatrice tenendolo il più possibile dritto (appoggiarlo sul pavimento).
- Estrarre il capo del filo dal bordo della bobina (vedere fig. L).
- Accorciare il capo del filo con una tronchese o un cutter per rimuovere l'estremità del filo piegato danneggiato (vedere fig. L).

Nota bene: Il filo deve essere sempre tenuto in tensione per evitare che si allenti e si srotoli! Si consiglia di eseguire i lavori sempre con un'altra persona.

- Spingere il filo animato attraverso la guida del filo [31] (vedere fig. M).
- Far scorrere il filo lungo il rullo di avanzamento [19] e spingerlo nella sede del pacchetto del tubo flessibile [32] (vedere fig. N).
- Fare oscillare l'unità del rullo pressore [28] in direzione del rullo di avanzamento [19] (vedere fig. O).
- Inserire la vite di regolazione [27] (vedere fig. O).
- Regolare la contropressione con la vite di regolazione. Il filo di saldatura deve trovarsi tra il rullo pressore e il rullo di avanzamento [19] nella guida superiore senza essere schiacciato (vedere fig. O).
- Accendere la saldatrice utilizzando l'interruttore principale [5].
- Azionare il tasto del bruciatore [11].
- Il sistema di avanzamento del filo spinge quindi il filo di saldatura attraverso il pacchetto del tubo flessibile [12] e il bruciatore [10].
- Appena il filo sporge di 1–2 cm dal collo del bruciatore [33] rilasciare il tasto del bruciatore [11] (vedere fig. P).
- Spegnerne di nuovo la saldatrice.
- Avvitare nuovamente l'ugello di saldatura [15]. Fare attenzione che l'ugello di saldatura [15] sia compatibile con il diametro del filo di saldatura utilizzato (vedere fig. Q). Con il filo di saldatura fornito (Ø 0,9 mm) deve essere usato l'ugello di saldatura [15] con la marcatura 0,9 mm.

- Riavvitare l'ugello del bruciatore [9] sul collo del bruciatore [33] (vedere fig. R).

AVVERTIMENTO Per evitare il pericolo di scossa elettrica, lesione o danno, staccare la spina dalla presa prima di qualsiasi manutenzione o attività di preparazione al lavoro.

● Messa in funzione

● Accensione e spegnimento dell'apparecchio

- Accendere e spegnere la saldatrice utilizzando l'interruttore principale [5]. Se non si utilizza la saldatrice per molto tempo, staccare la spina dalla presa. Solo così l'apparecchio è completamente senza corrente.

● Impostazione della corrente di saldatura e dell'avanzamento del filo

Con la manopola [7] sulla parte frontale della saldatrice è possibile impostare lo spessore del materiale da saldare. La regolazione della corrente e dell'avanzamento del filo è automatica.

Diametro del filo di saldatura consigliato per determinato spessore del materiale

Diametro del filo di saldatura	Spessore del pezzo da lavorare
0,6 mm	0,8–1,5 mm
0,8 mm	0,8–2,0 mm
0,9 mm	0,8–3,0 mm
1,0 mm	1,0–3,0 mm

La tabella seguente mostra il range della corrente di saldatura in funzione dell'impostazione selezionata per lo spessore del materiale:

Spessore del materiale impostato	Range della corrente di saldatura
0,8 mm	20-45 A
1,5 mm	45-60 A
2 mm	75-90 A
2,5 mm	90-110 A
3 mm	110-120 A

Protezione da sovraccarico

La saldatrice è protetta da sovraccarico termico grazie ad un dispositivo di protezione automatico (termostato con ripristino automatico). Il dispositivo di protezione, in caso di sovraccarico, interrompe il circuito di corrente e la spia di controllo della protezione di sovraccarico gialla [8] si accende.

- Se il dispositivo di protezione si attiva, lasciare raffreddare l'apparecchio (circa 15 minuti). Non appena la spia di controllo della protezione di sovraccarico gialla [8] si spegne, l'apparecchio è nuovamente pronto all'uso.
- Il dispositivo di protezione delle linee di alimentazione delle prese di rete deve essere conforme alle norme (VDE 0100). Le prese con contatti di protezione possono essere protette per max. 16 A (con fusibili o interruttori magnetotermici). Dispositivi di protezione più potenti possono comportare incendio dei cavi oppure danni da incendio all'edificio.

Scudo di protezione per saldatura

⚠ AVVERTIMENTO PERICOLO PER LA SALUTE!

Se non si utilizza lo scudo di protezione per la saldatura, i dannosi raggi UV e il calore provenienti dall'arco possono danneggiare gli occhi.

Utilizzare sempre lo scudo di protezione per la saldatura durante la saldatura.

● Saldatura

⚠ AVVERTIMENTO PERICOLO DI USTIONI!

I pezzi saldati sono molto caldi, per cui ci si può ustionare.

Utilizzare sempre una pinza per spostare i pezzi saldati caldi.

Dopo aver collegato elettricamente la saldatrice, procedere come segue:

- Collegare il cavo di massa con il morsetto di massa [4] al pezzo da saldare. Assicurarsi che ci sia un buon contatto elettrico.
- Rimuovere dal pezzo da lavorare ruggine e vernice sul punto da saldare.
- Mediante la manopola [7] selezionare lo spessore del materiale.
- Accendere l'apparecchio.
- Tenere lo scudo di protezione per la saldatura [23] davanti al viso e portare l'ugello del bruciatore [9] sul punto del pezzo da lavorare, dove deve essere saldato.
- Azionare il tasto del bruciatore [11] per creare un arco. Appena l'arco è attivo, l'apparecchio porta il filo nel bagno di saldatura.
- Quando la saldatura è sufficientemente grande, il bruciatore [10] viene portato lentamente sullo spigolo desiderato. La distanza tra ugello del bruciatore e pezzo da saldare dovrebbe essere quanto minore possibile (in nessun caso superiore a 10 mm).
- Se opportuno, inclinare leggermente per aumentare leggermente il bagno di saldatura.
- La profondità di penetrazione (corrisponde alla profondità del cordone di saldatura nel materiale) dovrebbe essere quanto maggiore possibile, ma tale che il bagno di saldatura non attraversi il pezzo da saldare.
- La scoria deve essere rimossa solo dopo il raffreddamento del cordone. Per continuare una saldatura su un cordone interrotto:

- Per prima cosa eliminare la scoria dal punto di attacco.
- L'arco viene acceso nella fessura, portato al punto di giunzione, lì fuso correttamente per continuare così il cordone di saldatura.
- ⚠ **ATTENZIONE!** Assicurarsi che, dopo aver saldato, il bruciatore venga sempre poggiato su una superficie isolata.
- Dopo i lavori di saldatura o durante le pause spegnere sempre la saldatrice e staccare sempre la spina dalla presa.

● Creare un cordone di saldatura

Saldatura a spingere

Il bruciatore è orientato nella direzione di avanzamento. Risultato: minore penetrazione, larghezza del cordone maggiore, superficie del cordone (superficie visibile del cordone di saldatura) più piatta e tolleranza di errori di giunzione (errore nella fusione del materiale) maggiore.

Saldatura a tirare

Il bruciatore è posizionato in direzione opposta a quella di avanzamento (fig. S). Risultato: maggiore penetrazione, larghezza del cordone minore, superficie del cordone più alta e tolleranza di errori di giunzione minore.

Giunti di saldatura

Ci sono due tipi fondamentali di giunti nella tecnica di saldatura: giunti di testa (angolo esterno) e giunti d'angolo (angolo interno e sovrapposizione).

Giunti di testa

Nei giunti di testa con materiale fino a 2 mm di spessore, i lembi da saldare vengono completamente accostati.

Nel caso di materiale di spessore maggiore si dovrebbe mantenere una distanza compresa fra 0,5 e 4 mm. La distanza ideale dipende dal materiale da saldare (alluminio o acciaio), dalla sua composizione nonché dal tipo di saldatura scelta. Ricavare questa

distanza su un pezzo da saldare di prova.

Giunti di testa piatti

Le saldature devono essere eseguite senza interruzione e con profondità sufficiente, quindi è essenziale una buona preparazione. La qualità del risultato di saldatura viene influenzata da: l'intensità della corrente, la distanza tra i lembi da saldare, l'inclinazione del bruciatore e il diametro del filo di saldatura. Più il bruciatore è inclinato rispetto al pezzo da saldare, maggiore è la profondità di penetrazione e viceversa.

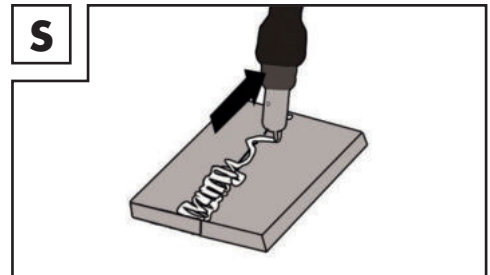

Per prevenire o ridurre le deformazioni che possono verificarsi durante l'indurimento del materiale, è opportuno fissare i pezzi da saldare con un dispositivo. La struttura saldata non va irrigidita, in modo da evitare fratture nella saldatura. Tali difficoltà possono essere ridotte se è possibile ruotare il pezzo da saldare in modo che la saldatura possa essere eseguita in due passaggi opposti.

Giunti di spigolo

Una preparazione di questo tipo è molto semplice (fig. T, U).

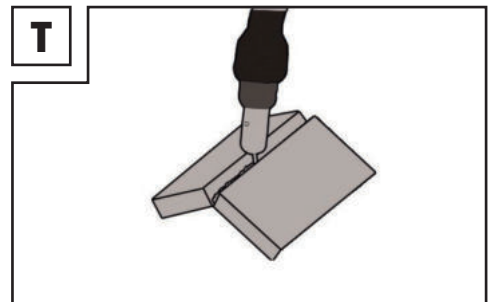

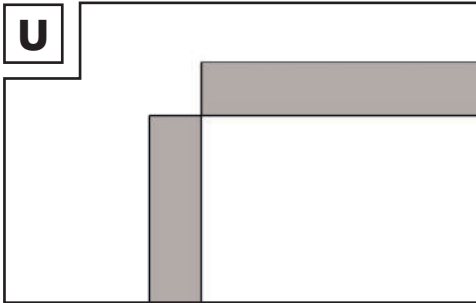

Tuttavia non è adatta a materiali più spessi. In questo caso è meglio preparare un giunto come mostrato nella figura V, in cui il bordo di una piastra è smussato.

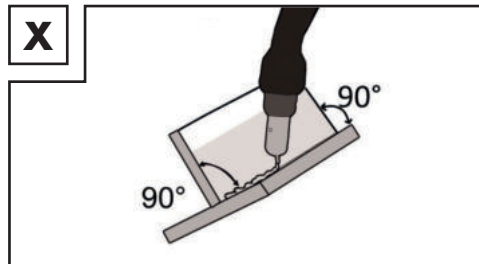

Tuttavia non è adatta a materiali più spessi. In questo caso è meglio preparare un giunto come mostrato sotto, in cui il lembo di una piastra viene smussato (fig. V).

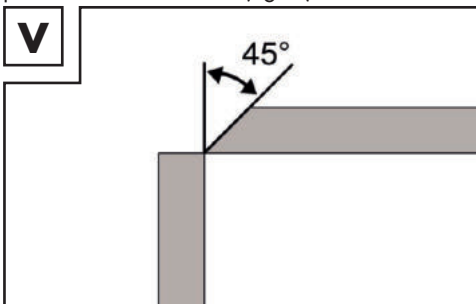

Giunti a sovrapposizione

La preparazione più comune è quella con i lembi dritti. La saldatura si svolge attraverso un normale cordone di saldatura ad angolo. I due pezzi da saldare devono essere portati il più vicino possibile, così come mostrato nella figura Y.

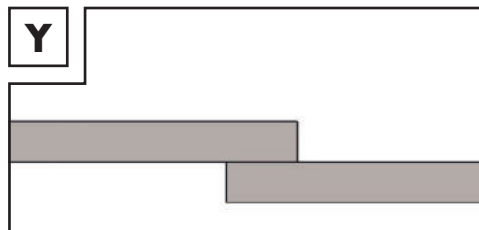

Giunti d'angolo

Si parla di saldatura d'angolo se i pezzi da saldare sono perpendicolari tra loro. Il cordone dovrebbe avere la forma di un triangolo equilatero, con una leggera scanalatura (fig. W, X).

Giunti d'angolo interni

La preparazione di questo giunto è molto semplice e viene eseguita con materiali di spessore fino a 5 mm. La dimensione «d» deve essere ridotta al minimo e deve in ogni caso essere inferiore a 2 mm (fig. W).

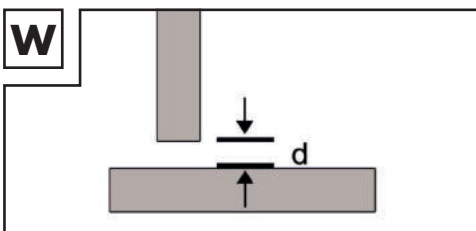

● Manutenzione

- Rimuovere regolarmente polvere ed impurità dall'apparecchio.
- Pulire l'apparecchio e gli accessori con una spazzola fine o un panno asciutto.

● Indicazioni per l'ambiente e lo smaltimento



NON GETTARE GLI UTENSILI ELETTRICI TRA I RIFIUTI DOMESTICI!
RECUPERO DELLE MATERIE PRIME

ANZICHÉ SMALTIMENTO DEI RIFIUTI!

Ai sensi della direttiva europea 2012/19/UE le apparecchiature elettriche usate devono essere raccolte separatamente e conferite ad un centro di riciclaggio ecocompatibile. Il simbolo del «cassonetto dei rifiuti barrato» significa che al termine della sua vita utile il presente apparecchio non deve essere smaltito tra i rifiuti domestici. L'apparecchio deve essere conferito ai punti di raccolta, centri di riciclaggio oppure impianti di trattamento dei rifiuti appositamente allestiti.

Infatti noi effettuiamo gratuitamente lo smaltimento degli apparecchi guasti che i clienti ci inviano. Inoltre i distributori di apparecchiature elettriche ed elettroniche nonché i distributori di generi alimentari sono tenuti al ritiro. Lidl offre alla clientela possibilità di restituzione direttamente alle filiali e ai market. Contestualmente, la restituzione e lo smaltimento sono gratuiti. Con l'acquisto di un apparecchio nuovo, il cliente ha il diritto di restituire senza alcun addebito il corrispondente rifiuto di apparecchiatura elettrica. Oltre a questo il cliente ha la possibilità di conferire senza alcun addebito (fino a tre) rifiuti di apparecchiature elettriche, le cui dimensioni generali non superino i 25 cm, a prescindere dall'acquisto o meno di un apparecchio nuovo.

Prima della restituzione il cliente è pregato di cancellare ogni suo dato personale.

Prima della restituzione rimuovere batterie o accumulatori non racchiusi nei suddetti rifiuti di apparecchiature nonché lampade che siano rimovibili senza arrecare danni irreparabili, quindi conferirli alla raccolta differenziata.



Le batterie inquinanti sono contrassegnate con simboli affiancati,

che segnalano il divieto di smaltimento con i rifiuti domestici. Le denominazioni dei metalli pesanti in questione sono: Cd = cadmio, Hg = mercurio, Pb = piombo.

Le batterie esauste devono essere portate dal cliente ad un centro di smaltimento della propria città o del proprio comune oppure restituite al venditore. In questo modo si rispettano gli obblighi di

legge e si apporta un contributo importante alla tutela dell'ambiente.



Prestare attenzione al contrassegno sui diversi materiali di imballaggio e separarli se necessario. I materiali di imballaggio sono contrassegnati con sigle (a) e cifre (b) aventi il seguente significato: 1-7: plastiche, 20-22: carta e cartone, 80-98: materiali compositi.

● Dichiarazione di conformità UE

Il fabbricante

C. M. C. GmbH

Responsabile per la documentazione:

Dr. Christian Weyler

Katharina-Loth-Str. 15

66386 St. Ingbert

GERMANIA

dichiara sotto la propria responsabilità che il prodotto

Saldatrice elettrica a filo

Codice articolo: 2573

Anno di produzione: 2023/18

IAN: 409152_2207

Modello: **PIFDS 120 B2**

soddisfa i requisiti di sicurezza minimi stabiliti dalle Direttive Europee

Direttiva UE sulla bassa tensione

2014/35/UE

Direttiva UE sulla compatibilità elettromagnetica

2014/30/UE

Direttiva RoHS

2011/65/UE+2015/863/UE

e dai rispettivi emendamenti.

Il produttore si assume la responsabilità esclusiva della preparazione della dichiarazione di conformità.

L'oggetto della dichiarazione sopra descritto

è conforme alla direttiva 2011/65/UE del Parlamento Europeo e del Consiglio dell'8 giugno 2011 sulla restrizione dell'uso di determinate sostanze pericolose nelle apparecchiature elettriche ed elettroniche.

Per la valutazione della conformità sono state consultate le norme armonizzate riportate di seguito:

EN 60974-6:2016

EN 60974-10:2014/A1:2015

St. Ingbert, 01/10/22

C.M.C. GmbH
Katharina-Loth-Str. 15
1. A. 66786 St. Ingbert
Telefon: +49 6894 9989750
Telefax: +49 6894 9989729

p.p. Dr. Christian Weyler
- Garanzia di qualità -

● Indicazioni relative alla garanzia e al servizio di assistenza

Garanzia di Creative Marketing & Consulting GmbH

Gentile Cliente,
l'apparecchio da Lei acquistato dà diritto a una garanzia di 3 anni a partire dalla data di acquisto. In caso di difetti del presente prodotto, l'acquirente ha facoltà di rivendicare i propri diritti di legge nei confronti del rivenditore. I suddetti diritti di legge non sono soggetti ad alcuna restrizione per effetto della garanzia riportata di seguito.

● Condizioni di garanzia

Il termine di garanzia decorre dalla data d'acquisto. Conservare la prova d'acquisto originale. Questa documentazione è

richiesta come prova d'acquisto. Se entro 3 anni dalla data di acquisto di questo prodotto si rileva un difetto di materiale o di fabbricazione, il prodotto verrà riparato o sostituito gratuitamente, a nostra discrezione. La presente prestazione di garanzia presuppone che entro il termine di 3 anni venga presentato l'apparecchio difettoso e la prova d'acquisto (scontrino), corredati da una breve descrizione scritta del difetto e del momento in cui è comparso.

Se il difetto è coperto dalla garanzia, all'acquirente viene fornito il prodotto riparato o uno nuovo. In caso di riparazione o sostituzione del prodotto, non ha inizio un nuovo periodo di garanzia.

● Periodo di garanzia e diritti legali di rivendicazione di vizi

Qualsiasi prestazione eseguita in garanzia non prolunga il periodo di garanzia. Ciò vale anche per le parti sostituite e riparate. Danni e vizi eventualmente già presenti al momento dell'acquisto devono essere segnalati immediatamente dopo che l'apparecchio è stato disimballato. Terminato il periodo di garanzia, le riparazioni sono a pagamento.

● Garanzia

L'apparecchio è stato realizzato con attenzione nel rispetto di direttive di qualità stringenti e sottoposto ad accurati controlli prima della consegna. Il servizio di garanzia copre i vizi del materiale o i difetti di fabbricazione. La presente garanzia non si estende a parti del prodotto soggette a normale usura e che possono essere identificate come parti soggette a usura, né a danni su parti fragili, come interruttore, batterie o simili, realizzate in vetro. La presente garanzia decade nel caso in cui il prodotto sia stato danneggiato,

utilizzato in modo improprio o sottoposto a manutenzione non corretta. Per utilizzare correttamente il prodotto, rispettare scrupolosamente le avvertenze contenute esclusivamente nel manuale di istruzioni d'uso originali. Evitare assolutamente destinazioni d'uso e prassi da cui si venga chiaramente diffidati o sconsigliati nelle istruzioni d'uso originali.

Il prodotto è destinato soltanto all'uso privato, non a quello commerciale. La garanzia risulta nulla in caso di uso errato e improprio, di applicazione di forza e di interventi non eseguiti da una nostra filiale aziendale autorizzata a prestare il servizio di assistenza tecnica.

● Gestione dei casi di garanzia

Per garantire una rapida gestione delle pratiche presentate, attenersi alle indicazioni riportate di seguito.

Per ogni richiesta, tenere a disposizione lo scontrino e il codice articolo (ad es. IAN) come prova di acquisto. Il codice articolo è riportato sulla targhetta, su un'incisione, sulla copertina delle istruzioni per l'uso in dotazione (in basso a sinistra) o sull'adesivo sul lato posteriore o inferiore. In caso di malfunzionamenti o difetti di altra natura, contattare innanzitutto il centro di assistenza tecnica riportato di seguito telefonicamente o tramite e-mail.

Successivamente è possibile inviare gratuitamente, all'indirizzo del centro di assistenza tecnica comunicato, l'articolo ritenuto difettoso corredato dalla prova d'acquisto (scontrino) e dalla descrizione del difetto e del momento in cui si è manifestato.



Nota bene:

Dal sito www.lidl-service.com è possibile scaricare le presenti Istruzioni per l'uso, molti altri manuali, video degli articoli e software.

Mediante questo codice QR si accede direttamente alla pagina di assistenza Lidl (www.lidl-service.com) e, inserendo il codice articolo (IAN) 409152, è possibile aprire il relativo manuale d'uso.



● Servizio di assistenza tecnica

Generalità dell'azienda:

IT, MT, CH

Nome: Riku Service snc
Indirizzo Internet: www.riku-service.com
E-Mail: assistenza@lidl@riku-service.com
Telefono: 0039 0471 1430103
Sede: Germania

IAN 409152_2207

Si prega di notare che l'indirizzo riportato di seguito non è l'indirizzo del centro di assistenza tecnica. Contattare innanzitutto il centro di assistenza tecnica precedentemente menzionato.

Indirizzo:

C. M. C. GmbH

Katharina-Loth-Str. 15
DE-66386 St. Ingbert
GERMANIA

Az alkalmazott piktogramok magyarázata	Oldal	216
Bevezetés	Oldal	217
Rendeltetésszerű használat	Oldal	217
A csomag tartalma	Oldal	217
Az alkatrészek leírása	Oldal	218
Műszaki adatok	Oldal	218
Biztonsági útmutatások	Oldal	218
Veszélyforrások ívhegesztésnél	Oldal	220
Hegesztőpajzsral kapcsolatos biztonsági tudnivalók	Oldal	223
Megnövekedett elektromos veszéllyel bíró környezet	Oldal	223
Hegesztés szűk terekben	Oldal	225
Üresjáratú feszültségek összeadódása	Oldal	225
Vállhevederek használata	Oldal	225
Védőöltözék	Oldal	225
Védelem sugarak és megégés ellen	Oldal	226
A készülék EMC szerinti besorolása	Oldal	226
Üzembe helyezés előtt	Oldal	227
Szerelés	Oldal	227
A hegesztőpajzs felszerelése	Oldal	227
A töltőhuzal behelyezése	Oldal	228
Üzembe helyezés	Oldal	229
A készülék be- és kikapcsolása	Oldal	229
Hegesztőáram és huzal előtolás beállítása	Oldal	229
Hegesztés	Oldal	230
Hegesztési varrat készítése	Oldal	230
Karbantartás	Oldal	232
Környezetvédelemmel és ártalmatlanítással kapcsolatos tudnivalók Oldal.....		232
EU-megfelelőségi nyilatkozat	Oldal	233
Garanciával és szervizeléssel kapcsolatos tudnivalók	Oldal	234
Garanciális feltételek	Oldal	234
Jótállási idő és törvényben előírt kellékszavatossági igények	Oldal	234
A garancia terjedelme	Oldal	234
Garanciális eset kezelése	Oldal	234
Szerviz	Oldal	235
Hu jótállási tájékoztató	Oldal	236

Az alkalmazott piktogramok magyarázata

	Vigyázat! Olvassa el az üzemeltetési útmutatót!		Súlyos, akár halálos sérülés veszélye!
	Hálózati bemenet; fázisok száma, valamint		Vigyázat! Áramütés veszélye!
1 ~ 50 Hz	A váltakozó áram szimbóluma és a frekvencia névleges értéke.		Fontos útmutatás!
	A mellette lévő, áthúzott, kerek hulladéktároló szimbólum azt jelzi, hogy ez a készülék a 2012/19/EU irányelv hatálya alá tartozik.		Környezetbarát módon ártalmatlanítsa a csomagolást és a készüléket!
	Ne használja a készüléket szabadban, és semmiképpen se használja esőben!		Hegesztés önvédő töltőhuzallal.
	A hegesztőelektróda általi áramütés halálos lehet!	IP21S	Védettségi osztály.
	A hegesztési füst belélegzése veszélyeztetheti az egészséget.		Újrahasznosítható anyagokból készült.
	A hegesztési szikrák robbanást vagy tüzet okozhatnak.		Egyfázisú statikus frekvenciaváltó-transzformátor-egyenirányító.
	Az ívfényugarak károsíthatják a szemet, és bőrsérülést okozhatnak.	H	Szigetelési osztály.
	Az elektromágneses mezők megzavarhatják a szívritmus-szabályozók működését.	U ₂	Szabványosított munkafeszültség.
	Figyelem, lehetséges veszélyek!	I _{1max}	A hálózati áram legnagyobb névleges értéke.
I _{2max}	A hegesztőáram legnagyobb méretezési értéke	I _{1eff}	A legnagyobb hálózati áram effektív értéke.
I ₂	A hegesztőáram méretezési értéke.		Testcsipesz.
	Túlterhelést ellenőrző lámpa		Hálózati csatlakozás ellenőrző lámpa

	A hegesztési idő legnagyobb méretezési értéke az időszakos üzemmódban Σ'_{ON}		A hegesztési idő legnagyobb méretezési értéke a folyamatos üzemmódban $\Sigma'_{ON(max)}$
---	--	---	---

INVERTERES TÖLTŐHUZALOS HEGESZTŐKÉSZÜLÉK PIFDS 120 B2

● Bevezetés



Gratulálunk! Vállalatunk kiváló minőségű terméke mellett döntött. A termékkel még az első üzembe helyezés előtt ismerkedjen meg. Ehhez figyelmesen olvassa el a következő kezelési útmutatót és a biztonsági útmutatókat. A termék üzembe helyezését csak oktatásban részesített személy végezheti.

A KÉSZÜLÉK NE KERÜLJÖN GYEREKEK KEZÉBE!

● Rendeltetésszerű használat

A készülék önvédő, töltőhuzalos hegesztésre alkalmas megfelelő huzal használata mellett. Kiegészítő gázra nincs szükség. A védőgázt porított alakban a huzal tartalmazza, így az közvetlenül eljut az ívbe, és a készüléket a szabadban végzendő munkák során érzéketlenné teszi a széllel szemben. Csak a készülékhez alkalmas huzalelektrodákat szabad használni. A rendeltetésszerű használat részét képezi a biztonsági tudnivalók, valamint a szerelési útmutató és a kezelési útmutatóban található üzemeltetési tudnivalók figyelembevétele is.

A legszigorúbban be kell tartani az érvényes baleset-megelőzési előírásokat. Nem szabad használni a készüléket:

- nem megfelelően szellőztetett terekben,
- robbanásveszélyes környezetben,
- csövek kiolvasztására,
- szívritmus- szabályozót viselő személyek

közeliében és

- gyúlékony anyagok közeliében. Csak a leírtak szerint, a rendeltetésének megfelelően használja a terméket. Őrizze meg gondosan ezt az útmutatót. Ha továbbadja a terméket egy harmadik fél számára, mellékelje hozzá az összes dokumentumot. Minden, a rendeltetésszerű használattól eltérő alkalmazás tilos, és adott esetben veszélyes lehet. A garancia nem vonatkozik az útmutató be nem tartásából vagy a nem rendeltetésszerű használatból eredő károkra, és a gyártó céget sem terheli felelősség ilyen esetben. Professzionális használat esetén a garancia érvényét veszti.

● A csomag tartalma

- 1 Inverteres töltőhuzalos hegesztőkészülék PIFDS 120 B2
- 1 hegesztőpisztoly fúvóka (előszerelt)
- 4 hegesztőfúvóka (1x 0,9 mm előszerelt; 1x 0,8 mm; 1x 0,6 mm; 1x 1,0 mm)
- 1 salakkalapács drótkéfével
- 1 töltőhuzal Ø 0,9 mm / 450 g
- 1 hegesztőpajzs
- 1 tartóheveder
- 1 Kezelési útmutató

Fennmaradó kockázat

Fennmaradó kockázatok mindig vannak, még akkor is, ha a készüléket az előírásoknak megfelelően kezeli. A töltőhuzalos hegesztőkészülék felépítésével és kivitelezésével összefüggésben az alábbi veszélyek merülhetnek fel:

- szem sérülése káprázat miatt,
- a készülék vagy a munkadarab forró részeinek megérintése (égési sérülések),
- szakszerűtlen biztosítás esetén baleset-

és tűzveszély szétszóródó szikrák vagy salakdarabok miatt,
– egészségre káros füstök és gázok kibocsátása nem elegendő levegő mellett, illetve zárt terekben nem megfelelő elszívás esetén.

Csökkentse a fennmaradó kockázatokat azzal, hogy a készüléket gondosan, és az előírásoknak megfelelően használja, valamint minden utasítást betart.

● Az alkatrészek leírása

- 1 A huzalelőtoló egység burkolata
- 2 Tartóheveder
- 3 Hálózati dugasz
- 4 Földkábel földkapoccsal
- 5 Főkapcsoló BE / KI
- 6 Hálózati csatlakozás ellenőrző lámpa
- 7 Forgatógomb az anyagvastagság beállításához
- 8 Túlterhelést ellenőrző lámpa
- 9 Hegesztőpisztoly fúvókája
- 10 Hegesztőpisztoly
- 11 A hegesztőpisztoly gombja
- 12 Tömlőcsomag
- 13 Hegesztőfúvóka (0,6 mm)
- 14 Hegesztőfúvóka (0,8 mm)
- 15 Hegesztőfúvóka (0,9 mm)
- 16 Hegesztőfúvóka (1,0 mm)
- 17 Töltőhuzalos hegesztőorsó (huzaltekercs)
Ø 0,9 mm / 450 g
- 18 Salakkalapács drótkefével
- 19 Adagológörgő
- 20 Pajzstest
- 21 Sötét hegesztőüveg
- 22 Fogantyú
- 23 Hegesztő védőpajzs szerelés után
- 24 Szerelőcsipesz
- 25 Védőgáz reteszelése
- 26 Felszerelt fogantyú
- 27 Beigazító csavar
- 28 Nyomógörgős egység
- 29 Görgőtartó
- 30 Adagológörgők tartója
- 31 Huzalvezetés
- 32 Tömlőcsomag tartója

33 Hegesztőpisztoly nyaka

● Műszaki adatok

Hálózati csatlakozás:	230 V~ / 50 Hz (váltóáram)
Hegesztőáram I_2 :	20–120 A
Üresjáratú feszültség U_0 :	22 V
A hálózati áram legnagyobb méretezési értéke:	$I_{1\max}$ 17,3 A
A legnagyobb méretezési áram effektív értéke:	$I_{1\text{eff}}$ 11,3 A
Hegesztőhuzal dobjaja max.:	kb. 1000 g
Hegesztőhuzal átmérője max.:	1,0 mm
Biztosíték:	16 A
Javasolt anyagvastagság:	0,8–3,0 mm

A termék műszaki jellemzői és megjelenése a továbbfejlesztés keretén belül bejelentés nélkül módosulhat. Ennél fogva a jelen használati útmutatóban megadott méretek, tudnivalók és adatok nem garantáltak. A használati útmutató alapján támasztott jogi követeléseknek ezért nincs helyük.



Biztonsági útmutatások

Kérjük, alaposan olvassa át a használati útmutatót, és tartsa be a benne található utasításokat. A kezelési útmutató segítségével ismerje meg a készüléket, annak megfelelő használatát, valamint a biztonsági utasításokat.

A típustáblán látható a hegesztő-

készülék összes műszaki adata, kérjük, tájékozódjon a készülék műszaki jellemzőiről.

- Bízva a javítási és/vagy karbantartási munkák elvégzését minősített elektromos szakemberekre.
- Csak a szállítási terjedelem részét képező hegesztővezetékeket használja.
- Üzemelés közben lehetőség szerint ne álljon a készülék közvetlenül a fal mellett, ne legyen letakarva, és ne legyen beszorítva más készülékek közé, hogy mindig elegendő levegő jusson be a szellőzőréseken keresztül. Győződjön meg arról, hogy a készülék helyesen csatlakozik a hálózati feszültségre. Kerülje a hálózati vezeték megfeszülését. Húzza ki a készülék villásdugóját az aljzatból, mielőtt máshová telepítené át a készüléket.
- Mindig kapcsolja ki a készüléket a be-/kikapcsolóval, ha nem használja azt. Tegye szigetelt alátétre az elektródataratót, és csak 15 percnyi lehűlés után húzza ki az elektródákat a tartójukból.
- Ügyeljen a hegesztőkábel, a hegesztőpisztolyt, valamint a földkapcsok állapotára. Az

áramvezető részek szigetelésének elhasználódása veszélyeket okozhat, és csökkentheti a hegesztés minőségét.

- Az ívhegesztés velejárója szikrák, megolvadt fémrészek és füst keletkezése. Ezért ügyeljen a következőkre: Távolítson el minden gyúlékony anyagot és/vagy tárgyat a munkahelyről és annak közvetlen környezetéből.
 - Gondoskodjon a munkahely megfelelő szellőzéséről.
 - Ne hegeszzen olyan tárgyakon, edényeken vagy csöveken, amelyek éghető folyadékokat vagy gázokat tartalmaznak vagy tartalmaztak.
- ⚠ FIGYELMEZTETÉS** Kerüljön minden közvetlen érintkezést a hegesztőáramkörrel. Az elektródafogó és a testcsipesz közötti üresjáratú feszültség veszélyes lehet – fennáll az áramütés veszélye.
- Ne tárolja a készüléket nedves vagy vizes környezetben vagy esőben. Itt az IP21S szerinti védőrendelkezés érvényes.
 - Védje a szemét az erre szolgáló védőüvegekkel (DIN 9–10 fokozat), amelyeket a készülékhez mellékelte hegesztőpajzsra kell erősítenie. Hordjon kesztyűt és száraz, olajtól és

zsírtól mentes védőöltözéket, hogy megvédje a bőrét az ív UV-sugárzásától.

⚠ FIGYELMEZTETÉS Ne használja a hegesztő-áramforrást csövek kiolvasztására.

Vegye figyelembe:

- Az ív sugárzása károsíthatja a szemet, és égéseket okozhat a bőrön.
- Ívhegesztés során szikrák és megolvadt fémcseppek keletkeznek, a hegesztett munkadarab izzani kezd, és viszonylag hosszú ideig nagyon forró marad. Ezért ne érintse meg pusztán kézzel a munkadarabot.
- Ívhegesztésnél egészségre káros gőzök szabadulnak fel. Ügyeljen arra, hogy lehetőleg ne lélegezze be ezeket.
- Védje magát az ív veszélyes hatásaitól, és tartsa legalább 2 m távolságban a munkában részt nem vevő személyeket az ívtől.

⚠ FIGYELEM!

- A hegesztőkészülék üzemelése közben – a csatlakoztatási ponton fennálló hálózati feltételektől függően – zavarok léphetnek fel más fogyasztók feszültségellátásában. Kétség esetén forduljon az energia-

szolgáltatójához.

- A hegesztőkészülék üzemelése közben zavarok fordulhatnak elő más készülékek, pl. hallókészülékek, szívritmus-szabályozók stb. működésében.

● Veszélyforrások ívhegesztésnél

Az ívhegesztés során számos veszélyforrás adódik. Ezért a hegesztő számára nagyon fontos a következő szabályok betartása, hogy elkerülje a maga vagy mások veszélyeztetését és a személyi sérülést vagy a készülék károsodását.

- Kizárólag elektromos szakemberre bízva a hálózati feszültség oldalán, pl. a kábeleken, dugaszokon, aljzatokon stb. esedékes munkáknak a nemzeti és a helyi előírások szerinti elvégzését.
- Baleset esetén azonnal válaszsa le a hegesztőkészüléket a hálózati feszültségről.
- Elektromos érintkezési hiba fellépése esetén kapcsolja ki azonnal a készüléket, és ellenőriztesse elektromos szakemberrel.
- A hegesztőárami oldalon min-

dig ügyeljen a jó elektromos érintkezésekre.

- Hegesztéskor mindig hordjon mindkét kezén szigetelő kesztyűt. Ezek megvédik az áramütésektől (hegesztőáram körének üresjárati feszültsége), a káros sugárzásoktól (hősugárzás és ultraibolya sugárzás), valamint az izzó fémtől és a szétrepülő daraboktól.
- Hordjon jól tartó, szigetelő lábbelit. A lábbeliknek nedves helyen is szigetelniük kell. Félcipők nem alkalmasak erre a célra, mert a leeső, izzó fémcseppek égési sérüléseket okozhatnak.
- Hordjon alkalmas védőöltözetet, ne szintetikus anyagú ruhadarabokat.
- Ne nézzen védelem nélkül az ívbe, csak az előírásnak megfelelő, DIN szerinti védőüveggel ellátott hegesztőpajzst használjon. Az ív az elvakítást, illetve égést okozó fény- és hősugarak mellett ultraibolya sugarakat is kibocsát. Ez a láthatatlan ultraibolya-sugár nem kielégítő védelem esetén pár óra lappangás után jelentkező, nagyon fájdalmas kötőhártya-gyulladás okoz. Emellett az ultraibolya sugár-

zás a nem védett testrészeken a leégéshez hasonló égési sérüléseket okoz.

- Az ív közelében lévő személyek vagy kisegítők figyelmét is fel kell hívni a veszélyekre, és el kell látni őket a szükséges védőeszközökkel. Szükség esetén védőfalakat is fel kell állítani.
- Hegesztésnél, főleg kisebb helyiségekben, gondoskodjon elegendő friss levegő bevezetéséről, mert munka közben füst és káros gázok keletkeznek.
- Olyan tartályokon, amelyekben gázokat, hajtóanyagokat, ásványolajakat vagy hasonló anyagokat tárolnak, nem szabad hegesztési munkákat végezni – még akkor sem, ha már jó ideje üresek –, mert a maradványok robbanásveszélyt jelentenek.
- Tűz- vagy robbanásveszélyes helyiségekben különleges előírások vannak érvényben.
- Olyan hegesztett kötéseket, amelyek nagy igénybevételeknek vannak kitéve, és amelyeknek meghatározott biztonsági követelményeket kell teljesíteniük, csak speciálisan kiképzett és vizsgázott hegesztők alakíthatnak ki. Példák erre a nyomástartó edények,

vezetősínek, vonóhorgok és vonófejek stb.

▲ FIGYELEM! Csatlakoztassa a testcsipeszt olyan közel a hegesztés helyéhez, amennyire csak lehet, hogy a hegesztőáramnak a lehető legrövidebb utat kelljen megtennie az elektródától a testcsatlakozásig. Soha ne csíptesse a testvezetékét a hegesztőkészülék házára! Sohase csatlakoztassa a földkapcsot olyan földelt darabokhoz, amelyek távol vannak a munkadarabtól, pl. a helyiség másik sarkában lévő vízcsőhöz. Ellenkező esetben ugyanis előfordulhat, hogy megsérül annak a helyiségnek a védővezetékes rendszere, amelyben éppen hegeszt.

- Ne használja nedves környezetben a hegesztőkészüléket.
- Csak sík helyre állítsa a hegesztőkészüléket.
- Ne használja esőben a hegesztőkészüléket.
- A megadott kimeneti paraméterek 20 °C környezeti hőmérséklet esetén értendők. A hegesztési idő magasabb hőmérsékletek esetén csökkenthető.



Áramütés okozta

veszély:

A hegesztőelektróda miatti elektromos áramütés halálos lehet. Ne hegeszzen esőben és hóban. Hordjon száraz, szigetelt kesztyűt.

Ne fogja meg pusztá kézzel az elektródát. Na hordjon nedves vagy károsodott kesztyűt. Védje magát áramütés ellen a munkadarab elszigetelésével. Ne nyissa fel a készülék házát.

Hegesztési füst miatti veszély:

A hegesztési füst belélegzésre károsíthatja az egészséget. Ne tartsa a fejét a füstbe. A készüléket nyitott területeken használja. Szellőztessen a füst elvezetéséhez.

Hegesztési szikrák miatti veszély:

A hegesztési szikrák robbanást vagy tüzet okozhatnak. Tartsa távol az éghető anyagokat a hegesztéstől. Ne hegeszzen éghető anyagok mellett. A hegesztési szikrák tüzet okozhatnak. Tartson készenlétben egy tűzoltó készüléket, és legyen a helyszínen egy megfigyelő, aki azonnal segíteni tud. Ne hegeszzen hordókon vagy bármilyen zárt tartályon.

Ívfénysugarak miatti veszély:

Az ívfénysugarak károsíthatják a szemet, és bőrsérülést okozhatnak. Hordjon kalapot és védőszemüveget. Hordjon hallásvédő eszközt és magas nyakú inget. Hordjon hegesztési védősisakot megfelelő szemcsenagyságú szűrővel. Hordjon teljes testet védő öltözetet.

Elektromágneses mezők miatti veszély:

A hegesztőáram elektromágneses mezőt hoz létre. Ne használja együtt orvosi implantátumokkal. Sohase tekerje a teste köré a hegesztővezetékeket. Vezesse egymással párhuzamosan a hegesztővezetékeket.

● **Hegesztőpajzzsal kapcsolatos biztonsági tudnivalók**

- A hegesztési munkák megkezdése előtt győződjön meg egy világos fényforrás (pl. öngyújtó) segítségével a hegesztősisak megfelelő működéséről.
- A hegesztéskor kifröccsenő anyagok károsíthatják a védőüveget. Azonnal cserélje ki a károsodott vagy megkarcolódott védőüvegeket.
- A sérült vagy erősen szennyezett, illetve felfröccsent anyag-

gal szennyezett alkatrészeket azonnal cserélje ki.

- A készüléket csak a 16. életévüket betöltött személyek üzemeltethetik.
- Ismerkedjen meg a hegesztéssel kapcsolatos biztonsági előírásokkal. Vegye figyelembe ehhez a hegesztőkészüléke biztonsági tudnivalóit is.
- Hegesztéskor mindig vegye fel a hegesztősisakot. Ha nem használja, akkor annak súlyos retinasérülések lehetnek a következményei.
- Hegesztéskor mindig hordjon védőöltözetet.
- Sohase használja védőüveg nélkül a hegesztősisakot, mert megsérülhet az optikai egység. Fennáll a szem károsodásának veszélye!
- Időben cserélje ki a védőüveget a jó átláthatóság és a fáradtságmentes munkavégzés érdekében.,

● **Megnövekedett elektromos veszéllyel bíró környezet**

Fokozott elektromos veszélyt hordozó környezetben történő hegesztési munkák során be kell tartani a következő biztonsági

útmutatásokat.

Megnövekedett elektromos veszéllyel üzemelő környezetet például a következő helyeken találhat:

- olyan munkahelyeken, ahol a mozgástér korlátozott, vagyis a hegesztő személy erőltetett testtartásban (pl. térdelve, ülve, fekve) dolgozik, és elektromos áramot vezető alkatrészeket érint;
- olyan munkahelyeken, amelyeket részben vagy teljesen vezetőképes anyagok határolnak, és ahol fokozott veszélyt jelent, ha a hegesztő figyelmetlenségéből vagy véletlenül megérinti az elektromosan vezető alkatrészeket;
- vizes, nedves vagy forró munkahelyeken, ahol a levegő páratartalma vagy az izzadság jelentősen lecsökkenti az emberi bőr ellenállását vagy a védőfelszerelés szigetelőképességét.

Fémletra vagy állvány is létrehozhat fokozott elektromos veszélyt hordozó környezetet.

Ilyen környezetekben történő munkavégzéskor használjon

szigetelt alátéteket vagy közbetéteket, továbbá testének a földelés-től való elszigetelése érdekében hordjon bőrből vagy más szigetelő anyagból készült kesztyűt és sapkát. A hegesztési áramforrásnak a munkaterületen, ill. az elektromosan vezető felületeken kívül, illetve olyan helyen kell elhelyezkednie, ahol a hegesztő személy nem éri azt el.

A hálózati áram által meghibásodás esetén okozott áramütés ellen további védelmet jelenthet egy életvédelmi relé (hibaáram-védőkapcsoló, FI relé) közbeiktatása, amely legfeljebb 30 mA szivárgóáram esetén működésbe lép, és amin keresztül a közelben lévő összes, hálózatról üzemelő berendezés megtaglálása történik. Az életvédelmi relének valamennyi áramtípushoz alkalmasnak kell lennie.

A hegesztési áramforrás vagy a hegesztőáramkör gyors elektromos leválasztásához könnyen elérhető eszközöknek kell rendelkezésre állniuk (pl. vészki kapcsoló berendezés).

Ha elektromos szempontból veszélyes körülmények között használja a hegesztőkészüléket, akkor a készülék kimenő feszültsége üresjáratban nem

lehet magasabb, mint 113 V (csúcsérték). Ez a hegesztőkészülék a kimeneti feszültsége alapján használható ezekben az esetekben.

● **Hegesztés szűk terekben**

Szűk terekben végzett hegesztés során mérgező gázok miatti veszélyhelyzet jöhet létre (fulladásveszély).

Szűk terekben csak akkor szabad hegesztetni, ha olyan szakképzett személy van a munkaterület közvetlen közelében, aki vészhelyzetben be tud avatkozni. Ilyenkor a hegesztési folyamat megkezdése előtt szakértői értékelést kell végeztetni annak meghatározására, hogy milyen lépésekre van szükség a munkavégzés biztonságának garantálására, és a tényleges hegesztési folyamat során milyen óvintézkedéseket kell megtenni.

● **Üresjáratú feszültségek összeadódása**

Ha egyidejűleg egynél több hegesztési áramforrást működtet, akkor azok üresjáratú feszültségei összeadódhatnak, és fokozott elektromos veszélyt okozhatnak. A hegesztési áramforrásokat

úgy kell csatlakoztatni, hogy ez a veszély minimálisra csökkenjen. Az egyes hegesztési áramforrásokat, azok különálló vezérléseivel és csatlakozóival együtt, egyértelműen meg kell jelölni, hogy felismerhető legyen, melyik alkatrész melyik hegesztő áramkörhöz tartozik.

● **Vállhevederek használata**

Ne hegeszzen a hegesztő áramforrás vagy a huzaladagoló hordozása közben, pl. vállhevederrel.

Ez az alábbiak megakadályozását szolgálja:

- az egyensúlyvesztés kockázata, miközben a csatlakoztatott vezetékeket vagy tömlőket húzza,
- az elektromos áramütés fokozott veszélye, hiszen a hegesztő az „I” osztályba tartozó hegesztési áramforrás használatakor érintkezik a földpotenciállal, mivel az ilyen készülékek házáat a saját védővezetőjük földeli.

● **Védőöltözék**

- Munka közben a hegesztő

személy teljes testét védeni kell megfelelő öltözéssel, továbbá védeni kell az arcát sugárzás és égési sérülések ellen.

Vegye figyelembe a következő lépéseket:

- A hegesztési munkák megkezdése előtt húzza fel a védőöltözéket.
- Húzzon kesztyűt.
- Nyissa ki az ablakokat, hogy legyen légáramlás.
- Vegyen fel védőszemüveget.
- Hordjon mindkét kezén alkalmas anyagból (bőrből) készült hosszú kesztyűt. Ennek kifogástalan állapotban kell lennie.
- Hordjon a célra alkalmas kötényt, hogy védje az öltözékét a szétrepülő szikrák és a megégés ellen. Ha a munka jellege, pl. fej feletti hegesztés megköveteli, akkor hordjon védőöltözéket és szükség esetén fejjvédőt.

● **Védelem sugarak és megégés ellen**

- A munkahelyen egy „Vigyázat! Ne nézzen a lángba!” feliratú tábla kifüggesztésével utalni kell a szemsérülés veszélyére. Lehetőség szerint úgy kell elkerülni a munkahelyeket, hogy védve legyenek a közelben

tartózkodó személyek. Az illetékteleneket távol kell tartani a hegesztési munkáktól.

- Helyhez kötött munkahelyek közvetlen közelében ne legyenek világosak vagy tükrözőek a falak. Az ablakokat legalább fejmagasságig védeni kell (pl. megfelelő festéssel) a sugarak átengedése vagy visszaverődése ellen.

● **A készülék EMC szerinti besorolása**

Az IEC 60974-10 irányelv értelmében itt egy 'A' elektromágneses összeférhetőségi osztályba sorolt hegesztőkészülékről van szó.

Az 'A' osztályba sorolt készülékek olyan készülékek, amelyek a lakóterületeken kívül és az olyan területeken kívül, amelyek közvetlenül csatlakoznak lakóépületeket (is) ellátó kiefeszültségű hálózathoz, minden területen alkalmazhatók. Az 'A' osztályba tartozó készülékeknek meg kell felelniük az 'A' osztályra jellemző határértéknek.

FIGYELMEZTETÉS: Az 'A' osztályba sorolt készülékek csak ipari környezetben történő üzemeltetésre alkalmasak. A felépítő hálózati valamint kisugárzott interferenciák miatt előfordulhat

nak olyan problémák, amelyek egyéb területeken megnehezítik az elektromágneses összeférhetőség biztosítását.

A készülékek annak ellenére elektromágneses interferenciákat okozhatnak az erre érzékeny berendezésekben és készülékekben, hogy a megfelel az irányelv kibocsátási határértékének. Az olyan interferenciákért, amelyek az elektromos ívvel való munkavégzés során történnek, a felhasználó felel és a felhasználónak kell a megfelelő védelmi intézkedéseket meghoznia.

Ennek során a felhasználónak különösen figyelembe kell vennie a következőket:

- a hálózati, vezérlő-, jel- és telekommunikációs vezetéseket
- a számítógépeket és más, mikroprocesszor-vezérlésű készülékeket
- a televízió-, rádió- és egyéb szórakoztató elektronikai készülékeket
- az elektronikus és elektromos biztonsági berendezéseket
- Szívritmusszabályzóval vagy hallókészülékkel rendelkező emberek
- a mérő és kalibráló berendezéseket
- A közelben lévő egyéb berendezések interferenciátűrése
- a napszak, amelyben a munkát

elvégezzik.

A lehetséges kisugárzott interferenciák elkerülése érdekében a következőket javasoljuk:

- lássa el hálózati szűrővel a hálózati csatlakozót
- Rendszeresen tartsa karban és tartsa ápolott állapotban a készüléket
- tekerje le teljesen a hegesztővezetékeket, és lehetőség szerint egymással párhuzamosan vezesse el őket a padlón
- Az interferencia általi károsodásra érzékeny készülékeket és berendezéseket lehetőleg el kell távolítani a munkaterületről, vagy le kell árnyékolni ezeket.

● Üzembe helyezés előtt

- Vegyen ki minden alkatrészt a csomagolásból, és ellenőrizze, hogy nem láthatók-e sérülések a töltőhuzalos hegesztőkészüléken vagy az egyes alkatrészekben. Ha vannak ilyenek, akkor ne használja a töltőhuzalos hegesztőkészüléket. Vegye fel a kapcsolatot a gyártóval a megadott szervizcímen.
- Távolítson el minden védőfóliát, valamint az egyéb szállítási csomagolásokat.
- Ellenőrizze a szállítmány teljességét.

● Szerelés

● A hegesztőpajzs felszerelése

- Tegye be a sötét hegesztőüveget ^[21]

a felirattal felfelé a pajzstestbe ²⁰ (lásd a C ábrán). A sötét hegesztőüveg ²¹ feliratozásának ekkor látszania kell a védőpajzs első oldala felől.

- Tolja be a fogantyút ²² belülről a pajzstest megfelelő nyílásába annyira, hogy beugorjon (lásd a D ábrán).

● A töltőhuzal behelyezése

▲ FIGYELMEZTETÉS Az áramütés, sérülés vagy sérülés veszélyének elkerülése érdekében minden karbantartási vagy előkészítési tevékenység előtt húzza ki a hálózati csatlakozót a hálózati aljzatból.

Útmutatás: Alkalmazástól függően különböző hegesztőhuzalokra lehet szükség. Ez a készülék 0,6–1,0 mm átmérőjű hegesztőhuzalokkal használható.

Az adagológörgőnek, a hegesztőfúvókának és a huzal keresztmetszetének mindig egymáshoz illőnek kell lennie. A készülék legfeljebb 1000 g-os huzaltekercsekig alkalmas.

- A reteszelés felfelé nyomásával oldja ki és nyissa ki a huzaladagoló egység ¹ burkolatát.
- Nyissa ki a Görgőtartót ²⁹ az orsótartó megnyomásával és az óramutató járásával ellentétes irányban történő elfordításával (lásd az F ábrát).
- Húzza le a görgőtartót ²⁹ és az alátétet a tengelyről (lásd az F ábrát).

Útmutatás: Ügyeljen arra, hogy ne oldódjon le a huzal vége, és ezáltal ne tekeredjen le önmagától a tekercs. A huzal végét csak a szerelés során szabad megoldani.

- Csomagolja ki teljesen a töltőhuzal hegesztőtekercset ¹⁷ úgy, hogy akadálytalanul le lehessen tekerni. Még mindig ne oldja meg a huzal végét (lásd a G ábrán).
- Tegye fel a huzaltekercset a tengelyre. Ügyeljen arra, hogy a tekercs le legyen tekerve a huzalátvezetés ³¹ oldalán (lásd a G ábrán).

- Helyezze vissza az alátétet és a görgőtartót ²⁹, és az óramutató járásával megegyező irányba történő nyomással és elforgatással rögzítse őket (lásd a G ábrát).
- Lazítsa meg a beigazító csavart ²⁷ és fordítsa lefelé (lásd a H ábrán).
- Fordítsa el oldalra a nyomógörgős egységet ²⁸ (lásd az I ábrán).

- Lazítsa meg az adagológörgő tartóját ³⁰ úgy, hogy elforgatja az óramutató járásával ellentétes irányban, majd előre felé lehúzza (lásd a J ábrán).
 - Ellenőrizze az adagológörgő ¹⁹ felső oldalán, hogy meg van-e adva a megfelelő huzalvastagság. Szükség esetén meg kell fordítani, vagy ki kell cserélni az előtölő görgőt. A mellékelt hegesztőhuzalt (Ø 0,9 mm) az adagológörgőben ¹⁹ a megadott Ø 0,9 mm-es huzalvastagsággal kell használni. A huzalnak az első horonyban kell lennie!
 - Tegye fel ismét az adagológörgő tartóját ³⁰ és az óramutató járásával egyezően húzza meg.
 - Óramutató járásával ellentétes irányba történő elforgatással távolítsa el a hegesztőpisztoly fúvókáját ⁹ (lásd a K ábrán).
 - Csavarja ki a hegesztőpisztoly fúvókáját ¹⁵ (lásd a K ábrát).
 - Vezesse el a tömlőcsomagot ¹² lehetőleg egyenesen a hegesztőkészüléktől (tegye le a földre).
 - Vegye ki a huzal végét a tekercs széléből (lásd az L ábrán).
 - Vágja le a huzal végét huzalvágóval vagy csípőfogóval, és távolítsa el a huzal károsodott, meghajlott végét (lásd az L ábrán).
- Útmutatás:** A huzalt végig feszesen kell tartani, hogy elkerülhető legyen a leoldódás vagy letekeredés! Célszerű ezeket a munkákat második személy bevonásával elvégezni.
- Tolja át a töltőhuzalt a huzalátvezetőn ³¹

- (lásd az M ábrán).
- Vezesse el a huzalt az adagológörgő [19] mentén, és tolja be a tömlőcsomag tartójába [32] (lásd az N ábrán).
- Fordítsa el a nyomógörgő egységet [28] az adagológörgő irányába [19] (lásd az O ábrán).
- Akassza be a beállítócsavart [27] (lásd az O ábrán).
- Állítsa be az ellennyomást a beigazító csavarral. A hegesztőhuzalnak stabilan, de szorítás nélkül kell ülnie a nyomógörgő és az adagológörgő [19] között a felső vezetőben (lásd az O ábrán).
- Kapcsolja be a hegesztőkészüléket a főkapcsolójánál [5].
- Nyomja meg a hegesztőpisztoly gombját [11].
- Most a huzaladagoló rendszer áttolja a hegesztőhuzalt a tömlőcsomagon [12] és a hegesztőpisztolyon [10].
- Amint 1–2 cm-rel túlnyúlik a hegesztőhuzal a hegesztőpisztoly nyakán [33], engedje el a hegesztőpisztoly gombját [11] (lásd a P ábrán).
- Kapcsolja ki a hegesztőkészüléket.
- Csavarja be újra a hegesztőfűvókát [15]. Ügyeljen arra, hogy a hegesztőfűvóka [15] megfeleljen a használt hegesztőhuzal átmérőjének (lásd a Q ábrán). A készülékkel együtt szállított hegesztőhuzalnak (Ø 0,9 mm) a 0,9 mm jelű hegesztőfűvókát [15] kell használni.
- Tekerje fel újra a hegesztőpisztoly fűvókáját [9] a hegesztőpisztoly nyakára [33] (lásd az R ábrán).

▲ FIGYELMEZTÉS Az áramütés, sérülés vagy bármilyen károsodás elkerülése érdekében húzza ki minden egyes karbantartás vagy előkészítési lépés előtt a hálózati dugaszt az aljzatból.

● Üzembe helyezés

● A készülék be- és kikapcsolása

- Kapcsolja be a hegesztőkészüléket a főkapcsolójánál [5]. Húzza ki az aljzatból a hálózati dugaszt, ha hosszabb időn keresztül nem használja a hegesztőkészüléket. Csak ekkor lesz teljesen árammentes a készülék.

● Hegesztőáram és huzal előtolás beállítása

A hegesztendő anyag vastagsága a hegesztő elülső részén található forgatógombbal [7] állítható be. A készülék automatikusan szabályozza az áram és a huzaltovábbítást.

Ajánlott hegesztőhuzal átmérő adott anyagvastagsághoz

Hegesztőhuzal átmérője	Munkadarab vastagsága
0,6 mm	0,8–1,5 mm
0,8 mm	0,8–2,0 mm
0,9 mm	0,8–3,0 mm
1,0 mm	1,0–3,0 mm

A következő táblázatban a hegesztési áramerősség-tartomány látható a kiválasztott anyagvastagság-beállítás függvényében:

Beállított anyagvastagság	Hegesztési áramerősség-tartomány
0,8 mm	20-45 A
1,5 mm	45-60 A
2 mm	75-90 A
2,5 mm	90-110 A
3 mm	110-120 A

Túlterhelésvédelem

A hegesztőkészüléket automatikus védőberendezés (termosztát automatikus újbóli bekapcsolással) védi a termikus túlterheléssel szemben. Túlterheléskor a védőberendezés megszakítja az áramkört, és világít a túlterhelés elleni védelem sárga ellenőrző lámpája [8].

- A védőberendezés bejelzésekor hagyja lehűlni a készüléket (kb. 15 perc). Amint kialszik a túlterhelés elleni védelem sárga ellenőrző lámpája [8], ismét üzemkész a készülék.
- A hálózati csatlakozóaljzatokhoz vezető tápvezetékek biztosítéka meg kell hogy feleljen az előírásoknak (VDE 0100). A védőérintkezős aljzatokat legfeljebb 16 A védelemmel lehet ellátni (biztosíték vagy megszakító). Ennél nagyobb védelem vezetékfűzet, ill. épületkárokat okozhat.

Hegesztőpajzs

FIGYELMEZTETÉS EGÉSZSÉGET FENYEGETŐ VESZÉLY!

Ha nem használja a hegesztőpajzsot, akkor az ívből kiinduló, egészségre káros ultraibolya sugarak és a hő megsérthetik a szemét. Mindig használja a hegesztőpajzsot, amikor hegeszt.

● Hegesztés

FIGYELMEZTETÉS MEGÉGÉS VESZÉLYE!

A hegesztett munkadarabok nagyon forróak, ezért könnyen megégetheti magát velük. Mindig használjon fogót a meghegesztett, forró munkadarabok mozgatásához.

A hegesztőkészülék elektromos csatlakoztatását követően járjon el a következők szerint:

- Kösse össze a testkábel testkapcsát [4] a hegesztendő munkadarabbal. Ügyeljen a jó elektromos érintkezésre.
- A hegesztendő helyen a munkadarabot meg kell tisztítani a rozsdától és a fes-

téktől.

- A forgatógombbal válassza ki az anyagvastagságot [7].
- Kapcsolja be a készüléket.
- Tartsa az arca elé a hegesztőpajzsot [23], és vigye a hegesztőpisztoly fúvókáját [9] a munkadarabnak arra a helyére, ahol hegeszteni kell.
- Ív létrehozásához nyomja meg a hegesztőpisztoly gombját [11]. Ha létrejött az ív, akkor a készülék huzalt szállít a hegesztőfűrdőbe.
- Ha elég nagy a hegesztőlencse, akkor vezesse végig a hegesztőpisztolyt [10] lassan a kívánt él mentén. Lehetőség szerint legyen kicsi a távolság a hegesztőpisztoly fúvókája és a munkadarab között (semmiképpen se nagyobb mint 10 mm).
- Adott esetben enyhén lengesse meg, hogy valamennyire megnövelje a hegesztőfűrdőt.
- A beégetési mélységnek (ami a hegesztőhuzal mélysége az anyagban) a lehető legnagyobbnak kell lennie, de a hegesztőfűrdő nem eshet át a munkadarabon.
- A salakot csak a varrat lehűlése után szabad eltávolítani. Hegesztés folytatása félbehagyott varraton:
- Először is távolítsa el a salakot a toldási helyről.
- Gyűjtsa meg a varrat fugájában az ívet, vigye a kapcsolódási helyre, olvassa fel alaposan, és folytassa a hegesztési varratot.
-  **VIGYÁZAT!** Ne feledje, hogy hegesztés után a hegesztőpisztolyt mindig szigetelt helyre kell letennie.
- A hegesztési munkák befejezése után vagy szünetekben mindig kapcsolja ki a hegesztőkészüléket, és mindig húzza ki a hálózati dugaszt az aljzatból.

● Hegesztési varrat készítése

Pontvarrat vagy lököhegesztés

Előre tolja a hegesztőpisztolyt. Eredmény: A beégetési mélység kisebb, a varrat

szélesebb, a varrat felső része (a hegesztési varrat látható felülete) laposabb, és a kötésihiba-tűrés (hiba az anyag megolvadásában) nagyobb lesz.

Húzóvarrat vagy húzóhegesztés

Elhúzza a hegesztőpisztolyt a hegesztési varrattól (S ábra). Eredmény: A beégetési mélység nagyobb, a varrat keskenyebb, a varrat felső része magasabb, és a kötésihiba-tűrés kisebb lesz.

Hegesztett kötések

A hegesztéstechnikának két alapvető kötéstípusa létezik: Tompa- (külső sarok) és sarokhegesztés (belső sarok és átfedés).

Tompahegesztett kötések

Maximum 2 mm anyagvastagságú tompahegesztett kötések esetén a hegesztési éleket teljesen egymásra illesztik.

Ennél vastagabb anyag esetén 0,5–4 mm távolságot kell választani. Az ideális távolság a hegesztett anyagtól (alumínium, ill. acél), az anyag összetételétől, valamint a kiválasztott hegesztési módtól függ. Ezt a távolságot egy próba munkadarabon lehet megállapítani.

Lapos tompahegesztett kötések

A hegesztéseket lehetőség szerint megszakítás nélkül és elegendő behatolási mélységgel kell elkészíteni, ezért különösen fontos a jó előkészítés. A hegesztés minőségét befolyásoló tényezők a következők: áramerősség, a hegesztési élek közötti távolság, a hegesztőpisztoly dőlésszöge és a hegesztőhuzal átmérője. Minél meredekebb szögben tartja a hegesztőpisztolyt a munkadarabhoz, annál nagyobb lesz a behatolási mélység és fordítva.

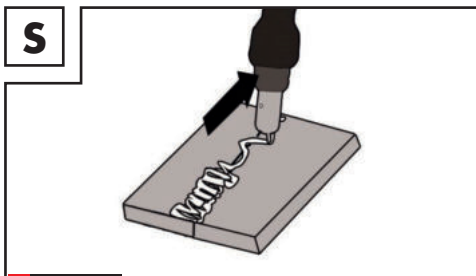

Ahhoz, hogy megelőzhetőek vagy csökkenthetőek legyenek az anyag keményedése során bekövetkező deformálódások, célszerű valamilyen eszközzel rögzíteni a munkadarabokat. El kell kerülni a hegesztett struktúra megmerevedését, hogy megakadályozható legyenek a hegesztési törések. Ezek a nehézségek csökkenthetőek, ha úgy lehet elforgatni a munkadarabot, hogy a hegesztést két szemközti irányú menetben lehessen elvégezni.

Hegesztett kötések a külső sarokon

Ennél a módnál nagyon egyszerű az előkészítés (T, U ábra).

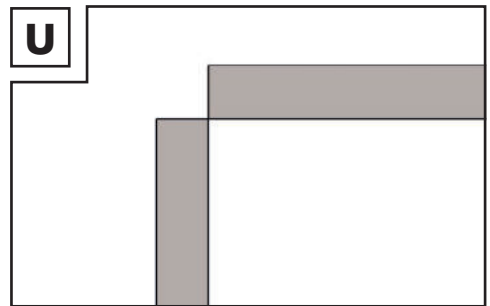
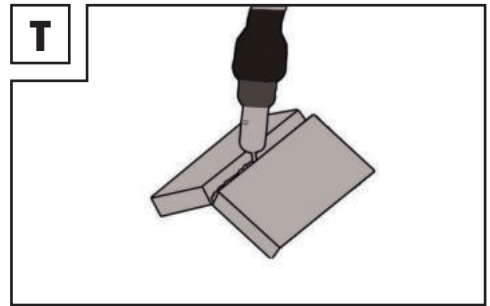

Vastagabb anyagoknál ugyanakkor ez nem mindig célszerű. Ilyen esetben jobb a kötést az alább látható módon előkészíteni, vagyis az egyik lemez szélét levágni (V ábra).

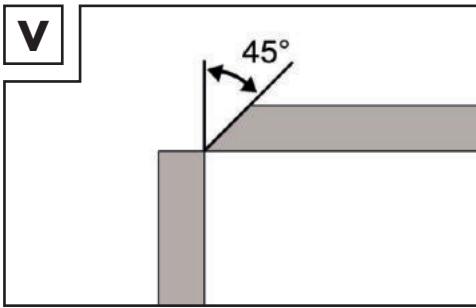

Sarokvarratos kötés

Sarokvarratot használunk, amikor a hegesztendő munkadarabok derékszöget zárnak be egymással. A varrat ilyenkor egyenlő szárú háromszög alakú és homorú felületű (W, X ábra).

Hegesztett kötések a belső sarkon

Ennek a hegesztett kötésnek nagyon egyszerű az előkészítése, és 5 mm vastagságig végezhető el. A „d” méretet minimálisra kell csökkenteni, de minden esetben 2 mm-nél kisebbnek kell lennie (W ábra).

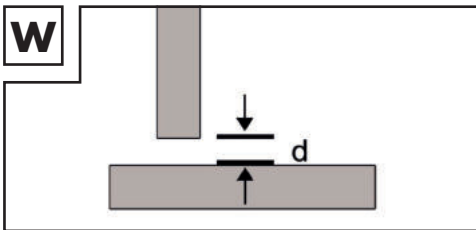

Vastagabb anyagoknál ugyanakkor ez nem mindig célszerű. Ilyen esetben jobb a kötést a V ábrán látható módon előkészíteni, vagyis az egyik lemez szélét levágni.

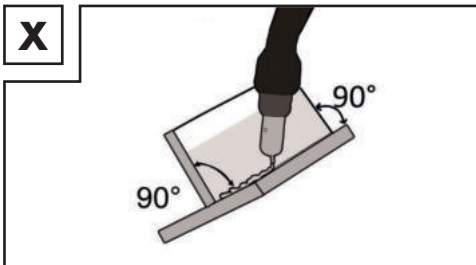

Átfedő hegesztett kötések

A leggyakoribb előkészítés egyenes hegesztési élekkel. A hegesztés feloldása normál szögvarrattal lehetséges. A két munkadarabot az Y ábrán látható módon egymáshoz a lehető legközelebb kell elhelyezni.

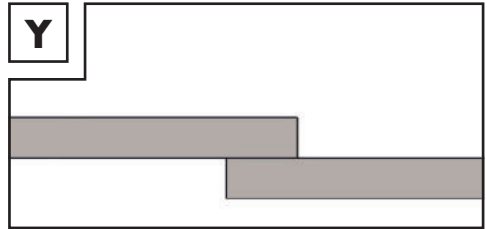

● Karbantartás

- A port és a szennyeződést rendszeresen távolítsa el a készülékről.
- Finom kefével vagy száraz kendővel tisztítsa meg a készüléket és a tartozékokat.

● Környezetvédelemmel és ártalmatlanítással kapcsolatos tudnivalók



ELEKTROMOS SZERSZÁMOKAT NE DOBJON A HÁZTARTÁSI HULLADÉKBA! NYERSANYAGOK VISSZANYERÉSE A HULLADÉKOK ÁRTALMATLANÍTÁSA HELYETT!

A 2012/19/EU európai irányelv értelmében az elektromos berendezéseket külön kell összegyűjteni, és környezetbarát módon újrahasznosítani. Az áthúzott szeméttároló szimbóluma azt jelenti, hogy a készülék élettartamának végén ezt a készüléket nem szabad a háztartási hulladékkal együtt leselejtezni. A készüléket gyűjtőhelyeken, újrahasznosító központokban vagy hulladékkezelő vállalatoknál kell leadni. A meghibásodott, beküldött készülékeket díjmentesen ártalmatlanítjuk. Ezenkívül az elektromos és elektronikus berendezések forgalmazói, valamint az élelmiszer-forgalmazók kötelesek visszavenni a berendezéseket. A Lidl közvetlenül az üzletekben és a piacokon kínál visszavételi lehetőséget.

A visszaküldés és az ártalmatlanítás az Ön számára ingyenes. Ha új készüléket vásárol, joga van a megfelelő régi készüléket ingyenesen visszaadni. Ezen túlmenően lehetősége van arra, hogy függetlenül új készülék vásárlásától ingyenesen visszaküldjön (legfeljebb három) olyan régi készüléket, amelynek bármelyik méretben nem haladja meg a 25 cm-t. Kérjük, a berendezés visszaküldése előtt törölje az összes személyes adatot. Kérjük, hogy a készülék visszavitele előtt távolítsa el a régi készülékben lévő elemeket vagy akkumulátorokat, valamint azokat a lámpákat, amelyek a készülék megrongálása nélkül eltávolíthatók, és ezeket egy külön gyűjtőhelyen adja le.



A káros anyagokat tartalmazó akkumulátorokat az itt látható szimbólumok

jelölik, amelyek a háztartási hulladékként való ártalmatlanítás tilalmára figyelmeztetnek. A mérvadó nehézfémek megnevezése: Cd = kadmium, Hg = higany, Pb = ólom.

Az elhasznált akkumulátorokat városa vagy települése újrahasznosító létesítményéhez vagy kereskedőjéhez juttassa vissza. Ezzel eleget tesz a törvényi kötelezettségének és jelentősen hozzájárul a környezet védelméhez.



Tartsa be a különböző csomagolóanyagokon található címkéket, és szükség esetén külön gyűjtse ezeket. A csomagolóanyagokat az alábbi jelentésű

rövidítésekkel (a) és számokkal (b) jelölték: 1–7: Műanyagok, 20–22: Papír és kartonpapír, 80–98: Kompozit anyagok.

● EU-megfelelőségi nyilatkozat

Mi, a

C. M. C. Kft.

Iratfelelős:

Dr. Christian Weyler

Katharina-Loth-Str. 15

66386 St. Ingbert

NÉMETORSZÁG

felelősségünk tudatában kijelentjük,

hogy a következő termék
**Inverteres töltőhuzalos
hegesztőkészülék**

Cikkszám: 2573

Gyártás éve: 2023/18

IAN: 409152_2207

Modell: **PIFDS 120 B2**

megfelel azoknak a lényegi védelmi követelményeknek, amelyeket az alábbi európai irányelvekben

Alacsony feszültségre vonatkozó európai uniós irányelv

2014/35/EU

Elektromágneses összeférhetőségre vonatkozó EU-irányelv

2014/30/EU

RoHS irányelv

2011/65/EU+2015/863/EU

és azok módosításaiban meghatároztak.

A megfelelőségi nyilatkozat elkészítéséért kizárólagosan a gyártó cég felel.

A fenti nyilatkozatban leírt tárgy teljesíti az Európai Parlament és Tanács 2011/65/EU (2011. június 8) számú, az elektromos és elektronikus készülékekben alkalmazott bizonyos veszélyes anyagok használatára vonatkozó irányelvének előírásait.

A megfelelőség értékelésére a következő harmonizált szabványokat használtuk fel:

EN 60974-6:2016

EN 60974-10:2014/A1:2015

St. Ingbert, 2022.10.01.

C.M.C. GmbH
Katharina-Loth-Str. 15
I-66386 St. Ingbert
Telefon: +49 6894 9989750
Telefax: +49 6894 9989729

megb. Dr. Christian Weyler

- minőségbiztosítás -

● Garanciával és szervizeléssel kapcsolatos tudnivalók

A Creative Marketing & Consulting GmbH garanciája

Tisztelt Vásárló!

Erre a készülékre 3 év garanciát vállalunk a vásárlás dátumától számítva. Amennyiben a megvásárolt termék hibás, a termék értékesítőjével szemben törvényes jogai vannak. Ezeket a törvényi jogokat a következőkben leírt garancia sem korlátozza.

● Garanciális feltételek

A garanciaidő a megvásárlás dátumával kezdődik. Ezért kérjük, gondosan őrizze meg az eredeti pénztári blokkot. Ez a dokumentum szükséges a vásárlás igazolásához.

Amennyiben három évvel a vásárlás dátumától számítva anyag vagy gyártási hiba lép fel, a terméket – saját döntésünk alapján – díjmentesen megjavítjuk vagy kicseréljük. Ez a garanciális szolgáltatás akkor vehető igénybe, ha a meghibásodott terméket és a vásárlást igazoló bizonylatot (nyugtát) három éven belül bemutatja, és röviden leírja, mi a termék hibája, és mikor jelentkezett a hiba.

Amennyiben a hibára kiterjed a garancia, visszakapja a megjavított terméket vagy küldünk önnek egy új terméket. A termék javításával vagy cseréjével nem kezdődik újra a garanciaidő.

● Jótállási idő és törvényben előírt kellékszavatossági igények

A garancia nem hosszabbítja meg a jótállási időt. Ez a cserélt és javított alkatrészekre is érvényes. Az esetlegesen már a vásárláskor fennálló károk és hiányosságokat a kicsomagolás után azonnal jelenteni kell. A jótállási idő lejártával felmerülő javítások

térítéskötelesek.

● A garancia terjedelme

A terméket szigorú minőségügyi irányelvek alapján gondosan gyártottuk és a kiszállítás előtt alaposan ellenőriztük.

A garancia anyag- és gyártási hibákra vonatkozik. Ez a garancia nem terjed ki a termék olyan részeire, melyek normál elhasználódásnak vannak kitéve, és ezáltal kopó alkatrésznek számítanak vagy olyan törekeny alkatrészek károsodására, mint pl. kapcsolók, akkumulátorok vagy üvegből készült alkatrészek.

Ez a garancia nem érvényes, ha a termék megsérült, nem szakszerűen használták vagy javították. A termék szakszerű használata érdekében minden használati útmutatóban felsorolt utasítást pontosan be kell tartani. Feltétlenül kerülendő az olyan felhasználási célok és intézkedések, amelyek a használati útmutatóban foglaltaktól eltérnek, illetve amelyekkel kapcsolatban figyelmeztetés hangzik el.

A terméket csak magáncélú és nem ipari felhasználásra terveztük. Rendeltetésellenes vagy szakszerűtlen kezelés, erőszak alkalmazása vagy nem az általunk feljogosított szerviz-képviselőt által végzett beavatkozás esetén a garancia megszűnik.

● Garanciális eset kezelése

A gyors ügyintézés érdekében kérjük, tartsa be a következőket:

Minden kéréshez készítse elő a pénztári nyugtát és a cikkszámot (pl. IAN), ezzel igazolva a vásárlást.

A cikkszámot a típustáblán, a termékbe gravírozva, illetve a használati útmutató borítóján (balra lent) vagy a termék hátulján vagy alján lévő matricán találja. Amennyiben működési hiba vagy egyéb hiba lépett föl, először lépjen kapcsolatba telefonon vagy e-mailben a következőkben

megnevezett szerviz osztállyal. A hibásként regisztrált terméket ezt követően a vásárlást igazoló dokumentummal (pénztári nyugta), valamint annak megadásával együtt, hogy mi a hiba és mikor lépett fel, díjmentesen postázhatja a kapott szervizcímre.

latba.

Cím:

C. M. C. Kft.

Katharina-Loth-Str. 15
DE-66386 St. Ingbert
NÉMETORSZÁG



Útmutatás:

A www.lidl-service.com címen a jelen útmutatót és számos további kézikönyvet, termékvideót és szoftvert is letölthet.

A QR-kód beolvasásával automatikusan a Lidl szerviz oldalára (www.lidl-service.com) lép és itt az (IAN) 409152 cikkszám megadásával megnyitja a kezelési útmutatóját.



● **Szerviz**

Így léphet kapcsolatba velünk:

HU

Név: GTX Service HU
Internetcím: www.cmc-creative.de
E-Mail: lidl.hungary@gtxservice.com
Telefon: +36 1 445 0902
Székhely: Németország

IAN 409152_2207



Kérjük, vegye figyelembe, hogy a következő cím nem a szerviz címe. Kérjük, először a fent megnevezett szervizzel lépjen kapcs-

HU JÓTÁLLÁSI TÁJÉKOZTATÓ

A termék megnevezése: Inverteres töltőhuzalos hegesztőkészülék	Gyártási szám: IAN 409152_2207
A termék típusa: PIFDS 120 B2	Szerviz neve, címe, telefonszáma:
A gyártó cégneve, címe, e-mail címe: C. M. C. Kft. Katharina-Loth-Str. 15 66386 St. Ingbert, Németország	GTX Service HU Hétvezér u. 1, 2112 Veresegyház lidl.hungary@gtxservice.com Telefon: +36 1 445 0902
Az importáló/ forgalmazó neve és címe: Lidl Magyarország Kereskedelmi Bt., H-1037 Budapest, Rádl árok 6.	
<ol style="list-style-type: none">A jótállási idő a Magyarország területén, Lidl Magyarország Kereskedelmi Bt. üzle-tében történt vásárlás napjától számított 1 év, amely jogvesztő. A jótállási idő a fogyasztó részére történő átadással, vagy ha az üzembe helyezést a forgalmazó, vagy annak megbízottja végzi, az üzembe helyezés napjával kezdődik.A jótállási igény a jótállási jeggyel és/vagy a vásárlást igazoló blokkal érvényesíthető. A jótállási jegy szabálytalan kiállítása, vagy átadásának elmaradása nem érinti a jótállási kötelezettség-vállalás érvényességét. Kérjük, hogy a vásárlás tényének és időpontjának bizonyítására őrizze meg a pénztári fizetésnél kapott jótállási jegyetés a vásárlást igazoló blokkot.A vásárlástól számított három munkanapon belül érvényesített csereigény esetén a forgalmazó köteles a terméket kicserélni, feltéve ha a hiba a rendeltetészerű használatot akadályozza. A jótállási jogokat a termék tulajdonosaként a fogyasztó érvényesítheti az áruházakban, valamint a jótállási tájékoztatóban feltüntetett szervizekben.(A magyar Polgári Törvénykönyv alapján fogyasztónak minősül a szakmája, önálló foglalkozása vagy üzleti tevékenysége körén kívül eljáró természetes személy.) A jótállás ideje alatt a fogyasztó hibás teljesítés esetén kérheti a termék kijavítását, kicserélését, vagy ha a termék nem javítható vagy cserélhető, vagy az a forgalmazónak aránytalan többlet-költséggel járna, illetve a fogyasztó kijavításhoz, kicseréléséhez fűződő érdeke alapos ok miatt megszünt,árleszállítást kérhet, vagy elállhat a szerződéstől és visszakérheti a vételárat. A kijavítás során a termékbe csak új alkatrészt kerülhet beépítésre.A fogyasztó a hiba felfedezése után a lehető legrövidebb időn belül köteles a hibát bejelenteni és a terméket a jótállási jogok érvényesítése céljából átadni. A hiba fel-fedezésétől számított két hónapon belül bejelentett jótállási igényt időben közölnék kell tekinteni. A közlés elmaradásából eredő kárért a fogyasztó felelős. A jótállási igény érvényesíthetőségének határideje a termék, vagy fődarabjának kicserélése esetén a csere napján újraindul.A rögzített beketésű, illetve a 10 kg-nál súlyosabb, vagy tömegközlekedési eszközön nem szállítható terméket az üzemeltetés helyén kell megjavítani. Abban az esetben, ha a javítás a helyszínen nem végezhető el, a termék ki- és visszaszereléséről, valamint szállításáról a forgalmazónak kell gondoskodnia.A jótállás nem áll fenn, ha a hiba a nem rendeltetészerű használatból, átalakítás-ból, helytelen tárolásból, vagy a használati utasítástól eltérő kezelé-sből, vagy bármely a vásárlást követő behatásból fakad, vagy elemi kár okozta, és azt a for-galmazó, vagy a szerviz bizonyítja. A jótállás nem vonatkozik a mozgó kopó alkat-részek (világítótestek, gumiabroncsok stb.) rendeltetészerű elhasználódására. A szerviz és a forgalmazó a kijavítás során nem felel a terméken a fogyasztó vagy harmadik személyek által tárolt adatokért vagy beállításokért.Fogyasztói jogvita esetén a fogyasztó a megyei (fővárosi) kereskedelmi és iparkamarák mellett működő békéltető testület eljárását is kezdeményezheti. A jótállás a fogyasztó törvényből eredő szavatossági jogait és azok érvényesíthetőségét nem érinti.	
Kijavítást ellenőrző szelvény:	
A jótállási igény bejelentésének időpontja:	A hiba oka:
Javításra átvétel időpontja:	A hiba javításának módja:
A fogyasztó részére történő visszaadás időpontja:	A szerviz bélyegzője, kelt és aláírás:
Kicserélést ellenőrző szelvény:	
A jótállási igény bejelentésének időpontja:	Kicserélés időpontja:
A cserélő bolt bélyegzője, kelt és aláírás:	

Legenda uporabljenih piktogramov	Stran	239
Uvod	Stran	240
Predvidena uporaba	Stran	240
Vsebina paketa	Stran	240
Opis delov	Stran	241
Tehnični podatki	Stran	241
Varnostni napotki	Stran	241
Viri nevarnosti pri obločnem varjenju	Stran	243
Varnostna navodila za varilno masko	Stran	245
Območje povečanega električnega tveganja	Stran	246
Varjenje v tesnih prostorih	Stran	247
Vsota napetosti v prostem teku	Stran	247
Uporaba ramenskih zank	Stran	247
Zaščitna obleka	Stran	247
Zaščita pred žarki in opekljami	Stran	248
Klasifikacija naprave po EMC	Stran	248
Pred zagonom	Stran	249
Montaža	Stran	249
Montaža varilnega vizirja	Stran	249
Vstavljanje polnjene žice	Stran	249
Uporaba	Stran	251
Vklop in izklop naprave	Stran	251
Nastavitev varilnega toka in podajalnika žice	Stran	251
Varjenje	Stran	252
Oblikovanje zvara	Stran	252
Vzdrževanje	Stran	254
Navodila za varovanje okolja in odstranjevanje med odpadke	Stran	254
EU–izjava o skladnosti	Stran	254
Napotki za garancijo in servisiranje	Stran	255
Garancijski pogoji	Stran	255
Garancijska doba in zakonski odškodninski zahtevki	Stran	255
Obseg garancije	Stran	255
Ravnanje v garancijskem primeru	Stran	256
Servis	Stran	256
Garancijski list	Stran	257

Legenda uporabljenih piktogramov			
	Previdno! Preberite navodila za uporabo!		Tveganje hudih do smrtnih telesnih poškodb!
	Omrežni vhod: število faz in simbol za izmenični tok ter nazivna vrednost frekvence		Previdno! Nevarnost električnega udara!
			Pomemben napotek!
	Simbol prečrtanega smetnjaka na kolesih pomeni, da za to napravo velja Direktiva 2012/19/EU.		Embalazo in napravo odstranite na okolju prijazen način!
	Naprave ne uporabljajte na prostem in nikoli ob dežju!		Varjenje s polnjeno varilno žico brez dodatnega zaščitnega plina.
	Električni udar varilne elektrode je smrtno nevaren!	IP21S	Vrsta zaščite.
	Vdihovanje varilnega dima lahko ogrozi vaše zdravje.		Proizvedeno iz recikliranega materiala.
	Varilne iskre lahko povzročijo eksplozijo ali požar.		Enofazni statični usmernik transformatorja frekvenčnega pretvornika.
	Žarki oblaka lahko škodijo očem in poškodujejo kožo.	H	Izolacijski razred.
	Elektromagnetna polja lahko motijo delovanje srčnih spodbujevalnikov.	U ₂	Nazivna delovna napetost.
	Pozor, morebitne nevarnosti!	I _{1max}	Največja nazivna vrednost omrežnega toka.
I _{2max}	Največja nazivna vrednost varilnega toka	I _{1eff}	Efektivna vrednost najvišjega omrežnega toka.
I ₂	Nazivna vrednost varilnega toka.		Ozemljitveni priključek.
	Nadzorna lučka za zaščito pred preobremenitvijo		Nadzorna lučka za omrežni priključek

	Največja nazivna vrednost časa varjenja v prekinjivnem načinu Σ_{ON}^I		Največja nazivna vrednost časa varjenja v neprekinjenem načinu $\Sigma_{ON}^I (max)$
---	---	---	--

INVERTERSKI VARILNI APARAT S POLNJENO ŽICO PIFDS 120 B2

● Uvod



Čestitamo! Odločili ste se za kakovosten izdelek našega podjetja. Pred prvo uporabo se

seznanite z izdelkom. Pozorno preberite naslednja navodila za uporabo in varnostna navodila. Zagon tega orodja sme izvesti samo usposobljena oseba.

ZAGOTOVITE, DA OTROCI NIMAJO DOSTOPA DO IZDELKA!

● Predvidena uporaba

Naprava je primerna za varjenje s polnjeno varilno žico brez dodatnega zaščitnega plina ob uporabi ustrezne žice. Dodatni plin ni potreben. Inertni plin je v žici v obliki prahu, zato se dovaja neposredno v žarek obločnega varjenja in napravo, ki se uporablja na prostem, ščiti pred vetrom. Uporabljajte samo žične elektrode, ki so primerne za napravo. Namenska uporaba vključuje tudi upoštevanje varnostnih navodil in navodil za montažo in delovnih navodil v navodilih za uporabo.

Veljavne predpise o preprečevanju nesreč morate skrbno upoštevati. Naprave se ne sme uporabljati:

- v prostorih, ki niso dovolj zračeni,
- v potencialno eksplozivnem okolju,
- za odvajanje cevi,
- v bližini ljudi s srčnimi spodbujevalniki in
- v bližini lahko vnetljivih materialov. Izdelek uporabljajte samo tako, kot je opisano, in za navedena področja uporabe. Dobro

shranite ta navodila za uporabo. Pri predaji tretji osebi izdelku priložite tudi celotno dokumentacijo. Vsaka uporaba, ki odstopa od namenske uporabe, je prepovedana in potencialno nevarna. Škode, ki nastopi kot posledica neupoštevanja navodil ali zlorabe, garancija ne krije, proizvajalec pa zanjo ni odgovoren. Pri komercialni uporabi garancija preneha veljati.

● Vsebina paketa

- 1 inverterški varilni aparat s polnjeno žico PIFDS 120 B2
- 1 šoba gorilnika (vnaprej montirana)
- 4 varilne šobe (1x 0,9 mm vnaprej montirana; 1x 0,8 mm; 1x 0,6 mm; 1x 1,0 mm)
- 1 kladivo za žlindro z žično krtačo
- 1 polnjena žica \varnothing 0,9 mm/450 g
- 1 varilni vizir
- 1 trak za nošenje
- 1 navodila za uporabo

Preostalo tveganje

- Tudi če pravilno upravljate napravo, ostajajo ostala tveganja. V zvezi z nasovo in konstrukcijo tega varilnega aparata s polnjeno žico se lahko pojavijo naslednje nevarnosti:
- poškodbe oči zaradi obločnice,
 - dotikanje vročih delov naprave ali obdelovanca (opekline),
 - nevarnost nesreč in požara zaradi letečih isker ali delcev žlindre pri neustrezni zaščiti,
 - zdravju škodljive emisije dima in plinov pri pomanjkanju zraka oz. nezadostnem izsesavanju v zaprtih prostorih.

Zmanjšajte preostalo tveganje s skrbno in pravilno uporabo naprave ter upoštevanjem vseh navodil.

● Opis delov

- 1 Pokrov podajalnika žice
- 2 Trak za nošenje
- 3 Omrežni vtič
- 4 Ozemljitveni kabel z ozemljitveno sponko
- 5 Glavno stikalo za VKLOP/IZKLOP
- 6 Nadzorna lučka za omrežni priključek
- 7 Vrtljivi regulator za nastavitev debeline materiala
- 8 Nadzorna lučka za zaščito pred preobremenitvijo
- 9 Šoba gorilnika
- 10 Gorilnik
- 11 Gumb na gorilniku
- 12 Komplet cevi
- 13 Varilna šoba (0,6 mm)
- 14 Varilna šoba (0,8 mm)
- 15 Varilna šoba (0,9 mm)
- 16 Varilna šoba (1,0 mm)
- 17 Svitek polnjene varilne žice (valjček z žico) \varnothing 0,9 mm/450 g
- 18 Kladivo za žlindro z žično krtačo
- 19 Podajalni valj
- 20 Ohišja vizirja
- 21 Temno varilno steklo
- 22 Ročaj
- 23 Varilni vizir po montaži
- 24 Zaponka za montažo
- 25 Zapah za zaščitno steklo
- 26 Montirani ročaj
- 27 Nastavitveni vijak
- 28 Enota s potisnimi valji
- 29 Držalo valjev
- 30 Držalo podajalnega valja
- 31 Vodilo žice
- 32 Nastavek kompleta cevi
- 33 Vrat gorilnika

● Tehnični podatki

Omrežni priključek:	230 V~/ 50 Hz (izme- nični tok)
Varilni tok I_2 :	20–120 A
Napetost pri prostem teku U_0 :	22 V

Največja nazivna vrednost omrežnega toka:	$I_{1 \max}$ 17,3 A
Efektivna vrednost najvišjega nazivnega toka:	$I_{1 \text{eff}}$ 11,3 A
Kolut varilne žice maks.:	pribl. 1000 g
Premer varilne žice maks.:	1,0 mm
Varovalka:	16 A
Priporočena debelina materiala:	0,8–3,0 mm

Pri nadaljnjem razvoju lahko pride do nena-
povedanih tehničnih sprememb in sprememb
videza. Vse mere, opombe in informacije
v teh navodilih so zato brez garancije.
Zato na podlagi navodil za uporabo ni
mogoče uveljavljati pravnih zahtevkov.

Varnostni napotki

Natančno preberite navodila za
uporabo in upoštevajte opisane
napotke. S pomočjo teh navodil za
uporabo se seznanite z napravo,
njeno pravilno uporabo ter varno-
stnimi opozorili. Na tipski tablici
so navedeni vsi tehnični podatki
tega varilnega aparata, zato se
pred uporabo seznanite s tehnič-
nimi danostmi te naprave.

- Popravila ali/in vzdrževalna
dela smejo izvajati le kvalifici-
rani električarji.
- Uporabljajte samo varilne
vode, ki so priloženi.
- Naprava med obratovanjem
ne sme stati neposredno ob
steni, ne sme biti pokrita ali
stisnjena med ostale naprave,
tako da lahko skozi prezra-
čevalne reže vedno vstopa

dovolj zraka. Prepričajte se, da je naprava pravilno priključena na omrežno napetost. Preprečite vsakršno vlečno obremenitev napajalnega voda. Preden napravo postavite na drugo mesto, izvlecite vtič iz vtičnice.

- Ko naprava ne obratuje, jo vedno izklopite s stikalom za VKLOP/IZKLOP. Držalo za elektrode odložite na izolirano podlogo in elektrode vzemite iz držala šele po 15 minutah, ko se ohladijo.
- Pazite na stanje varilnega kabla, gorilnika in ozemljitvenih priključkov. Obrabljeni izolacijski elementi in deli, skozi katere teče tok, lahko povzročijo nevarnosti in zmanjšajo kakovost varjenja.
- Pri obločnem varjenju nastajajo iskre, staljeni kovinski deli in dim. Zato upoštevajte naslednje: Vse gorljive snovi in/ali materiale odstranite z delovnega mesta in iz njegove okolice.
- Skrbite za prezračevanje delovnega mesta.
- Ne varite na posode, sode ali cevi, ki vsebujejo oz. so vsebovali gorljive tekočine ali pline.

⚠ OPOZORILO Preprečite

vsak neposredni stik z varilnim tokokrogom. Napetost pri prostem teku med jezičkom elektrode in ozemljitvenim priključkom je lahko nevarna; obstaja nevarnost električnega udara.

- Naprave ne shranjujte v vlažnem ali mokrem okolju oz. ko dežuje. Velja zaščitno določilo IP21S.
 - Oči zaščitite z ustreznimi zaščitnimi stekli (DIN stopnja 9–10), ki jih pritrdite na priloženo varilno masko. Za zaščito kože pred ultravijoličnim sevanjem obloka uporabljajte rokavice in suha zaščitna oblačila, ki so brez olja in masti.
- ⚠ OPOZORILO** Vira varilnega toka ne uporabljajte za odtajanje cevi.

Upoštevajte:

- Sevanje obloka lahko škodi očem in povzroči opekline na koži.
- Obločno varjenje proizvaja iskre in kapljice taleče se kovine, varjeni obdelovanec začne žareti in ostane zelo vroč relativno dolgo. Zato se obdelovanca ne dotikajte z golimi rokami.
- Pri obločnem varjenju se

sprošča zdravju škodljiva para. Pazite, da je ne boste vdihavali.

- Zaščitite se pred nevarnimi učinki obloka in poskrbite, da bodo osebe, ki ne sodelujejo pri delu, od obloka oddaljene vsaj 2 m.

⚠ **POZOR!**

- Med delovanjem varilnega aparata lahko pride do motenj pri napajanju drugih porabnikov, odvisno od omrežnih pogojev na mestu priključitve. Če ste v dvomih, se obrnite na svojega distributerja električne energije.
- Med delovanjem varilnega aparata lahko pride do motenj delovanja drugih naprav, npr. slušnih aparatov, srčnih spodbujevalnikov itn.

● **Viri nevarnosti pri obločnem varjenju**

Pri obločnem varjenju obstaja veliko virov nevarnosti. Zato je zelo pomembno, da varilec upošteva naslednja pravila, da ne ogroža sebe in drugih ter prepreči telesne poškodbe in škodo na napravi.

- Dela na strani omrežne

napetosti, npr. kabljev, vtičih, vtičnicah itn., naj izvaja samo električar v skladu z nacionalnimi in lokalnimi predpisi.

- V primeru nesreč varilni aparat takoj izključite iz omrežne napetosti.
- Če pride do električne kontaktne napetosti, napravo nemudoma izključite in pokličite električarja, da jo preveri.
- Na varilni strani vedno pazite na dobre električne stike.
- Pri varjenju vedno nosite izolirne rokavice na obeh rokah. Te rokavice ščitijo pred električnimi udari (napetost pri prostem teku varilnega tokokroga), škodljivim sevanjem (toplotno in UV-sevanje) ter pred žarečimi letečimi delci kovine in žlindre.
- Nosite trdne izolirne čevlje. Čevlji morajo zagotavljati izolacijo tudi pri mokroti. Nizki čevlji niso primerni, ker lahko padajoče žareče kapljice kovine povzročijo opekline.
- Nosite ustrezna zaščitna oblačila, in ne sintetičnih oblek.
- Ne glejte v oblok z nezaščitnimi očmi; uporabljajte le varilno masko z zaščitnim steklom, ki ustreza zahtevam

standardov DIN. Oblok poleg svetlobnih in toplotnih žarkov, ki povzročajo zaslepitev oz. opekline, oddaja tudi UV-žarke. To nevidno ultravijolično sevanje pri nezadostni zaščiti povzroča zelo boleče vnetje veznice, ki ga je mogoče opaziti šele čez nekaj ur. Poleg tega UV-sevanje na nezaščitene delih telesa povzroča opekline, podobne sončnim opeklinam.

- Tudi osebe, ki se zadržujejo v bližini obloka, ali pomočniki morajo biti poučeni o nevarnostih in zaščiteni s potrebnimi zaščitnimi sredstvi. Po potrebi postavite zaščitne stene.
- Pri varjenju, zlasti v majhnih prostorih, je treba poskrbeti za zadosten dovod svežega zraka zaradi nastajanja dima in škodljivih plinov.
- Na posodah, v katerih se zbirajo plini, gorivo, mineralna olja ipd., ne smete izvajati varjenja – tudi če so bile že pred časom izpraznjene; zaradi ostankov obstaja namreč nevarnost eksplozije.
- V požarno ogroženih in eksplozivnih prostorih veljajo posebni predpisi.
- Varjene spoje, ki so izpostav-

ljeni velikim obremenitvam in morajo izpolnjevati določene varnostne zahteve, smejo izdelovati samo posebej usposobljeni in preizkušeni varilci. Primeri so tlačne posode, tekalne tirnice, vezni členi priklonika itn.

- ▲ **POZOR!** Ozemljitveni priključek vedno priključite čim bližje varilnemu mestu tako, da ima varilni tok čim krajšo pot od elektrode do ozemljitvenega priključka. Ozemljitvenega priključka nikoli ne vežite z ohišjem varilnega aparata! Ozemljitvenega priključka nikoli ne priključujte na ozemljene dele, ki so daleč od obdelovanca, npr. cev za vodo v drugem kotu prostora. V nasprotnem primeru se lahko poškoduje sistem zaščitnih vodnikov v prostoru, v katerem varite.
- Varilnega aparata ne uporabljajte v vlažnem okolju.
- Varilni aparat postavite samo na ravno podlago.
- Varilnega aparata ne uporabljajte, ko dežuje.
- Izhod je treba meriti pri temperaturi okolice 20 °C. Pri višjih temperaturah lahko čas varjenja skrajšate.



Nevarnost zaradi

električnega udara:

Električni udar varilne elektrode je lahko smrten. Ne varite, ko dežuje ali sneži. Nosite suhe izolirne rokavice.

Elektrode se ne dotikajte z golimi rokami. Ne nosite mokrih ali poškodovanih rokavic. Zaščitite se pred električnim udarom z izolacijo obdelovanca. Ohišja naprave ne odpirajte.

Nevarnost zaradi varilnega dima:

Vdihovanje varilnega dima lahko ogrozi zdravje. Svoje glave ne potiskajte v dim. Naprave uporabljajte na odprtih območjih. Za odstranjevanje dima uporabljajte odzračevanje.

Nevarnost zaradi varilnih isker:

Varilne iskre lahko povzročijo eksplozijo ali požar. Varjenju ne približujte gorljivih snovi. Ne varite v bližini vnetljivih snovi. Varilne iskre lahko povzročijo požar. V bližini naj bosta gasilnik in oseba, ki spremlja dogajanje, da ga lahko takoj uporabi. Ne varite na bobnih ali kakršnihkoli zaprtih posodah.

Nevarnost zaradi žarenja obloka:

Žarki obloka lahko škodijo očem in poškodujejo kožo. Nosite klobuk in varnostna očala. Nosite zaščito za sluh in visoko zaprt ovratnik srajce. Nosite zaščitne čelade za varjenje in ustrezne velikosti filtrov. Nosite zaščito za celotno telo.

Nevarnost zaradi elektromagnetnih polj:

Varilni tok povzroča elektromagnetna polja. Ne uporabljajte skupaj z medicinskimi vsadki. Varilnih vodov nikdar ne ovijajte okoli telesa. Varilne vode speljite skupaj.

● **Varnostna navodila za varilno masko**

- S pomočjo vira svetlobe (npr. vžigalnika) se vedno pred začetkom varilnih del prepričajte, da je varilna maska neoporečna.
- Zaradi brizganja pri varjenju se lahko zaščitno steklo poškoduje, Poškodovano ali spraskano zaščitno steklo takoj zamenjajte.
- Poškodovane ali zelo umazane oz. pobrizgane komponente takoj zamenjajte.
- Napravo smejo uporabljati samo osebe, ki so dopolnile

16 let.

- Seznanite se z varnostnimi predpisi za varjenje. V ta namen upoštevajte tudi varnostna navodila na varilnem aparatu.
- Pri varjenju si vedno nataknite varilno masko. Če je ne uporabite, lahko svojo mrežnico resno poškodujete.
- Med varjenjem vedno nosite zaščitno obleko.
- Varilne maske nikoli ne uporabljajte brez zaščitnega stekla, ker se lahko sicer poškoduje optična enota. Obstaja nevarnost poškodbe oči!
- Za dobro vidljivost in neutrudljivo delo zaščitno steklo pravočasno zamenjajte.

● **Območje povečanega električnega tveganja**

Pri varjenju na območjih povečanega električnega tveganja je treba upoštevati naslednja varnostna navodila.

Območja povečanega električnega tveganja najdete na primer:

- na delovnih mestih, kjer je obseg gibanja omejen, tako

da varilec pri delu ohranja prisilno držo (npr. kleče, sede, leže) in se dotika električno prevodnih delov;

- na delovnih mestih, ki so v celoti ali delno električno prevodna in kjer obstaja velika nevarnost dotika varilca, ki se mu ta lahko izogne ali ne;
- na mokrih, vlažnih ali vročih delovnih mestih, kjer vlaga ali znojenje bistveno zmanjšata odpornost človeške kože ali zaščitne opreme in njenih izolacijskih lastnosti.

Tudi kovinska lestev ali odri lahko ustvarijo okolje s povečanim električnim tveganjem.

V takšnem območju morate uporabiti izolirane podloge in vmesne sloje, rokavice z manšeto in pokrivala iz usnja ali drugih izolacijskih materialov, da telo izolirate od ozemljitve. Vir varilnega toka mora biti nameščen zunaj delovnega območja ali območij in zunaj dosega varilca.

Dodatno zaščito pred omrežnim električnim udarom v primeru okvare lahko zagotovite z uporabo varovalnega odklopnika, ki deluje pri obtočnem toku, ki ne presega 30 mA, napaja pa

vse naprave v bližini, priključene na omrežje. Varovalni odklopnik mora biti primeren za vse vrste toka.

Sredstva za hitro električno odklapanje varilnega vira ali varilnega kroga (npr. naprave za zaustavitev v sili) morajo biti na dosegu rok.

Pri uporabi varilnih aparatov v okoliščinah povečanega električnega tveganja izhodna napetost varilnega aparata v prostem teku ne sme presegati 113 V (konica). Ta varilni aparat je zaradi izhodne napetosti v teh primerih mogoče uporabljati.

● Varjenje v tesnih prostorih

Pri varjenju v zaprtih prostorih lahko nastopi nevarnost strupenih plinov (tveganje zadušitve).

V tesnih prostorih je varjenje dovoljeno le tedaj, ko so v neposredni bližini poučene osebe, ki lahko po potrebi posredujejo. Pred začetkom varjenja je za ugotavljanje korakov, potrebnih za zagotavljanje varnosti pri delu, in varnostnih ukrepov, ki jih je treba sprejeti med potekom varjenja, potrebna strokovna ocena.

● Vsota napetosti v prostem teku

Če hkrati deluje več virov energije za varjenje, se lahko njihove napetosti v prostem teku seštevajo, s tem pa se povečajo z elektriko povezana tveganja. Viri energije za varjenje morajo biti priključeni tako, da je ta nevarnost čim manjša. Posamezni viri energije za varjenje z njihovimi ločenimi krmilnimi elementi in priključki morajo biti do te mere jasno označeni, da je brez težav razvidno, kaj spada v kateri varilni krog.

● Uporaba ramenskih zank

Ko vir energije za varjenje ali podajalnik žice nosite, npr. s pomočjo ramenske zanke, ne smete variti.

S tem preprečite:

- tveganje izgube ravnotežja pri vlečenju priključenih kablov ali cevi;
- povečano tveganje električnega udara, ko bi varilec ob uporabi varilnega vira razreda I, katerega ohišje je ozemljeno z zaščitnim vodnikom, prišel v stik z ozemljitvijo.

● Zaščitna obleka

- Med delom mora biti varilec po celotnem telesu zaščiten z ustrezno obleko in zaščito obraza pred sevanjem in opeklinami. Upoštevajte naslednje korake:
 - Pred varjenjem oblecite zaščitno obleko.
 - Natakните rokavice.
 - Odprte okna, da zagotovite dotok zraka.
 - Nosite zaščitna očala.
- Na obeh rokah nosite rokavice z manšeto iz primerne materiala (usnja). Te morajo biti v brezhibnem stanju.
- Za zaščito obleke pred letječimi iskrami in opeklinami nosite primerne predpasnike. Če vrsta del, npr. varjenje nad glavo, to zahteva, morate nositi zaščitni kombinezon in, če je to potrebno, tudi zaščito za glavo.

● Zaščita pred žarki in opeklinami

- Na delovnem mestu z oznako »Pozor! Ne glejte v plamen!« opozorite na nevarnost za oči. Delovna mesta po možnosti zavarujte tako, da so osebe, ki se nahajajo v bližini, zašči-

tene. Nepooblaščenim osebam je treba onemogočiti zadrževanje v bližini varilnih del.

- V neposredni bližini opredeljenih delovnih mest naj stene ne bodo svetlih barv ali prebarvane s svetlečo barvo. Okna je treba vsaj do višine glave zavarovati pred pronicanjem ali odbojem žarkov, npr. s primernim premazom.

● Klasifikacija naprave po EMC

Skladno s standardom IEC 60974-10 je to varilni aparat z elektromagnetno združljivostjo razreda A. Aparati razreda A so tisti, ki so primerni za uporabo na vseh območjih, razen v bivalnih okoljih in območjih, ki so neposredno priključena na nizkonapetostno električno omrežje, ki oskrbuje (tudi) stanovanjske zgradbe. Naprave razreda A morajo upoštevati mejne vrednosti razreda A.

VARNOSTNI NAPOTEK:

Naprave razreda A so predvidene za uporabo v industrijskem okolju. Zaradi pri tem pojavljajočih se motenj v napeljavah, pa tudi sevalnih motenj, lahko pride do težav pri zagotavljanju

elektromagnetne združljivosti v drugih okoljih.

Tudi če ne presegajo mejnih vrednosti po standardu, lahko take naprave vseeno povzročijo elektromagnetne motnje v občutljivih sistemih in napravah. Za motnje, ki nastanejo pri delu z oblokom, je odgovoren uporabnik, ki mora izvesti ustrezne zaščitne ukrepe. Pri tem mora uporabnik posebej upoštevati:

- omrežne, krmilne, signalne in telekomunikacijske kable,
- računalnik in druge naprave z mikroprocesorskim krmiljenjem,
- televizijske, radijske in druge naprave za predvajanje,
- elektronske in električne varnostne naprave,
- osebe s srčnimi spodbujevalniki ali slušnimi aparati,
- naprave za merjenje in umerjanje,
- odpornost bližnjih naprav na motnje,
- čas v dnevu, ko se izvajajo dela.

Za zmanjšanje možnih sevalnih motenj priporočamo, da:

- na omrežni priključek namestite omrežni filter,
- napravo redno vzdržujete in ohranjate v dobrem stanju,

- varilne kable v celoti odvijete in jih položite vzporedno na tla, če je mogoče,
- naprave in stroje, ki jih ogroža motilno sevanje, po možnosti odstranite z delovnega območja ali uporabite ščit.

● Pred zagonom

- Vzemite vse dele iz embalaže in preverite, ali varilni aparat s polnjeno žico ter njegovi deli niso poškodovani. V primeru, da so poškodovani, varilnega aparata na polnjeno žico ne uporabljajte. Obrnite se na proizvajalca na navedenem servisnem naslovu.
- Odstranite vse zaščitne folije in drugo transportno embalažo.
- Preverite, ali je obseg dobave popoln.

● Montaža

● Montaža varilnega vizirja

- Temno varilno steklo [21](#) položite z napisom navzgor v ohišje vizirja [20](#) (glejte sl. C). Napis na temnem varilnem steklu [21](#) mora biti zdaj viden s sprednje strani ščita.
- Ročaj [22](#) z notranje strani potisnite v ustrezno režo ohišja vizirja, da se zaskoči (glejte sl. D).

● Vstavljanje polnjene žice

▲ OPOZORILO Da bi preprečili nevarnost električnega udara, poškodb ali škode, pred vsakim vzdrževanjem ali pripravljalnno dejavnostjo izvlcite omrežni vtič iz vtičnice. **Napotek:** Glede na vrsto uporabe so potrebne različne varilne žice. S tem aparatom lahko uporabljate varilne žice premera 0,6–1,0 mm.

Podajalni valj, varilna šoba in presek žice

morajo biti vedno medsebojno ustrezni.

Naprava je primerna za valjčke z žico s težo do največ 1000 g.

- Odpahnite in odprite pokrov enote podajalnika žice [1] tako, da zapah pritisnete navzgor.
- Odklenite valjčno enoto tako, da pritisnete na držalo valja [29] in ga obrnete v nasprotni smeri urnega kazalca (glejte sliko F).
- Nosilec držalo valja [29] in podložko povlecite z gredi (glejte sliko F).

Napotek: Pazite, da se konec žice ne sprostí, saj se v tem primeru valj samodejno odvije. Konec žice lahko sprostite šele med montažo.

- Svitek polnjene varilne žice [17] v celoti odpakirajte, tako da se lahko neovirano odvije. Vendar pa konca žice še ne sproščajte (glejte sl. G).
- Valjček z žico položite na gred. Pazite, da bo valj na strani vodila žice [31] odvit (glejte sl. G).
- Namestite podložko in držalo valja [29] ter ju s pritiskom in vrtenjem v smeri urnega kazalca zaklenite (glejte sliko G).
- Odvijte nastavitveni vijak [27] in ga obrnite navzdol (glejte sl. H).
- Enoto s potisnimi valji [28] z obračanjem pomaknite na stran (glejte sl. I).
- Sprostite držalo podajalnega valja [30] tako, da ga zavrtite v nasprotni smeri urnega kazalca in ga izvlečete naprej (glejte sl. J).
- Na zgornji strani podajalnega valja [19] preverite, ali je debelina žice ustrezna. Podajalni valj po potrebi obrnite ali zamenjajte. Priloženo varilno žico (\varnothing 0,9 mm) uporabljajte v podajalnem valju [19] z navedeno debelino žice \varnothing 0,9 mm. Žica mora biti v srednjem otvoru!
- Ponovno namestite držalo podajalnega valja [30] in ga trdno privijte v smeri urnega kazalca.
- Odstranite šobo gorilnika [9] tako, da jo zavrtite v nasprotni smeri urnega kazalca

(glejte sl. K).

- Odvijte varilno šobo [15] (glejte sl. K).
- Komplet cevi [12] čim bolj ravno povlecite z varilnega aparata (položite ga na tla).
- Povlecite konec žice z roba svitka (glejte sl. L).
- Konec žice skrajšajte s kleščami za žico ali stranskim rezilom, da odstranite poškodovani upognjeni konec žice (glejte sl. L).

Napotek: Žica mora biti ves čas napeta, da se ne sprostí in odvije! Pri tem priporočamo, da vedno delate skupaj še z eno osebo.

- Polnjeno žico vstavite skozi vodilo žice [31] (glejte sl. M).
- Žico povlecite vzdolž podajalnega valja [19] in jo nato vstavite v nastavek kompleta cevi [32] (glejte sl. N).
- Enoto potisnega valja [28] nagnite v smeri podajalnega valja [19] (glejte sl. O).
- Namestite nastavitveni vijak [27] (glejte sl. O).
- Nastavite protitlak z nastavitvenim vijakom. Varilna žica mora biti trdno nameščena v zgornjem vodilu med potisnim valjem in podajalnim valjem [19], ne da bi bila ukleščena (glejte sl. O).
- Varilni aparat vključite z glavnim stikalom [5].
- Pritisnite gumb na gorilniku [11].
- Nato sistem za podajanje žice potisne varilno žico skozi komplet cevk [12] in gorilnik [10].
- Takoj ko seže žica 1–2 cm preko vratu gorilnika, [33] izpustite gumb na gorilniku [11] (glejte sl. P).
- Znova izključite varilni aparat.
- Varilno šobo [15] znova privijte. Pazite, da bo varilna šoba [15] ustrezala premeru uporabljene varilne žice (glejte sl. Q). Za priloženo varilno žico (\varnothing 0,9 mm) je treba uporabiti varilno šobo [15] z oznako 0,9 mm.
- Šobo gorilnika [9] znova privijte na vrat gorilnika [33] (glejte sl. R).

▲ OPOZORILO Da bi preprečili nevarnost

električnega udara, poškodb ali škode, pred vsakim vzdrževanjem ali pripravljalno dejavnostjo izvlomite omrežni vtič iz vtičnice.

● Uporaba

● Vklon in izklon naprave

- Varilni aparat vklopite in izklopite z glavnim stikalom [5]. Če varilnega aparata dlje časa ne uporabljate, izvlomite omrežni vtič iz vtičnice. Nato je aparat popolnoma brez električnega napajanja.

● Nastavitev varilnega toka in podajalnika žice

Z vrtljivim regulatorjem [7] na sprednji strani varilnega aparata lahko nastavite debelino materiala za varjenje. Tok in podajalnik žice sta samodejno urejena.

Priporočeni premer varilne žice pri dani debelini materiala

Premer varilne žice	Debelina obdelovanca
0,6 mm	0,8–1,5 mm
0,8 mm	0,8–2,0 mm
0,9 mm	0,8–3,0 mm
1,0 mm	1,0–3,0 mm

V spodnji tabeli je prikazano območje varilnega toka v odvisnosti od izbrane nastavitve za debelino materiala:

Nastavljena debelina materiala	Območje varilnega toka
0,8 mm	20-45 A
1,5 mm	45-60 A
2 mm	75-90 A
2,5 mm	90-110 A
3 mm	110-120 A

Zaščita pred preobremenitvijo

Varilni aparat je zaščiten pred toplotno preobremenitvijo s samodejno zaščitno napravo (termostat s samodejnim ponovnim vklopom). Zaščitna naprava prekine preobremenitev tokokroga, pri čemer zasveti rumena nadzorna lučka za zaščito pred preobremenitvijo [8].

- Če se zaščitna naprava aktivira, pustite, da se aparat ohladi (pribl. 15 minut). Takoj ko se rumena nadzorna lučka za zaščito pred preobremenitvijo [8] izklopi, je aparat spet pripravljen na uporabo.
- Varovalke za napajalne vode do omrežnih vtičnic morajo biti v skladu s predpisi (VDE 0100). Vtičnice z zaščitnim kontaktom se lahko zaščiti z varovalkami najv. 16 A (varovalkami ali inštalacijskim odklopnikom). Varovalke z večjo močjo lahko povzročijo požar napeljave oz. škodo na poslopu zaradi požara.

Varilni vizir

⚠ OPOZORILO NEVARNOST ZA ZDRAVJE!

Če ne uporabljate varilnega vizirja, lahko zdravju škodljivi UV-žarki iz obloka in toplota poškodujejo vaše oči.

Pri varjenju vedno uporabljajte zaščitni vizir.

● Varjenje

⚠ OPOZORILO NEVARNOST OPEKLIN!

Varjeni obdelovanci so zelo vroči in lahko povzročijo opekline.

Za premikanje vročih varjenih obdelovancev vedno uporabljajte klešče.

Ko varilni aparat priključite na elektriko, ravnajte tako, kot sledi:

- Ozemljitveni kabel z ozemljitvenim priključkom **[4]** povežite z obdelovancem, ki ga želite variti. Pazite na dober električni stik.
- Na varilnem mestu obdelovanca ne sme biti rje in barve.
- Debelino materiala izberite z vrtljivim regulatorjem **[7]**.
- Vključite aparat.
- Varilni vizir **[23]** držite pred obrazom in šobo gorilnika **[9]** postavite na mesto na obdelovancu, ki ga želite variti.
- Pritisnite gumb na gorilniku **[11]**, da ustvarite oblok. Ko se ustvari oblok, aparat potisne žico v varilno talino.
- Če je varilna leča dovolj velika, se bo gorilnik **[10]** počasi premikal vzdolž želenega roba. Razmak med šobo gorilnika in obdelovancem mora biti čim manjši (nikakor ne sme biti večji od 10 mm).
- Po potrebi rahlo zanihajte napravo, da varilno talino nekoliko razširite.
- Globina zvara (ustreza globini varjenega spoja v materialu) naj bo čim večja, vendar pa varilna talina ne sme pasti skozi obdelovanec.
- Žilindro lahko odstranite šele, ko se zvar ohladi. Če želite nadaljevati z varjenjem na neprekinjenem zvaru:
- Najprej odstranite žilindro na mestu varjenja.
- V reži zvara prižgite oblok, ga prestavite na priključno mesto, pustite, da se material stopi, in nato nadaljuje z izdelavo zvara.

⚠ PREVIDNO! Upoštevajte, da je treba gorilnik po varjenju vedno odložiti na

izolirano podlago.

- Ko zaključite z varjenjem in prekinete delo, varilni aparat vedno izključite in izvlecite omrežni vtič iz vtičnice.

● Oblikovanje zvara

Točkovni zvar ali varjenje z dotikom

Gorilnik premaknite naprej. Rezultat: globina vžiga je manjša, širina zvara večja, zgornja ploskev zvara (vidna površina zvara) je bolj ploska, toleranca napak pri vezanju (napaka pri taljenju materiala) pa večja.

Grebenasti zvar ali varjenje z vlečenjem

Gorilnik vlečete stran od zvara (sl. S). Rezultat: zvar je globlji in ožji, greben je višji, zvar je bolj občutljiv na napake pri spajanju.

Zvarni spoji

Pri varjenju poznamo dve osnovni vrsti spojev: čelno varjenje (zunanji rob) in vogalno varjenje (notranji rob in prekrivanje).

Čelni zvarni spoji

Pri čelnih zvarnih spojih do debeline materiala 2 mm se robova za varjenje v celoti pritisneta drug ob drugega. Za večje debeline je treba izbrati razmik 0,5–4 mm. Idealna razdalja je odvisna od varjenega materiala (aluminija ali jekla), sestave materiala in izbranega načina varjenja. To razdaljo je treba določiti na testnem obdelovancu.

Soležni čelni zvarni spoji

Zvare je treba izvesti neprekinjeno in z zadostno globino, zato je zelo pomembna pravilna priprava. Na kakovost varjenja vplivajo naslednji dejavniki: moč toka, razdalja med varjenimi robovi, nagib gorilnika in premer varilne žice. Bolj strma usmeritev gorilnika proti obdelovancu pomeni večjo globino zvara in obratno.

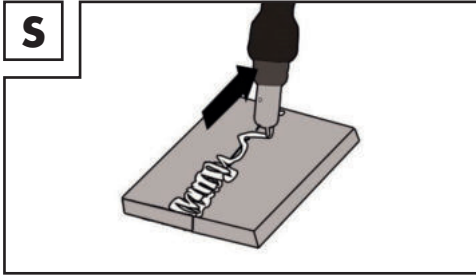

Deformacije, ki se zgodijo med ohlajanjem materiala, je dobro preprečiti ali vsaj zmanjšati tako, da obdelovance pritrdite s pripravo. Izogibajte se naknadnim ojačitvam zvarov, da preprečite njihovo pokanje. Te težave lahko zmanjšate, če imate možnost, da obdelovanec zavrtite tako, da lahko varjenje opravite v dveh prehodih, ki potekata v nasprotnih smereh.

Zvarni spoji na zunanjem robu

Priprava na to vrsto varjenja je zelo preprosta (sl. T, U).

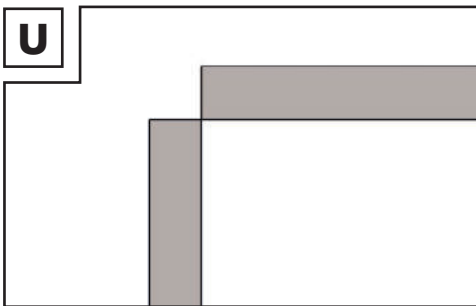
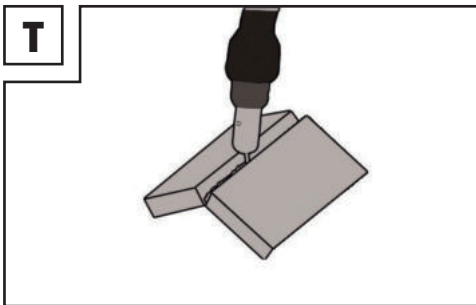

Ta zvarni spoj pa ni primeren za debelejšje materiale. V takih primerih povezavo pripra-

vite tako, kot kaže spodnja slika, tj. tako, da rob ene od plošč odbrusite (sl. V).

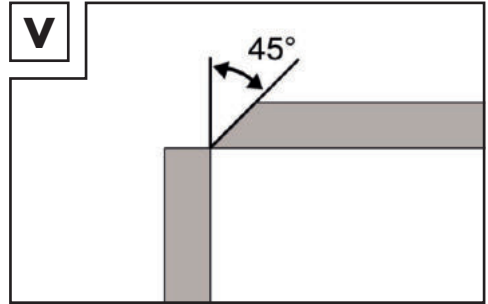

Povezave kotnih zvarov

Kotni zvar nastane, ko se obdelovanci med seboj stikajo pravokotno. Zvar naj je v obliki trikotnika z enako dolgimi stranicami in rahlim kotom (sl. W, X).

Zvarni spoji na notranjem robu

Priprava tega zvarnega spoja je zelo preprosta, primeren je do debeline 5 mm. Mera »d« mora biti čim manjša, vsekakor manj kot 2 mm (sl. W).

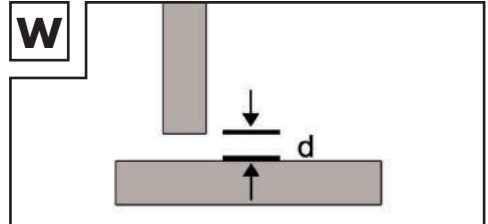

Ta zvarni spoj pa ni primeren za debelejšje materiale. V takih primerih povezavo pripravite tako, kot kaže slika V, tako da odbrusite rob ene plošče.

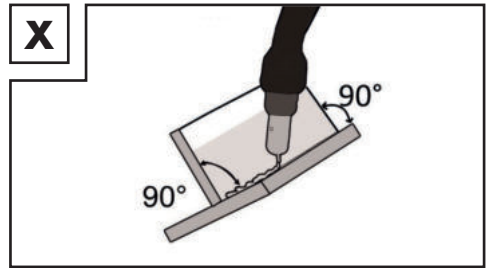

Zvarni spoji s prekrivanjem

Najpogostejša priprava je z ravnimi var-

jenimi robovi. Varjenje poteka z običajnim kotnim zvarom. Kot prikazuje slika Y, morate obdelovanca čim bolj približati drugega drugemu.

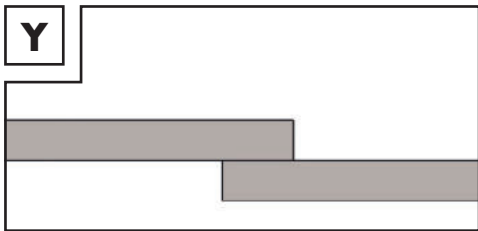

● Vzdrževanje

- Redno odstranjajte prah in umazanijo z aparata.
- Aparat in dodatke očistite s fino krtačo ali suho krpo.

● Navodila za varovanje okolja in odstranjevanje med odpadke



ELEKTRIČNEGA ORODJA NE ZAVRŽITE MED GOSPODINJSKE

ODPADKE! RECIKLIRAJMO SUROVINE NAMESTO ODLAGANJA ODPADKOV!

Po evropski direktivi 2012/19/EU je treba rabljene električne naprave zbirati ločeno in reciklirati na okolju prijazen način. Simbol prečrtanega smetnjaka na kolescih pomeni, da te naprave po koncu njene življenjske dobe ni dovoljeno zavreči med gospodinjske odpadke. Napravo je treba oddati na določenih zbirnih mestih, centrih za recikliranje ali podjetjem za odstranjevanje odpadkov. Vaše okvarjene naprave, ki jih pošljete, bomo brezplačno odstranili. Poleg tega so jih dolžni vzeti nazaj distributerji električne in elektronske opreme ter distributerji živil. Lidl vam ponuja možnost vračila neposredno v poslovalnicah in tržnicah. Vračilo in odlaganje sta za vas brezplačna. Ob nakupu nove naprave imate pravico do brezplačnega vračila ustrezne stare naprave. Poleg tega imate neodvisno od nakupa nove naprave možnost

brezplačno podariti (do tri) stare naprave, katerih katerakoli dimenzija ne presega 25 cm. Pred vrnitvijo izbrišite vse osebne podatke. Prosimo, da pred vračilom odstranite baterije ali akumulatorje, ki niso bili priloženi stari napravi, ter sijalke, ki jih lahko odstranite, in jih ne da bi jih uničili odnesite na posebno zbirališče.



Baterije, ki vsebujejo škodljive snovi, so označene s spodaj

prikazanimi simboli, ki pomenijo, da niso primerne za odlaganje med gospodinjske odpadke. Oznake za težke kovine so:

Cd = kadmij, Hg = živo srebro, Pb = svinec.

Stare baterije odnesite na odlagališče takšnih odpadkov v vašem kraju ali jih vrnite trgovcu. S tem boste izpolnili zakonske dolžnosti in pomembno prispevali k varovanju okolja.



Upoštevajte oznako na različnih embalažah in jih po potrebi odložite ločeno. Embalaža je označena s kraticami (a) in številkami (b), ki imajo

naslednji pomen: 1–7: umetne snovi, 20–22: papir in karton, 80–98: kompozitni materiali.

● EU-izjava o skladnosti

Mi,
C. M. C. GmbH
Odgovoren za dokument:
Dr. Christian Weyler
Katharina-Loth-Str. 15
66386 St. Ingbert
NEMČIJA

na lastno odgovornost izjavljam, da izdelek

Inverterski varilni aparat s polnjeno žico

Številka artikla: 2573
Leto izdelave: 2023/18
IAN: 409152_2207
Model: **PIFDS 120 B2**

izpolnjuje bistvene varnostne zahteve, ki so navedene v evropskih direktivah

Direktiva EU o nizki napetosti

2014/35/EU

Direktiva EU o elektromagnetni združljivosti

2014/30/EU

Direktiva RoHS

2011/65/EU + 2015/863/EU

in njihovih spremembah.

Za izdajo te izjave o skladnosti je v celoti odgovoren proizvajalec.

Zgoraj opisani predmet izjave izpolnjuje predpise Direktive 2011/65/EU evropskega parlamenta in Sveta z dne 8. junija 2011 o omejevanju uporabe nekaterih nevarnih snovi v električni in elektronski opremi.

Ocena skladnosti je bila opravljena na podlagi spodaj naštetih harmoniziranih standardov:

EN 60974-6:2016

EN 60974-10:2014/A1:2015

St. Ingbert, 01.10.2022

C.M.C. GmbH
Katharina-Loth-Str. 15
1. A. 66786 St. Ingbert
Telefon: +49 6894 9989750
Telefax: +49 6894 9989729

v imenu Dr. Christian Weyler
– Zagotavljanje kakovosti –

● Napotki za garancijo in servisiranje

Garancija podjetja Creative Marketing & Consulting GmbH

Spoštovana stranka, za to napravo vam je na voljo 3-letna garancija s pričetkom veljavnosti na dan nakupa. V primeru pomanjkljivosti tega izdelka za vas veljajo zakonske pravice napram prodajalcu. Naša, spodaj predstavljena garancija

ne omejuje teh zakonskih pravic.

● Garancijski pogoji

Garancijski rok začne teči od datuma nakupa. Shranite originalni račun. Ta dokument je potreben kot dokazilo o nakupu. Če v 3 letih od datuma nakupa tega izdelka pride do napake na materialu ali v izdelavi, bomo izdelek – po naši izbiri – brezplačno popravili ali ga zamenjali. Pogoj te garancijske storitve je, da v treh letih predložite okvarjeno napravo in račun (dokazilo o nakupu) ter pisno na kratko razložite, v čem je težava in kdaj je nastopila. Če naša garancija krije napako, boste prejeli popravljen ali nov izdelek. S popravilom ali zamenjavo izdelka ne začne teči nova garancijska doba.

● Garancijska doba in zakonski odškodninski zahtevki

Garancijska doba se zaradi garancije ne podaljša. To velja tudi za zamenjane in popravljene dele. Morebitno škodo in pomanjkljivosti je treba sporočiti že ob nakupu, takoj po odstranitvi embalaže. Po preteku garancijskega roka je treba popravila plačati.

● Obseg garancije

Naprava je bila skrbno izdelana v skladu s strogimi smernicami kakovosti in odgovorno preverjena pred dobavo. Garancijska storitev velja za napake na materialu ali v izdelavi. Ta garancija ne velja za dele izdelka, ki so izpostavljeni običajni obrabi in jih je zato mogoče obravnavati kot obrabne dele, ali za poškodbe lomljivih delov, npr. stikal, baterij ali delov iz stekla. Ta garancija zapade, če je izdelek poškodovan in ni pravilno uporabljen ali vzdrževan. Za pravilno uporabo izdelka je treba natančno upoštevati le navedbe v originalnih navodilih za uporabo. Namenom

uporabe in ravnanjem, ki jih v navodilih za uporabo odsvetujemo ali pred njimi svarimo, se je treba obvezno izogibati.

Izdelek je namenjen zgolj za zasebno in ne za poslovno uporabo. V primeru zlorabe ali nepravilnega ravnanja, uporabe sile in posegov, ki jih ne opravi naš pooblaščen servis, garancija preneha.

● **Ravnanje v garancijskem primeru**

Da lahko zagotovimo hitro obravnavo vaše zadeve, prosimo, da upoštevate napotke v nadaljevanju:

Za vse poizvedbe imejte za dokazilo o nakupu pripravljen račun in številko izdelka (npr. IAN). Številka izdelka je navedena na tipski tablici, gravuri, naslovnici navodil (spodaj levo) ali na nalepki na hrbtni ali spodnji strani. Če pride do nepravilnega delovanja ali drugih poškodb, po telefonu ali e-pošti najprej stopite v stik s spodaj navedenim servisom.

Izdelek, za katerega je ugotovljeno, da je okvarjen, lahko brezplačno pošljete na naslov servisa, pri čemer dodajte račun (dokazilo o nakupu) ter navedite pomanjkljivosti in kdaj je nastopila.



Napotek:

Ta navodila in številne druge priročnike, videoposnetke izdelkov in programsko podporo si lahko prenesete s spletnega mesta www.lidl-service.com.

Koda QR vam omogoča neposredni dostop do strani Storitve Lidl (www.lidl-service.com), z vnosom številke (IAN) 409152 pa si lahko odprete navodila za uporabo.



● **Servis**

Stik z nami:

SI

Ime: C.M.C.
Spletna stran: www.cmc-creative.de
E-pošta: service.si@cmc-creative.de
Telefon: 00386 2 796 3511
Sedež: Nemčija

IAN 409152_2207

Upoštevajte, da spodnji naslov ni naslov servisa. Najprej stopite v stik z zgoraj navedenim servisom.

Naslov:

C. M. C. GmbH
Katharina-Loth-Str. 15
DE-66386 St. Ingbert
NEMČIJA

Garancijski list

**INVERTERSKI VARILNI APARAT
S POLNJENO ŽICO PIFDS 120 B2**

IAN 409152_2207

C. M. C. GmbH
Katharina-Loth-Str. 15, 66386 St. Ingbert,
Nemčija





Pooblaščenim serviser:
Servisna telefonska številka:
00386 2 796 3511

1. S tem garancijskim listom »**C. M. C. GmbH, Katharina-Loth-Str. 15, 66386 St. Ingbert, Nemčija**« jamčimo, da bo izdelek v garancijskem roku ob normalni in pravilni uporabi brezhibno deloval in se zavezujemo, da bomo ob izpolnjenih spodaj navedenih pogojih odpravili morebitne pomanjkljivosti in okvare zaradi napak v materialu ali izdelavi oziroma po svoji presoji izdelek zamenjali ali vrnili kupnino.
2. Garancija je veljavna na ozemlju Republike Slovenije.
3. Garancijski rok za proizvod je 3 leta od dneva izročitve blaga. Datum izročitve blaga je razviden iz računa.
4. Kupec je dolžan okvaro javiti pooblaščenemu servisu oziroma se informirati o nadaljnjih postopkih na zgoraj navedeni telefonski številki. Svetujemo vam, da pred tem natančno preberete navodila o sestavi in uporabi izdelka.
5. Kupec je dolžan pooblaščenemu servisu predložiti garancijski list in račun, kot potrdilo in dokazilo o nakupu ter dnevu izročitve blaga.
6. V primeru, da proizvod popravlja nepooblaščen servis ali oseba, kupec ne more uveljavljati zahtevkov iz te garancije.
7. Vzroki za okvaro oziroma nedelovanje izdelka morajo biti lastnosti stvari same in ne vzroki, ki so zunaj proizvajalčeve oziroma prodajalčeve sfere. Kupec ne more uveljavljati zahtevkov iz te garancije, če se ni držal priloženih navodil za sestavo in uporabo izdelka ali če je izdelek kakorkoli spremenjen ali nepravilno vzdrževan.
8. Jamčimo servisiranje in rezervne dele za minimalno dobo, ki je zahtevana s strani zakonodaje.
9. Obrabni deli oz. potrošni material so izvzeti iz garancije.
10. Vsi potrebni podatki za uveljavljanje garancije se nahajajo na dveh ločenih dokumentih (garancijski list, račun).
11. Ta garancija proizvajalca ne izključuje pravic potrošnika, ki izhajajo iz odgovornosti prodajalca za napake na blagu.

Prodajalec:
Lidl Slovenija d.o.o. k.d., Pod lipami 1, SI-1218 Komenda

Legenda korištenih piktograma	Stranica	259
Uvod	Stranica	260
Upotreba sukladno odredbama	Stranica	260
Opseg isporuke	Stranica	260
Opis dijelova	Stranica	261
Tehnički podaci	Stranica	261
Sigurnosne napomene	Stranica	261
Izvori opasnosti kod elektrolučnog zavarivanja.....	Stranica	263
Posebne sigurnosne upute za štitnik za zavarivanje	Stranica	266
Okolina s povećanom električnom opasnošću	Stranica	266
Zavarivanje u uskim prostorijama	Stranica	267
Zbrajanje napona praznog hoda	Stranica	267
Upotreba remena za nošenje	Stranica	268
Zaštitna odjeća	Stranica	268
Zaštita od zraka i opekline	Stranica	268
EMC klasifikacija aparata	Stranica	269
Prije puštanja u rad	Stranica	270
Montaža	Stranica	270
Montaža maske za zavarivanje.....	Stranica	270
Umetanje punjene žice.....	Stranica	270
Puštanje u rad	Stranica	271
Uključivanje i isključivanje aparata	Stranica	271
Namještanje struje zavarivanja i mehanizma za dodavanje žice.....	Stranica	271
Zavarivanje	Stranica	272
Izrada zavarenog šava	Stranica	273
Održavanje	Stranica	274
Napomene za zaštitu okoliša i podaci za odlaganje na otpad	Stranica	274
EU izjava o sukladnosti	Stranica	275
Napomene za jamstvo i odvijanje servisa	Stranica	275
Uvjeti jamstva.....	Stranica	276
Vrijeme jamstva i zakonsko pravo na naknadu	Stranica	276
Obim jamstva	Stranica	276
Odvijanje u slučaju jamstva	Stranica	276
Servis	Stranica	277

Legenda korištenih piktograma			
	Oprez! Pročitajte upute za uporabu!		Moguće teške do smrtno ozljede!
	Mrežni ulaz; broj faza kao i simbol za izmjeničnu struju i nazivna vrijednost frekvencije.		Oprez! Opasnost od strujnog udara!
			Važna napomena!
	Simbol prekrížene kante za smeće na kotačićima pokazuje da ovaj uređaj podliježe Direktivi 2012/19/EU.		Odložite ambalažu i aparat na ekološki prihvatljiv način!
	Nemojte se koristiti aparatom na otvorenom i na kiši!		Samozaštitno zavarivanje s punjenom žicom.
	Strujni udar elektrode za zavarivanje može biti smrtonosan!	IP21S	Vrsta zaštite.
	Udisanje dima nastalog zavarivanjem može ugroziti Vaše zdravlje.		Izrađeno od recikliranog materijala.
	Iskre nastale zavarivanjem mogu uzrokovati eksploziju ili požar.		Jednofazni statički transformatorski ispravljač – pretvarač frekvencije.
	Zrake električnog luka mogu oštetiti oči i ozlijediti kožu.	H	Klasa izolacije.
	Elektromagnetska polja mogu poremetiti funkciju električnog srčanog stimulatora.	U ₂	Normirani radni napon.
	Pozor, moguće opasnosti!	I _{1max}	Najveća nazivna vrijednost mrežne struje.
I _{2 maks}	Najveća nazivna vrijednost struje zavarivanja	I _{1eff}	Stvarna vrijednost najveće mrežne struje.
I ₂	Nazivna vrijednost struje zavarivanja.		Stezaljka za masu.
	Kontrolna lampica za zaštitu od preopterećenja		Kontrolna lampica za mrežni priključak

	Najveća nazivna vrijednost vremena zavarivanja u isprekidanom načinu rada Σ_{ON}^I		Najveća nazivna vrijednost vremena zavarivanja u kontinuiranom načinu rada Σ_{ON}^I (maks.)
 OPREZ  <p>UPOZORENJE: Mogućnost strujnog udara ! Ne otvarati kućište proizvoda !</p>			

INVERTER APARAT ZA ZAVARIVANJE S PUNJENOM ŽICOM PIFDS 120 B2

● Uvod



Čestitamo! Odlučili ste za aparat visoke kvalitete iz naše kuće. Prije prvog puštanja u rad upoznajte se s proizvodom. Stoga pažljivo pročitajte sljedeće upute za uporabu i sigurnosne napomene. Puštanje ovog alata u rad smiju vršiti samo upućene osobe.

ČUVAJTE IZVAN DOHVATA DJECE!

● Upotreba sukladno odredbama

Aparat je prikladan za samozaštitno zavarivanje s punjenom žicom uz upotrebu odgovarajuće žice. Nije potreban dodatni plin. Zaštitni plin sadržan je u žici u obliku praha, tako se dovodi izravno u električni luk te omogućuje slobodan rad aparata na vjetru. Smiju se upotrebljavati samo žičane elektrode prikladne za aparat. Sastavni dio upotrebe sukladno odredbama također je i pridržavanje sigurnosnih uputa, uputa za montažu kao i napomena o upotrebi u uputama za rukovanje.

Potrebno je strogo se pridržavati važećih propisa za sprječavanje nezgoda. Aparatom se nije dopušteno koristiti:

– u nedovoljno prozračenim prostorijama,

- u eksplozivnom okruženju,
- za odmrzavanje cijevi,
- u blizini osoba s električnim srčanim stimulatorom i
- u blizini lako zapaljivih materijala. Proizvodom se koristite samo kako je opisano te za navedena područja primjene. Ovu uputu dobro čuvajte. Pri prosljeđivanju proizvoda trećim osobama također predajte sve dokumente. Svaka primjena koja odstupa od upotrebe u skladu s odredbama zabranjena je i potencijalno opasna. Štete nastale zbog nevažavanja upute pozornosti ili pogrešne primjene ne pokrivaju se jamstvom te ne pripadaju području odgovornosti proizvođača. Jamstvo ne vrijedi za poslovnu upotrebu.

● Opseg isporuke

- 1 Inverter aparat za zavarivanje s punjenom žicom PIFDS 120 B2
- 1 mlaznica gorionika (prethodno montirana)
- 4 mlaznice za zavarivanje (1 x 0,9 mm prethodno montirane; 1 x 0,8 mm; 1 x 0,6 mm; 1 x 1,0 mm)
- 1 čekić za skidanje troske sa žičanom četkom
- 1 punjena žica \varnothing 0,9 mm / 450 g
- 1 maska za zavarivanje
- 1 remen za nošenje
- 1 upute za rukovanje

Preostali rizik

Čak i ako aparatom rukujete sukladno propisima, uvijek postoje preostali rizici. Mogu se pojaviti sljedeće opasnosti ovisno o konstrukciji i izvedbi ovog aparata za zavarivanje

s punjenom žicom:

- ozljede oka zbog bliještanja,
- dodirivanje vrućih dijelova aparata ili izratka (opekline),
- u slučaju nepravilne zaštite postoji opasnost od nesreće i požara zbog pada iskri ili letećih čestica troske,
- emisija dimova i plinova štetnih za zdravlje ako nema dovoljno zraka ili nije dovoljno usisavanje u zatvorenim prostorijama.

Smanjite preostali rizik tako što ćete aparat brižljivo i propisno upotrebljavati te slijediti sve upute.

● Opis dijelova

- 1 poklopac jedinice mehanizma za dodavanje žice
- 2 remen za nošenje
- 3 mrežni utikač
- 4 kabel mase sa stezaljkom za masu
- 5 glavni prekidač za UKLJUČIVANJE/ ISKLJUČIVANJE
- 6 kontrolna lampica za mrežni priključak
- 7 regulator za namještanje debljine materijala
- 8 kontrolna lampica za zaštitu od preopterećenja
- 9 mlaznica gorionika
- 10 gorionik
- 11 tipka gorionika
- 12 paket crijeva
- 13 mlaznica za zavarivanje (0,6 mm)
- 14 mlaznica za zavarivanje (0,8 mm)
- 15 mlaznica za zavarivanje (0,9 mm)
- 16 mlaznica za zavarivanje (1,0 mm)
- 17 svitak za zavarivanje s punjenom žicom (kolut žice) Ø 0,9 mm / 450 g
- 18 čekić za skidanje troske sa žičanom četkom
- 19 kotačić za mehanizam za dodavanje
- 20 tijelo maske
- 21 tamno staklo za zavarivanje
- 22 ručka

- 23 maska za zavarivanje nakon montaže
- 24 montažna spojnica
- 25 blokada zaštitnog stakla
- 26 montirana ručka
- 27 vijak za namještanje
- 28 jedinica pritisknog valjka
- 29 nosač koluta
- 30 držač valjka pomicanja
- 31 provod žice
- 32 prihvat paketa crijeva
- 33 vrat gorionika

● Tehnički podaci

Mrežni priključak:	230 V~ / 50 Hz (izmjenična struja)
Struja zavarivanja I_2 :	20 – 120 A
Napon praznog hoda U_0 :	22 V
Najveća nazivna vrijednost mrežne struje:	$I_{1 \text{ maks.}}$ 17,3 A
Stvarna vrijednost najveće nazivne struje:	$I_{1 \text{ eff}}$ 11,3 A
Kolut žice za zavarivanje maks.:	oko 1000 g
Promjer žice za zavarivanje maks.:	1,0 mm
Osigurač:	16 A
Preporučena debljina materijala:	0,8 – 3,0 mm

Tehničke i vizualne promjene mogu se provoditi tijekom daljnjeg razvoja bez obavijesti. Sve dimenzije, napomene i podaci u ovim uputama za uporabu stoga su bez jamstva. Pravni zahtjevi koji se postavljaju na temelju uputa za uporabu stoga se ne mogu smatrati valjanima.



Sigurnosne napomene

Molimo brižljivo pročitajte upute za uporabu te obratite pozornost na opisane napomene. Uz pomoć

uputa za uporabu upoznajte se s aparatom, njegovom pravilnom upotrebom te sa sigurnosnim napomenama. Svi tehnički podaci ovog aparata za zavarivanje nalaze se na tipskoj pločici, molimo informirajte se o tehničkim uvjetima ovog aparata.

- Popravak ili/i održavanje prepustite samo kvalificiranim električarima.
- Koristite se samo isporučenim kabelima za zavarivanje.
- Aparat tijekom rada ne smije izravno stajati na zidu, ne smije biti prekriven ili priklješten između drugih aparata jer uvijek mora strujiti dovoljno zraka kroz ventilacijske otvore. Provjerite je li aparat ispravno priključen na mrežni napon. Spriječite svako dodatno rastezanje električnog voda. Odspojite mrežni utikač iz zidne utičnice prije premještanja aparata na drugo mjesto.
- Ako aparat nije u pogonu, uvijek ga isključite pomoću prekidača za UKLJUČIVANJE/ ISKLJUČIVANJE. Postavite držač elektrode na izoliranu podlogu i izvadite elektrode iz držača tek nakon 15 minuta hlađenja.
- Obratite pažnju na stanje

kabela za zavarivanje, gori-onika i stezaljki za masu. Trošenje izolacije i dijelova pod naponom može izazvati opasnosti i smanjiti kvalitetu zavarivanja.

- Elektrolučno zavarivanje stvara iskre, rastaljene dijelove metala i dim. Zbog toga pripazite da: Uklonite sve zapaljive supstance i/ili materijale s radnog mjesta i iz njegove neposredne okoline.
 - Osigurajte prozračivanje radnog mjesta.
 - Ne zavarujte na spremnicima, posudama ili cijevima koji sadrže ili su sadržavali zapaljive tekućine ili plinove.
- ⚠ UPOZORENJE** Izbjegavajte svaki izravan kontakt sa strujnim krugom zavarivanja. Napon praznog hoda koji se stvara između stezaljke elektrode i stezaljke za masu može biti opasan, postoji opasnost od strujnog udara.
- Ne skladištite aparat u vlažnoj ili mokroj okolini ili na kiši. Ovdje vrijede zaštitne odredbe IP21S.
 - Zaštitite oči odgovarajućim zaštitnim staklima (DIN stupanj 9 – 10) koje ćete pričvrstiti na isporučenu masku za zavarivanje. Upotrebljavajte rukavice

i suhu zaštitnu odjeću koja nije uprljana uljem ili mašću, kako bi zaštitili kožu od ultraljubičastog zračenja električnog luka.

⚠ UPOZORENJE Nemojte upotrebljavati izvor struje zavarivanja za otapanje cijevi.

Imajte na umu sljedeće:

- Svjetlosno zračenje električnog luka može ozlijediti oči i uzrokovati opekline na koži.
- Elektrolučno zavarivanje stvara iskre i kapljice otopljenog metala, zavareni izradak se žari i relativno dugo zadržava visoku temperaturu. Zbog toga nemojte dodirivati izradak golim rukama.
- Kod elektrolučnog zavarivanja oslobađaju se pare koje štete zdravlju. Nemojte ih udisati.
- Zaštitite se od opasnih učinaka električnog luka i držite osobe koje ne sudjeluju u poslu na udaljenosti od najmanje 2 m od električno luka.

⚠ POZOR!

- Za vrijeme rada aparata za zavarivanje, ovisno o uvjetu priključivanja na strujnu mrežu, može doći do smetnji na naponu za druge potrošače. U slučaju nedoumice obratite se Vašem opskrblji-

vaču električnom energijom.

- Tijekom rada aparata za zavarivanje može doći do funkcijskih smetnji drugih aparata, npr. slušnih pomagala, električnih srčanih stimulatora itd.

● Izvori opasnosti kod elektrolučnog zavarivanja

Kod elektrolučnog zavarivanja nastaje cijeli niz izvora opasnosti. Zbog toga je naročito važno da se zavarivač pridržava sljedećih pravila kako ne bi doveo u opasnost sebe i druge i kako bi se spriječilo nastajanje tjelesnih ozljeda i materijalnih šteta.

- Radove na strani mrežnog napona, npr. na kabelima, utikačima, utičnicama itd. smije izvoditi samo stručnjak prema nacionalnim i lokalnim propisima.
- U slučaju nesreće odmah odvojite aparat za zavarivanje od strujne mreže.
- Ako nastanu električni dodirni naponi, odmah isključite aparat i predajte aparat stručnjaku na popravak.
- Pazite da na strani struje zavarivanja budu dobri električni kontakti.

- Prilikom zavarivanja uvijek nosite izolacijske rukavice na obje ruke. One štite od električnih udara (napon praznog hoda strujnog kruga), od štetnih zračenja (toplinskog i UV zračenja) kao i užarenog metala i troske.
 - Nosite čvrstu, izolacijsku obuću. Cipele bi trebale biti otporne i na vodu. Niske cipele nisu prikladne jer užareni komadići metala koji padaju mogu prouzročiti opekline.
 - Nosite prikladnu odjeću, ne sintetičke odjevne predmete.
 - Ne gledajte u električni luk nezaštićenih očiju, upotrebljavajte isključivo zaštitnu masku za zavarivanje s propisanim zaštitnim staklom u skladu s normom DIN. Osim svjetlosnog i toplinskog zračenja koja uzrokuju bliještanje odnosno opekotine, električni luk stvara i UV zračenje. Ovo nevidljivo ultraljubičasto zračenje uzrokuje kod nedovoljne zaštite vrlo bolnu upalu mrežnice koja se primjećuje tek nekoliko sati kasnije. Osim toga, UV zračenje može na nezaštićenim dijelovima tijela imati štetna djelovanja poput sunčanih opekline.
 - Osobe ili pomoćnici koje se nalaze u blizini električnog luka također moraju biti upoznati s opasnostima i biti opremljeni nužnim zaštitnim sredstvima. Ako je potrebno, postavite zaštitne ploče.
 - Prilikom zavarivanja, naročito u malim prostorijama, treba osigurati dovoljan dovod zraka jer nastaju dim i štetni plinovi.
 - Na posudama u kojima se skladište plinovi, goriva, mineralna ulja i sl. ne smiju se provoditi radovi zavarivanja čak i ako su već duže vrijeme prazni jer zbog ostataka tvari u njima postoji opasnost od eksplozije.
 - Posebni propisi vrijede za prostorije u kojima postoji opasnost od vatre i eksplozije.
 - Zavareni spojevi koji su izloženi velikim opterećenjima obavezno moraju ispunjavati sigurnosne zahtjeve, a smiju ih izrađivati samo posebno školovani i provjereni zavarivači. Primjeri su tlačni kotlovi, vodilice, spojke prikolica itd.
- ⚠ **POZOR!** Stezaljku za masu uvijek spojite što je moguće bliže do mjesta zavarivanja tako da struja zavarivanja uvijek ima najkraći mogući put od elektrode prema stezaljki za masu. Stezaljku za masu

nikada nemojte spajati s kućištem aparata za zavarivanje! Stezaljke za masu nikada nemojte spajati na uzemljene dijelove, koji su daleko od izratka, npr. vodovodne cijevi u drugom kutu prostorije. Inače bi to moglo dovesti do oštećenja sustava zaštitnih vodiča u prostoriji u kojoj vršite radove zavarivanja.

- Nemojte upotrebljavati aparat za zavarivanje u mokrom okruženju.
- Postavite aparat za zavarivanje samo na ravnom mjestu.
- Nemojte upotrebljavati aparat za zavarivanje na kiši.
- Izlaz je izmjeran pri temperaturi okoline od 20 °C. Vrijeme zavarivanja smije se smanjiti kod viših temperatura.



Opasnost od električnog udara:

Strujni udar elektrode za zavarivanje može biti smrtonosan. Nemojte zavarivati tijekom kiše ili snijega. Nosite suhe izolacijske rukavice. Elektrodu nemojte dodirivati golim rukama. Nemojte nositi mokre ili oštećene rukavice. Zaštite se od strujnog udara izolacijom izratka. Nemojte otvarati kućište aparata.

Opasnost od dima nastalog zavarivanjem:

Udisanje dima nastalog zavarivanjem može ugroziti zdravlje. Nemojte držati glavu u dimu. Aparat upotrebljavajte na otvorenom. Koristite se ventilacijom za uklanjanje dima.

Opasnost od iskrenja:

Iskre nastale zavarivanjem mogu uzrokovati eksploziju ili požar. Zapaljive tvari držite dalje od zavarivanja. Nemojte vršiti radova zavarivanja pokraj zapaljivih tvari. Iskre nastale zavarivanjem mogu uzrokovati požar. Aparat za gašenje požara držite u blizini i uvijek neka je prisutan promatrač koji ga odmah može upotrijebiti. Nemojte vršiti radove zavarivanja na bubnjevima ili zatvorenim spremnicima.

Opasnost od zraka električnog luka:

Zrake električnog luka mogu oštetiti oči i ozlijediti kožu. Nosite kapu i zaštitne naočale. Nosite štitičke za uši i zatvoreni ovratnik. Nosite zaštitnu kacigu za varenje i odgovarajuće veličine filtra. Nosite potpunu zaštitnu opremu za tijelo.

Opasnost od

elektromagnetskih polja:

Struja zavarivanja stvara elektromagnetska polja. Zabranjena upotreba zajedno s medicinskim implantatima. Nikada nemojte omatati vodove za zavarivanje oko tijela. Vodove za zavarivanje postavite zajedno.

● **Posebne sigurnosne upute za štitnik za zavarivanje**

- Prije početka radova zavarivanja uvjerite se s pomoću jakog izvora svjetlosti (npr. upaljačem) u pravilnu funkciju štitnika za zavarivanje.
- Prskanje varnica može uzrokovati oštećenje zaštitnog zaslona. Odmah zamijenite oštećene ili izgubane zaštitne zaslone.
- Odmah zamijenite oštećene ili jako zaprljane odn. poprskane komponente.
- Aparatom se smiju koristiti samo osobe koje su navršile 16 godina.
- Upoznajte se sa sigurnosnim propisima za zavarivanje. Obratite pažnju na sigurnosne upute vašeg aparata za zavarivanje.
- Kod zavarivanja uvijek upotrebljavajte štitnik za zavarivanje. Ako ga ne upotrebljavate,

to može izazvati ozbiljne ozljede mrežnice.

- Tijekom zavarivanja uvijek nosite zaštitnu odjeću.
- Nikada se nemojte koristiti štitnikom za zavarivanje bez zaštitnog zaslona jer može doći do oštećenja optičke jedinice. Postoji opasnost od oštećenja oka!
- Za dobru vidljivost i rad bez zamora pravodobno zamijenite zaštitni zaslon.

● **Okolina s povećanom električnom opasnošću**

Pri zavarivanju u okolinama s povećanom električnom opasnošću potrebno je pridržavati se sljedećih sigurnosnih uputa.

Okoline s povećanom električnom opasnošću su npr. sljedeće:

- na radnim mjestima gdje je raspon pokreta ograničen, tako da zavarivač radi u prisilnom položaju (npr. klečeći, sjedeći, ležeći) pri čemu dodiruje električne provodljive dijelove;
- na radnim mjestima koja su djelomično ili potpuno električno provodljiva i na kojima postoji visoki rizik izbjegavanja ili slu-

čajnog kontakta zavarivača;

- na mokrim, vlažnim ili vrućim radnim mjestima gdje vlaga ili znoj značajno smanjuju otpornost ljudske kože i izolacijska svojstva ili zaštitnu opremu.

Metalne ljestve ili skele također mogu stvoriti okolinu s povećanom električnom opasnošću.

U takvoj se okolini trebaju upotrebljavati izolirane podloge i obloge, a za izoliranje tijela od zemlje moraju se nositi rukavice bez prstiju i pokrivala za glavu od kože ili drugih izolacijskih materijala. Izvor struje zavarivanja mora biti izvan radnog područja ili električno provodljivih površina i izvan dosega zavarivača.

Dodatna zaštita od udara od strujne mreže u slučaju kvara može se osigurati upotrebom zaštitne strujne sklopke koja radi pri odvodnoj struji manjoj od 30 mA i opskrbljuje sve mrežne uređaje u blizini. Zaštitna strujna sklopka mora biti prikladna za sve vrste struje.

Sredstva za brzo električno odvajanje izvora struje zavarivanja ili strujnog kruga za zavarivanje

(npr. naprava za isključivanje u hitnim slučajevima) moraju biti lako dostupna.

Tijekom upotrebe aparata za zavarivanje u rizičnim uvjetima izlazni napon aparata za zavarivanje u praznom hodu ne smije biti viši od 113 V (vršna vrijednost). Taj se aparat za zavarivanje može koristiti u ovim slučajevima zbog izlaznog napona.

● Zavarivanje u uskim prostorijama

Zavarivanje u uskim prostorijama može predstavljati opasnost od otrovnih plinova (opasnost od gušenja).

Zavarivanje se smije izvoditi samo u uskim prostorijama ako u neposrednoj blizini ima obučene osobe koje po potrebi mogu intervenirati. Prije početka zavarivanja stručnjak mora provesti evaluaciju kako bi utvrdio koji su koraci potrebni za sigurnost rada i koje mjere opreza trebaju biti poduzete tijekom stvarnog postupka zavarivanja.

● Zbrajanje napona praznog hoda

Ako je istovremeno u pogonu više izvora struje zavarivanja, njihovi

naponi praznog hoda mogu se zbrojiti i dovesti do povećane električne opasnosti. Izvori struje zavarivanja moraju biti povezani na takav način da se taj rizik umanjuje. Pojedinačni izvori struje zavarivanja, s odvojenim upravljačkim sklopovima i priključcima, moraju biti jasno obilježeni kako bi bilo vidljivo što pripada kojem strujnom krugu zavarivanja.

● Upotreba remena za nošenje

Nije dozvoljeno zavarivanje kada se nosi izvor energije za zavarivanje ili dodavač žice npr. pomoću remena.

Na taj način nastoji se spriječiti sljedeće:

- Opasnost od gubitka ravnoteže, kada se povlače priključeni vodovi ili crijeva
- Povećana opasnost od strujnog udara, obzirom da se zavarivač nalazi u kontaktu sa zemljom kada upotrebljava izvor struje zavarivanja razreda I, čije je kućište uzemljeno zaštitnim vodičem.

● Zaštitna odjeća

- Tijekom rada zavarivač mora nositi zaštitnu odjeću i masku za lice koje će mu cijelo tijelo zaštititi od zračenja i opekotina. Potrebno je pridržavati se sljedećih koraka:
 - prije radova zavarivanja obucite zaštitnu odjeću
 - stavite rukavice
 - otvorite prozor kako bi se osiguralo strujanje zraka
 - nosite zaštitne naočale.
- Na obje ruke nosite duge zaštitne rukavice od odgovarajućeg materijala (koža). Moraju biti u besprijekornom stanju.
- Za zaštitu odjeće od iskrenja i opekotina nosite odgovarajuće pregače. Ovisno o vrsti radova, npr. kada je riječ o zavarivanju iznad glave, potrebno je nositi zaštitno odijelo i eventualno kacigu.

● Zaštita od zraka i opekotina

- Na mjestu rada postavite znak upozorenja koji ukazuje na moguću ozljedu očiju „Oprez! Zabranjeno je gledati u plamen!“. Ako je moguće, osi-

gurajte radna mjesta tako da osobe u blizini budu zaštićene. Neovlaštene osobe ne smiju se nalaziti na mjestu obavljanja radova zavarivanja.

- U neposrednoj blizini fiksnih radnih mjesta zidovi ne smiju biti svijetlih boja niti sjajni. Prozore je potrebno osigurati barem do visine glave od propuštanja ili odbijanja zračenja, npr. odgovarajućim premazom.

● EMC klasifikacija aparata

Sukladno normi IEC 60974-10 radi se o aparatu za zavarivanje elektromagnetske kompatibilnosti razreda A. Aparati razreda A su aparati koji su prikladni za korištenje na svim područjima osim u stambenom prostoru i sličnim prostorima, koji su izravno priključeni na niskonaponsku opskrbnu mrežu, na koju je priključena (i) stambena zgrada. Aparati razreda A moraju poštivati ​​gra- nične vrijednosti razreda A.

UPOZORENJE: Aparati razreda A predviđeni su za korištenje u industrijskom okruženju. Zbog nastanka smetnji vezanih uz snagu i zračenje moguće su poteškoće kod uspostave elektro-

magnetske kompatibilnosti u drugim okruženjima.

Čak i ako aparat udovoljava graničnim vrijednostima emisija sukladno normi, određeni aparati i dalje mogu dovesti do elektromagnetskih smetnji u osjetljivim sustavima i opremi. Korisnik je odgovoran za smetnje, koje se javljaju tijekom radova, a uzrokovane su električnim lukom. Korisnik mora poduzeti odgovarajuće zaštitne mjere. Pritom korisnik mora posebno obratiti pozornost na:

- mrežne, upravljačke, signalne i telekomunikacijske vodove
- računala i ostale aparate s mikroprocesorskim upravljanjem
- televizore, radiouređaje i ostale aparate za reprodukciju sadržaja
- elektroničke i električne sigurnosne uređaje
- osobe s električnim srčanim stimulatorima ili slušnim aparatima
- opremu za mjerenje i kalibriranje
- otpornost na smetnje drugih uređaja u blizini
- doba dana u kojem se obavlja radovi.

Kako biste smanjili moguće smetnje zračenja, preporučujemo da:

- opremite mrežni priključak mrežnim filtrom
- redovito servisirate aparat te ga održavate u dobrom stanju

- vodovi za zavarivanje trebaju biti u potpunosti odmotani i po mogućnosti paralelno ležati na podu
- uklonite aparate i sustave koji su ugroženi štetnim zračenjem iz područja rada ili ih zaštitite.

● Prije puštanja u rad

- Izvadite sve dijelove iz ambalaže i provjerite jesu li aparat za zavarivanje s punjenom žicom ili pojedinačni dijelovi oštećeni. Ako je tako, nemojte upotrebljavati aparat za zavarivanje s punjenom žicom. Obratite se proizvođaču na navedenu adresu servisa.
- Uklonite sve zaštitne folije te ostale transportne ambalaže.
- Provjerite je li isporuka potpuna.

● Montaža

● Montaža maske za zavarivanje

- Stavite tamno staklo za zavarivanje ^[21] s natpisom prema gore u tijelo štitnika ^[20] (vidi sl. C). Natpis tamnog stakla za zavarivanje ^[21] sada mora biti vidljiv s prednje strane zaštitnog stakla.
- Gurajte ručku ^[22] iznutra u odgovarajuću udubinu tijela štitnika, dok se ne uklopi (vidi sl. D).

● Umetanje punjene žice

▲ UPOZORENJE Za sprječavanje opasnosti od strujnog udara, ozljede ili oštećenja, izvucite mrežni utikač iz utičnice prije svakog održavanja ili pripremanja za rad.

Napomena: Ovisno o primjeni potrebne su različite žice za zavarivanje. Uz ovaj aparat mogu se upotrebljavati žice za zavarivanje promjera 0,6 – 1,0 mm.

Valjak pomicanja, mlaznica za zavarivanje i presjek žice moraju uvijek međusobno odgovarati. Aparat je prikladan za kolute žice do maksimalno 1000 g.

- Deblokirajte i otvorite poklopac mehanizma za dodavanje žice ^[1], tako da zapor pritisnete prema gore.
- Otključajte jedinicu koluta pritiskom na držač koluta ^[29] i okretanjem u smjeru suprotnom od kazaljke na satu (pogledajte sliku F).
- Povucite držač koluta ^[29] i podlošku s osovine (pogledajte sliku F).

Napomena: Molimo, pazite da se kraj žice ne oslobodi i da se zbog toga kolut samostalno ne odmota. Kraj žice smije se osloboditi tek za vrijeme montaže.

- Potpuno razmotajte svitak za zavarivanje s punjenom žicom ^[17] tako da se može bez problema odmotati. Ali nemojte još uvijek osloboditi kraj žice (vidi sl. G).
- Postavite kolut žice na osovinu. Obratite pažnju da se kolut na strani provoda žice ^[31] odmota (vidi sl. G).
- Ponovno postavite podlošku i držač valjka koluta ^[29] i zaključajte ih pritiskom i okretanjem u smjeru kazaljke na satu (pogledajte sliku G).
- Otpustite vijak za namještanje ^[27] i zakrenite ga prema dolje (vidi sl. H).
- Zakrenite jedinicu pritisknog valjka ^[28] u stranu (vidi sl. I).
- Otpustite držač valjka pomicanja ^[30], tako da ga okrenete u suprotnom smjeru od kretanja kazaljke na satu i izvucite ga prema naprijed (vidi sl. J).
- Provjerite na gornjoj strani valjka pomicanja ^[19] je li navedena odgovarajuća debljina žice. Ako je potrebno, valjak pomicanja mora se okrenuti ili zamijeniti. Isporučena žica za zavarivanje (\varnothing 0,9 mm) mora se upotrijebiti u valjku pomicanja ^[19] s navedenom debljinom žice od \varnothing 0,9 mm. Žica se mora nalaziti u prednjem utoru!

- Postavite opet držač valjka pomicanja **30** i čvrsto ga uvrnite u smjeru kazaljke na satu.
- Uklonite mlaznicu gorionika **9** okretanjem u suprotnom smjeru od kretanja kazaljke na satu (vidi sl. K).
- Odvrnite mlaznicu za zavarivanje **15** (vidi sl. K).
- Provedite paket crijeva **12** po mogućnosti ravno, dalje od aparata za zavarivanje (položite na pod).
- Uzmite kraj žice od ruba koluta (vidi sl. L).
- Skratite kraj žice sa škarama za žicu ili rubnim rezačem kako bi se uklonio oštećeni, savijeni kraj žice (vidi sl. L).

Napomena: Žica se mora cijelo vrijeme držati napetom kako bi se spriječilo opuštanje i odmotavanje! U ovom slučaju preporučuje se da se radovi uvijek izvode s drugom osobom.

- Gurajte punjenu žicu kroz provod žice **31** (vidi sl. M).
- Provodite žicu pored valjka pomicanja **19** i gurajte je u prihvat paketa crijeva **32** (vidi sl. N).
- Zakrenite jedinicu pritisknog valjka **28** u smjeru valjka pomicanja **19** (vidi sl. O).
- Objesite vijak za namještanje **27** (vidi sl. O).
- Namjestite protupritisak s vijkom za namještanje. Žica za zavarivanje mora čvrsto stajati između pritisknog valjka i valjka pomicanja **19** na gornjoj vodilici bez da bude uklještena (vidi sl. O).
- Uključite aparat za zavarivanje na glavnom prekidaču **5**.
- Pritisnite tipku gorionika **11**.
- Sada mehanizam za dodavanje žice gura žicu za zavarivanje kroz paket crijeva **12** i gorionik **10**.
- Odmah kada 1 – 2 cm žice proviri iz vrata gorionika **33**, ponovo pustite tipku gorionika **11** (vidi sl. P).
- Ponovo isključite aparat za zavarivanje.
- Uvrnite opet mlaznicu za zavarivanje **15**. Pazite na to da mlaznica za zavarivanje **15** odgovara promjeru korištene žice za

zavarivanje (vidi sl. Q). Uz isporučenu žicu za zavarivanje (\varnothing 0,9 mm) mora se upotrijebiti mlaznica za zavarivanje **15** s oznakom 0,9 mm.

- Zavrnite mlaznicu gorionika **9** ponovno na vrat gorionika **33** (vidi sl. R).

▲ UPOZORENJE Za sprječavanje opasnosti od strujnog udara, ozljede ili oštećenja, izvucite mrežni utikač iz utičnice prije svakog održavanja ili pripremanja za rad.

● Puštanje u rad

● Uključivanje i isključivanje aparata

- Uključite i isključite aparat za zavarivanje na glavnom prekidaču **5**. Ako aparat za zavarivanje duže vrijeme ne upotrebljavate, izvucite mrežni utikač iz utičnice. Samo je tada aparat potpuno bez struje.

● Namještanje struje zavarivanja i mehanizma za dodavanje žice

Regulatorom **7** na prednjoj strani aparata za zavarivanje moguće je namjestiti debljinu materijala koju je potrebno zavariti. Struja i mehanizam za dodavanje žice automatski se reguliraju.

Preporučeni promjer žice za zavarivanje za zadanu debljinu materijala

Promjer žice za zavarivanje	Debljina izratka
0,6 mm	0,8 – 1,5 mm
0,8 mm	0,8 – 2,0 mm
0,9 mm	0,8 – 3,0 mm
1,0 mm	1,0 – 3,0 mm

U tablici u nastavku prikazani su raspon struje zavarivanja ovisno o odabranoj postavci za debljinu materijala:

Postavljena debljina materijala	Raspon struje zavarivanja
0,8 mm	20-40 A
1,5 mm	45-55 A
2 mm	78-88 A
2,5 mm	100-110 A
3 mm	110-120 A

Zaštita od preopterećenja

Aparat za zavarivanje zaštićen je od termičkog preopterećenja automatskom zaštitom (termostat s automatskim ponovnim pokretanjem). U slučaju preopterećenja zaštita prekida strujni krug i svijetli žuta kontrolna lampica za zaštitu od [8] preopterećenja.

- Kad se aktivira zaštita, pustite da se aparat ohladi (oko 15 minuta). Čim se kontrolna lampica za zaštitu od preopterećenja [8] isključi, aparat je ponovno spreman za rad.
- Zaštita dovodnih vodova prema mrežnim utičnicama mora odgovarati propisima (VDE 0100). Utičnice za zaštitnim kontaktom smiju biti zaštićene s maksimalno 16 A (osigurači ili prekidači za automatsko isključivanje). Više razine zaštite mogu prouzročiti požar na vodu odn. oštećenja zgrade.

Maska za zavarivanje

⚠ UPOZORENJE OPASNOST PO ZDRAVLJE!

Ako ne upotrebljavate masku za zavarivanje, štetne UV zrake i toplina električnog luka mogu ozlijediti vaše oči.

Pri zavarivanju uvijek se koristite maskom za zavarivanje.

● Zavarivanje

⚠ UPOZORENJE OPASNOST OD OPEKLINA!

Zavareni izratci jako su vrući te se na njima možete opeći.

Uvijek upotrebljavajte kliješta kako biste pomaknuli zavarene, vruće izratke.

Nakon što ste električno spojili aparat za zavarivanje, postupite na sljedeći način:

- Spojite kabel za masu sa stezaljkom za masu [4] s izratkom koji ćete zavarivati. Pripazite na to da uspostavite dobar električni kontakt.
 - Na mjestu spoja zavarivanja potrebno je ukloniti hrđu i boju na izratku.
 - Odaberite debljinu materijala pomoću regulatora [7].
 - Uključite aparat.
 - Držite masku za zavarivanje [23] ispred lica i dovedite mlaznicu gorionika [9] na mjesto izratka koje je potrebno zavariti.
 - Pritisnite tipku gorionika [11] kako biste stvorili električni luk. Dok električni luk gori, aparat pomiče žicu za zavarivanje.
 - Ako je grumen zavarivanja dovoljno velik, gorionik [10] se lagano vodi uzduž željenog ruba. Razmak između mlaznice gorionika i izratka trebao bi biti što kraći (ne smije biti veći od 10 mm).
 - Ako je potrebno, polako ljuljajte kako bi se zavarivačka kupka malo povećala.
 - Dubina prodiranja (odgovara dubini zavarenog šava u materijalu) treba biti što je moguće dublja, ali zavarivačka kupka ne smije pasti kroz izradak.
 - Troska se smije ukloniti tek kada se šav ohladi. Za nastavak zavarivanja na prekinutom zavarenom šavu:
 - Najprije uklonite trosku na polaznoj točki.
 - U fugi šava pali se električni luk, dovodi se do točke spoja, tamo se ispravno rastopi, a zatim se zavareni šav nastavlja.
- ⚠ OPREZ!** Pripazite da se gorionik nakon zavarivanja uvijek mora odložiti na izoliranu površinu.

- Isključite aparat za zavarivanje uvijek nakon završetka radova zavarivanja i za vrijeme pauze i uvijek izvucite mrežni utikač iz utičnice.

● Izrada zavarenog šava

Ubodni zavareni šav ili zavarivanje pomicanjem

Gorionik se gura prema naprijed. Rezultat: dubina topljenja je manja, širina zavara veća, gornji sloj zavara (vidljiva površina zavarenog šava) tanji i veća tolerancija greške vezanja (greška u taljenju materijala).

Šlepajući zavareni šav ili zavarivanje povlačenjem

Gorionik se povlači dalje od zavarenog šava (sl. S). Rezultat: Dubina taljenja je veća, širina zavara manja, gornji sloj zavara povišen i manja tolerancija greške vezanja.

Zavareni spojevi

Postoje dvije osnovne vrste zavarenih spojeva u tehnici zavarivanja: Čeonni spojevi zavarivanja (vanjski kut) i kutni spojevi zavarivanja (unutarnji kut i preklap).

Čeonni spojevi zavarivanja

Kod čeonih spojeva zavarivanja do 2 mm debljine rubovi za zavarivanje u potpunosti se dovode jedan do drugog.

Za veće debljine treba odabrati razmak od 0,5 do 4 mm. Idealni razmak ovisi o zavarenom materijalu (aluminij, odn. čelik), sastavu materijala i odabranom načinu zavarivanja. Taj razmak treba odrediti na probnom izratku.

Plitki čeonni spojevi zavarivanja

Zavarivanja se trebaju izvesti bez prekida, s dovoljno dubine prodiranja, zbog toga je dobra priprema izuzetno važna. Faktori koji utječu na kvalitetu rezultata zavarivanja su: snaga struje, udaljenost između rubova za zavarivanje, nagib gorionika i odgovarajući promjer žice za zavarivanje. Što se gorionik

strmije drži u odnosu na izradak, to je veća dubina prodiranja i obrnuto.

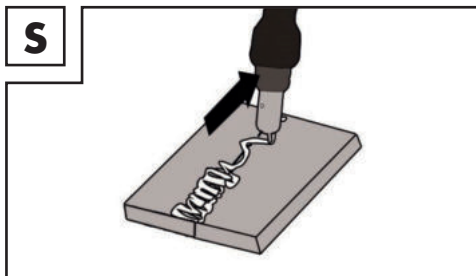

Kako bi se spriječile ili umanjile deformacije koje se mogu pojaviti za vrijeme kaljenja materijala, dobro je fiksirati izratke napravom Treba spriječiti skrućivanje zavarene strukture kako se ne bi pojavile pukotine u zavaru. Ove poteškoće se mogu smanjiti, ako postoji mogućnost da se izradak okrene tako, da se zavarivanje može izvršiti u dva suprotna prolaza.

Spojevi zavarivanja na vanjskom kutu

Priprema ovog načina vrlo je jednostavna (sl. T, U).

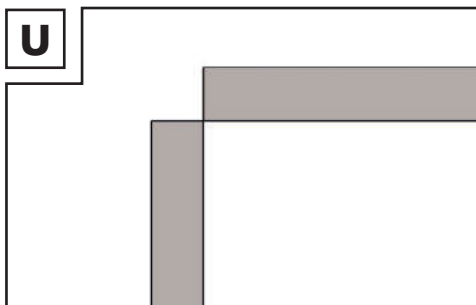
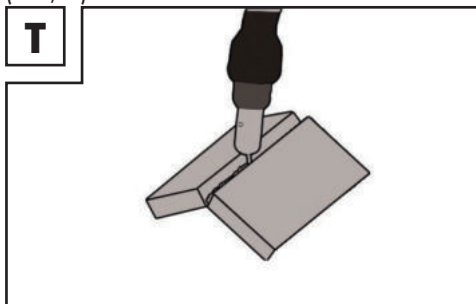

Međutim, kod debljih materijala nije više efikasna. U tom je slučaju bolje pripremiti spoj kao što je opisano dolje, pri čemu se rub jedne ploče koso obrađuje (sl. V).

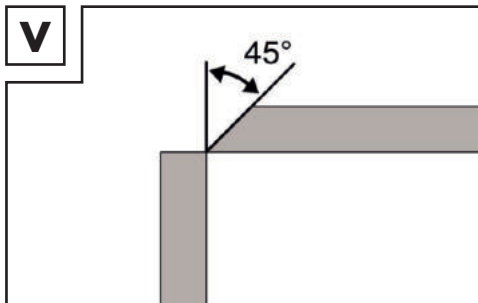

Kutni spojevi zavarivanja

Kutni spoj nastaje kada izratci stoje međusobno okomito. Spoj treba imati oblik jednakostraničnog trokuta i blagi kut (sl. W, X).

Spojevi zavarivanja na unutarnjem kutu

Priprema za ovaj spoj zavarivanja vrlo je jednostavna i provodi se do 5 mm debljine. Dimenzija „d“ mora biti svedena na minimum i trebala bi biti svakako manja od 2 mm (sl. W).

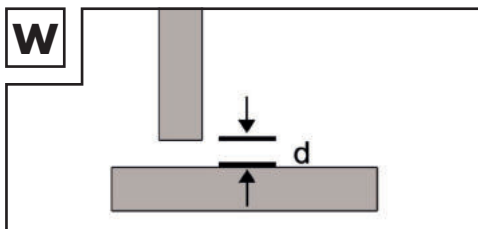

Međutim, kod debljih materijala nije više efikasna. U tom je slučaju bolje pripremiti spoj kao na slici V pri čemu se rub jedne ploče koso obrađuje.

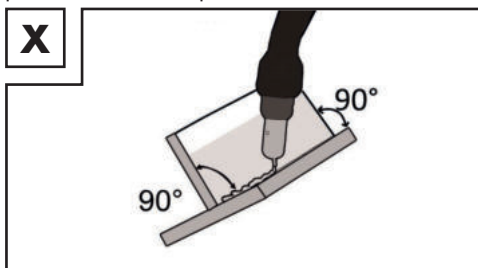

Preklapni spojevi zavarivanja

Najčešća priprema je s ravnim rubovima zavarivanja. Zavarivanje se može riješiti jednim normalnim kutnim zavarenim šavom. Oba izratka moraju se međusobno što bliže približiti kao što je prikazano na slici Y.

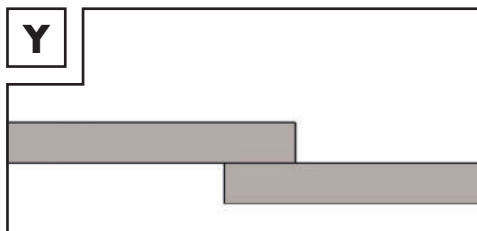

● Održavanje

- Redovito uklanjajte prašinu i zaprljanja s aparata.
- Očistite aparat i pribor finom četkom ili suhom krpom.

● Napomene za zaštitu okoliša i podaci za odlaganje na otpad



ELEKTRIČNE UREĐAJE NEMOJTE BACITI U KUĆNI OTPAD!

RECIKLIRANJE SIROVINA UMJESTO ZBRINJAVANJA OTPADA!

U skladu s Europskom direktivom 2012/19/EU potrošeni električni uređaji moraju se zasebno sakupljati i dopremiti na ekološko recikliranje. Simbol prekrizene kante za otpad označava da se ovaj uređaj nakon isteka životnog vijeka ne smije odložiti kao kućni otpad. Uređaj se treba odnijeti u odgovarajuće sabirne centre, reciklažna dvorišta ili postrojenja za zbrinjavanje otpada. Besplatno zbrinjavamo vaše neispravne, primljene uređaje. Osim toga su distributeri električnih i električnih proizvoda kao i distributeri prehrambenih proizvoda obvezni omogućiti povrat robe. Lidl vam omogućuje povrat direktno u filijalama i trgovinama. Povrat i zbrinjavanje za vas su besplatni. Prilikom kupnje novog uređaja imate pravo na povrat starog uređaja bez dodatnih troškova. Osim toga imate mogućnost,

neovisno o tome kupujete li novi uređaj, predati (do triju) starih uređaja, pri čemu nijedna dimenzija uređaja ne smije biti veća od 25 cm. Molimo da prije nego što predate uređaj s njega izbrišete sve osobne podatke. Osim toga vas molimo da izvadite sve baterije i akumulatore koji nisu zatvoreni u starom uređaju, kao i lampe koje se bez uništenja mogu izvaditi te da ih posebno zbrinete.



Baterije koje sadržavaju štetne tvari označene su sljedećim

simbolima koji upozoravaju na zabranu odlaganja u kućni otpad. Oznake za ključne teške metale: Cd = kadmij, Hg = živa, Pb = olovo.

Odnesite stare baterije u odlagalište otpada u svojem gradu ili općini ili ih vratite trgovcu. Time ispunjavate zakonske obveze i dajete važan doprinos zaštiti okoliša.



Obratite pažnju na oznake na različitim materijalima ambalaže te ambalažu zbrinite odvojeno, ako je to potrebno.

Materijali ambalaže označeni su

kraticama (a) i brojevima (b) koji imaju sljedeće značenje: 1 – 7: plastike, 20 – 22: papir i karton, 80 – 98: kompoziti.

● EU izjava o sukladnosti

Mi,
C. M. C. GmbH
Odgovoran za dokument:
Dr. Christian Weyler
Katharina-Loth-Str. 15
DE-66386 St. Ingbert
NJEMAČKA

izjavljujemo pod punom pravnom i materijalnom odgovornošću da proizvod

Inverter aparat za zavarivanje s punjenom žicom

Broj artikla: 2573

Godina proizvodnje: 18/2023

IAN: 409152_2207
Model: **PIFDS 120 B2**

zadovoljava bitne zahtjeve za zaštitu koji su utvrđeni u direktivama Europske unije

EU direktiva o niskom naponu

2014/35/EU

EU direktiva o elektromagnetskoj kompatibilnosti

2014/30/EU

Direktiva o ograničenju uporabe određenih opasnih tvari u električnoj i elektroničkoj opremi (RoHS)

2011/65/EU+2015/863/EU

i njihovim izmjenama.

Isključivu odgovornost za pripremu izjave o sukladnosti snosi proizvođač.

Predmet gore opisane izjave u skladu je s odredbama Direktive 2011/65/EU Europskog parlamenta i Vijeća od 8. lipnja 2011. o ograničenju upotrebe određenih opasnih tvari u električnoj i elektroničkoj opremi.

Za ocjenu sukladnosti upotrijebljeni su sljedeći usklađeni standardi:

EN 60974-6:2016

EN 60974-10:2014/A1:2015

St. Ingbert, 01.10.2022.

C.M.C. GmbH
Katharina-Loth-Str. 15
St. Ingbert
i. A. 66386
Telefon: +49 6894 9989750
Telefax: +49 6894 9989729

po nalogu Dr. Christian Weyler
– Osiguranje kvalitete –

● Napomene za jamstvo i odvijanje servisa

Jamstvo tvrtke Creative Marketing & Consulting GmbH

Poštovana klijentice, poštovani klijentu, na ovaj uređaj dobivate 3 godine garancije od datuma kupnje. U slučaju nedostataka na ovom proizvodu u odnosu na prodavatelja proizvoda možete potraživati svoja zakonska prava. Ova se zakonska prava ne ograničavaju našim jamstvom koje je predstavljeno u nastavku.

● Uvjeti jamstva

Jamstveni rok počinje datumom kupnje. Dobro čuvajte originalni fiskalni račun. Ovaj je dokument neophodan kao dokaz za kupnju. Ako u roku od 3 godine od datuma kupnje ovog proizvoda nastupi greška na materijalu ili u tvorničkoj proizvodnji, za vas besplatno – po našem izboru – uređaj popravljamo ili zamjenjujemo. Ovo davanje jamstva preduvjetuje da se u roku od 3 godine priloži neispravan uređaj i potvrda o kupnji (fiskalni račun) te da se pismeno kratko opiše u čemu se sastoji nedostatak te kada je on nastupio.

Ako je neispravnost pokrivena našim jamstvom, natrag dobivate novi ili popravljeni proizvod. Popravlkom ili izmjenom proizvoda ne počinje novo jamstveno razdoblje.

● Vrijeme jamstva i zakonsko pravo na naknadu

Jamstvom se ne produljuje rok jamstveni rok. To vrijedi i za zamijenjene i popravljene dijelove. Odmah nakon raspakiranja potrebno je prijaviti štete i nedostatke koji eventualno postoje već pri kupnji. Potrebni se popravci nakon isteka jamstvenog roka naplaćuju.

● Obim jamstva

Uređaj smo brižljivo proizveli prema strogim direktivama za kvalitetu i prije isporuke savjesno smo ga provjerili.

Jamstvo se odnosi na materijalne ili proizvodne nedostatke. Ovo se jamstvo ne proteže na dijelove proizvoda koji su izloženi normalnom trošenju i stoga se mogu smatrati potrošnim dijelovima ili za oštećenja lomljivih dijelova, primjerice prekidači, baterije ili na one izrađene od stakla. Ovo jamstvo ne vrijedi ako je proizvod oštećen, nije primjereno korišten ili održavan. Za primjerenu upotrebu proizvoda morate se točno pridržavati svih uputa koje su navedene u originalnim uputama za rukovanje. Svrhe upotrebe i radnje, od kojih se odvraća u originalnim uputama za rukovanje ili na koje se upozorava, moraju se bezuvjetno izbjevati.

Proizvod je namijenjen samo za privatnu i nekomercijalnu uporabu. U slučaju zlorabotrebne i neprimjerenog tretmana, nasilne primjene i kod interveniranja koja nije obavila ovlaštena servisna podružnica jamstvo se gubi.

● Odvijanje u slučaju jamstva

Kako bi bila zajamčena brzina obrade vaše molbe, molimo slijedite sljedeće napomene: Za sve upite pripremite fiskalni račun i broj artikla (primjerice IAN) kao dokaz za kupnju. Broj artikla uzmite s tipske pločice, gravure, naslovnog lista upute (dolje lijevo) ili naljepnice na stražnjoj ili donjoj strani. Ako nastupe pogreška u funkciji ili ostali nedostaci, najprije se obratite servisnom odjelu navedenom u nastavku telefonom ili elektroničkom poštom.

Proizvod za koji se utvrdi neispravnost tada možete besplatno poslati na adresu servisa koja vam je priopćena, uz prilaganje potvrde o kupnji (fiskalnoga računa) i uz navod o nedostatku te kada je nastupio.

(1) U slučaju manjeg popravka jamstveni rok se produljuje onoliko koliko je kupac bio

lišen uporabe stvari.

- (2) Međutim, kad je zbog neispravnosti stvari izvršena njezina zamjena ili njezin bitni popravak, jamstveni rok počinje teći ponovno od zamjene, odnosno od vraćanja popravljene stvari.
- (3) Ako je zamijenjen ili bitno popravljen samo neki dio stvari, jamstveni rok počinje teći ponovno samo za taj dio



Napomena:

Na stranici www.lidl-service.com možete preuzeti ovaj i mnoge druge priručnike, videozapise proizvoda i programsku podršku.

Ovaj će vas QR kod odvesti izravno na stranicu Lidlova servisa (www.lidl-service.com), na kojoj unosom broja artikla (IAN) 409152 možete otvoriti upute.



● Servis

Kako do nas:

HR

Ime: Microtec sistemi d.o.o.
Internet adresa: www.cmc-creative.de
E-Mail: info@microtecsistemi.hr
Telefon: 00385 (0) 13634265
Sjedište: Njemačka

IAN 409152_2207

Molimo obratite pozornost na to da sljedeća adresa nije adresa servisa. Najprije kontaktirajte s gore navedenim servisnim odjelom.

Adresa:

C. M. C. GmbH

Katharina-Loth-Str. 15
DE-66386 St. Ingbert
NJEMAČKA

Legenda pictogramelor utilizate	Pagina	279
Introducere	Pagina	280
Utilizarea corespunzătoare	Pagina	280
Pachet de livrare	Pagina	280
Descrierea pieselor	Pagina	281
Date tehnice	Pagina	281
Instrucțiuni de siguranță	Pagina	281
Surse de pericole la sudarea cu arc electric	Pagina	283
Instrucțiuni de siguranță specifice măștii de sudură	Pagina	286
Mediu cu pericol electric ridicat	Pagina	287
Sudarea în spații înguste	Pagina	288
Însumarea tensiunilor de funcționare în gol	Pagina	288
Utilizarea unei curele de umăr	Pagina	288
Haine de protecție	Pagina	289
Protejarea împotriva radiațiilor și arsurilor	Pagina	289
Clasificarea CEM a aparatului	Pagina	290
Înainte de punerea în funcțiune	Pagina	291
Montarea	Pagina	291
Montarea măștii de protecție la sudare	Pagina	291
Introducerea sârmei	Pagina	291
Punerea în funcțiune	Pagina	292
Activarea și dezactivarea aparatului	Pagina	292
Reglarea curentului de sudare și a avansului sârmei	Pagina	292
Sudare	Pagina	293
Generarea cusăturii de sudură	Pagina	294
Întreținere	Pagina	296
Indicații referitoare la mediul ambiant și specificații cu privire la reciclare	Pagina	296
Declarație de conformitate UE	Pagina	296
Indicații cu privire la garanție și operațiunile de service	Pagina	297
Condiții de garanție	Pagina	297
Perioada de garanție și reclamații referitoare la calitate	Pagina	297
Domeniul de aplicare al garanției	Pagina	297
Procedura în caz de garanție	Pagina	298
Service	Pagina	298

Legenda pictogramelor utilizate			
	Atenție! Citiți instrucțiunile de utilizare!		Se pot produce accidente grave sau chiar mortale!
	Intrare rețea; număr de faze, precum și Simbol pentru curent alternativ și pentru valoarea măsurată a frecvenței.		Atenție! Pericol de electrocutare!
			Indicație importantă!
	Simbolul adiacent al unui coș de gunoi cu roți barat indică faptul că acest aparat face obiectul Directivei 2012/19/UE.		Reciclați în mod ecologic ambalaajul și dispozitivul!
	Nu utilizați aparatul în aer liber și nu îl expuneți niciodată la ploaie!		Sudare cu sârmă în mediu auto-protector.
	Șocul electric de la electrodul de sudură poate fi letal!	IP21S	Tip protecție.
	Inspirarea fumului de sudură vă poate pune sănătatea în pericol.		Produs din material reciclabil.
	Scânteele de sudură pot provoca o explozie sau un incendiu.		Convertor de frecvență monofazic – transformator – redresor.
	Radiațiile arcului electric pot dăuna ochilor și pot provoca leziuni ale pielii.	H	Clasă de izolație.
	Câmpurile electromagnetice pot opri funcționarea stimulatoarelor cardiace.	U_2	Tensiune de lucru standardizată.
	Atenție, posibile pericole!	I_{1max}	Cea mai mare valoare măsurată a curentului de alimentare de la rețea.
I_{2max}	cea mai mare valoare măsurată a curentului de sudare	I_{1eff}	Valoare efectivă a celui mai mare curent de alimentare de la rețea.
I_2	Valoare măsurată a curentului de sudare.		Clemă de masă.
	Lampă de control pentru protecție împotriva suprasolicitării		Lampă de control conexiune la rețea

	Cea mai mare valoare măsurată de timp de sudare în modul intermitent Σ'_{ON}		Cea mai mare valoare măsurată de timp de sudare în modul continuu $\Sigma'_{ON(max)}$
---	---	---	---

APARAT DE SUDURĂ CU INVERTOR ȘI SĂRMĂ PLINĂ PIFDS 120 B2

● Introducere



Felicitări! Ați ales un produs de înaltă calitate de la noi. Înainte de prima punere în funcțiune, familiarizați-vă cu modul de utilizare a produsului. Citiți cu atenție următoarele instrucțiuni de utilizare și indicațiile de siguranță. Punerea în funcțiune a acestui produs este permisă numai persoanelor instruite.

A NU SE LĂSA LA ÎNDEMÂNĂ COPIILOR!

● Utilizarea corespunzătoare

Aparatul este adecvat pentru sudarea cu sârmă în mediu auto-protector, în condițiile utilizării unei sărme corespunzătoare. Nu se utilizează niciun fel de gaz suplimentar. Gazul protector se găsește în formă pulverizată în firul metalic, se dirijează astfel direct în arcul electric și face astfel insensibil la vânt aparatul la lucrul în aer liber. Se pot utiliza numai electrozi adecvați pentru aparat. Parte din utilizarea corespunzătoare face atât respectarea instrucțiunilor de siguranță, cât și a instrucțiunilor de montare și de operare din manualul de utilizare. Regulile aplicabile de prevenire a incendiilor trebuie respectate cu strictețe. Aparatul nu trebuie folosit:

- în spații insuficient ventilate,
- în atmosferă cu risc de explozie,
- în vederea dezghețării conductelor,
- în apropierea persoanelor cu stimuloare cardiace și

- în apropiere de materiale ușor inflamabile. Utilizați produsul doar conform descrierii și în scopurile indicate. Păstrați aceste instrucțiuni la loc sigur. La transmiterea produsului unei alte persoane, înmănați și toate documentele. Orice utilizare care se abate de la utilizarea conformă este interzisă și potențial periculoasă. Avariile rezultate ca urmare a nerespectării sau utilizării greșite nu sunt acoperite de garanție și nu cad în responsabilitatea producătorului. În cazul utilizării în scopuri comerciale, garanția este anulată.

● Pachet de livrare

- 1 Aparat de sudură cu invertor și sârmă plină PIFDS 120 B2
- 1 duză de arzător (premontată)
- 4 duze de sudare (1 x 0,9 mm premontată; 1 x 0,8 mm; 1 x 0,6 mm; 1 x 1,0 mm)
- 1 ciocan pentru îndepărtarea zgurii cu perie de sârmă
- 1 sârmă Ø 0,9 mm / 450 g
- 1 mască de protecție la sudare
- 1 curea de transport
- 1 manual de utilizare

Riscuri reziduale

Chiar dacă utilizați în mod corespunzător dispozitivul, tot mai există riscuri. Următoarele pericole pot apărea în combinație cu varianta constructivă și configurația acestui aparat de sudură cu sârmă:

- afectarea ochilor prin orbire,
- atingerea componentelor fierbinți ale aparatului sau piesei fierbinți (accidentări prin ardere),
- În cazul asigurării insuficiente, pericol de accidente și de incendiu, din cauza scânteilor care se degajă sau din cauza particulelor de zgură,
- emisii de fum și gaze periculoase pentru

sănătate, în cazul lipsei aerului, respectiv în cazul ventilației insuficiente în spații închise.

Reduceți riscul rezidual prin utilizarea cu grijă și în mod corespunzător a dispozitivului și respectarea tuturor instrucțiunilor.

● Descrierea pieselor

- 1 Capac pentru unitatea de avans pentru sârmă
- 2 Curea de transport
- 3 Ștecher
- 4 Cablul de masă cu clemă de masă
- 5 Înterupător principal PORNIT / OPRIT
- 6 Lampă de control conexiune la rețea
- 7 Regulator rotativ pentru reglarea grosimii materialului
- 8 Lampă de control pentru protecție împotriva suprasolicitării
- 9 Duză arzător
- 10 Arzător
- 11 Tastă arzător
- 12 Pachet de furtunuri
- 13 Duză de sudare (0,6 mm)
- 14 Duză de sudare (0,8 mm)
- 15 Duză de sudare (0,9 mm)
- 16 Duză de sudare (1,0 mm)
- 17 Rolă de sârmă de sudare (rolă fir)
Ø 0,9 mm / 450 g
- 18 Ciocan pentru îndepărtarea zgurii cu perie de sârmă
- 19 Rolă de avans
- 20 Corp scut
- 21 Geam de sudare întunecat
- 22 Mâner
- 23 Mască de protecție la sudare după montaj
- 24 Clemă de montaj
- 25 Mecanism de blocare pentru geamul de protecție
- 26 Mânare montat
- 27 Șurub de ajustare
- 28 Ansamblu rolă presiune
- 29 Suport pentru rolă
- 30 Suport pentru rola de avans
- 31 Ghidaj pentru sârmă
- 32 Suport pentru pachetul de furtunuri

33 Ajutaj pentru arzător

● Date tehnice

Conexiune la rețea:	230 V~ / 50 Hz (curent alternativ) 20–120 A
Curent sudare I_2 :	
Tensiune la funcționarea în gol U_0 :	22 V
Cea mai mare valoare măsurată a curentului de alimentare de la rețea:	$I_{1 \max}$ 17,3 A
Valoare efectivă a celui mai mare curent de alimentare de la rețea:	$I_{1 \text{ef}}$ 11,3 A
Tambur sârmă de sudare, max:	aprox. 1000 g
Diametru sârmă de sudare max.:	1,0 mm
Siguranță:	16 A
Grosime material recomandată:	0,8–3,0 mm

În cursul dezvoltării ulterioare, se pot efectua fără preaviz modificări tehnice și de aspect. Toate dimensiunile, indicațiile și informațiile din aceste instrucțiuni de utilizare sunt, astfel, fără garanție. De aceea, nu vor fi valabile revendicările făcute în baza instrucțiunilor de utilizare.



Instrucțiuni de siguranță

Vă rugăm să citiți cu atenție manualul de utilizare și să respectați instrucțiunile. Familiarizați-vă cu aparatul, utilizarea corectă și instrucțiunile de siguranță pe baza acestui manual de utilizare. Pe plăcuța de tip se găsesc toate datele tehnice ale acestui aparat

de sudură, informați-vă cu privire la caracteristicile tehnice ale acestui aparat.

- Lucrările de reparare și de îngrijire trebuie realizate doar de electricieni calificați.
- Folosiți doar cablurile de sudură incluse în pachetul de livrare.
- În timpul funcționării aparatul nu trebuie poziționat direct lângă perete, nu trebuie acoperit sau poziționat între alte aparate, pentru a asigura circulația unei cantități corespunzătoare de aer prin grila-ju-l de aerisire. Asigurați-vă că aparatul este conectat în mod corespunzător la rețeaua de tensiune. Evitați solicitarea prin întindere a cablului de alimentare. Scoateți ștecherul din priză înainte de a muta aparatul în alt loc.
- Când nu utilizați aparatul, opriți-l întotdeauna cu ajutorul comutatorului PORNIRE/OPRIRE. Așezați suportul de electrozi pe o suprafață izolată și luați electrozii din suport doar după o perioadă de răcire de 15 minute.
- Aveți grijă la starea cablurilor de sudare, la starea arzătorului, precum și la starea cle-

melor de masă. Uzura de pe izolație și de pe componentele conducătoare de curent pot genera pericole și pot diminua calitatea operației de sudare.

- Sudarea cu arc electric generează scânteii, particule de metal topit și fum. În acest context respectați următoarele: Îndepărtați de la locul în care se efectuează lucrările și din vecinătatea sa imediată toate substanțele și/sau materialele inflamabile.
 - Asigurați ventilația locului în care se efectuează lucrările.
 - Nu sudați pe rezervoare, case sau conducte care conțin sau care au conținut lichide sau gaze inflamabile.
- ⚠ AVERTIZARE** Evitați orice contact direct cu circuitul de curent de sudare. Tensiunea la funcționarea în gol dintre cleștele electrodului și cleva de masă poate fi periculoasă, există pericolul unui șoc electric.
- Nu depozitați aparatul în atmosferă umedă sau udă, sau în condiții de ploaie. În acest context este valabilă clasa de protecție IP21S.
 - Protejați ochii cu geamurile de protecție destinate în acest scop (grad DIN 9–10), pe

care le fixați pe masca de sudare livrată. Utilizați mănuși și îmbrăcăminte de protecție uscată, care sunt lipsite de ulei și grăsimi, pentru a proteja pielea împotriva radiației ultraviolete a arcului electric.

⚠️ AVERTIZARE Nu utilizați sursa de curent de sudare pentru dezghețarea conductelor.

Rețineți:

- Radiația arcului electric poate afecta ochii și poate provoca arsuri pe piele.
- Sudarea cu arc electric generează scântei și picături de metal topit, piesa sudată începe să dogoare și rămâne relativ mult timp foarte fierbinte. Nu atingeți astfel cu mâinile goale piesa.
- La sudarea cu arc electric se degajă vapori periculoși pentru sănătate. Aveți grijă, pe cât posibil, să nu inhalați acești vapori.
- Protejați-vă împotriva efectelor periculoase ale arcului electric și țineți la o distanță de aproximativ 2 m față de arcul electric persoanele care nu participă la efectuarea lucrărilor.

⚠️ ATENȚIE!

- În funcție de condițiile de rețea la punctul de conexiune, în

timpul exploatării aparatului de sudură se pot produce perturbații la alimentarea cu tensiune a altor consumatori. În cazul unor nelămuriri, adresați-vă societății dumneavoastră de alimentare cu energie.

- În timpul exploatării aparatului de sudură, se pot produce anomalii în funcționarea altor aparate, de exemplu, aparate auditive, stimulators cardiace, ș.a.m.d.

● Surse de pericole la sudarea cu arc electric

La sudarea cu arc electric rezultă o serie de surse de pericole. Este astfel extrem de important pentru sudor să respecte regulile următoare, pentru a nu se pune pe sine și alte persoane în pericol și pentru a evita vătămarea persoanelor și avarierea aparatului.

- Permiteți efectuarea lucrărilor pe partea de alimentare cu tensiune de la rețea, de exemplu, la cabluri, conectori, prize, ș.a.m.d., numai de către personal de specialitate, calificat în domeniul electric, în conformitate cu prescripțiile naționale și locale.

- În cazul unor accidente, separați imediat de la tensiunea de rețea aparatul de sudură.
- Dacă apar tensiuni electrice de contact, dezactivați imediat aparatul și solicitați verificarea sa de către personal de specialitate, calificat în domeniul electric.
- Pe partea de curent de sudare, aveți întotdeauna grijă la asigurarea unor contacte electrice corespunzătoare.
- La sudare, purtați întotdeauna pe ambele mâini mănuși cu proprietăți izolatoare. Acestea protejează împotriva șocurilor electrice (tensiunea de funcționare în gol a circuitului curentului de sudare), împotriva radiației periculoase (căldură și radiație UV), precum și împotriva picăturilor de metal și zgură încinse.
- Purtați încălțăminte solidă, cu proprietăți izolatoare. Încălțăminta trebuie să izoleze și în cazul umidității. Nu este adecvată încălțăminta decupată, deoarece picăturile de metal încins care cad pot provoca arsuri.
- Purtați îmbrăcăminte de protecție adecvată, nu purtați piese de îmbrăcăminte din material sintetic.
- Nu priviți cu ochii neprotejați în arcul electric, utilizați numai mască de sudare, cu geam de protecție corespunzător, în conformitate cu DIN. Pe lângă radiația de lumină și căldură, care provoacă orbire, respectiv arsuri, arcul electric emite și radiații UV. În cazul unei protecții insuficiente, această radiația ultravioletă invizibilă provoacă abia câteva ore mai târziu o inflamare perceptibilă, extrem de dureroasă a conjunctivei. În plus, radiația UV provoacă pe zonele neprotejate ale corpului arsuri similare celor provocate de radiația solară.
- Și persoanele sau personalul auxiliar care se găsește în apropierea arcului electric trebuie să fie instruite cu privire la pericole și trebuie să fie echipate cu mijloacele de protecție necesare. Dacă este necesar, dispuneți panouri de protecție.
- La sudare, în special în spațiile de dimensiuni reduse, se asigură a alimentare suficientă cu aer proaspăt, deoarece se formează fum și gaze toxice.
- Pe recipientele în care se

depozitează gaze, combustibili, uleiuri minerale sau fluide similare – chiar dacă s-au golit cu mult timp înainte – nu este permisă efectuarea operațiilor de sudare, deoarece din cauza reziduurilor fluidelor respective există pericol de explozie.

- În spații cu risc de incendiu și de explozie se aplică prescripții speciale.
- Îmbinările prin sudură, care se supun unor solicitări extreme și trebuie să îndeplinească anumite cerințe de siguranță, se pot efectua numai de către sudori special calificați și verificați. Exemple în acest sens sunt recipientele sub presiune, șinele de rulare, cuplajele de remorcare, ș.a.m.d.

⚠ ATENȚIE! Conectați cât se poate de aproape de locul de sudare clema de masă, în așa fel încât curentul de sudare să adopte cel mai scurt drum de la electrod la clema de masă. Nu conectați niciodată clema de masă la carcasa aparatului de sudură! Nu conectați niciodată clema de masă la componentele legate la pământ care sunt la distanță față de piesă, de ex., la o con-

ductă de apă aflată într-un alt colț al incintei. În caz contrar s-ar putea ajunge în situația în care se deteriorează sistemul cu conductori de protecție al incintei în care sudați.

- Nu utilizați în atmosferă umedă aparatul de sudură.
- Amplasați numai pe un loc plan aparatul de sudură.
- Nu utilizați în condiții de ploaie aparatul de sudură.
- Ieșirea este măsurată la o temperatură ambiantală de 20 °C. La temperaturi mai ridicate, este permisă reducerea timpului de sudare.



Pericol de electrocutare:

Șocul electric de la un electrod de sudură poate fi letal. Nu sudați în condiții de ploaie sau de ninsoare. Purtați mănuși electroizolante uscate.

Nu atingeți electrodul fără a purta echipament de protecție. Nu purtați mănuși umede sau deteriorate. Protejați-vă de șocuri electrice prin izolarea împotriva electricității produse de piesa de lucru. Nu deschideți carcasa dispozitivului.

Pericol de inhalare a fumului de sudură:

Inspirarea fumului de sudură

poate pune sănătatea în pericol. Nu inhalați fumul. Utilizați dispozitivul în spații deschise. Aerisiți zona de lucru pentru a îndepărta fumul.

Pericole cauzate de scânteile de sudură:

Scânteile de sudură pot provoca o explozie sau un incendiu. Îndepărtați materialele inflamabile de zona de lucru. Nu sudați lângă substanțele inflamabile. Scânteile de sudură pot provoca incendii. Țineți un extingtor în apropiere și desemnați o persoană care să îl poată folosi imediat. Nu sudați într-un butoi sau în alt container închis asemănător.

Pericole cauzate de radiațiile arcului electric:

Radiațiile arcului electric pot dăuna ochilor și pot provoca leziuni ale pielii. Purtați casca de siguranță și ochelarii de siguranță. Purtați căști de protecție și asigurați-vă că pielea nu este expusă. Purtați cască de protecție pentru sudură și folosiți un filtru corespunzător. Purtați echipament individual de protecție.

Pericole cauzate de câmpurile electromagnetice:

Curentul electric de sudură generează câmpuri electromagnetice.

A nu se utiliza în apropierea implanturilor medicinale. Nu înfășurați niciodată cablurile de sudură în jurul corpului. Țineți cablurile de sudură grupate.

● Instrucțiuni de siguranță specifice măștii de sudură

- Asigurați-vă întotdeauna, înainte de a începe lucrările de sudură, de buna funcționare a măștii de sudură, folosind o sursă puternică de lumină (de ex. o brichetă).
- Discul de protecție poate fi deteriorat de fragmentele expulzate în timpul sudurii. Înlocuiți imediat vizierele de protecție deteriorate sau zgâriate.
- Înlocuiți imediat componentele deteriorate sau foarte murdare, respectiv cele stropite cu fragmente expulzate în timpul sudurii.
- Aparatul poate fi folosit doar de persoane care au împlinit 16 ani.
- Familiarizați-vă cu indicațiile de siguranță pentru sudură. Respectați în acest context și indicațiile de siguranță ale aparatului dumneavoastră de sudură.

- Utilizați întotdeauna masca de sudură atunci când sudați. În cazul în care nu o utilizați puteți suferi leziuni la nivelul retinei.
- În timpul operațiunii de sudură, purtați întotdeauna haine de protecție.
- Niciodată nu folosiți masca de sudură fără vizieră de protecție, deoarece acest lucru poate duce la deteriorarea unității optice. Există pericol de leziuni la nivelul ochilor!
- Pentru rezultate bune și o muncă fără efort, înlocuiți discul de protecție în mod corespunzător.

● Mediu cu pericol electric ridicat

La sudarea în medii cu pericol electric ridicat trebuie respectate următoarele instrucțiuni de siguranță.

Medii cu pericol electric ridicat pot fi întâlnite, de exemplu:

- În locuri de muncă în care spațiul de mișcare este îngrădit, astfel încât sudorul lucrează într-o poziție constrânsă (de ex.: în genunchi, șezând,

culcat) și atinge piese conductoare de electricitate;

- În spații de lucru care sunt limitate total sau parțial din punct de vedere al conductivității electrice și în care există un pericol ridicat din cauza atingerii evitabile sau accidentale de către sudor;
- În locuri de muncă ude, umede sau fierbinți, în care umiditatea aerului sau transpirația reduce considerabil rezistența pielii umane și proprietățile izolatoare sau echipamentul de protecție.

O scară metalică sau o schelă pot crea, de asemenea, un mediu cu pericol electric ridicat.

Într-un astfel de mediu este recomandată utilizarea de straturi de bază și intermediare izolante, de asemenea purtarea de mănuși cu manșetă și caschete din piele sau alte materiale izolante, pentru a izola corpul față de sol. Sursa de curent de sudură trebuie să se afle în afara zonei de lucru, respectiv a suprafețelor conductoare de electricitate și în afara razei de acțiune a sudorului.

O protecție suplimentară în cazul unui șoc electric din cauza rețelei de curent în caz de defecțiune

poate fi prevăzută prin utilizarea unui întrerupător de protecție la curenți reziduali, care funcționează la un curent de scurgere nu mai mare de 30 mA și care alimentează toate dispozitivele alimentate de la rețea situate în apropiere. Întrerupătorul de protecție la curenți reziduali trebuie să fie adecvat pentru toate tipurile de curent.

Mijloacele pentru întreruperea electrică rapidă a sursei de curent pentru sudură sau a circuitului de curent pentru sudură (de ex. un dispozitiv de oprire de urgență) trebuie să fie ușor accesibile.

La utilizarea de aparate de sudură în condiții periculoase din punct de vedere electric, tensiunea de ieșire a aparatului de sudură la funcționarea în gol nu trebuie să fie mai mare de 113 V (valoare maximă). Din cauza tensiunii sale de ieșire, nu este permisă utilizarea în astfel de cazuri a acestui aparat de sudură.

● **Sudarea în spații înguste**

La sudarea în spații înguste, gazele toxice pot prezenta un pericol (pericol de sufocare). Se poate suda în spații înguste numai dacă în imediata apro-

piere se află persoane instruite, care pot interveni în caz de urgență. În astfel de cazuri, înainte de începerea procesului de sudare trebuie efectuată o evaluare de către un expert, pentru a determina ce etape sunt necesare pentru a asigura securitatea muncii și ce măsuri de precauție trebuie luate în timpul procedurii efective de sudare.

● **Însumarea tensiunilor de funcționare în gol**

Dacă funcționează simultan mai mult de o sursă de curent de sudură, tensiunile de funcționare în gol ale acestora se pot însuma și pot duce la un pericol electric mai ridicat. Sursele de curent de sudare trebuie să fie racordate astfel încât acest pericol este minimizat. Sursele de curent pentru sudură cu unitățile lor de comandă și conexiunile lor separate trebuie să fie marcate clar pentru a putea recunoaște căru circuit electric de sudură aparțin.

● **Utilizarea unei curele de umăr**

Nu este permisă sudarea atunci când sursa de curent pentru sudură sau dispozitivul de avans al sârmei sunt purtate, de ex. cu

o curea de umăr.

Astfel, se urmărește evitarea:

- Riscului de pierdere a echilibrului la tragerea cablurilor conectate sau furtunurilor racordate
- Pericolului crescut al unui șoc electric deoarece sudorul vine în contact cu pământul atunci când folosește o sursă de curent de sudare de clasa I, a cărei carcasă este legată la pământ prin conductorul său de protecție.

● Haine de protecție

- În timpul efectuării activității sudorul trebuie să poarte haine de protecție sau echipamente de protecție a feței corespunzătoare, pentru a fi protejat de radiații și arsuri. Trebuie urmați pașii următori:
 - Îmbrăcați hainele de protecție înaintea începerii activității de sudură.
 - Purtați mănuși.
 - Deschideți fereastra pentru a asigura ventilarea.
 - Purtați ochelari de protecție.
- Purtați mănuși din material special (piele) pe ambele mâini. Trebuie să fiți în condi-

ție impecabilă.

- Pot fi purtate anumite șorțuri pentru a proteja hainele de scânteii și arsuri. Când tipul de activitate cere asta, de exemplu sudarea unui obiect care se află deasupra capului, este necesară purtarea unui costum de protecție și a unei căști de protecție.

● Protejarea împotriva radiațiilor și arsurilor

- La locul de muncă, avertizați persoanele despre pericolul de vătămare a ochilor cu ajutorul unui semn pe care scrie „Atenție! Nu vă uitați direct la flammă”. Locurile de muncă pot fi protejate în așa fel încât și persoanele din jur să fie în siguranță. Persoanele neautorizate sunt îndepărtate din zona de lucru.
- În vecinătatea imediată a locului de muncă staționar, zidurile nu trebuie să fie de o culoare deschisă sau lucioase. Ferestrele trebuie modificate pentru a nu permite trecerea sau reflectarea radiațiilor cel puțin până la înălțimea capului, de exemplu prin intermediul anumitor vopsele.

● Clasificarea CEM a aparatului

Conform standardului IEC 60974-10, este vorba aici de un aparat de sudură cu compatibilitate electromagnetică clasa A. Aparatele din clasa A sunt aparate care se pretează pentru utilizarea în toate domeniile cu excepția spațiului de locuit și a domeniilor care sunt conectate direct la rețeaua de alimentare de joasă tensiune, care alimentează (și) clădirea de locuit. Aparatele din clasa A trebuie să respecte valorile limită ale clasei A.

AVERTISMENT: Aparatele din clasa A sunt prevăzute pentru operarea într-un mediu industrial. Din cauza interferențelor apărute în legătură cu puterea, dar și a celor radiate, pot apărea dificultăți la asigurarea compatibilității electromagnetice în alte medii. Chiar dacă aparatul respectă valorile limită ale emisiilor conform standardului, aparatele corespunzătoare pot provoca totuși interferențe electromagnetice la instalații și aparate sensibile. Utilizatorul este responsabil pentru toate defecțiunile care intervin în urma utilizării arcului electric și trebuie să ia măsuri

de protecție corespunzătoare. În acest context utilizatorul trebuie să ia în considerare în special următoarele aspecte:

- cablurile de rețea, cablurile de comandă, cablurile de semnal și cablurile de telecomunicații
- calculatoarele și alte aparate comandate prin microprocesoare
- aparatele TV, radio și alte aparate de redare
- dispozitivele electronice și electrice de siguranță
- persoanele cu stimulatoare cardiace sau cu aparate auditive
- dispozitivele de măsurare și calibrare
- rezistența la perturbații a altor dispozitive din apropiere
- ora la care se efectuează lucrările.

Pentru reducerea posibilității de apariție a radiațiilor care provoacă interferențe se recomandă:

- echiparea cu conexiunii la rețea cu un filtru de rețea
- întreținerea periodică și păstrarea într-o stare bună a aparatului
- cablurile de sudură trebuie desfășurate independent și acolo unde este posibil să fie paralele la nivelul podelei
- este recomandat ca, pe cât posibil, aparatele și sistemele

susceptibile la radiațiile care provoacă interferențe să fie îndepărtate din zona de lucru.

● Înainte de punerea în funcțiune

- Scoateți din ambalaj toate componentele și verificați dacă aparatul de sudură cu sârmă sau componentele individuale prezintă deteriorări. Într-un astfel de caz, nu utilizați aparatul de sudură cu sârmă. Contactați producătorul la adresa de service indicată.
- Îndepărtați toate foliile de protecție și celelalte ambalaje de transport.
- Verificați dacă livrarea este completă.

● Montarea

● Montarea măștii de protecție la sudare

- Așezați geamul de sudare întunecat [21], cu inscripția în sus, în corpul scutului [20] (vezi fig. C). Inscripția geamului de sudare întunecat [21] trebuie să fie acum vizibilă de pe partea frontală a măștii de protecție.
- Împingeți dinspre interior mânerul [22] în degajarea corespunzătoare a corpului măștii, până când se blochează (vezi fig. D).

● Introducerea sârmei

▲ AVERTIZARE Pentru a evita pericolul unui șoc electric, unei accidentări sau unei deteriorări, înainte de orice întreținere sau activitate pregătitoare a lucrului trageți din priză de rețea conectorul de rețea.

Indicație: În funcție de aplicație, sunt necesare sârme de sudare diferite. Cu acest aparat se pot utiliza sârme de sudare cu un diametru de 0,6–1,0 mm.

Rola de avans, duza de sudare și diametrul

sârmei trebuie să corespundă reciproc. Aparatul este adecvat pentru role de sârmă cu o greutate de maxim 1.000 g.

- Deblocați și deschideți capacul pentru unitatea de avans pentru sârmă [1], prin apăsarea în sus a sistemului de închidere.
- Deblocați unitatea de role apăsând suportul rolei [29] și rotindu-l în sens invers acelor de ceasornic (a se vedea fig. F).
- Scoateți suportul rolei [29] și șaiaba de pe arbore (a se vedea fig. F).

Indicație: Aveți grijă să nu se desprinsă capătul sârmei și astfel să se desfășoare de la sine rola. Capătul rolei se poate desprinde abia în timpul montării.

- Despachetați complet rola de sârmă de sudare [17], în așa fel încât aceasta să se poată rula fără restricții. Nu desprindeți încă capătul sârmei (vezi Fig. G).
- Așezați pe ax rola de sârmă. Aveți grijă ca rola de sârmă să se desfășoare pe partea ghidajului pentru sârmă [31] (vezi Fig. G).
- Puneți la loc șaiaba și suportul rolei [29] și blocați-le prin apăsare și rotire în sensul acelor de ceasornic (a se vedea fig. G).
- Slăbiți și rabatați în jos șurubul de ajustare [27] (vezi Fig. H).
- Rotiți înspre lateral ansamblul rolei de presiune [28] (vezi Fig. I).
- Desprindeți prin rotire în sens opus sensului acelor de ceasornic și trageți spre înainte suportul rolei de avans [30] (vezi Fig. J).
- Verificați dacă pe partea superioară a rolei de avans [19], este specificată grosimea de sârmă corespunzătoare. În cazul în care este necesar, trebuie răsu-citât sau înlocuită rola de avans. Rola de sudare furnizată (Ø 0,9 mm) trebuie utilizată în rola de avans [19] cu grosimea de sârmă specificată, de Ø 0,9 mm. Sârma trebuie să se găsească în canalul frontal!
- Așezați la loc și strângeți în sensul acelor de ceasornic suportul rolei de avans [30].

- Înlăturați duza arzătorului [9] prin rotirea în sens antiorar (vezi fig. K).
- Deșurubați duza de sudare [15] (vezi Fig. K).
- Dirijați (așezați pe sol), pe cât posibil, în linie dreaptă de la aparatul de sudură pachetul de furtunuri [12].
- Scoateți de pe marginea rolei capătul sârmei (vezi Fig. L).
- Cu o foarfecă pentru sârmă sau cu un clește de tăiat sârme, scurtați capătul sârmei, pentru a îndepărta capătul îndoit deteriorat al sârmei / îndoit (vezi Fig. L).
Indicație: Sârma trebuie menținută în permanență în stare tensionată, pentru a evita desprinderea sau desfășurarea! Se recomandă astfel efectuarea operației cu ajutorul unei a doua persoane.
- Împingeți sârma [31] prin ghidajul său (vezi Fig. M)
- Dirijați de-a lungul rolei de avans [19] și împingeți apoi sârma în suportul pachetului de furtunuri [32] (vezi Fig. N).
- Rabatați ansamblul rolei de presiune [28], înspre rola de avans [19] (vezi Fig. O).
- Poziționați șurubul de ajustare [27] (vezi Fig. O).
- Cu șurubul de ajustare, reglați contrapresiunea. Sârma de sudare trebuie să fie așezată fix între rola de presiune și rola de avans [19], în ghidajul superior, fără a fi strivită (vezi Fig. O).
- Activați aparatul de sudură de la întrerupătorul principal [5].
- Acționați tasta arzătorului [11].
- Sistemul de avans al sârmei împinge acum sârma de sudare prin pachetul de furtunuri [12] și prin arzător [10].
- Imediat ce sârma iese 1 -2 cm din ajutoajul arzătorului [33], eliberați tasta arzătorului [11] (vezi Fig. P).
- Dezactivați la loc aparatul de sudură.
- Înșurubați din nou duza de sudare [15]. Aveți grijă ca duza de sudare [15] să corespundă cu diametrul sârmei de sudare utilizate (vezi Fig. Q). Pentru sârma de sudare livrată (Ø 0,9 mm)

trebuie utilizată duza de sudare [15] cu marcajul 0,9 mm.

- Înșurubați din nou duza arzătorului [9] pe ajutoajul arzătorului [33] (vezi fig. R).

⚠ AVERTIZARE Pentru a evita pericolul unui șoc electric, unei accidentări sau unei deteriorări, înainte de orice întreținere sau activitate pregătitoare a lucrului trageți din priză conectorul de rețea.

● Punerea în funcțiune

● Activarea și dezactivarea aparatului

- Activați și dezactivați aparatul de sudură de la întrerupătorul principal [5]. Dacă nu utilizați pe termen lung aparatul de sudură, trageți din priză conectorul de rețea. Numai în aceste condiții aparatul este complet scos de sub tensiune.

● Reglarea curentului de sudare și a avansului sârmei

Cu comutatoarele rotative [7] de pe partea frontală a aparatului de sudură se poate regla grosimea materialului de sudat. Curentul și avansul sârmei sunt reglate în mod automat.

Diametrul recomandat al sârmei de sudare pentru o grosime dată a materialului

Diametru sârmă de sudare	Grosimea piesei
0,6 mm	0,8–1,5 mm
0,8 mm	0,8–2,0 mm
0,9 mm	0,8–3,0 mm
1,0 mm	1,0–3,0 mm

Tablelul următor prezintă intervalul de curent electric pentru sudură în funcție de setarea

selectată pentru grosimea materialului:

Grosimea setată a materialului	Intervalul de curent electric pentru sudură
0,8 mm	20-45 A
1,5 mm	45-60 A
2 mm	75-90 A
2,5 mm	90-110 A
3 mm	110-120 A

Protecție împotriva suprasarcinii

Aparatul de sudură este protejat împotriva suprasolicitării termice, prin intermediul unui dispozitiv automat de protecție (termostat cu reactivare automată). În cazul suprasolicitării, dispozitivul de protecție întrerupe circuitul de curent și se aprinde lampa galbenă de control pentru protecția împotriva suprasolicitării [8].

- După activarea dispozitivului de protecție, lăsați să se răcească aparatul (aproximativ 15 minute). Imediat ce se stinge lampa galbenă pentru protecția împotriva suprasolicitării [8], aparatul este din nou în stare de disponibilitate de funcționare.
- Siguranța cablurilor de alimentare ale prizelor de rețea trebuie să corespundă prevederilor (VDE 0100). Prizele cu contact de protecție pot fi asigurate cu max. 16 A (siguranțe sau întrerupător de protecție a liniilor). Siguranțele mai mari pot provoca aprinderea cablurilor, resp. pagube de incendiu la clădire.

Masca de protecție la sudare

▲ AVERTIZARE PERICOL PENTRU SĂNĂTATE!

Dacă nu utilizați masca de protecție la sudare, radiațiile UV și căldura dăunătoare pentru sănătate, degajate de arcul electric, pot afecta ochii dumneavoastră.

Utilizați întotdeauna masca de protecție la sudare atunci când sudați.

● Sudare

▲ AVERTIZARE PERICOL DE ARDERE!

Piesele sudate sunt foarte fierbinți, în așa fel încât puteți suferi arsuri prin atingerea lor. Utilizați întotdeauna un clește pentru a deplasa piesele sudate, fierbinți.

După ce ați conectat la rețeaua electrică aparatul de sudură, procedați după cum urmează:

- Conectați cablul de masă cu clema de masă [4], cu piesa care urmează a se suda. Aveți grijă să existe un contact electric corespunzător.
- În locul în care urmează a se realiza sudura, trebuie îndepărtată de pe piesă rugina și vopseaua.
- Selectați grosimea materialului cu regulatorul rotativ [7].
- Activați aparatul.
- Țineți în fața feței masca de protecție la sudare [23] și dirijați duza arzătorului [9] în locul de pe piesă în care urmează a se suda.
- Acționați tasta arzătorului [11], pentru a genera un arc electric. Dacă se aprinde arcul electric, aparatul alimentează cu sârmă baia de sudură.
- Dacă lentila de sudare este suficient de mare, arzătorul [10] se dirijează lent de-a lungul muchiei dorite. Distanța dintre duza arzătorului și piesă ar trebui să fie cât se poate de scurtă (în niciun caz mai mare de 10 mm).
- După caz, balansați ușor, pentru a mări puțin baia de sudură.
- Profunzimea de pătrundere (corespunde profunzimii cusăturii de sudură din material) ar trebui să fie suficient de adâncă, însă nu ar trebui să străpungă piesa.
- Zgura se poate îndepărta abia după răcirea cordonului. Pentru a continua sudarea pe un cordon întrerupt:

- Mai întâi îndepărtați zgura din locul de continuare.
- Arcul electric se aprinde în rostul cusăturii, se dirijează înspre locul de continuare, se topește în mod corespunzător acolo și ulterior se continuă cusătura de sudură.

⚠️ ATENȚIE! Rețineți faptul că după sudare arzătorul trebuie așezat întotdeauna pe o bază izolată.

- Dezactivați întotdeauna aparatul de sudură după încheierea operațiilor de sudare și în timpul pauzelor, și trageți întotdeauna din priză conectorul de rețea.

● Generarea cusăturii de sudură

Cusătură în puncte sau sudare cap la cap

Arzătorul se împinge înspre înainte. Rezultat: profunzimea de pătrundere este mai mică, lățimea cusăturii este mai mare, cordonul superior al cusăturii (suprafața vizibilă a cusăturii de sudură) este mai plat și toleranța defectelor de aliere (defecte la topirea materialului) este mai mare.

Cusătură continuă sau sudare prin retragere

Arzătorul se retrage de pe cusătura de sudură (fig. S). Rezultat: profunzime de pătrundere mai mare, cordon superior al cusăturii mai înalt și toleranța defectelor de aliere mai mică.

Îmbinări prin sudare

Există două tipuri de bază de îmbinare în tehnologia de sudare: Îmbinare prin sudare cap la cap (colț exterior) și îmbinare prin cusătură de colț (colț interior și suprapunere).

Îmbinări prin sudare cap la cap

În cazul îmbinărilor prin sudare cap la cap până la o grosime de 2 mm, muchiile de sudare se apropie reciproc complet.

Pentru o grosime mai mare, trebuie selectată o distanță de 0,5–4 mm. Distanța ideală depinde de materialul sudat (aluminiu, resp. oțel), de structura materialului, precum și de tipul de sudare selectat. Această distanță trebuie determinată pe o piesă de probă.

Îmbinări prin sudare cap la cap

Sudurile ar trebui efectuate fără întrerupere și cu o profunzime de pătrundere suficientă, astfel este extrem de importantă o bună pregătire. Calitatea sudării este influențată de: intensitatea curentului, distanța între muchiile de sudare, înclinația arzătorului și diametrul corespunzător al sârmei de sudare. Cu cât mai abrupt se ține arzătorul față de piesă, cu atât mai mare este profunzimea de pătrundere și invers.

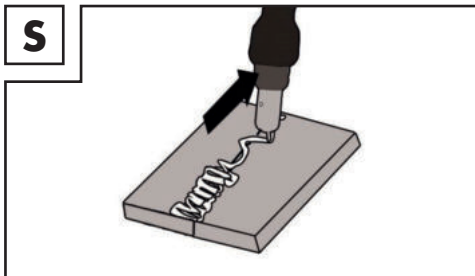

Pentru a preveni sau pentru a reduce deformările care pot apărea în timpul întăririi materialului, este importantă fixarea pieselor cu un dispozitiv. Trebuie evitată înțepenirea structurii sudate, pentru a evita ruperi ale sudurii. Aceste dificultăți se pot reduce dacă există posibilitatea de a roti piesa în așa fel, încât să se poată efectua prin două treceri opuse sudura.

Îmbinări prin sudare în colțul exterior

Pregătirea acestui tip este foarte simplă (fig. T, U).

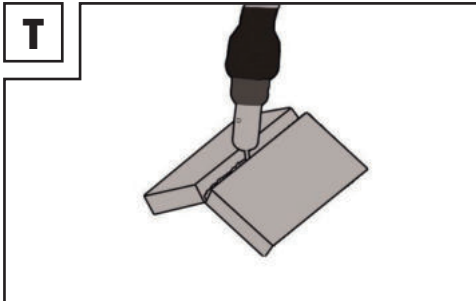

foarte simplă și se utilizează la grosimi de până la 5 mm. Cota „d” trebuie redusă la minim și în orice caz trebuie să fie mai mică de 2 mm (fig. W).

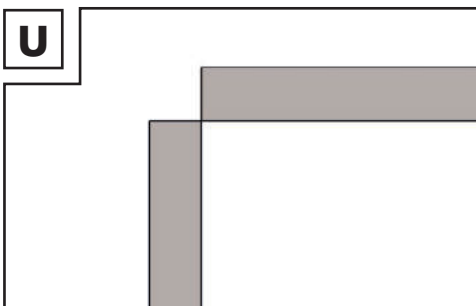
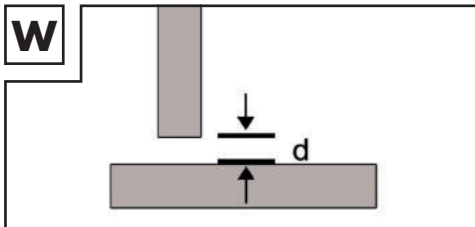

În cazul materialelor mai rezistente, acest tip de sudare nu mai este însă practic. În acest caz este mai bine dacă se pregătește o îmbinare așa cum este ilustrat în Figura V, la care se teșește muchia unei plăci.

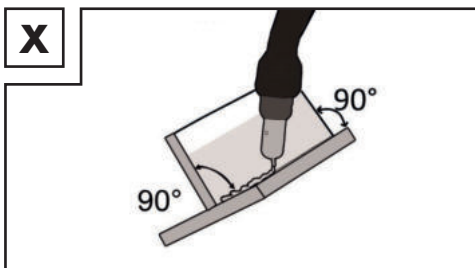

În cazul materialelor mai rezistente, acest tip de sudare nu mai este însă practic. În acest caz este mai bine dacă se pregătește o îmbinare așa cum este ilustrat mai jos, la care se teșește muchia unei plăci (fig. V).

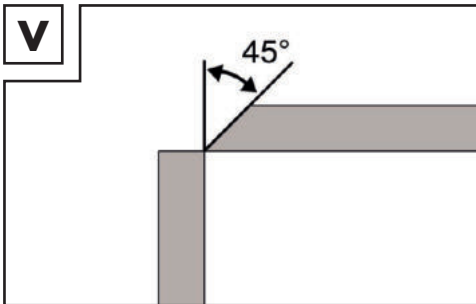

Îmbinări prin sudare prin suprapunere

Cea mai uzuală pregătire este cea cu muchii de sudare drepte. Sudura se rezolvă printr-o cusătură de sudare în unghi, normală. Ambele piese trebuie apropiate reciproc cât de mult posibil, conform figurii Y.

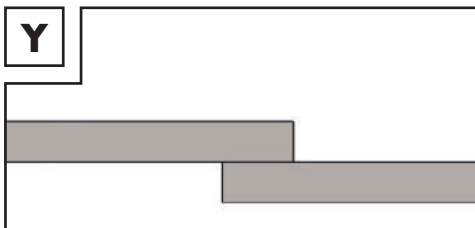

Îmbinări prin cusătură de colț

O cusătură de colț se realizează prin poziționarea pieselor în poziție perpendiculară una față de cealaltă. Cusătura trebuie să aibă forma unui triunghi cu laturi egale și o ușoară concavitate. (fig. W, X).

Îmbinări prin sudare în colțul interior

Pregătirea acestei îmbinări prin sudare este

● **Întreținere**

- Îndepărtați praful și murdăria de la nivelul aparatului în mod regulat.
- Curățați aparatul și accesoriile cu o perie fină sau cu o lavetă uscată.

● **Indicații referitoare la mediul ambiant și specificații cu privire la reciclare**



NU ARUNCAȚI SCULELE ELECTRICE ÎMPREUNĂ CU GUNOIUL MENAJER!
— RECUPERAREA MATERIEI PRIME ÎN LOCUL ELIMINĂRII DEȘEURILOR!

În conformitate cu Directiva europeană 2012/19/UE, aparatele electrice trebuie colectate separat și reciclate. Simbolul coșului de gunoi barat înseamnă că acest aparat nu trebuie eliminat împreună cu deșeurile menajere la sfârșitul duratei sale de funcționare. Aparatul trebuie dus la punctele de colectare, la centrele de reciclare sau la companiile de eliminare a deșeurilor.

Vom elimina gratuit dispozitivele defecte returnate.

În plus, distribuitorii de echipamente electrice și electronice, precum și distribuitorii de produse alimentare sunt obligați să preia înapoi echipamentele. Lidl vă oferă opțiuni de returnare direct în magazine și piețe. Returnarea și eliminarea sunt gratuite pentru dumneavoastră. Atunci când achiziționați un aparat nou, aveți dreptul de a returna gratuit un aparat vechi corespunzător. În plus, aveți opțiunea de a returna gratuit (până la trei) aparate vechi care nu depășesc 25 cm în orice dimensiune, indiferent de achiziționarea unui aparat nou. Vă rugăm să ștergeți toate datele personale înainte de a returna echipamentul. Înainte de a returna aparatul, vă rugăm să scoateți bateriile sau acumulatorii care nu sunt încorporați în aparatul vechi, precum și lămpile care pot fi scoase fără a le deteriora și să le duceți la un punct de colectare separat.



Bateriile cu conținut nociv sunt marcate cu simboluri suplimentare

care indică interdicția eliminării la gunoiul

menajer. Simbolurile chimice ale metalelor grele sunt următoarele: Cd = cadmiu, Hg = mercur, Pb = plumb.

Predați bateriile uzate la o unitate de reciclare din localitatea dumneavoastră sau returnați-le comerciantului. Vă îndepliniți astfel obligațiile legale și aduceți o contribuție importantă la protejarea mediului înconjurător.



Respectați marcajul de pe diversele materiale de ambalare și puneți-le separat, dacă este cazul. Materialele de ambalare sunt marcate cu abrevierile (a) și cifrele (b), cu ur

● **Declarație de conformitate UE**

Noi,
C. M. C. GmbH
Responsabil documentație:
Dr. Christian Weyler
Katharina-Loth-Str. 15
DE-66386 St. Ingbert
GERMANIA

declarăm pe propria răspundere că produsul

Aparat de sudură cu invertor și sârmă plină

Număr articol: 2573
An de producție: 2023/18
IAN: 409152_2207
Model: **PIFDS 120 B2**

este conform cerințelor de protecție stabilite în directivele europene

Directiva UE privind echipamentele electrice de joasă tensiune

2014/35/UE

Directiva UE privind compatibilitatea electromagnetică

2014/30/UE

Directiva RoHS

2011/65/UE+2015/863/UE

și modificările acestora.

Producătorul este în totalitate responsabil pentru întocmirea declarației de conformitate. Obiectul descris mai sus al declarației satisface prevederile Directivei 2011 / 65 / UE a Parlamentului European și a Consiliului din 08 iunie 2011 privind restricțiile de utilizare a anumitor substanțe periculoase în echipamentele electrice și electronice. În vederea evaluării conformității au fost luate în considerare următoarele norme armonizate:

EN 60974-6:2016
EN 60974-10:2014/A1:2015

St. Ingbert, 01.10.2022

C.M.C. GmbH
Katharina-Loth-Str. 15
1. A. 66786 St. Ingbert
Telefon: +49 6894 9989750
Telefax: +49 6894 9989729

Dr. Christian Weyler, mandatar
- Asigurarea calității -

● **Indicații cu privire la garanție și operațiunile de service**

Garanția Creative Marketing & Consulting GmbH

Stimată clientă, stimate client, pentru acest aparat primiți o garanție de 3 ani de la data achiziției. În cazul în care produsul de față prezintă defecțiuni, aveți drepturi legale față de vânzătorul produsului. Aceste drepturi legale nu sunt limitate de garanția noastră prezentată în continuare.

● **Condiții de garanție**

Perioada garanției începe de la data achiziției. Vă rugăm să păstrați cu grijă dovada achiziționării în original. Acesta reprezintă dovada achiziției. Dacă în decurs de 3 ani

de la data achiziționării acestui produs se înregistrează un defect de material sau de fabricație, vă reparăm sau înlocuim gratuit produsul – la alegerea noastră. Această garanție presupune ca, în această perioadă de 3 ani, să ne predați aparatul defect și să dovedeați achiziționării (bonul de casă) și să descrieți pe scurt, în scris, defectul, indicând momentul apariției acestuia.

Dacă defectul este acoperit de garanția noastră, veți primi produsul reparat sau unul nou. Nu se oferă un nou termen de garanție din momentul reparării sau înlocuirii produsului.

● **Perioada de garanție și reclamații referitoare la calitate**

Perioada de garanție nu este prelungită de asigurare. Acest lucru este valabil și pentru componentele reparate sau înlocuite. Eventualele defecțiuni și defecte existente în momentul cumpărării trebuie anunțate imediat după despachetare. După expirarea perioadei de garanție, reparațiile necesare sunt realizate contra-cost.

● **Domeniul de aplicare al garanției**

Aparatul a fost fabricat cu atenție, în conformitate cu directive de calitate stricte și a fost verificat temeinic înainte de livrare. Garanția se aplică pentru defecte de material și de fabricație. Această garanție nu acoperă piesele componente ale produsului care prezintă urme normale de uzură și care sunt considerate piese de uzură, sau deteriorările la nivelul pieselor casante, de exemplu întrerupătoare, acumulatori sau piese fabricate din sticlă. Garanția se anulează dacă produsul a fost deteriorat sau dacă a fost utilizat sau întreținut în mod necorespunzător. Pentru o utilizare corespunzătoare a produsului, trebuie respectate întocmai indicațiile incluse în instrucțiunile originale de utilizare. Trebuie evitate în mod obligatoriu scopurile de utilizare și acțiunile interzise sau

împotriva cărora sunt specificate avertizări în instrucțiunile originale de utilizare.

Produsul este destinat numai pentru uz privat și nu pentru uz comercial. În caz de utilizare necorespunzătoare, supunere la șocuri și alte intervenții care se efectuează de un punct de service neautorizat de noi, garanția devine nulă.

● Procedura în caz de garanție

Pentru a asigura o prelucrare rapidă a problemei dumneavoastră, respectați următoarele instrucțiuni.

Pentru orice solicitare, vă rugăm să aveți la îndemână dovada achiziționării și numărul articolului (de exemplu IAN) ca dovadă de achiziție. Puteți găsi numărul de articol pe plăcuța de identificare, ștanțat, pe pagina de titlu a instrucțiunilor de utilizare (în partea din stânga jos) sau pe eticheta din partea de jos sau din spate. În cazul în care există deranjamente în funcționare sau alte deficiențe, vă rugăm să contactați mai întâi telefonic sau prin e-mail departamentul de service indicat în continuare.

Un produs înregistrat ca fiind defect, împreună cu dovada achiziției (bonul de casă) și indicarea defectului, precum și a momentului apariției acestuia, poate fi trimis gratuit la adresa de service care v-a fost comunicată.



Indicație:

Pe www.lidl-service.com puteți descărca acest manual precum și multe alte manuale, clipuri video privind produsele și programe software.

Cu acest cod QR puteți accesa direct pagina de service Lidl (www.lidl-service.com) și puteți deschide manualul dumneavoastră de utilizare prin introducerea numărului de articol (IAN) 409152.



● Service

Acestea sunt datele noastre de contact:

RO

Denumire: Technick Power KP
Adresă de internet: www.cmc-creative.de
E-mail: tech.power@t-online.de
Telefon: 0040 354738458
Sediul: Germania

IAN 409152_2207

Vă rugăm să țineți cont de faptul că următoarea adresă nu este adresa departamentului de service. Contactați mai întâi punctul de service indicat mai sus.





Adresa:

C. M. C. GmbH

Katharina-Loth-Str. 15
DE-66386 St. Ingbert
GERMANIA

Легенда на използваните пиктограми	Страница	300
Увод	Страница	301
Нормална експлоатация	Страница	301
Обхват на доставката	Страница	301
Описание на частите	Страница	302
Технически данни.....	Страница	302
Указания за безопасност	Страница	303
Източници на опасност при електродъговото заваряване	Страница	305
Специални указания за безопасност за маската за заваряване.....	Страница	308
Зони с повишена опасност от електрически ток.....	Страница	309
Заваряване в тесни помещения	Страница	310
Сумиране на напреженията при празен ход.....	Страница	310
Използване на ремъци за рамо	Страница	310
Защитно облекло	Страница	311
Защита срещу лъчи и изгаряния	Страница	311
Класификация на уреда по отношение на EMC	Страница	312
Преди пускането в експлоатация	Страница	313
Монтаж	Страница	313
Монтаж на защитната маска за заваряване	Страница	313
Поставяне на телта с флюсова сърцевина.....	Страница	313
Въвеждане в експлоатация	Страница	315
Включване и изключване на апарата	Страница	315
Настройване на заваръчния ток и подаването на телта	Страница	315
Заваряване	Страница	316
Създаване на заваръчния шев	Страница	316
Техническо обслужване	Страница	318
Информация за околната среда и за изхвърляне	Страница	318
ЕС декларация за съответствие	Страница	319
Указания за гаранцията и сервизното обслужване	Страница	320
Гаранционни условия	Страница	320
Гаранционен срок и законови претенции при дефекти.....	Страница	320
Обхват на гаранцията.....	Страница	320
Процедура при гаранционен случай	Страница	321
Ремонтен сервиз / извънгаранционно обслужване	Страница	321

Легенда на използваните пиктограми			
	Повишено внимание! Прочетете ръководството за експлоатация!		Възможни са сериозни или дори фатални наранявания!
	Символ за променлив ток и номинална стойност на честотата. 1 ~ 50 Hz		Повишено внимание! Опасност от токов удар!
			Важно указание!
	Прилежащият символ „Зачеркнат контейнер за боклук на колела“ показ- ва, че този апарат попада в обхвата на Директива 2012/19/ЕС.		Изхвърлете опаковката и апарата съгласно екологичните изисквания!
	Не използвайте апарата на открито и никога при дъжд!		Самозащитено заваряване с тел с флюсова сърцевина
	Електрическият удар от заваръчния електрод може да причини смърт!	IP21S	Степен на защита
	Вдишването на заваръчен дим може да застраши Вашето здраве.		Произведено от рециклирани материали.
	Искрите от заваряването могат да предизвикат експлозия или пожар.		Еднофазен статичен трансформаторен токоизправител на честотен преобразувател
	Електродъгвото лъчение може да повреди очите и да нарани кожата.	H	Клас на изолация
	Електромагнитните полета могат да оказат смущения във функциите на пейсмейкърите.	U ₂	Стандартно работно напрежение.
	Внимание, възможни опасности!	I _{1max}	Максимална номинална стойност на мрежовия ток
I _{2max}	максимална номинална стойност на заваръчния ток	I _{1eff}	Ефективна стойност на максималния мрежов ток
I ₂	Номинална стойност на заваръчния ток		Клема за масата

Легенда на използваните пиктограми			
	Контролна лампа за защита от претоварване		Контролна лампа за мрежова връзка
	Максимална номинална стойност на времето за заваряване в прекъсващ режим Σ_{ON}^t		Максимална номинална стойност на времето за заваряване в непрекъснат режим $\Sigma_{ON}^t (max)$

ИНВЕРТОРЕН ТЕЛОПОДАВАЩ ЗАВАРЪЧЕН АПАРАТ PIFDS 120 B2

● Увод



Поздравления! Вие избрахте висококачествен апарат от нашата фирма. Запознайте се с продукта преди първото му пускане в експлоатация. За тази цел прочетете внимателно следващото ръководство за употреба и указанията за безопасност. Пускането в експлоатация на този инструмент трябва да се извършва само от инструктирани лица.

НЕ ДОПУСКАЙТЕ ПОПАДАНЕТО В РЪЦЕТЕ НА ДЕЦА!

● Нормална експлоатация

Апаратът е предназначен за самозащитено заваряване с тел с флюсова сърцевина при използване на съответната тел. Не е необходимо осигуряването на допълнителен газ. Защитният газ се съдържа в прахообразна форма в телта, като по този начин се подава директно към електрическата дъга и прави апарата неуязвим към вятъра при работа на открито. Трябва да се използват само подходящи за апарата телени електроди. Неделима част от нормалната експлоатация е и спазването на указанията за безопасност, ръководството за монтаж и инструкциите за

работа в ръководството за употреба. Валидните наредби за предотвратяване на злополуки трябва стриктно да се спазват. Апаратът не трябва да се използва:

- в помещения с недостатъчно проветрение,
 - във взривоопасна среда,
 - за размразяване на тръби,
 - в близост до хора с пейсмейкър и
 - в близост до леснозапалими материали.
- Използвайте продукта само съгласно описанието и за посочените области на приложение. Запазете това ръководство. Предавайте продукта на трети лица заедно с всички документи. Всяка употреба, различаваща се от нормалната експлоатация, е забранена и потенциално опасна. Щетите поради неспазване на ръководството или неправилна употреба не се покриват от гаранцията и не са отговорност на производителя. При промишлена употреба гаранцията е невалидна.

● Обхват на доставката

- 1 бр. инверторен телоподаващ заваръчен апарат PIFDS 120 B2
- 1 бр. дюза на горелката (предварително монтирана)
- 4 бр. заваръчни дюзи (1 бр. 0,9 mm предварително монтирана; 1 бр. 0,8 mm; 1 бр. 0,6 mm; 1 бр. 1,0 mm)
- 1 бр. чук за шлага с телена четка
- 1 бр. тел с флюсова сърцевина $\varnothing 0,9 \text{ mm}/450 \text{ g}$
- 1 бр. защитна маска за заваряване

- 1 бр. колан за носене
- 1 бр. ръководство за употреба

Остатъчен риск

Остатъчни рискове има винаги дори ако използвате апарата съгласно предписанията. Следните опасности могат да възникнат вследствие на конструкцията и изпълнението на този телоподаващ заваръчен апарат:

- наранявания на очите вследствие на осветяване,
- докосване на горещи части на апарата или на детайла (наранявания вследствие на изгаряне),
- при неправилно обезопасяване опасност от злополука и пожар вследствие на разпръскване на искри и частици шлага,
- вредни за здравето емисии на дим и газове при липса на въздух, съотв. недостатъчна аспирация, в затворени помещения.

Ограничете остатъчния риск, като използвате апарата внимателно и в съответствие с предписанията и всички инструкции.

● Описание на частите

- 1 Капак на телоподаващия модул
- 2 Колан за носене
- 3 Щекер на захранващия кабел
- 4 Заземяващ кабел със заземяваща клемма
- 5 Главен прекъсвач ВКЛ. / ИЗКЛ.
- 6 Контролна лампа за мрежова връзка
- 7 Въртящ се регулатор за настройка на дебелината на материала
- 8 Контролна лампа за защита от претоварване
- 9 Дюза на горелката
- 10 Горелка
- 11 Бутон на горелката
- 12 Пакет маркучи
- 13 Заваръчна дюза (0,6 mm)
- 14 Заваръчна дюза (0,8 mm)
- 15 Заваръчна дюза (0,9 mm)

- 16 Заваръчна дюза (1,0 mm)
- 17 Макара със заваръчна тел с флюсова сърцевина (ролка с тел) Ø 0,9 mm/450 g
- 18 Чук за шлага с телена четка
- 19 Подаваща ролка
- 20 Корпус на маската
- 21 Тъмно заваръчно стъкло
- 22 Ръкохватка
- 23 Защитна маска за заваряване след монтаж
- 24 Скоба за монтаж
- 25 Блокировка на защитното стъкло
- 26 Монтирана ръкохватка
- 27 Винт за фина настройка
- 28 Модул притискащи ролки
- 29 Държач за ролката
- 30 Държач на подаващата ролка
- 31 Водач на телта
- 32 Стойка за телта
- 33 Човка за горелка

● Технически данни

Присъединяване към мрежата:	230 V~ / 50 Hz (променлив ток)
Заваръчен ток I_2 :	20–120 A
Напрежение без товар U_0 :	22 V
Максимална номинална стойност на мрежовия ток:	$I_{1 \max.}$ 17,3 A
Ефективна стойност на максималния номинален ток:	$I_{1 \text{eff}}$ 11,3 A
Барабан за заваръчна тел макс.:	ок. 1000 g
Диаметър на заваръчната тел макс.:	1,0 mm
Предпазител:	16 A
Препоръчителна дебелина на материала:	0,8–3,0 mm

В хода на по-нататъшното усъвършенстване на апарата могат да се извършат технически и визуални про-

мени без предварително уведомяване. Затова всички размери, указания и данни в настоящото ръководство за експлоатация са без гаранция. С оглед на това не могат да се предявяват съдебни претенции въз основа на ръководството за експлоатация.



● Указания за безопасност

Моля, прочетете инструкциите за употреба внимателно и спазвайте описаните указания. С помощта на тези инструкции за употреба се запознайте с апарата, с неговата правилна употреба, както и с указанията за безопасност. На фирмената табелка са посочени всички технически данни на този заваръчен апарат, моля, информирайте се относно техническите характеристики на този апарат.

- Възлагайте извършването на ремонт или/и работи по техническото обслужване само на квалифицирани специалисти електротехници.
- Използвайте само включените в обхвата на доставка проводници за заваряване.
- По време на експлоатация апаратът не трябва да се намира директно до стената, да е покрит

и да е разположен между други уреди, за да е осигурена постоянно достатъчно добра вентилация през отворите за въздух. Уверете се, че апаратът е правилно свързан към мрежовото напрежение. Избягвайте каквото и да е опъване на захранващия кабел. Изключвайте щепсела на захранващия кабел от контакта, преди да премествате апарата на друго място.

- Винаги, когато апаратът не се използва, го изключвайте с помощта на преключателя за ВКЛ./ИЗКЛ. Поставете държача за електродите на изолирана подложка и едва след 15 минути охлаждане свалете електродите от държача.
- Следете за състоянието на заваръчните кабели, на горелката и на заземяващите клеми. Износванията по изолацията и по токопроводещите части могат да предизвикат опасности и да понижат качеството на заваръчните работи.
- Електродъгвото заваряване предизвиква искри, разтопени метални частици

и дим. Поради това спазвайте следното: Отстранете всички запалими вещества и/или материали от работното място и в непосредствена близост до него.

- Осигурете проветрение на работното място.
- Не заварявайте резервоари, съдове или тръби, които съдържат или са съдържали запалими течности или газове.

⚠ ПРЕДУПРЕЖДЕНИЕ Избягвайте всякакъв директен контакт с веригата на заваръчния ток. Напрежението без товар между електродните клещи и заземяващата клема може да е опасно, като съществува опасност от електрически удар.

- Не съхранявайте апарата във влажна или в мокра среда или по време на дъжд. В този случай приложим е клас на защита IP21S.
- Предпазвайте очите с предназначени за целта защитни стъкла (DIN клас 9–10), които трябва да закрепите на включената в доставката маска за заваряване. Използвайте ръкавици и сухо защитно облекло, което не е замърсено

с масло и грес, за да предпазите кожата от ултравиолетовото лъчение на електрическата дъга.

⚠ ПРЕДУПРЕЖДЕНИЕ Не използвайте източника на заваръчен ток за размразяването на тръби.

Имайте предвид следното:

- Лъчението на електрическата дъга може да повреди очите и да предизвика изгаряния на кожата.
- Електродъговото заваряване генерира искри и капки разтопен метал, заваряваният детайл започва да излъчва топлина и остава много горещ за относително дълго време. Поради това не пипайте детайла с голи ръце.
- При електродъговото заваряване се отделят опасни за здравето изпарения. Старайте се по възможност да не ги вдишвате.
- Защитете се срещу опасните ефекти на електрическата дъга и накарайте хората, които не участват в работата, да стоят на разстояние от най-малко 2 m от електрическата дъга.

⚠ ВНИМАНИЕ!

- По време на работа на заваръчния апарат е възможно да възникнат смущения в електрозахранването на други консуматори, в зависимост от условията на мрежата в точката на свързване. В случай на съмнения се обърнете към Вашето електроснабдително дружество.
- По време на работата на заваръчния апарат могат да възникнат функционални смущения на други устройства, като напр. слухови апарати, пейсмейкъри и т.н.

● Източници на опасност при електродъговото заваряване

При електродъгово заваряване възникват редица източници на опасност. Затова е особено важно за заварчика да спазва следващите правила, за да не излага себе си и останалите на опасност и за да предотврати наранявания на хора и материални щети.

- Възлагайте извършването на работа от страната на мрежовото напрежение, напр. кабели, щепсели, кон-

такти и т.н., само на електротехник в съответствие с националните и местните наредби.

- В случай на злополука незабавно изключете заваръчния апарат от мрежовото напрежение.
- Ако възникнат електрически контактни напрежения, незабавно изключете апарата и възложете проверката му на електротехник.
- Винаги следете за добри електрически контакти от страната на заваръчния ток.
- Винаги носете изолиращи ръкавици на двете ръце по време на заваряване. Те предпазват от електрически удари (напрежение без товар на веригата на заваръчния ток), от вредни лъчения (топлина и УВ лъчи), както и от излъчващ топлина метал и пръски.
- Носете здрави и изолиращи обувки. Обувките трябва да изолират и при мокри условия. Ниските обувки не са подходящи, тъй като падащите горещи метални капки могат да предизвикат изгаряния.
- Носете подходящо защитно

облекло, не носете синтетични дрехи.

- Не гледайте електрическата дъга с незащитени очи, използвайте само маска за заваряване с предписаното защитно стъкло в съответствие с DIN. Освен светлинно и топлинно лъчение, което може да предизвика заслепяване, съотв. изгаряне, електрическата дъга излъчва и УВ лъчи. При недостатъчна защита това невидимо ултравиолетово лъчение предизвика много болезнен конюнктивит, който се проявява едва няколко часа по-късно. Освен това УВ лъчението предизвиква изгаряне на незащитените части на тялото, подобно на слънчевото.
- Намиращите се в близост до електрическата дъга лица или помощници също трябва да бъдат уведомени за опасностите и да бъдат оборудвани с необходимите защитни средства. Ако е необходимо, поставете защитни стени.
- При заваряване, особено в малки помещения, трябва да се осигури достатъ-

чен приток на чист въздух, тъй като се образуват дим и вредни газове.

- В резервоари, в които се съхраняват газове, горива, минерални масла или подобни материали, не трябва да се извършват заваръчни работи, включително ако те са били изпразнени преди много време, тъй като съществува опасност от експлозия на остатъците.
- За огнеопасните и взривоопасните помещения са валидни специални наредби.
- Заваръчните съединения, които са изложени на големи натоварвания и които трябва да удовлетворяват определени изисквания за безопасност, трябва да се изпълняват само от специално обучени и изпитани заварчици. Примери за такива са съдовете под налягане, ходовите релси, куплунгите за ремарке и т.н.

⚠ВНИМАНИЕ! Винаги свързвайте заземяващата клема възможно най-близо до мястото на заваряване,

за да може заваръчният ток да изминава възможно най-късия път от електрода до заземяващата клема. Никога не свързвайте заземяващата клема към корпуса на заваръчния апарат! Никога не свързвайте заземяващата клема към заземени детайли, които се намират далеч от детайла, напр. тръба за вода в друг ъгъл на помещението. В противен случай може да възникне повреда на системата на защитния проводник на помещението, в което заварявате.

- Не използвайте заваръчния апарат във влажна среда.
- Поставете заваръчния апарат само на равно място.
- Не използвайте заваръчния апарат по време на дъжд.
- Данните за изхода са оценени при околна температура от 20°C и времето за заваряване може да бъде намалено при по-високи температури.



Опасност от електрически удар:

Електрическият удар от заваръчен електрод може да причини смърт. Не заварявайте

при дъжд или сняг. Носете сухи, изолиращи ръкавици.

Не хващайте електрода с голи ръце. Не носете мокри или повредени ръкавици. Предпазвайте се от електрически удар чрез изолиране от детайла. Не отваряйте корпуса на устройството.

Опасност вследствие на дим от заваряването:

Вдишването на дим от заваряването може да застраши здравето. Не дръжте главата си в дима. Използвайте устройствата в открити зони. Използвайте аспирация за отстраняване на дима.

Опасност вследствие на искрите от заваряването:

Искрите от заваряването могат да предизвикат експлозия или пожар. Дръжте запалимите вещества далеч при заваряването. Не заварявайте в близост до запалими вещества. Искрите от заваряването могат да предизвикат пожари. Разположете пожарогасител наблизо и осигурете наблюдател, който да може да го използва незабавно. Не заварявайте варели или каквито и да е затворени резервоари.

Опасност вследствие на електродъгово лъчение:

Електродъговото лъчение може да повреди очите и да нарани кожата. Носете качулка и защитни очила. Носете защита за слуха и високо закопчана яка. Носете заваръчен шлем и обърнете внимание на подходящите настройки на филтъра. Носете цялостна защита за тялото.

Опасност вследствие на електромагнитни полета:

Заваръчният ток генерира електромагнитни полета. Не използвайте заедно с медицински импланти. Никога не увивайте проводниците за заваряване около тялото. Прекарвайте проводниците за заваряване заедно.

● Специални указания за безопасност за маската за заваряване

■ Преди започване на заваръчните работи винаги проверявайте с помощта на ярък източник на светлина (напр. запалка) изправната функция на маската за заваряване.

- Защитното стъкло може да бъде повредено от пръските при заваряването. Сменяйте незабавно повредените или надраскани защитни стъкла.
- Сменяйте незабавно повредените или силно замърсени, респ. опръскани, компоненти.
- Апаратът може да се използва само от лица, навършили 16 години.
- Запознайте се с наредбите за безопасност във връзка със заваряването. За целта спазвайте и указанията за безопасност на Вашия заваръчен апарат.
- Винаги поставяйте маската за заваряване по време на заваряване. Неизползването на маската може да предизвика тежки увреждания на ретината.
- Винаги носете защитно облекло по време на заваряването.
- Никога не използвайте маската за заваряване без защитно стъкло, защото в противен случай е възможно повреждане на оптичния модул. Съществува опасност от увреждане на очите!

- Сменяйте защитното стъкло своевременно за добра прозрачност и работа без умора.

- **Зони с повишена опасност от електрически ток**

При заваряването в околна среда с повишена опасност от електрически ток трябва да се съблюдават следните указания за безопасност.

Околна среда с повишена опасност от електрически ток има например:

- На работни места с ограничено пространство за движение, поради което заварчикът работи в неудобна позиция (например коленичил, седнал, легнал) и се допира до електропроводими части;
- На работни места, които са с изцяло или частично ограничена електропроводимост и на които съществува повишена опасност от ненужно или случайно докосване от страна на заварчика;
- На мокри, влажни или горещи работни места, на които влажността на въз-

духа или потта намаляват значително съпротивлението на човешката кожа и изолационните свойства на защитното оборудване.

Металните стълби и скелета също могат да създадат зона с повишена опасност от електрически ток.

В подобна околна среда трябва да се използват изолирани подложки и междинни слоеве, освен това трябва да се носят ръкавици с маншети и шапки от кожа или други изолиращи материали, за да се изолира тялото от заземяването. Източникът на заваръчен ток трябва да се намира извън работната зона, респ. електропроводимите повърхности и извън обсега на действие на заварчика.

Допълнителна защита срещу удар от тока в мрежата при допускане на грешка може да се осигури с използването на защитен прекъсвач за утечен ток, който се задейства при утечен ток не по-голям от 30 mA и обслужва всички захранвани от мрежата устройства в близост. Защитният прекъсвач за утечен ток трябва да е съвместим с всички

видове ток.

Трябва да се предвидят средства за бързо разединяване от източника на заваръчния ток или от веригата на заваръчния ток (например устройство за аварийно спиране), които да са лесно достъпни.

При използване на заваръчни апарати в електрически опасни условия изходното напрежение на заваръчния апарат при празен ход не трябва да бъде по-високо от 113 V (максимална стойност). Заради изходното напрежение този заваръчен апарат може да се използва в подобни случаи.

● Заваряване в тесни помещения

При заваряването в тесни помещения може да възникне опасност вследствие на отделящи се токсични газове (опасност от задушаване). В тесни помещения може да се заварява само ако в непосредствена близост има инструктирани лица, които могат да се намесят в случай на необходимост. За целта преди началото на процеса на заваряване трябва да се извърши оценка от експерт, който да определи

какви стъпки са необходими, за да се гарантира безопасността на работата и какви предпазни мерки трябва да се вземат по време на самия процес на заваряване.

● Сумиране на напреженията при празен ход

Ако едновременно се използва повече от един източник на заваръчен ток, напреженията при празен ход могат да се сумират и това да доведе до повишена опасност от електрически ток. Източниците на заваръчен ток трябва да се свържат така, че тази опасност да се минимизира. Отделните източници на заваръчен ток с техните отделни управляващи и свързващи модули трябва да бъдат ясно обозначени, за да се разпознава, кое към коя верига на заваръчния ток принадлежи.

● Използване на ремъци за рамо

Не е разрешено да се заварява, когато източникът на заваръчния ток или устройството за подаване на тел

се носи, например с ремък за рамо.

С това трябва да се предотврати:

- Рискът от загуба на равновесие, в случай че се дърпат включени кабели или маркучи
- Повишената опасност от електрически удар, ако се използва източник на заваръчен ток от клас I, чийто корпус се заземява със защитен проводник, тъй като заварчикът се намира в контакт със заземяването.

● Защитно облекло

- По време на работа заварчикът трябва да защити цялото си тяло от лъчение и изгаряне със съответното защитно облекло и защита за лицето. Трябва да се спазват следните стъпки:
 - Облечете защитното облекло преди заваръчните работи.
 - Поставете ръкавиците.
 - Отворете прозореца, за да гарантирате притока на въздух.
 - Носете защитни очила.

- Трябва да носите ръкавици с маншети от подходящ материал (кожа) и на двете ръце. Те трябва да са в изправно състояние.
- За защита на облеклото срещу искрене и изгаряния трябва да носите подходяща престилка. Ако видът на извършваните работи, например заваряване на височината над главата, го изисква, трябва да носите защитен костюм и ако е необходимо, защита за главата.

● Защита срещу лъчи и изгаряния

- Укажете опасността за очите с помощта на табела „Внимание! Не гледайте в пламъка!“, поставена на работното място. Работното място трябва така да се изолира, че намиращите се в близост хора да са защитени. Неоторизираните лица трябва да стоят далеч от заваръчните работи.
- Стените в непосредствена близост до постоянните работни места не трябва да са боядисани в светли цветове или да са с глан-

цови покрития. Прозорците трябва да се предпазят от преминаване или отразяване на лъчи най-малко до нивото на главата, напр. чрез подходящо покритие.

● Класификация на уреда по отношение на EMC

Съгласно стандарта IEC 60974-10 продуктът представлява заваръчен апарат с електромагнитна съвместимост от клас А. Уредите от клас А са подходящи за употреба във всички други зони, освен жилищни, и в такива, които са директно свързани към захранваща мрежа с ниско напрежение, която захранва (и) жилищна сграда. Уредите от клас А трябва да спазват граничните стойности на клас А.

ПРЕДУПРЕДИТЕЛНО УКА-

ЗАНИЕ: Уредите от клас А са предвидени за експлоатация в промишлена среда. Поради възникващите свързани с мощността и излъчени смущаващи въздействия може да има потенциални затруднения да се гарантира електромагнитната съвместимост в друга околна среда.

Дори и апаратът да съответства на граничните стойности на емисиите съгласно стандарта, съответните апарати въпреки това могат да предизвикат електромагнитни смущения в чувствителни системи и устройства. Отговорността за смущения, които възникват при работата вследствие на електрическата дъга, се носи от потребителя и потребителят трябва да вземе подходящи предпазни мерки. Във връзка с това потребителят трябва да обърне особено внимание на следното:

- мрежови проводници, проводниците за управление, сигнал и телекомуникация
- компютри и други устройства, управлявани от микропроцесори
- телевизори, радиоапарати и други предавателни устройства
- електронни и електрически устройства за безопасност
- лица с пейсмейкъри или слухови апарати
- устройства за измерване и калибриране
- устойчивост на смущения на други устройства, намиращи се наблизо
- час от деня, в който се извършват работите.

За да намалите излъчването на смущаващи сигнали, се препоръчва:

- да оборудвате мрежовата връзка с мрежов филтър
- да обслужвате редовно апарата и да го поддържате в добро техническо състояние
- проводниците за заваряване трябва да са напълно изпънати и по възможност да преминават паралелно по пода
- застрашените от смущаващо въздействие апарати и системи трябва по възможност да се преместят от работната зона или да бъдат екранирани.

● Преди пускането в експлоатация

- Извадете всички части от опаковката и проверете дали тепоподаващият заваръчен апарат, или отделните части, не са повредени. Ако това е така, не използвайте тепоподаващия заваръчен апарат. Обърнете се към производителя на посочения адрес на сервиза.
- Отстранете всички защитни фолиа и останалите транспортни опаковки.
- Проверете дали доставката е пълна.

● Монтаж

● Монтаж на защитната маска за заваряване

- Поставете тъмното стъкло за заваряване ^[21] с надписа нагоре в корпуса

на маската ^[20] (вижте фиг. С). Надписът на тъмното стъкло за заваряване ^[21] трябва сега да се вижда от предната страна на защитната маска.

- Поставете ръкохватката ^[22] отвътре в подходящите отвори на корпуса на маската, докато се фиксира (вижте фиг. D).

● Поставяне на телта с флюсова сърцевина

▲ ПРЕДУПРЕЖДЕНИЕ За да предотвратите опасност от електрически удар, нараняване или повреда, преди всяко техническо обслужване или дейности за подготовка на работата изключвайте щекера на захранващия кабел от мрежовия контакт.

Забележка: В зависимост от приложението са необходими различни видове заваръчна тел. С това устройство може да се използва заваръчна тел с диаметър 0,6–1,0 mm.

Подаващата ролка, заваръчната дюза и сечението на телта трябва винаги да са съвместими помежду си.

Апаратът е подходящ за ролки с тел до максимум 1000 g.

- Отблокирайте и отворете капака на модула за подаване на тел ^[1], като повдигнете блокировката.
- Отключете блока за ролки, като натиснете държача на ролката ^[29] и го завъртите обратно на часовниковата стрелка (вж. фиг. F).
- Издърпайте скобата на ролката ^[29] и шайбата от вала (вж. фиг. F).

Забележка: следете края на телта да не се освободи и ролката да не се размотае автоматично вследствие на това. Краят на телта може да се освобождава едва по време на монтажа.

- Разопаковайте макаратата със заваръчна тел с флюсова сърцевина ^[17]

напълно, за да може тя да се размотава безпрепятствено. Все още не освобождавайте края на телта (вижте фиг. G).

- Поставете ролката с тел на оста. Обърнете внимание ролката да се размотава откъм страната на водача на телта ^[31] (вижте фиг. G).
- Поставете шайбата и държача на ролката ^[29] и ги застопорете, като ги натиснете и завъртите по посока на часовниковата стрелка (вж. фиг. G).
- Освободете винта за фина настройка ^[27] и го завъртете надолу (вижте фиг. H).
- Завъртете модула притискащи ролки ^[28] настрани и в обратна на притискането посока (вижте фиг. I).
- Освободете държача на подаващата ролка ^[30] чрез завъртане обратно на часовниковата стрелка и го изтеглете нагоре (вижте фиг. J).
- Проверете дали от горната страна на подаващата ролка ^[19] е зададена съответната дебелина на телта. Ако е необходимо, подаващата ролка трябва да се обърне или да се смени. Включената в доставката заваръчна тел ($\varnothing 0,9$ mm) трябва да се използва в подаващата ролка ^[19] със зададената дебелина на телта $\varnothing 0,9$ mm. Телта трябва да се намира в предния канал!
- Поставете държача на подаващата ролка ^[30] и го затегнете по посока на часовниковата стрелка.
- Отстранете дюзата на горелката ^[9] чрез завъртане обратно на часовниковата стрелка (вижте фиг. K).
- Развийте заваръчната дюза ^[15] (вижте фиг. K).
- Прекарайте пакета маркучи ^[12] във възможно най-права линия, отдалечавайки го от заваръчния апарат (положете по пода).
- Извадете края на телта от ръба на макарата (вижте фиг. L).
- Скъсете края на телта с ножица

за тел или страничен резец, за да отстраните повредения/прегънатия край на телта (вижте фиг. L).

Забележка: телта трябва да е обтегната през цялото време, за да се предотврати освобождаване и размотаване!

При това се препоръчва работите винаги да се извършват заедно с второ лице.

- Прекарайте телта с флюсова сърцевина през водача на телта ^[31] (вижте фиг. M).
- Прекарайте телта по продължението на подаващата ролка ^[19] и след това я поставете в стойката за телта ^[32] (вижте фиг. N).
- Наклонете модула притискащи ролки ^[28] по посока на подаващата ролка ^[19] (вижте фиг. O).
- Закачете винта за фина настройка ^[27] (вижте фиг. O).
- Настройте реакцията на опората с винта за фина настройка. Заваръчната тел трябва да е фиксирана в горния водач между притискащата ролка и подаващата ролка ^[19], без да бъде притискана (вижте фиг. O).
- Включете заваръчния апарат от главния прекъсвач ^[5].
- Натиснете бутона на горелката ^[11].
- Сега системата за подаване на телта подава заваръчната тел през пакета маркучи ^[12] и горелката ^[10].
- Когато телта се подаде на 1–2 cm от човката за горелката ^[33], освободете отново бутона на горелката ^[11] (вижте фиг. P).
- Отново изключете заваръчния апарат.
- Завинтете отново заваръчната дюза ^[15]. Внимавайте заваръчната дюза ^[15] да съвпада с диаметъра на използваната заваръчна тел (вижте фиг. Q). При включената в доставката заваръчна тел ($\varnothing 0,9$ mm) трябва да се използва заваръчната дюза ^[15]

с обозначение 0,9 mm.

- Завинтете отново дюзата на горелката [9] върху човката за горелката [33] (вижте фиг. R).

⚠ ПРЕДУПРЕЖДЕНИЕ За да предотвратите опасност от електрически удар, нараняване или повреда, преди всяко техническо обслужване или дейности за подготовка на работата изключвайте щекера на захранващия кабел от контакта.

● Въвеждане в експлоатация

● Включване и изключване на апарата

- Включете или изключете заваръчния апарат от главния прекъсвач [5]. Ако не използвате заваръчния апарат продължително време, изключете щекера на захранващия кабел от контакта. Само тогава през апарата не протича ток.

● Настройване на заваръчния ток и подаването на телта

С въртящия се регулатор [7] на предната страна на заваръчния апарат може да се настрои дебелината на материала за заваряване. Токът и подаването на телта се регулират автоматично.

Препоръчителен диаметър на заваръчната тел при зададена дебелина на материала:

Диаметър на заваръчната тел	Дебелина на детайла
0,6 mm	0,8–1,5 mm
0,8 mm	0,8–2,0 mm
0,9 mm	0,8–3,0 mm
1,0 mm	1,0–3,0 mm

Следната таблица показва диапазона на заваръчния ток в зависимост от избраната настройка на дебелината на материала:

Настроена дебелина на материала	Диапазон на заваръчния ток
0,8 mm	20–45 A
1,5 mm	45–60 A
2 mm	75–90 A
2,5 mm	90–110 A
3 mm	110–120 A

Защита от претоварване

Заваръчният апарат е защитен от термично претоварване с помощта на автоматично защитно устройство (термостат с автоматично повторно включване). При претоварване защитното устройство прекъсва електрическата верига и жълтата контролна лампа на защитата от претоварване [8] светва.

- При активиране на защитното устройство оставете устройството да се охлади (около 15 минути). Когато жълтата контролна лампа на защитата от претоварване [8] изгасне, устройството е отново готово за работа.
- Предпазителите на захранващите проводници към мрежовите контакти трябва да отговаря на наредбите (VDE 0100). Розетки със защитен контакт могат да се обезопасят с макс. 16 A (предпазител или линейни защитни прекъсвачи). По-големите предпазителите могат да предизвикат пожар на кабела или материални щети на сградата.

Защитна маска за заваряване

⚠ ПРЕДУПРЕЖДЕНИЕ

ОПАСНОСТ ЗА ЗДРАВЕТО!

Ако не използвате защитната маска за заваряване, е възможно излизашите от електрическата дъга застрашаващи здравето УВ лъчи и топлина да увредят очите Ви.

Винаги използвайте защитната маска за заваряване, докато заварявате.

● Заваряване







ПРЕДУПРЕЖДЕНИЕ

ОПАСНОСТ ОТ ИЗГАРЯНЕ!

Заварените детайли са много горещи и можете да се изгорите на тях.

Винаги използвайте клещи, за да премествате заварените горещи детайли.

След като присъедините заваръчния апарат към електричеството, процедурата по следния начин:

- Свържете заземяващия кабел със заземяващата клема  със заварявания детайл. Уверете се, че е налице добър електрически контакт.
- Детайлът трябва да е почистен от ръжда и боя в точката на заваряване.
- С въртящия се регулатор  изберете дебелината на материала.
- Включете апарата.
- Дръжте защитната маска за заваряване  пред лицето си и поставете дюзата на горелката  в точката от детайла, в която трябва да се заварява.
- Натиснете бутона на горелката , за да създадете електрическа дъга. Когато електрическата дъга се запали, апаратът започва да подава тел в заваръчната вана.
- Ако ядрото на заварената точка е достатъчно голямо, горелката  се премества бавно по продължението на желания шев. Разстоянието между дюзата на горелката и детайла трябва да е възможно най-малко (в никакъв случай по-голямо от 10 mm).
- При необходимост правете леки маха-

ловидни движения, за да увеличите заваръчната вана.

- Дълбочината на провар (съответства на дълбочината на заваръчния шев в материала) трябва да е възможно най-голяма, но така че заваръчната вана да не може да падне през детайла.
- Шлаквата трябва да се отстранява едва след охлаждане на шева. За да продължите заваряването на прекъснат шев:
- Първо отстранете шлаката в точката на наставяне.
- Електрическата дъга се запалва във фугата за заваряване, след това се премества до мястото на наставяне, изчаква се образуването на стопилка и заваръчният шев се продължава.

 ПОВИШЕНО ВНИМАНИЕ! Имайте предвид, че след заваряването горелката трябва винаги да се поставя върху изолирана подложка.

- След завършване на заваръчните работи и по време на почивки винаги изключвайте заваръчния апарат и винаги изключвайте щекера на захранващия кабел от контакта.

● Създаване на заваръчния шев

Точково заваряване или заваряване с избустване

Горелката се премества напред. Резултат: дълбочината на провара е по-малка, ширината на шева е по-голяма, горният слой на шева (видимата повърхност на заваръчния шев) е по-плосък, а допусъкът на недозаваряване (грешката при разтопяването на материала) е по-голям.

Заваряване с изтегляне

Горелката се изтегля с отдалечаване от заваръчния шев (фиг. S). Резултат: дълбочината на провар е по-голяма, ширината на шева е по-малка, горният слой на шева е по-висок, а допусъкът на

недозаваряване е по-малък.

Заваръчни съединения

В заваръчните технологии съществуват два основни типа съединения: Челно заваръчно съединение (външен ъгъл) и съединение с ъглов заваръчен шев (вътрешен ъгъл и припокриване).

Челни заваръчни съединения

При челните заваръчни съединения с дебелина на материала до 2 mm краищата за заваряване се допират изцяло един към друг.

За по-големи дебелини трябва да се избере разстояние от 0,5–4 mm. Идеалното разстояние зависи от заварения материал (алуминий или стомана), структурата на материала, както и от избрания вид заваряване. Това разстояние трябва да се определи с пробен детайл.

Плоски челни заваръчни съединения

Заваръчните шевове трябва да се изпълняват без прекъсване и с достатъчна дълбочина на провар, като добрата подготовка е изключително важна. Качеството на резултата от заваряването се влияе от: силата на тока, разстоянието между краищата за заваряване, наклона на горелката и диаметъра на заваръчната тел. Колкото по-малък е наклонът на горелката спрямо детайла, толкова по-голяма е дълбочината на провар и обратното.

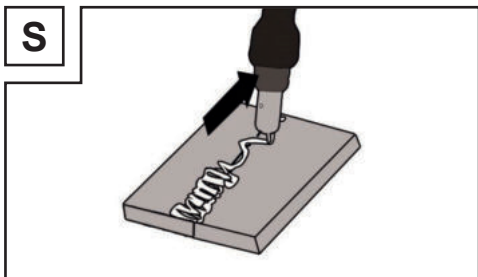

деформации, които могат да възникнат по време на закаляване на материала, е добре детайлите да се фиксират с приспособление. Трябва да се избягва уякчаването на заварената конструкция, за да се предотвратят пукнатини в заваръчния шев. Тези затруднения могат да се намалят, ако съществува възможност детайлът да се завърти така, че заваръчният шев да може да се изпълни чрез два противоположни прехода.

Заваръчни съединения на външен ъгъл

Подготовката за този тип е много проста (фиг. T, U).

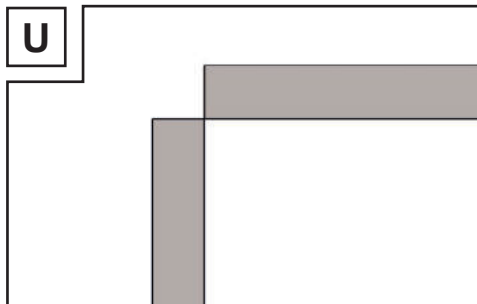
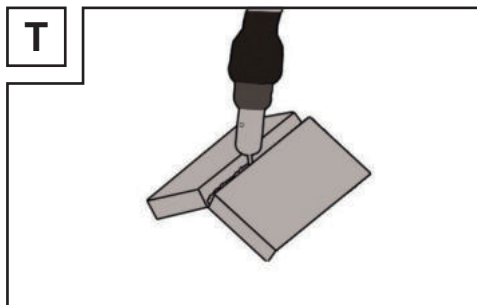

При по-дебели материали обаче тя вече не е целесъобразна. В този случай е по-добре да подготвите съединение като показаното по-долу, при което ръбът на планка се скосява (фиг. V).

За да се предотвратят или намалят

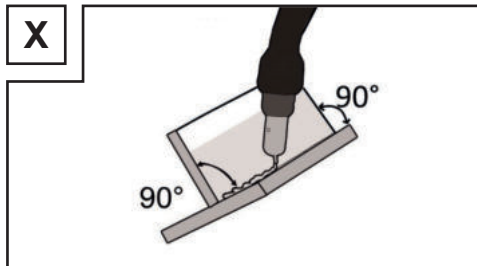
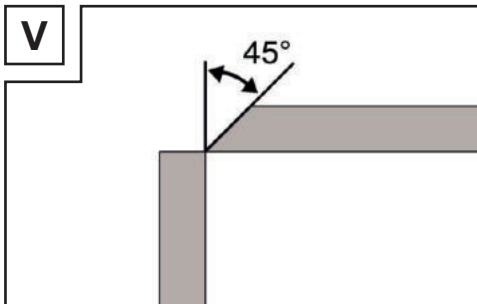

Съединения с ъглов заваръчен шев

Ъглов заваръчен шев се образува, когато детайлите са вертикални един спрямо друг. Шевът трябва да има формата на равнобедрен триъгълник и лека извивка навътре в основата (фиг. W, X).

Заваръчни съединения на вътрешен ъгъл

Подготовката на това заваръчно съединение е много проста и се извършва за дебелини до 5 mm. Размерът „d“ трябва да се намали до минимум и във всеки случай трябва да е по-малък от 2 mm (фиг. W).

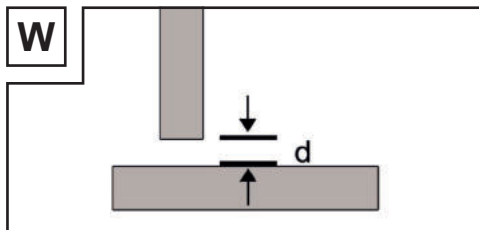

При по-дебели материали обаче тя вече не е целесъобразна. В този случай е по-добре да подготвите съединение като на фигура V, при което ръбът на планка е скосен.

Заваръчни съединения с припокриване

Най-честата подготовка е тази с прави краища за заваряване. Заваряването може да се осъществи чрез нормален ъглов заваръчен шев. Два детайла трябва да се доближат максимално един до друг, както е показано на фиг. Y.

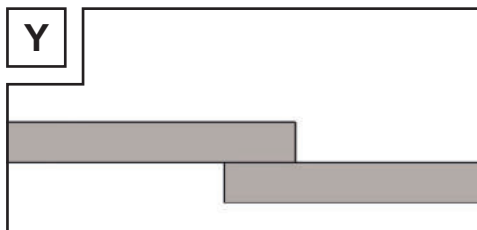

● Техническо обслужване

- Редовно отстранявайте праха и замърсяванията от апарата.
- Почиствайте апарата и принадлежностите с фина четка или суха кърпа.

● Информация за околната среда и за изхвърляне



НЕ ИЗХВЪРЛЯЙТЕ ЕЛЕКТРИЧЕСКИ УРЕДИ С БИТОВИТЕ ОТПАДЪЦИ!

■ ОПОЛЗОТВОРЯВАНЕ НА СУРОВИНИ ВМЕСТО ИЗХВЪРЛЯНЕ НА ОТПАДЪЦИ!

Съгласно Директива 2012/19/ЕС използваното

електрическо и електронно оборудване трябва да се събира отделно и да се предава за съобразено с екологичните норми рециклиране. Символът „Зачеркнат контейнер за смет“ означава, че този уред не трябва да се изхвърля заедно с битовите отпадъци в края на експлоатационния му живот. Уредът трябва да бъде предаден в установени пунктове за събиране, центрове за рециклиране или компании за изхвърляне. Ние безплатно ще унищожим Вашите върнати дефектни уреди. Освен това дистрибуторите на електрическо и електронно оборудване и дистрибуторите на хранителни стоки са длъжни да ги приемат обратно. Lidl Ви предлага възможности за връщане директно във филиалите и супермаркетите от веригата. Връщането и изхвърлянето са безплатни за Вас. При закупуване на нов уред имате право да върнете безплатно съответния стар уред. Освен това имате възможност, независимо от закупуването на нов уред, да предадете безплатно (до три) стари уреда, които са не по-големи от 25 см от всяка страна. Моля, преди връщане изтрийте личните си данни. Преди връщане, моля, извадете батериите или акумулаторите, които не са включени в стария уред, както и лампите, които могат да бъдат извадени, без да ги унищожавате, като ги предадете за отделно събиране.



Съдържащите вредни вещества батерии са обозначени с посочените отстрани символи, които указват забраната за изхвърлянето им с битови отпадъци. Обозначенията за вредните тежки метали са: Cd = кадмий, Hg = живак, Pb = олово.

Предайте използваните акумулатори в пункт за събиране във Вашия град или община или обратно на търговеца. По този начин изпълнявате законовите си задължения и допринасяте за опазването на околната среда.



Спазвайте обозначението върху различните опаковъчни материали и при нужда

ги сортирайте отделно. Опаковъчните материали са маркирани със съкращения (a) и цифри (b) със следното значение: 1 – 7: пластмаси, 20 – 22: хартия и картон, 80 – 98: композитни/многослойни материали.

● ЕС декларация за съответствие

Ние,
C. M. C. GmbH
Отговорен за документацията:
Dr. Christian Weyler
Katharina-Loth-Str. 15
DE-66386 St. Ingbert
ГЕРМАНИЯ
декларираме на собствена отговорност,
че продуктът

Инверторен тепловадащ заваръчен апарат

Артикулен номер: 2573
Година на производство: 2023/18
IAN: 409152_2207
Модел: **PIFDS 120 B2**

изпълнява основните изисквания за защита, залегнали в европейските директиви

Директива относно ниското напрежение

2014/35/EC

Директива относно електромагнитната съвместимост

2014/30/EC

Директива относно ограничението за употребата на определени опасни вещества в електрическото и електронното оборудване

2011/65/EC+2015/863 EC

и техните изменения.

Цялостна отговорност за изготвянето на декларацията за съответствие носи производителят.

Предметът на декларацията, описан

по-горе, е в съответствие с Директива 2011/65/ЕС на Европейския парламент и на Съвета от 8 юни 2011 г. относно ограничението на употребата на определени опасни вещества в електрическото и електронното оборудване. За оценката на съответствието са приложени следните хармонизирани стандарти:

EN 60974-6:2016

EN 60974-10:2014/A1:2015

St. Ingbert, 01.10.2022 г.

C.M.C. GmbH
Katharina-Loth-Str. 15
1. A. 66786 St. Ingbert
Telefon: +49 6894 9989750
Telefax: +49 6894 9989729

От името на Dr. Christian Weyler
- Осигуряване на качеството -

● Указания за гаранцията и сервизното обслужване

Гаранция на Creative Marketing & Consulting GmbH

Уважаеми клиенти,
за този уред получавате 3 години гаранция от датата на покупката. В случай на несъответствие на продукта с договора за продажба Вие имате законно право да предявите рекламация пред продавача на продукта при условията и в сроковете, определени в чл.112–115* от Закона за защита на потребителите. Вашите права, произтичащи от посочените разпоредби, не се ограничават от нашата подолу представена търговска гаранция и независимо от нея продавачът на продукта отговаря за липсата на съответствие на потребителската стока с договора за продажба съгласно Закона за защита на потребителите.

● Гаранционни условия

Гаранционният срок започва да тече от датата на покупката. Пазете добре оригиналната касова бележка. Този документ е необходим като доказателство за покупката. Ако в рамките на три години от датата на закупуване на този продукт се появи дефект на материала или производствен дефект, продуктът ще бъде безплатно ремонтиран или заменен – по наш избор. Гаранцията предполага в рамките на тригодишния гаранционен срок да се представят дефектният уред и касовата бележка (касовият бон) и писмено да се обясни в какво се състои дефектът и кога е възникнал. Ако дефектът е покрит от нашата гаранция, Вие ще получите обратно ремонтирания или нов продукт. С ремонта или смяната на продукта не започва да тече нов гаранционен срок.

● Гаранционен срок и законови претенции при дефекти

Гаранционната услуга не удължава гаранционния срок. Това важи също и за сменените и ремонтирани части. За евентуално наличните повреди и дефекти още при покупката трябва да се съобщи веднага след разопаковането. Евентуалните ремонти след изтичане на гаранционния срок са срещу заплащане.

● Обхват на гаранцията

Уредът е произведен грижливо според строгите изисквания за качество и добросъвестно изпитан преди доставка. Гаранцията важи за дефекти на материала или производствени дефекти. Гаранцията не обхваща частите на продукта, които подлежат на нормално износване, поради което могат да бъдат разглеждани като бързо износващи се части

(например филтри или приставки) или повредите на чупливи части (например прекъсвачи, батерии или такива произведени от стъкло). Гаранцията отпада, ако уредът е повреден поради неправилно използване или в резултат на неосъществяване на техническа поддръжка. За правилната употреба на продукта трябва точно да се спазват всички указания в упътването за обслужване. Предназначение и действия, които не се препоръчват от упътването за експлоатация или за които то предупреждава, трябва задължително да се избягват. Продуктът е предназначен само за частна, а не за стопанска употреба.

При злоупотреба и неправилно третиране, употреба на сила и при интервенции, които не са извършени от клона на нашия оторизиран сервиз, гаранцията отпада.

● Процедура при гаранционен случай

За да се гарантира бърза обработка на Вашия случай, следвайте следните указания:

- За всички запитвания подгответе касовата бележка и идентификационния номер (IAN 409152_2207) като доказателство за покупката.
- Вземете артикулния номер от фабричната табелка.
- При възникване на функционални или други дефекти първо се свържете по телефона или чрез имейл с долу-посочения сервизен отдел. След това ще получите допълнителна информация за уреждането на Вашата рекламация.
- След съгласуване с нашия сервиз можете да изпратите дефектния продукт на посочения Ви адрес на сервиза безплатно за Вас, като приложите касовата бележка (касовия

бон) и посочите в какво се състои дефектът и кога е възникнал. За да се избегнат проблеми с приемането и допълнителни разходи, задължително използвайте само адреса, който Ви е посочен. Осигурете изпращането да не е като експресен товар или като друг специален товар. Изпратете уреда заедно с всички принадлежности, доставени при покупката, и осигурете достатъчно сигурна транспортна опаковка.

● Ремонтен сервиз / извънгаранционно обслужване

Ремонти извън гаранцията можете да възложите на клона на нашия сервиз срещу заплащане. Той с удоволствие ще Ви направи предварителна калкулация. Можем да обработваме само уреди, които са достатъчно опаковани и изпратени с платени транспортни разходи.

Внимание: Изпратете Вашия уред на клона на нашия сервиз почистен и с указание за дефекта.

Уредите, изпратени с неплатени транспортни разходи – с наложен платеж, като експресен или друг специален товар – не се приемат.

Ние ще извършим безплатно изхвърлянето на изпратените от Вас дефектни уреди.



Забележка:

На www.lidl-service.com можете да изтеглите това и много други ръководства, видеоклипове за продукти и софтуер.

С този QR код ще бъдете пренасочени директно към страницата за обслужване на Lidl (www.lidl-service.com) и чрез

въвеждане на артикулния номер (IAN) 409152 може да отворите Вашето ръководство за употреба.



● Указания за гаранцията и сервизното обслужване

Гаранция на Creative Marketing & Consulting GmbH

Уважаеми клиенти, за този уред получавате 3 години гаранция от датата на покупката. В случай на несъответствие на продукта с договора за продажба Вие имате законно право да предявите рекламация пред продавача на продукта при условията и в сроковете, определени в глава трета, раздел II и III и глава четвърта от Закона за предоставяне на цифрово съдържание и цифрови услуги и за продажба на стоки (ЗПЦСЦУПС)*.

Вашите права, произтичащи от посочените разпоредби, не се ограничават от нашата по-долу представена търговска гаранция, не са свързани с разходи за потребителите и независимо от нея продавачът на продукта отговаря за липсата на съответствие на потребителската стока с договора за продажба съгласно ЗПЦСЦУПС.

● Гаранционни условия

Гаранционният срок е 3 години от датата на получаване на стоката. Пазете добре оригиналната касова бележка. Този документ е необходим като доказателство за покупката. Ако в рамките на три години от датата на

закупуване на този продукт се появи дефект на материала или производствен дефект, продуктът ще бъде безплатно ремонтиран или заменен. Гаранцията предполага в рамките на тригодишния гаранционен срок да се представят дефектния уред, касовата бележка (касовият бон), както и всички други документи, установяващи наличието на дефект и писмено да се обясни в какво се състои дефектът и кога е възникнал. Ако дефектът е покрит от нашата гаранция, Вие ще получите обратно ремонтирания или нов продукт. В случай на замяна на дефектна стока първоначалните гаранционен срок и гаранционни условия се запазват. В случай на ремонт на дефектна стока, срокът на ремонта се прибавя към гаранционния срок. За евентуално наличните и установени повреди и дефекти още при покупката трябва да се съобщи веднага след разопаковането. Евентуалните ремонти след изтичане на гаранционния срок са срещу заплащане. Ремонтът или замяната на продукта не пораждат нова гаранция.

● Обхват на гаранцията

Уредът е произведен грижливо според строгите изисквания за качество и добросъвестно изпитан преди доставка. Гаранцията важи за дефекти на материала или производствени дефекти. Гаранцията не обхваща консумативите, както и частите на продукта, които подлежат на нормално износване, поради което могат да бъдат разглеждани като бързо износващи се части (например филтри или приставки) или повредите на чупливи части (например прекъсвачи, батерии или такива произведени от стъкло). Гаранцията отпада, ако уредът е повреден поради неправилно използване или в резултат на неосъществяване на техническа поддръжка. За правилната употреба на продукта трябва точно да се спазват всички указания в упътването за експлоатация. Предназначение и действия, които не се препоръчват от упътването за експлоатация или за които то предупреждава, трябва задължително да се избягват.

Продуктът е предназначен само за частна, а не за професионална употреба. При злоупотреба и неправилно третиране, употреба на сила и при интервенции, които не са извършени от клона на нашия оторизиран сервис, гаранцията отпада.

● Процедура при гаранционен случай

За да се гарантира бърза обработка на Вашия случай, следвайте следните указания:

- За всички запитвания подгответе касовата бележка и идентификационния номер (IAN 409152) като доказателство за покупката.
- Вземете артикулния номер от фабричната табелка.
- При възникване на функционални или други дефекти първо се свържете по телефона или чрез имейл с доуплосочения сервисен отдел. След това ще получите допълнителна информация за уреждането на Вашата рекламация.
- След съгласуване с нашия сервис можете да изпратите дефектния продукт на посочения Ви адрес на сервиса безплатно за Вас, като приложите касовата бележка (касовия бон) и посочите писмено в какво се състои дефектът и кога е възникнал. За да се избегнат проблеми с приемането и допълнителни разходи, задължително използвайте само адреса, който Ви е посочен. Осигурете изпращането да не е като експресен товар или като друг специален товар. Изпратете уреда заедно с всички принадлежности, доставени при покупката, и осигурете достатъчно сигурна транспортна опаковка.

● Ремонтен сервис / извънгаранционно обслужване

Ремонти извън гаранцията можете да възложите на клона на нашия сервис срещу заплащане. Той с удоволствие ще Ви направи предварителна калкулация. Можем да обработваме само уреди, които са достатъчно опаковани и изпратени с платени транспортни разходи.

Внимание: Изпратете Вашия уред на клона на нашия сервис почистен и с указание за дефекта.

Уредите, изпратени с неплатени транспортни разходи – с наложен платеж, като експресен или друг специален товар – не се приемат. Ние ще извършим безплатно изхвърлянето на изпратените от Вас дефектни уреди.

● Сервизно обслужване

BG (България)

Име: Servicecenter „Bushona“ GmbH
Тел.: 00359 (0) 2983 63 13;
00359 (0) 2983 1601
00359 (0) 2983 26 42
Е-мейл: service@bushona.com

Вносител

Моля, обърнете внимание, че следващият адрес не е адрес на сервиса. Първо се свържете с горепосочения сервисен център.

Адрес:

C. M. C. GmbH
Katharina-Loth-Str. 15
DE-66386 St. Ingbert
GERMANY

IAN 409152_2207







* Като физическо лице – потребител, независимо от настоящата търговска гаранция, Вие се ползвате от правата на законовата гаранция, предоставена от Закона за предоставяне на цифрово съдържание и цифрови услуги и за продажбата на стоки / ЗПЦСЦУПС/. По-специално Вие имате право при несъответствие на стоката да бъде извършен ремонт или замяна по Ваш избор, освен ако това е невъзможно или е свързано с непропорционално големи разходи за продавача. Вие имате право на пропорционално намаляване на цената или на разваляне на договора при наличие на условията на чл. 33, ал. 3 от ЗПЦСЦУПС. Условията и сроковете на законовата

гаранция са регламентирани в глава
трета, раздел II и III и в глава четвърта на
ЗПЦСЦУПС

Поръчка на резервни части:
www.ersatzteile.cmc-creative.de

Υπόμνημα των εικονοσυμβόλων που χρησιμοποιούνται	Σελίδα	326
Εισαγωγή	Σελίδα	327
Ενδεικτική χρήση.....	Σελίδα	327
Έκταση παράδοσης.....	Σελίδα	327
Περιγραφή εξαρτημάτων.....	Σελίδα	328
Τεχνικά χαρακτηριστικά.....	Σελίδα	328
Υποδείξεις ασφαλείας	Σελίδα	328
Πηγές κινδύνων κατά τη συγκόλληση με ηλεκτρικό τόξο.....	Σελίδα	330
Υποδείξεις ασφαλείας σχετικά με τη μάσκα ηλεκτροσυγκολλητή.....	Σελίδα	334
Περιβάλλον με αυξημένο ηλεκτρικό κίνδυνο.....	Σελίδα	334
Συγκόλληση σε στενούς χώρους.....	Σελίδα	336
Άθροισμα των τάσεων ανοιχτού κυκλώματος.....	Σελίδα	336
Χρήση αορτήρων ώμου.....	Σελίδα	336
Προστατευτική ενδυμασία.....	Σελίδα	337
Προστασία από ακτινοβολία και εγκαύματα.....	Σελίδα	337
Κατηγοριοποίηση ΗΜΣ συσκευής.....	Σελίδα	337
Πριν από τη θέση σε λειτουργία	Σελίδα	339
Συναρμολόγηση	Σελίδα	339
Τοποθέτηση προστατευτικής μάσκα συγκόλλησης.....	Σελίδα	339
Τοποθέτηση σωληνωτού σύρματος συλλιπάσματος.....	Σελίδα	339
Θέση σε λειτουργία	Σελίδα	340
Ενεργοποίηση και απενεργοποίηση συσκευής.....	Σελίδα	340
Ρύθμιση ρεύματος συγκόλλησης και τροφοδοσίας σύρματος.....	Σελίδα	340
Συγκόλληση.....	Σελίδα	341
Δημιουργία ραφής συγκόλλησης.....	Σελίδα	342
Συντήρηση	Σελίδα	343
Υποδείξεις για το περιβάλλον και πληροφορίες απόρριψης	Σελίδα	343
Δήλωση συμμόρφωσης ΕΕ	Σελίδα	344
Υποδείξεις για τη διεκπεραίωση της εγγύησης και του σέρβις	Σελίδα	345
Όροι εγγύησης.....	Σελίδα	345
Έκταση της εγγύησης.....	Σελίδα	345
Διεκπεραίωση σε περίπτωση εγγύησης.....	Σελίδα	345
Σέρβις	Σελίδα	346

Υπόμνημα των εικονοσυμβόλων που χρησιμοποιούνται			
	Προσοχή! Διαβάστε τις οδηγίες χρήσης!		Πιθανότητα σοβαρών έως θανατηφόρων τραυματισμών!
 1 ~ 50 Hz	Είσοδος τροφοδοσίας: Αριθμός των φάσεων καθώς και σύμβολο εναλλασσόμενου ρεύματος και ονομαστική τιμή της συχνότητας.		Προσοχή! Κίνδυνος ηλεκτροπληξίας!
			Σημαντική υπόδειξη!
	Το διπλανό σύμβολο ενός διαγραμμένου κάδου απορριμμάτων σε ρόδες δείχνει, ότι αυτή η συσκευή υπόκειται στην οδηγία 2012/19/ΕΕ.		Απορρίψτε τη συσκευασία και τη συσκευή με τρόπο φιλικό προς το περιβάλλον!
	Μη χρησιμοποιείτε τη συσκευή σε εξωτερικό χώρο και ποτέ στη βροχή!		Αυτοπροστατευόμενη συγκόλληση με σωληνωτό σύρμα συλλιπάσματος.
	Η ηλεκτροπληξία από το ηλεκτρόδιο συγκόλλησης ενδέχεται να είναι θανατηφόρα!	IP21S	Κατηγορία προστασίας
	Η εισπνοή αναθυμιάσεων συγκόλλησης ενδέχεται να βλάψει την υγεία σας.		Κατασκευάζεται από ανακυκλώσιμα υλικά.
	Οι σπινθήρες συγκόλλησης ενδέχεται να προκαλέσουν έκρηξη ή πυρκαγιά.		Μονοφασικός στατικός μετατροπέας συχνοτήτων-μετασχηματιστής-ανορθωτής
	Οι ακτίνες ηλεκτρικού τόξου μπορεί να προκαλέσουν βλάβη στα μάτια και τραυματισμούς στο δέρμα.	H	Κατηγορία μόνωσης
	Τα ηλεκτρομαγνητικά πεδία ενδέχεται να προκαλούν παρεμβολές στη λειτουργία βηματοδοτών.	U ₂	Τυποποιημένη τάση λειτουργίας
	Προσοχή, πιθανοί κίνδυνοι!	I _{1max}	Μέγιστη ονομαστική τιμή του ρεύματος τροφοδοσίας
I _{2max}	μέγιστη ονομαστική τιμή του ρεύματος συγκόλλησης	I _{1eff}	Ενεργός τάση του μεγαλύτερου ρεύματος τροφοδοσίας

Υπόμνημα των εικονοσυμβόλων που χρησιμοποιούνται			
	Ονομαστική τιμή του ρεύματος συγκόλλησης		Σώμα
	Ενδεικτική λυχνία προστασίας υπερφόρτισης		Ενδεικτική λυχνία σύνδεσης τροφοδοσίας
	Μέγιστη ονομαστική τιμή χρόνου συγκόλλησης σε διακοπτόμενη λειτουργία Σ ^I _{ON}		Μέγιστη ονομαστική τιμή χρόνου συγκόλλησης σε συνεχή λειτουργία Σ ^I _{ON (max)}

ΣΥΣΚΕΥΗ ΗΛΕΚΤΡΟΣΥΓΚΟΛΛΗΣ INVERTER PIFDS 120 B2

● Εισαγωγή



Συγχαρητήρια! Αποφασίσατε να αποκτήσετε μια συσκευή υψηλής ποιότητας της εταιρείας μας.

Εξοικειωθείτε με το προϊόν πριν από την πρώτη θέση σε λειτουργία. Διαβάστε για αυτόν τον σκοπό προσεκτικά τις ακόλουθες οδηγίες χρήσης και τις υποδείξεις ασφαλείας. Η θέση αυτού του εργαλείου σε λειτουργία επιτρέπεται να γίνεται μόνο από ενημερωμένα άτομα.

ΔΙΑΤΗΡΕΙΤΕ ΤΟ ΠΡΟΪΟΝ ΜΑΚΡΙΑ ΑΠΟ ΠΑΙΔΙΑ!

● Ενδεδειγμένη χρήση

Η συσκευή είναι κατάλληλη για αυτοπροστατευόμενη συγκόλληση με σωληνωτό σύρμα συλλιπάσματος με τη χρήση του σχετικού σύρματος. Δεν απαιτείται πρόσθετο αέριο. Το αδρανές αέριο περιέχεται σε μορφή σκόνης στη ράβδο, διοχετεύεται έτσι απευθείας στο ηλεκτρικό τόξο και έτσι η συσκευή δεν είναι ευαίσθητη στον άνεμο κατά την εργασία σε υπαίθριους χώρους. Επιτρέπεται μόνο η χρήση ηλεκτροδίων κατάλληλων για τη συσκευή. Στην ενδεδειγμένη χρήση περιλαμβάνεται και η τήρηση των υποδείξεων ασφαλείας καθώς και των οδηγιών συναρμολόγησης και των υποδείξεων λειτουργίας στο εγχειρίδιο χρήσης. Οι ισχύοντες κανονισμοί πρόληψης ατυχημάτων πρέπει να τηρούνται με απόλυτη ακρίβεια. Η συσκευή δεν επιτρέπεται να χρησιμοποιείται:

- σε χώρους χωρίς επαρκή αερισμό,
- σε περιβάλλον με κίνδυνο εκρήξεων,
- για το ξεπάγωμα σωλήνων,

– κοντά σε άτομα με

βηματοδότες και

– κοντά σε εύφλεκτα υλικά.

Χρησιμοποιείτε το προϊόν μόνο όπως περιγράφεται και για τα αναφερόμενα πεδία χρήσης.

Φυλάξτε προσεκτικά τις παρούσες οδηγίες.

Σε περίπτωση παραχώρησης του προϊόντος σε τρίτους, παραδώστε και όλα τα έγγραφα.

Οποιαδήποτε χρήση η οποία αποκλίνει από την προβλεπόμενη απαγορεύεται και είναι δυναμικά επικίνδυνη. Ζημιές οι οποίες οφείλονται σε

παράβλεψη των οδηγιών ή εσφαλμένη χρήση δεν καλύπτονται από την εγγύηση και δεν εμπίπτουν στο πεδίο ευθύνης του κατασκευαστή.

Σε περίπτωση επαγγελματικής χρήσης παύει να ισχύει η εγγύηση.

● Έκταση παράδοσης

1 συσκευή ηλεκτροσυγκόλλησης Inverter PIFDS 120 B2

1 ακροφύσιο καυστήρα (προτοποθετημένο)

4 ακροφύσια συγκόλλησης (1x 0,9 mm προτοποθετημένα, 1x 0,8 mm, 1x 0,6 mm, 1x 1,0 mm)

1 ματσακόνι με συρματόβουρτσα

1 σωληνωτό σύρμα συλλιπάσματος Ø 0,9 mm / 450 g

1 προστατευτική μάσκα συγκόλλησης

1 ζώνη μεταφοράς

1 εγχειρίδιο οδηγιών χρήσης

Υπολειπόμενος κίνδυνος

Ακόμα και όταν χειρίζεστε τη συσκευή με τον ενδεδειγμένο τρόπο, υπάρχουν πάντα υπολειπόμενοι κίνδυνοι. Οι παρακάτω κίνδυνοι ενδέχεται να προκύψουν σε σχέση με τον τρόπο κατασκευής και την έκδοση αυτής της συσκευής

ηλεκτροσυγκόλλησης Inverter:

- τραυματισμοί στα μάτια από θάμβωση,
- επαφή καυτών μερών της συσκευής ή του τεμαχίου κατεργασίας (εγκαύματα),
- σε περίπτωση ακατάλληλης προστασίας, κίνδυνος ατυχήματος και πυρκαγιάς εξαιτίας σπινθήρων ή εκτόξευσης σκωρίας,
- επιβλαβείς για την υγεία εκπομπές καπνών και αερίων, σε περίπτωση έλλειψης αέρα ή ανεπαρκούς αναρρόφησης σε κλειστούς χώρους.

Μειώστε τον υπολειπόμενο κίνδυνο, χρησιμοποιώντας τη συσκευή προσεκτικά και με τον ενδειγμένο τρόπο και τηρώντας όλες τις υποδείξεις.

● Περιγραφή εξαρτημάτων

- 1 Κάλυμμα μονάδας τροφοδοσίας σύρματος
- 2 Ζώνη μεταφοράς
- 3 Φις τροφοδοσίας
- 4 Καλώδιο γείωσης με σώμα
- 5 Γενικός διακόπτης ON / OFF
- 6 Ενδεικτική λυχνία σύνδεσης τροφοδοσίας
- 7 Περιστροφικός ρυθμιστής για ρύθμιση πάχους υλικού
- 8 Ενδεικτική λυχνία προστασίας υπερφόρτισης
- 9 Ακροφύσιο καυστήρα
- 10 Καυστήρας
- 11 Πλήκτρο καυστήρα
- 12 Πακέτο εύκαμπτου σωλήνα
- 13 Ακροφύσιο συγκόλλησης (0,6 mm)
- 14 Ακροφύσιο συγκόλλησης (0,8 mm)
- 15 Ακροφύσιο συγκόλλησης (0,9 mm)
- 16 Ακροφύσιο συγκόλλησης (1,0 mm)
- 17 Ρολό συγκόλλησης σωληνωτού σύρμα συλλιπάσματος (καρούλι σύρματος) Ø 0,9 mm / 450 g
- 18 Μασακόνι με συρματόβουρτσα
- 19 Ράουλο πρόωσης
- 20 Σώμα μάσκας
- 21 Σκούρο τζάμι συγκόλλησης
- 22 Χειρολαβή
- 23 Προστατευτική μάσκα συγκόλλησης μετά από τοποθέτηση
- 24 Κλιπ τοποθέτησης
- 25 Φραγή αδρανούς αερίου
- 26 Τοποθετημένη χειρολαβή
- 27 Βίδα ρύθμισης
- 28 Μονάδα ράουλων πίεσης
- 29 Στήριγμα καρουλιού
- 30 Στήριγμα ράουλου πρόωσης
- 31 Διέλευση σύρματος
- 32 Υποδοχή σύρματος

33 Λαιμός καυστήρα

● Τεχνικά χαρακτηριστικά

Σύνδεση τροφοδοσίας:	230 V~ / 50 Hz (εναλλασσόμενο ρεύμα)
Ρεύμα συγκόλλησης I_2 :	20–120 A
Τάση ανοιχτού κυκλώματος U_0 :	22 V
Μέγιστη ονομαστική τιμή του ρεύματος τροφοδοσίας:	I_{1max} 17,3 A
Ενεργός τάση του μεγαλύτερου ονομαστικού ρεύματος:	I_{1eff} 11,3 A
Τύμπανο σύρματος συγκόλλησης μέγ.:	περ. 1000 g
Διάμετρος σύρματος συγκόλλησης μέγ.:	1,0 mm
Ασφάλεια:	16 A
Προτεινόμενο πάχος υλικού:	0,8–3,0 mm

Στα πλαίσια της εξέλιξης ενδέχεται να πραγματοποιηθούν χωρίς ειδοποίηση τεχνικές και οπτικές τροποποιήσεις. Όλες οι διαστάσεις, οι υποδείξεις και τα στοιχεία σε αυτές τις οδηγίες χρήσης αναφέρονται επομένως χωρίς εγγύηση. Δεν μπορούν επομένως να προβληθούν νομικές αξιώσεις οι οποίες βασίζονται στις οδηγίες χρήσης.



● Υποδείξεις ασφαλείας

Μελετήστε τις οδηγίες χρήσης προσεκτικά και προσέξτε τις αναφερόμενες υποδείξεις. Ανατρέξτε στις οδηγίες χρήσης για να εξοικειωθείτε με τη συσκευή, τη σωστή χρήση της και τις σχετικές υποδείξεις ασφαλείας. Στην πινακίδα τύπου αναγράφονται όλα τα τεχνικά χαρακτηριστικά αυτής της συσκευής ηλεκτροσυγκόλλησης, ενημερωθείτε σχετικά με τις τεχνικές ιδιαιτερότητες αυτής της συσκευής.

- Αναθέτετε επισκευές ή/και εργασίες συντήρησης μόνο σε εκπαιδευμένους ηλεκτρολόγους.
 - Χρησιμοποιείτε αποκλειστικά τα καλώδια συγκόλλησης που παρέχονται μαζί με τη συσκευή.
 - Κατά τη λειτουργία της, η συσκευή δεν πρέπει να ακουμπά απευθείας σε τοίχο, να καλύπτεται ή να είναι σφηνωμένη ανάμεσα σε άλλες συσκευές, για να μπορεί να διέρχεται πάντα αρκετός αέρας μέσα από τις σχισμές αερισμού. Βεβαιωθείτε ότι η συσκευή είναι συνδεδεμένη σωστά στην τάση τροφοδοσίας. Αποφεύγετε οποιαδήποτε εφελκυστική καταπόνηση του καλωδίου τροφοδοσίας. Αποσυνδέστε το φως από την πρίζα, πριν μεταφέρετε τη συσκευή σε άλλο σημείο.
 - Εάν η συσκευή δεν χρησιμοποιείται, πρέπει να την απενεργοποιείτε πάντα από τον διακόπτη on/off. Αποθέστε την τσιμπίδα ηλεκτροδίων σε μονωμένη επιφάνεια και αφαιρέστε τα ηλεκτρόδια από την τσιμπίδα μόνο αφού τα έχετε αφήσει να κρυώσουν για 15 λεπτά.
 - Προσέξτε την κατάσταση των καλωδίων συγκόλλησης, του καυστήρα καθώς και των σωμάτων. Από φθορές στη μόνωση και στα εξαρτήματα από τα οποία διέρχεται ρεύμα ενδέχεται να προκληθούν κίνδυνοι και να μειωθεί η ποιότητα της εργασίας συγκόλλησης.
 - Από τη συγκόλληση με ηλεκτρικό τόξο προκαλούνται σπινθήρες, τηγμένα κομμάτια μετάλλου και καπνός. Προσέξτε επομένως: Απομακρύνετε όλες τις εύφλεκτες ουσίες ή/και τα εύφλεκτα υλικά από τον χώρο εργασίας και το άμεσο περιβάλλον του.
 - Φροντίστε για αερισμό του χώρου εργασίας.
 - Μην πραγματοποιείτε συγκόλληση σε δοχεία ή σωλήνες, που περιέχουν ή περιείχαν εύφλεκτα υγρά ή αέρια.
-  **ΠΡΟΕΙΔΟΠΟΙΗΣΗ!** Αποφύγετε κάθε άμεση επαφή με το κύκλωμα του ρεύματος συγκόλλησης. Η τάση ανοιχτού κυκλώματος μεταξύ τσιμπίδας ηλεκτροδίων και σωμάτων μπορεί να είναι επικίνδυνη, υπάρχει ο κίνδυνος ηλεκτροπληξίας.
- Μην αποθηκεύετε τη συσκευή σε υγρό ή βρεγμένο περιβάλλον ή στη βροχή.

Εδώ ισχύει ο κανονισμός προστασίας IP21S.

- Προστατέψτε τα μάτια με τα προβλεπόμενα για αυτόν τον σκοπό προστατευτικά τζάμια (φωτεινότητα DIN 9–10), τα οποία τα στερεώνετε στη μάσκα ηλεκτροσυγκολλητή που υπάρχει στην παράδοση. Χρησιμοποιήστε γάντια και στεγνή προστατευτική ενδυμασία, χωρίς λάδι και γράσο, για να προστατεύετε το δέρμα σας από την υπεριώδη ακτινοβολία του ηλεκτρικού τόξου.

⚠ ΠΡΟΕΙΔΟΠΟΙΗΣΗ! Μην χρησιμοποιείτε την πηγή ρεύματος συγκόλλησης για το ξεπάγωμα σωλήνων.

Προσέξτε:

- Η ακτινοβολία του ηλεκτρικού τόξου μπορεί να προκαλέσει βλάβες στα μάτια και εγκαύματα στο δέρμα.
- Από τη συγκόλληση με ηλεκτρικό τόξο προκαλούνται σπινθήρες και σταγόνες λιωμένου μετάλλου, το συγκολλημένο αντικείμενο αρχίζει να πυρακτώνεται και παραμένει για σχετικά μεγάλο χρονικό διάστημα καυτό. Μην ακουμπάτε επομένως με γυμνά χέρια το αντικείμενο.

- Κατά την συγκόλληση με ηλεκτρικό τόξο απελευθερώνονται αναθυμιάσεις επιβλαβείς για την υγεία. Φροντίστε ώστε, κατά το δυνατό, να μην τις εισπνέετε.
- Προστατευτείτε από τα επικίνδυνα αποτελέσματα του ηλεκτρικού τόξου και κρατήστε σε απόσταση τουλάχιστον 2 m από το ηλεκτρικό τόξο τα πρόσωπα που δεν συμμετέχουν στην εργασία.

⚠ ΠΡΟΣΟΧΗ!

- Κατά τη λειτουργία της συσκευής ηλεκτροσυγκόλλησης ενδέχεται, ανάλογα με τις συνθήκες του δικτύου τροφοδοσίας στο σημείο σύνδεσης, να προκληθούν προβλήματα στην τροφοδοσία τάσης για άλλους καταναλωτές. Σε περίπτωση αμφιβολιών, απευθυνθείτε στην επιχείρηση παροχής ενέργειας.
- Κατά τη λειτουργία της συσκευής ηλεκτροσυγκόλλησης ενδέχεται να προκληθούν παρεμβολές σε άλλες συσκευές, π.χ. ακουστικά βαρηκοΐας, βηματοδότες κτλ.
- Πηγές κινδύνων κατά τη συγκόλληση με ηλεκτρικό τόξο

Κατά τη συγκόλληση με ηλεκτρικό τόξο προκύπτει μια σειρά από πηγές κινδύνων. Για τον συγκολλητή είναι επομένως ιδιαίτερα σημαντικό να τηρεί τους παρακάτω κανόνες, για να μην θέτει σε κίνδυνο τον εαυτό του και άλλους και για να αποφεύγονται ζημιές σε ανθρώπους και στη συσκευή.

- Αναθέτετε τις εργασίες στην πλευρά της τάσης τροφοδοσίας, π.χ. σε καλώδια, φως, πρίζες κτλ., μόνο σε ηλεκτρολόγο σύμφωνα με τις εθνικούς και τοπικούς κανονισμούς.
- Σε περίπτωση ατυχημάτων, αποσυνδέστε αμέσως τη συσκευή ηλεκτροσυγκόλλησης από την τάση τροφοδοσίας.
- Εάν παρουσιαστούν ηλεκτρικές τάσεις επαφής, απενεργοποιήστε αμέσως τη συσκευή και αναθέστε τον έλεγχο της σε ηλεκτρολόγο.
- Στην πλευρά του ρεύματος συγκόλλησης, φροντίζετε πάντα για καλές ηλεκτρικές επαφές.
- Κατά τη συγκόλληση, φοράτε πάντα και στα δύο χέρια μονωτικά γάντια. Αυτά προστατεύουν από ηλεκτροπληξία

(τάση ανοιχτού κυκλώματος ρεύματος συγκόλλησης), από επιβλαβείς ακτινοβολίες (θερμότητα και ακτινοβολία UV) καθώς και από πυρακτωμένα μέταλλα και ψεκασμούς.

- Φοράτε ανθεκτικά, μονωτικά υποδήματα. Τα υποδήματα πρέπει να μονώνουν και σε περίπτωση υγρασίας. Τα χαμηλά παπούτσια δεν είναι κατάλληλα, καθώς μπορεί να προκληθούν εγκαύματα από πτώση πυρακτωμένων μεταλλικών σταγόνων.
- Φοράτε κατάλληλη προστατευτική ενδυμασία, όχι συνθετικά ρούχα.
- Μην κοιτάτε με τα μάτια χωρίς προστασία στο ηλεκτρικό τόξο, χρησιμοποιείτε μόνο μάσκα ηλεκτροσυγκολλητή με το προβλεπόμενο προστατευτικό τζάμι κατά DIN. Το ηλεκτρικό τόξο παράγει εκτός από ακτίνες φωτός και θερμότητας, που προκαλούν θάμβωση ή/και έγκαυμα, και ακτίνες UV. Αυτή η αόρατη υπεριώδη ακτινοβολία προκαλεί σε περίπτωση ανεπαρκούς προστασίας μια πολύ επώδυνη επιπεφυκίτιδα η οποία γίνεται αισθητή μόνο μετά από μερικές ώρες αργό-

τερα.

Η ακτινοβολία UV προκαλεί εκτός αυτού σε απροστάτευτα σημεία του σώματος εγκαύματα όπως στα ηλιακά εγκαύματα.

- Πρέπει να ενημερώνονται ακόμη και τα πρόσωπα ή οι βοηθοί που βρίσκονται κοντά στο ηλεκτρικό τόξο για τους κινδύνους και να εξοπλίζονται με τα απαραίτητα μέσα προστασίας. Εάν χρειάζεται, στήστε κουρτίνες συγκόλλησης.
- Κατά τη συγκόλληση, ιδίως σε μικρούς χώρους, πρέπει να φροντίζετε για επαρκή εισερχόμενο αέρα, καθώς προκαλείται καπνός και επιβλαβείς αναθυμιάσεις.
- Σε δοχεία, στα οποία αποθηκεύονται αέρια, καύσιμα, ορυκτέλαια ή παρόμοια υλικά – ακόμη και εάν τα έχετε αδειάσει ήδη εδώ και πολύ καιρό – δεν επιτρέπεται να πραγματοποιούνται εργασίες συγκόλλησης, καθώς υπάρχει κίνδυνος έκρηξης από υπολείμματα.
- Σε χώρους επικίνδυνους για πυρκαγιά και εκρήξεις ισχύουν ειδικές διατάξεις.
- Ενώσεις συγκόλλησης, που είναι εκτεθειμένες σε μεγάλα φορτία και πρέπει να ικανοποιούν συγκεκριμένες

απαιτήσεις ασφαλείας, επιτρέπεται να εκτελούνται μόνο από ειδικά εκπαιδευμένους και αδειούχους συγκολλητές. Τέτοια παραδείγματα είναι τα δοχεία υπό πίεση, οι ράγες, οι κοτσαδόροι κτλ.

⚠ΠΡΟΣΟΧΗ! Συνδέετε το σώμα πάντα όσο το δυνατό πιο κοντά στο σημείο συγκόλλησης, έτσι ώστε το ρεύμα συγκόλλησης να μπορεί να ακολουθήσει τη συντομότερη δυνατή διαδρομή από το ηλεκτρόδιο προς το σώμα. Μην συνδέετε ποτέ το σώμα με το περίβλημα της συσκευής ηλεκτροσυγκόλλησης! Μην συνδέετε ποτέ το σώμα σε γειωμένα τμήματα, που βρίσκονται σε μεγάλη απόσταση από το κατεργαζόμενο αντικείμενο, π.χ. σε σωλήνα νερού σε μια άλλη γωνία του δωματίου. Σε διαφορετική περίπτωση ενδέχεται να υποστεί ζημιά το σύστημα των αγωγών γείωσης του δωματίου, στο οποίο πραγματοποιείτε τη συγκόλληση.

- Μην χρησιμοποιείτε τη συσκευή ηλεκτροσυγκόλλησης σε υγρό περιβάλλον.
- Τοποθετείτε τη συσκευή

ηλεκτροσυγκόλλησης μόνο σε επίπεδο χώρο.

- Μην χρησιμοποιείτε τη συσκευή ηλεκτροσυγκόλλησης στη βροχή.
- Η έξοδος είναι υπολογισμένη με θερμοκρασία περιβάλλοντος 20 °C και ο χρόνος συγκόλλησης μπορεί να είναι μειωμένος σε υψηλότερες θερμοκρασίες.



Κίνδυνος ηλεκτροπληξίας:

Η ηλεκτροπληξία από το ηλεκτρόδιο συγκόλλησης ενδέχεται να είναι θανατηφόρα. Μην πραγματοποιείτε συγκόλληση όταν βρέχει ή χιονίζει. Φοράτε στεγνά μονωτικά γάντια.

Μην πιάνετε το ηλεκτρόδιο με γυμνά χέρια. Μην φοράτε βρεγμένα ή χαλασμένα γάντια. Προστατευτείτε από ηλεκτροπληξία φροντίζοντας για μόνωση από το κατεργαζόμενο αντικείμενο. Μην ανοίγετε το περίβλημα του εξοπλισμού.

Κίνδυνος από αναθυμιάσεις συγκόλλησης:

Η εισπνοή αναθυμιάσεων συγκόλλησης ενδέχεται να βλάψει την υγεία. Μην βάζετε το κεφάλι σας στις αναθυμιάσεις. Χρησιμοποιήστε τον εξοπλισμό

σε ανοιχτό χώρο. Χρησιμοποιήστε σύστημα εξαερισμού για την απομάκρυνση των αναθυμιάσεων.

Κίνδυνος από σπινθήρες συγκόλλησης:

Οι σπινθήρες συγκόλλησης ενδέχεται να προκαλέσουν έκρηξη ή πυρκαγιά. Κρατήστε τα εύφλεκτα υλικά μακριά από τη συγκόλληση. Μην πραγματοποιείτε συγκόλληση δίπλα σε εύφλεκτα υλικά. Οι σπινθήρες συγκόλλησης ενδέχεται να προκαλέσουν πυρκαγιά. Έχετε σε ετοιμότητα έναν πυροσβεστήρα κοντά στο σημείο εργασίας και ένα άτομο που θα μπορεί να τον χρησιμοποιήσει αμέσως. Μην εκτελείτε συγκόλληση σε βαρέλια ή οποιαδήποτε κλειστά δοχεία.

Κίνδυνος από ακτίνες ηλεκτρικού τόξου:

Οι ακτίνες ηλεκτρικού τόξου μπορεί να προκαλέσουν βλάβη στα μάτια και τραυματισμούς στο δέρμα. Φορέστε καπέλο και γυαλιά ασφαλείας. Φορέστε ωτασπίδες και ρούχο με ψηλό, κλειστό γιακά. Φοράτε μάσκα προστασίας ηλεκτροσυγκολλητή και προσέξτε τη σωστή ρύθμιση του φίλτρου. Φορέστε πλήρης προστασία σώματος.

Κίνδυνος από

ηλεκτρομαγνητικά πεδία:

Το ρεύμα συγκόλλησης δημιουργεί ηλεκτρομαγνητικά πεδία. Μην το χρησιμοποιείτε σε συνδυασμό με ιατρικά εμφυτεύματα. Μην τυλίγετε ποτέ τα καλώδια συγκόλλησης γύρω από το σώμα σας. Συγκεντρώστε τα καλώδια συγκόλλησης.

- Υποδείξεις ασφαλείας σχετικά με τη μάσκα ηλεκτροσυγκολλητή
- Πριν από την έναρξη των εργασιών συγκόλλησης, να βεβαιώνετε πάντα για τη σωστή λειτουργία της οθόνης συγκόλλησης με τη βοήθεια μιας έντονης φωτεινής πηγής (π.χ. ένα φλόγιστρο).
- Το προστατευτικό τζάμι ενδέχεται να υποστεί ζημιά εξαιτίας των πιτσιλιών συγκόλλησης. Αντικαθιστάτε αμέσως το προστατευτικό τζάμι που έχει υποστεί ζημιά ή γρατσουνιές.
- Αντικαθιστάτε αμέσως τα εξαρτήματα που έχουν υποστεί ζημιά ή λερωθεί από ψεκασμό.
- Η συσκευή επιτρέπεται να χρησιμοποιείται μόνο από άτομα που έχουν συμπληρώσει το

16ο έτος της ηλικίας τους.

- Εξοικειωθείτε με τους κανόνες ασφαλείας για τη συγκόλληση. Προσέξτε σχετικά και τις υποδείξεις ασφαλείας της συσκευής ηλεκτροσυγκόλλησης.
- Χρησιμοποιείτε πάντα την οθόνη συγκόλλησης κατά τις εργασίες συγκόλλησης. Σε περίπτωση παράλειψης της χρήσης της, ενδέχεται να προκληθούν σοβαρές βλάβες του αμφιβληστροειδούς.
- Φοράτε πάντα προστατευτική ενδυμασία κατά τη συγκόλληση.
- Μη χρησιμοποιείτε ποτέ τη μάσκα ηλεκτροσυγκολλητή χωρίς προστατευτικό τζάμι, επειδή χωρίς αυτό ενδέχεται να υποστεί ζημιά η οπτική μονάδα. Υπάρχει κίνδυνος βλάβης των ματιών!
- Για την καλή ορατότητα και την ξεκούραστη εργασία, αντικαθιστάτε εγκαίρως το προστατευτικό τζάμι.
- Περιβάλλον με αυξημένο ηλεκτρικό κίνδυνο

Στη συγκόλληση σε περιβάλλοντα με αυξημένο ηλεκτρικό κίνδυνο πρέπει να προσέχετε τις παρακάτω υποδείξεις ασφαλείας:

Περιβάλλοντα με αυξημένο

ηλεκτρικό κίνδυνο συναντούνται για παράδειγμα:

- Σε χώρους εργασίας, στους οποίους υπάρχει περιορισμός κίνησης, με αποτέλεσμα ο συγκολλητής να εργάζεται σε μια αναγκαστική στάση (π.χ. γονατιστός, καθιστός, ξαπλωτός) και να ακουμπάει ηλεκτρικά αγωγά εξαρτήματα.
- Σε χώρους εργασίας, οι οποίοι είναι ηλεκτρικά αγωγά περιορισμένοι εξ ολοκλήρου ή εν μέρει και στους οποίους υπάρχει μεγάλος κίνδυνος από απρόσεκτη ή τυχαία επαφή από τον συγκολλητή.
- Σε βρεγμένους, υγρούς ή καυτούς χώρους εργασίας, στους οποίους η ατμοσφαιρική υγρασία ή ο ιδρώτας μειώνει σημαντικά την αντίσταση του δέρματος και τις μονωτικές ιδιότητες ή τον εξοπλισμό προστασίας.

Ακόμη κι ένας μεταλλικός αγωγός ή μια σκαλωσιά μπορούν να δημιουργήσουν ένα περιβάλλον με αυξημένο ηλεκτρικό κίνδυνο.

Σε τέτοιο περιβάλλον πρέπει να χρησιμοποιούνται μονωμένα υποστρώματα και ενδιάμεσα στρώματα, επιπρόσθετα μακριά

γάντια και καλύμματα κεφαλιού από δέρμα ή άλλα μονωτικά υλικά, για να μονώνεται το σώμα από τη γη. Η πηγή του ρεύματος συγκόλλησης πρέπει να βρίσκεται εκτός της περιοχής εργασίας ή/και των ηλεκτρικά αγωγιμων επιφανειών και μακριά από τον συγκολλητή.

Μπορεί να προβλεφθεί πρόσθετη προστασία από ηλεκτροπληξία από το ρεύμα τροφοδοσίας σε περίπτωση βλάβης με τη χρήση ενός αυτόματου ρελέ ασφαλείας, που λειτουργεί με ένα ρεύμα διαρροής όχι υψηλότερο από 30 mA και τροφοδοτεί όλες τις κοντινές διατάξεις που λειτουργούν με ρεύμα. Το αυτόματο ρελέ ασφαλείας πρέπει να είναι κατάλληλο για όλα τα είδη ρεύματος.

Τα μέσα για τη γρήγορη ηλεκτρική αποσύνδεση της πηγή ρεύματος συγκόλλησης ή του κυκλώματος ρεύματος συγκόλλησης (π.χ. διάταξη διακοπής κινδύνου) πρέπει να είναι εύκολα προσβάσιμα.

Κατά τη χρήση συσκευών ηλεκτροσυγκόλλησης υπό ηλεκτρικά επικίνδυνες συνθήκες, δεν επιτρέπεται η τάση εξόδου της συσκευής ηλεκτροσυγκόλλησης χωρίς φορτίο να είναι υψηλότερη από 113 V (μεταβατικό όριο).

Αυτή η συσκευή ηλεκτροσυγκόλλησης επιτρέπεται να χρησιμοποιείται σε αυτές τις περιπτώσεις λόγω της τάσης εξόδου.

● Συγκόλληση σε στενούς χώρους

Κατά τη συγκόλληση σε στενούς χώρους ενδέχεται να προκληθεί κίνδυνος από τοξικά αέρια (κίνδυνος ασφυξίας).

Η συγκόλληση σε στενούς χώρους επιτρέπεται μόνο, όταν πολύ κοντά υπάρχουν ενημερωμένα πρόσωπα, τα οποία μπορούν να επέλθουν σε περίπτωση έκτακτης ανάγκης. Εδώ πρέπει να πραγματοποιείται μια αξιολόγηση από έναν ειδικό πριν από τη διαδικασία συγκόλλησης, για να προσδιοριστεί, ποια βήματα είναι απαραίτητα, για να εξασφαλιστεί η ασφάλεια της εργασίας και ποια μέτρα προφύλαξης θα πρέπει να λαμβάνονται κατά την ίδια τη διαδικασία συγκόλλησης.

● Άθροισμα των τάσεων ανοιχτού κυκλώματος

Εάν είναι σε λειτουργία περισσότερες από μία πηγή ρεύματος συγκόλλησης, ενδέχεται να αθροιστούν οι τάσεις ανοιχτού κυκλώματός τους και να προκληθεί αυξημένος ηλεκτρικός

κίνδυνος. Οι πηγές ρεύματος συγκόλλησης πρέπει να συνδέονται έτσι, ώστε να ελαχιστοποιείται αυτός ο κίνδυνος. Οι επιμέρους πηγές ρεύματος συγκόλλησης με τα ξεχωριστά τους συστήματα ελέγχου και τις συνδέσεις τους πρέπει να επισημαίνονται με σαφήνεια, για να διακρίνεται, τι ανήκει σε ποιο κύκλωμα ρεύματος συγκόλλησης.

● Χρήση αορτήρων ώμου

Δεν επιτρέπεται η συγκόλληση, όταν μεταφέρετε την πηγή ρεύματος συγκόλλησης ή τη συσκευή τροφοδοσίας σύρματος, π.χ. με αορτήρα ώμου.

Με τον τρόπο αυτό ο σκοπός είναι να αποφευχθεί:

- Ο κίνδυνος απώλειας της ισορροπίας, σε περίπτωση που τραβήξετε συνδεδεμένα καλώδια ή εύκαμπτους σωλήνες
- Ο αυξημένος κίνδυνος ηλεκτροπληξίας, καθώς ο συγκολλητής έρχεται σε επαφή με τη γη, όταν χρησιμοποιεί μια πηγή ρεύματος συγκόλλησης της κατηγορίας I, το περίβλημα της οποίας είναι γειωμένο με τον δικό της

αγωγό γείωσης.

● Προστατευτική ενδυμασία

- Κατά τη διάρκεια της εργασίας, ο συγκολλητής πρέπει να είναι προστατευμένος από ακτινοβολία και εγκαύματα σε όλο του το σώμα με αντίστοιχο ρουχισμό και προστατευτικό προσώπου. Πρέπει να προσέχετε τα ακόλουθα βήματα:
 - Φορέστε τον προστατευτικό ρουχισμό πριν αρχίσετε την εργασία συγκόλλησης.
 - Φορέστε γάντια.
 - Ανοίξτε τα παράθυρα για να εξασφαλίζεται η προσαγωγή αέρα.
 - Φορέστε προστατευτικά γυαλιά.
- Και στα δύο χέρια πρέπει να φοράτε μακριά γάντια από κατάλληλο υλικό (δέρμα). Πρέπει να είναι σε άψογη κατάσταση.
- Για την προστασία των ρούχων από σπινθήρες και καψίματα πρέπει να φοράτε κατάλληλες ποδιές. Ανάλογα με το είδος της εργασίας, π.χ. κατά τις εργασίες πάνω από το κεφάλι, μπορεί να χρειαστεί να φορέσετε αντίστοιχο προστατευτικό ρουχισμό και, αν είναι απαραίτητο, προστατευτικό για το

κεφάλι.

● Προστασία από ακτινοβολία και εγκαύματα

- Στο σημείο της εργασίας, με μια πινακίδα «Προσοχή! Μην κοιτάτε στη φλόγα!» εφιστάτε την προσοχή στον κίνδυνο για τα μάτια. Πρέπει να αποκλείετε τους χώρους εργασίας κατά το δυνατό έτσι ώστε να είναι προστατευμένα τα άτομα που είναι κοντά. Πρέπει να κρατάτε μακριά από τις εργασίες συγκόλλησης τα αναρμόδια άτομα.
- Οι τοίχοι πολύ κοντά στους σταθερούς χώρους εργασίας δεν πρέπει να είναι ούτε ανοιχτόχρωμοι ούτε να γυαλίζουν. Τα παράθυρα πρέπει να προστατεύονται από τη διέλευση ή την αντανάκλαση της ακτινοβολίας μέχρι το ύψος του κεφαλιού τουλάχιστον, π.χ. με κατάλληλη βαφή.

● Κατηγοριοποίηση ΗΜΣ συσκευής

Σύμφωνα με το πρότυπο IEC 60974-10 πρόκειται για μια συσκευή ηλεκτροσυγκόλλησης με ηλεκτρομαγνητική συμβατότητα κατηγορίας Α. Οι συσκευές

της κατηγορίας Α είναι συσκευές, οι οποίες είναι κατάλληλες για τη χρήση σε όλες τις περιοχές εκτός της περιοχής κατοικίας και περιοχές τέτοιες, οι οποίες είναι συνδεδεμένες απευθείας σε ένα δίκτυο τροφοδοσίας χαμηλής τάσης, το οποίο τροφοδοτεί (και) κτίρια κατοικίας. Οι συσκευές της κατηγορίας Α πρέπει να τηρούν τις οριακές τιμές της κατηγορίας Α.

ΥΠΟΔΕΙΞΗ ΠΡΟΕΙΔΟΠΟΙΗΣΗΣ:

Οι συσκευές της κατηγορίας Α προβλέπονται για τη λειτουργία σε βιομηχανικό περιβάλλον. Λόγω των συνδεδεμένων με την ισχύ μεγεθών των παρεμβολών που παρουσιάζονται αλλά και εκπέμπονται ενδέχεται να υπάρχουν δυσκολίες στην εξασφάλιση της ηλεκτρομαγνητικής συμβατότητας σε άλλα περιβάλλοντα. Ακόμη και αν η συσκευή τηρεί τις οριακές τιμές εκπομπών σύμφωνα με το πρότυπο, ενδέχεται σχετικές συσκευές να προκαλέσουν παρόλα αυτά ηλεκτρομαγνητικές παρεμβολές σε ευαίσθητες εγκαταστάσεις και συσκευές. Για παρεμβολές που δημιουργούνται κατά την εργασία με ηλεκτρικό τόξο, είναι υπεύθυνος ο χρήστης και ο χρήστης πρέπει να λαμβάνει κατάλληλα προστατευτικά μέτρα. Στην περίπτωση αυτή, ο χρήστης

πρέπει να λαμβάνει ιδιαίτερα υπόψη τα εξής:

- καλώδια τροφοδοσίας, ελέγχου, σηματοδότησης και τηλεπικοινωνιών
- υπολογιστές και άλλες συσκευές ελεγχόμενες με μικροεπεξεργαστή
 - τηλεοράσεις, ραδιόφωνα και άλλες συσκευές αναπαραγωγής
- ηλεκτρονικές και ηλεκτρικές διατάξεις ασφαλείας
- άτομα με βηματοδότες ή συσκευές βαρηκοΐας
- διατάξεις μέτρησης και βαθμονόμησης
- θωράκιση λοιπών διατάξεων στην περιοχή
- την ώρα της ημέρας, κατά την οποία εκτελούνται εργασίες συγκόλλησης.

Για να περιοριστούν οι παρεμβολές συνιστάται:

- ο εξοπλισμός της σύνδεσης τροφοδοσίας με φίλτρο γραμμής
- η τακτική συντήρηση της συσκευής και η διατήρησή της σε μια καλή κατάσταση
- τα καλώδια συγκόλλησης θα πρέπει να ξετυλίγονται τελείως και να διέρχονται κατά το δυνατό παράλληλα στο έδαφος
- οι συσκευές και οι εγκαταστάσεις που κινδυνεύουν από παρεμβολές θα πρέπει να απομακρύνονται κατά

το δυνατό από την περιοχή εργασίας ή να θωρακίζονται.

● Πριν από τη θέση σε λειτουργία

- Αφαιρέστε όλα τα εξαρτήματα από τη συσκευή και ελέγξτε εάν παρουσιάζει ζημιές η συσκευή ηλεκτροσυγκόλλησης Inverter ή τα επιμέρους εξαρτήματα. Εάν συμβαίνει αυτό, μην χρησιμοποιείτε τη συσκευή ηλεκτροσυγκόλλησης Inverter. Απευθυνθείτε στον κατασκευαστή στην αναφερόμενη διεύθυνση του σέρβις.
- Απομακρύνετε όλες τις μεμβράνες προστασίας και τις υπόλοιπες συσκευασίες μεταφοράς.
- Ελέγξτε, εάν είναι πλήρης η παράδοση.

● Συναρμολόγηση

● Τοποθέτηση προστατευτικής μάσκα συγκόλλησης

- Τοποθετήστε το σκούρο τζάμι συγκόλλησης [21] με τα γράμματα προς τα επάνω στο σώμα της μάσκας [20] (βλέπε εικ. C). Η επιγραφή του σκούρου τζαμιού συγκόλλησης [21] πρέπει τώρα να είναι ορατό από την μπροστινή πλευρά της προστατευτικής μάσκας.
- Ωθήστε τη χειρολαβή [22] από το εσωτερικό στην κατάλληλη εγκοπή του σώματος της μάσκας, μέχρι να ασφαλίσει (βλέπε εικ. D).

● Τοποθέτηση σωληνωτού σύρματος συλλιπάσματος

⚠ ΠΡΟΕΙΔΟΠΟΙΗΣΗ: Για την αποφυγή κινδύνου ηλεκτροπληξίας, τραυματισμού ή ζημιάς, αποσυνδέετε πριν από κάθε συντήρηση ή προεργασία το φιν τροφοδοσίας από την πρίζα τροφοδοσίας.

Υπόδειξη: Ανάλογα με την εφαρμογή απαιτούνται διαφορετικά σύρματα συγκόλλησης. Με αυτή τη συσκευή μπορούν να χρησιμοποιηθούν σύρματα συγκόλλησης με διάμετρο 0,6–1,0 mm.

Το ράουλο πρόωσης, το ακροφύσιο συγκόλλησης και η διατομή του σύρματος πρέπει να ταιριάζουν πάντα μεταξύ τους.

Η συσκευή είναι κατάλληλη για καρούλια σύρματος μέχρι και 1000 g.

- Ξεκλειδώστε και ανοίξτε το κάλυμμα για τη μονάδα τροφοδοσίας σύρματος [1], πιέζοντας προς τα επάνω τη μανδάλωση.
- Ξεκλειδώστε τη μονάδα κυλίνδρων πιέζοντας το στήριγμα καρουλιού [29] και περιστρέφοντάς το αριστερόστροφα (βλ. εικ. F).
- Τραβήξτε το στήριγμα καρουλιού [29] και τη ροδέλα από τον άξονα (βλέπε σχήμα F).

Υπόδειξη: Προσέξτε ώστε να μην λυθεί το άκρο του σύρματος και ξετυλιχτεί έτσι μόνο του το καρούλι. Επιτρέπεται να λύσετε το τέλος του σύρματος μόνο κατά την τοποθέτηση.

- Αποσυνεχάστε τελείως το ρολό συγκόλλησης σωληνωτού σύρματος συλλιπάσματος [17], έτσι ώστε να μπορεί να εκτυλίγεται ανεμπόδιστα. Μην λύνετε όμως ακόμη το τέλος του σύρματος (βλέπε εικ. G).
- Τοποθετήστε το καρούλι σύρματος στον άξονα. Βεβαιωθείτε ότι το καρούλι ξετυλιγεται στην πλευρά της διέλευσης σύρματος [31] (βλέπε εικ. G).
- Επανατοποθετήστε τη ροδέλα και το στήριγμα κυλίνδρου [29] και ασφαλίστε τα πιέζοντας και περιστρέφοντάς τα δεξιόστροφα (βλ. εικ. G).
- Λύστε τη βίδα ρύθμισης [27] και μετακινήστε τη προς τα κάτω (βλέπε εικ. H).
- Παραμερίστε προς το πλάι τη μονάδα ράουλων πίεσης [28] (βλέπε εικ. I).
- Λύστε το στήριγμα ράουλου πρόωσης [30] περιστρέφοντας αριστερόστροφα και αφαιρέστε την τραβώντας τη προς τα εμπρός (βλέπε εικ. J).
- Ελέγξτε στην επάνω πλευρά του ράουλου πρόωσης [19], εάν αναφέρεται το αντίστοιχο πάχος σύρματος. Εάν είναι απαραίτητο, πρέπει να αναποδογυρίσετε ή να αντικαταστήσετε το ράουλο πρόωσης. Το σύρμα συγκόλλησης (Ø 0,9 mm) που συνοδεύει τη συσκευή πρέπει να χρησιμοποιηθεί στο ράουλο πρόωσης [19] με το αναφερόμενο πάχος σύρματος Ø 0,9 mm. Το σύρμα πρέπει να βρίσκεται στην μπροστινή εγκοπή!
- Τοποθετήστε το στήριγμα ράουλου πρόωσης [30] ξανά και σφίξτε το δεξιόστροφα.
- Αφαιρέστε το ακροφύσιο του καυστήρα [9] περιστρέφοντας αριστερόστροφα (βλέπε εικ. K).
- Ξεβιδώστε το ακροφύσιο συγκόλλησης [15] (βλέπε εικ. K).
- Απομακρύνετε το πακέτο εύκαμπτου σωλήνα [12] κατά το δυνατό ίσια από τη συσκευή

ηλεκτροσυγκόλλησης (τοποθετήστε το στο δάπεδο).

- Αφαιρέστε το τέλος του σύρματος από το άκρο του πηνίου (βλέπε εικ. L).
- Κόψτε το άκρο του σύρματος με ένα λαμαρινοψάλιδο ή με πλαγιοκόφτη, για να απομακρύνετε το λυγισμένο άκρο του σύρματος που έχει υποστεί ζημιά (βλέπε εικ. L).

Υπόδειξη: Πρέπει να διατηρείτε όλο αυτό το χρονικό διάστημα τεντωμένο το σύρμα, για να μην λυθεί και εκτυλιχτεί!

Προτείνεται να εκτελείτε τις εργασίες πάντα με ένα ακόμη άτομο.

- Ωθήστε το σωληνωτό σύρμα συλλιπάσματος μέσα από τη διέλευση σύρματος [31] (βλέπε εικ. M)
- Περάστε το σύρμα κατά μήκος του ράουλου πρόωσης [19] και ωθήστε το μετά στην υποδοχή σύρματος [32] (βλέπε εικ. N).
- Μετακινήστε τη μονάδα ράουλων πίεσης [28] προς το ράουλο πρόωσης [19] (βλέπε εικ. O).
- Αναρτήστε τη βίδα ρύθμισης [27] (βλέπε εικ. O).
- Ρυθμίστε την κόντρα πίεση με τη βίδα ρύθμισης. Το σύρμα συγκόλλησης πρέπει να εφαρμόζει γερά ανάμεσα στο ράουλο πίεσης και στο ράουλο πρόωσης [19] στον επάνω οδηγό χωρίς να συνθλίβεται (βλέπε εικ. O).
- Ενεργοποιήστε τη συσκευή ηλεκτροσυγκόλλησης από τον κεντρικό διακόπτη [5].
- Πατήστε το πλήκτρο του καυστήρα [11].
- Τώρα το σύστημα τροφοδοσίας σύρματος ωθεί το σύρμα συγκόλλησης μέσα από το πακέτο εύκαμπτου σωλήνα [12] και τον καυστήρα [10].
- Μόλις προεξέχει το σύρμα 1–2 cm από τον λαιμό του καυστήρα [33], αφήστε ξανά ελεύθερο το πλήκτρο του καυστήρα [11] (βλέπε εικ. P).
- Απενεργοποιήστε ξανά τη συσκευή ηλεκτροσυγκόλλησης.
- Βιδώστε ξανά το ακροφύσιο συγκόλλησης [15]. Βεβαιωθείτε, ότι το ακροφύσιο συγκόλλησης [15] συμφωνεί με τη διάμετρο του σύρματος συγκόλλησης που χρησιμοποιείτε (βλέπε εικ. Q).

Στο σύρμα συγκόλλησης (\varnothing 0,9 mm) που συνοδεύει τη συσκευή πρέπει να χρησιμοποιηθεί το ακροφύσιο συγκόλλησης [15] με τη

σημάνση 0,9 mm.

- Βιδώστε το ακροφύσιο του καυστήρα [9] ξανά στον λαιμό του καυστήρα [33] (βλέπε εικ. R).

▲ ΠΡΟΕΙΔΟΠΟΙΗΣΗ! Για την αποφυγή κινδύνου ηλεκτροπληξίας, τραυματισμού ή ζημιάς, αποσυνδέετε πριν από κάθε συντήρηση ή προεργασία το φως τροφοδοσίας από την πρίζα.

● Θέση σε λειτουργία

● Ενεργοποίηση και απενεργοποίηση συσκευής

- Ενεργοποιήστε και απενεργοποιήστε τη συσκευή ηλεκτροσυγκόλλησης από τον κεντρικό διακόπτη [5]. Εάν δεν χρησιμοποιείτε τη συσκευή ηλεκτροσυγκόλλησης για μεγαλύτερο χρονικό διάστημα, αποσυνδέστε το φως τροφοδοσίας από την πρίζα. Τότε μόνο η συσκευή δεν έχει καθόλου ρεύμα.

● Ρύθμιση ρεύματος συγκόλλησης και τροφοδοσίας σύρματος

Με τον περιστροφικό ρυθμιστή [7] στην μπροστινή πλευρά της συσκευής ηλεκτροσυγκόλλησης μπορείτε να ρυθμίζετε το πάχος υλικού που θα συγκολληθεί. Το ρεύμα και η τροφοδοσία ρεύματος ρυθμίζονται αυτόματα.

Προτεινόμενη διάμετρο σύρματος συγκόλλησης στο δεδομένο πάχος υλικού:

Διάμετρος σύρματος συγκόλλησης	Πάχος του αντικειμένου
0,6 mm	0,8–1,5 mm
0,8 mm	0,8–2,0 mm
0,9 mm	0,8–3,0 mm
1,0 mm	1,0–3,0 mm

Στον ακόλουθο πίνακα παρουσιάζεται το εύρος ρεύματος συγκόλλησης ανάλογα με την επιλεγμένη ρύθμιση για το πάχος υλικού:

Ρυθμισμένο πάχος υλικού	Εύρος ρεύματος συγκόλλησης
0,8 mm	20–45 A
1,5 mm	45–60 A
2 mm	75–90 A
2,5 mm	90–110 A
3 mm	110–120 A

Προστασία από υπερφόρτιση

Η συσκευή ηλεκτροσυγκόλλησης προστατεύεται από θερμική υπερφόρτιση με μια αυτόματη διάταξη προστασίας (θερμοστάτης με αυτόματη επανενεργοποίηση). Η διάταξη προστασίας διακόπτει σε περίπτωση υπερφόρτισης το κύκλωμα ρεύματος και η κίτρινη ενδεικτική λυχνία προστασίας υπερφόρτισης [8] ανάβει.

- Σε περίπτωση ενεργοποίησης της διάταξης προστασίας, αφήστε τη συσκευή να κρυώσει (περ. 15 λεπτά). Μόλις σβήσει η κίτρινη ενδεικτική λυχνία υπερφόρτισης [8], η συσκευή είναι ξανά σε ετοιμότητα λειτουργίας.
- Η ασφάλιση των καλωδίων τροφοδοσίας προς τις πρίζες τροφοδοσίας πρέπει να αντιστοιχεί τους κανονισμούς (VDE 0100). Οι πρίζες σούκο επιτρέπεται να έχουν ασφάλεια μέγ. 16 A (ασφάλειες ή διακόπτες προστασίας αγωγών). Η χρήση μεγαλύτερων ασφαλειών μπορεί να οδηγήσει σε φωτιά σε καλώδια ή/και ζημιές στο κτίριο από πυρκαγιά.

Προστατευτική μάσκα συγκόλλησης

⚠ ΠΡΕΙΔΟΠΟΙΗΣΗ! ΚΙΝΔΥΝΟΣ ΓΙΑ ΤΗΝ ΥΓΕΙΑ!

Εάν δεν χρησιμοποιείτε την προστατευτική μάσκα συγκόλλησης, ενδέχεται οι εξερχόμενες από το ηλεκτρικό τόξο επιβλαβείς για την υγεία ακτίνες UV και η υψηλές θερμοκρασίες να τραυματίσουν τα μάτια σας.

Χρησιμοποιείτε πάντα προστατευτική μάσκα συγκόλλησης, όταν εκτελείτε συγκόλληση.

● Συγκόλληση

⚠ ΠΡΕΙΔΟΠΟΙΗΣΗ!

ΚΙΝΔΥΝΟΣ ΕΓΚΑΥΜΑΤΟΣ!

Τα συγκολλημένα αντικείμενα καίνε πάρα πολύ, έτσι ώστε να μπορεί να καείτε. Χρησιμοποιείτε πάντα μια τσιμπίδα, για να μετακινήτε συγκολλημένα, καυτά αντικείμενα.

Αφού έχετε συνδέσει ηλεκτρικά τη συσκευή ηλεκτροσυγκόλλησης, ακολουθήστε την εξής διαδικασία:

- Συνδέστε το καλώδιο γείωσης με το σώμα [4] με το προς συγκόλληση αντικείμενο. Βεβαιωθείτε, ότι υπάρχει μια καλή ηλεκτρική επαφή.
- Στο σημείο που πρόκειται να συγκολλήσετε, πρέπει να καθαρίσετε το αντικείμενο από σκουριά και χρώματα.
- Επιλέξτε το πάχος υλικού με τον περιστροφικό ρυθμιστή [7].
- Ενεργοποιήστε τη συσκευή.
- Κρατήστε την προστατευτική μάσκα συγκόλλησης [23] μπροστά από το πρόσωπο και μετακινήστε το ακροφύσιο του καυστήρα [9] στο σημείο του αντικειμένου, στο οποίο θέλετε να γίνει συγκόλληση.
- Πατήστε το πλήκτρο του καυστήρα [11], για να δημιουργηθεί ένα ηλεκτρικό τόξο. Όταν είναι αναμμένο το ηλεκτρικό τόξο, η συσκευή προωθεί σύρμα στο λουτρό συγκόλλησης.
- Όταν έχει επαρκές μέγεθος ο φακός συγκόλλησης, καθοδηγείτε τον καυστήρα [10] αργά κατά μήκος της ακμής που επιθυμείτε. Η απόσταση ανάμεσα στο ακροφύσιο καυστήρα και το αντικείμενο θα πρέπει να είναι όσο το δυνατό πιο μικρή (σε καμία περίπτωση μεγαλύτερη από 10 mm).
- Ενδεχομένως με ελαφριά μετακίνηση, αυξήστε λίγο το λουτρό συγκόλλησης.
- Το βάθος καύσης (αντιστοιχεί στο βάθος της ραφής συγκόλλησης στο υλικό) θα πρέπει να είναι κατά το δυνατό βαθύ, το λουτρό συγκόλλησης δεν θα πρέπει ωστόσο να πέφτει μέσα από το αντικείμενο.
- Επιτρέπεται να απομακρύνετε τη σκωρία από τη ραφή μόνο αφού κρυώσει. Για να συνεχίσετε μια συγκόλληση σε μια ραφή που έχετε διακόψει:

- Αφαιρέστε πρώτα τη σκωρία στο σημείο εφαρμογής.
 - Στον αρμό συγκόλλησης ανάψτε το ηλεκτρικό τόξο, καθοδηγήστε το στο σημείο σύνδεσης, εκεί λιώστε το σωστά και στη συνέχεια συνεχίστε τη ραφή συγκόλλησης.
- ⚠ ΠΡΟΣΟΧΗ!** Λάβετε υπόψη, ότι μετά τη συγκόλληση πρέπει να αποθέτετε τον καυστήρα πάντα σε ένα μονωμένο υπόστρωμα.
- Απενεργοποιείτε πάντα τη συσκευή ηλεκτροσυγκόλλησης μετά το πέρας των εργασιών συγκόλλησης και σε διαλείμματα, και αποσυνδέετε πάντα το φως τροφοδοσίας από την πρίζα.

● Δημιουργία ραφής συγκόλλησης

Σημειακή ραφή ή συγκόλληση κατ' άκρα

Ο καυστήρας ωθείται προς τα εμπρός.

Αποτέλεσμα: Το βάθος καύσης είναι μικρότερο, το πλάτος της ραφής μεγαλύτερο, το επάνω κορδόνι ραφής (ορατή επιφάνεια της ραφής συγκόλλησης) πιο επιτίεδο και η ανοχή σφαιλμάτων ένωσης (σφάλμα στην τήξη υλικού) μεγαλύτερη.

Τραβηχτή ραφή ή τραβηχτή συγκόλληση

Ο καυστήρας απομακρύνεται από τη ραφή συγκόλλησης (εικ. S). Αποτέλεσμα: Βάθος καύσης μεγαλύτερο, πλάτος ραφής μικρότερο, επάνω κορδόνι ραφής ψηλότερο και ανοχή σφαιμάτων ένωσης μικρότερη.

Συνδέσεις συγκόλλησης

Υπάρχουν δύο βασικοί τρόποι σύνδεσης στην τεχνολογία συγκόλλησης: Μετωπική ραφή (εξωτερική γωνία) και αυχενική ραφή (εσωτερική γωνία και επικάλυψη).

Συνδέσεις μετωπικής ραφής

Σε συνδέσεις μετωπικής ραφής με πάχος υλικού έως 2 mm οι ακμές συγκόλλησης ενώνονται πλήρως μεταξύ τους.

Για μεγαλύτερα πάχη θα πρέπει να επιλέγετε μια απόσταση 0,5–4 mm. Η ιδανική απόσταση εξαρτάται από το συγκολλημένο υλικό (αλουμίνιο ή χάλυβας), τη σύνθεση του υλικού καθώς και τον επιλεγμένο τρόπο συγκόλλησης. Αυτή η απόσταση θα πρέπει να εντοπίζεται σε ένα δοκίμιο.

Επίπεδες συνδέσεις μετωπικής ραφής

Οι συγκολλήσεις θα πρέπει να εκτελούνται χωρίς διακοπή και με επαρκές βάθος καύσης, επομένως είναι εξαιρετικά σημαντική μια καλή προετοιμασία.

Η ποιότητα του αποτελέσματος της συγκόλλησης επηρεάζεται από τα εξής: την ένταση ρεύματος, την απόσταση ανάμεσα στις ακμές συγκόλλησης, την κλίση του καυστήρα και τη διάμετρο του σύρματος συγκόλλησης. Όσο πιο κάρθρα κρατάτε τον καυστήρα πάνω από το αντικείμενο, τόσο μεγαλύτερο είναι το βάθος καύσης και αντίστροφα.

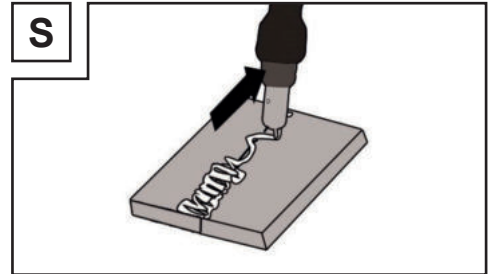

Για την πρόληψη ή μείωση παραμορφώσεων, οι οποίες ενδέχεται να παρουσιαστούν κατά τη σκλήρυνση του υλικού, είναι καλό να ακινητοποιείτε τα αντικείμενα με μια διάταξη. Πρέπει να αποφεύγετε να τεντώνετε τη συγκολλημένη δομή, για να αποφεύγονται θραύσεις στη συγκόλληση.

Αυτές οι δυσκολίες μπορούν να μειωθούν, εάν υπάρχει η δυνατότητα να περιστρέψετε το αντικείμενο έτσι, ώστε η συγκόλληση να μπορεί να εκτελεστεί σε δύο αντίθετα στάδια.

Συνδέσεις συγκόλλησης στην εξωτερική γωνία

Μια προετοιμασία τέτοιου είδους είναι πολύ εύκολη (εικ. T, U).

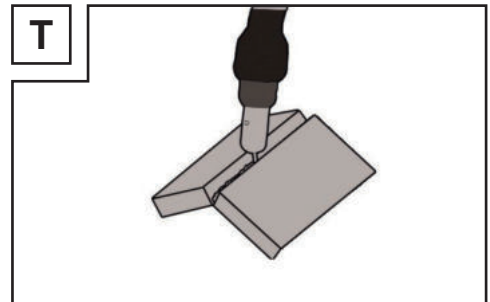

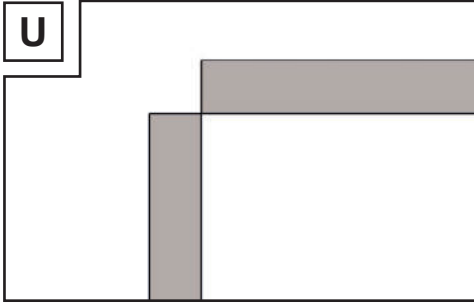

Σε πιο παχιά υλικά δεν έχει ωστόσο πλέον νόημα. Σε αυτή την περίπτωση είναι καλύτερο να προετοιμάσετε μια σύνδεση όπως παρακάτω, στην οποία θα λοξοτομήσετε την ακμή μιας πλάκας (εικ. V).

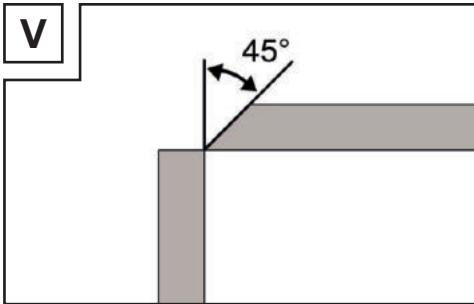

Συνδέσεις αυχενικής ραφής

Μια αυχενική ραφή δημιουργείται, όταν τα αντικείμενα είναι κάθετα μεταξύ τους. Η ραφή θα πρέπει να έχει το σχήμα ενός τριγώνου με ισομήκεις πλευρές και έναν ελαφρύ αυχένα (εικ. W, X).

Συνδέσεις συγκόλλησης στην εσωτερική γωνία

Η προετοιμασία αυτής της σύνδεσης συγκόλλησης είναι πολύ εύκολη και πραγματοποιείται σε πάχη μέχρι 5 mm. Η διάσταση «d» πρέπει να μειωθεί στο ελάχιστο και δεν θα πρέπει να είναι σε καμία περίπτωση μικρότερη από 2 mm (εικ. W).

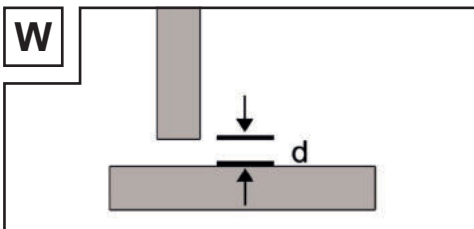

Σε πιο παχιά υλικά δεν έχει ωστόσο πλέον νόημα. Σε αυτή την περίπτωση είναι καλύτερο να προετοιμάσετε μια σύνδεση όπως στην εικόνα V, στην οποία θα λοξοτομήσετε την ακμή μιας πλάκας.

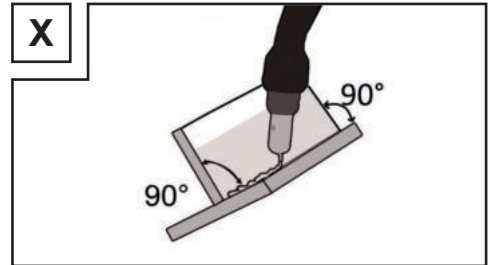

Επικαλυπτικές συνδέσεις συγκόλλησης

Η συνηθέστερη προετοιμασία είναι αυτή με ίσιες ακμές συγκόλλησης. Η συγκόλληση ξεκολλάει με μια κανονική γωνιακή ραφή συγκόλλησης. Πρέπει να πλησιάσετε τα δύο αντικείμενα, όπως στην εικόνα Y, όσο πιο κοντά γίνεται.

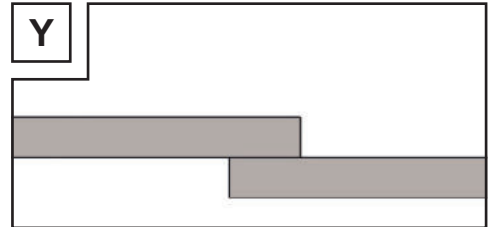

● Συντήρηση

- Απομακρύνετε τακτικά τη σκόνη και τους ρύπους από τη συσκευή.
- Καθαρίστε τη συσκευή και τα αξεσουάρ με μια λεπτή βούρτσα ή με στεγνό πανί.

● Υποδείξεις για το περιβάλλον και πληροφορίες απόρριψης



ΜΗΝ ΠΕΤΑΤΕ ΗΛΕΚΤΡΙΚΕΣ ΣΥΣΚΕΥΕΣ ΣΤΑ ΟΙΚΙΑΚΑ ΑΠΟΡΡΙΜΜΑΤΑ! ΑΝΑΚΤΗΣΗ ΠΡΩΤΩΝ ΥΛΩΝ ΑΝΤΙ ΓΙΑ ΔΙΑΘΕΣΗ ΑΠΟΡΡΙΜΜΑΤΩΝ!

Σύμφωνα με την ευρωπαϊκή οδηγία 2012/19/ΕΕ πρέπει οι χρησιμοποιημένες ηλεκτρικές συσκευές να συλλέγονται και να ανακυκλώνονται με τρόπο φιλικό προς το περιβάλλον. Το σύμβολο του διαγραμμένου κάδου απορριμμάτων σημαίνει, ότι αυτή η συσκευή δεν επιτρέπεται να απορριπτεται στα οικιακά απορρίμματα στο τέλος της διάρκειας χρήσης της. Η συσκευή πρέπει να παραδίδεται σε διαμορφωμένα σημεία συλλογής, εταιρείες ανακύκλωσης και επιχειρήσεις διάθεσης απορριμμάτων. Πραγματοποιούμε δωρεάν την απόρριψη των ελαττωματικών συσκευών που έχετε επιστρέψει. Οι πωλητές ηλεκτρικών και ηλεκτρονικών συσκευών καθώς και οι πωλητές τροφίμων είναι επιπρόσθετα υποχρεωμένοι να δέχονται επιστροφές. Η LIDL σας παρέχει δυνατότητες επιστροφής απευθείας στα καταστήματα και στις αγορές. Η επιστροφή και η απόρριψη είναι για εσάς δωρεάν. Με την αγορά μιας καινούργιας συσκευής έχετε το δικαίωμα να επιστρέψετε δωρεάν μια αντίστοιχη παλιά συσκευή. Επιπρόσθετα έχετε τη δυνατότητα, ανεξάρτητα από την αγορά μιας καινούργιας συσκευής, να παραδώσετε δωρεάν (μέχρι και τρεις) παλιές συσκευές, οι οποίες δεν έχουν καμία διάσταση μεγαλύτερη από 25 cm. Διαγράψτε πριν από την επιστροφή όλα τα δεδομένα προσωπικού χαρακτήρα. Αφαιρέστε πριν από την επιστροφή τις μπαταρίες ή τις επαναφορτιζόμενες μπαταρίες, που δεν περικλείονται από την παλιά συσκευή, καθώς και τις λάμπες, οι οποίες μπορούν να αφαιρεθούν χωρίς καταστροφή και παραδώστε τις για ξεχωριστή συλλογή.



Οι μπαταρίες που περιέχουν επιβλαβείς ουσίες φέρουν τα διπλάνα

σύμβολα, τα οποία παραπέμπουν στην απαγόρευση της απόρριψης στα οικιακά απορρίμματα. Οι ονομασίες για τα καθοριστικά βαρέα μέταλλα είναι οι εξής: Cd = κάδμιο, Hg = υδράργυρος, Pb = μόλυβδος.

Παραδώστε τις χρησιμοποιημένες μπαταρίες σε ένα σημείο απόρριψης στον δήμο ή στην κοινότητά σας ή επιστρέψτε τις στο κατάστημα. Εκπληρώνετε έτσι τις νομικές υποχρεώσεις και συμβάλλετε σημαντικά στην προστασία του περιβάλλοντος.



Προσέξτε τη σήμανση στα διάφορα υλικά συσκευασίας και απορρίψτε τα ενδεχομένως ξεχωριστά. Τα υλικά

συσκευασίας επισημαίνονται με συντμήσεις (a) και ψηφία (b) με την ακόλουθη σημασία: 1–7: Πλαστικά, 20–22: Χαρτί και χαρτόνι, 80–98: Σύνθετα υλικά.

● Δήλωση συμμόρφωσης ΕΕ

Η εταιρεία
C. M. C. GmbH
Υπεύθυνος τεκμηρίωσης:
Dr. Christian Weyler
Katharina-Loth-Str. 15
DE-66386 St. Ingbert
ΓΕΡΜΑΝΙΑ

δηλώνει ως μοναδική υπεύθυνη, ότι το προϊόν

Συσκευή ηλεκτροσυγκόλλησης Inverter

Αριθμός προϊόντος: 2573
Έτος κατασκευής: 2023/18
IAN: 409152_2207
Μοντέλο: PIFDS 120 B2

ικανοποιεί τις ουσιαστικές απαιτήσεις προστασίας, οι οποίες καθορίζονται στις ευρωπαϊκές οδηγίες

Οδηγία ΕΕ περί χαμηλής τάσης
2014/35/ΕΕ

Οδηγία ΕΕ ηλεκτρομαγνητικής συμβατότητας
2014/30/ΕΕ

Οδηγία για τον περιορισμό της χρήσης ορισμένων επικίνδυνων ουσιών σε ηλεκτρικό και ηλεκτρονικό εξοπλισμό (RoHS)
2011/65/ΕΕ+2015/863/ΕΕ

και τις τροποποιήσεις τους.

Ο κατασκευαστής φέρει την αποκλειστική ευθύνη για τη σύνταξη της δήλωσης συμμόρφωσης. Το προαναφερόμενο αντικείμενο της δήλωσης ικανοποιεί τις διατάξεις της οδηγίας 2011/65/ΕΕ του Ευρωπαϊκού Κοινοβουλίου και του Συμβουλίου της 8ης Ιουνίου 2011 για τον περιορισμό της χρήσης ορισμένων επικίνδυνων ουσιών σε ηλεκτρικό και ηλεκτρονικό εξοπλισμό.

Η αξιολόγηση της συμμόρφωσης βασίστηκε στα ακόλουθα εναρμονισμένα πρότυπα:

EN 60974-6:2016
EN 60974-10:2014/A1:2015

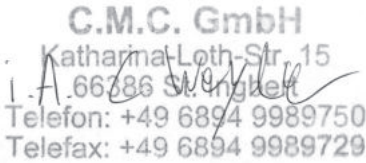

a/a Dr. Christian Weyler
- Διασφάλιση ποιότητας -

● Υποδείξεις για τη διεκπεραίωση της εγγύησης και του σέρβις

Εγγύηση της Creative Marketing & Consulting GmbH

Αγαπητέ πελάτη, αυτή η συσκευή καλύπτεται από εγγύηση 3 ετών από την ημερομηνία αγοράς. Αν προϊόν φέρει ελατ-τώματα, μπορείτε να ασκήσετε τα νόμιμα δικαιώματά σας έναντι του κατασκευαστή του προϊόντος. Τα νόμιμα δικαιώματά σας δεν περιορίζονται από την εγγύηση της εταιρείας μας που περιγράφεται παρακάτω.

● Όροι εγγύησης

Η περίοδος εγγυητικής κάλυψης αρχίζει από την ημερομηνία αγοράς. Φυλάξτε προσεκτικά την πρωτότυπη απόδειξη της ταμειακής μηχανής. Αυτό το έντυπο είναι απαραίτητο ως αποδεικτικό στοιχείο για την αγορά.

Αν εντός τριών ετών από την ημερομηνία αγοράς του προϊόντος παρουσιαστεί κάποια αστοχία υλικού ή κατασκευαστικό ελάττωμα, θα επισκευάσουμε ή θα αντικαταστήσουμε, κατά την κρίση μας, το προϊόν δωρεάν. Αυτή η παροχή στα πλαίσια της εγγύησης προϋποθέτει ότι θα μας παραδώσετε το ελαττωματικό προϊόν εντός της τριετούς περιόδου μαζί με το παραστατικό αγοράς (απόδειξη ταμειακής μηχανής) και μια σύντομη περιγραφή σχετικά με το ελάττωμα και τον χρόνο που παρουσιάστηκε.

Αν το ελάττωμα καλύπτεται από την εγγύησή μας, θα παραλάβετε το επισκευα-σμένο ή ένα καινούργιο προϊόν.

Ο ΝΟΜΟΣ 2251/1194 προβλέπει ότι ο χρόνος εγγύησης αρχίζει εκ νέου σε περίπτωση αντικατάστασης της συσκευής.

● Έκταση της εγγύησης

Η συσκευή έχει κατασκευαστεί σχολαστικά σύμφωνα με αυστηρές προδιαγραφές ποιότητας και υποβάλλεται σε μεθοδικό έλεγχο πριν την παράδοσή της.

Η παροχή εγγύησης ισχύει για αστοχίες υλικού και κατασκευαστικά ελαττώματα.

Η εγγύηση δεν καλύπτει εξαρτήματα του προϊόντος τα οποία υπόκεινται σε φυσιολογική φθορά και, ως εκ τούτου, μπορούν να θεωρηθούν ως αναλώσιμα ή ζημιές σε εύθραυστα εξαρτήματα, π.χ. διακόπτες, μπαταρίες ή παρόμοια εξαρτήματα κατα-σκευασμένα από γυαλί.

Η εγγύηση παύει να ισχύει, αν το προϊόν έχει υποστεί ζημιές, δεν έχει χρησιμοποιηθεί ή δεν έχει συντηρηθεί σωστά. Για τη σωστή χρήση του προϊόντος πρέπει να τηρούνται επακριβώς όλες οι οδηγίες που αναφέρονται στις οδηγίες χρήσης. Πρέπει να αποφεύγονται οπωσδήποτε σκοποί χρήσης και ενέργειες για τις οποίες υπάρχουν προτάσεις αποφυγής ή προειδοποιήσεις στις οδηγίες χρήσης.

Το προϊόν προορίζεται μόνο για ιδιωτική και όχι για εμπορική χρήση. Σε περίπτωση καταχρηστικού και μη ενδεδειγμένου χειρισμού, χρήσης βίας και επεμβάσεων που δεν πραγματοποιήθηκαν από το εξουσιοδοτημένο παράρτημα του σέρβις μας, παύει να ισχύει η εγγύηση.

● Διεκπεραίωση σε περίπτωση εγγύησης

Για τη γρήγορη διεκπεραίωση του θέματός σας, ακολουθήστε τις εξής υποδείξεις: Έχετε στη διάθεσή σας σε όλες τις ερωτήσεις σας την απόδειξη της ταμειακής μηχανής και τον αριθμό προϊόντος (π.χ. IAN) ως αποδεικτικά της αγοράς. Ο αριθμός προϊόντος υπάρχει στην πινακίδα τύπου, σε εγχάραξη, στο εξώφυλλο των οδηγιών σας (κάτω αριστερά) ή ως αυτοκόλλητο στην πίσω ή στην κάτω πλευρά. Σε περίπτωση σφαλμάτων λειτουργίας ή άλλων ελαττωμάτων, επικοινωνήστε αρχικά με το παρακάτω τμήμα σέρβις τηλεφωνικά ή μέσω ηλεκτρονικού ταχυδρομείου. Στη συνέχεια μπορείτε να αποστείλετε δωρεάν ένα προϊόν που θεωρείτε ελαττωματικό στη διεύθυνση σέρβις που σας γνωστοποιήθηκε, επισυνάπτοντας το παραστατικό αγοράς (απόδειξη ταμειακής) και περιγράφοντας το ελάττωμα και πότε εμφανίστηκε.



Υπόδειξη:

Από τη διεύθυνση www.lidl-service.com

μπορείτε να κατεβάσετε αυτό και πολλά άλλα εγχειρίδια, βίντεο προϊόντων και λογισμικό.

Με αυτόν τον κωδικό QR μεταβαίνετε απευθείας στη σελίδα του σέρβις της Lidl (www.lidl-service.com) και μπορείτε να ανοίξετε τις οδηγίες χρήσης εισάγοντας τον αριθμό προϊόντος (IAN) 409152



● Σέρβις

Τρόποι επικοινωνίας:

GR, CY

Όνομα: C. M. C. GmbH
Ιστοσελίδα: www.cmc-creative.de
E-Mail: service.gr@cmc-creative.de
Τηλέφωνο: 801 5000 019
Έδρα: Γερμανία

IAN 409152_2207

Λάβετε υπόψη ότι η ακόλουθη διεύθυνση δεν είναι η διεύθυνση για το σέρβις. Επικοινωνήστε αρχικά με το προαναφερόμενο σέρβις.

Διεύθυνση:

C. M. C. GmbH

Katharina-Loth-Str. 15
DE-66386 St. Ingbert
GERMANIA

C.M.C. GmbH

Katharina-Loth-Str. 15
DE-66386 St. Ingbert
GERMANY

Last Information Update · Stand der Informationen ·
Dernière mise à jour · Stand van de informatie ·
Poslední aktualizace informací · Stan na ·
Posledná aktualizácia informácií · Última actualización ·
Tilstand af information · Versione delle informazioni ·
Információk státusza · Stanje informacij · Stanje informacija · Ultima actualizare a informațiilor ·
Актуалност на информацията · Έκδοση των πληροφοριών: 10/2022
Ident.-No.: PIFDS120B2102022-OS



FR

Cet appareil
et ses accessoires
se recyclent

À DÉPOSER
EN MAGASIN



OU

À DÉPOSER
EN DÉCHÈTERIE



Points de collecte sur www.quefairedemesdechets.fr
Privilégiez la réparation ou le don de votre appareil !



FR

MODE D'EMPLOI
À DÉPOSER DANS
LE BAC DE TRI



IAN 409152_2207

8