

LED CEILING LIGHT

(GB) (CY)

LED CEILING LIGHT

Assembly, operating and safety instructions

(CZ)

STROPNÍ LED SVÍTIDLO

Pokyny k montáži, obsluze a bezpečnostní pokyny

(RS)

LED PLAFONSKA LAMPA

Uputstvo za montažu, rad i bezbednost

(GR) (CY)

ΦΩΤΙΣΤΙΚΟ ΟΡΟΦΗΣ LED

Υποδείξεις συναρμολόγησης, χειρισμού και ασφαλείας

(HU)

MÉNNYEZETI LED LÁMPA

Szerelési, használati és biztonsági tudnivalók

(SK)

STROPNÉ LED SVIETIDLO

Pokyny pre montáž, obsluhu a bezpečnostné pokyny

(RO)

PLAFONIERĂ CU LED-URI

Indicații de montaj-, utilizare- și siguranță

(DE) (AT) (BE) (CH)

LED-DECKENLEUCHTE

Montage-, Bedienungs- und Sicherheitshinweise

(SI)

STROPNA LED-SVETILKA

Navodila za montažo, uporabo in varnostna navodila

(HR)

LED STROPNA SVJETILJKA

Upute za montažu, uporabu i sigurnost

(BG)

СВЕТОДИОДНА ЛАМПА ЗА ТАВАН

Инструкции за монтаж, обслужване и безопасност

IAN 525407_2504

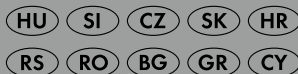

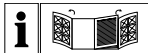

- GB** **CY** Before reading, unfold the two pages with the illustrations and then familiarise yourself with all functions of the device.
- HU** Olvasás előtt hajtogassa ki az illusztrációkat tartalmazó két oldalt, majd ismerkedjen meg a készülék összes funkciójával.
- SI** Pred branjem razgrnite obe strani z ilustracijami in se nato seznanite z vsemi funkcijami naprave.
- CZ** Před čtením rozložte obě strany s obrázky a seznamte se se všemi funkcemi přístroje.
- SK** Pred prečítaním vyklopte obidve strany s obrázkami a následne sa oboznáňte so všetkými funkciami zariadenia.
- HR** Prije čitanja preklonite obje stranice sa slikama i zatim se upoznajite sa svim funkcijama uređaja.
- RS** Pre čitanja, preklonite dve stranice sa ilustracijama, a zatim se upoznajite sa svim funkcijama uređaja.
- RO** Înainte de a citi, desfășurați cele două pagini cu ilustrații și apoi familiarizați-vă cu toate funcțiile dispozitivului.
- BG** Преди да започнете да четете, разгърнете двете страници с илюстрациите и след това се запознайте с всички функции на уреда.
- GR** **CY** Πριν ξεκινήσετε το διάβασμα, ξεδιπλώστε τις δύο σελίδες με τις εικόνες και, στη συνέχεια, εξοικειωθείτε με όλες τις λειτουργίες της συσκευής.
- DE** **AT** **BE** **CH** Klappen Sie vor dem Lesen die beiden Seiten mit den Abbildungen aus und machen Sie sich anschließend mit allen Funktionen des Gerätes vertraut.

GB/CY	Assembly, operating and safety instructions	Page	7
HU	Szerelési, használati és biztonsági tudnivalók	Oldal	15
SI	Navodila za montažo, uporabo in varnostna navodila	Stran	25
CZ	Pokyny k montáži, obsluze a bezpečnostní pokyny	Strana	35
SK	Pokyny pre montáž, obsluhu a bezpečnostné pokyny	Strana	43
HR	Upute za montažu, uporabu i sigurnost	Stranica	51
RS	Uputstvo za montažu, rad i bezbednost	Strana	59
RO	Indicații de montaj-, utilizare- și siguranță	Pagina	69
BG	Инструкции за монтаж, обслужване и безопасност	Страница	77
GR/CY	Υποδείξεις συναρμολόγησης, χειρισμού και ασφαλείας	Σελίδα	89
DE/AT/BE/CH	Montage-, Bedienungs- und Sicherheitshinweise	Seite	99

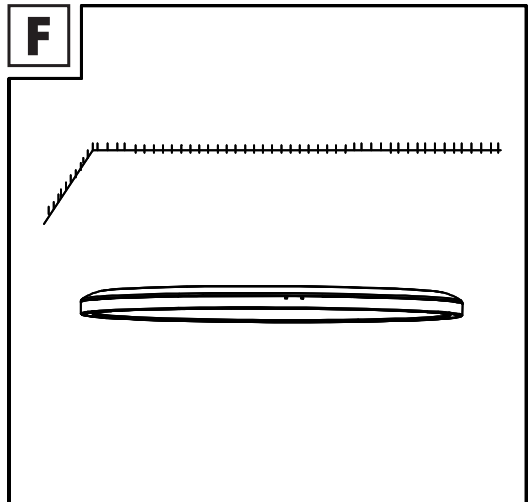
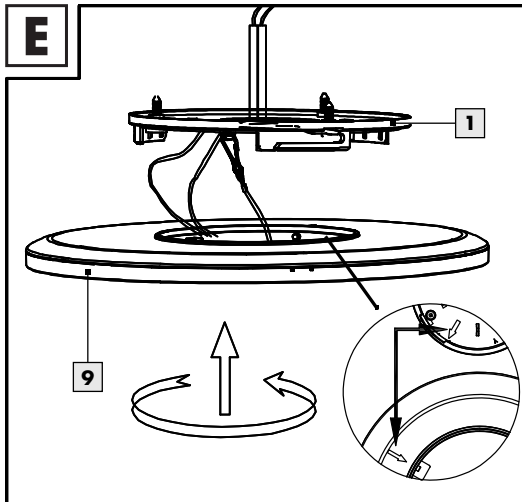
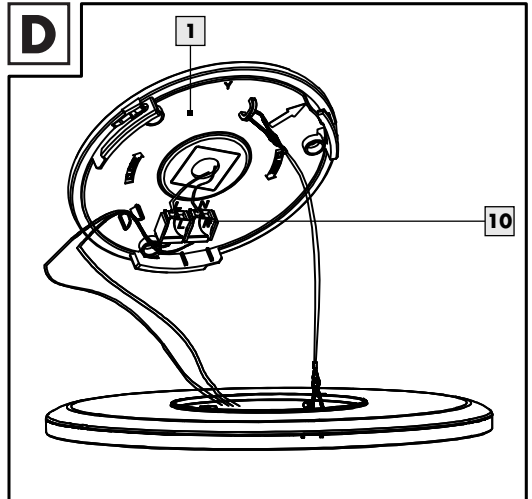
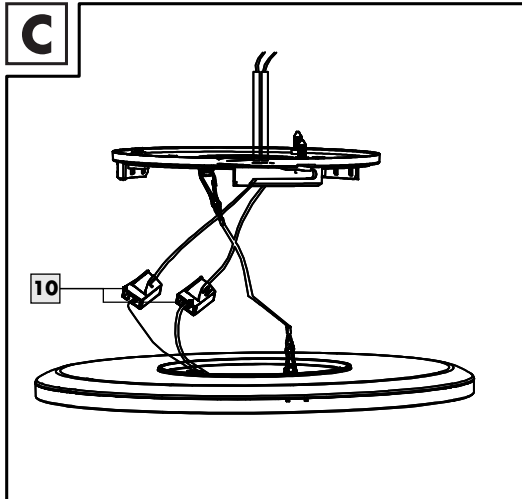
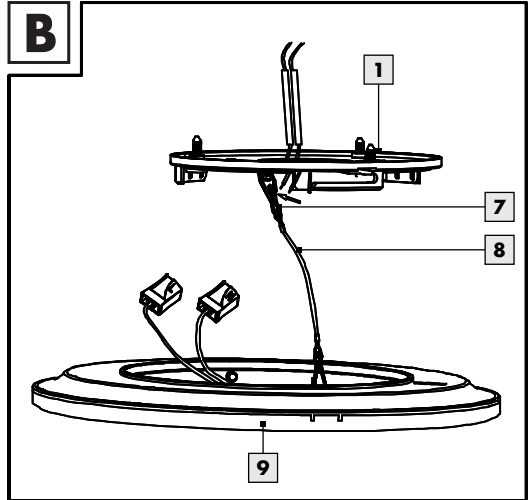
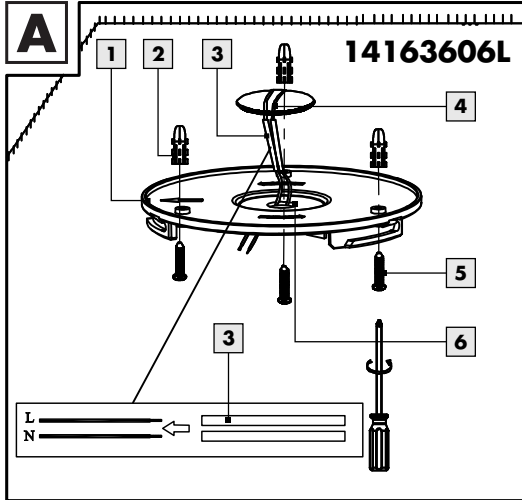

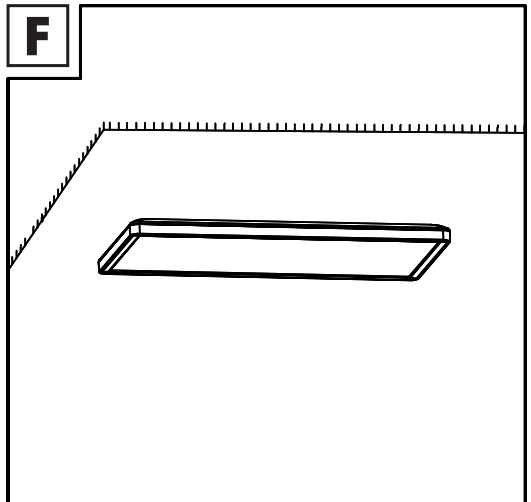
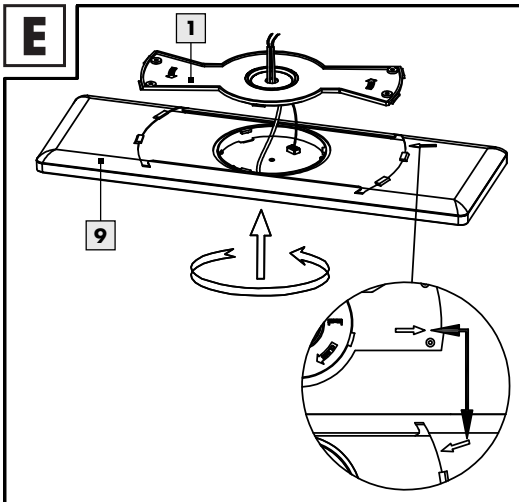
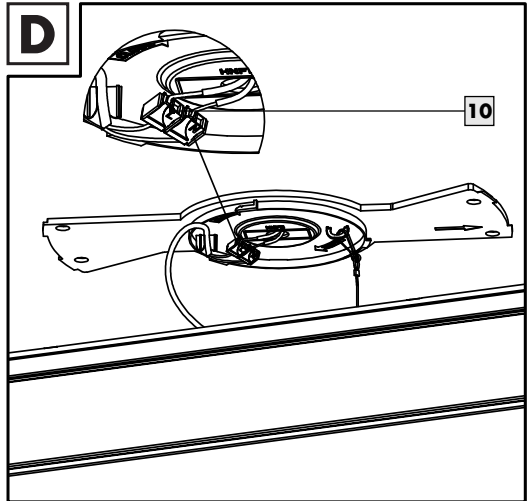
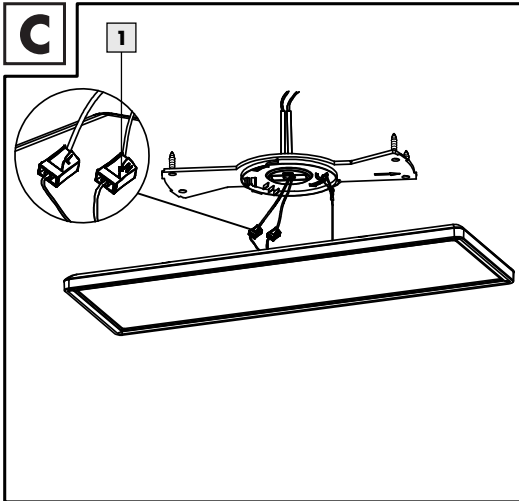
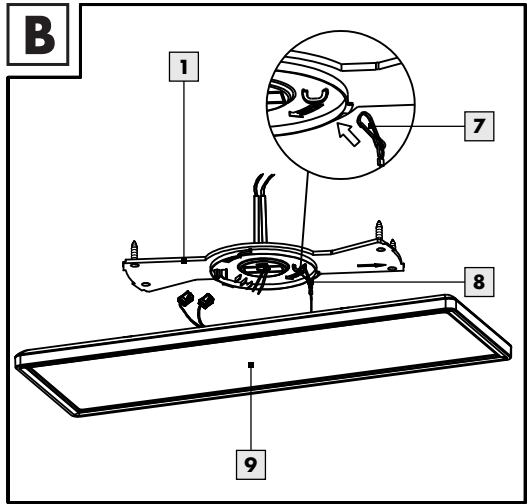
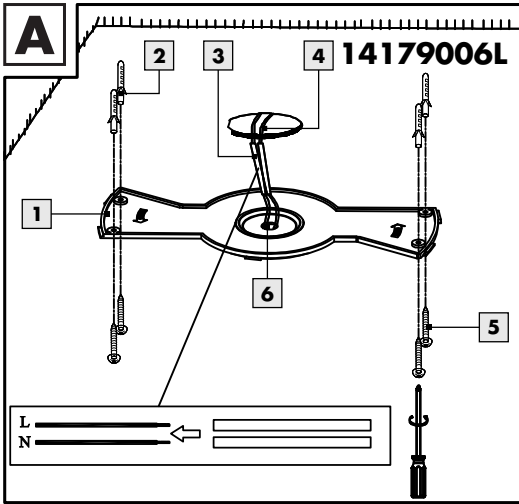

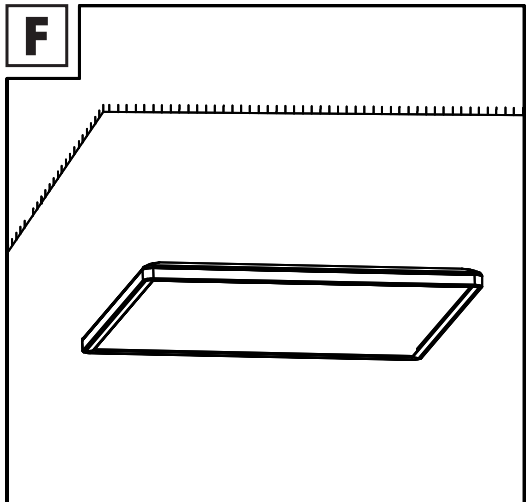
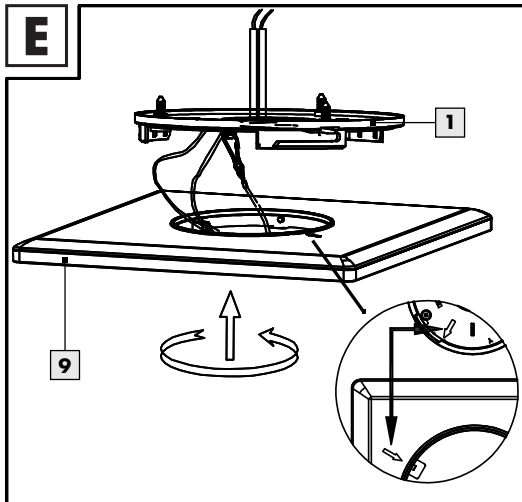
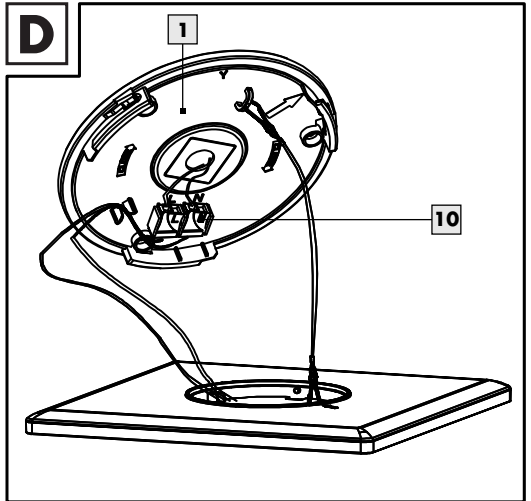
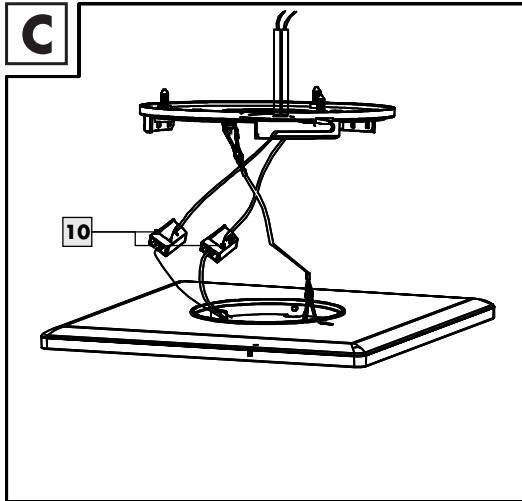
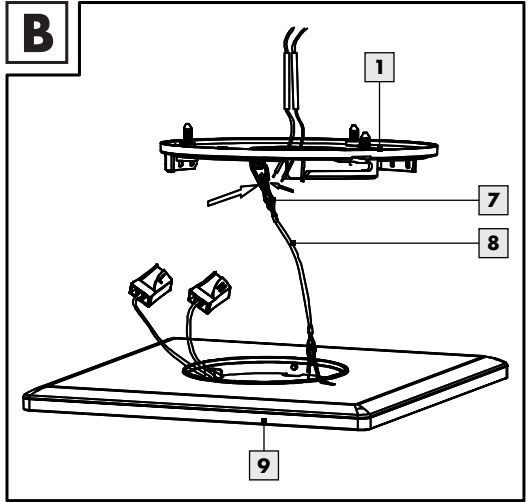
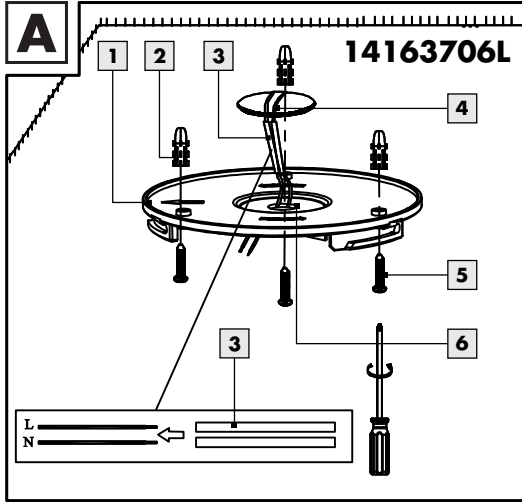

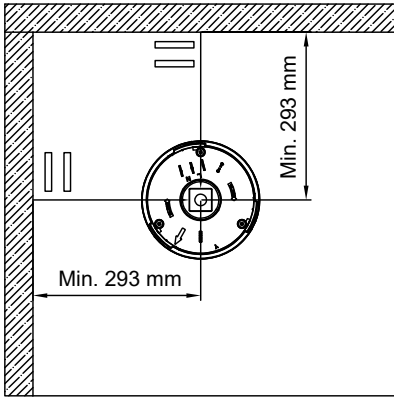
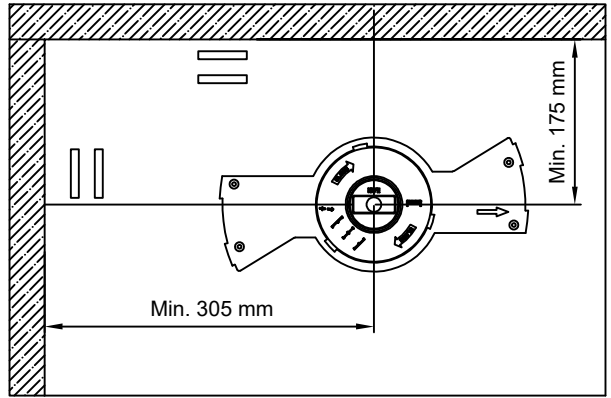
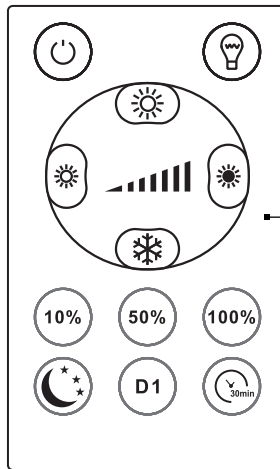
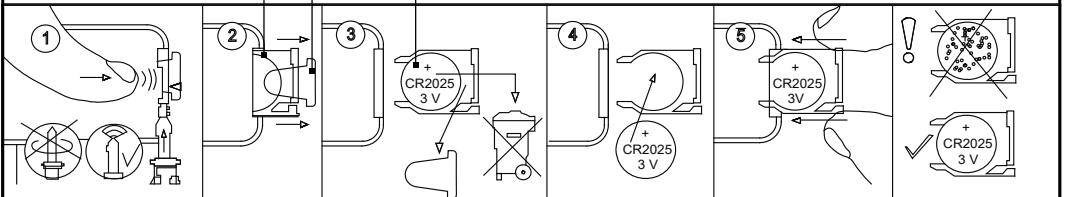



























G**14163706L****14179006L****H****12****13****14**

Explanation of the pictograms used	Page	8
Introduction	Page	9
Intended use.....	Page	9
Scope of delivery.....	Page	9
Parts description.....	Page	9
Technical data.....	Page	9
Safety	Page	9
Safety notes.....	Page	9
Preparation	Page	11
Required tools and material.....	Page	11
Prior to installation	Page	11
Start-up	Page	12
Mounting the lamp.....	Page	12
Inserting/replacing the batteries.....	Page	12
Switching on/switching off the light fixture.....	Page	12
Control lighting effects with the remote control.....	Page	12
Maintenance and cleaning	Page	13
Disposal	Page	13
Warranty and service	Page	13
Warranty.....	Page	13
Service address.....	Page	14
Declaration of conformity.....	Page	14
Manufacturer / Battery importer.....	Page	14
Battery manufacturer.....	Page	14

Explanation of the pictograms used

Explanation of the pictograms used			
	Read the instructions!		This lamp is exclusively designed for use in dry indoor rooms.
IP20	The luminaire has protection class "IP20" and is intended exclusively for indoor use in private households. No protection against the ingress of water.	h	Service life in hours
	Risk of electric shock! Danger of death!		Risk of death and accidents for toddlers and children!
	Caution! Risk of burns due to hot surfaces!	 A.C. a.c.	AC voltage (power and voltage type)
	Not suited for use with external dimmers or electronic switches.	Hz	Hertz (frequency)
 W	Watt (active power)		Wear safety gloves!
V	Volt		Proper handling
	Protection class II		Dispose of the packaging and device in an environmentally friendly manner!
	Observe warning notices and safety instructions!		Environmental damage due to incorrect disposal of batteries!
	The illuminant in this light fixture cannot be replaced.		The packaging is made of 100% recycled paper.
	Keep out of reach of children!		Colour rendering index
	Colour temperature in Kelvin		Luminous flux in lumen
	Corrugated cardboard		Polyethylene (low density)
	Paper		Cardboard
	Polyethylene terephthalate		Manufacturer
	Safety notes Instructions		WARNING: Contains coin batteries. Hazardous if swallowed - see instructions.



Serbian mark of conformity

LED Ceiling Light

• Introduction



Congratulations on the purchase of your new appliance. You have chosen a high-quality product. Please read these operating instructions completely and carefully. Fold out the pages with the illustrations. These instructions are part of this product and contain important information on commissioning and handling. Always observe all safety instructions. Before commissioning, check that the correct voltage is present and that all parts are correctly fitted. If you have any questions or are unsure about how to use the appliance, please contact your dealer or service centre. Please keep these instructions in a safe place and pass them on to third parties if necessary.

• Intended use



This light is only suitable for indoor use in dry and closed rooms. The light can be mounted on all normally flammable surfaces. The product is exclusively intended for use in private households and not for commercial use. This product is intended for normal operation.

• Scope of delivery

Check immediately after unpacking that the parts are complete and that the product is in proper condition.

- 1 LED Ceiling Light, (Model 14163606L / 14179006L / 14163706L)
- 1 Remote control incl. battery CR2025 (Lithium manganese dioxide)
- 3 Dowels (14163606L / 14163706L)
- 3 Screws (14163606L / 14163706L)
- 4 Dowels (14179006L)
- 4 Screws (14179006L)
- 2 Protective tubes
- 1 Assembly instructions and user manual

• Parts description

- | | |
|-------------------------------------|-------------------------|
| 1 Base plate | 8 safety rope |
| 2 Dowels | 9 Lampshade |
| 3 Protective tubes | 10 Screwless clamp |
| 4 Mains connection cable (external) | 11 Remote control |
| 5 Screws | 12 Battery compartment |
| 6 Opening in the base plate | 13 Insulating strips |
| 7 Safety hook | 14 Battery (3 V CR2025) |

• Technical data

Lamp:

- Model no.: 14163606L / 14179006L / 14163706L
- Operating voltage: 230–240 V~, 50 Hz
- Rated power: max. 22 W
- Protection class: II /
- IP rating: IP20

LED module:

- Bulb: LED module
- Rated power: max. 22 W

Battery:

- Type: 1 x CR2025
- Ingredient: Lithium manganese dioxide
- Rated voltage: 3 V
- Nominal capacity: 160 mAh
- Production date: 05.2025

This product uses illuminants with the energy efficiency rating "E".

• Safety



Safety notes

Damage due to failure to comply with these operating instructions will invalidate the guarantee! We assume no liability for consequential damage! We assume no liability for material damage or personal injury due to

improper handling or failure to comply with the safety instructions!

 **⚠️ WARNING! RISK OF FATAL INJURY AND ACCIDENT HAZARD FOR TODDLERS AND SMALL CHILDREN!**

- Never leave children unsupervised with the packaging materials. The packaging material poses a suffocation hazard. Children frequently underestimate the dangers. Please always keep the product out of the reach of children.
- Do not leave the lamp or the packaging material lying around. Plastic foils, bags, parts, etc. can become dangerous toys in the hands of children.
- This device may be used by children aged 8 years and up, as well as by persons with reduced physical, sensory or mental capacities, or lacking experience and / or knowledge, so long as they are supervised or instructed in the safe use of the device and understand the associated risks. Do not allow children to play with the device. Cleaning and user maintenance must not be performed by children without supervision.

 **Avoid the risk of fatal injury from electric shock**

- Ensure that a qualified electrician, or a person trained to carry out electrical installations, performs the electrical installation.
- Always check the light, power supply, and mains cable for damage before plugging it in. Never use the light if it shows any signs of damage.

 **⚠️ WARNING!**

A damaged mains cable indicates a life-threatening danger due to electric shock. In the event of damage, repairs or other problems with the light please contact the service centre or a qualified electrician.

- Prior to installation, remove the fuse or switch off the circuit breaker (0 setting) in the fuse box.
- Prior to installation verify the mains voltage on site corresponds with the operating voltage required for the light (see "Technical data").
- Ensure that the light does not come into contact with water or other liquids under any circumstances.
- Never open any of the components of the electrical equipment or insert any objects into the same

components. This will pose a risk of fatal injury from electric shock.

- Do not install the lamp on damp or conductive surfaces.

 **Prevent fire and injury hazards**

- Check the light fixture for damage immediately after unpacking. If the light fixture is damaged, contact customer service.

 **CAUTION! RISK OF BURNS DUE TO HOT SURFACES!**

Make sure that the light fixture is turned off and cooled down before you touch it to prevent burns. Bulbs generate a lot of heat at the front of the light fixture.

- The light's illuminant is not replaceable. The entire light needs to be replaced if the illuminant reaches the end of its service life.
-  Not suitable for external dimmers or electronic switches.
- Do not look directly into the light source (light bulb, LED etc.).
- Do not look at the LED with an optical instrument (e.g. magnifying glass).

 **Safe working**

- Mount the light so that it is protected from moisture and dirt.
- Carefully prepare for assembly and allow yourself adequate time. Organise all parts and any necessary additional tools or materials before starting so they are easy to reach.
- Always be attentive! Always pay attention to what you are doing and use common sense. Never install the light if you are having difficulty concentrating or do not feel well.

 **Safety instructions for batteries / rechargeable batteries**

 **CAUTION! CHOKING HAZARD!**

The remote control contains a coin cell that can be swallowed!

■  **WARNING! KEEP BATTERIES OUT OF THE REACH OF CHILDREN!**

Ingestion may cause chemical burns, perforation of soft tissue and death. Severe burns may occur within 2 hours after ingestion. Seek medical attention immediately.

- Dispose of used batteries / rechargeable batteries immediately. Keep new and used batteries / rechargeable batteries away from children. If you believe that batteries / rechargeable batteries have been swallowed or are in your body, consult a doctor immediately.
- Always completely secure the battery compartment. If the battery compartment does not close securely, stop using the product, remove the batteries, and keep them away from children.
-  **RISK OF EXPLOSION!** Never recharge disposable batteries. Do not short-circuit batteries/rechargeable batteries and do not open them. The batteries might overheat, burn or burst.
- Never throw batteries/rechargeable batteries into fire or water.
- Do not subject batteries to mechanical stress.
- Only use batteries in accordance with the specifications in the "Technical data" chapter. Using the wrong batteries can lead to a fire or explosion.

Risk of leakage of batteries/rechargeable batteries

- Avoid extreme conditions and temperatures that may affect the batteries/rechargeable batteries; do not put them on heaters or subject them to direct sunlight.
- If batteries/rechargeable batteries have leaked, avoid contact of the battery acid with the skin, eyes and mucous membranes! Rinse the affected region immediately with clear water and contact a physician!
-  **WEAR PROTECTIVE GLOVES!** Leaking or damaged batteries/rechargeable batteries can cause caustic burns if they come into contact with the skin. Wear suitable protective gloves.

Risk of damage to the product

- Only use the stated type of batteries/rechargeable batteries!

- Insert the batteries/rechargeable batteries in the product and make sure the polarity (+) and (-) is correct.
- Clean the contacts of batteries/rechargeable batteries and those in the battery compartment with a dry, lint-free cloth or cotton swab before inserting them.
- Immediately remove spent batteries/rechargeable batteries from the product.

● Preparation

● Required tools and material

The tools and materials specified are not included. This information and these values are non-binding and are only provided as a reference. The nature of the material is determined by the individual local conditions.

- Pencil/marking tool
- 2-pole voltage tester
- Screwdriver (Phillips and slotted)
- Drilling machine
- Drill (ø 6 mm)
- Side cutter
- Ladder
- Hammer

● Prior to installation

Important: The electrical connection must be established by a qualified electrician or a person trained to perform electrical installations. This person must be familiar with the properties of the light and the connection regulations.

- Familiarise yourself with all the instructions and diagrams in this manual, as well as with the light itself, before you install it. Familiarise yourself with all the instructions and diagrams in this manual, as well as with the light itself, before you install it.
- Before installation ensure that the circuit, to which the light will be connected, is not energised. To do so, remove the fuse or switch off the circuit breaker in the fuse box (0 position).
- Use the 2-pole voltage tester to verify the de-energised status.

● **Start-up**

● **Mounting the lamp**

- Remove all packaging materials and protective film from the lamp and its accessories before use.
- Detach the lampshade [9] from the base plate [1] by turning it anti-clockwise.
- Loosen the two screwless clamps [10] and the safety hook [7] of the safety cable [8] from the base plate [1].
- Hold the base plate [1] against the ceiling and mark the drill holes using the holes provided in the base plate [1] for the screws [5].
- **Note (14163706L / 14179006L):** When attaching the base plate [1], ensure that it is parallel to and at a sufficient distance from walls.
- Drill the holes (Ø 6 mm, depth approx. 40 mm). Make sure that you do not damage the power cable.
- Insert the dowels [2] into the drill holes. Use a hammer if necessary.
- Guide the mains connection cable (external) [4] through the opening provided in the base plate [6].
- **Note:** Make sure that you do not push the power cable (external) [4] too far through the opening in the base plate [6], as otherwise the base plate [1] will no longer fit on the lampshade [9].
- Attach the base plate [1] to the ceiling using the screws [5].
- Reattach the safety hook [7] of the safety cable [8] to the base plate [1].
- Guide the individual L and N wires of the mains connection cable (external) [4] through the protective conduits [3].
- Now connect the mains connection cable (external) [4] to the light using screwless terminals [10].
Pay attention to the colour coding of the connected cables (live conductor, black or brown = symbol L, neutral conductor, blue = symbol N).
- **Note:** This luminaire has protection class II / , the protective conductor is not connected.
- Reinsert the screwless clamps [10] into the base plate [1]. Ensure a tight fit.

- Attach the lampshade [9] to the base plate [1] by turning it clockwise.
- **Note:** The arrows on the base plate [1] and on the lampshade [9] must be opposite each other.
- Reinsert the fuse or switch the circuit breaker on the fuse box back on (I position).

Your lamp is now ready to use.

● **Inserting/replacing the batteries**

Note: Pull the insulating strip [13] out of the battery compartment [12] before first use.

If the range of the remote control [11] decreases, you must replace the battery [14].

- Press the release lever inwards and pull out the battery compartment [12].
- If necessary, remove the used battery [14].
- Insert a new battery [14] into the battery compartment [12]. Only use batteries [14] as described in the "Technical data" chapter.
- **Note:** Make sure that the polarity is correct. This is displayed on the remote control [11].
- Slide the battery compartment [12] back into the remote control [11].

● **Switching on/switching off the light fixture**

Use the wall switch to switch the light fixture on or off.

● **Control lighting effects with the remote control**











To control the light using the remote control [11], the light must be switched on via the wall switch. When the light is switched off using the remote control [11], the light is in standby mode.

To switch the light off completely, switch off the wall switch.

Note: The transmitter of the remote control [11] is located on the opposite side of the battery compartment [12].

Ensure that there are no obstacles between the remote control [11] and the receiver.

 ON/OFF Switch luminaire ON/OFF

	Illuminant	Warm white/neutral white/ cold white
	Sun	Warm white
	Snowflake	Cool white
	Sun not filled	Reduce brightness
	Sun filled in	Increase brightness
	10 %	Light intensity 10 %
	50 %	Light intensity 50 %
	100 %	Luminous intensity 100 %
	Moon	Night light function
	30 min	Timer function (30 minutes)
	D1	Memory space for individual light settings

Note: To save the customised light setting on the D1 button, proceed as follows:

- Set the light as desired.
- Press and hold the D1 button.
- Note:** When the saving process is complete, the light flashes once.

● Maintenance and cleaning

WARNING! RISK OF ELECTRIC SHOCK!

Disconnect the light from the mains circuit before cleaning. To do so, remove the fuse or switch off the circuit breaker in the fuse box (0 position).

WARNING! RISK OF ELECTRIC SHOCK!

For electrical safety, never clean the light with water or other liquids, or immerse it in water.

CAUTION! DANGER OF BURNS DUE TO HOT SURFACES!

Allow the light to cool completely.

- Do not use solvents, benzene or similar substances. They could damage the light.
- Only use a dry, lint-free cloth for cleaning.

- Replace the fuse or switch on the circuit breaker (l setting) inside the fuse box.

● Disposal



The packaging is made entirely of recyclable materials, which you may dispose of at local recycling facilities.



Observe the marking of the packaging materials for waste separation, which are marked with abbreviations (a) and numbers (b) with following meaning: 1–7: plastics / 20–22: paper and fibreboard / 80–98: composite materials.



To help protect the environment, please dispose of the product properly when it has reached the end of its useful life and not in the household waste. Information on collection points and their opening hours can be obtained from your local authority.

Defective or used batteries must be recycled in accordance with Regulation (EU) 2023/1542. Return batteries and/or the device to the collection points provided.

Environmental damage due to incorrect disposal of batteries/rechargeable batteries!



Batteries must not be disposed of in the household waste. They might contain toxic heavy metals and must be treated as toxic waste. The chemical symbols of the heavy metals are: Cd = cadmium, Hg = mercury, Pb = lead. Return spent batteries to a municipal collection point.

● Warranty and service

● Warranty

You receive a 36 month warranty on this product, valid from the date of purchase. The appliance has been carefully produced under strict quality control. Within the warranty period we shall rectify without charge all material and manufacturing defects. In the event that a defect arises during the warranty period, please send the device to the listed service centre address, quoting

Warranty and service

the following model number:

14163606L / 14179006L / 14163706L.

Wear parts (such as bulbs) and damage caused by improper handling, non-observance of the operating instructions or unauthorised interference are excluded from the warranty. The performance of services under the warranty does not extend or renew the warranty period.

• Service address

Briloner Leuchten GmbH & Co. KG

Am Steinbach 14

59872 Meschede

GERMANY

Tel.: +49 29 1 / 95 29 93-650

Fax: +49 29 1 / 95 29 93-109

E-mail: kundenservice@briloner.com

www.briloner.com

IAN 525407_2504

Please have your receipt and the article number (e.g. IAN 525407_2504) ready as your proof of purchase when enquiring about your product.

• Declaration of conformity CE

This product and the batteries / accus supplied fulfil the requirements of the applicable European and national directives. Conformity has been verified. Corresponding declarations and documents are available from the manufacturer.



A Serbian mark of conformity

• Manufacturer / Battery importer

Briloner Leuchten GmbH & Co. KG

Am Steinbach 14

59872 Meschede

GERMANY

E-mail: kundenservice@briloner.com

www.briloner.com

• Battery manufacturer

Dongguan Tianqiu Enterprise Co., Ltd.

TianQiu Industrial Park,

Xinji Industrial Zone,

Machong Town Dongguan



GuangDong, P.R. China

E-mail: qd@gdtianqiu.com

www.tmmq.cn

Az alkalmazott piktogramok jelmagyarázata	Oldal	16
Bevezető	Oldal	17
Rendeltetésszerű használat.....	Oldal	17
A csomag tartalma.....	Oldal	17
Alkatrészleírás.....	Oldal	17
Műszaki adatok.....	Oldal	17
Biztonság	Oldal	18
Biztonsági tudnivalók.....	Oldal	18
Előkészítés	Oldal	19
Szükséges szerszámok és anyagok.....	Oldal	19
A felszerelés előtt	Oldal	19
Üzembe helyezés	Oldal	20
A lámpa felszerelése.....	Oldal	20
Elemek behelyezése / cseréje.....	Oldal	20
Lámpa be-/kikapcsolása.....	Oldal	20
A fényhatások vezérlése a távirányítóval.....	Oldal	21
Karbantartás és tisztítás	Oldal	21
Mentesítés	Oldal	21
Garancia és szervíz	Oldal	22
Garancianyilatkozat.....	Oldal	22
Szervíz címe.....	Oldal	22
Megfelelőségi nyilatkozat.....	Oldal	22
Gyártó / akkumulátor importőr.....	Oldal	22
Az akkumulátor gyártója.....	Oldal	22
Jótállási tájékoztató	Oldal	23

Az alkalmazott piktogramok jelmagyarázata			
	Olvassa el az utasításokat!		Ez a lámpa kizárólag beltéri, száraz és zárt helyiségekben történő használatra alkalmas.
IP20	A lámpatest "IP20" védettségi osztályú, és kizárólag magánháztartásokban történő beltéri használatra készült. Nem rendelkezik védelemmel a vízbehatolás ellen.	h	Élettartam órákban
	Vigyázat, áramütés veszélye áll fenn! Életveszély!		Kisgyerekek és gyerekek számára élet- és balesetveszélyes!
	Vigyázat! Forró felületek okozta égési sérülések veszélye!	A.C. a.c.	Váltakozó feszültség (áram- és feszültségfajta)
	Nem megfelelő külső fényerő-szabályozóhoz és elektronikus kapcsolókhoz.	Hz	Hertz (frekvencia)
W	Watt (effektív teljesítmény)		Viseljen megfelelő védőkesztyűt!
V	Volt		Így jár el helyesen
	II. érintésvédelmi osztály		A csomagolást és az eszközt környezetbarát módon ártalmatlanítsa!
	Tartsa be a figyelmeztető és a biztonsági tudnivalókat!		Környezeti károk az elemek/akkumulátorok helytelen ártalmatlanítás miatt!
	A termék fényforrása nem cserélhető.		A csomagolás 100 % újrahasznosított papírból készült.
	Gyermekek elől elzárva tartandó!		Színvisszaadási index
	Fényhőmérséklet Kelvinben		Fényáram lumenben
	Hullámkarton		Polietilén (alacsony sűrűségű)
	Papír		Karton
	Polietilén tereftalát		Gyártó

	Biztonsági információk Utasítások		FIGYELMEZTETÉS: Gombelemeket tartalmaz Lenyelési veszély - olvassa el a használati utasítást.
	Szerb megfelelőségi szimbólum		

Mennyezeti LED lámpa

• Bevezető



Gratulálunk új készülékének megvásárlásához. Ön egy kiváló minőségű termék vásárlása mellett döntött. Kérjük, gondosan olvassa át az egész használati útmutatót.

Hajtsa ki az illusztrációkat tartalmazó oldalakat. Az ez utasítás ehhez a termékhez tartozik és fontos utasításokat tartalmaz az üzembe helyezéssel és kezeléssel kapcsolatban. Mindig tartsa be az összes biztonsági előírást. Üzembe helyezés előtt ellenőrizze, hogy megfelelő feszültség áll-e rendelkezésre, és hogy az alkatrészek helyesen vannak-e felszerelve. Ha kérdései vannak vagy bizonytalan a készülék kezelésével kapcsolatban, kérjük, vegye fel a kapcsolatot a kereskedőjével vagy a szervizzel. Kérjük, gondosan őrizze meg ezt az utasítást, és szükség esetén adja tovább harmadik fél részére.

• Rendeltetészerű használat



Ez a lámpa kizárólag beltéri, száraz és zárt helyiségekben történő használatra alkalmas. A lámpa minden normális gyúlékonyságú felületen rögzíthető. A termék kizárólag

háztartásbéli használatra készült, kereskedelmi felhasználási célokra nem használható. Ezt a terméket normál működésre tervezték.

• A csomag tartalma

Közvetlenül a kicsomagolás után ellenőrizze a csomag hiánytalanságát, valamint a készülék kifogástalan állapotát.

1 Mennyezeti LED lámpa, (Modell
14163606L / 14179006L / 14163706L)

1 Távirányító akkumulátorral CR2025 (Lítium-mangán-dioxid)

3 Tipli (14163606L / 14163706L)

3 Csavarok (14163606L / 14163706L)

4 Tipli (14179006L)

4 Csavarok (14179006L)

2 Védőtömlő

1 Szerelési és használati útmutató

• Alkatrészleírás

1	Doboz alja	8	Rögzítő zsinór
2	Tipli	9	Lámpaernyő
3	Védőtömlő	10	Csavar nélküli csatlakozó
4	Hálózati csatlakozókábel (külső)	11	Távirányító
5	Csavarok	12	Elemtartó rekesz
6	Nyílás az alappanezen	13	Szigetelő szalagok
7	Rögzítőhorgok	14	Elem (3 V CR2025)

• Műszaki adatok

Lámpa:

Modellszám.: 14163606L / 14179006L / 14163706L

Üzemi feszültség: 230–240 V~, 50 Hz

Névleges teljesítmény: max. 22 W

Érintésvédelmi osztály: II /

Védettségi fokozat: IP20

LED modul:

Izzó: LED modul

Névleges teljesítmény: max. 22 W

Elem:

Típus: 1 x CR2025

Összetevő: Lítium-mangán-dioxid

Névleges feszültség: 3 V

Névleges kapacitás: 160 mAh

Gyártás dátuma: 05.2025

Ez a termék „E” energiasztályú fényforrásokat tartalmaz.

• Biztonság



Biztonsági tudnivalók

A használati útmutató figyelmen kívül hagyásából eredő károkra nem vonatkozik a garancia! Közvetett károkért nem vállalunk felelősséget! A szakszerűtlen használatból vagy a biztonsági tudnivalók figyelmen kívül hagyásából eredő anyagi károkért vagy személyi sérülésekért nem vállalunk felelősséget!

FIGYELMEZTETÉS! KISGYEREKEK ÉS GYEREKEK SZÁMÁRA ÉLET- ÉS BALESETVESZÉLYES!

Soha ne hagyja a gyermekét a csomagolóanyaggal felügyelet nélkül. A csomagolóanyagok fulladást okozhatnak. A gyermekek gyakran alábecsülik a veszélyeket. A gyerekeket tartsa a terméktől mindig távol.

- A lámpát és a csomagolóanyagot ne hagyja felügyelet nélkül. A műanyag fóliák/zacsók, műanyagdarabok stb. gyermekek számára veszélyes játékszerek lehetnek.
- A készüléket 8 éves kor feletti gyermekek, valamint korlátozott fizikai, érzékszervi vagy szellemi képességgel élő vagy nem megfelelő tapasztalattal és tudással rendelkező személyek csak felügyelet mellett, illetve a készülék biztonságos használatára vonatkozó felvilágosítás és a lehetséges veszélyek megértése után használhatják. A gyermekek nem játszhatnak a készülékkel. A tisztítást és a karbantartást gyermekek nem végezhetik felügyelet nélkül.



Kerülje az áramütés általi életveszélyt

- Az elektromos üzembe helyezést bízva képzett villanyszerelőre, vagy egy elektromos szerelésre betanított személyre.
- A hálózatra történő csatlakoztatás előtt mindig ellenőrizze a lámpát és a hálózati csatlakozókábel rongálódások szempontjából. Soha ne használja a lámpát, ha valamilyen meghibásodást állapít meg.

FIGYELMEZTETÉS!

A megrongálódott hálózati kábelek életveszélyes áramütést okozhatnak. A lámpa megrongálódásai,

javítások vagy a lámpa más problémái esetén forduljon a szervizhez vagy villanyszerelőhöz.

- Szerelés előtt távolítsa el a biztosítéket, vagy kapcsolja ki a vezetőkévédő kapcsolót a biztosító szekrényben (0-helyzet).
- Összeszerelés előtt bizonyosodjon meg arról, hogy a rendelkezésre álló hálózati feszültség megegyezik-e a lámpa üzemeléséhez szükséges feszültséggel (lásd „Műszaki adatok”).
- Feltétlenül kerülje el a lámpa vízzel vagy más folyadékokkal történő érintkezését.
- Soha ne szerelje szét az elektromos berendezéseket és ne dugjon ezekbe tárgyakat. Az ilyen jellegű beavatkozások áramütés általi életveszélyt jelentenek.
- Ne szerelje a lámpatestet nedves vagy vezető felületekre.



Kerülje a tűz- és sérülésveszélyt

- Kicsomagolás után azonnal ellenőrizzen minden lámpát, hogy nem sérült-e meg. A cseréhez ebben az esetben vegye fel a kapcsolatot a szervizzel!



VIGYÁZATI! A FORRÓ FELÜLETEK ÉGÉSI SÉRÜLÉSEKET OKOZHATNAK!

Az égési sérülések elkerülése érdekében győződjön meg róla, hogy a lámpa ki van kapcsolva és lehűlt, mielőtt megérintené. Az izzók erős hőt termelnek a lámpafej területén.

- A lámpa izzója nem cserélhető, az izzó élettartamának végén a teljes lámpát ki kell cserélni.
-  Nem megfelelő külső fényerő-szabályozóhoz és elektronikus kapcsolókhöz.
- Tilos közvetlenül a fényforrásba (izzó, LED stb.) nézni.
- Ne nézze a LED-et optikai eszközzel (pl. nagyítóval).



Így jár el helyesen

- Szerelje úgy fel a lámpát, hogy az nedvességtől és szennyeződésektől védve legyen.
- Gondosan készítse elő a szerelést és szánjon rá elég időt. Valamennyi alkatrészt és szükséges szerzőanyagot készítse elő úgy, hogy azok áttekinthetőek és kéznél legyenek.



- Figyeljen oda folyamatosan! Ügyeljen mindig arra, amit tesz, és ésszerűen járjon el. Semmiképpen se szerelje fel a lámpát, ha nem tud összpontosítani vagy nem érzi jól magát.



Biztonsági utasítások az elemekhez/akkumulátorokhoz

VIGYÁZAT! FULLADÁSVESZÉLY!

A távirányító egy érmeelemet tartalmaz, amely lenyelhető!

-  **FIGYELMEZTETÉS! AZ ELEMÉKET NE TÁROLJA GYERMEKEK SZÁMÁRA ELÉRHETŐ HELYEN!**
A lenyelés kémiai égési sérüléseket, a lágyrészek perforációját és halált okozhat. A lenyelési követő 2 órán belül súlyos égési sérülések léphetnek fel. Azonnal forduljon orvoshoz.
- A használt elemeket/akkumulátorokat azonnal dobja ki. Tartsa az új és használt elemeket/akkumulátorokat gyermekektől távol. Ha úgy gondolja, hogy elemeket/akkumulátorokat nyelt le, vagy azok a szervezetébe kerültek, azonnal forduljon orvoshoz.
- Mindig zárja be teljesen az elemtartót. Ha az elemtartó rekesz nincs biztonságosan lezárva, hagyja abba a termék használatát, vegye ki az elemeket, és tartsa távol a gyermekektől.
-  **ROBBANÁSVESZÉLY!** Soha ne töltsön fel nem tölthető elemeket. Ne zárja rövidre az elemeket/akkumulátorokat/és ne nyissa fel azokat. Túlhevülés, tűzveszély és robbanás lehet a következménye.
- Soha ne dobja az elemeket/akkumulátorokat tűzbe vagy vízbe.
- Ne tegye ki az elemeket/akkumulátorokat mechanikai igénybevételnek.
- Kizárólag a "Műszaki adatok" fejezetben szereplő előírásoknak megfelelő akkumulátorokat használjon. A nem megfelelő elem használata tűz vagy robbanás veszélyét idézheti elő.

Az elemek/akkumulátorok szivárgásának veszélye

- Kerülje a szélsőséges körülményeket és hőmérsékleteket, amelyek hatással lehetnek az elemre/akkumulátorra, pl. a fűtőtesten/közvetlen napsugárzás által.

- Ha az elem/akkumulátor kifolyt, kerülje a vegyi anyagok bőrrel való érintkezését, szembe és nyálkahártyára kerülését! Az érintett területeket azonnal öblítse le tiszta vízzel, és forduljon orvoshoz!



VISELJEN MEGFELELŐ VÉDŐKESZTYŰT!

A kifolyt vagy megsérült elemek/akkumulátorok bőrrel érintkezve égési sérülést okozhatnak. Ezért ez esetben viseljen megfelelő védőkésztyűt.

A termék sérülésének veszélye

- Kizárólag a megadott elemtípust/akkumulátortípust használja!
- Az elemeket/akkumulátorokat az elemen/akkumulátoron és a terméken feltüntetett (+) és (-) pólusoknak megfelelően helyezze be.
- Tisztítsa meg az érintkezőket az elemen/akkumulátoron és az akkumulátorrekeszben egy száraz, nem szálazó törlőkendővel vagy egy vattapálcikával!
- Azonnal távolítsa el a lemerült elemeket/akkumulátorokat a termékből.

Előkészítés

Szükséges szerszámok és anyagok

A feltüntetett szerszámok és anyagok nem tartozékok. Ebben az esetben nem kötelező, tájékoztató jellegű adatokról és értékekről van szó. A felhasználandó anyagok jellege a helyi adottságokhoz igazodik.

- Ceruza/Jelölőszerszám
- 2-fázisú feszültségvizsgáló
- Csavarhúzó (kereszt és horony)
- Fűrógép
- Fűrő (Ø 6 mm)
- Oldalvágó csípőfogó
- Létra
- Kalapács

A felszerelés előtt

Fontos: Az elektromos csatlakoztatást egy szakképzett villanszerelőnek, vagy egy villanszerelésre betanított személynek kell elvégeznie. A szerelést végző személynek ismernie kell a lámpa tulajdonságait és a bekötésre vonatkozó előírásokat.

- A felszerelés előtt meg kell ismerkednie a jelen útmutatóban feltüntetett valamennyi előírással és ábrával, valamint magával a lámpával.
- A felszerelés előtt bizonyosodjon meg arról, hogy a vezeték, amellyel a lámpát csatlakoztatni kívánja, nem álljon feszültség alatt. Ehhez távolítsa el a biztosítékot, vagy kapcsolja ki a vezetékvédő kapcsolót a biztosítékszekrényben (0-állás).
- Ellenőrizze a feszültségmentességet egy 2-pólusú feszültségvizsgálóval.

• Üzembe helyezés

• A lámpa felszerelése

- Használat előtt távolítsa el az összes csomagolóanyagot és védőfóliát a lámpáról és tartozékairól.
- Oldja le a lámpabúra [9] lámpabúrárt a [1] alaplamezről az óramutató járásával ellentétes irányba történő elfordításával.
- Lazítsa meg a két csavar nélküli csatlakozót [10] és a rögzítő zsinór [8] rögzítőhorogját [7] a talplemezről [1].
- Tartsa a talplemezt [1] a mennyezethez, és jelölje be a furatokat a talplemezen [1] a csavarok [5] számára bejelölt lyukak segítségével.
- **Megjegyzés (14163706L / 14179006L):** A talplemez [1] rögzítésekor ügyeljen arra, hogy az párhuzamos legyen a falakkal és kellő távolságra legyen tőlük.
- Fúrja ki a lyukakat (Ø 6 mm, kb. 40 mm mélyen). Vigyázzon arra, hogy ne sértse meg a tápvezetékét.
- Helyezze be a dübeleket [2] a fúrólyukakba. Ha szükséges, használjon kalapácsot segítségül.
- Vezesse át a hálózati csatlakozókábelt (külső) [4] [6] az alaplapon található nyíláson.
- **Megjegyzés:** Ügyeljen arra, hogy a hálózati csatlakozókábelt (külső) [4] ne tolja túlságosan át a talplemez [6] nyílásán, különben a talplemez [1] már nem illeszkedik a lámpaernyőre [9].
- Rögzítse az alaplamezt [1] a mennyezethez a csavarok segítségével [5].
- Illessze vissza a rögzítő zsinór [8] rögzítőhorogját [7] a talplemezre [1].
- Vezesse át a hálózati csatlakozókábel (külső) L és N vezetőit [4] [3] a védőcsöveken.
- Most csatlakoztassa a hálózati csatlakozókábel (külső) [4] a lámpához a [10] csavar nélküli csatlakozók segítségével.
- Figyeljen a csatlakoztatott kábelek színkódolására (feszültség alatt álló vezeték, fekete vagy barna = L szimbólum, semleges vezeték, kék = N szimbólum).
Megjegyzés: Ez a lámpatest II / □ védelmi osztályú, a védővezető nincs csatlakoztatva.
- Helyezze vissza a csavar nélküli bilincseket [10] [1] az alaplmezbe. Ügyeljen a szoros illeszkedésre.
- A lámpaernyőt [9] az óramutató járásával megegyező irányban elforgatva rögzítse az alaplmezre [1].
- **Megjegyzés:** A talplemezen [1] és a lámpaernyőn [9] lévő nyílaknak egymással szemben kell állniuk.
- Tegye vissza a biztosítékot, vagy kapcsolja vissza a biztosítékszekrény megszakítóját (I állás).

A lámpa most üzemkész.

• Elemek behelyezése / cseréje

Megjegyzés: Az első használat előtt húzza ki a szigetelőcsíkot [13] az elemtartóból [12].

Ha a távirányító [11] hatótávolsága csökken, akkor ki kell cserélni az elemet [14].

- Nyomja befelé a kioldókart, és húzza ki az elemtartót [12].
- Szükség esetén távolítsa el az elhasznált akkumulátort [14].
- Helyezzen be egy új elemet [14] [12] az elemtartóba. Kizárólag a [14] oldalon található akkumulátorokat használja a "Műszaki adatok" fejezetben leírtak szerint.
- **Megjegyzés:** Győződjön meg arról, hogy a polaritás helyes. Ez a távvezérlőn látható [11].
- Csúsztassa vissza az elemtartót [12] a távvezérlőbe [11].

• Lámpa be-/kikapcsolása

A lámpát a fali kapcsolóval kapcsolja be és ki.

● A fényhatások vezérlése a távirányítóval

A lámpa távirányítóval történő vezérléséhez [11] a lámpát a fali kapcsolón keresztül fel kell kapcsolni. Ha a lámpát a távirányító [11] segítségével kikapcsolja, a lámpa készenléti üzemmódba kerül.

A lámpa teljes kikapcsolásához kapcsolja le a fali kapcsolót.

Megjegyzés: A távirányító adója [11] az elemtartó rekesz [12] ellentétes oldalán található.

Győződjön meg róla, hogy a távirányító [11] és a vevőegység között nincsenek akadályok.

	BE/KI	A lámpa be-/kikapcsolása
	Izzó	Meleg fehér/semleges fehér/ hideg fehér
	Nap	Meleg fehér
	Hópehely	Hideg fehér
	Nem teljes nap	Fényerő csökkentése
	Teljes nap	Fényerő növelése
	10 %	Fényerősség 10 %
	50 %	Fényerősség 50 %
	100 %	Fényerősség 100 %
	Hold	Éjszakai fény funkció
	30 perc	Időzítő funkció (30 perc)
	D1	Egyéni fénybeállítások elmentése

Megjegyzés: A D1 gomb egyéni fénybeállításának elmentéséhez a következőképpen járjon el:

- Állítsa be a fényt a kívánt módon.
- Tartsa nyomva a D1 gombot.
- **Megjegyzés:** Ha a mentési folyamat befejeződött, a lámpa egyszer felvillan.

● Karbantartás és tisztítás

FIGYELMEZTETÉS! ÁRAMÜTÉS VESZÉLYE!

A tisztításhoz előbb válassza le a lámpát az áramellátó hálózatról. Ehhez távolítsa el a biztosítéket, vagy kapcsolja ki a vezetékvédő kapcsolót a biztosítékszekrényben (0-állás).

FIGYELMEZTETÉS! ÁRAMÜTÉS VESZÉLYE!

Az elektromos biztonság érdekében a lámpát soha nem szabad vízzel vagy más folyadékokkal tisztítani, vagy a vízbe meríteni.

VIGYÁZAT! A FORRÓ FELÜLETEK ÉGÉSI SÉRÜLÉSEKET OKOZHATNAK!

Hagyja a lámpát teljesen lehűlni.

- Ne használjon oldószert, benzint vagy hasonlókat. Más esetben a lámpa megrongálódhat.
- A tisztításhoz csak egy száraz és szálat nem eresztő kendőt használjon.
- Helyezze vissza ismét a biztosítéket, vagy kapcsolja vissza a vezetékvédő kapcsolót a biztosítékszekrényben (1-állás).

● Mentésítés



A csomagolás környezetbarát anyagokból készült, amelyeket a helyi újrahasznosító helyeken adhat le ártalmatlanítás céljából.



A hulladék elkülönítéséhez vegye figyelembe a csomagolóanyagban található jelzéseket. Ezek rövidítéseket (a) és számokat (b) tartalmaznak a következő jelentéssel: 1–7: műanyagok / 20–22: papír és karton / 80–98: körtányagok.



A környezetvédelem érdekében ne dobja a terméket a háztartási hulladékba, ha elérte élettartama végét, hanem megfelelően ártalmatlanítsa. A gyűjtőpontokról és azok nyitvatartási idejéről a helyi önkormányzatnál tájékozódhat.

A hibás vagy használt akkumulátorokat a 2023/1542/EU rendeletnek megfelelően újra kell

hasznosítani. Az elemeket és/vagy a készüléket a kihegyezett gyűjtőpontokon keresztül szolgáltatassa vissza.

Az elemek/akkumulátorok nem megfelelő ártalmatlanítása környezeti károkat okoz!



Az akkumulátorokat tilos a háztartási hulladékkal ártalmatlanítani. Mérgező nehézfémeket tartalmazhatnak, és veszélyes hulladéknak minősülnek. A nehézfémek vegyjele a következő: Cd = kadmium, Hg = higany, Pb = ólom. Ezért a használt elemeket egy kommunális gyűjtőponton adja le.

• Garancia és szervíz

• Garancianyilatkozat

Erre a készülékre a vásárlás időpontjától számított 36 havi garanciában részesül. A készüléket gondosan gyártották és pontos minőségi vizsgálatnak vetették alá. A garanciaidő alatt minden anyag és gyártási hibát díjmentesen elhárítunk. Ha a garanciaidő alatt mégis hiányosságokat fedez fel, kérjük, küldje az eszközt a megadott szervíz címre a következő modellszám feltüntetésével: 14163606L / 14179006L / 14163706L.

A garanciából kizártak azok a károsodások, amelyeket szakszerűtlen kezelés, a Kezelési utasítás figyelmen kívül hagyása, vagy nem feljogosított személyek beavatkozása okozott, valamint a kopási részek (mint pld. az izzók). A garanciateljesítmény a garanciaidőt nem hosszabbítja meg és nem újítja fel.

• Szervíz címe

Briloner Leuchten GmbH & Co. KG
Am Steinbach 14
59872 Meschede
NÉMETORSZÁG
Tel.: +49 29 1 / 95 29 93-650
Fax: +49 29 1 / 95 29 93-109
E-mail: kundenservice@briloner.com
www.briloner.com

IAN 525407_2504

Kérjük, kérdések esetére készítse elő a pénztárblokkot és a cikkszámot (IAN 525407_2504) a vásárlás tényének az igazolására.

• Megfelelőségi nyilatkozat C E

Ez a termék és a mellékelt elemek / akkumulátorok megfelelnek a vonatkozó európai és nemzeti irányelvek követelményeinek. A megfelelőséget ellenőrizték. A megfelelő nyilatkozatok és dokumentumok a gyártónál kaphatók.

 Szerb megfelelőségi szimbólum

• Gyártó / akkumulátor importőr

Briloner Leuchten GmbH & Co. KG
Am Steinbach 14
59872 Meschede
NÉMETORSZÁG

E-mail: kundenservice@briloner.com
www.briloner.com

• Az akkumulátor gyártója

Dongguan Tianqiu Enterprise Co., Ltd.
TianQiu Industrial Park,
Xinji Industrial Zone,
Machong Town Dongguan
GuangDong, P.R. China
E-mail: qd@gdtianqiu.com
www.tmmq.cn

A termék megnevezése: Mennyezeti LED lámpa	Gyártási szám: IAN 525407_2504
A termék típusa: 14163606L / 14179006L / 14163706L	
A gyártó cégneve, címe, e-mail címe: Briloner Leuchten GmbH & Co. KG Am Steinbach 14 59872 Meschede NÉMETORSZÁG E-mail: kundenservice@briloner.com	Szerviz neve, címe, telefonszáma: Briloner Leuchten GmbH & Co. KG Am Steinbach 14 59872 Meschede NÉMETORSZÁG Tel.: +49 29 1 / 95 29 93-650
Az importáló / forgalmazó neve és címe: Lidl Magyarország Kereskedelmi Bt., H-1037 Budapest, Rádl árok 6.	

1. A jótállási idő a Magyarország területén, Lidl Magyarország Kereskedelmi Bt. üzletében történt vásárlás napjától számított 1 év, amely jogvesztő. A jótállási idő a fogyasztó részére történő átadással, vagy ha az üzembe helyezést a forgalmazó, vagy annak megbízottja végzi, az üzembe helyezés napjával kezdődik.
2. A jótállási igény a jótállási jeggyel és/vagy a vásárlást igazoló blokkal érvényesíthető. A jótállási jegy szabálytalan kiállítása, vagy átadásának elmaradása nem érinti a jótállási kötelezettség-vállalás érvényességét. Kérjük, hogy a vásárlás tényének és időpontjának bizonyítására őrizze meg a pénztári fizetésnél kapott jótállási jegyet és a vásárlást igazoló blokkot.
3. A vásárlástól számított három munkanapon belül érvényesített csereigény esetén a forgalmazó köteles a terméket kicserélni, feltéve ha a hiba a rendeltetésszerű használatot akadályozza. A jótállási jogokat a termék tulajdonosaként a fogyasztó érvényesítheti az áruházakban, valamint a jótállási tájékoztatóban feltüntetett szervizekben. (A magyar Polgári Törvénykönyv alapján fogyasztónak minősül a szakmája, önálló foglalkozása vagy üzleti tevékenysége körén kívül eljáró természetes személy.)

A jótállás ideje alatt a fogyasztó hibás teljesítés esetén kérheti a termék kijavítását, kicserélését, vagy ha a termék nem javítható vagy cserélhető, vagy az a forgalmazónak aránytalan többletköltséggel járna, illetve a fogyasztó kijavításhoz, kicseréléshez fűződő érdeke alapos ok miatt megszűnt, árleszállítást kérhet, vagy elállhat a szerződéstől és visszakérheti a vételárat. A kijavítás során a termékbe csak új alkatrész kerülhet beépítésre.
4. A fogyasztó a hiba felfedezése után a lehető legrövidebb időn belül köteles a hibát bejelenteni és a terméket a jótállási jogok érvényesítése céljából átadni. A hiba fel-fedezésétől számított két hónapon belül bejelentett jótállási igényt időben közöltnek kell tekinteni. A közlés elmaradásából eredő kárért

a fogyasztó felelős. A jótállási igény érvényesíthetőségének határideje a termék, vagy fődarabjának kicserélése esetén a csere napján újraindul.

5. A rögzített bekötésű, illetve a 10 kg-nál súlyosabb, vagy tömegközlekedési eszközön nem szállítható terméket az üzemeltetés helyén kell megjavítani. Abban az esetben, ha a javítás a helyszínen nem végezhető el, a termék ki- és visszaszereléséről, valamint szállításáról a forgalmazónak kell gondoskodnia.
6. A jótállás nem áll fenn, ha a hiba a nem rendeltetésszerű használatból, átalakítás-ból, helytelen tárolásból, vagy a használati utasítástól eltérő kezelésből, vagy bármely a vásárlást követő behatásból fakad, vagy elemi kár okozta, és azt a forgalmazó, vagy a szerviz bizonyítja. A jótállás nem vonatkozik a mozgó kopó alkatrész (világítótestek, gumibroncsok stb.) rendeltetésszerű elhasználódására. A szerviz és a forgalmazó a kijavítás során nem felel a terméken a fogyasztó vagy harmadik személyek által tárolt adatokért vagy beállításokért.
7. Fogyasztói jogvita esetén a fogyasztó a megyei (fővárosi) kereskedelmi és iparkamarák mellett működő békéltető testület eljárását is kezdeményezheti.
A jótállás a fogyasztó törvényből eredő szavatossági jogait és azok érvényesíthetőségét nem érinti.

























Kijavítást ellenőrző szelvény:



A jótállási igény bejelentésének időpontja:	A hiba oka:
Javításra átvétel időpontja:	A hiba javításának módja:
A fogyasztó részére történő visszaadás időpontja:	
A szerviz bélyegzője, kelt és aláírás:	

Kicserélést ellenőrző szelvény:

A jótállási igény bejelentésének időpontja:
Kicserelés időpontja:
A cserélő bolt bélyegzője, kelt és aláírás:

Legenda uporabljenih piktogramov	Stran 26
Uvod	Stran 27
Predvidena uporaba.....	Stran 27
Vsebina.....	Stran 27
Opis delov.....	Stran 27
Tehnični podatki.....	Stran 27
Varnost	Stran 28
Varnostni napotki.....	Stran 28
Priprava	Stran 29
Potrebno orodje in material.....	Stran 29
Pred namestitvijo	Stran 29
Prva uporaba	Stran 30
Montaža svetilke.....	Stran 30
Vstavljanje/menjava baterij.....	Stran 30
Vkllop/izkllop svetilke.....	Stran 30
Upravljanje svetlobnih učinkov z daljinskim upravljalnikom.....	Stran 30
Vzdrževanje in čiščenje	Stran 31
Odstranjevanje	Stran 31
Garancija in servis	Stran 31
Garancija.....	Stran 31
Naslov servisa.....	Stran 32
Izjava o skladnosti.....	Stran 32
Proizvajalec / uvoznik baterij.....	Stran 32
Proizvajalec baterij.....	Stran 32
Garancijski list	Stran 33

Legenda uporabljenih piktogramov			
	Preberite navodila!		Ta svetilka je primerna samo za uporabo v suhih in zaprtih prostorih.
IP20	Svetilka ima stopnjo zaščite »IP20« in je namenjena samo za notranjo uporabo v zasebnih gospodinjstvih. Nima zaščite pred vdorom vode.	h	Življenjska doba v urah
	Opozorilo pred električnim udarom! Življenjsko nevarno!		Življenjska nevarnost in nevarnost nesreč za malčke in otroke!
	Pozor! Nevarnost opeklin zaradi vročih površin!	A.C. a.c.	Izmenična napetost (vrsta toka in napetosti)
	Ni namenjeno uporabi z zunanji zatemitniki in elektronskimi stikali.	Hz	Hertz (frekvenca)
W	Vat (delovna moč)		Nosite zaščitne rokavice!
V	Volt		Tako pravilno ravnate
	Razred zaščite II		Embalažo in izdelek odstranite na okolju prijazen način!
	Upoštevajte opozorila in varnostna navodila!		Škodljivi vplivi na okolje zaradi neprimerne odstranitve baterij/akumulatrorjev!
	Svetlobni vir tega izdelka ni zamenljiv.		Embalaža je izdelana iz 100 % recikliranega papirja.
	Hranite zunaj dosega otrok!		Indeks barvne reprodukcije
	Temperatura svetlobe v kelvinih		Svetlobni tok v luminih
	Valovita lepenka		Polietilen (nizke gostote)
	Papir		Karton
	Polietilen tereftalat		Proizvajalec

	<p>Varnostni napotki Navodila za delovanje</p>	 <p>Li</p>	<p>POZOR: vsebuje gumbne baterije Nevarnost pri zaužitju – preberite navodila.</p>
	<p>Srbska oznaka skladnosti</p>		

Stropna LED-svetilka

• Uvod



Čestitamo vam za nakup vaše nove naprave. S tem nakupom ste izbrali visokokakovosten izdelek. Ta navodila za uporabo preberite v celoti in pozorno. Odprite tudi strani s slikami. Ta navodila spadajo k temu izdelku in vsebujejo pomembne informacije o prvi uporabi in ravnanju z njim. Vedno upoštevajte vsa varnostna navodila. Pred zagonom preverite, ali je napajalna napetost pravilna in ali so vsi deli pravilno sestavljeni. Če imate kakršna koli vprašanja ali niste prepričani, kako izdelek uporabljati, se obrnite na svojega prodajalca ali servisno mesto. Ta navodila skrbno shranite in jih po potrebi predajte tretji osebi.

• Predvidena uporaba

















Ta svetilka je primerna samo za uporabo v suhih in zaprtih prostorih. Svetilko lahko pritrдите na vse običajno vnetljive površine. Izdelek je namenjen izključno uporabi v zasebnih gospodinjstvih in ne za komercialno uporabo. Ta izdelek je namenjen običajni uporabi.

• Vsebina

Takoj ko izdelek vzamete iz embalaže, preverite, ali je vsebina dobave popolna in ali je izdelek v neoporečnem stanju.

- 1 Stropna LED-svetilka, (Model 14163606L / 14179006L / 14163706L)
- 1 Daljinski upravljalnik z baterijo CR2025 (Litijev manganov dioksid)
- 3 Vložka (14163606L / 14163706L)
- 3 Vijaka (14163606L / 14163706L)
- 4 Vložka (14179006L)
- 4 Vijaka (14179006L)
- 2 Zaščitni gibki cevi
- 1 Navodila za montažo in uporabo

• Opis delov

- | | |
|---|--|
|  Talna plošča |  Varnostna vrvica |
|  Vložka |  Senčnik svetilke |
|  Zaščitni gibki cevi |  Brezvijačna objemka |
|  Napajalni kabel (zunanji) |  Daljinski upravljalnik |
|  Vijaka |  Predal za baterije |
|  Odprtina v osnovni plošči |  Izolacijski trakovi |
|  Pritrdilni kavelj |  Baterija (3 V CR2025) |

• Tehnični podatki

Svetilka:

Model št.: 14163606L / 14179006L / 14163706L

Obratovalna napetost: 230–240 V~, 50 Hz

Nazivna moč: najv. 22 W

Razred zaščite: II / 

Stopnja zaščite: IP20

Modul LED:

Svetilo: Modul LED

Nazivna moč: najv. 22 W

Baterija:

Tip: 1 x CR2025

Sestavine: Litijev manganov dioksid

Nazivna napetost: 3 V

Nazivna zmogljivost: 160 mAh

Datum izdelave: 05.2025

Ta izdelek vsebuje vire svetlobe razreda energijske učinkovitosti »E«.

● Varnost



Varnostni napotki

Vsaka škoda, ki nastane zaradi neupoštevanja teh navodil za uporabo, razveljavi garancijo. Za posledično škodo ne prevzemamo nobene odgovornosti! Ne prevzemamo odgovornosti za materialno škodo ali telesne poškodbe, ki so posledica nepravilnega ravnanja ali neupoštevanja varnostnih navodil!

-  **OPOZORILO!**
ŽIVLJENJSKO NEVARNO IN NEVARNOST NESREČ ZA

MALČKE IN OTROKE!

Otrok nikoli ne puščajte brez nadzora z embalažo. Obstaja nevarnost zadušitve zaradi embalažnega materiala. Otroci pogosto podcenjujejo nevarnosti. Pazite, da se otroci nikoli ne približajo izdelku.

- Svetilke ali embalažnega materiala ne puščajte brez nadzora. Plastične folije in vrečke, plastični kosi itd. so za otroke lahko nevarna igrača.
- To napravo lahko uporabljajo otroci, stari najmanj 8 let, ter osebe z zmanjšanimi fizičnimi, senzoričnimi ali umskimi sposobnostmi ali s pomanjkanjem izkušenj in znanja, če so pod nadzorom ali so bili poučeni o varni uporabi izdelka in razumejo nevarnosti, ki izhajajo iz tega. Otroci se z izdelkom ne smejo igrati. Otroci ne smejo brez nadzora izvajati čiščenja in vzdrževalnih del.



Izogibajte se življenjski nevarnosti zaradi električnega udara

- Električno priključitev naj izvede usposobljen električar ali oseba, usposobljena za elektro-inštalatersko delo.
- Pred vsakim priklopom na električno omrežje preverite, ali sta svetilka in električni napajalni kabel poškodovana. Svetilke nikoli ne uporabljajte, če opazite kakršno koli poškodbo.

OPOZORILO!

Poškodovani napajalni kabli predstavljajo smrtno nevarnost zaradi električnega udara. V primeru poškodb, popravil ali drugih težav s svetilko se obrnite na servisni center ali električarja.

- Pred montažo odstranite varovalko ali v omarici z varovalkami izklopite odklopnik (položaj 0).
- Pred namestitvijo se prepričajte, da razpoložljiva napajalna napetost ustreza zahtevani delovni napetosti svetilke (glejte poglavje »Tehnični podatki«).
- Pomembno je, da svetilka nikoli ne pride v stik z vodo ali drugimi tekočinami.
- Električne opreme nikoli ne odpirajte in vanjo ne vstavljajte nobenih predmetov. Takšni posegi predstavljajo smrtno nevarnost zaradi električnega udara.
- Svetilke ne nameščajte na vlažno ali prevodno podlago.



Izogibajte se nevarnosti požara in poškodb

- Takoj ko svetilko vzamete iz embalaže, preverite, ali je poškodovana. V tem primeru se glede menjave obrnite na servisno mesto.



POZOR! NEVARNOST OPEKLIN ZARADI VROČIH POVRŠIN!

Nadaljevanje - Preden se svetilke dotaknete, se prepričajte, da je svetilka izklopljena in hladna, da preprečite tveganje za opekline. Svetila v predelu glave svetilke ustvarijo močno toploto.

- Svetlobnega vira te svetilke ni mogoče zamenjati; ko doseže konec svoje življenjske dobe, je treba zamenjati celotno svetilko.
-  Ni namenjeno uporabi z zunanji zatezalniki in elektronskimi stikali.
- Ne glejte naravnost v vir svetlobe (svetilo, LED itd.)
- V svetilo LED ne smete gledati skozi optični instrument (npr. lupo).



Tako pravilno ravnate

- Svetilko montirajte tako, da je zaščiten pred vlago in umazanijo.
- Skrbno se pripravite na montažo in si vzemite dovolj časa. Vse posamezne dele in vsa potrebna orodja ali material, ki jih potrebujete, prej pripravite na pregledno in lahko dostopno mesto.
- Vedno podite pozorni! Vedno pazite, kaj počnete, in pri tem vedno uporabljajte zdravo pamet. Svetilke nikakor ne montirajte v primeru, da niste osredotočeni ali se ne počutite dobro.



Varnostni napotki za baterije/ akumulatorje

⚠ POZOR! NEVARNOST ZADUŠITVE!

Daljinski upravljalnik vsebuje kovanec, ki ga lahko pogoltnete!

-  **OPOZORILO! BATERIJE HRANITE ZUNAJ DOSEGA**

OTROK!

Zaužitje lahko povzroči kemične opekline, predrtje mehkega tkiva in smrt. Hude opekline se lahko pojavijo v 2 urah po zaužitju. Takoj poiščite zdravniško pomoč.

- Izrabljene baterije/akumulatorske baterije takoj zavržite. Nove in rabljene baterije/akumulatorske baterije hranite zunaj dosega otrok. Če menite, da je nekdo zaužil baterijo/akumulatorsko baterijo ali da se nahaja v telesu osebe, se takoj posvetujte z zdravnikom.
- Predal za baterije vedno popolnoma zaprite. Če predalček za baterije ni dobro zaprt, prenehajte uporabljati izdelek, odstranite baterije in jih hranite stran od otrok.

-  **NEVARNOST EKSPLOZIJ!** Baterij, ki niso namenjene za polnjenje, nikoli ne polnite. Na baterijah/akumulatorjih ne smete ustvariti kratkega stika in jih tudi ne odpirati. To lahko povzroči pregrevanje, nevarnost požara ali eksplozijo.
- Baterij/akumulatorjev nikoli ne mečite v ogenj ali vodo.
- Baterij/akumulatorjev ne izpostavljajte mehanskim obremenitvam.
- Uporabljajte samo baterije v skladu s specifikacijami v poglavju "Tehnični podatki". Uporaba napačnih baterij lahko povzroči požar ali eksplozijo.

Tveganje iztekanja baterij/akumulatorjev

- Izogibajte se ekstremnim pogojem in temperaturam, ki lahko vplivajo na baterije/akumulatorje, npr. na grelnikih/pod neposredno izpostavljenostjo sončnim žarkom.
- Če baterije/akumulatorji iztečejo, se izogibajte stiku kože, oči in sluznic s kemikalijami! Prizadeta mesta tako sperite s čisto vodo in poiščite zdravniško pomoč!



NOSITE ZAŠČITNE ROKAVICE!

Iztekale ali poškodovane baterije/akumulatorji lahko ob stiku s kožo povzročijo razjede. Zato v tem primeru nosite primerne zaščitne rokavice.

Tveganje poškodb izdelka

- Uporabljajte izključno samo navedeni tip baterij/akumulatorjev!
- Baterije/akumulatorje vstavite v skladu z oznako polarnosti (+) in (-) na bateriji/akumulatorju in na izdelku.
- Pred vstavljanjem baterij kontakte na bateriji/akumulatorju in v predalu za baterije očistite s suho krpo, ki ne pušča muck, ali z vatirano palčko!
- Izrabljene baterije/akumulatorje nemudoma odstranite iz izdelka.

● Priprava

● Potrebno orodje in material

Navedena orodja in materiali niso vključeni v obseg dobave. To so nezavezujoči podatki in vrednosti za orientacijo. Narava materiala je odvisna od posameznih pogojev na mestu uporabe.

- Pisalo/pripomoček za označevanje
- 2-polni napetostni detektor
- Izvijač (križni in ploski)
- Vrtalnik
- Sveder (Ø 6 mm)
- Klešče za žico
- Električni vodnik
- Kladivo

● Pred namestitvijo

Pomembno: Električno priključitev mora izvesti usposobljen električar ali oseba, usposobljena za elektroinštalatersko delo. Ta mora poznati lastnosti svetilke in predpise o njeni priključitvi.

- Pred namestitvijo se seznanite z vsemi navodili in ilustracijami v tem priročniku kot tudi s svetilko samo.
- Pred namestitvijo zagotovite, da napajalni kabel, na katerega želite svetilko priključiti, ni pod napetostjo. To storite tako, da odstranite varovalko ali v omarici z varovalkami izklopite odklopnik (položaj 0).

- Z 2-polnim napetostnim detektorjem se prepričajte, da izdelek ni pod napetostjo.

● Prva uporaba

● Montaža svetilke

- Pred uporabo odstranite vse embalažne materiale in zaščitne folije s svetilke in njene dodatne opreme.
- Odstranite senčilo [9] z osnovne plošče [1] tako, da ga zavrtite v nasprotni smeri urinega kazalca.
- Obe brezvijačni objemki [10] in pritrilni kavelj [7] varnostne vrvice [8] sprostite z osnovne plošče [1].
- Osnovno ploščo [1] pritisnite ob strop in s pomočjo odprtin, ki so v osnovni plošči [1] predvidene za vijake [5], označite mesta izvrtin.
- **Napotek (14163706L / 14179006L):** Pri namestitvi osnovne plošče [1] poskrbite za vzporedno namestitev in zadostno oddaljenost od sten.
- Izvrtajte luknje (Ø 6 mm, globoke približno 40 mm). Pazite, da pri tem ne poškodujete električne napeljave.
- V izvrtine vstavite zatiče [2]. Po potrebi si pomagajte s kladivom.
- Napajalni kabel (zunanji) [4] napeljite skozi odprtino v osnovni plošči [6].
- **Napotek:** Pazite, da napajalnega kabla (zunanjega) [4] ne potisnete predaleč skozi odprtino osnovne plošče [6], sicer se osnovna plošča [1] ne bo več prilegala senčniku svetilke [9].
- Osnovno ploščo [1] pritrдите na strop z vijaki [5].
- Pritrdilni kavelj [7] varnostne vrvice [8] znova pritrдите na osnovno ploščo [1].
- Posamezne žice L in N omrežnega priključnega kabla (zunanjega) [4] vodite skozi zaščitne cevi [3].
- Sedaj priključite omrežni priključni kabel (zunanji) [4] na luč z brezvijačnimi sponkami [10]. Bodite pozorni na barvno oznako priključenih kablov (vodnik pod napetostjo, črn ali rjav = simbol L, nevtralni vodnik, moder = simbol N).
- **Opomba:** Ta svetilka ima zaščitni razred II / □, zaščitni vodnik ni priključen.
- V osnovno ploščo [1] ponovno vstavite brezvijačne sponke [10]. Pazite na trdno namestitev.

- Pritrdite senčilo [9] na osnovno ploščo [1] tako, da ga zavrtite v smeri urinega kazalca.
- **Napotek:** Puščiči na osnovni plošči [1] in senčniku [9] si morata stati nasproti.
- Ponovno vstavite varovalko ali ponovno vklopite odklopnik tokokroga v škatli z varovalkami (položaj I).

Vaša svetilka je zdaj pripravljena za uporabo.

● Vstavljanje/menjava baterij

Napotek: pred prvo uporabo izolacijski trak [13] izvlcite iz predala za baterije [12].

Če se domet daljinskega upravljalnika [11] zmanjša, morate zamenjati baterijo [14].

- Pritisnite sprostitveni vzvod navznoter in izvlcite predal za baterije [12].
- Po potrebi odstranite uporabljeno baterijo [14].
- Novo baterijo [14] vstavite v predal za baterijo [12]. Uporabljajte samo baterije [14], kot je opisano v poglavju "Tehnični podatki".
- **Opomba:** Prepričajte se, da je polarnost pravilna. To je prikazano na daljinskem upravljalniku [11].
- Predal za baterije [12] potisnite nazaj v daljinski upravljalnik [11].

● Vklop/izklop svetilke

Svetilko prižgite oz. ugasnite prek stenskega stikala.

● Upravljanje svetlobnih učinkov z daljinskim upravljalnikom

Za upravljanje z daljinskim upravljalnikom [11] mora biti svetilka vklopljena prek stenskega stikala. Če svetilko izklopite z daljinskim upravljalnikom [11], je svetilka v stanju pripravljenosti.

Če želite svetilko popolnoma izklopiti, jo izklopite prek stenskega stikala.











Napotek: oddajnik daljinskega upravljalnika [11] je na nasprotni strani predala za baterijo [12].

Poskrbite, da med daljinskim upravljalnikom [11] in sprejemnikom ni ovir.



ON/OFF

Vklop/izklop svetilke

	Svetilo	Topla bela/nevtralna bela/ hladna bela
	Sonce	Topla bela
	Snežinka	Hladna bela
	Prazno sonce	Zmanjšanje svetlosti
	Polno sonce	Povečanje svetlosti
	10 %	Svetilnost 10 %
	50 %	Svetilnost 50 %
	100 %	Svetilnost 100 %
	Luna	Funkcija nočne lučke
	30 Min	Funkcija časovnika (30 minut)
	D1	Pomnilniško mesto za prilagojene nastavitve svetlobe

Napotek: če želite na tipko D1 shraniti zeleno nastavitve svetlobe, ravnajte po naslednjem postopku:

- Svetilko nastavite po želji.
- Tipko D1 držite pritisnjeno.
- Napotek:** Ko je shranjevanje končano, svetilka enkrat utripne.

● Vzdrževanje in čiščenje

OPOZORILO! NEVARNOST ELEKTRIČNEGA UDARA!

Pred čiščenjem svetilko najprej izklopite iz električnega napajanja. To storite tako, da odstranite varovalko ali v omarici z varovalkami izklopite odklopnik (položaj 0).

OPOZORILO! NEVARNOST ELEKTRIČNEGA UDARA!

Zaradi električne varnosti ne smete svetilke nikoli čistiti z vodo ali drugimi tekočinami oziroma je celo potopiti v vodo.

POZOR! NEVARNOST OPEKLIN ZARADI VROČIH POVRŠIN!

Svetilka naj se popolnoma ohladi.

- Ne uporabljajte topil, npr. bencina. V tem primeru lahko svetilko poškodujete.
- Za čiščenje uporabljajte le suho krpo, ki ne pušča muck.
- Znova vstavite varovalko ali v omarici z varovalkami vklopite odklopnik (položaj I).

● Odstranjanje



Embalažo sestavljajo okolju prijazni materiali, ki jih lahko oddate na lokalnih reciklažnih mestih.



Pri ločevanju odpadkov bodite pozorni na oznake embalažnega materiala, ki je označen z okrajšavami (a) in številkami (b) z naslednjim pomenom: 1–7: plastika/20–22: papir in lepenka/80–98: kompozitni materiali.



Zaradi varstva okolja svojega izdelka, potem ko odsluži svojemu namenu, ne odvrzite med gospodinjske odpadke, ampak ga pravilno odstranite. O zbirnih mestih in njihovem delovnem času se poiznajite pri pristojnem organu.

Okvarjene ali uporabljene baterije je treba reciklirati v skladu z Uredbo (EU) 2023/1542. Baterije in/ali izdelek vrnite prek ponujenih zbirnih mest.

Škoda za okolje zaradi nepravilnega odstranjanja baterij/akumulatorjev!



Baterij ne smete zavreči med gospodinjske odpadke. Vsebujejo lahko strupene težke kovine in se jih obravnava kot nevarne odpadke. Kemični simboli težkih kovin so naslednji: Cd = kadmij, Hg = živo srebro, Pb = svinec. Zato izrabljene baterije oddajte na komunalnem mestu za zbiranje odpadkov.

● Garancija in servis

● Garancija

Ob nakupu prejmete 36-mesečno garancijo na izdelek. Naprava je bila skrbno izdelana in podvržena natančnemu nadzoru kakovosti. Vse materialne ali proizvodne napake bomo v obdobju veljavnosti garancije brez-

plačno odpravili. V primeru, da v garancijskem obdobju odkrijete morebitno napako, pošljite izdelek na zgornji naslov servisa in navedite naslednjo številko modela: 14163606L / 14179006L / 14163706L.

Garancija ne krije škode, nastale zaradi nepravilnega ravnanja, neupoštevanja navodil za uporabo ali posegov nepooblaščenih oseb, kot tudi nadomestila obrabnih delov (npr. svetila). Garancijska doba se po opravljeni garancijski storitvi ne podaljša in ne obnovi.

● Naslov servisa

Briloner Leuchten GmbH & Co. KG
Am Steinbach 14
59872 Meschede
NEMČIJA
Tel.: +49 29 1 / 95 29 93-650
Faks: +49 29 1 / 95 29 93-109
E-Mail: kundenservice@briloner.com
www.briloner.com

IAN 525407_2504

Pri vseh poizvedbah imejte pri roki pripravljen račun in številko izdelka (IAN 525407_2504), ki predstavljata dokazilo o nakupu.

● Izjava o skladnosti CE

Ta izdelek in priložene baterije / polnilne baterije izpolnjujejo zahteve veljavnih evropskih in nacionalnih direktiv. Skladnost je bila preverjena. Ustrezne izjave in dokumenti so na voljo pri proizvajalcu.



▲▲ Srbska oznaka skladnosti

● Proizvajalec / uvoznik baterij

Briloner Leuchten GmbH & Co. KG
Am Steinbach 14
59872 Meschede
NEMČIJA
E-Mail: kundenservice@briloner.com
www.briloner.com

● Proizvajalec baterij

Dongguan Tianqiu Enterprise Co., Ltd.
TianQiu Industrial Park,
Xinji Industrial Zone,
Machong Town Dongguan
GuangDong, P.R. China
E-Mail: qd@gdtianqiu.com
www.tmmq.cn

Pooblašчени serviser:

Briloner Leuchten GmbH & Co. KG
Am Steinbach 14,
59872 Meschede
NEMČIJA

Servisna telefonska številka: 00386 (0)80080917

Garancijski list

1. S tem garancijskim listom Briloner Leuchten GmbH & Co. KG, Am Steinbach 14, 59872 Meschede jamčimo, da bo izdelek v garancijskem roku ob normalni in pravilni uporabi brezhibno deloval in se zavezujemo, da bomo ob izpolnjenih spodaj navedenih pogojih odpravili morebitne pomanjkljivosti in okvare zaradi napak v materialu ali izdelavi oziroma po svoji presoji izdelek zamenjali ali vrnili kupnino.
2. Garancija je veljavna na ozemlju Republike Slovenije.
3. Garancijski rok za proizvod je 3 od datuma izročitve blaga. Datum izročitve blaga je razviden iz računa.
4. Če izdelek ne izpolnjuje specifikacij ali nima lastnosti, navedenih v garancijskem listu ali oglaševalskem sporočilu, lahko potrošnik najprej zahteva odpravo napak. O napaki mora potrošnik obvestiti proizvajalca ali pooblaščen servis (kontaktna številka in elektronski naslov navedena zgoraj) in zahtevati odpravo napak. Kupec je dolžan ob uveljavljanju zahtevka predložiti garancijski list in račun, kot potrdilo in dokazilo o nakupu ter dnevu izročitve blaga. Svetujemo vam, da pred tem natančno preberete navodila o sestavi in uporabi izdelka.
5. Rok za odpravo napake je 30 dni od dneva, ko je proizvajalec ali pooblaščen servis prejel zahtevo za odpravo napake. Če napake v tem roku niso odpravljene, mora proizvajalec potrošniku brezplačno zamenjati blago z enakim, novim in brezhibnim blagom. Rok se lahko zaradi narave in kompleksnosti blaga, narave in resnosti neskladnosti ter napora, ki je potreben za dokončanje popravila ali zamenjave podaljša za najkrajši čas, ki je potreben za dokončanje popravila, vendar največ za 15 dni. O številu dni podaljšane garancije mora biti potrošnik obveščen pred potekom 30 dnevnega roka za odpravo napak.
6. Če v roku 30 dni oz. v primeru podaljšanja v roku 45 dni blago ni popravljeno ali blago ni zamenjano z novim, lahko potrošnik od proizvajalca zahteva vračilo celotne kupnine ali zahteva sorazmerno znižanje kupnine. Sorazmerno znižanje kupnine je sorazmerno zmanjšanju vrednosti blaga, ki ga je potrošnik prejel, v primerjavi z vrednostjo, ki bi jo imelo blago, če bi bilo skladno.
7. Če se neskladnost pojavi v manj kot 30 dneh od dobave blaga, lahko potrošnik ob predložitvi blaga od proizvajalca takoj zahteva vračilo plačanega zneska.
8. Proizvajalec oziroma pooblaščen servis lahko potrošniku za čas popravila blaga, za katero je bila izdana obvezna garancija, zagotovi brezplačno uporabo podobnega blaga. Če proizvajalec potrošniku ne zagotovi nadomestnega blaga v začasno uporabo, ima potrošnik pravico uveljavljati škodo, ki jo je utrpel, ker blaga ni mogel uporabljati od trenutka, ko je zahteval popravilo ali zamenjavo, do njune izvršitve.
9. Stroške za material, nadomestne dele, delo, prenos in prevoz izdelkov, ki nastanejo pri odpravljanju okvar oziroma nadomestitvi blaga z novim, krije proizvajalec.
10. V primeru zamenjave blaga ali zamenjave bistvenega dela blaga z novim se potrošniku izda nov garancijski list.
11. V primeru, da proizvod popravlja nepooblaščen servis ali nepooblaščen oseba, kupec ne more uveljavljati zahtevkov iz te garancije.
12. Vzroki za okvaro oziroma nedelovanje izdelka morajo biti lastnosti stvari same in ne vzroki, ki so zunaj proizvajalčeve oziroma prodajalčeve sfere. Kupec ne more uveljavljati zahtevkov iz te garancije, če se ni držal priloženih navodil za sestavo in uporabo izdelka ali če je izdelek kakorkoli spremenjen ali nepravilno vzdrževan.
13. Proizvajalec zagotavlja proti plačilu popravilo, vzdrževanje blaga, nadomestne dele in priklopne aparate vsaj tri leta po poteku garancijskega roka.
14. Obrabni deli oz. potrošni material so izvzeti iz garancije.
15. Vsi potrebni podatki za uveljavljanje garancije in podatki, ki identificirajo blago za katerega velja garancija se nahajajo na dveh ločenih dokumentih (garancijski list, račun).
16. Ta garancija proizvajalca ne izključuje zakonske pravice potrošnika, da zoper prodajalca v primeru neskladnosti blaga brezplačno uveljavlja jamčevalne zahtevke. Ta garancija prav tako ne izključuje pravic potrošnika, ki izhajajo iz obveznega jamstva za skladnost blaga.

Prodajalec:

Lidl Slovenija d.o.o. k.d., Pod lipami 1, SI-1218 Komenda

Vysvětlení použitých piktogramů	Strana 36
Úvod	Strana 37
Použití ke stanovenému účelu.....	Strana 37
Obsah dodávky.....	Strana 37
Popis dílů.....	Strana 37
Technické údaje.....	Strana 37
Bezpečnost	Strana 37
Bezpečnostní pokyny.....	Strana 37
Příprava	Strana 39
Potřebné nářadí a materiál.....	Strana 39
Před instalací	Strana 39
Uvedení do provozu	Strana 39
Montáž světla.....	Strana 39
Vložení/výměna baterií.....	Strana 40
Rozsvícení/zhasnutí světla.....	Strana 40
Ovládání světelných efektů pomocí dálkového ovládání.....	Strana 40
Údržba a čištění	Strana 41
Zlikvidování	Strana 41
Záruka a servis	Strana 41
Záruka.....	Strana 41
Adresa servisu.....	Strana 42
Prohlášení o shodě.....	Strana 42
Výrobce / dovozce baterií.....	Strana 42
Výrobce baterií.....	Strana 42

Vysvětlení použitých piktogramů			
	Přečtěte si pokyny!		Toto svítidlo je určeno výhradně pro provoz v interiérech, v suchých a uzavřených místnostech.
IP20	Svítidlo má stupeň krytí „IP20“ a je určeno výhradně k použití v interiérech soukromých domácností. Nemá ochranu proti vniknutí vody.	h	Životnost v hodinách
	Varování před zásahem elektrického proudu! Ohrožení života!		Nebezpečí ohrožení života a zranění malých i větších dětí!
	Pozor! Nebezpečí popálení o horké povrchy!	 A.C. a.c.	Střídavé napětí (druh proudu a napětí)
	Není vhodné k používání s externími stmívači a elektronickými spínači.	Hz	Hertz (kmitočet)
 W	Watt (činný výkon)		Používejte ochranné rukavice!
V	Volt		Tak postupujete správně
	Třída ochrany II		Obal i zařízení zlikvidujte ekologicky!
	Dbejte na výstrahy a řiďte se bezpečnostními pokyny!		Škody na životním prostředí v důsledku nesprávné likvidace baterií/akumulátorů!
	Zdroj světla tohoto výrobku není vyměnitelný.		Obal je vyroben ze 100 % recyklovatelného papíru.
	Uchovávejte mimo dosah dětí!		Index podání barev
	Teplota světla v Kelvinech		Světelný tok v jednotkách Lumen
	Vlnitá lepenka		Polyetylén (nízká hustota)
	Papír		Karton
	Polyethylentereftalát		Výrobce
	Bezpečnostní pokyny Instrukce		POZOR: Obsahuje knoflíkové baterie Nebezpečí při spolknutí – přečtěte si návod.



Srbská značka shody

Stropní LED svítidlo

• Úvod



Blahopřejeme vám k zakoupení nového přístroje. Rozhodli jste se pro vysoce kvalitní výrobek. Pečlivě si prosím přečtěte tento návod k obsluze. Rozložte si stránky s ilustracemi. Tento návod k obsluze patří k tomuto výrobku a obsahuje důležité informace o uvedení do provozu a o manipulaci s výrobkem. Vždy dodržujte všechny bezpečnostní pokyny. Před uvedením do provozu zkontrolujte, zda je k dispozici správné napětí a zda jsou správně instalovány všechny díly. Pokud máte jakékoli dotazy nebo si nejste jisti, jak spotřebič používat, obraťte se na svého prodejce nebo servisní středisko. Tento návod k obsluze uschovejte na bezpečném místě a v případě potřeby jej předějte třetím osobám.

• Použití ke stanovenému účelu



Toto světlo je určeno výhradně pro provoz v interiérech a v suchých a uzavřených místnostech. Světlo lze upevnit na jakýkoliv běžně zápalný povrch. Výrobek je určen pouze pro použití v soukromých domácnostech. Není určen pro komerční použití. Tento výrobek je určen pouze pro běžný provoz.

• Obsah dodávky

Bezprostředně po vybalení vždy zkontrolujte úplnost dodávky a bezvadný stav zařízení.

- 1 Stropní LED svítidlo, (Model 14163606L / 14179006L / 14163706L)
- 1 Dálkové ovládání včetně baterie CR2025 (Oxid mangančitý lithný)
- 3 Hmoždinka (14163606L / 14163706L)
- 3 Šrouby (14163606L / 14163706L)
- 4 Hmoždinka (14179006L)
- 4 Šrouby (14179006L)
- 2 Ochranné hadice
- 1 Návod k montáži a obsluze

• Popis dílů

- | | |
|--------------------------------------|-------------------------|
| 1 Základní deska | 8 Jisticí lano |
| 2 Hmoždinka | 9 Stínidlo |
| 3 Ochranné hadice | 10 Nešroubovací svorka |
| 4 Síťový připojovací kabel (externí) | 11 Dálkové ovládání |
| 5 Šrouby | 12 Příhrádka na baterie |
| 6 Otvor v základní desce | 13 Izolační pásky |
| 7 Jisticí háček | 14 Baterie (3 V CR2025) |

• Technické údaje

Světlo:

Model č.:	14163606L / 14179006L / 14163706L
Provozní napětí:	230–240 V~, 50 Hz
Jmenovitý výkon:	max. 22 W
Třída ochrany:	II / □
Stupeň krytí:	IP20

Modul LED:

Žárovka:	Modul LED
Jmenovitý výkon:	max. 22 W

Baterie:

Typ:	1 x CR2025
Přísady:	Oxid mangančitý lithný
Jmenovité napětí:	3 V
Jmenovitá kapacita:	160 mAh
Datum výroby:	05.2025

Tento výrobek obsahuje zdroje světla třídy energetické účinnosti „E“.

• Bezpečnost



Bezpečnostní pokyny

Při škodách způsobených nedodržením tohoto návodu k obsluze zaniká záruka! Za následné škody se neručí! Za věcné nebo osobní škody, způsobené neodborným

zacházením nebo nerespektováním bezpečnostních pokynů, se neručí!

-  **VÝSTRAHA! NEBEZPEČÍ OHROŽENÍ ŽIVOTA A ZRANĚNÍ PRO MALÉ A VELKÉ**

DĚTI!

- Nenechávejte děti nikdy samotné s obalovým materiálem. Hrozí nebezpečí udušení obalovým materiálem. Děti nebezpečí často podceňují. Výrobek chráňte před dětmi.
- Nenechávejte světlo nebo obalový materiál bez dozoru. Plastové sáčky/pytlíky, plastové části atd. mohou být pro děti nebezpečnou hračkou.
- Tento výrobek mohou používat děti od 8 let, osoby se sníženými fyzickými, smyslovými nebo duševními schopnostmi nebo s nedostatečnými zkušenostmi a znalostmi, jestliže budou pod dohledem nebo byly poučeny o bezpečném používání výrobku a chápou nebezpečí, která z jeho používání vyplývají. S výrobkem si děti nesmí hrát. Děti nesmí bez dohledu provádět čištění ani užitavelskou údržbu.

-  **Zabraňte ohrožení života v důsledku zásahu elektrickým proudem**

- Elektrickou instalaci nechte provádět jen vyučeného elektrikáře nebo osobu s odpovídajícími zkušenostmi.
- Před každým připojením na přívod elektrického proudu kontrolujte svítidlo a přípojovací kabel, jestli nejsou poškozené. Nikdy nepoužívejte svítidlo, pokud jste zjistili, že je poškozené.

VÝSTRAHA!

- Poškozené síťové kabely znamenají nebezpečí ohrožení života elektrickým proudem. Při poškozeních, opravách nebo jiných problémech se obraťte na servis nebo na kvalifikovaného elektrikáře.
- Před montáží odstraňte pojistku nebo vypněte jistič v pojistkové skříni (poloha 0).
- Před montáží se přesvědčte, jestli se shoduje napětí elektrického proudu, které máte k dispozici s napětím potřebným pro svítidlo (viz „Technické údaje“).
- Bezpodmínečně zabraňte kontaktu lampy s vodou nebo jinými kapalinami.
- Nikdy neotvírejte žádný z elektrických provozních prostředků ani do nich nestrkejte jakékoli předměty.

Takové zásahy znamenají nebezpečí ohrožení života elektrickým proudem.

- Nemontujte světlo na vlhký nebo vodivý podklad.

-  **Vyvarujte se nebezpečí požáru a poranění**

- Ihned po vybalení světla zkontrolujte, zda není poškozeno. V případě poškození kontaktujte servisní místo a požádejte o náhradu.

-  **POZOR! NEBEZPEČÍ POPÁLENÍ O HORKÉ PLOCHY!**

Než na světlo sáhnete, ujistěte se, že je světlo zhasnuté a studené. Zabráňte tím popálení. Osvětlovací prostředek vytváří v oblasti hlavy žárovky vysokou teplotu.

- Zdroj světla tohoto svítidla nelze vyměnit; jestliže je vadný nebo dosáhne konce životnosti, musí se vyměnit celé svítidlo.

-  **Není vhodné k používání s externími stmívači a elektronickými spínači.**

- Nedívejte se přímo do zdroje světla (osvětlovací prostředek LED, atd.).
- Nikdy se nedívejte do LED optickým nástrojem (např. lupou).

-  **Tak postupujete správně**

- Montujte svítidlo tak, aby bylo chráněné před vlhkem a znečištěním.
- Montáž nejdříve pečlivě připravte, udělejte si na ni čas. Připravte si předtím přehledně všechny jednotlivé díly a navíc potřebné nástroje nebo materiál.
- Buďte vždy pozorní! Dbejte vždy na to, co děláte, a postupujte vždy s rozumem. Nikdy nemontujte svítidlo, nejste-li koncentrovaní nebo necítíte-li se dobře.

-  **Bezpečnostní pokyny pro baterie / akumulátory**

POZOR! NEBEZPEČÍ UDUŠENÍ!

Dálkové ovládání obsahuje mincovní článek, který lze spolknout!

-  **VAROVÁNÍ! BATERIE UCHOVÁVEJTE MIMO DOSAH DĚTÍ!**

Požítí může způsobit chemické popáleniny, perforaci měkkých tkání a smrt. K vážnému popálení může dojít do 2 hodin po požití. Okamžitě vyhledejte lékařskou pomoc.

- Okamžitě zlikvidujte použité baterie/akumulátory. Nové i použité baterie/akumulátory udržujte mimo dosah dětí. Pokud si myslíte, že došlo ke spolknutí baterií/akumulátorů nebo se nacházejí uvnitř těla, okamžitě vyhledejte lékařskou pomoc.
- Vždy zcela zavřete přihrádku na baterie. Pokud není přihrádka na baterie bezpečně uzavřena, přestaňte výrobek používat, vyjměte baterie a chraňte je před dětmi.
-  **NEBEZPEČÍ VÝBUCHU!** Nenabíjecí baterie nikdy nenabíjejte. Baterie/akumulátory nezkratujte ani neotevírejte. Může dojít k přehřátí, nebezpečí požáru nebo prasknutí.
- Baterie/akumulátory nikdy neházejte do ohně nebo vody.
- Baterie/akumulátory nevystavujte mechanickému zatížení.
- Používejte pouze baterie v souladu s údaji uvedenými v kapitole "Technické údaje". Použití nesprávných baterií může vést k požáru nebo výbuchu.

Riziko vytečení baterií/akumulátorů

- Zabraňte extrémním podmínkám a teplotám, které by mohly působit na baterie/akumulátory, např. topná tělesa nebo přímé sluneční záření.
- Jakmile jsou baterie/akumulátory vybité, zabraňte kontaktu pokožky, očí a sliznic s chemikáliemi! Postižená místa ihned omyjte čistou vodou a vyhledejte lékaře!



POUŽÍVEJTE OCHRANNÉ RUKAVICE!

Vytečené nebo poškozené baterie/akumulátory mohou v případě kontaktu s kůží způsobit poleptání. Proto v takovém případě použijte vhodné ochranné rukavice.

Riziko poškození výrobku

- Používejte výhradně uvedený typ baterie/akumulátoru!
- Používejte baterie/akumulátory podle označení polarit (+) a (-), které je uvedeno na baterii/akumulátoru a na výrobku.
- Před vložením baterie/akumulátoru do přihrádky na baterie vyčistěte kontakty suchým hadříkem bez vláken nebo vatovými tyčinkami!

- Vybité baterie/akumulátory ihned odstraňte z výrobku.

● Příprava

● Potřebné nářadí a materiál

Uvedené nářadí a materiály nejsou součástí dodávky. Jedná se zde o nezávazné údaje a orientační hodnoty. Vlastnosti materiálu jsou závislé na individuálních podmínkách v místě.

- Tužka/značkováč
- Zpólová zkoušečka napětí
- Šroubovák (křížový a drážkový)
- Vrtačka
- Vrták (ø 6 mm)
- Boční štípací kleště
- Žebřík
- Kladivo

● Před instalací

Důležité: Připojení k elektrické síti musí provést kvalifikovaný elektrikář nebo osoba zaškolená pro práce na elektrických rozvodech. Tato osoba musí být seznámena s vlastnostmi svítidla a s předpisy pro připojení.

- Před instalací se nejdříve seznámte se světlem, pokyny a obrázky v tomto návodu.
- Před instalací zajistěte, aby byl přívod elektrického proudu ke svítidlu bez napětí. Za tímto účelem vyjměte pojistku nebo vypněte jistič v pojistkové skříně (poloha 0).
- Zkontrolujte beznapěťový stav zkoušečkou.

● Uvedení do provozu

● Montáž světla

- Před použitím odstraňte ze svítidla a jeho příslušenství veškeré obalové materiály a ochranné fólie.
- Odpojte stínidlo **9** od základní desky **1** otáčením proti směru hodinových ručiček.
- Uvolněte obě nešroubovací svorky **10** a jističí háček **7** jističího lana **8** ze základní desky **1**.
- Podržte základní desku **1** na stropě a vyznačte vývrty přes otvory, které jsou v základní desce **1** určeny pro šrouby **5**.

- **Poznámka (14163706L / 14179006L):** Při upevňování základní desky [1] dbejte na paralelní upevnění a dostatečnou vzdálenost od stěn.
 - Vyvrtejte otvory (Ø 6 mm, hloubka cca 40 mm). Dbejte na to, abyste nepoškodili přívodní kabel.
 - Do vyvrтанých otvorů vložte hmoždinky [2]. V případě potřeby si pomozte kladivem.
 - Síťový přípojovací kabel (externí) [4] vedte otvorem v základní desce [6].
 - **Poznámka:** Dávejte pozor, abyste síťový přípojovací kabel (externí) [4] nezasunuli do otvoru základní desky [6] příliš hluboko. Základní deska [1] by již nelícovala se stínidlem [9].
 - Připevněte základní desku [1] ke stropu pomocí šroubů [5].
 - Připevněte jistič háček [7] jističích lana [8] zpět na základní desku [1].
 - Jednotlivé vodiče L a N síťového přípojovacího kabelu (vnějšího) [4] vedte ochrannými trubkami [3].
 - Nyní připojte síťový přípojovací kabel (externí) [4] ke světlu pomocí bezšroubových svorek [10]. Dbejte na barevné označení připojených kabelů (živý vodič, černý nebo hnědý = symbol L, nulový vodič, modrý = symbol N).
- Poznámka:** Toto svítidlo má třídu ochrany II / □, ochranný vodič není připojen.
- Znovu zasuněte bezšroubové svorky [10] do základní desky [1]. Dbejte na pevné utažení.
 - Připevněte stínidlo [9] k základové desce [1] otáčením ve směru hodinových ručiček.
 - **Poznámka:** Šipky na základní desce [1] a na stínidle [9] musí být umístěny proti sobě.
 - Znovu vložte pojistku nebo zapněte jistič na pojistkové skřínce (poloha I).

Vaše světlo je připraveno k používání.

• Vložení/výměna baterií

Upozornění: Před prvním použitím vytáhněte z přihrádky na baterie [12] izolační proužek [13].

Jakmile nestačí dosah dálkového ovládní [11], musíte baterie [14] vyměnit.

- Stiskněte uvolňovací páčku směrem dovnitř a vytáhněte přihrádku na baterie [12].

- V případě potřeby vyjměte použitou baterii [14].
- Vložte novou baterii [14] do prostoru pro baterii [12]. Používejte pouze baterie [14], jak je popsáno v kapitole "Technické údaje".
Poznámka: Ujistěte se, že je polarita správná. Ta je zobrazena na dálkovém ovladači [11].
- Zasuněte přihrádku na baterie [12] zpět do dálkového ovladače [11].









• Rozsvícení/zhasnutí světla

Světlo rozsvíte nebo zhasněte nástěnným spínačem.

• Ovládání světelných efektů pomocí dálkového ovládní

Pro ovládání pomocí dálkového ovládní [11] musí být světlo zapnuté pomocí nástěnného vypínače. Pokud je svítidlo vypnuto pomocí dálkového ovládní [11], nachází se v pohotovostním režimu. Chcete-li světlo zcela vypnout, vypněte nástěnný vypínač.

Upozornění: Vysílač dálkového ovládní [11] se nachází na protilehlé straně přihrádky na baterie [12]. Zajistěte, aby se mezi dálkovým ovládním [11] a přijímačem nenacházely žádné překážky.

	ON/OFF	ZAPnutí/VYPnutí světla
	Žárovka	Teplá bílá / neutrální bílá / studená bílá
	Slunce	Teplá bílá
	Sněhová vločka	Studená bílá
	Obrys slunce	Snížení jasu
	Plné slunce	Zvýšení jasu
	10 %	Intenzita světla 10 %
	50 %	Intenzita světla 50 %
	100 %	Intenzita světla 100 %
	Měsíc	Funkce nočního světla
	30 min	Funkce časovače (30 minut)



D1

Místo pro uložení individuálního nastavení světla

Upozornění: Abyste uložili individuální nastavení světla na tlačítku D1, postupujte následovně:

- Nastavte světlo podle potřeby.
- Držte stisknuté tlačítko D1.
- Poznámka:** Na konci procesu ukládání světla jednou blikne.

● Údržba a čištění

VÝSTRAHA! NEBEZPEČÍ ZÁSAHU ELEKTRICKÝM PROUDEM!

Při čištění nejprve svítidlo odpojte od elektrické sítě. Za tímto účelem vyjměte pojistku nebo vypněte jistič v pojistkové skříně (poloha 0).

VÝSTRAHA! NEBEZPEČÍ ZÁSAHU ELEKTRICKÝM PROUDEM!

Z důvodu elektrické bezpečnosti se svítidlo nikdy nesmí čistit vodou nebo jinými kapalinami anebo dokonce do vody ponořovat.

POZOR! NEBEZPEČÍ POPÁLENÍ HORKÝMI POVRCHY!

Nechte svítidlo úplně vychladnout.

- Nepoužívejte na čištění rozpouštědla, benzín nebo podobné látky, lampu můžete poškodit.
- Používejte na čištění suchou tkaninu, která nepouští vlákna.
- Nasadte zase pojistku nebo zapněte jistič v pojistkové skříně (do polohy I).

● Zlikvidování



Obal se skládá z ekologických materiálů, které můžete zlikvidovat prostřednictvím místních sběrů recyklovatelných materiálů.



Při třídění odpadu se řiďte podle označení obalových materiálů zkratkami (a) a čísly (b), s následujícím významem: 1–7: umělé hmoty / 20–22: papír a lepenka / 80–98: složené látky.



Jakmile Váš výrobek dosloužil, nevyhazujte ho v zájmu ochrany životního prostředí do odpadu z domácností, ale odveďte ho k odborné likvidaci. O sběrnách a otevírací době se můžete informovat u Vaší kompetentní správy.

Vadné nebo použité baterie musí být recyklovány v souladu s nařízením (EU) 2023/1542. Vraťte baterie a/nebo přístroj do dostupného sběrného zařízení.

Poškození životního prostředí v důsledku špatné likvidace baterií/akumulátorů!



Baterie se nesmí vyhazovat do odpadu z domácností. Mohou obsahovat jedovaté těžké kovy, proto pro ně platí předpisy pro nakládání s nebezpečným odpadem. Jsou použity následující chemické symboly těžkých kovů: Cd = kadmium, Hg = rtuť, Pb = olovo. Proto odevzdejte vybité baterie do komunální sběry.

● Záruka a servis

● Záruka

Od okamžiku zakoupení dostáváte na výrobek záruku po dobu 36 měsíců. Přístroj byl pečlivě vyroben a podroben přesné kontrole kvality. Během záruční doby odstraníme bezplatně všechny vady materiálu a opravíme závady z výroby. V případě, že se během záruční doby přesto vyskytnou závady, zašlete přístroj na uvedenou adresu servisu a uveďte následující číslo modelu: 14163606L / 14179006L / 14163706L.

Ze záruky vyloučeny škody způsobené neodborným zacházením, nerespektováním návodu k obsluze nebo zásahem neautorizovanou osobou, jakož i poškození rychle opotřebitelných dílů (např. svítící prostředky). Záručním výkonem se záruční doba neprodlouží ani neobnoví.

● Adresa servisu

Briloner Leuchten GmbH & Co. KG
Am Steinbach 14
59872 Meschede
NĚMECKO
Tel.: +49 29 1 / 95 29 93-650
Fax: +49 29 1 / 95 29 93-109
E-mail: kundenservice@briloner.com
www.briloner.com

IAN 525407_2504

Pro všechny požadavky si připravte pokladní blok a číslo výrobku (IAN 525407_2504) jako doklad o nákupu.

● Prohlášení o shodě C E

Tento výrobek a dodávané baterie / akumulátory splňují požadavky platných evropských a národních směrnic. Shoda byla ověřena. Příslušná prohlášení a dokumenty jsou k dispozici u výrobce.



▲▲ Srbská značka shody



























● Výrobce / dovozce baterií



Briloner Leuchten GmbH & Co. KG
Am Steinbach 14
59872 Meschede
NĚMECKO
E-mail: kundenservice@briloner.com
www.briloner.com

● Výrobce baterií

Dongguan Tianqiu Enterprise Co., Ltd.
TianQiu Industrial Park,
Xinji Industrial Zone,
Machong Town Dongguan
GuangDong, P.R. China
E-mail: qd@gdtianqiu.com
www.tmmq.cn

Legenda použitých piktogramov	Strana	44
Úvod	Strana	45
Používanie v súlade s určeným účelom.....	Strana	45
Obsah dodávky.....	Strana	45
Popis častí.....	Strana	45
Technické údaje.....	Strana	45
Bezpečnosť	Strana	46
Bezpečnostné pokyny.....	Strana	46
Príprava	Strana	47
Potrebné náradie a materiál.....	Strana	47
Pred inštaláciou	Strana	47
Uvedenie do prevádzky	Strana	48
Montáž svetla.....	Strana	48
Vloženie/výmena batérií.....	Strana	48
Zapnutie/vypnutie svetla.....	Strana	48
Riadenie svetelných efektov pomocou diaľkového ovládania.....	Strana	48
Údržba a čistenie	Strana	49
Likvidácia	Strana	49
Záruka a servis	Strana	49
Garančné prehlásenie.....	Strana	49
Servisná adresa.....	Strana	50
Prehlásenie o zhode.....	Strana	50
Výrobca / dovozca batérií.....	Strana	50
Výrobca batérií.....	Strana	50

Legenda použitých piktogramov			
	Prečítajte si inštrukcie!		Toto svetlo je vhodné výlučne na prevádzku v interiéri, v suchých a uzavretých priestoroch.
IP20	Svetlo má druh ochrany „IP20“ a je určené výlučne na použitie v interiéri súkromných domácností. Nemá ochranu pred vniknutím vody.	h	Životnosť v hodinách
	Varovanie pred zásahom elektrickým prúdom! Ohrozenie života!		Ohrozenie života a riziko úrazu pre malé deti a deti!
	Pozor! Nebezpečenstvo popálenín spôsobené horúcimi povrchmi!	 A.C. a.c.	Striedavé napätie (typ elektrického prúdu a napätia)
	Nie je vhodné pre externé stmievače a elektronické spínače.	Hz	Hertz (frekvencia)
 W	Watt (efektívny výkon)		Noste ochranné rukavice!
V	Volt		Takto sa správate správne
	Trieda ochrany II		Ekologicky zlikvidujte obal a zariadenie!
	Dodržiavajte varovné a bezpečnostné pokyny!		Poškodenie životného prostredia spôsobené nesprávnou likvidáciou batérií/akumulátorov!
	Zdroj svetla tohto výrobku nie je vymeniteľný.		Obal je zložený zo 100 % recyklovaného papiera.
	Uchovávajte mimo dosahu detí!		Index odrazu farieb
	Teplota svetla v Kelvinoch		Svetelný tok v lúmenoch
	Vlnitá lepenka		Polyetylén (obmedzená hustota)
	Papier		Kartón
	Polyetyléntereftalát		Výrobca

	Bezpečnostné pokyny Inštrukcie	 Li	POZOR: Obsahuje gombíkové batérie Nebezpečenstvo pri prehlnutí – prečítajte si návod.
	Srbská značka zhody		

Stropné LED svetidlo

• Úvod



Gratulujeme vám ku kúpe vášho nového zariadenia. Rozhodli ste sa pre vysokokvalitný výrobok. Úplne a poriadne si prečítajte tento návod na obsluhu. Rozložte strany s obrázkami. Tento návod patrí k tomuto výrobku a obsahuje dôležité pokyny týkajúce sa uvedenia do prevádzky a manipulácie. Vždy dodržiavajte všetky bezpečnostné pokyny. Pred uvedením do prevádzky skontrolujte, či je k dispozícii správne napätie a či sú správne namontované všetky diely. Ak by ste mali otázky alebo pochybnosti v súvislosti s manipuláciou so zariadením, kontaktujte vášho predajcu alebo servisné stredisko. Poriadne si uschovajte tento návod a príp. ho postúpte tretej osobe.

• Používanie v súlade s určeným účelom



Toto svetlo je vhodné výlučne na prevádzku v interiéri, v suchých a uzavretých priestoroch. Svetlo je možné upevniť na všetkých normálne zápalných povrchoch. Výrobok je určený iba na použitie v súkromných domácnostiach a nie je určený na komerčné použitie. Tento výrobok je určený pre normálnu prevádzku.

• Obsah dodávky

Bezprostredne po vybalení vždy skontrolujte úplnosť dodávky ako aj bezchybný stav zariadenia.

- 1 Stropné LED svetidlo, (Model 14163606L / 14179006L / 14163706L)
- 1 Diaľkové ovládanie vrátane batérie CR2025 (Oxid manganičitý lítny)
- 3 Hmoždinky (14163606L / 14163706L)
- 3 Skrutky (14163606L / 14163706L)
- 4 Hmoždinky (14179006L)
- 4 Skrutky (14179006L)
- 2 Ochranné hadice

1 Návod na montáž a obsluhu

• Popis častí

- | | |
|-------------------------------------|--------------------------|
| 1 Základná doska | 8 Poistné lano |
| 2 Hmoždinky | 9 Tienidlo |
| 3 Ochranné hadice | 10 Bezskrutková svorka |
| 4 Sieťový pripájací kábel (externý) | 11 Diaľkové ovládanie |
| 5 Skrutky | 12 Priechodky na batérie |
| 6 Otvor v základnej doske | 13 Izolačné pásy |
| 7 Poistný hák | 14 Batéria (3 V CR2025) |

• Technické údaje

Svetlo:

Model č.: 14163606L / 14179006L / 14163706L
 Prevádzkové napätie: 230–240 V~, 50 Hz
 Menovitý výkon: max. 22 W
 Trieda ochrany: II / □
 Druh ochrany: IP20

LED modul:

Svetidlo: LED modul
 Menovitý výkon: max. 22 W

Batéria:

Typ: 1 x CR2025
 Zložka: Oxid manganičitý lítny
 Menovité napätie: 3 V
 Nominálna kapacita: 160 mAh
 Dátum výroby: 05.2025

Tento výrobok obsahuje zdroje svetla triedy energetickej účinnosti „E“.

● **Bezpečnosť**



Bezpečnostné pokyny

V prípade škôd, ktoré vzniknú nedodržiavaním tohto návodu na obsluhu, zaniká garančný nárok! Pri následných škodách nepreberá výrobca ručenie! V prípade vecných škôd alebo poranenia osôb, ktoré boli zapríčinené neodbornou manipuláciou alebo nedodržiavaním bezpečnostných pokynov, nepreberá výrobca ručenie!

■ **VAROVANIE! NEBEZPEČENSTVO OHROZENIA ŽIVOTA A NEBEZPEČENSTVO ÚRAZU PRE MALÉ I STARŠIE DETI!**

Nikdy nenechávajte deti bez dozoru s obalovým materiálom. Existuje nebezpečenstvo zadusenia obalovým materiálom. Deti často podceňujú nebezpečenstvo. Držte deti vždy v bezpečnej vzdialenosti od výrobku.

- Nenechajte svetlá alebo obalový materiál položené bez dohľadu. Plastové fólie/tašky, plastové diely atď. by mohli byť pre deti nebezpečnou hračkou.
- Tento prístroj môžu používať deti od 8 rokov ako aj osoby so zníženými psychickými, senzorickými alebo duševnými schopnosťami alebo s nedostatkom skúseností a vedomostí, ak sú pod dozorom, alebo ak boli poučené ohľadom bezpečného používania prístroja, a ak porozumeli nebezpečenstvám spojeným s jeho používaním. Deti sa s prístrojom nesmú hrať. Čistenie a údržbu nesmú vykonávať deti bez dozoru.



Zabráňte ohrozeniu života zásahom elektrickým prúdom

- Elektrickú inštaláciu prenechajte kvalifikovanému elektrikárovi alebo osobe zaškolenej pre elektroinštalácie.
- Pred každým pripojením do siete prekontrolujte svietidlo a sieťový prípojný kábel ohľadom prípadných poškodení. Ak zistíte akékoľvek poškodenia, svietidlo za žiadnych okolností nepoužívajte.

VAROVANIE!

Poškodené sieťové káble predstavujú nebezpečenstvo ohrozenia života zásahom elektrickým prúdom. V prípade poškodení, opráv alebo iných problémov

so svetidlom sa obráťte na servisné stredisko alebo kvalifikovaného elektrikára.

- Pred montážou odstráňte poistku alebo vypnite istič vedenia v poistkovej skrinke (poloha 0).
- Pred montážou sa uistite, že sa existujúce sieťové napätie zhoduje s potrebným prevádzkovým napätím svetidla (pozri „Technické údaje“).
- Bezpodmienečne zabráňte kontaktu svetidla s vodou alebo inými kvapalinami.
- Nikdy neotvárajte žiadny z elektrických prevádzkových prostriedkov, ani do nich nestrkajte žiadne predmety. Takéto zásahy predstavujú ohrozenie života v dôsledku zásahu elektrickým prúdom.
- Nemontujte svetlo na vlhkých alebo vodivých podkladoch.



Zabráňte nebezpečenstvu požiaru a poranení

- Bezprostredne po vybalení svetla skontrolujte prípadné poškodenia. V tomto prípade sa pri výmene spojte so servisným strediskom.



POZOR! NEBEZPEČENSTVO POPÁLENÍN SPÔSOBENÉ HORÚCIMI POVRCHMI!

Pred tým, ako sa dotknete svetla, sa ubezpečte, že je svetlo vypnuté a vychladnuté. Tak zabránite popáleninám. Svetidlá vytvárajú v oblasti hlavy lampy silné teplo.

- Svetelný zdroj tohto svetidla nie je možné vymeniť; keď dosiahne koniec svojej životnosti, je potrebné vymeniť celé svetidlo.
-  Nie je vhodné pre externé stmievače a elektronické spínače.
- Nepozerajte sa priamo do svetelného zdroja (osvetľovací prostriedok, LED atď.).
- LED diódu nepozorujte pomocou optického nástroja (napr. lupy).



Takto postupujete správne

- Svetidlo namontujte tak, aby bolo chránené pred vlhkosťou a znečistením.
- Montáž si starostlivo pripravte a doprajte si dostatok času. Dopredu si pripravte všetky jednotlivé diely a dodatočne potrebné náradie alebo materiál prehľadne a na dosah ruky.

- Buďte neustále opatrní! Dávajte vždy pozor na to, čo robíte, a vždy konaajte rozvážne. Svetidlo v žiadnom prípade nemontujte, ak ste práve nesústreďený alebo sa necítite dobre.



Bezpečnostné pokyny pre batérie/akumulátory

⚠ POZOR! NEBEZPEČENSTVO UDUSENIA!

Diaľkový ovládač obsahuje mincovú batériu, ktorá sa môže prehltnúť!



VAROVANIE! BATÉRIE UCHOVÁVAJTE MIMO DOSAHU DEŤÍ!

Prehltnutie môže zapríčiniť chemické popáleniny, perforáciu mäkkých tkanív a smrť. Ťažké popáleniny môžu nastať v priebehu 2 hodín po prehltnutí. Okamžite vyhľadajte lekára.

- Ihneď zlikvidujte opotrebované batérie/akumulátory. Držte nové a opotrebované batérie/akumulátory mimo dosahu detí. Pokiaľ si myslíte, že boli batérie/akumulátory prehltnuté alebo sa nachádzajú v tele, okamžite vyhľadajte lekára.
- Vždy úplne zatvorte priehradku na batérie. Ak priehradka na batérie nie je bezpečne uzavretá, prestaňte výrobok používať, vyberte batérie a uchovávajte ich mimo dosahu detí.



NEBEZPEČENSTVO VÝBUCHU!

Nikdy znovu nenabíjajte nenabíjateľné batérie. Neskratujte batérie/akumulátory ani ich neatvárajte. Dôsledkom môže byť prehriatie, nebezpečnosť požiaru alebo prasknutie.

- Nikdy nevyhadzujte batérie/akumulátory do ohňa alebo vody.
- Nevystavujte batérie/akumulátory mechanickému zaťaženiu.
- Batérie používajte len v súlade so špecifikáciami uvedenými v kapitole "Technické údaje". Použitie nesprávnych batérií môže viesť k požiaru alebo výbuchu.

Riziko vytečenia batérií/akumulátorov

- Zabráňte extrémnym podmienkam a teplotám, ktoré môžu pôsobiť na batérie/akumulátory, napr. na ohrevných telesách/zapríčinené priamym slnečným žiarením.
- Keď sú batérie/akumulátory vytečené, zabráňte kontaktu s pokožkou, očami a sliznicami s chemikáliami! Dotknuté miesta okamžite vypláchnite čistou vodou a vyhľadajte lekára!



NOSTE OCHRANNÉ RUKAVICE!

Vytečené alebo poškodené batérie/akumulátory môžu pri dotyku s pokožkou zapríčiniť podráždenia. Preto v tomto prípade noste vhodné ochranné rukavice.

Riziko poškodenia výrobku

- Používajte výlučne uvedený typ batérie/akumulátora!
- Nasadte batérie/akumulátory podľa označenia polarít (+) a (-) na batériu/akumulátor výrobku.
- Pred vložením vyčistite kontakty na batérii/akumulátore a v priečniku na batérie suchou bezvláknitou utierkou alebo vatovou tyčinkou!
- Vyčerpané batérie/akumulátory okamžite odstráňte z výrobku.

● Príprava

● Potrebne náradie a materiál

Uvedené náradie / nástroje a materiál nie sú súčasťou dodávky. Ide tu o nezáväznú úroveň a hodnoty pre orientáciu. Charakter materiálu sa riadi podľa individuálnych daností na mieste.

- Ceruzka/nástroj na označovanie
- 2-pólový tester napätia
- Skrutkovač (krížový a drážkový)
- Vrtáčka
- Vrták (ø 6 mm)
- Bočný rezák
- Rebrík
- Kladivo

● Pred inštaláciou

Dôležité: Elektrické pripojenie musí vykonať kvalifikovaný elektrikár alebo osoba zaškolená pre elektroinštalácie. Táto musí mať znalosti o vlastnostiach svetidla a predpisoch o pripojení.

- Pred inštaláciou sa oboznámte so všetkými pokynmi a obrázkami v tomto návode, ako aj so samotným svetidlom.
- Pred inštaláciou zabezpečte, aby bolo vedenie, na ktoré bude svetidlo pripojené, bez napätia. Z tohto dôvodu odstráňte poistku alebo vypnite istič vedenia v skrinke s poistkami (poloha 0).

- Beznapäťový stav prekontrolujte pomocou 2-pólová skúšačky napätia.

● Uvedenie do prevádzky

● Montáž svetla

- Pred použitím odstráňte zo sietidla a jeho príslušenstva všetky obalové materiály a ochranné fólie.
- Odpojte tienidlo [9] od základnej dosky [1] otočením proti smeru hodinových ručičiek.
- Uvoľnite obidve bezskrútkové svorky [10] a poistný hák [7] poistného lana [8] z podlahovej dosky [1].
- Pridržite podlahovú dosku [1] proti stropu a označte otvory pomocou otvorov v podlahovej doske [1] určených na skrútky [5].
- **Upozornenie (14163706L / 14179006L):** Pri upevňovaní podlahovej dosky [1] dbajte na paralelné umiestnenie a dostatočnú vzdialenosť od stien.
- Vyvrtajte otvory (Ø 6 mm, hĺbka približne 40 mm). Zabezpečte, aby sa nepoškodil prívod.
- Do vyvrtaných otvorov vložte hmoždinky [2]. V prípade potreby si pomôžte kladivom.
- Sieťový pripojovací kábel (externý) [4] vedte cez otvor v základnej doske [6].
- **Upozornenie:** Dbajte na to, aby sa sieťový pripojovací kábel (externý) [4] neposúval príliš ďaleko cez otvor podlahovej dosky [6], pretože v opačnom prípade by podlahová doska [1] už nelicovala s tienidlom [9].
- Základnú dosku [1] pripevnite k stropu pomocou skrútek [5].
- Znovu upevnite poistný hák [7] poistného lana [8] na podlahovú dosku [1].
- Jednotlivé vodiče L a N sieťového pripojovacieho kábla (externého) [4] vedte cez ochrannú rúrku [3].
- Teraz pripojte sieťový pripojovací kábel (externý) [4] k svetlu pomocou bezskrútkových svoriek [10].
Dbajte na farebné označenie pripojených káblov (živý vodič, čierny alebo hnedý = symbol L, neutrálny vodič, modrý = symbol N).
- **Poznámka:** Toto sietidlo má triedu ochrany II / □, ochranný vodič nie je pripojený.

- Znovu vložte bezskrútkové svorky [10] do základnej dosky [1]. Dbajte na pevné osadenie.
- Pripevnite tienidlo [9] k základnej doske [1] otáčaním v smere hodinových ručičiek.
- **Upozornenie:** Šípky na podlahovej doske [1] a na tienidle [9] sa musia nachádzať oproti sebe.
- Znovu vložte poistku alebo zapnite istič na poistkovej skrini (poloha I).

Vaše svetlo je teraz pripravené na prevádzku.

● Vloženie/výmena batérií

Upozornenie: Pred prvým použitím stiahnite izolačný prúžok [13] z priečinku na batériu [12].

Keď sa dosah diaľkového ovládania [11] zhoršuje, musíte vymeniť batériu [14].

- Stlačte uvoľňovaciu páčku smerom dovnútra a vytiahnite priehradku na batérie [12].
- V prípade potreby vyberte použitú batériu [14].
- Vložte novú batériu [14] do priestoru pre batérie [12]. Používajte iba batérie [14], ako je popísané v kapitole "Technické údaje".
Poznámka: Uistite sa, že je polarita správna. Táto informácia sa zobrazuje na diaľkovom ovládači [11].
- Zasuňte priehradku na batérie [12] späť do diaľkového ovládača [11].

● Zapnutie/vypnutie svetla

Zapnite, príp. vypnite svetlo prostredníctvom nástenného spínača.





● Riadenie svetelných efektov pomocou diaľkového ovládania

Pre ovládanie pomocou diaľkového ovládania [11] musí byť svetlo zapnuté prostredníctvom nástenného spínača. Keď sa svetlo vypne prostredníctvom diaľkového ovládania [11], nachádza sa svetlo v pohotovostnom režime.

Na úplné vypnutie svetla vypnite nástenný spínač.

Upozornenie: Vysielač diaľkového ovládania [11] sa nachádza na protihľanej strane priečinku na batérie [12].

Zabezpečte, aby sa medzi diaľkovým ovládaním [11] a prijímačom nenachádzali žiadne prekážky.

	ON/OFF	Zapnutie/vypnutie svetla
	Svietidlo	Teplá biela/neutrálna biela/ studená biela
	Slnko	Teplá biela
	Snehová vločka	Studená biela
	Slnko nie je vyplnené	Zníženie jasů
	Slnko je vyplnené	Zvýšenie jasů
	10 %	Intenzita svetla 10 %
	50 %	Intenzita svetla 50 %
	100 %	Intenzita svetla 100 %
	Mesiac	Funkcia nočného svetla
	30 min.	Funkcia časovača (30 min.)
	D1	Úložisko pre individuálne nastavenia svetla

Upozornenie: Na individuálne nastavenie svetla na tlačidlo D1 postupujte nasledovne:

- Ovládajte svetlo podľa svojich požiadaviek.
- Podržte tlačidlo D1 stlačené.
- Upozornenie:** Keď je proces ukladania ukončený, jedenkrát vaše svetlo zablíka.

● Údržba a čistenie

VAROVANIE! NEBEZPEČENSTVO ZÁSAHU ELEKTRICKÝM PRÚDOM!

Pred čistením najskôr odpojte svietidlo od elektrickej siete. Z tohto dôvodu odstráňte poistku alebo vypnite istič vedenia v skrinke s poistkami (poloha 0).

VAROVANIE! NEBEZPEČENSTVO ZÁSAHU ELEKTRICKÝM PRÚDOM!

Z dôvodu elektrickej bezpečnosti sa svietidlo nesmie nikdy čistiť vodou alebo inými kvapalinami a v žiadnom prípade sa nesmie ponárať do vody.

POZOR! NEBEZPEČENSTVO POPÁLENIA SKRZE HORÚCE POVRCHY!

Svietidlo nechajte úplne ochladnúť.

- Nepoužívajte žiadne rozpúšťadlá, benzín a. i. Svietidlo by sa pritom poškodilo.
- Na čistenie používajte iba suchú handričku, ktorá nepúšťa vlákna.
- Opäť nasadte poistku alebo zapnite istič vedenia v skrinke s poistkami (poloha I).

● Likvidácia



Obal pozostáva z ekologických materiálov, ktoré môžete odovzdať na miestnych recyklačných zberných miestach.



Všimajte si prosím označenie obalových materiálov pre triedenie odpadu, sú označené skratkami (a) a číslami (b) s nasledujúcim významom: 1–7: Plasty / 20–22: Papier a kartón / 80–98: Spojené látky



Vyhodte výrobok, keď už doslúžil. V záujme ochrany životného prostredia ho nevyhadzujte do domového odpadu, ale odovzdajte ho na odbornú likvidáciu. O zberných miestach a ich otváracích hodinách sa môžete informovať vo vašej príslušnej správe.

Chybné alebo použité batérie sa musia recyklovať v súlade s nariadením (EÚ) 2023/1542. Vráťte batérie a zariadenie prostredníctvom ponúkaných zberných zariadení.

Poškodenie životného prostredia spôsobené nesprávnou likvidáciou batérií/akumulátorov!



Batérie sa nesmú likvidovať v domovom odpade. Môžu obsahovať jedovaté ťažké kovy a podliehajú opatreniam, ktoré sa týkajú zvláštneho odpadu. Chemické symboly ťažkých kovov sú nasledujúce: Cd = kadmium, Hg = ortuť, Pb = olovo. Preto odovzdajte opotrebované batérie do komunálneho zberného miesta.

● Záruka a servis

● Garančné prehlásenie

Na tento prístroj poskytujeme záruku 36 mesiacov od dátumu kúpy. Prístroj bol starostlivo vyrobený a podrobený dôkladnej kontrole kvality. V rámci záručnej doby bezplatne opravíme všetky chyby materiálu a výrobné

chyby. Ak by sa však počas záručnej doby vyskytli nedostatky, odošlite prístroj na uvedenú adresu servisu s uvedením nasledovného čísla modelu:
14163606L / 14179006L / 14163706L.

Zo záruky sú vylúčené škody spôsobené neodbornou manipuláciou, nedodržaním návodu na obsluhu alebo zásahom neautorizovanej osoby, ako aj diely podliehajúce opotrebovaniu (napr. osvetľovacie prostriedky). Poskytnutím záruky sa záručná doba nepredlžuje ani neobnovuje.

• Servisná adresa

Briloner Leuchten GmbH & Co. KG
Am Steinbach 14
59872 Meschede
NEMECKO
Tel.: +49 29 1 / 95 29 93-650
Fax: +49 29 1 / 95 29 93-109
E-mail: kundenservice@briloner.com
www.briloner.com

IAN 525407_2504

Pre všetky otázky majte pripravený pokladničný doklad a číslo výrobku (IAN 525407_2504) ako dôkaz o kúpe.

• Prehlásenie o zhode CE

Tento výrobok a dodané batérie / akumulátory spĺňajú požiadavky platných európskych a národných smerníc. Zhoda bola overená. Príslušné vyhlásenia a dokumenty sú k dispozícii u výrobcu.

 Srbská značka zhody























• Výrobca / dovozca batérii



Briloner Leuchten GmbH & Co. KG
Am Steinbach 14
59872 Meschede
NEMECKO
E-mail: kundenservice@briloner.com
www.briloner.com

• Výrobca batérii

Dongguan Tianqiu Enterprise Co., Ltd.
TianQiu Industrial Park,
Xinji Industrial Zone,
Machong Town Dongguan
GuangDong, P.R. China
E-mail: qd@gdtianqiu.com
www.tmmq.cn

Legenda korištenih piktograma	Stranica	52
Uvod	Stranica	53
Namjenska uporaba.....	Stranica	53
Opseg isporuke.....	Stranica	53
Opis dijelova.....	Stranica	53
Tehnički podaci.....	Stranica	53
Sigurnost	Stranica	54
Sigurnosne napomene.....	Stranica	54
Priprema	Stranica	55
Potreban alat i materijal.....	Stranica	55
Prije instalacije	Stranica	55
Puštanje u rad	Stranica	56
Montaža svjetiljke.....	Stranica	56
Umetanje/zamjena baterija.....	Stranica	56
Uključivanje/isključivanje svjetiljke.....	Stranica	56
Upravljajte svjetlosnim efektima pomoću daljinskog upravljača.....	Stranica	57
Održavanje i čišćenje	Stranica	57
Zbrinjavanje	Stranica	57
Garancija i servis	Stranica	58
Garancija.....	Stranica	58
Adresa servisa.....	Stranica	58
Izjava o sukladnosti.....	Stranica	58
Proizvođač / Uvoznik baterija.....	Stranica	58
Proizvođač baterija.....	Stranica	58

Legenda korištenih piktograma			
	Pročitajte upute!		Ova svjetiljka namijenjena je za rad isključivo u unutarnjem prostoru, u suhim i zatvorenim prostorijama.
IP20	Svjetiljka ima vrstu zaštite „IP20“ i namijenjena je samo za unutarnju upotrebu u privatnim kućanstvima. Nema zaštitu od prodiranja vode.	h	Vijek trajanja u satima
	Upozorenje na strujni udar! Opasnost po život!		Opasnost po život i opasnost od nesreće za djecu mlađeg i starijeg uzrasta!
	Oprez! Opasnost od opekлина zbog vrućih površina!	 A.C. a.c.	Izmjenični napon (vrsta struje i napona)
	Nije prikladno za vanjske zamračivače i elektroničke prekidače.	Hz	Herc (frekvencija)
 W	Vat (snaga djelovanja)		Nosite zaštitne rukavice!
V	Volt		Ovako postupate ispravno
	Zaštitna klasa II		Ambalažu i uređaj zbrinite na ekološki prihvatljiv način!
	Pridržavajte se napomena za upozorenje i sigurnost!		Ugrožavanje okoliša zbog nepravilnog zbrinjavanja baterija / punjivih baterija!
	Izvor svjetlosti ovog proizvoda nije zamjenjiv.		Ambalaža se sastoji od 100 % recikliranog papira.
	Čuvati izvan dohvata djece!		Indeks uzvratne boje
	Temperatura svjetla u Kelvinima		Svjetlosni tok u lumenima
	Valoviti karton		Polietilen (niska gustoća)
	Papir		Karton
	Polietilen tereftalat		Proizvođač

	<p>Sigurnosne napomene Upute za rukovanje</p>	 <p>Li</p>	<p>POZOR: sadrži žetonske ćelije Opasnost u slučaju gutanja – pročitajte upute.</p>
	<p>Srpska oznaka sukladnosti</p>		

LED stropna svjetiljka

• Uvod



Čestitamo Vam na kupnji Vašeg novog uređaja. Odabrali ste proizvod visoke kvalitete. Molimo Vas da do kraja pažljivo pročitate Upute za uporabu. Otvorite stranice s ilustracijama. Ove su upute dio proizvoda i sadrže važne napomene o stavljanju proizvoda u pogon i njegovom rukovanju. Uvijek uvažite sve sigurnosne napomene. Prije stavljanja proizvoda u pogon provjerite je li napon ispravan i jesu li svi dijelovi ispravno montirani. U slučaju pitanja ili ako niste sigurni kako rukovati uređajem, molimo Vas da kontaktirate svog trgovca ili servisni centar. Molimo Vas da čuvate ove upute na sigurnom i da ih u slučaju potrebe prosljedite trećim osobama.

• Namjenska uporaba



Ova svjetiljka namijenjena je za rad isključivo u unutarnjem prostoru, u suhim i zatvorenim prostorijama. Svjetiljka se može pričvrstiti na svim normalno zapaljivim površinama.

Proizvod je predviđen samo za upotrebu u privatnim kućanstvima, a ne u komercijalnu upotrebu. Ovaj proizvod predviđen je za uobičajeni rad.

• Opseg isporuke

Neposredno nakon raspakiranja uvijek provjerite da li je opseg isporuke potpun, te da li se uređaj nalazi u besprijekornom stanju.

1 LED stropna svjetiljka, (Model 14163606L / 14179006L / 14163706L)

1 Daljinski upravljač uklj. baterije CR2025 (Litij-mangan dioksid)

3 Tiple (14163606L / 14163706L)

3 Vijci (14163606L / 14163706L)

4 Tiple (14179006L)

4 Vijci (14179006L)

2 Zaštitna crijeva

1 upute za montažu i uporabu

• Opis dijelova

1	Osnovna ploča	8	Sigurnosno uže
2	Tiple	9	Sjenilo svjetiljke
3	Zaštitna crijeva	10	Stezaljka bez vijaka
4	Mrežni priključni kabel (vanjski)	11	Daljinski upravljač
5	Vijci	12	Pretinac za baterije
6	Otvor u osnovnoj ploči	13	Izolacijska traka
7	Sigurnosna kuka	14	Baterija (3 V CR2025)

• Tehnički podaci

Svjetiljka:

Model br.:	14163606L / 14179006L / 14163706L
Radni napon:	230–240 V~, 50 Hz
Nazivna snaga:	maks. 22 W
Zaštitna klasa:	II / 
Vrsta zaštite:	IP20

LED modul:

Rasvjetno tijelo:	LED modul
Nazivna snaga:	maks. 22 W

Baterija:

Tip:	1 x CR2025
Sastojak:	Litij-mangan-dioksid
Nazivni napon:	3 V
Nominalni kapacitet:	160 mAh
Datum proizvodnje:	05.2025

Ovaj proizvod sadrži izvore svjetla klase energetske učinkovitosti „E“.

● Sigurnost



Sigurnosne napomene

U slučaju šteta izazvanih nepridržavanjem ovih uputa za uporabu, gubi se pravo na garanciju! Za posljednje štete ne preuzimamo nikakvu odgovornost! Ne preuzimamo nikakvu odgovornost u slučaju materijalne štete ili tjelesnih ozljeda izazvanih nepropisnim rukovanjem ili nepridržavanjem sigurnosnih uputa!

-  **UPOZORENJE! OPASNOST PO ŽIVOT I OPASNOST OD NESREĆE ZA DJECU SVIH**

UZRASTA!

Djecu ne ostavljajte nikada bez nadzora s ambalažnim materijalom. Prijeti opasnost od gušenja ambalažnim materijalom. Djeca često podcjenjuju opasnosti. Djecu uvijek držite podalje od proizvoda.

- Nemojte nemarno ostavljati svjetiljku ili materijal ambalaže. Plastične folije / vrećice, plastični dijelovi itd. mogli bi postati opasna dječja igračka.
- Ovaj uređaj mogu koristiti djeca od 8 godina i starija djeca, kao i osobe sa smanjenom tjelesnom, osjetilnom i mentalnom sposobnošću ili s manjkom iskustva, ako su pod nadzorom ili ako su upoznati sa sigurnom uporabom uređaja i razumiju opasnosti koje iz toga proizlaze. Djeca se ne smiju igrati s uređajem. Čišćenje i korisničko održavanje ne smiju vršiti djeca bez nadzora.



Izbjegnite opasnost po život od strujnog udara

- Električni priključak mora izvesti stručni električar ili za elektro instalacije poučena osoba.
- Provjerite prije svakog priključenja na mrežu moguća oštećenja na svjetiljci i mrežnom priključnom kabeu. Nipošto ne koristite svjetiljku, ako ustanovite bilo kakva oštećenja.

UPOZORENJE!

Oštećeni mrežni kabeli predstavljaju opasnost po život od strujnog udara. U slučaju oštećenja, popravka ili drugih problema na svjetiljci, obratite se servisnoj službi ili stručnom električaru.

- Prije montiranja izvadite osigurač ili isključite zaštitni prekidač za dovod struje u kutiji za osigurače (položaj 0).
- Prije montiranja utvrdite da postojeći napon strujne mreže odgovara potrebnom radnom naponu svjetiljke (vidi „Tehnički podaci“).
- Obavezno spriječite da svjetiljka dođe u dodir s vodom ili drugim tekućinama.
- Nemojte nikada otvarati nešto od električne opreme, niti gurati neke predmete u istu. Takvi zahvati predstavljaju opasnost po život od strujnog udara.
- Nemojte montirati svjetiljku na vlažnim ili vodljivim podlogama.



Spriječite opasnost od požara i ozljeda

- Neposredno prije vađenja iz ambalaže provjerite postoje li oštećenja na svjetiljci. U tom se slučaju obratite servisu radi zamjene.



OPREZ! OPASNOST OD OPEKLINA ZBOG VRUĆIH POVRŠINA!

Osigurajte da je svjetiljka isključena i da se ohladila prije nego je dotaknete kako biste spriječili opekline. Rasvjetna tijela stvaraju iznimnu toplinu u području glave svjetiljke.

- Izvor svjetla ove svjetiljke se ne može zamijeniti; kada izvor svjetla dosegne kraj svog vijeka trajanja, cijela svjetiljka se mora zamijeniti.
-  Nije prikladno za vanjske zamračivače i elektroničke prekidače.
- Ne gledajte izravno u izvor svjetla (rasvjetno tijelo, LED itd.).
- Ne gledajte u LED svjetiljku optičkim instrumentom (npr. povećalom).



Ovako postupate ispravno

- Montirajte svjetiljku tako da je zaštićena od vlage i prljavštine.
- Pažljivo pripremite montažu i uzmite si dovoljno vremena. Prethodno pripremite sve pojedine dijelove i dodatno potreban alat ili materijal i posložite ih pregledno i na dohvat ruke.
- Uvijek budite pažljivi! Uvijek obratite pažnju na ono što radite i uvijek razumno postupajte. Ni u kojem

slučaju ne montirajte svjetiljku ako niste koncentrirani ili ako se ne osjećate dobro.



Sigurnosne napomene za baterije / punjive baterije

⚠ POZOR! OPASNOST OD GUŠENJA!

Daljinski upravljač sadrži žetonske ćelije koje se mogu progutati!

⚠ UPOZORENJE! ČUVAJTE BATERIJE IZVAN DOHVATA



DJECE!

Gutanje može uzrokovati kemijske opekline, perforaciju mekog tkiva i smrt. Teške opekline mogu se pojaviti u periodu od 2 sata nakon gutanja. Odmah potražite liječnika.

- Odmah zbrinite istrošene baterije / punjive baterije na otpad. Nove i rabljene baterije / punjive baterije držite izvan doseg a djece. Ako mislite da je došlo do gutanja baterija / punjivih baterija ili da se one nalaze u vašem tijelu, odmah potražite liječničku pomoć.
- Uvijek potpuno zatvorite odjeljak za baterije. Ako odjeljak za baterije nije čvrsto zatvoren, prestanite koristiti proizvod, izvadite baterije i držite ih podalje od djece.



OPASNOST OD EKSPLOZIJE!

Nikada nemojte puniti baterije koje se ne mogu puniti. Nemojte kratko spajati baterije / punjive baterije i/ili nemojte ih otvarati. Posljedica mogu biti pregrijavanje, opasnost od požara ili pucanje.

- Nemojte bacati baterije / punjive baterije u vatru ili vodu.
- Baterije / punjive baterije nemojte izlagati mehaničkom opterećenju.
- Upotrebljavajte isključivo baterije u skladu s informacijama u poglavlju „Tehnički podaci“. Uporaba pogrešnih baterija može prouzročiti požar ili eksploziju.

Opasnost od baterija / punjivih baterija koje cure

- Spriječite ekstremne uvjete i temperature koje mogu utjecati na baterije / punjive baterije, npr. na radiatorima / putem izravne sunčeve svjetlosti.
- Ako su baterije / punjive baterije iscurile, izbjegavajte dodir kože, očiju i sluznica s kemikalijama!

Pogođena mjesta odmah isperite čistom vodom i potražite liječnika!

- **NOŠITE ZAŠTITNE RUKAVICE!**
Baterije / punjive baterije koje cure ili su oštećene mogu uzrokovati opekline u dodiru s kožom. Stoga u tom slučaju nosite zaštitne rukavice.

Opasnost od oštećenja proizvoda

- Upotrebljavajte isključivo naveden tip baterija / punjivih baterija!
- Umetnite baterije / punjive baterije prema oznaci polariteta (+) i (-) na bateriji / punjivoj bateriji proizvoda.
- Prije umetanja očistite kontakte na bateriji / punjivoj bateriji i u pretincu za baterije suhom krpom koja ne ostavlja vlakna ili štapićima vate!
- Odmah uklonite istrošene baterije / punjive baterije iz proizvoda.

● Priprema

● Potreban alat i materijal

Navedeni alati i materijali nisu uključeni u opseg isporuke. Pritom se radi o neobaveznim podacima i vrijednostima koje služe orijentaciji. Svojstvo materijala ovisi o individualnim okolnostima na licu mjesta.

- Olovka/alat za označavanje
- 2-polni detektor napona
- Odvijač (križni i s prorezom)
- Bušilica
- Svrđlo (Ø 6 mm)
- Bočni rezač
- Vodič
- Čekić

● Prije instalacije

Važno: električni priključak mora izvesti kvalificirani električar ili osoba poučena za elektro instalacije. Ova osoba mora poznavati svojstva svjetiljke i propise o priključku.

- Prije instalacije proučite sve navedene instrukcije i slike u ovim uputama, kao i samu svjetiljku.

- Prije instalacije osigurajte da na vodu, na koji želite priključiti svjetiljku, nema napona. Pritom izvadite osigurač ili isključite zaštitni prekidač za dovod struje u kutiji za osigurače (položaj 0).
- Pomoću 2-polni ispitivača napona provjerite da više nema napona.

● Puštanje u rad

● Montaža svjetiljke

- Prije uporabe uklonite sav materijal za pakiranje i zaštitne folije sa svjetiljke i njezinog pribora.
- Odvojite abažur [9] od osnovne ploče [1] okretanjem u smjeru suprotnom od kazaljke na satu.
- Otпустite obje stezaljke bez vijaka [10] i sigurnosnu kuku [7] sigurnosnog užeta [8] iz osnovne ploče [1].
- Držite osnovnu ploču [1] uz strop i obilježite rupe za bušenje pomoću rupa koje su predviđene u osnovnoj ploči [1] za vijake [5].
- **Napomena (14163706L / 14179006L):** Tijekom postavljanja osnovne ploče [1] pripazite na paralelno postavljanje i dovoljnu udaljenost od stjenki.
- Izbušite rupe (Ø 6 mm, dubina cca. 40 mm). Osigurajte da nećete oštetiti dovodni vod.
- Umetnite tiple [2] u izbušene rupe. Ako je potrebno, upotrijebite čekić za pomoć.
- Provucite kabel za napajanje (vanjski) [4] kroz otvor na osnovnoj ploči [6].
- **Napomena:** Pazite da ne gurnete mrežni priključni kabel (vanjski) [4] previše kroz otvor osnovne ploče [6], jer osnovna ploča u protivnom [1] više neće nalijegati na sjenilo svjetiljke [9].
- Pričvrstite osnovnu ploču [1] na strop pomoću vijaka [5].
- Pričvrstite sigurnosnu kuku [7] sigurnosnog užeta [8] natrag na osnovnu ploču [1].
- Provucite pojedinačne žice L i N mrežnog priključnog kabela (vanjski) [4] kroz zaštitna crijeva [3].

- Sada spojite kabel za napajanje (vanjski) [4] na svjetlo pomoću stezaljki bez vijaka [10]. Također pazite na podudaranje boja priključenih vodova (vodič pod naponom, crni ili smeđi = simbol L, neutralni vodič, plavi = simbol N).

Napomena: Ova svjetiljka ima klasu zaštite II / [□], zaštitni vodič nije spojen.

- Ponovno umetnite priključke bez vijaka [10] u osnovnu ploču [1]. Pazite na čvrst dosjed.
- Pričvrstite abažur [9] na osnovnu ploču [1] okretanjem u smjeru kazaljke na satu.
- **Napomena:** Strelica na osnovnoj ploči [1] i na sjenilu svjetiljke [9] moraju biti jedna nasuprot druge.
- Ponovno umetnite osigurač ili ponovno uključite prekidač strujnog kruga na kutiji s osiguračima (položaj I).

Vaša svjetiljka sada je spremna za rad.

● Umetanje/zamjena baterija

Napomena: prije prve uporabe izvucite izolacijsku traku [13] iz pretinca za baterije [12].

Ako se domet daljinskog upravljača [11] smanji, morate zamijeniti bateriju [14].

- Pritisnite ručicu za deblokiranje prema unutra i izvucite pretinac za baterije [12].
- Prema potrebi izvadite potrošenu bateriju [14].
- Umetnite novu bateriju [14] u pretinac za baterije [12]. Upotrijebite samo baterije [14] kao što je opisano u poglavlju „Tehnički podaci“.
- **Napomena:** pritom pazite na ispravan polaritet. On je prikazan na daljinskom upravljaču [11].
- Gurnite pretinac za baterije [12] ponovno u daljinski upravljač [11].

● Uključivanje/isključivanje svjetiljke

Uključite odnosno isključite svjetiljku pomoću zidnog prekidača.













● Upravljajte svjetlosnim efektima pomoću daljinskog upravljača

Za upravljanje daljinskim upravljačem [11] morate uključiti svjetiljku na zidnom prekidaču. Kada se svjetiljka isključi preko daljinskog upravljača [11], svjetiljka je u stanju pripravnosti.

Za potpuno isključivanje svjetiljke, isključite je na zidnom prekidaču.

Napomena: Odašiljač daljinskog upravljača [11] nalazi se na suprotnoj strani odjeljka za baterije [12].

Uvjerite se da između daljinskog upravljača [11] i prijemnika nema prepreka.

	ON/OFF	Uključivanje/isključivanje svjetiljke
	Rasvjetno tijelo	Topla bijela/neutralna bijela/hladna bijela
	Sunce	Topla bijela
	Snježna pahuljica	Hladna bijela
	Nepotpuno sunce	Smanjenje jačine osvjetljenja
	Ispunjeno sunce	Povećanje jačine osvjetljenja
	10 %	Jačina osvjetljenja 10 %
	50 %	Jačina osvjetljenja 50 %
	100 %	Jačina osvjetljenja 100 %
	Mjesec	Funkcija noćnog svjetla
	30 min	Funkcija tajmera (30 min)
	D1	Memorija za pojedinačne postavke svjetiljke

Napomena: kako biste spremili pojedinačnu postavku na tipku D1, učinite sljedeće:

- Namjestite svjetiljku kako želite.
- Držite pritisnutom tipku D1.
- Napomena:** Kad je postupak pohranjivanja završio, svjetiljka će jedanput zasvijetliti.

● Održavanje i čišćenje

UPOZORENJE! OPASNOST OD STRUJNOG UDARA!

Za čišćenje svjetiljke najprije otpojite svjetiljku od strujne mreže. Pritom izvadite osigurač ili isključite zaštitni prekidač za dovod struje u kutiji za osigurače (položaj 0).

UPOZORENJE! OPASNOST OD STRUJNOG UDARA!

Zbog električne sigurnosti svjetiljka se nikada ne smije čistiti vodom ili drugim tekućinama ili čak uranjati u vodu.

OPREZ! OPASNOST OD OPEKLINA ZBOG VRUĆIH POVRŠINA!

Ostavite svjetiljku da se potpuno ohladi.

- Nemojte koristiti otapala, benzin ili sl. Svjetiljka bi se pritom oštetila.
- Koristite za čišćenje suhu krpnu koja ne pušta vlakna.
- Umetnite opet osigurač ili uključite zaštitni prekidač za dovod struje u kutiji za osigurače (položaj- I).

● Zbrinjavanje



Ambalaža se sastoji od ekološki neškodljivih materijala koje možete zbrinuti na lokalnim mjestima za reciklažu.



Uvažavajte obilježavanje ambalaže za odvajanje otpada, ono je obilježeno s kraticama (a) i brojevima (b) sa slijedećim značenjem: 1–7: plastika / 20–22: papir i karton / 80–98: miješani materijali.



Zbog zaštite okoliša ne bacajte dotrajali proizvod u kućni otpad, već ga predajte stručnom zbrinjavanju. Informacije o mjestima za sakupljanje otpada i njihovom radnom vremenu možete dobiti pri Vašem nadležnom općinskom uredu.

Neispravne ili iskorištene baterije moraju se reciklirati u skladu s Uredbom (EU) 2023/1542. Baterije i/ili uređaj vratite putem predviđenih sabirnih mjesta.

Šteta u okolišu zbog pogrešnog zbrinjavanja baterija / punjivih baterija!



Baterije se ne smiju zbrinjavati u kućni otpad. Mogu sadržavati otrovne teške metale i podliježu obradi opasnog otpada. Kemijski simboli teških metala su sljedeći: Cd = kadmij, Hg = živa, Pb = olovo. Stoga istrošene baterije odnesite na komunalno sabirno mjesto.

● Garancija i servis

● Garancija

Pri kupnji dobivate 36 mjeseci garancije na ovaj uređaj. Uređaj je pažljivo proizveden i podvrgnut temeljitoj kontroli kvalitete. U razdoblju važeće garancije sve pogreške u materijalu i proizvodnji uklanjamo besplatno. Ako u garantnom roku uočite nedostatke, pošaljite nam uređaj na navedenu adresu servisa uz navođenje sljedećih brojeva modela: 14163606L / 14179006L / 14163706L.

Iz garancije su isključene štete nastale kao posljedica nepropisnog rukovanja, nepridržavanja uputa za uporabu ili zahvata od strane neovlaštenih osoba te potrošni dijelovi (kao npr. rasvjetno tijelo). Izvršenjem usluge pokrivena garancijom, garantni rok se ne produkuje niti počinje iznova.

1. U slučaju manjeg popravka jamstveni rok se produljuje onoliko koliko je kupac bio lišen uporabe stvari.
2. Međutim, kad je zbog neispravnosti stvari izvršena njezina zamjena ili njezin bitni popravak, jamstveni rok počinje teći ponovno od zamjene, odnosno od vraćanja popravljene stvari.
3. Ako je zamijenjen ili bitno popravljen samo neki dio stvari, jamstveni rok počinje teći ponovno samo za taj dio.

● Adresa servisa

Briloner Leuchten GmbH & Co. KG
Am Steinbach 14
59872 Meschede
NJEMAČKA
Tel.: +49 29 1 / 95 29 93-650
Faks: +49 29 1 / 95 29 93-109
E-mail: kundenservice@briloner.com
www.briloner.com

IAN 525407_2504

Za sve upite pripremite račun i broj artikla (IAN 525407_2504) kao dokaz o kupnji.

● Izjava o sukladnosti

Ovaj proizvod i priložene baterije / punjive baterije ispunjavaju zahtjeve važećih europskih i nacionalnih direktiva. Sukladnost je dokazana. Odgovarajuće izjave i dokumentacije pohranjene su kod proizvođača.



SRPSKA OZNAKA SUKLADNOSTI

● Proizvođač / Uvoznik baterija























Briloner Leuchten GmbH & Co. KG
Am Steinbach 14
59872 Meschede
NJEMAČKA



E-pošta: kundenservice@briloner.com
www.briloner.com

● Proizvođač baterija

Dongguan Tianqiu Enterprise Co., Ltd.
TianQiu Industrial Park,
Xinji Industrial Zone,
Machong Town Dongguan
GuangDong, P.R. China
E-pošta: qd@gdianqiu.com
www.tmmq.cn

Legenda korišćenih piktograma	Strana	60
Uvod	Strana	61
Namenska upotreba.....	Strana	61
Sadržaj pakovanja.....	Strana	61
Opis delova.....	Strana	61
Tehnički podaci.....	Strana	61
Bezbednost	Strana	62
Bezbednosna uputstva.....	Strana	62
Priprema	Strana	63
Neophodan alat i materijal.....	Strana	63
Pre instalacije	Strana	63
Puštanje u rad	Strana	64
Montaža lampe.....	Strana	64
Stavljanje/zamena baterija.....	Strana	64
Uključivanje / isključivanje lampe.....	Strana	64
Upravljanje svetlosnim efektima pomoću daljinskog upravljača.....	Strana	64
Održavanje i čišćenje	Strana	65
Odlaganje	Strana	65
Servis	Strana	66
Servisna adresa.....	Strana	66
Izjava o usaglašenosti.....	Strana	66
Proizvođač / Uvoznik baterija.....	Strana	66
Proizvođač baterija.....	Strana	66
Garancija / Garantni List	Strana	66

Legenda korišćenih piktograma			
	Pročitajte uputstva!		Ova lampa je pogodna isključivo za upotrebu u unutrašnjim, suvim i zatvorenim prostorijama.
IP20	Lampa ima klasu zaštite "IP20" i namenjena je samo za unutrašnju upotrebu u privatnim domaćinstvima. Nema zaštite od prodiranja vode.	h	Vek trajanja u satima
	Upozorenje na strujni udar! Opasnost po život!		Opasnost po život i opasnost od nesreće za decu!
	Pažnja! Opasnost od opekotina usled vrelih površina!		Naizmenični napon (vrsta struje i napona)
	Nije pogodna za spoljne regulatore svetlosti i elektronske prekidače.	Hz	Herc (frekvencija)
	Vat (aktivna snaga)		Nosite zaštitne rukavice!
V	Volt		Ovako ćete postupiti ispravno
	Klasa zaštite II		Odložite ambalažu i uređaj na ekološki prihvatljiv način!
	Obratite pažnju na upozorenja i bezbednosna uputstva!		Šteta po životnu sredinu zbog nepravilnog odlaganja baterija / punjivih baterija!
	Izvor svetlosti ovog proizvoda nije zamenljiv.		Pakovanje je napravljeno od 100 % recikliranog papira.
	Držati van domašaja dece!		Indeks reprodukcije boje
	Temperatura lampe u Kelvinima		Svetlosni fluks u lumenima
	Rebrasti karton		Polietilen (male gustine)
	Papir		Karton
	Polietilen tereftalat		Proizvođač

	Bezbednosne napomene Uputstva za postupanje	 Li	PAŽNJA: Sadrži dugmaste baterije Opasno ako se proguta - pročitajte uputstva.
	Srpska oznaka usaglašenosti		

LED plafonska lampa

• Uvod



Čestitamo Vam na kupovini Vašeg novog uređaja. Ovom kupovinom odlučili ste se za visokokvalitetan proizvod. Molimo Vas da u potpunosti i pažljivo pročitate ovo uputstvo za upotrebu. Otvorite stranice sa ilustracijama. Ovo uputstvo pripada ovom proizvodu i sadrži važne informacije o puštanju u rad i rukovanju. Uvek se pridržavajte svih bezbednosnih uputstava. Pre puštanja u rad, proverite da li postoji odgovarajući napon i da li su svi delovi ispravno montirani. Ako imate pitanja ili ste nesigurni u vezi sa korišćenjem uređaja, obratite se svom prodavcu ili servisnom centru. Pažljivo čuvate ovo uputstvo i po potrebi ga prosledite trećem licu.

• Namenska upotreba



Ova lampa je pogodna isključivo za upotrebu u unutrašnjim, suvim i zatvorenim prostorijama. Lampa može da se pričvrsti na sve površine koje su normalno zapaljive.

Proizvod je namenjen samo za upotrebu u privatnim domaćinstvima, a ne za komercijalnu upotrebu. Ovaj proizvod je namenjen za normalan rad.

• Sadržaj pakovanja

Odmah nakon raspakivanja uvek proverite da li je sadržaj isporuke potpun kao i da li je uređaj u besprekornom stanju.

- 1 LED plafonska lampa, (Model 14163606L / 14179006L / 14163706L)
- 1 Daljinski upravljač sa baterijom CR2025 (Litijum-mangandioksid)
- 3 Tiplovi (14163606L / 14163706L)
- 3 Zavrtnevi (14163606L / 14163706L)
- 4 Tiplovi (14179006L)
- 4 Zavrtnevi (14179006L)
- 2 Zaštitna creva

1 Uputstvo za montažu i upotrebu

• Opis delova

- | | |
|--------------------------------|---------------------------|
| 1 Osnovna ploča | 8 Sigurnosno uže |
| 2 Tiplovi | 9 Abadžur lampe |
| 3 Zaštitna creva | 10 Stezaljka bez zavrtnja |
| 4 Kabl za napajanje (eksterni) | 11 Daljinski upravljač |
| 5 Zavrtnevi | 12 Odeljak za baterije |
| 6 Otvor u osnovnoj ploči | 13 Izolacione trake |
| 7 Sigurnosna kuka | 14 Baterija (3 V CR2025) |

• Tehnički podaci

Lampa:

Model br.:	14163606L / 14179006L / 14163706L
Радни напон:	230–240 V~, 50 Hz
Nazivna snaga:	maks. 22 W
Klasa zaštite:	II / □
Stepen zaštite:	IP20

LED modul:

Sijalica:	LED modul
Nazivna snaga:	maks. 22 W

Baterija:

Tip:	1 x CR2025
Sastojak:	Litijum mangan dioksid
Nominalni napon:	3 V
Nominalni kapacitet:	160 mAh
Datum proizvodnje:	05.2025

Ovaj proizvod sadrži izvore svetlosti klase energetske efikasnosti "E".

● **Bezbednost**



Bezbednosna uputstva

Svako oštećenje uzrokovano nepoštovanjem ovog uputstva za upotrebu poništava garanciju! Ne preuzimamo odgovornost za posledičnu štetu! Ne preuzimamo nikakvu odgovornost za materijalnu štetu ili povrede ljudi uzrokovane nepravilnim rukovanjem ili nepoštovanjem bezbednosnih uputstava!

■ **UPOZORENJE! OPASNOST PO ŽIVOT I OPASNOST OD NESREĆE ZA DECU!**

Nikada ne ostavljajte decu bez nadzora sa ambalažnim materijalom. Postoji opasnost od gušenja ambalažnim materijalom. Deca često potcenjuju opasnosti. Decu stalno držite podalje od proizvoda.

- Ne ostavljajte lampu ili materijal za pakovanje razbacane. Plastične folije/kese, plastični delovi itd. mogu postati opasne igračke za decu.
- Ovaj uređaj mogu da koriste deca od 8 godina i preko, kao i osobe sa smanjenim psihičkim, senzornim ili mentalnim sposobnostima ili sa manjkom iskustva i znanja ako su pod nadzorom ili ako su poučeni u vezi sa bezbednom upotrebom uređaja i posledica koje iz toga proizilaze. Deca ne smeju da se igraju ovim uređajem. Čišćenje i održavanje ne smeju da obavljaju deca bez nadzora.



Izbegavajte opasnost po život od električnog udara

- Neka električnu instalaciju izvede obučeni električar ili osoba koja je obučena za električne instalacije.
- Pre svakog priključenja na mrežu proverite da svetiljka i priključni kabl za napajanje nemaju bilo kakva oštećenja. Nikada ne koristite svetiljku ako utvrdite bilo kakva oštećenja.

UPOZORENJE!

Oštećeni mrežni kablovi predstavljaju opasnost po život od električnog udara. U slučaju oštećenja, popravki ili drugih problema na svetiljci obratite se servisnom centru ili električaru.

- Pre ugradnje, uklonite osigurač ili isključite prekidač u kutiji sa osiguračima (0 pozicija).

- Pre ugradnje, uverite se da raspoloživi mrežni napon odgovara potrebnom radnom naponu svetla (pogledajte „Tehnički podaci“).
- Obavezno izbegavajte dodir lampe sa vodom ili drugim tečnostima.
- Nikada ne otvarajte neke od pogonskih sredstava i ne stavljajte u njih bilo kakve predmete. Takve intervencije predstavljaju opasnost po život od strujnog udara.
- Nemojte montirati lampu na vlažnim i provodnim podlogama.



Izbegavajte opasnost od požara i povrede

- Odmah nakon raspakivanja, proverite da li lampica ima oštećenja. U tom slučaju, obratite se servisnom centru radi zamene.



PAŽNJA! OPASNOST OD OPEKOTINE USLED VRELIH POVRŠINA!

Uverite se da je svetlo isključeno i da se ohladilo pre dodirivanja da biste izbegli opekotine. Osvetljivači u predelu glave lampe stvaraju mnogo toplote.

- Izvor svetlosti ove lampe se ne može zameniti; ako izvor svetlosti dostigne kraj svog životnog veka, potrebno je da se zameni
-  Nije pogodna za spoljne regulatore svetlosti i elektronske prekidače.
- Ne gledajte direktno u izvor svetlosti (svetlo, LED itd.).
- Ne gledajte u LED pomoću optičkog instrumenta (npr. lupe).



Ovako ćete postupiti ispravno

- Montirajte lampu tako da je zaštićena od vlage i prljavštine.
- Pripremite montažu pažljivo i uzмите dovoljno vremena. Prethodno postavite sve pojedinačne delove i dodatno potreban alat ili materijal pregledno i na dohvata ruke.
- Budite uvek oprezni! Uvek obratite pažnju na ono što radite i uvek postupajte razumno. Ni u kom slučaju nemojte montirati svetiljku ako niste koncentrisani ili se ne osećate dobro.



Bezbednosna uputstva za baterije/ punjive baterije

OPASNOST! OPASNOST OD GUŠENJA!

Daljinski upravljač sadrži kovanicu koja se može progutati!

-  **UPOZORENJE! DRŽITE BATERIJE VAN DOMAŠAJA DECE!**

Gutanje može izazvati hemijske opekotine, perforaciju mekog tkiva i smrt. Teške opekotine mogu nastati u roku od 2 sata nakon gutanja. Odmah potražite savet lekara.

- Stare baterije / punjive baterije odmah odložite u otpad. Nove i stare baterije / punjive baterije čuvajte van domašaja dece. Ako sumnjate da je došlo do gutanja baterije / punjive baterije ili da se nalazi u telu, odmah se obratite lekaru.
- Uvek potpuno zatvorite odeljak za baterije. Ako odeljak za baterije nije dobro zatvoren, prestanite da koristite proizvod, izvadite baterije i držite ih dalje od dece.

-  **OPASNOST OD EKSPLOZIJE!**

Nikada ne punitite baterije koje se ne mogu puniti. Nemojte da pravite kratak spoj i/ili otvarate baterije/punjive baterije. To može dovesti do pregrevanja, opasnosti od požara ili pucanja.

- Nikada ne bacajte baterije/punjive baterije u vatru ili vodu.
- Ne izlažite baterije/punjive baterije mehaničkim opterećenjima.
- Koristite isključivo baterije navedene u poglavlju „Tehnički podaci“. Korišćenje pogrešnih baterija može da dovede do požara ili eksplozije.

Opasnost od curenja baterije/punjive baterije

- Izbegavajte ekstremne uslove i temperature koje mogu uticati na baterije / punjive baterije, npr. radijatori / direktna sunčeva svetlost.
- Ako su baterije / punjive baterije procurile, izbegavajte kontakt hemikalija sa kožom, očima i sluzokožom! Odmah isperite pogođena područja čistom vodom i potražite medicinsku pomoć!

-  **NOSITE ZAŠTITNE RUKAVICE!**

Baterije koje cure ili su oštećene / punjive baterije mogu izazvati hemijske opekotine ako dođu u kontakt sa kožom. U tom slučaju, nosite odgovarajuće zaštitne rukavice.

Opasnost od oštećenja proizvoda

- Koristite samo navedeni tip baterije / tip punjive baterije!
- Umetnite baterije / punjive baterije u skladu sa oznakama polariteta (+) i (-) na bateriji / punjivoj bateriji i proizvodu.
- Pre umetanja očistite kontakte na bateriji / punjivoj bateriji i u odeljku za bateriju suvom krpom koja ne ostavlja vlakna ili pamučnim štapićem!
- Istrošene baterije / punjive baterije odmah izvadite iz proizvoda.

Priprema

Neophodan alat i materijal

Pomenuti alati i materijali nisu uključeni u obim isporuke. Ovo su neobavezujuće informacije i vrednosti koje služe u svrhu orijentacije. Priroda materijala zavisi od individualnih uslova na lokaciji.

- Olovka/alat za obeležavanje
- 2-pinski tester napona
- Odvijač (krstasti i pljosnati)
- Bušilica
- Burgija (ø 6 mm)
- Bočna sečica
- Provodnik
- Čekić

Pre instalacije

Važno: Električni priključak mora uraditi obučeni električar ili osoba upućena u električne instalacije. Ona mora imati znanje o karakteristikama svetiljke i specifikacijama za priključivanje.

- Upoznajte se sa svim uputstvima i ilustracijama u ovom priručniku i sa samom lampom pre instalacije.
- Pre ugradnje, uverite se da nema napona na liniji na koju treba da se priključi lampa. Da biste to uradili, uklonite osigurač ili isključite prekidač u kutiji sa osiguračima (0 pozicija).
- Proverite da nema napona pomoću 2-pinskog testera napona.

● Puštanje u rad

● Montaža lampe

- Pre upotrebe uklonite sav materijal za pakovanje i zaštitne folije sa lampe i njene dodatne opreme.
- Odvojite abažur [9] od osnovne ploče [1] okretanjem u smeru suprotnom od kazaljke na satu.
- Otpustite dve stezaljke bez zavrtnja [10] i sigurnosnu kuku [7] sigurnosnog užeta [8] sa ploče osnove [1].
- Držite ploču osnove [1] uz plafon i obeležite rupe za bušenje pomoću rupa na ploči osnove [1] predviđenih za zavrtnje [5].
- **Napomena (14163706L / 14179006L):** Kada pričvršćujete ploču osnove [1], vodite računa da bude postavljena paralelno i da postoji dovoljna udaljenost od zidova.
- Izbušite rupe (Ø 6 mm, dubine oko 40 mm). Pazite da ne oštetite kabl.
- Umetnite tiple [2] u izbušene rupe. Ako je potrebno, pomozite čekićem.
- Provucite kabl za napajanje (spoljni) [4] kroz otvor predviđen na osnovnoj ploči [6].
- **Napomena:** Uverite se da kabl za napajanje (spoljni) [4] ne gurate predaleko kroz otvor ploče osnove [6], jer ploča osnove [1] više neće odgovarati abažuru [9].
- Pričvrstite osnovnu ploču [1] na plafon pomoću vijaka [5].
- Pričvrstite sigurnosnu kuku [7] sigurnosnog užeta [8] na ploču osnove [1].
- Provedite pojedinačne žice L i N mrežnog priključnog kabla (spoljnog) [4] kroz zaštitna creva [3].
- Sada povežite kabl za napajanje (spoljni) [4] na svetlo pomoću priključaka bez šrafova [10]. Takođe obratite pažnju na podudarnost boja povezanih kablova (strujni provodnik, crni ili braon = simbol L, neutralni provodnik, plavi = simbol N).
Napomena: Ova svetiljka ima klasu zaštite II / [□], zaštitni provodnik nije priključen.
- Ponovo umetnite terminale bez šrafova [10] u osnovnu ploču [1]. Uverite se da čvrsto pristaje.

- Pričvrstite abažur [9] na osnovnu ploču [1] okretanjem u smeru kazaljke na satu.
- **Napomena:** Strelice na ploči osnove [1] i na abažuru [9] moraju biti jedna naspram druge.
- Ponovo umetnite osigurač ili ponovo uključite prekidač na kutiji sa osiguračima (I položaj).

Vaša lampa je sada spremna za upotrebu.

● Stavljanje/zamena baterija

Napomena: Pre prve upotrebe, izvucite izolacione trake [13] iz pregrade za bateriju [12].

Ako se domet daljinskog upravljača [11] smanji, morate zameniti bateriju [14].

- Gurnite ručicu za otpuštanje prema unutra i izvucite pregradu za bateriju [12].
- Ako je potrebno, uklonite staru bateriju [14].
- Umetnite novu bateriju [14] u pregradu za baterije [12]. Koristite samo baterije [14], kao što je opisano u poglavlju „Tehnički podaci“.
- **Napomena:** Vodite računa o pravilnom polaritetu. Ovo se prikazuje na daljinskom upravljaču [11].
- Ponovo gurnite pregradu za bateriju [12] u daljinski upravljač [11].

● Uključivanje / isključivanje lampe

Uključite ili isključite lampu pomoću zidnog prekidača.

● Upravljanje svetlosnim efektima pomoću daljinskog upravljača

Da biste lampom upravljali putem daljinskog upravljača [11], morate da je uključite na zidnom prekidaču. Ako je lampa isključena putem daljinskog upravljača [11], lampa se nalazi u režimu pripravnosti. Da biste potpuno isključili lampu, isključite je na zidnom prekidaču.











Napomena: Predajnik daljinskog upravljača [11] se nalazi na suprotnoj strani pregrade za bateriju [12].

Uverite se da nema prepreka između daljinskog upravljača [11] i prijemnika.



ON/OFF

Uključivanje / isključivanje lampe

	Sijalica	Topla bela/neutralna bela/ hladna bela
	Sunce	Toplo bela
	Pahuljica	Hladno bela
	Sunce nije popunjeno	Smanjenje osvetljaja
	Sunce je popu- njeno	Povećanje osvetljaja
	10 %	Intenzitet svetlosti 10 %
	50 %	Intenzitet svetlosti 50 %
	100 %	Intenzitet svetlosti 100 %
	Mesec	Funkcija noćnog svetla
	30 min.	Funkcija tajmera (30 min.)
	D1	Memorija za individualna podešavanja lampe

Napomena: Da biste sačuvali individualnu postavku svetla na tasteru D1, postupite na sledeći način:

- Podesite svetlo po želji.
- Držite pritisnut taster D1.
- Napomena:** Kada se proces čuvanja završi, lampica će zatreptati jednom.

● Održavanje i čišćenje

UPOZORENJE! OPASNOST OD STRUJNOG UDARA!

Da biste očistili lampu, prvo je isključite iz električne mreže. Da biste to uradili, uklonite osigurač ili isključite prekidač u kutiji sa osiguračima (0 pozicija).

UPOZORENJE! OPASNOST OD STRUJNOG UDARA!

Iz razloga električne sigurnosti, svetiljka se nikada ne sme čistiti vodom ili drugim tečnostima ili uranjati u vodu.

PAŽNJA! OPASNOST OD OPEKOTINA USLED VRELIH POVRŠINA!

Pustite da se lampica potpuno ohladi.

- Ne koristite nikakve rastvarače, benzin ili slično. To bi oštetilo lampu.
- Za čišćenje koristite samo suhu krpicu koja ne ostavlja dlačice.
- Ponovo umetnite osigurač ili uključite prekidač na kutiji sa osiguračima (1 položaj).

● Odlaganje



Ambalaža je napravljena od ekološki prihvatljivih materijala koje možete odložiti na lokalnim mestima za reciklažu.



Obratite pažnju na označavanje ambalažnog materijala prilikom odvajanja otpada, oni su označeni skraćenicama (a) i brojevima (b) sa sledećim značenjem: 1–7: plastika/20–22: papir i karton/80–98: kompozitni materijali.



U interesu zaštite životne sredine, ne bacajte svoj proizvod zajedno sa kućnim otpadom kada je ispunio svoju svrhu, već ga odložite na propisan način. Više o sabirnim mestima i njihovom radnom vremenu možete da saznate od vaše odgovorne uprave.

Neispravne ili iskorišćene baterije moraju da se recikliraju u skladu sa Uredbom (EU) 2023/1542. Vratite baterije i/ili uređaj preko predviđenih sistema za sakupljanje.

Ekološke štete zbog nepravilnog odlaganja baterija/punjivih baterija!



Baterije se ne smeju odlagati sa kućnim otpadom. One mogu da sadrže toksične teške metale i podležu tretmanu opasnog otpada. Hemijski simboli teških metala su sledeći: Cd = kadmijum, Hg = živa, Pb = olovo. Zato korišćene baterije predajte u komunalni sabirni centar.

● **Servis**

● **Servisna adresa**

Briloner Leuchten GmbH & Co. KG
Am Steinbach 14
59872 Meschede
NEMAČKA
Tel.: +49 29 1 / 95 29 93-650
Fax: +49 29 1 / 95 29 93-109
E-Mail: kundenservice@briloner.com
www.briloner.com

IAN 525407_2504

Za sva pitanja, pripremite račun i broj artikla (IAN 525407_2504) kao dokaz kupovine.

● **Izjava o usaglašenosti CE**

Ovaj proizvod i priložene baterije / punjive baterije ispunjavaju zahteve važećih evropskih i nacionalnih direktiva. Usklađenost je demonstrirana. Odgovarajući e deklaratije i dokumenti se deponuju kod proizvođača.

 Srpska oznaka usaglašenosti

● **Proizvođač / Uvoznik baterija**

Briloner Leuchten GmbH & Co. KG
Am Steinbach 14
59872 Meschede
NEMAČKA
E-pošta: kundenservice@briloner.com
www.briloner.com

● **Proizvođač baterija**

Dongguan Tianqiu Enterprise Co., Ltd.
TianQiu Industrial Park,
Xinji Industrial Zone,
Machong Town Dongguan
GuangDong, P.R. China
E-pošta: qd@gdtianqiu.com
www.tmmq.cn

Dobavljač će biti u stanju da, tokom i nakon isteka garantnog perioda / perioda usaglašenosti, obezbedi pružanje usluga, to znači održavanje i popravke i dostupnost rezervnih delova, priključnih uređaja i sličnih delova.

● **Garancija / Garantni List**

Poštovani,

Ovim putem Vas upoznajemo sa Vašim pravima i obavezama koje proističu iz Zakona o zaštiti potrošača, a u pogledu ostvarivanja prava iz garancije.

Ova garancija ni na koji način ne utiče, niti isključuje prava koja kupac ima u skladu sa važećim Zakonom o zaštiti potrošača po osnovu zakonske odgovornosti prodavca za nesaobraznost robe ugovoru koja traje 2 godine od dana kada je roba predata kupcu.

Davalac garancije ovom izjavom preuzima obavezu da kupcima svojih aparata, a pod uslovima definisanim u ovoj izjavi, obezbedi:

- besplatno otklanjanje kvarova u garantnom roku, koji bi nastali kod uobičajene upotrebe ili zbog grešaka u proizvodnji i materijalu, ili
- zamenu aparata, u garantnom roku predviđenim ovom garancijskom izjavom, u slučaju da opravka nije moguća, ili
- ako otklanjanje kvara nije moguće, kupac ima pravo da zahteva od prodavca povrat novca.

Ukupan rok garancije je 3 godine.

Garantni rok počinje da važi od datuma kupovine proizvoda, odnosno od prijema istog od strane kupca, a što se dokazuje fiskalnim računom.

Kako izjaviti reklamaciju?

Molimo Vas:

- da pozovete korisnički servis: 0800-300-199
- pošaljete e-mail na: kontakt@lidl.rs
- posetite najbližu Lidl prodavnicu.

Da bismo osigurali najbržu asistenciju, molimo da sačuvate fiskalni račun i date ga na uvid prilikom izjavljivanja reklamacije.

Garancija važi na teritoriji Republike Srbije.

Kupac može da izjavi reklamaciju usmeno u nekom od prodajnih objekata Lidl Srbija KD, odnosno telefonom, pisanim putem ili elektronskim putem na kontakte kompanije Lidl Srbija KD, uz dostavu računa na uvid.

U cilju ispravnog funkcionisanja proizvod se koristi u skladu sa njegovom namenom i Uputstvom za upotrebu.

Na zahtev kupca, koji je izjavljen u garantnom roku, prodavac će izvršiti otklanjanje kvarova i nedostataka na proizvodu u roku predviđenim Zakonom.

Garantni uslovi:

Pre obraćanja prodavcu za tehničku pomoć, potrebno je proveriti ispravnost instalacije i ostalih potrebnih uslova naznačenih u Uputstvu za upotrebu.

Kupac je dužan da prodavcu preda sve pripadajuće delove proizvoda koje je preuzeo u trenutku kupovine.

Popravke u roku garancije:

























Garancija važi počev od dana kada je roba predata kupcu, a na osnovu fiskalnog odsečka. U istom periodu davalac garancije, odnosno prodavac je u obavezi da otkloni sve tehničke kvarove bez naknade, u zakonskom roku.



Garancija ne važi u sledećim slučajevima:

1. Ukoliko prodavcu uz aparat nije priložen fiskalni račun sa datumom prodaje.
2. Ukoliko je kvar prouzrokovan udarom groma, strujnim udarom ili sličnim delovanjem spoljne sile na sam uređaj (požar, poplava, naponski udar...).
3. Ukoliko su nastali kvarovi i oštećenja na uređaju posledica delovanja spoljnih uticaja, kao što su: velika vlaga, previsoka i suviše niska temperatura (pucanje cevi usled smrzavanja, oštećenja gumenih delova, rđanje, itd.)
4. Ukoliko proizvod nije korišćen u skladu sa Uputstvom za upotrebu.
5. Ukoliko je proizvod pokušalo da popravi treće neovlašćeno lice.
6. Ukoliko proizvod nije korišćen u skladu sa namenom.
7. Ukoliko je čišćenje i održavanje uređaja urađeno protivno Uputstvu za upotrebu.
8. Ukoliko je proizvod korišćen u profesionalne svrhe.

Naziv proizvoda:	LED plafonska lampa
Model:	14163606L / 14179006L / 14163706L
IAN/Serijski broj:	IAN 525407_2504
Proizvođač:	Briloner Leuchten GmbH & Co. KG Am Steinbach 14 59872 Meschede NEMAČKA
Davalac garancije- uvoznik:	Lidl Srbija KD Prva južna radna 3 22330 Nova Pazova Republika Srbija Tel. 0800-300-199 E-mail: kontakt@lidl.rs
Datum predaje robe potrošaču:	datum sa fiskalnog računa
Uvozi i stavlja u promet:	Lidl Srbija KD Prva južna radna 3 22330 Nova Pazova Republika Srbija Tel. 0800-300-199 E-mail: kontakt@lidl.rs

Legenda pictogramelor utilizate	Pagina 70
Introducere	Pagina 71
Utilizare conform scopului.....	Pagina 71
Pachetul de livrare.....	Pagina 71
Descrierea componentelor.....	Pagina 71
Date tehnice.....	Pagina 71
Siguranță	Pagina 72
Indicații de siguranță.....	Pagina 72
Pregătire	Pagina 73
Unelte și material necesare.....	Pagina 73
Înainte de instalare	Pagina 73
Punerea în funcțiune	Pagina 74
Montarea lămpii.....	Pagina 74
Introducerea/inlocuirea bateriilor.....	Pagina 74
Pornirea/oprirea lămpii.....	Pagina 74
Controlarea efectelor luminoase folosind telecomanda.....	Pagina 74
Întreținere și curățare	Pagina 75
Înlăturare	Pagina 75
Garanție și service	Pagina 76
Garanție.....	Pagina 76
Adresa de service.....	Pagina 76
Declarație de conformitate.....	Pagina 76
Producător / Importator de baterii.....	Pagina 76
Producător de baterii.....	Pagina 76

Legenda pictogramelor utilizate			
	Citiți instrucțiunile!		Această lampă este adecvată numai pentru utilizare în interior, în încăperi uscate și închise.
IP20	Lampa are gradul de protecție „IP20” și este prevăzută exclusiv pentru utilizare în interiorul gospodăriilor private. Fără protecție împotriva pătrunderii apei.	h	Durata de viață în ore
	Avertizare pericol de electrocutare! Pericol de moarte!		Pericol de moarte și de accidentare pentru nou-născuți și copii!
	Precauție! Pericol de arsuri din cauza suprafețelor fierbinți!	A.C. a.c.	Tensiune alternativă (Tipul de curent și tensiune)
	Nu este adecvată pentru variatoare de lumină externe și întrerupătoare electronice.	Hz	Hertz (frecvență)
W	Wați (putere)		Purtați mănuși de protecție!
V	Volt		Comportamentul corect
	Clasă de protecție II		Eliminați ambalajul și aparatul în mod ecologic!
	Respectați indicațiile de avertizare și siguranță!		Poluarea mediului din cauza eliminării necorespunzătoare a bateriilor/acumulatorilor!
	Sursa de lumină a acestui produs nu este interschimbabilă.		Ambalajul este fabricat din hârtie reciclată în proporție de 100 %.
	A nu se lăsa la îndemâna copiilor!		Indice de redare a culorilor
	Temperatura luminii în grade Kelvin		Flux luminos în lumeni
	Carton ondulat		Polietilenă (densitate mică)
	Hârtie		Cartoane
	Polietilenă tereftalat		Producător

	<p>Indicații de siguranță Instrucțiuni de acțiune</p>	 Li	<p>ATENȚIE! Include baterii plate Pericol în caz de înghițire - citiți instrucțiunile.</p>
	<p>Marcă de conformitate sârbă</p>		

Plafonieră cu LED-uri

● Introducere



Vă felicităm pentru achiziționarea noului dumneavoastră aparat. Ați ales un produs de înaltă calitate. Vă rugăm să citiți acest manual de utilizare în întregime și cu atenție.

Deschideți paginile cu imagini. Acest manual aparține produsului și conține indicații importante pentru punerea în funcțiune și utilizare. Respectați întotdeauna toate instrucțiunile de siguranță. Înainte de punerea în funcțiune, verificați dacă există tensiunea corectă și dacă toate piesele sunt montate corect. Dacă aveți întrebări sau dacă nu sunteți sigur cu privire la utilizarea aparatului, contactați comerciantul sau punctul de service. Păstrați cu grijă aceste instrucțiuni și, dacă este cazul, dați-le mai departe.

● Utilizare conform scopului



Această lampă este adecvată numai pentru utilizare în interior, în încăperi uscate și închise. Lampa poate fi fixată pe toate suprafețele normal inflamabile. Produsul este

destinat exclusiv utilizării în gospodării private și nu pentru uz comercial. Acest produs este destinat funcționării normale.

● Pachetul de livrare

Verificați imediat după despachetare, dacă pachetul de livrare este complet și dacă aparatul este într-o stare ireproșabilă.

- 1 Plafonieră cu LED-uri, (Model 14163606L / 14179006L / 14163706L)
- 1 Telecomandă incl. baterie CR2025 (Dioxid de litiu-mangan)
- 3 Dobluri (14163606L / 14163706L)
- 3 Șuruburi (14163606L / 14163706L)
- 4 Dobluri (14179006L)
- 4 Șuruburi (14179006L)
- 2 Furtunuri de protecție

1 Instrucțiuni de utilizare și montaj

● Descrierea componentelor

- | | |
|--|----------------------------------|
| 1 Placă de bază | 8 Cablu de siguranță |
| 2 Dobluri | 9 Abajur |
| 3 Furtunuri de protecție | 10 Clemă fără șuruburi |
| 4 Cablu de conectare la rețea (extern) | 11 Telecomandă |
| 5 Șuruburi | 12 Compartimentul pentru baterii |
| 6 Deschidere în placa de bază | 13 Benzi izolatoare |
| 7 Cârlig de siguranță | 14 Baterie (3 V CR2025) |

● Date tehnice

Lampă:

Model nr.: 14163606L / 14179006L / 14163706L

Tensiune de funcționare: 230-240 V~, 50 Hz

Putere nominală: max. 22 W

Clasă de protecție: II / 

Grad de protecție: IP20

Modul LED:

Sursă de iluminat: Modul LED

Putere nominală: max. 22 W

Baterie:

Tip: 1 x CR2025

Ingredient: Dioxid de litiu-mangan

Tensiune nominală: 3 V

Capacitate nominală: 160 mAh

Data producției: 05.2025

Acest produs conține surse de lumină, cu clasa de eficiență energetică „E”.

● Siguranță



Indicații de siguranță

În cazul daunelor cauzate de nerespectarea acestui manual de utilizare, dreptul la garanție se stinge! Pentru daunele ulterioare nu se preia nicio responsabilitate! În cazul daunelor materiale sau vătămării persoanelor, cauzate de o utilizare necorespunzătoare sau de nerespectarea indicațiilor de siguranță, nu se preia nicio responsabilitate!

■ **AVERTISMENT! PERICOL DE MOARTE ȘI DE ACCIDENTE PENTRU BEBELUȘI ȘI COPII!**

Nu lăsați niciodată copiii nesupravegheați în apropierea ambalajului. Există pericol de asfixiere din cauza materialului ambalajului. Copiii subapreciază deseori pericolele. Nu lăsați produsul la îndemâna copiilor.

- Nu lăsați lampa sau materialul de ambalare întins neglijent. Foliile/pungile din plastic, piesele din plastic etc. pot deveni jucării periculoase pentru copii.
- Acest aparat poate fi utilizat de copii de peste 8 ani, precum și de persoanele cu capacități fizice, senzoriale sau psihice reduse sau lipsă de experiență și cunoștințe doar dacă aceștia sunt supravegheați sau au fost instruiți referitor la utilizarea în siguranță a aparatului și pericolele ce pot rezulta din acesta. Copiii nu au voie să se joace cu aparatul. Curățarea și întreținerea nu trebuie realizate de copii fără supraveghere.



Evitați pericolul de moarte datorat șocului electric

- Dispuneți realizarea instalației electrice de către un electrician calificat sau o persoană instruită în acest sens.
- Înainte de fiecare conectare la rețea verificați lampa și cablul de conectare la rețea cu privire la eventuale deteriorări. Nu folosiți niciodată lampa, dacă ați identificat deteriorări.

AVERTISMENT!

Cablurile de curent defecte reprezintă un pericol de moarte prin electrocutare. În caz de deteriorări,

reparații sau alte probleme la lampă, adresați-vă unui punct de service sau unui electrician.

- Înainte de montare, scoateți siguranța sau deconectați întrerupătorul automat din cutia cu siguranțe (poziția 0).
- Înainte de montare, asigurați-vă că tensiunea de rețea existentă corespunde cu tensiunea de funcționare necesară a lămpii (vezi capitolul „Date tehnice”).
- Evitați cu orice preț contactul lămpii cu apă sau alte lichide.
- Nu deschideți niciodată componentele electrice și nu introduceți obiecte în acestea. Astfel de intervenții reprezintă pericol de moarte prin electrocutare.
- Nu montați lampa pe suprafețe umede sau conductoare.



Evitați pericolul de incendiu și de rănire

- Verificați imediat după despachetare lampa cu privire la deteriorări. În acest caz contactați punctul de service pentru a înlocui produsul.



PRECAUȚIE! PERICOL DE ARSURI DIN CAUZA SUPRAFEȚELOR FIERBINȚII!

Asigurați-vă că lampa este stinsă și că s-a răcit înainte de a o atinge, pentru a evita arsurile. Sursele de iluminare generează căldură puternică în zona capului lămpii.

- Sursa de lumină a acestei lămpi nu poate fi înlocuită; atunci când sursa de lumină a ajuns la sfârșitul duratei sale de viață, înlocuiți lampa.

-  Nu este potrivit pentru variatoare externe și întrerupătoare electronice.

- Nu priviți direct în sursa de lumină (sursă de iluminare, LED etc.).
- Nu priviți LED-ul cu un instrument optic (de ex., lupă).



Așa vă comportați corect

- Montați lampa astfel încât să fie protejată contra umidității și murdăriei.
- Pregătiți cu atenție montajul și nu vă grăbiți. Pregătiți la îndemână toate componentele individuale și uneltele sau materialul necesar.

- Fiți întotdeauna atenți! Acționați tot timpul rațional și în cunoștință de cauză. Nu montați în niciun caz lampa, dacă nu vă puteți concentra sau dacă nu vă simțiți bine.



Indicații de siguranță pentru baterii/acumulatori

⚠️ ATENȚIE! PERICOL DE SUFOCARE!

Telecomanda conține o monedă care poate fi înghițită!



⚠️ AVERTISMENT! NU LĂSAȚI BATERIILE LA ÎNDEMÂNA COPIILOR!

Ingestia poate provoca arsuri chimice, perforarea țesuturilor moi și decesul. Arsurile severe pot apărea în decurs de 2 ore de la ingestie. Consultați imediat un medic.

- Eliminați imediat bateriile/acumulatorii uzați. Nu lăsați bateriile/acumulatorii noi și uzați la îndemâna copiilor. Dacă aveți suspiciunea că bateriile/acumulatorii au fost înghițiți sau se află în interiorul corpului, solicitați imediat asistență medicală.
- Întotdeauna închideți complet compartimentul pentru baterii. Dacă compartimentul bateriei nu este bine închis, nu mai utilizați produsul, scoateți bateriile și țineți-le departe de copii.
- **⚠️ PERICOL DE EXPLOZIE!** Nu reîncărcați niciodată bateriile nereîncărcabile. Nu scurtcircuitați și/sau nu deschideți bateriile/acumulatorii. Acest lucru poate duce la supraîncălzire, pericol de incendiu sau spargere.
- Nu aruncați niciodată bateriile/acumulatorii în foc sau în apă.
- Nu supuneți bateriile/acumulatorii la nicio solicitare mecanică.
- Utilizați numai baterii în conformitate cu specificațiile din capitolul "Date tehnice". Utilizarea unor baterii nepotrivite poate duce la un incendiu sau la o explozie.

Risc de scurgere a bateriilor/acumulatorilor

- Evitați condițiile și temperaturile extreme care pot afecta bateriile/acumulatorii, de ex. pe calorifere/prin radiația solară directă.
- Dacă bateriile/acumulatorii prezintă scurgeri, evitați contactul pielii, ochilor și mucoaselor cu substanțele chimice! Clătiți imediat zonele afectate cu apă curată și consultați un medic!



PURTAȚI MĂNUȘI DE PROTECȚIE!

Bateriile/acumulatorii cu scurgeri sau deteriorați pot provoca arsuri chimice dacă intră în contact cu pielea. Prin urmare, în acest caz, purtați mănuși de protecție adecvate.

Risc de deteriorare a produsului

- Utilizați numai tipul de baterie/acumulator specificat!
- Introduceți bateriile/acumulatorii conform marcatelor de polaritate (+) și (-) de pe baterie/acumulator și de pe produs.
- Curățați contactele de pe baterie/acumulator și din compartimentul bateriei cu o lavetă uscată, fără scame sau un tampon din bumbac înainte de introducerea!
- Scoateți imediat bateriile/acumulatorii epuizați din produs.

● Pregătire

● Unelte și material necesare

Uneltele și materialele menționate nu sunt cuprinse în pachetul de livrare. Este vorba despre indicații și valori orientative. Structura materialului depinde de condițiile individuale la fața locului.

- Creion/instrument de marcare
- Creion de tensiune cu 2 poli
- Șurubelniță (în cruce și cu fantă)
- Mașină de găurit
- Burghiu (diametrul 6 mm)
- Clește de tăiat margini
- Scară
- Ciocan

● Înainte de instalare

Important: Conectarea electrică trebuie să se efectueze de către un electrician calificat sau de către o persoană instruită pentru aceasta. Aceasta trebuie să dețină cunoștințe referitoare la caracteristicile lămpii și prevederile privind conectarea.

- Înainte de instalare familiarizați-vă cu privire la toate instrucțiunile și figurile din acest manual, precum și cu modul de utilizare a lămpii.

Înainte de instalare / Punerea în funcțiune

- Asigurați-vă înainte de instalare că linia electrică la care se conectează lampa nu se află sub tensiune. Pentru aceasta, scoateți siguranța sau deconectați întrerupătorul automat din cutia cu siguranțe (poziția 0).
- Verificați lipsa tensiunii cu ajutorul creionului de tensiune cu 2 poli.

● Punerea în funcțiune

● Montarea lămpii

- Înainte de utilizare îndepărtați toate materialele de ambalaj și foliile de protecție de pe lampă și accesoriile acesteia.
- Detașați abajurul [9] de placa de bază [1] prin rotirea acestuia în sensul invers acelor de ceasornic.
- Slăbiți ambele cleme fără șuruburi [10] și cârligul de siguranță [7] al cablului de siguranță [8] din placa de bază [1].
- Fixați placa de bază [1] pe tavan și marcați găurile cu ajutorul găurilor prevăzute în placa de bază [1] pentru șuruburi [5].
- **Notă (14163706L / 14179006L):** Când atașați placa de bază [1], asigurați-vă că este paralelă și că are suficient spațiu față de pereți.
- Efectuați găurile (Ø 6 mm, aproximativ 40 mm adâncime). Asigurați-vă că nu deteriorați cablul de alimentare.
- Introduceți diblurile [2] în găurile de foraj. Dacă este necesar, folosiți un ciocan pentru a vă ajuta.
- Introduceți cablul de conectare la rețea (extern) [4] prin orificiul prevăzut în placa de bază [6].
- **Notă:** Asigurați-vă că nu împingeți prea mult cablul de conectare la rețea (extern) [4] prin orificiul plăcii de bază [6], deoarece în caz contrar placa de bază [1] nu se va mai potrivi pe abajur [9].
- Atașați placa de bază [1] la tavan cu ajutorul șuruburilor [5].
- Fixați cârligul de siguranță [7] al cablului de siguranță [8] înapoi pe placa de bază [1].
- Introduceți firele individuale L și N ale cablului de conectare la rețea (extern) [4] prin conductele de protecție [3].

- Conectați acum cablul de conectare la rețea (extern) [4] la corp prin intermediul clemelor fără șuruburi [10].
Acordați atenție codului de culori al cablurilor conectate (conductor sub tensiune, negru sau maro = simbol L, conductor neutru, albastru = simbol N).
Notă: Acest corp de iluminat are clasa de protecție II / [□], conductorul de protecție nu este conectat.
- Așezați clemele fără șuruburi [10] înapoi în placa de bază [1]. Asigurați o fixare corespunzătoare.
- Atașați abajurul [9] la placa de bază [1] rotind-o în sensul acelor de ceasornic.
- **Notă:** Săgețile de pe placa de bază [1] și de pe abajur [9] trebuie să fie unul vizavi de celălalt.
- Reintroduceți siguranța sau porniți din nou întrerupătorul de pe cutia de siguranțe (poziția I).

Lampa dvs. este pregătită de funcționare.

● Introducerea/înlocuirea bateriilor

Notă: Înainte de prima utilizare, trageți banda izolatoare [13] din compartimentul pentru baterii [12].

Dacă raza de acțiune a telecomenzii [11] scade, trebuie să înlocuiți bateria [14].

- Împingeți maneta de deblocare spre interior și trageți în afară compartimentul pentru baterii [12].
- Dacă este cazul, scoateți bateria [14] uzată.
- Așezați o baterie nouă [14] în compartimentul pentru baterii [12]. Utilizați numai baterii [14] conform descrierii din capitolul „Date tehnice”.
Notă: Acordați atenție polarității corecte. Aceasta este afișată pe telecomandă [11].
- Glisați compartimentul pentru baterii [12] înapoi în telecomandă [11].

● Pornirea/oprirea lămpii

Porniți sau opriți lampa cu ajutorul întrerupătorului de perete.













● Controlarea efectelor luminoase folosind telecomanda

Pentru a controla lumina cu ajutorul telecomenzii [11], lumina trebuie să fie aprinsă prin intermediul întrerupă-

torului de perete. Când lumina este oprită cu ajutorul telecomenzii [1] lampa se află în modul standby. Pentru a stinge complet lumina, opriți întrerupătorul de perete.

Notă: emițătorul telecomenzii [1] se regăsește pe partea opusă a compartimentului pentru baterii [12].

Asigurați-vă că nu există niciun obstacol între telecomandă [11] și receptor.

	ON/OFF	Pornirea/oprirea lămpii
	Sursă de iluminat	Alb cald/alb neutru/alb rece
	Soare	Alb cald
	Fulg de zăpadă	Alb rece
	Soarele nu este plin	Reducere luminozitate
	Soare plin	Mărire luminozitate
	10 %	Intensitatea luminii 10%
	50 %	Intensitatea luminii 50%
	100 %	Intensitatea luminii 100%
	Lună	Funcție de lampă de veghe
	30 min	Funcție cronometru (30 min)
	D1	Spațiu de stocare pentru setările individuale ale lămpii

Notă: Pentru a salva setarea individuală a luminii pe tasta D1, procedați după cum urmează:

- Reglați lampa după cum doriți.
- Apăsăți și mențineți apăsat butonul D1.
- Notă:** Când procesul de salvare este finalizat, lampa clipește o dată.

• Întreținere și curățare

AVERTISMENT! PERICOL DE ELECTROCUTARE!

Pentru curățare deconectați lampa mai întâi de la rețeaua de curent. Pentru aceasta, scoateți siguranța sau deconectați întrerupătorul automat din cutia cu siguranțe (poziția 0).

AVERTISMENT! PERICOL DE ELECTROCUTARE!

Din motive de siguranță electrică lampa nu trebuie curățată niciodată cu apă sau alte lichide sau chiar să fie scufundată în apă.

PRECAUȚIE! PERICOL DE ARSURI DIN CAUZA SUPRAFETELOR FIERBINȚII!

Lăsați lampa să se răcească complet.

- Nu utilizați dizolvanți, benzină și alte produse similare. Lampa s-ar putea deteriora.
- Pentru curățare folosiți doar o lavetă uscată, care nu lasă scame.
- Introduceți din nou siguranța sau porniți întrerupătorul automat de la cutia de siguranțe (poziția I).

• Înlăturare



Ambalajul este produs din materiale ecologice care pot fi eliminate la punctele locale de reciclare.



Respectați marcajul materialelor de ambalaj pentru eliminarea deșeurilor, acestea sunt marcate de abrevierile (a) și cifrele (b) cu următoarea semnificație: 1–7: plastice/20–22: hârtie și carton/80–98: substanțe de conexiune.



Pentru a proteja mediul înconjurător nu eliminați produsul dumneavoastră la gunoier menajer atunci când nu mai poate fi folosit, ci predați-l la un punct de colectare. Vă puteți informa cu privire la punctele de colectare și orarul acestora de la administrația competentă.

Bateriile defecte sau uzate trebuie reciclate în conformitate cu Regulamentul (UE) 2023/1542. Returnați bateriile și/sau dispozitivul prin mijloacele de colectare furnizate.

Poluarea mediului din cauza aruncării incorecte a bateriilor/a acumulatorilor!



Bateriile nu trebuie aruncate împreună cu deșeurile menajere. Acestea pot conține metale grele toxice și sunt supuse tratării deșeurilor periculoase. Simbolurile chimice ale metalelor grele sunt următoarele: Cd = cadmiu, Hg = mercur, Pb = plumb. Prin urmare, predați bateriile uzate la un punct de colectare municipal.

● **Garanție și service**

● **Garanție**

De la data achiziției primiți o garanție de 36 de luni pentru acest aparat. Aparatul a fost fabricat cu atenție și a fost supus unui control strict de calitate. În cadrul perioadei de garanție înlăturăm în mod gratuit toate defectele de material sau de producție. Totuși, dacă identificați în perioada de garanție alte defecte, vă rugăm să trimiteți aparatul la adresa de service indicată cu indicarea următorului număr de model: 14163606L / 14179006L / 14163706L.

De la garanție sunt excluse defectele cauzate de o utilizare necorespunzătoare scopului, de nerespectarea manualului de utilizare, sau intervenția de către persoane neautorizate cât și piesele de uzură (de ex., corpul de iluminat). Prin serviciul de garanție nu se prelungeste și nici nu se înnoiește perioada de garanție.

Timpul de nefuncționare din cauza lipsei de conformitate apărute în cadrul termenului de garanție prelungeste termenul de garanție legală de conformitate și cel al garanției comerciale și curge, după caz, din momentul la care a fost adusă la cunoștința vânzătorului lipsa de conformitate a produsului sau din momentul prezentării produsului la vânzător/unitatea service până la aducerea produsului în stare de utilizare normală și, respectiv, al notificării în scris în vederea ridicării produsului sau predării efective a produsului către consumator.

Produsele de folosință îndelungată care înlocuiesc produsele defecte în cadrul termenului de garanție vor beneficia de un nou termen de garanție care curge de la data preschimbării produsului.

● **Adresa de service**

Briloner Leuchten GmbH & Co. KG
Am Steinbach 14
59872 Meschede
GERMANIA
Tel.: +49 29 1 / 95 29 93-650
Fax: +49 29 1 / 95 29 93-109
E-mail: kundenservice@briloner.com
www.briloner.com

IAN 525407_2504

Pentru orice solicitare, vă rugăm să aveți la îndemână bonul de casă și numărul de articol (IAN 525407_2504) ca dovadă de achiziție.

● **Declarație de conformitate CE**

Acest produs și bateriile / bateriile reîncărcabile furnizate îndeplinesc cerințele directivelor europene și naționale aplicabile. Conformitatea a fost verificată. Declarațiile și documentele corespunzătoare sunt disponibile la producător.



Marcă de conformitate sârbă

● **Producător / Importator de baterii**

Briloner Leuchten GmbH & Co. KG
Am Steinbach 14
59872 Meschede
GERMANIA
E-Mail: kundenservice@briloner.com
www.briloner.com

● **Producător de baterii**

Dongguan Tianqiu Enterprise Co., Ltd.
TianQiu Industrial Park,
Xinji Industrial Zone,
Machong Town Dongguan
GuangDong, P.R. China
E-Mail: qd@gdtianqiu.com
www.tmmq.cn

Легенда на използваните пиктограми	Страница	79
Въведение	Страница	80
Употреба по предназначение.....	Страница	80
Обем на доставката.....	Страница	80
Описание на частите.....	Страница	80
Технически данни.....	Страница	80
Безопасност	Страница	81
Указания за безопасност.....	Страница	81
Подготовка	Страница	82
Необходими инструменти и материали.....	Страница	82
Преди инсталацията	Страница	83
Пускане в действие	Страница	83
Монтиране на осветителното тяло.....	Страница	83
Поставете/сменете батериите.....	Страница	84
Включване/изключване на лампата.....	Страница	84
Управление на светлинните ефекти с дистанционното управление.....	Страница	84
Поддръжка и почистване	Страница	84
Изхвърляне	Страница	85

Гаранция и сервиз	Страница	85
Гаранция.....	Страница	85
Гаранционни условия.....	Страница	85
Гаранционен срок и законови претенции при дефекти.....	Страница	86
Обхват на гаранцията.....	Страница	86
Процедура при гаранционен случай.....	Страница	86
Ремонтен сервиз / извънгаранционно обслужване.....	Страница	86
Сервизно обслужване.....	Страница	86
Вносител.....	Страница	86
Сервизен адрес.....	Страница	87
Декларация за съответствие.....	Страница	87
Производител / вносител на батерии.....	Страница	88
Производител на батерии.....	Страница	88

Легенда на използваните пиктограми			
	Четете указанията!		Това осветително тяло е предназначено за експлоатация само на закрито, в сухи и затворени помещения.
IP20	Лампата има степен на защита „IP20“ и е предназначена само за вътрешна употреба в частни домакинства. Няма защита срещу проникване на вода.	h	Срок на експлоатация в часове
	Предупреждение за електрически удар! Опасност за живота!		Опасност за живота и опасност от злополука за бебета и малки деца!
	Внимание! Опасност от изгаряне при допир до горещи повърхности!	A.C. a.c.	Променливо напрежение (вид на тока и напрежението)
	Не е предназначено за външни димери и електронни превключватели.	Hz	Херц (честота)
W	Ват (активна мощност)		Носете защитни ръкавици!
V	Волт		Правилни действия
	Клас на защита II		Изхвърлете опаковката и уреда като отпадък в съответствие с правилата за опазване на околната среда!
	Спазвайте предупрежденията и указанията за безопасност!		Вредно въздействие върху околната среда вследствие на неправилно изхвърляне на батерии/акумулаторни батерии!
	Светлинният източник на продукта не може да се сменя.		Опаковката се състои от 100 % рециклирана хартия.
	Да се съхранява на място, недостъпно за деца!		Индекс на цвето предаване
	Температура на светлината в келвини		Светлинен поток в лумени
	Велпапе		Полиетилен (ниска плътност)
	Хартия		Картон
	Полиетилен терефталат		Производител

	Указания за безопасност Указания за действие	 Li	ВНИМАНИЕ: Съдържа монети Опасност при поглъщане - прочетете инструкцията.
	Маркировка за съответствие - сърбия		

Светодиодна лампа за таван

• Въведение



Поздравяваме Ви с покупката на този нов уред. Вие избрахте висококачествен продукт. Моля, прочетете внимателно цялото ръководство за експлоатация.

Отворете страницата с изображенията. Това ръководство е част от продукта и съдържа важни указания за пускането в експлоатация и употребата. Винаги спазвайте всички указания за безопасност. Преди пускане в експлоатация проверете дали е налице подходящото напрежение и дали всички части са монтирани правилно. Ако имате въпроси или сте несигурни по отношение на боравенето с уреда, моля, обърнете се към Вашия търговец или към обслужващия сервис. Съхранявайте грижливо това ръководство и при необходимост го предавайте на трети лица.

• Употреба по предназначение



Тази лампа е предназначена за експлоатация само на закрито, в сухи и затворени помещения. Лампата може да бъде прикрепена към всички повърхности с нормален клас на запалимост. Продуктът е предназначен само за употреба в домашни условия, а не за търговска употреба. Този продукт е предназначен за нормална експлоатация.

• Обем на доставката

Непосредствено след разопаковането проверявайте винаги комплектността на доставката, както и изправността на уреда.

1 Светодиодна лампа за таван, (Модел 14163606L / 14179006L / 14163706L)

1 Дистанционно управление, включително батерия CR2025 (Литиев манганов диоксид)

3 Дюбел (14163606L / 14163706L)

3 Винтове (14163606L / 14163706L)















4 Дюбел (14179006L)

4 Винтове (14179006L)

2 Защитни шлаухи

1 Ръководство за монтаж и експлоатация

• Описание на частите

	Базова плоча		Обезопасително въже
	Дюбел		Абажур
	Защитни шлаухи		Скоба без винт
	Захранващ кабел (външен)		Дистанционно управление
	Винтове		Отделение за батериите
	Отвор в основната плоча		Изолираща лента
	Осигуряваща кука		Батерия (3 V CR2025)

• Технически данни

лампа:

Номер на модела:	14163606L / 14179006L / 14163706L
Работно напрежение:	230–240 V~, 50 Hz
Номинална мощност:	макс. 22 W
Клас на защита:	II / 
Вид защита:	IP20

Светодиоден модул:

осветително тяло:	Светодиоден модул
Номинална мощност:	макс. 22 W

Батерия:

Тип:	1 x CR2025
Съставки:	Литиев манганов диоксид
Номинално напрежение:	3 V
Номинален капацитет:	160 mAh
Дата на производство:	05.2025

Този продукт съдържа източници на светлина от клас на енергийна ефективност „E“.

● **Безопасност**



Указания за безопасност

При повреди поради неспазване на настоящото ръководство за експлоатация отпадат всякакви гаранционни претенции! Не се поема отговорност за косвени щети! При материални или физически щети в резултат на неправилна употреба или неспазване на указанията за безопасност не се поема отговорност!



⚠ ПРЕДУПРЕЖДЕНИЕ!
ОПАСНОСТ ЗА ЖИВОТА И
ОПАСНОСТ ОТ ЗЛОПОЛУКА
ЗА БЕБЕТА И МАЛКИ ДЕЦА!

- Никого не оставяйте децата без наблюдение с опаковъчния материал. Съществува опасност от задушаване с опаковъчния материал. Децата често подценяват опасностите. Винаги дръжте децата далече от продукта.
- Не оставяйте осветителното тяло или опаковъчния материал без надзор. Пластмасовите фолиа / торбички, пластмасовите части и т.н. могат да се превърнат в опасна играчка за децата.
- Този уред може да се използва от деца над 8 годишна възраст, както и от лица с ограничени физически, сензорни или умствени способности, или без опит и знания, ако са под надзор или са били инструктирани за безопасната употреба на уреда и разбират произтичащите от това опасности. Децата не бива да играят с уреда. Почистването и поддръжката да не се изпълняват от деца без надзор.



Избягвайте опасност за живота от токов удар

- Електрическата инсталация да се изпълнява от правоспособен електротехник или от лице, инструктирано за работа с електрически инсталации.
- Преди всяко включване към електрическата мрежа проверявайте осветителното тяло и захранващия кабел за евентуални повреди. Никого не използвайте Вашето осветително тяло, ако установите каквито и да било повреди.

⚠ ПРЕДУПРЕЖДЕНИЕ!

Повредените захранващи кабели означават опасност за живота поради токов удар. При повреди, за ремонти или други проблеми с осветителното тяло се обръщайте към обслужващия сервис или специалист електротехник.

- Преди монтажа извадете предпазителя или изключете защитния прекъсвач в електрическото табло (положение 0).
- Преди монтажа се уверете, че напрежението на електрическата мрежа отговаря на необходимото работно напрежение на лампата (виж „Технически данни“).
- Лампата задължително трябва да се пази от контакт с вода или други течности.
- Никого не отваряйте електрически работни средства и не поставяйте предмети в тях. Подобни намеси означават опасност за живота поради токов удар.
- Не монтирайте лампата върху влажни или проводими повърхности.



Избягвайте опасност от пожар и нараняване

- Веднага след разопаковането проверете лампата за повреди. В този случай се свържете с обслужващия сервис за подмяна.



ВНИМАНИЕ! ОПАСНОСТ ОТ ИЗГАРЯНЕ ПРИ ДОПИР ДО ГОРЕЩИ ПОВЪРХНОСТИ!

Уверете се, че осветителното тяло е изключено и изстинало, преди да го докоснете, за да избегнете изгаряния. Източниците на светлина се нагряват силно в зоната на главата на лампата.

- Източникът на светлина на тази лампа не е сменяем; когато светлинният източник достигне края на експлоатационния си живот, цялата лампа трябва да се смени.
-  Не е предназначено за външни димери и електронни превключватели.
- Не гледайте директно в източника на светлина (крушка, светодиод и др.).
- Не гледайте светодиода с оптични инструменти (напр. лупа).



Правилни действия

- Монтирайте осветителното тяло така, че то да е защитено от влага и замърсяване.
- Подгответе монтажа старателно и си отделете достатъчно време. Пригответе предварително прегледно и достъпно всички части и допълнителни инструменти или материали.
- Винаги бъдете внимателни! Винаги бъдете внимателни в това, което вършите и подхождайте разумно към работата. В никакъв случай не монтирайте осветителното тяло, ако не сте достатъчно концентрирани или не се чувствате добре.



Указания за безопасност за батерии/акумулаторни батерии

ВНИМАНИЕ! ОПАСНОСТ ОТ ЗАДУШАВАНЕ!

Дистанционното управление съдържа батерия с размера на монета, която може да бъде погълната!

-  **ПРЕДУПРЕЖДЕНИЕ! ПАЗЕТЕ БАТЕРИИТЕ ИЗВЪН ДОСЕГА НА ДЕЦА!**

Поглъщането им може да причини химически изгаряния, перфорация на меките тъкани и смърт. Тежки изгаряния могат да настъпят в рамките на 2 часа след поглъщането. Незабавно потърсете медицинска помощ.

- Незабавно изхвърлете използваните батерии/акумулаторни батерии. Съхранявайте новите и използваните батерии/акумулаторни батерии далеч от деца. Ако смятате, че батериите/акумулаторните батерии са погълнати или са попаднали в тялото Ви, незабавно се консултирайте с лекар.
- Винаги затваряйте напълно отделението за батерии. Ако отделението за батерии не е добре затворено, спрете да използвате продукта, извадете батериите и ги пазете далеч от деца.



ОПАСНОСТ ОТ ЕКСПЛОЗИЯ!

Никога не презареждайте батерии за еднократна употреба. Не свързвайте батериите / акумулаторните батерии накъсо и/или не ги отваряйте. Това може да доведе до прегряване, опасност от пожар или спукване.

- Никога не хвърляйте батерии/акумулаторни батерии в огън или вода.
- Не излагайте батериите/акумулаторните батерии на механично натоварване.
- Използвайте само батерии в съответствие с техническите характеристики в глава "Технически данни". Използването на неправилни батерии може да доведе до пожар или експлозия.

Опасност от изтичане на батерии/акумулаторни батерии

- Избягвайте екстремни условия и температури, които могат да повлияят на батериите / акумулаторните батерии, напр. върху отоплителна тела / на пряка слънчева светлина.
- При изтичане на батерии / акумулаторни батерии, избягвайте контакт с кожата, очите и лигавиците с химикалите! Незабавно изплакнете засегнатите места с чиста вода и се консултирайте с лекар!



НОСЕТЕ ЗАЩИТНИ РЪКАВИЦИ!

Изтичащи или повредени батерии / акумулаторни батерии могат да причинят изгаряния при контакт с кожата. Поради тази причина носете подходящи защитни ръкавици.

Опасност от нараняване на продукта

- Използвайте само посочения тип батерия / тип акумулаторната батерия!
- Поставете батериите / акумулаторните батерии в съответствие с маркировката за полярност (+) и (-) върху батерията / акумулаторната батерия и продукта.
- Почистете контактите на батерията / акумулаторната батерия и в отделението за батерии със суха кърпа без власинки или памучен тампон, преди да ги поставите!
- Незабавно извадете изтощените батерии / акумулаторни батерии от продукта.

Подготовка

Необходими инструменти и материали

Посочените инструменти и материали не са включени в обема на доставката. Информацията е необвързваща и стойностите са за ориентация.

Видът на материалите зависи от конкретните дадености на място.

- Молив/маркиращ инструмент
- 2-полюсен фазомер
- Отвертка (кръстата и шлицова)
- Бормашина
- Бургия (Ø 6 mm)
- Клещи за диагонално рязане
- Проводник
- Чук

● Преди инсталацията

Важно: Електрическата инсталация да се изпълнява от правоспособен електротехник или от лице, инструктирано за работа с електрически инсталации. То трябва да познава характеристиките на осветителното тяло и разпоредбите за свързване.

- Преди инсталацията се запознайте с всички указания и фигури в настоящото ръководство и със самото осветително тяло.
- Преди монтажа се уверете, че няма напрежение на линията към проводника, към който трябва да бъде свързана лампата. За тази цел извадете предпазителя или изключете защитния прекъсвач в електрическото табло (положение 0).
- Проверете за протичане на напрежение с 2-полюсен фазомер.

● Пускане в действие

● Монтиране на осветителното тяло

- Преди употреба отстранете всички опаковъчни материали и защитни фолиа от осветителното тяло и неговите принадлежности.
- Свалете абажура [9] от основната плоча [1], като го завъртите обратно на часовниковата стрелка.
- Развийте двете скоби без винт [10] и осигуряващата кука [7] от обезопасителното въже [8] от основната плоча [1].
- Дръжте основната плоча [1] към тавана и маркирайте дупките с помощта на отворите [1] за винтове [5] в основната плоча.

- **Забележка (14163706L / 14179006L):** Когато закрепвате основната плоча [1], се уверете, че тя е успоредна на стените и е на достатъчно разстояние от тях.
- Пробийте дупките (Ø 6 mm, дълбочина около 40 mm). Уверете се, че не сте повредили хранящия кабел.
- Поставете дюбелите [2] в отворите. Ако е необходимо, използвайте чука, за да си помогнете.
- Прокарайте кабела за свързване към електрическата мрежа (външен) [4] през отвора, предвиден в основната плоча [6].
- **Забележка:** Уверете се, че не сте прокарали хранящия кабел (външен) [4] твърде много през отвора в основната плоча [6], в противен случай основната плоча [1] няма да пасне на абажура [9].
- Закрепете основната плоча [1] към тавана с помощта на винтовете [5].
- Закрепете отново осигуряващата кука [7] на обезопасителното въже [8] към основната плоча [1].
- Прекарайте отделните проводници L и N на хранящия кабел (външен) [4] през защитните тръби [3].
- Сега свържете кабела за свързване към електрическата мрежа (външен) [4] към лампата с помощта на безвинтови клеми [10]. Обърнете внимание на цветовото кодиране на свързаните кабели (проводник под напрежение, черен или кафяв = символ L, нулев проводник, син = символ N).
- **Забележка:** Това осветително тяло е с клас на защита II / [□], защитният проводник не е свързан.
- Поставете отново безвинтовите скоби [10] в основната плоча [1]. Осигурете плътно прилепване.
- Закрепете абажура [9] към основната плоча [1], като го завъртите по посока на часовниковата стрелка.
- **Забележка:** Стрелките върху основната плоча [1] и абажура [9] трябва да са разположени една срещу друга.

- Поставете отново предпазителя или включете отново прекъсвача на кутията с предпазители (позиция I).

Вашата лампа вече е готова за употреба.

● Поставете/сменете батериите

Забележка: преди първата употреба издърпайте изолационната лента [13] от отделението за батерии [12].

Ако обхватът на дистанционното управление [11] намалее, трябва да смените батерията [14].

- Натиснете лостовите за освобождаване и извадете отделението за батерии [12].
- Ако е необходимо, извадете използваната акумулаторна батерия [14].
- Поставете нова акумулаторна батерия [14] в отделението за батерии [12]. Използвайте само батерии [14], които са описани в глава „Технически данни“.

Забележка: внимавайте за правилната полярност. Показана е на дистанционното управление [11].

- Бутнете отделението за батерии [12] отново в дистанционно управление [11].

● Включване/изключване на лампата

Включвайте или изключвайте лампата от стенния превключвател.

● Управление на светлинните ефекти с дистанционното управление

За да можете да управлявате осветлението с дистанционното управление [11], то трябва да е включено чрез стенния превключвател. Когато лампата е изключена с помощта на дистанционното управление [11], тя е в режим на готовност.

За да изключите напълно лампата, изключете стенния превключвател.

Забележка: Предавателят на дистанционното управление [11] се намира от противоположната страна на отделението за батерии [12].

Уверете се, че няма препятствия между дистанционното управление [11] и приемника.

	ON/OFF	Включване/изключване на лампата
	Крушка	Топло бяло/неутрално бяло/студено бяло
	Слънце	Топло бяло
	Снежинка	Студено бяло
	Слънцето не е запълнено	Намаляване на яркостта
	Слънцето е запълнено	Увеличаване на яркостта
	10%	Интензивност на светлината 10%
	50%	Интензивност на светлината 50%
	100%	Интензивност на светлината 100%
	Луна	Функция „Нощна светлина“
	30 мин.	Функция Timer (30 мин.)
	D1	Място в паметта за индивидуални настройки на лампата

Забележка: за да запазите персонализираната настройка на светлината на бутона D1, извършете следното:

- Поставете лампата в позиция по желание.
- Натиснете и задръжте бутон D1.
- **Забележка:** Когато процесът на запаметяване е приключен, лампата мига веднъж.

● Поддръжка и почистване

ПРЕДУПРЕЖДЕНИЕ! ОПАСНОСТ ОТ ТОКОВ УДАР!

За да почистите лампата, първо я изключете от електрическата мрежа. За тази цел извадете предпазителя или изключете защитния прекъсвач в електрическото табло (положение 0).

ПРЕДУПРЕЖДЕНИЕ! ОПАСНОСТ ОТ ТОКОВ УДАР!

С оглед на електрическата безопасност осветителното тяло никога не бива да се почиства с вода или други течности, нито да се потапя във вода.

ВНИМАНИЕ! ОПАСНОСТ ОТ ИЗГАРЯНЕ ПРИ ДОПИР ДО ГОРЕЩИ ПОВЪРХНОСТИ!

Оставете осветителното тяло да изстине напълно.

- Не използвайте разтворители, бензин или др. подобни. Това би повредило лампата.
- За почистване използвайте само суха кърпа, която не оставя власинки.
- Поставете отново предпазителя или включете защитния прекъсвач в електрическото табло (положение I).

● Изхвърляне



Опаковката е изработена от екологични материали, които може да предадете в местните пунктове за рециклиране.



За разделното събиране на отпадъците спазвайте маркировката на опаковъчните материали, те са маркирани със съкращения (а) и номера (б) със следното значение: 1–7: пластмаси/20–22: хартия и картон/80–98: композитни материали.



В интерес на опазването на околната среда не изхвърляйте излезлия от употреба продукт заедно с битовите отпадъци, а го предайте за правилно рециклиране. За събирателните пунктове и тяхното работно време можете да се информирате от местната управа.

Дефектните или използвани батерии трябва да се рециклират в съответствие с Регламент (ЕС) 2023/1542. Върнете батериите и / или уреда чрез предвидените съоръжения за събиране.

Щети за околната среда поради неправилно изхвърляне на батерии/акумулаторни батерии!



Батериите не трябва да се изхвърлят заедно с битовите отпадъци. Те могат да съдържат токсични тежки метали и подлежат на третиране като опасни отпадъци. Химическите символи на тежките метали са обозначени както следва: Cd = кадмий, Hg = живак, Pb = олово. Затова предавайте използваните батерии в общинските пунктове за събиране.

● Гаранция и сервис

● Гаранция

Уважаеми клиенти, за този уред получавате 3 години гаранция от датата на покупката. В случай на несъответствие на продукта с договора за продажба Вие имате законно право да предявите рекламация пред продавача на продукта при условията и в сроковете, определени в чл. 112-115* от Закона за защита на потребителите. Вашите права, произтичащи от посочените разпоредби, не се ограничават от нашата по-долу представена търговска гаранция и независимо от нея продавачът на продукта отговаря за липсата на съответствие на потребителската стока с договора за продажба съгласно Закона за защита на потребителите.

● Гаранционни условия

Гаранционният срок започва да тече от датата на покупката. Пазете добре оригиналната касова бележка. Този документ е необходим като доказателство за покупката. Ако в рамките на три години от датата на закупуване на този продукт се появи дефект на материала или производствен дефект, продуктът ще бъде безплатно ремонтиран или заменен – по наш избор. Гаранцията предполага в рамките на тригодишния гаранционен срок да се представят дефектният уред и касовата бележка (касовият бон) и писмено да се обясни в какво се състои дефектът и кога е възникнал. Ако дефектът е покрит от нашата гаранция, Вие ще получите обратно ремонтирания или нов продукт. С ремонта или смяната на продукта не започва да тече нов гаранционен срок.

● Гаранционен срок и законови претенции при дефекти

Гаранционната услуга не удължава гаранционния срок. Това важи също и за сменените и ремонтираните части. За евентуално наличните повреди и дефекти още при покупката трябва да се съобщи веднага след разопаковането. Евентуалните ремонти след изтичане на гаранционния срок са срещу заплащане.

● Обхват на гаранцията

Уредът е произведен грижливо според строгите изисквания за качество и добросъвестно изпитан преди доставка. Гаранцията важи за дефекти на материала или производствени дефекти. Гаранцията не обхваща частите на продукта, които подлежат на нормално износване, поради което могат да бъдат разглеждани като бързо износващи се части (например филтри или приставки) или повредите на чувливи части (например прекъсвачи, батерии или такива произведени от стъкло). Гаранцията отпада, ако уредът е повреден поради неправилно използване или в резултат на неосъществяване на техническа поддръжка. За правилната употреба на продукта трябва точно да се спазват всички указания в упътването за обслужване. Предназначение и действия, които не се препоръчват от упътването за експлоатация или за които то предупреждава, трябва задължително да се избягват. Продуктът е предназначен само за частна, а не за стопанска употреба. При злоупотреба и неправилно третиране, употреба на сила и при интервенции, които не са извършени от клона на нашия оторизиран сервиз, гаранцията отпада.

● Процедура при гаранционен случай

За да се гарантира бърза обработка на Вашия случай, следвайте следните указания:

- За всички запитвания подгответе касовата бележка и идентификационния номер (IAN

525407_2504) като доказателство за покупката.

- Вземете артикулния номер от фабричната табелка.
- При възникване на функционални или други дефекти първо се свържете по телефона или чрез имейл с долупосочения сервизен отдел. След това ще получите допълнителна информация за уреждането на Вашата рекламация.
- След съгласуване с нашия сервиз можете да изпратите дефектния продукт на посочения Ви адрес на сервиза безплатно за Вас, като приложите касовата бележка (касовия бон) и посочите в какво се състои дефектът и кога е възникнал. За да се избегнат проблеми с приемането и допълнителни разходи, задължително използвайте само адреса, който Ви е посочен. Осигурете изпращането да не е като експресен товар или като друг специален товар. Изпратете уреда заедно с всички принадлежности, доставени при покупката, и осигурете достатъчно сигурна транспортна опаковка.

● Ремонтен сервиз / извънгаранционно обслужване

Ремонти извън гаранцията можете да възложите на клона на нашия сервиз срещу заплащане. Той с удоволствие ще Ви направи предварителна калкулация. Можем да обработваме само уреди, които са достатъчно опаковани и изпратени с платени транспортни разходи.

Внимание: Изпратете Вашия уред на клона на нашия сервиз почистен и с указание за дефекта. Уредите, изпратени с неплатени транспортни разходи – с наложен платеж, като експресен или друг специален товар – не се приемат. Ние ще извършим безплатно изхвърлянето на изпратените от Вас дефектни уреди.

● Сервизно обслужване

Тел.: +49 29 1 / 95 29 93-650
Е-мейл: kundenservice@briloner.com

IAN 525407_2504

● Вносител

Моля, обърнете внимание, че следващият адрес не е адрес на сервиза.

Първо се свържете с горепосочения сервисен център.

Брилонер Лойхтен ГмБХ и Ко. КГ

Ам Щайнбах 14
59872 Мешед
ГЕРМАНИЯ

* Чл. 112. (1) При несъответствие на потребителската стока с договора за продажба потребителят има право да предава рекламация, като поиска от продавача да приведе стоката в съответствие с договора за продажба. В този случай потребителят може да избира между извършване на ремонт на стоката или замяната ѝ с нова, освен ако това е невъзможно или избраният от него начин за обезщетение е непропорционален в сравнение с другия.

(2) Смята се, че даден начин за обезщетяване на потребителя е непропорционален, ако неговото използване налага разходи на продавача, които в сравнение с другия начин на обезщетяване са неразумни, като се вземат предвид:

стойността на потребителската стока, ако нямаше липса на несъответствие;

значимостта на несъответствието;

възможността да се предложи на потребителя друг начин на обезщетяване, който не е свързан със значителни неудобства за него.

Чл. 113. (1) Когато потребителската стока не съответства на договора за продажба, продавачът е длъжен да я приведе в съответствие с договора за продажба.

(2) Привеждането на потребителската стока в съответствие с договора за продажба трябва да се извърши в рамките на един месец, считано от предявяването на рекламацията от потребителя.

(3) След изтичането на срока по ал. 2 потребителят има право да развали договора и да му бъде възстановена заплатената сума или да иска намаляване на цената на потребителската стока съгласно чл. 114.

(4) Привеждането на потребителската стока в съответствие с договора за продажба е безплатно за потребителя. Той не дължи разходи за експедиране на потребителската стока или за материали и труд, свързани с ремонта ѝ, и не трябва да понася значителни неудобства.

(5) Потребителят може да иска и обезщетение за претърпените вследствие на несъответствието вреди.

Чл. 114. (1) При несъответствие на потребителската стока с договора за продажба и когато потребителят не е удовлетворен от решаването на рекламацията по чл. 113, той има право на избор между една от следните възможности: 1. разваляне на договора и възстановяване на заплатената от него сума; 2. намаляване на цената.

(2) Потребителят не може да претендира за възстановяване на заплатената сума или за намаляване цената на стоката, когато търговецът се съгласява да бъде извършена замяна на потребителската стока с нова или да се поправи стоката в рамките на един месец от предявяване на рекламацията от потребителя.

(3) Търговецът е длъжен да удовлетвори искане за разваляне на договора и да възстанови заплатената от потребителя сума, когато след като е удовлетворил три рекламации на потребителя чрез

извършване на ремонт на една и съща стока, в рамките на срока на гаранцията по чл. 115, е налице следваща поява на несъответствие на стоката с договора за продажба.

(4) (Преишна ал. 3–ДВ, бр. 61 от 2014 г., в сила от 25.07.2014 г.) Потребителят не може да претендира за разваляне на договора, ако несъответствието на потребителската стока с договора е незначително.

Чл. 115. (1) Потребителят може да упражни правото си по този раздел в срок до две години, считано от доставянето на потребителската стока.

(2) Срокът по ал. 1 спира да тече през времето, необходимо за поправка или замяната на потребителската стока или за постигане на споразумение между продавача и потребителя за решаване на спора.

(3) Упражняването на правото на потребителя по ал. 1 не е обвързано с никакъв друг срок за предявяване на иск, различен от срока по ал. 1.

За този уред получавате 36 месеца гаранция, считано от датата на покупката. Този уред е произведен с особена грижливост и е подложен на обстоен контрол за качество. В рамките на гаранционния срок отстраняваме безплатно всички дефекти на материална и производствена дефекти. Ако по време на гаранционния срок се установят дефекти, изпратете уреда на адреса на сервиса, като посочите номера на артикула:

14163606L / 14179006L / 14163706L.

От гаранцията се изключват повреди поради неправилна употреба, неспазване на ръководството за експлоатация или наемса от неоторизирани лица, както и бързоизносващите се части (като напр. източник на светлина). След извършване на гаранционна услуга срокът на гаранцията не се удължава и подновява.

• Сервисен адрес

Briloner Leuchten GmbH & Co. KG

Am Steinbach 14

59872 Meschede

ГЕРМАНИЯ

Тел.: +49 29 1 / 95 29 93-650

Факс: +49 29 1 / 95 29 93-109

електронна поща: kundenservice@briloner.com

www.briloner.com

IAN 525407_2504

За всички запитвания подгответе касовата бележка и идентификационния номер (IAN 525407_2504) като доказателство за покупката.

• Декларация за съответствие CE

Този продукт и доставените батерии / акумулаторни батерии отговарят на изискванията на приложимите европейски и национални директиви. Съответствието

е проверено. Съответните декларации и документи се предоставят от производителя.



Маркировка за съответствие - сърбия

- **Производител / вносител на батерии**

Briloner Leuchten GmbH & Co. KG
Am Steinbach 14
59872 Meschede
ГЕРМАНИЯ

























Електронна поща: kundenservice@briloner.com
www.briloner.com





- **Производител на батерии**

Dongguan Tianqiu Enterprise Co., Ltd.
TianQiu Industrial Park,
Xinji Industrial Zone,
Machong Town Dongguan
GuangDong, P.R. China
Електронна поща: qd@gdtianqiu.com
www.tmmq.cn

Λεξάντες χρησιμοποιούμενων εικονογραμμάτων	Σελίδα	90
Εισαγωγή	Σελίδα	91
Χρήση σύμφωνη με τις προδιαγραφές.....	Σελίδα	91
Περιεχόμενα παράδοσης.....	Σελίδα	91
Περιγραφή μερών.....	Σελίδα	91
Τεχνικά δεδομένα.....	Σελίδα	91
Ασφάλεια	Σελίδα	92
Υποδείξεις ασφαλείας.....	Σελίδα	92
Προετοιμασία	Σελίδα	94
Απαιτούμενα εργαλεία και υλικά.....	Σελίδα	94
Πριν την εγκατάσταση	Σελίδα	94
Θέση σε λειτουργία	Σελίδα	94
Συναρμολόγηση φωτιστικού.....	Σελίδα	94
Τοποθετήστε / αντικαταστήστε τις μπαταρίες.....	Σελίδα	95
Ενεργοποίηση/απενεργοποίηση φωτιστικού.....	Σελίδα	95
Έλεγχος εφέ φωτισμού με το τηλεχειριστήριο.....	Σελίδα	95
Συντήρηση και καθαρισμός	Σελίδα	96
Απόρριψη	Σελίδα	96
Εγγύηση και εξυπηρέτηση πελατών	Σελίδα	97
Εγγύηση.....	Σελίδα	97
Διεύθυνση εξυπηρέτησης πελατών.....	Σελίδα	97
Δήλωση συμμόρφωσης.....	Σελίδα	97
Κατασκευαστής / εισαγωγέας μπαταριών.....	Σελίδα	97
Κατασκευαστής μπαταρίας.....	Σελίδα	97

Λεζάντες χρησιμοποιούμενων εικονογραμμάτων

Λεζάντες χρησιμοποιούμενων εικονογραμμάτων			
	Διαβάστε τις οδηγίες!		Το φωτιστικό αυτό είναι κατάλληλο για λειτουργία αποκλειστικά και μόνο σε εσωτερικούς, στεγνούς και κλειστούς χώρους.
IP20	Το φωτιστικό έχει βαθμό προστασίας «IP20» και προορίζεται αποκλειστικά για χρήση εσωτερικού χώρου σε κατοικίες. Δεν διαθέτει προστασία από τη διείσδυση νερού.	h	Διάρκεια ζωής σε ώρες
	Προειδοποίηση για ηλεκτροπληξία! Κίνδυνος θάνατος!		Κίνδυνος θάνατος και κίνδυνος ατυχήματος για νήπια και παιδιά!
	Προσοχή! Κίνδυνος εγκαυμάτων από θερμές επιφάνειες!	 A.C. a.c.	Εναλλασσόμενη τάση (είδος έντασης και τάσης)
	Δεν είναι κατάλληλο για εξωτερικούς ροοστατικούς και ηλεκτρονικούς διακόπτες.	Hz	Hertz (συχνότητα)
	Watt (ενεργή ισχύς)		Φορέστε γάντια προστασίας!
V	Volt		Σωστός τρόπος συμπεριφοράς
	Κατηγορία προστασίας II		Απορρίψτε τη συσκευασία και τη συσκευή με τρόπο φιλικό προς το περιβάλλον!
	Τηρείτε τις προειδοποιητικές υποδείξεις και τις υποδείξεις ασφαλείας!		Περιβαλλοντικές ζημιές λόγω ακατάλληλης απόρριψης των επαναφορτιζόμενων μπαταριών!
	Η πηγή φωτός αυτού του προϊόντος δεν είναι εναλλάξιμη.		Η συσκευασία αποτελείται από 100 % ανακυκλωμένο χαρτί.
	Να φυλάσσεται μακριά από παιδιά!		Δείκτης απόδοσης χρωμάτων
	Θερμοκρασία φωτός σε Kelvin		Φωτεινή ροή σε λούμεν
	Κυματοειδές χαρτόνι		Πολυαιθυλένιο (χαμηλής πυκνότητας)
	Χαρτί		Χαρτόνι

	Τερεφθαλικό πολυαιθυλένιο		Κατασκευαστής
	Υποδείξεις ασφαλείας Οδηγίες χειρισμού		ΠΡΟΣΟΧΗ: Περιέχει μπαταρίες Κίνδυνος σε περίπτωση κατάποσης. Διαβάστε τις οδηγίες.
	Σερβική σφραγίδα συμμορφωσης		

Φωτιστικό οροφής LED

• Εισαγωγή



Σας συχαίρουμε για την αγορά της νέας σας συσκευής. Επιλέξατε ένα προϊόν υψηλής ποιότητας. Παρακαλούμε διαβάστε προσεκτικά ολόκληρες τις παρούσες οδηγίες χρήσης. Ξεδιπλώστε τις σελίδες με τις εικόνες. Οι οδηγίες αυτές αποτελούν μέρος αυτού του προϊόντος και περιέχουν σημαντικές υποδείξεις για τη θέση σε λειτουργία και τον χειρισμό. Λαμβάνετε πάντοτε υπ' όψιν σας όλες τις υποδείξεις ασφαλείας. Πριν από τη θέση σε λειτουργία, ελέγξτε αν υπάρχει η σωστή τάση και αν έχουν εγκατασταθεί σωστά όλα τα μέρη. Σε περίπτωση που έχετε ερωτήσεις ή δεν είστε σίγουροι για τον χειρισμό της συσκευής, απευθυνθείτε στο κατάστημα όπου αγοράσατε το προϊόν ή επικοινωνήστε με το Τμήμα Εξυπηρέτησης Πελατών. Παρακαλούμε φυλάξτε αυτές τις οδηγίες σε ασφαλή χώρο και παραδώστε τις σε τρίτους εάν χρειαστεί.

• Χρήση σύμφωνα με τις προδιαγραφές

















Το φωτιστικό αυτό είναι κατάλληλο για λειτουργία αποκλειστικά και μόνο σε εσωτερικούς, στεγνούς και κλειστούς χώρους. Το φωτιστικό μπορεί να στερεωθεί πάνω σε όλες τις φυσιολογικά αναφλέξιμες επιφάνειες. Το προϊόν προορίζεται για χρήση μόνο σε ιδιωτικά νοικοκυριά και δεν προβλέπεται για εμπορική χρήση. Αυτό το προϊόν προορίζεται για κανονική χρήση.

• Περιεχόμενα παράδοσης

Αμέσως μετά το άνοιγμα της συσκευασίας, ελέγχετε πάντοτε την πληρότητα των περιεχομένων παράδοσης, καθώς και την άψογη κατάσταση της συσκευής.

- 1 Φωτιστικό οροφής LED, (Μοντέλο 14163606L / 14179006L / 14163706L)
- 1 Τηλεχειριστήριο με μπαταρία CR2025 (Διοξειδίο του μαγγανίου του λιθίου)
- 3 Καβίλιες (14163606L / 14163706L)
- 3 Βίδες (14163606L / 14163706L)
- 4 Καβίλιες (14179006L)
- 4 Βίδες (14179006L)
- 2 Εύκαμπτοι σωλήνες προστασίας
- 1 Οδηγίες συναρμολόγησης και χρήσης

• Περιγραφή μερών

- | | |
|---|---|
|  Πλάκα βάσης |  Σχοινί ασφαλείας |
|  Καβίλιες |  Καπέλο φωτιστικού |
|  Εύκαμπτοι σωλήνες προστασίας |  Κλέμα ακροδεκτών |
|  Καλώδιο τροφοδοσίας (εξωτερικό) |  Τηλεχειριστήριο |
|  Βίδες |  Υποδοχή μπαταριών |
|  Άνοιγμα στην πλάκα βάσης |  Μονωτική ταινία |
|  Άγκιστρα ασφαλείας |  Μπαταρία (3 V CR2025) |

• Τεχνικά δεδομένα

ΦΩΤΙΣΤΙΚΟ:

- Αρ. μοντέλου: 14163606L / 14179006L / 14163706L
- Τάση λειτουργίας: 230–240 V~, 50 Hz
- Ονομαστική ισχύς: μέγ. 22 W

Κατηγορία προστασίας: II / 

Είδος προστασίας: IP20

Μονάδα LED:

φωτιστικό μέσο: Μονάδα LED

Ονομαστική ισχύς: μέγ. 22 W

Μπαταρία:

Τύπος: 1 x CR2025

Συστατικό: Διοξειδίο του μαγγανίου του λιθίου

Ονομαστική τάση: 3 V

Ονομαστική χωρητικότητα: 160 mAh

Ημερομηνία παραγωγής: 05.2025

Αυτό το προϊόν περιλαμβάνει φωτεινές πηγές της κατηγορίας ενεργειακής απόδοσης «Ε».

• Ασφάλεια



Υποδείξεις ασφαλείας

Σε περίπτωση ζημιάς λόγω μη τήρησης αυτών των οδηγιών χρήσης, αίρεται η αξίωση παροχής εγγύησης! Για επακόλουθες ζημιές δεν αναλαμβάνεται καμία ευθύνη! Η εταιρεία δεν αναλαμβάνει καμία ευθύνη σε περίπτωση υλικών ζημιών ή σωματικών βλαβών εξαιτίας μη ορθού χειρισμού ή μη τήρησης των υποδείξεων ασφαλείας!

-  **ΠΡΟΕΙΔΟΠΟΙΗΣΗ!**
ΚΙΝΔΥΝΟΣ ΘΑΝΑΤΟΣ ΚΑΙ ΚΙΝΔΥΝΟΣ ΑΤΥΧΗΜΑΤΟΣ ΓΙΑ

ΝΗΠΙΑ ΚΑΙ ΠΑΙΔΙΑ!

Μην αφήνετε ποτέ τα παιδιά χωρίς επίβλεψη με τα υλικά συσκευασίας. Υπάρχει κίνδυνος ασφυξίας από τα υλικά συσκευασίας. Τα παιδιά υποτιμούν συχνά τους κινδύνους. Κρατάτε πάντοτε τα παιδιά μακριά από το προϊόν.

- Μην αφήνετε το φωτιστικό ή το υλικό συσκευασίας χωρίς επίτηρηση. Οι πλαστικές μεμβράνες / σακούλες, τα πλαστικά μέρη κ.λπ. μπορούν να γίνουν επικίνδυνα παιχνίδια για τα παιδιά.
- Η παρούσα συσκευή μπορεί να χρησιμοποιηθεί από παιδιά άνω των 8 ετών καθώς

και από πρόσωπα με μειωμένες φυσικές, αισθητηριακές ή πνευματικές ικανότητες ή με έλλειψη εμπειρίας και γνώσης, όταν επιβλέπονται ή έχουν ενημερωθεί σχετικά με την ασφαλή χρήση της συσκευής και έχουν καταλάβει τους κινδύνους που προκύπτουν από αυτή. Μην επιτρέπετε σε παιδιά να παίζουν με τη συσκευή. Απαγορεύεται ο καθαρισμός και η συντήρηση χρήστη από παιδιά χωρίς επίβλεψη.



Αποφυγή κινδύνου θανάτου από ηλεκτροπληξία

- Αναθέστε την ηλεκτρική εγκατάσταση σε εκπαιδευμένο ηλεκτρολόγο ή σε άτομο που διαθέτει την κατάλληλη κατάρτιση για εκτέλεση ηλεκτρικών εγκαταστάσεων.
- Πριν από κάθε σύνδεση στο δίκτυο του ρεύματος ελέγχετε το φωτιστικό και το τροφοδοτικό καλώδιο για τυχόν βλάβες. Μη χρησιμοποιήσετε ποτέ το φωτιστικό σας αν διαπιστώσετε οποιοσδήποτε βλάβες.



ΠΡΟΕΙΔΟΠΟΙΗΣΗ!

Τα κατεστραμμένα τροφοδοτικά καλώδια ενέχουν κίνδυνο θανάτου από ηλεκτροπληξία. Σε περίπτωση που διαπιστώσετε βλάβες ή προβλήματα ή σε περίπτωση που απαιτούνται επιδιορθώσεις στο φωτιστικό σας απευθυνθείτε στο Τμήμα Εξυπηρέτησης Πελατών ή σε ειδικό ηλεκτρολόγο.

- Πριν από την τοποθέτηση αφαιρέστε την ασφάλεια ή απενεργοποιήστε τον διακόπτη προστασίας κυκλώματος στον πίνακα ασφαλειών (θέση 0).
- Πριν από την εγκατάσταση βεβαιωθείτε ότι η υπάρχουσα τάση δικτύου ανταποκρίνεται στην απαιτούμενη τάση λειτουργίας του φωτιστικού (βλ. «Τεχνικά χαρακτηριστικά»).
- Αποφύγετε την επαφή του φωτιστικού με νερό ή άλλα υγρά.
- Μην ανοίγετε ποτέ κανένα από τα μέρη του ηλεκτρικού εξοπλισμού και μην τοποθετείτε οποιαδήποτε αντικείμενα μέσα σε αυτά. Επεμβάσεις τέτοιου είδους εγκυμονούν κίνδυνο θανάτου από ηλεκτροπληξία.
- Μην εγκαταστήσετε το φωτιστικό σε υγρό ή αγώγιμο υπόστρωμα.



Αποφυγή κινδύνου πυρκαγιάς και τραυματισμού

- Αμέσως μετά την αποσυσκευασία, ελέγξτε το φωτιστικό για ζημιές. Στην περίπτωση αυτή επικοινωνήστε με την υπηρεσία εξυπηρέτησης πελατών για αντικατάσταση.



ΠΡΟΣΟΧΗ! ΚΙΝΔΥΝΟΣ ΕΓΚΑΥΜΑΤΟΣ ΑΠΟ ΚΑΥΤΕΣ ΕΠΙΦΑΝΕΙΕΣ!

Πριν το αγγίξετε, βεβαιωθείτε ότι το φως είναι απενεργοποιημένο και έχει κρυώσει, για να αποφύγετε τα εγκαύματα. Τα φωτιστικά μέσα παράγουν ισχυρή θερμότητα στην περιοχή της κεφαλής λαμπτήρα.

- Η φωτεινή πηγή αυτού του φωτιστικού δεν αντικαθίσταται. Όταν η φωτεινή πηγή φτάσει στο τέλος της ζωής της πρέπει να αντικατασταθεί ολόκληρο το φωτιστικό.
-  Δεν είναι κατάλληλο για εξωτερικούς ροοστάτες και ηλεκτρονικούς διακόπτες.
- Μην κοιτάτε απευθείας στη πηγή του φωτός (φωτιστικό μέσο, LED κ.λπ.).
- Ποτέ μην κοιτάζετε τη λυχνία LED με ένα οπτικό όργανο (π.χ. μεγεθυντικός φακός).



Σωστός τρόπος συμπεριφοράς

- Εγκαταστήστε το φωτιστικό κατά τέτοιον τρόπο, ώστε να προστατεύεται από υγρασία και ρύπους.
- Προετοιμάστε προσεκτικά την εγκατάσταση και διαθέστε επαρκή χρόνο. Προετοιμάστε εκ των προτέρων όλα τα επιμέρους μέρη και τα επιπλέον απαραίτητα εργαλεία ή υλικά, ώστε να είναι ευδιάκριτα και έτοιμα για χρήση.
- Να είστε πάντοτε προσεκτικοί! Προσέχετε πάντα τι κάνετε και να εργάζεστε πάντοτε με σύνεση. Μην εγκαταστήσετε σε καμία περίπτωση το φωτιστικό αν δεν μπορείτε να συγκεντρωθείτε ή αν δεν αισθάνεστε καλά.



Υποδείξεις ασφαλείας για μπαταρίες/ επαναφορτιζόμενες μπαταρίες

ΠΡΟΣΟΧΗ! ΚΙΝΔΥΝΟΣ ΠΝΙΓΜΟΥ!

Το τηλεχειριστήριο περιέχει μια κυψέλη κερμάτων που μπορεί να καταποθεί!

-  **ΠΡΟΕΙΔΟΠΟΙΗΣΗ! ΦΥΛΑΞΤΕ ΤΙΣ ΜΠΑΤΑΡΙΕΣ ΜΑΚΡΙΑ ΑΠΟ ΠΑΙΔΙΑ!**

Από κατάποση μπορεί να προκληθούν χημικά εγκαύματα, διάτρηση μαλακών ιστών και θάνατος. Σοβαρά εγκαύματα μπορεί να προκληθούν εντός 2 ωρών μετά την κατάποση. Ζητήστε αμέσως ιατρική βοήθεια.

- Απορρίψτε αμέσως τις μεταχειρισμένες μπαταρίες / συσσωρευτές. Κρατάτε τις καινούργιες και μεταχειρισμένες μπαταρίες / συσσωρευτές μακριά από παιδιά. Εάν πιστεύετε, ότι οι μπαταρίες / συσσωρευτές έχουν καταποθεί ή βρίσκονται στο σώμα, καλείτε αμέσως τον γιατρό.
- Κλείνετε πάντα εντελώς τη θήκη των μπαταριών. Εάν η θήκη των μπαταριών δεν είναι καλά κλειστή, σταματήστε να χρησιμοποιείτε το προϊόν, αφαιρέστε τις μπαταρίες και κρατήστε τις μακριά από παιδιά.
-  **ΚΙΝΔΥΝΟΣ ΕΚΦΡΗΣΗΣ!** Μην επαναφορτίζετε ποτέ μη επαναφορτιζόμενες μπαταρίες. Μη βραχυκυκλώνετε τις μπαταρίες / επαναφορτιζόμενες μπαταρίες και μην τις ανοίγετε. Κάτι τέτοιο μπορεί να οδηγήσει σε υπερθέρμανση, κίνδυνο πυρκαγιάς ή έκρηξη.
- Ποτέ μην πετάτε μπαταρίες/επαναφορτιζόμενες μπαταρίες στη φωτιά ή στο νερό.
- Μην εκθέτετε τις μπαταρίες/επαναφορτιζόμενες μπαταρίες σε μηχανική καταπόνηση.
- Χρησιμοποιείτε μπαταρίες μόνο σύμφωνα με τις προδιαγραφές του κεφαλαίου "Τεχνικά στοιχεία". Η χρήση λανθασμένων μπαταριών μπορεί να οδηγήσει σε πυρκαγιά ή έκρηξη.

Κίνδυνος διαρροής μπαταριών/επαναφορτιζόμενων μπαταριών

- Αποφύγετε ακραίες συνθήκες και θερμοκρασίες που μπορεί να επηρεάσουν τις μπαταρίες / επαναφορτιζόμενες μπαταρίες, π. χ. θερμαντικά σώματα / άμεσο ηλιακό φως.
- Εάν οι μπαταρίες / επαναφορτιζόμενες μπαταρίες έχουν διαρροή, αποφύγετε την επαφή των χημικών ουσιών με το δέρμα, τα μάτια και τις βλεννογόνους! Ξεπλύνετε

αμέσως τις πληγείσες περιοχές με καθαρό νερό και επισκεφθείτε έναν γιατρό!



ΦΟΡΕΣΤΕ ΓΑΝΤΙΑ ΠΡΟΣΤΑΣΙΑΣ!

Οι μπαταρίες / συσσωρευτές που παρουσιάζουν διαρροή ή φθορές μπορεί να προκαλέσουν χημικά εγκαύματα εάν έρθουν σε επαφή με το δέρμα. Σε αυτή την περίπτωση φορέστε κατάλληλα γάντια προστασίας.

Κίνδυνος βλάβης του προϊόντος

- Χρησιμοποιείτε μόνο τον καθορισμένο τύπο μπαταρίας / επαναφορτιζόμενης μπαταρίας!
- Εισαγάγετε τις μπαταρίες / επαναφορτιζόμενες μπαταρίες σύμφωνα με τη σήμανση πολικότητας (+) και (-) στις μπαταρίες / επαναφορτιζόμενες μπαταρίες και στο προϊόν.
- Καθαρίστε τις επαφές της μπαταρίας / επαναφορτιζόμενης μπαταρίας και τη θήκη των μπαταριών με ένα στεγνό πανί που δεν αφήνει χνούδι ή βαμβακερή μπατονέτα πριν την τοποθετήσετε!
- Αφαιρέστε αμέσως τις εξαντλημένες μπαταρίες / επαναφορτιζόμενες μπαταρίες από το προϊόν.

• Προετοιμασία

• Απαιτούμενα εργαλεία και υλικά

Τα εργαλεία και υλικά που αναφέρονται δεν περιλαμβάνονται στα περιεχόμενα παράδοσης. Πρόκειται για μη δεσμευτικά στοιχεία και τιμές που χρησιμοποιούν για τον προσανατολισμό σας. Η ποιότητα του υλικού εξαρτάται από τις μεμονωμένες συνθήκες που επικρατούν στον χώρο.

- Μολύβι/εργαλείο σήμανσης
- Διπολικός ελεγκτής τάσης
- Κατσαβίδι (σταυροκατσάβιδο και πλακέ)
- Δράπανο
- Τρυπάνι (ø 6 mm)
- Πλαγιόκοφτης
- Σκάλα
- Σφυρί

• Πριν την εγκατάσταση

Σημαντικό: Αναθέστε την ηλεκτρική σύνδεση σε έναν εκπαιδευμένο ηλεκτρολόγο ή σε ένα άτομο που διαθέτει την κατάλληλη κατάρτιση για ηλεκτρικές εγκαταστάσεις. Τα άτομα αυτά θα πρέπει να γνωρίζουν τα χαρακτηριστικά των φωτιστικών και τους κανονισμούς σύνδεσης.

- Εξοικειωθείτε με όλες τις οδηγίες και απεικονίσεις στις παρούσες οδηγίες χρήσης καθώς και με το ίδιο το φωτιστικό πριν από την εγκατάσταση.
- Πριν από την εγκατάσταση βεβαιωθείτε ότι δεν υπάρχει τάση στον αγωγό, πάνω στον οποίο πρόκειται να συνδεθεί το φωτιστικό. Αφαιρέστε την ασφάλεια ή απενεργοποιήστε τον μικροαυτόματο στο κουτί ασφαλειών (θέση-0).
- Ελέγξτε ότι δεν υπάρχει τάση με τη βοήθεια του διπολικού ελεγκτή τάσης.

• Θέση σε λειτουργία

• Συναρμολόγηση φωτιστικού

- Πριν από την πρώτη χρήση, αφαιρέστε όλα τα υλικά συσκευασίας και τις προστατευτικές μεμβράνες από το φωτιστικό και τα αξεσουάρ του.
- Λύστε το καπέλο του φωτιστικού [9] στρέφοντας αριστερόστροφα από την πλάκα βάσης [1].
- Λύστε τις δύο κλέμες ακροδεκτών [10] και το άγκιστρο ασφαλείας [7] του σχοινού ασφαλείας [8] από την πλάκα βάσης [1].
- Κρατήστε την πλάκα βάσης [1] κόντρα στο ταβάνι και σημειώστε τις οπές διάτρησης με τη βοήθεια των προβλεπόμενων οπών στην πλάκα βάσης [1] για τις βίδες [5].
- **Υπόδειξη (14163706L / 14179006L):** Προσέξτε κατά την τοποθέτηση της πλάκας βάσης [1] να είναι παράλληλη η τοποθέτηση και να υπάρχει αρκετή απόσταση από τους τοίχους.

- Τρυπήστε (Ø 6 mm, περίπου 40 mm βάθος). Βεβαιωθείτε ότι δεν προκαλείτε ζημιά στο καλώδιο παροχής.
- Εισάγετε τις καβίλιες [2] στις οπές διάτρησης. Εάν χρειαστεί χρησιμοποιήστε ένα σφυρί για βοήθεια.
- Περάστε το καλώδιο τροφοδοσίας (εξωτερικό) [4] μέσα από το προβλεπόμενο άνοιγμα της πλάκας βάσης [6].
- **Υπόδειξη:** Προσέξτε να μη στρώσετε το καλώδιο τροφοδοσίας (εξωτερικό) [4] πολύ μακριά μέσα από το άνοιγμα της πλάκας βάσης [6], διαφορετικά η πλάκα βάσης [1] δεν θα ταιριάζει στο καπέλο του φωτιστικού [9].
- Στερεώστε την πλάκα βάσης [1] με τις βίδες [5] στο ταβάνι.
- Στερεώστε ξανά τα άγκιστρα ασφαλείας [7] του σχοινού ασφαλείας [8] στην πλάκα βάσης [1].
- Εισαγάγετε τα επιμέρους σύρματα L και N του καλωδίου τροφοδοσίας (εξωτερικό) [4] μέσω των εύκαμπτων σωλήνων προστασίας [3].
- Συνδέστε τώρα με τη βοήθεια της κλέμας ακροδεκτών [10] το καλώδιο τροφοδοσίας (εξωτερικό) [4] με το φωτιστικό. Προσέξτε τη χρωματική αντιστοίχιση των συνδεδεμένων καλωδίων (φάση, μαύρο ή καφέ = σύμβολο L, ουδέτερος αγωγός, μπλε = σύμβολο N).
- **Υπόδειξη:** Αυτό το φωτιστικό έχει κατηγορία προστασίας II / [9], ο αγωγός γείωσης δεν είναι συνδεδεμένος.
- Τοποθετήστε ξανά τις κλέμες ακροδεκτών [10] στην πλάκα βάσης [1]. Φροντίστε για σταθερή έδραση.
- Στερεώστε το καπέλο του φωτιστικού [9] στρέφοντας δεξιόστροφα στην πλάκα βάσης [1].
- **Υπόδειξη:** Τα βέλη στην πλάκα βάσης [1] και στο καπέλο του φωτιστικού [9] πρέπει να είναι απέναντι το ένα στο άλλο.
- Εισαγάγετε ξανά την ασφάλεια ή ενεργοποιήστε τον διακόπτη προστασίας κυκλώματος στον πίνακα ασφαλειών (θέση I).

Το φωτιστικό σας είναι τώρα έτοιμο για λειτουργία.

• Τοποθετήστε / αντικαταστήστε τις μπαταρίες

Υπόδειξη: Τραβήξτε τη μονωτική ταινία [13] από την υποδοχή μπαταριών [12] πριν από την πρώτη χρήση.

Όταν η εμβέλεια του τηλεχειριστηρίου [11] μικραίνει, πρέπει να αλλάζετε την μπαταρία [14].

- Πιέστε τον μοχλό απελευθέρωσης προς τα μέσα και βγάλτε την υποδοχή μπαταριών [12].
- Εάν είναι απαραίτητο, αφαιρέστε τη χρησιμοποιημένη μπαταρία [14].
- Τοποθετήστε μια νέα μπαταρία [14] στην υποδοχή μπαταριών [12]. Χρησιμοποιείτε μπαταρίες [14] μόνο όπως περιγράφεται στο κεφάλαιο «Τεχνικά δεδομένα».
- **Υπόδειξη:** Προσέξτε τη σωστή πολικότητα. Εμφανίζεται στο τηλεχειριστήριο [11].
- Σπρώξτε την υποδοχή μπαταριών [12] πίσω στο τηλεχειριστήριο [11].

• Ενεργοποίηση/απενεργοποίηση φωτιστικού

Ενεργοποιήστε ή απενεργοποιήστε το φωτιστικό με τον διακόπτη τοίχου.

• Έλεγχος εφέ φωτισμού με το τηλεχειριστήριο

Για ρύθμιση με χρήση του τηλεχειριστηρίου [11], το φωτιστικό πρέπει να είναι ενεργοποιημένο από τον διακόπτη τοίχου. Όταν απενεργοποιείτε το φωτιστικό από το τηλεχειριστήριο [11], το φωτιστικό βρίσκεται σε λειτουργία Standby. Για να απενεργοποιήσετε εντελώς το φωτιστικό, απενεργοποιήστε τον διακόπτη τοίχου.











Υπόδειξη: Ο πομπός του τηλεχειριστηρίου [11] βρίσκεται από την αντίθετη πλευρά της υποδοχής μπαταριών [12].

Φροντίστε να μην υπάρχει κανένα εμπόδιο ανάμεσα στο τηλεχειριστήριο [11] και στον δέκτη.



ON/OFF

ΕΝΕΡΓΟΠΟΙΗΣΗ/
ΑΠΕΝΕΡΓΟΠΟΙΗΣΗ φωτι-
στικού

	Φωτιστικό μέσο	Θερό λευκό/ουδέτερο λευκό/ψυχρό λευκό
	Ήλιος	Θερό λευκό
	Νιφάδα χιονιού	Ψυχρό λευκό
	Μη συμπληρωμένος ήλιος	Μείωση φωτεινότητας
	Συμπληρωμένος ήλιος	Αύξηση φωτεινότητας
	10%	Ένταση φωτός 10 %
	50%	Ένταση φωτός 50%
	100%	Ένταση φωτός 100%
	Φεγγάρι	Λειτουργία νυχτερινού φωτός
	30 λεπτά	Λειτουργία χρονοδιακόπτη (30 λεπτά)
	D1	Θέση αποθήκευσης για μεμονωμένες ρυθμίσεις του φωτιστικού

Υπόδειξη: Για να αποθηκεύσετε τη μεμονωμένη ρύθμιση του φωτιστικού στο πλήκτρο D1, προχωρήστε ως εξής:

- Ρυθμίστε το φωτιστικό, όπως θέλετε.
- Κρατήστε πατημένο το πλήκτρο D1.
- **Υπόδειξη:** Μόλις ολοκληρωθεί η διαδικασία αποθήκευσης, αναβοσβήνει το φωτιστικό μία φορά.

• Συντήρηση και καθαρισμός

⚠ ΠΡΟΕΙΔΟΠΟΙΗΣΗ! ΚΙΝΔΥΝΟΣ ΗΛΕΚΤΡΟΠΛΗΞΙΑΣ!

Πριν τον καθαρισμό, αποσυνδέστε πρώτα το φωτιστικό από το δίκτυο ρεύματος. Αφαιρέστε την ασφάλεια ή απενεργοποιήστε τον μικροαυτόματο στο κουτί ασφαλειών (θέση-0).

⚠ ΠΡΟΕΙΔΟΠΟΙΗΣΗ! ΚΙΝΔΥΝΟΣ ΗΛΕΚΤΡΟΠΛΗΞΙΑΣ!

Για λόγους ηλεκτρικής ασφάλειας απαγορεύεται αυστηρά ο καθαρισμός του φωτιστικού με νερό ή άλλα υγρά, όπως και η βύθισή του σε νερό.

⚠ ΠΡΟΣΟΧΗ! ΚΙΝΔΥΝΟΣ ΕΓΚΑΥΜΑΤΩΝ ΑΠΟ ΘΕΡΜΕΣ ΕΠΙΦΑΝΕΙΕΣ!

Αφήστε το φωτιστικό να κρυώσει εντελώς.

- Μη χρησιμοποιείτε διαλυτικά μέσα, βενζίνη κ.ά. Διαφορετικά θα μπορούσαν να προκληθούν βλάβες στο φωτιστικό.
- Για τον καθαρισμό χρησιμοποιείτε μόνο στεγνό πανί που δεν αφήνει χνούδι.
- Εισαγάγετε πάλι την ασφάλεια ή ενεργοποιήστε τον διακόπτη προστασίας κυκλώματος στον πίνακα ασφαλειών (θέση I).

• Απόρριψη



Η συσκευασία αποτελείται από υλικά φιλικά προς το περιβάλλον, τα οποία μπορείτε να διαθέσετε στους χώρους ανακύκλωσης της περιοχής σας.



Προσέξτε τον χαρακτηρισμό των υλικών συσκευασίας για τον διαχωρισμό απορριμμάτων, αυτά είναι χαρακτηρισμένα από συντομείς (a) και αριθμούς (b) με την ακόλουθη σημασία: 1–7: πλαστικά/20–22: χαρτί και χαρτόνι/80–98: σύνθετο υλικό.



Για την προστασία του περιβάλλοντος, μην απορρίπτετε το άχρηστο πλέον προϊόν στα οικιακά απορρίμματα, αλλά παραδώστε το στα ειδικά Κέντρα απόρριψης. Για τα σημεία συλλογής και τις ώρες λειτουργίας τους απευθυνθείτε στις αρμόδιες υπηρεσίες.

Οι ελαττωματικές ή χρησιμοποιημένες μπαταρίες πρέπει να ανακυκλώνονται σύμφωνα με τον κανονισμό (ΕΕ) 2023/1542. Επιστρέψτε τις μπαταρίες και / ή τη συσκευή μέσω των προσφερόμενων εγκαταστάσεων συλλογής.

Ζημιά στο περιβάλλον από εσφαλμένη απόρριψη των μπαταριών/συσσωρευτών!



Δεν επιτρέπεται η απόρριψη των μπαταριών στα οικιακά απορρίμματα. Μπορεί να περιέχουν βαρέα μέταλλα και να υπόκεινται σε επεξεργασία επικίνδυνων αποβλήτων. Τα χημικά σύμβολα των βαρέων μετάλλων είναι τα εξής: Cd = κάδμιο, Hg = υδράργυρος, Pb = μόλυβδος. Επομένως, παραδώστε τις χρησιμοποιημένες μπαταρίες σε ένα τοπικό σημείο συλλογής.

• Εγγύηση και εξυπηρέτηση πελατών

• Εγγύηση

Από τη στιγμή αγοράς της παρούσας συσκευής παρέχεται εγγύηση 36 μηνών. Η συσκευή κατασκευάστηκε προσεκτικά και έχει υποβληθεί σε αυστηρούς ποιοτικούς ελέγχους. Εντός του χρόνου εγγύησης επιδιωχνούμε δωρεάν όλα τα ελαττώματα που οφείλονται στο υλικό και την κατασκευή. Αν μολαταύτα διαπιστώσετε ελαττώματα εντός του χρόνου εγγύησης, παρακαλούμε στείλετε τη συσκευή στην αναφερόμενη διεύθυνση του Τμήματος Εξυπηρέτησης Πελατών παραθέτοντας τον παρακάτω αριθμό προϊόντος: 14163606L / 14179006L / 14163706L.

Από την εγγύηση αποκλείονται οι φθορές που προκύπτουν από ακατάλληλο χειρισμό, μη τήρηση των οδηγιών χρήσης ή από επεμβάσεις μη εξουσιοδοτημένων ατόμων, καθώς και τα εξαρτήματα που υπόκεινται σε φθορά (όπως π.χ. φωτιστικά μέσα). Η περίοδος εγγύησης δεν παρατείνεται ούτε ανανεώνεται από την υπηρεσία εγγύησης.

Με την αντικατάσταση της συσκευής, σύμφωνα με το ΝΟΜΟΣ 2251/1994, ξεκινάει εκ νέου ο χρόνος εγγύησης.

• Διεύθυνση εξυπηρέτησης πελατών

Briloner Leuchten GmbH & Co. KG
Am Steinbach 14
59872 Meschede
GERMANIA
Τηλ.: +49 29 1 / 95 29 93-650
Φαξ: +49 29 1 / 95 29 93-109
E-mail: kundenservice@briloner.com
www.briloner.com

IAN 525407_2504

Για όλα τα ερωτήματα παρακαλείσθε να έχετε διαθέσιμο το παραστατικό αγοράς και τον κωδικό προϊόντος (IAN 525407_2504) ως αποδεικτικό της αγοράς σας.

• Δήλωση συμμόρφωσης CE

Αυτό το προϊόν και οι παρεχόμενες μπαταρίες/επαναφορτιζόμενες μπαταρίες πληρούν τις απαιτήσεις των εφαρμοστέων ευρωπαϊκών και εθνικών οδηγιών. Η συμμόρφωση έχει επαληθευτεί. Οι αντίστοιχες δηλώσεις και έγγραφα είναι διαθέσιμα από τον κατασκευαστή.

▲
▲▲ Σερβική σφραγίδα συμμορφωσης



























• Κατασκευαστής / εισαγωγέας μπαταριών





Briloner Leuchten GmbH & Co. KG
Am Steinbach 14
59872 Meschede
GERMANIA
E-mail: kundenservice@briloner.com
www.briloner.com

• Κατασκευαστής μπαταρίας

Dongguan Tianqiu Enterprise Co., Ltd.
TianQiu Industrial Park,
Xinji Industrial Zone,
Machong Town Dongguan
GuangDong, P.R. China
E-mail: qd@gdtianqiu.com
www.tmmq.cn

Legende der verwendeten Piktogramme	Seite 100
Einleitung	Seite 101
Bestimmungsgemäße Verwendung.....	Seite 101
Lieferumfang.....	Seite 101
Teilebeschreibung.....	Seite 101
Technische Daten.....	Seite 101
Sicherheit	Seite 102
Sicherheitshinweise.....	Seite 102
Vorbereitung	Seite 103
Benötigtes Werkzeug und Material.....	Seite 103
Vor der Installation	Seite 104
Inbetriebnahme	Seite 104
Leuchte montieren.....	Seite 104
Batterien einsetzen / auswechseln.....	Seite 105
Leuchte ein- / ausschalten.....	Seite 105
Leuchteffekte mit Hilfe der Fernbedienung steuern.....	Seite 105
Wartung und Reinigung	Seite 105
Entsorgung	Seite 106
Garantie und Service	Seite 106
Garantie.....	Seite 106
Serviceadresse.....	Seite 106
Konformitätserklärung.....	Seite 107
Hersteller / Batterie Importeur.....	Seite 107
Batterie Hersteller.....	Seite 107

Legende der verwendeten Piktogramme			
	Anweisungen lesen!		Diese Leuchte ist ausschließlich für den Betrieb im Innenbereich, in trockenen und geschlossenen Räumen geeignet.
IP20	Die Leuchte besitzt die Schutzart "IP20" und ist ausschließlich für den Einsatz im Innenbereich von privaten Haushalten vorgesehen. Kein Schutz gegen das Eindringen von Wasser.	h	Lebensdauer in Stunden
	Warnung vor elektrischem Schlag! Lebensgefahr!		Lebens- und Unfallgefahr für Kleinkinder und Kinder!
	Vorsicht! Verbrennungsgefahr durch heiße Oberflächen!		Wechselspannung (Strom- und Spannungsart)
	Nicht geeignet für externe Dimmer und elektronische Schalter.	Hz	Hertz (Frequenz)
	Watt (Wirkleistung)		Schutzhandschuhe tragen!
V	Volt		So verhalten Sie sich richtig
	Schutzklasse II		Entsorgen Sie Verpackung und Gerät umweltgerecht!
	Warn- und Sicherheitshinweise beachten!		Umweltschäden durch falsche Entsorgung der Batterien / Akkus!
	Die Lichtquelle dieses Produkts ist nicht austauschbar.		Die Verpackung besteht aus 100 % recyceltem Papier.
	Außer Reichweite von Kindern aufbewahren!		Farbwiedergabeindex
	Lichttemperatur in Kelvin		Lichtstrom in Lumen
	Wellpappe		Polyethylen (geringe Dichte)
	Papier		Pappe
	Polyethylenterephthalat		Hersteller

 	Sicherheitshinweise Handlungsanweisungen	 Li	ACHTUNG: Enthält Münnzellen Gefahr bei Verschlucken - Anleitung lesen.
	Serbisches Konformitätszeichen		

LED-Deckenleuchte

• Einleitung



Wir beglückwünschen Sie zum Kauf Ihres neuen Gerätes. Sie haben sich damit für ein hochwertiges Produkt entschieden. Bitte lesen

Sie diese Bedienungsanleitung vollständig und sorgfältig durch. Klappen Sie die Seiten mit den Abbildungen aus. Diese Anleitung gehört zu diesem Produkt und enthält wichtige Hinweise zur Inbetriebnahme und Handhabung. Beachten Sie immer alle Sicherheitshinweise. Prüfen Sie vor der Inbetriebnahme, ob die korrekte Spannung vorhanden ist und ob alle Teile richtig montiert sind. Sollten Sie Fragen haben oder unsicher in Bezug auf die Handhabung des Gerätes sein, setzen Sie sich bitte mit Ihrem Händler oder der Servicestelle in Verbindung. Bewahren Sie diese Anleitung bitte sorgfältig auf und geben Sie sie ggf. an Dritte weiter.

• Bestimmungsgemäße Verwendung



Diese Leuchte ist ausschließlich für den Betrieb im Innenbereich, in trockenen und geschlossenen Räumen, geeignet. Die

Leuchte kann auf allen normal entflamm-baren Oberflächen befestigt werden. Das Produkt ist nur für den Einsatz in privaten Haushalten und nicht für den kommerziellen Gebrauch vorgesehen. Dieses Produkt ist vorgesehen für den normalen Betrieb.

• Lieferumfang

Kontrollieren Sie unmittelbar nach dem Auspacken immer den Lieferumfang auf Vollständigkeit sowie den einwandfreien Zustand des Gerätes.

- 1 LED-Deckenleuchte, (Modell 14163606L / 14179006L / 14163706L)
- 1 Fernbedienung inkl. Batterie CR2025 (Lithium-Mangandioxid)
- 3 Dübel (14163606L / 14163706L)

- 3 Schrauben (14163606L / 14163706L)
- 4 Dübel (14179006L)
- 4 Schrauben (14179006L)
- 2 Schutzschläuche
- 1 Montage- und Bedienungsanleitung

• Teilebeschreibung

- | | |
|-------------------------------|--------------------------|
| 1 Bodenplatte | 8 Sicherungsseil |
| 2 Dübel | 9 Lampenschirm |
| 3 Schutzschläuche | 10 Schraublose Klemme |
| 4 Netzanschlusskabel (extern) | 11 Fernbedienung |
| 5 Schrauben | 12 Batteriefach |
| 6 Öffnung in der Bodenplatte | 13 Isolierstreifen |
| 7 Sicherungshaken | 14 Batterie (3 V CR2025) |

• Technische Daten

Leuchte:

- Modell-Nr.: 14163606L / 14179006L / 14163706L
- Betriebsspannung: 230–240 V~, 50 Hz
- Nennleistung: max. 22 W
- Schutzklasse: II / 
- Schutzart: IP20

LED-Modul:

- Leuchtmittel: LED-Modul
- Nennleistung: max. 22 W

Batterie:

- Typ: 1 x CR2025
- Inhaltsstoff: Lithium-Mangandioxid
- Nennspannung: 3 V
- Nennkapazität: 160 mAh
- Produktionsdatum: 05.2025

Dieses Produkt enthält Lichtquellen der Energieeffizienzklasse „E“.

● Sicherheit



Sicherheitshinweise

Bei Schäden, die durch Nichtbeachtung dieser Bedienungsanleitung verursacht werden, erlischt der Garantieanspruch! Für Folgeschäden wird keine Haftung übernommen! Bei Sach- oder Personenschäden, die durch unsachgemäße Handhabung oder Nichtbeachtung der Sicherheitshinweise verursacht werden, wird keine Haftung übernommen!

■ **! WARNUNG! LEBENS- UND UNFALLGEFAHR FÜR KLEINKINDER UND KINDER!**

Lassen Sie Kinder niemals unbeaufsichtigt mit dem Verpackungsmaterial. Es besteht Erstickungsgefahr durch Verpackungsmaterial. Kinder unterschätzen häufig die Gefahren. Halten Sie Kinder stets vom Produkt fern.

- Lassen Sie die Leuchte oder Verpackungsmaterial nicht achtlos liegen. Plastikfolien / -tüten, Kunststoffteile etc. könnten für Kinder zu einem gefährlichen Spielzeug werden.
- Dieses Gerät kann von Kindern ab 8 Jahren und darüber sowie von Personen mit verringerten physischen, sensorischen oder mentalen Fähigkeiten oder Mangel an Erfahrung und Wissen benutzt werden, wenn sie beaufsichtigt oder bezüglich des sicheren Gebrauchs des Gerätes unterwiesen wurden und die daraus resultierenden Gefahren verstehen. Kinder dürfen nicht mit dem Gerät spielen. Reinigung und Benutzerwartung dürfen nicht von Kindern ohne Beaufsichtigung durchgeführt werden.



Vermeiden Sie Lebensgefahr durch elektrischen Schlag

- Lassen Sie die Elektroinstallation durch einen ausgebildeten Elektriker oder eine für Elektroinstallationen eingewiesene Person durchführen.
- Überprüfen Sie vor jedem Netzanschluss die Leuchte und das Netzanschlusskabel auf etwaige Beschädigungen. Benutzen Sie Ihre Leuchte niemals, wenn Sie irgendwelche Beschädigungen feststellen.

! WARNUNG!

Beschädigte Netzkabel bedeuten Lebensgefahr durch elektrischen Schlag. Wenden Sie sich bei Beschädigungen, Reparaturen oder anderen Problemen an der Leuchte an die Servicestelle oder eine Elektrofachkraft.

- Entfernen Sie vor der Montage die Sicherung oder schalten Sie den Leitungsschutzschalter im Sicherungskasten aus (0-Stellung).
- Vergewissern Sie sich vor der Montage, dass die vorhandene Netzspannung mit der benötigten Betriebsspannung der Leuchte übereinstimmt (siehe „Technische Daten“).
- Vermeiden Sie unbedingt die Berührung der Leuchte mit Wasser oder anderen Flüssigkeiten.
- Öffnen Sie niemals eines der elektrischen Betriebsmittel oder stecken irgendwelche Gegenstände in dieselben. Derartige Eingriffe bedeuten Lebensgefahr durch elektrischen Schlag.
- Montieren Sie die Leuchte nicht auf feuchtem oder leitendem Untergrund.



Vermeiden Sie Brand- und Verletzungsgefahr

- Überprüfen Sie unmittelbar nach dem Auspacken die Leuchte auf Beschädigungen. Setzen Sie sich in diesem Fall für Ersatz mit der Servicestelle in Verbindung.



VORSICHT! VERBRENNUNGS-GEFAHR DURCH HEISSE OBERFLÄCHEN!

Stellen Sie sicher, dass die Leuchte ausgeschaltet und abgekühlt ist, bevor Sie diese berühren, um Verbrennungen zu vermeiden. Leuchtmittel entwickeln im Bereich des Lampenkopfes eine starke Hitze.



- Die Lichtquelle dieser Leuchte ist nicht ersetzbar; wenn die Lichtquelle das Ende ihrer Lebensdauer erreicht hat, ist die gesamte Leuchte zu ersetzen.
-  Nicht geeignet für externe Dimmer und elektronische Schalter.
- Nicht direkt in die Lichtquelle (Leuchtmittel, LED etc.) schauen.
- Die LED nicht mit einem optischen Instrument (z. B. Lupe) betrachten.

**So verhalten Sie sich richtig**

- Montieren Sie die Leuchte so, dass sie vor Feuchtigkeit und Verschmutzung geschützt ist.
- Bereiten Sie die Montage sorgfältig vor und nehmen Sie sich ausreichend Zeit. Legen Sie alle Einzelteile und zusätzlich benötigtes Werkzeug oder Material vorher übersichtlich und griffbereit zurecht.
- Seien Sie stets aufmerksam! Achten Sie immer darauf was Sie tun und gehen Sie stets mit Vernunft vor. Montieren Sie die Leuchte in keinem Fall, wenn Sie unkonzentriert sind oder sich unwohl fühlen.

**Sicherheitshinweise für Batterien / Akkus****⚠ ACHTUNG! ERSTICKUNGSGEFAHR!**

Die Fernbedienung enthält eine verschluckbare Münzelle!

-  **WARNUNG! BATTERIEN AUSSERHALB DER REICHWEITE VON KINDERN AUFBEWAHREN!**
Das Verschlucken kann chemische Verbrennungen, Perforation von Weichteilgewebe und den Tod verursachen. Schwere Verbrennungen können innerhalb von 2 Stunden nach dem Verschlucken auftreten. Sofort einen Arzt aufsuchen.
- Entsorgen Sie verbrauchte Batterien / Akku sofort. Halten Sie neue und gebrauchte Batterien / Akku von Kindern fern. Wenn Sie glauben, dass Batterien / Akku verschluckt wurden oder sich im Körper befinden, suchen Sie sofort einen Arzt auf.
- Verschließen Sie das Batteriefach immer vollständig. Wenn das Batteriefach nicht sicher verschlossen ist, verwenden Sie das Produkt nicht mehr, nehmen Sie die Batterien heraus und halten Sie sie von Kindern fern.
-  **EXPLOSIONSGEFAHR!** Laden Sie nicht aufladbare Batterien niemals wieder auf. Schließen Sie Batterien / Akku nicht kurz und / oder öffnen Sie diese nicht. Überhitzung, Brandgefahr oder Platzen können die Folge sein.
- Werfen Sie Batterien/Akkus niemals in Feuer oder Wasser.
- Setzen Sie Batterien/Akkus keiner mechanischen Belastung aus.
- Verwenden Sie ausschließlich Batterien gemäß der Angaben im Kapitel „Technische Daten“. Die

Verwendung falscher Batterien kann zu einem Brand oder einer Explosion führen.

Risiko des Auslaufens von Batterien / Akkus

- Vermeiden Sie extreme Bedingungen und Temperaturen, die auf Batterien / Akku einwirken können, z. B. auf Heizkörpern / durch direkte Sonneneinstrahlung.
- Wenn Batterien / Akku ausgelaufen sind, vermeiden Sie den Kontakt von Haut, Augen und Schleimhäuten mit den Chemikalien! Spülen Sie die betroffenen Stellen sofort mit klarem Wasser und suchen Sie einen Arzt auf!

**SCHUTZHANDSCHUHE TRAGEN!**

Ausgelaufene oder beschädigte Batterien / Akku können bei Berührung mit der Haut Verätzungen verursachen. Tragen Sie deshalb in diesem Fall geeignete Schutzhandschuhe.

Risiko der Beschädigung des Produkts

- Verwenden Sie ausschließlich den angegebenen Batterietyp / Akkutyp!
- Setzen Sie Batterien / Akku gemäß der Polaritätskennzeichnung (+) und (-) an Batterie / Akku und des Produkts ein.
- Reinigen Sie Kontakte an Batterie / Akku und im Batteriefach vor dem Einlegen mit einem trockenen, fusselfreien Tuch oder Wattestäbchen!
- Entfernen Sie erschöpfte Batterien / Akkus umgehend aus dem Produkt.

● Vorbereitung**● Benötigtes Werkzeug und Material**

Die genannten Werkzeuge und Materialien sind nicht im Lieferumfang enthalten. Es handelt sich hierbei um unverbindliche Angaben und Werte zur Orientierung.

Die Beschaffenheit des Materials richtet sich nach den individuellen Gegebenheiten vor Ort.

- Bleistift/Markierwerkzeug
- 2-poliger Spannungsprüfer
- Schraubendreher (Kreuz und Schlitz)
- Bohrmaschine
- Bohrer (Ø 6 mm)
- Seitenschneider
- Leiter
- Hammer

● Vor der Installation

Wichtig: Der elektrische Anschluss muss durch einen ausgebildeten Elektriker oder eine für Elektroinstallationen eingewiesene Person erfolgen. Diese muss Kenntnis über die Eigenschaften der Leuchte und Anschlussbestimmungen haben.

- Machen Sie sich vor der Installation mit allen Anweisungen und Abbildungen in dieser Anleitung sowie mit der Leuchte selbst vertraut.
- Stellen Sie vor der Installation sicher, dass an der Leitung, an der die Leuchte angeschlossen werden soll, keine Spannung vorliegt. Entfernen Sie hierfür die Sicherung oder schalten Sie den Leitungsschutzschalter im Sicherungskasten aus (0-Stellung).
- Überprüfen Sie die Spannungsfreiheit mittels 2-poligem Spannungsprüfer.

● Inbetriebnahme

● Leuchte montieren

- Entfernen Sie vor der Nutzung sämtliche Verpackungsmaterialien und Schutzfolien von der Leuchte und deren Zubehör.
- Lösen Sie den Lampenschirm [9] durch Drehen gegen den Uhrzeigersinn von der Bodenplatte [1].
- Lösen Sie die beiden schraublosen Klemmen [10] und den Sicherungshaken [7] des Sicherungsseils [8] aus der Bodenplatte [1].
- Halten Sie die Bodenplatte [1] gegen die Decke und markieren Sie die Bohrlöcher mit Hilfe der in der Bodenplatte [1] für die Schrauben [5] vorgesehenen Löcher.

- **Hinweis (14163706L / 14179006L):** Achten Sie bei der Anbringung der Bodenplatte [1] auf die parallele Anbringung und ausreichend Abstand zu Wänden.
- Bohren Sie die Löcher (Ø 6 mm, ca. 40 mm tief). Stellen Sie sicher, dass Sie die Zuleitung nicht beschädigen.
- Stecken Sie die Dübel [2] in die Bohrlöcher. Nehmen Sie, falls notwendig, einen Hammer zur Hilfe.
- Führen Sie das Netzanschlusskabel (extern) [4] durch die vorgesehene Öffnung der Bodenplatte [6].
- **Hinweis:** Achten Sie darauf, dass Sie das Netzanschlusskabel (extern) [4] nicht zu weit durch die Öffnung der Bodenplatte [6] schieben, da sonst die Bodenplatte [1] nicht mehr auf den Lampenschirm [9] passt.
- Befestigen Sie die Bodenplatte [1] mittels der Schrauben [5] an der Decke.
- Befestigen Sie den Sicherungshaken [7] des Sicherungsseils [8] wieder an der Bodenplatte [1].
- Führen Sie die einzelnen Adern L und N des Netzanschlusskabels (extern) [4] durch die Schutzschläuche [3].
- Verbinden Sie nun das Netzanschlusskabel (extern) [4] mittels schraubloser Klemmen [10] mit der Leuchte.
Achten Sie auf den farblichen Zusammenschluss der angeschlossenen Leitungen (stromführender Leiter, schwarz oder braun = Symbol L, Neutraleiter, blau = Symbol N).
Hinweis: Diese Leuchte hat die Schutzklasse II / □, der Schutzleiter wird nicht angeschlossen.
- Setzen Sie die schraublosen Klemmen [10] wieder in die Bodenplatte [1] ein. Achten Sie auf einen festen Sitz.
- Befestigen Sie den Lampenschirm [9] durch Drehen im Uhrzeigersinn an der Bodenplatte [1].
- **Hinweis:** Die Pfeile auf der Bodenplatte [1] und auf dem Lampenschirm [9] müssen einander gegenüber liegen.
- Setzen Sie die Sicherung wieder ein bzw. schalten Sie den Leitungsschutzschalter am Sicherungskasten wieder ein (1-Stellung).

Ihre Leuchte ist nun betriebsbereit.

● Batterien einsetzen / auswechseln

Hinweis: Ziehen Sie vor dem ersten Gebrauch den Isolierstreifen **13** aus dem Batteriefach **12**.

Wenn die Reichweite der Fernbedienung **11** nachlässt, müssen Sie die Batterie **14** auswechseln.

- Drücken Sie den Entriegelungshebel nach innen und ziehen Sie das Batteriefach **12** heraus.
- Entnehmen Sie ggf. die verbrauchte Batterie **14**.
- Setzen Sie eine neue Batterie **14** in das Batteriefach **12** ein. Verwenden Sie nur Batterien **14** wie im Kapitel „Technische Daten“ beschrieben.

Hinweis: Achten Sie dabei auf die korrekte Polarität. Diese wird auf der Fernbedienung **11** angezeigt.

- Schieben Sie das Batteriefach **12** wieder in die Fernbedienung **11**.

● Leuchte ein- / ausschalten

Schalten Sie die Leuchte über den Wandschalter ein bzw. aus.



● Leuchteffekte mit Hilfe der Fernbedienung steuern







Für die Steuerung mit Hilfe der Fernbedienung **11** muss die Leuchte über den Wandschalter eingeschaltet sein. Wenn die Leuchte über die Fernbedienung **11** ausgeschaltet wird, befindet sich die Leuchte in einem Standby-Modus.

Um die Leuchte vollständig auszuschalten, schalten Sie den Wandschalter aus.

Hinweis: Der Sender der Fernbedienung **11** befindet sich auf der entgegengesetzten Seite des Batteriefachs **12**.

Sorgen Sie dafür, dass sich zwischen Fernbedienung **11** und Empfänger keine Hindernisse befinden.

-  ON/OFF Leuchte EIN-/AUS schalten
-  Leuchtmittel Warmweiß/Neutralweiß/Kaltweiß
-  Sonne Warmweiß

-  Schneeflocke Kaltweiß
-  Sonne nicht ausgefüllt Helligkeit reduzieren
-  Sonne ausgefüllt Helligkeit erhöhen
-  10 % Lichtstärke 10 %
-  50 % Lichtstärke 50 %
-  100 % Lichtstärke 100 %
-  Mond Nachtlichtfunktion
-  30 Min Timerfunktion (30 Min.)
-  D1 Speicherplatz für individuelle Einstellungen der Leuchte

Hinweis: Um die individuelle Einstellung der Leuchte auf der Taste D1 zu speichern, gehen Sie wie folgt vor:

- Stellen Sie die Leuchte wie gewünscht ein.
- Halten Sie die Taste D1 gedrückt.
- Hinweis:** Wenn der Speichervorgang abgeschlossen ist, blinkt die Leuchte einmal auf.

● Wartung und Reinigung

WARNUNG! STROMSCHLAGGEFAHR!

Trennen Sie zur Reinigung die Leuchte zuerst vom Stromnetz. Entfernen Sie hierfür die Sicherung oder schalten Sie den Leitungsschutzschalter im Sicherungskasten aus (0-Stellung).

WARNUNG! STROMSCHLAGGEFAHR!

Aus Gründen der elektrischen Sicherheit darf die Leuchte niemals mit Wasser oder anderen Flüssigkeiten gereinigt oder gar in Wasser getaucht werden.

VORSICHT! VERBRENNUNGSGEFAHR DURCH HEISSE OBERFLÄCHEN!

Lassen Sie die Leuchte vollständig abkühlen.

- Benutzen Sie keine Lösungsmittel, Benzin o. Ä. Die Leuchte würde hierbei Schaden nehmen.
- Verwenden Sie zur Reinigung nur ein trockenes, fusselloses Tuch.

- Setzen Sie die Sicherung wieder ein oder schalten Sie den Leitungsschutzschalter am Sicherungskasten ein (I-Stellung).

• Entsorgung



Die Verpackung besteht aus umweltfreundlichen Materialien, die Sie über die örtlichen Recyclingstellen entsorgen können.



Beachten Sie die Kennzeichnung der Verpackungsmaterialien bei der Abfalltrennung, diese sind gekennzeichnet mit Abkürzungen (a) und Nummern (b) mit folgender Bedeutung: 1–7: Kunststoffe/20–22: Papier und Pappe/80–98: Verbundstoffe.



Das Symbol der durchgestrichenen Mülltonne bedeutet, dass dieses Gerät am Ende der Nutzungszeit nicht über den Haushaltsmüll entsorgt werden darf. Das Gerät ist bei eingerichteten Sammelstellen, Wertstoffhöfen oder Entsorgungsbetrieben abzugeben. Zudem sind Verreiber von Elektro- und Elektronikgeräten sowie Verreiber von Lebensmitteln zur Rücknahme verpflichtet. LIDL bieten Ihnen Rückgabemöglichkeiten direkt in den Filialen und Märkten an. Rückgabe und Entsorgung sind für Sie kostenfrei. Beim Kauf eines Neugerätes haben Sie das Recht, ein entsprechendes Altgerät unentgeltlich zurückzugeben.

Zusätzlich haben Sie die Möglichkeit, unabhängig vom Kauf eines Neugerätes, unentgeltlich (bis zu drei) Altgeräte abzugeben, die in keiner Abmessung größer als 25 cm sind.

Bitte löschen Sie vor der Rückgabe alle personenbezogenen Daten.

Bitte entnehmen Sie vor der Rückgabe Batterien oder Akkumulatoren, die nicht vom Altgerät umschlossen sind, sowie Lampen, die zerstörungsfrei entnommen werden können und führen diese einer separaten Sammlung zu.

Die Rücknahmeverpflichtung gilt nur für Deutschland.

Defekte oder verbrauchte Batterien müssen gemäß Verordnung (EU) 2023/1542 recycelt werden. Geben

Sie Batterien und / oder das Gerät über die angebotenen Sammeleinrichtungen zurück.

Umweltschäden durch falsche Entsorgung von Batterien/Akkus!



Batterien dürfen nicht über den Hausmüll entsorgt werden. Sie können giftige Schwermetalle enthalten und unterliegen der Sondermüllbehandlung. Die chemischen Symbole der Schwermetalle sind wie folgt: Cd = Cadmium, Hg = Quecksilber, Pb = Blei. Geben Sie deshalb verbrauchte Batterien bei einer kommunalen Sammelstelle ab.

• Garantie und Service

• Garantie

Sie erhalten zum Zeitpunkt des Kaufs auf dieses Gerät 36 Monate Garantie. Das Gerät wurde sorgfältig produziert und einer genauen Qualitätskontrolle unterzogen. Innerhalb der Garantiezeit beheben wir kostenlos alle Material- oder Herstellerfehler. Sollten sich dennoch während der Garantiezeit Mängel herausstellen, senden Sie das Gerät bitte an die aufgeführte Service-Adresse unter Angabe folgender Modellnummer: 14163606L / 14179006L / 14163706L.

Von der Garantie ausgeschlossen sind Schäden durch nicht sachgemäße Handhabung, Nichtbeachtung der Bedienungsanleitung oder Eingriff durch nicht autorisierte Personen sowie Verschleißteile (wie z. B. Leuchtmittel). Durch die Garantieleistung wird die Garantiezeit weder verlängert noch erneuert.

• Serviceadresse

Briloner Leuchten GmbH & Co. KG
Am Steinbach 14
59872 Meschede
DEUTSCHLAND
Tel.: +49 29 1 / 95 29 93-650
Fax: +49 29 1 / 95 29 93-109
E-Mail: kundenservice@briloner.com
www.briloner.com

IAN 525407_2504

Bitte halten Sie für alle Anfragen den Kassenbon und die Artikelnummer (IAN 525407_2504) als Nachweis für den Kauf bereit.

● Konformitätserklärung CE

Dieses Produkt und die mitgelieferten Batterien / Akkus erfüllen die Anforderungen der geltenden europäischen und nationalen Richtlinien. Die Konformität wurde nachgewiesen. Entsprechende Erklärungen und Unterlagen sind beim Hersteller hinterlegt.



Serbisches Konformitätszeichen

● Hersteller / Batterie Importeur

Briloner Leuchten GmbH & Co. KG
Am Steinbach 14
59872 Meschede
DEUTSCHLAND

E-Mail: kundenservice@briloner.com
www.briloner.com

● Batterie Hersteller

Dongguan Tianqiu Enterprise Co., Ltd.
TianQiu Industrial Park,
Xinji Industrial Zone,
Machong Town Dongguan
GuangDong, P.R. China
E-Mail: qd@gdtianqiu.com
www.tmmq.cn

Gyártja/Proizvajalec/Výrobce/Výrobca/Proizvođač/Importator/Producător/Вноситель/Εισαγωγέας:

Briloner Leuchten GmbH & Co. KG

Am Steinbach 14

DE-59872 Meschede

GERMANY

Németország, Nemčija, Njemačka, Nemačka, Germania, Γερμανία

Брилонер Лойхтен ГмХ и Ко. КГ

Ам Штайнбах 14

59872 Мешед

Германия

Proizvedeno za:

Lidl Slovenija d.o.o. k.d.,

Pod lipami 1, SI - 1218 Komenda,

Slovenija

Dovozce: Lidl Česká republika s.r.o.,

Národní 1359/11, 158 00 Praha 5

Uvoznik:

Lidl Hrvatska d.o.o. k.d.,

Ulica kneza Ljudevita Posavskog 53,

HR-10410 Velika Gorica, Hrvatska

Uvoznik:

Lidl Srbija KD, Prva južna radna 3,

22330 Nova Pazova, Republika Srbija,

kontakt@lidl.rs, tel: 0800 300 199

Търговец:

Лидл България ЕООД енд Ко. КД,

ул. „Донка Ушлинова“ 2,

Гаритидж парк, Сграда 3, 1766 София

Διακινητής για Ελλάδα: Lidl Hellas & Σια Ο.Ε., ΒΙ.Π.Ε. Θεσ/νίκης,

Ο.Τ. 31, ΔΑ 13, 57022 Σίνδος - Δήμος Δέλτα, Ελλάδα.

Τηλ.: 800 111 3333

Διακινητής για Κύπρο: Lidl Cyprus, Πηγάσου 2, Τ.Κ. 7100

Αραδίππου - Λάρνακα, Κύπρος. Τηλ.: 800 94404

Származási hely/Poreklo/Vyrobena v/Vyrobene v/Zemlja

podrijetla/Zemlja porekla/Produs in/Страна на произход/Χώρα

κατασκευής: Kína/Kitajska/Číně/Číne/Kina/China/Китай/Κίνα

Last Information Update • Informáciok állása • Stanje
informacij • Stav informací • Stav informácií • Stanje
informacija • Stanje informacija • Versiunea informajilor •
Актуалност на информацията • Ημερομηνία έκδοσης
πληροφοριών • Stand der Informationen: 07/2025
Ident.-No.: 14163606L / 14179006L / 14163706L
072025-32504



IAN 525407_2504

3