



DAB+ KITCHEN RADIO SKR D1 A1

(GB) (IE) (NI)

DAB+ KITCHEN RADIO

Operation and safety notes

(FR) (BE)

RADIO DE CUISINE DAB+

Instructions d'utilisation et consignes de sécurité

(NL) (BE)

DAB+ KEUKENRADIO

Bedienings- en veiligheidsinstructies

(DE) (AT) (CH)

DAB+ KÜCHENRADIO

Bedienungs- und Sicherheitshinweise

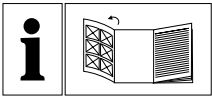

GB/IE/NL	Operation and safety notes	Page	5
FR/BE	Instructions d'utilisation et consignes de sécurité	Page	23
NL/BE	Bedienings- en veiligheidsinstructies	Pagina	41
DE/AT/CH	Bedienungs- und Sicherheitshinweise	Seite	59

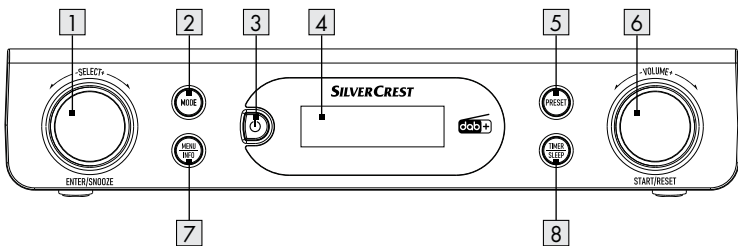
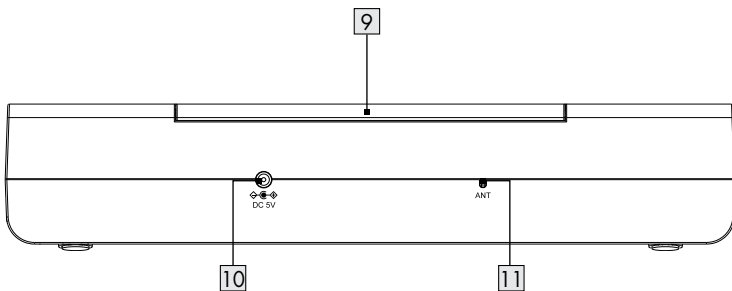
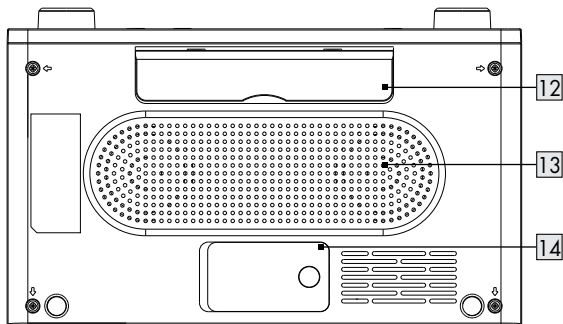
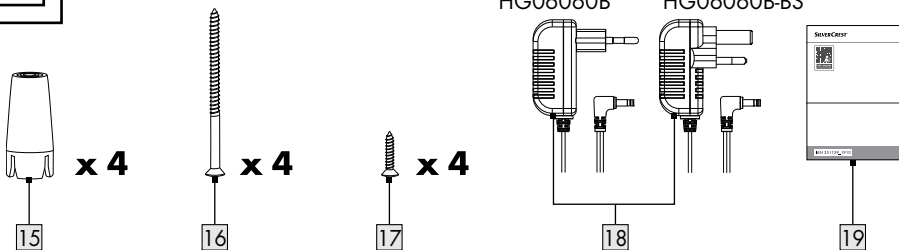













A**B****C****D**

Warnings and symbols used	Page	7
Introduction	Page	8
Intended use	Page	8
Scope of delivery	Page	8
Trademark notice	Page	8
Description of parts	Page	8
Technical data	Page	9
Safety notes	Page	10
Safety instructions for batteries	Page	12
Before use	Page	12
Unpacking	Page	12
Inserting / Replacing the power reserve	Page	12
Requirements for the set-up location	Page	12
Installation under a wall cupboard	Page	13
Dismantling	Page	13
Initial operation	Page	14
Switching the product on/off	Page	14
Mode selection	Page	14
Volume adjustment	Page	14
System settings	Page	14
FM operation	Page	16
Searching stations	Page	16
Search functions	Page	16
Audio settings	Page	16
FM display modes	Page	16
DAB operation	Page	17
Full scan	Page	17
Manual tuning	Page	17
Deleting unavailable stations	Page	17
DAB display modes	Page	18

Presetting currently active station	Page 18
Recalling a preset station	Page 18
Sleep timer	Page 18
Alarm setting	Page 19
Snooze function	Page 19
Kitchen timer	Page 19
Setting and operating the kitchen timer	Page 19
Cancelling the kitchen timer	Page 20
Power reserve	Page 20
Insert / change batteries	Page 20
Cleaning and care	Page 20
Storage	Page 20
Troubleshooting	Page 21
Glossary	Page 21
Simplified EU declaration of conformity	Page 21
Disposal	Page 21
Warranty	Page 22

Warnings and symbols used

The following warnings are used in this user manual and on the packaging:

	<p>DANGER! This symbol in combination with the signal word "Danger" marks a high-risk hazard that if not prevented could result in death or serious injury.</p>		<p>WARNING! This symbol in combination with the signal word "Warning" marks a medium-risk hazard that if not prevented could result in death or serious injury.</p>
	<p>CAUTION! This symbol in combination with the signal word "Caution" marks a low-risk hazard that if not prevented could result in minor or moderate injury.</p>		<p>ATTENTION! This symbol with the signal word "Attention" indicates a possible property damage.</p>
	<p>NOTE: This symbol in combination with "Note" provides additional useful information.</p>		<p>Protection class III. The radio (excluding the power adaptor) is to be supplied from a safety extra-low voltage (SELV) power source.</p>
	<p>Use the product in dry indoor spaces only.</p>		<p>Symbol for a Protection Class II product.</p>
	<p>WARNING! EXPLOSION HAZARD! A warning with this symbol and word "WARNING! EXPLOSION HAZARD" indicates the potential threat of explosion. Failure to observe this warning may result in serious or fatal injuries and potential property damage. Follow the instructions in this warning to prevent serious injuries, a danger to life or property damage!</p>		<p>This mandatory sign indicates to wear suitable protective gloves! Follow the instructions of this warning to avoid hand injuries caused by objects or contact with hot or chemical materials.</p>
			<p>This symbol means that the operating instructions must be observed before using the product.</p>
	<p>Alternating current / voltage</p>		<p>Direct current / voltage</p>
	<p>This symbol refers to the special rules of conduct associated with children.</p>		<p>Polarity of barrel connector</p>

DAB+ KITCHEN RADIO

● **Introduction**

You congratulate you on the purchase of your new product. You have chosen a high quality product. The instructions for use are part of the product. They contain important information concerning safety, use and disposal. Before using the product, please familiarise yourself with all of the safety information and instructions for use. Only use the product as described and for the specified applications. If you pass the product on to anyone else, please ensure that you also pass on all the documentation with it.

● **Intended use**

The DAB+ Kitchen radio (hereinafter called "product") is a consumer electronics device. It is used for the reception and playback of analogue and digital radio programs. This product may only be used privately and not for industrial or commercial purposes. This product may not be used in tropical climates. Any other use is considered improper. Any claims resulting from improper use or due to unauthorised modification of the product will be considered un-warranted. Any such use is at your own risk.

● **Scope of delivery**

After unpacking the product, check if the delivery is complete and if all parts are in good condition. Remove all packing materials before use.

- 1x DAB+ Kitchen radio
- 1x Power adaptor
- 1x Mounting plate (pre-assembled)





- 4x Spacers
- 4x Mounting screws (long)
- 4x Mounting screws (short)
- 2x Battery (AA)
- 1x Instructions for use

● **Trademark notice**

- The SilverCrest trademark and trade name is the property of their respective owners.
- Any other names and products are trademarks or registered trademarks of their respective owners.

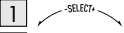

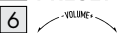
● **Description of parts**

Please refer to the fold out page.



- | | | | |
|-----------|---|--------------|---------------------------------|
| 1 |  | ENTER/SNOOZE | Selection control |
| 2 | MODE | | Mode button |
| 3 |  | | Standby |
| 4 | Display | | |
| 5 | PRESET | | Preset button |
| 6 |  | START/RESET | Volume/Start/Reset |
| 7 |  | | Menu/Info |
| 8 | | | Timer/Sleep |
| 9 | Mounting plate | | |
| 10 |  | | Power adaptor connection socket |
| 11 | Wire aerial for radio reception | | |
| 12 | Fold-out foot | | |
| 13 | Loudspeaker | | |
| 14 | Battery compartment | | |
| 15 | Spacer (for under-cabinet installation) | | |
| 16 | Mounting screw (long) | | |
| 17 | Mounting screw (short) | | |
| 18 | Power adaptor | | |
| 19 | Instructions for use | | |

● Technical data

Radio

Input voltage / current:	5 V  / 1 A
Power reserve:	2 batteries (AA/LR6, 1.5 V 
DAB reception range:	174 to 240 MHz
FM reception range:	87.5 to 108 MHz
Preset stations (storage):	30 (DAB), 30 (FM)
Speaker output power:	2 x 0.8 W RMS
Operating conditions:	+10 to +35 °C 40 to 85 % (rel. humidity)
Storage temperature:	-20 to +60 °C
Dimensions (W x H x D):	approx. 260 x 53 x 163 mm
Weight:	approx. 460 g
Protection class (radio):	III / 

Power adaptor

Description	Value
	OWIM GmbH & Co. KG
Distributor:	District court Stuttgart: HRA 721742 Stiftsbergstraße 1 74167 Neckarsulm Germany
Manufacturer's name:	Xiamen Innov Electronics Tech Co., Ltd.
Model identifier:	EU version: IVP0500-1000WG UK version: IVP0500-1000WB
Input voltage:	100-240 V~
Input AC frequency:	50/60 Hz
Input current:	0.5 A
Output voltage:	5.0 V 
Output current:	1.0 A
Output power:	5.0 W
Average active efficiency:	73.6 %
No-load power consumption:	0.10 W
Polarity of barrel connector at output:	
Protection class:	II / 



Safety notes

- In the case of damage resulting from non-compliance with these operating instructions the guarantee claim becomes invalid!
- No liability is accepted for consequential damage! In the case of material damage or personal injury caused by incorrect handling or non-compliance with the safety instructions, no liability is accepted!
- Inspect all products for visible damage before use. Never use a damaged product.
- The frequency ranges specified in the technical data chapter represent the technical possibilities of the product. Please note that different regulations may exist for freely available frequencies in different countries. Receiving and / or using of the information may be illegal and possibly punishable.



⚠ DANGER! RISK OF DEATH AND ACCIDENTS FOR TODDLERS AND CHILDREN!

- Packaging materials are not a toy. Never leave children unsupervised with the packaging material. The packaging material represents a danger of suffocation. Children frequently underestimate the dangers. Always keep children away from the packaging material.

- This product can be used by children aged from 8 years and above and persons with reduced physical, sensory or mental capabilities, or lack of experience and knowledge if they have been given supervision or instruction concerning use of the product in a safe way and understand the hazards involved. Cleaning and user maintenance shall not be made by children without supervision. Children shall not play with the product. The product is not a toy.

Risk of electric shock!

⚠ WARNING! Risk of electric shock!

Never open the housing of the product or of the power adaptor. In case of malfunction, repairs are to be conducted by qualified personnel only.

- ⚠ **WARNING!** Protect the product and the power adaptor from dripping and splashing water. Do not place containers filled with liquids (such as vases or drinks) on or near the product or the power adaptor. Do not immerse any product components in liquids. Never hold the product under running water.

- To avoid fire, do not place burning candles on or near the product.

- ⚠ **WARNING!** Do not touch the power adaptor with wet hands.

⚠ CAUTION! Never use a damaged product. If you notice any damage, disconnect the power adaptor immediately from the mains network. Remove the battery from the product. Contact your retailer if the product is damaged.

- Always turn the product off before disconnecting it from the power supply.
- Only use this product with the supplied power adaptor. Contact your retailer if the power adaptor is damaged. Refer to the technical data of this product.
- To avoid damaging the cord, do not place any objects on it or chafe it on sharp edges. Keep it away from hot surfaces and open flames as well.
- Lay out the cord in such a way that no unintentional pulling or tripping over is possible. Keep the power adaptor and its cord out of reach of children.
- When disconnecting the power adaptor from the electrical outlet, do not pull by the connection cord but by the power adaptor.
- Do not wrap the connection cord around the product.
- Connect the power adaptor to an electrical outlet that is always easily reachable so that in case of an emergency the product can be unplugged immediately.

- Pull the power adaptor out of the power supply to completely disconnect the product from the mains network.
- The power adaptor continues to draw a small amount of electricity, even without the radio being operated, as long as the power adaptor is connected to the power supply. To completely switch off the power adaptor, it must be disconnected from the mains network.
- Do not subject the product to physical shock or strong vibrations.
- If smoke or unusual sounds are observed, immediately unplug the power adaptor from the power supply. Remove the battery from the product.
- The power adaptor shall not be covered.
- Disconnect the power adaptor from the power supply and remove the battery / batteries from the product when not in use and before cleaning.
- Let the product dry completely before connecting it to the mains supply and before storage. Allow the product to cool down completely before storage.

ⓘ NOTE: This product is equipped with rubber feet to protect delicate surfaces. It cannot be ruled out that furniture care agents will attack or damage the rubber feet.



Safety instructions for batteries

- ⚠ DANGER TO LIFE!** Keep batteries out of reach of children. If accidentally swallowed seek immediate medical attention. Swallowing may lead to burns, perforation of soft tissue, and death. Severe burns can occur within 2 hours of ingestion.



DANGER OF EXPLOSION!

- Never recharge non-rechargeable batteries. Do not short-circuit batteries and open them. Overheating, fire or bursting can be the result.
- Never throw batteries into fire or water.
- Do not exert mechanical loads to batteries.

Risk of leakage of batteries

- Avoid extreme environmental conditions and temperatures, which could affect batteries, e.g. radiators / direct sunlight.
- If batteries have leaked, avoid contact with skin, eyes and mucous membranes with the chemicals! Flush immediately the affected areas with fresh water and seek medical attention!



WEAR PROTECTIVE GLOVES!

- Leaked or damaged batteries can cause burns on contact with the skin. Wear suitable protective gloves at all times if such an event occurs.
- In the event of a leakage of batteries, immediately remove them from the product to prevent damage.
- Remove batteries if the product will not be used for a longer period.

Risk of damage of the product

- Only use the specified type of battery!
- Insert batteries according to polarity marks (+) and (-) on the battery and the product.
- Use a dry lint-free cloth or cotton swab to clean the contacts on the battery before inserting!
- Remove exhausted batteries from the product immediately.

● **Before use**

● **Unpacking**

- Remove all packaging materials (including foils). Check if all parts are present.

● **Inserting / Replacing the power reserve**

- **ⓘ NOTE:** This product uses a battery to backup the time of the clock, alarm times and the radio stations.
- Open the battery compartment [14](#).
- Insert 2 batteries (type: 1.5 V, AA/LR6) into the battery compartment [14](#), following the polarity marks.
- Close the battery compartment [14](#).

● **Requirements for the set-up location**

For the safe and trouble-free operation of the product, the set-up location must fulfill the following requirements:

- When setting up the product, place it on a firm, flat and horizontal surface. Use the fold-out foot [12](#).

- The surfaces of some items of furniture might contain components that can soften the rubber feet of the product. If necessary, place a mat under the product's rubber feet.
- Set up or mount the product in such a way that the provided ventilation openings and the loudspeaker [13] are not covered.
- Do not operate the product in a hot, wet or extremely damp environment or in the vicinity of flammable materials.
- The mounting location must be selected so that the product is not exposed to vapours. Do not install the product directly over a hotplate.

● Installation under a wall cupboard

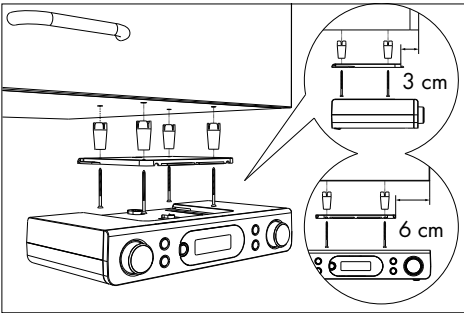

Using the supplied mounting plate [9], you can install the product e.g. under a wall cupboard. Proceed as follows to mount the product:

- Slide the mounting plate [9] to the rear and remove it from the product.

- Find a suitable installation location for the product (see "Requirements for the set-up location").
- Hold the mounting plate [9] under the installation location. Ensure that the front edge of the mounting plate is approx. 3 cm behind the front of the cupboard so that the product is flush with the cupboard after installation. The side edges of the mounting plate [9] must be spaced approx. 6 cm away from adjacent cabinets or walls.
- Mark the 4 mounting points with a pencil.
- Using a pin or nail, make a small depression at the respective marking points. In hardwoods, drill a shallow hole in the markings using a Ø 2.5 mm wood drill bit.
- If required, place the supplied spacers [15] between the cupboard and the mounting plate. If you are using the spacers [15], you will need the long mounting screws [16].
- Screw the mounting plate [9] tight using the mounting screws ([16] or [17]).
- With the top of the product against the mounting plate [9], push the product back until it clicks into place.
- Check to ensure that the product is firmly in position and safely route the power cable and the wire aerial.

● Dismantling

- Pull the product forwards off the mounting plate [9].
- Unscrew the screws ([16] or [17]) on the mounting plate and remove the mounting plate [9] from the wall cupboard.

● Initial operation

- You can also set up the product on a level surface. So as not to cover the ventilation slots and loudspeaker **13** on the bottom of the product, you must fold out the adjustable foot **12** of the product.
- Connect the power adaptor **18** to the power socket **10** and a suitable socket-outlet. The product enters standby mode. The time is constantly displayed.

● Switching the product on/off

- Press **3** to switch the product on/off (off = standby mode).

● Mode selection

- In power on mode, press **MODE 2** shortly to select from the following modes: FM or DAB.

● Volume adjustment

- Increase volume: Turn **VOLUME/START/RESET 6** in a clockwise direction.
- Reduce volume: Turn **VOLUME/START/RESET 6** in a counter-clockwise direction.

● System settings

- Press and hold **MENU/INFO 7** to display the menu.
- Turn **SELECT/ENTER/SNOOZE 1** to select **<SYSTEM>**.
Push **SELECT/ENTER/SNOOZE 1** to confirm.
- Turn **SELECT/ENTER/SNOOZE 1** to select from:

System settings

1. Time

- ↳ **Set Time/Date**
- ↳ **Set time**
 - ↳ **00:00**
- ↳ **Set date**
- ↳ **Auto Update**
 - ↳ **No Update** (Automatic time update)
 - ↳ **Update from FM** (No automatic time update)
 - ↳ **Update from DAB** (Automatic time update from FM)
 - ↳ **Update from Any** (Automatic time update from DAB)
- ↳ **Set 12 / 24 hour** (Automatic time update from FM or DAB)
 - ↳ **Set 24 hour** (12 or 24 hour display)
 - ↳ **Set 12 hour** (24 hour display)
- ↳ **Set date format**
 - ↳ **DD-MM-YYYY** (12 hour display)
 - ↳ **MM-DD-YYYY** (12 hour display)

Turn **SELECT/ENTER/SNOOZE 1** = amend values | Push **SELECT/ENTER/SNOOZE 1** = confirm value or selection | **MENU/INFO 7** = 1 level back

System settings

2. Double alarm setting
 - ↳ **Alarm 1 setup - Alarm 2 setup** (Choose alarm 1 or alarm 2 to setup)
 - ↳ **Alarm 1 Setup**
 - ↳ **00:00** (To set the alarm time)
 - ↳ **Alarm 1 Wizard**
 - ↳ **Duration 15-30-45-60-90** (To set the duration time)
 - ↳ **Buzzer - DAB - FM** (To set the alarm source)
 - ↳ Channel select (Only available for DAB or FM)
 - ↳ **Once - Daily - Weekends - Weekdays** (To set repeat frequency)
 - ↳ **Alarm off - Alarm on**
3. LCD backlight setting
 - ↳ **On level**
 - ↳ **High - Medium - Low** (Light level)
 - ↳ Night dimmer
 - ↳ **NO - YES**
4. Language
 - ↳ German, English, Croatian, Slovenian, Slovak, Czech, Lithuanian, Polish, Spanish, Dutch, French.
5. **Factory Reset** (Reset to factory settings)
 - ↳ **NO** (No reset to factory settings)
 - ↳ **YES** (Reset to factory settings)

① **NOTE:** All the previously saved stations will be lost after factory reset.
6. **SW version**
 - ↳ Version number

Turn **SELECT/ENTER/SNOOZE** [1] = amend values | Push **SELECT/ENTER/SNOOZE** [1] = confirm value or selection | **MENU/INFO** [7] = 1 level back

● FM operation

To toggle between DAB/FM modes, press **MODE** **2** 1x.

● Searching stations

- Press and hold **MENU/INFO** **7** for 2 seconds.
- Turn **SELECT/ENTER/SNOOZE** **1** to select **<Scan setting>**. Push **SELECT/ENTER/SNOOZE** **1** to confirm.
- Turn **SELECT/ENTER/SNOOZE** **1** to set:

Setting	Function
Strong station	Sets the product to search for stations with strong signal only.

All stations	Sets the product to search for all stations.
--------------	--

- Push **SELECT/ENTER/SNOOZE** **1** to confirm.

● Search functions

Choose from 2 scanning functions to select a radio station.

Setting	Function
Auto scan	Fast turn SELECT/ENTER/SNOOZE 1 to start scanning in the desired direction.

Setting	Function
Manual scan	Slowly turn SELECT/ENTER/SNOOZE 1 to search for FM stations manually (each press changes the frequency by 0.05 MHz).

● Audio settings

- Press and hold **MENU/INFO** **7** to display the menu.
- Turn **SELECT/ENTER/SNOOZE** **1** to select **<Audio setting>**. Push **SELECT/ENTER/SNOOZE** **1** to confirm.
- Turn **SELECT/ENTER/SNOOZE** **1** to set:

Setting	Function
Stereo allowed	Product searches for Mono and Stereo stations. Audio out: Combine Stereo or Stereo.

Forced mono	Product searches for Mono and Stereo stations. Audio out: Combine Stereo.
--------------------	---

● FM display modes

Press **MENU/INFO** **7** briefly to choose from:

Display	Function
Signal strength	Shows a bar indicating the signal strength.

Display	Function
Program Type	Shows the genre of the programme that is being broadcasted.
Audio info	Shows if the station being received is in mono or stereo mode.
Time	Displays the current time provided automatically by the broadcaster.
Date	Displays the current date provided automatically by the broadcaster.
Radio text	Sets a scrolling message giving real-time information, e.g song title, news headlines, etc.

- Each time **MENU/INFO** [7] is pressed, the next item is displayed.

● **DAB operation**

Switching to DAB mode: Press **MODE** [2] briefly.

● **Full scan**

Perform a complete station search in the DAB frequency range III:

- Press and hold **MENU/INFO** [7].
- Turn **SELECT/ENTER/SNOOZE** [1] to select **<Full scan>**.

- Push **SELECT/ENTER/SNOOZE** [1] to confirm.
- All detected stations are stored automatically.
- To choose from the stations, press **PRESET** [5]. Turn **SELECT/ENTER/SNOOZE** [1] then push to confirm.

● **Manual tuning**

- The signal strength is displayed. No sound is emitted by the product while manually tuning. The newly tuned station can be found in the Station list.

● **Deleting unavailable stations**

- Press and hold **MENU/INFO** [7].
- Turn **SELECT/ENTER/SNOOZE** [1] to select **<Prune>**.
- Push **SELECT/ENTER/SNOOZE** [1] to confirm.
- Turn **SELECT/ENTER/SNOOZE** [1] to select **<YES>**.
- Push **SELECT/ENTER/SNOOZE** [1] to confirm.

- ⓘ NOTE:** Unavailable stations can only be detected after another complete search (e. g. at a different location). In this case, the affected station is preceded by a question mark. After the "Delete" function has been performed, the correspondingly marked stations are no longer available in the station list.

● DAB display modes

Press **MENU/INFO** [7] briefly to choose from:

Setting	Function
Signal strength	Shows a bar indicating the signal strength.
Program Type	Shows the genre of the programme that is being broadcasted.
Frequency	Displays the frequency of the currently set station.
Ensemble	Displays the name of the multiplex containing the station you are listening to.
Signal error:	Displays the signal error rate.
Bitrate and Codec	Displays the radio mode and the received audio bit rate.
Time	Displays the current time provided automatically by the broadcaster.
Date	Displays the current date provided automatically by the broadcaster.
Radio text	Sets a scrolling message giving real-time information, e.g song title, news headlines, etc.

- Each time **MENU/INFO** [7] is pressed, the next item is displayed.

● Presetting currently active station

You can store up to 60 stations (30 FM and 30 DAB).

- Press and hold **PRESET** [5].
- **Preset store<#:(Empty)>** appears on the display [4].
- Turn **SELECT/ENTER/SNOOZE** [1] to select a desired station number.
- Press **SELECT/ENTER/SNOOZE** [1] to confirm.
- The station is stored. **Preset # stored** appears on the display [4].

i NOTE: Station numbers under which stations are already stored will be overwritten.

● Recalling a preset station

- You can recall a previously saved station by pressing **PRESET** [5].
- Turn **SELECT/ENTER/SNOOZE** [1] to select the desired preset station number.
- Push **SELECT/ENTER/SNOOZE** [1] to confirm.

i NOTE: **Preset Empty** is displayed if the preset number is unoccupied.

● Sleep timer

In operation mode:

- Press and hold **TIMER/SLEEP** [8] repeatedly to choose the sleep time: **Sleep off/15/30/45/60/90/120** minutes.
- After the selected time has elapsed the product switches into standby mode.

- Checking the remaining sleep time: The interval remaining is shown in the display.
- Cancelling the sleep timer: Press and hold **TIMER/SLEEP** [8] repeatedly until **Sleep off** appears in the display.

● Alarm setting

- In STANDBY or ON mode, press and hold **MENU/INFO** [7] for 2 seconds.
- Turn **SELECT/ENTER/SNOOZE** [1] to select **<SYSTEM>**.
- Push **SELECT/ENTER/SNOOZE** [1] to confirm.
- Turn **SELECT/ENTER/SNOOZE** [1] to select **<Alarm>**.
- Push **SELECT/ENTER/SNOOZE** [1] to select Alarm 1 or Alarm 2.
- Push **SELECT/ENTER/SNOOZE** [1] to set the hours.
- Push **SELECT/ENTER/SNOOZE** [1] repeatedly to set the minutes.
- Push **SELECT/ENTER/SNOOZE** [1] repeatedly to select the alarm duration (options: **15/30/45/60/90/120** minutes).
- Push **SELECT/ENTER/SNOOZE** [1] repeatedly to select the alarm sound (options: **<Buzzer>**, **<FM>**, **<DAB>**).
- Push **SELECT/ENTER/SNOOZE** [1] to set the alarm repetition (options: **<Once>**, **<Daily>**, **<Weekdays>**, **<Weekends>**).
- Push **SELECT/ENTER/SNOOZE** [1] to select **<Alarm off>** or **<Alarm on>**.
- When the alarm is successfully set, **<Saved>** appears on the display [4].

① NOTES:

- When the alarm sounds, press **⏻** [3] to turn the alarm off.
- When Alarm 1 sounds, **⏻** flashes on the display [4].
- The volume gradually increases.
- After the alarm duration has elapsed, the product will return to standby mode automatically.
- **<FM>** or **<DAB>** alarm: When the alarm sounds, the radio station appears on the display [4].

● Snooze function

- In ON mode, press and hold **SELECT/ENTER/SNOOZE** [1] while the alarm is ringing. The alarm reactivates after approx. 9 minutes.

● Kitchen timer

The product has a practical kitchen timer with which you can monitor cooking and baking times, for example. You can set 2 kitchen timers.

● Setting and operating the kitchen timer

- Press **TIMER/SLEEP** [8] to toggle between Timer 1 and Timer 2.
- Turn **VOLUME/START/RESET** [6] to select the countdown time.
- Push **VOLUME/START/RESET** [6] to confirm. T1 or T2 appears on the display [4]. The countdown starts immediately.
- Press **TIMER/SLEEP** [8] to check the countdown time.
- A warning signal sounds at 30, 15, 10 and 5 seconds before the countdown elapses.

- At the end of the countdown, an alarm signal sounds at maximum volume. Press any key to turn the alarm off. T1 or T2 disappears from the display **4**.

i **NOTES:**

- Timer 1 can be set from 1 minute up to 3 hours 59 minutes in increments of 1 minute. If you set the countdown between 1 and 4 minutes, the time will be shown in “mm:ss” format. If you set the countdown to 5 minutes or more, the time will be shown in “hh:mm” format.
- Timer 2 can be set from 5 minutes up to 3 hours 55 minutes in increments of 5 minutes. The time will be shown in “hh:mm” format.
- If you do not make any changes to the settings for about 15 seconds, the product will switch back to the previous operating mode without saving the settings.

● **Cancelling the kitchen timer**

- Briefly press **TIMER/SLEEP** **8** to select the timer you wish to cancel (T1 or T2).
- Push and hold **VOLUME/START/RESET** **6** for 2 seconds until T1 or T2 disappears from the display **4**.

● **Power reserve**

- The power reserve is used to store data / settings if the product has been accidentally disconnected from the power supply.
- In the event of a power failure, the display will extinguish, the clock will continue working, but there will be no alarm.

● **Insert / change batteries**

- The battery compartment **14** is located on the bottom of the product.
- Open the battery compartment **14**.
- Insert 2 batteries (type: 1.5 V, AA/LR6) into the battery compartment according to the polarity marks.
- Close the battery compartment **14**.

● **Cleaning and care**

- Before cleaning: Unplug the product from the power supply and remove the batteries.

⚠ WARNING! Never immerse the product nor the power adaptor in water or other liquids for cleaning purposes. Never immerse any of the product's components under running water.

- Clean the product with a slightly moistened cloth.
- Do not allow any water or other liquids enter the product's interior.
- Do not use solvent-based cleaning agents, abrasives, harsh cleaning solutions or hard brushes for cleaning.
- Let all parts dry afterwards.

● **Storage**

- Before storing the product: Remove the batteries. Store the product in its original packaging.
- Store the product in a dry, secure location away from children.

● **Troubleshooting**

■ **Cause**

- Solution

■ **The product will not turn on**

- Check if the power adaptor is properly plugged into the socket.

■ **No sound**

- Adjust the volume.

■ **Static sound**

- Signal reception is too low. Adjust the aerial or move the unit to a stronger signal location.

■ **FM station not found**

- Weak signal. Search manually.

■ **DAB station not found**

- No DAB coverage in your area or poor reception. Adjust the position of the aerial.

■ **The display is blank**

- This may occur if the broadcaster changes the label of a service or removes a label while tuned.

● **Glossary**

- Multiplex: In DAB and DAB+ several radio programmes can be transmitted on each frequency. These radio stations are combined in a so-called multiplex. In this multiplex, additional services, such as pictures and text information, can also be transmitted.

- Signal error: The greater the number of signal errors, the more distorted the audio signal arrives at the product. The built-in error protection can compensate for this to a certain extent without deteriorating the audio quality. Displaying the number of signal errors can be helpful in finding a better location to place the product.

● **Simplified EU declaration of conformity**

Hereby, OWIM GmbH & Co. KG, Stiftsbergstraße 1, 74167 Neckarsulm, GERMANY, declares that the product (DAB+ KITCHEN RADIO HG06060A / HG06060B) is in compliance with Directives 2014/53/EU, 2011/65/EU and 2009/125/EC.

The full text of the EU declaration of conformity is available at the following internet address: www.owim.com

● **Disposal**

Packaging:

The packaging is made of environmentally friendly materials, which may be disposed of through your local recycling facilities.

Product:

Contact your municipality for information on how to dispose of your worn-out product.



The adjacent symbol of a crossed out dustbin on wheels indicates this product is subject to directive 2012/19/EU. This directive states at the end of the life this product must not be disposed of through regular household refuse but must be returned to special collection sites, recycling depots or waste management companies.

This disposal is free of charge to you.

Protect the environment and dispose of properly.

Batteries:

Think about the environment and your personal health. Dispose empty batteries in separate collecting boxes. These can be found in many public buildings or in shops where batteries are sold.



Improper disposal of batteries can harm the environment!

Never dispose of batteries in your household waste. They may contain toxic heavy metals and are subject to hazardous waste regulations. The chemical symbols of the heavy metals are: Cd = cadmium, Hg = mercury, Pb = lead. Therefore dispose of used batteries through your local collection site.

● Warranty

The product has been manufactured to strict quality guidelines and meticulously examined before delivery. In the event of product defects you have legal rights against the retailer of this product. Your legal rights are not limited in any way by our warranty detailed below.

The warranty for this product is 3 years from the date of purchase. Should this product show any fault in materials or manufacture within 3 years from the date of purchase, we will repair or replace it – at our choice – free of charge to you.

The warranty period begins on the date of purchase. Please keep the original sales receipt in a safe location. This document is required as your proof of purchase. This warranty becomes void if the product has been damaged, or used or maintained improperly.

The warranty applies to defects in material or manufacture. This warranty does not cover product parts subject to normal wear, thus possibly considered consumables (e.g. batteries) or for damage to fragile parts, e.g. switches, rechargeable batteries or glass parts.

Warranty claim procedure

To ensure quick processing of your case, please observe the following instructions:

Please have the till receipt and the item number (e.g. IAN 123456_7890) available as proof of purchase.

You will find the item number on the rating plate, an engraving, on the front page of the instructions for use (bottom left), or as a sticker on the rear or bottom of the product.

If functional or other defects occur, please contact the service department listed either by telephone or by e-mail.

You can return a defective product to us free of charge to the service address that will be provided to you. Ensure that you enclose the proof of purchase (till receipt) and information about what the defect is and when it occurred.

Service

(GB) Service Great Britain

Tel.: 0800 404 7657

E-Mail: owim@lidl.co.uk

(IE) Service Ireland

(NI) Service Northern Ireland

Tel.: 1890 930 034

(0,08 EUR/Min., (peak))

(0,06 EUR/Min., (off peak))

E-Mail: owim@lidl.ie



















Avertissements et symboles utilisés	Page 25
Introduction	Page 26
Utilisation conforme aux prescriptions	Page 26
Contenu de l'emballage	Page 26
Information sur les marques	Page 26
Description des pièces	Page 26
Données techniques	Page 27
Consignes de sécurité	Page 28
Consignes de sécurité pour piles	Page 30
Avant l'utilisation	Page 30
Déballage	Page 30
Mise en place / remplacement de la réserve de marche	Page 30
Exigences au lieu d'installation	Page 30
Installation sous une armoire suspendue	Page 31
Démontage	Page 31
Mise en service	Page 32
Allumer/éteindre le produit	Page 32
Sélection du mode	Page 32
Régler le volume	Page 32
Réglages du système	Page 32
Fonctionnement UKW (ondes ultra courtes)	Page 34
Recherche de chaînes	Page 34
Fonctions de recherche	Page 34
Réglage audio	Page 34
Modes d'affichage UKW	Page 34
Fonctionnement DAB	Page 35
Recherche totale	Page 35
Coordination manuelle	Page 35
Effacer des chaînes non disponibles	Page 35
Modes d'affichage DAB	Page 36

Mémoriser la chaîne radio réglée	Page 36
Appeler une chaîne enregistrée	Page 36
Minuteur pour mise en veille	Page 36
Réglage de l'alarme	Page 37
Fonction de répétition	Page 37
Minuterie (compte à rebours)	Page 37
Réglage et opération de la minuterie	Page 37
Annuler la minuterie	Page 38
Réserve de marche	Page 38
Insertion/remplacement des piles	Page 38
Nettoyage et entretien	Page 38
Rangement	Page 38
Dépannage	Page 39
Glossaire	Page 39
Déclaration de conformité UE simplifiée	Page 39
Mise au rebut	Page 39
Garantie	Page 40

Avertissements et symboles utilisés

Les avertissements suivants sont utilisés dans ce mode d'emploi et sur l'emballage :

	<p>DANGER ! Ce symbole avec ce signal important de « Danger » indique un danger avec un risque élevé de blessures graves ou de mort si la situation dangereuse n'est pas évitée.</p>		<p>AVERTISSEMENT ! Ce symbole avec ce signal important d'« Avertissement » indique un danger avec un risque moyen de blessures graves ou de mort si la situation dangereuse n'est pas évitée.</p>
	<p>PRUDENCE ! Ce symbole avec ce signal important de « Prudence » indique un danger avec un risque faible de blessures légères à importantes si la situation dangereuse n'est pas évitée.</p>		<p>ATTENTION ! Ce symbole avec la mention « Attention » indique un possible risque de dégâts matériels.</p>
	<p>REMARQUE : Ce symbole avec ce signal important de « Remarque » propose plus d'informations utiles.</p>		<p>Classe de protection III. La radio (à l'exception du bloc d'alimentation secteur) doit uniquement être exploitée sous application d'une très basse tension de sécurité (SELV).</p>
	<p>Utilisez le produit seulement à l'intérieur de locaux secs.</p>		<p>Symbole pour un produit de la classe de protection II.</p>
	<p>AVERTISSEMENT ! RISQUE D'EXPLOSION ! Un avertissement qui présente ce signe et les mots « AVERTISSEMENT » ! « RISQUE D'EXPLOSION ! » signale un possible risque d'explosion. Si un tel avertissement n'est pas suivi, cela peut entraîner des blessures graves ou causer un danger mortel et d'éventuels dégâts matériels. Suivez les instructions de cet avertissement afin soit d'éviter des blessures graves ou mortelles soit de prévenir le risque de dommages matériels !</p>		<p>Ce symbole indique le port obligatoire de gants de protection appropriés ! Suivez les consignes de cet avertissement, pour éviter des blessures aux mains provoquées par des objets ou le contact avec des matériaux chauds ou chimiques.</p>
			<p>Ce symbole signifie que les instructions du mode d'emploi doivent être respectées lors de l'utilisation du produit.</p>
	<p>Courant alternatif / tension</p>		<p>Courant / tension continu(e)</p>
	<p>Ce symbole rend attentif aux règles de comportement spéciales en relation avec des enfants.</p>		<p>Polarité de la fiche creuse</p>

RADIO DE CUISINE DAB+

● **Introduction**

Nous vous félicitons pour l'achat de votre nouveau produit. Vous avez opté pour un produit de grande qualité. Le mode d'emploi fait partie intégrante de ce produit. Il contient des indications importantes pour la sécurité, l'utilisation et la mise au rebut. Veuillez lire consciencieusement toutes les indications d'utilisation et de sécurité du produit. Ce produit doit uniquement être utilisé conformément aux instructions et dans les domaines d'application spécifiés. Lors d'une cession à tiers, veuillez également remettre tous les documents.

● **Utilisation conforme aux prescriptions**

La Radio de cuisine DAB+ (ci-après désignée comme « Produit ») est un appareil du domaine des produits électroniques grand public. Elle sert à la réception et à la retransmission de programmes radio analogiques et numériques. Ce produit doit être utilisé seulement dans le domaine privé et n'est pas conçu à des fins commerciales ou professionnelles. Ce produit ne doit pas être utilisé dans des zones climatiques tropicales. Chaque autre utilisation est considérée comme inadéquate. Des recours à la garantie en raison d'utilisation non appropriée ou de modifications non autorisées sur le produit sont exclus de la garantie. Toute utilisation de ce genre se fait à propre risque.

● **Contenu de l'emballage**

Après l'ouverture du produit, vérifiez l'exhaustivité de la livraison et si toutes les pièces sont en parfait état. Retirez tous les matériaux d'emballage avant utilisation.

- 1x Radio de cuisine DAB+
- 1x Bloc d'alimentation secteur
- 1x Plaque de montage (pré-assemblée)

- 4x Entretoises
- 4x Vis de fixation (longues)
- 4x Vis de fixation (courtes)
- 2x Piles (AA)
- 1x Mode d'emploi

● **Information sur les marques**

- La marque et l'appellation commerciale SilverCrest sont la propriété de leurs propriétaires respectifs.
- Tous les autres noms ou produits sont des marques ou des marques déposées par leurs propriétaires respectifs.

● **Description des pièces**

Vous trouvez des informations supplémentaires sur la page rabattable.



- | | | |
|----|---|---|
| 1 |  | Bouton rotatif de sélection |
| 2 | MODE | Bouton-poussoir de mode |
| 3 |  | Veille |
| 4 | Écran | |
| 5 | PRESET | Bouton-poussoir de pré réglage |
| 6 |  | Volume/Démarrage/
Réinitialiser |
| 7 |  | Menu/Info |
| 8 | | Minuterie/Repos |
| 9 | Plaque de montage | |
| 10 |  | Prise de raccordement bloc d'alimentation secteur |
| 11 | Antenne filaire pour la réception radio | |
| 12 | Pied dépliable | |
| 13 | Haut-parleur | |
| 14 | Compartiment des pile | |
| 15 | Entretoise (pour le montage sous l'armoire) | |
| 16 | Vis de fixation (longue) | |
| 17 | Vis de fixation (courte) | |
| 18 | Bloc d'alimentation secteur | |
| 19 | Mode d'emploi | |

● Données techniques

Radio

Tension/courant d'entrée :	5 V --- / 1 A
Réserve de marche :	2 piles (AA/LR6, 1,5 V ---)
Portée de réception DAB :	de 174 à 240 MHz
Portée de réception UKW (ondes ultra-courtes) :	de 87,5 à 108 MHz
Chaînes pré-réglées (mémoire) :	30 (DAB), 30 (UKW)
Puissance de sortie de haut-parleur :	2x 0,8 W RMS
Conditions de fonctionnement :	de +10 à +35 °C 40 à 85 % (humidité rel. de l'air)
Température de rangement :	de -20 à +60 °C
Dimensions (l x H x P) :	env. 260 x 53 x 163 mm
Poids :	env. 460 g
Classe de protection (radio) :	III / 

Bloc d'alimentation secteur

Description	Valeur
	OWIM GmbH & Co. KG
Responsable de la mise en circulation :	Tribunal administratif de Stuttgart : HRA 721742 Stiftsbergstraße 1 74167 Neckarsulm Allemagne
Nom du fabricant :	Xiamen Innov Electronics Tech Co., Ltd.
Référence du modèle :	Version UE : IPV0500-1000WG Version GB : IPV0500-1000WB
Tension d'entrée :	100-240 V~
Fréquence du CA d'entrée :	50/60 Hz
Courant d'entrée :	0,5 A
Tension de sortie :	5,0 V ---
Courant de sortie :	1,0 A
Puissance de sortie :	5,0 W
Rendement moyen en mode actif :	73,6 %
Consommation électrique hors charge :	0,10 W
Polarité de la fiche creuse à la sortie :	
Classe de protection :	II / 



Consignes de sécurité

- Dans le cas de dommages causés par le non-respect des instructions du mode d'emploi, le recours à la garantie est annulé !
- Toute responsabilité est déclinée pour les dommages consécutifs ! Aucune responsabilité n'est assumée dans le cas de dommages aux biens et aux personnes résultant d'une utilisation inappropriée ou du non-respect des consignes de sécurité !
- Contrôlez tous les produits avant leur utilisation pour déceler des dommages visibles. N'utilisez jamais un produit endommagé.
- Les plages de fréquence indiquées dans le chapitre « Données techniques » illustrent les possibilités techniques du produit. Veuillez prendre en compte qu'en matière de fréquences librement disponibles, différentes réglementations peuvent être en vigueur dans les différents pays. La réception et / ou l'utilisation d'informations peut constituer un acte illégal et éventuellement être punissable.



⚠ DANGER ! RISQUE MORTEL ET D'ACCIDENT POUR NOURRISSONS ET ENFANTS !

- Des matériaux d'emballage ne sont pas des jouets. Ne laissez jamais des enfants sans surveillance avec des matériaux d'emballage. Le matériel d'emballage constitue une source de danger potentielle, par exemple par étouffement. Les enfants sous-estiment souvent les dangers. Maintenez toujours les enfants hors de la portée des matériaux d'emballage.

- Ce produit peut être utilisé par des enfants âgés de 8 ans et plus ainsi que par des personnes ayant des capacités physiques, sensorielles ou mentales restreintes ou manquant d'expérience et/ou de connaissances, à condition qu'ils soient surveillés ou aient reçu des instructions relatives à l'utilisation du produit en toute sécurité et qu'ils soient ainsi conscients des dangers liés à l'utilisation. Ne laissez pas d'enfants effectuer des travaux de nettoyage et d'entretien sans surveillance. Ne laissez pas les enfants jouer avec le produit. Cet article n'est pas un jouet.

Risque d'électrocution !

- ⚠ AVERTISSEMENT ! Risque d'électrocution !** N'ouvrez jamais le boîtier du produit ou du bloc d'alimentation secteur. En cas de dysfonctionnement, les réparations doivent être effectuées par de la main d'œuvre qualifiée.
- ⚠ AVERTISSEMENT !** Protégez le produit et le bloc d'alimentation secteur contre des gouttes et des projections d'eau. Ne placez pas des récipients remplis de liquides (comme par ex. des vases ou des boissons) sur ou à proximité du produit ou du bloc d'alimentation secteur. N'immergez aucun des composants du produit dans des liquides. Ne tenez jamais le produit sous l'eau courante.
- Ne placez pas de bougies allumées sur ou à proximité du produit, afin d'éviter des incendies.
- ⚠ AVERTISSEMENT !** Ne touchez pas le bloc d'alimentation secteur avec des mains mouillées.

⚠ PRUDENCE ! N'utilisez jamais un produit endommagé. Débranchez immédiatement le bloc d'alimentation secteur du réseau électrique si vous constatez quelque dégât que ce soit. Enlevez la pile du produit. Adressez-vous à votre commerçant si le produit est endommagé.

- Éteignez toujours le produit avant de le débrancher du bloc d'alimentation secteur.
- N'utilisez ce produit qu'avec le bloc d'alimentation secteur fourni. Adressez-vous à votre commerçant si le bloc d'alimentation secteur est endommagé. Vous trouvez des informations supplémentaires dans les données techniques de ce produit.
- Ne posez pas d'objets sur le cordon d'alimentation et ne le laissez pas frotter contre des arêtes vives, afin d'éviter que ce dernier ne soit endommagé. Maintenez-le aussi à l'écart de surfaces chaudes et de flammes.
- Positionnez le cordon d'alimentation de telle sorte que personne ne puisse le tirer par inadvertance ou trébucher dessus. Conservez le bloc d'alimentation secteur et le cordon d'alimentation hors de la portée des enfants.
- Ne tirez pas sur le cordon d'alimentation, mais sur le bloc d'alimentation secteur lorsque vous débranchez ce dernier de la prise de courant.
- N'enroulez pas le cordon d'alimentation autour du produit.
- Branchez toujours le bloc d'alimentation secteur à une prise de courant aisément accessible, de façon à ce que le produit puisse immédiatement être débranché en cas d'urgence.

- Retirez le bloc d'alimentation secteur entièrement de la prise de courant secteur, afin que le produit soit complètement séparé du réseau électrique.
- Même si la radio n'est pas en fonctionnement, le bloc d'alimentation secteur continue de consommer une faible quantité de courant aussi longtemps que ce dernier est branché au réseau électrique. Afin de complètement couper le bloc d'alimentation secteur, ce dernier doit être séparé du réseau électrique.
- N'exposez pas le produit à des chocs physiques ou à de fortes vibrations.
- En cas d'observation de fumée ou de bruits inhabituels, débranchez immédiatement la fiche du bloc d'alimentation secteur de la prise de courant. Enlevez la pile du produit.
- Le bloc d'alimentation secteur ne doit pas être couvert.
- Débranchez le bloc d'alimentation secteur de l'alimentation électrique et enlevez la/les pile(s) du produit si ce dernier n'est pas en usage et avant de le nettoyer.
- Laissez complètement sécher le produit avant de le brancher au réseau électrique ou avant de le ranger. Laissez le produit complètement refroidir avant de le ranger.

ⓘ REMARQUE : Pour la protection de surfaces sensibles, ce produit est équipé de pieds en caoutchouc. Il ne peut pas être exclu que des produits d'entretien pour meubles attaquent ou endommagent ces pieds en caoutchouc.



Consignes de sécurité pour piles

⚠ DANGER DE MORT ! Conservez les piles hors de la portée des enfants. Consultez immédiatement un médecin si votre enfant a avalé quelque chose.

L'ingestion peut provoquer des brûlures, une perforation des tissus mous et la mort. Des brûlures graves peuvent survenir dans les 2 heures suivant l'ingestion.

- **⚠ RISQUE D'EXPLOSION !**
Ne rechargez pas des piles non rechargeables une nouvelle fois. Ne court-circuitez pas les piles et/ou ne les ouvrez pas. Il pourrait en résulter une surchauffe, un incendie ou une explosion.
- Ne jetez jamais de piles dans un feu ou dans de l'eau.
- Ne soumettez jamais de piles à une sollicitation mécanique.

Risque dû à la fuite des piles

- Évitez des conditions et températures extrêmes qui peuvent exercer une influence sur les piles, comme par exemple un positionnement sur des radiateurs/une exposition au rayonnement solaire direct.
- En cas de fuite de piles, évitez tout contact des produits chimiques avec la peau, les yeux et les muqueuses ! Rincez immédiatement à l'eau claire les parties touchées et consultez un médecin !



PRIÈRE DE PORTER DES GANTS PROTECTEURS !

Des piles endommagées ou ayant fui sont susceptibles de causer des brûlures chimiques lorsqu'elles entrent en contact avec la peau. Portez toujours des gants protecteurs appropriés lorsqu'un tel événement se produit.

- En cas de fuite des piles, ces dernières doivent immédiatement être enlevées du produit, afin d'éviter des dégâts.
- Enlevez les piles du produit si vous ne l'utilisez pas sur une longue période.

Risque d'endommagement du produit

- Utilisez exclusivement le type de piles indiqué !
- Insérez les piles conformément à l'indication de polarité (+) et (-) sur la pile et le produit.
- Utilisez un chiffon sec, non pelucheux ou un coton-tige pour nettoyer les contacts de la pile avant d'insérer les piles !
- Retirez immédiatement des piles usagées du produit.

● Avant l'utilisation

● Déballage

- Retirez tous les matériaux d'emballage du produit (y compris les films). Vérifiez que toutes les pièces soient bien présentes.

● Mise en place / remplacement de la réserve de marche

ⓘ REMARQUE : Ce produit utilise une pile pour mémoriser l'heure, les temps d'alarme et les chaînes radio.

- Ouvrez le compartiment des piles **14**.
- Insérez 2 piles (type : 1,5 V, AA/LR6) dans le compartiment des piles **14**, conformément aux indicateurs de polarité.
- Refermez le compartiment des piles **14**.

● Exigences au lieu d'installation

Afin d'assurer un fonctionnement sûr et sans perturbations du produit, le lieu d'installation doit satisfaire aux exigences suivantes :

- Lors de l'installation, placez le produit sur une surface stable, plane et horizontale. Servez-vous du pied dépliable **12**.

- Les surfaces de certains meubles peuvent contenir des composants pouvant ramollir les pieds en caoutchouc du produit. En cas de besoin, posez un tapis sous les pieds en caoutchouc du produit.
- Positionnez ou montez le produit de façon à ce que les ouvertures d'aération prévues et les haut-parleurs **13** ne soient pas couverts.
- Ne faites pas fonctionner le produit dans un environnement chaud, mouillé ou extrêmement humide ou à proximité de matières inflammables.
- Le lieu de montage doit être sélectionné de façon à ce que le produit ne soit pas exposé à des vapeurs. N'installez pas le produit directement au-dessus d'une plaque chauffante.

● Installation sous une armoire suspendue

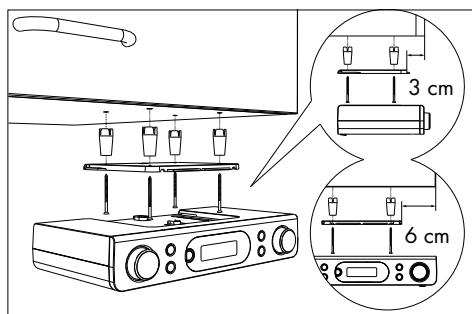

À l'aide de la plaque de montage **9** jointe, vous pouvez, par exemple, monter le produit sous une armoire suspendue. Pour le montage du produit, procédez de la façon suivante :

- Poussez la plaque de montage **9** vers l'arrière et retirez-la du produit.
- Déterminez un endroit approprié pour l'installation du produit (voir « Exigences au lieu d'installation »).
- Maintenez la plaque de montage **9** sous le lieu de montage. Assurez-vous que le bord avant de la plaque de montage se situe environ 3 cm derrière le bord avant de l'armoire, afin que le produit soit délimitée de façon affleurée avec l'armoire après le montage. Les bords latéraux de la plaque de montage **9** doivent maintenir un écart d'env. 6 cm par rapport aux armoires ou parois avoisinantes.
- Marquez les 4 points de fixation avec un crayon.
- Utilisez un stylo ou un clou pour créer un petit renforcement aux points de marquage correspondants. En cas de bois dur, servez-vous d'une mèche à bois de Ø 2,5 mm, afin de percer un trou plat dans les marquages.
- Le cas échéant, placez les entretoises **15** jointes entre l'armoire et la plaque de montage. Si vous utilisez les entretoises **15**, vous avez besoin des vis de fixation longues **16**.
- Vissez la plaque de montage **9** à l'aide des vis de fixation (**16** ou **17**).
- Poussez le produit avec le côté supérieur en arrière contre la plaque de montage **9**, jusqu'à ce qu'il s'enclenche.
- Assurez-vous de l'assise solide du produit et posez le cordon d'alimentation et l'antenne filaire avec précaution.

● Démontage

- Tirez le produit vers l'avant en l'éloignant de la plaque de montage **9**.
- Desserrez les vis (**16** ou **17**) de la plaque de montage et retirez la plaque de montage **9** de l'armoire murale.

● Mise en service

- Vous pouvez également poser le produit sur une surface plane. Vous devez alors toutefois déplier le pied réglable [12] du produit, afin que les fentes d'aération et le haut-parleur [13] sur le côté inférieur du produit ne soient pas couverts.
- Raccordez le bloc d'alimentation secteur [18] au connecteur [10] et à une prise de courant secteur appropriée. Le produit passe en mode veille. L'heure est affichée en permanence.

● Allumer/éteindre le produit

- Appuyez sur  [3], afin d'allumer/d'éteindre le produit (Arr = mode sommeil).

● Sélection du mode

- Dans le mode démarrage, appuyez brièvement sur **MODE** [2], afin de sélectionner un des modes suivants : UKW ou DAB.

● Régler le volume

- Augmenter le volume : Tournez **VOLUME/START/RESET** [6] dans le sens des aiguilles d'une montre.
- Réduire le volume : Tournez **VOLUME/START/RESET** [6] dans le sens contraire des aiguilles d'une montre.

● Réglages du système

- Maintenez **MENU/INFO** [7] appuyé pour afficher le menu.
- Tournez **SELECT/ENTER/SNOOZE** [1] pour sélectionner **<SYSTÈME>**. Appuyez sur **SELECT/ENTER/SNOOZE** [1] pour confirmer le réglage.
- Tournez **SELECT/ENTER/SNOOZE** [1] pour la sélection de :

Réglages du système

1. Heure

↳ **Régl. heure/date**

↳ **Réglage heure**

↳ **00:00**

↳ **Réglage date**

↳ **MAJ Automatique**

↳ **Pas de MAJ**

↳ **MAJ via FM**

↳ **MAJ via DAB**

↳ **Toute MAJ**

(Mise à jour automatique de l'heure)

(Pas de mise à jour automatique de l'heure)

(Mise à jour automatique de l'heure via UKW)

(Mise à jour automatique de l'heure via DAB)

(Mise à jour automatique de l'heure via UKW ou DAB)

↳ **Régl. 12 h/24 h**

(Affichage de l'heure au format 12 h ou 24 h)

↳ **Régl. 24 h**

(Affichage de l'heure au format 24 h)

↳ **Régl. 12 h**

(Affichage de l'heure au format 12 h)

↳ **Régl.format date**

↳ **JJ-MM-AAAA**

(« Jour-Mois-Année »)

↳ **MM-JJ-AAAA**

(« Mois-Jour-Année »)

Tourner **SELECT/ENTER/SNOOZE** [1] = modifier les valeurs | Appuyer sur **SELECT/ENTER/SNOOZE** [1] = Confirmer valeur ou sélection | **MENU/INFO** [7] = 1 étape en arrière

Réglages du système

2. Réglage double alarme
 - ↳ **Réveils 1 Config - Réveils 2 Config** (Sélectionner l'alarme 1 ou l'alarme 2 aux fins de réglage)
 - ↳ **Réveils 1 Config**
 - ↳ **00:00** (Réglage de l'heure de réveil)
 - ↳ **Réveils 1 Assist**
 - ↳ **Durée 15-30-45-60-90** (Réglage de la durée)
 - ↳ **Buzzer - DAB - FM** (Réglage de la source de réveil)
 - ↳ Sélection de station (Uniquement disponible avec DAB ou UKW)
 - ↳ **Une fois - Tous les jours - Week end - Semaine** (Réglage de la fréquence de répétition)
 - ↳ **Réveil Désactivé - Réveils Marche**
3. Réglage de l'éclairage d'arrière-fond LCD
 - ↳ **Niveau marche**
 - ↳ **Élevé - Moyen - Bas** (Luminosité)
 - ↳ Variateur nocturne
 - ↳ **NON - OUI**
4. Langue
 - ↳ Anglais, Espagnol, Croate, Slovène, Slovaque, Tchèque, Lituanien, Polonais, Espagnol, Néerlandais, Français.
5. **Régl. en usine** (Réinitialiser au régl. en usine)
 - ↳ **NON** (Ne pas réinitialiser au régl. en usine)
 - ↳ **OUI** (Réinitialiser au régl. en usine)

① **REMARQUE :** Après la réinitialisation au régl. en usine, toutes les chaînes préalablement enregistrées sont effacées.
6. **Version logiciel**
 - ↳ Numéro de version

Tourner **SELECT/ENTER/SNOOZE** [1] = modifier les valeurs | Appuyer sur **SELECT/ENTER/SNOOZE** [1] = Confirmer valeur ou sélection | **MENU/INFO** [7] = 1 étape en arrière

● Fonctionnement UKW (ondes ultra courtes)

Appuyez 1x sur **MODE** [2] pour alterner entre DAB et UKW.

● Recherche de chaînes

- Maintenez **MENU/INFO** [7] appuyé pendant 2 secondes.
- Tournez **SELECT/ENTER/SNOOZE** [1] pour sélectionner **<Régl. Recherche>**. Appuyez sur **SELECT/ENTER/SNOOZE** [1] pour confirmer le réglage.
- Tournez **SELECT/ENTER/SNOOZE** [1] pour sélectionner les points suivants :

Réglage	Fonction
Chaîne forte	Règle le produit de façon à uniquement rechercher des chaînes à signal fort.

Toutes chaînes	Règle le produit de façon à rechercher toutes les chaînes.
----------------	--

- Appuyez sur **SELECT/ENTER/SNOOZE** [1] pour confirmer le réglage.

● Fonctions de recherche

Choisissez entre 2 fonctions de recherche, afin de sélectionner une chaîne radio.

Réglage	Fonction
Recherche de chaîne automatique	Tournez rapidement SELECT/ENTER/SNOOZE [1] pour lancer la recherche dans la direction souhaitée.

Réglage	Fonction
Recherche de chaîne manuelle	Tournez lentement SELECT/ENTER/SNOOZE [1] pour effectuer une recherche manuelle de chaînes UKW (chaque pression modifie la fréquence de 0,05 MHz).

● Réglage audio

- Maintenez **MENU/INFO** [7] appuyé pour afficher le menu.
- Tournez **SELECT/ENTER/SNOOZE** [1] pour sélectionner **<Réglage audio>**. Appuyez sur **SELECT/ENTER/SNOOZE** [1] pour confirmer.
- Tournez **SELECT/ENTER/SNOOZE** [1] pour sélectionner les points suivants :

Réglage	Fonction
Stéréo admis	Le produit recherche des chaînes Mono et Stéréo. Sortie audio : Stéréo combinée ou Stéréo.

Stations mono	Le produit recherche des chaînes Mono et Stéréo. Sortie audio : Stéréo combinée.
----------------------	--

● Modes d'affichage UKW

Appuyez brièvement sur **MENU/INFO** [7] pour sélectionner les points suivants :

Affichage	Fonction
Intensité du signal	Affiche une barre illustrant l'intensité du signal.

Affichage	Fonction
Type de programme	Affiche le type du programme retransmis.
Info audio	Affiche si la chaîne est reçue en mode Mono ou Stéréo.
Heure	Affiche l'heure automatiquement mise à disposition par la chaîne.
Jours	Affiche le jour automatiquement mis à disposition par la chaîne.
Texte de radio	Réglage d'un bandeau de texte défilant fournissant des informations en temps réel, comme par ex. le titre de la chanson, les grands titres de l'actualité etc.

- Chaque fois que vous appuyez sur **MENU/INFO** [7], la prochaine entrée est affichée.

● Fonctionnement DAB

Passer au mode DAB : Appuyez brièvement sur **MODE** [2].

● Recherche totale

Effectuez une recherche de chaînes totale dans la plage de données DAB III :

- Maintenez **MENU/INFO** [7] appuyé.
- Tournez **SELECT/ENTER/SNOOZE** [1] pour sélectionner **<Recherche totale>**.

- Appuyez sur **SELECT/ENTER/SNOOZE** [1] pour confirmer le réglage.
- Toutes les chaînes reconnues sont automatiquement enregistrées.
- Appuyez sur **PRESET** [5] pour sélectionner une chaîne. Tournez **SELECT/ENTER/SNOOZE** [1] et appuyez alors sur le régulateur pour confirmer la sélection.

● Coordination manuelle

- L'intensité du signal est affichée. En cas de coordination manuelle, le produit n'émet pas de son. Vous trouvez les nouvelles chaînes réglées dans la liste des chaînes.

● Effacer des chaînes non disponibles

- Maintenez **MENU/INFO** [7] appuyé.
- Tournez **SELECT/ENTER/SNOOZE** [1] pour sélectionner des **<Ecrêter>**.
- Appuyez sur **SELECT/ENTER/SNOOZE** [1] pour confirmer le réglage.
- Tournez **SELECT/ENTER/SNOOZE** [1] pour sélectionner **<OUI>**.
- Appuyez sur **SELECT/ENTER/SNOOZE** [1] pour confirmer le réglage.

① REMARQUE : Des chaînes non disponibles peuvent uniquement être détectées après une recherche totale supplémentaire (par exemple à un autre endroit). Dans ce cas de figure, la chaîne concernée est précédée d'un point d'interrogation. Après l'exécution de la fonction « Effacer », les chaînes marquées de manière correspondante ne sont plus disponibles dans la liste des chaînes.

● Modes d'affichage DAB

Appuyez brièvement sur **MENU/INFO** [7] pour sélectionner les points suivants :

Réglage	Fonction
Intensité du signal	Affiche une barre illustrant l'intensité du signal.
Type de programme	Affiche le type du programme retransmis.
Fréquence	Affiche la fréquence de la chaîne actuellement réglée.
Ensemble	Affiche le nom du multiplex contenant la chaîne que vous écoutez.
Erreur signal :	Affichage le nombre d'erreurs signal.
Débit binaire et Codec	Affiche le mode radio et le débit binaire audio réceptionné.
Heure	Affiche l'heure automatiquement mise à disposition par la chaîne.
Jours	Affiche le jour automatiquement mis à disposition par la chaîne.
Texte de radio	Réglage d'un bandeau de texte défilant fournissant des informations en temps réel, comme par ex. le titre de la chanson, les grands titres de l'actualité etc.

- Chaque fois que vous appuyez sur **MENU/INFO** [7], la prochaine entrée est affichée.

● Mémoriser la chaîne radio réglée

Vous pouvez enregistrer jusqu'à 60 chaînes (30 UKW et 30 DAB).

- Maintenez **PRESET** [5] appuyé.
- À l'écran [4],
Mémor. prérégl. <# : (Vide)> est affiché.
- Tournez **SELECT/ENTER/SNOOZE** [1] pour sélectionner les numéros de chaînes souhaitées.
- Appuyez sur **SELECT/ENTER/SNOOZE** [1] pour confirmer le réglage.
- La chaîne est enregistrée. À l'écran [4],
Mémorisé # Mem.sé est affiché.

i **REMARQUE :** Les numéros de mémoire sous lesquels des chaînes sont déjà enregistrées sont écrasés.

● Appeler une chaîne enregistrée

- Vous pouvez appeler une chaîne préalablement enregistrée en appuyant sur **PRESET** [5].
- Tournez **SELECT/ENTER/SNOOZE** [1] pour sélectionner le numéro de mémoire souhaité.
- Appuyez sur **SELECT/ENTER/SNOOZE** [1] pour confirmer le réglage.

i **REMARQUE :** **Mémorisé Vide** est affiché, quand le numéro de mémoire n'est pas occupé.

● Minuteur pour mise en veille

En mode de fonctionnement :

- Maintenez **TIMER/SLEEP** [8] appuyé de manière répétée, afin de sélectionner le temps de disponibilité : **Arr.mode sommeil/ 15/30/45/60/90/120** minutes.
- Après expiration de la durée sélectionnée, le produit passe en mode Sommeil.

- Déterminer le temps de disponibilité restant : La durée restante est affichée à l'écran.
- Annuler le minuteur pour mise en veille : Maintenez **TIMER/SLEEP** [8] appuyé de manière jusqu'à ce que **Arr.mode sommeil** apparaisse à l'écran.

● Réglage de l'alarme

- En mode **SOMMEIL** ou **ACTIVATION**, maintenez **MENU/INFO** [7] appuyé pendant 2 secondes.
- Tournez **SELECT/ENTER/SNOOZE** [1] pour sélectionner **<SYSTÈME>**.
- Appuyez sur **SELECT/ENTER/SNOOZE** [1] pour confirmer le réglage.
- Tournez **SELECT/ENTER/SNOOZE** [1] pour sélectionner **<Réveils>**.
- Appuyez sur **SELECT/ENTER/SNOOZE** [1] pour sélectionner Alarme 1 ou Alarme 2.
- Appuyez sur **SELECT/ENTER/SNOOZE** [1] pour régler les heures.
- Appuyez de manière répétée sur **SELECT/ENTER/SNOOZE** [1] pour régler les minutes.
- Appuyez de manière répétée sur **SELECT/ENTER/SNOOZE** [1] pour sélectionner la durée de l'alarme (options : **15/30/45/60/90/120** minutes).
- Appuyez de manière répétée sur **SELECT/ENTER/SNOOZE** [1] pour régler la tonalité de l'alarme (options : **<Buzzer>**, **<FM>**, **<DAB>**).
- Appuyez sur **SELECT/ENTER/SNOOZE** [1] pour régler la répétition de l'alarme (options : **<Une fois>**, **<Tous les jours>**, **<Week end>**, **<Semaine>**).
- Appuyez sur **SELECT/ENTER/SNOOZE** [1] pour sélectionner **<Réveil Désactivé>** ou **<Réveils Marche>**.
- Si l'alarme a été réglée avec succès, alors **<Enregistré>** est affiché à l'écran [4].

① REMARQUES :

- Une fois que l'alarme retentit, vous pouvez appuyer sur [3] pour désactiver l'alarme.
- Si l'alarme 1 retentit, [4] clignote à l'écran [4].
- Le volume augmente progressivement.
- Après l'expiration de la durée d'alarme, le produit retourne automatiquement en mode Sommeil.
- Alarme **<FM>**- ou **<DAB>**- : Lorsque l'alarme retentit, la chaîne radio apparaît à l'écran [4].

● Fonction de répétition

- Maintenez **SELECT/ENTER/SNOOZE** [1] appuyé en mode **ACTIVATION** pendant que l'alarme retentit. L'alarme est réactivée après env. 9 minutes.

● Minuterie (compte à rebours)

Le produit dispose d'une minuterie pratique qui vous permet, par exemple, de surveiller les durées de cuisson. Vous pouvez régler 2 minuteries.

● Réglage et opération de la minuterie

- Appuyez sur **TIMER/SLEEP** [8] pour alterner entre la minuterie 1 (T1) et la minuterie 2 (T2).
- Tournez **VOLUME/START/RESET** [6] pour sélectionner le temps du compte à rebours.
- Appuyez sur **VOLUME/START/RESET** [6] pour confirmer. T1 ou T2 s'allume à l'écran [4]. Le compte à rebours démarre immédiatement.
- Tournez **TIMER/SLEEP** [8] pour vérifier le temps du compte à rebours.
- Un signal d'avertissement retentit respectivement 30, 15, 10 et 5 secondes avant l'expiration du compte à rebours.

- Un signal d'alarme à volume maximal retentit à la fin du compte à rebours. Appuyez sur n'importe quelle touche pour désactiver l'alarme. T1 ou T2 s'éteint à l'écran **4**.

REMARQUES :

- La minuterie 1 peut être réglée en étapes de 1 minute, la durée pouvant être réglée de 1 minute jusqu'à 3 heures 59 minutes. Si vous réglez le compte à rebours entre 1 et 4 minutes, le temps est affiché en format « mm:ss ». Si vous réglez le compte à rebours à 5 et plus, le temps est affiché en format « hh:mm ».
- La minuterie 2 peut être réglée en étapes de 5 minutes, la durée pouvant être réglée de 5 minutes jusqu'à 3 heures 55 minutes. Le temps est affiché en format « hh:mm ».
- Si vous n'effectuez pas de modifications du réglage pendant environ 15 secondes, alors le produit se remet dans le mode de fonctionnement précédent sans enregistrer les réglages.

● **Annuler la minuterie**

- Appuyez brièvement sur **TIMER/SLEEP** **8** pour sélectionner la minuterie dont vous souhaitez annuler le fonctionnement (T1 ou T2).
- Maintenez **VOLUME/START/RESET** **6** appuyé pendant 2 secondes jusqu'à ce que T1 ou T2 s'éteigne à l'écran **4**.

● **Réserve de marche**

- La réserve de marche est utilisée pour l'enregistrement de données/réglages, si le produit a été coupé de l'alimentation électrique par inadvertance.
- En cas de panne de courant, l'écran s'éteint, l'horloge continue de fonctionner, mais il n'y a pas d'alarme.

● **Insertion/remplacement des piles**

- Le compartiment des piles **14** se trouve sur le côté inférieur du produit.
- Ouvrez le compartiment des piles **14**.
- Insérez 2 piles (type : 1,5 V, AA/LR6) dans le compartiment des piles, conformément aux indicateurs de polarité.
- Refermez le compartiment des piles **14**.

● **Nettoyage et entretien**

- Avant le nettoyage : Débranchez le produit de l'alimentation électrique et enlevez les piles.

⚠ AVERTISSEMENT ! N'immergez ni le produit ni le bloc d'alimentation secteur dans de l'eau ou dans d'autres liquides aux fins de nettoyage. Ne tenez jamais aucun des composants du produit sous l'eau courante.

- Nettoyez le produit à l'aide d'un chiffon légèrement humide.
- Ne laissez jamais de l'eau ou d'autres liquides pénétrer à l'intérieur du produit.
- N'utilisez pas de produits de nettoyage contenant des solvants, des abrasifs, des solutions de nettoyage agressives ou des brosses dures pour le nettoyage.
- Laissez ensuite sécher toutes les pièces.

● **Rangement**

- Avant de ranger le produit : Enlevez les piles. Rangez le produit dans son emballage d'origine.
- Conservez le produit dans un endroit sec et sûr, hors de la portée des enfants.

● Dépannage

■ Cause

- Solution

■ Le produit ne se laisse pas allumer

- Vérifiez que le bloc d'alimentation secteur soit correctement inséré dans la prise de courant.

■ Pas de son

- Ajustez le volume.

■ Sonorité statique

- La réception du signal est trop faible. Orientez l'antenne ou amenez le produit à un lieu avec un signal plus intense.

■ Chaîne UKW pas trouvée

- Faible signal. Recherche manuelle.

■ Chaîne DAB pas trouvée

- Pas d'alimentation DAB dans votre région ou mauvaise réception. Réglez la position de l'antenne.

■ L'écran est vide

- Cela peut survenir, si la chaîne modifie la désignation d'un service ou supprime une inscription pendant la coordination.

● Glossaire

- Multiplex : Dans DAB et DAB+, plusieurs programmes radio peuvent être transmis sur chaque fréquence. Dans ce contexte, ces programmes radio sont résumés dans un soi-disant Multiplex. Dans ce Multiplex, des services supplémentaires, comme des images et des informations sous forme de textes, peuvent également être transmis.

- Erreur signal : Plus le nombre d'erreurs signal est élevé, plus le signal audio atteint le produit perturbé. La protection contre les erreurs intégrée est en mesure de compenser cela jusqu'à un certain degré sans pour autant détériorer le signal audio. L'affichage du nombre d'erreurs signal peut s'avérer utile pour déterminer un bon lieu d'installation pour le produit.

● Déclaration de conformité UE simplifiée

Par la présente, la société OWIM GmbH & Co. KG, Stiftsbergstraße 1, 74167 Neckarsulm, ALLEMAGNE, déclare que le produit (RADIO DE CUISINE DAB+ HG06060A / HG06060B) correspond aux directives 2014/53/UE, 2011/65/UE et 2009/125/CE.

Le texte complet de la déclaration de conformité UE est disponible à l'adresse Internet suivante : www.owim.com

● Mise au rebut

Emballage :

L'emballage se compose de matières recyclables pouvant être mises au rebut dans les déchetteries locales.

Produit :

Les possibilités de recyclage des produits usés sont à demander auprès de votre municipalité.



Le symbole de la poubelle à roulettes barrée ci-contre indique que ce produit est soumis aux dispositions de la directive 2012/19/UE. Cette directive stipule que vous ne devez pas jeter ce produit avec les ordures ménagères mais dans des centres de collecte désignés, des centres de recyclage ou des services d'élimination des déchets.

La mise au rebut est gratuite.

Éliminez correctement pour protéger l'environnement.

Piles :

Préservez l'environnement et votre santé. Veuillez toujours déposer les piles usagées dans les conteneurs de recyclage appropriés. Vous les trouverez dans les bâtiments publics ou dans les commerces vendant des piles.



Pollution de l'environnement par mise au rebut incorrecte des piles !

Les piles ne doivent pas être mises au rebut dans les ordures ménagères. Elles peuvent contenir des métaux lourds toxiques et doivent être considérées comme des déchets spéciaux. Les symboles chimiques des métaux lourds sont les suivants : Cd = cadmium, Hg = mercure, Pb = plomb. Pour cette raison, veuillez toujours déposer les piles usagées dans les conteneurs de recyclage de la commune.

● Garantie

Le produit a été fabriqué selon des critères de qualité stricts et contrôlé consciencieusement avant sa livraison. En cas de défaillance, vous êtes en droit de retourner ce produit au vendeur. La présente garantie ne constitue pas une restriction de vos droits légaux.

Ce produit bénéficie d'une garantie de 3 ans à compter de sa date d'achat. La durée de garantie débute à la date d'achat. Veuillez conserver le ticket de caisse original. Il fera office de preuve d'achat.

Si un problème matériel ou de fabrication devait survenir dans 3 ans suivant la date d'achat de ce produit, nous assurons à notre discrétion la réparation ou le remplacement du produit sans frais supplémentaires. La garantie prend fin si le produit est endommagé suite à une utilisation inappropriée ou à un entretien défectueux.

La garantie couvre les vices matériels et de fabrication. Cette garantie ne s'étend ni aux pièces du produit soumises à une usure normale (p. ex. des piles) et qui, par conséquent, peuvent être considérées comme des pièces d'usure, ni aux dommages sur des composants fragiles, comme des interrupteurs, des batteries ou des éléments fabriqués en verre.

Faire valoir sa garantie

Pour garantir la rapidité d'exécution de la procédure de garantie, veuillez respecter les indications suivantes :

Veuillez conserver le ticket de caisse et la référence du produit (par ex. IAN 123456_7890) à titre de preuve d'achat pour toute demande.

Le numéro de référence de l'article est indiqué sur la plaque d'identification, gravé sur la page de titre de votre manuel (en bas à gauche) ou sur un autocollant apposé sur la face arrière ou inférieure du produit.

En cas de dysfonctionnement du produit, ou de tout autre défaut, contactez en premier lieu le service après-vente par téléphone ou par e-mail aux coordonnées indiquées ci-dessous.

Vous pouvez alors envoyer franco de port tout produit considéré comme défectueux au service clientèle indiqué, accompagné de la preuve d'achat (ticket de caisse) et d'une description écrite du défaut avec mention de sa date d'apparition.

Service après-vente

Service après-vente France

Tél.: 0800 919270

E-Mail: owim@lidl.fr

Service après-vente Belgique

Tél.: 070 270 171

(0,15 EUR/Min.)

E-Mail: owim@lidl.be



















Gebruikte waarschuwingen en symbolen	Pagina	43
Inleiding	Pagina	44
Beoogd gebruik	Pagina	44
Leveringsomvang	Pagina	44
Handelsmerken	Pagina	44
Beschrijving van de onderdelen	Pagina	44
Technische gegevens	Pagina	45
Veiligheidstips	Pagina	46
Veiligheidsaanwijzingen voor batterijen	Pagina	48
Voor het gebruik	Pagina	48
Uitpakken	Pagina	48
Stroomreserve plaatsen/vervangen	Pagina	48
Eisen aan de opstelplaats	Pagina	48
Installatie onder een bovenkast	Pagina	49
Demonteren	Pagina	49
Ingebruikname	Pagina	50
Product aan-/uitzetten	Pagina	50
Modus selecteren	Pagina	50
Volume regelen	Pagina	50
Systeeminstellingen	Pagina	50
FM gebruiken	Pagina	52
Station zoeken	Pagina	52
Zoekfuncties	Pagina	52
Audio-instellingen	Pagina	52
UKW-weergavestanden	Pagina	52
DAB gebruiken	Pagina	53
Volledige scan	Pagina	53
Handmatig afstemmen	Pagina	53
Niet beschikbare stations wissen	Pagina	53
DAB-weergavestanden	Pagina	54

Ingesteld radiostation opslaan	Pagina	54
Opgeslagen station oproepen	Pagina	54
Slaaptimer	Pagina	54
Alarm instellen	Pagina	55
Sluimerfunctie	Pagina	55
Tijdschakelaar (afteltimer)	Pagina	55
Instellen en bedienen van de tijdschakelaar	Pagina	55
Tijdschakelaar afbreken	Pagina	56
Stroomreserve	Pagina	56
Batterijen plaatsen/vervangen	Pagina	56
Reiniging en onderhoud	Pagina	56
Opbergen	Pagina	56
Verhelpen van problemen	Pagina	57
Begrippenlijst	Pagina	57
Vereenvoudigde EU-Conformiteitsverklaring	Pagina	57
Afvoer	Pagina	57
Garantie	Pagina	58

Gebruikte waarschuwingen en symbolen

In deze gebruiksaanwijzing en op de verpakking worden de volgende waarschuwingen gebruikt:

	<p>GEVAAR! Dit symbool met de aanduiding "Gevaar" duidt op een groot risico op gevaar dat, indien niet vermeden, zware verwondingen of de dood tot gevolg kan hebben.</p>		<p>WAARSCHUWING! Dit symbool met de aanduiding "Waarschuwing" betekent een middelmatig risico op gevaar dat, indien niet vermeden, zware verwondingen of de dood tot gevolg kan hebben.</p>
	<p>VOORZICHTIG! Dit symbool met de aanduiding "Voorzichtig" duidt op een klein risico op gevaar dat, indien niet vermeden, kan leiden tot kleine of middelgrote verwondingen.</p>		<p>OPGELET! Dit symbool met de aanduiding "Opgelet" geeft aan dat er mogelijk gevaar bestaat op materiële schade.</p>
	<p>TIP: Dit symbool met de aanduiding "Tip" duidt op verdere nuttige informatie.</p>		<p>Beschermingsklasse III. De radio mag (met uitzondering van de lichtnetadapter) uitsluitend met gebruik van veilige extra-lage spanning (VELS) worden gebruikt.</p>
	<p>Gebruik het product alleen in droge binnenruimtes.</p>		<p>Symbool voor een product uit de beschermingsklasse II.</p>
	<p>WAARSCHUWING! EXPLOSIEGEVAAR! Een waarschuwing die voorzien is van dit teken en de woorden "WAARSCHUWING! EXPLOSIEGEVAAR!" wijst op mogelijk explosiegevaar. Als zo'n waarschuwing niet in acht wordt genomen, kan dat ernstig letsel of de dood en mogelijk materiële schade veroorzaken. Volg de aanwijzingen in deze waarschuwing op om zware verwondingen, levensgevaarlijke ongevallen of het gevaar van materiële schade te vermijden!</p>		<p>Dit gebodsteken geeft aan dat er passende veiligheidshandschoenen gedragen moeten worden! Volg de aanwijzingen van de waarschuwing om letsel aan de handen door voorwerpen of contact met hete of chemische stoffen te vermijden.</p>
			<p>Dit symbool betekent dat bij gebruik van het product de hand moet worden gehouden aan de gebruiksaanwijzing.</p>
	<p>Wisselstroom/ -spanning</p>		<p>Gelijkstroom/ -spanning</p>
	<p>Dit symbool verwijst naar de bijzondere gedragsregels in verband met kinderen.</p>		<p>Polariteit van de coaxiale connector</p>

DAB+ KEUKENRADIO

● Inleiding

Hartelijk gefeliciteerd met de aankoop van uw nieuwe product. U heeft voor een hoogwaardig product gekozen. De gebruiksaanwijzing is een deel van het product. Deze bevat belangrijke aanwijzingen voor veiligheid, gebruik en verwijdering. Maakt U zich voor de ingebruikname van het product met alle bedienings- en veiligheidsvoorschriften vertrouwd. Gebruik het product alleen zoals beschreven en voor de aangegeven toepassingsgebieden. Overhandig alle documenten bij doorgifte van het product aan derden.

● Beoogd gebruik

De DAB+ Keukenradio (hierna het "product" te noemen) is een apparaat voor de consumentenelektronica. Deze is bestemd voor de ontvangst en weergave van analoge en digitale radioprogramma's. Dit product mag alleen voor privégebruik en niet voor industriële of commerciële doeleinden gebruikt worden. Dit product mag niet in tropische gebieden worden gebruikt. Elk ander gebruik wordt als onreglementair gekwalificeerd. Aanspraken op grond van onjuist gebruik of onbevoegde wijzigingen aan het product worden niet door de garantie gedekt. Ieder dergelijk gebruik vindt plaats op eigen risico.

● Leveringsomvang

Controleer na het uitpakken van het product of de levering volledig is en of alle onderdelen in goede staat verkeren. Verwijder vóór gebruik al het verpakkingsmateriaal.

- 1 x DAB+ Keukenradio
- 1 x Lichtnetadapter
- 1 x Montageplaat (voorgemonteerd)

- 4 x Afstandsstukken
- 4 x Bevestigingsschroeven (lang)
- 4 x Bevestigingsschroeven (kort)
- 2 x Batterijen (AA)
- 1 x Gebruiksaanwijzing

● Handelsmerken

- Het merk en de handelsnaam SilverCrest zijn eigendom van de betreffende eigenaars.
- Alle anderen namen en producten zijn merken of geregistreerde merken van de betreffende eigenaars.

● Beschrijving van de onderdelen

U treft verdere informatie aan op de uitklapbare pagina.

- | | | | |
|----|---|--------------|----------------------------------|
| 1 |  | ENTER/SNOOZE | Keuzeschakelaar |
| 2 | MODE | | Modustoetsen |
| 3 |  | | Stand-by |
| 4 | Scherm | | |
| 5 | PRESET | | Toetsen voor voorinstellingen |
| 6 |  | START/RESET | Volume/start/herstellen |
| 7 |  | | Menu/info |
| 8 | | | Timer/slaperen |
| 9 | Montageplaat | | |
| 10 |  | DC 5V | Aansluitbus voor lichtnetadapter |
| 11 | Draadantenne voor radio-ontvangst | | |
| 12 | Uitklapbare voet | | |
| 13 | Luidspreker | | |
| 14 | Batterijvak | | |
| 15 | Afstandsstuk (voor inbouw onder een kast) | | |
| 16 | Bevestigingsschroef (lang) | | |
| 17 | Bevestigingsschroef (kort) | | |
| 18 | Lichtnetadapter | | |
| 19 | Gebruiksaanwijzing | | |

● Technische gegevens





Radio

Ingangsspanning/-stroom:	5 V $\overline{=}$ / 1 A
Stroomreserve:	2 batterijen (AA/LR6, 1,5 V $\overline{=}$)
DAB-ontvangsbereik:	174 tot 240 MHz
FM-ontvangsbereik:	87,5 tot 108 MHz
Vooraf ingesteld station (geheugen):	30 (DAB), 30 (FM)
Uitgangsvermogen luidspreker:	2 x 0,8 W RMS
Gebruiksomstandigheden:	+10 tot +35 °C 40 tot 85 % (rel. luchtvochtigheid)
Opbergtemperatuur:	-20 tot +60 °C
Afmetingen (b x h x d):	ca. 260 x 53 x 163 mm
Gewicht:	ca. 460 g
Beschermingsklasse (radio):	III / 

Lichtnetadapter

Beschrijving

Waarde

	OWIM GmbH & Co. KG
Distributeur:	Kantongerecht Stuttgart: HRA 721742 Stiftsbergstraße 1 74167 Neckarsulm Duitsland
Naam van de fabrikant:	Xiamen Innov Electronics Tech Co., Ltd.
Typeaanduiding:	EU-versie: IVP0500-1000WG GB-versie: IVP0500-1000WB
Voedingsspanning:	100-240 V~
Voedingsfrequentie:	50/60 Hz
Ingangsstroomsterkte:	0,5 A
Uitgangsspanning:	5,0 V $\overline{=}$
Uitgangsstroom:	1,0 A
Uitgangsvermogen:	5,0 W
Gemiddelde actieve efficiëntie:	73,6 %
Energieverbruik onbelast:	0,10 W
Polariteit van de coaxiale connector aan de uitgang:	  
Beschermingsklasse:	II / 



Veiligheidstips

- In geval van schade, die ontstaat als gevolg van het niet in acht nemen van de gebruiksaanwijzing, vervalt de aanspraak op garantie!
- Wij zijn niet aansprakelijk voor gevolgschade! In geval van materiële schade of persoonlijk letsel als gevolg van onjuist gebruik of het niet opvolgen van de veiligheidsaanwijzingen, wordt geen aansprakelijkheid aanvaard!
- Onderzoek alle producten voor het gebruik op zichtbare schade. Gebruik nooit een beschadigd product.
- De in het hoofdstuk "Technische gegevens" aangegeven frequentiebereiken geven de technische mogelijkheden van het product weer. Houd er rekening mee dat bij vrij beschikbare frequenties in verschillende landen mogelijk verschillende bepalingen gelden. De ontvangst en/of het gebruik van informatie kan illegaal en mogelijk strafbaar zijn.



⚠ GEVAAR! LEVENSGEVAAR EN RISICO OP ONGEVALLEN VOOR ZUIGELINGEN EN KINDEREN!

- Verpakkingsmateriaal is geen speelgoed. Laat kinderen nooit zonder toezicht achter met het verpakkingsmateriaal. Verpakkingsmateriaal vormt een potentiële bron voor gevaar, bijv. verstikking. Kinderen onderschatten gevaren vaak. Houd kinderen altijd uit de buurt van verpakkingsmateriaal.

- Dit product kan door kinderen vanaf 8 jaar alsmede door personen met beperkte lichamelijke, sensorische of verstandelijke bekwaamheden of gebrek aan kennis en ervaring worden gebruikt, als deze onder toezicht staan of aanwijzingen over een veilig gebruik van het product hebben ontvangen en de hiermee verbonden gevaren begrijpen. Laat kinderen nooit schoonmaak- en onderhoudswerkzaamheden verrichten tenzij ze onder toezicht staan. Laat kinderen niet met het product spelen. Dit product is geen speelgoed.

Kans op elektrische schokken!

⚠ WAARSCHUWING! Kans op elektrische schokken! Open nooit de behuizing van het product of van de lichtnetadapter. In geval van een storing mogen reparaties alleen door gekwalificeerde vaklieden worden uitgevoerd.

- ⚠ WAARSCHUWING!** Bescherm het product en de lichtnetadapter tegen drui- en spatwater. Zet geen met vloeistoffen gevulde houders (bijv. vazen of dranken) op of in de nabijheid van het product of van de lichtnetadapter. Dompel geen componenten van het product in vloeistoffen. Houd het product nooit onder stromend water.
- Zet geen brandende kaarsen op of in de nabijheid van het product om brand te voorkomen.

⚠ WAARSCHUWING! Raak de lichtnetadapter niet aan met natte handen.

- ⚠ VOORZICHTIG!** Gebruik nooit een beschadigd product. Ontkoppel de lichtnetadapter onmiddellijk van het lichtnet, als u enige schade vaststelt. Verwijder de batterij uit het product. Neem contact op met uw handelaar als het product beschadigd is.
- Schakel het product altijd uit, voordat u het ontkoppelt van de lichtnetadapter.
 - Gebruik dit product uitsluitend met de meegeleverde lichtnetadapter. Neem contact op met uw handelaar, als de lichtnetadapter is beschadigd. U treft verdere informatie aan in de technische gegevens van dit product.
 - Zet geen voorwerpen op het aansluitsnoer en laat het niet tegen scherpe kanten schuren om te vermijden dat het wordt beschadigd. Houd het ook uit de buurt van hete oppervlakken en open vuur.
 - Voer het aansluitsnoer zodanig dat niemand er per ongeluk aan kan trekken of erover kan struikelen. Houd de lichtnetadapter en het aansluitsnoer buiten het bereik van kinderen.
 - Trek niet aan het aansluitsnoer, maar aan de lichtnetadapter, als u de lichtnetadapter uit het stopcontact trekt.
 - Wikkel het aansluitsnoer niet om het product.
 - Sluit de lichtnetadapter altijd aan op een stopcontact dat gemakkelijk bereikbaar is, zodat het product in noodgevallen onmiddellijk kan worden ontkoppeld.

- Trek de lichtnetadapter uit het stopcontact, zodat het product volledig van het lichtnet is ontkoppeld.
- Zolang de lichtnetadapter is aangesloten op het lichtnet, verbruikt deze een kleine hoeveelheid stroom, ook als de radio niet in bedrijf is. Om de lichtnetadapter volledig uit te schakelen, moet deze van het lichtnet worden ontkoppeld.
- Stel het product niet bloot aan fysieke stoten of sterke trillingen.
- Als er rook of ongewone geluiden worden waargenomen, trek dan onmiddellijk de lichtnetadapter uit het stopcontact. Verwijder de batterij uit het product.
- De lichtnetadapter mag niet worden afgedekt.
- Ontkoppel de lichtnetadapter van de stroomvoorziening en verwijder de batterij/ batterijen uit het product, als het niet in gebruik is en voordat u het reinigt.
- Laat het product volledig drogen, voordat u het op het lichtnet aansluit of voordat u het opbergt. Laat het product volledig afkoelen, voordat u het opbergt.

ⓘ TIP: Dit product is ter bescherming van kwetsbare oppervlakken voorzien van rubber voetjes. Het kan niet worden uitgesloten dat meubelonderhoudsmiddelen deze rubberen voetjes aantasten of beschadigen.



Veiligheidsaanwijzingen voor batterijen

- ⚠ LEVENSGEVAAR!** Bewaar batterijen buiten het bereik van kinderen. Neem direct contact op met een arts als uw kind iets heeft ingeslikt. Inslikken kan leiden tot verbrandingen, perforaties van zacht weefsel en de dood. Zware verbrandingen kunnen optreden binnen 2 uur na het inslikken.

- **EXPLOSIEGEVAAR!** Laad niet-herlaadbare batterijen nooit opnieuw op. Sluit batterijen niet kort en open ze niet. Oververhitting, brand of openbarsten kan het gevolg zijn.
- Gooi batterijen nooit in vuur of water.
- Stel batterijen nooit bloot aan welke mechanische druk dan ook.

Risico op leeglopen van de batterijen

- Vermijd extreme omstandigheden en temperaturen, die de batterijen kunnen schaden, bijv. radiators/direct zonlicht.
- Als batterijen zijn leeggelopen, vermijd dan dat de chemicaliën in contact komen met de huid, ogen en slijmvliezen! Gebeurt dat toch, spoel dan die plaatsen direct af met schoon water en neem contact op met een arts!

- **DRAAG VEILIGHEIDSHANDSCHOENEN!** Leeggelopen of beschadigde batterijen kunnen bij aanraking met de huid brandwonden veroorzaken. Draag altijd geschikte veiligheidshandschoenen als er iets ergelijks gebeurt.
- In geval van leeglopen van de batterijen moet u deze onmiddellijk uit het product verwijderen om beschadigingen te vermijden.
- Verwijder de batterijen uit het apparaat als u dat voor lange tijd niet gebruikt wordt.

Kans op beschadiging van het product

- Gebruik uitsluitend het aangegeven soort batterijen!
- Plaats batterijen volgens de polariteitsaanduidingen (+) en (-) op de batterij en het product.
- Gebruik een droge, pluïsvrije doek of wattenstaafje om de contacten van de batterij te reinigen, voordat u de batterijen plaatst!
- Verwijder verbruikte batterijen onmiddellijk uit het product.

● Voor het gebruik

● Uitpakken

- Verwijder alle verpakkingsmaterialen (inclusief folies). Controleer of alle onderdelen meegeleverd zijn.

● Stroomreserve plaatsen/ vervangen

- ⓘ **TIP:** Dit product gebruikt een batterij om de tijd, alarmtijden en de radiostations op te slaan.
- Open het batterijvak [14](#).
- Plaats 2 batterijen (type: 1,5 V, AA/LR6) volgens de polariteitsaanduidingen in het batterijvak [14](#).
- Sluit het batterijvak [14](#).

● Eisen aan de opstelplaats

De opstelplaats moet voldoen aan de volgende eisen om een veilig en storingsvrij bedrijf van het product te garanderen:

- Plaats het product bij het opstellen op een stevige, vlakke en horizontale ondergrond. Gebruik de uitklapbare voet [12](#).

- De oppervlakken van meubelstukken kunnen bevatten waardoor de rubber voetjes van het product zacht kunnen worden. Plaats indien nodig een mat onder de rubber voetjes van het product.
- Plaats of monteer het product zodanig, dat de voorziene ventilatieopeningen en de luidspreker **13** niet worden afgedekt.
- Gebruik het product niet in een hete, natte of extreem vochtige omgeving of in de nabijheid van brandbare materialen.
- De montageplaats moet zo worden gekozen, dat het product niet aan dampen wordt blootgesteld. Installeer het product niet direct boven een kookplaat.

● Installatie onder een bovenkast

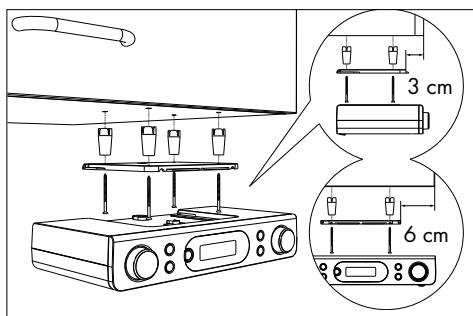

U kunt het product met de meegeleverde montageplaat **9** bijv. onder een bovenkast installeren. Ga als volgt te werk bij de montage van het product:

- Schuif de montageplaat **9** naar achteren en neem hem van het product.

- Zoek een geschikte plaats voor de installatie van het product (zie "Eisen aan de opstelplaats").
- Houd de montageplaat **9** onder de montageplaats. Verzekert dat de voorkant van de montageplaat ong. 3 cm achter de voorkant van de kast ligt, zodat het product na het inbouwen vlak aansluit op de kast. De zijkanen van de montageplaat **9** moeten een afstand van ong. 6 cm hebben tot de zich hier naast bevindende kasten of wanden.
- Markeer de 4 bevestigingspunten met een potlood.
- Gebruik een kransen of spijker om een putje te maken op de plaats van de overeenkomstige markeerpunten. Gebruik bij hardhout een houtboor met \varnothing 2,5 mm om een vlak gat in de markeringen te boren.
- Plaats eventueel de meegeleverde afstandsstukken **15** tussen de kast en de montageplaat. Als u de afstandsstukken **15** gebruikt, hebt u de lange bevestigingsschroeven **16** nodig.
- Schroef die montageplaat **9** vast met de bevestigingsschroeven (**16** of **17**).
- Schuif het product met de bovenkant naar terug tegen de montageplaat **9**, totdat het vastklikt.
- Verzekert dat het product vast zit en leg het aansluitsnoer en de draadantenne zorgvuldig aan.

● Demonteren

- Trek het product naar voren van de montageplaat **9**.
- Draai de schroeven (**16** of **17**) aan de montageplaat los en verwijder de montageplaat **9** van de wandkast.

● Ingebruikname

- U kunt het product ook op een vlakke ondergrond zetten. U moet dan achter de verstelbare voet **12** van het product uitklappen, zodat de ventilatiesleuven en de luidspreker **13** aan de onderkant van het product niet worden afgedekt.
- Sluit de lichtnetadapter **18** aan op de bus **10** en een geschikt stopcontact. Het product schakelt om naar de stand-bystand. De tijd wordt constant weergegeven.

● Product aan-/uitzetten

- Druk op **1** om het product in/uit te schakelen (uit = stand-bystand).

● Modus selecteren

- Druk in de ingeschakelde modus kort op **MODE 2** om een van de volgende modi te selecteren: FM of DAB.

● Volume regelen

- Volume verhogen: Draai **VOLUME/START/RESET 6** met de klok mee.
- Volume verlagen: Draai **VOLUME/START/RESET 6** tegen de klok in.

● Systeeminstellingen

- Houd **MENU/INFO 7** ingedrukt om het menu weer te geven.
- Draai **SELECT/ENTER/SNOOZE 1** om **<SYSTEEM>** te selecteren. Druk op **SELECT/ENTER/SNOOZE 1** om de instelling te bevestigen.
- Draai **SELECT/ENTER/SNOOZE 1** voor het selecteren van:

Systeminstellingen

1. Tijd

↳ **Tijd/datum instellen**

↳ **Tijd instellen**

↳ **00:00**

↳ **Datum instellen**

↳ **Autom. bijwerken**

↳ **Geen update**

↳ **Update van FM**

↳ **Update van DAB**

↳ **Update alles**

↳ **12/24 uur instellen**

↳ **24 uur instellen**

↳ **12 uur instellen**

↳ **Datumnotatie instellen**

↳ **DD-MM-JJJJ**

↳ **MM-DD-JJJJ**

(Automatisch actualiseren van de tijd)

(Geen automatisch actualiseren van de tijd)

(Automatisch actualiseren van de tijd via FM)

(Automatisch actualiseren van de tijd via DAB)

(Automatisch actualiseren van de tijd via FM of DAB)

(12- of 24-uursaanduiding)

(24-uursaanduiding)

(12-uursaanduiding)

("dag-maand-jaar")

("maand-dag-jaar")

SELECT/ENTER/SNOOZE 1 draaien = Waarde wijzigen | **SELECT/ENTER/SNOOZE 1** drukken = Waarde of selectie bevestigen | **MENU/INFO 7** = 1 stap terug

Systeminstellingen

2. Dubbel alarm instellen
 - ↳ **Wekker 1 instel.** - **Wekker 2 instel.** (Alarm 1 of alarm 2 voor instelling selecteren)
 - ↳ **Wekker 1 instel.**
 - ↳ **00:00** (Alarmtijd instellen)
 - ↳ **Wekker 1 wizard**
 - ↳ **Duur** 15-30-45-60-90 (Tijdsduur instellen)
 - ↳ **Zoemer - DAB - FM** (Alarmbron instellen)
 - ↳ Kanaalkeuze (Alleen beschikbaar bij DAB of FM)
 - ↳ **Enmalig - Dagelijks - Weekends - Weekdagen** (Aantal herhalingen instellen)
 - ↳ **Wekker uit - Wekker aan**
3. Instellen van de lcd-achtergrondverlichting
 - ↳ **Niveau voor 'aan'**
 - ↳ **Hoog - Medium - Laag** (Helderheid)
 - ↳ Nachtdimmer
 - ↳ **NEE - JA**
4. Talen
 - ↳ Duits, Engels, Kroatisch, Sloveens, Slowaaks, Tsjechisch, Litouws, Pools, Spaans, Nederlands, Frans.
5. **Herstel naar fabrieksinstellingen** (Herstellen naar fabrieksinstellingen)
 - ↳ **NEE** (Niet herstellen naar fabrieksinstellingen)
 - ↳ **JA** (Herstellen naar fabrieksinstellingen)

i TIP: Na het herstellen naar de fabrieksinstellingen gaan alle eerder opgeslagen stations verloren.
6. **SW-versie**
 - ↳ Versienummer

SELECT/ENTER/SNOOZE draaien = Waarde wijzigen | **SELECT/ENTER/SNOOZE** drukken = Waarde of selectie bevestigen | **MENU/INFO** = 1 stap terug

● FM gebruiken

Druk 1 x op **MODE** [2] om tussen DAB en FM heen en weer te schakelen.

● Station zoeken

- Houd **MENU/INFO** [7] 2 seconden ingedrukt.
- Draai aan **SELECT/ENTER/SNOOZE** [1] om **<Scaninstelling>** te selecteren. Druk op **SELECT/ENTER/SNOOZE** [1] om de instelling te bevestigen.
- Draai **SELECT/ENTER/SNOOZE** [1] om het volgende in te stellen:

Instelling	Functie
Sterk station	Stelt het product zodanig in, dat er alleen naar stations met een sterk signaal wordt gezocht.
Alle stations	Stelt het product zodanig in, dat naar alle stations wordt gezocht.

- Druk op **SELECT/ENTER/SNOOZE** [1] om de instelling te bevestigen.

● Zoekfuncties

Selecteer uit 2 scanfuncties om een radiostation te selecteren.

Instelling	Functie
Automatisch scannen van stations	Draai snel aan SELECT/ENTER/SNOOZE [1] om de scanfunctie in de gewenste richting te starten.

Instelling

Functie

- | | |
|--------------------------------|---|
| Handmatig scannen van stations | Draai langzaam SELECT/ENTER/SNOOZE [1] om handmatig naar FM-stations te zoeken (iedere keer drukken wijzigt de frequentie met 0,05 MHz). |
|--------------------------------|---|

● Audio-instellingen

- Houd **MENU/INFO** [7] ingedrukt om het menu weer te geven.
- Draai **SELECT/ENTER/SNOOZE** [1] om **<Audio-instelling>** te selecteren. Druk op **SELECT/ENTER/SNOOZE** [1] om te bevestigen.
- Draai **SELECT/ENTER/SNOOZE** [1] om het volgende in te stellen:

Instelling

Functie

- | | |
|--------------------------|---|
| Stereo toegestaan | Het product zoekt naar mono- en stereostations. Audio-uitgang: Gecombineerd stereo of stereo. |
| Alleen mono | Het product zoekt naar mono- en stereostations. Audio-uitgang: Gecombineerd stereo. |

● UKW-weergavestanden

Druk kort op **MENU/INFO** [7] om het volgende te selecteren:

Indicator

Functie

- | | |
|----------------|--|
| Signaalsterkte | Toont een balk, die de signaalsterkte weergeeft. |
|----------------|--|

Indicator	Functie
Programmatype	Toont het genre van het uitgezonden programma.
Audio-info	Toont of het station in mono- of stereomodus wordt ontvangen.
Tijd	Toont de door het station automatisch ter beschikking gestelde tijd.
Datum	Toont de door het station automatisch ter beschikking gestelde datum.
Radiotekst	Instellen van een lichtkrant, die realtime informatie levert, bijv. songtitel, nieuws, koppen enz.

- Iedere keer dat u op **MENU/INFO** [7] drukt, wordt het volgende record weergegeven.

● DAB gebruiken

Omschakelen naar de DAB-modus: Druk kort op **MODE** [2].

● Volledige scan

Voer in het DAB-frequentiebereik III een volledige scan voor stations uit:

- Houd **MENU/INFO** [7] ingedrukt.
- Draai aan **SELECT/ENTER/SNOOZE** [1] om **<Volledige scan>** te selecteren.

- Druk op **SELECT/ENTER/SNOOZE** [1] om de instelling te bevestigen.
- Alle herkende stations worden automatisch opgeslagen.
- Druk op **PRESET** [5] om een station te selecteren. Draai **SELECT/ENTER/SNOOZE** [1] en druk dan op de regelaar om de instelling te bevestigen.

● Handmatig afstemmen

- De signaalsterkte wordt getoond. Bij handmatig afstemmen geeft het product geen toon weer. U treft de nieuw ingestelde stations aan in de stationslijst.

● Niet beschikbare stations wissen

- Houd **MENU/INFO** [7] ingedrukt.
- Draai **SELECT/ENTER/SNOOZE** [1] om **<Inkorten>** te selecteren.
- Druk op **SELECT/ENTER/SNOOZE** [1] om de instelling te bevestigen.
- Draai **SELECT/ENTER/SNOOZE** [1] om **<JA>** te selecteren.
- Druk op **SELECT/ENTER/SNOOZE** [1] om de instelling te bevestigen.

i TIP: Niet beschikbare stations kunnen pas na een verdere volledige scan (bijv. in een andere plaats) worden herkend. In dit geval wordt het betreffende station met een vraagteken aangegeven. Na het uitvoeren van de functie "Wissen" zijn de overeenkomstig gemarkeerde stations niet meer beschikbaar in de stationslijst.

● DAB-weergavestanden

Druk kort op **MENU/INFO** [7] om het volgende te selecteren:

Instelling	Functie
Signaalsterkte	Toont een balk, die de signaalsterkte weergeeft.
Programmatype	Toont het genre van het uitgezonden programma.
Frequentie	Toont de frequentie van het actueel ingestelde station.
Ensemble	Toont de naam van de multiplex, die het station dat u hoort bevat.
Signaalfout:	Toont het aantal signaalfouten.
Bitsnelheid en codec	Toont de radiomodus en de ontvangen audio-bitsnelheid.
Tijd	Toont de door het station automatisch ter beschikking gestelde tijd.
Datum	Toont de door het station automatisch ter beschikking gestelde datum.
Radiotekst	Instellen van een lichtkrant, die in realtime informatie levert, bijv. songtitel, nieuwskopteksten enz.

- Iedere keer dat u op **MENU/INFO** [7] drukt, wordt het volgende record weergegeven.

● Ingesteld radiostation opslaan

U kunt maximaal 60 stations (30 FM en 30 DAB) opslaan.

- Houd **PRESET** [5] ingedrukt.
- Op het scherm [4] wordt **Stat. Opslaan <#:(Leeg)>** weergegeven.
- Draai **SELECT/ENTER/SNOOZE** [1] om het gewenste stationsnummer te selecteren.
- Druk op **SELECT/ENTER/SNOOZE** [1] om de instelling te bevestigen.
- Het station is opgeslagen. Op het scherm [4] wordt **Station # OK** weergegeven.

i TIP: Geheugenplaatsnummers, waaronder al stations zijn opgeslagen, worden overschreven.

● Opgeslagen station oproepen

- U kunt een eerder opgeslagen station oproepen, door op **PRESET** [5] te drukken.
- Draai **SELECT/ENTER/SNOOZE** [1] om het gewenste geheugenplaatsnummer te selecteren.
- Druk op **SELECT/ENTER/SNOOZE** [1] om de instelling te bevestigen.

i TIP: Als het geheugenplaatsnummer niet is bezet, wordt er **Station Leeg** weergegeven.

● Slaaptimer

In de bedrijfsstand:

- Druk herhaaldelijk op **TIMER/SLEEP** [8] om de tijdsduur te selecteren: **Uit/15/30/45/60/90/120** minuten.
- Na het verlopen van de geselecteerde tijd schakelt het product om naar de stand-bystand.

- Resterende tijdsduur vaststellen: De resterende tijd wordt op het scherm weergegeven.
- Slaaptimer afbreken: Druk herhaaldelijk op **TIMER/SLEEP** [8] totdat **Uit** op het scherm verschijnt.

● Alarm instellen

- Houd in de stand STAND-BY of INGESCHAKELD **MENU/INFO** [7]
- Draai **SELECT/ENTER/SNOOZE** [1] om **<SYSTEEM>** te selecteren.
- Druk op **SELECT/ENTER/SNOOZE** [1] om de instelling te bevestigen.
- Draai **SELECT/ENTER/SNOOZE** [1] om **<Wekker>** te selecteren.
- Druk op **SELECT/ENTER/SNOOZE** [1] om Alarm 1 of Alarm 2 te selecteren.
- Druk op **SELECT/ENTER/SNOOZE** [1] om de uren in te stellen.
- Druk herhaaldelijk op **SELECT/ENTER/SNOOZE** [1] om de minuten in te stellen.
- Druk herhaaldelijk op **SELECT/ENTER/SNOOZE** [1] om de alarmduur te selecteren (opties: **15/30/45/60/90/120** minuten).
- Druk herhaaldelijk op **SELECT/ENTER/SNOOZE** [1] om de alarmtoon in te stellen (opties: **<Zoemer>**, **<FM>**, **<DAB>**).
- Druk op **SELECT/ENTER/SNOOZE** [1] om de herhaling van het alarm in te stellen (opties: **<Eenmalig>**, **<Dagelijks>**, **<Weekends>**, **<Weekdagen>**).
- Druk op **SELECT/ENTER/SNOOZE** [1] om **<Wekker uit>** of **<Wekker aan>** te selecteren.
- Als het alarm met succes is ingesteld, wordt op het scherm [4] **<Opgeslagen>** weergegeven.

❗ TIPS:

- Als het alarm klinkt, kunt u op [3] drukken om het alarm uit te schakelen.
- Als Alarm 1 klinkt, knippert [3] op het scherm [4].
- Het volume neemt geleidelijk toe.
- Na het verlopen van de alarmduur keert het product automatisch terug naar de stand-bystand.
- **<FM>**- of **<DAB>**-alarm: Als het alarm klinkt, verschijnt het radiostation op het scherm [4].

● Sluimerfunctie

- Houd in de modus ingeschakeld **SELECT/ENTER/SNOOZE** [1] ingedrukt, terwijl het alarm klinkt. Het alarm wordt na ong. 9 minuten weer geactiveerd.

● Tijdschakelaar (afteltimer)

Het product beschikt over een praktische tijdschakelaar, waarmee u bijv. kook- en baktijden in de gaten kunt houden. U kunt 2 tijden voor de tijdschakelaar instellen.

● Instellen en bedienen van de tijdschakelaar

- Druk op **TIMER/SLEEP** [8] om tussen Tijdschakelaar 1 (T1) en Tijdschakelaar 2 (T2) om te schakelen.
- Draai **VOLUME/START/RESET** [6] om de afteltijd te selecteren.
- Druk op **VOLUME/START/RESET** [6] om te bevestigen. Op het scherm [4] licht T1 of T2 op. Het aftellen start direct.
- Draai **TIMER/SLEEP** [8] om de afteltijd te controleren.
- Er klinkt iedere 30, 15, 10 en 5 seconden vóór het aflopen van het aftellen een waarschuwingssignaal.

- Aan het einde van het aftellen klinkt er een alarmsignaal op maximaal volume. Druk op een willekeurige toets om het alarm uit te schakelen. T1 of T2 gaat uit op het scherm **4**.

TIPS:

- Tijdschakelaar 1 kan in stappen van 1 minuut worden ingesteld van 1 minuut tot 3 uur en 59 minuten. Als u het aftellen instelt tussen 1 en 4 minuten, wordt de tijd in het formaat "mm:ss" weergegeven. Als u het aftellen instelt op 5 minuten of meer, wordt de tijd in het formaat "hh:mm" weergegeven.
- Tijdschakelaar 2 kan in stappen van 5 minuten worden ingesteld van 5 minuten tot 3 uur en 55 minuten. De tijd wordt in het formaat "hh:mm" weergegeven.
- Als u ongeveer 15 seconden lang geen wijzigingen aanbrengt aan de instellingen, schakelt het product weer terug naar de vorige bedrijfsmodus, zonder de instellingen op te slaan.

Tijdschakelaar afbreken

- Druk kort op **TIMER/SLEEP** **8** om de tijdschakelaar te selecteren, waarvan u de functie wilt afbreken (T1 of T2).
- Houd **VOLUME/START/RESET** **6** 2 seconden lang ingedrukt, totdat T1 of T2 van het scherm **4** verdwijnt.

Stroomreserve

- De stroomreserve wordt gebruikt voor de opslag van gegevens/instellingen, als het product onvoorzien van de stroomvoorziening wordt afgekoppeld.
- Bij een stroomonderbreking gaat de aanduiding uit, maar loopt de klok door en klinkt er geen alarm.

Batterijen plaatsen/vervangen

- Het batterijvak **14** bevindt zich aan de onderkant van het product.
- Open het batterijvak **14**.
- Plaats 2 batterijen (type: 1,5 V, AA/LR6) overeenkomstig de polariteitsmarkeringen in het batterijvak.
- Sluit het batterijvak **14**.

Reiniging en onderhoud

- Voor het reinigen: Trek de stekker uit het stopcontact en verwijder de batterijen.

- ⚠ **WAARSCHUWING!** Dompel noch het product, noch de lichtnetadapter voor reinigingsdoeleinden in water of andere vloeistoffen. Houd nooit enig onderdeel van het product onder stromend water.
- Maak het product schoon met een enigszins vochtig doekje.
- Laat geen water of andere vloeistoffen in het inwendige van het product binnendringen.
- Gebruik voor het reinigen geen reinigingsmiddelen die oplosmiddelen bevatten, schuurmiddelen, scherpe reinigungsoplossingen of harde borstels.
- Laat daarna alle onderdelen drogen.

Opbergen

- Voordat u het product opbergt: Verwijder de batterijen. Berg het product op in de originele verpakking.
- Bewaar het product op een droge, veilige plaats op, buiten het bereik van kinderen.

● Verhelpen van problemen

■ **Oorzaak**

- Oplossing

■ **Het product schakelt niet in**

- Controleer of de lichtnetadapter juist in het stopcontact is gestoken.

■ **Geen geluid**

- Pas het volume aan.

■ **Statischer toon**

- Het ontvangen signaal is te zwak. Richt de antenne uit of zet het product op een plaats met een sterker signaal.

■ **FM-station niet gevonden**

- Zwak signaal. Handmatig zoeken.

■ **DAB-station niet gevonden**

- Geen DAB-service in uw gebied of slechte ontvangst. Stel de positie van de antenne in.

■ **Het scherm is blanco**

- Dit kan gebeuren als het station de aanduiding voor een dienst wijzigt tijdens het afstemmen een tekst wijzigt.

● Begrippenlijst

- Multiplex: In DAB en DAB+ kunnen op iedere frequentie meerdere radiostations worden uitgezonden. Daarbij worden deze radiostations in een zogenaamde multiplex samengevoegd. In deze multiplex kunnen ook aanvullende diensten, zoals afbeeldingen en tekstinformatie worden meegezonden.

- Signaalfout: Hoe groter het aantal signaalfouten, hoe sterker verstoord het audiosignaal op het product binnenkomt. De ingebouwde foutbeveiliging kan dit in bepaalde mate compenseren, zonder dat het audiosignaal slechter wordt. De aanduiding van het aantal signaalfouten kan nuttig zijn om een goede opstelplaats voor het product te bepalen.

● Vereenvoudigde EU-Conformiteitsverklaring

De OWIM GmbH & Co. KG, Stiftsbergstraße 1, 74167 Neckarsulm, DUITSLAND, verklaart hiermee dat het product (DAB+ KEUKENRADIO HG06060A / HG06060B) voldoet aan de Richtlijnen 2014/53/EU, 2011/65/EU en 2009/125/EG.

De volledige tekst van de EU-conformiteitsverklaring is op het volgende internetadres beschikbaar: www.owim.com

● Afvoer

Verpakking:

De verpakking bestaat uit milieuvriendelijke grondstoffen die u via de plaatselijke recyclingcontainers kunt afvoeren.

Product:

Uw gemeentelijke overheid verstrekt informatie over de mogelijkheden om het uitgediende product af te voeren.



Het hiernaast afgebeelde symbool van een doorgestreepte vuilniscontainer op wieltes geeft aan dat dit apparaat voldoet aan de richtlijn 2012/19/EG. Deze richtlijn houdt in dat u dit apparaat aan het einde van de gebruiksduur niet via het normale huisvuil mag afvoeren, maar dat u het op een speciaal hiervoor ingericht inzamelpunt, bij een milieupark of afvalverwerkend bedrijf af moet geven.

Deze afvoer is voor u gratis.

Ontzie het milieu en voer producten op een correcte manier af.

Batterijen:

Houd rekening met het milieu en uw persoonlijke gezondheid. Geef verbruikte batterijen altijd af bij het KCA of verzamelpunten. Deze zijn te vinden in tal van openbare gebouwen en winkels waar u batterijen kunt kopen.



Milieuschade door onjuiste afvoer van de batterijen!

Batterijen mogen niet via het huisafval worden afgevoerd. Ze kunnen giftige zware metalen bevatten en vallen onder het chemisch afval. De chemische symbolen van de zware metalen zijn: Cd = cadmium, Hg = kwik, Pb = lood. Geef lege batterijen daarom af bij een gemeentelijk inzamelpunt.

● Garantie

Het product wordt volgens strenge kwaliteitsrichtlijnen zorgvuldig geproduceerd en voor levering grondig getest. In geval van schade aan het product kunt u rechtmatig beroep doen op de verkoper van het product. Deze wettelijke rechten worden door onze hierna vermelde garantie niet beperkt.

Op dit product verlenen wij 3 jaar garantie vanaf aankoopdatum. De garantieperiode start op de dag van aankoop. Bewaar de originele kassabon alstublieft. Dit document is nodig als bewijs voor aankoop.

Wanneer binnen 3 jaar na de aankoopdatum van dit product een materiaal- of productiefout optreedt, dan wordt het product door ons – naar onze keuze – gratis voor u gerepareerd of vervangen. Deze garantie komt te vervallen als het product beschadigd wordt, niet correct gebruikt of onderhouden wordt.

De garantie geldt voor materiaal- en productiefouten. Deze garantie is niet van toepassing op productonderdelen, die onderhevig zijn aan normale slijtage en hierdoor als aan slijtage onderhevige onderdelen gelden (bijv. batterijen) of voor beschadigingen aan breekbare onderdelen, zoals bijv. schakelaars, accu's of dergelijke onderdelen, die gemaakt zijn van glas.

Afwikkeling in geval van garantie

Om een snelle afhandeling van uw reclamatie te waarborgen dient u de volgende instructies in acht te nemen:

Houd bij alle vragen alstublieft de kassabon en het artikelnummer (bijv. IAN 123456_7890) als bewijs van aankoop bij de hand.

Het artikelnummer vindt u op de typeplaat, ingegraveerd, op het titelblad van uw handleiding (linksonder) of als sticker op de achter- of onderzijde.

Wanneer er storingen in de werking of andere gebreken optreden, dient u eerst telefonisch of per e-mail contact met de onderstaande serviceafdeling op te nemen.

Een als defect geregistreerd product kunt u dan samen met uw aankoopbewijs (kassabon) en vermelding van de concrete schade alsmede het tijdstip van optreden voor u franco aan het u meegedeelde servicepunt verzenden.

Service

NL **Service Nederland**
Tel.: 0900 0400 223
(0,10 EUR/Min.)

E-Mail: owim@lidl.nl

BE **Service België**
Tel.: 070 270 171
(0,15 EUR/Min.)

E-Mail: owim@lidl.be



















Verwendete Warnhinweise und Symbole	Seite 61
Einleitung	Seite 62
Bestimmungsgemäßer Gebrauch	Seite 62
Lieferumfang	Seite 62
Markenhinweis	Seite 62
Beschreibung der Teile	Seite 62
Technische Daten	Seite 63
Sicherheitshinweise	Seite 64
Sicherheitshinweise für Batterien	Seite 66
Vor der Nutzung	Seite 66
Auspacken	Seite 66
Gangreserve einsetzen/austauschen	Seite 66
Anforderungen an den Aufstellort	Seite 66
Installation unter einem Hängeschrank	Seite 67
Demontage	Seite 67
Inbetriebnahme	Seite 68
Produkt ein-/ausschalten	Seite 68
Modus auswählen	Seite 68
Lautstärke regeln	Seite 68
Systemeinstellungen	Seite 68
UKW-Betrieb	Seite 70
Sender suchen	Seite 70
Suchfunktionen	Seite 70
Audio-Einstellungen	Seite 70
UKW-Anzeigemodi	Seite 70
DAB-Betrieb	Seite 71
Vollständiger Suchlauf	Seite 71
Manuelle Abstimmung	Seite 71
Nicht verfügbare Sender löschen	Seite 71
DAB-Anzeigemodi	Seite 72

Eingestellten Radiosender speichern	Seite 72
Gespeicherten Sender aufrufen	Seite 72
Sleep-Timer	Seite 72
Alarm einstellen	Seite 73
Schlummerfunktion	Seite 73
Zeitschaltuhr (Down timer)	Seite 73
Zeitschaltuhr einstellen und bedienen	Seite 73
Zeitschaltuhr abbrechen	Seite 74
Gangreserve	Seite 74
Batterien einlegen/wechseln	Seite 74
Reinigung und Pflege	Seite 74
Lagerung	Seite 74
Fehlerbehebung	Seite 75
Glossar	Seite 75
Vereinfachte EU-Konformitätserklärung	Seite 75
Entsorgung	Seite 75
Garantie	Seite 76

Verwendete Warnhinweise und Symbole

In dieser Bedienungsanleitung und auf der Verpackung werden die folgenden Warnhinweise verwendet:

	<p>GEFAHR! Dieses Symbol mit dem Signalwort „Gefahr“ bezeichnet eine Gefährdung mit einem hohen Risikograd, die, wenn sie nicht vermieden wird, eine schwere Verletzung oder den Tod zur Folge hat.</p>		<p>WARNUNG! Dieses Symbol mit dem Signalwort „Warnung“ bezeichnet eine Gefährdung mit einem mittleren Risikograd, die, wenn sie nicht vermieden wird, eine schwere Verletzung oder den Tod zur Folge haben kann.</p>
	<p>VORSICHT! Dieses Symbol mit dem Signalwort „Vorsicht“ bezeichnet eine Gefährdung mit einem niedrigen Risikograd, die, wenn sie nicht vermieden wird, eine geringe oder mäßige Verletzung zur Folge haben kann.</p>		<p>ACHTUNG! Dieses Symbol mit dem Signalwort „Achtung“ zeigt die Gefahr einer möglichen Sachbeschädigung an.</p>
	<p>HINWEIS: Dieses Symbol mit dem Signalwort „Hinweis“ bietet weitere nützliche Informationen.</p>		<p>Schutzklasse III. Das Radio darf (mit Ausnahme des Steckernetzteils) nur unter Anwendung von Schutzkleinspannung (SELV) betrieben werden.</p>
	<p>Verwenden Sie das Produkt nur in trockenen Innenräumen.</p>		<p>Symbol für ein Produkt der Schutzklasse II.</p>
	<p>WARNUNG! EXPLOSIONSGEFAHR! Eine Warnung, welche mit diesem Zeichen und den Worten „WARNUNG! EXPLOSIONSGEFAHR!“ versehen ist, weist auf eine mögliche Explosionsgefahr hin. Wird ein solcher Warnhinweis nicht befolgt, kann das ernsthafte Verletzungen nach sich ziehen oder tödlich enden und möglichen Sachschaden verursachen. Folgen Sie den Anweisungen in dieser Warnung, um schwere Verletzungen, Lebensgefahr oder die Gefahr von Sachschäden zu verhindern!</p>		<p>Dieses Gebotszeichen weist auf das Tragen geeigneter Schutzhandschuhe hin! Befolgen Sie die Anweisungen dieser Warnung, um Verletzungen der Hände durch Gegenstände oder den Kontakt mit heißen oder chemischen Stoffen zu vermeiden.</p>
	<p>WARNUNG! EXPLOSIONSGEFAHR! Eine Warnung, welche mit diesem Zeichen und den Worten „WARNUNG! EXPLOSIONSGEFAHR!“ versehen ist, weist auf eine mögliche Explosionsgefahr hin. Wird ein solcher Warnhinweis nicht befolgt, kann das ernsthafte Verletzungen nach sich ziehen oder tödlich enden und möglichen Sachschaden verursachen. Folgen Sie den Anweisungen in dieser Warnung, um schwere Verletzungen, Lebensgefahr oder die Gefahr von Sachschäden zu verhindern!</p>		<p>Dieses Symbol bedeutet, dass vor der Verwendung des Produkts die Bedienungsanleitung zu beachten ist.</p>
	<p>Wechselstrom / -spannung</p>		<p>Gleichstrom / -spannung</p>
	<p>Dieses Symbol weist auf die besonderen Verhaltensregeln im Zusammenhang mit Kindern hin.</p>		<p>Polarität des Hohlsteckers</p>

DAB+ KÜCHENRADIO

● Einleitung

Wir beglückwünschen Sie zum Kauf Ihres neuen Produkts. Sie haben sich damit für ein hochwertiges Produkt entschieden. Die Bedienungsanleitung ist Teil dieses Produkts. Sie enthält wichtige Hinweise für Sicherheit, Gebrauch und Entsorgung. Machen Sie sich vor der Benutzung des Produkts mit allen Bedien- und Sicherheitshinweisen vertraut. Benutzen Sie das Produkt nur wie beschrieben und für die angegebenen Einsatzbereiche. Händigen Sie alle Unterlagen bei Weitergabe des Produkts an Dritte mit aus.

● Bestimmungsgemäßer Gebrauch

Das DAB+ Küchenradio (nachfolgend „Produkt“ genannt) ist ein Gerät der Unterhaltungselektronik. Es dient dem Empfang und der Wiedergabe von analogen und digitalen Radioprogrammen. Dieses Produkt darf nur privat und nicht für industrielle oder gewerbliche Zwecke verwendet werden. Dieses Produkt darf nicht in tropischen Klimazonen verwendet werden. Jede andere Verwendung gilt als unsachgemäß. Ansprüche aufgrund unsachgemäßer Verwendung oder aufgrund unbefugter Modifizierungen am Produkt werden vom Garantiefumfang nicht erfasst. Jegliche derartige Nutzung erfolgt auf eigenes Risiko.

● Lieferumfang

Überprüfen Sie nach dem Auspacken des Produktes, ob die Lieferung vollständig ist und alle Teile in ordnungsgemäßer Zustand sind. Entfernen Sie vor der Verwendung sämtliche Verpackungsmaterialien.

- 1x DAB+ Küchenradio
- 1x Steckernetzteil
- 1x Montageplatte (vormontiert)

- 4x Distanzstücke
- 4x Befestigungsschrauben (lang)
- 4x Befestigungsschrauben (kurz)
- 2x Batterie (AA)
- 1x Bedienungsanleitung

● Markenhinweis

- Die Marke und der Handelsname SilverCrest sind Eigentum der jeweiligen Inhaber.
- Alle anderen Namen und Produkte sind Marken oder eingetragene Marken ihrer jeweiligen Inhaber.

● Beschreibung der Teile

Weitere Informationen finden Sie auf der Ausklappseite.

- | | | | |
|----|---|--------------|---|
| 1 |  | ENTER/SNOOZE | Auswahlregler |
| 2 | MODE | | Modustaster |
| 3 |  | | Standby |
| 4 | Display | | |
| 5 | PRESET | | Voreinstellungstaster |
| 6 |  | START/PRESET | Lautstärke/Start/
Zurücksetzen |
| 7 |  | | Menü/Info |
| 8 | | | Timer/Sleep |
| 9 | Montageplatte | | |
| 10 |  | DC 5V | Anschlussbuchse
Steckernetzteil |
| 11 | | | Drahtantenne für Radioempfang |
| 12 | | | Ausklappbarer Fuß |
| 13 | | | Lautsprecher |
| 14 | | | Batteriefach |
| 15 | | | Distanzstück (zum Einbau unter dem Schrank) |
| 16 | | | Befestigungsschraube (lang) |
| 17 | | | Befestigungsschraube (kurz) |
| 18 | | | Steckernetzteil |
| 19 | | | Bedienungsanleitung |

● Technische Daten





Radio

Eingangsspannung/-strom:	5 V $\overline{=}$ / 1 A
Gangreserve:	2 Batterien (AA/LR6, 1,5 V $\overline{=}$)
DAB-Empfangsbereich:	174 bis 240 MHz
UKW-Empfangsbereich:	87,5 bis 108 MHz
Voreingestellte Sender (Speicher):	30 (DAB), 30 (UKW)
Lautsprecher-Ausgangsleistung:	2 x 0,8 W RMS
Betriebsbedingungen:	+10 bis +35 °C 40 bis 85 % (rel. Luftfeuchtigkeit)
Lagertemperatur:	-20 bis +60 °C
Abmessungen (B x H x T):	ca. 260 x 53 x 163 mm
Gewicht:	ca. 460 g
Schutzklasse (Radio):	III / 

Steckernetzteil

Beschreibung

Wert

	OWIM GmbH & Co. KG
Inverkehrbringer:	Amtsgericht Stuttgart: HRA 721742 Stiftsbergstraße 1 74167 Neckarsulm Deutschland
Name des Herstellers:	Xiamen Innov Electronics Tech Co., Ltd.
Modellkennung:	EU-Version: IVP0500-1000WG GB-Version: IVP0500-1000WB
Eingangsspannung:	100–240 V~
Eingangswechselstromfrequenz:	50/60 Hz
Eingangsstrom:	0,5 A
Ausgangsspannung:	5,0 V $\overline{=}$
Ausgangsstrom:	1,0 A
Ausgangsleistung:	5,0 W
Durchschnittliche Effizienz im Betrieb:	73,6 %
Leistungsaufnahme bei Nulllast:	0,10 W
Polarität des Hohlsteckers am Ausgang:	  
Schutzklasse:	II / 



Sicherheitshinweise

- Im Falle von Schäden, die aus der Nichtbeachtung dieser Bedienungsanleitung entstehen, erlischt der Garantieanspruch!
- Für Folgeschäden wird keine Haftung übernommen! Im Falle von Sach- oder Personenschäden aufgrund unsachgemäßer Nutzung oder Nichteinhaltung der Sicherheitshinweise wird keine Haftung übernommen!
- Untersuchen Sie alle Produkte vor Gebrauch auf sichtbare Schäden. Verwenden Sie nie ein beschädigtes Produkt.
- Die im Kapitel „Technische Daten“ angegebenen Frequenzbereiche stellen die technischen Möglichkeiten des Produkts dar. Bitte beachten Sie, dass für frei verfügbare Frequenzen in verschiedenen Ländern möglicherweise unterschiedliche Regelungen gelten. Der Empfang und / oder die Nutzung von Informationen kann illegal und möglicherweise strafbar sein.



⚠️ GEFAHR! LEBENS- UND UNFALLRISIKO FÜR SÄUGLINGE UND KINDER!

- Verpackungsmaterialien sind kein Spielzeug. Lassen Sie Kinder niemals mit dem Verpackungsmaterial unbeaufsichtigt. Verpackungsmaterial stellt eine potenzielle Gefahrenquelle dar, z. B. Ersticken. Kinder unterschätzen häufig die Gefahren. Halten Sie Kinder stets von Verpackungsmaterialien fern.

- Dieses Produkt kann von Kindern ab 8 Jahren sowie von Personen mit eingeschränkten körperlichen, sensorischen oder geistigen Fähigkeiten oder Mangel an Erfahrung und Kenntnissen verwendet werden, wenn diese beaufsichtigt werden oder Anweisungen zur sicheren Verwendung des Produkts erhalten haben und die damit verbundenen Gefahren verstehen. Lassen Sie Kinder nicht unbeaufsichtigt Reinigungs- und Pflegearbeiten durchführen. Lassen Sie Kinder nicht mit dem Produkt spielen. Das Produkt ist kein Spielzeug.

Risiko eines Stromschlags!

- ⚠️ WARNUNG! Risiko eines Stromschlags!** Öffnen Sie niemals das Gehäuse des Produkts oder des Steckernetzteils. Im Fall einer Fehlfunktion dürfen Reparaturen ausschließlich von qualifiziertem Personal durchgeführt werden.
- ⚠️ WARNUNG!** Schützen Sie das Produkt und das Steckernetzteil vor Tropf- und Spritzwasser. Stellen Sie keine mit Flüssigkeiten gefüllten Behälter (z. B. Vasen oder Getränke) auf oder in der Nähe des Produkts oder des Steckernetzteils auf. Tauchen Sie keine Komponenten des Produkts in Flüssigkeiten. Halten Sie das Produkt nie unter fließendes Wasser.
- Stellen Sie keine brennenden Kerzen auf oder in die Nähe des Produkts, um Brände zu vermeiden.
- ⚠️ WARNUNG!** Berühren Sie das Steckernetzteil nicht mit nassen Händen.

⚠ VORSICHT! Verwenden Sie nie ein beschädigtes Produkt. Trennen Sie das Steckernetzteil sofort vom Stromnetz, wenn Sie irgendwelche Schäden feststellen. Entfernen Sie die Batterie aus dem Produkt. Wenden Sie sich an Ihren Händler, wenn das Produkt beschädigt ist.

- Schalten Sie das Produkt immer aus, bevor Sie es vom Steckernetzteil trennen.
- Verwenden Sie dieses Produkt nur mit dem mitgelieferten Steckernetzteil. Wenden Sie sich an Ihren Händler, wenn das Steckernetzteil beschädigt ist. Weitere Informationen finden Sie in den technischen Daten dieses Produkts.
- Stellen Sie keine Gegenstände auf die Anschlussleitung und lassen Sie sie nicht an scharfen Kanten scheuern, um zu vermeiden, dass sie beschädigt wird. Halten Sie sie auch von heißen Oberflächen und offenen Flammen fern.
- Verlegen Sie die Anschlussleitung so, dass niemand versehentlich daran ziehen oder darüber stolpern kann. Halten Sie das Steckernetzteil und die Anschlussleitung außerhalb der Reichweite von Kindern.
- Ziehen Sie nicht an der Anschlussleitung, sondern am Steckernetzteil, wenn Sie das Steckernetzteil aus der Steckdose ziehen.
- Wickeln Sie die Anschlussleitung nicht um das Produkt.
- Schließen Sie das Steckernetzteil stets an eine Steckdose an, die leicht erreichbar ist, sodass das Produkt im Notfall sofort herausgezogen werden kann.

- Ziehen Sie das Steckernetzteil aus der Netzsteckdose, damit das Produkt vollständig vom Netz getrennt ist.
- Das Steckernetzteil verbraucht auch ohne Betrieb des Radios weiterhin eine geringe Menge an Strom, solange das Steckernetzteil an das Stromnetz angeschlossen ist. Um das Steckernetzteil vollständig auszuschalten, muss es vom Stromnetz getrennt werden.
- Setzen Sie das Produkt keinen physischen Stößen oder starken Vibrationen aus.
- Wenn Rauch oder ungewöhnliche Geräusche beobachtet werden, ziehen Sie sofort den Stecker des Steckernetzteils aus der Netzsteckdose. Entfernen Sie die Batterie aus dem Produkt.
- Das Steckernetzteil darf nicht abgedeckt werden.
- Trennen Sie das Steckernetzteil von der Stromversorgung und entfernen Sie die Batterie/Batterien aus dem Produkt, wenn es nicht in Gebrauch ist und bevor Sie es reinigen.
- Lassen Sie das Produkt vollständig trocknen, bevor Sie es an das Stromnetz anschließen oder bevor Sie es einlagern. Lassen Sie das Produkt komplett abkühlen, bevor Sie es einlagern.

ⓘ HINWEIS: Zum Schutz empfindlicher Oberflächen ist dieses Produkt mit Gummifüßen ausgestattet. Es kann nicht ausgeschlossen werden, dass Möbelpflegemittel diese Gummifüße angreifen oder beschädigen.



Sicherheitshinweise für Batterien

⚠️ LEBENSGEFAHR! Bewahren Sie Batterien außerhalb der Reichweite von Kindern auf. Suchen Sie sofort einen Arzt auf, wenn Ihr Kind etwas verschluckt hat.

Verschlucken kann zu Verbrennungen, Perforation von Weichgewebe und Tod führen. Schwere Verbrennungen können innerhalb von 2 Stunden nach dem Verschlucken auftreten.

- **⚠️ EXPLOSIONSGEFAHR!** Laden Sie nicht wiederaufladbare Batterien nie erneut auf. Schließen Sie Batterien nicht kurz und öffnen Sie diese nicht. Überhitzung, Feuer oder Bersten kann die Folge sein.
- Werfen Sie Batterien niemals ins Feuer oder Wasser.
- Setzen Sie Batterien keiner mechanischen Belastung aus.

Risiko des Auslaufens der Batterien

- Vermeiden Sie extreme Bedingungen und Temperaturen, welche die Batterien beeinträchtigen könnten, z. B. Heizkörper / direkte Sonneneinstrahlung.
- Falls Batterien ausgelaufen sind, vermeiden Sie einen Kontakt der Haut, der Augen und der Schleimhäute mit den Chemikalien! Spülen Sie die betroffenen Stellen sofort mit klarem Wasser und suchen Sie einen Arzt auf!
- **🧤 TRAGEN SIE SCHUTZHANDSCHUHE!** Ausgelaufene oder beschädigte Batterien können bei Berührung mit der Haut Verätzungen verursachen. Tragen Sie immer geeignete Schutzhandschuhe, wenn solch ein Ereignis eintritt.
- Im Falle eines Auslaufens der Batterien müssen Sie diese sofort aus dem Produkt entfernen, um Beschädigungen zu vermeiden.
- Entfernen Sie Batterien, wenn das Produkt längere Zeit nicht verwendet wird.



Risiko der Beschädigung des Produkts

- Verwenden Sie ausschließlich den angegebenen Batterietyp!
- Legen Sie Batterien gemäß den Polaritätsmarkierungen (+) und (-) an der Batterie und am Produkt ein.
- Nutzen Sie ein trockenes, flusenfreies Tuch oder Wattestäbchen, um die Kontakte der Batterie zu reinigen, bevor Sie die Batterien einsetzen!
- Entfernen Sie sofort verbrauchte Batterien aus dem Produkt.

● Vor der Nutzung

● **Auspacken**

- Entfernen Sie alle Verpackungsmaterialien (einschließlich Folien). Überprüfen Sie, ob alle Teile vorhanden sind.

● **Gangreserve einsetzen/ austauschen**

- ① **HINWEIS:** Dieses Produkt nutzt eine Batterie, um die Uhrzeit, Alarmzeiten und die Radiosender zu speichern.
- Öffnen Sie das Batteriefach **14**.
- Legen Sie 2 Batterien (Typ: 1,5 V, AA/LR6) gemäß den Polaritätsmarkierungen in das Batteriefach **14** ein.
- Schließen Sie das Batteriefach **14**.

● **Anforderungen an den Aufstellort**

Um einen sicheren und störungsfreien Betrieb des Produkts zu gewährleisten, muss der Aufstellort folgende Anforderungen erfüllen:

- Platzieren Sie das Produkt beim Aufstellen auf einer festen, ebenen und horizontalen Fläche. Nutzen Sie den ausklappbaren Fuß **12**.

- Die Oberflächen einiger Möbelstücke könnten Komponenten enthalten, welche die Gummifüße des Produkts weich werden lassen können. Legen Sie nötigenfalls eine Matte unter die Gummifüße des Produkts.
- Stellen oder montieren Sie das Produkt so, dass die vorgesehenen Lüftungsöffnungen und der Lautsprecher [13] nicht verdeckt werden.
- Betreiben Sie das Produkt nicht in einer heißen, nassen oder extrem feuchten Umgebung oder in der Nähe brennbarer Materialien.
- Der Montageort muss so gewählt werden, dass das Produkt keinen Dämpfen ausgesetzt ist. Installieren Sie das Produkt nicht direkt über einer Heizplatte.

● Installation unter einem Hängeschränk

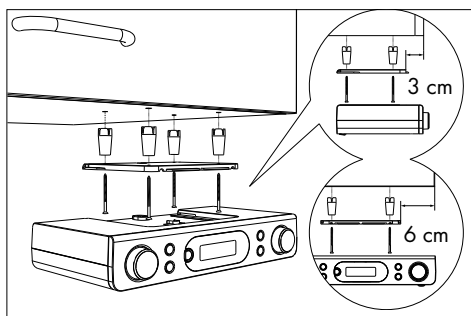

Mit der mitgelieferten Montageplatte [9] können Sie das Produkt z. B. unter einem Hängeschränk installieren. Gehen Sie zur Montage des Produkts wie folgt vor:

- Schieben Sie die Montageplatte [9] nach hinten und nehmen Sie sie vom Produkt ab.

- Suchen Sie einen geeigneten Ort zur Installation des Produkts (siehe „Anforderungen an den Aufstellort“).
 - Halten Sie die Montageplatte [9] unter dem Montageort. Stellen Sie sicher, dass die Vorderkante der Montageplatte ca. 3 cm hinter der Vorderseite des Schränks liegt, damit das Produkt nach dem Einbau bündig mit dem Schrank abschließt. Die Seitenkanten der Montageplatte [9] müssen zu benachbarten Schränken oder Wänden einen Abstand von ca. 6 cm einhalten.
 - Markieren Sie die 4 Befestigungspunkte mit einem Bleistift.
 - Nutzen Sie einen Stift oder einen Nagel, um an den entsprechenden Markierungspunkten eine kleine Vertiefung zu erzeugen. Nutzen Sie bei Hartholz einen Holzbohrer mit \varnothing 2,5 mm, um ein flaches Loch in die Markierungen zu bohren.
 - Platzieren Sie gegebenenfalls die mitgelieferten Distanzstücke [15] zwischen Schrank und Montageplatte. Wenn Sie die Distanzstücke [15] nutzen, benötigen Sie die langen Befestigungsschrauben [16].
 - Schrauben Sie die Montageplatte [9] mit den Befestigungsschrauben ([16] oder [17]) fest.
 - Schieben Sie das Produkt mit der Oberseite gegen die Montageplatte [9] zurück, bis es einrastet.
 - Stellen Sie sicher, dass das Produkt fest sitzt, und verlegen Sie sorgfältig die Anschlussleitung und die Drahtantenne.
- ## ● Demontage
- Ziehen Sie das Produkt nach vorn von der Montageplatte [9].
 - Lösen Sie die Schrauben ([16] oder [17]) an der Montageplatte und nehmen Sie die Montageplatte [9] vom Wandschränk ab.

● Inbetriebnahme

- Sie können das Produkt auch auf einer ebenen Fläche aufstellen. Sie müssen dann jedoch den verstellbaren Fuß **12** des Produkts ausklappen, damit die Lüftungsschlitze und der Lautsprecher **13** an der Unterseite des Produkts nicht verdeckt werden.
- Schließen Sie das Steckernetzteil **18** an die Buchse **10** und eine geeignete Netzsteckdose an. Das Produkt geht in den Standby-Betrieb über. Die Uhrzeit wird ständig angezeigt.

● Produkt ein-/ausschalten

- Drücken Sie **⏻** **3**, um das Produkt ein-/auszuschalten (aus = Standby-Betrieb).

● Modus auswählen

- Drücken Sie im Einschaltmodus kurz **MODE** **2**, um einen der folgenden Modi auszuwählen: UKW oder DAB.

● Lautstärke regeln

- Lautstärke erhöhen: Drehen Sie **VOLUME/START/RESET** **6** im Uhrzeigersinn.
- Lautstärke verringern: Drehen Sie **VOLUME/START/RESET** **6** entgegen dem Uhrzeigersinn.

● Systemeinstellungen

- Halten Sie **MENU/INFO** **7** gedrückt, um das Menü anzuzeigen.
- Drehen Sie **SELECT/ENTER/SNOOZE** **1**, um **<SYSTEM>** auszuwählen. Drücken Sie **SELECT/ENTER/SNOOZE** **1**, um die Einstellung zu bestätigen.
- Drehen Sie **SELECT/ENTER/SNOOZE** **1** zur Auswahl von:

Systemeinstellungen

1. Uhrzeit

↳ **Zeit/Datum einstellen**

↳ **Zeit einstellen**

↳ **00:00**

↳ **Datum einstellen**

↳ **Autom. Update**

↳ **Kein Update**

↳ **Update von FM**

↳ **Update von DAB**

↳ **Update alle**

↳ **12/24 Std. einstellen**

↳ **24 Std. einstellen**

↳ **12 Std. einstellen**

↳ **Datumsformat einst.**

↳ **TT-MM-JJJJ**

↳ **MM-TT-JJJJ**

(Automatische Zeitaktualisierung)

(Keine automatische Zeitaktualisierung)

(Automatische Zeitaktualisierung von UKW)

(Automatische Zeitaktualisierung von DAB)

(Automatische Zeitaktualisierung von UKW oder DAB)

(12- oder 24-Stunden-Anzeige)

(24-Stunden-Anzeige)

(12-Stunden-Anzeige)

(„Tag-Monat-Jahr“)

(„Monat-Tag-Jahr“)

SELECT/ENTER/SNOOZE **1** drehen = Werte ändern | **SELECT/ENTER/SNOOZE** **1** drücken = Wert oder Auswahl bestätigen | **MENU/INFO** **7** = 1 Stufe zurück

Systemeinstellungen

2. Doppelten Alarm einstellen
 - ↳ **Wecker 1 Einrich** - **Wecker 2 Einrich** (Alarm 1 oder Alarm 2 zur Einstellung auswählen)
 - ↳ **Wecker 1 Einrich**
 - ↳ **00:00** (Alarmzeit einstellen)
 - ↳ **Wecker 1 Assiste**
 - ↳ **Dauer** 15-30-45-60-90 (Zeitdauer einstellen)
 - ↳ **Summer - DAB - FM** (Alarmquelle einstellen)
 - ↳ Kanalauswahl (Nur verfügbar bei DAB oder UKW)
 - ↳ **Einmal - Täglich - Wochenende - Werkstage** (Wiederholhäufigkeit einstellen)
 - ↳ **Wecker aus - Wecker Ein**
3. Einstellung der LCD-Hintergrundbeleuchtung
 - ↳ **An-Einstellung**
 - ↳ **Hoch - Mittel - Niedrig** (Helligkeit)
 - ↳ Nachtdimmer
 - ↳ **NEIN - JA**
4. Sprache
 - ↳ Deutsch, Englisch, Kroatisch, Slowenisch, Slowakisch, Tschechisch, Litauisch, Polnisch, Spanisch, Niederländisch, Französisch.
5. **Werksrückstellung** (Zurücksetzen auf Werkseinstellungen)
 - ↳ **NEIN** (Nicht auf Werkseinstellungen zurücksetzen)
 - ↳ **JA** (Zurücksetzen auf Werkseinstellungen)
 - ① **HINWEIS:** Nach dem Zurücksetzen auf die Werkseinstellungen gehen alle zuvor gespeicherten Sender verloren.
6. **SW-Version**
 - ↳ Versionsnummer

SELECT/ENTER/SNOOZE [1] drehen = Werte ändern | **SELECT/ENTER/SNOOZE** [1] drücken = Wert oder Auswahl bestätigen | **MENU/INFO** [7] = 1 Stufe zurück

● UKW-Betrieb

Drücken Sie 1 x **MODE** [2], um zwischen DAB und UKW hin und her zu schalten.

● Sender suchen

- Halten Sie 2 Sekunden **MENU/INFO** [7] gedrückt.
- Drehen Sie **SELECT/ENTER/SNOOZE** [1], um **<Suchlauf-Einstellung>** auszuwählen. Drücken Sie **SELECT/ENTER/SNOOZE** [1], um die Einstellung zu bestätigen.
- Drehen Sie **SELECT/ENTER/SNOOZE** [1], um Folgendes einzustellen:

Einstellung	Funktion
Starker Sender	Stellt das Produkt so ein, dass nur nach Sendern mit starkem Signal gesucht wird.
Alle Sender	Stellt das Produkt so ein, dass nach allen Sendern gesucht wird.

- Drücken Sie **SELECT/ENTER/SNOOZE** [1], um die Einstellung zu bestätigen.

● Suchfunktionen

Wählen Sie aus 2 Suchlauf-Funktionen, um einen Radiosender auszuwählen.

Einstellung	Funktion
Automatischer Sendersuchlauf	Drehen Sie schnell SELECT/ENTER/SNOOZE [1], um den Suchlauf in der gewünschten Richtung zu starten.

Einstellung

Funktion

Manueller Sendersuchlauf

Drehen Sie langsam **SELECT/ENTER/SNOOZE** [1], um manuell nach UKW-Sendern zu suchen (jeder Druck verändert die Frequenz um 0,05 MHz).

● Audio-Einstellungen

- Halten Sie **MENU/INFO** [7] gedrückt, um das Menü anzuzeigen.
- Drehen Sie **SELECT/ENTER/SNOOZE** [1], um **<Audio-Einstellung>** auszuwählen. Drücken Sie **SELECT/ENTER/SNOOZE** [1], um zu bestätigen.
- Drehen Sie **SELECT/ENTER/SNOOZE** [1], um Folgendes einzustellen:

Einstellung

Funktion

Stereo möglich

Das Produkt sucht nach Mono- und Stereo-Sendern. Audioausgang: Kombiniertes Stereo oder Stereo.

Nur Mono

Das Produkt sucht nach Mono- und Stereo-Sendern. Audioausgang: Kombiniertes Stereo.

● UKW-Anzeigemodi

Drücken Sie kurz **MENU/INFO** [7], um Folgendes auszuwählen:

Anzeige

Funktion

Signalstärke

Zeigt einen Balken an, welcher die Signalstärke wiedergibt.

Anzeige	Funktion
Programmtyp	Zeigt das Genre des gesendeten Programms an.
Audio Info	Zeigt an, ob der Sender im Mono- oder Stereo-Modus empfangen wird.
Uhrzeit	Zeigt die vom Sender automatisch zur Verfügung gestellte Uhrzeit an.
Datum	Zeigt das vom Sender automatisch zur Verfügung gestellte Datum an.
Radiotext	Einstellen einer Laufschrift, die Informationen in Echtzeit liefert, z. B. Songtitel, Nachrichten, Schlagzeilen usw.

- Jedes Mal, wenn Sie **MENU/INFO** [7] drücken, wird der nächste Eintrag angezeigt.

● **DAB-Betrieb**

In den DAB-Modus umschalten: Drücken Sie kurz **MODE** [2].

● **Vollständiger Suchlauf**

Führen Sie eine vollständige Sendersuche im DAB-Frequenzbereich III durch:

- Halten Sie **MENU/INFO** [7] gedrückt.
- Drehen Sie **SELECT/ENTER/SNOOZE** [1], um **<Vollständiger Suchlauf>** auszuwählen.

- Drücken Sie **SELECT/ENTER/SNOOZE** [1] um die Einstellung zu bestätigen.
- Alle erkannten Sender werden automatisch gespeichert.
- Drücken Sie **PRESET** [5], um einen Sender auszuwählen. Drehen Sie **SELECT/ENTER/SNOOZE** [1] und drücken Sie den Regler dann, um die Einstellung zu bestätigen.

● **Manuelle Abstimmung**

- Die Signalstärke wird angezeigt. Beim manuellen Abstimmen gibt das Produkt keinen Ton ab. Den neu eingestellten Sender finden Sie in der Senderliste.

● **Nicht verfügbare Sender löschen**

- Halten Sie **MENU/INFO** [7] gedrückt.
- Drehen Sie **SELECT/ENTER/SNOOZE** [1], um **<inaktive Sender>** auszuwählen.
- Drücken Sie **SELECT/ENTER/SNOOZE** [1] um die Einstellung zu bestätigen.
- Drehen Sie **SELECT/ENTER/SNOOZE** [1], um **<JA>** auszuwählen.
- Drücken Sie **SELECT/ENTER/SNOOZE** [1] um die Einstellung zu bestätigen.

i HINWEIS: Nicht verfügbare Sender können erst nach einer weiteren vollständigen Suche (z. B. an einem anderen Ort) erkannt werden. In diesem Fall wird dem betroffenen Sender ein Fragezeichen vorangestellt. Nach dem Ausführen der Funktion „Löschen“ stehen die entsprechend markierten Sender nicht mehr in der Senderliste zur Verfügung.

● DAB-Anzeigemodi

Drücken Sie kurz **MENU/INFO** [7], um Folgendes auszuwählen:

Einstellung	Funktion
Signalstärke	Zeigt einen Balken an, welcher die Signalstärke wiedergibt.
Programmtyp	Zeigt das Genre des gesendeten Programms an.
Frequenz	Zeigt die Frequenz des aktuell eingestellten Senders an.
Ensemble	Zeigt den Namen des Multiplexes an, welches den Sender, den Sie hören, beinhaltet.
Signalfehler:	Zeigt die Signalfehleranzahl an.
Bitrate und Codec	Zeigt den Radio-Modus und die empfangene Audio-Bitrate an.
Uhrzeit	Zeigt die vom Sender automatisch zur Verfügung gestellte Uhrzeit an.
Datum	Zeigt das vom Sender automatisch zur Verfügung gestellte Datum an.
Radiotext	Einstellen einer Laufschrift, die Informationen in Echtzeit liefert, z. B. Songtitel, Nachrichten-Schlagzeilen usw.

- Jedes Mal, wenn Sie **MENU/INFO** [7] drücken, wird der nächste Eintrag angezeigt.

● Eingestellten Radiosender speichern

Sie können bis zu 60 Sender (30 UKW und 30 DAB) speichern.

- Halten Sie **PRESET** [5] gedrückt.
- Im Display [4] wird **Progr. Speichern <#: (Leer)>** angezeigt.
- Drehen Sie **SELECT/ENTER/SNOOZE** [1], um die gewünschte Sendernummer auszuwählen.
- Drücken Sie **SELECT/ENTER/SNOOZE** [1], um die Einstellung zu bestätigen.
- Der Sender ist gespeichert. Im Display [4] wird **Programm # gesp.** angezeigt.

HINWEIS: Speicherplatz-Nummern, unter denen bereits Sender gespeichert sind, werden überschrieben.

● Gespeicherten Sender aufrufen

- Sie können einen zuvor gespeicherten Sender aufrufen, indem Sie **PRESET** [5] drücken.
- Drehen Sie **SELECT/ENTER/SNOOZE** [1], um die gewünschte Speicherplatz-Nummer auszuwählen.
- Drücken Sie **SELECT/ENTER/SNOOZE** [1], um die Einstellung zu bestätigen.

HINWEIS: **Programm Leer** wird angezeigt, wenn die Speicherplatz-Nummer nicht belegt ist.

● Sleep-Timer

Im Betriebsmodus:

- Halten Sie **TIMER/SLEEP** [8] wiederholt gedrückt, um die Bereitschaftszeit auszuwählen: **Aus/15/30/45/60/90/120** Minuten.
- Nach Ablauf der ausgewählten Zeit wechselt das Produkt in den Standby-Betrieb.

- Verbleibende Bereitschaftszeit ermitteln:
Der verbleibende Zeitraum wird im Display angezeigt.
- Sleep-Timer abbrechen: Halten Sie **TIMER/SLEEP** [8] wiederholt gedrückt, bis **Aus** im Display erscheint.

● Alarm einstellen

- Halten Sie im STANDBY- oder EINSCHALT-Modus **MENU/INFO** [7] 2 Sekunden gedrückt.
- Drehen Sie **SELECT/ENTER/SNOOZE** [1], um **<SYSTEM>** auszuwählen.
- Drücken Sie **SELECT/ENTER/SNOOZE** [1] um die Einstellung zu bestätigen.
- Drehen Sie **SELECT/ENTER/SNOOZE** [1], um **<Wecker>** auszuwählen.
- Drücken Sie **SELECT/ENTER/SNOOZE** [1] um Alarm 1 oder Alarm 2 auszuwählen.
- Drücken Sie **SELECT/ENTER/SNOOZE** [1] um die Stunden einzustellen.
- Drücken Sie wiederholt **SELECT/ENTER/SNOOZE** [1], um die Minuten einzustellen.
- Drücken Sie wiederholt **SELECT/ENTER/SNOOZE** [1], um die Alarmdauer zu wählen (Optionen: **15/30/45/60/90/120** Minuten).
- Drücken Sie wiederholt **SELECT/ENTER/SNOOZE** [1], um den Alarmton einzustellen (Optionen: **<Summer>**, **<FM>**, **<DAB>**).
- Drücken Sie **SELECT/ENTER/SNOOZE** [1], um die Wiederholung des Alarms einzustellen (Optionen: **<Einmal>**, **<Täglich>**, **<Wochenende>**, **<Werktag>**).
- Drücken Sie **SELECT/ENTER/SNOOZE** [1] um **<Wecker aus>** oder **<Wecker Ein>** auszuwählen.
- Wenn der Alarm erfolgreich eingestellt wurde, wird im Display [4] **<Gespeichert>** angezeigt.

① HINWEISE:

- Wenn der Alarm ertönt, können Sie **⏻** [3] drücken, um den Alarm auszuschalten.
- Wenn Alarm 1 ertönt, blinkt **Ⓜ** im Display [4].
- Die Lautstärke nimmt allmählich zu.
- Nach Ablauf der Alarmdauer kehrt das Produkt automatisch in den Standby-Betrieb zurück.
- **<FM>**- oder **<DAB>**- Alarm: Wenn der Alarm ertönt, erscheint der Radiosender im Display [4].

● Schlummerfunktion

- Halten Sie im Einschaltmodus **SELECT/ENTER/SNOOZE** [1] gedrückt, während der Alarm ertönt. Der Alarm wird nach ca. 9 Minuten wieder aktiviert.

● Zeitschaltuhr (Down timer)

Das Produkt verfügt über eine praktische Zeitschaltuhr, mit der Sie z. B. Gar- und Backzeiten überwachen können. Sie können 2 Zeitschaltuhren einstellen.

● Zeitschaltuhr einstellen und bedienen

- Drücken Sie **TIMER/SLEEP** [8], um zwischen Zeitschaltuhr 1 (T1) und Zeitschaltuhr 2 (T2) umzuschalten.
- Drehen Sie **VOLUME/START/RESET** [6], um die Countdown-Zeit auszuwählen.
- Drücken Sie **VOLUME/START/RESET** [6], um zu bestätigen. Im Display [4] leuchtet T1 oder T2. Der Countdown startet sofort.
- Drehen Sie **TIMER/SLEEP** [8], um die Countdown-Zeit überprüfen.
- Jeweils 30, 15, 10 und 5 Sekunden vor Ablauf des Countdowns ertönt ein Warnsignal.

- Am Ende des Countdowns ertönt ein Alarmsignal mit maximaler Lautstärke. Drücken Sie eine beliebige Taste, um den Alarm auszuschalten. T1 oder T2 erlischt im Display **4**.

i **HINWEISE:**

- Zeitschaltuhr 1 kann in 1-Minuten-Schritten von 1 Minute bis zu 3 Stunden 59 Minuten eingestellt werden. Wenn Sie den Countdown zwischen 1 und 4 Minuten einstellen, wird die Zeit im Format „mm:ss“ angezeigt. Wenn Sie den Countdown auf 5 Minuten oder mehr einstellen, wird die Zeit im Format „hh:mm“ angezeigt.
- Zeitschaltuhr 2 kann in 5-Minuten-Schritten von 5 Minuten bis zu 3 Stunden 55 Minuten eingestellt werden. Die Zeit wird im Format „hh:mm“ angezeigt.
- Wenn Sie etwa 15 Sekunden lang keine Änderungen an den Einstellungen vornehmen, schaltet das Produkt wieder in den vorigen Betriebsmodus zurück, ohne die Einstellungen zu speichern.

● **Zeitschaltuhr abbrechen**

- Drücken Sie kurz **TIMER/SLEEP** **8**, um die Zeitschaltuhr auszuwählen, deren Funktion Sie abbrechen möchten (T1 oder T2).
- Halten Sie **VOLUME/START/RESET** **6** 2 Sekunden lang gedrückt, bis T1 oder T2 im Display **4** erlischt.

● **Gangreserve**

- Die Gangreserve wird zum Speichern von Daten/Einstellungen genutzt, wenn das Produkt versehentlich von der Stromversorgung getrennt wurde.
- Bei einem Stromausfall erlischt die Anzeige, die Uhr läuft weiter, aber es gibt keinen Alarm.

● **Batterien einlegen/wechseln**

- Das Batteriefach **14** befindet sich an der Unterseite des Produkts.
- Öffnen Sie das Batteriefach **14**.
- Legen Sie 2 Batterien (Typ: 1,5 V, AA/LR6) gemäß den Polaritätsmarkierungen in das Batteriefach ein.
- Schließen Sie das Batteriefach **14**.

● **Reinigung und Pflege**

- Vor dem Reinigen: Trennen Sie das Produkt von der Stromversorgung und entfernen Sie die Batterien.

⚠ WARNUNG! Tauchen Sie weder das Produkt noch das Steckernetzteil zu Reinigungszwecken in Wasser oder andere Flüssigkeiten. Halten Sie niemals einen der Bestandteile des Produkts unter fließendes Wasser.

- Reinigen Sie das Produkt mit einem leicht angefeuchteten Tuch.
- Lassen Sie kein Wasser oder andere Flüssigkeiten in das Innere des Produkts eindringen.
- Verwenden Sie keine lösungsmittelhaltigen Reinigungsmittel, Scheuermittel, scharfe Reinigungslösungen oder harte Bürsten zum Reinigen.
- Lassen Sie danach alle Teile trocknen.

● **Lagerung**

- Bevor Sie das Produkt lagern: Entfernen Sie die Batterien. Lagern Sie das Produkt in seiner Originalverpackung.
- Bewahren Sie das Produkt an einem trockenen, sicheren Ort, außerhalb der Reichweite von Kindern auf.

● Fehlerbehebung

■ **Ursache**

- Behebung

■ **Das Produkt lässt sich nicht einschalten**

- Überprüfen Sie, ob das Steckernetzteil richtig in die Steckdose eingesteckt ist.

■ **Kein Ton**

- Passen Sie die Lautstärke an.

■ **Statischer Klang**

- Der Signalempfang ist zu gering. Richten Sie die Antenne aus oder bringen Sie das Produkt an einen Ort mit stärkerem Signal.

■ **UKW-Sender nicht gefunden**

- Schwaches Signal. Manuell suchen.

■ **DAB-Sender nicht gefunden**

- Keine DAB-Versorgung in Ihrem Gebiet oder schlechter Empfang. Stellen Sie die Position der Antenne ein.

■ **Das Display ist leer**

- Dies kann geschehen, wenn der Sender die Bezeichnung eines Dienstes ändert oder während der Abstimmung eine Beschriftung entfernt.

● Glossar

- **Multiplex:** In DAB und DAB+ können auf jeder Frequenz mehrere Radioprogramme übertragen werden. Dabei werden diese Radioprogramme in einem sogenannten Multiplex zusammengefasst. In diesem Multiplex können auch Zusatzdienste wie Bilder und Textinformationen mitgesendet werden.

- **Signalfehler:** Je größer die Anzahl der Signalfehler, desto gestörter kommt das Audiosignal am Produkt an. Der eingebaute Fehlerschutz kann dies in einem gewissen Maße ausgleichen ohne das Audiosignal zu verschlechtern. Die Anzeige der Anzahl der Signalfehler kann hilfreich sein, um einen guten Aufstellplatz für das Produkt zu ermitteln.

● Vereinfachte EU-Konformitätserklärung

Die OWIM GmbH & Co. KG, Stiftsbergstraße 1, 74167 Neckarsulm, DEUTSCHLAND, erklärt hiermit, dass das Produkt (DAB+ Küchenradio HG06060A / HG06060B) den Richtlinien 2014/53/EU, 2011/65/EU und 2009/125/EG entspricht.

Den vollen Text der EU-Konformitätserklärung finden Sie unter folgender Internetadresse: www.owim.com

● Entsorgung

Verpackung:

Die Verpackung besteht aus umweltfreundlichen Materialien, die Sie über die örtlichen Recyclingstellen entsorgen können.

Produkt:

Möglichkeiten zur Entsorgung des ausgedienten Produkts erfahren Sie bei Ihrer Gemeinde oder Stadtverwaltung.



Das nebenstehende Symbol einer durchgestrichenen Mülltonne auf Rädern zeigt an, dass dieses Produkt der Richtlinie 2012/19/EU unterliegt. Diese Richtlinie besagt, dass Sie dieses Produkt am Ende seiner Nutzungszeit nicht mit dem normalen Hausmüll entsorgen dürfen, sondern in speziell eingerichteten Sammelstellen, Wertstoffhöfen oder Entsorgungsbetrieben abgeben müssen.

Diese Entsorgung ist für Sie kostenfrei.

Schonen Sie die Umwelt und entsorgen Sie fachgerecht.

Batterien:

Denken Sie an die Umwelt und Ihre persönliche Gesundheit. Geben Sie verbrauchte Batterien immer in gesonderten Sammelbehältern ab. Diese finden Sie in vielen öffentlichen Gebäuden oder im Batteriehandel.



Umweltschäden durch falsche Entsorgung der Batterien!

Batterien dürfen nicht über den Hausmüll entsorgt werden. Sie können giftige Schwermetalle enthalten und unterliegen der Sondermüllbehandlung. Die chemischen Symbole der Schwermetalle sind wie folgt: Cd = Cadmium, Hg = Quecksilber, Pb = Blei. Geben Sie deshalb verbrauchte Batterien bei einer kommunalen Sammelstelle ab.

● Garantie

Das Produkt wurde nach strengen Qualitätsrichtlinien sorgfältig produziert und vor Anlieferung gewissenhaft geprüft. Im Falle von Mängeln dieses Produkts stehen Ihnen gegen den Verkäufer des Produkts gesetzliche Rechte zu. Diese gesetzlichen Rechte werden durch unsere im Folgenden dargestellte Garantie nicht eingeschränkt.

Sie erhalten auf dieses Produkt 3 Jahre Garantie ab Kaufdatum. Die Garantiefrist beginnt mit dem Kaufdatum. Bitte bewahren Sie den Original-Kassenbonn gut auf. Diese Unterlage wird als Nachweis für den Kauf benötigt.

Tritt innerhalb von 3 Jahren ab dem Kaufdatum dieses Produkts ein Material- oder Fabrikationsfehler auf, wird das Produkt von uns – nach unserer Wahl – für Sie kostenlos repariert oder ersetzt. Diese Garantie verfällt, wenn das Produkt beschädigt, nicht sachgemäß benutzt oder gewartet wurde.

Die Garantieleistung gilt für Material- oder Fabrikationsfehler. Diese Garantie erstreckt sich nicht auf Produktteile, die normaler Abnutzung ausgesetzt sind (z. B. Batterien) und daher als Verschleißteile angesehen werden können oder Beschädigungen an zerbrechlichen Teilen, z. B. Schalter, Akkus oder die aus Glas gefertigt sind.

Abwicklung im Garantiefall

Um eine schnelle Bearbeitung Ihres Anliegens zu gewährleisten, folgen Sie bitte den folgenden Hinweisen:

Bitte halten Sie für alle Anfragen den Kassenbonn und die Artikelnummer (z. B. IAN 123456_7890) als Nachweis für den Kauf bereit.

Die Artikelnummer entnehmen Sie bitte dem Typenschild, einer Gravur, auf dem Titelblatt Ihrer Bedienungsanleitung (unten links) oder als Aufkleber auf der Rück- oder Unterseite des Produkts.

Sollten Funktionsfehler oder sonstige Mängel auftreten, kontaktieren Sie zunächst die nachfolgend benannte Serviceabteilung telefonisch oder per E-Mail.

Ein als defekt erfasstes Produkt können Sie dann unter Beifügung des Kaufbelegs (Kassenbonn) und der Angabe, worin der Mangel besteht und wann er aufgetreten ist, für Sie portofrei an die Ihnen mitgeteilte Service-Anschrift übersenden.

Service

DE Service Deutschland

Tel.: 0800 5435 111
(kostenfrei aus dem dt. Festnetz / Mobilfunknetz)

E-Mail: owim@lidl.de

AT Service Österreich

Tel.: 0820 201 222
(0,15 EUR/Min.)

E-Mail: owim@lidl.at

CH Service Schweiz

Tel.: 0842 665566
(0,08 CHF/Min., Mobilfunk max. 0,40 CHF/Min.)

E-Mail: owim@lidl.ch



OWIM GmbH & Co. KG

Stiftsbergstraße 1
74167 Neckarsulm
GERMANY

Model No.: HG06060A / HG06060B

Version: 04/2020

IAN 341159_1910

