



www.lidl-service.com



CORDLESS MULTI-PURPOSE TOOL PAMFW 12 C3

(SE)

BATTERIDRIVET MULTIFUNKTIONSVERKTYG

Översättning av bruksanvisning i original

(LT)

AKUMULIATORINIS DAUGIAFUNKCIS ĮRANKIS

Naudojimo instrukcijos originalo vertimas

(PL)

AKUMULATOROWE NARZĘDZIE WIELOFUNKCYJNE

Tłumaczenie oryginalnej instrukcji obsługi

(DE) (AT) (CH)

AKKU-MULTIFUNKTIONSWERKZEUG

Originalbetriebsanleitung

IAN 310951

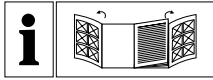

SE

Vik ut båda bildsidorna och ha den till hands när du läser igenom anvisningarna och gör dig bekant med apparatens / maskinens funktioner.

PL

Przed przeczytaniem proszę rozłożyć obie strony z ilustracjami, a następnie proszę zapoznać się z wszystkimi funkcjami urządzenia.

LT

Prieš skaitydami atsiverskite abu lapus su paveikslėliais ir susipažinkite su visomis prietaiso funkcijomis.

DE AT CH

Klappen Sie vor dem Lesen die beiden Seiten mit den Abbildungen aus und machen Sie sich anschließend mit allen Funktionen des Gerätes vertraut.

SE	Översättning av bruksanvisning i original	Sidan	1
PL	Tłumaczenie oryginalnej instrukcji obsługi	Strona	15
LT	Naudojimo instrukcijos originalo vertimas	Puslapis	29
DE/AT/CH	Originalbetriebsanleitung	Seite	43

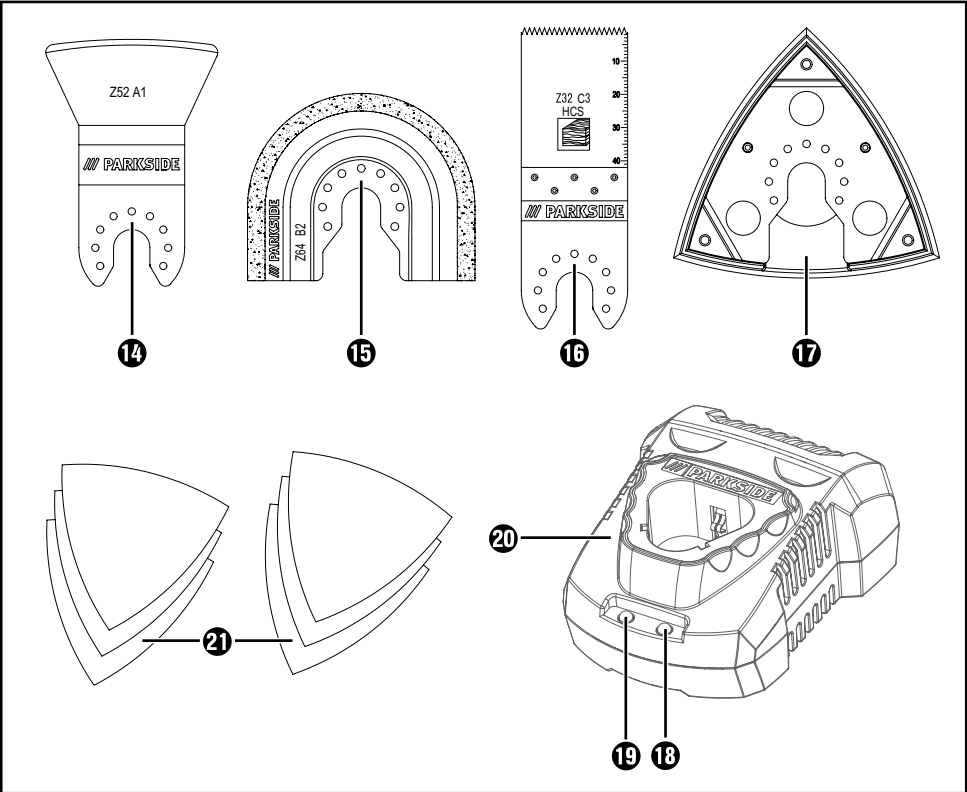
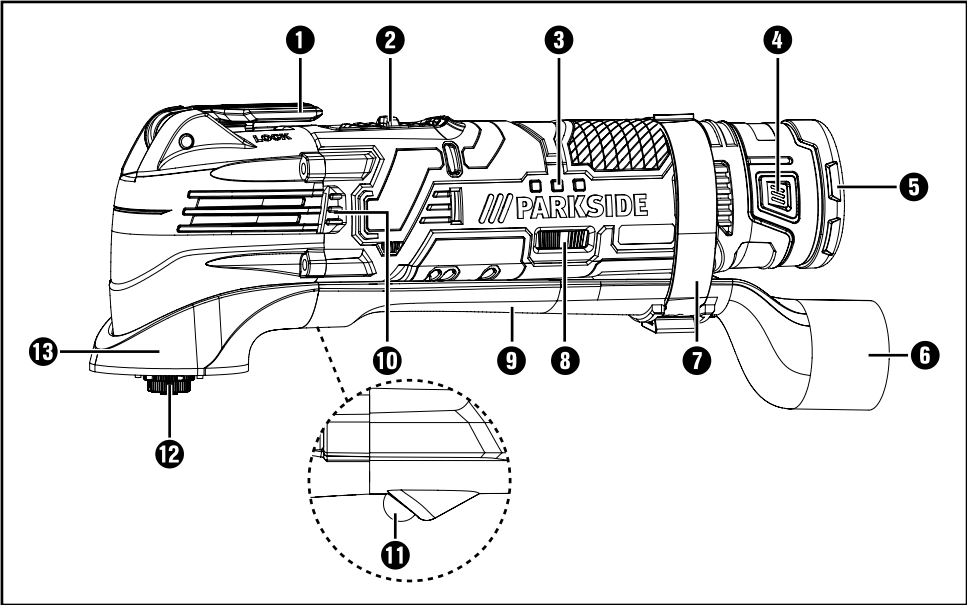

**BATTERY COMPATIBLE WITH ALL TOOLS IN THE
"PARKSIDE X 12V TEAM" SERIES**

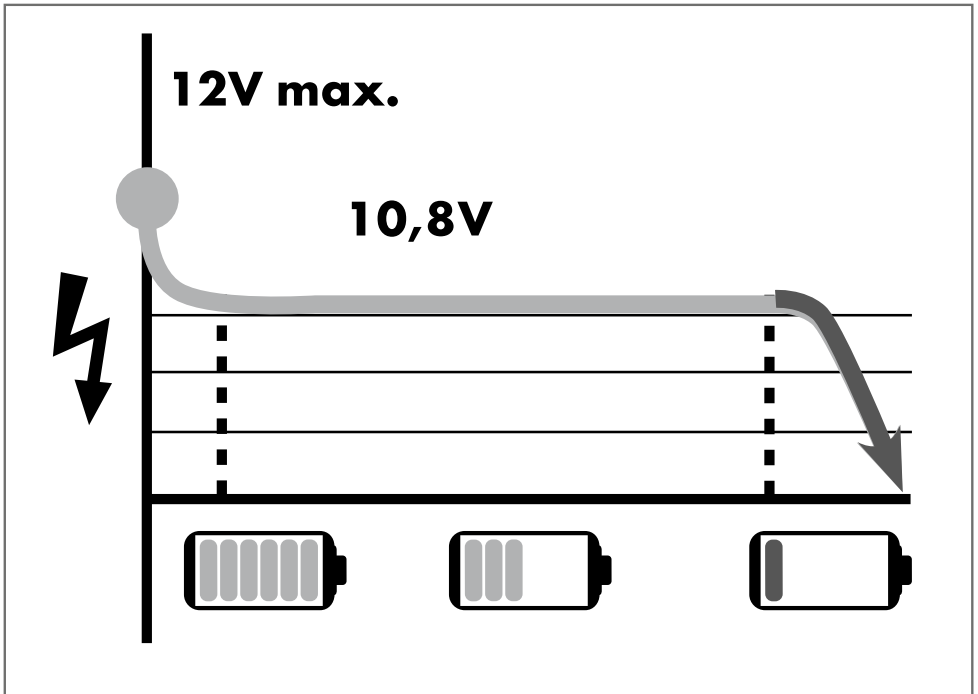

Innehållsförteckning

Inledning	2
Föreskriven användning	2
Utrustning	2
Leveransens innehåll	2
Tekniska data	2
Allmän säkerhetsinformation för elverktyg	3
1. Säkerhet på arbetsplatsen	3
2. Elsäkerhet	3
3. Personssäkerhet	4
4. Användning och hantering av elverktyget	4
5. Användning och hantering av det batteridrivna elverktyget	5
6. Service	5
Produktspecifik säkerhetsinformation för slipar	5
Säkerhetsanvisningar för laddare	6
Arbetsinstruktion	6
Innan produkten tas i bruk	6
Ta ut/Ladda/Sätta in batteripaket	6
Kontrollera batteriets laddningsnivå	7
Damm- och spånutsug	7
Ansluta dammsug	7
Välja insatsverktyg	7
Sätta på slippapper på slipplattan	8
Byta insatsverktyg	8
Ta produkten i bruk	9
Sätta på/Stänga av	9
Ställa in svängningstal	9
Underhåll och rengöring	9
Garanti från Kompernass Handels GmbH	10
Service	11
Importör	11
Kassering	11
Översättning av originalversionen av försäkran om överensstämmelse ..	12
Beställning av reservbatteri	13

BATTERIDRIVET MULTIFUNKTIONSVERKTYG PAMFW 12 C3

Inledning

Grattis till din nyinköpta produkt. Du har valt en produkt med hög kvalitet. Bruksanvisningen ingår som en del av leveransen. Den innehåller viktig information om säkerhet, användning och återvinning. Läs noga igenom alla användar- och säkerhetsanvisningar innan du börjar använda produkten. Använd endast produkten enligt beskrivningarna och i de syften som anges här. Lämna över all dokumentation tillsammans med produkten om du överlåter den till någon annan person.

Föreskriven användning

Produkten ska användas till sågning, kapning och slipning. I första hand kan följande material bearbetas: Trä, plast, byggelement av gips och liknande material, lättmetall och icke-järnmetall, fästelement (t ex spik, skruv) och väggplattor av sten. Produkten lämpar sig särskilt bra för att arbeta nära kanter och exakt i våg. Alla övriga användningssätt och förändringar på produkten ligger utanför gränserna för den föreskrivna användningen och innebär avsevärda risker. Produkten är inte avsedd för yrkesmässigt bruk.

Utrustning

- 1 Spak för att lossa verktyg
- 2 På/AV-knapp
- 3 Batterilampa
- 4 Upplåsningsknappar
- 5 Batteripaket
- 6 Dammsug (i 3 delar)
- 7 Fäste på höljet
- 8 Ratt för svängningstalinställning
- 9 Utsugskanal
- 10 Ventilationsöppningar
- 11 Arbetsbelysning
- 12 Spännskruv
- 13 Ringanslutning
- 14 Skrapa 52 mm
- 15 Diamantsågklinga 64 mm
- 16 HCS-instickssågblad 32 mm
- 17 Slipplatta

- 18 Laddningsnivålampa
- 19 Kontrollampa
- 20 Snabbladdare
- 21 Slippapper

Leveransens innehåll

- 1 batteridrivet multifunktionsverktyg
- 1 snabbladdare
- 1 batteripaket
- 1 deltaslippplatta
- 6 slippapper, kantmått 80 mm
- 1 skrapkniv 52 mm
- 1 HCS-instickssågklinga 32 mm
- 1 diamantsågklinga 64 mm
- 1 dammsug (i 3 delar)
- 1 transportväska
- 1 bruksanvisning

Tekniska data

Batteridrivet multifunktionsverktyg: PAMFW 12 C3

Nominell spänning:	12 V \equiv (likström)
Elektronisk varvtalsreglering:	n_0 5000 - 19 000 min $^{-1}$
Oscilleringsvinkel:	3,2°

Batteri: PAK 12 A1

Typ:	LITIJON
Nominell spänning:	12 V \equiv (likström)
Kapacitet:	2000 mAh

Snabbladdare: PLGK 12 A1

INGÅNG/Input:	
Nominell spänning:	220 - 240 V \sim , 50 - 60 Hz (växelström)
Effektförbrukning:	50 W
UTGÅNG/Output:	
Nominell spänning:	12 V \equiv (likström)
Laddningsström:	2,4 A
Laddningstid:	ca 60 min
Säkring (invändig):	2 A $\frac{T2A}{\square}$
Skyddsklass:	II/ \square (dubbel isolering)

Information om buller och vibrationer:

Mätvärden för buller bestäms enligt EN 62841.

Karakteristisk A-viktad ljudnivå för elverktyg:

Bulleremissionsvärde:

Ljudtrycknivå L_{pA} : 80,7 dB(A)

Osäkerhet K_{pA} : 3 dB

Ljudeffektnivå L_{WA} : 91,7 dB (A)

Osäkerhet K_{WA} : 3 dB

Använd hörselskydd!

Vibrationsvärden totalt (vektorsumma i tre

riktningar) uträknat enligt EN 62841:

Slipning:

Vibrationsemissionsvärde $a_h = 4,345 \text{ m/s}^2$

Osäkerhet $K = 1,5 \text{ m/s}^2$

OBSERVERA

- I denna anvisning har den angivna vibrationsnivån mätts med standardmätning enligt och kan användas vid en produktjämförelse. Det vibrationsvärde som anges kan även användas för att inledningsvis uppskatta exponeringen.

⚠ VARNING!

- Vibrationsnivån kan förändras beroende på hur elverktyget används och kan i vissa fall ligga över de värden som anges i bruksanvisningen. Vibrationsexponeringen kan komma att underskattas om elverktyget regelbundet används på vissa sätt. Försök att hålla belastning av vibrationer på en så låg nivå som möjligt. Exempel på åtgärder för att minska belastning av vibrationer är att använda skyddshandskar när man arbetar med verktyget samt att begränsa arbetstiden. Alla delar av driftcykeln ska räknas in (exempelvis den tid då elverktyget är avstängt och den tid då det visserligen är påslaget men används utan belastning).



Allmän säkerhetsinformation för elverktyg



⚠ VARNING!

- Läs alla säkerhetsanvisningar, instruktioner och tekniska data och studera illustrationerna till det här elverktyget nogga. Om följande anvisningar inte följs kan det leda till elchock, brand och/eller svåra personskador.

Spara all säkerhetsinformation och alla anvisningar för framtida bruk.

Begreppet "elverktyg" som används i säkerhetsinformationen syftar på elverktyg (med strömkabel) och på batteridrivna elverktyg (utan kabel).

1. Säkerhet på arbetsplatsen

- Håll alltid arbetsplatsen ren och sörg för god belysning. Oordning och dålig belysning på arbetsplatsen kan leda till olyckor.
- Använd inte elverktyget där det finns risk för explosion eller där det finns brännbara vätskor, gaser eller damm. Elverktyg ger upphov till gnistor som kan antända damm eller ångor.
- Håll barn och andra personer på avstånd när du arbetar med elverktyg. Om du förlorar uppmärksamheten kan du också förlora kontrollen över verktyget.

2. Elsäkerhet

- Elverktygets anslutningskontakt måste passa i uttaget. Kontakten får inte förändras på något sätt.
Använd inte adapterkontakter tillsammans med skyddsjordade elverktyg. Intakta kontakter som passar precis i uttaget minskar risken för elchock.
- Undvik kroppskontakt med jordade ytor, t ex rör, värmeelement, spisar och kylskåp. Risken för elchock ökar om din kropp är jordad.
- Håll elverktyg på avstånd från regn och fukt. Om det tränger in vatten i ett elverktyg ökar risken för elchock.

- d) Använd inte anslutningskabeln till ändamål som den inte är avsedd för, bär eller häng inte produkten i kabeln och dra inte i kabeln när du ska dra ut kontakten ur uttaget. Håll anslutningskabeln på avstånd från hetta, olja, vassa kanter och rörliga delar. Skadade och trassliga anslutningskablar ökar risken för elchock.
- e) Om du arbetar utomhus med ett elverktyg får du endast använda förlängningskablar som är godkända för utomhusbruk. Risken för elchock minskar om man använder en förlängningskabel som är avsedd för utomhusbruk.
- f) Om du måste arbeta med elverktyget i fuktig miljö ska du använda en jordfelsbrytare. Risken för elchock minskar om man använder jordfelsbrytare.

3. Personssäkerhet

- a) Koncentrera dig på din arbetsuppgift och använd sunt förnuft när du arbetar med elverktyg. Använd aldrig ett elverktyg om du är trött eller om du är påverkad av alkohol, droger eller mediciner. Ett ögonblicks bristande koncentration när du använder elverktyget kan leda till allvarliga skador.
- b) Använd personlig skyddsutrustning och ta alltid på dig skyddsglasögon. Personlig skyddsutrustning som dammskyddsmask, halkfria skor, skyddshjälm eller hörselskydd - beroende på vilket arbete som utförs med elverktyget - minskar risken för skador.
- c) Undvik att starta verktyget av misstag. Försäkra dig om att elverktyget är avstängt innan du ansluter det till strömförsörjningen och/eller batteriet, lyfter upp eller bär det. Om du håller fingret på strömbrytaren när du bär elverktyget eller om elverktyget redan är påkopplat när du ansluter det till ett eluttag kan det lätt hända en olycka.
- d) Ta bort inställningsverktyg och skruvnycklar innan du kopplar på elverktyget. Om ett verktyg eller en nyckel befinner sig i någon av elverktygets rörliga delar kan det hända en olycka.

- e) Undvik onormal kroppsställning. Se till så att du står stadigt och inte kan tappa balansen. Då kan du lättare kontrollera elverktyget, särskilt i oväntade situationer.
- f) Använd lämpliga kläder. Använd inte vida klädesplagg eller smycken. Håll undan hår och klädesplagg när du arbetar med rörliga delar. Löst sittande kläder, smycken eller långt hår kan fastna i rörliga delar.
- g) Om det går att montera dammsug och dammuppsamlingsanordningar ska de anslutas och användas på rätt sätt. Genom att använda ett dammsug kan du reducera risker på grund av damm.
- h) Låt dig inte invaggas i falsk säkerhet och strunta inte i säkerhetsbestämmelserna för ett elverktyg, även om du har använt verktyget flera gånger och tror dig veta hur det fungerar. Oförsiktiga handlingar kan leda till allvarliga skador inom bråkdelen av en sekund.

4. Användning och hantering av elverktyget

- a) Överbelasta inte elverktyget. Använd alltid rätt sorts elverktyg till det arbete som ska utföras. Med rätt verktyg arbetar du lättare och säkrare inom det angivna effektområdet.
- b) Använd inte elverktyg med trasiga brytare. Ett verktyg som inte längre går att sätta på och stänga av är farligt och måste repareras.
- c) Dra ut kontakten ur uttaget och/eller ta bort ett löst batteri innan du gör några inställningar, byter delar eller lägger undan elverktyget. Denna försiktighetsåtgärd förhindrar att elverktyget sätts på av misstag.
- d) Förvara elverktyg utom räckhåll för barn. Låt inte personer som inte är insatta i hur elverktyget fungerar eller som inte har läst igenom dessa anvisningar använda det. Elverktyg är farliga om de används av oerfarna personer.
- e) Sköt om elverktyg och insatsverktyg noga. Kontrollera att rörliga delar fungerar som de ska och inte är fastklämda samt om delar gått av eller skadats så att de påverkar elverktygets funktion. Lämna in skadade delar för reparation innan du använder elverktyget igen. Många olyckor beror på dåligt skötta elverktyg.

- f) Håll alltid skärande verktyg rena och vassa. Noggrant skötta verktyg med skarpa eggar kläms inte fast så lätt och är enklare att styra.
- g) Använd elverktyg, insatsverktyg och andra tillbehör enligt denna instruktion. Ta alltid hänsyn till arbetsförhållandena och till det arbete som ska utföras. Om elverktyg används på andra sätt än de föreskrivna kan det uppstå farliga situationer.
- h) Håll handtag och greppytor torra, rena och fria från olja och fett. Det går inte att använda och kontrollera elverktyget på ett säkert sätt i oförutsedda situationer om handtagen eller greppytorna är hala.

5. Användning och hantering av det batteridrivna elverktyget

- a) Ladda endast batterierna med laddare som rekommenderas av tillverkaren. En laddare som har konstruerats speciellt till en viss typ av batterier kan orsaka eldsvåda om man försöker ladda andra typer av batterier i den.
- b) Använd bara den typ av batterier som anges för ett elektriskt verktyg. Om man använder andra typer av batterier kan det leda till olyckor och eldsvådor.
- c) Håll batterier som inte används på avstånd från gem, mynt, nycklar, spik, skruvar och andra små metallföremål som kan överbrygga kontaktarna. En kortslutning mellan batteriets kontakter kan leda till brännskador eller eldsvåda.
- d) Vid felaktig användning kan vätska tränga ut ur batteriet. Undvik kontakt med denna vätska. Vid kortvarig kontakt ska du spola med vatten. Om vätskan skulle råka komma in i ögonen ska man även uppsöka läkare. Batterivätska som läckt ut kan orsaka hudirritationer och brännskador.
- e) Använd inte skadade eller modifierade batterier. Skadade eller modifierade batterier kan reagera på ett oväntat sätt och orsaka brand, explosion eller risk för personskador.
- f) Utsätt inte batterier för eld eller alltför höga temperaturer. Eld eller temperaturer över 130°C (265°F) kan orsaka en explosion.

- g) Följ alla anvisningar för laddning och ladda aldrig batteriet eller det batteridrivna verktyget utanför det temperaturområde som anges i bruksanvisningen. Om batteriet laddas på fel sätt eller laddas utanför det tillåtna temperaturområdet kan batteriet förstöras och brandrisken bli högre.



VAR FÖRSIKTIG! EXPLOSIONSRISK!
Ladda aldrig upp batterier som inte är uppladdningsbara.



Skydda batteriet från värme, även från t ex långvarigt solljus och från eld, vatten och fukt. Det finns risk för explosion.



6. Service

- a) Låt endast kvalificerad fackpersonal reparera eller byta ut delar på elverktyget. Endast originaldelar får användas. Då kan du känna dig säker på att elverktyget är lika säkert att använda som tidigare.
- b) Försök aldrig att själv serva skadade batterier. Endast tillverkaren eller en auktoriserad kundtjänst får utföra underhållsarbeten på uppladdningsbara batterier.

Produktspecifik säkerhetsinformation för slipar

WARNING!

- Damm från t ex blyhaltig färg, vissa träslag och metall kan skada hälsan.
- Den som arbetar med verktyget och rör vid eller andas in hälsovådligt/giftigt damm eller känsliga personer som befinner sig i närheten riskerar sin hälsa.
- Använd skyddsglasögon och dammskyddsmask!

Säkerhetsanvisningar för laddare

- Den här produkten kan användas av barn som är minst 8 år och av personer med begränsad fysisk, sensorisk eller mental förmåga eller bristande erfarenhet och/eller kunskap om de hålls under uppsikt eller har instruerats i hur produkten används på ett säkert sätt och inser vilka risker det innebär. Barn får inte leka med produkten. Rengöring och allmän service får bara göras av barn om någon vuxen håller uppsikt.
- Om nätanslutningsledningen skadas på den här produkten måste den bytas ut av tillverkaren, tillverkarens kundtjänst eller någon annan person med liknande kvalifikationer för att undvika olyckor.



Den här laddaren är endast avsedd för inomhusbruk.

VARNING!

- Använd inte laddaren om kabeln, strömkabeln eller kontakten skadats. En skadad strömkabel innebär risk för livsfarliga elchocker.

Arbetsinstruktion

Arbetsprincip:

Insatsverktyget oscillerar mellan 5000 och 19 000 gånger i minuten tack vare den oscillerande drivenheten. Det innebär att man kan arbeta med största precision i de minsta utrymmen.

Såga/Kapa:

- Använd endast oskadade och felfria sågklingor. Böjda, slöa eller skadade sågklingor kan gå av.
- Följ de lagstadgade bestämmelserna för sågning av lätta byggnadsmaterial och materialtillverkarens rekommendationer.
- Endast mjuka material som trä, gips o dyl. får användas vid instickssågning.

Slipning:

- Arbeta alltid med jämnt tryck så håller sågklingen  längre.

Innan produkten tas i bruk Ta ut/Ladda/Sätta in batteripaket

VAR FÖRSIKTIG!

- Dra alltid ut kontakten innan du tar ut eller sätter in batteripaketet  i laddaren.

OBSERVERA

- Batteriet är delvis uppladdat vid leveransen. Helst laddar du batteriet helt innan du använder det. Litiumjonbatteriet kan laddas om när som helst, utan att livslängden förkortas. Batteriet skadas inte om laddningsprocessen avbryts.
- Ladda aldrig upp batteripaketet  när omgivningstemperaturen ligger under 10° C eller över 40° C.

1. För att ta ut batteripaketet **5** trycker du på upplåsningsknapparna **4** och drar ut batteripaketet **5** ur produkten.
2. Stoppa in batteripaketet **5** i snabbbladdaren **20**.
3. Sätt kontakten i ett eluttag. Kontrolllampan **19** lyser rött.
4. Den gröna laddningsnivålampan **18** visar att laddningen är färdig och batteripaketet **5** är klart att användas.
5. För in batteripaketet **5** i produkten.

Kontrollera batteriets laddningsnivå

- ◆ Tryck på PÅ/AV-knappen **2** för att kontrollera laddningsnivån (se även den stora bilden). Batteriets laddningsstatus resp. restkapacitet visas av batterilampan **3** på följande sätt:
 - ◆ RÖD/ORANGE/GRÖN = maximal laddningsnivå
 - ◆ RÖD/ORANGE = medelhög laddningsnivå
 - ◆ RÖD = låg laddningsnivå – ladda batteriet

Damm- och spånutsug

Material som innehåller asbest får inte bearbetas. Asbestdamm kan orsaka cancer.

⚠ VARNING! BRANDRISK!

- När man arbetar med elverktyg som kan kopplas till en dammsugare med en dammsugningsanordning kan det börja brinna! Vid ogynnsamma förhållanden, t ex om det flyger omkring gnistor när man slipar metall eller om det finns rester av metall i trä, kan trädammet i dammsugarpåsen självantändas. Det kan framför allt hända om det finns rester av lack eller andra kemikalier i trädammet och materialet är varmt för att man bearbetat det länge. Undvik därför alltid att överhätta både det material som slipas och produkten. Töm alltid dammsugarpåsen innan du tar en paus i arbetet.
- Använd alltid ett dammsug.
- Sörj för god ventilation där du arbetar.
- Följ de bestämmelser som gäller i ditt land för de material som ska bearbetas.

Ansluta dammsug

- ◆ Sätt dammsuget **6** på produkten. Fäst dammsuget med fästet på höljet **7**.
- ◆ Anslut slangen till en godkänd dammsugningsanordning (t ex en grovdammsugare) på adaptern till det externa utsuget.

Välja insatsverktyg

OBSERVERA

- ▶ Universalfästet för enkelt verktygsbyte passar alla vanliga tillbehör.

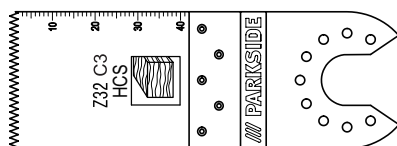

HCS-insticksågsblad 32 mm

Material:

Trä, plast, gips och andra mjuka material

Användning:

- Kap- och insticksnitt
- Såga nära kanter, även på svåråtkomliga ställen

Exempel: Såga öppningar i väggar av lätt byggnadsmaterial.

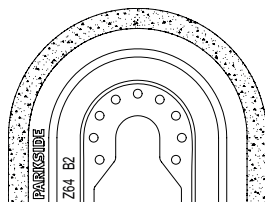

Diamantklinga

Material:

Lim och fogmassa för stenplattor

Användning:

- Ta bort rester från t ex lim vid byte av skadade stenplattor
- Fräsa bort fogmassa på vägg- eller golvplattor av sten.

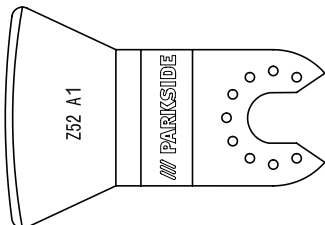

Skrapkniv

Material:

Rester av murbruk och betong, lim till stenplattor och golvplattor, färg och silikon

Användning:

- Ta bort rester av t ex lim till golvplattor

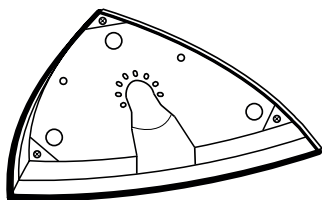

Slipplatta

Material:

Trä och metall (slippapper **21** ingår i leveransen), trä*, metall*

*beroende på slippapper

Användning:

- Slipa kanter och svåråtkomliga ställen.

Sätta på slippapper på slipplattan

- ◆ Sätt slippapperet **21** mitt på slipplattan **17**.

Byta insatsverktyg

OBSERVERA

- ▶ Om du tänker använda ett dammsug måste det anslutas innan insatsverktyget monteras eller byts ut (se kapitel Ansluta dammsug).

⚠ VARNING! RISK FÖR PERSONSKADOR!

- Dra alltid ut batteriet innan du gör några arbeten på elverktyget.
- ◆ Ta bort ett verktyg som eventuellt redan monterats. Fäll då upp spaken **1** för att lossa verktyget.
- ◆ Sätt verktyget (t ex insticksågladet **16**) på verktygsfästet.

OBSERVERA

- ▶ Du kan sätta insatsverktyget i vilket spärrläge som helst på verktygsfästet.
- ◆ Fäst insatsverktyget genom att trycka ner spaken för att lossa verktyg **1** igen.
- Kontrollera att verktyget sitter fast. Om verktyget fästs på fel sätt eller inte sitter ordentligt kan det lossna och orsaka skador när det används.

Ta produkten i bruk

Sätta på/Stänga av

Sätta på:

- ◆ För PÅ/AV-knappen **2** framåt för att sätta på produkten. Arbetsbelysningen **11** tänds när produkten kopplas på och lyser upp arbetsområdet vid dåliga ljusförhållanden.

OBSERVERA

- ▶ Arbetsbelysningen **11** får endast användas utan dammsug **6**.

Stänga av:

- ◆ För PÅ/AV-knappen **2** bakåt för att stänga av produkten.

Ställa in svängningstal

- ◆ Välj ett lämpligt svängningstal med inställningsratten **3**. Steg 1: lågt svängningstal
- ◆ Steg 6: högt svängningstal

OBSERVERA

- ▶ Vilket svängningstal som är det rätta beror på materialet och kan provas ut genom praktiska försök.

Underhåll och rengöring



VARNING! RISK FÖR PERSONSKADOR! Stäng alltid av produkten och ta ut batteriet innan du gör några arbeten på produkten.

- Använd inga vassa föremål för att rengöra produkten. Det får inte komma in vätska i produkten. Då kan den skadas.
- Rengör produkten regelbundet, helst direkt efter avslutat arbete.
- Använd en mjuk trasa för att torka av höljet utvändigt. Använd inte bensin, lösningsmedel eller rengöringsmedel som angriper plastytorna.
- För att rengöra produkten ordentligt krävs en dammsugare.
- Ventilationsöppningarna får aldrig blockeras.
- Ta bort slipdamm som fastnat med en pensel.
- Om ett litiumjonbatteri ska lagras under en längre tid måste laddningsnivån kontrolleras med jämna mellanrum. Den optimala laddningsnivån ligger mellan 50% och 80%. Det optimala förvaringsklimatet är svalt och torrt.

OBSERVERA

- ▶ Reservdelar som inte listats (t ex kolborstar, brytare och knappar) kan beställas via vår service hotline.

Garanti från Kompernass Handels GmbH

Kära kund

För den här produkten lämnar vi 3 års garanti från och med inköpsdatum. Om det skulle vara något fel på produkten finns en lagstadgad reklamationsrätt från återförsäljaren. Dina lagstadgade rättigheter begränsas inte av den garanti som beskrivs i följande avsnitt.

Garantivillkor

Garantitiden börjar vid inköpsdatum. Ta väl vara på originalkvittot. Kassakvittot är ditt köpbevis.

Om ett material- eller fabriktionsfel uppstår på produkten inom tre år från inköpsdatum kommer vi, beroende på vad vi anser lämpligast, att reparera eller byta ut den gratis. En förutsättning för att utnyttja garantin är att den defekta produkten och köpbeviset (kassakvittot) uppvisas inom den treåriga garantitiden tillsammans med en kort beskrivning av felet och när det uppstod.

Om felet täcks av vår garanti kommer du att få tillbaka en reparerad eller en ny produkt. Garantitiden börjar inte om från början för en reparerad eller ny produkt.

Garantitid och lagstadgad ersättningsrätt

Garantitiden förlängs inte för att man utnyttjat garantin. Det gäller även för utbyta och reparerade delar. Eventuella skador och brister som existerar redan vid köpet måste rapporteras så snart produkten packats upp. När garantitiden är slut måste man själv betala för eventuella reparationer.

Garantins omfattning

Produkten har tillverkats med omsorg enligt stränga kvalitetskrav och testats noga före leveransen.

Garantin gäller bara för material- eller fabriktionsfel. Garantin täcker inte delar av produkten som utsätts för normalt slitage och därför betraktas som förslitningsdelar och inte heller skador på ömtåliga delar som t ex knappar, batterier, bakformar eller delar av glas.

Garantin upphör att gälla om produkten skadas eller används och servas på fel sätt. Alla anvisningar i bruksanvisningen måste följas exakt för att produkten ska kunna användas på rätt sätt. Produkten får aldrig användas i andra syften eller hanteras på ett sätt som man avråder från eller varnar för i bruksanvisningen.

Produkten är endast avsedd för privat bruk och ska inte användas yrkesmässigt.

Garantin gäller inte vid missbruk och felaktig behandling, användande av våld och vid ingrepp som inte gjorts av vår auktoriserade servicefilial.

Behandling av garantiärenden

För att snabbt kunna behandla ditt ärende ber vi dig följa nedanstående anvisningar:

- Ha alltid kassakvittot och artikelnumret (t ex IAN 12345) i beredskap vid alla förfrågningar.
- Artikelnumret finns på typskylten, graverat på produkten, på bruksanvisningens titelblad (nere till vänster) eller på ett klistermärke på produktens bak- eller undersida.
- Vid funktionsfel eller andra defekter ber vi dig att först kontakta den serviceavdelning som anges nedan **på telefon** eller **med e-post**.
- En produkt som klassas som defekt kan tillsammans med köpbeviset (kassakvittot) och en beskrivning av felet samt när det uppstod skickas in portofritt till den angivna serviceadressen.

OBSERVERA

- ▶ Vid verktyg från Parkside och Florabest ska endast den defekta artikeln utan tillbehör (t ex batteri, förvaringsväska, monteringsverktyg etc) skickas in.



Dessa och många andra handböcker, produktfilmer och mjukvaror kan laddas ned på www.lidl.service.com.

Service

⚠ VARNING!

- ▶ Låt servicestället eller en behörig elektriker reparera produkten. Endast reservdelar i original får användas. Då kan du känna dig säker på att produkten är lika säker att använda som tidigare.
- ▶ Låt alltid tillverkaren eller dennes kundtjänst byta ut kontakten eller strömkabeln om det behövs. Då kan du känna dig säker på att produkten är lika säker att använda som tidigare.

SE Service Sverige

Tel.: 0770 930739

E-Mail: kompernass@lidl.se

FI Service Suomi

Tel.: 010309 3582

E-Mail: kompernass@lidl.fi

IAN 310951

Importör

Observera att följande adress inte är någon service-adress. Kontakta först det serviceställe som anges.

KOMPERNASS HANDELS GMBH

BURGSTRASSE 21

DE-44867 BOCHUM

TYSKLAND

www.kompernass.com

Kassering



Förpackningen består av miljövänligt material som kan lämnas in till den lokala återvinningen.



Kasta aldrig elverktyg i de vanliga hushållssoporna!

Enligt EU-direktiv 2012/19/EU måste uttjänta elverktyg tas isär och de olika delarna lämnas in separat till rätt typ av miljövänlig återvinning.



Kasta aldrig batterier i hushållssoporna!

Defekta eller uttjänta uppladdningsbara batterier ska återvinnas enligt direktiv 2006/66/EC. Lämnna in batteripaketet och/eller produkten till rätt typ av återvinning.

Fråga på din kommun eller stadsdelsförvaltning om möjligheterna att kassera uttjänta elektriska apparater på ett miljövänligt sätt.



Tänk på miljön när du kasserar förpackningen.

Observera märkningen på de olika förpackningsmaterialen och dela ev. upp dem därefter så att du kan sopsortera dem rätt. Förpackningsmaterialen är märkta med förkortningar (a) och siffror (b) som har följande betydelse:

1-7: Plast,

20-22: Papper och kartong,

80-98: Komposit



Kontakta kommunen för närmare information om avfallshantering av den förbrukade produkten.

Översättning av originalversionen av försäkran om överensstämmelse

Företaget Kompernaß GmbH, dokumentansvarig: Herr Semi Uguzlu, BURGSTR. 21, DE - 44867 BOCHUM, TYSKLAND intygar härmed att denna produkt överensstämmer med följande standarder, normerande dokument och EU-direktiv:

**Maskindirektiv
(2006 / 42 / EC)**

**Direktivet för elektromagnetisk kompatibilitet (EMC-direktiv)
(2014 / 30 / EU)**

**RoHS-direktiv
(2011 / 65 / EU)***

*Tillverkaren bär hela ansvaret för utfärdandet av denna försäkran om överensstämmelse. Det föremål som beskrivs ovan i denna försäkran uppfyller kraven i föreskrifterna till direktiv 2011/65/EU från Europaparlamentet och Europarådet från den 8 juni 2011 angående begränsad användning av farliga ämnen i elektrisk och elektronisk utrustning.

Tillämpade harmoniserande normer:

EN 62841-1:2015

EN 62841-2-4:2014

EN 55014-1:2017

EN 55014-2:2015

EN 61000-3-3:2013

EN 61000-3-2:2014

EN 60335-2-29:2004+A2

EN 60335-1:2012+A11

EN 62233:2008

EN 50581:2012

Typ/Beskrivning:

batteridrivet multifunktionsverktyg PAMFW 12 C3

Tillverkningsår: 11-2018

Serienummer: IAN 310951

Bochum, 30.10.2018



Semi Uguzlu

- Kvalitetsansvarig -

Med reservation för ändringar på grund av den tekniska utvecklingen.

Beställning av reservbatteri

Om du behöver ett nytt batteri kan du antingen beställa det bekvämt via nätet på www.kompernass.com eller per telefon.

Eftersom vi bara har ett begränsat antal av den här artikeln kan den snabbt bli slutsåld.



OBSERVERA

► I vissa länder går det inte att beställa reservdelar online. Kontakta i så fall vår Service Hotline.

- Kampanjen begränsas till ett batteri per kund/produkt och gäller två månader efter kampanjperioden. Därefter kan reservbatterier beställas enligt andra villkor.

Beställning per telefon

SE Service Sverige
Tel.: 0770 930739
E-Mail: kompernass@lidl.se

FI Service Suomi
Tel.: 010309 3582
E-Mail: kompernass@lidl.fi

För snabb hantering av din beställning ber vi dig att ha produktens artikelnummer (t ex IAN 310951) i beredskap vid alla förfrågningar. Artikelnumret står på typskylten eller på titelsidan i den här anvisningen.

Spis treści

Wstęp	16
Użytkowanie zgodne z przeznaczeniem	16
Wyposażenie	16
Zakres dostawy	16
Dane techniczne	16
Ogólne wskazówki bezpieczeństwa dla elektronarzędzi	17
1. Bezpieczeństwo na stanowisku pracy	17
2. Bezpieczeństwo elektryczne	18
3. Bezpieczeństwo osób	18
4. Użytkowanie i obsługa elektronarzędzia	19
5. Stosowanie i obsługa narzędzia akumulatorowego	19
6. Serwis	20
Szczegółowe wskazówki bezpieczeństwa dotyczące szlifierek	20
Wskazówki bezpieczeństwa dla ładowarek	20
Wskazówki dotyczące pracy	20
Przed uruchomieniem	21
Wymywanie/ładowanie/wkładanie akumulatora	21
Sprawdzanie stanu naładowania akumulatora	21
Odciąg pyłu/wiórów	21
Podłączanie odciągu pyłowego	22
Wybór narzędzia roboczego	22
Zakładanie arkusza ściernego na tarczę ścierną	23
Wymiana narzędzia roboczego	23
Uruchomienie	23
Włączanie/wyłączanie	23
Wybór prędkości oscylacji	23
Konserwacja i czyszczenie	24
Gwarancja Kompernaß Handels GmbH	24
Serwis	26
Importer	26
Utylizacja	26
Tłumaczenie oryginalnej deklaracji zgodności	27
Zamawianie dodatkowego akumulatora	28

AKUMULATOROWE NARZĘDZIE WIELOFUNKCYJNE PAMFW 12 C3

Wstęp

Gratulujemy zakupu nowego urządzenia. Wybrany produkt charakteryzuje się wysoką jakością. Instrukcja obsługi stanowi część niniejszego produktu. Zawiera ona ważne informacje na temat bezpieczeństwa, użytkowania i usuwania. Przed rozpoczęciem użytkowania produktu należy zapoznać się ze wszystkimi informacjami dotyczącymi obsługi i bezpieczeństwa. Produkt należy użytkować wyłącznie zgodnie z zamieszczonym tu opisem oraz w podanym zakresie zastosowań. W przypadku przekazania urządzenia osobie trzeciej należy dołączyć do niego również całą dokumentację.

Użytkowanie zgodne z przeznaczeniem

Urządzenie przeznaczone jest do piłowania, cięcia i szlifowania. Najlepiej nadaje się do obróbki następujących materiałów: drewno, tworzywa sztuczne, płyty gipsowo-kartonowe, metale lekkie i kolorowe, elementy mocujące (np. gwoździe, wkręty) i płytki ścienne. Jest szczególnie przystosowane do pracy blisko krawędzi oraz prac prowadzonych równoległe do powierzchni. Jakiegokolwiek inne użycie lub modyfikacje urządzenia uważane są za niezgodne z przeznaczeniem i niosą za sobą poważne niebezpieczeństwo wypadku. Urządzenie nie jest przeznaczone do użytku komercyjnego.

Wyposażenie

- 1 Dźwignia odblokowania narzędzia
- 2 Włącznik/wyłącznik
- 3 Wskaźnik LED stanu naładowania akumulatora
- 4 Przyciski zwolnienia blokady
- 5 Akumulator
- 6 Odciąg pyłowy (3 cz.)
- 7 Zamocowanie obudowy
- 8 Pokrętko regulacyjne prędkości oscylacyjnej
- 9 Kanał odciągu
- 10 Szczeliny wentylacyjne
- 11 Lampka robocza LED
- 12 Śruba mocująca

- 13 Przyłącze pierścieniowe
- 14 Skrobak 52 mm
- 15 Brzeszczot diamentowy 64 mm
- 16 Brzeszczot HCS do cięcia wgłębnego 32 mm
- 17 Tarcza ścierna
- 18 Wskaźnik LED stanu naładowania akumulatora
- 19 Dioda kontrolna
- 20 Szybka ładowarka
- 21 Arkusze ściernie

Zakres dostawy

- 1 akumulatorowe narzędzie wielofunkcyjne
- 1 szybka ładowarka do akumulatorów
- 1 akumulator
- 1 tarcza ścierna delta
- 6 arkuszy ściernych 80 mm - wymiar krawędzi
- 1 skrobak 52 mm
- 1 brzeszczot HCS do cięcia wgłębnego 32 mm
- 1 brzeszczot diamentowy 64 mm
- 1 odciąg pyłowy (3-częściowy)
- 1 walizka
- 1 instrukcja obsługi

Dane techniczne

Akumulatorowe narzędzie

wielofunkcyjne: PAMFW 12 C3

Napięcie znamionowe: 12 V \equiv (prąd stały)

Elektroniczna

regulacja prędkości: n_0 5000-19000 min⁻¹

Kąt oscylacji: 3,2°

Akumulator: PAK 12 A1

Typ: LITOWY

Napięcie znamionowe: 12 V \equiv (prąd stały)

Pojemność: 2000 mAh

Szybka ładowarka do

akumulatorów: PLGK 12 A1

WEJŚCIE:

Napięcie znamionowe: 220 - 240 V~, 50 - 60 Hz (prąd przemienny)

Pobór mocy: 50 W

WYJŚCIE:

Napięcie znamionowe: 12 V \equiv (prąd stały)

Prąd ładowania: 2,4 A

Czas ładowania: ok. 60 min

Bezpiecznik (wewnętrzny): 2 A $\overline{\text{TZA}}$

Klasa ochrony: II/□ (podwójna izolacja)

Informacje dotyczące poziomu hałasu i drgań:

Wartość pomiarowa hałasu ustalona zgodnie z normą EN 62841. Oceniany poziom hałasu elektronarzędzia wynosi z reguły:

Emisje hałasu:

Poziom ciśnienia akustycznego L_{pA} :	80,7	dB(A)
Niepewność pomiarów K_{pA} :	3	dB
Poziom mocy akustycznej L_{WA} :	91,7	dB(A)
Niepewność pomiarów K_{WA} :	3	dB

Nosić ochronniki słuchu!

Całkowite wartości drgań (suma wektorów trzech kierunków) ustalone zgodnie z normą EN 62841:

Szlifowanie:

Wartość emisji drgań $a_h = 4,345 \text{ m/s}^2$

Niepewność pomiarów $K = 1,5 \text{ m/s}^2$

WSKAZÓWKA

- ▶ Poziom drgań podany w tych instrukcjach został zmierzony zgodnie z metodą pomiarową, określona i może być użyty do porównywania urządzeń. Podana wartość emisji drgań może posłużyć także do wstępnej oceny stopnia narażenia.

⚠ OSTRZEŻENIE!

- ▶ Poziom drgań będzie zmieniał się w zależności od rodzaju zastosowania elektronarzędzia i w niektórych przypadkach może przekraczać wartość podaną w niniejszych instrukcjach. Narażenie na drgania mogłoby zostać nieprawidłowo ocenione, gdyby narzędzie było regularnie wykorzystywane w taki sposób. Należy starać się, aby obciążenie drganiami było jak najmniejsze. Przykładowe środki mające na celu zmniejszenie narażenia na drgania to noszenie rękawic w trakcie korzystania z narzędzia i ograniczenie czasu pracy. Należy przy tym uwzględnić wszystkie części cyklu pracy (na przykład czas, przez jaki elektronarzędzie pozostaje wyłączone, oraz takie, w których jest ono wprawdzie włączone, ale nie pracuje pod obciążeniem).



Ogólne wskazówki bezpieczeństwa dla elektronarzędzi



⚠ OSTRZEŻENIE!

- ▶ **Przeczytaj wszystkie wskazówki bezpieczeństwa, instrukcje, zapoznaj się z ilustracjami oraz danymi technicznymi dotyczącymi tego elektronarzędzia.** Nieprzestrzeganie poniższych instrukcji może być przyczyną porażenia prądem elektrycznym, pożaru i/lub ciężkich obrażeń ciała.

Wszystkie wskazówki bezpieczeństwa oraz instrukcje należy zachować do późniejszego wykorzystania.

Użyte we wskazówkach bezpieczeństwa pojęcie „elektonarzędzie“ dotyczy narzędzi elektrycznych zasilanych z sieci (przez kabel sieciowy) oraz narzędzi elektrycznych zasilanych akumulatorami (bez kabla sieciowego).

1. Bezpieczeństwo na stanowisku pracy

- Stanowisko pracy należy utrzymywać w czystości i dbać o jego dobre oświetlenie.** Nieporządek i niedostateczne oświetlenie mogą doprowadzić do różnych wypadków.
- Nigdy nie używaj elektronarzędzia w otoczeniu zagrożonym wybuchem, w którym znajdują się łatwopalne ciecze, gazy lub pyły.** Elektronarzędzia wytwarzają iskry, które mogą spowodować zapłon pyłu lub oparów.
- W czasie użytkowania elektronarzędzia zwróć uwagę na to, aby w pobliżu nie przebywały dzieci ani żadne inne osoby.** W przypadku odwrócenia uwagi od pracy możesz stracić kontrolę nad elektronarzędziem.

2. Bezpieczeństwo elektryczne

- a) Wtyk przyłączeniowy elektronarzędzia musi pasować do gniazda zasilania. Dokonywanie zmian we wtyku jest zabronione. Nigdy nie używaj adapterów wtyków w połączeniu z elektronarzędziami mającymi uziemienie. Oryginalne wtyki oraz pasujące gniazda wtykowe zmniejszają ryzyko porażenia prądem elektrycznym.
- b) Unikaj kontaktu z uziemionymi powierzchniami, takimi jak rury, grzejniki, kuchenki lub lodówki. Zełknienie się z uziemionym przedmiotem zwiększa ryzyko porażenia prądem elektrycznym.
- c) Nigdy nie narażaj elektronarzędzia na działanie deszczu lub wilgoci. Przedostanie się wody do wnętrza elektronarzędzia zwiększa ryzyko porażenia prądem elektrycznym.
- d) Nigdy nie chwytaj za kabel zasilający, np. w celu przeniesienia bądź zawieszenia elektronarzędzia lub wyciągnięcia wtyku z gniazda zasilania. Chronić kabel zasilający przed źródłami gorąca, olejem, ostrymi krawędziami lub poruszającymi się częściami urządzenia. Uszkodzone lub poplątane kable zasilające zwiększają ryzyko porażenia prądem elektrycznym.
- e) Podczas pracy z elektronarzędziem na zewnątrz stosuj wyłączanie przedłużacze, które są dopuszczone również do użytku na zewnątrz pomieszczeń. Stosowanie przedłużacza przystosowanego do pracy na zewnątrz pomieszczeń zmniejsza ryzyko porażenia prądem elektrycznym.
- f) Jeśli nie da się uniknąć pracy z elektronarzędziem w wilgotnym otoczeniu, zastosuj wyłącznik różnicowo-prądowy. Zastosowanie wyłącznika różnicowo-prądowego zmniejsza ryzyko porażenia prądem elektrycznym.

3. Bezpieczeństwo osób

- a) Zawsze zachowuj ostrożność i uważaj na to, co robisz. Praca z elektronarzędziem wymaga także zachowania zasad zdrowego rozsądku. Nie korzystaj z elektronarzędzia w przypadku przemęczenia, bycia pod wpływem narkoty-

ków, alkoholu lub leków. Nawet chwila nieuwagi podczas korzystania z elektronarzędzia może spowodować poważne obrażenia ciała.

- b) Noś środki ochrony indywidualnej i obowiązkowo okulary ochronne. Noszenie środków ochrony indywidualnej, np. maski przeciwpyłowej, antypoślizgowego obuwia roboczego, kasku lub ochronników słuchu - w zależności od rodzaju i zastosowania elektronarzędzia - zmniejsza ryzyko odniesienia obrażeń.
- c) Unikaj sytuacji prowadzących do przypadkowego uruchomienia urządzenia. Przed podłączeniem do zasilania sieciowego i/lub akumulatora, przed chwyceniem lub przeniesieniem elektronarzędzia upewnij się, że elektronarzędzie jest wyłączone. Trzymanie palca na wyłączniku w trakcie przenoszenia elektronarzędzia lub podłączenie elektronarzędzia do zasilania z wciśniętym już wyłącznikiem może doprowadzić do wypadku.
- d) Przed włączeniem elektronarzędzia usuń wszystkie przyrządy regulacyjne lub klucze. Narzędzie lub klucz pozostawiony w obracającej się części elektronarzędzia może spowodować obrażenia ciała.
- e) Unikaj nienaturalnej postawy ciała. Zadbaj o utrzymanie stabilnej postawy i przez cały czas utrzymuj równowagę. Dzięki temu będzie można lepiej kontrolować elektronarzędzie w przypadku nieoczekiwanych sytuacji.
- f) Noś odpowiednią odzież. Nie zakładaj luźnych ubrań ani biżuterii. Włosy, odzież i odzież trzymaj z dala od ruchomych części urządzenia. Ruchome części urządzenia mogą pochwycić luźną, odstającą odzież, biżuterię lub długie włosy.
- g) Jeżeli możliwe jest podłączenie odciągu i zbiornika pyłu, należy je podłączyć i używać ich w prawidłowy sposób. Zastosowanie odciągu pyłowego może zmniejszyć zagrożenia związane z zapyleniem.
- h) Nie ulegaj złudnemu poczuciu bezpieczeństwa i nie ignoruj zasad bezpieczeństwa dla elektronarzędzi, nawet jeśli po wielokrotnym korzystaniu jesteś zaznajomiony z elektronarzędziem. Nieuwaga może w ciągu ułamków sekund stać się przyczyną poważnych obrażeń.

4. Użytkowanie i obsługa elektronarzędzia

- a) Nie przeciążaj elektronarzędzia. Elektronarzędzia używaj zawsze do ściśle określonego zakresu użytkowania. Z odpowiednim elektronarzędziem pracuje się lepiej i bezpieczniej w podanym zakresie mocy.
- b) Nie używaj elektronarzędzia z uszkodzonym wyłącznikiem. Elektronarzędzie, którego nie można włączyć ani wyłączyć, stanowi zagrożenie i musi zostać niezwłocznie przekazane do naprawy.
- c) Przed dokonaniem ustawień elektronarzędzia, wymianą narzędzi roboczych lub odłożeniem elektronarzędzia na bok wyciągnij wtyk z gniazda zasilania i/lub wyjmij akumulator. Ten środek ostrożności uniemożliwi przypadkowe uruchomienie elektronarzędzia.
- d) Nieużywane elektronarzędzia przechowuj w miejscu niedostępnym dla dzieci. Nie pozwalaj na używanie elektronarzędzia przez osoby, które nie wiedzą, jak się z nim obchodzić lub nie przeczytały niniejszych instrukcji. Elektronarzędzia w rękach niepowołanych osób stanowią duże zagrożenie.
- e) Elektronarzędzia i narzędzia robocze wymagają starannej pielęgnacji. Sprawdź, czy ruchome elementy działają prawidłowo i nie blokują się, czy żaden z elementów nie pękł lub nie jest uszkodzony w stopniu uniemożliwiającym prawidłowe działanie elektronarzędzia. Przed zastosowaniem elektronarzędzia zleć naprawę uszkodzonych części. Przyczyną wielu wypadków z elektronarzędziami jest ich niewłaściwa konserwacja.
- f) Dbaj o to, aby narzędzia skrawające były ostre i czyste. Zadbane narzędzia skrawające z ostrymi ostrzami rzadziej się blokują i pozwalają się lepiej prowadzić.
- g) Korzystaj z elektronarzędzia, narzędzi roboczych itd. zgodnie z niniejszymi instrukcjami. Uwzględnij przy tym warunki pracy i wykonywaną czynność. Używanie elektronarzędzi do celów innych niż przewiduje to ich przeznaczenie może doprowadzić do niebezpiecznych sytuacji.

- h) Uchwyty i powierzchnie uchwytów utrzymuj w czystości, w stanie suchym, wolne od olejków i smarów. Śliskie uchwyty i powierzchnie uchwytów nie dają gwarancji bezpiecznej obsługi i kontroli elektronarzędzia w trudnych do przewidzenia sytuacjach.

5. Stosowanie i obsługa narzędzia akumulatorowego

- a) Akumulatory ładuj wyłącznie za pomocą ładowarek zalecanych przez producenta. Używanie ładowarki do ładowania akumulatorów innych niż te, do których jest ona przewidziana, stwarza zagrożenie pożarowe.
- b) Stosuj zawsze akumulatory przewidziane do określonego elektronarzędzia. Używanie innych akumulatorów może doprowadzić do obrażeń i niebezpieczeństwa pożaru.
- c) Nieużywany akumulator przechowuj z dala od spinaczy biurowych, monet, kluczy, gwoździ, śrub lub innych drobnych metalowych przedmiotów, które mogłyby powodować zwarcie styków. Zwarcie między stykami akumulatora może spowodować oparzenia lub pożar.
- d) Przy nieprawidłowym użytkowaniu z akumulatora może wydostać się ciecz. Unikaj kontaktu z tą cieczą. W razie przypadkowego kontaktu zmyj wodą. W przypadku przedostania się cieczy do oczu skorzystaj dodatkowo z pomocy lekarza. Wydostająca się z akumulatora ciecz może powodować podrażnienia skóry lub poparzenia.
- e) Nie wolno używać uszkodzonego lub zmodyfikowanego akumulatora. Uszkodzone lub zmodyfikowane akumulatory mogą zachowywać się nieprzewidywalnie i doprowadzić do pożaru, eksplozji lub obrażeń.
- f) Nie wystawiaj akumulatora na działanie ognia lub wysokiej temperatury. Ogień lub temperatury powyżej 130°C (265°F) mogą spowodować wybuch.
- g) Przestrzegaj wszystkich instrukcji dotyczących ładowania i nie ładuj akumulatora lub narzędzia akumulatorowego poza wskazanym w instrukcji obszarem zakresu temper-

ratur. Niewłaściwe ładowanie lub ładowanie poza dopuszczonym zakresem temperatur może spowodować zniszczenie akumulatora oraz zwiększyć zagrożenie pożarowe.



PRZESTROGA! NIEBEZPIECZEŃSTWO WYBUCHU! Nigdy nie ładuj baterii jednorazowych.



Chroń akumulator przed wysoką temperaturą, np. przed ciągłym działaniem promieni słonecznych, ognia, wody i wilgoci. Niebezpieczeństwo eksplozji.

6. Serwis

- a) Naprawę elektronarzędzia powierzaj zawsze wykwalifikowanemu specjalście i używaj zawsze oryginalnych części zamiennych. Dzięki temu zapewnione jest bezpieczeństwo użytkowania elektronarzędzia.
- b) Nigdy nie wolno naprawiać uszkodzonych akumulatorów. Każda konserwacja akumulatorów powinna być przeprowadzana wyłącznie przez producenta lub autoryzowany punkt serwisowy.

Szczegółowe wskazówki bezpieczeństwa dotyczące szlifierek

OSTRZEŻENIE!

- Pyły pochodzące z materiałów takich, jak zawierające ołów powłoki malarskie, niektóre rodzaje drewna i metal, mogą być szkodliwe dla zdrowia.
- Kontakt lub wdychanie tych pyłów stanowi zagrożenie dla zdrowia osoby obsługującej urządzenie lub osób znajdujących się w pobliżu.
- Nosić okulary ochronne oraz maskę przeciwpyłową!

Wskazówki bezpieczeństwa dla ładowarek

- To urządzenie może być używane przez dzieci od 8. roku życia oraz przez osoby o zmniejszonych zdolnościach fizycznych, sensorycznych lub umysłowych lub też osoby nieposiadające odpowiedniego doświadczenia i/lub wiedzy, wyłącznie pod nadzorem lub po przeszkoleniu w zakresie bezpiecznego użytkowania urządzenia oraz potencjalnych zagrożeń. Dzieciom nie wolno bawić się urządzeniem. Dzieciom nie wolno czyścić ani konserwować urządzenia bez nadzoru osób dorosłych.
- W przypadku uszkodzenia kabla zasilającego należy zlecić jego wymianę producentowi, w punkcie serwisowym lub osobie posiadającej odpowiednie kwalifikacje. Dzięki temu unikniemy poważnych zagrożeń.



Ładowarka nadaje się tylko do użytku w pomieszczeniach zamkniętych.

OSTRZEŻENIE!

- Nie używać urządzenia z uszkodzonym kablem, kablem sieciowym lub wtyczką. Uszkodzone kable sieciowe mogą stanowić śmiertelne niebezpieczeństwo w czasie użytkowania.

Wskazówki dotyczące pracy

Zasada działania:

Poprzez napęd oscylacyjny narzędzie robocze oscyluje z prędkością 5000 do 19000 razy na minutę. Umożliwia to precyzyjną pracę na najmniejszych przestrzeniach.

Piłowanie / odcinanie:

- Używaj wyłącznie nieuszkodzonych i niebudzących zastrzeżeń brzeszczotów. Zagięte, nieostre lub inaczej uszkodzone brzeszczoty mogą się złamać.
- Podczas piłowania lekkich materiałów budowlanych należy stosować się do obowiązujących przepisów prawa i zaleceń producentów materiałów.
- Technika piłowania w głębokiego można obrabiać tylko miękkie materiały, jak drewno, płyty gipsowo-kartonowe itp.!

Szlifowanie:

- Uważaj na zapewnienie równomiernego docisku, aby zwiększyć żywotność arkuszy ściernych 20.

Przed uruchomieniem

Wijmowanie/ładowanie/wkładanie akumulatora

PRZESTROGA!

- ▶ Przed wyjęciem lub włożeniem akumulatora 5 do ładowarki wyciągaj zawsze wtyk z gniazda.

WSKAZÓWKA

- ▶ Akumulator dostarczany jest w stanie częściowo naładowanym. W idealnej sytuacji całkowicie ładuj baterię przed użyciem. Akumulator litowy można ładować w każdej chwili i nie będzie to miało żadnego wpływu na jego żywotność. Przerwanie procesu ładowania nie jest szkodliwe dla akumulatora.
- Ładuj akumulator 5 tylko wtedy, gdy temperatura nie spada poniżej 10°C lub nie wzrasta powyżej 40°C.
- 1. Aby wyjąć akumulator 5, naciśnij przyciski zwolnienia blokady 4 i wyjmij akumulator 5 z urządzenia.
- 2. Włóż akumulator 5 do szybkiej ładowarki 20.
- 3. Włóż wtyk do gniazda zasilania. Dioda kontrolna 19 świeci się w kolorze czerwonym.

- 4. Zielona dioda wskaźnika stanu naładowania akumulatora 19 sygnalizuje zakończenie ładowania i gotowość akumulatora 5 do użytku.
- 5. Wsuń akumulator 5 do urządzenia.

Sprawdzanie stanu naładowania akumulatora

- ◆ W celu sprawdzenia stanu naładowania akumulatora naciśnij przycisk włącznik / wyłącznik 2 (patrz rysunek główny). Stan lub pozostały poziom naładowania zostaje wyświetlony na wskaźniku LED stanu naładowania akumulatora 3 w następujący sposób:
 - ◆ CZERWONY / POMARAŃCZOWY / ZIELONY = maksymalne naładowanie
 - ◆ CZERWONY / POMARAŃCZOWY = średnie naładowanie
 - ◆ CZERWONY = słabe naładowanie - naładować akumulator

Odciąg pyłu/wiórów

Obróbka materiału zawierającego azbest jest zabroniona. Azbest jest rakotwórczy.

OSTRZEŻENIE! NIEBEZPIECZEŃSTWO POŻARU!

- Podczas prac z elektronarzędziami, które można podłączyć do odkurzacza przy pomocy odciągu, istnieje zagrożenie pożarowe! W niekorzystnych warunkach, takich jak iskrzenie przy szlifowaniu metalu lub metalowych części znajdujących się w drewnie, może dojść do zapalenia się pyłów drewna w worku na pył w odkurzaczu. W szczególności może to nastąpić, gdy pyły drewna są zmieszane z resztkami lakieru lub innych substancji chemicznych, a szlifowana powierzchnia jest gorąca wskutek długiego szlifowania. Z tego powodu zawsze unikaj przegrzania szlifowanej powierzchni oraz samego urządzenia. Zawsze opróżniaj worek odkurzacza przed przerwami w pracy.
- Zawsze korzystaj z odciągu pyłowego.
- Zapewnij dobrą wentylację miejsca pracy.
- Przestrzegaj obowiązujących w danym kraju przepisów dotyczących obróbki poszczególnych materiałów.

Podłączanie odciągu pyłowego

- ◆ Załóż odciąg pyłowy **6** na urządzenie. Zamocuj je, zakładając mocowanie obudowy **7**.
- ◆ Wsuń wąż dozwolonego odciągu pyłowego (np. odkurzacz warsztatowego) na adapter odciągu zewnętrznego.

Wybór narzędzia roboczego

WSKAZÓWKA

- ▶ Uniwersalny uchwyt z łatwą wymianą narzędzi pasuje do typowych akcesoriów.

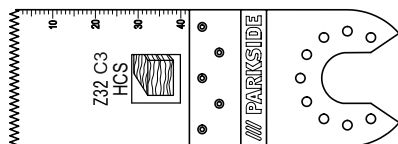

Brzeszczot HCS do cięcia wgtłębne 32 mm

Materiały:

Drewno, plastik, gips i inne materiały miękkie

Zastosowanie:

- Odcinanie i cięcie wgtłębne
- Piłowanie blisko krawędzi, nawet w trudno dostępnych miejscach

Przykład: Wycinanie szczelin w ścianach o konstrukcji lekkiej.

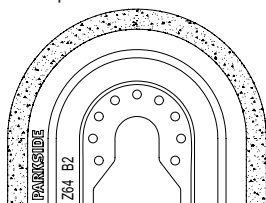

Brzeszczot diamentowy

Materiały:

kleje do płytek, fugi do płytek

Zastosowanie:

- Usuwanie przy wymianie uszkodzonych płytek pozostałości materiału, takiego jak klej do płytek
- Frezowanie masy fugowej przy płytkach ściennych i podłogowych.

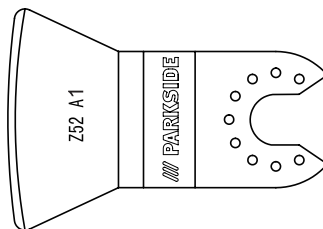

Skrobak

Materiały:

Resztki zaprawy/betonu, klej do płytek/wykładzin, pozostałości farby/silikonu

Zastosowanie:

- Usuwanie pozostałości materiałów, jak na przykład resztki kleju do wykładzin na podłodze.

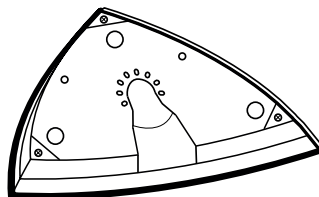

Tarcza ścierna

Materiały:

Drewno i metal (arkusze ścierny **21** w zestawie), drewno*, metal*

*w zależności od arkusza ściernego

Zastosowanie:

- Szlifowanie na krawędziach i w trudno dostępnych miejscach.

Zakładanie arkusza ściernego na tarczę ścierną

- ◆ Umieść arkusz ścierny 21 centralnie na tarczy ścierniej 17.

Wymiana narzędzia roboczego

WSKAZÓWKA

- ▶ Jeśli chcesz korzystać z odciągu pyłowego, musisz go podłączyć przed montażem wymianą narzędzia roboczego (patrz rozdział „Podłączanie odciągu pyłowego”).

⚠ OSTRZEŻENIE! NIEBEZPIECZEŃSTWO OBRAŹEŃ!

- Przed rozpoczęciem jakichkolwiek przy elektrycznym narzędziu wyjmij akumulator z urządzenia.
- ◆ W razie potrzeby wyjmij już zamontowane narzędzie robocze. W tym celu podnieś dźwignię odblokowania narzędzia 1 do góry.
- ◆ Włóż narzędzie robocze (np. brzeszczot do piłowania węgłbnego 16) w uchwyt narzędziowy.

WSKAZÓWKA

- ▶ Narzędzia robocze można zakładać w dowolnych pozycjach zatraskowych w uchwycie narzędziowym.
- ◆ Zamocuj ponownie narzędzie robocze naciskając dźwignię odblokowania narzędzia 1 z powrotem w dół.
- Sprawdź prawidłowe osadzenie narzędzia roboczego. Nieprawidłowo lub niesolidnie osadzone narzędzia robocze mogą w trakcie pracy wypaść i spowodować obrażenia.

Uruchomienie

Włączanie/wyłączanie

Włączanie:

- ◆ Aby włączyć urządzenie, przestaw włącznik/wyłącznik 2 do przodu. Lampa robocza LED 11 świeci się po włączeniu urządzenia oświetlając w ten sposób strefę roboczą przy słabym oświetleniu otoczenia.

WSKAZÓWKA

- ▶ LED lampa robocza 11 może być stosowany tylko bez odsysania 6.

Wyłączanie:

- ◆ Aby wyłączyć urządzenie, przestaw włącznik/wyłącznik 2 do tyłu.

Wybór prędkości oscylacji

- ◆ Użyj pokrętki regulacyjnej prędkości oscylacyjnej 8, aby ustawić wymaganą prędkość oscylacji. Poziom 1: niska prędkość oscylacyjna
- ◆ Poziom 6: wysoka prędkość oscylacyjna

WSKAZÓWKA

- ▶ Wymagana prędkość oscylacyjna jest uzależniona od warunków roboczych i można ją określić na podstawie praktycznej próby.

Konserwacja i czyszczenie



OSTRZEŻENIE! NIEBEZPIECZEŃSTWO OBRAŻEŃ! Przed rozpoczęciem jakichkolwiek prac przy urządzeniu należy je wyłączyć oraz wyjąć akumulator.

- Do czyszczenia nie używać żadnych ostrych przedmiotów. Do wnętrza obudowy nie może przedostać się żadna ciecz. W przeciwnym razie może dojść do uszkodzenia urządzenia.
- Pamiętaj o regularnym czyszczeniu przyrządu, najlepiej bezpośrednio po każdym użyciu.
- Do czyszczenia obudowy przyrządu używaj suchej szmatki. Nigdy nie używaj benzyny, rozpuszczalników ani środków myjących, niszczących tworzywo sztuczne.
- W celu starannego oczyszczenia urządzenia należy użyć odkurzacza.
- Otwory wentylacyjne muszą być zawsze wolne od zanieczyszczeń.
- Usuwać pędzlem przywierający pył szlifierski.
- W przypadku dłuższego przechowywania akumulatora litowego należy regularnie kontrolować jego poziom naładowania. Optymalny stan naładowania wynosi pomiędzy 50% a 80%. Optymalne warunki przechowywania to chłodne i suche miejsce.

WSKAZÓWKA

- ▶ Niewymienione tutaj części zamienne (np. szczotki węglowe, przełączniki i akumulator zapasowy) można zamówić za pośrednictwem naszej infolinii serwisowej.

Gwarancja

Kompensaß Handels GmbH

Szanowny Kliencie,

To urządzenie objęte jest 3-letnią gwarancją, licząc od daty zakupu. W przypadku wad tego produktu, masz gwarantowane ustawowo prawa w stosunku sprzedawcy. Te ustawowe prawa nie są ograniczone przez nasze opisane poniżej warunki gwarancji.

Warunki gwarancji

Okres gwarancji rozpoczyna się od daty zakupu. Należy zachować oryginalny paragon (dowód zakupu) na przyszłość. Ten dokument jest wymagany jako dowód zakupu.

Jeżeli w ciągu trzech lat od daty zakupu produktu ujawni się wada materiałowa lub produkcyjna, produkt zostanie wedle naszego uznania nieodpłatnie naprawiony lub wymieniony na nowy. Warunkiem spełnienia tego świadczenia gwarancyjnego jest dostarczenie uszkodzonego urządzenia wraz z dowodem zakupu (paragonem fiskalnym) oraz krótkim opisem, na czym polega wada oraz kiedy wystąpiła.

Jeżeli wada jest objęta naszą gwarancją, otrzymasz z powrotem naprawiony lub nowy produkt. Wykonanie naprawy lub wymiana produktu nie rozpoczyna biegu nowego okresu gwarancji.

Okres gwarancji i ustawowe roszczenia gwarancyjne

Wykonanie usługi gwarancyjnej nie przedłuża okresu gwarancji. Dotyczy to również wymienionych i naprawionych części. Wszelkie szkody i wady wykryte w chwili zakupu należy zgłosić bezpośrednio po rozpakowaniu urządzenia. Po upływie okresu gwarancji wszelkie naprawy są wykonywane odpłatnie.

Zakres gwarancji

Urządzenie zostało starannie wyprodukowane i poddane przed wysyłką skrupulatnej kontroli jakości.

Gwarancja dotyczy wad materiałowych lub produkcyjnych. Niniejsza gwarancja nie obejmuje części produktów, które są narażone na normalne zużycie, a zatem mogą być uważane za części ulegające zużyciu, ani uszkodzeń części łatwo łamliwych, np. przełączniki, akumulatory, formy do pieczenia lub części wykonane ze szkła.

Niniejsza gwarancja traci swoją ważność, jeśli produkt został uszkodzony, nie używano go prawidłowo lub nie serwisowano należycie. W celu zapewnienia prawidłowego stosowania produktu należy ściśle przestrzegać wszystkich instrukcji wymienionych w instrukcjach obsługi. Należy bezwzględnie unikać zastosowania oraz postępowania, których odradza się w instrukcji obsługi lub przed którymi się w niej ostrzega.

Produkt przeznaczony jest wyłącznie do użytku domowego, a nie do zastosowań komercyjnych. Niewłaściwe użytkowanie urządzenia, używanie go w sposób niezgodny z jego przeznaczeniem, użycie siły lub ingerencja w urządzenie, dokonywana poza naszymi autoryzowanymi punktami serwisowymi, powodują utratę gwarancji.

Realizacja zobowiązań gwarancyjnych

W celu zapewnienia szybkiego załatwienia sprawy, postępuj zgodnie z poniższymi wskazówkami:

- W przypadku wszelkich pytań przygotuj paragon fiskalny oraz numer artykułu (np. IAN 12345) jako dowód zakupu.
- Numer artykułu można znaleźć na grawerowanej tabliczce znamionowej, umieszczonej na stronie tytułowej instrukcji (poniżej po lewej) lub na naklejce z tyłu albo na spodzie.
- W przypadku wystąpienia błędów działania lub innych wad, prosimy o kontakt z odpowiednim działem serwisu **telefonicznie** lub **przez e-mail**.
- Zarejestrowany jako wadliwy produkt możesz wtedy wraz z dołączonym dowodem zakupu (paragonem) oraz opisem i datą wystąpienia usterki wystąpić nieodpłatnie na przekazany wcześniej adres serwisu.

WSKAZÓWKA

- ▶ W przypadku narzędzi Parkside i Florabest prosimy przestać wyłącznie uszkodzony produkt bez akcesoriów (np. akumulatorów, walizek do przechowywania, narzędzi montażowych itp.).



Na stronie www.lidl-service.com możesz pobrać te i wiele innych instrukcji, filmów o produktach oraz oprogramowanie.

Serwis

⚠ OSTRZEŻENIE!

- ▶ Naprawy urządzenia zlecaj wyłącznie serwisowi lub elektrykowi, stosując tylko oryginalne części zamienne. Dzięki temu zagwarantowany jest odpowiedni poziom bezpieczeństwa użytkowania urządzenia po naprawie.
- ▶ Wymianę wtyku lub przewodu przyłączeniowego powierzaj zawsze producentowi elektronarzędzia lub autoryzowanemu serwisowi. Dzięki temu zagwarantowany jest odpowiedni poziom bezpieczeństwa użytkowania urządzenia po naprawie.

PL Serwis Polska
Tel.: 22 397 4996
E-Mail: kompernass@lidl.pl

IAN 310951

Importer

Pamiętaj, że poniższy adres nie jest adresem serwisu. Skontaktuj się najpierw z odpowiednim punktem serwisowym.

KOMPERNASS HANDELS GMBH
BURGSTRASSE 21
DE-44867 BOCHUM
NIEMCY
www.kompernass.com

Utylizacja



Opakowanie urządzenia jest wykonane z materiałów przyjaznych dla środowiska naturalnego, które można oddać w lokalnych punktach zbiórki.



Urządzeń elektrycznych nie wolno wyrzucać razem z odpadami domowymi!

Zgodnie z dyrektywą europejską 2012/19/EU zużyte elektronarzędzia należy zbierać oddzielnie i poddawać procesowi odzysku z poszanowaniem zasad ochrony środowiska naturalnego.



Akumulatorów nie wolno wyrzucać razem z odpadami domowymi!

Uszkodzone lub zużyte akumulatory należy poddać procesowi recyklingu zgodnie z dyrektywą 2006/66/EC. Akumulatory i / lub urządzenie należy oddawać we właściwych punktach zbiórki odpadów.

W celu uzyskania informacji na temat możliwości utylizacji zużytych narzędzi elektrycznych / akumulatorów należy skontaktować się z lokalnym urzędem gminy lub miasta.

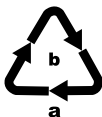

Opakowania należy utylizować w sposób przyjazny dla środowiska. Przestrzegać oznaczeń na różnych materiałach opakowaniowych i w razie potrzeby utylizuj je zgodnie z zasadami segregacji odpadów. Materiały opakowaniowe są oznaczone skrótami (a) i cyframi (b) w następujący sposób:

1-7: tworzywa sztuczne,
20-22: papier i tektura,
80-98: kompozyty



Informacji na temat możliwości utylizacji wyeksploatowanego produktu udziela urząd gminy lub miasta.

Tłumaczenie oryginalnej deklaracji zgodności

My, KOMPERNASS HANDELS GMBH, osoba odpowiedzialna za sporządzenie dokumentacji: Semi Uguzlu, BURGSTR. 21, DE - 44867 BOCHUM, NIEMCY, oświadczamy niniejszym, że produkt ten jest zgodny z następującymi normami, dokumentami normatywnymi oraz dyrektywami WE:

**Dyrektywa maszynowa
(2006 / 42 / EC)**

**Dyrektywa w sprawie kompatybilności
elektromagnetycznej
(2014 / 30 / EU)**

**Dyrektywa w sprawie stosowania substancji szkodliwych dla zdrowia
(2011 / 65 / EU)***

*Wyłączną odpowiedzialność za wystawienie niniejszej deklaracji zgodności ponosi producent. Opisany powyżej przedmiot oświadczenia spełnia wymagania przepisów dyrektywy 2011/65/EU Parlamentu Europejskiego i Rady z 8 czerwca 2011 w sprawie ograniczenia stosowania określonych substancji niebezpiecznych w urządzeniach elektrycznych i elektronicznych.

Zastosowane normy zharmonizowane:

EN 62841-1-1:2015
EN 62841-2-4:2014
EN 55014-1-1:2017
EN 55014-2-2:2015
EN 61000-3-3:2013
EN 61000-3-2:2014
EN 60335-2-29:2004+A2
EN 60335-1:2012+A11
EN 62233:2008
EN 50581:2012

Typ / Oznaczenie urządzenia:

Akumulatorowe narzędzie wielofunkcyjne PAMFW 12 C3

Rok produkcji: 11 -2018

Numer seryjny: IAN 310951

Bochum, dnia 30.10.2018



Semi Uguzlu

- Kierownik ds. zarządzania jakością -

Zastrzegamy sobie prawo do wprowadzania zmian technicznych w ramach procesu udoskonalania urządzenia.

Zamawianie dodatkowego akumulatora

Jeśli chcesz zamówić dodatkowy akumulator do urządzenia, możesz to zrobić wygodnie przez Internet na stronie www.kompernass.com lub telefonicznie.

Artykuł ten może być po krótkim czasie niedostępny ze względu na niewielkie ilości zapasów magazynowych.



WSKAZÓWKA

- ▶ W niektórych krajach nie jest możliwe zamówienie części zamiennych online. W takim wypadku skontaktuj się z infolinią serwisową.
- Promocja jest ograniczona do jednego akumulatora na klienta / urządzenie oraz do jednego miesiąca po zakończeniu okresu promocyjnego. Po tym czasie akumulator będzie można w dalszym ciągu zamówić jako część zamienną na innych warunkach.

Zamawianie telefoniczne

PL Serwis Polska
Tel.: 22 397 4996
E-Mail: kompernass@lidl.pl

Aby zapewnić szybką realizację zamówienia, prosimy przygotować sobie numer katalogowy przypisany do urządzenia (np. IAN 310951). Numer katalogowy znajduje się na tabliczce znamionowej lub na stronie tytułowej niniejszej instrukcji.

Turinys

Ižanga	30
Naudojimas pagal paskirtį	30
Dalys	30
Tiekiamas rinkinys	30
Techniniai duomenys	30
Elektrinių įrankių naudojimo bendrieji saugos nurodymai	31
1. Darbo vietos sauga	31
2. Elektros sauga	31
3. Žmonių sauga	32
4. Elektrinio įrankio naudojimas ir elgsena su juo	32
5. Akumuliatorinio įrankio naudojimas ir elgsena su juo	33
6. Klientų aptarnavimas	33
Šlifaviklių naudojimo specialieji saugos nurodymai	33
Kroviklių naudojimo saugos nurodymai	34
Praktiniai nurodymai	34
Prieš pradėdant naudoti	34
Akumuliatoriaus bloko išėmimas / įkrovimas / įdėjimas	34
Akumuliatoriaus įkrovos lygio tikrinimas	35
Dulkių / drožlių siurbimas	35
Dulkių siurbtuvo prijungimas	35
Papildomo darbo įrankio pasirinkimas	35
Šlifavimo popieriaus uždėjimas ant šlifavimo plokštės	36
Papildomo darbo įrankio keitimas	36
Pradėjimas naudoti	37
Įjungimas ir išjungimas	37
Vibravimo dažnio nustatymas	37
Techninė priežiūra ir valymas	37
Kompernaß Handels GmbH garantija	37
Klientų aptarnavimas	39
Importuotojas	39
Šalinimas	39
Atitikties deklaracijos originalo vertimas	40
Atsarginio akumuliatoriaus užsakymas	41

AKUMULIATORINIS DAUGIAFUNKCIS ĮRANKIS PAMFW 12 C3

Įžanga

Sveikiname įsigijus naują įrankį. Pasirinkote kokybišką gaminį. Naudojimo instrukcija yra šio gaminio dalis. Joje pateikti svarbūs saugos, naudojimo ir šalinimo nurodymai. Prieš pradėdami naudoti gaminį susipažinkite su visais naudojimo ir saugos nurodymais. Gaminį naudokite tik taip, kaip aprašyta, ir tik nurodytiems naudojimams. Perduodami gaminį tretiesiems asmenims, kartu perduokite visus jo dokumentus.

Naudojimas pagal paskirtį

Šis įrankis skirtas pjaustyti, nupjauti ir šlifuoti. Juo galima apdirbti šias medžiagas: medieną, plastiką, sausosios statybos elementus, lengvuosius ir spalvotuosius metalus, tvirtinimo elementus (pvz., vinis ir varžtus) bei sienų plyteles. Jis ypač tinka darbams, kuriuos reikia atlikti prie pat krašto ar paviršiaus. Bet koks kitoks įrankio naudojimas ar keitimas laikomas naudojimu ne pagal paskirtį ir gali kelti didelį pavojų. Įrankis nėra skirtas komerciniam naudojimui.

Daly

- 1 įrankių atlaisvinimo svirtis
- 2 ĮJUNGIMO / IŠJUNGIMO jungiklis
- 3 akumuliatoriaus LED indikatoriai
- 4 atlaisvinimo mygtukai
- 5 akumuliatoriaus blokas
- 6 dulkių siurbtuvas (3 dalių)
- 7 tvirtinimo prie korpuso elementas
- 8 vibravimo dažnio reguliatorius
- 9 siurbimo kanalas
- 10 vėdinimo angos
- 11 LED darbinė lemputė
- 12 suveržiamasis varžtas
- 13 žiedinis atvamzdis
- 14 grandiklis 52 mm
- 15 deimantinė pjovimo geležtė 64 mm
- 16 HCS įleidžiamoji pjovimo geležtė 32 mm
- 17 šlifavimo plokštė

- 18 įkrovos lygio LED indikatorius
- 19 kontrolinis LED indikatorius
- 20 spartusis kroviklis
- 21 šlifavimo popierius

Tiekiamas rinkinys

- 1 akumuliatorinis daugiafunkcis įrankis
- 1 spartusis akumuliatorių kroviklis
- 1 akumuliatoriaus blokas
- 1 trikampė šlifavimo plokštė
- 6 šlifavimo popieriaus lapai, kraštų ilgis 80 mm
- 1 grandiklis 52 mm
- 1 HCS įleidžiamoji pjovimo geležtė 32 mm
- 1 deimantinė pjovimo geležtė 64 mm
- 1 dulkių siurbtuvas (3 dalių)
- 1 lagaminėlis
- 1 naudojimo instrukcija

Techniniai duomenys

Akumuliatorinis daugiafunkcis įrankis: PAMFW 12 C3

Vardinė įtampa:	12 V \equiv (nuolatinė srovė)
Vardinis sukimosi greitis	
tuščiąja veika:	n_0 5 000–19 000 min. ⁻¹
Virpesių kampas:	3,2°

Akumuliatorius: PAK 12 A1

Tipas:	LIČIO JONŲ
Vardinė įtampa:	12 V \equiv (nuolatinė srovė)
Talpa:	2000 mAh

Spartusis akumuliatorių kroviklis: PLGK 12 A1

ĮJĖJIMAS / „Input“

Vardinė įtampa:	220 - 240 V~, 50 - 60 Hz (kintamoji srovė)
Galia:	50 W

IŠĖJIMAS / „Output“

Vardinė įtampa:	12 V \equiv (nuolatinė srovė)
Vardinė srovė:	2,4 A
Įkrovimo trukmė:	apie 60 min.
Saugiklis (viduje):	2 A $\frac{T2A}{\square}$
Apsaugos klasė:	II / \square (dviguba izoliacija)

Informacija apie skleidžiamą triukšmą ir vibraciją

Skleidžiamo triukšmo išmatuotoji vertė nustatyta pagal standartą EN 62841. Elektrinio įrankio paprastai skleidžiamas A svartinis triukšmo lygis yra toks:

Skleidžiamo triukšmo vertė

Garso slėgio lygis L_{pA} :	80,7 dB (A)
Neapibrėžtis K_{pA} :	3 dB
Garso galios lygis L_{WA} :	91,7 dB (A)
Neapibrėžtis K_{WA} :	3 dB

Naudokite klausos apsaugos priemonę!

Bendrosios vibracijos vertės (trijų krypčių vektorių suma) nustatytos pagal standartą EN 62841.

Šlifavimas

Vibracijos intensyvumo vertė $a_h = 4,345 \text{ m/s}^2$
Neapibrėžtis $K = 1,5 \text{ m/s}^2$

NURODYMAS

- Šiuose nurodymuose deklaruotas vibracijos lygis išmatuotas standartiniu matavimo metodu ir gali būti naudojamas vienam įrankiui su kitu palyginti. Nurodyta vibracijos intensyvumo vertė taip pat galima vadovautis siekiant atlikti pirminį poveikio vertinimą.

⚠ ĮSPĖJIMAS!

- Vibracijos lygis priklauso nuo elektrinio įrankio naudojimo būdo ir kai kuriais atvejais gali viršyti šiose instrukcijose nurodytą vertę. Šitaip nuolat naudojant elektrinį įrankį vibracinis poveikis gali būti įvertintas nepakankamai. Stenkitės kuo labiau sumažinti vibracinį poveikį. Vibracinį poveikį galima sumažinti, pavyzdžiui, mūvint pirštines, kai dirbate su įrankiu, ir ribojant darbo laiko trukmę. Taip pat būtina atsižvelgti į visas įrankio naudojimo ciklo dalis (pvz., laikotarpius, kai elektrinis įrankis išjungtas, ir laikotarpius, kai įrankis įjungtas, tačiau veikia nenaudojamas).



Elektrinių įrankių naudojimo bendrieji saugos nurodymai



⚠ ĮSPĖJIMAS!

- Perskaitykite visus saugos ir kitus nurodymus, susipažinkite su paveikslėliais ir techniniais duomenimis, pridamais prie šio elektrinio įrankio. Nesilaikant tolesnių nurodymų, kyla pavojus patirti elektros smūgi, sukelti gaisrą ir (arba) sunkiai susižaloti.

Išsaugokite visus saugos ir kitus nurodymus – jų gali prireikti vėliau.

Saugos nurodymuose vartojama sąvoka „elektrinis įrankis“ reiškia į elektros tinklą (maitinimo laidu) jungiamus ir akumulatoriais (be maitinimo laido) maitinamus elektrinius įrankius.

1. Darbo vietos sauga

- Darbo zona turi būti švari ir gerai apšviesta.**
Jei darbo zona netvarkinga ar neapšviesta, gali įvykti nelaimingas atsitikimas.
- Nenaudokite elektrinio įrankio sprogoje aplinkoje, kurioje yra degių skysčių, dujų ar dulkių.** Elektriniai įrankiai įskelkia kibirkščių, ir jos gali dulkes ar garus uždegti.
- Dirbdami su elektriniu įrankiu neleiskite artintis vaikams ar kitiems asmenims.** Atitraukus dėmesį, elektrinis įrankis gali tapti nevaldomas.

2. Elektros sauga

- Elektrinio įrankio jungiamasis kištukas turi tikti elektros lizdai.** Jokių būdu nedarykite kokių nors kištuko keitimų.
Jei elektrinis įrankis įžemintas, nenaudokite adapterių. Originalūs kištukai ir tinkami elektros lizdai sumažina elektros smūgio pavojų.
- Stenkitės nesiliesti prie įžemintų paviršių, pavyzdžiui, vamzdžių, šildymo įrenginių, viryklių ir šaldytuvų.** Kai kūnas įžemintas, padidėja elektros smūgio pavojus.
- Saugokite elektrinius įrankius nuo lietaus ar drėgmės.** Į elektrinio įrankio vidų patekus vandens, padidėja elektros smūgio pavojus.

- d) Jungiamasis laidas neskirtas elektriniam įrankiui nešti, kabinti, taip pat traukti norint iš elektros lizdo ištraukti kištuką. Saugokite jungiamąjį laidą nuo karščio, aštrių briaunų ir slankiųjų dalių, neišstepkite jo alyva. Apgadinus arba suraizgius jungiamuosius laidus, padidėja elektros smūgio pavojus.
- e) Dirbdami su elektriniu įrankiu lauke, naudokite tik darbui lauke skirtus ilginamuosius laidus. Naudojant darbui lauke tinkamą ilginamąjį laidą sumažėja elektros smūgio pavojus.
- f) Jei elektrinis įrankis neišvengiamai turi būti naudojamas drėgnoje aplinkoje, naudokite pažaidos srove valdomą jungtuvą. Naudojant pažaidos srove valdomą jungtuvą sumažėja elektros smūgio pavojus.
- f) Vilkėkite tinkamus drabužius. Nevilkėkite plačių drabužių, būkite be papuošalų. Plaukus ir drabužius saugokite nuo slankiųjų dalių. Slankiosios dalys gali įtraukti laisvus drabužius, papuošalus ar ilgus plaukus.
- g) Jei prie įrankio galima prijungti dulkių siurbimo ar dulkių surinkimo įrenginių, juos reikia prijungti ir tinkamai naudoti. Susiurbus dulkes sumažėja dulkių keliamas pavojus.
- h) Nesijauskite nepagrįstai saugūs ir būtinai laikykitės elektrinių įrankių naudojimo saugos taisyklių, net jei elektrinį įrankį naudojote daug kartų ir gerai mokate su juo dirbti. Nerūpestingai elgdamiesi greitai galite sunkiai susižaloti.

3. Žmonių sauga

- a) Visada būkite atidūs, sutelkę dėmesį į tai, ką darote, ir laikykitės įprastų darbo su elektriniu įrankiu taisyklių. Nenaudokite elektrinių įrankių, jei jaučiate nuovargį, vartojote narkotinių medžiagų, alkoholio ar vaistų. Menkiausias neapdairumas dirbant su elektriniu įrankiu gali būti sunkių sužalojimų priežastis.
- b) Naudokite asmenines apsaugos priemones ir būtinai užsidėkite apsauginius akinius. Elektrinio įrankio tipui ir jo naudojimo būdai tinkamos asmeninės apsaugos priemonės, pavyzdžiui, kaukė nuo dulkių, neslystanti saugi avalynė, apsauginis šalmas ar klausos apsaugos priemonė, sumažina pavojų susižaloti.
- c) Saugokitės, kad netyčia neįjungtumėte įrankio. Prieš jungdami elektrinį įrankį į elektros tinklą ir (arba) prie akumulatoriaus ir prieš jį pakeldami ar nešdami įsitikinkite, kad jis yra išjungtas. Jei nešdami elektrinį įrankį pirštą laikysite ant jungiklio ar į elektros tinklą įjungsite jau įjungtą elektrinį įrankį, gali įvykti nelaimingas atsitikimas.
- d) Prieš įjungdami elektrinį įrankį pašalinkite reguliavimo įrankius arba veržliarakčius. Besisukančioje elektrinio įrankio dalyje esantis įrankis ar raktas gali sužaloti.
- e) Venkite nenatūralios kūno padėties. Stovėkite stabiliai, visada išlaikykite pusiausvyrą. Taip geriau galėsite kontroliuoti elektrinį įrankį nenumatytomis aplinkybėmis.

4. Elektrinio įrankio naudojimas ir elgsena su juo

- a) Venkite elektrinio įrankio perkrovų. Naudokite darbui tinkamą elektrinį įrankį. Tinkamu elektriniu įrankiu nurodytos įrankio naudojimo sritys darbą atlikite geriau ir saugiau.
- b) Nenaudokite elektrinio įrankio, jei sugedo jo jungiklis. Neįsijungiantis arba neišsijungiantis elektrinis įrankis kelia pavojų, ir įrankį reikia pataisyti.
- c) Prieš reguliuodami, padėdami elektrinį įrankį ar keisdami papildomus įrankius, ištraukite iš elektros lizdo kištuką ir (arba) išimkite išimamąjį akumuliatorių. Ši atsargumo priemonė neleis elektriniam įrankiui netyčia įsijungti.
- d) Nenaudojamus elektrinius įrankius laikykite vaikams nepasiekiamoje vietoje. Neleiskite elektrinio įrankio naudoti su juo nesuspajūsiams ar šių nurodymų neperskaičiusiems žmonėms. Elektriniai įrankiai kelia pavojų, jei juos naudoja patirties neturintys žmonės.
- e) Rūpestingai prižiūrėkite elektrinius ir papildomus įrankius. Patikrinkite, ar tinkamai veikia ir ar neužsikirtusios slankiosios dalys, ar nėra elektrinio įrankio veikimą bloginančių sulūžusių arba apgadintų dalių. Prieš naudodami elektrinį įrankį pasirūpinkite, kad sugadintos dalys būtų pataisytos. Daug nelaimingų atsitikimų įvyksta dėl netinkamai prižiūrimų elektrinių įrankių.

- f) Pjovimo įrankiai turi būti aštrūs ir švarūs. Rūpestingai prižiūrimi pjovimo įrankiai su aštriais ašmenimis rečiau įstringa, juos lengviau valdyti.
- g) Elektrinį įrankį, priedus, papildomus darbo įrankius ir kt. naudokite vadovaudamiesi šiais nurodymais. Taip pat įvertinkite darbo sąlygas ir atliktiną darbą. Elektrinius įrankius naudojant nenumatytiems tikslams, gali susiklostyti pavojingų situacijų.
- h) Rankenos ir suimamieji paviršiai turi būti sausi, švarūs ir neištepti alyva ar tepalu. Jei rankenos ar suimamieji paviršiai slidūs, elektrinio įrankio negalėsite saugiai naudoti ir valdyti nenumatytomis situacijomis.

5. Akumuliatorinio įrankio naudojimas ir elgsena su juo

- a) Akumuliatorius įkraukite tik gamintojo rekomenduojamais krovikliais. Tam tikro tipo akumuliatoriams skirtą kroviklį naudojant kitokiems akumuliatoriams įkrauti gali kilti gaisras.
- b) Elektriniuose įrankiuose naudokite tik įjems numatytus akumuliatorius. Naudojant kitokius akumuliatorius, kyla pavojus susižaloti arba sukelti gaisrą.
- c) Nenaudojamą akumuliatorių laikykite atokiai nuo svarožėlių, monetų, raktų, vinių, varžtų ar kitokių nedidelių metalinių daiktų, galinčių sujungti kontaktus. Įvykus akumuliatoriaus kontaktų trumpajam jungimui, kyla pavojus nusideginti arba sukelti gaisrą.
- d) Iš netinkamai naudojamo akumuliatoriaus gali ištekėti skysčio. Venkite prisiliesti prie skysčio. Jei taip netyčia atsitiktų, nuplaukite jį vandeniu. Jei skysčio patektų į akis, papildomai kreipkitės į gydytoją. Ištekėjęs akumuliatoriaus skystis gali sudirginti odą arba nudeginti.
- e) Nenaudokite apgadinto arba pakeisto akumuliatoriaus. Apgadintų arba pakeistų akumuliatorių veikimo neįmanoma numatyti, jie gali sukelti gaisrą, sprogti arba sužaloti.
- f) Saugokite akumuliatorių nuo ugnies arba per aukštos temperatūros. Ugnis arba aukštesnė nei 130 °C (265 °F) temperatūra gali sukelti sprogingą.

- g) Vadovaukitės visais įkrovimo nurodymais ir niekada nekraukite akumuliatoriaus ar akumuliatorinio įrankio, jei temperatūra nėra naudojimo instrukcijoje nurodytose ribose. Kraunant netinkamai arba neatsižvelgiant į leidžiamąsias temperatūros ribas, akumuliatorius gali sugesti, taip pat padidėja gaisro pavojus.



ATSARGIAI! SPROGIMO PAVOJUS!

Niekada nebandykite įkrauti neįkraunamųjų baterijų.



Saugokite akumuliatorių nuo karščio, taip pat, pavyzdžiui, nuo nuolatinų tiesioginių saulės spindulių, ugnies, vandens ir drėgmės. Kyla sproginimo pavojus.



6. Klientų aptarnavimas

- a) Elektrinį įrankį gali taisyti tik kvalifikuoti specialistai ir tik naudodami originalias atsargines dalis. Taip užtikrinama, kad elektrinis įrankis išliks saugus.
- b) Niekada netvarkykite sugedusių akumuliatorių. Bet kokią akumuliatorių techninę priežiūrą gali atlikti tik gamintojas arba gamintojo įgaliotos klientų aptarnavimo tarnybos.

Šlifuklių naudojimo specialieji saugos nurodymai

⚠️ ĮSPĖJIMAS!

- Kai kurių medžiagų, pavyzdžiui, dažų su švinu, kai kurių medienos rūšių, taip pat metalo dulksės gali kenkti sveikatai.
- Liestis prie šių dulkių arba jų įkvėpti su įrankiu dirbančiam asmeniui arba arti esantiems asmenims gali būti pavojinga.
- Dėvėkite apsauginius akinius ir kaukę nuo dulkių!

Kroviklių naudojimo saugos nurodymai

- Vyresni nei 8 metų vaikai, taip pat silpnesnių fizinių, jautrių arba protinių gebėjimų ar mažai patirties ir žinių turintys asmenys šį prietaisą gali naudoti tik jei yra prižiūrimi arba išmokyti saugiai naudoti prietaisą ir supranta jo keliamą pavojų. Vaikams su prietaisu žaisti draudžiama. Neprižiūrimiems vaikams neleidžiama atlikti valymo ir naudojimo atliekamų techninės priežiūros darbų.
- Kad išvengtumėte pavojų, kai pažeistas šio prietaiso įjungimo į tinklą laidas, jį turi pakeisti gamintojas arba jo klientų aptarnavimo tarnyba ar reikiamą kvalifikaciją turintis asmuo.



Kroviklį galima naudoti tik patalpose.

⚠️ ĮSPĖJIMAS!

- Nenaudokite įrankio, jei pažeistas laidas, maitinimo laidas ar tinklo kištukas. Pažeisti maitinimo laidai kelia mirtiną elektros smūgio pavojų.

Praktiniai nurodymai

Veikimo principas

Vibracinė pavara papildomą darbo įrankį suvirpina 5 000–19 000 kartų per minutę. Todėl galima tiksliai dirbti net ir labai siauroje erdvėje.

Pjaustymas / nupjovimas

- Naudokite tik nepažeistas ir nepriekaištingos būklės pjovimo geležtes. Sulankstytos, atšipusios ar kitaip apgadintos pjovimo geležtės gali lūžti.
- Pjaustydami lengvasias statybines medžiagas vadovaukitės įstatymais ir medžiagų gamintojų rekomendacijomis.
- Įleistinius pjūvius galima daryti tik minkštoje medžiagoje, pvz., medienoje, gipso kartono plokštėse ir pan.!

Šlifavimas

- Šlifuodami įrankį spauskite tolygia jėga, kad šlifavimo popierių **2** galėtumėte ilgiau naudoti.

Prieš pradėdami naudoti

Akumulatoriaus bloko išėmimas / įkrovimas / įdėjimas

⚠️ ATSARGIAI!

- ▶ Kas kartą prieš išimdami akumulatoriaus bloką **5** iš kroviklio ir (arba) įdėdami į jį, ištraukite tinklo kištuką.

NURODYMAS

- ▶ Akumulatorius tiekiamas nevisiškai įkrautas. Patvirtinta, kad būtų galima įveikti geriausias reikalavimus. Ličio jonų akumuliatorių galima bet kada įkrauti. Dėl to jo naudojimo trukmė nesutrumpėja. Nutraukus įkrovimą, akumulatorius negadinamas.
- Nebandykite įkrauti akumulatoriaus bloko **5**, jei aplinkos temperatūra yra žemesnė nei 10 °C arba aukštesnė nei 40 °C.

1. Kai norite išimti akumuliatoriaus bloką **5**, paspauskite atlaisvinimo mygtukus **4** ir ištraukite akumuliatoriaus bloką **5** iš įrankio.
2. Akumuliatoriaus bloką **5** įdėkite į spartųjį kroviklį **20**.
3. Tinklo kištuką įkiškite į elektros lizdą. Kontrolinis LED indikatorius **19** šviečia raudonai.
4. Žalias įkrovos lygio LED indikatorius **18** rodo, kad akumuliatoriaus blokas **5** įkrautas ir paruoštas naudoti.
5. Akumuliatoriaus bloką **5** įdėkite į įrankį.

Akumuliatoriaus įkrovos lygio tikrinimas

- ♦ Norėdami patikrinti akumuliatoriaus įkrovos lygį, paspauskite ĮJUNGIMO / IŠJUNGIMO jungiklio **2** mygtuką (žr. ir pagrindinį paveikslėlį). Įkrovos lygį ir (arba) likutinę galių akumuliatoriaus LED indikatoriai **3** parodo taip:

RAUDONAS / ORANŽINIS / ŽALIAS = didžiausia įkrova
 RAUDONAS / ORANŽINIS = vidutinė įkrova
 RAUDONAS = maža įkrova - akumuliatorių būtina įkrauti

Dulkių / drožlių siurbimas

Draudžiama apdirbti medžiagas su asbestu. Manoma, kad asbestas gali sukelti vėžį.

⚠ DĖMESIO! GAISRO PAVOJUS!

- Dirbant su elektriniais įrankiais, kuriuos dulkių siurbimo įtaisu galima sujungti su dulkių siurbliu, kyla gaisro pavojus! Nepalankiomis sąlygomis, pvz., skraidant kibirkštims, šlifuojant metalą ar metalo liekanas medienoje, medžio dulkės dulkių siurblio dulkių maišelyje gali savaime užsidegti. Toks pavojus ypač kyla tada, kai medžio dulkės susimaišo su dažų (lako) likučiais ar kitomis cheminėmis medžiagomis, o ilgai šlifuojamas ruošinys yra įkaitęs. Todėl stenkitės, kad šlifuojamas ruošinys ir įrankis pernelyg neįkaistų. Prieš darydami pertraukas kas kartą išuštinkite dulkių siurblio dulkių maišelį.

- Visada naudokite dulkių siurbtuvus.
- Pasirūpinkite tinkamu darbo vietos vėdinimu.
- Vadovaukitės apdirbamoms medžiagoms šalyje taikomomis taisyklėmis.

Dulkių siurbtuvo prijungimas

- ♦ Dulkių siurbtuvą **6** uždėkite ant įrankio. Pritvirtinkite jį tvirtinimo prie korpuso elementu **7**.
- ♦ Tinkamo dulkių siurbimo įrenginio (pvz., dirbtuvių siurblio) žarną užmaukite ant išorinio siurbimo įrenginio adapterio.

Papildomo darbo įrankio pasirinkimas

NURODYMAS

- Universalusis laikiklis leidžia lengvai keisti įrankius ir tinka visiems standartiniams priedams.

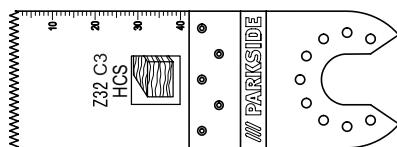

HCS įleidžiamoji pjovimo geležtė 32 mm

Medžiagos

Mediena, plastikas, gipsas ir kitos minkštos medžiagos.

Naudojimas

- Medžiagai nupjauti ir įleistiniams pjūviams daryti.
- Medžiagai pjauti prie pat krašto, taip pat ir sunkiai pasiekiamose vietose.

Pavyzdžiui, įduboms lengvosios konstrukcijos sienoje išpjauti.

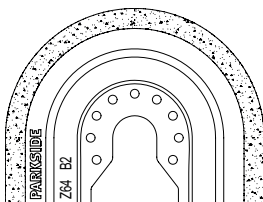

Deimantinė pjovimo geležtė

Medžiagos

Plytelių klijai, plytelių siūlės.

Naudojimas

- Medžiagų likučiams, pavyzdžiui, plytelių klijams, pašalinti keičiant pažeistas plyteles.
- Sienų ir grindų plytelių siūlių užpildui išpjauti.

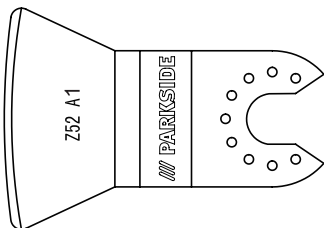

Grandiklis

Medžiagos

Skiedinio, betono liekanos, plytelių, kilimų klijai, dažų, silikono likučiai.

Naudojimas

- Medžiagų likučiams, pavyzdžiui, kilimų klijų likučiams, nuo grindų pašalinti.

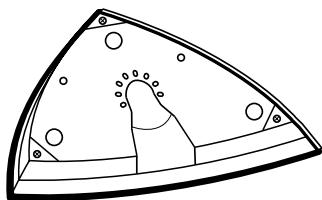

Šlifavimo plokštė

Medžiagos

Mediena ir metalas (šlifavimo popierius **21** tiekiamas kartu), mediena*, metalas*.

*tinkamu šlifavimo popieriumi

Naudojimas

- Šlifuoti prie kraštų ir sunkiai pasiekiamose vietose.

Šlifavimo popieriaus uždėjimas ant šlifavimo plokštės

- ◆ Šlifavimo popierių **21** ant šlifavimo plokštės **17** uždėkite ties viduriu.

Papildomo darbo įrankio keitimas

NURODYMAS

- ▶ Jei ketinate naudoti dulkių siurbtuvą, jį turite prijungti prieš uždėdami papildomą darbo įrankį (žr. skyrių „Dulkių siurbtuvo prijungimas“).

⚠ ĮSPĖJIMAS! PAVOJUS SUSIŽALOTI!

- Prieš kaip nors tvarkydami elektrinį įrankį išimkite akumuliatorių iš įrankio.
- ◆ Jei yra, nuimkite pritaistytą papildomą darbo įrankį. Tam įrankių atlaisvinimo svirtį **1** pakelkite aukščiau.
- ◆ Uždėkite papildomą darbo įrankį (pvz., įleidžiamąją pjovimo geležtę **16**) ant įrankių laikiklio.

NURODYMAS

- ▶ Papildomus darbo įrankius ant įrankių laikiklio galite uždėti skylių padėtį pasirinkdami savo nuožiūra.
- ◆ Įtvirtinkite papildomą darbo įrankį, įrankių atlaisvinimo svirtį **1** vėl nuspausdami žemyn.
- Patikrinkite, ar papildomas darbo įrankis tvirtai laikosi. Netinkamai arba nepakankamai įtvirtinti papildomi darbo įrankiai veikiant įrankiui gali atsiloisvinti ir jus sužeisti.

Pradėjimas naudoti Įjungimas ir išjungimas

Įjungimas

- ◆ Įrankį įjungsite pastumdami į priekį ĮJUNGIMO / IŠJUNGIMO jungiklį ②.
Įjungus įrankį, užsidega LED darbinė lemputė ① ir apšviečia darbinę zoną esant prastam apšvietimui.

NURODYMAS

- ▶ LED darbinę lemputę ① galima naudoti tik tada, jei nenaudojate dulkių siurbtuvo ⑥.

Išjungimas

- ◆ Įrankį išjungsite ĮJUNGIMO / IŠJUNGIMO jungiklį ② pastumdami atgal.

Vibravimo dažnio nustatymas

- ◆ Vibravimo dažnio reguliatoriumi ③ pasirinkite reikiamą vibravimo dažnį.
1 padėtis: nedidelis vibravimo dažnis
- ◆ 6 padėtis: didelis vibravimo dažnis

NURODYMAS

- ▶ Reikiamas vibravimo dažnis priklauso nuo medžiagos ir darbo sąlygų, jis pasirenkamas praktiniais bandymais.

Techninė priežiūra ir valymas



ĮSPĖJIMAS! PAVOJUS SUSIŽALOTI!
Prieš tvarkydami įrankį jį kas kartą išjunkite ir išimkite akumuliatorių.

- Nevalykite įrankio aštriais daiktais. Į rankio vidų neturi patekti skysčių. Antraip įrankis gali sugesti.
- Reguliariai valykite įrankį, geriausia iš karto po to, kai baigiate darbą.
- Korpusą valykite sausa šluoste. Niekada nenaudokite benzino, tirpiklių ar plastikus veikiančių valiklių.

- Norint kruopščiai išvalyti įrankį, prireiks dulkių siurblio.
- Jokių būdu neuždenkite vėdinimo angų.
- Pripilusias šlifavimo dulkes nuvalykite šepetėliu.
- Ilgesnį laiką laikant ličio jonų akumuliatorių nenaudojamą, reikia reguliariai tikrinti jo įkrovos lygį. Optimalus įkrovos lygis yra nuo 50 iki 80 %.
- Geriausia laikyti vėsioje ir sausoje aplinkoje.

NURODYMAS

- ▶ Neišvardytų atsarginių dalių (pvz., anglinių šepetėlių, jungiklių ir atsarginių akumuliatorių) galite užsisakyti paskambinę mūsų klientų aptarnavimo tarnybos karštąją liniją.

Kompernaß Handels GmbH garantija

Gerb. kliente,

Šiam prietaisui nuo įsigijimo datos suteikiama 3 metų garantija. Išryškėjus šio gaminio trūkumams, gaminio pardavėjas užtikrina jums teisės aktais reglamentuojamas teises. Toliau išdėstytos garantijos teikimo sąlygos šių jūsų teisės aktais reglamentuojamų teisių neapriboja.

Garantijos teikimo sąlygos

Garantijos teikimo laikotarpis skaičiuojamas nuo pirkimo datos. Prašome išsaugoti originalų kasos čekį. Jis reikalingas kaip pirkimo dokumentas.

Jei per trejus metus nuo šio gaminio pirkimo datos išryškėtų medžiagų ar gamybos trūkumų, gaminį savo nuožiūra nemokamai sutaisytime arba pakeisime. Norint pasinaudoti garantija, sugedusį prietaisą ir pirkimo dokumentą (kasos čekį) būtina pateikti trejų metų laikotarpiu trumpai aprašius trūkumą bei nurodžius trūkumo atsiradimo laiką.

Jei trūkumui taikoma mūsų garantija, jums grąžinsime sutaisytą arba pristatysime naują gaminį. Sutaisius ar pakeitus gaminį, garantijos teikimo laikotarpis nepratęsiamas.

Garantijos teikimo laikotarpis ir teisės aktais reglamentuojama trūkumų pašalinimo garantija

Garantijos teikimo laikotarpiu suteikus garantinių paslaugų, garantijos teikimo laikotarpis nepratęsiamas. Ta pati sąlyga taikoma ir pakeistoms bei sutaisytomis dalims. Apie įsigyto gaminio pažeidimus ir trūkumus būtina pranešti vos išpakavus gaminį. Pasibaigus garantijos teikimo laikotarpiui už remonto darbus imamas mokestis.

Garantijos aprėptis

Prietaisas kruopščiai pagamintas vadovaujantis griežtomis kokybės gairėmis ir prieš pristatant buvo išbandytas.

Garantija taikoma tik medžiagų arba gamybos trūkumams. Garantija netaikoma įprastai dylančiomis gaminio dalims, priskiriamoms susidėvinčių dalių kategorijai, arba lūžtančių (dužių) dalių, pavyzdžiui, jungiklių, akumuliatorių, kepimo formų ar iš stiklo pagamintų dalių pažeidimams.

Garantija netaikoma, jei gaminys apgadinamas, netinkamai naudojamas ar netinkamai prižiūrimas. Gaminys tinkamai naudojamas tik tada, jei tiksliai laikomasi visų naudojimo instrukcijoje pateiktų nurodymų. Gaminį draudžiama naudoti tokiems tikslams ar tokiu būdu, kurie nerekomenduojami naudojimo instrukcijoje arba dėl kurių joje įspėjama.

Gaminys skirtas tik buitinio, o ne komercinio naudojimo reikmėms. Garantija netaikoma piktnaudžiavimo, netinkamo naudojimo atvejais, jei naudojama jėga ir jei remontuoja ne mūsų įgaliotoji klientų aptarnavimo tarnyba.

Garantinių įsipareigojimų vykdymas

Kad galėtume greitai sutvarkyti jūsų prašymą, prašome vadovautis toliau nurodytais nurodymais:

- Kreipdamiesi bet kokių klausimų dėl gaminio, turėkite kasos čekį kaip pirkimo dokumentą ir gaminio numerį (pvz., IAN 12345).
- Gaminio numerį rasite prietaiso duomenų lentelėje, išgraviruotą ant naudojimo instrukcijos viršelio (apačioje kairėje) arba užklijuotą prietaiso užpakalinėje pusėje ar apačioje.
- Jei išryškėtų prietaiso veikimo ar kitokių trūkumų, pirmiausia **telefonu** arba **elektroniniu paštu** kreipkitės į toliau nurodytą klientų aptarnavimo skyrių.
- Tada sugedusiu pripažintą gaminį, pridėję pirkimo dokumentą (kasos čekį) ir nurodę trūkumą bei jo atsiradimo laiką, nemokamai galėsite išsiųsti jums nurodytu techninės priežiūros tarnybos adresu.

NURODYMAS

- ▶ Siųsdami „Parkside“ ir „Florabest“ įrankius, siųskite tik patį sugedusį gaminį be priedų (pvz., be akumulatoriaus, lagaminėlio, montavimo įrankių ir kt.).



Svetainėje www.lidl-service.com galite atsisiųsti šį ir daugiau žinytų, gaminų vaizdo įrašų ir programinės įrangos.

Klientų aptarnavimas

⚠️ ĮSPĖJIMAS!

- ▶ Įrankius gali taisyti klientų aptarnavimo tarnybos darbuotojai arba kvalifikuoti elektrikai ir tik naudodami originalias atsargines dalis. Taip užtikrinama, kad įrankis išliks saugus.
- ▶ Įrankio kištuką arba maitinimo laidą gali pakeisti tik įrankio gamintojas arba gamintojo klientų aptarnavimo tarnyba. Taip užtikrinama, kad įrankis išliks saugus.

NURODYMAS

- ▶ Neišvardytų atsarginių dalių (pavyzdžiui, anglinių šepetėlių, jungiklių) galite užsisakyti paskambinę į mūsų skambučių centrus.

LT Priežiūra Lietuva

Tel. 880 033 144

Elektroninio pašto adresas
kompernass@lidl.lt

IAN 310951

Importuotojas

Atminkite, kad šis adresas nėra techninės priežiūros tarnybos adresas. Pirmiausia susisieki su nurodyta klientų aptarnavimo tarnyba.

KOMPERNASS HANDELS GMBH

BURGSTRASSE 21

DE-44867 BOCHUM

VOKIETIJA

www.kompernass.com

Šalinimas



Pakuotė pagaminta iš aplinką tausojančių medžiagų, kurias galite atiduoti vietos perdirbimo įmonėms.



Elektrinių įrankių neišmeskite kartu su buitinėmis atliekomis!

Pagal Europos Sąjungos Direktyvą 2012/19/EU panaudoti elektriniai įrankiai turi būti surenkami atskirai ir atiduodami perdirbti nekenkiant aplinkai.



Akumuliatorių neišmeskite kartu su buitinėmis atliekomis!

Sugedę arba panaudoti akumuliatoriai pagal direktyvą 2006/66/EC turi būti perdirbami. Akumuliatoriaus bloką ir (arba) įrankį nugabenkite į rekomenduojamą surinkimo vietą. Informacijos apie nenaudojamų elektrinių įrankių / akumuliatoriaus bloko šalinimą teiraukitės savivaldybės ar miesto administracijoje.

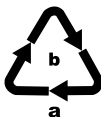

Pakuotę išmeskite saugodami aplinką. Atsižvelkite į skirtingų pakuotės medžiagų ženklimą ir prireikus jas surūšiuokite. Pakuotės medžiagos ženklinamos šiais trumpiniais (a) ir skaičiais (b):

1–7: Plastikai,

20–22: Popierius ir kartonas,

80–98: Sudėtinės medžiagos



Kaip išmesti nenaudojamą gaminį, sužinosite savo savivaldybės arba miesto administra

Atitikties deklaracijos originalo vertimas

Mes, KOMPERNASS HANDELS GMBH, ir už dokumento pateikimą atsakingas asmuo Semi Uguzlu, BURGSTR. 21, DE - 44867 BOCHUM, VOKIETIJA, pareiškiame, kad šis gaminys atitinka toliau nurodytus standartus, norminius dokumentus ir ES direktyvas.

**Mašinų direktyvą
(2006/42/EC)**

**Elektromagnetinio suderinamumo direktyvą
(2014/30/EU)**

**Pavojingų medžiagų naudojimo ribojimo direktyvą
(2011/65/EU)***

*Už šios atitikties deklaracijos parengimą atsakingas tik gamintojas. Pirmiau aprašytas deklaracijoje nurodytas gaminys atitinka 2011 m. birželio 8 d. Europos Parlamento ir Tarybos direktyvą 2011/65/EU dėl tam tikrų pavojingų medžiagų naudojimo elektros ir elektroninėje įrangoje apribojimo.

Taikomi darnieji standartai

EN 62841-1:2015
EN 62841-2-4:2014
EN 55014-1:2017
EN 55014-2:2015
EN 61000-3-3:2013
EN 61000-3-2:2014
EN 60335-2-29:2004+A2
EN 60335-1:2012+A11
EN 62233:2008
EN 50581:2012

Tipas / įrankio pavadinimas

Akumulatorinis daugiafunkcis įrankis PAMFW 12 C3

Pagaminimo metai 2018-11

Serijos numeris IAN 310951

Bochumas, 2018-10-30



Semi Uguzlu

- Kokybės vadybininkas -

Galimi techniniai pakeitimai tobulinant gaminį.

Atsarginio akumulatoriaus užsakymas

Atsarginį įrankio akumuliatorių galite patogiai užsisakyti internetu svetainėje www.kompernass.com arba telefonu.

Dėl ribotų atsargų šis gaminys po kurio laiko gali būti išparduotas.



NURODYMAS

- ▶ Kai kuriose šalyse atsarginių dalių užsisakyti internetu negalima. Šiuos atveju susisiekite su mūsų klientų aptarnavimo tarnybos karštąja linija.
- Akcija galioja vienam kliento įsigyjamam / įrankio akumuliatoriui bei du mėnesius pasibaigus akcijai. Po to atsarginį akumuliatorių kaip atsarginę dalį ir toliau galėsite užsisakyti kitomis sąlygomis.

Užsakymas telefonu

LT **Priežiūra Lietuva**

Tel. 880 033 144

Elektroninio pašto adresas

kompernass@lidl.lt

Kad galėtume greitai apdoroti Jūsų užsakymą, kreipdamiesi bet koku klausimu dėl gaminio turėkite gaminio numerį (pvz., IAN 310951). Gaminio numerį rasite duomenų lentelėje arba ant šios naudojimo instrukcijos viršelio.

Inhaltsverzeichnis

Einleitung	44
Bestimmungsgemäßer Gebrauch	44
Ausstattung	44
Lieferumfang	44
Technische Daten	44
Allgemeine Sicherheitshinweise für Elektrowerkzeuge	45
1. Arbeitsplatzsicherheit	45
2. Elektrische Sicherheit	45
3. Sicherheit von Personen	46
4. Verwendung und Behandlung des Elektrowerkzeugs	46
5. Verwendung und Behandlung des Akkuwerkzeugs	47
6. Service	48
Gerätespezifische Sicherheitshinweise für Schleifer	48
Sicherheitshinweise für Ladegeräte	48
Arbeitshinweise	49
Vor der Inbetriebnahme	49
Akku-Pack entnehmen/laden/einsetzen	49
Akkuzustand prüfen	49
Staub-/ Späneabsaugung	49
Staubabsaugung anschließen	50
Einsatzwerkzeug auswählen	50
Schleifblatt auf die Schleifplatte aufsetzen	51
Einsatzwerkzeug wechseln	51
Inbetriebnahme	51
Ein-/ Ausschalten	51
Schwingzahl vorwählen	51
Wartung und Reinigung	51
Garantie der Kompernaß Handels GmbH	52
Service	53
Importeur	53
Entsorgung	54
Original-Konformitätserklärung	55
Ersatz-Akku Bestellung	56

AKKU- MULTIFUNKTIONSWERKZEUG PAMFW 12 C3

Einleitung

Wir beglückwünschen Sie zum Kauf Ihres neuen Gerätes. Sie haben sich damit für ein hochwertiges Produkt entschieden. Die Bedienungsanleitung ist Teil dieses Produkts. Sie enthält wichtige Hinweise für Sicherheit, Gebrauch und Entsorgung. Machen Sie sich vor der Benutzung des Produkts mit allen Bedien- und Sicherheitshinweisen vertraut. Benutzen Sie das Produkt nur wie beschrieben und für die angegebenen Einsatzbereiche. Händigen Sie alle Unterlagen bei Weitergabe des Produkts an Dritte mit aus.

Bestimmungsgemäßer Gebrauch

Das Gerät ist zum Sägen, Trennen und Schleifen bestimmt. Vorzugsweise können folgende Materialien bearbeitet werden: Holz, Kunststoff, Trockenbauelemente, Leicht- und Buntmetalle, Befestigungselemente (z.B. Nägel, Schrauben) und Wandfliesen. Es ist besonders zum randnahen und bündigen Arbeiten geeignet. Jede andere Verwendung oder Veränderung des Geräts gilt als nicht bestimmungsgemäß und birgt erhebliche Unfallgefahren. Nicht zum gewerblichen Gebrauch.

Ausstattung

- ➊ Hebel für Werkzeugentriegelung
- ➋ EIN- / AUS-Schalter
- ➌ Akku-Display-LED
- ➍ Entriegelungstasten
- ➎ Akku-Pack
- ➏ Staubabsaugung (3 tlg.)
- ➐ Gehäusebefestigung
- ➑ Stellrad Schwingzahlvorwahl
- ➒ Absaugkanal
- ➓ Lüftungsschlitze
- ➔ LED-Arbeitsleuchte
- ➕ Spannschraube
- ➖ Ringanschluss
- ➗ Schaber 52 mm
- ➘ Diamantsägeblatt 64 mm
- ➙ HCS-Tauchsägeblatt 32 mm

- ➚ Schleifplatte
- ➛ Ladezustandsanzeige-LED
- ➜ Kontroll-LED
- ➝ Schnell-Ladegerät
- ➞ Schleifblätter

Lieferumfang

- 1 Akku-Multifunktionswerkzeug
- 1 Akku-Schnellladegerät
- 1 Akku-Pack
- 1 Delta-Schleifplatte
- 6 Schleifblätter 80 mm Kantenmaß
- 1 Schabmesser 52 mm
- 1 HCS-Tauchsägeblatt 32 mm
- 1 Diamantsägeblatt 64 mm
- 1 Staubabsaugung (3 tlg.)
- 1 Tragekoffer
- 1 Bedienungsanleitung

Technische Daten

Akku-Multifunktionswerkzeug: PAMFW 12 C3

Nennspannung:	12 V \equiv (Gleichstrom)
Bemessungs-leerlaufdrehzahl:	n_0 5000 - 19000 min ⁻¹
Oszillationswinkel:	3,2°

Akku: PAKP 12 A1

Typ:	LITHIUM-IONEN
Bemessungsspannung:	12 V \equiv (Gleichstrom)
Kapazität:	2000 mAh

Akku-Schnellladegerät: PLGK 12 A1

EINGANG / Input:

Bemessungsspannung:	220 - 240 V~, 50 - 60 Hz (Wechselstrom)
---------------------	--

Leistungsaufnahme:	50 W
--------------------	------

AUSGANG / Output:

Bemessungsspannung:	12 V \equiv (Gleichstrom)
Bemessungsstrom:	2,4 A
Ladedauer:	ca. 60 min
Sicherung (innen):	2 A $\frac{T2A}{\square}$
Schutzklasse:	II/III (Doppelisolierung)

Geräusch- und Vibrationsinformationen:

Messwert für Geräusch ermittelt entsprechend EN 62841. Der A-bewertete Geräuschpegel des Elektrowerkzeugs beträgt typischerweise:

Geräuschemissionen:

Schalldruckpegel L_{pA} : 80,7 dB (A)

Unsicherheit K_{pA} : 3 dB

Schalleistungspegel L_{WA} : 91,7 dB (A)

Unsicherheit K_{WA} : 3 dB

Gehörschutz tragen!

Schwingungsgesamtwerte (Vektorsumme dreier Richtungen) ermittelt entsprechend EN 62841:

Schleifen:

Schwingungsemissionswert $a_h = 4,345 \text{ m/s}^2$

Unsicherheit $K = 1,5 \text{ m/s}^2$

HINWEIS

- Der in diesen Anweisungen angegebene Schwingungspegel ist entsprechend einem genormten Messverfahren gemessen worden und kann für den Gerätevergleich verwendet werden. Der angegebene Schwingungsemissionswert kann auch zu einer einleitenden Einschätzung der Aussetzung verwendet werden.

⚠️ WARNUNG!

- Der Schwingungspegel wird sich entsprechend dem Einsatz des Elektrowerkzeugs verändern und kann in manchen Fällen über dem in diesen Anweisungen angegebenen Wert liegen. Die Schwingungsbelastung könnte unterschätzt werden, wenn das Elektrowerkzeug regelmäßig in solcher Weise verwendet wird. Versuchen Sie, die Belastung durch Vibrationen so gering wie möglich zu halten. Beispielhafte Maßnahmen zur Verringerung der Vibrationsbelastung sind das Tragen von Handschuhen beim Gebrauch des Werkzeugs und die Begrenzung der Arbeitszeit. Dabei sind alle Anteile des Betriebszyklus zu berücksichtigen (beispielsweise Zeiten, in denen das Elektrowerkzeug abgeschaltet ist, und solche, in denen es zwar eingeschaltet ist, aber ohne Belastung läuft).



Allgemeine Sicherheitshinweise für Elektrowerkzeuge



⚠️ WARNUNG!

- Lesen Sie alle Sicherheitshinweise, Anweisungen, Bilderungen und technischen Daten, mit denen dieses Elektrowerkzeug versehen ist. Versäumnisse bei der Einhaltung der nachfolgenden Anweisungen können elektrischen Schlag, Brand und/oder schwere Verletzungen verursachen.

Bewahren Sie alle Sicherheitshinweise und Anweisungen für die Zukunft auf.

Der in den Sicherheitshinweisen verwendete Begriff „Elektrowerkzeug“ bezieht sich auf netzbetriebene Elektrowerkzeuge (mit Netzleitung) und auf akku-betriebene Elektrowerkzeuge (ohne Netzleitung).

1. Arbeitsplatzsicherheit

- Halten Sie Ihren Arbeitsbereich sauber und gut beleuchtet. Unordnung und unbeleuchtete Arbeitsbereiche können zu Unfällen führen.
- Arbeiten Sie mit dem Elektrowerkzeug nicht in explosionsgefährdeter Umgebung, in der sich brennbare Flüssigkeiten, Gase oder Stäube befinden. Elektrowerkzeuge erzeugen Funken, die den Staub oder die Dämpfe entzünden können.
- Halten Sie Kinder und andere Personen während der Benutzung des Elektrowerkzeugs fern. Bei Ablenkung können Sie die Kontrolle über das Elektrowerkzeug verlieren.

2. Elektrische Sicherheit

- Der Anschlussstecker des Elektrowerkzeugs muss in die Steckdose passen. Der Stecker darf in keiner Weise verändert werden. Verwenden Sie keine Adapterstecker gemeinsam mit schutzgeerdeten Elektrowerkzeugen. Unveränderte Stecker und passende Steckdosen verringern das Risiko eines elektrischen Schlages.

- b) Vermeiden Sie Körperkontakt mit geerdeten Oberflächen wie von Rohren, Heizungen, Herden und Kühlschränken. Es besteht ein erhöhtes Risiko durch elektrischen Schlag, wenn Ihr Körper geerdet ist.
- c) Halten Sie Elektrowerkzeuge von Regen oder Nässe fern. Das Eindringen von Wasser in ein Elektrowerkzeug erhöht das Risiko eines elektrischen Schlages.
- d) Zweckentfremden Sie die Anschlussleitung nicht, um das Elektrowerkzeug zu tragen, aufzuhängen oder um den Stecker aus der Steckdose zu ziehen. Halten Sie die Anschlussleitung fern von Hitze, Öl, scharfen Kanten oder sich bewegenden Teilen. Beschädigte oder verwickelte Anschlussleitungen erhöhen das Risiko eines elektrischen Schlages.
- e) Wenn Sie mit einem Elektrowerkzeug im Freien arbeiten, verwenden Sie nur Verlängerungsleitungen, die auch für den Außenbereich zugelassen sind. Die Anwendung einer für den Außenbereich geeigneten Verlängerungsleitung verringert das Risiko eines elektrischen Schlages.
- f) Wenn der Betrieb des Elektrowerkzeugs in feuchter Umgebung nicht vermeidbar ist, verwenden Sie einen Fehlerstromschutzschalter. Der Einsatz eines Fehlerstromschutzschalters vermindert das Risiko eines elektrischen Schlages.
- c) Vermeiden Sie eine unbeabsichtigte Inbetriebnahme. Vergewissern Sie sich, dass das Elektrowerkzeug ausgeschaltet ist, bevor Sie es an die Stromversorgung und / oder den Akku anschließen, es aufnehmen oder tragen. Wenn Sie beim Tragen des Elektrowerkzeugs den Finger am Schalter haben oder das Elektrowerkzeug eingeschaltet an die Stromversorgung anschließen, kann dies zu Unfällen führen.
- d) Entfernen Sie Einstellwerkzeuge oder Schraubenschlüssel, bevor Sie das Elektrowerkzeug einschalten. Ein Werkzeug oder Schlüssel, der sich in einem drehenden Teil des Elektrowerkzeugs befindet, kann zu Verletzungen führen.
- e) Vermeiden Sie eine abnormale Körperhaltung. Sorgen Sie für einen sicheren Stand und halten Sie jederzeit das Gleichgewicht. Dadurch können Sie das Elektrowerkzeug in unerwarteten Situationen besser kontrollieren.
- f) Tragen Sie geeignete Kleidung. Tragen Sie keine weite Kleidung oder Schmuck. Halten Sie Haare und Kleidung fern von sich bewegenden Teilen. Lockere Kleidung, Schmuck oder lange Haare können von sich bewegenden Teilen erfasst werden.
- g) Wenn Staubabsaug- und -auffangeinrichtungen montiert werden können, sind diese anzuschließen und richtig zu verwenden. Die Verwendung einer Staubabsaugung kann Gefährdungen durch Staub verringern.

3. Sicherheit von Personen

- a) Seien Sie aufmerksam, achten Sie darauf, was Sie tun, und gehen Sie mit Vernunft an die Arbeit mit einem Elektrowerkzeug. Benutzen Sie kein Elektrowerkzeug, wenn Sie müde sind oder unter dem Einfluss von Drogen, Alkohol oder Medikamenten stehen. Ein Moment der Unachtsamkeit beim Gebrauch des Elektrowerkzeugs kann zu ernsthaften Verletzungen führen.
- b) Tragen Sie persönliche Schutzausrüstung und immer eine Schutzbrille. Das Tragen persönlicher Schutzausrüstung, wie Staubmaske, rutschfeste Sicherheitsschuhe, Schutzhelm oder Gehörschutz, je nach Art und Einsatz des Elektrowerkzeugs, verringert das Risiko von Verletzungen.
- h) Wiegen Sie sich nicht in falscher Sicherheit und setzen Sie sich nicht über die Sicherheitsregeln für Elektrowerkzeuge hinweg, auch wenn Sie nach vielfachem Gebrauch mit dem Elektrowerkzeug vertraut sind. Achtloses Handeln kann binnen Sekundenbruchteilen zu schweren Verletzungen führen.

4. Verwendung und Behandlung des Elektrowerkzeugs

- a) Überlasten Sie das Elektrowerkzeug nicht. Verwenden Sie für Ihre Arbeit das dafür bestimmte Elektrowerkzeug. Mit dem passenden Elektrowerkzeug arbeiten Sie besser und sicherer im angegebenen Leistungsbereich.

- b) **Benutzen Sie kein Elektrowerkzeug, dessen Schalter defekt ist.** Ein Elektrowerkzeug, das sich nicht mehr ein- oder ausschalten lässt, ist gefährlich und muss repariert werden.
- c) **Ziehen Sie den Stecker aus der Steckdose und / oder entfernen Sie den abnehmbaren Akku, bevor Sie Geräteeinstellungen vornehmen, Einsatzwerkzeugteile wechseln oder das Elektrowerkzeug weglegen.** Diese Vorsichtsmaßnahme verhindert den unbeabsichtigten Start des Elektrowerkzeugs.
- d) **Bewahren Sie unbenutzte Elektrowerkzeuge außerhalb der Reichweite von Kindern auf. Lassen Sie keine Personen das Elektrowerkzeug benutzen, die mit diesem nicht vertraut sind oder diese Anweisungen nicht gelesen haben.** Elektrowerkzeuge sind gefährlich, wenn sie von unerfahrenen Personen benutzt werden.
- e) **Pflegen Sie Elektrowerkzeuge und Einsatzwerkzeug mit Sorgfalt.** Kontrollieren Sie, ob bewegliche Teile einwandfrei funktionieren und nicht klemmen, ob Teile gebrochen oder so beschädigt sind, dass die Funktion des Elektrowerkzeugs beeinträchtigt ist. Lassen Sie beschädigte Teile vor dem Einsatz des Elektrowerkzeugs reparieren. Viele Unfälle haben ihre Ursache in schlecht gewarteten Elektrowerkzeugen.
- f) **Halten Sie Schneidwerkzeuge scharf und sauber.** Sorgfältig gepflegte Schneidwerkzeuge mit scharfen Schneidkanten verklemmen sich weniger und sind leichter zu führen.
- g) **Verwenden Sie Elektrowerkzeug, Einsatzwerkzeug, Einsatzwerkzeuge usw. entsprechend diesen Anweisungen.** Berücksichtigen Sie dabei die Arbeitsbedingungen und die auszuführende Tätigkeit. Der Gebrauch von Elektrowerkzeugen für andere als die vorgesehenen Anwendungen kann zu gefährlichen Situationen führen.
- h) **Halten Sie Griffe und Griffflächen trocken, sauber und frei von Öl und Fett.** Rutschige Griffe und Griffflächen erlauben keine sichere Bedienung und Kontrolle des Elektrowerkzeugs in unvorhergesehenen Situationen.

5. Verwendung und Behandlung des Akkuwerkzeugs

- a) **Laden Sie die Akkus nur mit Ladegeräten auf, die vom Hersteller empfohlen werden.** Durch ein Ladegerät, das für eine bestimmte Art von Akkus geeignet ist, besteht Brandgefahr, wenn es mit anderen Akkus verwendet wird.
- b) **Verwenden Sie nur die dafür vorgesehenen Akkus in den Elektrowerkzeugen.** Der Gebrauch von anderen Akkus kann zu Verletzungen und Brandgefahr führen.
- c) **Halten Sie den nicht benutzten Akku fern von Büroklammern, Münzen, Schlüsseln, Nägeln, Schrauben oder anderen kleinen Metallgegenständen, die eine Überbrückung der Kontakte verursachen könnten.** Ein Kurzschluss zwischen den Akkukontakten kann Verbrennungen oder Feuer zur Folge haben.
- d) **Bei falscher Anwendung kann Flüssigkeit aus dem Akku austreten.** Vermeiden Sie den Kontakt damit. Bei zufälligem Kontakt mit Wasser abspülen. Wenn die Flüssigkeit in die Augen kommt, nehmen Sie zusätzlich ärztliche Hilfe in Anspruch. Austretende Akkufflüssigkeit kann zu Hautreizungen oder Verbrennungen führen.
- e) **Benutzen Sie keinen beschädigten oder veränderten Akku.** Beschädigte oder veränderte Akkus können sich unvorhersehbar verhalten und zu Feuer, Explosion oder Verletzungsgefahr führen.
- f) **Setzen Sie einen Akku keinem Feuer oder zu hohen Temperaturen aus.** Feuer oder Temperaturen über 130 °C (265 °F) können eine Explosion hervorrufen.
- g) **Befolgen Sie alle Anweisungen zum Laden und laden Sie den Akku oder das Akkuwerkzeug niemals außerhalb des in der Betriebsanleitung angegebenen Temperaturbereichs.** Falsches Laden oder Laden außerhalb des zugelassenen Temperaturbereichs kann den Akku zerstören und die Brandgefahr erhöhen.



VORSICHT! EXPLOSIONSGEFAHR!
Laden Sie nicht aufladbare Batterien niemals auf.



Schützen Sie den Akku vor Hitze, z. B. auch vor dauernder Sonneneinstrahlung, Feuer, Wasser und Feuchtigkeit. Es besteht Explosionsgefahr.



6. Service

- a) Lassen Sie Ihr Elektrowerkzeug nur von qualifiziertem Fachpersonal und nur mit Original Ersatzteilen reparieren. Damit wird sichergestellt, dass die Sicherheit des Elektrowerkzeugs erhalten bleibt.
- b) Warten Sie niemals beschädigte Akkus. Sämtliche Wartung von Akkus sollte nur durch den Hersteller oder bevollmächtigte Kundendienststellen erfolgen.

Gerätespezifische Sicherheitshinweise für Schleifer

⚠️ WARNUNG!

- Stäube von Materialien wie bleihaltigem Anstrich, einigen Holzarten und Metall können gesundheitsschädlich sein.
- Die Berührung oder das Einatmen dieser Stäube kann eine Gefährdung für die Bedienerperson oder in der Nähe befindliche Personen darstellen.
- Tragen Sie Schutzbrille und Staubschutzmaske!

Sicherheitshinweise für Ladegeräte

- Dieses Gerät kann von Kindern ab 8 Jahren und darüber sowie von Personen mit verringerten physischen, sensorischen oder mentalen Fähigkeiten oder Mangel an Erfahrung und Wissen benutzt werden, wenn sie beaufsichtigt oder bezüglich des sicheren Gebrauchs des Gerätes unterwiesen wurden und die daraus resultierenden Gefahren verstehen. Kinder dürfen nicht mit dem Gerät spielen. Reinigung und Benutzer-Wartung dürfen nicht von Kindern ohne Beaufsichtigung durchgeführt werden.
- Wenn die Netzanschlussleitung dieses Gerätes beschädigt wird, muss sie durch den Hersteller oder seinen Kundendienst oder eine ähnlich qualifizierte Person ersetzt werden, um Gefährdungen zu vermeiden.



Das Ladegerät ist nur für den Betrieb im Innenbereich geeignet.

⚠️ WARNUNG!

- Betreiben Sie das Gerät nicht mit beschädigtem Kabel, Netzkabel oder Netzstecker. Beschädigte Netzkabel bedeuten Lebensgefahr durch elektrischen Schlag.

Arbeitshinweise

Arbeitsprinzip:

Durch den oszillierenden Antrieb schwingt das Einsatzwerkzeug 5000 bis 19000 mal pro Minute hin und her. Das ermöglicht präzises Arbeiten auf engstem Raum.

Sägen / Trennen:

- Verwenden Sie nur unbeschädigte, einwandfreie Sägeblätter. Verbogene, unscharfe oder anderweitig beschädigte Sägeblätter können brechen.
- Beachten Sie beim Sägen von Leichtbaustoffen die gesetzlichen Bestimmungen und Empfehlungen der Materialhersteller.
- Es dürfen nur weiche Werkstoffe wie Holz, Gipskarton o.Ä. im Tauchsägeverfahren bearbeitet werden!

Schleifen:

- Achten Sie auf gleichmäßigen Anpressdruck, um die Lebensdauer der Schleifblätter (2) zu erhöhen.

Vor der Inbetriebnahme

Akku-Pack entnehmen/laden/einsetzen

VORSICHT!

- ▶ Ziehen Sie immer den Netzstecker, bevor Sie den Akku-Pack (5) aus dem Ladegerät nehmen bzw. einsetzen.

HINWEIS

- ▶ Der Akku wird teilgeladen ausgeliefert. Laden Sie den Akku vor Inbetriebnahme idealerweise vollständig auf. Sie können den Li-Ionen-Akku jederzeit aufladen, ohne die Lebensdauer zu verkürzen. Eine Unterbrechung des Ladevorgangs schädigt den Akku nicht.
- Laden Sie den Akku-Pack (5) nie, wenn die Umgebungstemperatur unterhalb 10°C oder oberhalb 40°C liegt.

1. Zur Entnahme des Akku-Packs (5) drücken Sie die Entriegelungstasten (4) und ziehen den Akku-Pack (5) aus dem Gerät.
2. Stecken Sie den Akku-Pack (5) in das Schnell-Ladegerät (20).
3. Stecken Sie den Netzstecker in die Steckdose. Die Kontroll-LED (19) leuchtet rot.
4. Die grüne Ladezustandsanzeige-LED (18) signalisiert Ihnen, dass der Ladevorgang abgeschlossen und der Akku-Pack (5) einsatzbereit ist.
5. Schieben Sie den Akku-Pack (5) in das Gerät ein.

Akkuzustand prüfen

- ◆ Drücken Sie zum Prüfen des Akkuzustands die Taste EIN- / AUS-Schalter (2) (siehe auch Hauptabbildung). Der Zustand bzw. die Restleistung wird in der Akku-Display-LED (3) wie folgt angezeigt:
 - ◆ ROT / ORANGE / GRÜN = maximale Ladung
 - ROT / ORANGE = mittlere Ladung
 - ROT = schwache Ladung – Akku aufladen

Staub-/ Späneabsaugung

Asbesthaltiges Material darf nicht bearbeitet werden. Asbest gilt als krebserregend.

WARNUNG! BRANDGEFAHR!

- Beim Arbeiten mit Elektrogeräten, die durch eine Staubabsaugvorrichtung mit dem Staubsauger verbunden werden können, besteht Brandgefahr! Unter ungünstigen Bedingungen, wie z. B. bei Funkenflug, beim Schleifen von Metall oder Metallresten in Holz, kann sich Holzstaub im Staubbeutel des Staubsaugers selbst entzünden. Dies kann insbesondere dann geschehen, wenn der Holzstaub mit Lackresten oder anderen chemischen Stoffen vermischt ist und das Schleifgut nach langem Arbeiten heiß ist. Vermeiden Sie deshalb unbedingt eine Überhitzung des Schleifguts und des Gerätes. Entleeren Sie vor Arbeitspausen stets den Staubbeutel des Staubsaugers.
- Benutzen Sie immer eine Staubabsaugung.
- Sorgen Sie für gute Belüftung des Arbeitsplatzes.
- Beachten Sie in Ihrem Land gültige Vorschriften für die zu bearbeitenden Materialien.

Staubabsaugung anschließen

- ◆ Setzen Sie die Staubabsaugung **6** auf das Gerät. Befestigen Sie diese, indem Sie die Gehäusebefestigung **7** anbringen.
- ◆ Schließen Sie den Schlauch einer zulässigen Staubsaugvorrichtung (z. B. eines Werkstattstaubsaugers) auf den Adapter zur Fremdaugung.

Einsatzwerkzeug auswählen

HINWEIS

- ▶ Die Universalaufnahme mit einfachem Werkzeugwechsel ist passend für gängiges Zubehör.

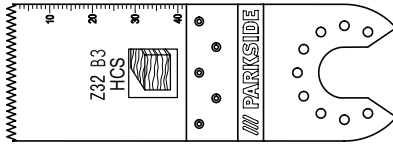

HCS-Tauchsägeblatt 32 mm

Werkstoffe:

Holz, Kunststoff, Gips und andere weiche Materialien

Anwendung:

- Trenn- und Tauchsägeschnitte
- randnahe Sägen, auch in schwer zugänglichen Bereichen

Beispiel: Sägen von Aussparungen an Leichtbauwänden.

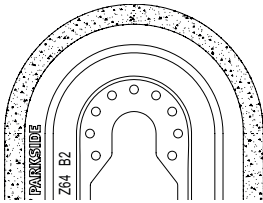

Diamantsägeblatt

Werkstoffe:

Fliesenkleber, Fliesenfugen

Anwendung:

- Entfernen von Werkstoffresten, beispielsweise Fliesenkleber beim Austausch beschädigter Fliesen
- Ausfräsen von Fugenmasse an Wand- und Fußbodenfliesen.

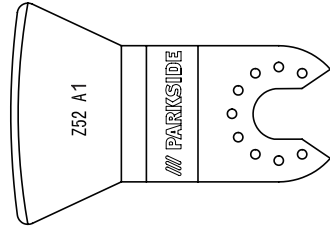

Schabmesser

Werkstoffe:

Mörtel- / Betonreste, Fliesen- / Teppichkleber, Farb- / Silikonreste

Anwendung:

- Entfernen von Werkstoffresten, beispielsweise Teppichkleberreste am Boden.

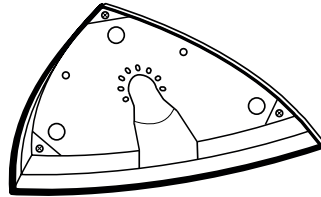

Schleifplatte

Werkstoffe:

Holz und Metall (Schleifblätter **2** im Lieferumfang enthalten), Holz*, Metall*
 *abhängig vom Schleifblatt

Anwendung:

- Schleifen an Rändern und schwer zugänglichen Bereichen.

Schleifblatt auf die Schleifplatte aufsetzen

- ◆ Setzen Sie das Schleifblatt **21** mittig auf die Schleifplatte **17**.

Einsatzwerkzeug wechseln

HINWEIS

- ▶ Wenn Sie die Staubabsaugung benutzen möchten, müssen Sie diese vor Montage des Einsatzwerkzeuges anschließen (s. Kapitel „Staubabsaugung anschließen“).

⚠ WARNUNG! VERLETZUNGSGEFAHR!

- Ziehen Sie vor allen Arbeiten am Elektrowerkzeug den Akku aus dem Gerät.
- ◆ Entnehmen Sie gegebenenfalls ein bereits montiertes Einsatzwerkzeug. Klappen Sie hierzu den Hebel für Werkzeugentriegelung **1** nach oben.
- ◆ Setzen Sie das Einsatzwerkzeug (z.B. das Tauchsägeblatt **15**) auf die Werkzeugaufnahme.

HINWEIS

- ▶ Sie können die Einsatzwerkzeuge in beliebigen Rasterpositionen auf die Werkzeugaufnahme aufsetzen.
- ◆ Befestigen Sie das Einsatzwerkzeug wieder, indem Sie den Hebel für Werkzeugentriegelung **1** wieder nach unten drücken.
- Prüfen Sie das Einsatzwerkzeug auf festen Sitz. Falsch oder nicht sicher befestigte Einsatzwerkzeuge können sich während des Betriebs lösen und Sie verletzen.

Inbetriebnahme

Ein- / Ausschalten

Einschalten:

- ◆ Schieben Sie den EIN- / AUS-Schalter **2** nach vorn, um das Gerät einzuschalten. Die LED-Arbeitsleuchte **11** leuchtet beim einschalten und ermöglicht so das Ausleuchten des Arbeitsbereiches bei ungünstigen Lichtverhältnissen.

HINWEIS

- ▶ Die LED-Arbeitsleuchte **11** ist nur ohne Staubabsaugung **6** zu benutzen.

Ausschalten:

- ◆ Schieben Sie den EIN- / AUS-Schalter **2** nach hinten, um das Gerät auszuschalten.

Schwingzahl vorwählen

- ◆ Wählen Sie mit dem Stellrad Schwingzahlwahl **8** die benötigte Schwingzahl vor. Stufe 1: niedrige Schwingzahl
Stufe 6: hohe Schwingzahl

HINWEIS

- ▶ Die erforderliche Schwingzahl ist vom Werkstoff und den Arbeitsbedingungen abhängig und kann durch praktischen Versuch ermittelt werden.

Wartung und Reinigung



WARNUNG! VERLETZUNGSGEFAHR!
Schalten Sie vor allen Arbeiten am Gerät das Gerät aus und entnehmen Sie den Akku.

- Verwenden Sie keine scharfen Gegenstände zur Reinigung des Gerätes. Es dürfen keine Flüssigkeiten in das Innere des Gerätes gelangen. Andernfalls könnte das Gerät beschädigt werden.
- Reinigen Sie das Gerät regelmäßig, am besten immer direkt nach Abschluss der Arbeit.
- Verwenden Sie zum Reinigen des Gehäuses ein trockenes Tuch. Verwenden Sie niemals Benzin, Lösungsmittel oder Reiniger, die Kunststoff angreifen.

- Zur gründlichen Reinigung des Gerätes wird ein Staubsauger benötigt.
- Lüftungsöffnungen müssen immer frei sein.
- Entfernen Sie anhaftenden Schleifstaub mit einem Pinsel.
- Soll ein Lithium-Ionen-Akku längere Zeit gelagert werden, muss regelmäßig der Ladezustand kontrolliert werden. Der optimale Ladezustand liegt zwischen 50 % und 80 %. Das optimale Lagerungsklima ist kühl und trocken.

HINWEIS

- ▶ Nicht aufgeführte Ersatzteile (wie z. B. Kohlebürsten, Schalter und Ersatz-Akku) können Sie über unsere Service - Hotline bestellen.

Garantie der Kompernaß Handels GmbH

Sehr geehrte Kundin, sehr geehrter Kunde,

Sie erhalten auf dieses Gerät 3 Jahre Garantie ab Kaufdatum. Im Falle von Mängeln dieses Produkts stehen Ihnen gegen den Verkäufer des Produkts gesetzliche Rechte zu. Diese gesetzlichen Rechte werden durch unsere im Folgenden dargestellte Garantie nicht eingeschränkt.

Garantiebedingungen

Die Garantiefrist beginnt mit dem Kaufdatum. Bitte bewahren Sie den Original-Kassenbon gut auf. Diese Unterlage wird als Nachweis für den Kauf benötigt.

Tritt innerhalb von drei Jahren ab dem Kaufdatum dieses Produkts ein Material- oder Fabrikationsfehler auf, wird das Produkt von uns – nach unserer Wahl – für Sie kostenlos repariert oder ersetzt. Diese Garantieleistung setzt voraus, dass innerhalb der Drei-Jahres-Frist das defekte Gerät und der Kaufbeleg (Kassenbon) vorgelegt und schriftlich kurz beschrieben wird, worin der Mangel besteht und wann er aufgetreten ist.

Wenn der Defekt von unserer Garantie gedeckt ist, erhalten Sie das reparierte oder ein neues Produkt zurück. Mit Reparatur oder Austausch des Produkts beginnt kein neuer Garantiezeitraum.

Garantiezeit und gesetzliche Mängelansprüche

Die Garantiezeit wird durch die Gewährleistung nicht verlängert. Dies gilt auch für ersetzte und reparierte Teile. Eventuell schon beim Kauf vorhandene Schäden und Mängel müssen sofort nach dem Auspacken gemeldet werden. Nach Ablauf der Garantiezeit anfallende Reparaturen sind kostenpflichtig.

Garantieumfang

Das Gerät wurde nach strengen Qualitätsrichtlinien sorgfältig produziert und vor Auslieferung gewissenhaft geprüft.

Die Garantieleistung gilt für Material- oder Fabrikationsfehler. Diese Garantie erstreckt sich nicht auf Produktteile, die normaler Abnutzung ausgesetzt sind und daher als Verschleißteile angesehen werden können oder für Beschädigungen an zerbrechlichen Teilen, z. B. Schalter, Akkus, Backformen oder Teile, die aus Glas gefertigt sind.

Diese Garantie verfällt, wenn das Produkt beschädigt, nicht sachgemäß benutzt oder gewartet wurde. Für eine sachgemäße Benutzung des Produkts sind alle in der Bedienungsanleitung aufgeführten Anweisungen genau einzuhalten. Verwendungszwecke und Handlungen, von denen in der Bedienungsanleitung abgeraten oder vor denen gewarnt wird, sind unbedingt zu vermeiden.

Das Produkt ist nur für den privaten und nicht für den gewerblichen Gebrauch bestimmt. Bei missbräuchlicher und unsachgemäßer Behandlung, Gewaltanwendung und bei Eingriffen, die nicht von unserer autorisierten Service-Niederlassung vorgenommen wurden, erlischt die Garantie.

Abwicklung im Garantiefall

Um eine schnelle Bearbeitung Ihres Anliegens zu gewährleisten, folgen Sie bitte den folgenden Hinweisen:

- Bitte halten Sie für alle Anfragen den Kassenbon und die Artikelnummer (z. B. IAN 12345) als Nachweis für den Kauf bereit.

- Die Artikelnummer entnehmen Sie bitte dem Typenschild, einer Gravur, auf dem Titelblatt Ihrer Anleitung (unten links) oder als Aufkleber auf der Rück- oder Unterseite.
- Sollten Funktionsfehler oder sonstige Mängel auftreten, kontaktieren Sie zunächst die nachfolgend benannte Serviceabteilung **telefonisch** oder per **E-Mail**.
- Ein als defekt erfasstes Produkt können Sie dann unter Beifügung des Kaufbelegs (Kassenbon) und der Angabe, worin der Mangel besteht und wann er aufgetreten ist, für Sie portofrei an die Ihnen mitgeteilte Serviceanschrift übersenden.

HINWEIS

- ▶ Bei Parkside und Florabest Werkzeugen senden Sie bitte ausschließlich den defekten Artikel ohne Zubehör (z. B. Akku, Aufbewahrungskoffer, Montagewerkzeuge, etc) ein.



Auf www.lidl-service.com können Sie diese und viele weitere Handbücher, Produktvideos und Software herunterladen.

Service

⚠ WARNUNG!

- ▶ Lassen Sie Ihre Geräte von der Servicestelle oder einer Elektrofachkraft und nur mit Original-Ersatzteilen reparieren. Damit wird sichergestellt, dass die Sicherheit des Gerätes erhalten bleibt.
- ▶ Lassen Sie den Austausch des Steckers oder der Netzleitung immer vom Hersteller des Gerätes oder seinem Kundendienst ausführen. Damit wird sichergestellt, dass die Sicherheit des Gerätes erhalten bleibt.

HINWEIS

- ▶ Nicht aufgeführte Ersatzteile (wie z.B. Kohlebürsten, Schalter) können Sie über unsere Callcenter bestellen.

DE Service Deutschland

Tel.: 0800 5435 111 (Kostenfrei aus dem dt. Festnetz/Mobilfunknetz)
E-Mail: kompernass@lidl.de

AT Service Österreich

Tel.: 0820 201 222 (0,15 EUR/Min.)
E-Mail: kompernass@lidl.at

CH Service Schweiz

Tel.: 0842 665566 (0,08 CHF/Min., Mobilfunk max. 0,40 CHF/Min.)
E-Mail: kompernass@lidl.ch

IAN 310951

Importeur

Bitte beachten Sie, dass die folgende Anschrift keine Serviceanschrift ist. Kontaktieren Sie zunächst die benannte Servicestelle.

KOMPERNASS HANDELS GMBH
BURGSTRASSE 21
DE-44867 BOCHUM
DEUTSCHLAND
www.kompernass.com

Entsorgung



Die Verpackung besteht aus umweltfreundlichen Materialien, die Sie über die örtlichen Recyclingstellen entsorgen können.



Werfen Sie Elektrowerkzeuge nicht in den Hausmüll!

Gemäß Europäischer Richtlinie 2012/19/EU müssen verbrauchte Elektrowerkzeuge getrennt gesammelt und einer umweltgerechten Wiederverwertung zugeführt werden.



Werfen Sie Akkus nicht in den Hausmüll!

Defekte oder verbrauchte Akkus müssen gemäß Richtlinie 2006/66/EC recycelt werden. Geben Sie Akku-Pack und /oder das Gerät über die angebotenen Sammeleinrichtungen zurück. Über Entsorgungsmöglichkeiten für ausgediente Elektrowerkzeuge / Akku-Pack informieren Sie sich bitte bei Ihrer Gemeinde- oder Stadtverwaltung.

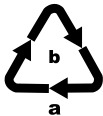

Entsorgen Sie die Verpackung umweltgerecht.

Beachten Sie die Kennzeichnung auf den verschiedenen Verpackungsmaterialien und trennen Sie diese gegebenenfalls gesondert. Die Verpackungsmaterialien sind gekennzeichnet mit Abkürzungen (a) und Ziffern (b) mit folgender Bedeutung:

- 1-7: Kunststoffe,
- 20-22: Papier und Pappe,
- 80-98: Verbundstoffe



Möglichkeiten zur Entsorgung des ausgedienten Produkts erfahren Sie bei Ihrer Gemeinde- oder Stadtverwaltung.

Original-Konformitätserklärung

Wir, KOMPERNASS HANDELS GMBH, Dokumentenverantwortlicher: Herr Semi Uguzlu, BURGSTR. 21, DE - 44867 BOCHUM, DEUTSCHLAND, erklären hiermit, dass dieses Produkt mit den folgenden Normen, normativen Dokumenten und EG-Richtlinien übereinstimmt:

**Maschinenrichtlinie
(2006 / 42 / EG)**

**Elektromagnetische Verträglichkeit
(2014 / 30 / EU)**

**RoHS Richtlinie
(2011 / 65 / EU)***

*Die alleinige Verantwortung für die Ausstellung dieser Konformitätserklärung trägt der Hersteller. Der oben beschriebene Gegenstand der Erklärung erfüllt die Vorschriften der Richtlinie 2011/65/EU des Europäischen Parlaments und des Rates vom 8. Juni 2011 zur Beschränkung der Verwendung bestimmter gefährlicher Stoffe in Elektro- und Elektronikgeräten.

Angewandte harmonisierte Normen:

EN 62841-1:2015
EN 62841-2-4:2014
EN 55014-1:2017
EN 55014-2:2015
EN 61000-3-3:2013
EN 61000-3-2:2014
EN 60335-2-29:2004+A2
EN 60335-1:2012+A11
EN 62233:2008
EN 50581:2012

Typ / Gerätebezeichnung:

Akku-Multifunktionswerkzeug PAMFW 12 C3

Herstellungsjahr: 11 - 2018

Seriennummer: IAN 310951

Bochum, 30.10.2018



Semi Uguzlu

- Qualitätsmanager -

Technische Änderungen im Sinne der Weiterentwicklung sind vorbehalten.

Ersatz-Akku Bestellung

Wenn Sie einen Ersatz-Akku für Ihr Gerät bestellen möchten, so können Sie dies entweder bequem im Internet unter www.kompernass.com oder telefonisch abwickeln.

Dieser Artikel kann aufgrund begrenzter Vorratsmenge nach kurzer Zeit ausverkauft sein.



HINWEIS

- ▶ Die Bestellung von Ersatzteilen kann in einigen Ländern nicht online vorgenommen werden. Kontaktieren Sie in diesem Fall bitte die Service-Hotline.
- Die Aktion ist begrenzt auf einen Akku pro Kunde / Gerät, sowie auf eine Laufzeit von zwei Monaten nach dem Aktionszeitraum. Danach kann der Ersatzakku als Ersatzteil zu anderen Konditionen weiterhin bestellt werden.

Telefonische Bestellung

- DE Service Deutschland**
Tel.: 0800 5435 111 (Kostenfrei aus dem dt. Festnetz/Mobilfunknetz)
- AT Service Österreich**
Tel.: 0820 201 222 (0,15 EUR/Min.)
E-Mail: kompernass@lidl.at
- CH Service Schweiz**
Tel.: 0842 665566 (0,08 CHF/Min., Mobilfunk max. 0,40 CHF/Min.)
E-Mail: kompernass@lidl.ch

Um eine schnelle Bearbeitung Ihrer Bestellung zu gewährleisten, halten Sie bitte für alle Anfragen die Artikelnummer (z.B. IAN 310951) des Gerätes bereit. Die Artikelnummer entnehmen Sie bitte dem Typenschild oder dem Titelblatt dieser Anleitung.

KOMPERNASS HANDELS GMBH

BURGSTRASSE 21
DE-44867 BOCHUM
GERMANY
www.kompernass.com

Informationsstatus · Stan informacij

Informācijas data · Stand der Informationen:

01 / 2019 · Ident.-No.: PAMFW12C3-102018-1

IAN 310951