



PDF ONLINE
parkside-diy.com

360°-AKKULEUCHTE MIT POWERBANK-FUNKTION/360° RECHARGEABLE LIGHT WITH POWER BANK/LAMPE SANS FIL 360° AVEC FONCTION BATTERIE EXTERNE POWERBANK PALA 8000 A1

(DE) (AT) (CH)

360°-AKKULEUCHTE MIT POWERBANK-FUNKTION

Bedienungs- und Sicherheitshinweise

(GB) (IE)

360° RECHARGEABLE LIGHT WITH POWER BANK

Operation and safety notes

(FR) (BE)

LAMPE SANS FIL 360° AVEC FONCTION BATTERIE EXTERNE POWERBANK

Instructions d'utilisation et consignes de sécurité

(NL) (BE)

360° OPLAADBARE LAMP MET POWERBANK-FUNCTIE

Bedienings- en veiligheidsinstructies

(PL)

LAMPA AKUMULATOROWA, OBRACANA O 360°, Z FUNKCJĄ POWER BANKU

Wskazówki dotyczące obsługi i bezpieczeństwa

(CZ)

AKU PRACOVNÍ SVÍTIDLO 360° S FUNKCÍ POWERBANKY

Pokyny pro obsluhu a bezpečnostní pokyny

(SK)

360° AKU PRACOVNÉ SVIETIDLO S FUNKCIOU POWERBANKY

Pokyny pre obsluhu a bezpečnostné pokyny

(ES)

LÁMPARA DE TRABAJO RECARGABLE DE 360° CON FUNCIÓN DE BATERÍA EXTERNA

Instrucciones de utilización y de seguridad

(DK)

360° BATTERIDREVET LAMPE MED POWERBANK FUNKTION

Brugs- og sikkerhedsanvisninger

(IT)

LAMPADA RICARICABILE A 360° CON FUNZIONE POWERBANK

Indicazioni per l'uso e per la sicurezza

(HU)

360°-AKKUS LÁMPA POWERBANK-FUNKCIÓVAL

Kezelési és biztonsági utalások

IAN 465721_2404



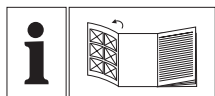



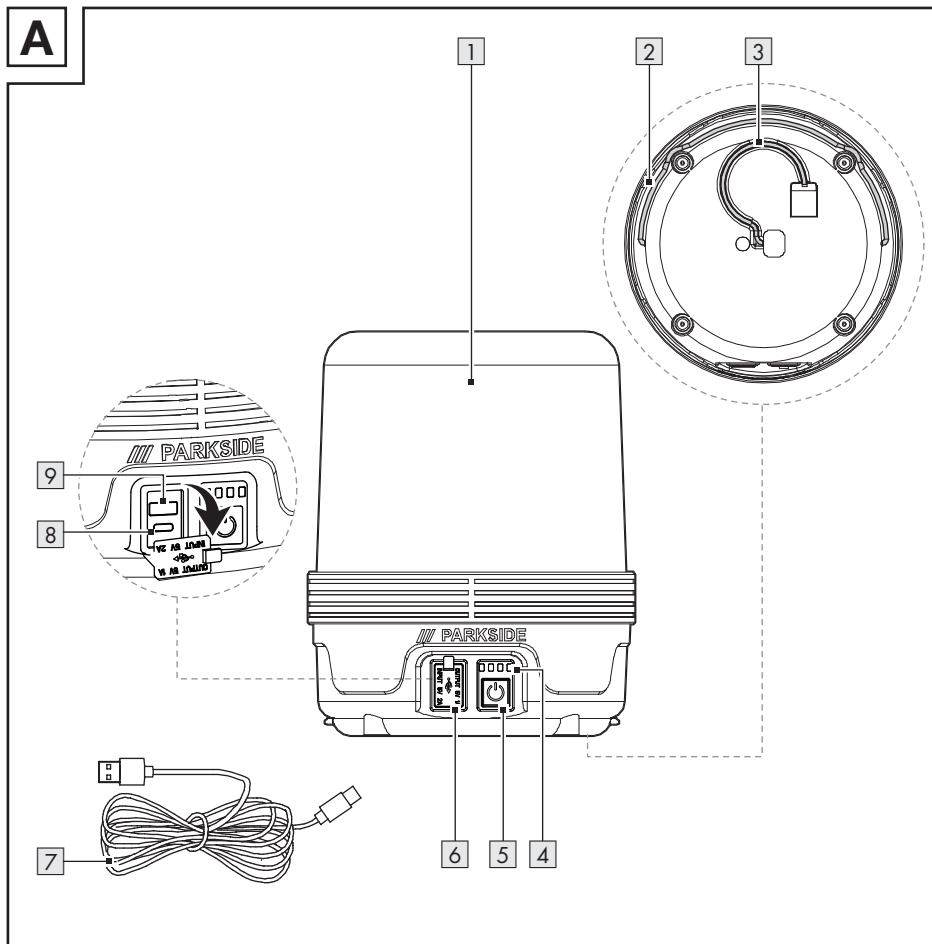
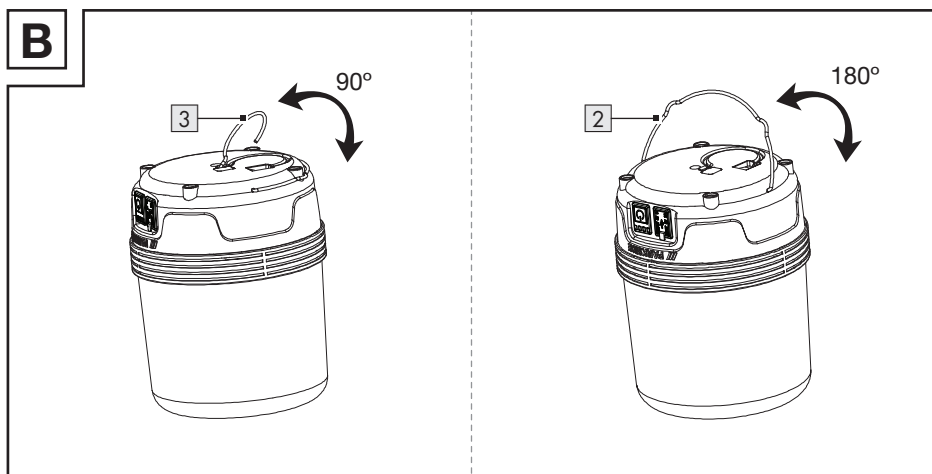







DE/AT/CH	Bedienungs- und Sicherheitshinweise	Seite	5
GB/IE	Operation and safety notes	Page	15
FR/BE	Instructions d'utilisation et consignes de sécurité	Page	23
NL/BE	Bedienings- en veiligheidsinstructies	Pagina	33
PL	Wskazówki dotyczące obsługi i bezpieczeństwa	Strona	42
CZ	Pokyny pro obsluhu a bezpečnostní pokyny	Strana	51
SK	Pokyny pre obsluhu a bezpečnostné pokyny	Strana	59
ES	Instrucciones de utilización y de seguridad	Página	67
DK	Brugs- og sikkerhedsanvisninger	Side	76
IT	Indicazioni per l'uso e per la sicurezza	Pagina	84
HU	Kezelési és biztonsági utalások	Oldal	93

A**B**

Verwendete Warnhinweise und Symbole	Seite	6
Einleitung	Seite	6
Bestimmungsgemäße Verwendung	Seite	6
Lieferumfang	Seite	6
Teilebeschreibung	Seite	7
Technische Daten	Seite	7
Sicherheitshinweise	Seite	7
Sicherheitshinweise für Batterien/Akkus	Seite	9
Vor der Verwendung	Seite	9
Aufladen des Produkts	Seite	9
Überprüfen der Akkukapazität	Seite	10
Betrieb	Seite	10
Verwendung als LED-Leuchte	Seite	10
Verwendung als Powerbank	Seite	10
Wartung und Reinigung	Seite	11
Entsorgung	Seite	11
Garantie	Seite	13
Abwicklung im Garantiefall	Seite	13
Service	Seite	14

Verwendete Warnhinweise und Symbole

In der Bedienungsanleitung, der Kurzanleitung und auf der Verpackung werden die folgenden Warnhinweise verwendet:

	Gleichstrom/-spannung		USB-Verbindungssymbol
	Wechselstrom/-spannung		Lesen Sie vor dem Gebrauch die Bedienungsanleitung.
	Schutzklasse III		Minimaler Abstand zu beleuchtetem Material
	EIN-/AUS-Schalter  drücken.		Staub- und spritzwassergeschützt
	Das CE-Zeichen bestätigt Konformität mit den für das Produkt zutreffenden EU-Richtlinien		Sicherheitshinweise Handlungsanweisungen

360°-AKKULEUCHE MIT POWERBANK-FUNKTION

● Einleitung

Wir beglückwünschen Sie zum Kauf Ihres neuen Produkts. Sie haben sich damit für ein hochwertiges Produkt entschieden. Die Bedienungsanleitung ist Teil dieses Produkts. Sie enthält wichtige Hinweise für Sicherheit, Gebrauch und Entsorgung. Machen Sie sich vor der Benutzung des Produkts mit allen Bedien- und Sicherheitshinweisen vertraut. Benutzen Sie das Produkt nur wie beschrieben und für die angegebenen Einsatzbereiche. Händigen Sie alle Unterlagen bei Weitergabe des Produkts an Dritte mit aus.

● Bestimmungsgemäße Verwendung

- Dieses Produkt ist für den normalen Gebrauch bestimmt.
- Dieses Produkt eignet sich ausschließlich zur privaten Verwendung in trockenen Innenräumen oder

Außenbereichen ohne elektrischen Anschluss (z. B. Lagerräume oder Campingplätze).

- **ACHTUNG:** Das Produkt kann als USB-Ladegerät für kleine Elektrogeräte verwendet werden.
- Dieses Produkt ist nicht für den gewerblichen Gebrauch oder andere Anwendungen bestimmt.
- Dieses Produkt ist nicht zur Raumbeleuchtung im Haushalt geeignet.

● Lieferumfang

Überprüfen Sie nach dem Auspacken des Produktes, ob die Lieferung vollständig ist und alle Teile in ordnungsgemäßem Zustand sind. Entfernen Sie vor der Verwendung sämtliche Verpackungsmaterialien.

- 1 360°-Akkuleuchte mit Powerbank-Funktion
- 1 USB-Kabel
- 1 Kurzanleitung

● Teilebeschreibung

- 1 LED-Leuchte
- 2 Hängevorrichtung
- 3 Haken
- 4 Ladeanzeige
- 5 EIN-/AUS-Schalter
- 6 Schutzkappe
- 7 USB-Kabel
- 8 USB-Eingangsbuchse (Typ C)
- 9 USB-Ausgangsbuchse

● Technische Daten

Leistung:	20 W
Ladebuchse:	USB (Typ C)
Akku:	Li-Ion-Akku, 3,7 V, 8 000 mAh, 29,6 Wh (nicht austauschbar)
Ladezeit für leeren Akku:	ca. 8.5 Stunden
Leuchtdauer (bei vollständig geladenem Akku):	ca. 3 Stunden
Schutzklasse:	III/⚡
Schutzart:	IP54 (Während des Ladens oder bei Verwendung als Powerbank: Nur in Innenräumen verwenden. Dieses Produkt ist nur mit der aufgesetzten Schutzkappe 6 spritzwassergeschützt (IP54)). USB-Kabel 7 nur in Innenräumen verwenden
USB-Eingangsspannung/-strom:	5 V $\overleftarrow{=}$, 2 A
USB-Ausgangsspannung/-strom:	5 V $\overleftarrow{=}$, 1 A

Betriebsposition:	Das Produkt kann ausschließlich wie in Abbildung A und B dargestellt verwendet werden.
-------------------	--

- ⓘ HINWEIS:** Ein USB-Netzteil ist nicht im Lieferumfang enthalten. Verwenden Sie eine SELV-Stromversorgung mit einer maximalen Arbeitsausgangsspannung von 5 V (U_{out}), 1 A.



Sicherheitshinweise

MACHEN SIE SICH VOR DER VERWENDUNG DES PRODUKTES MIT ALLEN SICHERHEITSHINWEISEN UND GEBRAUCHSANWEISUNGEN VERTRAUT! WENN SIE DIESES PRODUKT AN ANDERE WEITERGEBEN, GEBEN SIE AUCH ALLE DOKUMENTE WEITER!



⚠️ WARNUNG! LEBENSGEFAHR UND UNFALLGEFAHR FÜR SÄUGLINGE UND KINDER!

Lassen Sie Kinder nicht mit dem Verpackungsmaterial unbeaufsichtigt. Halten Sie Kinder immer vom Verpackungsmaterial fern.

- Dieses Produkt kann von Kindern ab 8 Jahren sowie von Personen mit eingeschränkten körperlichen, sensorischen oder geistigen Fähigkeiten oder fehlender Erfahrung und/oder fehlendem Wissen verwendet werden, solange diese beaufsichtigt werden oder zur sicheren Verwendung des Produktes angewiesen wurden und die damit verbundenen Risiken verstehen. Lassen Sie Kinder nicht mit dem Produkt spielen. Reinigung und Wartung sollten nicht von Kindern ohne Aufsicht durchgeführt werden.

- Dieses Produkt ist kein Spielzeug und muss außerhalb der Reichweite von Kindern gehalten werden. Kinder sind sich der Gefahren in Zusammenhang mit dem Umgang mit Elektrogeräten nicht bewusst.
- Verwenden Sie das Produkt nicht, wenn es sichtbare Schäden aufweist.
- Tauchen Sie das Produkt niemals in Wasser oder andere Flüssigkeiten ein!
- Schließen Sie das Produkt nur an eine ordnungsgemäß installierte USB-Buchse oder ein USB-Netzteil an. Die Spannung muss den Angaben im Abschnitt „Technische Daten“ entsprechen.
- Führen Sie keine Veränderungen oder Reparaturen am Produkt durch. Die LEDs können und dürfen nicht ausgetauscht werden.
- Die LEDs sind nicht austauschbar.
- Wenn die LEDs am Ende ihrer Nutzungsdauer nicht mehr funktionieren, muss das gesamte Produkt ausgetauscht werden.

⚠ ACHTUNG! RISIKO VON VERBRENNUNGEN! Um

Verbrennungen zu vermeiden, überzeugen Sie sich, dass das Produkt ausgeschaltet und für mindestens 15 Minuten abgekühlt ist, bevor Sie es berühren. Das Produkt kann sehr heiß werden.

- Die zugänglichen Oberflächen, insbesondere der Warmschrumpfschlauch, werden sehr heiß, wenn die Lampe in Betrieb ist.



BRANDGEFAHR! Stellen Sie das Produkt so auf, dass es mindestens 0,1 Meter von dem zu beleuchtenden Material entfernt ist. Übermäßige Wärmeentwicklung kann zu einem Brand führen.

- **⚠ WARNUNG!** Schalten Sie das Licht nicht ein, wenn das Produkt auf eine brennbare Oberfläche gerichtet ist. Die angestrahlte Oberfläche könnte sich überhitzen oder entzünden.
- Stellen Sie keine brennenden Kerzen oder andere offenen Flammen auf oder in die Nähe des Produktes.
- Verwenden Sie das Produkt nicht in der Nähe von Wärmequellen, z. B. Heizkörpern oder anderen Geräten, die Wärme abgeben.
- Entsorgen Sie das Produkt, falls das Produkt oder das USB-Kabel beschädigt sein sollten.
- Stellen Sie sicher, dass das USB-Kabel nicht durch scharfe Kanten oder heiße Gegenstände beschädigt werden kann. Wickeln Sie das USB-Kabel vor der Verwendung vollständig ab.
- Schalten Sie das Produkt sofort aus und trennen Sie das USB-Kabel vom Produkt, wenn Sie Brandgeruch oder Rauch wahrnehmen. Lassen Sie das Produkt von einem qualifizierten Fachmann überprüfen, bevor Sie es erneut benutzen.
- Wenn Sie ein USB-Netzteil verwenden, muss die Steckdose immer leicht zugänglich sein, damit das USB-Netzteil im Notfall schnell von der Steckdose getrennt werden kann. Beachten Sie auch die Bedienungsanleitung des Herstellers.
- Beachten Sie die Benutzungsbeschränkungen und -verbote für akkubetriebene Produkte in potenziellen Gefahrensituationen, wie etwa an Tankstellen, auf Flughäfen, in Krankenhäusern etc.
- **⚠ WARNUNG!** Decken Sie das Produkt während des Ladevorgangs nicht ab. Es besteht die Gefahr einer Erwärmung und Überhitzung.



Sicherheitshinweise für Batterien/Akkus

- ⚠ **LEBENSGEFAHR!** Bewahren Sie Batterien/Akkus außerhalb der Reichweite von Kindern auf. Suchen Sie bei versehentlichem Verschlucken sofort einen Arzt auf.



EXPLOSIONSGEFAHR! Laden Sie nicht wiederaufladbare Batterien nicht auf. Schalten Sie keine Batterien/Akkus kurz und/oder öffnen Sie diese nicht. Dies kann zu Überhitzung, Feuer oder Explosionen führen.

- Werfen Sie Batterien/Akkus niemals in Feuer oder Wasser.
- Setzen Sie Batterien/Akkus keinen mechanischen Belastungen aus.

Risiko des Auslaufens der Batterien/Akkus

- Vermeiden Sie extreme Umgebungsbedingungen und Temperaturen, die einen Einfluss auf Batterien/Akkus haben könnten, z. B. Heizkörper/direktes Sonnenlicht.
- Wenn Batterien/Akkus ausgelaufen sind, vermeiden Sie den Kontakt von Haut, Augen und Schleimhäuten mit den Chemikalien! Spülen Sie die betroffenen Stellen unverzüglich mit frischem Wasser ab und suchen Sie ärztliche Hilfe auf!



TRAGEN SIE SCHUTZHANDSCHUHE!

Ausgelaufene oder beschädigte Batterien/Akkus können bei Kontakt mit der Haut Verbrennungen verursachen. Tragen Sie in solchen Fällen immer geeignete Schutzhandschuhe.



- Dieses Produkt hat einen integrierten Akku, der vom Benutzer nicht ersetzt werden kann. Die Entfernung oder ein Ersatz des Akkus darf nur durch den Hersteller oder seinen Kundendienst

oder eine ähnlich qualifizierte Person vorgenommen werden, um Gefahren zu vermeiden. Beachten Sie bei der Entsorgung des Produktes, dass es einen Akku enthält.

● Vor der Verwendung

● Aufladen des Produkts

HINWEISE:

- Entfernen Sie das gesamte Verpackungsmaterial vom Produkt.
- Um das Produkt ohne USB-Kabel  zu verwenden, müssen Sie den Akku vor der Verwendung aufladen. Der Ladevorgang dauert etwa 8.5 Stunden. Der Akku ist fix am Boden des Produktes eingebaut.
- Laden Sie den Akku vor dem ersten Gebrauch vollständig auf.
- Laden Sie den Akku, wenn dieser leer wird (nur 1 LED der Ladeanzeige  blinkt).
- Der Ladestatus des Akkus wird in der Ladeanzeige  dargestellt:

Status der Ladeanzeige 	Ladestatus des Akkus
1 LED blinkt	0–33 %
1 LED leuchtet, 1 LED blinkt	34–65 %
2 LEDs leuchten, 1 LED blinkt	66–99 %
3 LEDs leuchten	100 %

- Die Ladezeit beträgt ca. 8.5 Stunden, wenn der Akku leer war.
- Das Produkt hat einen Überladungsschutz. Dennoch sollten Sie das Produkt von der Stromversorgung trennen, sobald der Ladevorgang abgeschlossen ist.
- Das Produkt arbeitet aufgrund seines Batterieschutzes nicht bei Temperaturen unter +5 °C und über +45 °C.

1. Öffnen Sie die Schutzkappe [6].
2. Verbinden Sie den USB-C-Stecker des USB-Kabels [7] mit der USB-Eingangsbuchse [8] des Produkts.
3. Verbinden Sie den USB-A-Stecker des USB-Kabels [7] mit einer ordnungsgemäß installierten USB-Buchse oder einem USB-Netzteil (nicht enthalten).
Bei Verwendung eines USB-Netzteils: Verbinden Sie das USB-Netzteil mit einer Steckdose.
Das Produkt wird aufgeladen.
4. Sobald der Ladevorgang beendet ist: Trennen den USB-A-Stecker des USB-Kabels [7] von der USB-Buchse.
Bei Verwendung eines USB-Netzteils: Trennen Sie das USB-Netzteil von der Steckdose.
5. Trennen Sie den USB-C-Stecker des USB-Kabels [7] von der USB-Eingangsbuchse [8].
6. Schließen Sie die Schutzkappe [6], bevor Sie das Produkt wieder verwenden. Anderenfalls könnte bei einer Verwendung im Freien Wasser ins Innere des Produktes gelangen.

● Überprüfen der Akkukapazität

- Wenn das Produkt nicht geladen wird: Drücken Sie den EIN-/AUS-Schalter [5], um die Akkukapazität zu überprüfen. Die Ladeanzeige [4] zeigt die Kapazität* des Akkus im Inneren des Produktes an.

Status der Ladeanzeige [4]	Akkukapazität
1 LED leuchtet	33 %*
2 LEDs leuchten	66 %*
3 LEDs leuchten	100 %*

- * Dies ist der geschätzte Prozentsatz der Akkukapazität, aber keine tatsächliche Messung.

● Betrieb

⚠ UNFALLGEFAHR! Verwenden Sie das Produkt vorzugsweise nicht während der Fahrt. Wenn Sie das Produkt in einem Fahrzeug verwenden, achten Sie darauf, den Fahrer oder die Fahrzeuginsassen nicht zu gefährden. Verstauen und sichern Sie das Produkt so, dass es selbst bei einer Vollbremsung keine Gefahr von Verletzungen oder Produktschäden darstellt.

HINWEISE:

- Das Produkt kann als Leuchte und als Ladegerät verwendet werden.
- Die im Akku gespeicherte Energie versorgt sowohl die LED-Leuchte [1] als auch die USB-Ausgangsbuchse [9] mit Strom. Wenn Sie das Produkt als Ladegerät verwenden, reduziert sich demnach die Betriebszeit und Helligkeit im Leuchten-Modus.

● Verwendung als LED-Leuchte







- Laden Sie das Produkt vollständig auf, wie im Abschnitt „Aufladen des Produkts“ beschrieben.
- Das Produkt kann in 2 unterschiedlichen Modi verwendet werden. Wählen Sie diese aus, indem Sie wiederholt auf den EIN-/AUS-Schalter [5] drücken.

EIN-/AUS-Schalter	Modus
1× drücken:	100 % Leuchtkraft
2× drücken:	50 % Leuchtkraft
3× drücken:	Licht ausschalten.



● Verwendung als Powerbank

ACHTUNG! Das Aufladen eines Gerätes, das einen höheren Ladestrom benötigt, kann einen Defekt in beiden Geräten verursachen.

- Beachten Sie, dass der Ladestrom der Geräte 2 A nicht überschreiten darf. Lesen Sie sorgfältig die Gebrauchsanweisungen des Gerätes, das Sie aufladen möchten.
- Der Akku des Gerätes, das Sie aufladen möchten, muss eine signifikant geringere Kapazität aufweisen als die Gesamtkapazität des Akkus im Produkt (8 000 mAh). Andernfalls wird der Ladevorgang möglicherweise nicht abgeschlossen.
- In Verbindung mit dem USB-Kabel  kann das Produkt zum Aufladen kleiner elektronischer Geräte mit USB-Buchse (Typ C) verwendet werden (z. B. Mobiltelefone oder Digitalkameras).

1. Öffnen Sie die Schutzkappe .
2. Schließen Sie den USB-A-Stecker des USB-Kabels  an der USB-Ausgangsbuchse  an.
3. Stecken Sie den USB-C-Stecker des USB-Kabels  in die kleinen elektronischen Geräte, die Sie aufladen möchten. Die Ladeanzeige  leuchtet auf und zeigt die Kapazität des Akkus an.
4. Entfernen Sie das USB-Kabel , sobald der Ladevorgang abgeschlossen ist.
5. Schließen Sie die Schutzkappe .

● **Wartung und Reinigung**

- Tauchen Sie das Produkt niemals in Wasser oder andere Flüssigkeiten ein.
- Verwenden Sie keine ätzenden Reinigungsmittel.
- Das Produkt ist wartungsfrei. Die LEDs können nicht ausgetauscht werden.
- Vor der Reinigung:
 - Schalten Sie das Produkt aus.
 - Trennen Sie das USB-Kabel  vom Produkt.
 - Schließen Sie die Schutzkappe .

- Reinigen Sie das Produkt regelmäßig mit einem trockenen, fusselreien Tuch. Verwenden Sie ein leicht angefeuchtetes Tuch, um hartnäckigen Schmutz zu entfernen.

● **Entsorgung**

Die Verpackung besteht aus umweltfreundlichen Materialien, die Sie über die örtlichen Recyclingstellen entsorgen können.



Beachten Sie die Kennzeichnung der Verpackungsmaterialien bei der Abfalltrennung, diese sind gekennzeichnet mit Abkürzungen (a) und Nummern (b) mit folgender Bedeutung: 1–7: Kunststoffe/ 20–22: Papier und Pappe/ 80–98: Verbundstoffe.

Produkt:



Das Produkt inkl. Zubehör und die Verpackungsmaterialien sind recyclebar und unterliegen einer erweiterten Herstellerverantwortung. Entsorgen Sie diese getrennt, den abgebildeten Info-tri (Sortierinformation) folgend, für eine bessere Abfallbehandlung.

Das Tri-man-Logo gilt nur für Frankreich.



Möglichkeiten zur Entsorgung des ausgedienten Produkts erfahren Sie bei Ihrer Gemeinde- oder Stadtverwaltung.



Gerät entsorgen

Das Symbol der durchgestrichenen Mülltonne bedeutet, dass dieses Gerät am Ende der Nutzungszeit nicht über den Haushaushaltsmüll entsorgt werden darf. Das Gerät ist bei eingerichteten Sammelstellen, Wertstoffhöfen oder Entsorgungsbetrieben abzugeben. Zudem sind Vertreter von Elektro- und Elektronikgeräten sowie Vertreter von Lebensmitteln zur Rücknahme verpflichtet. LIDL bietet Ihnen Rückgabemöglichkeiten direkt in den Filialen und Märkten an. Rückgabe und Entsorgung sind für Sie kostenfrei. Beim Kauf eines Neugerätes haben Sie das Recht, ein entsprechendes Altgerät unentgeltlich zurückzugeben.

Zusätzlich haben Sie die Möglichkeit, unabhängig vom Kauf eines Neugerätes, unentgeltlich (bis zu drei) Altgeräte abzugeben, die in keiner Abmessung größer als 25 cm sind.

Bitte löschen Sie vor der Rückgabe alle personenbezogenen Daten.

Bitte entnehmen Sie vor der Rückgabe Batterien oder Akkumulatoren, die nicht vom Altgerät umschlossen sind, sowie Lampen, die zerstörungsfrei entnommen werden können und führen diese einer separaten Sammlung zu.

Defekte oder verbrauchte Batterien/Akkus müssen recycelt werden. Geben Sie Batterien/Akkus und/oder das Produkt über die angebotenen Sammeleinrichtungen zurück.



Umweltschäden durch falsche Entsorgung der Batterien/Akkus!

Das Symbol der durchgestrichenen Mülltonne auf Batterien oder Akkus bedeutet, dass Sie Batterien und Akkus nicht im Hausmüll entsorgen dürfen.

Entnehmen Sie die Batterien/den Akku-Pack aus dem Produkt vor der Entsorgung.

Diese können giftige Schwermetalle enthalten und unterliegen der Sondermüllbehandlung.

Die chemischen Symbole der Schwermetalle sind wie folgt:
Cd = Cadmium, Hg = Quecksilber,
Pb = Blei.

Sie sind gesetzlich verpflichtet, alte Batterien und Akkus nach Gebrauch zurückzugeben. Geben Sie deshalb verbrauchte Batterien und Akkus kostenfrei im Handelsgeschäft z. B. in Ihrer LIDL Filiale oder bei einer kommunalen Sammelstelle ab.

Batterien und Akkus können Stoffe enthalten, die schädlich für die menschliche Gesundheit und Umwelt sind. Nur bei einer getrennten Sammlung und Verwertung von alten Batterien und Akkus können die negativen Auswirkungen vermieden werden.

Seien Sie besonders vorsichtig beim Umgang mit lithiumhaltigen Batterien und Akkus, da bei unsachgemäßer Verwendung eine erhöhte Brandgefahr besteht. Kleben Sie dazu die Pole ab, um einen äußeren Kurzschluss zu vermeiden.

Nutzen Sie Batterien mit langer Lebensdauer oder Akkus, um die Entstehung von Abfällen aus Alt-Batterien zu verringern. Beachten Sie die Anweisungen zum Lagern, und vermeiden Sie das vollständige Ent- und Aufladen des Akkus, um die Lebensdauer zu verlängern.

Darüber hinaus sollten Sie Batterien oder Elektro- und Elektronikgeräte mit Batterien oder Akkus nicht im öffentlichen Raum zurücklassen, um eine Vermüllung zu vermeiden. Prüfen Sie Möglichkeiten, Batterien einer Wiederverwendung zuzuführen, anstatt diese zu entsorgen, beispielsweise durch Instandsetzung der Batterie.

● Garantie

Das Produkt wurde nach strengen Qualitätsrichtlinien hergestellt und vor der Auslieferung sorgfältig geprüft. Im Falle von Material- oder Herstellungsfehlern haben Sie gegenüber dem Verkäufer des Produkts gesetzliche Rechte. Ihre gesetzlichen Rechte werden in keiner Weise durch unsere unten aufgeführte Garantie eingeschränkt.

Die Garantie für dieses Produkt beträgt 3 Jahre ab Kaufdatum. Die Garantiezeit beginnt mit dem Kaufdatum. Bewahren Sie den Originalkaufbeleg an einem sicheren Ort auf, da dieses Dokument als Nachweis des Kaufs erforderlich ist.

Alle Schäden oder Mängel, die bereits zum Zeitpunkt des Kaufs vorhanden sind, müssen unverzüglich nach dem Auspacken des Produkts gemeldet werden.

Sollte das Produkt innerhalb von 3 Jahren ab Kaufdatum einen Material- oder Herstellungsfehler aufweisen, werden wir es – nach unserer Wahl – kostenlos für Sie reparieren oder ersetzen. Die Garantiezeit verlängert sich durch einen stattgegebenen Gewährleistungsanspruch nicht. Dies gilt auch für ersetzte und reparierte Teile.

Diese Garantie erlischt, wenn das Produkt beschädigt oder unsachgemäß verwendet oder gewartet wurde.

Die Garantie deckt Material- und Herstellungsfehler ab. Diese Garantie erstreckt sich weder auf Produktteile, die normalem Verschleiß unterliegen, und somit als Verschleißteile gelten (z. B. Schläuche, Farbpatronen), noch auf Schäden an zerbrechlichen Teilen, z. B. Schalter oder Teile aus Glas.

Bei diesem Produkt gilt die Garantiezeit auch für den Akku.

● Abwicklung im Garantiefall

Um eine schnelle Bearbeitung Ihres Anliegens zu gewährleisten, folgen Sie bitte den folgenden Hinweisen:

Bitte halten Sie für alle Anfragen den Kassenbon und die Artikelnummer (IAN 465721_2404) als Nachweis für den Kauf bereit.

Die Artikelnummer entnehmen Sie bitte dem Typenschild am Produkt, einer Gravur am Produkt, dem Titelblatt Ihrer Anleitung (unten links) oder dem Aufkleber auf der Rück- oder Unterseite des Produktes.

Sollten Funktionsfehler oder sonstige Mängel auftreten kontaktieren Sie zunächst die nachfolgend benannte Serviceabteilung telefonisch oder per EMail.

Ein als defekt erfasstes Produkt können Sie dann unter Beifügung des Kaufbelegs (Kassenbon) und der Angabe, worin der Mangel besteht und wann er aufgetreten ist, für Sie portofrei an die Ihnen mitgeteilte Service Anschrift übersenden.



Auf parkside-diy.com können Sie diese und viele weitere Handbücher einsehen und herunterladen. Mit diesem QR-Code gelangen Sie direkt auf parkside-diy.com. Wählen Sie Ihr Land aus, und suchen Sie über die Suchmaske nach den Bedienungsanleitungen. Mittels Eingabe der Artikelnummer (IAN) 465721_2404 gelangen Sie zur Bedienungsanleitung für Ihren Artikel.

● **Service**

DE Service Deutschland
Tel.: 0800 5435 111
E-Mail: owim@lidl.de

AT Service Österreich
Tel.: 0800 292726
E-Mail: owim@lidl.at











CH Service Schweiz
Tel.: 0800 562153
E-Mail: owim@lidl.ch



Warnings and symbols used	Page	16
Introduction	Page	16
Intended use	Page	16
Scope of delivery	Page	16
Description of parts	Page	16
Technical data	Page	17
Safety instructions	Page	17
Safety instructions for batteries/rechargeable batteries	Page	18
Before use	Page	19
Charging the product	Page	19
Checking the battery capacity	Page	19
Operation	Page	20
Using as a LED light	Page	20
Using as a power bank	Page	20
Maintenance and cleaning	Page	20
Disposal	Page	20
Warranty	Page	21
Warranty claim procedure	Page	22
Service	Page	22

Warnings and symbols used

The following warnings are used in the user manual, short manual and on the packaging:

	Direct current/voltage		USB connection symbol
	Alternating current/voltage		Read user manual before use.
	Protection class III		Minimum distance to illuminated material
	Press ON/OFF switch 5 .		Dust-protected and splash-proof
	CE mark indicates conformity with relevant EU directives applicable for this product.		Safety information Instructions for use

360° RECHARGEABLE LIGHT WITH POWER BANK

● Introduction

We congratulate you on the purchase of your new product. You have chosen a high quality product. The instructions for use are part of the product. They contain important information concerning safety, use and disposal. Before using the product, please familiarise yourself with all of the safety information and instructions for use. Only use the product as described and for the specified applications. If you pass the product on to anyone else, please ensure that you also pass on all the documentation with it.

● Intended use

- This product is intended for normal use.
- This product is only suitable for private use in dry indoor locations or outdoor areas without electrical connection (e.g. storerooms or camping sites).
- **ATTENTION:** The product can be used as a charger for small electronic devices with USB charging.

- The product is not intended for commercial use or for use in other applications.
- This product is not suitable for household room illumination.

● Scope of delivery



After unpacking the product, check if the delivery is complete and if all parts are in good condition. Remove all packaging materials before use.

- 1 360° Rechargeable Light With Power Bank
- 1 USB cable
- 1 Short manual

● Description of parts

- 1** LED light
- 2** Hanger
- 3** Hook
- 4** Charging indicator
- 5** ON/OFF switch
- 6** Protective cap
- 7** USB cable
- 8** USB input socket (Type C)
- 9** USB output socket

● Technical data

Power:	20 W
Charging socket:	USB (Type C)
Rechargeable battery:	Li-ion rechargeable battery, 3.7 V, 8,000 mAh, 29.6 Wh (not interchangeable)
Charging time for drained battery:	approx. 8.5 hours
Light duration (with fully loaded rechargeable battery):	approx. 3 hours
Protection class:	III/⚡
Protection type:	IP54 (While charging or when using as a power bank: Use only in indoor areas. This product is only splash-proof (IP54) with the protective cap  attached to it). USB cable  for indoor use only
USB input voltage/current:	5 V $\overline{=}$, 2 A
USB output voltage/current:	5 V $\overline{=}$, 1 A
Operating position:	The product can only be used as shown in figure A and B.

i NOTE: A USB power adaptor is not included. Use a SELV power supply of maximum working output voltage 5 V (U_{out}), 1 A.



Safety instructions

BEFORE USING THE PRODUCT, FAMILIARISE YOURSELF WITH ALL OF THE SAFETY INFORMATION AND INSTRUCTIONS FOR USE! WHEN PASSING THIS PRODUCT ON TO OTHERS, ALSO INCLUDE ALL THE DOCUMENTS!



WARNING! DANGER TO LIFE AND RISK OF ACCIDENTS FOR INFANTS AND CHILDREN!

Never leave children unsupervised with the packaging material. Always keep children away from the packaging material.

- This product may be used by children aged 8 years and up, as well as by persons with reduced physical, sensory or mental capacities, or those lacking experience and/or knowledge provided they are supervised or instructed in the safe use of the product and they understand the associated risks. Do not allow children to play with the product. Cleaning and user maintenance must not be performed by children without supervision.
- This product is not a toy and should be kept out of the reach of children. Children are not aware of the dangers associated with handling electrical products.
- Do not use the product if you detect any type of damage.
- Never immerse the product in water or other liquids!
- Only connect the product to a properly installed USB socket or a USB power adaptor. The voltage must comply with information given in the section “Technical data”.
- Do not carry out any modifications or repairs to the product yourself. The LEDs cannot and must not be replaced.
- The LEDs are not replaceable.

- If the LEDs fail at the end of their lives, the entire product must be replaced.

⚠ CAUTION! DANGER OF BURN INJURIES! To prevent burns, verify the product is switched off and has cooled down for at least 15 minutes before touching it. The product can become very hot.

- The accessible surface, especially heat shrink, is very hot when the lamp is operating.

 **FIRE HAZARD!** Fit the product so that it is at least 0.1 metre away from the material to be illuminated. Excessive heat can result in a fire.

- **⚠ WARNING!** Do not turn on the light when the product is facing down to a combustible surface. The exposed surface may be overheated or ignited.
- Do not place burning candles or open fire on or near the product.
- Do not use the product near heat sources such as radiators or devices emitting heat.
- Dispose of the product if product or USB cable are damaged.
- Ensure the USB cable cannot become damaged by sharp edges or hot objects. Unwind the USB cable completely before use.
- Immediately switch the product off and remove the USB cable from the product if you smell burning or see smoke. Have the product examined by a qualified technician before using it again.
- If you use a USB power adaptor, the socket-outlet used must always be easily accessible so that the USB power adaptor can be quickly removed from the socket-outlet in the case of emergency. Also refer to the manufacturer's instruction manual.
- Observe the usage restrictions and prohibitions of use for battery-operated products in situations which may be hazardous such as at petrol stations, airports, hospitals, etc.

- **⚠ WARNING!** Do not cover the product while charging. There is a risk of warming and overheating.



Safety instructions for batteries/rechargeable batteries

- ⚠ **DANGER TO LIFE!** Keep batteries/rechargeable batteries out of reach of children. If accidentally swallowed seek immediate medical attention.



DANGER OF EXPLOSION!

Never recharge non-rechargeable batteries. Do not short-circuit batteries/rechargeable batteries and/or open them. Overheating, fire or bursting can be the result.

- Never throw batteries/rechargeable batteries into fire or water.
- Do not exert mechanical loads to batteries/rechargeable batteries.

Risk of leakage of batteries/rechargeable batteries

- Avoid extreme environmental conditions and temperatures, which could affect batteries/rechargeable batteries, e.g. radiators/direct sunlight.
- If batteries/rechargeable batteries have leaked, avoid contact with skin, eyes and mucous membranes with the chemicals! Flush immediately the affected areas with fresh water and seek medical attention!



WEAR PROTECTIVE GLOVES!

Leaked or damaged batteries/rechargeable batteries can cause burns on contact with the skin. Wear suitable protective gloves at all times if such an event occurs.

- This product has a built-in rechargeable battery which cannot be replaced by the user. The removal or replacement of the rechargeable battery may only be carried out by the manufacturer or his customer service or by a similarly qualified

person in order to avoid hazards. When disposing of the product, it should be noted that this product contains a rechargeable battery.

● Before use

● Charging the product

NOTES:

- Remove all packaging materials from the product.
- In order to use the product without a USB cable [7], you need to recharge the rechargeable battery before use. The charging process takes about 8.5 hours. The rechargeable battery is firmly integrated into the base of the product.
- Fully charge the rechargeable battery prior to first use.
- Charge the battery if it becomes empty (only 1 LED of the charging indicator [4] is flashing).
- The battery charging status is shown by the charging indicator [4]:

Charging indicator [4] status	Battery charging status
1 LED flashes	0–33 %
1 LED lights up, 1 LED flashes	34–65 %
2 LEDs light up, 1 LED flashes	66–99 %
3 LEDs light up	100 %

- The charging time is approximately 8.5 hours when the battery was drained.
- The product has an overcharging protection system. Nevertheless, you should disconnect the product from the mains once the charging process is complete.
- The product is not working at temperatures below +5 °C and above +45 °C due to its battery protection.

1. Open the protective cap [6].
2. Connect the USB-C plug of the USB cable [7] to the USB input socket [8] on the product.
3. Connect the USB-A plug of the USB cable [7] to a properly installed USB socket or a USB power adaptor (not included).

When using a USB power adaptor: Connect the USB power adaptor to a socket-outlet.

The product is being charged.

4. Once the charging process is complete: Disconnect the USB-A plug of the USB cable [7] from the USB socket. When using a USB power adaptor: Disconnect the USB power adaptor from the socket-outlet.
5. Disconnect the USB-C plug of the USB cable [7] from the USB input socket [8].
6. Close the protective cap [6] before you start to use the product again. Otherwise water could enter to the product when it is used outdoors.

● Checking the battery capacity

- When the product is not being charged: Press the ON/OFF switch [5] to check the battery capacity. The charging indicator [4] shows the capacity* of the battery inside the product.

Charging indicator [4] status	Battery capacity
1 LED lights up	33 %*
2 LEDs light up	66 %*
3 LEDs light up	100 %*

* This is the approximate percentage of battery capacity but not actual measurement.

● Operation

⚠ RISK OF ACCIDENTS! Preferably do not use the product whilst driving a vehicle. When using the product in a vehicle, be sure this does not endanger the driver or the passengers. Always store and secure the product so that even full braking does not pose a risk of injury from the product or product damage.

NOTES:

- The product may be used as a light or as a charger.
- The energy stored in the rechargeable battery powers both the LED light **1** and the USB output socket **9**. Using the product as a charger therefore reduces the operating time and brightness in lighting mode.

● Using as a LED light

- Fully charge the product as described in the section “Charging the product”.
- The product can be operated in 2 different modes. Select these by repeatedly pressing the ON/OFF switch **5**.

ON/OFF switch	Mode
Press 1x:	100 % illuminating power
Press 2x:	50 % illuminating power
Press 3x:	Switch off the light.

● Using as a power bank

ATTENTION! Charging a device which requires a higher charging current may cause a defect in both devices.

- The charging current the device requires may not exceed 2 A. Carefully read the instructions for use of the device you wish to charge.

- The battery of the device you wish to charge must have a significantly smaller capacity than the total capacity of the rechargeable battery inside the product (8,000 mAh). Otherwise charging may not complete.
 - When used with the USB cable **7**, the product may be used to charge small electronics devices with USB socket (Type C) for charging (e.g. mobile phones or digital cameras).
1. Open the protective cap **6**.
 2. Insert the USB-A plug of the USB cable **7** into the USB output socket **9**.
 3. Insert the USB-C plug of the USB cable **7** into the small electronic devices you wish to charge. The charging indicator **4** lights up, indicating the battery capacity.
 4. Remove the USB cable **7** as soon as charging is complete.
 5. Close the protective cap **6**.

● Maintenance and cleaning

- Never immerse the product in water or other liquids.
- Never use caustic cleaners.
- The product requires no maintenance. The LEDs cannot be replaced.
- Before cleaning:
 - Switch off the product.
 - Disconnect the USB cable **7** from the product.
 - Close the protective cap **6**.
- Regularly clean the product with a dry, lint-free cloth. Use a slightly moist cloth to remove any stubborn dirt.

● Disposal

The packaging is made entirely of recyclable materials, which you may dispose of at local recycling facilities.



Observe the marking of the packaging materials for waste separation, which are marked with abbreviations (a) and numbers (b) with following meaning: 1–7: plastics/20–22: paper and fibreboard/80–98: composite materials.

Product:



The product incl. accessories and packaging materials are recyclable and are subject to extended producer responsibility. Dispose them separately, following the illustrated Info-tri (sorting information), for better waste treatment.

The Triman logo is valid in France only.



Contact your local refuse disposal authority for more details of how to dispose of your worn-out product.



To help protect the environment, please dispose of the product properly when it has reached the end of its useful life and not in the household waste. Information on collection points and their opening hours can be obtained from your local authority.

Faulty or used batteries/rechargeable batteries must be recycled. Return the batteries/rechargeable batteries and/or the product to the available collection points.



Environmental damage through incorrect disposal of the batteries/rechargeable batteries!

Batteries/rechargeable batteries may not be disposed of with the usual domestic waste. They may contain toxic heavy metals and are subject to hazardous waste treatment rules and regulations. The chemical symbols for heavy metals are as follows: Cd = cadmium, Hg = mercury, Pb = lead. That is why you should dispose of used batteries/rechargeable batteries at a local collection point.

● Warranty

The product has been manufactured to strict quality guidelines and meticulously examined before delivery. In the event of material or manufacturing defects you have legal rights against the retailer of this product. Your legal rights are not limited in any way by our warranty detailed below.

The warranty for this product is 3 years from the date of purchase. The warranty period begins on the date of purchase. Keep the original sales receipt in a safe location as this document is required as proof of purchase.

Any damage or defects already present at the time of purchase must be reported without delay after unpacking the product.

Should the product show any fault in materials or manufacture within 3 years from the date of purchase, we will repair or replace it – at our choice – free of charge to you. The warranty period is not extended as a result of a claim being granted. This also applies to replaced and repaired parts.

This warranty becomes void if the product has been damaged, or used or maintained improperly.

The warranty covers material or manufacturing defects. This warranty does not cover product parts subject to normal wear and tear, thus considered consumables (e.g. tubes, cartridges), nor damage to fragile parts, e.g. switches or glass parts.

For this product, rechargeable battery is also covered by its warranty period.

● **Warranty claim procedure**

So that your request can be processed quickly, please observe the following instructions:

For all inquiries, please have the receipt and item number (IAN 465721_2404) ready as proof of purchase.

The article number can be taken from the identification label on the product, engraving on the product, the front cover of your manual (at the bottom left), or the sticker on the back or bottom of the product.

If malfunctions or other defects arise, first contact the service department indicated below by phone or email.

You can then send a product recorded as defective to the communicated service address postage-free, making sure to enclose proof of purchase (receipt) and information on the details of the defect and when it occurred.

You can download and view this and numerous other manuals at parkside-diy.com. This QR code takes you directly to parkside-diy.com. Choose your country and use the search screen to search for the operating instructions. Entering the item number (IAN) 465721_2404 takes you to the operating instructions for your item.

● **Service**

GB **Service Great Britain**

Tel.: 0800 0569216

E-Mail: owim@lidl.co.uk

IE **Service Ireland**

Tel.: 1800 200736











E-Mail: owim@lidl.ie



Avertissements et symboles utilisés	Page	24
Introduction	Page	24
Utilisation conforme aux prescriptions	Page	24
Contenu de l'emballage	Page	24
Description des pièces	Page	24
Données techniques	Page	25
Consignes de sécurité	Page	25
Consignes de sécurité pour piles/piles rechargeables (accus)	Page	27
Avant l'utilisation	Page	27
Rechargement du produit	Page	27
Vérification de la capacité de la batterie	Page	28
Fonctionnement	Page	28
Utilisation comme lampe à LED	Page	28
Utilisation comme batterie externe	Page	29
Maintenance et nettoyage	Page	29
Mise au rebut	Page	29
Garantie	Page	30
Faire valoir sa garantie	Page	31
Service après-vente	Page	32

Avertissements et symboles utilisés

Les avertissements suivants sont utilisés dans le mode d'emploi, le guide de démarrage rapide et sur l'emballage :

	Courant continu/tension continue		Symbole de raccordement USB
	Courant alternatif/ tension alternative		Lisez les instructions du mode d'emploi avant l'utilisation.
	Classe de protection III		Distance minimale du matériel éclairé
	Appuyer sur l'interrupteur MARCHÉ/ARRÊT  .		Protégée contre la poussière et les projections d'eau
	Le sigle CE confirme la conformité aux directives de l'UE applicables au produit		Consignes de sécurité Instructions de manipulation

LAMPE SANS FIL 360° AVEC FONCTION BATTERIE EXTERNE POWERBANK

● Introduction

Nous vous félicitons pour l'achat de votre nouveau produit. Vous avez opté pour un produit de grande qualité. Le mode d'emploi fait partie intégrante de ce produit. Il contient des indications importantes pour la sécurité, l'utilisation et la mise au rebut. Veuillez lire consciencieusement toutes les indications d'utilisation et de sécurité du produit. Ce produit doit uniquement être utilisé conformément aux instructions et dans les domaines d'application spécifiés. Lors d'une cession à tiers, veuillez également remettre tous les documents.

● Utilisation conforme aux prescriptions

- Ce produit est conçu pour une utilisation normale.
- Ce produit convient exclusivement à une utilisation privée dans des locaux secs ou dans des espaces extérieurs

sans raccordement électrique (par ex. débarras ou emplacements de camping).



- **ATTENTION** : Le produit peut être utilisé comme chargeur USB pour de petits appareils électriques.
- Ce produit n'est pas prévu pour une utilisation industrielle, commerciale ou d'autres applications.
- Ce produit ne convient pas à l'éclairage domestique de pièces.

● Contenu de l'emballage

Après l'ouverture du produit, vérifiez l'exhaustivité de la livraison et si toutes les pièces sont en parfait état. Retirez tous les matériaux d'emballage avant l'utilisation.

- 1 Lampe sans fil 360° avec fonction batterie externe powerbank
- 1 Câble USB
- 1 Guide de démarrage rapide

● Description des pièces

-  Lampe à LED
-  Système d'accrochage
-  Crochet

- 4 Voyant de charge
- 5 Interrupteur MARCHÉ/ARRÊT
- 6 Capuchon de protection
- 7 Câble USB
- 8 Port d'entrée USB (type C)
- 9 Port de sortie USB

● Données techniques

Puissance :	20 W
Prise de chargement :	USB (type C)
Batterie :	Batterie Li-ion, 3,7 V, 8000 mAh, 29,6 Wh (non remplaçable)
Durée de charge de la batterie vide :	env. 8,5 heures
Autonomie de l'éclairage (avec une batterie complètement rechargée) :	env. 3 heures
Classe de protection :	III/⚡
Indice de protection :	IP54 (pendant le chargement ou l'utilisation de la batterie externe powerbank : Utiliser uniquement dans des locaux intérieurs. Ce produit est uniquement protégé contre les projections d'eau (IP54) avec le capuchon de protection 6 mis en place). Utiliser uniquement le câble USB 7 dans des locaux intérieurs
Courant/tension d'entrée USB :	5 V $\overline{=}$, 2 A
Tension/courant de sortie USB :	5 V $\overline{=}$, 1 A

Position de fonctionnement :	Le produit peut être utilisé uniquement comme représenté sur les illustrations A et B.
------------------------------	--

- ① **REMARQUE** : Un adaptateur secteur USB n'est pas fourni. Utilisez un bloc d'alimentation SELV d'une tension de sortie de travail maximale de 5 V (U_{out}), 1 A.



Consignes de sécurité

AVANT D'UTILISER LE PRODUIT, FAMILIARISEZ-VOUS AVEC TOUTES LES CONSIGNES DE SÉCURITÉ ET LES INSTRUCTIONS DU MODE D'EMPLOI ! TRANSMETTEZ TOUS LES DOCUMENTS CONCERNANT LE PRODUIT LORSQUE VOUS LE DONNEZ À UN TIERS !



⚠ AVERTISSEMENT ! DANGER DE MORT ET RISQUE D'ACCIDENTS POUR LES BÉBÉS ET LES ENFANTS !

Ne laissez jamais des enfants sans surveillance avec des matériaux d'emballage. Maintenez toujours les enfants hors de la portée des matériaux d'emballage.

- Le produit peut être utilisé par des enfants âgés de 8 ans et plus ainsi que par des personnes ayant des capacités physiques, sensorielles ou mentales réduites ou manquant d'expérience et/ou de connaissances, s'ils sont surveillés ou s'ils ont été informés de l'utilisation en toute sécurité du produit et ont compris les risques liés à son utilisation. Ne laissez pas les enfants jouer avec le produit. Le nettoyage et l'entretien ne doivent pas être effectués par des enfants sans surveillance.

- Ce produit n'est pas un jouet et doit être tenu hors de la portée des enfants. Les enfants ne sont pas conscients des dangers en relation avec l'utilisation des appareils électriques.
- N'utilisez pas le produit s'il présente des dommages visibles.
- Ne plongez jamais le produit dans de l'eau ou tout autre liquide !
- Raccordez le produit uniquement à un port USB ou à un bloc d'alimentation USB correctement installé. La tension doit correspondre aux indications du chapitre des « Données techniques ».
- Ne réalisez pas de modifications ou de réparations sur le produit. Les diodes LED ne peuvent et ne doivent pas être remplacées.
- Les diodes LED ne sont pas remplaçables.
- Si les diodes LED ne fonctionnent plus à la fin de leur durée d'utilisation, le produit doit être remplacé dans son ensemble.

⚠ ATTENTION ! RISQUE DE BRULURES ! Pour éviter des brulures, soyez certain que le produit est éteint et attendez au moins 15 minutes pour qu'il refroidisse. Lorsqu'il est froid, vous pouvez le toucher. Le produit peut devenir très chaud.

- Les surfaces accessibles en particulier le tuyau thermorétractable deviennent très chauds, lors du fonctionnement de l'éclairage.

RISQUE D'INCENDIE !

-  Positionnez le produit de telle sorte qu'il soit éloigné d'au moins 0,1 mètre du matériel à éclairer. Un développement de chaleur au-dessus de la normale peut conduire à un incendie.

- **⚠ AVERTISSEMENT !** N'allumez pas la lumière lorsque le produit est dirigé vers une surface inflammable. La surface éclairée pourrait chauffer ou s'enflammer.
- Ne placez pas de bougies allumées ou d'autres flammes sur ou à proximité du produit.
- N'utilisez pas le produit à proximité de sources de chaleur, par ex. près de radiateurs ou d'autres appareils qui produisent de la chaleur.
- Si le produit ou son câble USB est endommagé, mettez-le au rebut et recyclez-le.
- Assurez-vous que le câble USB ne puisse pas être endommagé par des bords tranchants ou des objets chauds. Déroulez complètement le câble USB avant l'utilisation.
- Éteignez immédiatement le produit et débranchez-en le câble USB, si vous percevez une odeur de feu ou de fumée. Faites vérifier le produit par un technicien spécialisé, avant de l'utiliser de nouveau.
- Si vous utilisez un bloc d'alimentation USB, la prise de courant utilisée doit toujours être facilement accessible, afin que le bloc d'alimentation USB puisse être débranché le plus rapidement possible en cas d'urgence. Respectez aussi les modes d'emploi des autres fabricants.
- Veuillez prendre en considération les restrictions et les interdictions pour l'utilisation de produits alimentés par batterie lors d'un fonctionnement dans des endroits potentiellement dangereux tels que des stations d'essence, des aéroports, des hôpitaux, etc.
- **⚠ AVERTISSEMENT !** Ne couvrez pas le produit durant le processus de recharge. Il existe un risque de chauffe et de surchauffe.



Consignes de sécurité pour piles/piles rechargeables (accus)

⚠ DANGER DE MORT ! Conservez les piles/piles rechargeables (accus) hors de la portée des enfants. Consultez immédiatement un médecin lors d'une ingestion accidentelle.



RISQUE D'EXPLOSION ! Ne rechargez pas des piles non rechargeables. Ne court-circuitiez jamais de piles/piles rechargeables (accus) et/ou ne les ouvrez pas. Cela peut provoquer une surchauffe, un incendie ou à des explosions.

- Ne jetez jamais de piles/piles rechargeables (accus) dans un feu ou dans de l'eau.
- Ne soumettez pas des piles/piles rechargeables (accus) à une sollicitation mécanique.

Risques dus à la fuite de piles/piles rechargeables (accus)

- Évitez les conditions environnementales et températures extrêmes qui pourraient avoir une influence sur les piles/piles rechargeables (accus) comme p. ex. les radiateurs, l'exposition au soleil, etc.
- Si des piles/piles rechargeables (accus) ont fui, évitez tout contact de la peau, des yeux et des muqueuses avec les produits chimiques s'écoulant ! Rincez immédiatement les endroits concernés à l'eau fraîche et rapprochez-vous d'une assistance médicale !



PRIÈRE DE PORTER DES GANTS PROTECTEURS ! Des piles/piles rechargeables (accus) endommagés ou ayant des fuites peuvent causer des brûlures lorsqu'ils entrent en contact avec la peau. Portez toujours des gants de protection appropriés dans de tels cas.

- Ce produit a une batterie intégrés qui ne peut pas être remplacés par l'utilisateur. Afin d'éviter tout danger, la dépose ou le remplacement de la batterie doit être réalisé seulement soit par le fabricant soit son service après-vente ou une personne semblablement qualifiée. Prenez en considération lors du recyclage du produit qu'il contient une batterie.

● Avant l'utilisation

● Rechargement du produit

REMARQUES :

- Retirez tous les matériaux d'emballage du produit.
- Pour utiliser le produit sans câble USB [7], vous devez recharger la batterie avant son utilisation. Le processus de recharge dure environ 8,5 heures. La batterie est fixée au fond du produit.
- Rechargez complètement la batterie avant la première utilisation.
- Rechargez la batterie lorsqu'elle est vide (seule 1 LED du voyant de charge [4] clignote).
- Le niveau de charge de la batterie est indiqué grâce au voyant de charge [4] :

État du voyant de charge [4]	Niveau de charge de la batterie
1 LED clignote	0–33 %
1 LED s'allume, 1 LED clignote	34–65 %
2 LED s'allument, 1 LED clignote	66–99 %
3 LED s'allument	100 %

- Le temps de charge est d'environ 8,5 heures si la batterie était vide.
- Le produit a une protection de surcharge. Dès que vous débranchez le produit de l'alimentation électrique, le processus de recharge s'arrête.

- De par sa protection de batterie, ce produit ne travaille pas à des températures inférieures à +5 °C et supérieures à +45 °C.

1. Ouvrez le capuchon de protection [6].
2. Reliez la fiche USB-C du câble USB [7] au port d'entrée USB [8] du produit.
3. Raccordez la fiche USB-A du câble USB [7] à un port USB installé de manière conforme ou à un bloc d'alimentation USB (non compris).
En cas d'utilisation d'un bloc d'alimentation USB : Raccordez le bloc d'alimentation USB à une prise de courant.
Le produit est en cours de chargement.
4. Dès que le chargement est terminé :
Déconnecter la fiche USB-A du câble USB [7] de la prise USB.
En cas d'utilisation d'un bloc d'alimentation USB : Débranchez le bloc d'alimentation USB de la prise de courant.
5. Débranchez la fiche USB-C du câble USB [7] du port d'entrée USB [8].
6. Fermez le capuchon de protection [6] avant d'utiliser à nouveau le produit.
Autrement, il se pourrait que de l'eau pénètre à l'intérieur du produit lors d'une utilisation en plein air.

● Vérification de la capacité de la batterie

- Lorsque le produit n'est pas rechargé : Pour vérifier la capacité de la batterie, appuyez sur l'interrupteur MARCHE/ARRÊT [5]. Le voyant de charge [4] indique la capacité* de la batterie à l'intérieur du produit.

État du voyant de charge [4]	Capacité de la batterie
1 LED s'allume	33 %*
2 LED s'allument	66 %*
3 LED s'allument	100 %*

- * Ceci est toutefois qu'une évaluation en pourcentage de la capacité de la batterie et ne représente aucune mesure effective.

● Fonctionnement

- ⚠ **RISQUE D'ACCIDENT !** Par précaution, n'utilisez pas le produit durant un trajet. Si vous utilisez le produit dans un véhicule, veillez à ne pas gêner le conducteur ou les occupants. Rangez et sécurisez le produit de telle sorte que lors d'un freinage il ne puisse pas représenter un danger et provoquer des blessures ou des dégâts.

REMARQUES :

- Le produit peut être utilisé comme éclairage et comme chargeur.
- L'énergie stockée dans la batterie alimente à la fois la lampe à LED [1] et le port de sortie USB [9]. Si vous utilisez le produit comme chargeur, vous réduisez en même temps la période de fonctionnement de l'éclairage et sa luminosité.

● Utilisation comme lampe à LED

- Rechargez complètement le produit, comme indiqué au chapitre « Rechargement du produit ».
- Le produit peut être utilisé dans 2 modes différents. Sélectionnez-les en appuyant plusieurs fois sur l'interrupteur MARCHE/ARRÊT [5].

Interrupteur MARCHE/ARRÊT	Mode
Appuyer 1× :	100 % de luminosité
Appuyer 2× :	50 % de luminosité
Appuyer 3× :	Éteindre la lumière.

● Utilisation comme batterie externe

ATTENTION ! Recharger un appareil qui nécessite un courant de charge plus élevé, peut causer des dégâts aux deux appareils.

- Faites attention que le courant de charge de l'appareil ne dépasse pas 2 A. Lisez soigneusement le mode d'emploi de l'appareil que vous voudriez recharger.
- La batterie de l'appareil que vous souhaitez recharger doit avoir une capacité nettement inférieure à la capacité totale de la batterie du produit (8000 mAh). Autrement, le processus de recharge ne sera peut-être pas terminé.
- Associé au câble USB [7], le produit peut être utilisé pour recharger de petits appareils électroniques (par ex. téléphones portables ou appareils photo numériques) disposant d'un port USB (type C).

1. Ouvrez le capuchon de protection [6].
2. Branchez la fiche USB-A du câble USB [7] sur le port de sortie USB [9].
3. Insérez la fiche USB-C du câble USB [7] dans les petits appareils électroniques que vous souhaitez recharger. Le voyant de charge [4] s'allume et indique la capacité de la batterie.
4. Débranchez le câble USB [7] aussitôt que le processus de recharge est terminé.
5. Fermez le capuchon de protection [6].

● Maintenance et nettoyage

- Ne plongez jamais le produit dans de l'eau ou tout autre liquide.
- N'utilisez aucun produit nettoyant corrosif.
- Le produit ne nécessite aucune maintenance. Les diodes LED ne peuvent pas être remplacées.
- Avant le nettoyage :
 - Éteignez le produit.

- Débranchez le câble USB [7] du produit.
- Fermez le capuchon de protection [6].
- Nettoyez le produit régulièrement avec un chiffon sec et non pelucheux. Utilisez un chiffon légèrement humide pour enlever les taches plus tenaces.

● Mise au rebut

L'emballage se compose de matières recyclables pouvant être mises au rebut dans les déchetteries locales.



Veillez respecter l'identification des matériaux d'emballage pour le tri sélectif, ils sont identifiés avec des abréviations (a) et des chiffres (b) ayant la signification suivante : 1-7 : plastiques/20-22 : papiers et cartons/80-98 : matériaux composite.

Produit :



Points de collecte sur www.quefairemedesdechets.fr
Privilégiez la réparation ou le don de votre appareil !



Le produit ainsi que les accessoires et les matériaux d'emballage sont recyclables et relèvent de la responsabilité élargie du producteur.

Éliminez-les séparément, en suivant l'Info-tri illustrée, dans l'intérêt d'un meilleur traitement des déchets.

Le logo Triman n'est valable qu'en France.



Votre mairie ou votre municipalité vous renseigneront sur les possibilités de mise au rebut des produits usagés.



Afin de contribuer à la protection de l'environnement, veuillez ne pas jeter votre produit usagé dans les ordures ménagères, mais éliminez-le de manière appropriée. Pour obtenir des renseignements concernant les points de collecte et leurs horaires d'ouverture, vous pouvez contacter votre municipalité.

Les piles/piles rechargeables défectueuses ou usagées doivent être recyclées. Les piles et/ou piles rechargeables et/ou le produit doivent être retournés dans les centres de collecte proposés.



Pollution de l'environnement par la mise au rebut incorrecte des piles/piles rechargeables !

Les piles/piles rechargeables ne doivent pas être mises au rebut avec les ordures ménagères. Elles peuvent contenir des métaux lourds toxiques et doivent être considérées comme des déchets spéciaux. Les symboles chimiques des métaux lourds sont les suivants : Cd = cadmium, Hg = mercure, Pb = plomb. Pour cette raison, veuillez toujours déposer les piles/piles rechargeables usagées dans les conteneurs de recyclage communaux.

● **Garantie**

Article L217-16 du Code de la consommation

Lorsque l'acheteur demande au vendeur, pendant le cours de la garantie commerciale qui lui a été consentie lors de l'acquisition ou de la réparation d'un bien meuble, une remise en état couverte par la garantie, toute période d'immobilisation d'au moins sept jours vient s'ajouter à la durée de la garantie qui restait à courir. Cette période court à compter de la demande d'intervention de l'acheteur ou de la mise à disposition pour réparation du bien en cause, si cette mise

à disposition est postérieure à la demande d'intervention.

Indépendamment de la garantie commerciale souscrite, le vendeur reste tenu des défauts de conformité du bien et des vices rédhibitoires dans les conditions prévues aux articles L217-4 à L217-13 du Code de la consommation et aux articles 1641 à 1648 et 2232 du Code Civil.

Article L217-4 du Code de la consommation

Le vendeur livre un bien conforme au contrat et répond des défauts de conformité existant lors de la délivrance.

Il répond également des défauts de conformité résultant de l'emballage, des instructions de montage ou de l'installation lorsque celle-ci a été mise à sa charge par le contrat ou a été réalisée sous sa responsabilité.

Article L217-5 du Code de la consommation

Le bien est conforme au contrat :

- 1° S'il est propre à l'usage habituellement attendu d'un bien semblable et, le cas échéant :
 - s'il correspond à la description donnée par le vendeur et posséder les qualités que celui-ci a présentées à l'acheteur sous forme d'échantillon ou de modèle ;
 - s'il présente les qualités qu'un acheteur peut légitimement attendre eu égard aux déclarations publiques faites par le vendeur, par le producteur ou par son représentant, notamment dans la publicité ou l'étiquetage ;
- 2° Ou s'il présente les caractéristiques définies d'un commun accord par les parties ou être propre à tout usage spécial recherché par l'acheteur, porté à la connaissance du vendeur et que ce dernier a accepté.

Article L217–12 du Code de la consommation

L'action résultant du défaut de conformité se prescrit par deux ans à compter de la délivrance du bien.

Article 1641 du Code civil

Le vendeur est tenu de la garantie à raison des défauts cachés de la chose vendue qui la rendent impropre à l'usage auquel on la destine, ou qui diminuent tellement cet usage que l'acheteur ne l'aurait pas acquise, ou n'en aurait donné qu'un moindre prix, s'il les avait connus.

Article 1648 1er alinéa du Code civil

L'action résultant des vices rédhibitoires doit être intentée par l'acquéreur dans un délai de deux ans à compter de la découverte du vice.

Les pièces détachées indispensables à l'utilisation du produit sont disponibles pendant la durée de la garantie du produit.

Le produit a été fabriqué selon des critères de qualité stricts, et contrôlé consciencieusement avant sa livraison. En cas de défaut de matériau ou de fabrication, vous avez des droits légaux vis-à-vis du vendeur du produit. Vos droits légaux ne sont en aucun cas limités par notre garantie mentionnée ci-dessous.

La garantie de ce produit est de 3 ans à partir de la date d'achat. La période de garantie commence à la date d'achat. Conservez l'original de la preuve d'achat dans un endroit sûr car ce document est nécessaire pour prouver l'achat.

Tout dommage ou défaut déjà présent au moment de l'achat doit être signalé immédiatement après le déballage du produit.

Si le produit présente un défaut de matériau ou de fabrication dans les 3 ans qui suivent la date d'achat, nous le réparerons ou le remplacerons – à notre choix – gratuitement pour vous. La période de garantie n'est pas prolongée par une demande de garantie acceptée. Cette mesure s'applique également pour les pièces remplacées et réparées.

Cette garantie est annulée si le produit a été endommagé ou utilisé ou entretenu de manière incorrecte.

La garantie couvre les défauts de matériaux et de fabrication. Cette garantie ne couvre pas les pièces du produit qui sont soumises à une usure normale et qui sont donc considérées comme des pièces d'usure (par ex. tuyaux, cartouches d'encre), ni les dommages aux pièces cassables, par ex. les interrupteurs ou les pièces en verre.

La période de garantie s'applique également à la batterie sur ce produit.

● **Faire valoir sa garantie**

Afin de garantir la rapidité de traitement de votre demande, veuillez tenir compte des indications suivantes :

Pour toute demande, veuillez conserver le ticket de caisse et le numéro de référence de l'article (IAN 465721_2404) au titre de preuves d'achat.

Le numéro de référence de l'article est indiqué sur la plaque signalétique du produit, sur une gravure présente sur celui-ci, sur la page de couverture de votre manuel (en bas à gauche) ou sur l'autocollant placé sur la face arrière ou inférieure du produit.

En cas de dysfonctionnement de l'appareil ou de tout autre défaut, contactez en premier lieu le service après-vente par téléphone ou par e-mail aux coordonnées indiquées ci-dessous.

Tout produit considéré comme défectueux peut alors être envoyé sans frais de port supplémentaires au service clientèle indiqué, accompagné de la preuve d'achat (ticket de caisse) et d'une description écrite du défaut mentionnant également sa date d'apparition.



Le site parkside-diy.com vous permet de visualiser et de télécharger ce mode d'emploi ainsi que de nombreux autres manuels. Ce code QR vous permet d'accéder directement au site parkside-diy.com. Sélectionnez votre pays et cherchez les modes d'emploi dans le champ de recherche. Le numéro de référence de l'article (IAN) 465721_2404 vous permet d'accéder au mode d'emploi se rapportant à votre article.

● Service après-vente

FR Service après-vente France

Tél.: 0800904879

E-Mail: owim@lidl.fr

BE Service après-vente Belgique

Tél.: 080071011

Tél.: 80023970 (Luxembourg)











E-Mail: owim@lidl.be



Gebruikte waarschuwingen en symbolen	Pagina	34
Inleiding	Pagina	34
Beoogd gebruik	Pagina	34
Leveringsomvang	Pagina	34
Onderdelenbeschrijving	Pagina	34
Technische gegevens	Pagina	35
Veiligheidsaanwijzingen	Pagina	35
Veiligheidstips voor batterijen/accu's	Pagina	36
Vóór gebruik	Pagina	37
Opladen van het product	Pagina	37
Testen van de accucapaciteit	Pagina	38
Gebruik	Pagina	38
Gebruik als LED-lamp.	Pagina	38
Gebruik als powerbank.	Pagina	38
Onderhoud en schoonmaken	Pagina	39
Afvoer	Pagina	39
Garantie	Pagina	40
Afwikkeling in geval van garantie	Pagina	40
Service	Pagina	41

Gebruikte waarschuwingen en symbolen

In de gebruiksaanwijzing, de beknopte handleiding en op de verpakking worden de volgende waarschuwingen gebruikt:

	Gelijkstroom/-spanning		USB-verbindingssymbool
	Wisselstroom/-spanning		Lees voor het gebruik de gebruiksaanwijzing.
	Beschermingsklasse III		Minimumafstand tot het te verlichten materiaal
	AAN/UIT-schakelaar  indrukken.		Beschermd tegen stof en sproeiwater
	Het CE-teken bevestigt dat het product voldoet aan de betreffende EU-richtlijnen		Veiligheidsaanwijzingen Aanwijzingen voor het gebruik

360° OPLAADBARE LAMP MET POWERBANK-FUNCTIE

● Inleiding

Hartelijk gefeliciteerd met de aankoop van uw nieuwe product. U heeft voor een hoogwaardig product gekozen. De gebruiksaanwijzing is een deel van het product. Deze bevat belangrijke aanwijzingen voor veiligheid, gebruik en verwijdering. Maakt U zich voor de ingebruikname van het product met alle bedienings- en veiligheidsvoorschriften vertrouwd. Gebruik het product alleen zoals beschreven en voor de aangegeven toepassingsgebieden. Overhandig alle documenten bij doorgifte van het product aan derden.

● Beoogd gebruik

- Dit product is bestemd voor normaal gebruik.
- Dit product is uitsluitend geschikt voor privégebruik in droge binnen- of buitenruimtes zonder elektrische aansluitingen (bijv. in opslagruimtes of op kampeerplaatsen).

- **ATTENTIE:** Het product kan ook als USB-oplader voor kleine elektrische apparaten gebruikt worden.
- Dit product is niet bestemd voor commercieel of ander gebruik.
- Dit product is niet geschikt voor de verlichting van kamers in privéhuishoudens.

● Leveringsomvang

Controleer na het uitpakken van het product of de levering volledig is en of alle onderdelen in goede staat verkeren. Verwijder vóór gebruik al het verpakkingsmateriaal.

- 1 360° oplaadbare lamp met powerbank-functie
- 1 USB-kabel
- 1 Beknopte handleiding

● Onderdelenbeschrijving

- 1 LED-lamp
- 2 Ophangelement
- 3 Haak
- 4 Ladingsindicator
- 5 AAN/UIT-schakelaar

- 6 Beschermkap
- 7 USB-kabel
- 8 USB-ingangsbuis (type C)
- 9 USB-uitgangsbuis

● Technische gegevens

Vermogen:	20 W
Oplaadbuis:	USB (type C)
Accu:	Litiumion-accu 3,7 V, 8000 mAh, 29,6 Wh (niet-vervangbaar)
Oplaatijd lege accu:	ca. 8,5 uur
Branduur (bij volledig opgeladen accu):	ca. 3 uur
Beschermingsklasse:	III/III
Beschermingswijze:	IP54 (tijdens het opladen of bij gebruik als powerbank: Alleen binnenshuis gebruiken. Dit product is alleen tegen opspattend water beschermd (IP54) als de beschermkap 6 aangebracht is). De USB-kabel 7 alleen binnenshuis gebruiken
USB-ingangsspanning/-stroom:	5 V $\overline{=}$, 2 A
USB-uitgangsspanning/-stroom:	5 V $\overline{=}$, 1 A
Werkstand:	Het product kan uitsluitend worden gebruikt zoals getoond in afbeelding A en B.

- i TIP:** Een USB-adapter is niet meegeleverd. Gebruik een SELV-stroomvoorziening met een maximale uitgangsspanning van 5 V (U_{out}), 1 A.



Veiligheidsaanwijzingen

MAAK U VOOR GEBRUIK VAN DIT PRODUCT VERTROUWD MET ALLE VEILIGHEIDSTIPS EN GEBRUIKSAANWIJZINGEN! ALS U DIT PRODUCT AAN IEMAND ANDERS DOORGEeft, GEEF DAN OOK ALLE DOCUMENTATIE MEE!



WAARSCHUWING!
LEVENSGEVAAR EN KANS OP ONGEVALLLEN VOOR BABY'S EN KINDEREN!

Laat kinderen nooit zonder toezicht achter met het verpakkingsmateriaal. Houd kinderen altijd uit de buurt van het verpakkingsmateriaal.

- Dit product kan door kinderen vanaf 8 jaar alsook door personen met een lichamelijke, sensorische of geestelijke handicap of een gebrek aan ervaring en/of kennis gebruikt worden, zolang ze onder toezicht staan of over veilig gebruik van het product zijn geïnstrueerd en de daaraan verbonden risico's begrijpen. Laat kinderen niet met het product spelen. Schoonmaken en onderhoud mogen niet door kinderen worden uitgevoerd tenzij ze onder toezicht staan.
- Dit product is geen speelgoed en het moet buiten bereik van kinderen worden gehouden. Kinderen zijn zich niet bewust van de gevaren waarmee gebruik van elektrische apparaten gepaard gaat.
- Gebruik het product niet als het er zichtbaar beschadigd uitziet.

- Dompel het product nooit onder in water of in andere vloeistoffen!
- Sluit het product alleen aan op een correct geïnstalleerde USB-bus of een USB-adapter. De spanning moet overeenstemmen met wat aangegeven is in het hoofdstuk “Technische gegevens”.
- Verander niets aan het product en repareer het evenmin. De LEDs kunnen en mogen niet worden vervangen.
- De LEDs zijn niet vervangbaar.
- Als de LEDs aan het einde van hun gebruiksduur niet meer werken, gooi het gehele product dan weg.

OPGELET! KANS OP

BRANDWONDEN! Controleer om brandwonden te vermijden of het product uit is geschakeld en minstens 15 minuten heeft kunnen afkoelen voor het aan te raken. Het product kan erg heet worden.

- De toegankelijke oppervlakken, in het bijzonder de krimpous, worden zeer heet als de lamp gebruikt wordt.

 **BRANDGEVAAR!** Zet het product zo neer dat het op een afstand van minimaal 0,1 meter staat van het materiaal dat verlicht moet worden. Overmatige warmteontwikkeling kan brand veroorzaken.

-  **WAARSCHUWING!** Zet de lamp niet aan als het product gericht is op een brandbaar oppervlak. Het bestraalde oppervlak kan oververhit raken en ontbranden.
- Plaats geen brandende kaarsen of andere open vlammen op of in de buurt van het product.
- Gebruik het product niet in de buurt van warmtebronnen zoals bijv. radiatoren of andere apparaten, die warmte afgeven.
- Gooi het product weg als dit of de USB-kabel beschadigd is.

- Zorg ervoor dat de USB-kabel niet door scherpe kanten of hete voorwerpen beschadigd kan worden. Wikkel de USB-kabel voor gebruik helemaal af.
- Schakel het product direct uit en koppel de USB-kabel los van het product als u een brandlucht of rook waarneemt. Laat het product door een vakman controleren alvorens het weer te gaan gebruiken.
- Als u een USB-netvoeding gebruikt, moet het stopcontact altijd gemakkelijk bereikbaar zijn zodat de USB-netvoeding in noodgevallen snel uit het stopcontact kan worden getrokken. Raadpleeg ook de gebruiksaanwijzing van de fabrikant.
- Houd de hand aan de gebruiksbependingen en -verboden voor op accu's werkende producten in mogelijke gevaarlijke situaties zoals bijv. tankstations, op vliegvelden, in ziekenhuizen, etc.
-  **WAARSCHUWING!** Dek het product niet af als het opgeladen wordt. Er bestaat dan gevaar voor opwarming en oververhitting.

Veiligheidstips voor batterijen/accu's

-  **LEVENSGEVAAR!** Batterijen/accu's moeten buiten het bereik van kinderen worden gehouden. Neem bij per ongeluk inslikken direct contact op met een arts.

 **EXPLOSIEGEVAAR!** Laad niet-herlaadbare batterijen nooit op. Sluit batterijen/accu's nooit kort en/of open ze niet. Dit kan leiden tot oververhitting, brand of explosies.

- Gooi batterijen/accu's nooit in vuur of water.
- Stel batterijen/accu's nooit bloot aan welke mechanische druk dan ook.

Kans op lekken van de batterijen/accu's

- Vermijd extreme omgevingsomstandigheden en temperaturen die invloed kunnen hebben op batterijen/accu's, zoals bijv. radiatoren/direct zonlicht.
- Als batterijen/accu's lekken, vermijd dan dat de huid, ogen of slijmvliezen in contact komen met de chemicaliën! Spoel de getroffen plaatsen direct af met schoon water en neem contact op met een arts!



DRAAG

VEILIGHEIDSHANDSCHOENEN!

Lekkende of beschadigde batterijen/accu's kunnen bij contact met de huid brandwonden veroorzaken. Draag in dergelijke gevallen altijd daarvoor geschikte veiligheidshandschoenen.

- Dit product bevat een ingebouwde accu die niet door de gebruiker kan worden vervangen. Om gevaren te vermijden mag verwijdering of vervanging van de accu alleen worden uitgevoerd door de fabrikant of zijn klantendienst of een vergelijkbaar gekwalificeerd persoon. Houd er bij verwijdering van het product rekening mee dat het een accu bevat.

● Vóór gebruik

● Opladen van het product

TIPS:

- Pak het product helemaal uit.
- Om het product zonder USB-kabel **7** te gebruiken moet u de accu voor gebruik opladen. Opladen duurt ongeveer 8,5 uur. De accu is vast op de bodem van het product aangebracht.
- Laad de accu voor het eerste gebruik volledig op.
- Laad de accu op als deze leeg raakt (slechts 1 van de LEDs van de ladingindicator **4** knippert).

- De ladingstatus van de accu wordt door de ladingindicator **4** aangegeven:

Status van de ladingindicator 4	Ladingstoestand van de accu
1 LED knippert	0–33 %
1 LED brandt continu, 1 LED knippert	34–65 %
2 LEDs branden continu, 1 LED knippert	66–99 %
3 LEDs branden	100 %

- Als de accu helemaal leeg is, bedraagt oplaadtijd ca. 8,5 uur.
- Het product is beschermd tegen overladen. Toch is het beter het product los te koppelen van de stroomvoorziening zodra het opladen voltooid is.
- Omdat het product over een batterijbeveiliging beschikt, werkt het niet bij temperaturen lager dan +5 °C en hoger dan +45 °C.

1. Open de beschermkap **6**.
2. Steek de USB-C-stekker van de USB-kabel **7** in de USB-ingangsbuis **8** van het product.
3. Sluit de USB-A-stekker van de USB-kabel **7** aan op een correct geïnstalleerde USB-bus of een USB-adapter (niet inbegrepen). Bij gebruik van een USB-adapter: Steek de USB-netvoedingadapter in een stopcontact. Het product wordt opgeladen.
4. Zodra het opladen is afgelopen: Maak de USB-A-stekker van de USB-kabel **7** los van de USB-bus. Bij gebruik van een USB-adapter: Trek de USB-adapter uit het stopcontact.
5. Trek de USB-C-stekker van de USB-kabel **7** uit de USB-ingangsbuis **8**.

6. Sluit de beschermkap [6] voordat u het product weer gebruikt. Anders kan bij gebruik buitenshuis water in het product binnendringen.

● Testen van de accucapaciteit

- Als het product niet wordt opgeladen: Druk op de AAN/UIT-schakelaar [5] om de accucapaciteit te controleren. De ladingsindicator [4] geeft de capaciteit* van de accu in het product aan.

Status van de ladingsindicator [4]	Accucapaciteit
1 LED brandt	33 %*
2 LEDs branden	66 %*
3 LEDs branden	100 %*

- * Dit is de geschatte accucapaciteit in procenten maar geen feitelijke meting.

● Gebruik

⚠ GEVAAR VOOR ONGELUKKEN!

Gebruik het product bij voorkeur niet als u rijdt. Als u het product in een voertuig gebruikt, let er dan op de bestuurder of de inzittenden niet in gevaar te brengen. Berg het product zo op en beveilig het zo dat zelfs een noodstop geen gevaar voor verwondingen of schade aan het product oplevert.

TIPS:

- Het product kan als lamp en als oplader worden gebruikt.
- De in de accu opgeslagen energie voorziet zowel de LED-lamp [1] als de USB-uitgangsbus [9] van stroom. Als u het product als oplader gebruikt, vermindert daardoor de gebruiksduur en de lichtsterkte in de verlichtingsmodus.

● Gebruik als LED-lamp



- Laad het product volledig op zoals beschreven in het hoofdstuk "Opladen van het product".
- Het product kan op 2 verschillende wijzen gebruikt worden. Kies er één van uit door herhaaldelijk op de AAN/UIT-schakelaar [5] te drukken.

AAN/UIT-schakelaar	Modus
1× indrukken:	100 % lichtkracht
2× indrukken:	50 % lichtkracht
3× indrukken:	Licht uitschakelen.



● Gebruik als powerbank

OPGELET! Het opladen van een apparaat dat een grotere laadstroom vereist, kan beide apparaten beschadigen.

- Let erop dat de totale laadstroom van de apparaten niet groter is dan 2 A. Lees zorgvuldig de gebruiksaanwijzing van het apparaat dat u wilt opladen.
 - De accu van het apparaat dat u wilt opladen, moet een duidelijk kleinere capaciteit hebben dan de totale capaciteit van de accu in het product (8000 mAh). Anders wordt het opladen mogelijk niet voltooid.
- In verbinding met de USB-kabel [7] kan het product gebruikt worden voor het opladen van kleine elektronische apparaten met een USB-bus (type C) zoals bijv. mobiele telefoons of digitale camera's.
1. Open de beschermkap [6].
 2. Steek de USB-A-stekker van de USB-kabel [7] in de USB-uitgangsbus [9].
 3. Steek de USB-C-stekker van de USB-kabel [7] in het kleine elektronisch apparaat dat u wilt opladen. De ladingsindicator [4] licht op en geeft de capaciteit van de accu aan.

4. Verwijder de USB-kabel  zodra het opladen voltooid is.
5. Sluit de beschermkap .

● Onderhoud en schoonmaken

- Dompel het product nooit onder in water of andere vloeistoffen.
- Gebruik geen bijtende schoonmaakmiddelen.
- Het product is onderhoudsvrij. De LEDs kunnen en mogen niet worden vervangen.
- Voor het schoonmaken:
 - Schakel het product uit.
 - Koppel de USB-kabel  los van het product.
 - Sluit de beschermkap .
- Maak het product regelmatig schoon met een droog en pluisvrij doekje. Gebruik een enigszins vochtige doek om hardnekkig vuil te verwijderen.

● Afvoer

De verpakking bestaat uit milieuvriendelijke grondstoffen die u via de plaatselijke recyclingcontainers kunt afvoeren.



Neem de aanduiding van de verpakkingmaterialen voor de afvalscheiding in acht. Deze zijn gemarkeerd met de afkortingen (a) en een cijfers (b) met de volgende betekenis: 1–7: kunststoffen/ 20–22: papier en vezelplaten/ 80–98: composietmaterialen.

Product:



Points de collecte sur www.quefairemesdechets.fr
Privilégiez la réparation ou le don de votre appareil !



Het product, waaronder het toebehoren, en de verpakkingmaterialen kunnen worden gerecycled en zijn onderhevig aan een uitgebreide verantwoordelijkheid van de fabrikant.

Gooi ze apart weg, overeenkomstig de aangegeven Info-tri (informatie over afvalscheiding), voor een beter afvalbeheer.

Het Triman-logo geldt alleen voor Frankrijk.



Informatie over de mogelijkheden om het uitgediende product na gebruik te verwijderen, verstrekt uw gemeentelijke overheid.



Gooi het afgedankte product omwille van het milieu niet weg via het huisvuil, maar geef het af bij het daarvoor bestemde depot of het gemeentelijke milieupark. Over afgifteplaatsen en hun openingstijden kunt u zich bij uw aangewezen instantie informeren.

Defecte of verbruikte batterijen/accu's moeten worden gerecycled. Geef batterijen/accu's en/of het product af bij de daarvoor bestemde verzamelstations.



Milieuschade door foutieve verwijdering van de batterijen/accu's!

Batterijen/accu's mogen niet via het huisvuil worden weggegooid. Ze kunnen giftige zware metalen bevatten en vallen onder het chemisch afval. De chemische symbolen van de zware metalen zijn: Cd = cadmium, Hg = kwik, Pb = lood. Geef verbruikte batterijen/accu's daarom af bij een gemeentelijk inzamelpunt.

● Garantie

Het product werd volgens strenge kwaliteitsrichtlijnen gemaakt en voor de uitlevering zorgvuldig gecontroleerd. In geval van materiaal- of fabricagefouten hebt u tegenover de verkoper van het product wettelijke rechten. Uw wettelijke rechten worden op geen enkele manier door onze hieronder vermelde garantie beperkt.

De garantie voor dit product bedraagt 3 jaar vanaf aankoopdatum. De garantieperiode gaat in op de datum van aankoop. Bewaar het originele bewijs van aankoop op een veilige plek aangezien dit document nodig is als bewijs.

Alle beschadigingen of gebreken die reeds op het moment van aankoop aanwezig zijn, moeten meteen na het uitpakken van het product worden gemeld.

Mocht het product binnen 3 jaar na aankoopdatum een materiaal- of fabricagefout vertonen, zullen wij het – naar onze keuze – gratis voor u repareren of vervangen. De garantieperiode wordt door een plaatsgevonden garantieverlening niet verlengd. Dit geldt ook voor vervangen en gerepareerde onderdelen.

Deze garantie vervalt als het product werd beschadigd of onjuist is gebruikt of onderhouden.

De garantie dekt materiaal- en fabricagefouten. Deze garantie dekt geen productonderdelen die aan normale slijtage blootstaan, en daardoor als slijtende onderdelen gelden (bijvoorbeeld slangen, kleurpatronen), noch schade aan breekbare onderdelen, zoals schakelaars of glazen onderdelen.

Bij dit product geldt de garantieperiode ook voor de oplaadbare batterij.

● Afwikkeling in geval van garantie

Volg de volgende aanwijzingen op voor een snelle behandeling van uw probleem:

Houd bij alle vragen alstublieft de kassabon en het artikelnummer (IAN 465721_2404) als bewijs van aankoop bij de hand.

Het artikelnummer kunt u vinden op het typeplaatje van het product, een gravure op het product, het titelblad van uw gebruiksaanwijzing (linksonder) of de sticker op de achter- of onderkant van het product.

Neem bij problemen of overige gebreken met het product eerst contact op met de hieronder vermelde service-afdeling, telefonisch of per e-mail.

Een als defect aangemerkt product kunt u dan samen met het aankoopbewijs (kassabon) en een uitleg over het probleem of gebrek en wanneer het zich heeft voorgedaan gratis naar het aan u meegegeelde service-adres opsturen.



Op parkside-diy.com kunt u deze en vele andere handleidingen inzien en downloaden. Met deze QR-code komt u direct op parkside-diy.com. Selecteer daar uw land en zoek via de zoekfunctie naar de gebruiksaanwijzingen. Door het invoeren van het artikelnummer (IAN) 465721_2404 komt u bij de gebruiksaanwijzingen voor uw artikel.

● **Service**

(NL) Service Nederland

Tel.: 08000225537

E-Mail: owim@lidl.nl

(BE) Service België

Tel.: 080071011

Tel.: 80023970 (Luxemburg)











E-Mail: owim@lidl.be



Używane ostrzeżenia i symbole	Strona	43
Wstęp	Strona	43
Użytkowanie zgodne z przeznaczeniem	Strona	43
Zakres dostawy	Strona	43
Opis części	Strona	44
Dane techniczne	Strona	44
Instrukcje bezpieczeństwa	Strona	44
Instrukcje bezpieczeństwa dotyczące baterii/akumulatorków	Strona	45
Przed użyciem	Strona	46
Ładowanie produktu	Strona	46
Sprawdzanie pojemności akumulatora	Strona	47
Użytkowanie	Strona	47
Używanie jako żarówki LED	Strona	47
Praca w trybie powerbanku	Strona	47
Konserwacja i czyszczenie	Strona	48
Utylizacja	Strona	48
Gwarancja	Strona	49
Sposób postępowania w przypadku naprawy gwarancyjnej	Strona	50
Serwis	Strona	50

Używane ostrzeżenia i symbole

W niniejszej instrukcji obsługi, krótkiej instrukcji obsługi i na opakowaniu zastosowano następujące ostrzeżenia:

	Stały prąd/napięcie		Symbol połączenia USB
	Prąd przemienny lub napięcie przemiennie		Przed użyciem należy przeczytać instrukcję obsługi.
	Klasą ochronności III		Minimalna odległość do oświetlanego przedmiotu
	Nacisnąć przełącznik ON/OFF [5].		Odporny na kurz i zachłapanie
	Znak CE potwierdza zgodność z dyrektywami UE mającymi zastosowanie do produktu		Instrukcje bezpieczeństwa Instrukcje użytkownika

LAMPA AKUMULATOROWA, OBRACANA O 360°, Z FUNKCJĄ POWER BANKU

● Wstęp

Gratulujemy Państwu zakupu nowego produktu. Tym samym zdecydowali się Państwo na zakup produktu wysokiej jakości. Instrukcja obsługi jest częścią tego produktu. Zawiera ona ważne wskazówki dotyczące bezpieczeństwa, użytkowania i utylizacji. Przed pierwszym użyciem produktu należy zapoznać się ze wszystkimi wskazówkami dotyczącymi obsługi i bezpieczeństwa. Używać produktu wyłącznie zgodnie z jego poniżej opisanym przeznaczeniem. W przypadku przekazania produktu innej osobie należy dołączyć do niego całą jego dokumentację.

● Użytkowanie zgodne z przeznaczeniem

- Ten produkt jest przeznaczony do normalnego użytkowania.
- Ten produkt nadaje się wyłącznie do użytku prywatnego w suchych

pomieszczeniach zamkniętych lub na zewnątrz bez podłączenia elektrycznego (np. magazyny lub kempingi).

- **UWAGA:** Produkt może być używany jako ładowarka USB małych urządzeń elektrycznych.
- Produkt nie jest przeznaczony do użytku komercyjnego ani w odmiennych zastosowaniach.
- Ten produkt nie nadaje się do oświetlania pomieszczeń w gospodarstwie domowym.

● Zakres dostawy

Po rozpakowaniu produktu należy sprawdzić, czy dostawa jest kompletna i czy wszystkie części są w dobrym stanie. Przed użyciem usunąć wszystkie materiały pakunkowe.

- 1 Lampa akumulatorowa, obracana o 360°, z funkcją power banku
- 1 Kabel USB
- 1 Krótka instrukcja

● Opis części

- 1 Żarówka LED
- 2 Wieszak
- 3 Hak
- 4 Wskaźnik ładowania
- 5 Przełącznik ON/OFF
- 6 Kołpak ochronny
- 7 Kabel USB
- 8 Gniazdo wejściowe USB (typ C)
- 9 Gniazdo wyjściowe USB

● Dane techniczne

Moc:	20 W
Gniazdo ładowania:	USB (typ C)
Akumulator:	Akumulator lito-wo-jonowy; 3,7 V; 8000 mAh 29,6 Wh (niewymienny)
Czas ładowania rozładowanego akumulatora:	ok. 8,5 godzin
Czas świecenia (po pełnym naładowaniu):	ok. 3 godziny
Klasa ochronności:	III/⚡
Typ ochrony:	IP54 (podczas ładowania lub gdy jest używany jako bank energii: Używać tylko w pomieszczeniach. Ten produkt jest odporny na strugi wody (IP54) tylko po założeniu kołpaka ochronnego 6). Kabel USB 7 używać tylko w pomieszczeniach
Wejściowe napięcie/prąd USB:	5 V $\overline{=}$, 2 A

Wyjściowe napięcie/prąd USB:	5 V $\overline{=}$, 1 A
Pozycja robocza:	Produkt może być używany wyłącznie w sposób pokazany na rysunkach A i B.

- ⓘ RADA:** Zasilacz sieciowy USB nie jest dołączony. Używać zasilacza SELV o maksymalnym roboczym napięciu wyjściowym 5 V (U_{out}), 1 A.



Instrukcje bezpieczeństwa

PRZED ROZPOCZĘCIEM KORZYSTANIA Z PRODUKTU NALEŻY ZAPOZNAĆ SIĘ ZE WSZYSTKIMI INSTRUKCJAMI BEZPIECZEŃSTWA I INSTRUKCJAMI UŻYTKOWANIA! PRZEKAZUJĄC PRODUKT INNYM OSOBOM, NALEŻY DOŁĄCZYĆ DO NIEGO PEŁNĄ DOKUMENTACJĘ!



⚠ OSTRZEŻENIE! ZAGROŻENIE WYPADKIEM I NIEBEZPIECZEŃSTWO UTRATY ŻYCIA DLA NIEMOWLĄT I MAŁYCH DZIECI!

Nie zostawiać dzieci bez nadzoru w pobliżu materiałów pakunkowych. Opakowanie należy trzymać poza zasięgiem dzieci.

- Produkt ten może być używany przez dzieci w wieku powyżej 8 lat i osoby o ograniczonych zdolnościach fizycznych, sensorycznych lub umysłowych albo braku doświadczenia i wiedzy o ile są nadzorowane lub pouczone o bezpiecznym użyciu produktu i wynikających z niego zagrożeniach. Nie pozwalać dzieciom na bawienie się produktem. Czyszczenie i konserwacja wykonywane przez użytkownika nie mogą być przeprowadzane przez dzieci pozostawione bez nadzoru.

- Ten produkt nie jest zabawką i musi być przechowywany w miejscu niedostępnym dla dzieci. Dzieci nie zdają sobie sprawy z niebezpieczeństw związanych z obsługą urządzeń elektrycznych.
- Nie należy używać produktu, jeśli ma widoczne uszkodzenia.
- Nigdy nie zanurzać produktu w wodzie ani w innych cieczach!
- Produkt należy podłączać tylko do prawidłowo zainstalowanego gniazda USB lub zasilacza USB. Napięcie musi odpowiadać danym zawartym w rozdziale „Dane techniczne”.
- Nie modyfikować ani nie naprawiać produktu. Diod LED nie można i nie wolno wymieniać.
- Diody LED są niewymienne.
- Jeśli po upływie okresu użytkowania diody LED przestają działać, to należy wymienić cały produkt.

⚠ UWAGA! RYZYKO POPARZENIA!

Aby zapobiec poparzeniom, przed dotknięciem upewnij się, że produkt jest wyłączony i stygł przez co najmniej 15 minut. Produkt może być bardzo gorący.

- Dostępne powierzchnie, a w szczególności rura termokurczliwa stają się bardzo gorące, gdy lampa działa.

ZAGROŻENIE POŻAROWE!

(---0.1m)

Produkt umieszczać tak, aby znajdował się co najmniej 0,1 metr od oświetlanego miejsca. Nadmierne ciepło może doprowadzić do pożaru.

- **⚠ OSTRZEŻENIE!** Nie włączać światła, gdy produkt jest skierowany na łatwopalną powierzchnię. Oświetlana powierzchnia może się przegrzać lub zapalić.
- W pobliżu produktu ani na nim nie umieszczać płonących świec lub innych źródeł otwartego ognia.

- Nie należy używać produktu w pobliżu źródeł ciepła, np. grzejników lub innych urządzeń wydzielających ciepło.
- Produkt należy wyrzucić, jeśli produkt lub kabel USB jest uszkodzony.
- Upewniać się, że kabel USB nie zostanie uszkodzony przez ostre narzędzie lub gorące przedmioty. Przed użyciem kabel USB należy całkowicie rozwinąć.
- Natychmiast wyłączyć produkt i odłączyć kabel USB, jeśli pojawi się śwąd śwąd lub dym. Przed ponownym użyciem produkt musi być sprawdzony przez wykwalifikowanego technika.
- W przypadku używania zasilacza USB używane gniazdo musi być zawsze łatwo dostępne, aby zasilacz USB można było szybko odłączyć od gniazdka w sytuacji awaryjnej. Należy również zapoznać się z instrukcją obsługi producenta.
- Zwracać uwagę na ograniczenia i zakazy dotyczące produktów zasilanych bateryjnie w potencjalnie niebezpiecznych miejscach, takich jak stacje benzynowe, lotniska, szpitale itp.
- **⚠ OSTRZEŻENIE!** Nie przykrywać produktu podczas ładowania. Istnieje ryzyko nagrzania i przegrzania.



Instrukcje bezpieczeństwa dotyczące baterii/akumulatorów

- ⚠ **ZAGROŻENIE ŻYCIA!** Baterie/akumulatory należy przechowywać w miejscu niedostępnym dla dzieci. W przypadku połknięcia należy niezwłocznie skontaktować się z lekarzem.



ZAGROŻENIE WYBUCEM!

Nigdy nie ładować zwykłych baterii nieprzeznaczonych do ładowania. Nie zwierać baterii lub akumulatorów ani ich nie otwierać. Może to doprowadzić do przegrzania, pożaru lub wybuchu.

- Baterii/akumulatorów nie wolno wrzucać do ognia lub wody.
- Nie wywierać obciążeń mechanicznych na baterie lub akumulatorki.

Ryzyko wycieku z baterii lub akumulatorów

- Unikać ekstremalnych warunków środowiskowych oraz temperatur, które mogłyby mieć wpływ na baterie lub akumulatorki, np. grzejników lub bezpośredniego światła słonecznego.
- Jeśli baterie/akumulatorki wylały się, unikać kontaktu chemikaliów ze skórą, oczami i błonami śluzowymi! Miejsca kontaktu natychmiast przepłukać czystą wodą i skonsultować się z lekarzem!



NOSIĆ RĘKAWICE OCHRONNE!

Nieszczęsel lub uszkodzone baterie lub akumulatory w kontakcie ze skórą mogą powodować poparzenia. W takich przypadkach zawsze zakładać rękawice ochronne.

- Ten produkt zawiera akumulator niewymienialny przez użytkownika. Usunięcie lub wymiana akumulatora musi być wykonana przez producenta, autoryzowany serwis lub osobę o odpowiednich kwalifikacjach w celu uniknięcia zagrożenia. Utylizując produkt należy pamiętać, że znajduje się w nim akumulator.

● Przed użyciem

● Ładowanie produktu

RADY:

- Usunąć z produktu wszelkie materiały pakunkowe.
- Aby używać produktu bez kabla USB [7], przed rozpoczęciem użytkowania należy naładować akumulator. Ładowanie trwa około 8,5 godziny. Akumulator jest na stałe zamontowany w podstawie produktu.
- Przed pierwszym użyciem należy całkowicie naładować akumulator.
- Naładować akumulator, jeśli jest rozładowany (miga tylko 1 dioda LED na wskaźniku ładowania [4]).
- Stan naładowania akumulatora jest sygnalizowany na wskaźniku ładowania [4]:

Stan wskaźnika ładowania [4]	Stan naładowania akumulatora
1 dioda LED miga	0–33 %
1 dioda LED świeci, 1 dioda LED miga	34–65 %
2 diody LED świecą, 1 dioda LED miga	66–99 %
3 diody LED świecą	100 %

- Czas ładowania wynosi około 8,5 godziny, jeśli akumulator był rozładowany.
 - Produkt posiada system ochrony przed przeładowaniem. Niemniej jednak produkt należy odłączyć od zasilania, gdy tylko proces ładowania zostanie zakończony.
 - Ze względu na ochronę akumulatora produkt nie działa w temperaturach poniżej +5 °C i powyżej +45 °C.
1. Zdjąć kołpak ochronny [6].
 2. Wtyczkę USB-C kabla USB [7] podłączyć do gniazda wejściowego USB [8] produktu.
 3. Wtyczkę USB-A kabla USB [7] podłączyć do prawidłowo zainstalowanego gniazda USB lub zasilacza USB (brak w zestawie). W przypadku korzystania z zasilacza USB: Wtykowy zasilacz sieciowy USB podłączyć do gniazdka sieciowego. Produkt będzie ładowany.
 4. Po zakończeniu ładowania: Wtyczkę USB-A kabla USB [7] odłączyć od USB. W przypadku korzystania z zasilacza USB: Odłączyć zasilacz USB od gniazdka sieciowego.

5. Wtyczkę USB-C kabla USB [7] odłączyć od gniazda wejściowego USB [8].
6. Przed ponownym użyciem produktu nałożyć kołpak ochronny [6]. W przeciwnym razie do wnętrza produktu może dostać się woda, jeśli będzie używany na zewnątrz.

● Sprawdzenie pojemności akumulatora

- Gdy produkt nie jest ładowany: Nacisnąć przełącznik ON/OFF [5], aby sprawdzić pojemność akumulatora. Wskaźnik ładowania [4] pokazuje pojemność* wewnętrznego akumulatora produktu.

Stan wskaźnika ładowania [4]	Pojemność akumulatora
1 dioda LED świeci się	33 %*
2 diody LED świecą	66 %*
3 diody LED świecą	100 %*

- * To jest szacowana pojemność akumulatora, a nie pomiar rzeczywisty.

● Użytkowanie

- ⚠ NIEBEZPIECZEŃSTWO WYPADKU!** Produktu nie należy używać prowadząc pojazd. Podczas używania produktu w pojeździe należy pamiętać, aby nie zagrażał kierowcy lub pasażerom. Produkt należy przechowywać i zabezpieczać w taki sposób, aby nie był przyczyną obrażeń lub uszkodzenia produktu, nawet podczas gwałtownego hamowania.

RADY:

- Produkt może być używany jako lampa lub ładowarka.
- Energia zgromadzona w akumulatorze zasila zarówno światło żarówki LED [1], jak i gniazdo wyjściowe

USB [9]. Dlatego używanie produktu jako ładowarki skraca czas i intensywność świecenia.

● Używanie jako żarówki LED

- Naładować całkowicie produkt zgodnie z opisem w rozdziale „Ładowanie produktu”.
- Produkt może być używany w 2 różnych trybach. Wybrać tryb, naciskając kilkakrotnie przełącznik ON/OFF [5].

Przełącznik ON/OFF	Tryb
Nacisnąć 1 raz:	100 % jasności
Nacisnąć 2 razy:	50 % jasności
Nacisnąć 3 razy:	Wyłączanie światła.

● Praca w trybie powerbanku

UWAGA! Ładowanie urządzenia wymagającego wyższego prądu ładowania może spowodować usterkę w obu urządzeniach.

- Należy pamiętać, że prąd ładowania urządzenia nie może przekraczać 2 A. Przeczytać uważnie instrukcję użytkowania urządzenia, które chcesz naładować.
- Akumulator ładowanego urządzenia musi mieć znacznie mniejszą pojemność niż całkowita pojemność akumulatora w produkcie (8000 mAh). W przeciwnym razie naładowanie nie będzie całkowite.
- W połączeniu z kablem USB [7] produkt może być używany do ładowania małych urządzeń elektronicznych wyposażonych w gniazdo USB (typ C) (np. telefonów komórkowych lub aparatów cyfrowych).

1. Zdjąć kołpak ochronny [6].
2. Wtyczkę USB-A kabla USB [7] podłączyć do gniazda wyjściowego USB [9].
3. Wtyczkę USB-C kabla USB [7] podłączyć do małego ładowanego urządzenia elektronicznego. Zaświeci się wskaźnik ładowania [4] pokazując pojemność akumulatora.
4. Odłączyć kabel USB [7], jak tylko proces ładowania się zakończy.
5. Nałożyć kołpak ochronny [6].

● **Konserwacja i czyszczenie**

- Nigdy nie zanurzać produktu w wodzie ani w innych cieczach.
- Nie używać żrących środków czyszczących.
- Produkt nie wymaga żadnych prac konserwacyjnych. Diod LED nie można wymienić.
- Przed czyszczeniem:
 - Wyłączyć produkt.
 - Kabel USB [7] odłączyć od produktu.
 - Nałożyć kołpak ochronny [6].
- Czyścić produkt regularnie za pomocą suchej, niestrzępiącej się ściereczki. Do usuwania uporczywych zabrudzeń używać lekko wilgotnej szmatki.

● **Utylizacja**

Opakowanie wykonane jest z materiałów przyjaznych dla środowiska, które można przekazać do utylizacji w lokalnym punkcie przetwarzania surowców wtórnych.



Przy segregowaniu odpadów prosimy zwrócić uwagę na oznakowanie materiałów opakowaniowych, oznaczone są one skrótami (a) i numerami (b) o następującym znaczeniu: 1–7: Tworzywa sztuczne/20–22: Papier i tektura/80–98: Materiały kompozytowe.

Produkt:



Produkt, w tym akcesoria i materiały opakowaniowe, nadają się do recyklingu i podlegają rozszerzonej odpowiedzialności producenta.

Wyrzuć je osobno, zgodnie z ilustracją przedstawiającą informacje o sortowaniu, aby zapewnić lepszą utylizację odpadów.

Logo Triman jest ważne tylko dla Francji.



Informacji na temat możliwości utylizacji wyeksploatowanego produktu udziela urząd gminy lub miasta.



Z uwagi na ochronę środowiska nie wyrzucać urządzenia po zakończeniu eksploatacji do odpadów domowych, lecz prawidłowo zutylizować. Informacji o punktach zbiorczych i ich godzinach otwarcia udziela odpowiedni urząd.

Elektroodpady nie mogą być wyrzucane do pojemników do selektywnej zbiórki odpadów komunalnych. Można je oddać w specjalnie wyznaczonych miejscach np. Punkt Selektywnej Zbiórki Odpadów Komunalnych lub/bądź w punktach handlowych oferujących w sprzedaży sprzęt elektroniczny.

Należy postępować zgodnie z obowiązującymi w Polsce przepisami dotyczącymi selektywnej zbiórki urządzeń elektrycznych i elektronicznych. Zużyty sprzęt może mieć szkodliwy wpływ na środowisko i zdrowie ludzi z uwagi na potencjalną zawartość niebezpiecznych substancji, mieszanin oraz części składowych. Gospodarstwo domowe spełnia ważną rolę w przyczynianiu się do ponownego użycia i odzysku surowców wtórnych, w tym recyklingu zużytego sprzętu. Na tym etapie kształtuje się postawy, które wpływają na zachowanie wspólnego dobra jakim jest czyste środowisko naturalne.

Uszkodzone lub zużyte baterie/akumulatory muszą być poddane recyklingowi. Oddać baterie/akumulatory i/lub produkt w dostępnych punktach zbiórki.



Niewłaściwa utylizacja baterii/akumulatorów stwarza zagrożenie dla środowiska naturalnego!

Baterii/akumulatorów nie należy wyrzucać razem z odpadami domowymi. Mogą one zawierać szkodliwe metale ciężkie i należy je traktować jak odpady specjalne. Symbole chemiczne metali ciężkich są następujące: Cd = kadm, Hg = rtęć, Pb = ołów. Dlatego też zużyte baterie/akumulatory należy przekazywać do komunalnych punktów gromadzenia odpadów niebezpiecznych.

● Gwarancja

Produkt został wyprodukowany zgodnie z surowymi wytycznymi dotyczącymi jakości i dokładnie przetestowane przed dostawą. W przypadku wad materiałowych lub produkcyjnych przysługują Państwu prawa ustawowe wobec sprzedawcy produktu. Państwa prawa ustawowe nie są w żaden sposób ograniczone przez naszą gwarancję przedstawioną poniżej.

Gwarancja na ten produkt wynosi 3 lata od daty zakupu. Okres gwarancji rozpoczyna się od daty zakupu. Proszę przechowywać oryginalny rachunek w bezpiecznym miejscu, ponieważ ten dokument jest wymagany jako dowód zakupu.

Wszelkie uszkodzenia lub wady obecne już w momencie zakupu należy zgłosić niezwłocznie po rozpakowaniu produktu.

Jeżeli w ciągu 3 lat od daty zakupu produkt wykaże wady materiałowe lub produkcyjne, to – według naszego uznania – bezpłatnie go naprawimy lub wymienimy. Okres gwarancji nie ulega przedłużeniu o przyznane roszczenie gwarancyjne. Dotyczy to również wymienionych i naprawionych części.

Niniejsza gwarancja traci ważność, jeśli produkt został uszkodzony, był niewłaściwie użytkowany lub konserwowany.

Gwarancja pokrywa wady materiałowe i produkcyjne. Niniejsza gwarancja nie obejmuje części produktu, które ulegają normalnemu zużyciu i w związku z tym są uważane za części zużywające się (np. węże, wkłady atramentowe) oraz delikatne, np. przełączniki lub części wykonane ze szkła.

Zgodnie z Kodeksem Cywilnym art. 581 §1 wraz z wymianą urządzenia lub ważnej części czas gwarancji rozpoczyna się na nowo.

W przypadku tego produktu czas gwarancji obowiązuje również dla akumulatora.

● Sposób postępowania w przypadku naprawy gwarancyjnej

Aby zapewnić szybkie rozpatrzenie wniosku, należy postępować zgodnie z poniższymi instrukcjami:

Do wszystkich zapytań proszę mieć przygotowany paragon i numer artykułu (IAN 465721_2404) jako dowód zakupu.

Numer artykułu można znaleźć na tabliczce znamionowej produktu, na grawerze na produkcie, na stronie tytułowej instrukcji (w lewym dolnym rogu) lub na naklejce z tyłu lub na spodzie produktu.

W przypadku wystąpienia usterek funkcjonalnych lub innych wad należy najpierw skontaktować się telefonicznie lub pocztą elektroniczną z wymienionym poniżej działem serwisowym.

Następnie można wysłać produkt zarejestrowany jako wadliwy na podany adres serwisowy bezpłatnie, załączając dowód zakupu (paragon) i określając, na czym polega wada i kiedy wystąpiła.

Te i wiele innych instrukcji można przeglądać i pobrać na stronie parksidediy.com. Ten kod QR przeniesie Cię bezpośrednio na stronę parksidediy.com. Wybierz swój kraj i użyj maski wyszukiwania, aby wyszukać instrukcje obsługi. Wprowadź numer artykułu (IAN) 465721_2404, aby uzyskać dostęp do instrukcji obsługi artykułu.

● Serwis











 **Serwis Polska**
Tel.: 008004911946
E-Mail: owim@lidl.pl



Použitá výstražná upozornění a symboly	Strana	52
Úvod	Strana	52
Použití ke stanovenému účelu	Strana	52
Rozsah dodávky	Strana	52
Popis dílů	Strana	52
Technické údaje	Strana	53
Bezpečnostní pokyny	Strana	53
Bezpečnostní pokyny pro baterie/akumulátory	Strana	54
Před použitím	Strana	55
Nabíjení výrobku	Strana	55
Kontrola kapacity akumulátoru	Strana	55
Provoz	Strana	55
Použití jako LED svítidlo	Strana	56
Použití jako powerbanka	Strana	56
Údržba a čištění	Strana	56
Zlikvidování	Strana	56
Záruka	Strana	57
Postup v případě uplatňování záruky	Strana	57
Servis	Strana	58

Použitá výstražná upozornění a symboly

V tomto návodu na obsluhu, krátkém návodu a na obalu jsou používána následující výstražná upozornění:

	Stejnoseměrný proud/napětí		Symbol spojení USB
	Střídavý proud/napětí		Před použitím si přečtete návod na obsluhu.
	Ochranné třídy III		Minimální odstup k osvětlovanému materiálu
	Stiskněte vypínač ZAP/VYP [5].		Chráněno proti prachu a tryskající vodě
	Značka CE potvrzuje shodu se směrnicemi EU, které se na výrobek vztahují		Bezpečnostní pokyny Pokyny pro činnost

AKU PRACOVNÍ SVÍTIDLO 360° S FUNKCÍ POWERBANKY

● Úvod

Blahopřejeme Vám ke koupi nového výrobku. Rozhodli jste se pro kvalitní produkt. Návod k obsluze je součástí tohoto výrobku. Obsahuje důležité pokyny pro bezpečnost, použití a likvidaci. Před použitím výrobku se seznamte se všemi pokyny k obsluze a bezpečnostními pokyny. Používejte výrobek jen popsáním způsobem a na uvedených místech. Při předání výrobku třetí osobě předejte i všechny podklady.

● Použití ke stanovenému účelu

- Tento výrobek je vhodný pro normální použití.
- Tento výrobek je vhodný pouze pro soukromé použití v suchých interiérových místnostech nebo venkovních prostorách bez elektrické přípojky (např. skladovací prostory nebo kempy).

- **VÝSTRAHA:** Tento výrobek může být použit jako USB nabíječka pro malé elektrospotřebiče.
- Tento výrobek není určen pro komerční použití nebo jiné aplikace.
- Tento výrobek není vhodný k osvětlení místností v domácnosti.

● Rozsah dodávky

Po vybalení výrobku zkontrolujte, zda je dodávka kompletní a všechny díly jsou v řádném stavu. Před použitím odstraňte všechny obalové materiály.

- 1 Aku pracovní svítidlo 360° s funkcí powerbanky
- 1 Kabel USB
- 1 Krátký návod

● Popis dílů

- 1 LED svítidlo
- 2 Závěsné zařízení
- 3 Háč
- 4 Indikátor nabíjení
- 5 Vypínač ZAP/VYP
- 6 Ochranný kryt
- 7 Kabel USB

8 Vstupní konektor USB (typ C)

9 Výstupní konektor USB

● Technické údaje

Výkon:	20 W
Nabíjecí zásuvka:	USB (typ C)
Akumulátor:	Lithium-iontový akumulátor 3,7 V, 8000 mAh 29,6 Wh (nevyměnitelný)
Doba nabíjení pro vybitý akumulátor:	cca 8,5 hodin
Doba osvětlení (při plně nabitém akumulátoru):	cca 3 hodin
Ochranná třída:	III/⚡
Stupeň krytí:	IP54 (při nabíjení nebo při použití jako powerbanky: Používat jen ve vnitřních prostorách. Tento výrobek je odolný proti stříkající vodě (IP54) pouze s nasazeným ochranným krytem 6). Kabel USB 7 používejte pouze v interiéru
Vstupní napětí/ proud USB:	5 V $\overline{=}$, 2 A
Výstupní napětí/ proud USB:	5 V $\overline{=}$, 1 A
Provozní poloha:	Výrobek může být použit výhradně tak, jak je znázorněno na obrázcích A, a B.

i UPOZORNĚNÍ: Napájecí adaptér USB není obsažen v rozsahu dodávky. Použijte napájecí zdroj bezpečného malého napětí s maximálním provozním výstupním napětím 5 V (U_{out}), 1 A.



Bezpečnostní pokyny

SEZNAMTE SE PŘED POUŽITÍM VÝROBKU SE VŠEMI BEZPEČNOSTNÍMI POKYNY A POKYNY PRO OBSLUHU! KDYŽ PŘEDÁVÁTE TENTO VÝROBEK JINÝM LIDEM, PŘEDEJTE JIM I VŠECHNY DOKUMENTY!



VAROVÁNÍ! NEBEZPEČÍ ŽIVOTA A NEHOD PRO KOJENCE A DĚTI!

Nenechte děti hrát si bez dozoru s balicími materiály. Obalový materiál udržujte vždy mimo dosah dětí.

- Tento výrobek mohou používat děti starší 8 let i osoby se sníženými fyzickými, smyslovými či mentálními schopnostmi nebo s nedostatkem zkušeností a znalostí, pokud jsou pod dohledem nebo byly poučeny ohledně bezpečného používání výrobku a chápou z toho vyplývající rizika. Nenechte děti hrát si s výrobkem. Čištění a údržbu nesmí provádět děti bez dohledu.
- Tento výrobek není hračka a musí být udržován mimo dosah dětí. Děti si nejsou vědomy nebezpečí spojených se zacházením s elektrickými spotřebiči.
- Výrobek nepoužívejte, pokud vykazuje viditelná poškození.
- Nikdy nepoňujte výrobek do vody nebo jiných kapalin!
- Výrobek připojujte jen na řádně instalovanou USB zásuvku nebo napájecí adaptér USB. Napětí se musí odpovídat údajům v části „Technické údaje“.
- Neprovádějte na výrobku žádné změny nebo opravy. LED nemohou a nesmí být vyměněny.
- LED nejsou vyměnitelné.
- Když LED na konci své životnosti už nefungují, musí být vyměněn celý výrobek.

⚠ VÝSTRAHA! RIZIKO POPÁLENIN!

Abyste zabránili popáleninám, ujistěte se, že je výrobek vypnut a ochlazován po dobu nejméně 15 minut, než se jej dotknete. Výrobek se může velmi zahřát.

- Přístupné povrchy, zejména horká smršťovací hadice se velmi ohřejí, pokud je lampa v provozu.

 **NEBEZPEČÍ POŽÁRU!** Postavte výrobek tak, aby byl alespoň 0,1 metr od materiálu, který má být osvětlen. Nadměrný vývin tepla může vést k požáru.

- **⚠ VAROVÁNÍ!** Nezapínejte světlo, když je výrobek namířen na hořlavý povrch. Ozařovaný povrch by se mohl přehřát a vznítit.
- Nestavte hořící svíčky nebo jiné otevřené plameny na výrobek nebo v jeho blízkosti.
- Výrobek nepoužívejte v blízkosti zdrojů tepla, např. radiátorů nebo jiných zařízení, která vydávají teplo.
- Výrobek zlikvidujte pokud by měl být výrobek nebo USB kabel poškozen.
- Ujistěte se, že kabel USB nemůže být poškozen ostrými hranami nebo horkými předměty. Před použitím kabel USB zcela odviňte.
- Výrobek ihned vypněte a odpojte USB kabel od výrobku, pokud si všimnete zápachu požáru nebo kouře. Nechte výrobek adaptér před dalším použitím zkontrolovat kvalifikovaným odborníkem.
- Když používáte napájecí adaptér USB, musí být zásuvka vždy snadno přístupná, aby mohl být napájecí adaptér USB v případě nouze rychle odpojen od zásuvky. Dodržujte i návod na obsluhu od výrobce.
- Dodržujte omezení a zákazy používání pro výrobky napájené akumulátory v potenciálně nebezpečných situacích, jako jsou například na čerpacích stanicích, letištích, nemocnicích atd.

- **⚠ VAROVÁNÍ!** Při procesu nabíjení výrobek nezakrývejte. Existuje nebezpečí ohřevu a přehřátí.



Bezpečnostní pokyny pro baterie/akumulátory

- ⚠ **NEBEZPEČÍ ŽIVOTA!** Uchovávejte baterie/akumulátory mimo dosah dětí. V případě polknutí nedopatřením vyhledejte ihned lékaře.



NEBEZPEČÍ VÝBUCHU! Nikdy nedobíjete nedobíjecí baterie. Nezkratujte baterie/akumulátory a/ nebo je neotevírejte. To může vést k přehřátí, požáru nebo výbuchu.

- Nikdy neházejte baterie/akumulátory do ohně nebo do vody.
- Nevystavujte baterie/akumulátory žádným mechanickým zatížením.

Riziko vytečení baterií/akumulátorů

- Vyhněte se extrémním podmínkám a teplotám okolí, které by mohly mít vliv na baterie/akumulátory, např. radiátory/ přímé sluneční světlo.
- Pokud jsou baterie/akumulátory vyteklé, zabraňte kontaktu kůže, očí a sliznic s chemikáliemi! Bezodkladně opláchněte postižené místo čistou vodou a vyhledejte lékařskou pomoc!



NOSTE OCHRANNÉ RUKAVICE!

Vytékající nebo poškozené baterie/akumulátory mohou způsobit při kontaktu s pokožkou popáleniny. V takových případech noste vždy vhodné ochranné rukavice.

- Tento výrobek má vestavěný akumulátor, který nemůže být vyměněn uživatelem. Aby se zabránilo rizikům, může odstranění nebo náhrada akumulátoru provést pouze výrobce nebo jeho služba zákazníkům nebo podobně kvalifikovaná osoba. Při likvidaci výrobku si povšimněte, že obsahuje akumulátor.

● Před použitím

● Nabíjení výrobku

UPOZORNĚNÍ:

- Odstraňte veškerý obalový materiál z výrobku.
- Chcete-li výrobek používat bez kabelu USB [7], musíte akumulátor před použitím nabit. Proces nabíjení trvá asi 8,5 hodiny. Akumulátor je pevně vestavěn na spodní části výrobku.
- Před prvním použitím akumulátor plně nabijte.
- Nabíjte akumulátor, když se blíží k vybití (bliká pouze 1 LED indikátoru nabíjení [4]).
- Stav nabití akumulátoru se zobrazí na indikátoru nabíjení [4]:

Stav indikátoru nabíjení [4]	Stav nabití akumulátoru
1 LED bliká	0–33 %
1 LED svítí, 1 LED bliká	34–65 %
2 LED svítí, 1 LED bliká	66–99 %
3 LED svítí	100 %

- Doba nabíjení je cca 8,5 hodiny, když byl akumulátor vybitý.
 - Výrobek má ochranu proti přetížení. Přesto však byste měli výrobek oddělit od napájení, jakmile je nabíjení ukončeno.
 - Kvůli své ochraně baterie výrobek nepracuje při teplotách pod +5 °C a nad +45 °C.
1. Otevřete ochranný kryt [6].
 2. Spojte USB-C konektor USB kabelu [7] se vstupním konektorem USB [8] výrobku.
 3. Spojte konektor USB-A a USB kabel [7] s řádně instalovanou USB zásuvkou nebo napájecím adaptérem USB (není součástí dodávky).

Při použití napájecího adaptéru USB: Spojte napájecí adaptér USB se zásuvkou.

Výrobek se nabíjí.

4. Jakmile proces nabíjení skončí: Odpojte konektor USB-A kabelu USB [7] od zásuvky USB.
Při použití napájecího adaptéru USB: Odpojte napájecí adaptér USB od zásuvky.
5. Odpojte konektor USB-C kabelu USB [7] k vstupnímu konektoru USB [8].
6. Zavřete ochranný kryt [6], než výrobek znovu použijete. Jinak by se voda mohla při použití venku dostat do vnitřku výrobku.

● Kontrola kapacity akumulátoru

- Když se výrobek nenabije: Stiskněte vypínač ZAP/VYP [5], abyste zkontrolovali kapacitu akumulátoru. Indikátor nabíjení [4] ukazuje kapacitu* akumulátoru uvnitř výrobku.

Stav indikátoru nabíjení [4]	Kapacita akumulátoru
1 LED svítí	33 %*
2 LED svítí	66 %*
3 LED svítí	100 %*

* Toto je odhadovaný procentní podíl kapacity akumulátoru, ale žádné skutečné měření.

● Provoz

⚠ NEBEZPEČÍ ÚRAZU! Výrobek v průběhu jízdy přednostně nepoužívejte. Pokud používáte výrobek ve vozidle, dbejte na to, aby neohrožoval řidiče nebo cestující ve vozidle. Uložte a zabezpečte výrobek tak, aby ani při plném brzdění nepředstavoval žádné nebezpečí zranění nebo poškození výrobku.

UPOZORNĚNÍ:

- Výrobek lze použít jako svítidla a nabíječka.
- Energie uložená v akumulátoru napájí proudem LED svítidlo [1] i výstupní konektor USB [9]. Pokud používáte výrobek jako nabíječku, provozní doba a jas se v světelném režimu odpovídajícím způsobem sníží.

● Použití jako LED svítidlo

- Výrobek plně nabijte, jak je popsáno v části „Nabíjení výrobku“.
- Výrobek lze používat ve 2 rozdílných režimech. Tuto možnost vyberte opakovaným stisknutím vypínače ZAP/VYP [5].

Vypínač ZAP/VYP	Režim
Stiskněte 1x:	100 % svítivost
Stiskněte 2x:	50 % svítivost
Stiskněte 3x:	Vypněte světlo.

● Použití jako powerbanka

VÝSTRAHA! Nabíjení zařízení, které vyžaduje vyšší nabíjecí proud, může způsobit poruchu obou zařízení.

- Uvědomte si, že nabíjecí proud zařízení nesmí přesáhnout 2 A. Přečtěte si pozorně návod k použití zařízení, které chcete nabíjet.
 - Akumulátor zařízení, které chcete nabíjet, musí mít výrazně nižší kapacitu, než je celková kapacita akumulátoru ve výrobku (8000 mAh). Jinak se možná proces nabíjení nedokončí.
 - Ve spojení s kabelem USB [7] může být výrobek použit k nabíjení malých elektronických přístrojů s USB zásuvkou (typ C) (např. mobilní telefony nebo digitální kamery).
1. Otevřete ochranný kryt [6].
 2. Připojte konektor USB-A kabelu USB [7] k výstupnímu konektoru USB [9].

3. Zastrčte konektor USB-C kabelu USB [7] do malých elektronických přístrojů, které chcete nabít. Indikátor nabíjení [4] se rozsvítí a zobrazí kapacitu akumulátoru.
4. Odpojte USB kabel [7], jakmile je proces nabíjení ukončen.
5. Uzavřete ochranný kryt [6].

● Údržba a čištění

- Nikdy neponořujte výrobek do vody nebo jiných kapalin.
- Nepoužívejte žádné leptající čisticí prostředky.
- Výrobek je bezúdržbový. LED nemohou být vyměněny.
- Před čištěním:
 - Výrobek vypněte.
 - Odpojte USB kabel [7] od výrobku.
 - Uzavřete ochranný kryt [6].
- Výrobek čistěte suchou, nežmolující utěrkou. Chcete-li odstranit odolnou špínu, použijte mírně navlhčený hadřík.

● Zlikvidování

Obal se skládá z ekologických materiálů, které můžete zlikvidovat prostřednictvím místních sběrů recyklovatelných materiálů.



Při třídění odpadu se řiďte podle označení obalových materiálů zkratkami (a) a čísly (b), s následujícím významem: 1–7: umělé hmoty/20–22: papír a lepenka/80–98: složené látky.

Výrobek:



Výrobek vč. příslušenství a obalové materiály jsou recyklovatelné a podléhají rozšířené odpovědnosti výrobce. Likvidujte je odděleně podle ilustrovaných Info-tri (informace o třídění), abyste mohli lépe nakládat s odpady.

Logo Triman platí jen pro Francii.



O možnostech likvidace vysloužilých zařízení se informujte u správy vaší obce nebo města.



V zájmu ochrany životního prostředí vysloužilý výrobek nevyhazujte do domovního odpadu, ale předejte k odborné likvidaci. O sběrnách a jejich otevíracích hodinách se můžete informovat u příslušné správy města nebo obce.

Vadné nebo vybité baterie resp. akumulátory se musí recyklovat. Baterie, akumulátory i výrobek odevzdejte zpět do nabízených sběrů.



Ekologické škody v důsledku chybné likvidace baterií/akumulátorů!

Baterie/akumulátory se nesmí zlikvidovat v domácím odpadu. Mohou obsahovat jedovaté těžké kovy a musí se zpracovávat jako zvláštní odpad. Chemické symboly těžkých kovů: Cd = kadmium, Hg = rtuť, Pb = olovo. Proto odevzdejte opotřebované baterie/akumulátory u komunální sběrně.

● **Záruka**

Výrobek byl vyroben podle přísných směrnic kvality a před dodáním pečlivě otestován. V případě materiálních nebo výrobních vad máte zákonná práva vůči prodejci výrobku. Vaše zákonná práva nejsou níže uvedenou zárukou nijak omezená.

Záruka na tento výrobek je 3 roky od data zakoupení. Záruční doba začíná dnem zakoupení. Originál dokladu o zakoupení si uschovejte na bezpečném místě, protože tento doklad je vyžadován jako doklad o koupi.

Jakékoli poškození nebo závady, které se vyskytly již v okamžiku nákupu, musí být nahlášeny ihned po vybalení výrobku.

Pokud se u výrobku během 3 let od data zakoupení projeví vada materiálu nebo výrobní vada, pak vám ho podle naší volby bezplatně opravíme nebo vyměníme. Záruční doba se po uznané reklamaci neprodlužuje. To platí také pro vyměněné a opravené díly.

Tato záruka je neplatná, pokud byl výrobek poškozený nebo nesprávně používáný anebo udržovaný.

Záruka se vztahuje na vady materiálu a zpracování. Tato záruka se nevztahuje na části výrobku, které podléhají běžnému opotřebením, a jsou proto považovány za opotřebitelné součásti, které jsou na sobě (např. hadice, barevné kazety), ani na poškození na křehkých částech, jako jsou např. spínače nebo díly ze skla.

U tohoto výrobku se záruční doba vztahuje také na akumulátor.

● **Postup v případě uplatňování záruky**

V zájmu rychlého zpracování Vašeho požadavku se řiďte následujícími pokyny:

Pro všechny požadavky si uschovejte pokladní stvrzenku jako doklad o nákupu a číslo položky (IAN 465721_2404).

Číslo položky najdete na typovém štítku, je vyryto na výrobku, je uvedeno na titulní stránce Vašeho návodu (vlevo dole) nebo je na nálepce na zadní nebo spodní straně výrobku.

Při poruchách funkce nebo jiných závadách nejdříve kontaktujte telefonicky nebo e-mailem níže uvedené servisní oddělení.

Na adresu servisu, kterou Vám sdělíme, můžete zdarma odeslat pouze výrobek, který byl zaznamenaný jako vadný, a to spolu s pokladním dokladem (stvrzenkou), popisem závady a uvedením doby, kdy k závadě došlo.



Na stránkách parkside-diy.com najdete tuto a celou řadu dalších příruček k nahlédnutí a ke stažení. Pomocí tohoto QR kódu se dostanete přímo na stránky parkside-diy.com. Vyberte svou zemi a vyhledejte návod k obsluze pomocí formuláře k vyhledávání. Zadáním čísla položky (IAN) 465721_2404 se dostanete k návodu k obsluze Vašeho výrobku.

● **Servis**

CZ **Servis Česká republika**

Tel.: 800600632











E-Mail: owim@lidl.cz



Použité výstražné upozornenia a symboly	Strana	60
Úvod	Strana	60
Použitie v súlade s určením	Strana	60
Rozsah dodávky	Strana	60
Popis súčiastok	Strana	60
Technické údaje	Strana	61
Bezpečnostné upozornenia	Strana	61
Bezpečnostné upozornenia pre batérie/nabíjateľné batérie	Strana	62
Pred použitím	Strana	63
Nabitie produktu	Strana	63
Kontrola kapacity nabíjateľnej batérie	Strana	64
Prevádzka	Strana	64
Použitie ako LED svietidlo	Strana	64
Použitie ako externá nabíjačka	Strana	64
Údržba a čistenie	Strana	65
Likvidácia	Strana	65
Záruka	Strana	65
Postup v prípade poškodenia v záruke	Strana	66
Servis	Strana	66

Použitie výstražné upozornenia a symboly

V návode na obsluhu, v krátkom návode a na obale sa používajú nasledovné varovné upozornenia:

	Jednosmerný prúd/jednosmerné napätie		Symbol USB pripojenia
	Striedavý prúd/striedavé napätie		Pred použitím si prečítajte návod na používanie.
	S triedou ochrany III		Minimálna vzdialenosť od osvetleného materiálu
	Stlačte vypínač [5].		Chránené pred prachom a striekajúcou vodou
	Značka CE potvrdzuje zhodu so smericami EÚ, ktoré sú relevantné pre produkt		Bezpečnostné upozornenia Manipulačné pokyny

360° AKU PRACOVNÉ SVIETIDLO S FUNKCIOU POWERBANKY

● Úvod

Blahoželáme Vám ku kúpe Vášho nového výrobku. Rozhodli ste sa pre veľmi kvalitný výrobok. Návod na obsluhu je súčasťou tohto výrobku. Obsahuje dôležité upozornenia týkajúce sa bezpečnosti, používania a likvidácie. Skôr ako začnete výrobok používať, oboznámte sa so všetkými pokynmi k obsluhu a bezpečnosti. Výrobok používajte iba v súlade s popisom a v uvedených oblastiach používania. V prípade postúpenia výrobku ďalším osobám odovzdajte aj všetky dokumenty patriace k výrobku.

● Použitie v súlade s určením

- Produkt je určený na bežné používanie.
- Tento produkt je vhodný výlučne na súkromné použitie v suchých interiéroch alebo exteriéroch bez pripojenia na elektrinu (napr. v skladoch alebo kempingoch).

- **OPATRNE:** Produkt môžete použiť ako USB nabíjačku pre malé elektrické prístroje.
- Tento produkt nie je určený na komerčné alebo iné použitie.
- Tento produkt nie je vhodný na osvetlenie priestorov v domácnosti.

● Rozsah dodávky

Po vybalení produktu skontrolujte, či je balenie kompletne a či sú všetky časti v riadnom stave. Pred používaním odstráňte všetky obalové materiály.

- 1 360° aku pracovné svetidlo s funkciou powerbanky
- 1 USB kábel
- 1 Krátky návod

● Popis súčiastok

- 1 LED svetidlo
- 2 Závesné zariadenie
- 3 Hák
- 4 Indikátor stavu nabitia
- 5 Vypínač
- 6 Ochranný kryt
- 7 USB kábel

8 Vstup USB (typ C)

9 Výstup USB

● Technické údaje

Výkon:	20 W
Nabíjacia zásuvka:	USB (typ C)
Nabíjateľná batéria:	Lítium-iónová nabíjateľná batéria, 3,7 V, 8000 mAh, 29,6 Wh (nevymeniteľná)
Dĺžka nabíjania vybitej nabíjateľnej batérie:	pribl. 8,5 hodiny
Dĺžka svietenia (pri úplne nabitej batérii):	pribl. 3 hodiny
Trieda ochrany:	III/⚡
Krytie:	IP54 (počas nabíjania alebo pri používaní ako externá nabíjačka: Používajte len v interiéroch. Tento produkt je chránený proti striekajúcej vode (IP54) len vtedy, keď je nasadený ochranný kryt 6). USB kábel 7 používajte len v interiéroch
USB vstupné napätie/prúd:	5 V $\overline{=}$, 2 A
USB výstupné napätie/vstupný prúd:	5 V $\overline{=}$, 1 A
Prevádzková poloha:	Produkt sa môže používať výlučne tak, ako to je zobrazené na obrázkoch A a B.

ⓘ UPOZORNENIE: USB napájací adaptér nie je súčasťou balenia. Používajte napájanie SELV (s bezpečným malým napätím) s maximálnym výstupným napätím 5 V (U_{out}), 1 A.



Bezpečnostné upozornenia

PRED POUŽITÍM PRODUKTU SA OBOZNÁMTE SO VŠETKÝMI BEZPEČNOSTNÝMI UPOZORNENIAMÍ A POKYNNI NA PREVÁDZKU! KEĎ BUDETE TENTO PRODUKT ODOVZDÁVAŤ ĎALEJ, ODOVZDAJTE AJ KOMPLETNÚ DOKUMENTÁCIU K PRODUKTU!



! VÝSTRAHA! NEBEZPEČENSTVO OHROZENIA ŽIVOTA A ÚRAZU PRE DOJČATÁ A DETI!

Deti nenechávajte bez dozoru v blízkosti obalových materiálov. Obalové materiály odstráňte z dosahu detí.

- Tento produkt môžu používať deti od 8 rokov a osoby so zníženými fyzickými, zmyslovými alebo duševnými schopnosťami alebo s nedostatkom skúseností a vedomostí, ak sú pod dozorom inej osoby alebo boli poučené ohľadom bezpečného používania výrobku a z toho vyplývajúcich nebezpečenstiev. Deti nenechávajte hrať sa s produktom. Čistenie a údržbu nesmú vykonávať deti bez dozoru.
- Tento produkt nie je hračka a musíte ho skladovať mimo dosahu detí. Deti nedokážu správne zhodnotiť nebezpečenstvá spojené s manipuláciou s elektrickými spotrebičmi.
- Nepoužívajte produkt, ak sú viditeľné poškodenia.
- Produkt neponárajte do vody alebo iných kvapalín!

- Produkt pripájajte len do správne nainštalovanej USB zásuvky alebo do USB napájacieho adaptéra. Napätie musí zodpovedať údajom v odseku „Technické údaje“.
- Na produkte nevykonávajte žiadne zmeny alebo opravy. LED diódy sa nedajú a nesmú vymieňať.
- LED diódy sa nedajú meniť.
- Keď LED diódy na konci ich životnosti už nesvietia, musíte vymeniť celý produkt.

⚠ OPATRNE! RIZIKO POPÁLENÍ! Uistite sa, že produkt je vypnutý a nechajte ho chladnúť minimálne 15 minút predtým, než sa ho dotknete. Takto zabránite vzniku popálenín. Produkt môže byť veľmi horúci.

- Prístupné povrchy, najmä teplá zmršťovacia hadica, sú počas prevádzky lampy veľmi horúce.

NEBEZPEČENSTVO POŽIARU!

 Produkt nainštalujte tak, aby bol vzdialený minimálne 0,1 metra od osvetleného materiálu. Pôsobenie nadmerného tepla môže spôsobiť vznik požiaru.

- **⚠ VÝSTRAHA!** Svetlo nezapínajte, keď je produkt nasmerovaný na horľavý povrch. Osvetlený povrch sa môže prehriať alebo vznietiť.
- Na produkt alebo do blízkosti produktu neumiestňujte žiadne horiace sviečky alebo iný otvorený oheň.
- Produkt nepoužívajte v blízkosti zdrojov tepla, napr. vykurovacích telies alebo iných prístrojov, ktoré vyžarujú teplo.
- Ak je produkt alebo USB kábel poškodený, produkt zlikvidujte.
- Uistite sa, že sa USB kábel nemôže poškodiť na ostrých hranách alebo horúcich predmetoch. USB kábel pred použitím úplne rozviňte.

- Ak spozorujete zápach alebo dym, produkt ihneď vypnite a odpojte USB kábel. Pred opätovným použitím nechajte produkt skontrolovať kvalifikovaným odborníkom.
- Keď používate USB napájací adaptér, musí byť využitá zásuvka vždy ľahko prístupná, aby sa v prípade núdze dal USB napájací adaptér zo zásuvky rýchlo vytiahnuť. Dodržiavajte návod na obsluhu od výrobcu.
- Rešpektujte obmedzenia používania a zákazy používania batériových výrobkov v potenciálnych nebezpečných situáciách, ako sú čerpacie stanice, letiská, nemocnice atď.
- **⚠ VÝSTRAHA!** Produkt počas nabíjania nezakrývajte. Hrozí nebezpečenstvo zahriatia a prehriatia.

 **Bezpečnostné upozornenia pre batérie/nabíjateľné batérie**

⚠ OHROZENIE ŽIVOTA! Batérie/nabíjateľné batérie skladujte mimo dosahu detí. Pri náhodnom prehltnutí okamžite vyhľadajte lekársku pomoc.

 **NEBEZPEČENSTVO VÝBUCHU!** Nenabíjateľné batérie nenabíjajte. Žiadne batérie/nabíjateľné batérie neskratujte a/alebo neotvárajte. Môže to viesť k prehriatiu, k požiaru alebo výbuchom.

- Batérie/nabíjateľné batérie nevhadzujte do ohňa ani do vody.
- Batérie/nabíjateľné batérie nevystavujte žiadnemu mechanickému zaťaženiu.

Riziko vytečenia batérií/nabíjateľných batérií

- Zabráňte extrémnym podmienkam a teplotám okolia, ktoré by mohli mať vplyv na batérie/nabíjateľné batérie, ako napr. vykurovacie telesá/priame slnečné svetlo.

- V prípade vytečených batérií/nabíjateľných batérií zabráňte kontaktu chemických látok s pokožkou, očami a sliznicou! Okamžite vypláchnite postihnuté miesta čerstvou vodou a vyhľadajte lekársku pomoc!



NOSTE OCHRANNÉ RUKAVICE!

Vytečené alebo poškodené batérie/nabíjateľné batérie môžu pri kontakte s pokožkou spôsobiť popáleniny. V takých prípadoch vždy noste vhodné ochranné rukavice.

- Tento produkt má integrovanú nabíjateľnú batériu, ktorú nemôže používateľ vymeniť. Nabíjateľnú batériu smie z bezpečnostných dôvodov vybrať alebo vymeniť iba výrobca alebo jeho zákaznícka služba alebo personál s podobnou kvalifikáciou. Pri likvidácii produktu dbajte na to, že obsahuje nabíjateľnú batériu.

● **Pred použitím**

● **Nabitie produktu**

UPOZORNENIA:

- Odstráňte celý obalový materiál z produktu.
- Ak chcete produkt používať bez USB kábla [7], musíte nabíjateľnú batériu pred používaním nabiť. Nabíjanie trvá približne 8,5 hodiny. Nabíjateľná batéria je pevne zabudovaná v spodnej časti produktu.
- Nabíjateľnú batériu pred prvým použitím úplne nabite.
- Nabíjateľnú batériu nabite, keď je vybitá (na indikátore stavu nabitia [4] bliká iba jedna 1 LED dióda).
- Stav nabitia nabíjateľnej batérie sa zobrazí na indikátore stavu nabitia [4]:

Stav indikátora stavu nabitia [4]	Stav nabitia nabíjateľnej batérie
Bliká 1 LED dióda	0–33 %
1 LED dióda svieti, 1 LED dióda bliká	34–65 %
2 LED diódy svietia, 1 LED dióda bliká	66–99 %
3 LED diódy svietia	100 %

- Ak bola nabíjateľná batéria úplne vybitá, nabíjanie trvá približne 8,5 hodiny.
 - Produkt má ochranu pred prebitím. Aj napriek tomu by ste mali odpojiť produkt od napájania ihneď po dokončení nabíjania.
 - Aby sa chránila batéria, produkt pri teplotách pod +5 °C a nad +45 °C nefunguje.
1. Otvorte ochranný kryt [6].
 2. USB-C zástrčku na USB káblí [7] zapojte do vstupu USB [8] na produkte.
 3. Zástrčku USB-A na USB káblí [7] zapojte do správne nainštalovanej USB zásuvky alebo do USB napájacieho adaptéra (nie je súčasťou balenia). Ak používate USB napájací adaptér: USB napájací adaptér zapojte do zásuvky. Produkt sa nabíja.
 4. Keď je nabíjanie dokončené: Zástrčku USB-A na USB káblí [7] odpojte do USB zásuvky. Ak používate USB napájací adaptér: USB napájací adaptér odpojte zo zásuvky.
 5. Zástrčku USB-C na USB káblí [7] odpojte zo vstupu USB [8].
 6. Ochranný kryt [6] zatvorte pred opakovaným použitím výrobku. V opačnom prípade by pri použití produktu v exteriéri mohla do výrobku vniknúť voda.

● Kontrola kapacity nabíjateľnej batérie

- Keď sa produkt nenabíja: Stlačte vypínač [5], aby ste skontrolovali kapacitu nabíjateľnej batérie. Indikátor stavu nabitia [4] zobrazuje kapacitu* nabíjateľnej batérie vo vnútri produktu.

Stav indikátora stavu nabitia [4]	Kapacita nabíjateľnej batérie
Svieti 1 LED dióda	33 %*
2 LED diódy svietia	66 %*
3 LED diódy svietia	100 %*

- * Toto je odhadovaná percentuálna hodnota kapacity nabíjateľnej batérie, žiadne skutočné meranie.

● Prevádzka

⚠ NEBEZPEČENSTVO NEHODY!

Produkt prioritne nepoužívajte počas jazdy. Keď produkt používate vo vozidle, dbajte na to, aby nebol ohrozený vodič alebo spolucestujúci vo vozidle. Produkt odložte a zaistite tak, aby ani pri plnom brzdení nepredstavoval nebezpečenstvo vzniku poranení alebo poškodenia výrobku.

UPOZORNENIA:

- Produkt je možné použiť ako svetlo a nabíjačku.
- Energia akumulovaná v nabíjateľnej batérii môže napájať prúdom LED svetidlo [1] aj výstup USB [9]. Keď produkt používate ako nabíjačku, zníži sa čas jeho prevádzky a jas v režime svetla.

● Použitie ako LED svetidlo

- Produkt úplne nabíjete podľa popisu v odseku „Nabíjanie produktu“.
- Produkt môžete používať v 2 rôznych režimoch. Zvoľte ich opakovaným stlačením vypínača [5].

Vypínač	Režim
Stlačte 1x:	100 % sila svietenia
Stlačte 2x:	50 % sila svietenia
Stlačte 3x:	Svetlo sa vypne.

● Použitie ako externá nabíjačka

OPATRNĚ! Nabíjanie prístroja, ktorý potrebuje vyšší nabíjací prúd, môže spôsobiť poškodenie oboch prístrojov.

- Dbajte na to, že nabíjací prúd prístroja nesmie prekročiť 2 A. Dôkladne si prečítajte návod na používanie pre prístroj, ktorý chcete nabiť.
- Nabíjateľná batéria prístroja, ktorý chcete nabíjať, musí mať výrazne nižšiu kapacitu, než je celková kapacita nabíjateľnej batérie v produkte (8000 mAh). V opačnom prípade nemusí byť nabíjanie dokončené.
- Produkt je možné v kombinácii s USB káblom [7] použiť na nabíjanie malých elektronických prístrojov s USB zásuvkou (typ C) (napr. mobilné telefóny alebo digitálne kamery).

1. Otvorte ochranný kryt [6].
2. Zástrčku USB-A na USB kábli [7] zapojte do výstupu USB [9].
3. Zástrčku USB-C na USB kábli [7] zapojte do malého elektronického prístroja, ktorý chcete nabíjať. Indikátor stavu nabitia [4] sa rozsvieti a zobrazuje kapacitu nabíjateľnej batérie.
4. USB kábel [7] odpojte ihneď po ukončení nabíjania.
5. Zatvorte ochranný kryt [6].

● Údržba a čistenie

- Produkt nikdy neponárajte do vody alebo iných tekutín.
- Nepoužívajte žiadne leptavé čistiace prípravky.
- Produkt nevyžaduje údržbu. LED diódy nie je možné vymeniť.
- Pred čistením:
 - Vypnite produkt.
 - Odpojte USB kábel [7] od produktu.
 - Zatvorte ochranný kryt [6].
- Produkt pravidelne čistite suchou handrou. Na odstránenie odolných nečistôt použite jemne navlhčenú handru.

● Likvidácia

Obal pozostáva z ekologických materiálov, ktoré môžete odovzdať na miestnych recyklačných zberných miestach.



Všímajte si prosím označenie obalových materiálov pre triedenie odpadu, sú označené skratkami (a) a číslami (b) s nasledujúcim významom: 1–7: Plasty/20–22: Papier a kartón/80–98: Spojené látky.

Výrobok:



Points de collecte sur www.quefairemedesdechets.fr
Privilégiez la réparation ou le don de votre appareil !



Výrobok vr. príslušenstva a obalové materiály sú recyklovateľné a podliehajú rozšírenej zodpovednosti výrobcu. Pre lepšie spracovanie odpadu ich zlikvidujte oddelene podľa obrázkov Info-tri (informácie o triedení).

Triman-Logo platí iba pre Francúzsko.



O možnostiach likvidácie opotrebovaného výrobku sa môžete informovať na Vašej obecnej alebo mestskej správe.



Ak výrobok doslúžil, v záujme ochrany životného prostredia ho neodhodte do domového odpadu, ale odovzdajte na odbornú likvidáciu. Informácie o zberných miestach a ich otváracích hodinách získate na Vašej príslušnej správe.

Defektné alebo použité batérie/akumulátorové batérie sa musia recyklovať. Batérie/akumulátorové batérie a/alebo výrobok odovzdajte prostredníctvom dostupných zberných stredísk.



Nesprávna likvidácia batérií/akumulátorových batérií ničí životné prostredie!

Batérie/akumulátorové batérie sa nesmú likvidovať spolu s domovým odpadom. Môžu obsahovať jedovaté ťažké kovy a je potrebné zaobchádzať s nimi ako s nebezpečným odpadom. Chemické značky ťažkých kovov sú nasledovné: Cd = kadmium, Hg = ortuť, Pb = olovo. Opatrebované batérie/akumulátorové batérie preto odovzdajte v komunálnej zberni.

● Záruka

Výrobok bol starostlivo vyrobený v súlade s prísnyimi smernicami kvality a pred dodaním dôkladne otestovaný. V prípade materiálových alebo výrobných chýb máte zákonné práva voči predajcovi výrobku. Vaše zákonné práva nie sú žiadnym spôsobom obmedzené našou zárukou uvedenou nižšie.

Záruka na tento výrobok je 3 roky od dátumu nákupu. Záručná doba začína plynúť dátumom kúpy. Originál dokladu o kúpe si uschovajte na bezpečnom mieste, pretože tento doklad je potrebný ako dôkaz o kúpe.

Akékoľvek poškodenie alebo nedostatky prítomné už v čase nákupu je potrebné nahlásiť ihneď po vybalení výrobku.

Ak sa v priebehu 3 rokov od dátumu zakúpenia preukáže, že výrobok vykazuje chyby materiálu alebo spracovania, podľa vlastného uváženia Vám ho bezplatne opravíme alebo vymeníme. Záručná doba sa na základe poskytnutej záručnej reklamácie nepredlžuje. To platí aj pre vymenené alebo opravené diely.

Táto záruka je neplatná, ak bol výrobok poškodený alebo nesprávne používaný alebo udržiavaný.

Záruka pokrýva materiálové a výrobné chyby. Táto záruka sa nevzťahuje na tie časti produktu, ktoré podliehajú normálnemu opotrebovaniu, čiže sú považované za spotrebné diely (napr. hadice, zásobníky na farby), ani na poškodenie krehkých častí, ako napr. spínačov alebo častí zo skla.

Pri tomto výrobku sa záručná doba vzťahuje aj na akumulátorovú batériu.

● Postup v prípade poškodenia v záruke

Na zabezpečenie rýchleho spracovania svojej žiadosti postupujte podľa ďalej uvedených pokynov:

Pre všetky otázky majte pripravený pokladničný lístok a číslo výrobku (IAN 465721_2404) ako doklad o kúpe.

Číslo výrobku nájdete na typovom štítku výrobku, gravúre výrobku, titulnej strane návodu (vľavo dole) alebo na nálepke na zadnej alebo spodnej strane výrobku.

Pri výskyte funkčných porúch alebo iných nedostatkov sa najprv telefonicky alebo e-mailom obráťte na ďalej uvedené servisné oddelenie.

Výrobok označený ako chybný potom môžete bezplatne zaslať na poskytnutú servisnú adresu, pričom priložte doklad o kúpe (pokladničný lístok) a uvedte, v čom spočíva nedostatok a kedy sa vyskytol.



Na stránke parkside-diy.com si môžete stiahnuť túto a mnohé ďalšie príručky. Týmto QR kódom sa dostanete priamo na parkside-diy.com. Vyberte svoju krajinu a pomocou vyhľadávacej masky vyhľadajte návody na obsluhu. Zadaním čísla výrobku (IAN) 465721_2404 sa dostanete na návod na obsluhu pre svoj výrobok.

● Servis











 **Servis Slovensko**
Tel.: 0800 008158
E-pošta: owim@lidl.sk



Indicaciones de advertencia y símbolos empleados	Página	68
Introducción	Página	68
Uso previsto	Página	68
Volumen de suministro	Página	68
Descripción de las piezas	Página	68
Datos técnicos	Página	69
Indicaciones de seguridad	Página	69
Indicaciones de seguridad para pilas/baterías	Página	70
Antes del uso	Página	71
Carga del producto	Página	71
Compruebe la capacidad de la batería	Página	72
Funcionamiento	Página	72
Uso como luz LED	Página	72
Uso como batería externa	Página	72
Mantenimiento y limpieza	Página	73
Eliminación	Página	73
Garantía	Página	74
Tramitación de la garantía	Página	74
Asistencia	Página	75

Indicaciones de advertencia y símbolos empleados

En el manual de instrucciones, la guía rápida y el embalaje se emplean las indicaciones de advertencia siguientes:

	Tensión/corriente continua		Símbolo de conexión USB
	Tensión/corriente alterna		Lea el manual de instrucciones antes del uso.
	Clase de protección III		Distancia mínima al material a iluminar
	Pulsar el interruptor de encendido/apagado  .		Protección contra el polvo y las salpicaduras de agua
	El marcado CE ratifica la conformidad con las directivas de la UE aplicables al producto		Indicaciones de seguridad Instrucciones de manipulación

LÁMPARA DE TRABAJO RECARGABLE DE 360° CON FUNCIÓN DE BATERÍA EXTERNA

● Introducción

Enhorabuena por la adquisición de su nuevo producto. Ha optado por un producto de alta calidad. El manual de instrucciones forma parte de este producto. Contiene importantes indicaciones sobre seguridad, uso y eliminación. Antes de usar el producto, familiarícese con todas las indicaciones de manejo y de seguridad. Utilice el producto únicamente como se describe a continuación y para las aplicaciones indicadas. Adjunte igualmente toda la documentación en caso de entregar el producto a terceros.

● Uso previsto

- Este producto ha sido concebido únicamente para un uso normal.
- Este producto es apropiado únicamente para el uso privado en interiores secos o exteriores sin conexión eléctrica (p. ej., zonas de almacenamiento o plazas de camping).





- **ATENCIÓN:** El producto también puede ser utilizado como cargador USB de aparatos eléctricos pequeños.
- Este producto no ha sido concebido para un uso comercial o cualquier otra utilización diferente.
- Este producto no es apto para la iluminación ordinaria de las habitaciones domésticas.

● Volumen de suministro

Después de desembalar el producto, compruebe si la entrega está completa y todas las piezas están en perfecto estado. Antes de usarlo, retire todos los materiales de embalaje.

- 1 Lámpara de trabajo recargable de 360° con función de batería externa
- 1 Cable USB
- 1 Guía rápida

● Descripción de las piezas

-  Luz LED
-  Orificio de montaje
-  Gancho
-  Indicador de carga

- 5 Interruptor de encendido/apagado
- 6 Tapa de protección
- 7 Cable USB
- 8 Toma de entrada USB (tipo C)
- 9 Toma de salida USB

● Datos técnicos

Potencia:	20 W
Conector de carga:	USB (tipo C)
Batería:	Batería de iones de litio, 3,7 V, 8000 mAh, 29,6 Wh (no intercambiable)
Tiempo de carga para una batería vacía:	aprox. 8,5 horas
Duración (con la batería completamente cargada):	aprox. 3 horas
Clase de protección:	III/⚡
Tipo de protección:	IP54 (durante el proceso de carga o si se usa como batería externa: Utilizar solo en interiores. Este producto solo está protegido contra salpicaduras de agua (IP54) con la tapa de protección 6 instalada). Utilizar solo el cable USB 7 en interiores
Tensión/corriente de entrada USB:	5 V $\overline{=}$, 2 A
Tensión/corriente de salida USB:	5 V $\overline{=}$, 1 A
Posición operativa:	El producto puede utilizarse únicamente como se muestra en las figuras A y B.

- ⓘ NOTA:** El adaptador de red USB no está incluido en el volumen de suministro. Utilice un suministro de corriente SELV con una tensión de salida máxima de trabajo de 5 V (U_{out}), 1 A.



Indicaciones de seguridad

¡ANTES DE USAR EL PRODUCTO, FAMILIARÍCESE CON TODAS LAS INDICACIONES DE SEGURIDAD E INSTRUCCIONES DE USO! ¡SI TRANSFIERE ESTE PRODUCTO, HÁGALO CON TODA LA DOCUMENTACIÓN!



⚠ ¡ADVERTENCIA! ¡PELIGRO DE MUERTE Y DE ACCIDENTE PARA NIÑOS Y BEBÉS!

No deje que los niños jueguen solos con el material de embalaje. Mantenga el material de embalaje fuera del alcance de los niños.

- Este producto puede ser utilizado por niños a partir de 8 años y por personas con capacidades físicas, mentales o sensoriales reducidas o falta de experiencia y/o conocimientos, a menos que estén bajo la supervisión de una persona responsable o hayan sido instruidos en el uso del aparato y conozcan los posibles riesgos. No deje que los niños jueguen con el producto. La limpieza y el mantenimiento no deben ser llevados a cabo por niños sin supervisión.
- Este producto no es ningún juguete y debe mantenerse fuera del alcance de los niños. Los niños no son conscientes de los peligros relacionados con el manejo de aparatos eléctricos.
- No utilice el producto si presenta daños visibles.
- ¡Nunca sumerja el producto en agua u otros líquidos!

- Conecte el producto solo a una toma USB instalada correctamente o un adaptador de red USB. La tensión debe corresponder con los datos del apartado “Datos técnicos”.
- No realice ninguna modificación o reparación en el producto. Los LED ni se deben ni se pueden cambiar.
- Los LED no son intercambiables.
- Si al final de su vida útil los LED no funcionan, deberá cambiarse el producto por completo.

⚠ ¡ATENCIÓN! ¡RIESGO DE

QUEMADURAS!

Para evitar quemaduras, compruebe que el producto está apagado y se ha dejado enfriar al menos 15 minutos antes de tocarlo. El producto puede calentarse mucho.

- Las superficies accesibles, en especial el tubo termoretráctil, se calientan mucho cuando la lámpara está en funcionamiento.



¡PELIGRO DE INCENDIO!

Coloque el producto a una distancia mínima de 0,1 metro con respecto al material que desea iluminar. Una generación excesiva de calor puede provocar un incendio.

- **⚠ ¡ADVERTENCIA!** No encienda la luz si el producto está orientado hacia una superficie inflamable. La superficie iluminada podría sobrecalentarse o incendiarse.
- No coloque ninguna vela encendida u otras llamas abiertas cerca del producto.
- No utilice el producto cerca de fuentes de calor, p. ej. radiadores u otros aparatos que desprendan calor.
- Elimine el producto si el producto o cable USB están dañados.
- Asegúrese de que el cable USB no resulte dañado por bordes afilados u objetos calientes. Desenrolle por completo el cable USB antes del uso.

- Apague de inmediato el producto y desconecte el cable USB del producto si percibe humo u olor a quemado. Deje que el producto sea comprobado por un especialista cualificado antes de volverlo a usar.
- Si utiliza un adaptador de red USB, la toma de corriente utilizada debe estar siempre fácilmente accesible para poder desconectar ese adaptador de red USB con rapidez en caso de emergencia. Observe también el manual de instrucciones del fabricante.
- Observe las prohibiciones y limitaciones de uso en situaciones de peligro potenciales para los productos que funcionen con batería, como p. ej. en gasolineras, aeropuertos, hospitales etc.
- **⚠ ¡ADVERTENCIA!** No cubra el producto durante el proceso de carga. Existe peligro de recalentamiento y sobrecalentamiento.



Indicaciones de seguridad para pilas/baterías

- ⚠ **¡PELIGRO DE MUERTE!** Mantenga las pilas/baterías fuera del alcance de los niños. En caso de ingestión accidental, busque atención médica de inmediato.



¡PELIGRO DE EXPLOSIÓN!

Nunca recargue pilas no recargables. No provoque un cortocircuito en las pilas/baterías y/o tampoco las abra. Esto puede originar sobrecalentamiento, fuego o explosiones.

- Nunca arroje las pilas/baterías al fuego o al agua.
- No someta las pilas/baterías a cargas mecánicas.

Riesgo de fuga de las pilas/baterías

- Evite temperaturas y condiciones ambientales extremas que puedan afectar a las pilas/baterías, p. ej., radiadores o luz directa del sol.

- ¡Si las pilas/baterías presentan fugas, evite que los productos químicos entren en contacto con la piel, los ojos y las membranas mucosas! ¡Enjuague inmediatamente la zona afectada con agua corriente y busque ayuda médica!



¡USE GUANTES DE

PROTECCIÓN! Las pilas/baterías dañadas o con filtraciones pueden provocar quemaduras en contacto con la piel. En su caso, lleve siempre los guantes de protección apropiados.

- Este producto tiene una batería integrada, que no puede ser reemplazada por el usuario. A fin de evitar riesgos, la retirada o sustitución de la batería sólo la podrá realizar el fabricante, su representante de servicio al cliente o una persona con una cualificación similar. Al eliminar el producto, observe que contiene una batería.

● **Antes del uso**

● **Carga del producto**

NOTA:

- Retire por completo el material de embalaje del producto.
- Para utilizar el producto sin el cable USB [7], deberá cargar la batería antes del uso. El proceso de carga dura aprox. 8,5 horas. La batería está montada fija a la base del producto.
- Cargue por completo la batería antes del primer uso.
- Cargue la batería si está vacía (solo parpadea 1 LED del indicador de carga [4]).

- El estado de carga de la batería se representa en el indicador de carga [4]:

Estado del indicador de carga [4]	Estado de carga de la batería
1 LED parpadea	0–33 %
1 LED se enciende, 1 LED parpadea	34–65 %
2 LED se encienden, 1 LED parpadea	66–99 %
3 LED se encienden	100 %

- El tiempo de carga es de aprox. 8,5 horas, si la batería está vacía.
 - El producto tiene protección contra sobrecarga. Desconecte el producto del suministro de corriente una vez finalizado el proceso de carga.
 - El producto no funciona a temperaturas inferiores a +5 °C ni superiores a +45 °C debido a su protección de la batería.
1. Abra la tapa de protección [6].
 2. Conecte el conector USB tipo C del cable USB [7] a la toma de entrada USB [8] del producto.
 3. Conecte el conector USB tipo A del cable USB [7] a una toma USB correctamente instalada o un adaptador de red USB (no incluido).
Si se utiliza un adaptador de red USB: Conecte el adaptador de red USB a una toma de corriente.
El producto se carga.
 4. Una vez finalizado el proceso de carga: Desconecte el conector USB tipo A del cable USB [7] de la toma USB.
Si se utiliza un adaptador de red USB: Desconecte el adaptador de red USB de la toma de corriente.
 5. Desconecte el conector USB tipo C del cable USB [7] a la toma de entrada USB [8].

6. Cierre la tapa de protección [6] antes de volver a utilizar el producto. De lo contrario, el agua podría acceder al interior del producto durante el uso al aire libre.

● Compruebe la capacidad de la batería

- Si el producto no se carga: Pulse el interruptor de encendido/apagado [5] para comprobar la capacidad de la batería. El indicador de carga [4] muestra la capacidad* de la batería en el interior del producto.

Estado del indicador de carga [4]	Capacidad de la batería
1 LED se enciende	33 %*
2 LED se encienden	66 %*
3 LED se encienden	100 %*

- * Este es el porcentaje estimado de la capacidad de la batería sin realizar una medición real.

● Funcionamiento

- ⚠ ¡PELIGRO DE ACCIDENTE!** No utilice el producto durante la conducción. Si utiliza el producto en un vehículo, asegúrese de no poner en peligro al conductor o a los ocupantes. Guarde y asegure el producto, de modo que en caso de frenado brusco no exista peligro de lesiones o daños en el producto.

NOTA:

- El producto puede ser utilizado como lámpara o cargador.
- La energía almacenada en la batería suministra corriente tanto a la luz LED [1] como a la toma de salida USB [9]. Si utiliza el producto como cargador, el tiempo de servicio y la luminosidad se reducen en el modo iluminación.

● Uso como luz LED

- Cargue el producto por completo, como se describe en el apartado “Carga del producto”.
- El producto puede usarse en 2 modos diferentes. Seleccione el modo presionando repetidamente el interruptor de encendido/apagado [5].

Interruptor de encendido/apagado	Modo
Pulsar 1 vez:	100 % luminosidad
Pulsar 2 veces:	50 % luminosidad
Pulsar 3 veces:	Apaga la luz.

● Uso como batería externa

¡ATENCIÓN! La carga de un aparato que requiere de una corriente de carga elevada puede provocar un defecto en los dos aparatos.

- Tenga en cuenta de no sobrepasar la corriente de carga de los aparatos 2 A. Lea detenidamente las instrucciones de uso del aparato, que desea cargar.
 - La batería del aparato, que desea cargar, debe tener una capacidad significativamente menor que la capacidad total de la batería del producto (8000 mAh). De lo contrario, puede que el proceso de carga no finalice.
 - En combinación con el cable USB [7], el producto puede emplearse para cargar aparatos electrónicos pequeños con la toma USB (tipo C) (p. ej., teléfono móvil o cámara digital).
1. Abra la tapa de protección [6].
 2. Conecte el conector USB tipo A del cable USB [7] a la toma de salida USB [9].

3. Conecte el conector USB tipo C del cable USB [7] a los aparatos electrónicos pequeños, que desea cargar. El indicador de carga [4] se ilumina y muestra la capacidad de la batería.
4. Quite el cable USB [7], una vez haya concluido el proceso de carga.
5. Cierre la tapa de protección [6].

● **Mantenimiento y limpieza**

- Nunca sumerja el producto en agua u otros líquidos.
- No use agentes limpiadores corrosivos.
- El producto no requiere ningún tipo de mantenimiento. Los LED no se pueden cambiar.
- Antes de la limpieza:
 - Apague el producto.
 - Desconecte el cable USB [7] del producto.
 - Cierre la tapa de protección [6].
- Limpie regularmente el producto con un paño seco y sin pelusas. Utilice un paño ligeramente humedecido para eliminar la suciedad más persistente.

● **Eliminación**

El embalaje está compuesto por materiales no contaminantes que pueden ser desechados en el centro de reciclaje local.



Tenga en cuenta el distintivo del embalaje para la separación de residuos. Está compuesto por abreviaturas (a) y números (b) que significan lo siguiente: 1–7: plásticos/20–22: papel y cartón/80–98: materiales compuestos.

Producto:



El producto, incluidos los accesorios, y el material de embalaje son reciclables y están sujetos a la responsabilidad extendida del fabricante.

Deséchelos por separado siguiendo la información ilustrada de recogida selectiva para un mejor tratamiento de los residuos.

El logotipo Triman se aplica solo para Francia.



Para obtener información sobre las posibilidades de desecho del producto al final de su vida útil, acuda a la administración de su comunidad o ciudad.



Para proteger el medio ambiente no tire el producto junto con la basura doméstica cuando ya no le sea útil. Deséchelo en un contenedor de reciclaje. Diríjase a la administración competente para obtener información sobre los puntos de recogida de residuos y sus horarios.

Las pilas/baterías defectuosas o usadas deben ser recicladas. Recicle las pilas/baterías y/o el producto en los puntos de recogida adecuados.



¡Daños en el medio ambiente por un reciclaje indebido de las pilas/baterías!

Las pilas/baterías no deben eliminarse junto con los residuos domésticos. Estas pueden contener metales pesados tóxicos que deben tratarse conforme a la normativa aplicable a los residuos especiales. Los símbolos químicos de los metales pesados son: Cd = cadmio, Hg = mercurio, Pb = plomo. Las pilas/baterías deben reciclarse en un punto de recolección específico para ello.

● **Garantía**

El producto ha sido fabricado según normas de calidad exigentes y ha sido probado minuciosamente antes de la entrega. En caso de fallos de material o de fabricación, dispone de derechos legales frente al vendedor del producto. Nuestra garantía mencionada a continuación no restringe sus derechos legales de ningún modo.

La garantía para este producto es de 3 años a partir de la fecha de compra. La garantía empieza el día de la fecha de compra. Conserve el justificante de compra original en un lugar seguro, ya que este documento es necesario para demostrar la compra.

Todos los daños o defectos ya presente en el momento de la compra deben informarse inmediatamente tras desembalar el producto.

Si el producto presenta defectos de material o fabricación en los 3 años a partir de la fecha de compra, lo repararemos o sustituiremos, según nuestra elección, gratuitamente para usted. El período de garantía no se extiende por una reclamación de garantía aprobada. Esto también es aplicable a las piezas sustituidas y reparadas.

La garantía pierde su validez si el producto se daña o se utiliza o mantiene de forma inadecuada.

La garantía cubre defectos de material y fabricación. Esta garantía no cubre las piezas del producto que se desgasten con el uso normal y que, por lo tanto, son consideradas piezas sujetas a desgaste (p. ej., mangueras, cartuchos de tinta), ni tampoco cubre los daños en piezas frágiles, p. ej., interruptores o piezas de cristal.

En este producto, el periodo de garantía también se aplica a la batería.

● **Tramitación de la garantía**

Para garantizar un procesamiento rápido de su consulta, por favor, siga las indicaciones siguientes:

Para cualquier consulta, tenga a mano el recibo y el número de artículo (IAN 465721_2404) como justificante de compra.

Encontrará el número de artículo en la placa de características del producto, un gravado en el producto, la portada de las instrucciones (abajo a la izquierda) o el adhesivo en la parte posterior o inferior del producto.

Si se producen fallos de funcionamiento o cualquier otro defecto, contacte primero por teléfono o correo electrónico con el departamento de servicio mencionado a continuación.

Entonces podrá enviar gratuitamente para usted un producto registrado como defectuoso a la dirección de servicio que se le proporcione adjuntando la factura de compra (recibo) e indicando cuál es el defecto y cuándo tuvo lugar.



En parkside-diy.com puede visualizar y descargar este y muchos otros manuales. Con este código QR accede directamente a parkside-diy.com. Seleccione su país y busque los manuales de instrucciones a través de la máscara de búsqueda. Introduciendo el número de artículo (IAN) 465721_2404 accede al manual de instrucciones de su artículo.

● **Asistencia**

ES Asistencia en España

Tel.: 900984948











E-Mail: owim@lidl.es



Anvendte advarselssætninger og symboler	Side	77
Indledning	Side	77
Forskriftsmæssig anvendelse	Side	77
Leveringsomfang	Side	77
Beskrivelse af delene	Side	77
Tekniske data	Side	78
Sikkerhedsanvisninger	Side	78
Sikkerhedsanvisninger for batterier/genopladelige batterier	Side	79
Før produktet tages i brug	Side	80
Opladning af produktet	Side	80
Kontrol af det genopladelige batteris kapacitet	Side	80
Anvendelse	Side	81
Anvendelse som LED-lampe	Side	81
Anvendelse som powerbank	Side	81
Vedligeholdelse og rengøring	Side	81
Bortskaffelse	Side	81
Garanti	Side	82
Afvikling af garantisager	Side	83
Service	Side	83

Anvendte advarselssætninger og symboler

Følgende advarsler bruges i denne betjeningsvejledning, i lynvejledningen og på emballagen:

	Jævnstrøm/-spænding		USB tilslutningssymbol
	Vekselstrøm/-spænding		Læs betjeningsvejledningen før ibrugtagning.
	Beskyttelsesklasse III		Minimumsafstand til det belyste materiale
	Tryk på afbryderen 5 .		Beskyttet mod støv og vandstråler
	CE-mærket bekræfter overensstemmelse med de for produktet gældende EU-retningslinjer		Sikkerhedsanvisninger Handlingsanvisninger

360° BATTERIDREJET LAMPE MED POWERBANK FUNKTION

● Indledning

Hjerteligt tillykke med købet af deres nye produkt. Du har besluttet dig for et produkt af høj kvalitet. Brugervejledningen er en del af dette produkt. Den indeholder vigtige informationer om sikkerhed, brug og bortskaffelse. Gør dig inden ibrugtagning af produktet fortrolig med alle betjenings- og sikkerhedsanvisninger. Benyt kun produktet som beskrevet og til de oplyste formål. Videregiv alle papirer, hvis du giver produktet videre til tredjemand.

● Forskriftsmæssig anvendelse

- Produktet er beregnet til normalt brug.
- Produktet er udelukkende beregnet til privat anvendelse i tørre indendørs lokaler eller udendørs uden elektrisk tilslutning (fx lagerlokaler eller campingpladser).

- **OBS:** Produktet kan også anvendes som USB-oplader til mindre elektronikapparater.
- Produktet må ikke anvendes til erhvervsmæssige eller industrielle formål.
- Dette produkt er ikke egnet til rumbelysning i husholdninger.

● Leveringsomfang

Ved udpakning af produktet skal det kontrolleres, at leverancen er komplet, og at alle dele er funktionsdygtige. Før anvendelse skal al emballage fjernes.

- 1 360° batteridrevet lampe med powerbank funktion
- 1 USB-kabel
- 1 Lynvejledning

● Beskrivelse af delene

- 1 LED-lampe
- 2 Ophængning
- 3 Krog
- 4 Ladeindikator
- 5 Afbryder

- 6 Beskyttelsesdæksel
- 7 USB-kabel
- 8 USB-indgangsstik (type C)
- 9 USB-udgangsstik

● Tekniske data

Effekt:	20 W
Ladestik:	USB (type C)
Genopladeligt batteri:	Genopladeligt litiumbatteri, 3,7 V, 8000 mAh, 29,6 Wh (ikke-udskiftelig)
Ladetid for tomt genopladeligt batteri:	ca. 8,5 timer
Belysningstid (ved fuldt opladet batteri):	ca. 3 timer
Beskyttelsesklasse:	III/⚡
Tæthedsklasse:	IP54 (under opladning eller ved anvendelse som powerbank: Må kun anvendes indendørs. Produktet er kun stænk-tæt (IP54) med påmonteret beskyttelseskappe 6). USB-kabel 7) må kun benyttes indendørs
USB-indgangsspænding/-strøm:	5 V $\overline{=}$, 2 A
USB-udgangsspænding/-strøm:	5 V $\overline{=}$, 1 A
Driftsposition:	Produktet kan udelukkende anvendes som vist i figurerne A og B.

- i BEMÆRK:** En USB-netdel er ikke en del af leveringsomfanget. Anvend en SELV-strømforsyning med en maksimal driftsudgangsspænding på 5 V (U_{out}), 1 A.



Sikkerhedsanvisninger

FØR PRODUKTET TAGES I BRUG SKAL DU VÆRE FORTROLIG MED ALLE SIKKERHEDS- OG BETJENINGSANVISNINGER! HVIS PRODUKTET OVERLADES TIL TREDJEMAND, SKAL ALLE DOKUMENTER MEDFØLGE!



ADVARSEL! LIVSFARE OG RISIKO FOR ULYKKER FOR SMÅBØRN OG BØRN!

Børn må ikke efterlades med emballagen uden opsyn. Hold emballagen uden for børns rækkevidde.

- Dette produkt kan anvendes af børn fra 8 år og opefter, samt af personer med reducerede, fysiske, sensoriske eller mentale færdigheder eller mangel på erfaring og kundskaber, hvis de er under opsyn, eller hvis de er instrueret i sikker brug af produktet og indforstået med de risici, der er forbundet hermed. Børn må ikke lege med produktet. Rengøring og vedligeholdelse må ikke udføres af børn uden opsyn.
- Produktet er ikke et stykke legetøj og skal holdes uden for børns rækkevidde. Børn er ikke bevidste om de farer der kan være ved omgang med elektriske produkter.
- Produktet må ikke anvendes, hvis der er synlige skader.
- Produktet må aldrig nedsænkes i vand eller andre væsker!
- Produktet må kun tilsluttes en korrekt installeret USB-stik eller en USB-netdel. Spændingen skal være i overensstemmelse med angivelserne i "Tekniske data".
- Produktet må ikke ændres eller repareres af brugeren. LED'er kan og må ikke udskiftes.

- LED'erne kan ikke udskiftes.
- Når LED'ernes levetid er udløbet, og de ikke længere fungerer, skal hele produktet udskiftes.

⚠ OBS! FORBRÆNDINGSRISIKO! For at undgå forbrændinger, skal det sikres, at produktet er frakoblet og er afkølet i mindst 15 minutter, før det berøres. Produktet kan blive meget varmt.

- Tilgængelige overflader, især varmekrympeslangen, bliver meget varme, når driften er i drift.

BRANDFARE! Produktet skal anbringes i en afstand af mindst 0,1 meter fra det belyste materiale. For kraftig varme kan medføre brand.

- **⚠ ADVARSEL!** Tænd ikke for lyset, hvis produktet er rettet mod en brændbar overflade. Den belyste overflade kan overophede og antænde.
- Anbring ikke tændte stearinlys eller anden åben ild på eller i nærheden af produktet.
- Anvend ikke produktet i nærheden af varmekilder, fx radiatorer eller andre apparater, der afgiver varme.
- Produktet skal kasseres, hvis produktet eller USB-kablet er beskadiget.
- Sørg for at USB-kablet ikke kan beskadiges af skarpe kanter eller varme genstande. USB-kablet skal rulles helt ud før anvendelse.
- Sluk omgående for produktet, og tag USB-kablet ud af produktet, hvis der lugter brændt eller ses røg. Lad en fagmand kigge på produktet, før det tages i brug igen.
- Hvis der anvendes en USB-netdel, skal stikkontakten altid være let tilgængelig, så USB-netdelen hurtigt kan trækkes ud af stikkontakten i nødstilfælde. Overhold fabrikantens betjeningsvejledning.
- Vær opmærksom på anvendelsesbegrænsninger og -forbud mod produkter, der er forsynet af genopladelige batterier i potentielle

faresituationer, som fx på tankstationer, i lufthavne, på sygehuse etc.

- **⚠ ADVARSEL!** Produktet må ikke tildækkes under opladning. Der er fare for opvarmning og overophedning.



Sikkerhedsanvisninger for batterier/genopladelige batterier

- ⚠ **LIVSFARE!** Opbevar batterier/genopladelige batterier uden for børns rækkevidde. Ved utilsigtet slugning skal der straks opsøges læge.



EKSPLOSIONSFARE!

- Ikke-genopladelige batterier må aldrig oplades. Kortslut aldrig batterier/genopladelige batterier, og/åbn dem aldrig. Dette kan medføre overophedning, brand eller eksplosioner.
- Batterier/genopladelige batterier må ikke kastes i ild eller vand.
- Udsæt ikke batterier/genopladelige batterier for mekanisk belastning.

Lækagerisiko for batterier/genopladelige batterier

- Undgå ekstreme omgivelserforhold og temperaturer, som kan påvirke batterier/genopladelige batterier, fx radiatorer/direkte sollys.
- Hvis batterier/genopladelige batterier lækker, skal kontakt med kemikalierne med hud, øjne og slimhinder undgås! Sky! øjeblikkeligt de ramte områder med koldt vand og opsøg lægehjælp!



ANVEND

BESKYTTELSESHANDSKER!

Udtjente eller beskadigede batterier/genopladelige batterier kan forårsage ætsninger ved kontakt med huden. Anvend derfor altid egnede beskyttelsehandsker, hvis det sker.

- Dette produkt har et indbygget genopladeligt batteri, som ikke kan udskiftes af brugeren. Udtagning eller udskiftning af det genopladelige batteri må kun udføres af producenten eller dennes kundeservice eller en tilsvarende kvalificeret person for at undgå farlige situationer. Vær opmærksom på, at produktet indeholder et genopladeligt batteri, når det skal bortskaffes.

● Før produktet tages i brug

● Opladning af produktet

BEMÆRK:

- Fjern al emballage fra produktet.
- Hvis produktet skal anvendes uden USB-kabel [7] skal det genopladelige batteri oplades før brug. Opladningen varer ca. 8,5 timer. Det genopladelige batteri er fast monteret i produktets bund.
- Det genopladelige batteri skal oplades helt inden første ibrugtagning.
- Oplad det genopladelige batteri, når det er tomt (kun 1 LED på ladeindikatoren [4] blinker).
- Det genopladelige batteris ladetilstand vises på ladeindikatoren [4]:

Ladeindikatoren [4] status	Det genopladelige batteris ladetilstand
1 LED blinker	0–33 %
1 LED lyser, 1 LED blinker	34–65 %
2 LED lyser, 1 LED blinker	66–99 %
3 LED'er lyser	100 %

- Opladningstiden er ca. 8,5 timer, når det genopladelige batteri er tomt.

- Produktet har overopladningsbeskyttelse. Alligevel bør produktet afbrydes fra strømforsyningen så snart opladningen er afsluttet.
- På grund af sin batterisikring fungerer produktet ikke ved temperaturer under +5 °C og over +45 °C.

1. Beskyttelsesdækslet [6] åbnes.
2. Tilslut USB-kablets [7] USB-C-stik til USB-indgangsstikket [8] på produktet.
3. Tilslut USB-kablets [7] USB-A-stik til et korrekt installeret USB-stik eller en USB-netdel (medfølger ikke). Ved brug af en USB-netdel: Tilslut USB-netdelen til en stikdåse. Produktet lades op.
4. Så snart opladningen er udført: Tag USB-kablets [7] USB-A-stik ud af USB-stikket. Ved brug af en USB-netdel: Tag USB-netdelen ud af stikkontakten.
5. Tag USB-kablets [7] USB-C-stik ud af USB-indgangsstikket [8].
6. Luk beskyttelsesdækslet [6], før produktet anvendes igen. I modsat fald kan der trænge vand ind i produktet ved anvendelse i det fri.

● Kontrol af det genopladelige batteris kapacitet

- Hvis produktet ikke oplades: Tryk på afbryder [5] for at kontrollere det genopladelige batteris kapacitet. Den ladeindikator [4] viser det genopladelige batteris kapacitet* i produktet.

Ladeindikatoren [4] status	Kapacitet for genopladeligt batteri
1 LED lyser	33 %*
2 LED'er lyser	66 %*
3 LED'er lyser	100 %*

* Dette er en omtrentlig procentdel af det genopladelige batteris kapacitet, men ikke en nøjagtig måling.

● **Anvendelse**

⚠ RISIKO FOR ULYKKER! Produktet bør ikke anvendes under kørsel. Hvis produktet anvendes i et køretøj, skal det sikres, at føreren og udstyr i køretøjet ikke påvirkes. Produktet skal pakkes og sikres, således at der ikke er fare for kvæstelser eller tingskader, selv ikke ved voldsomme opbremsninger.

BEMÆRK:

- Produktet kan anvendes som lampe og oplader.
- Vær opmærksom på at den energi, der er lagret i det genopladelige batteri, forsyner både LED-lampen **1** og USB-udgangsstikket **9** med strøm. Når produktet anvendes som oplader, reduceres driftstiden og lysudbyttet for lampefunktionen.

● **Anvendelse som LED-lampe**

- Oplad produktet fuldstændigt, som beskrevet i afsnittet "Opladning af produktet".
- Produktet kan anvendes i 2 forskellige funktioner. Disse kan vælges ved at trykke gentagne gange på afbryder **5**.

Afbryder	Funktion
1× tryk:	100 % lyseffekt
2× tryk:	50 % lyseffekt
3× tryk:	Lyset slukkes.

● **Anvendelse som powerbank**

OBS! Ved opladning af apparater, der kræver en større ladestrøm, kan der opstå defekter på begge apparater.

- Bemærk, at apparatets ladestrøm ikke må overstige 2 A. Læs apparatets brugsanvisning før opladning.
- Det genopladelige batteri i det apparat, der skal oplades, skal have en markant lavere kapacitet end den totale kapacitet i produktets genopladelige batteri (8000 mAh). I modsat fald er der risiko for, at opladningen ikke afsluttes.
- Sammen med USB-kablet **7** kan produktet anvendes til opladning af mindre elektronikapparater med USB-stik (type C) (fx mobiltelefoner eller digitalt kameraer).

1. Beskyttelsesdækslet **6** åbnes.
2. Tilslut USB-kablets **7** USB-A-stik til USB-udgangsstikket **9**.
3. Tilslut USB-kablets **7** USB-C-stik til det mindre elektronikapparat, der skal oplades. Den ladeindikator **4** lyser op og viser det genopladelige batteris kapacitet.
4. USB-kablet **7** skal fjernes, så snart opladningen er afsluttet.
5. Beskyttelsesdækslet **6** lukkes.

● **Vedligeholdelse og rengøring**

- Produktet må aldrig nedsænkes i vand eller andre væsker.
- Anvend ikke ætsende rengøringsmidler.
- Produktet er vedligeholdelsesfrit. LED'erne kan ikke udskiftes.
- Før rengøring:
 - Sluk for produktet.
 - Fjern USB-kablet **7** fra produktet.
 - Beskyttelsesdækslet **6** lukkes.
- Rengør jævnligt produktet med en tør, frugtfri klud. Anvend en let fugtig klud for at fjerne fastsiddende snavs.

● **Bortskaffelse**

Indpakningen består af miljøvenlige materialer, som De kan bortskaffe over de lokale genbrugssteder.



Bemærk forpackningsmaterialernes mærkning til affaldssorteringen, disse er mærket med forkortelser (a) og numre (b) med følgende betydning: 1–7: kunststoffer/20–22: papir og pap/80–98: kompositmaterialer.

Produkt:



Produktet og tilbehøret og emballagematerialer kan genbruges og er underlagt udvidet producentansvar. De skal bortskaffes separat. Følg de viste mærkater med sorteringsoplysninger, så de bortskaffes på en bedre måde.

Triman-logoet gælder kun for Frankrig.



De får oplyst muligheder til bortskaffelse af det udtjente produkt hos deres lokale myndigheder eller bystyre.



For miljøets skyld, så må produktet aldrig smides ud sammen med husholdningsaffaldet, når det er udtjent, men skal afleveres til en fagmæssig korrekt bortskaffelse. De kan informere Dem vedrørende opsamlingssteder og deres åbningstider hos deres ansvarlige forvaltning.

Defekte eller brugte batterier/genopladelige batterier skal genanvendes. Aflever batterier/akkuer og/eller produktet via et af de tilbudte indsamlingssteder.



Miljøskader gennem forkert bortskaffelse af batterierne/akkuerne!

Batterier/akkuer må ikke bortskaffes via husholdningsaffaldet. De kan indeholde giftige tungmetaller og er underlagt behandlingen for særaffald. De kemiske symboler for tungmetaller er følgende: Cd = kadmium, Hg = kviksølv, Pb = bly. Aflever derfor brugte batterier/akkuer hos en kommunal genbrugsstation.

● Garanti

Produktet er blevet fremstillet efter strenge kvalitetsstandarder og kontrolleret nøje før udlevering. I tilfælde af materiale- eller produktionsfejl kan du i medfør af loven gøre krav gældende over for sælgeren af produktet. Dine lovmæssige rettigheder begrænses på ingen måde af den af os nedennævnte garanti.

Garantien på dette produkt gælder i 3 år regnet fra købsdatoen. Garantien gælder fra købsdatoen. Opbevar den originale kvittering et sikkert sted, da dette dokument forlanges forlagt som dokumentation for købet.

Alle skader eller mangler, der allerede forefindes på tidspunktet for købet, skal straks meddeles efter udpakningen af produktet.

Hvis der inden for 3 år regnet fra købsdatoen viser sig en materiale- eller produktionsfejl på produktet, reparerer eller udskifter vi det – efter vores valg – gratis for dig. Garantiperioden forlænges ikke som følge af et imødekommet krav om garanti. Dette gælder også for udskiftede og reparerede dele.

Denne garanti bortfalder, hvis produktet er blevet beskadiget eller anvendt og vedligeholdt forkert.

Garantien omfatter materiale- og produktionsfejl. Denne garanti omfatter ikke produktdele, der er udsat for normalt slid og derfor betragtes som sliddele (f.eks. slanger, blækpatroner), ej heller skader på skrøbelige dele, f.eks. kontakter eller dele af glas.

Ved dette produkt gælder garantiperioden også for batteriet.

● Afvikling af garantisager

For at sikre en hurtig behandling af din forespørgsel, bedes du overholde følgende instruktioner:

Ved alle forespørgsler, skal kvitteringen og varenummeret (IAN 465721_2404) kunne forevises som dokumentation på købet.

Varenummeret kan du aflæse på produktets typeskilt, en gravering på produktet, forsiden af din betjeningsvejledning (nederst til venstre) eller på en mærkat på bagsiden eller undersiden af produktet.

Hvis der opstår funktionsfejl eller andre mangler, skal du i første omgang kontakte serviceafdelingen via telefon eller e-mail.

Et defekt produkt kan gratis sendes til den serviceadresse, der er blevet oplyst, vedlagt kvitteringen (kassebonen) og en beskrivelse af, hvilken defekt der er opstået og hvornår den er opstået.

På parkside-diy.com kan du se og downloade denne og mange andre manualer. Ved at scanne QR-koden får du adgang til parkside-diy.com. Vælg dit land og søg efter betjeningsvejledningen i søgefeltet. Ved at indtaste varenummeret (IAN) 465721_2404 finder du frem til betjeningsvejledningen af dit produkt.

● Service

DK Service Danmark

Tel.: 80253972













E-Mail: owim@lidl.dk



Avvertenze e simboli utilizzati	Pagina	85
Introduzione	Pagina	85
Usato previsto	Pagina	85
Contenuto della confezione	Pagina	85
Descrizione dei componenti	Pagina	85
Dati tecnici	Pagina	86
Istruzioni di sicurezza	Pagina	86
Istruzioni di sicurezza per le batterie/batterie ricaricabili	Pagina	87
Prima dell'uso	Pagina	88
Ricarica del prodotto	Pagina	88
Verifica della capacità della batteria ricaricabile	Pagina	89
Funzionamento	Pagina	89
Utilizzo come luce a LED	Pagina	89
Utilizzo come powerbank	Pagina	89
Manutenzione e pulizia	Pagina	90
Smaltimento	Pagina	90
Garanzia	Pagina	91
Gestione dei casi in garanzia	Pagina	91
Assistenza	Pagina	92

Avvertenze e simboli utilizzati

Nel manuale di istruzioni, nella guida rapida e sull'imballaggio sono utilizzate le seguenti avvertenze:

	Corrente/tensione continua		Icona di connessione USB
	Corrente/tensione alternata		Leggere il manuale di istruzioni prima dell'uso.
	Classe di protezione III		Distanza minima dal materiale illuminato
	Premere l'interruttore ON/OFF  5.		Protetto da polvere e getti d'acqua
	Il marchio CE conferma la conformità alle direttive UE applicabili al prodotto	 	Istruzioni di sicurezza Istruzioni operative

LAMPADA RICARICABILE A 360° CON FUNZIONE POWERBANK

● Introduzione

Congratulazioni per l'acquisto del vostro nuovo prodotto. Avete optato per un prodotto di alta qualità. Le istruzioni d'uso sono parte integrante di questo prodotto. Esse contengono importanti avvertenze sulla sicurezza, l'impiego e lo smaltimento. Prima dell'utilizzo del prodotto, prendere conoscenza di tutte le istruzioni d'uso e delle avvertenze di sicurezza. Utilizzare il prodotto solo come descritto e per i campi di applicazione indicati. Consegnare tutte le documentazioni su questo prodotto quando viene ceduto a terzi.

● Uso previsto

- Questo prodotto è destinato all'uso normale.
- Questo prodotto è adatto solo per l'uso privato in interni asciutti o esterni senza collegamenti elettrici (ad es. ripostigli o campeggi).

- **ATTENZIONE:** Il prodotto può essere utilizzato come caricabatteria USB per piccoli dispositivi.
- Questo prodotto non è destinato a usi commerciali o di altro tipo.
- Questo prodotto non è indicato per un'illuminazione domestica.

● Contenuto della confezione

Dopo avere disimballato il prodotto, verificare che la confezione sia integra e che tutti i componenti non presentino danni. Rimuovere tutti i materiali di imballaggio prima dell'uso.



- 1 Lampada ricaricabile a 360° con funzione powerbank
- 1 Cavo USB
- 1 Guida rapida

● Descrizione dei componenti

- 1 Luce a LED
- 2 Dispositivo di sospensione
- 3 Gancio
- 4 Indicatore di carica
- 5 Interruttore ON/OFF
- 6 Coperchio protettivo

- 7 Cavo USB
- 8 Presa di ingresso USB (tipo C)
- 9 Presa di uscita USB

● Dati tecnici

Potenza:	20 W
Presa di ricarica:	USB (tipo C)
Batteria ricaricabile:	Batteria ricaricabile agli ioni di litio, 3,7 V, 8000 mAh, 29,6 Wh (non intercambiabile)
Tempo di ricarica per batteria ricaricabile scarica:	circa 8,5 ore
Durata della luce (ad accumulatore completamente carico):	circa 3 ore
Classe di protezione:	III/⚡
Grado di protezione:	IP54 (durante la ricarica o quando viene utilizzato come powerbank: Utilizzare solo in ambienti interni. Questo prodotto è resistente agli spruzzi (IP54) solo con il coperchio protettivo  posizionato). Utilizzare il cavo USB  solo in ambienti interni
Tensione/corrente di ingresso USB:	5 V $\overline{=}$, 2 A
Tensione/corrente di uscita USB:	5 V $\overline{=}$, 1 A
Posizione di funzionamento:	Il prodotto può essere utilizzato solo come mostrato nelle figure A e B.

-  **INDICAZIONE:** Non è incluso un alimentatore USB. Usare un alimentatore SELV con una tensione d'uscita massima di 5 V (U_{out}), 1 A.



Istruzioni di sicurezza

PRIMA DI USARE IL PRODOTTO PER LA PRIMA VOLTA, FAMILIARIZZARE CON TUTTE LE ISTRUZIONI DI SICUREZZA E LE INDICAZIONI D'USO! IN CASO DI CESSIONE DEL PRODOTTO A TERZI, AVERE CURA DI CONSEGNARE TUTTA LA DOCUMENTAZIONE!



AVVERTENZA! PERICOLO DI MORTE E INFORTUNIO PER BAMBINI E INFANTI!

Non lasciare mai i bambini da soli in presenza di materiale di imballaggio. Tenere sempre il materiale di imballaggio fuori dalla portata dei bambini.

- Il prodotto può essere usato da bambini di almeno 8 anni e da persone con ridotte capacità fisiche, sensoriali o intellettive, oppure prive di esperienza e di conoscenza del prodotto, solo sotto supervisione o a seguito di istruzioni per un uso sicuro del prodotto e conseguente comprensione dei rischi connessi all'utilizzo dello stesso. Non lasciare che i bambini giochino con il prodotto. La pulizia e la manutenzione non possono essere eseguite da bambini senza sorveglianza.
- Questo prodotto non è un giocattolo e deve essere tenuto fuori dalla portata dei bambini. I bambini non sono consapevoli dei pericoli associati alla manipolazione di apparecchi elettrici.
- Non utilizzare il prodotto se presenta danni visibili.
- Non immergere mai il prodotto in acqua o altri liquidi!

- Collegare il prodotto solo ad una presa USB installata correttamente o un alimentatore USB. La tensione deve essere conforme alle specifiche nella sezione “Dati tecnici”.
- Non eseguire modifiche o riparazioni al prodotto. I LED non possono né devono essere sostituiti.
- I LED non sono intercambiabili.
- Se i LED smettono di funzionare alla fine della loro vita utile, l'intero prodotto deve essere sostituito.

⚠ ATTENZIONE! RISCHIO DI USTIONI!

Per evitare ustioni, assicurarsi che il prodotto sia spento e si sia raffreddato per almeno 15 minuti prima di toccarlo. Il prodotto può diventare molto caldo.

- Quando la lampada è in funzione, le superfici accessibili, in particolare il tubo in materiale termoretraibile, diventano molto calde.

PERICOLO DI INCENDIO!

 Posizionare il prodotto in modo che sia ad almeno 0,1 metro di distanza dal materiale da illuminare. Il calore eccessivo può causare un incendio.

- **⚠ AVVERTENZA!** Non accendere la luce quando il prodotto è diretto verso una superficie infiammabile. La superficie illuminata potrebbe surriscaldarsi o prendere fuoco.
- Non posizionare candele accese o altre fiamme libere sopra o vicino al prodotto.
- Non utilizzare il prodotto vicino a fonti di calore, ad es. radiatori o altri dispositivi che emettono calore.
- Smaltire il prodotto se esso o il cavo USB dovessero essere danneggiati.
- Assicurarsi che il cavo USB non possa essere danneggiato da bordi taglienti o oggetti caldi. Srotolare completamente il cavo USB prima dell'uso.
- Spegnerne immediatamente il prodotto e scollegare il cavo USB dal prodotto se si nota odore di bruciato o fumo. Far controllare il prodotto da un

professionista qualificato prima di riutilizzarlo.

- Quando si utilizza un alimentatore USB, la presa deve essere sempre facilmente accessibile in modo che l'alimentatore USB possa essere rapidamente scollegato dalla presa in caso di emergenza. Si prega di fare riferimento anche al manuale di istruzioni del produttore.
- Osservare le restrizioni e i divieti di utilizzo per i prodotti alimentati a batteria in situazioni potenzialmente pericolose, come stazioni di servizio, aeroporti, ospedali, ecc.
- **⚠ AVVERTENZA!** Non coprire il prodotto durante la ricarica. Esiste il pericolo di riscaldamento e surriscaldamento.



Istruzioni di sicurezza per le batterie/batterie ricaricabili

- ⚠ **PERICOLO DI MORTE!** Conservare le batterie/batterie ricaricabili fuori dalla portata dei bambini. In caso di ingestione accidentale consultare immediatamente un medico.



PERICOLO DI ESPLOSIONE! Non ricaricare batterie non ricaricabili. Non cortocircuitare le batterie/ batterie ricaricabili e/o non aprirle. Ciò può causare surriscaldamento, incendi o esplosioni.

- Non gettare mai le batterie/batterie ricaricabili nel fuoco o in acqua.
- Non esporre le batterie/batterie ricaricabili a sollecitazioni meccaniche.

Rischio di perdite dalle batterie/ batterie ricaricabili

- Evitare condizioni ambientali e temperature estreme che potrebbero avere un effetto sulle batterie/batterie ricaricabili, come ad es. radiatori/luce solare diretta.

- Se le batterie/batterie ricaricabili sono scarichi, evitare che le sostanze chimiche contenute vengano in contatto con pelle, occhi o mucose! Risciacquare immediatamente le zone colpite con acqua pulita e consultare un medico!



INDOSSARE GUANTI

PROTETTIVI! Le batterie/batterie ricaricabili che presentano perdite o danni possono causare ustioni a contatto con la pelle. In questi casi, indossare sempre guanti protettivi adatti.

- Questo prodotto ha una batteria ricaricabile integrata che non può essere sostituita dall'utente. La rimozione o la sostituzione della batteria ricaricabile devono essere eseguite esclusivamente dal produttore, dal suo servizio clienti oppure da una persona parimenti qualificata al fine di evitare situazioni pericolose. Quando si smaltisce il prodotto, tenere presente che contiene una batteria ricaricabile.

● Prima dell'uso

● **Ricarica del prodotto**

INDICAZIONI:

- Rimuovere tutto il materiale di imballaggio dal prodotto.
- Per utilizzare il prodotto senza un cavo USB [7], è necessario caricare la batteria ricaricabile prima dell'uso. Il processo di ricarica dura circa 8,5 ore. La batteria ricaricabile è integrata in modo fisso sul fondo del prodotto.
- Eseguire una carica completa della batteria ricaricabile prima del primo utilizzo.
- Caricare la batteria ricaricabile quando si esaurisce (lampeggia solo 1 LED dell'indicatore di carica [4]).

- Lo stato di carica della batteria ricaricabile viene mostrato nell'indicatore di carica [4]:

Stato dell'indicatore di carica [4]	Stato di carica della batteria ricaricabile
1 LED lampeggia	0-33 %
1 LED acceso, 1 LED lampeggia	34-65 %
2 LED accesi, 1 LED lampeggia	66-99 %
3 LED accesi	100 %

- Il tempo di ricarica è di circa 8,5 ore se la batteria ricaricabile è scarica.
 - Il prodotto ha una protezione da sovraccarico. Tuttavia, è necessario scollegare il prodotto dall'alimentazione non appena la ricarica è completata.
 - Per proteggere la batteria, il prodotto non funziona a temperature inferiori a +5 °C e superiori a +45 °C.
1. Aprire il coperchio protettivo [6].
 2. Collegare la spina USB-C del cavo USB [7] alla presa di ingresso USB [8] del prodotto.
 3. Collegare la spina USB-A del cavo USB [7] ad una presa USB installata correttamente o a un alimentatore USB (non incluso).
Se si utilizza un alimentatore USB: Collegare l'alimentatore USB a una presa elettrica. Il prodotto si carica.
 4. Non appena la carica è terminata: Staccare la spina USB-A del cavo USB [7] alla presa USB.
Se si utilizza un alimentatore USB: Scollegare l'alimentatore USB dalla presa di corrente.
 5. Staccare la spina USB-C del cavo USB [7] dalla presa d'ingresso USB [8].

6. Chiudere il coperchio protettivo [6] prima di utilizzare nuovamente il prodotto. In caso contrario, se usato all'aperto, l'acqua potrebbe entrare all'interno del prodotto.

● Verifica della capacità della batteria ricaricabile

- Se il prodotto non viene caricato: Premere l'interruttore ON/OFF [5] per verificare la capacità della batteria ricaricabile. L'indicatore di carica [4] indica la capacità* della batteria ricaricabile all'interno del prodotto.

Stato dell'indicatore di carica [4]	Capacità della batteria ricaricabile
1 LED acceso	33 %*
2 LED accesi	66 %*
3 LED accesi	100 %*

* Si tratta di una percentuale stimata della capacità della batteria ricaricabile, non di una misurazione effettiva.

● Funzionamento

- ⚠ PERICOLO DI INCIDENTI!** È preferibile non utilizzare il prodotto durante la guida. Quando si utilizza il prodotto in un veicolo, fare attenzione a non mettere in pericolo il conducente o i passeggeri. Conservare e fissare il prodotto in modo tale da non presentare rischi di lesioni o danni al prodotto anche in caso di frenata completa.

INDICAZIONI:

- Il prodotto può essere utilizzato come lampada e come caricabatteria.
- L'energia immagazzinata nella batteria ricaricabile alimenta sia la luce a LED [1] che la presa di uscita USB [9]. Se si utilizza il prodotto come caricabatteria, in modalità di illuminazione il tempo di funzionamento e la luminosità si riducono.

● Utilizzo come luce a LED

- Caricare completamente il prodotto come descritto nella sezione "Ricarica del prodotto".
- Il prodotto può essere utilizzato in 2 diverse modalità. Selezionarle premendo ripetutamente l'interruttore ON/OFF [5].

Interruttore ON/OFF	Modalità
Premere 1 volte:	100 % di luminosità
Premere 2 volte:	50 % di luminosità
Premere 3 volte:	Spegnere la luce.

● Utilizzo come powerbank

ATTENZIONE! Caricare un dispositivo che richiede una corrente di carica maggiore può causare un difetto in entrambi i dispositivi.

- Si noti che la corrente di carica dei dispositivi non deve superare 2 A. Leggere attentamente le istruzioni per l'uso del dispositivo che si desidera caricare.
- La batteria ricaricabile del dispositivo che si desidera caricare deve avere una capacità significativamente inferiore rispetto alla capacità totale della batteria ricaricabile nel prodotto (8000 mAh). In caso contrario, la ricarica potrebbe non completarsi.

- In combinazione con il cavo USB [7], il prodotto può essere utilizzato per caricare piccoli dispositivi elettronici con presa USB (tipo C) (ad es. telefoni cellulari o fotocamere digitali).
- 1. Aprire il coperchio protettivo [6].
- 2. Collegare la spina USB-A del cavo USB [7] alla presa di uscita USB [9].
- 3. Inserire la spina USB-C del cavo USB [7] nei piccoli dispositivi elettronici che si desidera caricare. L'indicatore di carica [4] si accende e mostra la capacità della batteria ricaricabile.
- 4. Rimuovere il cavo USB [7] non appena la carica è completa.
- 5. Chiudere il coperchio protettivo [6].

● **Manutenzione e pulizia**

- Non immergere mai il prodotto in acqua o altri liquidi.
- Non utilizzare detergenti corrosivi.
- Il prodotto non richiede alcuna manutenzione. I LED non possono essere sostituiti.
- Prima della pulizia:
 - Spegner il prodotto.
 - Scollegare il cavo USB [7] dal prodotto.
 - Chiudere il coperchio protettivo [6].
- Pulire il prodotto regolarmente con un panno morbido e privo di lanugine. Utilizzare un panno leggermente inumidito per rimuovere lo sporco ostinato.

● **Smaltimento**

L'imballaggio è composto da materiali ecologici che possono essere smaltiti presso i siti di raccolta locali per il riciclo.



Osservare l'identificazione dei materiali di imballaggio per lo smaltimento differenziato, i quali sono contrassegnati da abbreviazioni (a) e da numeri (b) con il seguente significato: 1–7: plastiche/20–22: carta e cartone/80–98: materiali compositi.

Prodotto:



Il prodotto, i suoi accessori e i materiali di imballaggio sono riciclabili e soggetti alla responsabilità estesa del produttore. Per un migliore trattamento dei rifiuti, smaltirli separatamente seguendo i diversi simboli della raccolta differenziata.

Il logo Triman è valido solamente per la Francia.



E' possibile informarsi circa le possibilità di smaltimento del prodotto usato presso l'amministrazione comunale o cittadina.



Per questioni di tutela ambientale non gettare il prodotto usato tra i rifiuti domestici, ma provvedere invece al suo corretto smaltimento. Presso l'amministrazione competente è possibile ricevere informazioni circa i siti di raccolta e i relativi orari di apertura.

Le batterie/Gli accumulatori difettosi o usati devono essere riciclati. Smaltire le batterie/gli accumulatori e/o il prodotto presso i punti di raccolta indicati.



Uno smaltimento scorretto delle batterie/gli accumulatori procura danni all'ambiente!

È vietato smaltire le batterie/gli accumulatori con i rifiuti domestici. Possono contenere metalli pesanti nocivi e sono soggetti a smaltimento come rifiuti speciali. I simboli chimici dei metalli pesanti sono i seguenti: Cd = cadmio, Hg = mercurio, Pb = piombo. Consegnare, pertanto, le batterie/gli accumulatori esausti presso un punto di raccolta comunale.

● **Garanzia**

Il prodotto è stato fabbricato accuratamente secondo severe direttive di qualità ed è stato controllato meticolosamente prima della consegna. In caso di difetti di materiale o fabbricazione l'acquirente può far valere diritti legali nei confronti del venditore. La nostra garanzia sotto riportata non costituisce alcun limite ai diritti legali dell'acquirente.

Questo prodotto è garantito per 3 anni con decorrenza dalla data di acquisto. La garanzia decorre dalla data d'acquisto. Conservare lo scontrino originale in un posto sicuro perché questo documento viene richiesto come prova dell'avvenuto acquisto.

Tutti i danni o difetti presenti già al momento dell'acquisto devono essere comunicati subito dopo l'apertura della confezione.

Se entro 3 anni dalla data di acquisto di questo prodotto si rileva un difetto di materiale o di fabbricazione, noi procederemo, a nostra discrezione, alla riparazione o sostituzione gratuita del prodotto o al rimborso del prezzo di acquisto. Un eventuale intervento in garanzia non prolunga né rinnova il periodo di garanzia stesso. Ciò vale anche per le parti sostituite e riparate.

Questa garanzia decade in caso di danneggiamento oppure uso o manutenzione impropri del prodotto.

La garanzia copre i difetti relativi al materiale e alla lavorazione. La presente garanzia non si estende alle parti del prodotto soggette a normale usura e quindi considerate parti soggette ad usura (ad es. tubi flessibili, cartucce d'inchiostro), né al danneggiamento di parti fragili, ad es. interruttori o parti in vetro.

Il periodo di garanzia di questo prodotto vale anche per la batteria.

● **Gestione dei casi in garanzia**

Per permetterci di risolvere rapidamente il vostro problema, procedete nel seguente modo:

Per tutte le richieste conservare lo scontrino e il codice articolo (IAN 465721_2404) a prova dell'avvenuto acquisto.

Il codice articolo si trova nell'etichetta del prodotto, come incisione sul prodotto, nella pagina del titolo di queste istruzioni (in basso a sinistra) oppure nell'adesivo apposto sul retro o sul lato inferiore del prodotto.

In caso di errori di funzionamento o altri difetti contattare innanzitutto il seguente servizio di assistenza telefonicamente o per e-mail.

Potete inviare gratuitamente all'indirizzo dell'assistenza che vi è stato fornito un eventuale prodotto difettoso, allegando la ricevuta d'acquisto (scontrino), la descrizione del tipo di difetto e l'indicazione di quando si è verificato.



Su parkside-diy.com potete visionare e scaricare questo e molti altri manuali. Con questo codice QR accedete direttamente a parkside-diy.com. Scegliete il vostro paese e cercate le istruzioni per l'uso attraverso la maschera di ricerca. Inserendo il codice articolo (IAN) 465721_2404 accedete alle istruzioni per l'uso relative al vostro articolo.

● **Assistenza**

IT Assistenza Italia

Tel.: 800790789

E-Mail: owim@lidl.it



Felhasznált figyelmeztető jelzések és szimbólumok	Oldal	94
Bevezető	Oldal	94
Rendeltetésszerű használat	Oldal	94
A csomagolás tartalma	Oldal	94
A részegységek leírása	Oldal	94
Műszaki adatok	Oldal	95
Biztonsági utasítások	Oldal	95
Biztonsági utasítások elemekhez/akkumulátorokhoz	Oldal	96
Használat előtt	Oldal	97
A termék feltöltése	Oldal	97
Az akkumulátor kapacitásának ellenőrzése	Oldal	98
Használat	Oldal	98
Használat LED lámpaként	Oldal	98
Használat powerbankként	Oldal	98
Karbantartás és tisztítás	Oldal	99
Mentesítés	Oldal	99
Garancia	Oldal	99
Garanciális ügyek lebonyolítása	Oldal	100
Szerviz	Oldal	100

Felhasznált figyelmeztető jelzések és szimbólumok

Ebben a használati útmutatóban, a rövid útmutatóban és a csomagoláson az alábbi figyelmeztető jelzésekkel találkozhat:

	Egyenáram/-feszültség		Az USB-csatlakozás szimbóluma
	Váltóáram/-feszültség		Használat előtt olvassa el a használati útmutatót.
	III. Védelmi osztály		Minimális távolság a megvilágított anyagtól
	Nyomja meg a BE/KI kapcsológombot [5].		Por és ráfröccsenő víz ellen védett
	A CE-jelzés azt jelzi, hogy a termék megfelel a rá vonatkozó EU előírásoknak		Biztonsági utasítások
			Kezelési utasítások

360°-AKKUS LÁMPA POWERBANK-FUNKCIÓVAL

● Bevezető

Gratulálunk új termékének vásárlása alkalmából. Ezzel a döntésével vállalatunk értékes terméke mellett döntött. A használati utasítás ezen termék része. A biztonságra, a használatára és a megsemmisítésre vonatkozó fontos tudnivalókat tartalmazza. A termék használata előtt ismerje meg az összes használati és biztonsági tudnivalót. A terméket csak a leírtak szerint és a megadott felhasználási területeken alkalmazza. A termék harmadik személy számára való továbbadása esetén kézbesítse vele annak a teljes dokumentációját is.

● Rendeltetészerű használat

- A termék normál használatra alkalmas.
- A termék kizárólag magáncélra, beltéren, száraz helyiségekben, vagy elektromos csatlakozás nélkül kültéren (pl. tárolókban, kempingekben) használható.

- **FIGYELEM:** A termék kisebb elektromos eszközök USB-n keresztüli töltésére is alkalmas.
- A termék üzleti használatra vagy egyéb alkalmazásokra nem alkalmas.
- A termék nem alkalmas magánháztartások helyiségeinek megvilágítására.

● A csomagolás tartalma

A termék kicsomagolása után ellenőrizze a csomagolás teljességét és az alkatrészek megfelelő állapotát. A használat előtt távolítsa el minden csomagolóanyagot.



- 1 360°-akkus lámpa powerbank-funkcióval
- 1 USB-kábel
- 1 Rövid útmutató

● A részegységek leírása

- 1 LED lámpa
- 2 Akasztó
- 3 Kampó
- 4 Töltésjelző
- 5 BE/KI kapcsológomb
- 6 Védősapka

- 7 USB-kábel
- 8 USB bemenet (C típus)
- 9 USB kimenet

● Műszaki adatok

Teljesítmény:	20 W
Töltőaljzat:	USB (C típus)
Akkumulátor:	Li-Ion akkumulátor, 3,7 V, 8000 mAh, 29,6 Wh (nem cserélhető)
Az üres akkumulátor feltöltési ideje:	kb. 8,5 óra
Világítási idő (teljes mértékben feltöltött akkumulátor esetén):	kb. 3 óra
Védelmi osztály:	III/⚡
Védelmi besorolás:	IP54 (töltés közben vagy powebankként való használat során: Csak beltéren használja. A termék felhelyezett védősapkával  a ráfröccsenő víz ellen védett (IP54)). Az USB-kábelt  csak beltéren használja
USB bemenő feszültség és áram:	5 V $\overleftarrow{=}$, 2 A
USB kimenő feszültség és áram:	5 V $\overleftarrow{=}$, 1 A
Működési helyzet:	A termék kizárólag az A és a D ábrán látható módon használható.

- ⓘ MEGJEGYZÉS:** USB adapter nincs mellékelve. Használjon SELV csatlakozót maximum 5 V (U_{out}), 1 A kimenő üzemi feszültséggel.



Biztonsági utasítások

A TERMÉK HASZNÁLATA ELŐTT ISMERKEDJEN MEG MINDEN BIZTONSÁGI ÉS KEZELÉSI UTASÍTÁSSAL! HA A TERMÉKET TOVÁBBADJA, ADJA MELLÉ EZEKET A DOKUMENTUMOKAT IS!



⚠ FIGYELMEZTETÉS! ÉLET- ÉS BALESETVESZÉLY CSECSEMŐKRE ÉS GYERMEKEKRE NÉZVE!

Ne hagyja a gyermekeket a csomagolóanyagokkal felügyelet nélkül. A csomagolóanyagokat mindig tartsa gyermekektől távol.

- A terméket akkor használhatják 8 év feletti gyermekek, csökkent testi, érzékszervi vagy szellemi képességgű, valamint megfelelő tapasztalattal és/vagy tudással nem rendelkező személyek, ha számukra felügyeletet biztosítanak vagy ha utasításokat kapnak a termék biztonságos használatával kapcsolatban és megértik az azzal járó veszélyeket. Ne hagyja, hogy a gyermekek a termékkel játszanak. A tisztítást és a karbantartást nem végezhetik gyermekek felügyelet nélkül.
- A termék nem játékszer, tartsa gyermekek számára nem elérhető helyen. A gyermekek nincsenek tisztában az elektromos készülékek használatával járó veszélyekkel.
- Ne használja a terméket, ha azon látható sérüléseket talál.
- A terméket soha ne merítse vízbe vagy egyéb folyadékba!

- A terméket csak egy megfelelően beszerelt USB-aljzatba vagy USB adapterbe csatlakoztassa. A feszültségnek kell felelnie a „Műszaki adatok” című résznél feltüntetettnek.
- A terméken ne végezzen módosításokat vagy javításokat. A LED-eket tilos cserélni.
- A LED-ek nem cserélhetők.
- Ha a LED-izzók élettartama lejárt és már nem működnek, az egész terméket le kell cserélni.

⚠ FIGYELEM! ÉGÉSI SÉRÜLÉSEK

VESZÉLYE! Az égési sérülések elkerülése érdekében mielőtt a termékhez érne ellenőrizze, hogy a termék ki van-e kapcsolva, és hogy az legalább 15 percet hűlt. A termék nagyon felforrósodhat.

- A könnyen hozzáférhető felületek, különösen a hőszűkítő cső nagyon felforrósodnak, amikor a lámpa működésben van.

TŰZVESZÉLY! A terméket úgy helyezze el, hogy az legalább 0,1 méter távolságban legyen a megvilágított anyagtól. A túlzott hőtermelődés tűzesethez vezethet.

- **⚠ FIGYELMEZTETÉS!** Ne kapcsolja be a fényt, ha a termék éghető felület felé néz. A megvilágított felület túlhevülhet vagy meggyulladhat.
- Ne helyezzen égő gyertyákat vagy más nyílt lángot a termék közelébe.
- Ne használja a terméket hőforrások, pl. fűtőtestek vagy más, hő sugárzó berendezések közelében.
- Selejtezze ki a terméket, ha maga a termék, vagy az USB-kábel megsérül.
- Ügyeljen arra, hogy az USB-kábelben éles sarkok vagy forró tárgyak ne tudjanak kárt okozni. Használat előtt tekerje ki az USB-kábelt teljes mértékben.
- Amint égésre utaló szagokat vagy füstöt észlel, azonnal kapcsolja ki a terméket és húzza ki az USB-kábelt

a termékből. Mielőtt a terméket újra használatba venné, vizsgálta át egy képzett szakemberrel.

- Ha USB adaptert használ, a konnektornak mindig könnyen hozzáférhetőnek kell lennie, hogy vész helyzetben gyorsan ki tudja húzni az USB adaptert. Vegye figyelembe a gyártó használati útmutatójában leírtakat.
- Tartsa szem előtt az akkumulátoros készülékek használati korlátozásait és tiltásait potenciális veszélyes szituációkban, például benzinkutaknál, repülőtereken, kórházakban, stb.
- **⚠ FIGYELMEZTETÉS!** Töltés során ne takarja le a terméket. Felmelegedés és túlhevülés veszélye.



Biztonsági utasítások elemekhez/ akkumulátorokhoz

⚠ ÉLETVESZÉLY! Az elemeket/akkumulátorokat tartsa gyermekek számára nem elérhető helyen. Amennyiben azokat véletlenül lenyelik, forduljon orvoshoz.



ROBBANÁSVESZÉLY! Ne töltsön fel nem újratölthető elemeket. Elemeket/akkumulátorokat ne zárjon rövidre és ne nyissa fel azokat. Ez túlhevüléshez, tűzesethez vagy robbanáshoz vezethet.

- Soha ne dobjon elemeket/akkumulátorokat tűzbe.
- Elemeket/akkumulátorokat ne tegyen ki mechanikus terhelésnek.

Az elemek/akkumulátorok kifolyásának veszélye

- Kerülje az olyan szélsőséges környezeti feltételeket és hőmérsékleti viszonyokat, amelyek hatással lehetnek az elemekre/akkumulátorokra, pl. fűtőtestek vagy közvetlen napsugárzás.

- Ha az elemek/akkumulátorok kifolyznak, kerülje a bőr, a szemek és a nyálkahártyák érintkezését a vegyszerekkel! Az érintett területeket azonnal mossa le friss vízzel, majd forduljon orvoshoz!



VISELJEN VÉDŐKESZTYŰT!

A kifolyt elemek/akkumulátorok a bőrre kerülve azon égési sérüléseket okozhatnak. Ilyen esetekben viseljen megfelelő védőkesztyűt.

- A termék beépített akkumulátorral rendelkezik, melyet a felhasználó nem tud kicserélni. A kockázatok elkerülése érdekében az akkumulátort csak a gyártó, annak ügyfélszolgálatosa vagy egy annak megfelelő képzettségű szakember veheti vagy cserélheti ki. A termék kicserélésekor vegye figyelembe, hogy a termék belsejében akkumulátor van.

● **Használat előtt**

● **A termék feltöltése**

MEGJEGYZÉSEK:

- Távolítsa el a termék összes csomagolóanyagát.
- Ha a terméket az USB-kábel [7] nélkül kívánja használni, használat előtt fel kell tölteni az akkumulátort. A feltöltés körülbelül 8,5 órát vesz igénybe. Az akkumulátor fixen a termék aljába van beépítve.
- Az első használat előtt töltsse fel az akkumulátort teljes mértékben.
- Töltsse fel az akkumulátort, ha lemerült (ha a töltésjelzőn [4] csak 1 LED-fény villog).
- Az akkumulátor töltöttségi állapotát a töltésjelző [4] mutatja:

A töltésjelző [4] állapota	Az akkumulátor töltöttségi állapota
1 LED-fény villog	0–33 %
1 LED-fény világít, 1 LED-fény villog	34–65 %
2 LED-fény világít, 1 LED-fény villog	66–99 %
3 LED-fény világít	100 %

- A töltés ideje kb. 8,5 óra, ha az akkumulátor lemerült.
 - A termék túltöltés elleni védelemmel rendelkezik. Ettől függetlenül szüntesse meg a termék áramellátását, amint a töltés befejeződött.
 - A termék az akkumulátor védelme érdekében +5 °C alatt és +45 °C felett nem működik.
1. Nyissa fel a védősapkát [6].
 2. Csatlakoztassa az USB-kábel [7] USB C csatlakozóját a termék USB bemenetébe [8].
 3. Csatlakoztassa az USB-kábel [7] USB A csatlakozóját egy megfelelően beszerelt USB-aljzatba, vagy egy USB adapterbe (nincs mellékelve).
USB adapter használata esetén: Csatlakoztassa az USB adaptert egy megfelelő konnektorba.
A termék töltődik.
 4. Amint a töltés véget ér: Húzza ki az USB-kábel [7] USB A csatlakozóját az USB-aljzataból.
USB adapter használata esetén: Húzza ki az USB adaptert a konnektorból.
 5. Húzza ki az USB-kábel [7] USB C csatlakozóját az USB bemenetből [8].
 6. A termék újbóli csatlakoztatása előtt zárja vissza a védősapkát [6]. Különben kültéri használat során víz kerülhet a termék belsejébe.

● Az akkumulátor kapacitásának ellenőrzése

- Ha a termék nincs töltés alatt: Az akkumulátor kapacitásának ellenőrzéséhez nyomja meg a BE/KI kapcsológombot [5]. A töltésjelző [4] mutatja a termék belsejében lévő akkumulátor kapacitását*.

A töltésjelző [4] állapota	Akkumulátor kapacitás
1 LED világít	33 %*
2 LED-fény világít	66 %*
3 LED-fény világít	100 %*

- * Ez az akkumulátor kapacitásának becsült százalékos értéke, nem valós méréseken alapszik.

● Használat

- ⚠ **BALESETVESZÉLY!** Lehetőleg ne használja a terméket menet közben. Ha a terméket egy gépjárműben használja, ügyeljen arra, hogy ne veszélyeztesse a vezetőt vagy a gépjárműben ülőket. A terméket tárolja és rögzítse úgy, hogy az ne okozhasson sérüléseket vagy anyagi károkat még hirtelen fékezés esetén sem.

MEGJEGYZÉSEK:

- A termék lámpaként és töltőkészülékként is használható.
- Az akkumulátorban tárolt energia a LED lámpát [1] és az USB kimenetet [9] is ellátja árammal. Ha a terméket töltőkészülékként használja, az üzemidő és a fényerő világítási módban csökkenni fog.

● Használat LED lámpaként

- Töltse fel a terméket teljes mértékben „A termék feltöltése” című részben leírtak szerint.

- A termék 2 üzemmódban használható. Ezek közül a BE/KI kapcsológomb [5] többszöri megnyomásával választhat.

BE/KI kapcsológomb	Módok
1× megnyomás:	100 % fényerő
2× megnyomás:	50 % fényerő
3× megnyomás:	A lámpa kikapcsolása.

● Használat powerbankként

FIGYELEM! Egy nagyobb töltési áramot igénylő készülék töltésekor mindkét készülék sérülhet.

- Ügyeljen arra, hogy a készülékek töltési árama ne haladja meg a 2 A értéket. Figyelmesen olvassa végig a töltendő készülékek használati útmutatóját.
 - A feltöltendő készülék akkumulátorának kapacitása jelentősen kisebb kell, hogy legyen, mint a termék akkumulátorának összkapacitása (8000 mAh). Ellenkező esetben a töltés nem fejeződik be.
 - Az USB-kábel [7] csatlakoztatásával a termék kisebb, USB-aljzattal (C típus) rendelkező elektromos készülékek (pl. mobiltelefonok vagy digitális fényképezőgépek) feltöltésére is használható.
1. Nyissa fel a védősapkát [6].
 2. Csatlakoztassa az USB-kábel [7] USB A csatlakozóját az USB kimenetbe [9].
 3. Dugja be az USB-kábel [7] USB C csatlakozóját a kisebb elektromos készülékbe, amelyet fel kíván tölteni. A töltésjelző [4] ekkor kigyullad, és jelzi az akkumulátor kapacitását.
 4. Amint a töltés befejeződött, húzza ki az USB-kábelt [7].
 5. Zárja vissza a védősapkát [6].

● **Karbantartás és tisztítás**

- A terméket soha ne merítse vízbe vagy egyéb folyadékba.
- Ne használjon súrolószereket.
- A termék nem igényel karbantartást. A LED-égőket nem lehet kicserélni.
- Tisztítás előtt:
 - Kapcsolja ki a terméket.
 - Válassza le az USB-kábelt [7] a termékről.
 - Zárja vissza a védósapkát [6].
- A terméket rendszeresen tisztítsa meg egy száraz, szőszmentes ruha segítségével. A makacsabb szennyeződések eltávolításához használjon egy enyhén nedves ruhát.

● **Mentesítés**

A csomagolás környezetbarát anyagokból készült, amelyeket a helyi újrahasznosító helyeken adhat le ártalmatlanítás céljából.



A hulladék elkülönítéséhez vegye figyelembe a csomagolóanyagon található jelzéseket. Ezek rövidítéseket (a) és számokat (b) tartalmaznak a következő jelentéssel: 1–7: műanyagok/20–22: papír és karton/80–98: kötőanyagok.

Termék:



Points de collecte sur www.quefairede mesdechets.fr
Privilégiez la réparation ou le don de votre appareil !



A termék, beleértve a tartozékokat és a csomagolóanyagokat is, újrahasznosítható, és a gyártó kiterjesztett felelőssége alá tartozik. A jobb hulladékkezelés érdekében az ábrán látható információk (szortírozási információk) alapján külön ártalmatlanítsa őket.

A Triman-logó csak Franciaországra vonatkozik.



A kiszolgált termék megsemmisítési lehetőségeiről lakóhelye illetékes önkormányzatánál tájékozódhat.



A környezete érdekében, ne dobja a kiszolgált terméket a háztartási szemétkbe, hanem adja le szakszerű ártalmatlanításra. A gyűjtőhelyekről és azok nyitvatartási idejéről az illetékes önkormányzatnál tájékozódhat.

A hibás vagy elhasznált elemeket/akkukat újra kell hasznosítani. Szolgáltassa vissza az elemeket/akkukat és/vagy a terméket az ajánlott gyűjtőállomásokon keresztül.



Környezeti károk az elemek/akkuk hibás megsemmisítése következtében!

Az elemeket/akkukat nem szabad a háziszemétkbe dobni. Mérgező hatású nehézfémeket tartalmazhatnak és ezért különleges kezelést igénylő hulladéknak számítanak. A nehézfémek vegyjelei a következők: Cd = kadmium, Hg = higany, Pb = ólom. Ezért az elhasznált elemeket/akkukat egy közösségi gyűjtőhelyen adja le.

● **Garancia**

A terméket gondosan, szigorú minőségi előírások betartásával gyártottuk, és a szállítás előtt gondosan ellenőriztük. Anyag- vagy gyártási hibák esetén a termék eladójával szemben törvényes jogok illetik meg.

Az Ön törvényes jogait az általunk alább meghatározott garancia semmilyen módon nem korlátozza.

Erre a termékre 3 év garanciát adunk a vásárlás dátumától számítva. A garancia idő a vásárlás dátumával kezdődik. Biztonságos helyen őrizze meg az eredeti vásárlói bizonylatot, mert ez a dokumentum szükséges a vásárlás bizonyításához.

A vásárláskor fennálló károkat és hiányosságokat a termék kicsomagolása után haladéktalanul jelezze.

Ha ezen a terméken a vásárlástól számított 3 éven belül anyag- vagy gyártási hibát észlel, választásunk szerint ingyenesen megjavítjuk vagy kicseréljük a terméket. A garancia idő nem hosszabbodik meg a helyette nyújtott szavatossági igény által. Ez a kicserélt vagy javított alkatrészekre is érvényes.

A garancia megszűnik, ha a terméket megrongálták, ill. nem szakszerűen kezelték vagy végezték a karbantartást.

A garancia az agyaghibákra és a gyártási hibákra vonatkozik. Ez a garancia nem terjed ki a termék azon alkatrészeire, amelyek normál felhasználódásnak vannak kitéve, és ezért kopóalkatrészeknek számítanak (pl. tömlők, tintapatronok), valamint nem terjed ki a törékeny alkatrészek, pl. kapcsolók vagy üvegből készült alkatrészek sérüléseire.

Ennél a terméknel a garanciális időszak az akkumulátorra is vonatkozik.

● Garanciális ügyek lebonyolítása

Megkeresése gyors feldolgozásához kérjük, kövesse az alábbi utasításokat:

Megkeresés esetén kérjük, mindig készítse elő a pénztárblokkot és a termékszámot (IAN 465721_2404) a vásárlás igazolására.

A termékszámot kérjük, olvassa le a típusetabláról, a terméken elhelyezett gravírozásból, az útmutató címlapjáról (alul a bal oldalon), vagy a termék hátsó vagy alsó oldalán található matricáról.

Működési hiba vagy egyéb hiányosság fellépése esetén először vegye fel a kapcsolatot a következőkben felsorolt szervizek valamelyikével telefonon, vagy e-mailen.

A hibásnak ítélt terméket a pénztárblokk és a hiba leírásának és keletkezési idejének megjelölésével, díjmentesen küldheti el az Ön számára kijelölt szerviz címére.



A parkside-diy.com oldalon ezt és számos további kézikönyvet tud megtekinteni és letölteni. Ezzel a QR-kóddal közvetlenül a parkside-diy.com oldalra jut. Válassza ki az országot, és a keresőfelületen keresse meg a használati útmutatókat. A termékszám (IAN) 465721_2404 beírásával juthat el az Ön termékének használati útmutatójához.

● Szerviz

(HU) Szerviz Magyarország

Tel.: 0680021536

E-mail: owim@lidl.hu



OWIM GmbH & Co. KG

Stiftsbergstraße 1
74167 Neckarsulm
GERMANY

Model No.: HG12249

Version: 10/2024

IAN 465721_2404

