



**HOLZ LERNTABLET /  
HOLZ SMARTPHONE UND KAMERA  
WOODEN LEARNING TABLET /  
WOODEN SMARTPHONE & CAMERA  
TABLETTE D'APPRENTISSAGE EN BOIS /  
APPAREIL PHOTO ET SMARTPHONE EN BOIS**



(DE) (AT) (CH)

**HOLZ LERNTABLET /  
HOLZ SMARTPHONE UND KAMERA**

Gebrauchsanweisung

(FR) (BE)

**TABLETTE D'APPRENTISSAGE EN BOIS /  
APPAREIL PHOTO ET SMARTPHONE EN  
BOIS**

Notice d'utilisation

(PL)

**TABLET DREWNIANY DO NAUKI /  
DREWNIANY SMARTFON I APARAT  
FOTOGRAFICZNY**

Instrukcja użytkowania

(SK)

**DREVENÝ TABLET /  
DREVENÝ SMARTFÓN A FOTOAPARÁT**

Návod na používanie

(DK)

**LEGETABLET AF TRÆ /  
SMARTPHONE OG KAMERA AF TRÆ**

Brugervejledning

(HU)

**FA TANULÓTÁBLA /  
FA MOBILTELEFON ÉS FÉNYKÉPEZŐGÉP**

Használati útmutató

(GB) (IE)

**WOODEN LEARNING TABLET /  
WOODEN SMARTPHONE & CAMERA**

Instructions for use

(NL) (BE)

**HOUTEN LEERTABLET /  
HOUTEN SMARTPHONE EN CAMERA**

Gebruiksaanwijzing

(CZ)

**DŘEVĚNÝ VÝUKOVÝ TABLET / DŘEVĚNÝ  
CHYTRÝ TELEFON A FOTOAPARÁT**

Návod k použití

(ES)

**TABLET DE APRENDIZAJE DE MADERA /  
MÓVIL Y CÁMARA DE MADERA**

Instrucciones de uso

(IT)

**TABLET DIDATTICO IN LEGNO /  
SMARTPHONE E MACCHINA  
FOTOGRAFICA IN LEGNO**

Istruzioni d'uso



IAN 439947\_2304

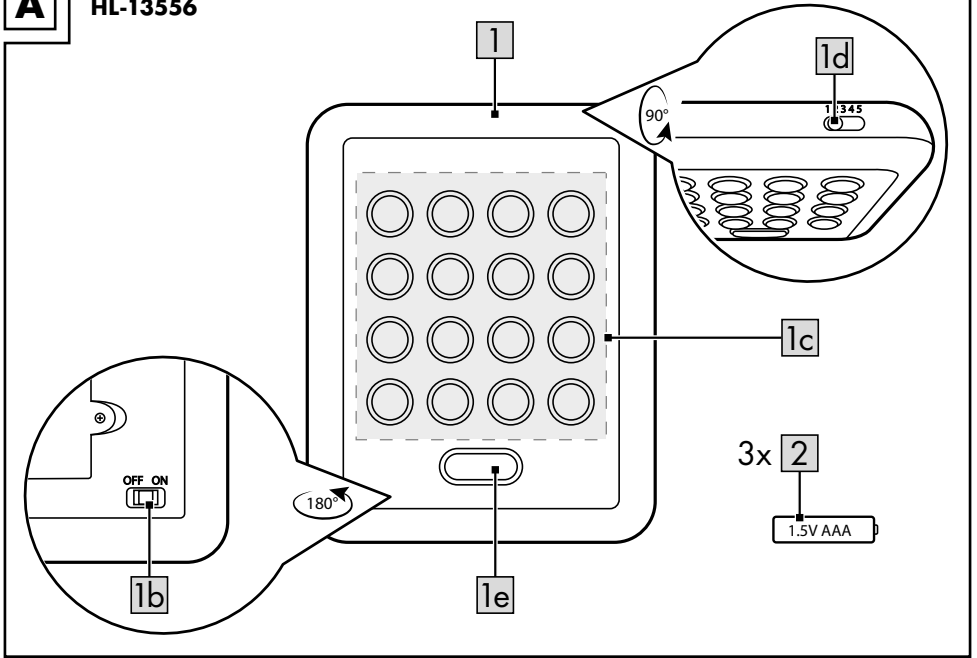
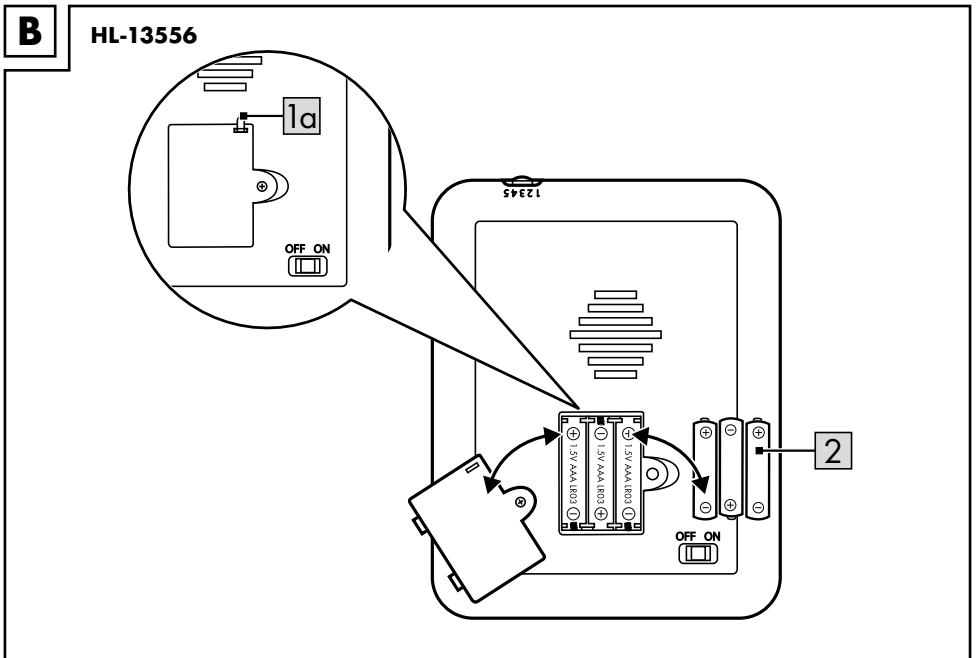

**A****HL-13556****B****HL-13556**

**A**

HL-13557

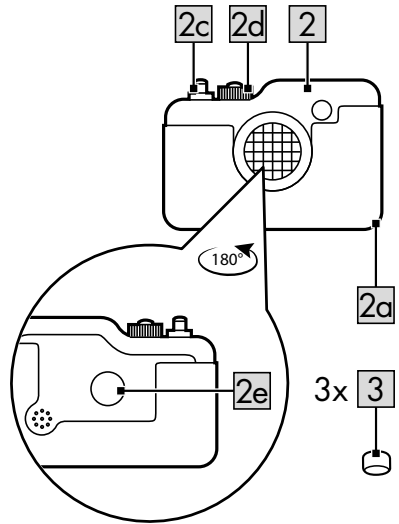
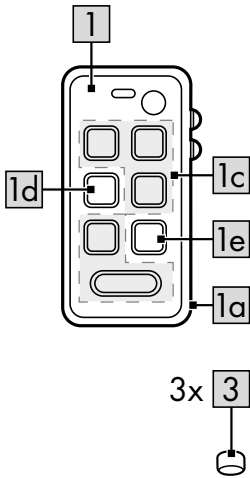
**B**

HL-13557

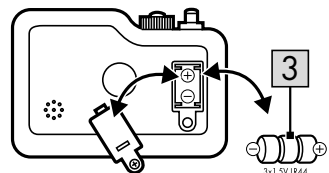
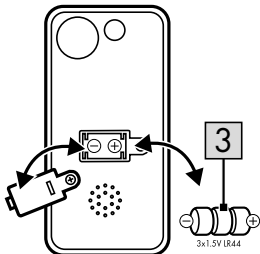
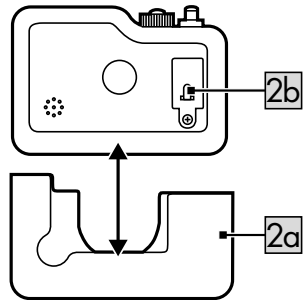
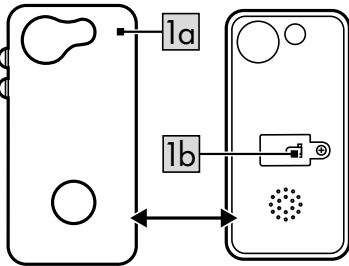

Herzlichen Glückwunsch!

Mit Ihrem Kauf haben Sie sich für einen hochwertigen Artikel entschieden. Machen Sie sich vor der ersten Verwendung mit dem Artikel vertraut.



**Lesen Sie hierzu aufmerksam die nachfolgende Gebrauchsanweisung.**

Benutzen Sie den Artikel nur wie beschrieben und für die angegebenen Einsatzbereiche. Bewahren Sie diese Gebrauchsanweisung gut auf. Händigen Sie alle Unterlagen bei Weitergabe des Artikels an Dritte ebenfalls mit aus.

## Lieferumfang (Abb. A)

### HL-13556

1 x Lerntablet (1)  
3 x Batterie (1,5V  $\equiv$  LR03, AAA) (2)  
1 x Gebrauchsanweisung

### HL-13557

1 x Smartphone (1)  
1 x Kamera (2)  
6 x Batterie (1,5V  $\equiv$  LR44) (3)  
1 x Gebrauchsanweisung

## Technische Daten

### HL-13556

Energieversorgung Batterie:  
1,5V  $\equiv$  LR03, AAA

### HL-13557

Energieversorgung Batterie:  
1,5V  $\equiv$  LR44

$\equiv$  Symbol für Gleichspannung



Herstellungsdatum (Monat/Jahr):  
11/2023



Hiermit erklärt Delta-Sport Handlungskontor GmbH, dass dieser Artikel mit den folgenden grundlegenden

Anforderungen und den übrigen einschlägigen Bestimmungen übereinstimmt:

2009/48/EG - Spielzeug-Richtlinie  
2014/30/EU - EMV-Richtlinie  
2011/65/EU - RoHS-Richtlinie

## Bestimmungsgemäße Verwendung

Dieser Artikel ist ein Spielzeug für Kinder ab 1 Jahr für den privaten Gebrauch.



### Sicherheitshinweise

- Achtung. Nicht in Ohrnähe anwenden. Missbrauch kann zu Gehörschäden führen.
- Achtung. Das Spielzeug erzeugt Lichtblitze, die bei empfindlichen Personen Epilepsie auslösen können.
- Kinder dürfen nur unter Aufsicht von Erwachsenen mit dem Artikel spielen.
- Achtung. Alle Verpackungs- und Befestigungsmaterialien sind nicht Bestandteil des Spielzeugs und müssen aus Sicherheitsgründen stets entfernt werden, bevor der Artikel Kindern zum Spielen übergeben wird.
- Prüfen Sie den Artikel vor jedem Gebrauch auf Beschädigungen oder Abnutzungen. Der Artikel darf nur in einwandfreiem Zustand verwendet werden!
- LEDs sind nicht austauschbar.
- Verwenden Sie nur den Batterietyp:  
**HL-13556:** LR03, **HL-13557:** LR44



### Warnhinweise Batterien!

- Entfernen Sie die Batterien, wenn diese verbraucht sind oder der Artikel längere Zeit nicht verwendet wird.
- Benutzen Sie keine verschiedenen Batterie-Typen, -Marken, keine neuen und gebrauchten Batterien miteinander oder solche mit unterschiedlicher Kapazität, da diese auslaufen und somit Schäden verursachen können.

- Beachten Sie die Polarität (+/-) beim Einlegen.
- Tauschen Sie alle Batterien gleichzeitig aus und entsorgen Sie die alten Batterien vorschriftsmäßig.
- Warnung! Batterien dürfen nicht geladen oder mit anderen Mitteln reaktiviert, nicht auseinandergenommen, nicht ins Feuer geworfen oder kurzgeschlossen werden.
- Bewahren Sie Batterien immer außerhalb der Reichweite von Kindern auf.
- Verwenden Sie keine wiederaufladbaren Batterien!
- Reinigung und Benutzer-Wartung dürfen nicht von Kindern ohne Beaufsichtigung durchgeführt werden.
- Reinigen Sie bei Bedarf und vor dem Einlegen die Batterie- und Gerätekontakte.
- Setzen Sie die Batterien keinen extremen Bedingungen aus (z. B. Heizkörper oder direkte Sonneneinstrahlung). Es besteht ansonsten erhöhte Auslaufgefahr.
- Achtung. Gebrauchte Batterien umgehend entsorgen. Neue und gebrauchte Batterien von Kindern fernhalten. Bei Verdacht auf Verschlucken oder Eindringen von Batterien in den Körper sofort medizinische Hilfe hinzuziehen.

### **Gefahr!**

- Gehen Sie mit einer beschädigten oder auslaufenden Batterie äußerst vorsichtig um und entsorgen Sie diese umgehend vorschriftsmäßig. Tragen Sie dabei Handschuhe.
- Wenn Sie mit Batteriesäure in Berührung kommen, waschen Sie die betreffende Stelle mit Wasser und Seife. Gelangt Batteriesäure in Ihr Auge, spülen Sie es mit Wasser aus und begeben Sie sich umgehend in ärztliche Behandlung!
- Die Anschlussklemmen dürfen nicht kurzgeschlossen werden.

## Batterien einsetzen/auswechseln (Abb. B)

**ACHTUNG! Beachten Sie folgende Anweisungen, um mechanische und elektrische Beschädigungen zu vermeiden.**

**HL-13556:** Entfernen Sie vor der ersten Verwendung des Artikels die Schutzfolie (1a) (Abb. B).

**HL-13557:** Nehmen Sie vor der ersten Verwendung des Artikels die Hülle (1a/2a) ab, entfernen Sie die Schutzfolie (1b/2b) (Abb. B), legen Sie anschließend die Hülle wieder an.

Zum Einsetzen und Auswechseln der Batterien (2/3) gehen Sie vor wie in Abb. B gezeigt.

**Hinweis:** Sie benötigen einen geeigneten Schraubendreher (nicht im Lieferumfang enthalten).

**Hinweis:** Achten Sie auf die Plus-/Minus-Pole der Batterien und auf das korrekte Einsetzen. Die Batterien müssen sich komplett in der Batteriehalterung befinden.

## Verwendung (Abb. A)

### HL-13556

#### Lerntablet

#### Artikel einschalten/ausschalten

1. Schieben Sie den Schalter (1b) auf ON, um den Artikel (1) einzuschalten.

**Hinweis:** Ein Sound ertönt und alle LEDs der Tasten (1c) leuchten kurz auf.

2. Schieben Sie den Schalter auf OFF, um den Artikel auszuschalten.

#### Auswahl der Sprache

Schieben Sie den Schalter (1d) auf die Position 1, 2, 3, 4 oder 5, um die gewünschte Sprache auszuwählen.

**Hinweis:** Die Sprachen variieren je nach Region, in der Sie den Artikel erworben haben.

Region	Verfügbare Sprachen
1  6 	Deutsch, Englisch, Französisch, Italienisch, Spanisch
7 	Bulgarisch, Kroatisch, Serbisch, Griechisch, Englisch
8 	Tschechisch, Polnisch, Slowakisch, Französisch, Englisch

## Auswahl des Modus

### Modus „Zuhören“

1. Drücken Sie eine beliebige Taste (1c), um den zum Bild gehörigen Begriff abzuspielen.
2. Drücken Sie diese Taste erneut, um einen passenden Sound zum Bild abzuspielen.

### Modus „Interaktion“

1. Drücken Sie die Taste (1e), um den Interaktionsmodus zu starten.

**Hinweis:** Es folgt eine Aufforderung, das passende Bild auszuwählen.

2. Wählen Sie eine Taste (1c) aus:

- Bei Auswahl der korrekten Taste ertönt ein positiver Sound und alle LEDs der Tasten blinken.
- Bei Auswahl der falschen Taste ertönen ein negativer Sound und die Aufforderung, es erneut zu versuchen. Die Frage wird zweimal wiederholt, nach der dritten falschen Antwort wird eine andere Frage gestellt.

**Hinweis:** Durch erneutes Drücken der Taste (1e) gelangen Sie aktiv zurück in den Modus „Zuhören“. Der Artikel schaltet automatisch in den Modus „Zuhören“, wenn nach der Aufforderung keine Taste ausgewählt wird.

## HL-13557

### Smartphone

#### Artikel aktivieren

1. Drücken Sie eine beliebige Taste (1c) am Artikel (1), um den zum Bild gehörigen Sound abzuspielen.
2. Drücken Sie die Taste (1d/1e) am Artikel, um einen Sound und das Blitzlicht zu aktivieren.

**Hinweis:** Das Blitzlicht leuchtet kurz auf.

**Hinweis:** Die Hülle (1a) des Artikels ist abnehmbar.

## Kamera

### Artikel aktivieren

1. Drücken Sie die Taste (2c) am Artikel (2), um einen Sound und das Blitzlicht zu aktivieren.

**Hinweis:** Das Blitzlicht leuchtet kurz auf.

2. Drehen Sie das Drehrad (2d), um einen Sound zu erzeugen.

3. Schauen Sie durch den Kaleidoskop-Sucher (2e), um schöne Formen zu sehen.

**Hinweis:** Die Hülle (2a) des Artikels ist abnehmbar.

## Lagerung, Reinigung

Lagern Sie den Artikel bei Nichtbenutzung immer trocken, sauber, ohne Batterien und bei Raumtemperatur.

Nur mit einem trockenen Reinigungstuch sauber wischen.

**WICHTIG!** Nie mit scharfen Reinigungsmitteln reinigen.

## Hinweise zur Entsorgung



Die durchgestrichene Mülltonne ist ein Verbraucherhinweis der Richtlinie 2012/19/EU und weist darauf hin, dass dieses Gerät am Ende seiner Nutzungszeit nicht im Hausmüll entsorgt werden darf. Das Gerät ist bei eingerichteten Sammelstellen, Wertstoffhöfen oder Entsorgungsbetrieben abzugeben. Zudem sind Vertrieber von Elektro- und Elektronikgeräten sowie Vertrieber von Lebensmitteln zur Rücknahme verpflichtet. LIDL bietet Ihnen Rückgabemöglichkeiten direkt in den Filialen und Märkten an. Rückgabe und Entsorgung sind für Sie kostenfrei. Beim Kauf eines Neugeräts haben Sie das Recht, ein entsprechendes Altgerät unentgeltlich zurückzugeben. Zusätzlich haben Sie die Möglichkeit, unabhängig vom Kauf eines Neugeräts, unentgeltlich (bis zu drei) Altgeräte abzugeben, die in keiner Abmessung größer als 25 cm sind. Bitte löschen Sie vor der Rückgabe alle personenbezogenen Daten.

Bitte entnehmen Sie vor der Rückgabe Batterien oder Akkus, die nicht vom Altgerät umschlossen sind, sowie Lampen, die zerstörungsfrei entnommen werden können, und führen diese einer separaten Sammlung zu.

Batterien/Akkus dürfen nicht über den Hausmüll entsorgt werden. Sie können giftige Schwermetalle enthalten und unterliegen der Sondermüllbehandlung. Die chemischen Symbole der Schwermetalle sind wie folgt: Cd = Cadmium, Hg = Quecksilber, Pb = Blei. Geben Sie deshalb verbrauchte Batterien/Akkus bei einer kommunalen Sammelstelle ab.



Weitere Informationen zur Entsorgung des ausgedienten Geräts erhalten Sie bei Ihrer Gemeinde- oder Stadtverwaltung. Entsorgen Sie das Gerät und die Verpackung umweltschonend. Bewahren Sie Verpackungsmaterialien (wie z. B. Folienbeutel) für Kinder unerschwinglich auf.



Beachten Sie die Kennzeichnung der Verpackungsmaterialien bei der Abfalltrennung, diese sind gekennzeichnet mit Abkürzungen (a) und Nummern (b) mit folgender Bedeutung: 1-7: Kunststoffe / 20-22: Papier und Pappe / 80-98: Verbundstoffe. Der Artikel und die Verpackungsmaterialien sind recycelbar, entsorgen Sie diese getrennt für eine bessere Abfallbehandlung.

## Hinweise zur Garantie und Serviceabwicklung

Der Artikel wurde mit großer Sorgfalt und unter ständiger Kontrolle produziert. DELTA-SPORT HANDELSKONTOR GmbH räumt privaten Endkunden auf diesen Artikel drei Jahre Garantie ab Kaufdatum (Garantiefrist) nach Maßgabe der folgenden Bestimmungen ein. Die Garantie gilt nur für Material- und Verarbeitungsfehler. Die Garantie erstreckt sich nicht auf Teile, die der normalen Abnutzung unterliegen und deshalb als Verschleißteile anzusehen sind (z. B. Batterien) sowie nicht auf zerbrechliche Teile, z. B. Schalter, Akkus oder Teile, die aus Glas gefertigt sind.

Ansprüche aus dieser Garantie sind ausgeschlossen, wenn der Artikel unsachgemäß oder missbräuchlich oder nicht im Rahmen der vorgesehenen Bestimmung oder des vorgesehenen Nutzungsumfangs verwendet wurde oder Vorgaben in der Anleitung/Anweisung nicht beachtet wurden, es sei denn, der Endkunde weist nach, dass ein Material- oder Verarbeitungsfehler vorliegt, der nicht auf einem der vorgenannten Umstände beruht.

Ansprüche aus der Garantie können nur innerhalb der Garantiefrist unter Vorlage des Originalkassenbelegs geltend gemacht werden. Bitte bewahren Sie deshalb den Originalkassenbeleg auf. Die Garantiefrist wird durch etwaige Reparaturen aufgrund der Garantie, gesetzlicher Gewährleistung oder Kulanz nicht verlängert. Dies gilt auch für ersetzte und reparierte Teile. Bitte wenden Sie sich bei Beanstandungen zunächst an die untenstehende Service-Hotline oder setzen Sie sich per E-Mail mit uns in Verbindung. Liegt ein Garantiefall vor, wird der Artikel von uns – nach unserer Wahl – für Sie kostenlos repariert, ersetzt oder der Kaufpreis erstattet. Weitere Rechte aus der Garantie bestehen nicht. Ihre gesetzlichen Rechte, insbesondere Gewährleistungsansprüche gegenüber dem jeweiligen Verkäufer, werden durch diese Garantie nicht eingeschränkt.

IAN: 439947\_2304

**DE** Kundenservice Deutschland  
Tel.: 0800 5435 111  
E-Mail: [deltasport@idl.de](mailto:deltasport@idl.de)

**AT** Service Österreich  
Tel.: 0800 447744  
E-Mail: [deltasport@idl.at](mailto:deltasport@idl.at)

**CH** Service Schweiz  
Tel.: 0800 56 44 33  
E-Mail: [deltasport@idl.ch](mailto:deltasport@idl.ch)

Congratulations!

You have chosen to purchase a high-quality product. Familiarise yourself with the product before using it for the first time.



**Read the following instructions for use carefully.**

Use the product only as described and only for the given areas of application. Store these instructions for use carefully. When passing the product on to third parties, please also hand over all accompanying documents.

## Scope of delivery (fig. A)

### HL-13556

1 x learning tablet (1)  
3 x battery (1.5V  LR03, AAA) (2)  
1 x instructions for use

### HL-13557

1 x smart phone (1)  
1 x camera (2)  
6 x battery (1.5V  LR44) (3)  
1 x instructions for use

## Technical data

### HL-13556

Battery power supply:  
1.5V  LR03, AAA

### HL-13557

Battery power supply:  
1.5V  LR44

 Symbol for DC voltage



Date of manufacture (month/year):  
11/2023



Delta-Sport Handelskontor GmbH hereby declares that this product conforms to the following basic requirements and other applicable regulations:

2009/48/EC – Toy Safety Directive  
2014/30/EU – EMC Directive  
2011/65/EU – RoHS Directive



UK Conformity Assessed  
Delta-Sport Handelskontor GmbH hereby declares that this product meets the following basic requirements, as well as other important regulations:

Toys (Safety) Regulations 2011  
Electromagnetic Compatibility Regulations 2016  
The Restriction of the Use of Certain Hazardous Substances in Electrical and Electronic Equipment Regulations 2012

## Intended use

This product is for private use as a toy for children over the age of 1.



### Safety instructions

- Warning. Do not use close to the ear! Misuse may cause damage to hearing.
- Warning. This toy produces flashes that may trigger epilepsy in sensitised individuals.
- Children may only play with the product under adult supervision.
- Warning. None of the packaging and fastening materials are considered part of the toy and must always be removed for safety reasons before the product can be given to children to play with.
- Check the product for damage and wear before each use. The product may be used only when in good working order and condition!
- LEDs are not interchangeable.
- Use only battery type:

**HL-13556:** LR03, **HL-13557:** LR44



### Warnings regarding batteries!

- Remove the batteries if they are dead or if the product is not being used for an extended period of time.
- Do not mix different types and makes of batteries and do not use new and used batteries or batteries of different capacities together since they can leak and cause damage.



- Observe the polarity (+/-) when installing.
- Replace all batteries together at the same time and dispose of the old batteries in accordance with the regulations.
- Warning! Batteries may not be charged or reactivated by other means, nor may they be disassembled, thrown onto a fire, or short-circuited.
- Always store batteries out of reach of children.
- Do not use any rechargeable batteries!
- Cleaning and user maintenance may not be performed by children without supervision.
- When needed, clean the battery and device terminals before inserting.
- Do not expose the batteries to extreme conditions (e.g. radiators or direct sunlight). Otherwise there is an increased risk of leakage.
- Warning. Used batteries must be disposed of immediately. Keep new and used batteries out of the reach of children. Seek medical help immediately if you suspect that batteries have been swallowed or ingested.



### Danger!

- Handle a damaged or leaking battery with extreme care and dispose of it immediately as per regulations. Wear gloves for this.
- If you come into contact with battery acid, wash the affected area with soap and water. If battery acid gets into your eye, rinse it out with water and seek medical treatment immediately!
- The terminals must not be short-circuited.

## Inserting/replacing batteries (fig. B)

**WARNING! Comply with the following instructions to prevent mechanical and electrical damage.**

**HL-13556:** Remove the protective foil (1a) from the product before first use (fig. B).

**HL-13557:** Before first using the product take off the cover (1a/2a), remove the protective foil (1b/2b) (fig. B), and then put the cover back on.

To insert and replace the batteries (2/3) proceed as shown in fig. B

**Note:** You will need a suitable screwdriver (not contained in delivery).

**Note:** Pay attention to the plus/minus polarity of the batteries and their correct installation.

The batteries must be located entirely inside the battery compartment.

## Use (fig. A)

### HL-13556

#### Learning tablet

#### Switching the product on/off

1. Slide the switch (1b) to ON in order to switch on the product (1).

**Note:** A sound chimes and all LEDs on the buttons light up briefly.

2. Slide the switch to OFF to switch the product off.

#### Language selection

Slide the switch (1d) to position 1, 2, 3, 4 or 5 to select the desired language.

**Note:** The languages vary depending on the region in which you acquired the product.

Region	Languages available
1  6 	German, English, French, Italian, Spanish
7 	Bulgarian, Croatian, Serbian, Greek, English
8 	Czech, Polish, Slovakian, French, English

## Mode selection

### “Listen” mode

1. Press any button (1c) to play the term that matches the image.
2. Press this button again to play a sound that matches the image.

### “Interaction” mode

1. Press the button (1e) to start the interaction mode.

**Note:** A request follows asking you to select the appropriate image.

2. Select a button (1c):
  - When the correct button is selected a positive sound is heard and all the LEDs on the buttons flash.
  - If the wrong button is selected a negative sound is heard and you are asked to try again. The question is repeated twice, and after the third wrong answer a different question is asked.

**Note:** By pressing the button (1e) again you return to the active “Listen” mode. The product switches automatically to the “Listen” mode if no button is selected after being asked.

## HL-13557

### Smart phone

#### Activating the product

1. Press any button (1c) on the product (1) to play the sound that matches the image.
2. Press the button (1d/1e) on the product to activate a sound and the flashing light.

**Note:** The flashing light comes on briefly.

**Note:** The product’s cover (1a) is removable.

## Camera

### Activating the product

1. Press the button (2c) on the product (2) to activate a sound and the flashing light.

**Note:** The flashing light comes on briefly.

2. Turn the wheel (2d) to produce a sound.
3. Look through the kaleidoscope viewer (2e) to see beautiful patterns.

**Note:** The product’s cover (2a) is removable.

## Storage, cleaning

When not in use, always store the product dry, clean, without batteries, and at room temperature.

Wipe clean with a dry cloth only.

**IMPORTANT!** Never clean the product with harsh cleaning agents.

## Disposal



The accompanying symbol indicates that this device complies with Directive 2012/19/EU. This directive indicates that you may not dispose of this device along with basic household waste at the end of its useful life and instead must hand it in to specifically designated collection sites, valuable substance collection stations, or waste disposal facilities.

Look after the environment and dispose of waste properly.

Batteries may not be disposed of with household waste. They may contain toxic heavy metals and are subject to hazardous waste treatment. The chemical symbols of the heavy metals are as follows: Cd = cadmium, Hg = mercury, Pb = lead. Dispose of used batteries at a municipal collection site.



For further information about disposal of the product no longer needed, contact your local council. Dispose of the product and the packaging in an environmentally friendly manner. Store the packaging materials (foil bags, for example) out of the reach of children.



Note the label on the packaging materials when separating waste, as these are labelled with abbreviations (a) and numbers (b) with the following meaning: 1–7: plastics / 20–22: paper and cardboard / 80–98: composite materials.

The product and the packaging materials can be recycled, dispose of them separately for better treatment of waste.

## Notes on the guarantee and service handling

The product was produced with great care and under continuous quality control. DELTA-SPORT HANDELSKONTOR GmbH gives private end customers a three-year guarantee on this product from the date of purchase (guarantee period) in accordance with the following provisions.

The guarantee is only valid for material and manufacturing defects. The guarantee does not cover parts subject to normal wear and tear that are thus considered wear parts (e.g. batteries) or fragile parts such as switches, rechargeable batteries, or parts made of glass.

Claims under this guarantee are excluded if the product has been used incorrectly, improperly, or contrary to the intended purpose, or if the provisions in the instructions for use were not observed, unless the end customer proves that a material or manufacturing defect exists that was not caused by one of the aforementioned circumstances.

Claims under the guarantee can only be made within the guarantee period by presenting the original sales receipt. Please therefore keep the original sales receipt. The guarantee period is not extended by any repairs carried out under the guarantee, under statutory guarantees, or as a gesture of goodwill. This also applies to replaced and repaired parts.

If you wish to make a claim please first contact the service hotline mentioned below or contact us by e-mail. If there is a guarantee case, then the product will be repaired or replaced free of charge to you or the purchase price will be refunded, depending on our choice.

Your legal rights, in particular guarantee claims against the respective seller, are not limited by this guarantee.

IAN: 439947\_2304

**(GB)** Service Great Britain  
Tel.: 0800 404 7657  
E-Mail: [deltasport@idl.co.uk](mailto:deltasport@idl.co.uk)

**(IE)** Service Ireland  
Tel.: 1800 101010  
E-Mail: [deltasport@idl.ie](mailto:deltasport@idl.ie)

Félicitations !

Vous venez d'acquérir un article de grande qualité. Avant la première utilisation, familiarisez-vous avec l'article.



**Pour cela, veuillez lire attentivement la notice d'utilisation suivante.**

Utilisez l'article uniquement comme indiqué et pour les domaines d'utilisation mentionnés. Conservez bien cette notice d'utilisation. Si vous cédez l'article à un tiers, veuillez à lui remettre l'ensemble de la documentation.

## Contenu de la livraison (fig. A)

### HL-13556

1 x tablette d'apprentissage (1)  
3 x pile (1,5V  $\equiv$  LR03, AAA) (2)  
1 x notice d'utilisation

### HL-13557

1 x smartphone (1)  
1 x appareil photo (2)  
6 x pile (1,5V  $\equiv$  LR44) (3)  
1 x notice d'utilisation

## Données techniques

### HL-13556

Alimentation pile :  
1,5V  $\equiv$  LR03, AAA

### HL-13557

Alimentation pile :  
1,5V  $\equiv$  LR44

$\equiv$  Symbole de courant continu



Date de fabrication (mois/année) :  
11/2023



Par la présente, Delta-Sport Handelskontor GmbH déclare que cet article est conforme aux exigences de base

suivantes et aux autres réglementations pertinentes en vigueur :

2009/48/CE – Directive relative à la sécurité des jouets

2014/30/UE – Directive CEM

2011/65/UE – Directive RoHS

## Utilisation conforme

Cet article, destiné à un usage privé, est un jouet pour enfants à partir de 1 an.



### Consignes de sécurité

- Attention. Ne pas utiliser près des oreilles ! Une mauvaise utilisation peut être à l'origine de problèmes auditifs.
- Attention. Ce jouet génère des éclairs qui peuvent déclencher des crises d'épilepsie chez les personnes sensibles.
- Les enfants ne sont autorisés à jouer avec l'article que sous surveillance d'un adulte.
- Attention. Les matériaux d'emballage et de fixation ne font pas partie du jouet et doivent toujours être retirés pour des raisons de sécurité avant que les enfants ne puissent jouer avec.
- Avant chaque utilisation, vérifiez que l'article ne montre aucun signe de dégradation ou d'usure. L'article ne doit être utilisé qu'en parfait état !
- Les LED ne peuvent pas être remplacées.
- Utilisez uniquement des piles de type :  
**HL-13556** : LR03, **HL-13557** : LR44



### Avertissement concernant les piles !

- Retirez les piles lorsqu'elles sont épuisées ou si vous n'utilisez pas le produit pendant une longue période.
- N'utilisez pas ensemble des piles de types et de marques différents, des piles neuves et usagées ou des piles de capacités différentes, car elles peuvent fuir et provoquer des dommages.

- Tenez compte de la polarité (+/-) lors de l'insertion.
- Remplacez toutes les piles au même moment et mettez les piles usagées au rebut selon les réglementations en vigueur.
- Mise en garde ! Les piles ne doivent pas être rechargées ou réactivées par d'autres moyens. Elles ne doivent pas être ouvertes ni jetées au feu ou encore court-circuitées.
- Conservez toujours les piles hors de portée des enfants.
- N'utilisez pas de piles rechargeables !
- Le nettoyage et l'entretien relevant de l'utilisateur ne doivent pas être réalisés par des enfants sans surveillance.
- Si nécessaire et avant l'insertion, nettoyez les contacts de la pile et de l'appareil.
- N'exposez pas les piles à des conditions extrêmes (p. ex. éléments chauffants ou rayons directs du soleil). Ceci augmente les risques de fuite.
- Attention. Éliminez immédiatement les piles usagées. Tenir les piles neuves et usagées hors de portée des enfants. Si vous suspectez que des piles ont été avalées ou introduites dans le corps, consultez immédiatement un médecin.

### **Danger !**

- Soyez extrêmement vigilant avec une pile endommagée ou qui fuit et éliminez-la selon la réglementation en vigueur. Portez des gants pendant la manipulation.
- Si vous entrez en contact avec l'acide de la pile, nettoyez la zone affectée avec de l'eau et du savon. Si de l'acide de la pile est projeté dans vos yeux, rincez-les avec de l'eau et consultez immédiatement un médecin !
- Les bornes ne doivent pas être court-circuitées.

## Insertion/remplacement des piles (fig. B)

**ATTENTION ! Respectez les instructions suivantes pour éviter les dommages mécaniques et électriques.**

**HL-13556 :** Avant la première utilisation de l'article, retirez le film protecteur (1a) (fig. B).

**HL-13557 :** Avant d'utiliser l'article pour la première fois, retirez l'étui (1a/2a), enlevez le film protecteur (1b/2b) (fig. B), puis remettez l'étui en place.

Pour insérer et remplacer les piles (2/3), procédez comme cela est indiqué sur la fig. B.

**Remarque :** Vous avez besoin d'un tournevis adapté (non fourni avec l'article).

**Remarque :** Veillez à respecter les indications plus et moins des piles et à les insérer correctement. Les piles doivent se trouver complètement dans le compartiment à piles.

## Utilisation (fig. A)

### HL-13556

#### Tablette d'apprentissage Allumer et éteindre l'article

1. Faites glisser l'interrupteur (1b) sur ON pour allumer l'article (1).

**Remarque :** Un son retentit et toutes les LED des touches (1c) s'allument brièvement.

2. Faites glisser l'interrupteur sur OFF pour éteindre l'article.

#### Choix de la langue

Faites glisser l'interrupteur (1d) sur la position 1, 2, 3, 4 ou 5 pour sélectionner la langue souhaitée.

**Remarque :** Les langues varient en fonction de la région dans laquelle vous avez acheté l'article.

Région	Langues disponibles
1  6 	Allemand, anglais, français, italien, espagnol
7 	Bulgare, croate, serbe, grec, anglais
8 	Tchèque, polonais, slovaque, français, anglais

## Choix du mode

### Mode « écoute »

1. Appuyez sur n'importe quelle touche (1c) pour écouter le terme correspondant à l'image.
2. Appuyez à nouveau sur cette touche pour écouter un son correspondant à l'image.

### Mode « interaction »

1. Appuyez sur la touche (1e) pour activer le mode « interaction ».

**Remarque :** On vous demande alors de sélectionner l'image appropriée.

2. Sélectionnez une touche (1c) :
  - Si vous sélectionnez la touche correcte, un son positif retentit et toutes les LED des touches se mettent à clignoter.
  - Si vous sélectionnez une touche erronée, un son négatif retentit et vous serez invité(e) à retenter votre chance. La question est répétée deux fois, et en cas de trois mauvaises réponses, une autre question est ensuite posée.

**Remarque :** En appuyant une nouvelle fois sur la touche (1e), vous revenez activement sur le mode « écoute ». L'article passe automatiquement en mode « écoute » si aucune touche n'est sélectionnée après la question.

## HL-13557

### Smartphone

#### Activer l'article

1. Appuyez sur n'importe quelle touche (1c) de l'article (1) pour écouter le son correspondant à l'image.
2. Appuyez sur la touche (1d/ 1e) de l'article pour activer un son et le flash.

**Remarque :** Le flash s'allume brièvement.

**Remarque :** L'étui (1a) de l'article peut être retiré.

## Appareil photo

### Activer l'article

1. Appuyez sur la touche (2c) de l'article (2) pour activer un son et le flash.

**Remarque :** Le flash s'allume brièvement.

2. Tournez la molette (2d) pour produire un son.
3. Regardez dans le viseur du kaléidoscope (2e) pour voir de belles formes.

**Remarque :** L'étui (2a) de l'article peut être retiré.

## Stockage, nettoyage

Lorsque vous n'utilisez pas l'article, rangez-le toujours sec, propre, sans piles et dans un endroit à une température ambiante.

Essayez uniquement avec un chiffon de nettoyage à sec.

**IMPORTANT !** Ne jamais laver avec des produits de nettoyage agressifs.

## Mise au rebut



Le symbole ci-contre indique que ce produit est soumis à la directive 2012/19/UE. Cette directive stipule qu'à la fin de sa durée d'utilisation, vous ne devez pas jeter ce produit avec les déchets ménagers normaux, mais le déposer dans des centres de collecte spécialement aménagés, des centres de recyclage ou des entreprises de traitement des déchets.

Protégez l'environnement et procédez à une élimination dans le respect des normes en vigueur. Les piles/batteries ne doivent pas être jetées avec les ordures ménagères. Elles peuvent contenir des métaux lourds toxiques et sont soumises à un traitement spécial des déchets. Les symboles chimiques des métaux lourds sont les suivants : Cd = cadmium, Hg = mercure, Pb = plomb. Alors, retournez les piles/batteries usagées à un point de collecte municipal.



\* Ce produit est recyclable. Il est soumis à la responsabilité élargie du fabricant et est collecté séparément.



Vous obtiendrez plus d'informations relatives à l'élimination du produit usagé auprès de votre commune ou de votre municipalité. Éliminez le produit et l'emballage dans le respect de l'environnement. Conservez les matériaux d'emballage (comme les sachets en plastique) hors de portée des enfants.



Notez le marquage des matériaux d'emballage lors du tri des déchets. Ceux-ci sont marqués par les abréviations (a) et les chiffres (b) avec la signification suivante : 1 - 7 : plastique / 20 - 22 : papier et carton / 80 - 98 : matériaux composites. Le produit et les matériaux d'emballage sont recyclables. Éliminez-les séparément pour une meilleure gestion des déchets. Le logo Triman n'est valable que pour la France.

## Indications concernant la garantie et le service après-vente

L'article a été produit avec grand soin et sous un contrôle constant. DELTA-SPORT HANDELS-KONTOR GmbH accorde au client final privé une garantie de trois ans sur cet article à compter de la date d'achat (période de garantie) conformément aux dispositions suivantes. La garantie ne vaut que pour les défauts de matériaux et de fabrication. La garantie ne couvre pas les pièces soumises à une usure normale, lesquelles doivent donc être considérées comme des pièces d'usure (comme par ex. les piles), de même qu'elle ne couvre pas les pièces fragiles, telles que les interrupteurs, les batteries ou les pièces fabriquées en verre.

Les réclamations au titre de cette garantie sont exclues si l'article a été utilisé de manière abusive ou inappropriée, hors du cadre de son usage ou du champ d'application prévu ou si les instructions de la notice d'utilisation n'ont pas été respectées, à moins que le client final ne prouve que l'article présentait un défaut de matériau ou de fabrication n'étant pas dû à l'une des conditions mentionnées ci-dessus.

Les réclamations au titre de la garantie ne peuvent être adressées pendant la période de garantie qu'en présentant le ticket de caisse original. Veuillez pour cela conserver le ticket de caisse original. Ceci s'applique également aux pièces remplacées et réparées.

Si vous avez des plaintes à formuler, veuillez d'abord contacter le service d'assistance téléphonique ci-dessous ou nous contacter par courrier électronique. Si le cas est couvert par la garantie, nous nous engageons - à notre appréciation - à réparer ou à remplacer l'article gratuitement pour vous ou à vous rembourser le prix d'achat. Aucun autre droit ne découle de la garantie. Vos droits légaux, en particulier les droits de garantie contre le vendeur concerné, ne sont pas limités par cette garantie.

### \* Article L217-16 du Code de la consommation

Lorsque l'acheteur demande au vendeur, pendant le cours de la garantie commerciale qui lui a été consentie lors de l'acquisition ou de la réparation d'un bien meuble, une remise en état couverte par la garantie, toute période d'immobilisation d'au moins sept jours vient s'ajouter à la durée de la garantie qui restait à courir. Cette période court à compter de la demande d'intervention de l'acheteur ou de la mise à disposition pour réparation du bien en cause, si cette mise à disposition est postérieure à la demande d'intervention.

Indépendamment de la garantie commerciale souscrite, le vendeur reste tenu des défauts de conformité du bien et des vices rédhibitoires dans les conditions prévues aux articles L217-4 à L217-13 du Code de la consommation et aux articles 1641 à 1648 et 2232 du Code Civil.

### Article L217-4 du Code de la consommation

Le vendeur livre un bien conforme au contrat et répond des défauts de conformité existant lors de la délivrance.

Il répond également des défauts de conformité résultant de l'emballage, des instructions de montage ou de l'installation lorsque celle-ci a été mise à sa charge par le contrat ou a été réalisée sous sa responsabilité.

## **Article L217-5 du Code de la consommation**

Le bien est conforme au contrat :

1° S'il est propre à l'usage habituellement attendu d'un bien semblable et, le cas échéant :

- s'il correspond à la description donnée par le vendeur et posséder les qualités que celui-ci a présentées à l'acheteur sous forme d'échantillon ou de modèle ;
- s'il présente les qualités qu'un acheteur peut légitimement attendre eu égard aux déclarations publiques faites par le vendeur, par le producteur ou par son représentant, notamment dans la publicité ou l'étiquetage ;

2° Ou s'il présente les caractéristiques définies d'un commun accord par les parties ou être propre à tout usage spécial recherché par l'acheteur, porté à la connaissance du vendeur et que ce dernier a accepté.

## **Article L217-12 du Code de la consommation**

L'action résultant du défaut de conformité se prescrit par deux ans à compter de la délivrance du bien.

## **Article 1641 du Code civil**

Le vendeur est tenu de la garantie à raison des défauts cachés de la chose vendue qui la rendent impropre à l'usage auquel on la destine, ou qui diminuent tellement cet usage que l'acheteur ne l'aurait pas acquise, ou n'en aurait donné qu'un moindre prix, s'il les avait connus.

## **Article 1648 1er alinéa du Code civil**

L'action résultant des vices rédhibitoires doit être intentée par l'acquéreur dans un délai de deux ans à compter de la découverte du vice. Les pièces détachées indispensables à l'utilisation du produit sont disponibles pendant la durée de la garantie du produit.

IAN : 439947\_2304

**(FR)** Service France  
Tel. : 0800 919 270  
E-Mail : [deltasport@lidl.fr](mailto:deltasport@lidl.fr)

**(BE)** Service Belgique  
Tel. : 0800 12089  
E-Mail : [deltasport@lidl.be](mailto:deltasport@lidl.be)

\* n'est valable que pour la France



Gefeliciteerd!

Met uw aankoop hebt u voor een hoogwaardig artikel gekozen. Zorg ervoor dat u voor het eerste gebruik met het artikel vertrouwd raakt.



**Lees hiervoor de volgende gebruiksaanwijzing zorgvuldig door.**

Gebruik het artikel alleen zoals omschreven en voor het aangegeven doel. Bewaar deze gebruiksaanwijzing goed. Geef alle documenten mee als u het artikel aan iemand anders geeft.

## In het leveringspakket inbegrepen (afb. A)

### HL-13556

1 x leertablet (1)

3 x batterij (1,5V ) LR03, AAA) (2)

1 x gebruiksaanwijzing

### HL-13557

1 x smartphone (1)

1 x camera (2)

6 x batterij (1,5V ) LR44) (3)

1 x gebruiksaanwijzing

## Technische gegevens

### HL-13556

Energievoorziening batterij:

1,5V  LR03, AA

### HL-13557

Energievoorziening batterij:

1,5V  LR44

 Symbool voor gelijkspanning



Productiedatum (maand/jaar):  
11/2023



Hiermee verklaart de firma Delta-Sport Handelskontor GmbH dat dit artikel aan de volgende fundamentele eisen

voldoet en met de overige ter zake geldende bepalingen overeenstemt:

2009/48/EG - Speelgoedrichtlijn

2014/30/EU - EMC-richtlijn

2011/65/EU - RoHS-richtlijn

## Voorgeschreven gebruik

Bij dit artikel gaat het om speelgoed voor kinderen met een leeftijd vanaf 1 jaar voor privégebruik.



### Veiligheidsinstructies

- Waarschuwing. Niet dicht bij het oor gebruiken. Verkeerd gebruik kan gehoorschade veroorzaken.
- Waarschuwing. Het speelgoed produceert lichtflitsen die bij gevoelige personen epilepsie kunnen veroorzaken.
- Kinderen mogen alleen onder toezicht van volwassenen met het artikel spelen.
- Waarschuwing. Alle verpakkings- en bevestigingsmaterialen zijn geen bestanddeel van het speelgoed en moeten omwille van de veiligheid steeds verwijderd worden voordat het artikel aan kinderen overhandigd wordt om ermee te spelen.
- Controleer het artikel telkens vóór gebruik op beschadigingen of slijtageverschijnselen. Het artikel mag uitsluitend in een perfecte staat gebruikt worden!
- LED's kunnen niet vervangen worden.
- Gebruik uitsluitend batterijen van het type: **HL-13556:** LR03, **HL-13557:** LR44



### Waarschuwingeninstructies batterijen!

- Verwijder de batterijen wanneer deze opgebruikt zijn of als het artikel langere tijd niet gebruikt wordt.
- Gebruik geen verschillende batterijtypes, -merken, geen nieuwe en gebruikte batterijen met elkaar of batterijen met een verschillende capaciteit, omdat deze uitlopen en bijgevolg beschadigingen kunnen veroorzaken.

- Let op de polariteit (+/-) bij de plaatsing.
- Vervang alle batterijen gelijktijdig en voer de oude batterijen zoals voorgeschreven af.
- Waarschuwing! Batterijen mogen niet geladen of met andere middelen gereactiveerd, niet gedemonteerd, niet in het vuur geworpen of kortgesloten worden.
- Berg batterijen altijd buiten het bereik van kinderen op.
- Gebruik geen oplaadbare batterijen!
- Reiniging en gebruikersonderhoud mogen niet door kinderen zonder toezicht uitgevoerd worden.
- Reinig al naar behoefte en vóór de plaatsing de batterij- en apparaatcontacten.
- Stel de batterijen niet bloot aan extreme omstandigheden (bv. radiatoren of direct zonlicht). Er bestaat anders meer gevaar dat de batterijen uitlopen.
- Waarschuwing. Gebruikte batterijen onmiddellijk afvoeren. Nieuwe en gebruikte batterijen buiten het bereik van kinderen houden. Onmiddellijk medische hulp inroepen bij het vermoeden dat batterijen ingeslikt werden of het lichaam binnengedrongen zijn.

### **Gevaar!**

- Ga met een beschadigde of uitlopende batterij uiterst voorzichtig om en voer deze onmiddellijk zoals voorgeschreven af. Draag daarbij handschoenen.
- Wanneer u met batterijzuur in aanraking komt, wast u het getroffen lichaamsdeel met water en zeep. Geraakt er batterijzuur in uw oog, dan spoelt u het met water uit en laat u zich onmiddellijk medisch behandelen!
- De aansluitklemmen mogen niet kortgesloten worden.

## Batterijen plaatsen/vervangen (afb. B)

**WAARSCHUWING! Neem volgende aanwijzingen in acht om mechanische en elektrische beschadigingen te vermijden.**

**HL-13556:** Verwijder de beschermende folie (1a) voordat u het artikel voor het eerst gebruikt (afb. B).

**HL-13557:** Neem vóór het eerste gebruik van het artikel de hoes (1a/2a) af, verwijder de beschermende folie (1b/2b) (afb. B), doe vervolgens de hoes weer aan.

Om de batterijen (2/3) te plaatsen en te vervangen, gaat u te werk zoals in afb. B getoond.

**Opmerking:** U hebt een geschikte (niet in het leveringspakket inbegrepen) schroevendraaier nodig.

**Opmerking:** Let op de plus-/minpool van de batterijen en op de correcte plaatsing. De batterijen moeten zich compleet in de batterijhouder bevinden.

## Gebruik (afb. A)

**HL-13556**

### Leertablet

#### Artikel inschakelen/uitschakelen

1. Schuif de schakelaar (1b) op ON om het artikel (1) in te schakelen.

**Opmerking:** Een geluid weerklinkt en alle LED's van de toetsen (1c) lichten even op.

2. Schuif de schakelaar op OFF om het artikel uit te schakelen.

#### Taalselectie

Schuif de schakelaar (1d) tot in de positie 1, 2, 3, 4 of 5 om de gewenste taal te selecteren.

**Opmerking:** De talen variëren afhankelijk van de regio waar u het artikel aangekocht hebt.

Regio	Beschikbare talen
1  6 	Duits, Engels, Frans, Italiaans, Spaans
7 	Bulgaars, Kroatisch, Servisch, Grieks, Engels
8 	Tsjechisch, Pools, Slowaaks, Frans, Engels

## Modusselectie

### Modus „Luisteren“

1. Druk op een willekeurige toets (1 c) om de term, die bij de afbeelding hoort, af te spelen.
2. Druk opnieuw op deze toets om een passend geluid bij de afbeelding af te spelen.

### Modus „Interactie“

1. Druk op de toets (1 e) om de interactiemodus te starten.

**Opmerking:** Er volgt een verzoek om de passende afbeelding te selecteren.

2. Selecteer een toets (1 c):

- Bij selectie van de correcte toets weerklinkt er een positief geluid en knipperen alle LED's van de toetsen.
- Bij selectie van de verkeerde toets weerklinken een negatief geluid en het verzoek om het opnieuw te proberen. De vraag wordt twee keer herhaald, na het derde verkeerde antwoord wordt er een andere vraag gesteld.

**Opmerking:** Door opnieuw op de toets (1 e) te drukken, geraakt u actief terug in de modus „Luisteren“. Het artikel schakelt automatisch in de modus „Luisteren“ als er na het verzoek geen toets geselecteerd wordt.

## HL-13557

### Smartphone

#### Artikel activeren

1. Druk op een willekeurige toets (1 c) aan het artikel (1) om het geluid, dat bij de afbeelding hoort, af te spelen.
2. Druk op de toets (1 d/1 e) aan het artikel om een geluid en het flitslicht te activeren.

**Opmerking:** Het flitslicht licht even op.

**Opmerking:** De hoes (1 a) van het artikel is afneembaar.

## Camera

### Artikel activeren

1. Druk op de toets (2c) aan het artikel (2) om een geluid en het flitslicht te activeren.

**Opmerking:** Het flitslicht licht even op.

2. Draai aan het draaiwiel (2d) om een geluid te produceren.
3. Kijk door de caleidoscoop (2e) om mooie vormen te zien.

**Opmerking:** De hoes (2a) van het artikel is afneembaar.

## Opslag, reiniging

Bewaar het artikel wanneer u dit niet gebruikt altijd droog, schoon en zonder batterijen op kamertemperatuur.

Veeg alleen schoon met een droge schoonmaakdoek.

**BELANGRIJK!** Reinig nooit met agressieve reinigingsmiddelen.

## Afvalverwerking



Het hiernaast afgebeelde symbool geeft aan dat dit apparaat aan de richtlijn 2012/19/EU onderworpen is. Deze richtlijn impliceert dat u dit apparaat op

de einde van de gebruiksduur daarvan niet samen met het normale huisvuil mag afvoeren, maar op speciaal voorziene inzamelpunten, in recyclagecentra of bij afvalverwerkende bedrijven moet afgeven. Draag zorg voor het milieu en voer deskundig af.

Batterijen/accu's mogen niet via het huisafval worden afgevoerd. Ze kunnen giftige zware metalen bevatten en moeten worden behandeld als klein chemisch afval. De chemische symbolen van de zware metalen zijn als volgt: Cd = cadmium, Hg = kwik, Pb = lood. Geef verbruikte batterijen/accu's daarom af bij een gemeentelijk inzamelpunt.



Bijkomende informatie over de afvoer van het onbruikbaar geworden apparaat krijgt u bij uw gemeente- of stadsbestuur. Voer het apparaat en de verpakking milieuvriendelijk af. Berg verpakkingsmaterialen (zoals bv. foliezakjes) op buiten het bereik van kinderen.



Neem de markering van verpakkingsmaterialen voor de afvalscheiding in acht.

Deze zijn gemarkeerd met afkortingen (a) en nummers (b) met de volgende betekenissen: 1 - 7: kunststoffen / 20 - 22: papier en karton / 80 - 98: composietmaterialen.

Het artikel en de verpakkingsmaterialen zijn recyclebaar; voer ze gescheiden af voor een betere afvalbehandeling.

## Opmerkingen over garantie en serviceafhandeling

Het artikel werd met de grootste zorgvuldigheid en onder permanent toezicht geproduceerd. De firma DELTA-SPORT HANDELSKONTOR GmbH verleent particuliere eindklanten op dit artikel drie jaar garantie, te rekenen vanaf de datum van aankoop (garantietermijn) en dit op grond van de volgende bepalingen. De garantie geldt alleen voor materiaal- en verwerkingsfouten.

De garantie is niet van toepassing op onderdelen die aan een normale slijtage onderhevig zijn en daarom als niet-slijtveste onderdelen te beschouwen zijn (bv. batterijen) en evenmin op breekbare onderdelen, bv. schakelaars, accu's of onderdelen die van glas gemaakt zijn.

Uit de garantie voortvloeiende claims zijn uitgesloten als het artikel onvakkundig, verkeerd of niet in het kader van de voorziene bepaling of in het kader van het voorziene gebruiksdoeleinde gebruikt werd of indien richtlijnen in de gebruiksaanwijzing niet in acht genomen werden, tenzij de eindklant aantoont dat er sprake is van een materiaal- of verwerkingsfout die niet op één van de hoger vermelde omstandigheden gebaseerd is.

Uit de garantie voortvloeiende claims kunnen alleen tijdens de garantieperiode op vertoon van de originele kassabon ingediend worden. Gelieve daarom de originele kassabon te bewaren. De garantieperiode wordt door eventuele reparaties op grond van de garantie, wettelijke waarborg of coulance niet verlengd. Dit geldt ook voor vervangen en gerepareerde onderdelen.

Gelieve u bij klachten in eerste instantie tot de hieronder vermelde servicehotline te richten of met ons per e-mail contact op te nemen. Is er sprake van een garantiegeval, dan wordt het artikel door ons – naar onze keuze – voor u gratis gerepareerd, wordt het vervangen of wordt de aankoopsom terugbetaald. Verdere rechten op grond van de garantie bestaan niet.

Uw wettelijke rechten, in het bijzonder rechten op garantie tegenover de betreffende verkoper, worden door deze garantie niet beperkt.

IAN: 439947\_2304

**BE** Service België  
Tel.: 0800 12089  
E-Mail: [deltasport@lidl.be](mailto:deltasport@lidl.be)

**NL** Service Nederland  
Tel.: 0800 0249630  
E-Mail: [deltasport@lidl.nl](mailto:deltasport@lidl.nl)

Gratulujemy!

Decydując się na ten produkt, otrzymują Państwo towar wysokiej jakości. Należy zapoznać się z produktem przed jego pierwszym użyciem.



**Należy uważnie przeczytać następującą instrukcję użytkownika.**

Produkt ten należy użytkować wyłącznie w opisany sposób oraz zgodnie ze wskazanym przeznaczeniem. Niniejszą instrukcję użytkownika należy przechowywać w bezpiecznym miejscu. Przekazując produkt innej osobie, należy upewnić się, że otrzyma ona także całą dokumentację dotyczącą produktu.

## Zakres dostawy (rys. A)

### HL-13556

1 x tablet edukacyjny (1)  
3 x bateria (1,5V  $\equiv$  LR03, AAA) (2)  
1 x instrukcja użytkownika

### HL-13557

1 x smartfon (1)  
1 x aparat fotograficzny (2)  
6 x bateria (1,5V  $\equiv$  LR44) (3)  
1 x instrukcja użytkownika

## Dane techniczne

### HL-13556

Zasilanie za pomocą baterii: 1,5V  $\equiv$  LR03, AAA

### HL-13557

Zasilanie za pomocą baterii: 1,5V  $\equiv$  LR44

$\equiv$  Symbol prądu stałego



Data produkcji (miesiąc/rok):  
11/2023



Delta-Sport Handelskontor GmbH oświadcza niniejszym, że ten artykuł jest zgodny z zasadniczymi wymogami i innymi stosownymi postanowieniami:

2009/48/WE - Dyrektywa w sprawie bezpieczeństwa zabawek  
2014/30/UE - Dyrektywa dotycząca kompatybilności elektromagnetycznej EMC  
2011/65/UE - Dyrektywa w sprawie ograniczenia stosowania niektórych niebezpiecznych substancji w sprzęcie elektrycznym i elektronicznym RoHS

## Zastosowanie zgodne z przeznaczeniem

Niniejszy artykuł jest zabawką dla dzieci w wieku powyżej 1 roku do użytku prywatnego.



## Wskazówki bezpieczeństwa

- Ostrzeżenie. Nie używaj w pobliżu uszu. Niewłaściwe użycie może powodować uszkodzenie słuchu.
- Ostrzeżenie. Zabawka wytwarza błyski świetlne, które u osób wrażliwych mogą wywołać ataki epilepsji.
- Dzieci mogą bawić się artykułem jedynie pod nadzorem dorosłych.
- Ostrzeżenie. Wszelkie materiały opakowaniowe i montażowe nie są częścią zabawki i ze względów bezpieczeństwa należy je zawsze usunąć przed przekazaniem artykułu dzieciom do zabawy.
- Przed każdym użyciem sprawdzić, czy artykuł nie posiada uszkodzeń bądź śladów zużycia. Z artykułu wolno korzystać tylko wtedy, gdy znajduje się w nienagannym stanie!
- Diody LED nie są wymienne.
- Należy stosować wyłącznie baterie typu: **HL-13556:** LR03, **HL-13557:** LR44



## Ostrzeżenia dotyczące baterii!

- Baterie należy usunąć po ich rozładowaniu lub gdy artykuł nie jest używany przez dłuższy czas.
- Nie stosować baterii różnego typu lub różnych producentów, nie mieszać nowych i używanych baterii ani baterii o różnej pojemności, ponieważ może doprowadzić to do wycieku i powstania szkód.

- Wkładając baterie należy zwrócić uwagę na odpowiednią polaryzację (+/-).
- Należy wymieniać wszystkie baterie równocześnie, a rozładowane baterie należy oddać do utylizacji zgodnie z obowiązującymi przepisami.
- Ostrzeżenie! Nie należy ładować baterii ani dokonywać prób ich reaktywacji za pomocą innych środków, nie należy rozbierać ich na części, nie wrzucać do ognia i nie doprowadzać do zwarcia.
- Baterie należy zawsze przechowywać w miejscu niedostępnym dla dzieci.
- Nie stosować baterii wielokrotnego ładowania!
- Prace związane z czyszczeniem i konserwacją nie mogą być wykonywane przez dzieci pozostawione bez nadzoru.
- W razie potrzeby przed włożeniem baterii należy przeczyścić styki baterii i urządzenia.
- Nie narażać baterii na ekstremalne warunki (np. nie odkładać na grzejniku ani nie wystawiać na bezpośrednie działanie promieni słonecznych). W przeciwnym razie istnieje podwyższone ryzyko wycieku.
- Ostrzeżenie. Zużyte baterie należy niezwłocznie wyrzucić. Przechowywać nowe i zużyte baterie z dala od dzieci. Jeśli istnieje podejrzenie, że baterie zostały połknięte albo wprowadzone do jakiejś części ciała, należy natychmiast zasięgnąć porady lekarskiej.

### **Niebezpieczeństwo!**

- Należy ostrożnie postępować z bateriami uszkodzonymi i bateriami po wycieku. Należy oddać je niezwłocznie do utylizacji zgodnie z obowiązującymi przepisami. Należy wówczas założyć rękawice.
- W przypadku kontaktu z elektrolitem należy przemyć dane miejsce wodą z mydłem. W razie kontaktu elektrolitu z oczami należy przepłukać je wodą i niezwłocznie udać się do lekarza!
- Należy chronić zaciski przyłączeniowe przed zwarcieniem.

## **Wkładanie / wymiana baterii (rys. B)**

**OSTRZEŻENIE! Aby uniknąć uszkodzeń mechanicznych i elektrycznych, należy przestrzegać poniższych wskazówek.**

**HL-13556:** Przed pierwszym użyciem artykułu należy zdjąć folię ochronną (1a) (rys. B).

**HL-13557:** Przed pierwszym użyciem artykułu zdjąć osłonę (1a/2a), usunąć folię ochronną (1b/2b), a następnie ponownie założyć osłonę.

Przy wkładaniu i wymianie baterii (2/3) należy postępować, jak pokazano na rys. B.

**Wskazówka:** Potrzebny jest odpowiedni śrubokręt (nie wchodzi w zakres dostawy).

**Wskazówka:** Zwrócić uwagę na odpowiednią polaryzację plus/minus baterii i na poprawność ich włożenia. Baterie muszą w całości mieścić się w mocowaniu baterii.

## **Zastosowanie (rys. A)**

**HL-13556**

### **Tablet edukacyjny**

#### **Włączanie/wyłączanie artykułu**

1. Aby włączyć artykuł (1), należy przesunąć przełącznik (1b) do pozycji ON.





**Wskazówka:** Rozlegnie się dźwięk i wszystkie diody LED przycisków (1c) zaświecą się na krótko.

2. Aby wyłączyć artykuł, należy przesunąć przełącznik do pozycji OFF.

### **Wybór języka**

Przesunąć przełącznik do pozycji 1, 2, 3, 4 albo 5, aby wybrać żądany język.

**Wskazówka:** Języki różnią się w zależności od regionu, w którym zakupiono artykuł.

Region	Dostępne języki
1  6 	niemiecki, angielski, francuski, włoski, hiszpański
7 	bułgarski, chorwacki, serbski, grecki, angielski
8 	czeski, polski, słowacki, francuski, angielski

## Wybór trybu

### Tryb „Słuchanie”

1. Nacisnąć dowolny przycisk (1c), aby odtworzyć słowo należące do obrazka.
2. Nacisnąć ten przycisk ponownie, aby odtworzyć pasujący do obrazka dźwięk.

### Tryb „Interakcja”

1. Nacisnąć przycisk (1e), aby włączyć tryb interakcji.

**Wskazówka:** Użytkownik zostanie poproszony o wybranie właściwego obrazka.

2. Wybrać jeden z przycisków (1c):

- Po wybraniu prawidłowego przycisku rozlegnie się pozytywny dźwięk i diody LED wszystkich przycisków będą migać.
- W przypadku wybrania nieprawidłowego przycisku rozlegnie się negatywny dźwięk i prośba o spróbowanie ponownie. Pytanie jest powtarzane dwukrotnie, a po trzeciej nieprawidłowej odpowiedzi zadane zostanie nowe pytanie.

**Wskazówka:** Ponowne naciśnięcie przycisku (1e) powoduje aktywny powrót do trybu „Słuchanie”. Artykuł automatycznie przetączy się na tryb „Słuchanie”, jeśli po prośbie nie zostanie wybrany żaden przycisk.

## HL-13557

### Smartfon

#### Aktywacja artykułu

1. Nacisnąć dowolny przycisk (1c) na artykule (1), aby odtworzyć słowo należące do obrazka.
2. Aby aktywować dźwięk i lampę błyskową, należy nacisnąć przycisk (1d/1e) na artykule.

**Wskazówka:** Lampa błyskowa zaświeci się na krótko.

**Wskazówka:** Osłonę (1a) artykułu można zdjąć.

## Aparat fotograficzny

### Aktywacja artykułu

1. Aby aktywować dźwięk i lampę błyskową, należy wcisnąć przycisk (2c) na artykule (2).

**Wskazówka:** Lampa błyskowa zaświeci się krótko.

2. Przekręcić pokrętko (2d), aby wytworzyć dźwięk.
3. Spojrzeć przez wizjer kalejdoskopu (2e), aby zobaczyć piękne kształty.

**Wskazówka:** Osłonę (2a) artykułu można zdjąć.

## Przechowywanie, czyszczenie

Podczas nieużywania należy zawsze przechowywać produkt w suchym i czystym miejscu, bez baterii, w temperaturze pokojowej.

Wycierać do czysta jedynie suchą ściereczką. **WAŻNE!** Nie czyścić przy użyciu ostrych środków czyszczących.

## Uwagi odnośnie recyklingu



Znajdujący się obok symbol wskazuje, że niniejsze urządzenie podlega Dyrektywie 2012/19/UE. Dyrektywa ta stanowi, że po zakończeniu okresu

użytkowania urządzenia nie wolno wyrzucać wraz z normalnymi odpadami domowymi, lecz należy oddać je do specjalnie utworzonych punktów zbiórki, centrów recyklingu lub firm zajmujących się utylizacją odpadów. Należy chronić środowisko i właściwie usuwać odpady. Zużyty sprzęt może mieć szkodliwy wpływ na środowisko i zdrowie ludzi z uwagi na potencjalną zawartość niebezpiecznych substancji, mieszanin oraz części składowych. Gospodarstwo domowe spełnia ważną rolę w przyczynianiu się do ponownego użycia i odzysku surowców wtórnych, w tym recyklingu zużytego sprzętu. Na tym etapie kształtuje się postawy, które wpłyną na zachowanie wspólnego dobra jakim jest czyste środowisko naturalne.

Baterii/akumulatorów nie wolno wyrzucać razem z odpadami domowymi. Mogą zawierać toksyczne metale ciężkie i podlegają obróbce odpadów niebezpiecznych. Symbole chemiczne metali ciężkich są następujące: Cd = kadm, Hg = rtęć, Pb = ołów. Zużyte baterie/akumulatory należy oddawać w miejskim punkcie zbiórki.



Szczegółowe informacje na temat sposobów usuwania zużytego urządzenia uzyskają Państwo u władz gminnych i miejskich. Urządzenie oraz opakowanie należy usunąć w sposób przyjazny dla środowiska. Materiały opakowaniowe (np. worki foliowe) należy przechowywać w miejscu niedostępnym dla dzieci.



Przestrzegać oznakowania materiałów opakowaniowych podczas segregacji odpadów. Są one oznaczone skrótami (a) i liczbami (b) o następującym znaczeniu: 1-7: tworzywa sztuczne / 20-22: papier i karton / 80-98: materiały kompozytowe. Produkt i materiały opakowaniowe nadają się do recyklingu, należy je osobno zutylizować w celu lepszego przetwarzania odpadów.

## Wskazówki dotyczące gwarancji i obsługi serwisowej

Artykuł został wyprodukowany z najwyższą starannością i pod stałą kontrolą. DELTA-SPORT HANDELSKONTOR GmbH przyznaje klientowi końcowemu na niniejszy artykuł trzy lata gwarancji od daty zakupu (okres gwarancyjny) z zastrzeżeniem poniższych postanowień. Gwarancja dotyczy wyłącznie wad materiałowych i wad wykonania. Gwarancja nie obejmuje części, które podlegają normalnemu zużyciu i z tego względu należy je traktować jako części zużywalne (np. baterie) i nie obejmuje części kruchych, np. przełączników, akumulatorów ani części wykonanych ze szkła.

Wyklucza się roszczenia z tytułu niniejszej gwarancji w przypadku użycia artykułu w sposób niewłaściwy lub sprzeczny z jego przeznaczeniem lub w sposób wykraczający poza przewidziane przeznaczenie lub poza przewidziany zakres użytkowania lub jeśli wytyczne zawarte w instrukcji obsługi nie były przestrzegane, chyba że klient końcowy udowodni istnienie wady materiałowej lub wady wykonania, która nie wynika z podanych wyżej przyczyn.

Roszczenia z tytułu gwarancji można zgłaszać wyłącznie w okresie gwarancyjnym za okazaniem oryginalnego dowodu zakupu. Prosimy zatem zachować oryginalny dowód zakupu! W przypadku jakichkolwiek reklamacji prosimy skontaktować się z nami najpierw za pośrednictwem podanej poniżej infolinii serwisowej lub drogą e-mailową. W przypadku objętym gwarancją artykuł zostanie – według naszego uznania – bezpłatnie naprawiony, wymieniony lub nastąpi zwrot ceny zakupu. Z gwarancji nie wynikają żadne inne prawa.

Niniejsza gwarancja nie ogranicza Państwa ustawowych praw, w szczególności roszczeń gwarancyjnych wobec danego sprzedawcy. W przypadku wymiany części lub całego artykułu okres gwarancji przedłuża się o trzy lata zgodnie z art. 581 § 1 kodeksu cywilnego. Po upływie czasu gwarancji powstałe naprawy są płatne.

IAN: 439947\_2304

 Serwis Polska  
Tel.: 22 397 4996  
E-Mail: [deltasport@idtl.pl](mailto:deltasport@idtl.pl)



Srdečně blahopřejeme!

Svým nákupem jste se rozhodli pro kvalitní výrobek. Před prvním použitím se prosím seznamte s tímto výrobkem.



### **Pozorně si přečtěte následující návod k použití.**

Používejte tento výrobek pouze tak, jak je popsáno, a pro uvedené účely. Uchovejte si tento návod k použití pro budoucí použití. Pokud výrobek předáte třetí osobě, předejte jí i veškerou dokumentaci.

## **Rozsah dodávky (obr. A)**

### **HL-13556**

1 x výukový tablet (1)  
3 x baterie (1,5V  LR03, AAA) (2)  
1 x návod k použití

### **HL-13557**

1 x smartphone (1)  
1 x fotoaparát (2)  
6 x baterie (1,5V  LR44) (3)  
1 x návod k použití

## **Technická data**

### **HL-13556**

Napájení baterie:  
1,5V  LR03, AAA

### **HL-13557**

Napájení baterie:  
1,5V  LR44

 Symbol pro stejnosměrné napětí



Datum výroby (měsíc/rok):  
11/2023



Delta-Sport Handelskontor GmbH  
tímto prohlašuje, že tento výrobek je ve shodě s následujícími základními

požadavky a ostatními příslušnými ustanoveními:

2009/48/ES – směrnice o bezpečnosti hraček

2014/30/EU – směrnice o elektromagnetické kompatibilitě

2011/65/EU – směrnice RoHS

## **Použití ke stanovenému účelu**

Tento výrobek je hračka pro děti od 1 roku pro privátní použití.



### **Bezpečnostní pokyny**

- Upozornění. Nepoužívejte těsně u ucha. Nesprávné použití může poškodit sluch.
- Upozornění. Hračka generuje světelné záblesky, které mohou u citlivých osob vyvolat epileptický záchvat.
- Děti si smí s výrobkem hrát pouze pod dohledem dospělých.
- Upozornění. Všechny obalové a upevňovací materiály nejsou součástí hračky a musí být z bezpečnostních důvodů vždy odstraněny před tím, než výrobek předáte dětem na hraní.
- Kontrolujte výrobek před každým použitím, zda není poškozen nebo opotřeben. Výrobek smí být používán pouze v bezvadném stavu!
- LED diody se nedají vyměňovat.
- Používejte pouze tento typ baterie:  
**HL-13556:** LR03, **HL-13557:** LR44



### **Varovné pokyny pro baterie!**

- Odstraňte baterie, pokud jsou spotřebovány nebo se výrobek delší dobu nepoužívá.
- Nepoužívejte rozdílné typy a značky baterií, nové a použité baterie společně nebo baterie s různou kapacitou, protože mohou vytéct, a tím způsobit škody.

- Při vkládání dejte pozor na polaritu (+/-).
- Vyměňujte všechny baterie současně a staré baterie likvidujte podle předpisů.
- Výstraha! Baterie se nesmí nabíjet nebo reaktivovat jinými prostředky, nesmí se rozebírat, házet do ohně nebo spojovat na krátko.
- Baterie uchovávejte vždy z dosahu dětí.
- Nepoužívejte nabíjecí baterie!
- Čištění a uživatelskou údržbu nesmí provádět děti bez dohledu.
- V případě potřeby a před vložením čistěte kontakty baterie i kontakty na přístroji.
- Baterie nevystavujte extrémním podmínkám (např. topná tělesa nebo přímé sluneční záření). Jinak hrozí zvýšené nebezpečí, že vytečou.
- Upozornění. Použití baterie okamžitě zlikvidujte. Nové a použité baterie uchovávejte mimo dosah dětí. Pokud máte podezření na spolknutí nebo vniknutí baterie, okamžitě vyhledejte lékařskou pomoc.

### **Nebezpečí!**

- S poškozenou nebo vyteklou baterií zacházejte krajně opatrně a neprodleně ji likvidujte podle předpisů. Noste přitom rukavice.
- Dostanete-li se do kontaktu s kyselinou baterie, omývejte dotčené místo vodou a mýdlem. Pokud se kyselina z baterie dostane do Vašeho oka, vymývejte ho vodou a odeberte se neprodleně k lékařskému ošetření!
- Svorky připoje se nesmí spojovat nakrátko.

## Vkládání/výměna baterií (obr. B)

**UPOZORNĚNÍ! Dodržujte následující pokyny, abyste se vyhnuli mechanickým a elektrickým poškozením.**

**HL-13556:** Před prvním použitím výrobku odstraňte ochrannou fólii (1a) (obr. B).

**HL-13557:** Před prvním použitím výrobku sejměte kryt (1a/2a), odstraňte ochrannou fólii (1b/2b) (obr. B) a poté kryt opět nasadte.

Při vkládání a výměně baterií (2/3) postupujte podle obrázku B.

**Upozornění:** Pořebujete vhodný šroubovák (není obsahem dodávky).

**Upozornění:** Dejte pozor na plus/minus póly baterií a na správné vložení. Baterie se musí kompletně nacházet v držáku baterie.

## Funkce (obr. A)

**HL-13556**

### Výukový tablet

#### Zapnutí/vypnutí výrobku

1. K zapnutí výrobku (1) posuňte spínač (1b) na ON.





**Upozornění:** Ozve se zvuk a všechny kontrolky LED tlačítek (1c) se krátce rozsvítí.

2. Posuňte spínač na OFF k vypnutí výrobku.

#### Volba jazyka

Posunutím spínače (1d) do polohy 1, 2, 3, 4 nebo 5 zvolte požadovaný jazyk.

**Upozornění:** Jazyky se liší v závislosti na regionu, ve kterém jste výrobek zakoupili.

Region	Dostupné jazyky
1  6 	němčina, angličtina, francouzština, italsština, španělština
7 	bulharština, chorvatština, srbština, řečtina, angličtina
8 	čeština, polština, slovenština, francouzština, angličtina

## Výběr režimu

### Režim „Poslech“

1. Stisknutím libovolného tlačítka (1c) přehrajete termín spojený s obrázkem.
2. Opětovným stisknutím tohoto tlačítka přehrajete zvuk, který odpovídá obrazu.

### Režim „Interakce“

1. Stisknutím tlačítka (1e) spustíte režim interakce.

**Upozornění:** Následuje výzva k výběru příslušného obrázku.

2. Vyberte tlačítko (1c):

- Po výběru správného tlačítka se ozve pozitivní zvuk a všechny kontrolky LED tlačítek blikají.
- Pokud je vybráno nesprávné tlačítko, ozve se negativní zvuk a výzva k opakování pokusu. Otázka se opakuje dvakrát, po třetí špatné odpovědi je položena další otázka.

**Upozornění:** Opětovným stisknutím tlačítka (1e) se aktivně vrátíte do režimu „Poslech“. Výrobek se automaticky přepne do režimu „Poslech“, pokud po výzvě není zvoleno žádné tlačítko.

## HL-13557

### Smartphone

#### Aktivace výrobku

1. Stisknutím libovolného tlačítka (1c) na výrobku (1) přehrajete zvuk spojený s obrázkem.
2. Stisknutím tlačítka (1d/1e) na výrobku aktivujete zvuk a blesk.

**Upozornění:** Blesk se krátce rozsvítí.

**Upozornění:** Kryt (1a) výrobku je odnímatelný.

## Fotoaparát

### Aktivace výrobku

1. Stisknutím tlačítka (2c) na výrobku (2) aktivujete zvuk a blesk.

**Upozornění:** Blesk se krátce rozsvítí.

2. Otáčením otočného kolečka (2d) vytvoříte zvuk.

3. Podívejte se do hledáčku kaleidoskopu (2e) a uvidíte krásné tvary.

**Upozornění:** Kryt (2a) výrobku je odnímatelný.

## Uskladnění, čištění

Pokud výrobek nepoužíváte, skladujte jej vždy suchý, čistý, bez baterií a při pokojové teplotě. Utírejte pouze suchým hadříkem.

**DŮLEŽITÉ!** K čištění nikdy nepoužívejte agresivní čisticí prostředky.

## Pokyny k likvidaci



Tento doprovodný symbol označuje, že toto zařízení podléhá směrnici

2012/19/EU. Tato směrnice uvádí, že

toto zařízení nesmíte po skončení jeho životnosti likvidovat s běžným domovním odpadem, ale musíte jej odevzdat na speciálně zřízených nebo ve společnostech pro likvidaci odpadů. Chraňte životní prostředí a provádějte řádnou likvidaci.

Poškození životního prostředí v důsledku nesprávné likvidace baterií/akumulátorů! Baterie/akumulátory nesmějí být likvidovány spolu s komunálním odpadem. Mohou obsahovat toxické těžké kovy a podléhají zpracování nebezpečného odpadu. Chemické symboly těžkých kovů jsou následující: Cd = kadmium, Hg = rtuť, Pb = olovo. Použité baterie/akumulátory proto likvidujte v místním sběrném místě.



O možnostech likvidace vysloužilého výrobku se informujte u Vaší obecní nebo městské správy. Výrobek a obaly likvidujte ekologicky. Uchovávejte obalové materiály (jako např. fóliové sáčky) nedostupné pro děti.



Při třídění odpadu dodržujte označení balicích materiálů, které jsou označeny zkratkami (a) a čísly (b) s následujícím významem: 1–7: plasty / 20–22: papír a karton / 80–98: smíšený odpad.

Výrobek a balicí materiály jsou recyklovatelné, likvidujte je odděleně pro lepší zpracování odpadu.

## **Pokyny k záruce a průběhu služby**

Výrobek byl vyroben s velkou péčí a za stálé kontroly. DELTA-SPORT HANDELSKONTOR GmbH poskytuje koncovým privátním zákazníkům na tento výrobek tři roky záruky od data nákupu (záruční lhůta) podle následující ustanovení. Záruka se týká pouze vad materiálu a závad ve zpracování. Záruka se nevztahuje na díly, které podléhají normálnímu opotřebení, a proto je nutné na ně pohlížet jako na rychle opotřebitelné díly (např. baterie), a na křehké díly, např. vypínače, akumulátory nebo díly vyrobené ze skla.

Nároky z této záruky jsou vyloučeny, pokud výrobek byl používán neodborně nebo nedovoleným způsobem nebo nikoli v rámci stanoveného účelu určení nebo předpokládaného rozsahu používání nebo nebyla dodržena zadání v návodu k obsluze, ledaže by koncový zákazník prokázal, že existuje vada materiálu nebo došlo k chybě ve zpracování, které nevyplývají z některé výše uvedených okolností.

Nároky ze záruky lze uplatnit pouze v rámci záruční lhůty po předložení originálního pokladního dokladu. Proto si prosím uschovejte originál pokladního dokladu. Doba záruky se neprodlužuje případnými opravami na základě záruky, zákonné záruky nebo kulance. Totéž platí také pro vyměněné a opravené díly. Při reklamaci se prosím obraťte na níže uvedenou horkou linku servisu nebo se s námi spojte e-mailem. Pokud se vyskytne případ reklamace, výrobek Vám – dle naší volby – bezplatně opravíme, vyměníme nebo Vám vrátíme kupní cenu. Další práva ze záruky nevznikají.

Vaše zákonná práva, zejména nároky na zajištění záruky vůči konkrétnímu prodejci, nejsou touto zárukou omezena.

IAN: 439947\_2304

 Servis Česko

Tel.: 800 143 873

E-Mail: [deltasport@idl.cz](mailto:deltasport@idl.cz)

Blahoželáme!

Svojím nákupom ste sa rozhodli pre kvalitný výrobok. Pred prvým použitím sa s výrobkom dôkladne oboznámte.



**Pozorne si prečítajte tento návod na používanie.**

Výrobok používajte len uvedeným spôsobom a na uvedený účel. Tento návod na používanie si dobre uschovajte. Pri odovzdávaní výrobku tretej osobe odovzdajte s výrobkom aj všetky podklady.

## Obsah balenia (obr. A)

### HL-13556

1 x tablet na učenie (1)  
3 x batéria (1,5V , AAA) (2)  
1 x návod na používanie

### HL-13557

1 x smart telefón  
1 x fotoaparát  
6 x batéria (1,5 V ) (3)  
1 x návod na používanie

## Technické údaje

### HL-13556

Zásobovanie energiou batéria:  
1,5V , AA

### HL-13557

Zásobovanie energiou batéria:  
1,5V 

 Symbol pre jednosmerné napätie



Dátum výroby (mesiac/rok):  
11/2023



Delta-Sport Handelskontor GmbH týmto prehlasuje, že sa tento výrobok zhoduje s nasledovnými základnými požiadavkami a ostatnými príslušnými ustanoveniami:

Smernica 2009/48/ES – o bezpečnosti hračiek  
Smernica 2014/30/EÚ – o elektromagnetickej kompatibilite

Smernica 2011/65/EÚ – obmedzenie používania určitých nebezpečných látok v elektrických a elektronických zariadeniach

## Používanie podľa určenia

Tento výrobok je hračka pre deti od 1 roku pre súkromné používanie.



### Bezpečnostné pokyny

- Upozornenie. Nepoužívať tesne pri uchu. Nesprávne používanie môže spôsobiť poškodenie sluchu.
- Upozornenie. Hračka vytvára elektrické záblesky, ktoré môžu u citlivých osôb vyvolať epilepsiu.
- Deti sa smú hrať s výrobkom len pod dohľadom dospelých.
- Upozornenie. Všetky obalové a upevňovacie materiály nie sú súčasťou hračky a z bezpečnostných dôvodov ich vždy musíte odstrániť skôr ako výrobok odovzdáte deťom na hranie.
- Pred každým používaním výrobku skontrolujte, či nie je poškodený alebo opotrebovaný. Výrobok sa smie používať len v bezchybnom stave!
- LED svetlá nie sú vymeniteľné.
- Používajte len typ batérie:

**HL-13556:** LR03, **HL-13557:** LR44



### Výstražné pokyny pre batérie!

- Odstráňte batérie, ak sú vybité alebo keď sa výrobok dlhší čas nepoužíval.
- Nepoužívajte rozdielne typy a značky batérií, nepoužívajte spolu nové a už používané batérie alebo batérie s rozdielnou kapacitou, pretože tieto by mohli vytečť a tým spôsobiť škody.

- Pri vkladani sledujte polaritu (+/-).
- Vymeňte všetky batérie súčasne a staré batérie zlikvidujte podľa predpisov.
- Varovanie! Batérie sa nesmú dobíjať alebo reaktivovať inými prostriedkami, nesmú sa rozoberať, hádzať do ohňa alebo skratovať.
- Batérie uschovávajúce vždy mimo dosahu detí.
- Nepoužívajte dobijateľné batérie!
- Čistenie a údržbu pri používaní nesmú robiť deti bez dohľadu.
- V prípade potreby a pred vložením vyčistite kontakty batérie a kontakty na prístroji.
- Batérie nevystavujte extrémnym podmienkam (napr. vykurovacím telesám alebo priamemu slnečnému žiareniu). V opačnom prípade hrozí zvýšené nebezpečenstvo vytečenia.
- Upozornenie. Použité batérie okamžite zlikvidujte. Nové a použité batérie uchovávajúce mimo dosahu detí. Pokiaľ máte podozrenie na prehltutie alebo vniknutie batérie do tela, okamžite vyhľadajte lekársku pomoc.

### **Nebezpečenstvo!**

- S poškodenou alebo vytečenou batériou zaobchádzajte mimoriadne opatrne a túto potom obratom podľa predpisov zlikvidujte. Noste pritom rukavice.
- Ak sa dostanete do kontaktu s elektrolytom, umyte postihnuté miesto vodou a mydlom. Keď sa elektrolyt dostane do oka, vypláchnite ho vodou a čo najskôr vyhľadajte lekárske ošetrovanie.
- Prívodné svorky sa nesmú spojiť nakrátko.

## Vloženie/výmena batérií (obr. B)

**UPOZORNENIE! Aby ste zabránili mechanickým a elektrickým poškodeniam, dodržujte nasledovné pokyny.**

**HL-13556:** Pred prvým používaním výrobku odstráňte ochrannú fóliu (1a) (obr. B).

**HL-13557:** Pred prvým používaním výrobku odstráňte kryt (1a/2a), odstráňte ochrannú fóliu (1b/2b) (obr. B), potom kryt nasadíte naspäť.

Pri vkladani a výmene batérií (2/3) postupujte podľa obr. B.

**Poznámka:** Potrebujete vhodný skrutkovač (nie je súčasťou balenia).

**Poznámka:** Dávajte pozor na plusový a mínusový pól batérií a na správne vloženie. Batérie sa musia úplne nachádzať v držadle na batérie.

## Použitie (obr. A)

### HL-13556

#### Tablet na učenie

#### Zapnúť/vypnúť výrobok

1. Pre zapnutie výrobku (1) posuňte vypínač (1b) do polohy ON.





**Poznámka:** Zaznie zvuk a všetky LED diódy na tlačidlách (1c) sa krátko rozsvietia.

2. Pre vypnutie výrobku posuňte vypínač do polohy OFF.

#### Výber jazyka

Posuňte vypínač (1d) do polohy 1, 2, 3, 4 alebo 5 a vyberte požadovaný jazyk.

**Poznámka:** Jazyky sa líšia v závislosti od regiónu, kde ste výrobok zakúpili.

Región	Dostupné jazyky
1  6 	Nemčina, angličtina, francúzština, taliančina, španielčina
7 	Bulharčina, chorvátčina, srbčina, gréčtina, angličtina
8 	Čeština, poľština, slovenčina, francúzština, angličtina

## Výber režimu

### Režim „počúvania“

1. Stlačením ľubovoľného tlačidla (1c) prehráte výraz spojený s obrázkom.
2. Opätovným stlačením tohto tlačidla prehráte zvuk zodpovedajúci obrázku.

### Režim „interakcie“

1. Stlačením tlačidla (1e) spustíte režim interakcie.

**Poznámka:** Potom sa zobrazí výzva na výber vhodného obrázka.

2. Vyberte tlačidlo (1c):

- Keď je zvolené správne tlačidlo, zaznie pozitívny zvuk a všetky LED diódy na tlačidlách budú blikaf.
- Ak vyberiete nesprávne tlačidlo, budete počuť negatívny zvuk a budete vyzvaní, aby ste to skúsili znova. Otázka sa opakuje dvakrát, po tretej nesprávnej odpovedi je položená ďalšia otázka.

**Poznámka:** Opätovným stlačením tlačidla (1e) sa aktívne vrátite do režimu „počúvania“.

Ak po výzve nezvolíte žiadne tlačidlo, článok sa automaticky prepne do režimu počúvania.

## HL-13557

### Smart telefón

#### Aktivovanie výrobku

1. Stlačením ľubovoľného tlačidla (1c) na výrobku (1) prehráte zvuk súvisiaci s obrázkom.
2. Stlačením tlačidla (1d/1e) na výrobku aktivujete zvuk a blesk.

**Poznámka:** Blesk sa krátko rozsvieti.

**Poznámka:** Kryt (1a) výrobku je odnímateľný.

## Fotoaparát

### Aktivovanie výrobku

1. Stlačením tlačidla (2c) na výrobku (2) aktivujete zvuk a blesk.

**Poznámka:** Blesk sa krátko rozsvieti.

2. Otáčaním kolieska (2d) vytvoríte zvuk.

3. Pozrite sa cez hľadáčik kaleidoskopu (2e) a uvidíte krásne tvary.

**Poznámka:** Kryt (2a) výrobku je odnímateľný.

## Skladovanie, čistenie

Pri nepoužívaní skladujte výrobok vždy suchý, čistý, bez batérií a pri izbovej teplote.

Čistite iba suchou handričkou.

**DÔLEŽITÉ!** Výrobok nikdy nečistite ostrými čistiacimi prostriedkami.

## Pokyny k likvidácii



Vedľa uvedený symbol znázorňuje, že tento prístroj podlieha smernici

2012/19/EÚ. Táto smernica oznamuje, že tento výrobok nesmiete na konci jeho

doby používania likvidovať spolu s bežným domácim odpadom, ale ho musíte odovzdať v špeciálne zriadených zberných dvoroch, recyklačných centrách alebo likvidačných prevádzkach.

Chráňte životné prostredie a likvidujte odborne. Batérie/akumulátory sa nesmú likvidovať spolu s domovým odpadom. Môžu obsahovať toxické ťažké kovy a podliehajú spracovaniu špeciálneho odpadu. Chemické symboly ťažkých kovov sú nasledovné: Cd = kadmium, Hg = ortuť, Pb = olovo. Použité batérie/akumulátory preto odovzdajte v komunálnom zbernom mieste.



Ďalšie informácie o možnostiach

likvidácie zastaraného prístroja

dostanete na svojej obecnej alebo

mestskej správe. Prístroj a obal zlikvidujte

ekologicky. Obalový materiál (ako napr. fóliové vrecká) uschovajte mimo dosahu detí.



Pri triedení odpadu dodržiavajte označenie obalových materiálov, ktoré sú označené skratkami (a) a číslami (b) s nasledujúcim významom: 1 – 7: plasty / 20 – 22: papier a lepenka / 80 – 98: kompozitné látky.

Výrobok a obalové materiály sú recyklovateľné, likvidujte tieto oddelene pre lepšie spracovanie odpadu.

## Pokyny k záruke a priebehu servisu

Výrobok bol vyrobený veľmi starostlivo a pod stálou kontrolou. Na tento výrobok poskytuje DELTA-SPORT HANDELSKONTOR GmbH súkromným koncovým užívateľom trojročnú záruku odo dňa kúpy (záručná lehota) po splnení nasledovných podmienok. Záruka platí len na chyby materiálu a spracovania. Záruka sa netýka dielov, ktoré podliehajú bežnému opotrebeniu a preto ich možno považovať za opotrebitelné diely (napr. batérie), ako aj krehkých dielov, napr. vypínače, akumulátory alebo diely, ktoré sú vyrobené zo skla.

Nároky z tejto záruky zanikajú, keď sa výrobok používal neodborne alebo nesprávne, mimo určenia na používanie alebo určeného rozsahu používania alebo neboli dodržané pokyny návodu na obsluhu, s výnimkou, že koncový užívateľ preukáže, že ide o chybu materiálu alebo spracovania, ktorá nebola spôsobená niektorou z hore uvedených okolností.

Záruku je možné uplatniť len počas záručnej lehoty po predložení originálu pokladničného dokladu. Originál pokladničného dokladu preto prosím uschovajte. Záručná doba sa kvôli prípadným záručným opravám, zákonnej záruke alebo ako obchodné gesto nepredlžuje. Platí to aj pre vymenené a opravené diely.

Pri reklamáciách sa prosím najskôr obráťte na dole uvedenú Service-Hotline alebo sa s nami spojte prostredníctvom e-mailu. Ak sa jedná o záručný prípad, výrobok – podľa našej voľby – bezplatne opravíme, vymeníme alebo vrátime kúpnu cenu. Ďalšie práva zo záruky nevyplývajú.

Vaše zákonné práva, hlavne nároky na záručné plnenie voči príslušnému predajcovi, nie sú touto zárukou obmedzené.

IAN: 439947\_2304

 Servis Slovensko

Tel.: 0850 232001

E-Mail: [deltasport@lidl.sk](mailto:deltasport@lidl.sk)



¡Enhorabuena!

Con su compra se ha decidido por un artículo de gran calidad. Familiarícese con el artículo antes de usarlo por primera vez.



**Para ello, lea detenidamente las siguientes instrucciones de uso.**

Use el artículo solo de la forma descrita y para los campos de aplicación indicados. Conserve estas instrucciones de uso a buen recaudo. Entregue todos los documentos en caso de traspasar el artículo a terceros.

## Contenido de suministro (fig. A)

### HL-13556

1 x tablet de aprendizaje (1)  
3 x pila (1,5V  $\equiv$  LR03, AAA) (2)  
1 x instrucciones de uso

### HL-13557

1 x smartphone (1)  
1 x cámara (2)  
6 x pila (1,5 V  $\equiv$  LR44) (3)  
1 x instrucciones de uso

## Datos técnicos

### HL-13556

Alimentación de energía de las pilas:  
1,5V  $\equiv$  LR03, AAA

### HL-13557

Alimentación de energía de las pilas:  
1,5V  $\equiv$  LR44

$\equiv$  Símbolo para corriente continua



Fecha de fabricación (mes/año):  
11/2023



Por la presente, Delta-Sport Handelskontor GmbH declara que este artículo cumple con los requisitos básicos siguientes y las demás disposiciones pertinentes:

2009/48/CE - Directiva sobre la seguridad de los juguetes

2014/30/UE - Directiva CEM

2011/65/UE - Directiva RoHS

## Uso conforme al fin previsto

Este artículo es un juguete de uso privado para niños a partir de 1 año.



## Indicaciones de seguridad

- Advertencia. No utilizar cerca del oído. Un mal uso puede causar problemas de audición.
- Advertencia. El juguete produce destellos de luz que pueden desencadenar epilepsia en personas sensibles.
- Los niños deberán jugar con el artículo únicamente bajo la vigilancia de personas adultas.
- Advertencia. Los materiales de embalaje y fijación no forman parte del juguete y deben ser siempre retirados por motivos de seguridad antes de entregar el artículo a los niños para jugar.
- Compruebe si el artículo presenta daños o signos de desgaste antes de cada uso. ¡El artículo solo debe ser usado si se encuentra en perfecto estado!
- Los LED no pueden sustituirse.
- Emplee únicamente pilas del tipo:  
**HL-13556:** LR03, **HL-13557:** LR44



## ¡Advertencias para las pilas!

- Retire las pilas si están gastadas o si el artículo no se va a emplear durante un periodo de tiempo prolongado.
- No emplee pilas de tipos o marcas diferentes, no mezcle pilas nuevas y usadas ni aquellas con diferente capacidad, ya que podrían derramarse y provocar daños.

- Tenga en cuenta la polaridad (+/-) cuando las coloque.
- Cambie todas las pilas a la vez y elimine las pilas viejas conforme a lo estipulado.
- ¡Advertencia! Las pilas no deben cargarse ni reactivarse con otros medios, abrirse, arrojarse al fuego ni ponerse en cortocircuito.
- Guarde las pilas siempre fuera del alcance de los niños.
- ¡No emplee pilas recargables!
- Los niños no deben realizar la limpieza ni el mantenimiento de usuario sin vigilancia.
- Limpie los contactos de las pilas y el dispositivo cuando sea necesario y antes de colocarlas.
- No exponga las pilas a condiciones extremas (p. ej., radiadores o radiación solar directa). De lo contrario, existe un riesgo elevado de que se derramen.
- Advertencia. Eliminar las pilas usadas de inmediato. Mantener las pilas nuevas y usadas fuera del alcance de los niños. Solicitar asistencia médica de inmediato si se sospecha que alguien se ha tragado o introducido una pila en el interior del cuerpo.

### ¡Peligro!

- Manipule las pilas dañadas o derramadas con sumo cuidado y elimínelas de inmediato conforme a lo estipulado. Use guantes cuando lo haga.
- Si entrara en contacto con el ácido de las pilas, lávese la parte afectada con agua y jabón. ¡Si el ácido de las pilas entrara en contacto con los ojos, enjuáguelos con agua y consulte de inmediato a un médico!
- Está prohibido poner los bornes de conexión en cortocircuito.

## Colocación/cambio de las pilas (fig. B)

**¡ADVERTENCIA! Tenga en cuenta las siguientes indicaciones para evitar que se produzcan daños mecánicos y eléctricos.**

**HL-13556:** Retire la lámina protectora (1a) antes de usar el artículo por primera vez (fig. B).

**HL-13557:** Extraiga el artículo de la funda (1a/2a), retire la lámina protectora (1b/2b) (fig. B) y póngale la funda de nuevo antes de usar el artículo por primera vez.

Para colocar o cambiar las pilas (2/3) proceda como se muestra en la fig. B.

**Nota:** necesitará un destornillador adecuado (no incluido en el contenido de suministro).

**Nota:** tenga en cuenta la polaridad positiva y negativa de las pilas y colóquelas correctamente. Las pilas deben quedar completamente colocadas en su soporte.

## Uso (fig. A)

### HL-13556

#### Tablet de aprendizaje

#### Conexión/desconexión del artículo

1. Deslice el interruptor (1b) a la posición ON para encender el artículo (1).





**Nota:** se oye un sonido y los LED de todas las teclas (1c) se iluminan brevemente.

2. Deslice el interruptor a la posición OFF para apagar el artículo.

#### Selección del idioma

Deslice el interruptor (1d) a la posición 1, 2, 3, 4 o 5 para elegir el idioma deseado.

**Nota:** los idiomas varían en función de la región en la que haya adquirido el artículo.

Región	Idiomas disponibles
1  6 	Alemán, inglés, francés, italiano, español
7 	Búlgaro, croata, serbio, griego, inglés
8 	Checo, polaco, eslovaco, francés, inglés

## Selección del modo

### Modo «Escuchar»

1. Presione cualquier tecla (1c) para reproducir el término perteneciente a la imagen.
2. Presione esta tecla de nuevo para reproducir un sonido adecuado a la imagen.

### Modo «Interacción»

1. Presione la tecla (1e) para iniciar el modo de interacción.

**Nota:** a continuación se solicita que se elija la imagen adecuada.

2. Elija una tecla (1c):

- Si se elige la tecla correcta, se oye un sonido positivo y todos los LED de la tablet parpadean.
- Si se elige la tecla incorrecta, se oye un sonido negativo y se pide que se intente de nuevo. La pregunta se repite dos veces, si se responde mal tres veces se formulará otra pregunta.

**Nota:** pulsando de nuevo la tecla (1e) se regresa activamente al modo «Escuchar». El artículo pasa automáticamente al modo «Escuchar» si no se selecciona ninguna tecla cuando se solicita.

## HL-13557

### Smartphone

#### Activación del artículo

1. Presione cualquier tecla (1c) del artículo (1) para reproducir el sonido perteneciente a la imagen.
2. Presione la tecla (1d/1e) del artículo para activar un sonido y el flash.

**Nota:** el flash se ilumina brevemente.

**Nota:** la funda (1a) del artículo se puede quitar.

## Cámara

### Activación del artículo

1. Presione la tecla (2c) del artículo (2) para activar un sonido y el flash.

**Nota:** el flash se ilumina brevemente.

2. Gire la rueda giratoria (2d) para generar un sonido.

3. Mire por el visor de caleidoscopio (2e) para ver bonitas formas.

**Nota:** la funda (2a) del artículo se puede quitar.

## Almacenamiento, limpieza

Si no va a utilizarlo, almacene siempre el artículo seco y limpio, sin pilas y a temperatura ambiente.

Límpielo únicamente pasando un paño de limpieza seco.

¡IMPORTANTE! No lo limpie con productos de limpieza agresivos.

## Indicaciones para la eliminación



Este símbolo indica que el dispositivo está sujeto a la Directiva 2012/19/UE. Esta directiva especifica que este dispositivo no puede ser eliminado con la

basura doméstica normal al final de su vida útil, sino que debe ser entregado en puntos de recogida, centros de reciclaje o empresas eliminadoras de basura especialmente habilitados al efecto. Proteja el medio ambiente y elimine los productos correctamente. No deseche las pilas/acumuladores con la basura doméstica. Pueden contener metales pesados y deben ser tratados como residuos especiales. Los símbolos químicos de los metales pesados son estos: Cd = cadmio, Hg = mercurio, Pb = plomo. Por ello, elimine las pilas/acumuladores en un punto de recogida comunitario.



En su administración local o municipal podrán informarle sobre otras posibilidades de eliminación del artículo usado. No deje material de embalaje, como bolsas de plástico, en manos de niños. Guarde el material de embalaje en un lugar inaccesible para éstos.



Al separar los residuos, tenga en cuenta la marcación de los materiales de embalaje, que se indica con abreviaturas (a) y números (b) que significan lo siguiente: 1-7: plásticos / 20-22: papel y cartón / 80-98: materiales compuestos.

El artículo y su material de embalaje son reciclables, deséchelos separados para un mejor tratamiento de los residuos.

## Indicaciones relativas a la garantía y la gestión de servicios

El artículo ha sido fabricado con gran esmero y sometido a controles constantes. Para el mismo, DELTA-SPORT HANDELSKONTOR GmbH ofrece a los clientes finales particulares una garantía de tres años a contar desde la fecha de compra (periodo de garantía) con arreglo a las condiciones que se exponen a continuación. La garantía tiene validez únicamente para fallos del material y fabricación. La garantía no cubre las piezas sometidas a un desgaste normal, las cuales se consideran piezas de desgaste (p. ej., pilas) así como tampoco piezas frágiles como, p. ej., interruptores, baterías o piezas fabricadas en vidrio o cristal.

Se excluyen derechos derivados de esta garantía, si se ha realizado un uso incorrecto o abusivo del artículo o que no se encuentre dentro del marco del uso o ámbito de uso previstos o si no se ha observado lo recogido en el manual de instrucciones, a no ser que el cliente final demuestre que existen fallos del material o fabricación no derivados de una de las circunstancias expuestas anteriormente.

Las demandas derivadas de la garantía sólo podrán presentarse dentro del periodo de garantía exhibiendo el comprobante de compra original. Le rogamos, por ello, que conserve el comprobante de compra original. El periodo de garantía no se verá prolongado por ningún tipo de reparación realizada con motivo de la garantía, la garantía legal o como gesto de buena voluntad. Esto se aplica también a las piezas sustituidas o reparadas.

Por favor, dirija sus quejas primero a la línea telefónica del servicio de atención al cliente que se indica a continuación o póngase en contacto con nosotros por correo electrónico. Si el caso está cubierto por la garantía, a nuestra elección, repararemos o cambiaremos gratuitamente el artículo o le restituiremos el precio de compra del mismo. De la garantía no se derivan otros derechos.

Esta garantía no limitará sus derechos legales, especialmente los derechos de garantía frente al vendedor correspondiente.

IAN: 439947\_2304

 Servicio España  
Tel.: 900 984 989  
E-Mail: [deltasport@lidl.es](mailto:deltasport@lidl.es)

Hjertelig tillykke!

Du har valgt at købe et kvalitetsprodukt. Lær produktet at kende, inden du bruger det første gang.



**Det gør du ved at læse nedenstående brugervejledning omhyggeligt.**

Brug kun produktet som beskrevet og til de angivne anvendelsesområder. Opbevar denne brugervejledning et sikkert sted. Udlever også alle dokumenter, hvis produktet videregives til en tredjepart.

## Leveringsomfang (afb. A)

### HL-13556

1 x læretablet (1)  
3 x batteri (1,5V  LR03, AAA) (2)  
1 x brugervejledning

### HL-13557

1 x smartphone (1)  
1 x kamera (2)  
6 x batteri (1,5V  LR44) (3)  
1 x brugervejledning

## Tekniske data

### HL-13556

Strømforsyning, batteri:  
1,5V  LR03, AAA

### HL-13557

Strømforsyning, batteri:  
1,5V  LR44

 Symbol for jævnstrøm



Fremstillingsdato (måned/år):  
11/2023



Hermed erklærer Delta-Sport Handelskontor GmbH, at denne artikel overholder følgende, grundlæggende

krav og de øvrige relevante bestemmelser:

2009/48/EF - legetøjsdirektivet

2014/30/EU - EMC-direktivet

2011/65/EU - RoHS-direktivet

## Tilsigtet brug

Denne artikel er legetøj til privat brug til børn fra 1 års alderen.



### Sikkerhedsoplysninger

- Advarsel. Må ikke anvendes tæt ved øret! Forkert brug kan give høreskader.
- Advarsel. Legetøjet afgiver lysglimt, der kan udløse epilepsi hos sensitive personer.
- Børn må kun lege med artiklen under opsyn af voksne.
- Advarsel. Alle emballage- og monteringsmaterialer er ikke en del af legetøjet og skal altid fjernes af sikkerhedsmæssige grunde, inden artiklen udleveres til børn at lege med.
- Kontrollér artiklen for skader eller slitage før hver brug. Artiklen må kun bruges i fejlfri tilstand!
- LED'er kan ikke skiftes ud.
- Brug kun batteritypen:

**HL-13556:** LR03, **HL-13557:** LR44



### Advarseloplysninger, batterier!

- Fjern batterierne, hvis de er brugt op, eller artiklen ikke bruges i længere tid.
- Brug ikke forskellige batterityper, -mærker, nye og brugte batterier sammen eller med forskellig kapacitet, da disse kan lække og dermed forårsage skader.

- Vær opmærksom på polariteten (+/-), når batterierne sættes i.
- Udskift alle batterier samtidigt, og bortskaf de gamle batterier korrekt.
- Advarsel! Batterier må ikke oplades eller reaktiveres på andre måder, ikke skilles ad, kastes i ild eller kortsluttes.
- Opbevar altid batterier utilgængeligt for børn.
- Brug ikke genopladelige batterier!
- Rengøring og brugervedligeholdelse må ikke udføres af børn, uden de er under opsyn.
- Rengør batteri- og el-kontakter ved behov og før batterierne sættes i.
- Udsæt ikke batterierne for ekstreme forhold (f.eks. radiatorer eller direkte sollys). Der er i givet fald øget fare for lækage.
- Advarsel. Bortskaf brugte batterier omgående. Hold nye og brugte batterier væk fra børn. Ved mistanke om, at batterier er blevet slugt eller kommet ind i kroppen, søg straks lægehjælp.

### **Fare!**

- Beskadigede eller lækende batterier skal håndteres med stor forsigtighed og straks bortskaffes i henhold til gældende forskrifter. Brug handsker til opgaven.
- Ved kontakt med batterisyre skal det pågældende sted vaskes med vand og sæbe. Hvis batterisyren kommer i øjet, så skyl det med vand, og søg lægehjælp med det samme!
- Tilslutningsklemmerne må ikke kortsluttes.

## Batterier sættes i/udskiftes (afb. B)

**ADVARSEL! Følg nedenstående anvisninger for at undgå mekaniske og elektriske skader.**

**HL-13556:** Fjern beskyttelsesfilmen (1a) fra artiklen, inden den tages i brug første gang (afb. B).

**HL-13557:** Før artiklen bruges første gang, skal hylstret (1a/2a) fjernes, beskyttelsesfilmen (1b/2b) fjernes (afb. B), og derefter sættes hylstret på igen.

For at isætte og udskifte batterierne (2/3), skal man gå frem som vist i afb. B.

**Bemærk:** Der skal bruges en egnet skrueetrækker (ikke indeholdt i leveringsomfanget).

**Bemærk:** Vær opmærksom på batteriernes plus-/minuspoler og korrekt isætning. Batterierne skal være helt inde i batteriholderen.

## Brug (afb. A)

**HL-13556**

### Læretablet

#### Artiklen tændes/slukkes

1. Skub kontakten (1b) til ON for at tænde for artiklen (1).

**Bemærk:** Der høres en lyd, og alle LED'er på tasterne (1c) lyser kortvarigt op.

2. Skub kontakten til OFF for at slukke for artiklen.

#### Valg af sprog

Skub kontakten (1d) til position 1, 2, 3, 4 eller 5 for at vælge ønsket sprog.

**Bemærk:** Sprogene varierer afhængigt af det område, hvor artiklen er købt.

Region	Tilgængelige sprog
1  6 	Tysk, Engelsk, Fransk, Italiensk, Spansk
7 	Bulgarsk, Kroatisk, Serbisk, Græsk, Engelsk
8 	Tjekkisk, Polsk, Slovakisk, Fransk, Engelsk

## Valg af tilstand

### Tilstanden „Lytning“

1. Tryk på en vilkårlig tast (1c) for at afspille det ord, der hører til billedet.
2. Tryk igen på denne tast for at afspille en lyd, der passer til billedet.

### Tilstanden „Interaktion“

1. Tryk på tasten (1e) for at starte interaktionstilstanden.

**Bemærk:** Der følger en opfordring til at vælge det passende billede.

2. Vælg en tast (1c):

- Når den korrekte tast er valgt, lyder der en positiv lyd, og alle tasternes LED'er blinker.
- Ved valg af den forkerte tast lyder der en negativ lyd og en opfordring til at prøve igen. Spørgsmålet gentages to gange, og efter tredje, forkerte svar stilles et andet spørgsmål.

**Bemærk:** Ved at trykke endnu en gang på tasten (1e), vender man aktivt tilbage til tilstanden „Lytning“. Artiklen skifter automatisk til tilstanden „Lytning“, hvis der efter opfordringen ikke er valgt nogen tast.

## HL-13557

### Smartphone

#### Aktivér artiklen

1. Tryk på en vilkårlig tast (1c) på artiklen (1) for at afspille den lyd, der hører til billedet.
2. Tryk på tasten (1d/1e) på artiklen for at aktivere en lyd og blitzlyset.

**Bemærk:** Blitzlyset lyser kortvarigt op.

**Bemærk:** Artiklens hylster (1a) kan tages af.

## Kamera

### Aktivér artiklen

1. Tryk på tasten (2c) på artiklen (2) for at aktivere en lyd og blitzlyset.

**Bemærk:** Blitzlyset lyser kortvarigt op.

2. Drej på drejhjulet (2d) for at lave en lyd.

3. Kig gennem kalejdoskopsøgeren (2e) for at se smukke former.

**Bemærk:** Artiklens hylster (2a) kan tages af.

## Opbevaring, rengøring

Opbevar altid artiklen tør, ren, uden batterier og ved stuetemperatur, når den ikke er i brug.

Tør den kun af med en tør rengøringsklud.

VIGTIGT! Må aldrig rengøres med skrappe rengøringsmidler.

## Henvisninger vedr. bortskaffelse



Symbolen ved siden af angiver, at denne enhed er omfattet af direktiv 2012/19/EU. Dette direktiv fastslår, at man ved slutningen af denne enheds levetid ikke må bortskaffe den sammen med det normale husholdningsaffald, men skal aflevere den hos specielt udstyrede indsamlingssteder, på genbrugspladser eller til affaldshåndteringsvirksomheder. Skån miljøet og bortskaf sagkyndigt. Batterier, genopladelige eller ej, må ikke bortskaffes sammen med husholdningsaffaldet. De kan indeholde giftige tungmetaller, og er derfor underlagt den samme håndtering som farligt affald. Tungmetallernes kemiske symboler er som følger: Cd = cadmium, Hg = kviksølv, Pb = bly. Indlever derfor de brugte batterier, genopladelige eller ej, på en af de kommunale genbrugsstationer.



Yderligere informationer om bortskaffelse af det udtjente apparat kan indhentes hos kommunen. Bortskaf apparatet og emballagen på en miljøvenlig måde.

Opbevar emballagematerialer (som f.eks. folieposer) utilgængeligt for børn.



Vær opmærksom på emballagemateria-  
lernes mærkning under affaldssortering-  
en. Disse er markeret med forkortelser  
(a) og tal (b), der har følgende betydning:  
1-7: Kunststoffer / 20-22: Papir og pap /  
80-98: Kompositmaterialer.

Produktet og emballagematerialerne kan gen-  
bruges, hvorfor du bedes bortskaffe dem separat  
for at opnå en bedre affaldshåndtering.

## Oplysninger om garanti og servicehåndtering

Varen er fremstillet med største omhu og under  
løbende kontrol. DELTA-SPORT HANDELS-  
KONTOR GmbH yder private slutkunder tre års  
garanti på varen fra købsdato (Garantifrist) i  
henhold til følgende bestemmelser. Garantien  
gælder kun for materiale- og fremstillingsfejl.  
Garantien omfatter ikke dele, der er udsat for  
normal slid og derfor skal betragtes som sliddele  
(f.eks. batterier) og ikke skrøbelige dele, f.eks.  
kontakter, genopladelige batterier eller dele, der  
er fremstillet af glas.

Garantien kan ikke gøres gældende, hvis varen  
er blevet anvendt ukorrekt eller uagtsomt eller  
til andre formål end det tilsigtede eller i det  
tilsigtede omfang. Garantien bortfalder ligeledes  
ved manglende overholdelse af anvisningerne  
i betjeningsvejledningen. Kunden skal kunne  
påvise, at der er tale om materiale- eller fremstil-  
lingsfejl og ikke fejl som følge af ovenstående  
omstændigheder.

Garantien kan kun gøres gældende i garantipe-  
rioden mod fremvisning af original kvittering.

Gem derfor den originale kvittering. Garantiepe-  
rioden forlænges ikke i tilfælde af reparation i  
henhold til garantien, den lovpligtige garanti el-  
ler pr. kulance. Dette gælder også for udskiftede  
og reparerede dele.

I tilfælde af klager er det muligt at kontakte  
nedenstående servicelinje eller kontakte os pr.  
e-mail. Ved garantisager vil vi efter eget skøn  
reparere varen uden beregning, ombytte varen  
eller refundere købsprisen. Der er ingen yderli-  
gere rettigheder under garantien.

Dine lovmæssige rettigheder, herunder navnlig  
garantikrav over for sælger, indskrænkes ikke  
som følge af denne garanti.

IAN: 439947\_2304

 Service Danmark  
Tel.: 32 710005  
E-Mail: [deltasport@lidl.dk](mailto:deltasport@lidl.dk)



Congratulazioni!

Avete acquistato un articolo di alta qualità. Consigliamo di familiarizzare con l'articolo prima di cominciare ad utilizzarlo.



**Leggere attentamente le seguenti istruzioni d'uso.**

Utilizzare l'articolo solo nel modo descritto e per gli ambiti di applicazione indicati. Conservare accuratamente queste istruzioni d'uso. In caso di trasferimento dell'articolo a terzi, consegnare tutti i documenti insieme all'articolo.

## Contenuto della confezione (imm. A)

### HL-13556

1 x tablet di apprendimento (1)  
3 x batteria (1,5V  $\equiv$  LR03, AAA) (2)  
1 x istruzioni d'uso

### HL-13557

1 x smartphone (1)  
1 x fotocamera (2)  
6 x batteria (1,5V  $\equiv$  LR44) (3)  
1 x istruzioni d'uso

## Dati tecnici

### HL-13556

Alimentazione di energia delle batterie:  
1,5V  $\equiv$  LR03, AAA

### HL-13557

Alimentazione di energia delle batterie:  
1,5V  $\equiv$  LR44

$\equiv$  Simbolo di tensione continua



Data di produzione (mese/anno):  
11/2023



Con la presente, Delta-Sport Handelskontor GmbH dichiara che questo articolo è conforme ai seguenti requisiti di base e alle altre disposizioni interessate:

2009/48/CE - Direttiva sulla sicurezza dei giocattoli

2014/30/UE - Direttiva EMC

2011/65/UE - Direttiva RoHS

## Utilizzo conforme

Questo articolo è un giocattolo per bambini a partire da 1 anno di età per l'utilizzo privato.



### Indicazioni di sicurezza

- Avvertenza. Non usare vicino alle orecchie. Un uso scorretto può causare danni all'udito.
- Avvertenza. Il giocattolo emette lampi di luce che potrebbero indurre l'epilessia in persone sensibili.
- I bambini possono giocare con l'articolo solo se sorvegliati da persone adulte.
- Avvertenza. Tutti i materiali della confezione e dei fissaggi non sono parte integrante del giocattolo e per motivi di sicurezza devono essere sempre tolti prima di affidare l'articolo ai bambini che ci giocheranno.
- Prima di ogni utilizzo verificare che l'articolo non presenti danni o segni di usura. L'articolo può essere utilizzato solo se in perfetto stato!
- I LED non sono sostituibili.
- Utilizzare solo batterie di tipo:  
**HL-13556:** LR03, **HL-13557:** LR44



### Indicazioni sulle batterie!

- Togliere le batterie una volta scariche oppure in caso di mancato utilizzo dell'articolo per lungo tempo.
- Non utilizzare batterie di tipo o di marca diversi, non combinare batterie nuove e usate né batterie di capacità diversa, poiché in tal caso potrebbe fuoriuscire del liquido che può causare danni.

- Quando si inseriscono le batterie, osservare la corretta polarità (+/-).
- Sostituire contemporaneamente tutte le batterie e smaltire le batterie scariche nel rispetto delle disposizioni.
- Avvertenza! Le batterie non devono essere caricate né riattivate in altro modo, smontate, gettate nel fuoco oppure collegate in corto circuito.
- Conservare sempre le batterie fuori dalla portata dei bambini!
- Non utilizzare batterie ricaricabili!
- La pulizia e la manutenzione affidata all'utente non possono essere condotte da bambini non sorvegliati.
- Se necessario, pulire i contatti delle batterie e dell'apparecchiatura prima di inserire le batterie.
- Non esporre le batterie a condizioni estreme (ad es. termosifoni o luce solare diretta). Se non si osservano tali disposizioni sussiste un alto rischio di fuoriuscita di liquidi.
- Avvertenza. Smaltire quanto prima le batterie usate. Tenere le batterie nuove e usate fuori dalla portata dei bambini. In caso di sospetta ingestione o introduzione di batterie nel corpo, rivolgersi subito ad un medico.



### Pericolo!

- Maneggiare con estrema cautela una batteria danneggiata o dalla quale è fuoriuscito del liquido, e smaltirla quanto prima nel rispetto delle normative. Indossare dei guanti durante l'operazione.
- Se si dovesse venire a contatto con l'acido delle batterie, lavare la parte interessata con acqua e sapone. Se l'acido delle batterie dovesse venire a contatto con gli occhi, lavarli con acqua e affidarsi immediatamente a cure mediche!
- I morsetti di collegamento non devono essere collegati in corto circuito.

## Inserire/sostituire le batterie (imm. B)

**AVVERTENZA! Osservare le seguenti indicazioni per evitare danni meccanici ed elettrici.**

**HL-13556:** Prima di utilizzare l'articolo per la prima volta, togliere la pellicola protettiva (1a) (imm. B).

**HL-13557:** Prima di utilizzare l'articolo la prima volta, togliere l'involucro (1a/2a), rimuovere la pellicola protettiva (1b/2b) (imm. B), quindi riapplicare l'involucro.

Per inserire e sostituire le batterie (2/3), procedere come mostrato nell'imm. B.

**Indicazione:** è necessario un adeguato cacciavite (non fornito in dotazione).

**Indicazione:** fare attenzione alla polarità più/meno delle batterie e ad inserirle correttamente. Le batterie devono essere inserite completamente nel sostegno.

## Utilizzo (imm. A)

### HL-13556

#### Tablet di apprendimento

#### Accendere/spengere l'articolo

1. Spostare l'interruttore (1b) su ON per accendere l'articolo (1).

**Indicazione:** Viene emesso un suono e tutti i LED dei tasti (1c) si accendono brevemente.

2. Spostare l'interruttore su OFF per spegnere l'articolo.

#### Selezione della lingua

Spostare l'interruttore (1d) in posizione 1, 2, 3, 4 o 5 per selezionare la lingua desiderata.

**Indicazione:** Le lingue variano a seconda della regione in cui è stato acquistato l'articolo.

Regione	Lingue disponibili
1  6 	tedesco, inglese, francese, italiano, spagnolo
7 	bulgaro, croato, serbo, greco, inglese
8 	ceco, polacco, slovacco, francese, inglese

## Selezione della modalità

### Modalità "Ascolto"

1. Premere il tasto desiderato (1c) per ascoltare la parola che si riferisce all'immagine.
2. Premere nuovamente questo tasto per ascoltare un suono corrispondente all'immagine.

### Modalità "Interazione"

1. Premere il tasto (1e) per avviare la modalità interazione.

**Indicazione:** Compare la richiesta di selezionare l'immagine corrispondente.

2. Scegliere un tasto (1c):
  - Scegliendo il tasto corretto viene emesso un suono positivo e tutti i LED dei tasti lampeggiano.
  - Scegliendo il tasto sbagliato viene emesso un suono negativo e compare la richiesta di ritentare. La domanda viene ripetuta due volte, dopo la terza risposta falsa viene posta un'altra domanda.

**Indicazione:** Premendo nuovamente il tasto (1e) si torna attivamente in modalità "Ascolto". L'articolo passa automaticamente alla modalità "Ascolto" se dopo la richiesta non vengono selezionati tasti.

## HL-13557

### Smartphone

#### Attivazione articolo

1. Premere il tasto desiderato (1c) sull'articolo (1) per ascoltare il suono che si riferisce all'immagine.
2. Premere il tasto (1d/1e) sull'articolo per attivare un suono e il flash.

**Indicazione:** Il flash si accende brevemente.

**Indicazione:** L'involucro (1a) dell'articolo è amovibile.

## Fotocamera

### Attivazione articolo

1. Premere il tasto (2c) sull'articolo (2) per attivare un suono e il flash.

**Indicazione:** Il flash si accende brevemente.

2. Girare la rotella (2d) per produrre un suono.
3. Guardare dentro la ricerca nel caleidoscopio (2e) per osservare gradevoli forme.

**Indicazione:** L'involucro (2a) dell'articolo è amovibile.

## Conservazione, pulizia

In caso di mancato utilizzo, riporre l'articolo a temperatura ambiente senza batterie in un luogo asciutto e pulito.

Pulire solo con un panno asciutto.

**IMPORTANTE!** Non utilizzare mai detergenti aggressivi.

## Smaltimento



Il simbolo accanto indica che questa apparecchiatura è soggetta alla Direttiva 2012/19/UE. Questa direttiva prevede che alla fine del suo periodo di impiego non sia consentito smaltire questa apparecchiatura insieme ai normali rifiuti domestici, bensì presso centri di raccolta appositamente allestiti, presso strutture di riciclaggio dei materiali oppure presso aziende di smaltimento. Rispettate l'ambiente e smaltite i rifiuti correttamente.

Le batterie non devono essere smaltite come rifiuti domestici. Possono contenere metalli pesanti tossici e sono soggetti a un trattamento speciale dei rifiuti. I simboli chimici dei metalli pesanti sono i seguenti: Cd = cadmio, Hg = mercurio, Pb = piombo. Pertanto, restituire le batterie usate in un punto di raccolta comunale.



Presso la propria amministrazione comunale o cittadina è possibile ottenere ulteriori informazioni sullo smaltimento dell'apparecchiatura usata. Smaltire l'apparecchiatura e la confezione nel rispetto dell'ambiente. Conservare i materiali della confezione (come ad es. i sacchetti) in modo che non siano raggiungibili per i bambini.



Si noti la marcatura dei materiali di imballaggio durante la separazione dei rifiuti, questi sono contrassegnati da abbreviazioni (a) e numeri (b) con il seguente significato: 1-7: materiali plastici / 20-22: carta e cartone / 80-98: materiali compositi.

L'articolo e i materiali di imballaggio sono riciclabili, smaltirli separatamente per una migliore gestione dei rifiuti.

## **Avvertenze sulla garanzia e sulla gestione dei servizi di assistenza**

L'articolo è stato prodotto con la massima cura e sotto un continuo controllo. DELTA-SPORT HANDELSKONTOR GmbH concede ai clienti finali privati, su questo articolo, tre anni di garanzia dalla data di acquisto (termine di garanzia) sulla base delle seguenti disposizioni. La garanzia vale per difetti del materiale o di fabbricazione. Questa garanzia non si estende a componenti del prodotto esposti a normale logorio, che possono pertanto essere considerati come componenti soggetti a usura (esempio capacità della batteria, calcificazione, lampade, pneumatici, filtri, spazzole...). La garanzia non si estende altresì a danni che si verificano su componenti delicati (esempio interruttori, batterie, parti realizzate in vetro, schermi, accessori vari) nonché a danni derivanti dal trasporto o altri incidenti.

Dalla presente garanzia sono escluse le richieste legate a casi di utilizzo non conforme oppure di abuso dell'articolo, oppure di utilizzo avvenuto non nell'ambito delle condizioni previste oppure del campo di impiego previsto, oppure in caso di non osservanza delle direttive riportate nelle istruzioni d'uso, a meno che il cliente non dimostri che sussista un vizio di materiale o di lavorazione che non sia riconducibile ad una delle circostanze riportate sopra.

Le richieste di garanzia possono essere avanzate solo entro il relativo termine, su presentazione dello scontrino originale di acquisto. Si prega quindi di conservare lo scontrino originale.

Il termine di garanzia non sarà prolungato a seguito di eventuali riparazioni effettuate sulla base della garanzia, della garanzia obbligatoria prevista per legge oppure di accondiscendenza. Ciò vale anche per le parti sostituite oppure riparate.

In caso di contestazione rivolgersi dapprima alla hotline di assistenza sotto indicata oppure mettersi in contatto con noi via e-mail. Laddove sussista un caso coperto dalla garanzia, l'articolo sarà - a nostra discrezione - da noi riparato gratuitamente, sostituito oppure sarà rimborsato il prezzo di acquisto. Non sussistono ulteriori diritti derivanti dalla garanzia.

I vostri diritti giuridici, in particolare i diritti di garanzia obbligatoria prevista dalla legge nei confronti del relativo venditore, non sono limitati dalla presente garanzia.

IAN: 439947\_2304

 Assistenza Italia  
Tel.: 800781188  
E-Mail: [deltasport@lidl.it](mailto:deltasport@lidl.it)

Szívből gratulálunk!

Vásárlásával kiváló minőségű terméket választott. Használatba vétele előtt ismerkedjen meg a termékkel.



**Figyelmesen olvassa el az alábbi használati útmutatót.**

A terméket kizárólag az itt ismertetett módon, a rendeltetésének megfelelően használja. Gondosan őrizze meg a használati útmutatót. A termék továbbadásakor adja át az összes kapcsolódó dokumentumot is.

## A csomag tartalma (A ábra)

### HL-13556

1 x tanuló-táblagép (1)  
3 x elem (1,5 V  $\equiv$  LR03, AAA) (2)  
1 x használati útmutató

### HL-13557

1 x okostelefon (1)  
1 x fényképező (2)  
6 x elem (1,5 V  $\equiv$  LR44) (3)  
1 x használati útmutató

## Műszaki adatok

### HL-13556

A készülék elemmel működik:  
1,5 V  $\equiv$  LR03, AAA

### HL-13557

A készülék elemmel működik:  
1,5 V  $\equiv$  LR44

$\equiv$  Egyenfeszültség jele



Gyártás dátuma (hónap/év):  
11/2023



A Delta-Sport Handelskontor GmbH ezennel kijelenti, hogy ez a termék megfelel a következő alapvető

követelményeknek és az egyéb vonatkozó rendelkezéseknek:

2009/48/EK - a játékok biztonságáról szóló irányelv

2014/30/EU - elektromágneses összeférhetőségről szóló irányelv (EMC)

2011/65/EU - az egyes veszélyes anyagok elektromos és elektronikus berendezésekben való alkalmazásának korlátozásáról szóló irányelv (RoHS)

## Rendeltetészerű használat

A termék 1 éven felüli gyermekeknek ajánlott játék személyes használatra.



### Biztonsági utasítások

- Figyelmeztetés. Ne használja fülközelben. A rendellenes használat halláskárosodást okozhat.
- Figyelmeztetés. A játék villódzása az arra érzékeny személyeknél epilepsziát válthat ki.
- Gyermekek csak felnőtt felügyelete mellett játszhatnak a termékkel.
- Figyelmeztetés. A csomagolás és a rögzítés anyaga nem része a játéknak, és azt biztonsági okokból mindig el kell távolítani, mielőtt a terméket a gyermekek kezébe adjuk.
- Használat előtt mindig ellenőrizze, hogy nem láthatók-e sérülés vagy kopás jelei a terméken. A terméket csak kifogástalan állapotban szabad használni!
- A LED-ek nem cserélhetők.
- Kizárólag a következő elemtípust használja: **HL-13556:** LR03, **HL-13557:** LR44



### Az elemmel kapcsolatos figyelmeztetések!

- Távolítsa el az elemeket, ha elhasználdtak, vagy ha a terméket hosszabb ideig nem használja.
- Ne használjon együtt egymástól eltérő típusú, márkájú elemeket, használt és új elemeket, illetve eltérő kapacitású elemeket, mivel ezek kifizolhatnak, ezzel károsítva a készüléket.

- Ügyeljen a polarításra (+/-) a behelyezéskor.
- Mindig egyszerre cserélje ki az összes elemet, és gondoskodjon a régi elemek előírás szerinti ártalmatlanításáról.
- Figyelmeztetés: az elemeket tilos tölteni vagy más eszközökkel újraaktiválni, tilos őket szét-szedni, tűzbe dobni vagy rövidre zární.
- Mindig olyan helyen tárolja az elemeket, ahol a gyermekek nem érhetik el.
- Ne használjon újratölthető elemeket!
- A tisztítást és a felhasználói karbantartást a gyermekek felügyelete nélkül nem végezhetik.
- Szükség esetén és az elemek behelyezése előtt tisztítsa meg az elemek és a készülék érintkezőit.
- Ne tegye ki az elemeket extrém körülményeknek (pl. fűtőtest vagy közvetlen napsugárzás). Ellenkező esetben nő a kifolyás veszélye.
- Figyelmeztetés. A használt elemeket azonnal dobja ki. Az új és használt elemek gyermekektől elzárva tartandók! Ha úgy gyanítja, hogy elemet nyelt vagy elem jutott a szervezetébe, azonnal kérjen orvosi segítséget.

### **Veszély!**

- A károsodott vagy kifolyt elemekkel nagyon óvatosan bánjon, és haladéktalanul előírás szerűen selejtezze le őket. Eközben viseljen kesztyűt.
- Ha akkumulátorsavval kerül érintkezésbe, mossa le vízzel és szappannal az érintett területet. Amennyiben akkumulátorsav kerül a szemébe, öblítse ki vízzel, és azonnal forduljon orvoshoz!
- Az elemek érintkezőit nem szabad rövidre zární.

## Elemek behelyezése/cseréje (B ábra)

**FIGYELMEZTETÉS! A mechanikus és elektromos károk megelőzése érdekében vegye figyelembe a következő utasításokat.**

**HL-13556:** A termék első használata előtt távolítsa el a védőfóliát (1a) (B ábra).

**HL-13557:** A termék első használata előtt vegye le a fedelet (1a/2a), távolítsa el a védőfóliát (1b/2b) (B ábra), végül helyezze vissza a fedelet.

Az elemek (2/3) behelyezését és cseréjét a B ábra szerint végezze.

**Megjegyzés:** használjon megfelelő csavarhűzőt (a csomag nem tartalmazza).

**Megjegyzés:** ügyeljen a megfelelő polarításra és a helyes behelyezésre. Az elemeket teljesen be kell illeszteni az elemtartóba.

## Használat (A ábra)

**HL-13556**

### Tanuló-táblagép

#### A termék be-/kikapcsolása

1. A termék (1) bekapcsolásához állítsa a tolókapcsolót (1b) az ON állásra.





**Megjegyzés:** hang hallatszik, és a gombok (1c) összes LED-je rövid ideig felvillan.

2. A termék kikapcsolásához állítsa a tolókapcsolót az OFF állásba.

#### A nyelv kiválasztása

A kívánt nyelv kiválasztásához állítsa a tolókapcsolót (1d) az 1, 2, 3, 4 vagy 5 állásba.

**Megjegyzés:** a nyelvek összeállítása attól függ, hogy Ön melyik régióban vásárolta a terméket.

Régió	Elérhető nyelvek
1  6 	német, angol, francia, olasz, spanyol
7 	bolgár, horvát, szerb, görög, angol
8 	cseh, lengyel, szlovák, francia, angol

## Üzem mód kiválasztása

### „Hallgatás” üzemmód

1. Nyomjon meg egy tetszőleges gombot (1c) a képhez tartozó kifejezés lejátszásához.
2. Nyomja meg újra ezt a gombot a képhez illő hang lejátszásához.

### „Interakció” üzemmód

1. Az interakció üzemmód elindításához nyomja meg a gombot (1e).

**Megjegyzés:** ezután felhívás következik a megfelelő kép kiválasztásáért.

2. Válasszon egy gombot (1c):

- Megfelelő gomb választása esetén pozitív hangjelzés hallatszik, és az összes gomb LED-je villogni kezd.
- Rossz gomb választása esetén negatív hangjelzés hallatszik, és felhívás következik az újbóli próbálkozásra. A kérdés kétszer megismétlődik, a harmadik rossz válasz után új kérdés jön.

**Megjegyzés:** A gomb (1e) újbóli megnyomásával aktívan visszatérhet a „Hallgatás” üzemmódba. Ha a felhívás után nem történik gombválasztás, a termék automatikusan átvált a „Hallgatás” üzemmódba.

## HL-13557

### Okostelefon

#### A termék bekapcsolása

1. Nyomjon meg a terméken (1) egy tetszőleges gombot (1c) a képhez tartozó hang lejátszásához.
2. Nyomja meg a terméken lévő gombot (1d/1e) a hang és a vaku aktiválásához.

**Megjegyzés:** a vaku röviden felvillan.

**Megjegyzés:** A termék fedele (1a) levehető.

## Fényképező

### A termék bekapcsolása

1. Nyomja meg a terméken (2) lévő gombot (2c) a hang és a vaku aktiválásához.

**Megjegyzés:** a vaku röviden felvillan.

2. Hang létrehozásához forgassa el a forgatótárcsát (2d).
3. Nézzon át a kaleidoszkóp nézőkijén (2e), hogy gyönyörű formákat lásson.

**Megjegyzés:** A termék fedele (2a) levehető.

## Tárolás, tisztítás

A terméket mindig száraz, tiszta és szobahőmérsékletű helyen, elem nélkül tárolja, ha azt nem használja.

Csak törölje tisztára egy száraz ronggyal.

**FONTOS!** Ne használjon éles tisztítószerket a tisztításhoz.

## Tudnivalók a hulladékkezelésről



Az oldalsó szimbólum azt jelzi, hogy a készülék a 2012/19/EU irányelv hatálya alá tartozik. Ez az irányelv kimondja, hogy ezt a készüléket a

hasznos élettartamának végén nem szabad a normál háztartási hulladékkal együtt ártalmatlanítani, hanem a speciálisan erre a célra kialakított gyűjtőhelyeken, újrahasznosító központokban vagy hulladékfeldolgozóknál kell leadni őket. Óvja a környezetet és ártalmatlanítsa szakszerűen a terméket.

Az elemeket/akkumulátorokat tilos a háztartási hulladékokkal együtt kidobni. Ugyanis mérgező nehézfémeket tartalmazhatnak, ami a különleges hulladékkezeléshez tartozik. A nehézfémek vegyjelei: Cd = kadmium, Hg = higany, Pb = ólom. Ezért a használt elemeket/akkumulátorokat a közszégi gyűjtőhelyen adja le.



Az elhasznált készítmény ártalmatlanításával kapcsolatos további információkat a települési vagy városi önkormányzattól tudhatja meg. A készüléket és a csomagolóanyagokat (például fóliatasakokat) tartsa távol a gyermekektől.



A szelektív hulladékgyűjtés során vegye figyelembe a csomagolóanyagokon lévő jelzéseket, ahol a rövidítések (a) és számok (b) jelentése: 1–7: műanyagok / 20–22: papír és karton / 80–98: kötőanyagok. A termékek és a csomagolóanyagok újrahasznosíthatók, ezért a jobb hulladékkezelés érdekében külön gyűjtse ezeket.

## **A garanciával és a szerviz lebonyolításával kapcsolatos útmutató**

A termék nagy gondossággal és állandó ellenőrzés mellett készült. A DELTA-SPORT HANDELS-KONTOR GmbH privát végső felhasználóknak a vásárlás dátumától számított három év (garancia időtartama) garanciát ad erre a termékre a következő rendelkezések szerint. A garancia csak anyaghibára és feldolgozási hibára érvényes. A garancia nem terjed ki a szokásos elhasználódásnak kitett, ezért kopó alkatrésznek tekintendő alkatrészekre (pl. elemek), valamint a törékeny alkatrészekre sem, például a kapcsolókra, az akkumulátorokra vagy az üvegből készült alkatrészekre.

Kizárásra kerül a garanciaigény, ha a terméket szakszerűtlenül vagy helytelenül, nem rendeltetésszerűen vagy nem az előírt használati körben használták, vagy figyelmen kívül hagyták a kezelési útmutató előírásait, kivéve, ha a végső felhasználó bizonyítja, hogy olyan anyag- vagy feldolgozási hiba áll fenn, amely nem a fent említett körülmények valamelyikéből ered.

A garanciaigény csak a garancia időtartamán belül, az eredeti pénztári bizonylat bemutatásával érvényesíthető. Ezért kérjük, őrizze meg az eredeti pénztári bizonylatot. A garancia, a törvényes garancia vagy a méltányosság alapján végzett esetleges javítások a garancia időtartamát nem hosszabbítják meg. Ez vonatkozik a kicserélt és javított alkatrészekre is.

Kérjük, hogy reklamáció esetén először az alábbi szervizvonalat hívja, vagy e-mailen keressen minket. Garanciális esetekben a terméket saját döntésünk alapján ingyenesen megjavítjuk, kicseréljük vagy megtérítjük a vételárat. A garanciából további jogok nem következnek.

A jelen garancia nem korlátozza az Ön törvényes jogait, különösen a mindenkori értékesítővel szembeni garanciaigényét.

IAN: 439947\_2304

 Szerviz Magyarország  
Tel.: 06800 21225  
E-Mail: [deltasport@lidl.hu](mailto:deltasport@lidl.hu)









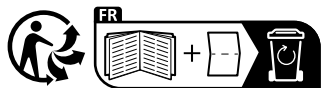

**DELTA-SPORT HANDELSKONTOR GMBH**

Wragekamp 6 • 22397 Hamburg  
GERMANY



11/2023

Delta-Sport-Nr.: HL-13556, HL-13557

---

09.11.2023 / AM 11:45

IAN 439947\_2304





VON KINDERN FERNHALTEN  
KEEP OUT OF REACH OF CHILDREN  
TENIR LES PILES HORS DE LA PORTÉE DES ENFANTS  
BUITEN HET BEREIK VAN KINDEREN OPBERGEN  
MANTENER FUERA DEL ALCANCE DE LOS NIÑOS  
TENERE LONTANO DALLA PORTATA DEI BAMBINI  
MANTER FORA DO ALCANCE DE CRIANÇAS  
OPBEVARES UTILGÆNGELIGT FOR BØRN  
SÄILYTTÄVÄ LASTEN ULOTTUMATTOMISSA  
FÖRVARAS UTOM RÄCKHÅLL FÖR BARN  
PRZECHOWYWAĆ POZA ZASIĘGIEM DZIECI  
SAUGOTI NUO VAIKŲ



NICHT INS FEUER WERFEN  
DO NOT DISPOSE OF IN FIRE  
NE PAS JETER LES PILES AU FEU  
NIET IN VUUR WERPEN  
NO ARROJAR AL FUEGO  
NON GETTARE NEL FUOCO  
NÃO ATIRAR PARA O FOGO  
MÅ IKKE KASTES I ILD  
EI SAA HEITTÄÄ TULEEN  
FÅR EJ KASTAS I ELD  
NIE WRZUCAĆ DO OGNI  
NEMESTI I UGNĪ



NICHT FALSCH EINLEGEN  
DO NOT INSERT INCORRECTLY  
NE PAS INSÉRER LES PILES DE MANIÈRE INCORRECTE  
NIET VERKEERD INLEGGEN  
NO INTRODUCIR INCORRECTAMENTE  
NON INSERIRE IN MODO ERRATO  
NÃO INSERIR INCORRETAMENTE  
MÅ IKKE LÆGGES FORKERT I  
EI SAA ASETTAA VÄÄRIN  
FÅR EJ SÅTTAS I FELAKTIGT  
NIE WKŁADAĆ NIEPOPRAWNIE  
NEĮDĖTI KLAIDINGAI



NICHT DEFORMIEREN ODER BESCHÄDIGEN  
DO NOT DEFORM OR DAMAGE  
NE PAS DÉFORMER/ENDOMMAGER LES PILES  
NIET VERVORMEN/BESCHADIGEN  
NO DEFORMAR/DANĀR  
NON DEFORMARE / DANNEGGIARE  
NÃO DEFORMAR/DANIFICAR  
MÅ IKKE DEFORDERES/BESKADIGES  
EI SAA VAURIOITTA MEKAANISESTI  
FÅR EJ DEFORDERAS/SKADAS  
NIE DEFORMOWAĆ/NIE USZKADZAĆ  
NEDEFORMUOTI / NEPAŽEISTI



NICHT ÖFFNEN ODER AUSEINANDERNEHMEN  
DO NOT OPEN OR DISMANTLE  
NE PAS OUVRIR OU DÉMANTELER LES PILES  
NIET OPENEN/NIET DEMONTEREN  
NO ABRIR/NO DESARMAR  
NON APRIRE / SMONTARE  
NÃO ABRIR NEM DESMONTAR  
MÅ IKKE ÅBNES/SKILLES AD  
EI SAA AVATA TAI PURKAA OSIIN  
FÅR EJ ÖPPNAS ELLER DEMONTERAS  
NIE ROZMONTOWYWAĆ  
NEATIDARYTI / NEARDYTI



UNTERSCHIEDLICHE TYPEN UND MARKEN NICHT MITEINANDER MISCHE  
DO NOT MIX DIFFERENT TYPES OR BRANDS  
NE PAS MÉLANGER DES MARQUES OU DES TYPES DE PILES DIFFÉRENTS  
NOOIT VERSCHILLENDE SYSTEMEN, MERKEN EN TYPES GELIJKTIJDIG GEBRUIKEN  
NO MEZCLAR SISTEMAS, MARCAS Y TIPOS DIFERENTES  
NON UTILIZZARE CONTEMPORANEAMENTE SISTEMI, MARCHE E TIPI DIFFERENTI  
NÃO MISTURAR DIFERENTES MARCAS OU TIPOS  
BRUG ALDRIG FORSKELLIGE SYSTEMER, MÆRKER OG TYPER SAMTIDIGT  
ÄLÄ KÄYTÄ SAMANAIKAISESTI ERI TYYPPISIÄ TAI MERKISIÄ PARISTOJA  
BLANDA INTE OLIKA TYPER ELLER MÄRKEN  
NIE ŁĄCZYĆ Z BATERIAMI INNYCH MAREK LUB RODZAJÓW  
SKIRTINGŲ SISTEMŲ, PREKIŲ ŽENKLŲ IR TIPŲ NENAUDOTI KARTU

HOIA LASTELE KÄTTESAAMATUS KOHAS  
UZGLABĀT BĒRNIEM NEPIEĒJAMĀ VIETĀ  
GYERMEKEK ELŐL ELZÁRVA TARTANDÓ  
HRANITI ZUNAJ DOSEGA OTROK  
UCHOVÁVEJTE MIMO DOSAH DĚTÍ  
UCHOVÁVAĚ MIMO DOSAHU DĚTÍ  
ČUVATI IZVAN DOHVATA DJECE  
DRŽATI VAN DOMAŠAJA DECE  
A SE ȚINE DEPARTE DE COPII  
СЪХРАНЯВАЙТЕ НА МЯСТО, НЕДОСТЪПНО ЗА ДЕЦА  
ΝΑ ΦΥΛΑΣΣΟΝΤΑΙ ΜΑΚΡΙΑ ΑΠΟ ΠΑΙΔΙΑ

ÄRA VISKA TULLE  
NEMEST UGUNĪ  
NE DOBJA TŪZBE  
NE METATI V OGENJ  
NEHÁZEJTE DO OHNĚ  
NEVHADZOVAĚ DO OHŇA  
NE BACATI U VATRU  
NE BACATI U VATRU  
A NU SE ARUNCA ÎN FOC  
HE ХВЪРЛЯЙТЕ В ОГЪН  
ΝΑ ΜΗΝ ΑΠΟΡΡΪΠΤΟΝΤΑΙ ΣΤΗ ΦΩΤΙΑ

ÄRA SISESTA VALESTI  
NEIEVIETOT NEPAREIZI  
NE HELYEZSE BE ROSSZ IRÁNYBAN  
NE NARAČNO VSTAVLJATI  
NEVKLÁDEJTE ŠPATNĚ  
NEVKLADAĚ NESPRÁVNE  
NE UMETATI POGREŠNO  
NE UMETATI POGREŠNO  
A NU SE INTRODUCÉ GREȘIT  
HE ПОСТАВЛЯЙТЕ НЕПРАВИЛНО  
ΝΑ ΜΗΝ ΓΙΝΕΤΑΙ ΕΣΦΑΛΜΈΝΗ ΤΟΠΟΘΈΤΗΣΗ

ÄRA DEFORMEERI/KAHJUSTA  
NEDEFORMĚT/NEBOJĀT  
NE DEFORMĀLJA / NE SĒRTSE MEG  
NE DEFORMIRATI/POŠKODOVATI  
NEDEFORMUJTE/NEPOŠKOZUJTE  
NEDEFORMOVAĚ/NEPOŠKODZOVAĚ  
NE DEFORMIRATI/OŠTEĆIVATI  
NE DEFORMISATI/OŠTEĆIVATI  
A NU SE DEFORMA SAU DETERIORA  
HE ДЕФОРМИРАЙТЕ/HE ПОВРЕЖДАЙТЕ  
ΜΗΝ ΠΑΡΑΜΟΡΦΩΝΕΤΕ/ΚΑΤΑΣΤΡΈΦΕΤΕ

ÄRA AVA EGA VÖTA KOOST LAHTI  
NEATVĚRT/NEIZJAUKT  
NE NYISSA KI ÉS NE SZEDJE SZÉT  
NE ODPIRATI/RAZSTAVLJATI  
NEOTEVÍREJTE/NEROZEBÍREJTE  
NEOTVÁRAĚ/NEROZOBERAĚ  
NE OTVARATI/RASTAVLJATI  
NE OTVARATI/NE RASTAVLJATI  
A NU SE DESCHIDE SAU DEZASAMBLA  
HE ОТВАРЯЙТЕ/HE РАЗГЛОБЯВАЙТЕ  
ΜΗΝ ΑΝΟΙΓΕΤΕ / ΜΗΝ ΑΠΟΣΥΝΑΡΜΟΛΟΓΕΙΤΕ

ÄRA KASUTA KORRAGA ERINEVAID SÜSTEEME, KAUBAMÄRKE EGA TÜÜPE  
VIENLAICĪGI NEIZMANTOT DAŽĀDU SISTĒMU, RAŽOTĀJU UN TIPU BATERIJAS  
SOHA NE HASZNÁLJON EGYIDEJŰLEG KÜLÖNBÖZŐ RENDSZERKEKET,  
MÁRKÁKAT ÉS TÍPUSOKAT  
NE UPORABLJATI HKRATI RAZLIČNIH ZNAMK ALI VRST  
NIKDY NEPOUŽÍVEJTE SOUČASNĚ RŮZNÉ SYSTÉMY, ZNAČKY A TYPY  
NIKDY NEPOUŽÍVAĚ SŪČASNE RŮZNE SYSTÉMY, ZNAČKY A TYPY  
NIKAD NE KORISTITI ISTOVREMENO RAZLIČITE SUSTAVE, MARKE I TIPOVE  
NIKADA NE KORISTITI RAZLIČITE SISTEME, BRENDOVE I TIPOVE U ISTO VREME  
A NU SE AMESTECA DIFERITE TIPURI DE BATERII SAU DIN MĂRCI DIFE-  
RITE  
НИКОГА НЕ ИЗПОЛЗВАЙТЕ ЕДНОВРЕМЕННО РАЗЛИЧНИ СИСТЕМИ,  
МАРКИ И ТИПОВЕ  
ΜΗΝ ΧΡΗΣΙΜΟΠΟΙΕΙΤΕ ΠΟΤΕ ΔΙΑΦΟΡΕΤΙΚΑ ΣΥΣΤΗΜΑΤΑ, ΜΑΡΚΕΣ ΚΑΙ  
ΤΥΠΟΥΣ ΤΑΥΤΟΧΡΟΝΑ



NEUE UND GEBRAUCHTE BATTERIEN NICHT MITEINANDER MISCHEN  
DO NOT MIX NEW AND USED  
NE PAS MÉLANGER DES PILES NEUVES ET USAGÉES  
NOOIT NIEUWE EN GEBRUIKTE BATTERIJEN DOOR ELKAAR GEBRUIKEN  
NO MEZCLAR PILAS NUEVAS Y USADAS  
NON UTILIZZARE INSIEME BATTERIE NUOVE E USATE  
NÃO MISTURAR PILHAS NOVAS E USADAS  
BLAND ALDRIG NYE OG BRUGTE BATTERIER  
ÄLÄ KÄYTÄ VANHOJA PARISTOJA UUSIEN KANSSA  
BLANDA INTE GAMLA OCH NYA BATTERIER  
NIE ŁĄCZYĆ UŻYWANYCH I NOWYCH BATERII  
NAUJŲ IR NAUDOTŲ BATERIJŲ NENAUDOTI KARTU



NICHT LADEN  
DO NOT CHARGE  
NE PAS RECHARGER LES PILES  
NIET HERLADEN  
NO RECARGAR  
NON RICARICARE  
NÃO RECARREGAR  
MÅ IKKE GENOPLADES  
EI SAA LADATA  
FÅR EJ ÅTERUPPLADDAS  
NIE ŁADOWAĆ PONOWNIE  
NEĮKRAUTI



NICHT IN WASSER TAUCHEN ODER IM REGEN STEHEN LASSEN  
DO NOT TO RAIN OR WATER IMMERSION  
NE PAS PLONGER LES PILES DANS L'EAU NI LES LAISSER SOUS LA PLUIE  
NIET IN WATER DOMPELEN OF IN DE REGEN LATEN STAAN  
NO SUMERGIR EN AGUA NI EXPONER A LA LLUVIA  
NON IMMERGERE IN ACQUA O LASCIARE ALLA PIOGGIA  
NÃO MERGULHAR EM ÁGUA NEM EXPOR À CHUVA  
MÅ IKKE NEDSÆNKES I VAND ELLER EFTERLADES I REGN  
EI SAA UPOTTA VETEEN TAI JÄTTÄÄ SATEESEEN  
FÅR INTE SÅNKAS NED I VATTEN ELLER STÅ I REGN  
NIE ZANURZAĆ W WODZIE I NIE NARAŻAĆ NA DZIAŁANIE DESZCZU  
NENARDINTI Į VANDENĮ IR NELAIKYTI LIETUJE



NICHT KURZSCHLIESSEN  
DO NOT SHORT-CIRCUIT  
LA PILE PEUT EXPLOSER OU COULER LORSQU'ELLE EST COURT-CIRCUITÉE  
NIET KORTSLUITEN  
NO PONER EN CORTOCIRCUITO  
NON COLLEGARE IN CORTO CIRCUITO  
NÃO PROVOCAR CURTO-CIRCUITO  
MÅ IKKE KORTSLUTTES  
EI SAA OIKOSULKEA  
FÅR EJ KORTSLUTAS  
NIE ZWIERAĆ  
NEATLIKTI TRUMPOJO JUNGIMO



AUF RICHTIGES EINLEGEN ACHTEN  
INSERT CORRECTLY  
RESPECTER LES POLARITÉS (+/-)  
POLARITEIT (+/-) IN ACHT NEMEN  
RESPECTAR LA POLARIDAD (+/-)  
RISPETTARE LA POLARITÀ (+/-)  
RESPEITAR A POLARIDADE (+/-)  
VÆR OPMÆRKSOM PÅ POLARITETEN (+/-)  
HUOMIOI NAPAIUUUS (+/-)  
OBSERVERA POLERNAS PLACERING (+/-)  
SPRAWDZIĆ PRAWIDŁOWĄ BIEGUNOWOŚĆ (+/-)  
LAIKYTIS POLIŠKUMO (+/-)

ÄRA SEGA OMVAHAEL UUSI JA KASUTATUD PATAREISID  
VIENLAICĪGI NEIZMANTOT JAUNAS UN LIETOTAS BATERIJAS  
SOHA NE KEVERJE AZ ÚJ ÉS A HASZNÁLT ELEMÉKET  
NIKOLI NE MEŠATI NOVIH IN RABLJENIH BATERIJ  
NIKDY NEKOMBINUJTE NOVÉ A POUŽITÉ BATERIE  
NIKDY NEKOMBINOVAJTE NOVÉ A POUŽITÉ BATERIE  
NIKAD MIJEŠATI NOVE I RABLJENE BATERIJE  
NIKADA NE MEŠATI NOVE I KORIŠĆENE BATERIJE  
A NU SE AMESTECA BATERII UZATE CU BATERII NOI  
НИКОГА НЕ СМЕСВАЈТЕ НОВИ И УПОТРЕБЈАНИ БАТЕРИИ  
ΠΟΤΕ ΜΗΝ ΑΝΑΜΙΓΝΥΕΤΕ ΝΕΕΣ ΚΑΙ ΧΡΗΣΙΜΟΠΟΙΗΜΕΝΕΣ ΜΠΑΤΑΡΙΕΣ

ÄRA LAE  
NELÄDĒT  
NE TÖLTSE ÚJRA  
NE POLNITI  
NENABĪJEJTE  
OPĀTOVNE NENABĪJĀT  
NE PUNITI  
NE PUNITI  
A NU SE ĪNCĀRCA  
НЕ ПРЕЗАРЕЖДАЙТЕ  
ΜΗΝ ΕΠΑΝΑΦΟΡΤΙΖΕΤΕ

ÄRA KASTA VETTE EGA JÄTA VIHMA KÄTTE  
NEGREMĒT ŪDENĪ VAI NEATSTĀT LIETŪ  
NE MERĪTSE VĪZBE, ĒS NE HAGYJA ESŐBEN  
NE POTAPLJATI V VODO ALI PUŠČATI NA DEŽJU  
NEPONOŪJTE DO VODY A NENECHÁVEJTE NA DEŠTI  
NEPONÁRAJTE DO VODY ALEBO NENECHÁVAJTE NA DAŽDI  
NE URANJATI U VODU ILI OSTAVLJATI NA KIŠI  
NE POTAPATI U VODU I NE OSTAVLJATI NA KIŠI  
A NU SE SCUFUNDA ÎN APĂ SAU LĂSA ÎN PLOAIE  
НЕ ПОТАПЯЙТЕ ВЪВ ВОДА ИЛИ НЕ ОСТАВЯЙТЕ ПОД ДЪЖДА  
ΜΗΝ ΤΙΣ ΒΥΘΪΖΕΤΕ ΣΤΟ ΝΕΡΟ ΚΑΙ ΜΗΝ ΤΙΣ ΑΦ'ΗΝΕΤΕ ΣΤΗ ΒΡΟΧΗ

ÄRA LASE TEKKIDA LŪHISEL  
NEIZVEIDOT ĪSSAVIENOJUMU  
NE ZĀRJA RŌVIDRE  
NE POVZROČATI KRATKEGA STIKA  
NEZKRATUJTE  
NESKRATOVAJTE  
NE KRATKO SPAJATI  
NEMOJTE KRATKO SPAJATI  
A NU SE SCURTCIRCUITA  
НЕ СВЪРЗВАЙТЕ НАКЪСО  
ΜΗΝ ΒΡΑΧΥΚΥΚΛΩΝΕΤΕ

SISESTA ŐGESTI  
IEVĒROT POLARITĀTI (+/-)  
ŪGYELJEN A POLARITĀSRA (+/-)  
UPOŠTEVATI POLARNOST (+/-)  
DODRŽUJTE POLARITU (+/-)  
DODRŽOVAJTE POLARITU (+/-)  
UMETNUTI ISPRAVNO  
VODITI RAČUNA O POLARITETU (+/-)  
A SE RESPECTA POLARITATEA  
СПАЗВАЙТЕ ПОЛЯРНОСТТА (+/-)  
ΠΡΟΣΟΧΗ ΣΤΗΝ ΠΟΛΙΚΌΤΗΤΑ (+/-)