

OWIM GmbH & Co. KG

Stiftsbergstraße 1
74167 Neckarsulm
GERMANY

Model No.: HG11129A/ HG11129B

Version: 02/2024

IAN 446925_2307





SONNENSCHIRM

DE AT CH

SONNENSCHIRM

Aufbau- und Sicherheitshinweise

FR CH

PARASOL

Notes d'installation et de sécurité

IT CH

OMBRELLONE

Note di installazione e sicurezza

DE/AT/CH	Aufbau- und Sicherheitshinweise	Seite	6
FR/CH	Notes d'installation et de sécurité	Page	12
IT/CH	Note di installazione e sicurezza	Pagina	18

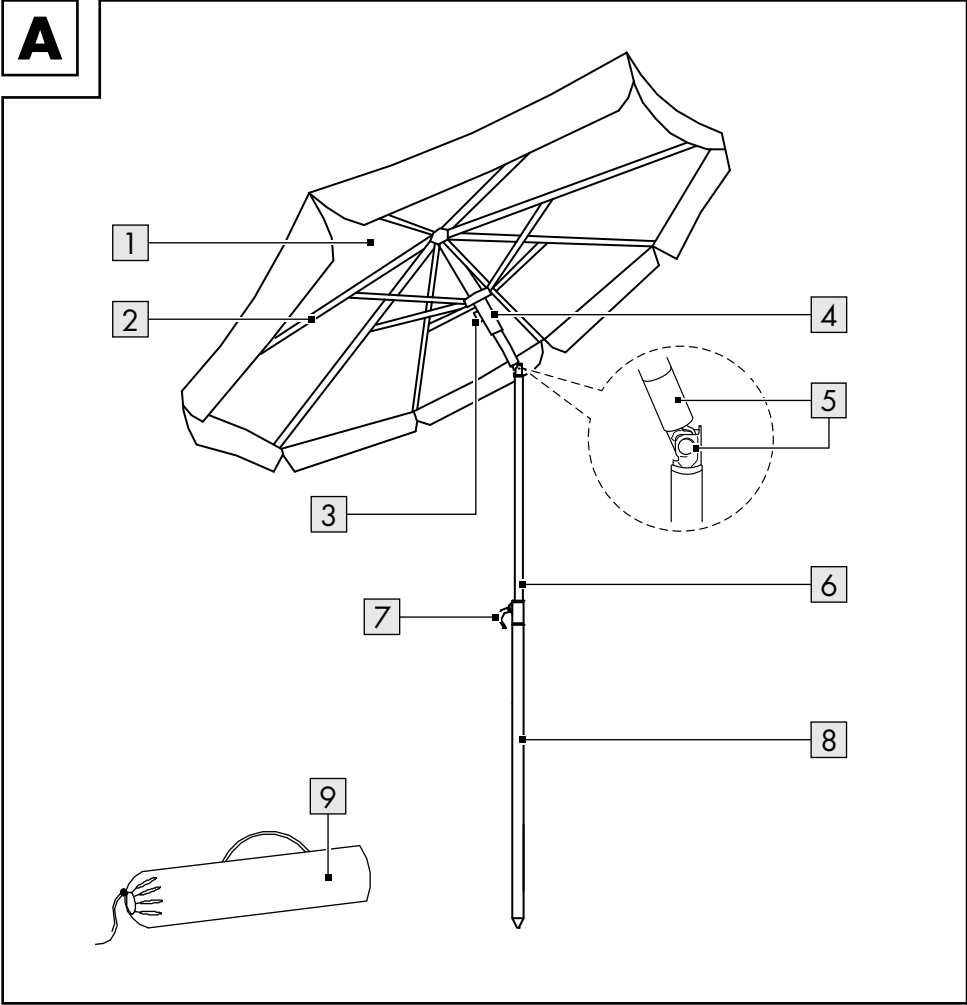
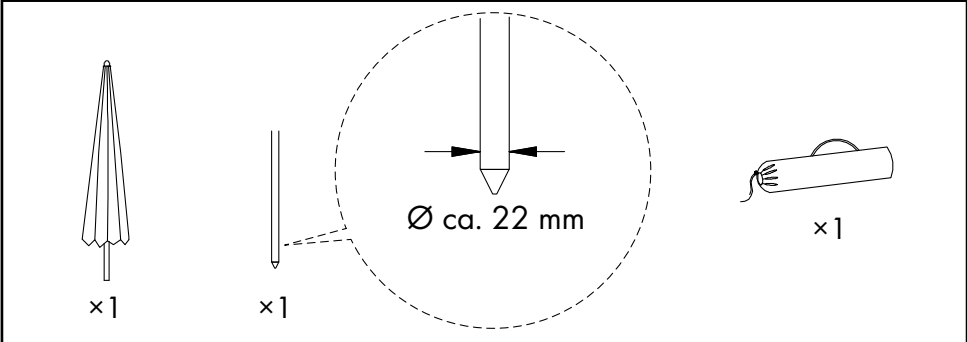

B

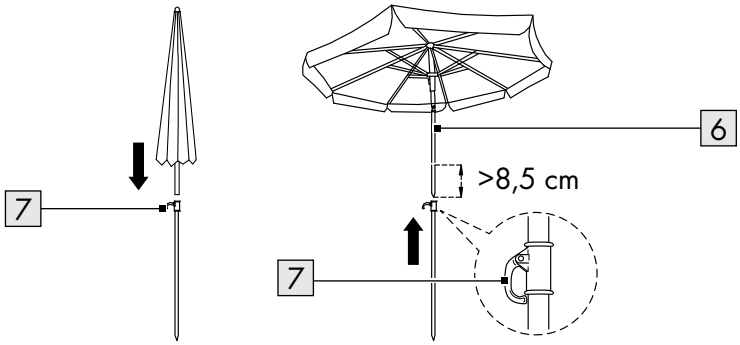

C

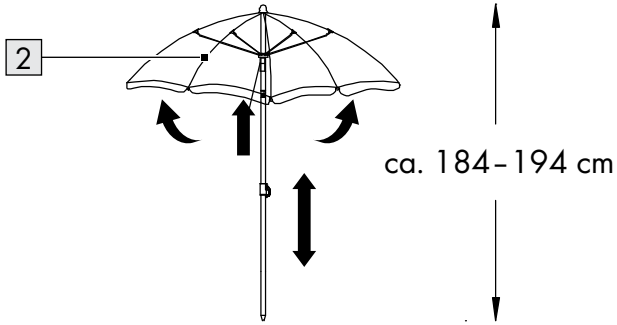

D

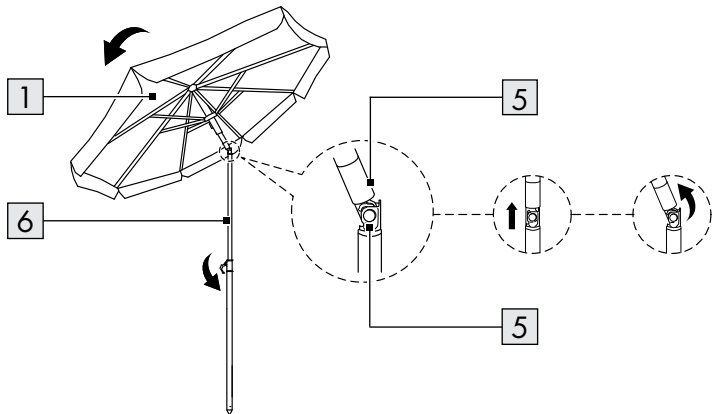

E

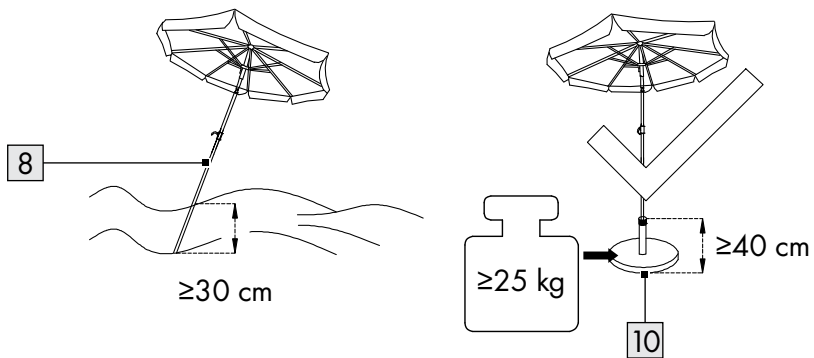
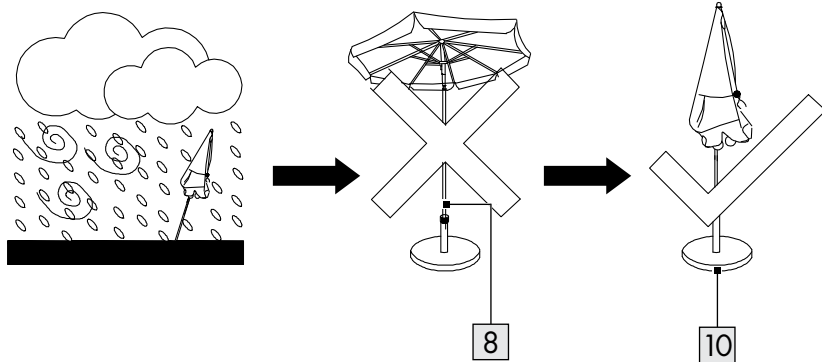

SONNENSCHIRM

● Einleitung

Wir beglückwünschen Sie zum Kauf Ihres neuen Produkts. Sie haben sich damit für ein hochwertiges Produkt entschieden. Machen Sie sich vor der ersten Inbetriebnahme mit dem Produkt vertraut. Lesen Sie hierzu aufmerksam die nachfolgende Bedienungsanleitung und die Sicherheitshinweise. Benutzen Sie das Produkt nur wie beschrieben und für die angegebenen Einsatzbereiche. Bewahren Sie diese Anleitung an einem sicheren Ort auf. Händigen Sie alle Unterlagen bei Weitergabe des Produktes an Dritte mit aus.

● Bestimmungsgemäßer Gebrauch

Dieses Produkt ist nicht für den gewerblichen Gebrauch bestimmt. Dieses Produkt wurde für den privaten Wohnbereich hergestellt.

● Lieferumfang

- 1 × Baldachin mit oberer Stange
- 1 × Untere Stange
- 1 × Tragetasche

● Liste der Einzelteile

- 1 Baldachin
- 2 Speichen
- 3 Rastfeder
- 4 Aufspanner
- 5 Knickgelenk (mit Abdeckung)
- 6 Obere Stange
- 7 Feststell-Hebel
- 8 Untere Stange
- 9 Tragetasche (mit Schnur)
- 10 Sockel (nicht enthalten)

● Technische Daten

Abmessungen
(\emptyset × einstellbare Höhe): ca. 160 cm × 184–194 cm

\emptyset untere Stange: ca. 22 mm

Einführtiefe der unteren Stange in die obere Stange: >8,5 cm

Gewicht: ca. 1 kg



Sicherheits- hinweise

BEWAHREN SIE ALLE SICHERHEITSHINWEISE UND ANWEISUNGEN FÜR DIE ZUKUNFT AUF!

**⚠️ WARNUNG!
VERLETZUNGSGEFAHR!**

- Stellen Sie sicher, dass alle Teile unbeschädigt und sachgerecht montiert sind. Bei unsachgemäßer Montage besteht Verletzungsgefahr. Beschädigte Teile können die Sicherheit und Funktion beeinflussen.
- Lassen Sie Kinder nicht unbeaufsichtigt! Das Produkt ist kein Kletter- oder Spielgerät! Stellen Sie sicher, dass Personen, insbesondere Kinder nicht auf das Produkt klettern bzw. sich nicht am Produkt anlehnen. Das Produkt könnte aus dem Gleichgewicht kommen und umkippen. Verletzungen und Beschädigungen können die Folgen sein.



**VORSICHT!
BRANDGEFAHR!**

- Stellen Sie das Produkt nicht in der Nähe von offenem Feuer oder Heizstrahlern auf

**ACHTUNG!
BESCHÄDIGUNGSGEFAHR!**

- Schließen Sie das Produkt bei Wind, Schnee- oder Regenfällen.

● **Aufbau und
Verwendung**

▲ **WARNUNG!
VERLETZUNGSGEFAHR!**

- Stellen Sie vor dem Aufbau und der Verwendung immer sicher, dass das Produkt sicher, aufrecht und stabil steht.
- Halten Sie Ihren Kopf vom Ende der Speichen fern, um Augenverletzungen zu vermeiden.
- Halten Sie Ihre Finger und Haare von den Verbindungsgelenken der Speichen, dem Aufspanner und den Stangen fern, um ein Einklemmen und Verletzen Ihrer Finger oder Ihres Kopfes zu vermeiden.

ACHTUNG! BESCHÄDIGUNGSGEFAHR!

- Halten Sie lose Kleidung von den Verbindungsgelenken der Speichen und Stangen fern.

● **Zusammenbau des Produkts**

1. Stabilisieren Sie die untere Stange 8 mit einem geeigneten Sockel 10, welcher mind. 25 kg wiegt und eine Standrohrhöhe von 40 cm oder höher hat (Abb. E).

- Wenn Sie das Produkt ohne Sockel direkt im Boden (z.B. Sand) verankern, stecken Sie die untere Stange mindestens 30 cm oder tiefer in einem leichten Winkel in den Boden (Abb. E).
- 2. Stellen Sie sicher, dass der Feststell-Hebel **7** ganz nach oben geklappt ist (Abb. B).
- 3. Führen Sie die obere Stange **6** ca. 8,5 cm tief in die untere Stange **8** ein (Abb. B).
- 4. Drücken Sie den Feststell-Hebel **7** ganz nach unten, bis dieser die Stange **8** berührt (Abb. B).

● Öffnen des Produkts

1. Lokalisieren Sie den Aufspanner **4** unter dem Baldachin **1** (Abb. A).
2. Schieben Sie den Aufspanner nach oben, bis die Speichen **2** vollständig ausgefahren sind (Abb. C). Die Rastfeder **3** rastet spürbar ein (Abb. A).

● Anpassen der Höhe

⚠ VORSICHT!
VERLETZUNGSGEFAHR!

- Halten Sie Ihre Finger von der Verbindung zwischen der oberen und der unteren Stange fern, damit Sie sich nicht die Finger einklemmen.

1. Lokalisieren Sie den Feststell-Hebel **7** an der unteren Stange **8** (Abb. A).
2. Halten Sie mit einer Hand die obere Stange **6** fest und drücken Sie mit der anderen Hand den Feststell-Hebel ganz nach oben (Abb. B).
3. Heben oder senken Sie die obere Stange langsam auf die gewünschte Höhe.
4. Drücken Sie den Feststell-Hebel ganz nach unten, sodass er die Stange berührt (Abb. B).

● Kippen des Baldachins

⚠ VORSICHT!
VERLETZUNGSGEFAHR!

- Halten Sie Ihre Finger vom Knickgelenk fern, um sie nicht einzuklemmen oder zu verletzen.

1. Lokalisieren Sie die Abdeckung **5** an der oberen Stange **6** und schieben Sie sie nach oben, um das Knickgelenk **5** freizulegen (Abb. D).

2. Halten Sie mit einer Hand die obere Stange und die Abdeckung fest, und mit der anderen Hand die obere Stange unterhalb des Knickgelenks, kippen Sie dann den Baldachin **1** zur Seite ab (Abb. D).

● Aufrichten des Baldachins

⚠ **VORSICHT!** **VERLETZUNGSGEFAHR!**

- Halten Sie Ihre Finger von der Verbindung zwischen der oberen und unteren Stange fern, damit Sie sich nicht die Finger einklemmen.
1. Halten Sie die obere Stange **6** und die Abdeckung **5** fest und ziehen Sie das Baldachin **1** in die aufrechte Position.
 2. Schieben Sie die Abdeckung nach unten, um das Knickgelenk **5** abzudecken und den Baldachin in seiner Position zu fixieren.

● Schließen des Produkts

1. Stellen Sie sicher, dass das Produkt vollständig aufrecht steht (siehe Kapitel „Aufrichten des Baldachins“).

2. Drücken Sie die Rastfeder **3** nach unten, während Sie den Schieber **4** festhalten (Abb. A).
3. Ziehen Sie den Schieber langsam nach unten, um den Baldachin **1** zu schließen (Abb. A).
4. Befestigen Sie den Baldachin indem Sie eine stabile Schnur sicher um der Baldachin binden (Abb. E).

● Tragen des Produkts

1. Schließen Sie den Baldachin **1** und entfernen Sie die obere Stange **6** aus der unteren Stange **8**, indem Sie die Schritte im Kapitel „Zusammenbau des Produkts“ in umgekehrter Reihenfolge ausführen.
2. Legen Sie das Produkt in die Tragetasche **9** und sichern Sie die Öffnung der Tasche mit der Schnur der Tragetasche (Abb. A).

● Lagerung

ACHTUNG! **BESCHÄDIGUNGSGEFAHR!**

- Halten Sie das Produkt bei Nichtgebrauch immer geschlossen, um Schäden am Produkt oder an Eigentum zu vermeiden.

1. Schließen Sie das Produkt und binden Sie eine stabile Schnur sicher um den Baldachin **1**.
 2. Bewahren Sie das Produkt in seinem Sockel **10** oder in seiner Tragetasche **9** auf.
- Wenn das Produkt in der Tragetasche aufbewahrt wird, bewahren Sie diese an einem sicheren und trockenen Ort auf.

● **Reinigung**

- Reinigen Sie das Produkt mit einem leicht angefeuchteten, fusselfreien Tuch.

● **Entsorgung**

Die Verpackung besteht aus umweltfreundlichen Materialien, die Sie über die örtlichen Recyclingstellen entsorgen können.

Möglichkeiten zur Entsorgung des ausgedienten Produkts erfahren Sie bei Ihrer Gemeinde- oder Stadtverwaltung.

● **Garantie**

Das Produkt wurde nach strengen Qualitätsrichtlinien hergestellt und vor der Auslieferung sorgfältig geprüft. Im Falle von Material- oder Herstellungsfehlern haben Sie gegenüber dem Verkäufer des Produkts gesetzliche Rechte. Ihre gesetzlichen Rechte werden

in keiner Weise durch unsere unten aufgeführte Garantie eingeschränkt.

Die Garantie für dieses Produkt beträgt 3 Jahre ab Kaufdatum. Die Garantiezeit beginnt mit dem Kaufdatum. Bewahren Sie den Originalkaufbeleg an einem sicheren Ort auf, da dieses Dokument als Nachweis des Kaufs erforderlich ist.

Alle Schäden oder Mängel, die bereits zum Zeitpunkt des Kaufs vorhanden sind, müssen unverzüglich nach dem Auspacken des Produkts gemeldet werden.

Sollte das Produkt innerhalb von 3 Jahren ab Kaufdatum einen Material- oder Herstellungsfehler aufweisen, werden wir es – nach unserer Wahl – kostenlos für Sie reparieren oder ersetzen.

Die Garantiezeit verlängert sich durch einen stattgegebenen Gewährleistungsanspruch nicht.

Dies gilt auch für ersetzte und reparierte Teile.

Diese Garantie erlischt, wenn das Produkt beschädigt oder unsachgemäß verwendet oder gewartet wurde.

Die Garantie deckt Material- und Herstellungsfehler ab. Diese Garantie erstreckt sich weder auf Produktteile, die normalem

Verschleiß unterliegen, und somit als Verschleißteile gelten (z. B. Batterien, Akkus, Schläuche, Farbpatronen), noch auf Schäden an zerbrechlichen Teilen, z. B. Schalter oder Teile aus Glas.

● **Abwicklung im Garantiefall**

Um eine schnelle Bearbeitung Ihres Anliegens zu gewährleisten, folgen Sie bitte den folgenden Hinweisen:

Bitte halten Sie für alle Anfragen den Kassenbon und die Artikelnummer (IAN 446925_2307) als Nachweis für den Kauf bereit. Die Artikelnummer entnehmen Sie bitte dem Typenschild, einer Gravur, auf dem Titelblatt Ihrer Bedienungsanleitung (unten links) oder als Aufkleber auf der Rück- oder Unterseite des Produkts. Sollten Funktionsfehler oder sonstige Mängel auftreten, kontaktieren Sie zunächst die nachfolgend benannte Serviceabteilung telefonisch oder per E-Mail.

Ein als defekt erfasstes Produkt können Sie dann unter Beifügung des Kaufbelegs (Kassenbon) und der Angabe, worin der Mangel besteht und wann er aufgetreten ist, für Sie portofrei an die Ihnen

mitgeteilte Service-Anschrift übersenden.

● **Service**

Ⓧ **Service Deutschland**

Tel.: 0800 5435 111

E-Mail: owim@lidl.de

Ⓧ **Service Österreich**

Tel.: 0800 292726

E-Mail: owim@lidl.at

Ⓧ **Service Schweiz**

Tel.: 0800562153

E-Mail: owim@lidl.ch

PARASOL

● **Introduction**

Nous vous félicitons pour l'achat de votre nouveau produit. Vous avez opté pour un produit de grande qualité. Avant la première mise en service, vous devez vous familiariser avec toutes les fonctions du produit. Veuillez lire attentivement le mode d'emploi ci-dessous et les consignes de sécurité. N'utilisez le produit que pour l'usage décrit et les domaines d'application cités. Conserver ces instructions dans un lieu sûr. Si vous donnez le produit à des tiers, remettez-leur également la totalité des documents.

● **Utilisation prévue**

Ce produit n'est pas destiné à un usage commercial. Ce produit est fabriqué pour une utilisation résidentielle privée.

● **Contenu de la livraison**

- 1 × Toile avec mât supérieur
- 1 × Mât inférieur
- 1 × Sac de transport

● **Liste des éléments**

- 1 Toile
- 2 Baleines
- 3 Ressort d'arrêt
- 4 Coulissant
- 5 Mécanisme d'inclinaison (avec couvercle)
- 6 Mât supérieur
- 7 Levier de verrouillage
- 8 Mât inférieur
- 9 Sac de transport (avec lien)
- 10 Socle (non inclus)

● **Données techniques**

Dimensions
(\emptyset × hauteur réglable) : env. 160 cm × 184-194 cm

\emptyset de la barre inférieure : env. 22 mm

Profondeur d'insertion du mât supérieur dans le mât inférieur : >8,5 cm

Poids : env. 1 kg



Notes de sécurité

CONSERVEZ TOUTES DES NOTES DE SÉCURITÉ ET INSTRUCTIONS DANS UN ENDROIT SÛR POUR TOUTE RÉFÉRENCE ULTÉRIEURE !

⚠ ATTENTION ! RISQUE DE BLESSURE !

- Assurez-vous que toutes les pièces sont intactes et qu'elles ont été assemblées correctement. Un risque de blessure existe en cas d'assemblage incorrect. Les pièces endommagées peuvent avoir effet sur la sécurité et le fonctionnement.
- Ne laissez pas des enfants sans surveillance. Ce produit n'est pas une structure pour l'escalade ou un jouet. Veillez à ce que personne ne grimpe ou ne s'appuie sur le produit, en particulier les enfants. Le produit pourrait être déséquilibré et se renverser. Cela peut entraîner des blessures et des dommages.



ATTENTION ! RISQUE D'INCENDIE !

- Ne placez jamais le produit à proximité d'un feu ouvert ou de radiateurs radiants.

REMARQUE ! RISQUE DE DOMMAGES !

- En cas de vents, de chutes de neige ou de pluies torrentielles, fermez le produit.

● Assemblage et utilisation

⚠ ATTENTION ! RISQUE DE BLESSURE !

- Assurez-vous toujours que le produit est bien fixé, vertical et stable avant de l'assembler et de l'utiliser.
- Tenez votre tête loin de l'extrémité des rayons pour éviter toute blessure aux yeux.
- Tenez vos doigts et vos cheveux éloignés des joints de raccordement des baleines, des tendeurs et des mâts pour éviter de vous coincer, de vous pincer ou de vous blesser les doigts ou la tête.

REMARQUE ! RISQUE DE DOMMAGES

- Tenez les vêtements amples à l'écart des mécanismes de connexion des baleines, des tendeurs et des mâts.

● Assemblage du produit

1. Fixez le mât inférieur **8** à l'aide d'un socle adapté **10** d'un poids minimum de 25 kg, avec une hauteur de tube de base de 40 cm ou plus (Fig. E).
 - Si vous ancrez le produit directement dans le sol (par exemple, dans le sable), insérez le mât inférieur à au moins 30 cm dans le sol en formant un angle faible (Fig. E).
2. Assurez-vous que le levier de verrouillage **7** est tiré à fond vers le haut (Fig. B).
3. Insérez le mât supérieur **6** à environ 8,5 cm de profondeur dans le mât inférieur **8** (Fig. B).
4. Poussez le levier de verrouillage **7** à fond vers le bas jusqu'à ce qu'il touche le mât inférieur **8** (Fig. B).

● Ouverture du produit

1. Placez le coulisant **4** sous la toile **1** (Fig. A).

2. Poussez le coulisant vers le haut jusqu'à ce que les baleines **2** soient complètement sorties (Fig. C) et que vous voyez que le ressort d'arrêt **3** s'est bien enclenché (Fig. A).

● Réglage de la hauteur

⚠ ATTENTION ! RISQUE DE BLESSURE !

- N'approchez pas vos doigts de l'articulation entre le mât supérieur et le mât inférieur pour éviter de vous coincer les doigts.
1. Localisez le levier de verrouillage **7** sur le mât inférieur **8** (Fig. A).
 2. D'une main, saisissez fermement le mât supérieur **6** et de l'autre, tirez le levier de verrouillage à fond vers le haut (Fig. B).
 3. Levez ou abaissez lentement le mât supérieur à la hauteur souhaitée.
 4. Poussez le levier de verrouillage vers le bas jusqu'à ce qu'il touche le mât inférieur pour fixer le mât supérieur en position (Fig. B).

● Inclinaison de la toile

⚠ ATTENTION ! RISQUE DE BLESSURE !

- N'approchez pas vos doigts du mécanisme d'inclinaison pour éviter de les pincer ou de les blesser.

1. Localisez le couvercle du mécanisme d'inclinaison [5] sur le mât supérieur [6] et poussez le couvercle vers le haut pour découvrir le mécanisme d'inclinaison [5] (Fig. D).
2. Saisissez fermement le mât supérieur et le couvercle du mécanisme d'inclinaison d'une main, et saisissez le mât supérieur sous le mécanisme d'inclinaison de l'autre main, puis inclinez la voile [1] vers le côté (Fig. D).

● Redressement de la toile

⚠ ATTENTION ! RISQUE DE BLESSURE !

- Gardez vos doigts loin du mécanisme d'inclinaison lorsque vous utilisez son couvercle pour éviter de vous pincer les doigts.

1. Saisissez fermement le mât supérieur [6] et le couvercle du mécanisme d'inclinaison [5] et tirez la toile [1] en position verticale.
2. Faites glisser le couvercle du mécanisme d'inclinaison vers le bas pour recouvrir le mécanisme d'inclinaison [5] et pour fixer la toile en position.

● Fermeture du produit

1. Assurez-vous que le produit est complètement vertical (voir le chapitre « Redressement de la toile »).
2. Appuyez sur le ressort de verrouillage [3] tout en maintenant fermement le coulissant [4] (Fig. A).
3. Tirez lentement sur le coulissant vers le bas pour fermer la toile [1] (Fig. A).
4. Fixez solidement la toile à l'aide d'une corde solide et attachez-la autour de la toile (Fig. E).

● Transport du produit

1. Fermez la toile [1] et retirez le mât supérieur [6] du mât inférieur [8] en inversant les étapes dans le chapitre « Assemblage du produit ».

- Placez le produit dans le sac de transport **9** et fermez le sac avec le lien (Fig. A).

● Stockage

REMARQUE ! RISQUE DE DOMMAGES !

- Lorsqu'il n'est pas utilisé, gardez toujours le produit fermé pour éviter de l'endommager ou d'endommager la propriété.

- Fermez le produit et attachez solidement un cordon autour de la toile **1**.
 - Rangez le produit en toute sécurité sur son socle **10** ou dans son sac de transport **9**.
- S'il est rangé dans le sac de transport, placez le produit dans un endroit sûr et sec.

● Nettoyage

- Nettoyez le produit avec un chiffon non pelucheux légèrement humidifié.

● Mise au rebut

L'emballage se compose de matières recyclables pouvant être mises au rebut dans les déchetteries locales.

Votre mairie ou votre municipalité vous renseigneront sur les possibilités de mise au rebut des produits usagés.

● Garantie

Le produit a été fabriqué selon des critères de qualité stricts, et contrôlé consciencieusement avant sa livraison. En cas de défaut de matériau ou de fabrication, vous avez des droits légaux vis-à-vis du vendeur du produit. Vos droits légaux ne sont en aucun cas limités par notre garantie mentionnée ci-dessous.

La garantie de ce produit est de 3 ans à partir de la date d'achat. La période de garantie commence à la date d'achat. Conservez l'original de la preuve d'achat dans un endroit sûr car ce document est nécessaire pour prouver l'achat. Tout dommage ou défaut déjà présent au moment de l'achat doit être signalé immédiatement après le déballage du produit.

Si le produit présente un défaut de matériau ou de fabrication dans les 3 ans qui suivent la date d'achat, nous le réparerons ou le remplacerons - à notre choix - gratuitement pour vous. La période de garantie n'est pas prolongée par une demande de garantie

acceptée. Cette mesure s'applique également pour les pièces remplacées et réparées.

Cette garantie est annulée si le produit a été endommagé ou utilisé ou entretenu de manière incorrecte. La garantie couvre les défauts de matériels et de fabrication.

Cette garantie ne couvre pas les pièces du produit soumises à une usure normale, et qui sont donc considérées comme des pièces d'usure (par exemple les piles, les piles rechargeables, tuyaux, les cartouches d'encre), ni les dommages aux pièces fragiles, par exemple les interrupteurs ou les pièces en verre

● **Faire valoir sa garantie**

Pour garantir la rapidité d'exécution de la procédure de garantie, veuillez respecter les indications suivantes :

Veuillez conserver le ticket de caisse et la référence du produit (IAN 446925_2307) à titre de preuve d'achat pour toute demande.

Le numéro de référence de l'article est indiqué sur la plaque d'identification, gravé sur la page de titre de votre manuel (en bas à gauche) ou sur un autocollant

apposé sur la face arrière ou inférieure du produit.

En cas de dysfonctionnement du produit, ou de tout autre défaut, contactez en premier lieu le service après-vente par téléphone ou par e-mail aux coordonnées indiquées ci-dessous.

Vous pouvez alors envoyer franco de port tout produit considéré comme défectueux au service clientèle indiqué, accompagné de la preuve d'achat (ticket de caisse) et d'une description écrite du défaut avec mention de sa date d'apparition.

● **Service après-vente**

Service après-vente France

Tél.: 0800904879

E-Mail: owim@lidl.fr

Service après-vente Suisse

Tél.: 0800562153

E-Mail: owim@lidl.ch

OMBRELLONE

● Introduzione

Congratulazioni per l'acquisto del vostro nuovo prodotto. Con esso avete optato per un prodotto di qualità. Familiarizzare con il prodotto prima di metterlo in funzione per la prima volta. A tale scopo, leggere attentamente le seguenti istruzioni d'uso e le avvertenze di sicurezza. Utilizzare il prodotto solo come descritto e per i campi di applicazione indicati. Conservare queste istruzioni in un luogo sicuro. Consegnare tutta la documentazione in caso di cessione del prodotto a terzi.

● Uso previsto

Questo prodotto non è destinato all'uso commerciale, ma è stato pensato per esclusivo uso privato.

● Contenuto della confezione

- 1 × Telo con palo superiore
- 1 × Palo inferiore
- 1 × Borsa per il trasporto

● Elenco componenti

- 1 Telo
- 2 Stecche
- 3 Molla di arresto
- 4 Corsore
- 5 Snodo di inclinazione (con copertura)
- 6 Palo superiore
- 7 Leva di bloccaggio
- 8 Palo inferiore
- 9 Borsa per il trasporto (con laccio)
- 10 Base (non inclusa)

● Dati tecnici

Dimensioni

(\emptyset × altezza

regolabile): circa. 160 cm ×
184-194 cm

\emptyset barra

inferiore: circa 22 mm

Inserire la base
della barra

superiore nella

barra inferiore: >8,5 cm

Peso:

circa 1 kg



Avvisi di sicurezza

CONSERVARE TUTTE LE NOTE E LE ISTRUZIONI DI SICUREZZA IN UN POSTO SICURO PER RIFERIMENTI FUTURI

ATTENZIONE! PERICOLO DI INFORTUNI!

- Assicurarsi che tutte le parti non siano danneggiate e siano state assemblate in modo appropriato. Esiste il rischio di lesioni se assemblato in modo errato. Le parti danneggiate possono compromettere la sicurezza e il funzionamento.
- Non lasciare i bambini incustoditi. Il prodotto non è una struttura su cui arrampicarsi né un giocattolo. Assicurarsi che nessuno si arrampichi o si appoggi al prodotto, in particolare i bambini. Il prodotto potrebbe sbilanciarsi e ribaltarsi. Ciò potrebbe causare lesioni e danni.





ATTENZIONE! RISCHIO DI INCENDIO!

- Non posizionare mai il prodotto vicino a fiamme libere o a fonti di calore radianti.

AVVISO! RISCHIO DI DANNI!

- In caso di vento, nevicata o pioggia torrenziale, chiudere il prodotto.
- **Montaggio e uso**
- ▲ **ATTENZIONE! PERICOLO DI INFORTUNI!**
- Assicurarsi sempre che il prodotto sia sicuro, in posizione verticale e stabile prima del montaggio e dell'uso.
- Tenere la testa lontana dall'estremità delle stecche per evitare lesioni agli occhi.
- Tenere le dita e i capelli lontani dalle articolazioni di collegamento delle stecche, dei tenditori e dei pali per evitare che restino intrappolati, pizzicati o di ferirsi le dita o la testa.

AVVISO! RISCHIO DI DANNI!

- Tenere gli indumenti larghi lontano dai giunti di collegamento delle stecche, dei tenditori e dei pali.
- **Assemblaggio del prodotto**
- 1. Fissare il palo inferiore  utilizzando un'apposita base  del peso di min. 25 kg, con un'altezza del tubo di base di 40 cm o superiore (Fig. E).

- In caso di ancoraggio del prodotto direttamente nel terreno (es. sabbia), inserire il palo inferiore almeno 30 cm o più nel terreno con una leggera angolazione (Fig. E).
- 2. Assicurarsi che la leva di bloccaggio **7** sia tirata completamente verso l'alto (Fig. B).
- 3. Inserire il palo superiore **6** a circa 8,5 cm di profondità nel palo inferiore **8** (Fig. B).
- 4. Spingere a fondo la leva di bloccaggio **7** fino a toccare il palo inferiore **8** (Fig. B).

● **Apertura del prodotto**

1. Individuare il cursore **4** sotto il telo **1** (Fig. A).
2. Spingere il cursore verso l'alto fino a quando le stecche **2** non sono completamente estese (Fig. C) e la molla di arresto **3** scatta in posizione percettibilmente (Fig. A).

● **Regolazione dell'altezza**

⚠ ATTENZIONE! PERICOLO DI INFORTUNI!

- Tenere le dita lontane dallo snodo tra il palo superiore e quello inferiore per evitare di schiacciarsele.

1. Individuare la leva di bloccaggio **7** sul palo inferiore **8** (Fig. A).
2. Con una mano afferrare saldamente il palo superiore **6** e con l'altra tirare la leva di bloccaggio completamente verso l'alto (Fig. B).
3. Sollevare o abbassare lentamente il palo superiore all'altezza desiderata.
4. Spingere verso il basso la leva di bloccaggio fino in fondo in modo che tocchi l'asta inferiore per fissare l'asta superiore in posizione (Fig. B).

● **Inclinazione del telo**

⚠ ATTENZIONE! PERICOLO DI INFORTUNI!

- Tenere le dita lontane dal giunto di inclinazione per evitare di pizzicarle o ferirle.
1. Individuare la copertura del giunto di inclinazione **5** sul palo superiore **6** e spingere la copertura verso l'alto per scoprire il giunto di inclinazione **5** (Fig. D).

2. Afferrare saldamente il palo superiore e la copertura del giunto di inclinazione con una mano, e con l'altra afferrare il palo superiore sotto il giunto di inclinazione, quindi inclinare il telo **1** verso il lato (Fig. D).

● Come raddrizzare il telo

⚠ **ATTENZIONE! PERICOLO DI INFORTUNI!**

- Tenere le dita lontane dal giunto di inclinazione quando si sposta la copertura del giunto di inclinazione per evitare di schiacciarsi le dita.
1. Afferrare saldamente l'asta superiore **6** e la copertura del giunto di inclinazione **5** e tirare il telo **1** in posizione verticale.
 2. Far scorrere la copertura del giunto di inclinazione verso il basso per coprire il giunto di inclinazione **5** e per fissare il telo in posizione.

● Come chiudere il prodotto

1. Assicurarsi che il prodotto sia completamente in posizione verticale (vedere capitolo "Raddrizzamento del telo").

2. Premere sulla molla di arresto **3** tenendo saldamente il cursore **4** (Fig. A).
3. Abbassare lentamente il cursore per chiudere il telo **1** (Fig. A).
4. Fissare saldamente il telo con una corda robusta e legarla attorno al telo (Fig. E).

● Come trasportare il prodotto

1. Chiudere il telo **1** e rimuovere il palo superiore **6** dal palo inferiore **8** seguendo la procedura inversa a quella descritta nel capitolo "Montaggio del prodotto".
2. Mettere il prodotto nella borsa per il trasporto **9** e fissare l'apertura della borsa con l'apposita fascetta (Fig. A).

● Conservazione

AVVISO! RISCHIO DI DANNI!

- Quando non viene utilizzato, tenere sempre il prodotto chiuso per evitare danni al prodotto o alle cose.
1. Chiudere il prodotto e fissare bene una robusta corda attorno al telo **1**.

2. Conservare il prodotto in modo sicuro sulla sua base **10** o nella sua borsa per il trasporto **9**.

- Se riposto nella borsa per il trasporto, riporre il prodotto in un luogo sicuro e asciutto.

● **Pulizia**

- Pulire il prodotto con un panno leggermente inumidito e privo di pelucchi.

● **Smaltimento**

L'imballaggio è composto da materiali ecologici che possono essere smaltiti presso i siti di raccolta locali per il riciclo.

E' possibile informarsi circa le possibilità di smaltimento del prodotto usato presso l'amministrazione comunale o cittadina.

● **Garanzia**

Il prodotto è stato fabbricato accuratamente secondo severe direttive di qualità ed è stato controllato meticolosamente prima della consegna. In caso di difetti di materiale o fabbricazione l'acquirente può far valere diritti legali nei confronti del venditore. La nostra garanzia sotto riportata non costituisce alcun limite ai diritti legali dell'acquirente.

Questo prodotto è garantito per 3 anni con decorrenza dalla data di acquisto. La garanzia decorre dalla data d'acquisto. Conservare lo scontrino originale in un posto sicuro perché questo documento viene richiesto come prova dell'avvenuto acquisto.

Tutti i danni o difetti presenti già al momento dell'acquisto devono essere comunicati subito dopo l'apertura della confezione.

Se entro 3 anni dalla data di acquisto di questo prodotto si rileva un difetto di materiale o di fabbricazione, noi procederemo, a nostra discrezione, alla riparazione o sostituzione gratuite del prodotto o al rimborso del prezzo di acquisto. Un eventuale intervento in garanzia non prolunga né rinnova il periodo di garanzia stesso. Ciò

vale anche per le parti sostituite e riparate.

Questa garanzia decade in caso di danneggiamento oppure uso o manutenzione impropri del prodotto.

La prestazione in garanzia vale per difetti del materiale o di fabbricazione. Questa garanzia non si estende a componenti del prodotto esposti a normale logorio, che possono pertanto essere considerati come componenti soggetti a usura (esempio capacità della batteria, calcificazione, lampade, pneumatici, filtri, spazzole...). La garanzia non si estende altresì a danni che si verificano su componenti delicati (esempio interruttori, batterie, parti realizzate in vetro, schermi, accessori vari) nonché danni derivanti dal trasporto o altri incidenti.

● **Gestione dei casi in garanzia**

Per garantire un rapido disbrigo delle proprie pratiche, seguire le istruzioni seguenti:

Per ogni richiesta si prega di conservare lo scontrino e il codice dell'articolo (IAN 446925_2307) come prova d'acquisto.

Il numero d'articolo può essere

dedotto dalla targhetta, da un'incisione, dal frontespizio delle istruzioni (in basso a sinistra) oppure dall'adesivo applicato sul retro o sul lato inferiore.

In caso di disfunzioni o avarie, contattare innanzitutto i partner di assistenza elencati di seguito telefonicamente oppure via e-mail.

Si può inviare il prodotto ritenuto difettoso all'indirizzo del centro di assistenza indicato con spedizione esente da affrancatura, completo del documento di acquisto (scontrino) e della descrizione del difetto, specificando anche quando tale difetto si è verificato.

● **Assistenza**

IT **Assistenza Italia**

Tel.: 800790789

E-Mail: owim@lidl.it

CH **Assistenza Svizzera**

Tel.: 0800562153

E-Mail: owim@lidl.ch