

## BLUETOOTH®-KARAOKE-MIKROFON/ BLUETOOTH® KARAOKE MICROPHONE/ MICROPHONE KARAOKÉ BLUETOOTH® SKM 4W A2

DE AT CH

### BLUETOOTH®- KARAOKE- MIKROFON

Quick-Start-Guide

GB IE

### BLUETOOTH® KARAOKE MICROPHONE

Quick start guide

FR BE

### MICROPHONE KARAOKÉ BLUETOOTH®

Guide de démarrage  
rapide

NL BE

### BLUETOOTH® KARAOKE- MICROFOON

Quick-Start-Guide

PL

### MIKROFON KARAOKE BLUETOOTH®

Skrócona instrukcja  
obsługi

CZ

### MIKROFON NA KARAOKE S BLUETOOTH®

Krátký návod k použití

SK

### BLUETOOTH® KARAOKE MIKROFÓN

Spríevodca pri rýchlochom  
štarte

ES

### MICRÓFONO BLUETOOTH® PARA KARAOKE

Guía de inicio rápido

DK

### BLUETOOTH® KARAOKE MIKROFON

Quick-start-guide

IT

### MICROFONO BLUETOOTH® PER KARAOKE

Guida rapida

HU

### BLUETOOTH® KARAOKE MIKROFON

Gyorsindítási útmutató

IAN 425245\_2301

DE FR NL  
BE CZ SK

DE/AT/CH	Quick-Start-Guide	Seite	3
GB/IE	Quick start guide	Page	11
FR/BE	Guide de démarrage rapide	Page	19
NL/BE	Quick-Start-Guide	Pagina	27
PL	Skrócona instrukcja obsługi	Strona	35
CZ	Krátký návod k použití	Strana	43
SK	Spríevodca pri rýchlom štarte	Strana	51
ES	Guía de inicio rápido	Página	59
DK	Quick-start-guide	Side	67
IT	Guida rapida	Pagina	75
HU	Gyorsindítási útmutató	Oldal	83

## ● Quick-Start-Guide

Dieses Informationsblatt ist fester Bestandteil der Bedienungsanleitung. Bewahren Sie es zusammen mit der Bedienungsanleitung gut auf. Händigen Sie alle Unterlagen bei Weitergabe des Produkts an Dritte mit aus. Lesen Sie vor der Verwendung des Produkts die Bedienungsanleitung und beachten Sie insbesondere die darin enthaltenen Sicherheitshinweise.

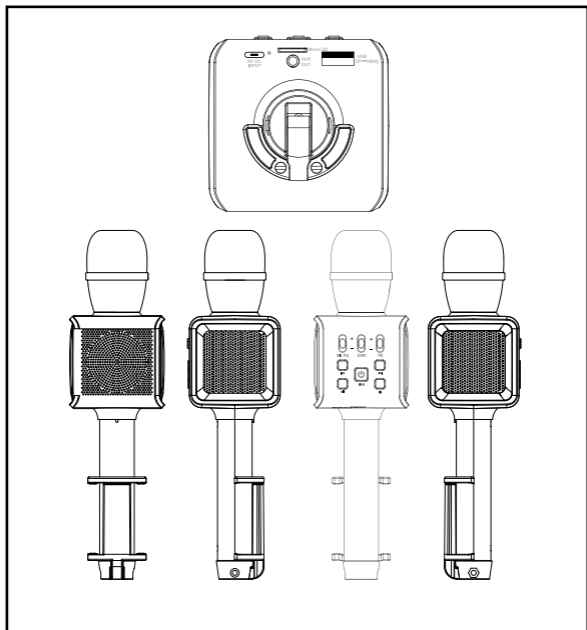

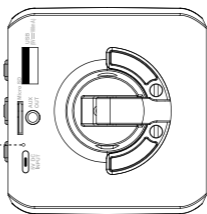
**A**

Akku-Ladekontrollleuchte

Die Ladedauer für einen leeren Akku beträgt ca. 4 Stunden.

Verbinden Sie das AUX-Kabel mit der AUX-OUT-Buchse am Produkt und der AUX-IN-Buchse eines externen Lautsprechers oder einer Stereoanlage.



**HINWEIS:** Die Musik und die Stimme vom Mikrofon werden über den externen Lautsprecher oder die Stereoanlage wiedergegeben.

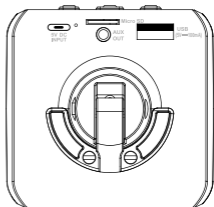

**B**

Halten Sie diese Taste 2 Sekunden lang gedrückt, um das Produkt ein- oder auszuschalten.

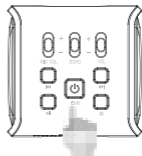
**C**

Bluetooth®-  
Kontrollleuchte

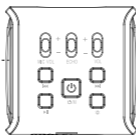

Bluetooth®-  
Kontrollleuchte

Der Bluetooth®-Kopplungsmodus wird automatisch aktiviert, nachdem das Produkt eingeschaltet wurde. Ein akustisches Signal ertönt.

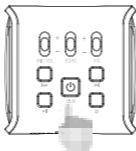

Setzen Sie eine microSD-Karte ein oder verbinden Sie einen USB-Stick mit dem Produkt, nachdem es eingeschaltet wurde. Wählen Sie den Bluetooth®-/SD-/USB-Modus, indem Sie diese Taste einmal drücken.

**D**

Drücken Sie diese Taste kurz während der Wiedergabe, um die Wiedergabe anzuhalten oder fortzusetzen.

Drücken Sie diese Taste zweimal kurz hintereinander, um den Gesangsentfernungs-Effektmodus zu aktivieren. Drücken Sie diese Taste erneut zweimal kurz hintereinander, um den Gesangsentfernungs-Effektmodus zu verlassen.

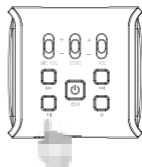
**E**

Drücken Sie diese Taste zweimal kurz hintereinander, um zum vorigen Titel zu springen.

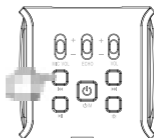

**F**

Drücken Sie diese Taste kurz, um zum nächsten Titel zu springen.

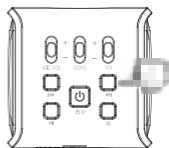
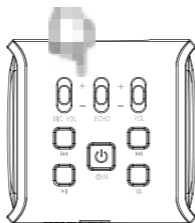
**G**

Schieben Sie **MIC VOL/ECHO/VOL** nach oben oder unten, um die Mikrofon-/Echo-/Gesamtlautstärke anzupassen.

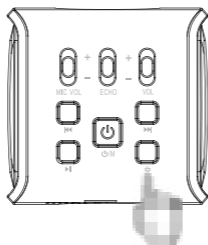
**H**

Drücken Sie diese Taste kurz, um das Licht ein-/auszuschalten.



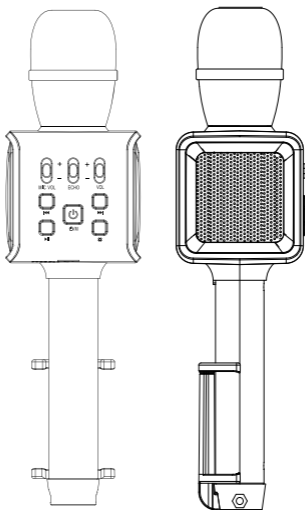
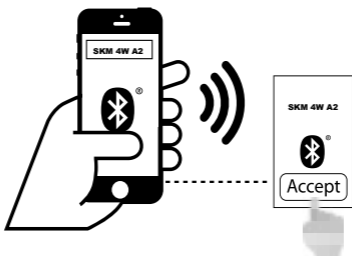

## Bedeutung der LED-Signale

LED	AUS	Blinkt	LED-Farbe
Ladekontrollleuchte	Ladekabel nicht verbunden oder Ladevorgang beendet	Schwacher Akku	Während des Ladevorgangs: LED leuchtet dauerhaft rot.
Bluetooth®-Kontrollleuchte	Bluetooth® deaktiviert	Einmal pro Sekunde: Bluetooth®-Kopplungsmodus	Während des Kopplungsvorgangs: LED blinkt blau. Nach erfolgreicher Kopplung: LED leuchtet 2 Sekunden lang blau. Danach wechselt die LED-Farbe in den RGB-Pulsiermodus.

## ● Quick start guide

This information sheet forms an integral part of the instruction manual. Keep it in a safe place together with the instruction manual. If you hand the product on to third parties, all documentation should be passed on as well. Before using the product, read the instruction manual and pay particular attention to the safety notes in it.

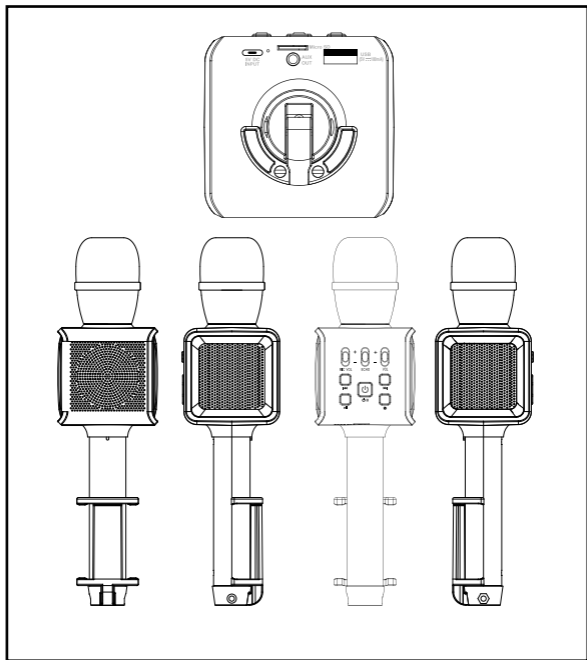

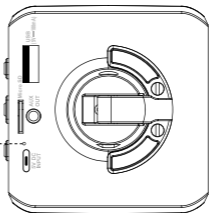
**A**

Rechargeable battery  
charging indicator

The charging time for a drained rechargeable battery is approx. 4 hours.

Plug the AUX cable into the AUX OUT socket on the product and the AUX IN socket on an external speaker or stereo system.

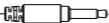

**NOTE:** The music and the voice from the microphone are played back via the external speaker or stereo system.

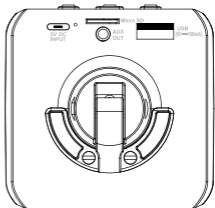

**B**

Press and hold this button for 2 seconds to switch the product on or off.

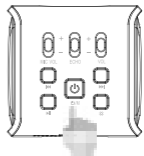
**C**

Bluetooth®  
indicator

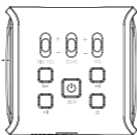

Bluetooth®  
indicator

Bluetooth® pairing mode is automatically activated after the product is switched on. An acoustic signal sounds.

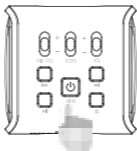

Insert a microSD card or a USB flash drive after the product is switched on. Select Bluetooth®/SD/USB mode by continuously pressing this button once.

**D**

Press this button briefly during playback to pause or continue playback.

Press this button twice in quick succession to enter the vocal removal effect mode. Press this button twice in quick succession again to exit the vocal removal effect mode.

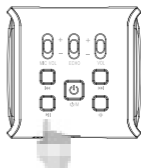
**E**

Press this button twice in quick succession to skip to the previous track.

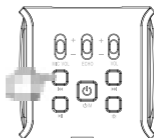

**F**

Press this button briefly to jump to the next track.

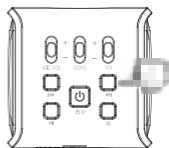
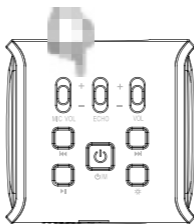
**G**

Slide **MIC VOL/ECHO/VOL** up or down to adjust the microphone/echo/master volume.

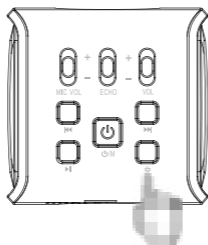
**H**

Press this button briefly to switch the light on/off.



I

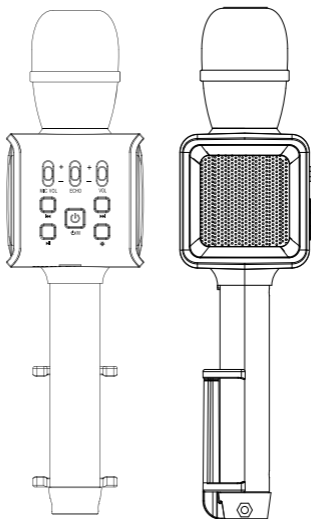
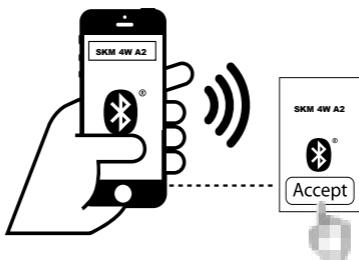

## Meaning of LED signals

LED	OFF	Flashing	LED colour
Charging indicator	Charging cable not connected or charging completed	Low battery	While charging: LED lights up permanently red.
Bluetooth® indicator	Bluetooth® deactivated	Once per second: Bluetooth® pairing mode	While pairing: LED flashes blue. After successful pairing: LED lights up blue for 2 seconds. After that, the LED colour changes to RGB pulsing mode.

## ● Guide de démarrage rapide

Cette fiche d'information fait partie intégrante du mode d'emploi. Conservez-la dans un endroit sûr avec le mode d'emploi. Lorsque vous transmettez le produit à un tiers, veuillez lui transmettre tous les documents. Avant d'utiliser votre produit, lisez le mode d'emploi et soyez particulièrement attentif aux consignes de sécurité qu'il contient.

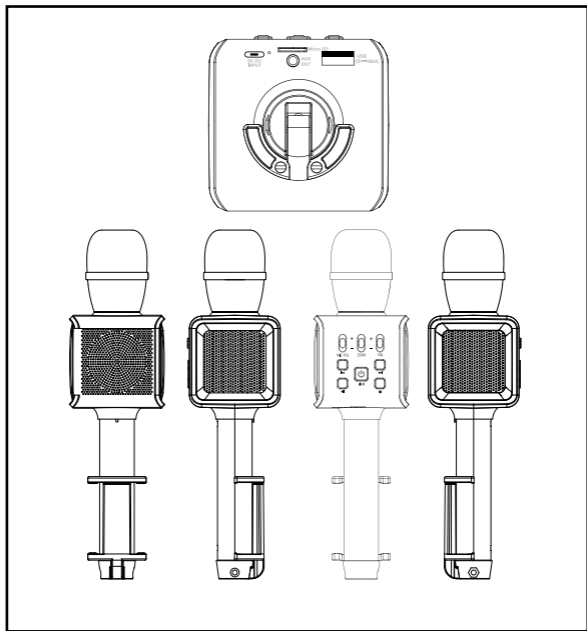

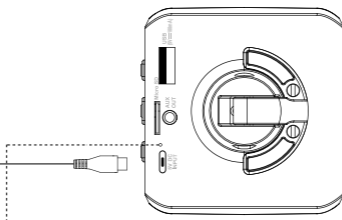
**A**

Voyant de contrôle de charge de l'accum

La durée de charge d'une accum vide est d'environ 4 heures.

Connectez le câble AUX au port AUX-OUT sur le produit et le port AUX-IN d'un haut-parleur externe ou d'une chaîne hi-fi.

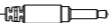

**REMARQUE :** La musique et la voix du microphone sont diffusées via le haut-parleur externe ou la chaîne hi-fi.

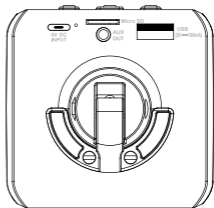

**B**

Maintenez cette touche enfoncée pendant 2 secondes pour allumer ou éteindre le produit.

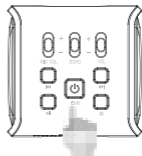
**C**

Voyant de  
contrôle  
Bluetooth®

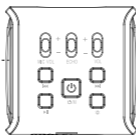

Voyant de  
contrôle  
Bluetooth®

Le mode d'appairage Bluetooth® s'active automatiquement une fois le produit allumé. Un signal sonore retentit.

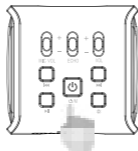

Insérez une carte microSD ou connectez une clé USB avec le produit une fois allumé. Sélectionnez le mode Bluetooth®-/SD-/USB en appuyant une fois sur cette touche.

**D**

Appuyez brièvement sur cette touche pendant la lecture pour stopper ou poursuivre la lecture.

Appuyez brièvement deux fois sur cette touche pour passer au mode d'effet de suppression de la voix. Réappuyez brièvement deux fois sur cette touche pour quitter le mode d'effet de suppression de la voix.

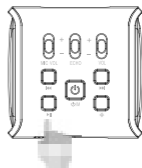
**E**

Appuyez brièvement deux fois sur cette touche pour passer au titre précédent.

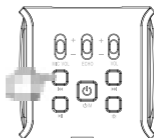

**F**

Appuyez brièvement sur cette touche pour passer au titre suivant.

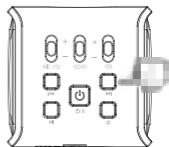
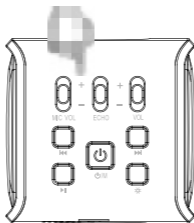
**G**

Poussez le curseur **MIC VOL/ECHO/VOL** vers le haut ou vers le bas pour régler le volume global/du microphone/de l'écho.

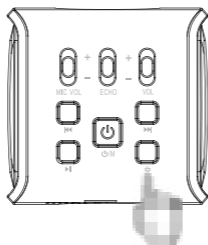
**H**

Appuyez brièvement sur cette touche pour allumer/  
éteindre la lumière.



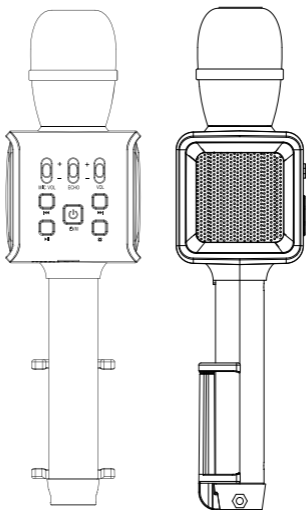
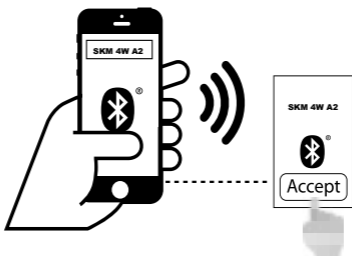

## Signification des signaux LED

LED	ARRÊT	Clignote	Couleur de la LED
Voyant de contrôle de charge	Câble de chargement non connecté ou charge terminée	Accu faible	Durant la charge : La LED reste allumée en rouge.
Voyant de contrôle Bluetooth®	Bluetooth® désactivé	Une fois par seconde : Mode d'appairage Bluetooth®	Pendant l'appairage : La LED clignote en bleu.
			Après un appairage réussi : La LED clignote en bleu pendant 2 secondes. La couleur LED passe ensuite en mode à impulsions RGB.

## ● Quick-Start-Guide

Dit informatieblad is een vast bestanddeel van de gebruiksaanwijzing. Bewaar het goed, samen met gebruiksaanwijzing. Overhandig ook alle documenten als u het product aan derden doorgeeft. Lees voor het gebruik van het product de gebruiksaanwijzing en let met name op de daarin vermelde veiligheidsinstructies.

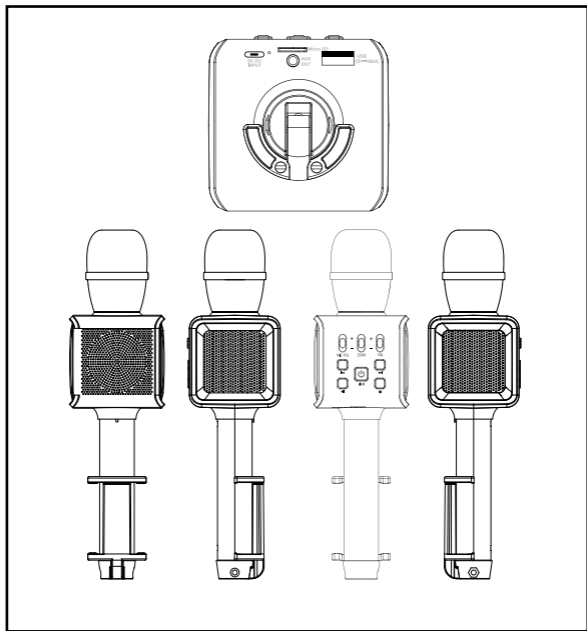

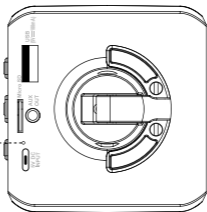
**A**

Accu-oplaadindicator

De laadduur voor een lege accu bedraagt ca. 4 uur.

Sluit de AUX-kabel aan op de AUX-OUT-bus van het product en de AUX-IN-bus op een externe luidspreker of een stereo-installatie.

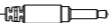

**TIP:** De muziek en de stem van de microfoon worden via de externe luidspreker of de stereo-installatie weergegeven.

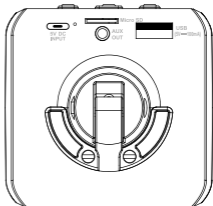

**B**

Houd deze toets 2 seconden lang ingedrukt om het product in of uit te schakelen.

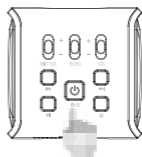
**C**

Bluetooth®-  
indicatorlampje

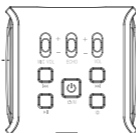

Bluetooth®-  
indicatorlampje

De Bluetooth®-koppelingsmodus wordt automatisch geactiveerd, nadat het product is ingeschakeld. U hoort een geluidssignaal.

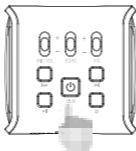

Plaats de microSD-kaart of steek een USB-stick in het product, nadat het product is ingeschakeld. Selecteer de Bluetooth®-/SD-/USB-modus, door deze toets eenmaal in te drukken.

**D**

Druk tijdens de weergave kort op deze toets om te weergave te stoppen of voort te zetten.

Druk deze toets tweemaal kort na elkaar in om de zangverwijdering-effectmodus te activeren. Druk deze toets nogmaals tweemaal kort na elkaar in om de zangverwijdering-effectmodus te verlaten.

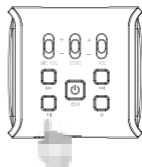
**E**

Druk deze toets tweemaal kort na elkaar in, om naar de vorige titel te gaan.

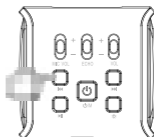

**F**

Druk deze toets kort in, om naar de volgende titel te gaan.

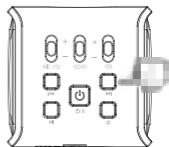
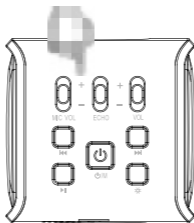
**G**

Schuif **MIC VOL/ECHO/VOL** naar boven of beneden om het microfoon-/echo-/totaalvolume aan te passen.

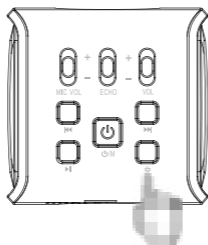
**H**

Druk deze toets kort in om het licht in-/uitschakelen.



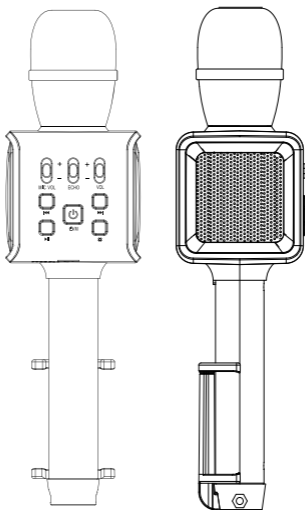
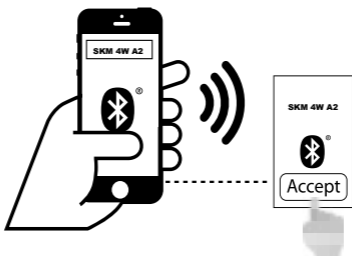

## Betekenis van de LED-signalen

LED	UIT	Knippert	LED-kleur
Oplaadindicator	Oplaadkabel niet verbonden of oplaadproces beëindigd	Accu bijna leeg	Tijdens het opladen: LED brandt continu rood.
Bluetooth®-indicatorlampje	Bluetooth® gedeactiveerd	Eenmaal per seconde: Bluetooth®-koppelingsmodus	Tijdens het koppelingsproces: LED knippert blauw.
			Na geslaagde koppeling: LED brandt 2 seconden lang blauw. Daarna schakelt de LED-kleur naar de RGB-pulseermodus.

## ● **Skrócona instrukcja obsługi**

Niniejsza karta informacyjna stanowi integralną część instrukcji obsługi. Przechowywać ją wraz z instrukcją obsługi. Przy przekazaniu produktu osobom trzecim należy dołączyć do niego całą dokumentację. Przed zastosowaniem produktu należy przeczytać instrukcję obsługi i przestrzegać w szczególności zawartych w niej wskazówek bezpieczeństwa.

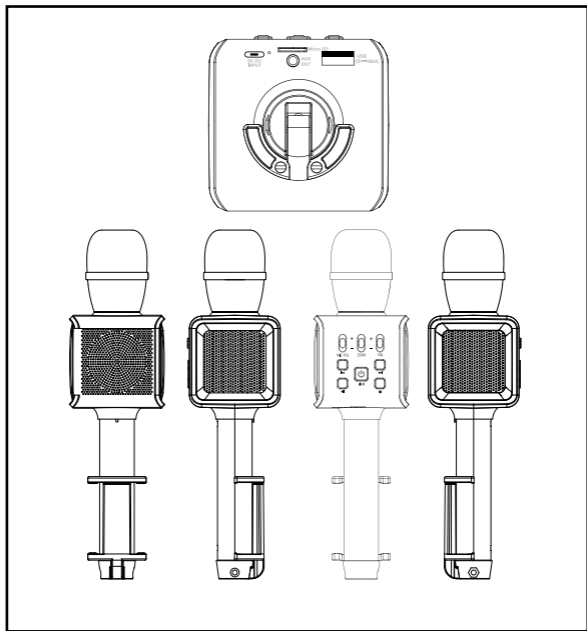

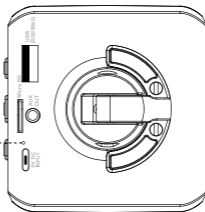
**A**

Wskaźnik stanu naładowania akumulatora

Czas ładowania rozładowanego akumulatora wynosi ok. 4 godziny.

Dołączonym kablem AUX połącz gniazdo AUX-OUT produktu z gniazdem AUX-IN zewnętrznego głośnika lub systemu stereofonicznego.



**RADA:** Muzyka i głos z mikrofonu będą odtwarzane przez zewnętrzny głośnik lub system stereo.

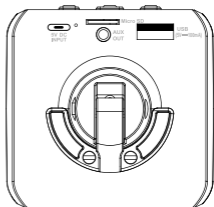

**B**

Przełącznik wcisnąć na 2 sekundy,  
aby włączyć lub wyłączyć produkt.

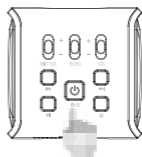
**C**

Wskaźnik  
Bluetooth®

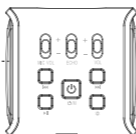

Wskaźnik  
Bluetooth®

Tryb parowania Bluetooth® jest aktywowany  
automatycznie po włączeniu produktu. Rozlegnie się  
sygnał akustyczny.

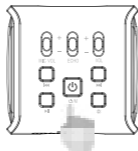

Po włączeniu produktu włożyć kartę microSD lub  
podłączyć pamięć USB. Włączyć tryb Bluetooth®/SD/  
USB, naciskając ten przycisk jeden raz.

**D**

Podczas odtwarzania nacisnąć ten przycisk, aby wstrzymać lub wznowić odtwarzanie.

Nacisnąć ten przycisk dwa razy w krótkim odstępie czasu, aby włączyć tryb efektu usuwania wokalu. Ponownie nacisnąć ten przycisk dwa razy w krótkim odstępie czasu, aby wyłączyć tryb efektu usuwania wokalu.

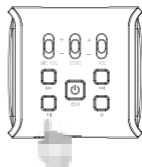
**E**

Nacisnąć ten przycisk dwa razy w krótkim odstępie czasu, aby przejść do poprzedniego utworu.

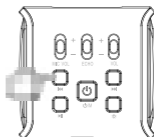

**F**

Nacisnąć ten przycisk, aby przejść do następnego utworu.

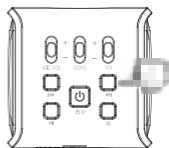
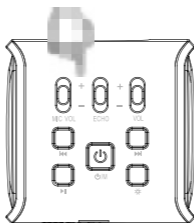
**G**

Suwak **MIC VOL/ECHO/VOL** przesunąć w górę lub w dół, aby wyregulować głośność mikrofonu, echa lub głośność wyjściową.

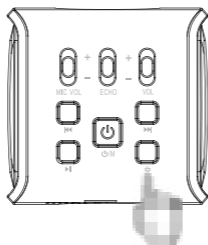
**H**

Nacisnąć ten przycisk, aby włączyć lub wyłączyć podświetlenie.



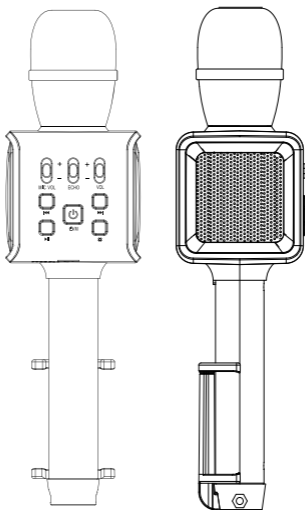
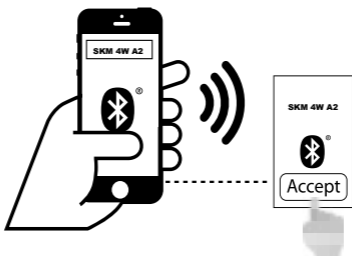

## Znaczenie sygnałów LED

<b>Dioda LED</b>	<b>WYŁ.</b>	<b>Miga</b>	<b>Kolor diody LED</b>
Wskaźnik ładowania	Niepodłączony kabel ładowania lub proces ładowania zakończony	Słaby akumulator	Podczas ładowania: Dioda LED świeci kolorem czerwonym.
Wskaźnik Bluetooth®	Funkcja Bluetooth® wyłączona	Jeden raz na sekundę: Tryb parowania Bluetooth®	<p>Podczas procesu parowania: Dioda LED miga kolorem niebieskim.</p> <p>Po udanym sparowaniu: Dioda LED świeci kolorem niebieskim przez 2 sekundy. Następnie kolor diody LED zmieni się na tryb pulsowania RGB.</p>

**OWIM GmbH & Co. KG**

Stiftsbergstraße 1  
74167 Neckarsulm  
GERMANY

Model No.: HG09354

Version: 09/2023



IAN 425245\_2301

8 