

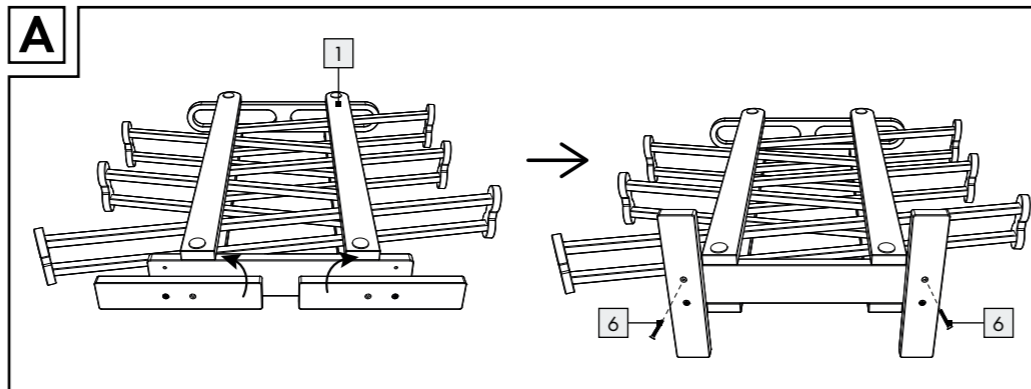

PDF ONLINE
www.lidl-service.com

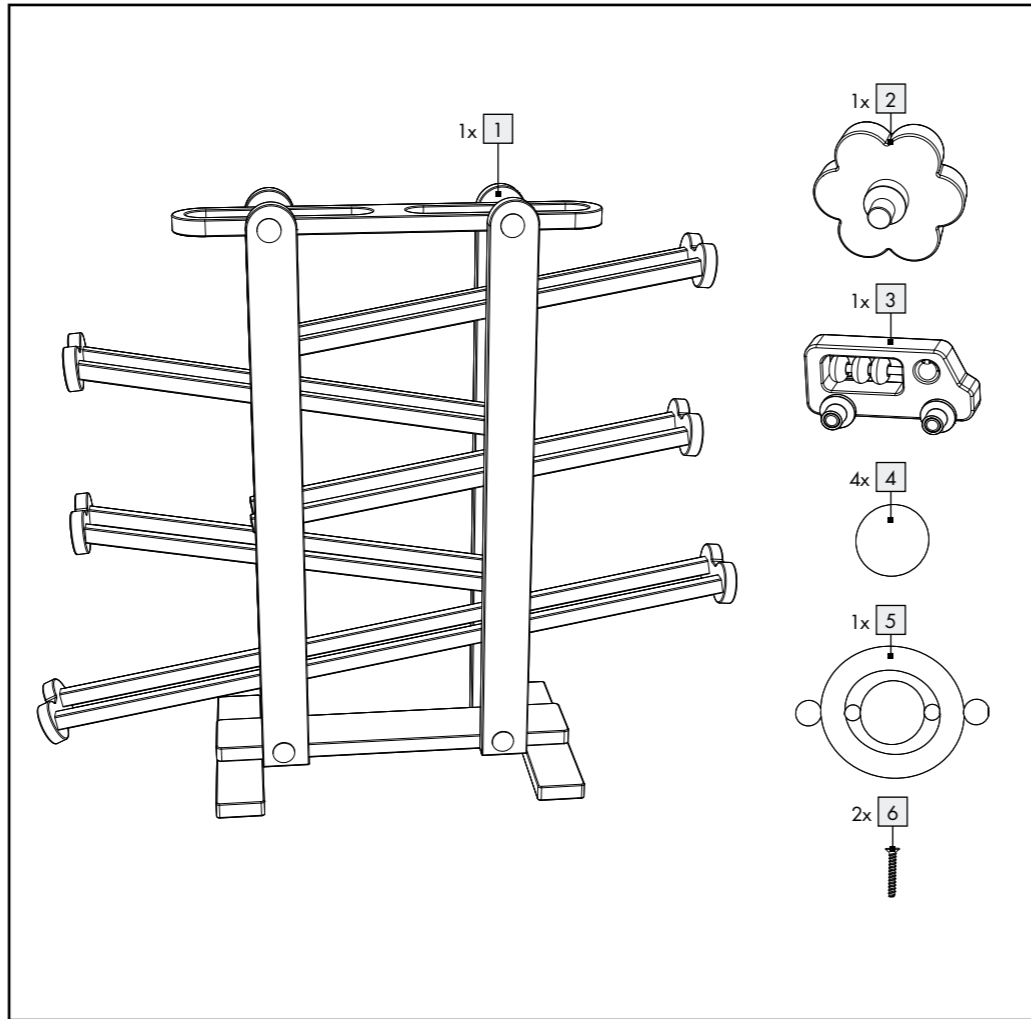

KUGELBAHN XXL

DE AT CH

KUGELBAHN XXL
Gebrauchsanweisung

IT CH

PISTA PER BIGLIE XXL
Istruzioni per l'uso

FR CH

CIRCUIT À BILLES XXL
Mode d'emploi

DE CH

Kugelbahn XXL

● Einleitung



Wir beglückwünschen Sie zum Kauf Ihres neuen Produkts. Sie haben sich damit für ein hochwertiges Produkt entschieden. Machen Sie sich vor der ersten Inbetriebnahme mit dem Produkt vertraut. Lesen Sie hierzu aufmerksam die nachfolgende Bedienungsanleitung und die Sicherheitshinweise. Benutzen Sie das Produkt nur wie beschrieben und für die angegebenen Einsatzbereiche. Bewahren Sie diese Anleitung an einem sicheren Ort auf. Händigen Sie alle Unterlagen bei Weitergabe des Produktes an Dritte mit aus.

● Bestimmungsgemäße Verwendung

Das Produkt fördert Feinmotorik und Hand-Augen-Koordination und ist nur für den Einsatz in privaten Haushalten vorgesehen. Das Produkt ist nicht für den gewerblichen Einsatz bestimmt.

● Lieferumfang

- 1 Spur
- 3 Rollende Objekte
- 4 Bälle
- 1 Gebrauchsanweisung



Sicherheitshinweise

BEWAHREN SIE ALLE SICHERHEITSHINWEISE UND ANWEISUNGEN SOWIE DIE VERPACKUNG FÜR DIE ZUKUNFT AUF!



! WARNUNG! LEBENS- UND UNFALLGEFAHR FÜR KLEINKINDER UND KINDER! Lassen Sie

Kinder niemals unbeaufsichtigt mit dem Verpackungsmaterial spielen. Es besteht Erstickungsgefahr durch das Verpackungsmaterial. Kinder unterschätzen oft die Gefahren. Kinder sollten stets vom Verpackungsmaterial ferngehalten werden.

Die Verpackung sollte von einem Erwachsenen entfernt werden.

! ACHTUNG! Alle Verpackungs- und Befestigungsmaterialien sind nicht Bestandteil des Produkts und sollten aus Sicherheitsgründen stets entfernt werden, bevor das Produkt den Kindern zum Spielen übergeben wird.

- **ACHTUNG:** Benutzung unter unmittelbarer Aufsicht von Erwachsenen.
- Das Produkt ist geeignet für Kinder ab 2 Jahren.
- Aufgrund von Kleinteilen sollte die Montage/ Demontage nur durch einen Erwachsenen erfolgen.
- Verpackung für spätere Rückfragen aufbewahren.

● Montage

- Siehe Abb. A.

● Pflege und Lagerung

- Verwenden Sie keine scharfen oder aggressiven Reinigungsmittel.
- Reinigen Sie das Produkt nur mit einem weichen, trockenen Tuch.
- Lagern Sie das Produkt immer trocken und bei Zimmertemperatur.

● Entsorgung

Die Verpackung besteht aus umweltfreundlichen Materialien, die Sie über die örtlichen Recyclingstellen entsorgen können.

Möglichkeiten zur Entsorgung des ausgedienten Produkts erfahren Sie bei Ihrer Gemeinde- oder Stadtverwaltung.

● Garantie

Das Produkt wurde nach strengen Qualitätsrichtlinien sorgfältig produziert und vor Anlieferung gewissenhaft geprüft. Im Falle von Mängeln dieses Produkts stehen Ihnen gegen den Verkäufer des Produkts gesetzliche

Rechte zu. Diese gesetzlichen Rechte werden durch unsere im Folgenden dargestellte Garantie nicht eingeschränkt.

Sie erhalten auf dieses Produkt 3 Jahre Garantie ab Kaufdatum. Die Garantiefrist beginnt mit dem Kaufdatum. Bitte bewahren Sie den Original-Kassenbon gut auf. Diese Unterlage wird als Nachweis für den Kauf benötigt.

Tritt innerhalb von 3 Jahren ab dem Kaufdatum dieses Produkts ein Material- oder Fabrikationsfehler auf, wird das Produkt von uns – nach unserer Wahl – für Sie kostenlos repariert oder ersetzt. Diese Garantie verfällt, wenn das Produkt beschädigt, nicht sachgemäß benutzt oder gewartet wurde.

Die Garantieleistung gilt für Material- oder Fabrikationsfehler. Diese Garantie erstreckt sich nicht auf Produktteile, die normaler Abnutzung ausgesetzt sind (z. B. Batterien) und daher als Verschleißteile angesehen werden können oder Beschädigungen an zerbrechlichen Teilen, z. B. Schalter, Akkus oder die aus Glas gefertigt sind.

● Abwicklung im Garantiefall

Um eine schnelle Bearbeitung Ihres Anliegens zu gewährleisten, folgen Sie bitte den folgenden Hinweisen:

Bitte halten Sie für alle Anfragen den Kassenbon und die Artikelnummer (z. B. IAN 123456_7890) als Nachweis für den Kauf bereit.

Die Artikelnummer entnehmen Sie bitte dem Typenschild, einer Gravur, auf dem Titelblatt Ihrer Anleitung (unten links) oder als Aufkleber auf der Rück- oder Unterseite. Sollten Funktionsfehler oder sonstige Mängel auftreten, kontaktieren Sie zunächst die nachfolgend benannte Serviceabteilung telefonisch oder per E-Mail. Ein als defekt erfasstes Produkt können Sie dann unter Beifügung des Kaufbelegs (Kassenbon) und der Angabe, worin der Mangel besteht und wann er aufgetreten ist, für Sie portofrei an die Ihnen mitgeteilte Service-Anschrift übersenden.

● Service

DE **Service Deutschland**

Tel.: 0800 5435 111
(kostenfrei aus dem dt. Festnetz/ Mobilfunknetz)
E-Mail: owim@lidl.de

AT **Service Österreich**

Tel.: 0820 201 222 (0,15 EUR/Min.)
E-Mail: owim@lidl.at

CH **Service Schweiz**

Tel.: 0842 665566
(0,08 CHF/Min., Mobilfunk max. 0,40 CHF/Min.)
E-Mail: owim@lidl.ch



Circuit à billes XXL

● Introduction



Nous vous félicitons pour l’achat de votre nouveau produit. Vous avez opté pour un produit de grande qualité. Avant la première mise en service, vous devez vous familiariser avec toutes les fonctions du produit. Veuillez lire attentivement le mode d’emploi ci-dessous et les consignes de sécurité. N’utilisez le produit que pour l’usage décrit et les domaines d’application cités. Conserver ces instructions dans un lieu sûr. Si vous donnez le produit à des tiers, remettez-leur également la totalité des documents.

● Utilisation conforme

Le produit stimule la motricité fine et la coordination œil-main. Il est uniquement réservé à un usage domestique. Le produit n’est pas destiné à une utilisation commerciale.

● Contenu de la livraison

- 1 circuit
- 3 objets roulants
- 4 billes
- 1 mode d’emploi



Consignes de sécurité

CONSERVEZ TOUTES LES CONSIGNES DE SÉCURITÉ ET INSTRUCTIONS EN VUE D’UNE CONSULTATION ULTÉRIEURE !

-  **⚠️ AVERTISSEMENT ! DANGER DE MORT ET RISQUE D’ACCIDENT POUR LES ENFANTS EN BAS ÂGE ET LES ENFANTS !** Ne jamais laisser les enfants sans surveillance jouer avec le matériel d’emballage. Il existe un risque d’étouffement à cause du matériel d’emballage. Les enfants sous-estiment souvent le danger. Les enfants doivent toujours être tenus à

l’écart du matériel d’emballage. L’emballage doit être retiré par un adulte.

- ⚠️ ATTENTION !** Tous les matériaux d’emballage et de fixation ne font pas partie du produit et doivent toujours être jetés pour des raisons de sécurité, avant de remettre le produit aux enfants afin qu’ils puissent jouer avec.

- **ATTENTION :** À utiliser sous la surveillance d’un adulte.
- Le produit convient aux enfants à partir de 2 ans.
- En raison des éléments de petite taille, le montage/démontage doit uniquement être effectué par un adulte.
- Conserver l’emballage pour toute demande de précision ultérieure.

● Montage

- Voir ill. A.

● Entretien et stockage

- N’utilisez pas de produits nettoyants abrasifs ou agressifs.
- Nettoyez uniquement le produit avec un chiffon souple et sec.
- Rangez toujours le produit sec dans une pièce à température ambiante.

● Mise au rebut

L’emballage se compose de matières recyclables pouvant être mises au rebut dans les déchetteries locales.

Votre mairie ou votre municipalité vous renseigneront sur les possibilités de mise au rebut des produits usagés.

● Garantie

Le produit a été fabriqué selon des critères de qualité stricts et contrôlé consciencieusement avant sa livraison. En cas de défaillance, vous êtes en droit de retourner ce produit au vendeur. La présente garantie ne constitue pas une restriction de vos droits légaux.

Ce produit bénéficie d’une garantie de 3 ans à compter de sa date d’achat. La durée de garantie débute à la date d’achat. Veuillez conserver le ticket de caisse original. Il fera office de preuve d’achat.

Si un problème matériel ou de fabrication devait survenir dans 3 ans suivant la date d’achat de ce produit, nous assurons à notre discrétion la réparation ou le remplacement du produit sans frais supplémentaires. La garantie prend fin si le produit est endommagé suite à une utilisation inappropriée ou à un entretien défaillant.

La garantie couvre les vices matériels et de fabrication. Cette garantie ne s’étend ni aux pièces du produit soumises à une usure normale (p. ex. des piles) et qui, par conséquent, peuvent être considérées comme des pièces d’usure, ni aux dommages sur des composants fragiles, comme des interrupteurs, des batteries ou des éléments fabriqués en verre.

● Faire valoir sa garantie

Pour garantir la rapidité d’exécution de la procédure de garantie, veuillez respecter les indications suivantes :

Veuillez conserver le ticket de caisse et la référence du produit (par ex. IAN 123456_7890) à titre de preuve d’achat pour toute demande. Le numéro de référence de l’article est indiqué sur la plaque d’identification, gravé sur la page de titre de votre manuel (en bas à gauche) ou sur un autocollant apposé sur la face arrière ou inférieure du produit. En cas de dysfonctionnement du produit, ou de tout autre défaut, contactez en premier lieu le service après-vente par téléphone ou par e-mail aux coordonnées indiquées ci-dessous. Vous pouvez alors envoyer franco de port tout produit considéré comme défectueux au service clientèle indiqué, accompagné de la preuve d’achat (ticket de caisse) et d’une description écrite du défaut avec mention de sa date d’apparition.

● Service après-vente

FR **Service après-vente France**
Tél. : 0800 919270
E-Mail : owim@lidl.fr

CH **Service après-vente Suisse**
Tél. : 0842 665566
(0,08 CHF/Min.,
mobile max. 0,40 CHF/Min.)
E-Mail : owim@lidl.ch



Pista per biglie XXL

● Introduzione



Congratulazioni per l’acquisto del vostro nuovo prodotto. Con esso avete optato per un prodotto di qualità. Familiarizzare con il prodotto prima di metterlo in funzione per la prima volta. A tale scopo, leggere attentamente le seguenti istruzioni d’uso e le avvertenze di sicurezza. Utilizzare il prodotto solo come descritto e per i campi di applicazione indicati. Conservare queste istruzioni in un luogo sicuro. Consegnare tutta la documentazione in caso di cessione del prodotto a terzi.

● Utilizzo conforme alla destinazione d’uso

Il prodotto stimola la motricità fine e la coordinazione mano-occhio ed è destinato esclusivamente all’utilizzo domestico privato. Il prodotto non è destinato all’uso commerciale.

● Contenuto della confezione

- 1 pista
- 3 oggetti rotabili
- 4 palline
- 1 manuale di istruzioni per l’uso



Avvertenze in materia di sicurezza

CONSERVARE TUTTE LE INDICAZIONI E LE AVVERTENZE IN MATERIA DI SICUREZZA, COSÌ COME LA CONFEZIONE PER EVENTUALI CONSULTAZIONI FUTURE!

-  **⚠️ ATTENZIONE! PERICOLO DI MORTE E DI INFORTUNIO PER BAMBINI E INFANTI!** Non lasciare mai che i bambini giochino con il materiale di imballaggio senza supervisione. Sussiste il rischio di soffocamento causato dal materiale di imballaggio.

Spesso i bambini sottovalutano i pericoli. Tenere sempre il materiale di imballaggio fuori dalla portata dei bambini. Si consiglia di far rimuovere l’imballaggio da parte di un adulto.

- ⚠️ ATTENZIONE!** Tutti i materiali che costituiscono l’imballaggio e quelli utilizzati per il fissaggio non sono parte integrante del prodotto e si consiglia pertanto di rimuoverli sempre per motivi di sicurezza prima di consegnare il prodotto ai bambini per giocare.
- **AVVERTENZA:** Da usare sotto la diretta sorveglianza di un adulto.
- Il prodotto è adatto a bambini a partire da un’età di 2 anni.
- Si consiglia di far eseguire il montaggio / lo smontaggio solamente da parte di un adulto a causa della presenza di piccole componenti.
- Conservare la confezione per successivi chiarimenti.

● Montaggio

- Vedi fig. A.

● Cura e conservazione

- Non utilizzare detergenti aggressivi o acidi.
- Pulire il prodotto solo con un panno morbido e asciutto.
- Conservare sempre il prodotto asciutto e pulito e a temperatura ambiente.

● Smaltimento

L’imballaggio è composto da materiali ecologici che possono essere smaltiti presso i siti di raccolta locali per il riciclo.

E’ possibile informarsi circa le possibilità di smaltimento del prodotto usato presso l’amministrazione comunale o cittadina.

● Garanzia

Il prodotto è stato prodotto secondo severe direttive di qualità e controllato con premura prima della consegna.

In caso di difetti del prodotto, l’acquirente può far valere i propri diritti legali nei confronti del venditore. Questi diritti legali non vengono limitati in alcun modo dalla garanzia di seguito riportata.

Questo prodotto è garantito per 3 anni a partire dalla data di acquisto. Il termine di garanzia ha inizio a partire dalla data di acquisto. Conservare lo scontrino di acquisto originale in buone condizioni. Questo documento servirà a documentare l’avvenuto acquisto.

Il prodotto da Lei acquistato dà diritto ad una garanzia di 3 anni a partire dalla data di acquisto. La presente garanzia decade nel caso di danneggiamento del prodotto, di utilizzo o di manutenzione inadeguati.

La prestazione di garanzia vale sia per difetti di materiale che per difetti di fabbricazione. La presente garanzia non si estende a parti del prodotto soggette a normale usura e che possono essere identificate, pertanto, come parti soggette a usura (p. es., le batterie), né a danni su parti staccabili, come interruttore, batterie o simili, realizzate in vetro.

● Gestione dei casi in garanzia

Per garantire un rapido disbrigo delle proprie pratiche, seguire le istruzioni seguenti:

Per ogni richiesta si prega di conservare lo scontrino e il codice dell’articolo (ad es. IAN 123456_7890) come prova d’acquisto.

Il numero d’articolo può essere dedotto dalla targhetta, da un’incisione, dal frontespizio delle istruzioni (in basso a sinistra) oppure dall’adesivo applicato sul retro o sul lato inferiore.

In caso di disfunzioni o avarie, contattare innanzitutto i partner di assistenza elencati di seguito telefonicamente oppure via e-mail.

Si può inviare il prodotto ritenuto difettoso all’indirizzo del centro di assistenza indicato con spedizione esente da affrancatura, completo del documento di acquisto (scontrino) e della descrizione del difetto, specificando anche quando tale difetto si è verificato.

● Assistenza

IT **Assistenza Italia**
Tel.: 02 36003201
E-Mail: owim@lidl.it

CH **Assistenza Svizzera**
Tel.: 0842 665566
(0,08 CHF/Min., telefonia mobile
max. 0,40 CHF/Min.)
E-Mail: owim@lidl.ch



OWIM GmbH & Co. KG
Stiftsbergstraße 1
DE-74167 Neckarsulm
GERMANY

Model-No.: HG05214
Version: 06/2019

Stand der Informationen · Version des informations · Versione delle informazioni:
06/2019 Ident.-No.: HG05214062019-1