



PDF ONLINE
parkside-diy.com



ELECTRIC LAWN TRIMMER PERT 550 C6

(GB) (CY)

ELECTRIC LAWN TRIMMER

User manual

Translation of the original instructions

(HU)

ELEKTROMOS FŰSZEGÉLYNYÍRÓ

Használati útmutató

Eredeti használati utasítás fordítása

(SI)

ELEKTRIČNA KOSILNICA NA NITKO

Navodila za uporabo

(CZ)

ELEKTRICKÁ STRUNOVÁ SEKAČKA

Návod na obsluhu

Příklad původního návodu k používání

(SK)

ELEKTRICKÝ VYŽÍNAČ

Návod na obsluhu

Příklad pôvodného návodu na použitie

(HR)

ELEKTRIČNI TRIMER

Upute za uporabu

Prijevod originalnih uputa

(RS)

Električni trimer za travu

Uputstvo za korišćenje

Prevod originalnog uputstva

(MK)

ЕЛЕКТРИЧЕН ТРИМЕР ЗА ТРЕВА

Прирачник за корисници

Превод на оригиналните упатства

(AL)

KOSITËSE BARI ELEKTRIKE

Manuali i përdorimit

Përkthim i udhëzimeve origjinale

(RO)

TRIMMER ELECTRIC DE TUNS IARBA

Instrucțiuni de utilizare

Traducere a instrucțiunilor originale

(BG)

ЕЛЕКТРИЧЕСКИ ТРИМЕР ЗА ТРЕВА

Ръководство за експлоатация

Превод на оригиналната инструкция

(GR) (CY)

ΗΛΕΚΤΡΙΚΟ ΧΟΡΤΟΚΟΠΤΙΚΟ ΜΕΣΙΝΕΖΑΣ

Οδηγίες χρήσης

Μετάφραση του πρωτοτύπου των οδηγιών χρήσης

(DE) (AT) (BE) (CH)

ELEKTRO-RASENTRIMMER

Bedienungsanleitung

Originalbetriebsanleitung

IAN 508096_2507



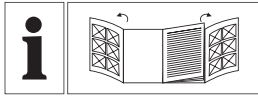



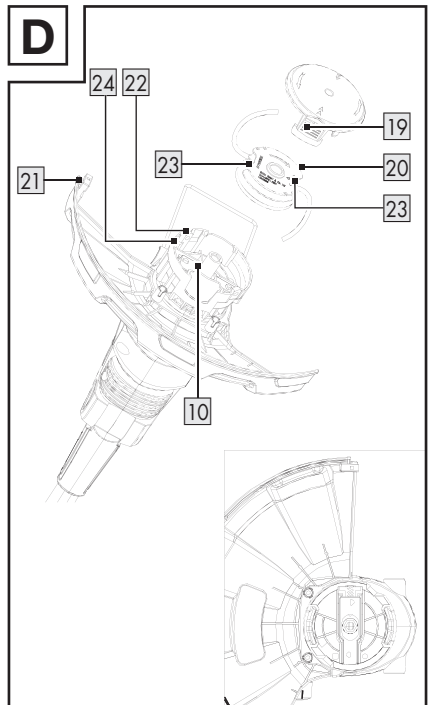
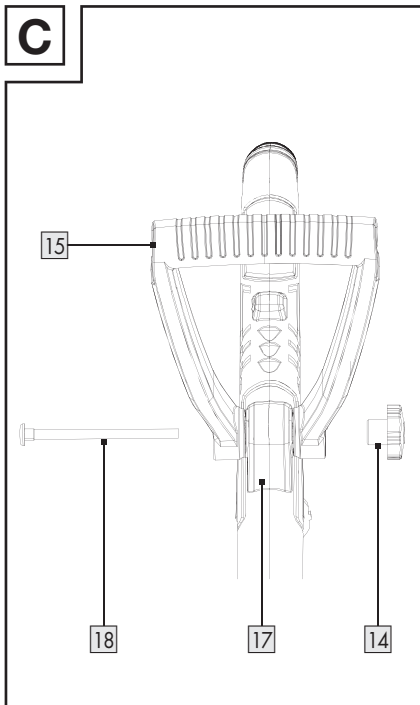
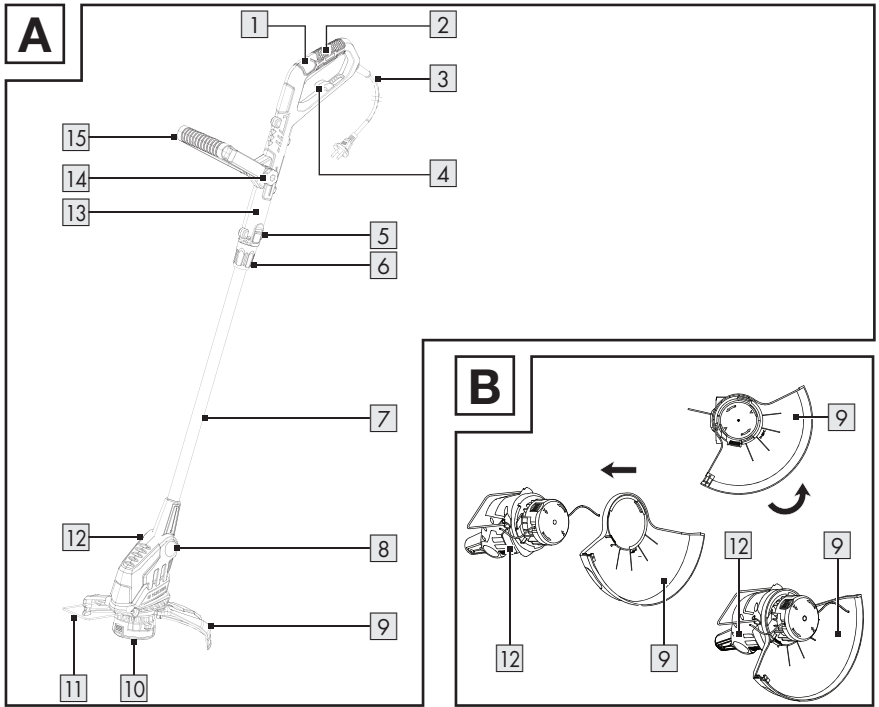

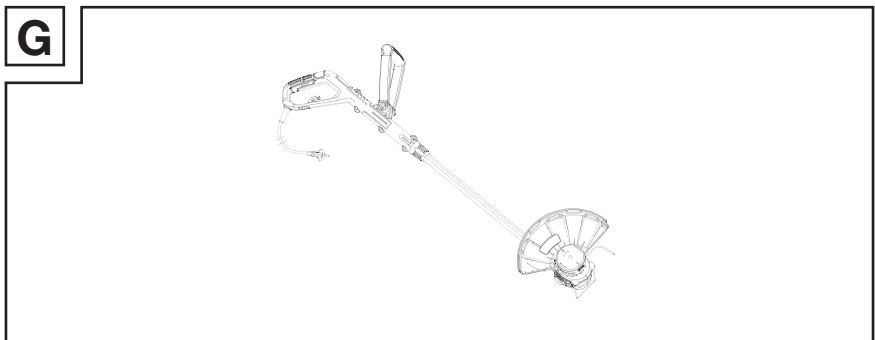
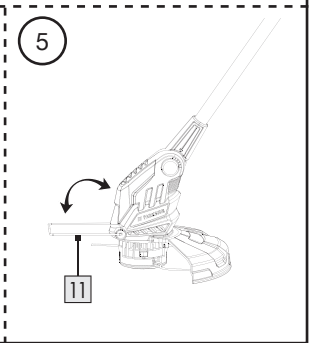
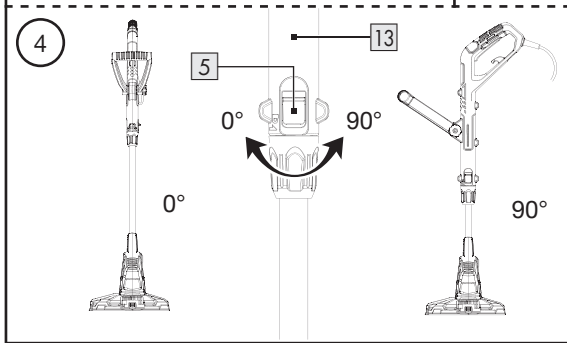
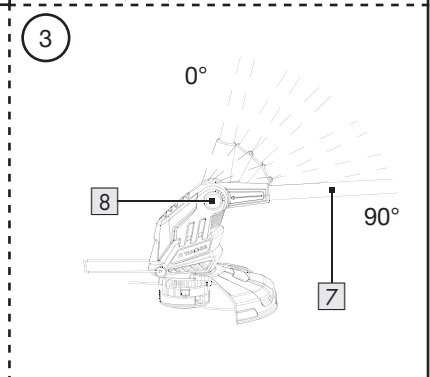
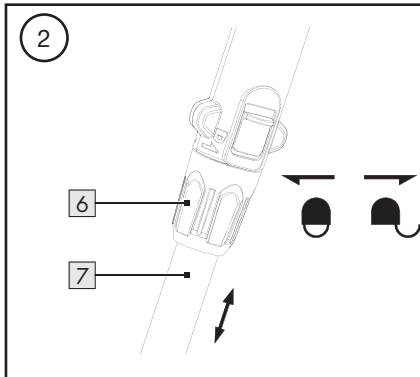
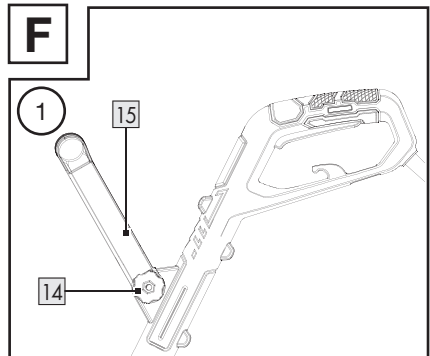
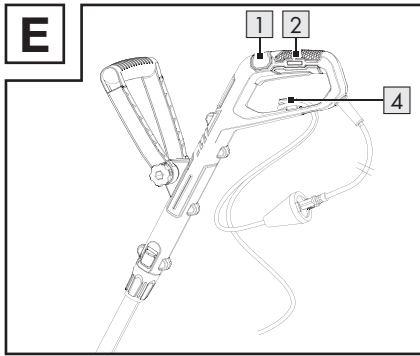























GB/CY	User manual	Page	5
HU	Használati útmutató	Oldal	23
SI	Navodila za uporabo	Stran	42
CZ	Návod na obsluhu	Strana	61
SK	Návod na obsluhu	Strana	79
HR	Upute za uporabu	Stranica	97
RS	Uputstvo za korišćenje	Strana	115
MK	Прирачник за корисници	Страница	134
AL	Manuali i përdorimit	Faqja	155
RO	Instrucțiuni de utilizare	Pagina	174
BG	Ръководство за експлоатация	Страница	193
GR/CY	Οδηγίες χρήσης	Σελίδα	216
DE/AT/BE/CH	Bedienungsanleitung	Seite	237











- List of pictograms used** Page 6
- Introduction** Page 7
 - Intended use Page 7
 - Scope of delivery Page 8
 - Parts list Page 8
 - Technical data. Page 8
- General safety notes** Page 9
- Before first use** Page 14
 - Unpacking the product. Page 14
- Assembly** Page 14
- Operation** Page 14
 - Switching on/off Page 15
 - Settings. Page 15
- Working instructions** Page 16
 - Cutting grass Page 17
 - Lawn edge trimming Page 17
- Troubleshooting** Page 17
- Cleaning and maintenance** Page 18
 - Cleaning Page 18
 - Maintenance Page 18
 - Replacing the line spool Page 19
 - Transport. Page 19
 - Replacement parts/Accessories. Page 19
 - Storage Page 19
- Disposal** Page 20
- Warranty** Page 20
 - Warranty claim procedure. Page 21
- Service** Page 21
- EU declaration of conformity** Page 22

List of pictograms used

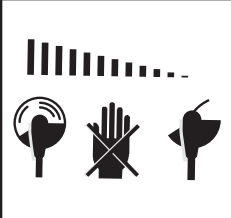
	Read the instruction manual.		Keep by-standers well away.
	WARNING! – Designating a hazard with moderate risk, which can result in death or severe injury if not avoided (e.g. risk of electric shock)		Always switch the product off, disconnect it from the mains and let it cool down before performing inspection, maintenance or cleaning works.
	CAUTION! – Designating a hazard with low risk, which could result in minor or moderate injury if not avoided (e.g. risk of scalding)		Do not expose the product to moisture. Do not work when it is raining and do not cut wet grass.
	Protection class II (double insulation)		Alternating current/voltage
	Wear ear protection!		Wear protective, slip-resistant footwear!
	Wear eye protection!		Wear protective clothing!
	Unplug the mains plug from the socket-outlet immediately if the mains cord  is damaged.		Always unplug the mains plug from the socket-outlet during maintenance work.
	Guaranteed sound power level L_{WA} indicated in dB		Cutting circle
	Length adjustment of the telescopic tube 		90° rotatable handle
	Locking mechanism of the threaded bush 		Winding direction of the line (on the line spool )
	Cutting circle (on the protective cover )		Direction of line rotation with motor running (on the protective cover )

	Direction of line rotation (on the spool cap 10)		Position for releasing the spool cap 10 by pinching fingers
	Safety information Instructions for use		CE mark indicates conformity with relevant EU directives applicable for this product.
		<p>The cutting device will keep rotating for a few seconds after the product has been switched off. Keep hands and feet at a safe distance.</p>	
		<p>When adjusting the working positions, make sure that the protective cover 9 protects you from the cutting device.</p>	

ELECTRIC LAWN TRIMMER

● Introduction

We congratulate you on the purchase of your new product. You have chosen a high quality product. The instructions for use are part of the product. They contain important information concerning safety, use and disposal. Before using the product, please familiarise yourself with all of the safety information and instructions for use. Only use the product as described and for the specified applications. If you pass the product on to anyone else, please ensure that you also pass on all the documentation with it.

● Intended use

- This product is intended for cutting grass and weeds in the garden and for edge trimming. Do not use the product to trim hedges or bushes.
- Any other use or modification of the product are considered improper use and can result in hazards such as death, life-threatening injuries and damage. The manufacturer is not liable for any damages caused by improper use.
- This product is designed for domestic use and similar applications. The product is not suitable for commercial use.

- The product is designed for use by adults. Adolescents over the age of 16 may use the product only under supervision. The operator or user is responsible for accidents or damage to other people or their property.

● Scope of delivery

⚠ WARNING!

- ▶ The product and the packaging are not children's toys! Children must not play with plastic bags, sheets and small parts! There is a danger of choking and suffocation!

- 1 Electric lawn trimmer
- 1 Protective cover (with 2 screws)
- 2 Line spools (1 × pre-installed)
- 1 Spacer bracket (flower protection)
- 1 Auxiliary handle
- 1 User manual

● Parts list

Before reading, unfold the pages containing the illustrations and familiarise yourself with all functions of the product.

(Fig. A)

- 1 Upper handle
- 2 On/off switch
- 3 Mains cord with mains plug
- 4 Strain relief
- 5 Latch (for turning the handle section)
- 6 Threaded bush (telescopic tube length adjustment)
- 7 Telescopic tube
- 8 Push button (motor head's angle of inclination)
- 9 Protective cover
- 10 Spool cap
- 11 Spacer bracket (flower protection)
- 12 Motor head
- 13 Handle section
- 14 Nut (handwheel bolt – auxiliary handle)

- 15 Auxiliary handle

(Fig. B)

- 16 Cross-head screw (protective cover)

(Fig. C)

- 17 Handle unit

- 18 Handwheel bolt (auxiliary handle)

(Fig. D)

- 19 Release (spool cap)

- 20 Line spool

- 21 Line cutter

- 22 Line outlet loop

- 23 Slot (line spool)

- 24 Lock button (line spool)

● Technical data

Electric lawn trimmer	PERT 550 C6
Nominal input voltage U:	230 V~, 50 Hz
Power consumption:	550 W
Idling speed:	10,000 min ⁻¹
Protection class:	II/□
Protection category:	IPX0
Cutting circle:	300 mm
Line length:	2 × 5 m
Line thickness:	1.4 mm
Weight:	
VDE version:	2.0 kg
BS version:	2.6 kg

Noise emission value

The measured values have been determined in accordance with EN 50636-2-91. The A-rated noise level of the power tool is typically as follows:

Sound pressure level L_{pA} :	84.9 dB
Uncertainty K_{pA} :	3 dB
Sound power level L_{WA} guaranteed:	95 dB
measured:	93.1 dB
Uncertainty K_{WA} :	1.89 dB

Vibration emission value

Vibration total values (triaxial vector sum) determined according to EN 50636–2-91:

Main handle a_{rh} :	8.2 m/s ²
Uncertainty K:	1.5 m/s ²
Auxiliary handle a_{rh} :	3.4 m/s ²
Uncertainty K:	1.5 m/s ²

WARNING!



Wear ear protection!

WARNING!

- ▶ The vibration and noise emissions during actual use of the power tool can differ from the declared values depending on the manner in which the tool is used, especially what kind of workpiece is processed.
- ▶ It is necessary to identify safety measures to protect the operator that are based on an estimation of exposure in the actual conditions of use (taking account of all parts of the operating cycle such as the times when the tool is switched off and when it is running idle in addition to the trigger time).

NOTE

- ▶ The declared vibration total value and the declared noise emission value have been measured in accordance with a standard test method and may be used for comparing one tool with another.
- ▶ The declared total vibration value and the declared noise emission value may also be used for a preliminary assessment of exposure.



General safety notes

General power tool safety warnings

WARNING!

- ▶ **Read all safety warnings, instructions, illustrations and specifications provided with this power tool.** Failure to follow all instructions listed below may result in electric shock, fire and/or serious injury.

Save all warnings and instructions for future reference.

The term “power tool” in the warnings refers to your mains-operated (corded) power tool or battery-operated (cordless) power tool.

Work area safety

- 1) **Keep work area clean and well lit.** Cluttered or dark areas invite accidents.
- 2) **Do not operate power tools in explosive atmospheres, such as in the presence of flammable liquids, gases or dust.** Power tools create sparks which may ignite the dust or fumes.
- 3) **Keep children and bystanders away while operating a power tool.** Distractions can cause you to lose control.

Electrical safety

- 1) **Power tool plugs must match the outlet. Never modify the plug in any way. Do not use any adapter plugs with earthed (grounded) power tools.** Unmodified plugs and matching outlets will reduce risk of electric shock.

- 2) **Avoid body contact with earthed or grounded surfaces, such as pipes, radiators, ranges and refrigerators.** There is an increased risk of electric shock if your body is earthed or grounded.
- 3) **Do not expose power tools to rain or wet conditions.** Water entering a power tool will increase the risk of electric shock.
- 4) **Do not abuse the cord. Never use the cord for carrying, pulling or unplugging the power tool. Keep cord away from heat, oil, sharp edges or moving parts.** Damaged or entangled cords increase the risk of electric shock.
- 5) **When operating a power tool outdoors, use an extension cord suitable for outdoor use.** Use of a cord suitable for outdoor use reduces the risk of electric shock.
- 6) **If operating a power tool in a damp location is unavoidable, use a residual current device (RCD) protected supply.** Use of an RCD reduces the risk of electric shock.
- 3) **Prevent unintentional starting. Ensure the switch is in the off-position before connecting to power source and/or battery pack, picking up or carrying the tool.** Carrying power tools with your finger on the switch or energising power tools that have the switch on invites accidents.
- 4) **Remove any adjusting key or wrench before turning the power tool on.** A wrench or a key left attached to a rotating part of the power tool may result in personal injury.
- 5) **Do not overreach. Keep proper footing and balance at all times.** This enables better control of the power tool in unexpected situations.
- 6) **Dress properly. Do not wear loose clothing or jewellery. Keep your hair, clothing and gloves away from moving parts.** Loose clothes, jewellery or long hair can be caught in moving parts.
- 7) **If devices are provided for the connection of dust extraction and collection facilities, ensure these are connected and properly used.** Use of dust collection can reduce dust-related hazards.
- 8) **Do not let familiarity gained from frequent use of tools allow you to become complacent and ignore tool safety principles.** A careless action can cause severe injury within a fraction of a second.

Personal safety

- 1) **Stay alert, watch what you are doing and use common sense when operating a power tool. Do not use a power tool while you are tired or under the influence of drugs, alcohol or medication.** A moment of inattention while operating power tools may result in serious personal injury.
 - 2) **Use personal protective equipment. Always wear eye protection.** Protective equipment such as dust mask, non-skid safety shoes, hard hat, or hearing protection used for appropriate conditions will reduce personal injuries.
- ### Power tool use and care
- 1) **Do not force the power tool. Use the correct power tool for your application.** The correct power tool will do the job better and safer at the rate for which it was designed.

- 2) **Do not use the power tool if the switch does not turn it on and off.** Any power tool that cannot be controlled with the switch is dangerous and must be repaired.
- 3) **Disconnect the plug from the power source and/or the battery pack from the power tool before making any adjustments, changing accessories, or storing power tools.** Such preventive safety measures reduce the risk of starting the power tool accidentally.
- 4) **Store idle power tools out of the reach of children and do not allow persons unfamiliar with the power tool or these instructions to operate the power tool.** Power tools are dangerous in the hands of untrained users.
- 5) **Maintain power tools and accessories. Check for misalignment or binding of moving parts, breakage of parts and any other condition that may affect the power tool's operation. If damaged, have the power tool repaired before use.** Many accidents are caused by poorly maintained power tools.
- 6) **Keep cutting tools sharp and clean.** Properly maintained cutting tools with sharp cutting edges are less likely to bind and are easier to control.
- 7) **Use the power tool, accessories and tool bits etc. in accordance with these instructions, taking into account the working conditions and the work to be performed.** Use of the power tool for operations different from those intended could result in a hazardous situation.

- 8) **Keep handles and grasping surfaces dry, clean and free from oil and grease.** Slippery handles and grasping surfaces do not allow for safe handling and control of the tool in unexpected situations.

Service

- 1) **Have your power tool serviced by a qualified repair person using only identical replacement parts.** This will ensure that the safety of the power tool is maintained.

Additional safety instructions Training

- The product is not suitable for use by children. Children should be supervised to ensure that they do not play with the product. Cleaning and user maintenance shall not be made by children.
- This product is not intended for use by persons with reduced physical, sensory or mental capabilities, or lack of experience and knowledge.
- Never let children or persons who are not familiar with the instructions mentioned use the product.
- Local regulations or by-laws may determine the minimum age for using the product.
- The operator or user is responsible for accidents or damage to other people or their property.
- Read the user manual carefully. Be familiar with the controls and the correct use of the machine.
- The product must not be used at altitudes higher than 2,000 m.

Preparation

- Before each use, carry out an inspection on damaged, missing or wrongly mounted protective devices or parts of the cutting device.

- Before commissioning and after any impacts, check the product for signs of wear and damages, and have any necessary repairs performed.
- Use only approved extension cords (H05VVH2-F) that are not more than 75 m long and designed for outdoor use. Always roll the extension cord completely off the cable drum before use. Check the extension cord for damage and ageing.
- Do not connect a damaged cable to the mains supply. Do not touch a damaged cable before it has been disconnected from the mains supply, as you could come into contact with live parts.
- Prior to use, check the mains cord and extension cord for signs of damage or ageing. If the cord is damaged during use, disconnect it from the mains immediately. **DO NOT TOUCH THE CORD BEFORE IT HAS BEEN DISCONNECTED FROM THE MAINS SUPPLY.** Do not use the product if the cord is damaged or worn.
- To unplug the mains cord from the socket, always pull on the mains plug, and never on the mains cord.
- If the supply cord is damaged, it must be replaced by the manufacturer, its service agent or similarly qualified persons in order to avoid a hazard.
- Keep the connecting cable and extension cable away from the cutting device to avoid damages to the cords which can lead to contact with **live parts**.
- Wear safety goggles, stable shoes and long trousers over the entire period of use of the product.
- The use of the product under bad weather conditions, especially in case of lightning risk, must be avoided.
- There is a risk of injury from cuts on hands and feet.
- Stop using the product when persons, above all children, and house pets are in the vicinity.
- Use the product only in daylight or with good artificial lighting.
- Always keep your hands and feet away from the cutting equipment, above all when you switch the motor on.
- Never replace the non-metallic cutting device with a metallic cutting device.
- Never use the product with damaged or missing protective equipment or covers or if the cord is damaged or worn.
- Avoid an abnormal body posture. Ensure secure footing at all times to maintain balance when working on slopes.
- Go slowly. Do not run with the product in your hand.
- In the case of an accident or malfunction during operation, switch off the product immediately. Injuries must be properly treated or medical assistance sought. Read the “Troubleshooting” section to correct any malfunctions or contact our customer service.

Operation

WARNING!

- ▶ Do not touch any moving dangerous parts before the product has been unplugged from the mains supply and the moving dangerous parts have come to a complete stop.

- Keep the extension cord away from dangerous moving parts to prevent damages to cords that can lead to contact with live parts.
- If the mains cord gets damaged or becomes tangled during use, immediately switch off the product and unplug the mains cord to disconnect the product from the mains supply.
- Use a residual current device (RCD) with a tripping current of not more than 30 mA.
- Do not use any accessories that are not recommended by Parkside. This can result in electric shock or fire.
- Always disconnect the product from the mains supply (i.e. disconnect the plug from the mains)
 - whenever the product is left unattended;
 - before clearing a blockage;
 - before checking, cleaning or using the product;
 - after striking a foreign object;
 - whenever the product starts vibrating abnormally.
- If the product starts to vibrate abnormally, an immediate check must be carried out.
 - Search for signs of damage.
 - Perform any necessary repairs to damaged parts.
 - Examine for loose parts and tighten these.
- Always ensure that the ventilation openings are kept free of foreign objects.

Maintenance and storage

- Disconnect the product from the mains supply (i.e. disconnect the plug from the mains) before carrying out maintenance or cleaning work.
- Use only spare parts and accessories supplied and recommended by the manufacturer.

- Regularly check and maintain the product. Have the product repaired in a licensed workshop only.
- When not in use, store the product out of the reach of children.
- Make sure that the air vents are free of dirt.

Vibration and noise reduction

To reduce the impact of noise and vibration emission, limit the time of operation, use low-vibration and low-noise operating modes as well as wear personal protective equipment.

Take the following points into account to minimise the vibration and noise exposure risks:

- Only use the product as intended by its design and these instructions.
- Ensure that the product is in good condition and well maintained.
- Use correct accessory tools for the product and ensure they are in good condition.
- Keep tight grip on the handles/grip surface.
- Maintain this product in accordance with these instructions and keep it well lubricated (where appropriate).
- Plan your work schedule to spread any high vibration tool use across a longer period of time.

Behaviour in emergency situations

Familiarise yourself with the use of this product by means of this instruction manual. Memorise the safety warnings and follow them to the letter. This will help to prevent risks and hazards.

- Always be alert when using this product, so that you can recognise and handle risks early. Fast intervention can prevent serious injury and damage to property.

- Switch the product off and disconnect it from the mains if there are malfunctions. Have the product checked by a qualified professional and repaired, if necessary, before you operate it again.

Residual risks

NOTE

- ▶ This product produces an electromagnetic field during operation! This field may under some circumstances interfere with active or passive medical implants! To reduce the risk of serious or fatal injury, we recommend persons with medical implants to consult their doctor and the medical implant manufacturer before operating this product!

- Even if properly operating and handling the product, some residual risks will remain. Due to its construction and build, the product may present the following hazards:
 - Cuts;
 - Hearing loss if working without hearing protection;
 - Damage caused to your health resulting from hand/arm vibrations if the power tool is used over a longer period of time or if it is not properly used and maintained.

● Before first use

● Unpacking the product

1. Take the product out of the packaging and remove all packaging materials and plastic wrappings.
2. Check to make sure that all listed parts are included (see “Scope of delivery”).

3. Check whether the product and all parts are in good condition, if any damage or defect is detected, do not use the product, but follow the procedure described in chapter “Warranty”.

● Assembly

Protective cover (Fig. B)

1. Place the protective cover [9] onto the motor head [12].
2. Rotate and lock the protective cover [9] in the counterclockwise direction.
 - For disassembly follow the steps in reverse order.

Spacer bracket

1. Pull the spacer bracket [11] apart.
2. Insert both open ends of the spacer bracket [11] into the lateral slots on the lower motor head [12].
3. The spacer bracket [11] snaps into 2 positions.

Auxiliary handle (Fig. C)

1. Unscrew and remove the pre-installed nut [14] and handwheel bolt [18] of the auxiliary handle [15].
2. Pull the ends of the auxiliary handle [15] apart and slide them over the handle unit [17].
3. Screw on the auxiliary handle [15] with the handwheel bolt [18] and nut [14].

● Operation

⚠ CAUTION! Risk of injury!

- ▶ Do not operate the product without the protective cover [9].
- ▶ Wear suitable clothing as well as eye and ear protection.
- ▶ Prior to every use, check that the product is fully functional.

⚠ CAUTION! Risk of injury!

- ▶ Do not lock the on/off switch [2] in place. After releasing the on/off switch, the motor must switch off. Stop using the product if the on/off switch is damaged.

NOTE

- ▶ Observe local regulations concerning noise protection.

● Switching on/off

⚠ CAUTION! Risk of injury and property damage!

- ▶ Maintain a firm stand and hold the product well with both hands at a safe distance away from your body.
- ▶ Before switching on the product, check that it does not touch any objects.
- ▶ After the product has been switched off, the line spool [20] continues moving for some time. Allow the line spool to come to a complete stop.
- ▶ Keep hands and feet at a safe distance from the line spool [20].

NOTE

- ▶ For transport safety during delivery, the cutting line is knotted at the ends. The dual line auto-feed system regulates the cutting width during initial start-up and the knotted ends are automatically cut off by the line cutter [21].
- ▶ The product cannot be switched to continuous operation.

NOTE

- ▶ Remove grass cuttings regularly from the line spool [20] to make sure that cutting is not impaired.

(Fig. E)

1. Form a loop from the end of the extension cord. Pass the loop through the opening on the upper handle [1] and hook it into the strain relief [4].
2. Connect the product to the mains supply.
3. Ensure your stance is stable and hold the product tightly with both hands. Do not allow the spool cap [10] to hit the floor.
4. **Switching on:** Press and hold the on/off switch [2].
5. **Switching off:** Release the on/off switch [2].

● Settings

(Fig. F)



Adjusting the auxiliary handle

You can adjust the auxiliary handle [15] to various positions. Adjust the auxiliary handle so that the spool cap [10] is tilted slightly forward as you work.

- ① Loosen the nut [14] and adjust the auxiliary handle [15] to the desired position. Re-tighten the nut.

Adjusting the height

The telescopic tube [7] allows you to adjust the product to your individual height.

- ② Loosen the threaded bush [6] by rotating towards . Adjust the telescopic tube [7] to the correct length. Tighten the threaded bush by rotating towards .

Adjusting the cutting angle

Changing the cutting angle allows you to trim grass at places that are difficult to reach, e.g. under benches or wall offsets.

- Press the push button **8** on the motor housing and tilt the telescopic tube **7**. There are 6 possible settings.

Adjusting the handle section

The handle section **13** can be rotated by 90°.

- Slide the latch **5** upwards and rotate the handle section **13** until it latches into the desired position.

Adjusting the spacer bracket (flower protection)

The spacer bracket **11** keeps the trimming assembly away from plants and trunks not to be cut.

- Push the spacer bracket **11** forward. When the spacer bracket is not in use, you can move it back to its parking position.

Extending the cutting line

NOTE

- ▶ Check the cutting line regularly for damage. Make sure the cutting line has the length specified by the line cutter **21**.

- The product is equipped with a dual line auto-feed mechanism.
- The lines extend automatically every time the product is switched on. For proper functioning of the automatic line extension mechanism, the line spool **20** must have stopped completely before you restart the product.

- If the lines are initially longer than the cutting diameter, they are automatically shortened to the right length by the line cutter **21** (Fig. D).
- **If no line ends are visible:** Replace the line spool **20** (see “Replacing the line spool”).
- **Setting the line length manually:**
 1. Disconnect the product from the mains supply.
 2. Press the lock button **24**, release it and pull the line ends out a little bit. Repeat this process until the line ends protrude slightly beyond the line cutter **21**.

● Working instructions

⚠ WARNING! Risk of injury!

- ▶ Do not cut moist or wet grass.
- ▶ Before switching on the product, make sure that the line spool **20** does not touch any stones, scree, or other foreign objects.
- ▶ Switch on the product before you approach the grass that is to be cut.
- ▶ Do not overload the product during operation.
- ▶ Avoid contact with obstacles (stones, walls, fences, etc.). Otherwise the line spool **20** wears out quickly.
- ▶ Avoid using the product in bad weather, especially if there is a danger of lightning.
- ▶ Do not select a position for the auxiliary handle **15** that is too close to the upper handle **1**. Otherwise you cannot control the product properly.

● Cutting grass



- Cut the grass by swaying the product sideways to the right and left.
- Cut slowly and hold the product with the cutting circle parallel to the ground when cutting.
- Cut tall grass by a series of levels from top to bottom.

Settings for lawn trimming

- Handle section **13**: 0° (Fig. F ④)
- Cutting angle: 90° (Fig. F ③)
- Spacer bracket **11** as required: in resting position/folded out (Fig. F ⑤)

● Lawn edge trimming

(Fig. G)

⚠ CAUTION! Risk of injury!

- ▶ When working, hold the product so that the protective cover **9** protects you from the trimming assembly.

Setup for edge trimming

To trim lawn edges, slowly move the product along the lawn edges.

- Handle section **13**: 90° (Fig. F ④)
- Cutting angle: 90° (Fig. F ③)
- Spacer bracket **11** in parking position

● Troubleshooting

Problem	Possible cause	Action
The product does not start.	The on/off switch 2 is defective.	Contact our customer service to have the product repaired.
	The motor is defective.	
The product works with intermittent operation.	Internal loose contact.	
	The on/off switch 2 is defective.	
The product makes much vibration and loud noise.	The trimming assembly is dirty.	Clean the trimming assembly (see “Cleaning”).
	The motor is defective.	Contact our customer service to have the product repaired.

Problem	Possible cause	Action
The trimming result is bad.	The line spool 20 does not have enough cutting line.	Extend the cutting line if required (see “Extending the cutting line”). Replace the line spool 20 (see “Replacing the line spool”).
	Both or one of the cutting lines are/is not protruding out of the line spool 20 .	<ol style="list-style-type: none"> 1. Remove the line spool 20. 2. Feed the cutting line through the line outlet loops 22 to the outside. 3. Reinstall the line spool 20.

● **Cleaning and maintenance**

⚠ WARNING! Risk of injury!



Always switch the product off, disconnect it from the mains and let it cool down before performing inspection, maintenance or cleaning works.

⚠ WARNING! Risk of injury!

- ▶ Risk of injury from moving dangerous parts!

⚠ CAUTION!

- ▶ Any maintenance and repair other than described in this manual: Contact an authorised service centre or a similarly qualified person to check or repair the product. Only use original parts.

NOTE

- ▶ The following cleaning and servicing should be done regularly. This will ensure a long and reliable service life.

● **Cleaning**

⚠ WARNING! Risk of electric shock!

- ▶ Do not spray the product with water and do not immerse it in water.

⚠ WARNING! Risk of injury!

- ▶ Be careful with the line cutter **21**. The line cutter can cause serious lacerations.

NOTE

- ▶ Do not use cleaning agents or solvents. You may otherwise irreparably damage the product.
- Keep clean the ventilation slots, motor housing and handles of the product. Use a damp cloth or a brush.
- After every trimming session, remove grass and soil from the protective cover **9** and the trimming assembly.

● **Maintenance**

- Prior to every use, check the product for obvious defects such as loose, worn or damaged parts.
- Check covers and safety devices for damages and correct installation. Replace as necessary.

● Replacing the line spool

(Fig. D)

NOTE

- ▶ The correct winding direction of the line spool [20] is specified in the spool cap [10] and on the line spool itself.
- ▶ Check the line cutter [21]. Never use the product without a line cutter or with a defective line cutter. If the line cutter is damaged, contact our customer service.
- ▶ Standard strings available from DIY stores can also be used, allowing you to re-use empty line spools (see “Technical data”). The winding direction is indicated on the line spool [20].

1. Unplug the mains plug.
2. Open the spool cap [10] by simultaneously pressing both releases [19] on the spool cap.
3. Remove the cover of the spool cap [10] and take out the line spool [20].
4. Press the line ends of the new spool out of the slots [23].
5. Insert the new line spool into the spool cap [10]. The side of the spool on which the winding direction of the spool is indicated by arrows must be visible after insertion.
6. Insert both ends of the line through the opposite line outlet loops [22].
7. Put the cover back on the spool cap [10]. Make sure that the releases [19] on the cover fit precisely into the recesses on the spool cap. You will hear the releases snap into place.
8. Pull on the line ends and press the lock button [24] repeatedly until the line ends protrude approx. 1 cm beyond the line cutter [21].

● Transport

- Carry the switched off product with one hand at the upper handle [1] and the other hand at the auxiliary handle [15].
- Face the cutting unit towards the ground. This prevents any contact with the cutting unit during transport.

● Replacement parts/ Accessories

- Customers can order compatible replacement batteries and chargers from Lidl online shops for the following countries:
Germany (lidl.de), France (lidl.fr), Belgium (lidl.be), Czech Republic (lidl.cz), Netherlands (lidl.nl), Poland (lidl.pl), Slovakia (lidl.sk), Spain (lidl.es)
Customers from all other countries can order from www.optimex-shop.com.

Position	Description	Order number
[20]	Line spool	947187601
[11]	Spacer bracket (flower protection)	947187602
[14] & [15] & [18]	Nut (handwheel bolt – auxiliary handle) & Auxiliary handle & Handwheel bolt (auxiliary handle)	947187603
[9]	Protective cover	947187604

● Storage

- Store the product in a dry place well out of reach of children.

- Do not stand the product on its protective cover **9**. Suspend the product by its upper handle **1** in such a manner that the protective cover does not come into contact with other objects. This is because the protective cover could become deformed, thereby changing its dimensions and its safety properties.

● **Disposal**

The packaging is made entirely of recyclable materials, which you may dispose of at local recycling facilities.



Observe the marking of the packaging materials for waste separation, which are marked with abbreviations (a) and numbers (b) with following meaning: 1–7: plastics/20–22: paper and fibreboard/80–98: composite materials.

Product:



Contact your local refuse disposal authority for more details of how to dispose of your worn-out product.



To help protect the environment, please dispose of the product properly when it has reached the end of its useful life and not in the household waste. Information on collection points and their opening hours can be obtained from your local authority.

● **Warranty**

The product has been manufactured to strict quality guidelines and meticulously examined before delivery. In the event of material or manufacturing defects you have legal rights against the retailer of this product. Your legal rights are not limited in any way by our warranty detailed below.

The warranty for this product is 3 years from the date of purchase. The warranty period begins on the date of purchase. Keep the original sales receipt in a safe location as this document is required as proof of purchase.

Any damage or defects already present at the time of purchase must be reported without delay after unpacking the product.

Should the product show any fault in materials or manufacture within 3 years from the date of purchase, we will repair or replace it – at our choice – free of charge to you. The warranty period is not extended as a result of a claim being granted. This also applies to replaced and repaired parts.

This warranty becomes void if the product has been damaged, or used or maintained improperly.

The warranty covers material or manufacturing defects. This warranty does not cover product parts subject to normal wear and tear, thus considered consumables (e.g. batteries, tubes, cartridges), nor damage to fragile parts, e.g. switches or glass parts.

● Warranty claim procedure

So that your request can be processed quickly, please observe the following instructions:

For all inquiries, please have the receipt and item number (IAN 508096_2507) ready as proof of purchase.

The article number can be taken from the identification label on the product, engraving on the product, the front cover of your manual (at the bottom left), or the sticker on the back or bottom of the product.

If malfunctions or other defects arise, first contact the service department indicated below by phone or email.

You can then send a product recorded as defective to the communicated service address postage-free, making sure to enclose proof of purchase (receipt) and information on the details of the defect and when it occurred.



You can download and view this and numerous other manuals at parkside-diy.com. This QR code takes you directly to parkside-diy.com. Choose your country and use the search screen to search for the operating instructions. Entering the item number (IAN) 508096_2507 takes you to the operating instructions for your item.

● Service

Ⓞ GB Service Great Britain

Tel.: 08000518970
Contact form on parkside-diy.com
IAN 508096_2507

Ⓞ CY Service Cyprus

Tel.: 80094242
Contact form on parkside-diy.com
IAN 508096_2507



Serbian mark of conformity

● EU declaration of conformity

EN

EU DECLARATION OF CONFORMITY (No 508096_2507)
--

IAN: 508096_2507
Product identification: "PARKSIDE" Electric Lawn Trimmer
Model Number: HG10988

The object of the declaration described above is in conformity with the relevant Union harmonisation legislation:

Directive 2006/42/EC
Directive 2000/14/EC
Directive 2014/30/EU
Directive 2011/65/EU and all related amendments

References to the relevant harmonised standards used or references to the other technical specifications in relation to which conformity is declared:

N° / Parts
Directive 2006/42/EC
EN 60335-1:2012/A15:2021
EN 50636-2-91:2014
EN 62233:2008
Directive 2014/30/EU
EN IEC 55014-1:2021
EN IEC 55014-2:2021
EN IEC 61000-3-2:2019/A2:2024
EN 61000-3-3:2013/A2:2021

The object of the declaration described above is in conformity with Directive 2011/65/EU of the European Parliament and of the Council of 8 June 2011 on the restriction of the use of certain hazardous substances in electrical and electronic equipment:

N° / Parts
EN IEC 63000:2018

Conformity Assessment procedure / name&address notified body where appropriate: Annex VI, TÜV SÜD Industrie Service GmbH (NB 0036), Westendstraße 199, 80686 München, Germany

Measured sound power level on an equipment representative for this type: 93.1 dB(A)

Guaranteed sound power level for this equipment: 95 dB(A)

Keeper of the technical documentation: OWIM GmbH & Co.KG

Signed for and on behalf of:

OWIM GmbH & Co. KG, Stiftsbergstraße 1, 74167 Neckarsulm, Germany

This declaration of conformity is issued under the sole responsibility of the manufacturer.

Translation of the original declaration of conformity







Neckarsulm	12/11/2025		
Place	Date	ppa: Jens Buchheim Authorised Signatory	ppa. Dr. Thorsten Maier Authorised Signatory



A felhasznált piktogramok/szimbólumok listája	Oldal	24
Bevezető	Oldal	25
Rendeltetésszerű használat	Oldal	25
A csomagolás tartalma	Oldal	26
Alkatrészlista	Oldal	26
Műszaki adatok	Oldal	26
Általános biztonsági utasítások	Oldal	27
Mielőtt először használná	Oldal	33
A termék kicsomagolása	Oldal	33
Összeszerelés	Oldal	33
Kezelés	Oldal	33
Be- és kikapcsolás	Oldal	34
Beállítások	Oldal	34
Utasítások a munkához	Oldal	35
Fűnyírás	Oldal	36
Fűszegélynyírás	Oldal	36
Hibaelhárítás	Oldal	36
Tisztítás és karbantartás	Oldal	37
Tisztítás	Oldal	37
Karbantartás	Oldal	38
A zsinórorsó cseréje	Oldal	38
Szállítás	Oldal	38
Pótalkatrészek/tartozékok	Oldal	38
Tárolás	Oldal	39
Mentesítés	Oldal	39
Garancia	Oldal	39
Garanciális ügyek lebonyolítása	Oldal	40
Szerviz	Oldal	40
EU-Megfelelőségi nyilatkozat	Oldal	41

A felhasznált piktogramok/szimbólumok listája

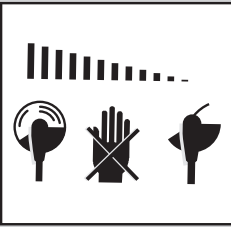
 	<p>Olvassa el a használati útmutatót.</p>	 	<p>Tartsa az illetéktelen személyeket távol.</p>
	<p>FIGYELMEZTETÉS! – Közepes kockázati szintű veszélyre utal, melyet ha nem kerülnek el, az halálesethez vagy súlyos sérüléshez vezethet (pl. áramütés kockázata)</p>		<p>Az átvizsgálás, illetve a karbantartási és a tisztítási munkák megkezdése előtt mindig kapcsolja ki a terméket, válassza le az áramellátásról, majd hagyja lehűlni.</p>
	<p>VIGYÁZAT! – Alacsony kockázati szintű veszélyre utal, melyet ha nem kerülnek el, az könnyebb vagy mérsékelt sérüléshez vezethet (pl. forrázásveszély)</p>		<p>Ne tegye ki a terméket nedvességnek. Ne dolgozzon esőben és ne vágja a fűvet, amikor nedves.</p>
	<p>II. védelmi osztály (kettős szigetelés)</p>		<p>Váltóáram/-feszültség</p>
	<p>Hordjon fülvédőt!</p>		<p>Viseljen csúszásálló biztonsági lábbelit!</p>
	<p>Viseljen védőszemüveget!</p>		<p>Viseljen védőruházatot!</p>
	<p>Ha az elektromos vezeték 3 sérült, azonnal húzza ki a csatlakozót a konnektorból.</p>		<p>Karbantartási munkák előtt mindig húzza ki az elektromos csatlakozót a konnektorból.</p>
 <p>95 dB</p>	<p>Garantált hangteljesítményszint L_{WA} dB értékkel</p>	 <p>30 cm</p>	<p>A vágási kör mérete</p>
	<p>A teleszkópos cső 7 hosszának állítása</p>	 <p>90°</p>	<p>90°-ban elfordítható fogó</p>
	<p>A csavarpersely 6 lezárása</p>		<p>A zsinór tekerцselési iránya (a zsinórorsón 20)</p>
<p>30 cm</p>	<p>Vágási kör (a védőfedélen 9)</p>		<p>A zsinór forgásiránya járó motor mellett (a védőfedélen 9)</p>

	<p>A zsinór forgásiránya (az orsótokon 10)</p>		<p>Az orsótok 10 kilazításának állása az ujjak összefogásával</p>
	<p>Biztonsági utasítások Kezelési utasítások</p>		<p>A CE-jelzés azt jelzi, hogy a termék megfelel a rá vonatkozó EU előírásoknak.</p>
		<p>A vágóegység a termék kikapcsolása után még néhány másodpercig forog. A kezeit és lábait tartsa biztonságos távolságban.</p>	
		<p>A munkapozíciók beállítása során ügyeljen arra, hogy a védőfedél 9 megvédje Önt a vágóegységtől.</p>	

ELEKTROMOS FŰSZEGÉLYNYÍRÓ

● **Bevezető**

Gratulálunk új termékének vásárlása alkalmából. Ezzel a döntésével vállalatunk értékes terméke mellett döntött. A használati utasítás ezen termék része. A biztonságra, a használatára és a megsemmisítésre vonatkozó fontos tudnivalókat tartalmazza. A termék használata előtt ismerje meg az összes használati és biztonsági tudnivalót. A terméket csak a leírtak szerint és a megadott felhasználási területeken alkalmazza. A termék harmadik személy számára való továbbadása esetén kézbesítse vele annak a teljes dokumentációját is.

● **Rendeltetésszerű használat**

- A termék fű lenyírására használható kertekben és ágyások szélén. A termék sövények és bokrok nyírására nem alkalmas.
- A termék más használati módjai, módosításai nem rendeltetésszerűnek minősülnek és halálhoz, életveszélyes sérülésekhez és károkhoz vezethetnek. A gyártó nem vállal felelősséget a szakszerűtlen használat miatt bekövetkező károkért.
- A termék otthoni használatra és ahhoz hasonló célokra alkalmas. A termék üzleti használatra nem alkalmas.
- A terméket felnőttek használhatják. 16 év alattiak a terméket kizárólag felügyelet mellett használhatják. A más személyeket vagy azok

tulajdonát ért sérülésekért, károkért az üzemeltető vagy felhasználó felelős.

● A csomagolás tartalma

⚠ FIGYELMEZTETÉS!

▶ A termék és a csomagolóanyagok nem játékszerek! Gyermeknek nem játszhatnak a műanyag zacskókkal, fóliákkal és az apró alkatrészekkel! Lenyelés és fulladás veszélye!

- 1 Elektromos fűszegélynyíró
- 1 Védőfedél (2 csavarral)
- 2 Zsinórorsó (1× beszerelve)
- 2 Távtartó keret (virágvédelem)
- 1 Segédfogó
- 1 Használati útmutató

● Alkatrészlista

Eloolvasás előtt hajtogassa ki az ábrákat tartalmazó oldalakat és ismerkedjen meg a termék funkcióival.

(A ábra)

- 1 Felső fogó
- 2 Be-/kikapcsoló gomb
- 3 Elektromos vezeték csatlakozóval
- 4 Húzásmentesítő
- 5 Állítózár (A fogóelem elforgatásához)
- 6 Csavarpersely (a teleszkópos cső hosszának állítása)
- 7 Teleszkópos cső
- 8 Gomb (a motorfej dőlési szöge)
- 9 Védőfedél
- 10 Orsótok
- 11 Távtartó keret (virágvédelem)
- 12 Motorfej
- 13 Fogóelem
- 14 Csavaranya (Fogócsavar – segédfogó)
- 15 Segédfogó

(B ábra)

- 16 Csillagfejű csavar (védőfedél)

(C ábra)

- 17 Fogótartó
- 18 Fogócsavar (segédfogó)

(D ábra)

- 19 Kioldó (orsótok)
- 20 Zsinórorsó
- 21 Zsinórvágó
- 22 Zsinórkimeneti lyuk
- 23 Vájat (zsinórorsó)
- 24 Zárgomb (zsinórorsó)

● Műszaki adatok

Elektromos fűszegélynyíró	PERT 550 C6
Névleges bemenő feszültség U:	230 V~, 50 Hz
Bemenő teljesítmény:	550 W
Üresjárat fordulatszám:	10000 min ⁻¹
Védelmi osztály:	II/□
Védelmi besorolás:	IPX0
Vágásszélesség:	300 mm
A zsinór hossza:	2 × 5 m
Zsinórvastagság:	1,4 mm
Súly:	
VDE verzió:	2,0 kg
BS verzió:	2,6 kg

Zajkibocsátási értékek

A mért értékek meghatározása az EN 50636–2-91 szerint történt. Az elektromos szerszám A besorolású zajszintje tipikusan:

Hangnyomásszint L _{PA} :	84,9 dB
Bizonytalanság K _{PA} :	3 dB
Hangerőszint L _{WA}	
garantált:	95 dB
mért:	93,1 dB
Bizonytalanság K _{WA} :	1,89 dB

Rezgési értékek

A rezgési összérték (háromirányú vektorösszeg) megállapítása az EN 50636-2-91 szerint történt:

Főfógó a_n :	8,2 m/s ²
Bizonytalanság K:	1,5 m/s ²
Segéd fógó a_n :	3,4 m/s ²
Bizonytalanság K:	1,5 m/s ²

FIGYELMEZTETÉS!



Hordjon fülvédőt!

FIGYELMEZTETÉS!

- ▶ A rezgés- és zajkibocsátási érték az elektromos szerszám tényleges használata közben eltérhet a megadott értéktől, az elektromos szerszám használati típusától és módjától, különösképpen a megmunkálandó munkadarab típusától függően.
- ▶ A kezelő védelmét szolgáló biztonsági intézkedéseket a tényleges használati körülmények közötti rezgésterhelés becslésén alapulón kell meghatározni (figyelembe véve a működési ciklus minden részét, például azokat az időket, amikor az elektromos szerszám ki van kapcsolva, és azokat, amikor be van kapcsolva, de terhelés nélkül működik).

MEGJEGYZÉS

- ▶ A megadott rezgési összérték és a megadott zajkibocsátási érték megállapítása egy szabványosított vizsgálati eljárás során került megállapításra, és felhasználható egy elektromos szerszám összehasonlítására egy másikkal.

MEGJEGYZÉS

- ▶ A megadott rezgési összérték és a megadott zajkibocsátási érték továbbá felhasználható a terhelés előzetes becslésére is.



Általános biztonsági utasítások

Általános biztonsági utasítások elektromos szerszámokhoz

FIGYELMEZTETÉS!

- ▶ **Olvasson el minden, ehhez az elektromos szerszámhoz mellékelt biztonsági utasítást, figyelmeztetést, ábrát és műszaki adatot.** Az alábbi figyelmeztetések figyelmen kívül hagyása áramütéshez, tüzesettséghez és/vagy súlyos sérülésekhez vezethet.

Őrizzen meg minden biztonsági utasítást és figyelmeztetést biztonságos helyen későbbi használatra.

A biztonsági utasításokban használt „elektromos szerszám” kifejezés hálózati áramról működő (hálózati kábellel rendelkező) és akkumulátorral működő (hálózati kábel nélküli) elektromos szerszámokra vonatkozik.

Munkahelyi biztonság

- 1) **A munkaterület legyen mindig tiszta és jól megvilágított.** A rendetlenség vagy a rossz fényviszonyok balesetekhez vezethetnek.
- 2) **Az elektromos szerszámot ne használja robbanásveszélyes környezetben, ahol gyúlékony folyadékok, gázok vagy porok találhatóak.** Az elektromos szerszámok szikrákat keltenek,

mely a port vagy a gázokat meggyújtják.

- 3) **Az elektromos szerszám használata során tartsa a gyermekeket és az egyéb személyeket távol.** Ha megzavarják, elveszítheti az elektromos szerszám feletti uralmát.

Elektromos biztonság

- 1) **Az elektromos szerszám hálózati csatlakozójának illenie kell a konnektorba. Ne módosítsa a csatlakozót. Ne használjon adapteres csatlakozódugasztföldelt elektromos szerszámokkal.** A módosítás nélküli csatlakozók és a megfelelően illeszkedő konnektorok használatával csökken az áramütés kockázata.
- 2) **Kerülje a testi érintkezést olyan földelt felületekkel, mint például csövek, fűtőberendezések, sütők vagy hűtőszekrények.** Az áramütés veszélye megnő, ha a teste földelve van.
- 3) **Az elektromos szerszámokat tartsa esőtől, nedvességtől távol.** Ha az elektromos szerszám belsejébe víz jut be, az növeli az áramütés kockázatát.
- 4) **Az elektromos vezetéket kizárólag rendeltetésének megfelelően használja, azzal ne szállítsa vagy akassza fel az elektromos szerszámot, illetve ne használja a hálózati csatlakozó kihúzására a konnektorból. Az elektromos vezetéket óvja a hőtől, olajoktól, éles sarkoktól vagy a készülék mozgó alkatrészeitől.** A sérült vagy összetekeredett elektromos vezetékek növelik az áramütés kockázatát.
- 5) **Ha az elektromos szerszámot kültéren használja, csak olyan hosszabbítót használjon, mely kültéri használatra alkalmas.** Egy

kültéri használatra alkalmas hosszabbítókábel használata csökkenti az áramütés kockázatát.

- 6) **Ha elkerülhetetlen, hogy az elektromos szerszámot nedves környezetben használják, használjon egy maradékáram-megszakítót (RCD).** Maradékáram-megszakító használata lecsökkenti az áramütés kockázatát.

Személyes biztonság

- 1) **Az elektromos szerszám használata során legyen körültekintő, figyeljen arra, mit tesz, dolgozzon tudatosan. Ne használjon elektromos szerszámokat kábítószer, alkohol vagy gyógyszerek hatása alatt.** Az elektromos szerszám használata során csupán egy pillanatnyi figyelmetlenség is súlyos sérülésekhez vezethet.
- 2) **Viseljen személyes védőfelszerelést és mindig hordjon védőszemüveget.** A személyes védőfelszerelés, például pormaszok, csúszásmentes biztonsági cipő, védősisak vagy fülvédő – az elektromos szerszám használatától függően – lecsökkenti a sérülések kockázatát.
- 3) **Ügyeljen arra, hogy az elektromos szerszám ne tudjon akaratlanul elindulni. Mielőtt az elektromos szerszámot az elektromos hálózatra és/vagy akkumulátorhoz csatlakoztatná, kézbe venné vagy mozgatná, ellenőrizze, hogy az ki van-e kapcsolva.** Ha az elektromos szerszám szállítása során az ujját a bekapcsológombon tartja, illetve ha az elektromos szerszám bekapcsolt állapotban van és az elektromos hálózatra csatlakozik, az balesetekhez vezethet.

- 4) **Az elektromos szerszám bekapcsolása előtt a beállító szerszámokat, csavarkulcsokat távolítsa el.** Ha egy szerszám vagy egy kulcs az elektromos szerszám egy forgó részébe kerül, az sérüléseket okozhat.
- 5) **Kerülje a szokatlan testhelyzeteket. Álljon biztosan és mindig őrizze meg az egyensúlyát.** Így képes lesz az elektromos szerszámot szokatlan helyzetekben is az irányítása alatt tartani.
- 6) **Viseljen megfelelő ruházatot. Ne viseljen laza ruházatot vagy ékszereket. A haját, ruházatát és a kesztyűjét tartsa a forgó alkatrészekről távol.** A laza ruházatot, ékszereket vagy haját a készülék mozgó részei elkapathatják.
- 7) **Ha porszívó- vagy gyűjtőkészülékek kerültek beszerelésre, ügyeljen azok csatlakoztatására és helyes használatára.** A porszívó használata csökkenti a por okozta veszélyeket.
- 8) **Kerülje a hamis biztonságérzetet, és ne hagyja figyelmen kívül az elektromos szerszámokra vonatkozó biztonsági szabályokat akkor sem, ha a gyakori használatnak köszönhetően azok kezelésében már tapasztalt.** A figyelmetlen kezelés a pillanat törtrésze alatt is sérülésekhez vezethet.

Az elektromos szerszám használata és kezelése

- 1) **Ne terhelje túl az elektromos szerszámot. Az adott munkához az arra alkalmas elektromos szerszámot használja.** A megfelelő elektromos szerszám jobban és biztonságosabban dolgozhat, ha azt a megfelelő

teljesítmény-tartományon belül használja.

- 2) **Ne használjon meghibásodott kapcsolóval rendelkező elektromos szerszámot.** Ha egy elektromos szerszámot nem lehet be- vagy kikapcsolni, az veszélyes és szerelésre szorul.
- 3) **A készülék beállítási műveletei, szerszámbeállítások cseréje valamint az elektromos szerszám tárolása előtt húzza ki a hálózati csatlakozót a konnektorból és/vagy vegye ki a kivehető akkumulátort.** Ezzel az óvintézkedéssel megelőzi az elektromos szerszám akaratlan bekapcsolását.
- 4) **A használaton kívüli elektromos szerszámokat tartsa gyermekek számára nem elérhető helyen. Ne hagyja, hogy az elektromos szerszámot olyan személyek használják, akik azzal kapcsolatban nem rendelkeznek tapasztalattal vagy nem olvasták el ezeket az utasításokat.** Az elektromos szerszámok tapasztalatlan kezekben veszélyesek.
- 5) **Ápolja az elektromos szerszámokat és a szerszámbeállításokat gondosan. Ellenőrizze a mozgó részek kifogástalan működését, hogy azok nem ragadnak-e be, hogy vannak-e törött vagy sérült alkatrészek, és hogy az elektromos szerszám működését semmi sem befolyásolja.** A sérült alkatrészeket az elektromos szerszám használatba vétele előtt meg kell javíttatni. Sok baleset okozója az elektromos szerszámok gondatlan karbantartása.
- 6) **Gondoskodjon a vágószerszámok élességéről és tisztaságáról.** A gondosan ápoltt, éles pengékkel

rendelkező vágószerszámok kevésbé hajlamosak a beragadásra, és könnyebben irányíthatóak.

- 7) **Az elektromos szerszámot, annak alkatrészeit, szerszámbetéiteit stb. ezen útmutató szerint használja. Ennek során vegye figyelembe a munka körülményeit és az elvégzendő feladatot.** Az elektromos szerszámok nem rendeltetésszerű használata veszélyes helyzetekhez vezethet.
- 8) **Tartsa a fogantyúkat és a fogófelületeket szárazon, tisztán, olajoktól és zsiradékoktól mentesen.** A csúszós fogantyúk és fogófelületek miatt nem biztosítható az elektromos szerszám biztonságos kezelése és irányítása váratlan helyzetekben.

Javítás

- 1) **Az elektromos szerszám javítási munkálatait bízza képzett szakemberre, és csak eredeti pótalkatrészeket használjon.** Így gondoskodhat az elektromos szerszám biztonságos működésének megőrzéséről.

További biztonsági utasítások Szaktudás

- A terméket gyermekek nem használhatják. A gyermekeket tartsa felügyelet alatt, hogy azok ne játszhassanak a termékkel. A tisztítást és a karbantartást nem végezhetik gyermekek.
- A terméket nem használhatják csökkent testi, érzékszervi vagy szellemi képességekkel rendelkező, valamint elegendő tudással és tapasztalattal nem rendelkező személyek.
- Ne hagyja, hogy gyermekek, valamint az megadott utasításokat nem ismerő személyek használják a terméket.

- A felhasználó életkorát helyi előírások is meghatározhatják.
- A más személyeket vagy azok tulajdonát ért sérülésekért, károkért az üzemeltető vagy felhasználó felelős.
- Olvassa el az utasításokat figyelmesen. Ismerkedjen meg az állítható alkatrészekkel és a gép szakszerű kezelésével.
- A termék 2000 méternél magasabban fekvő helyeken nem használható.

Előkészületek

- Használat előtt ellenőrizze a terméket, hogy a védőelemei vagy a vágóegység alkatrészei nem sérültek vagy hiányoznak-e, vagy nincsenek-e helytelenül felszerelve.
- Használat előtt és bármilyen beütődés után ellenőrizze a terméket, hogy nem kopott vagy sérült-e meg, és végeztesse el a szükséges javításokat.
- Csak tanúsított, legfeljebb 75 m hosszú, kültéri használatra alkalmas hosszabbítókábeleket (H05VVH2-F) használjon. Használat előtt mindig tekerje le a hosszabbítókábelt a kábeldobról teljesen. Ellenőrizze, hogy a hosszabbítókábel nem sérült-e vagy nincs-e előregedve.
- Sérült kábelt ne csatlakoztasson az áramforrásra. Ne érjen a sérült kábelhez, mielőtt az elektromos hálózatról leválasztaná, mert feszültség alatt álló részekhez érhet.
- Használat előtt ellenőrizze az elektromos vezetékét és a hosszabbítókábelt, hogy azokon nincsenek-e sérülések vagy előregedés jelei. Ha a vezeték a használat során megsérül, azonnal válassa le a hálózatról. **NE ÉRJEN A VEZETÉKHEZ, MIELŐTT AZT A HÁLÓZATRÓL LEVÁLASZTOTTA.** Ne

használja a terméket, ha a vezetéke sérült vagy kopott.

- Az elektromos vezeték konnektorból történő kihúzásához mindig magát a csatlakozót húzza, soha ne az elektromos vezetéket.
- Ha az elektromos vezeték megsérül, a kockázatok elkerülése érdekében azt a gyártónak, az ügyfélszolgálatának, vagy egy annak megfelelő képzettségű szakembernek kell kicserélnie.

Használat

FIGYELMEZTETÉS!

- ▶ Ne nyúljon a mozgó, veszélyes alkatrészekhez, amíg terméket leválasztotta az áramellátásról, és a mozgó, veszélyes alkatrészek teljesen le nem álltak.

- A **feszültség alatt lévő alkatrészek** felé menő kábelek sérülésének elkerülése érdekében az elektromos vezetéket és hosszabbítókábelt tartsa a vágóegységtől távol.
- A termék használatának teljes időtartama alatt viseljen védőszemüveget, tartós lábbelit és hosszú nadrágot.
- Kerülje a termék használatát rossz időjárási körülmények között, különösen villámlás kockázata mellett.
- Ez a kezek és a lábak sérüléseinek kockázatával jár.
- Függessze fel a termék használatát, ha más személyek, különösen gyermekek vagy háziállatok tartózkodnak a közelben.
- A terméket csak nappali fénynél vagy megfelelő mesterséges megvilágítás mellett használja.
- A kezeit és a lábait mindig tartsa a vágóegységtől távol, különösen akkor, amikor a motort bekapcsolja.
- Soha ne cserélje ki a nem fémből készült vágóegységet fémből készült vágóegységre.
- Soha ne használja a terméket, ha a védőelemek vagy fedelek sérültek, hiányoznak, vagy ha a vezeték elhasználódott.
- Kerülje a szokatlan testhelyzeteket. Gondoskodjon a biztos állásról, hogy a lejtős területeken végzett munka során mindig meg tudja tartani az egyensúlyát.
- Haladjon lassan. Ne fusson a termékkel a kezében.
- Ha a használat során baleset történik vagy üzemzavar keletkezik, azonnal kapcsolja ki a terméket. A sérüléseket lássa el szakszerűen, vagy forduljon orvoshoz. Az üzemzavarok elhárításához olvassa el a „Hibaelhárítás” c. részt, vagy forduljon ügyfélszolgálatunkhoz.
- Tartsa a hosszabbítókábelt a mozgó, veszélyes alkatrészekről távol, hogy elkerülje a vezetékek sérülését, aminek következtében feszültség alatt lévő részekhez érhet.
- Ha az elektromos vezeték használat közben megsérül vagy összegabalyodik, azonnal kapcsolja ki a terméket, és húzza ki a csatlakozót, hogy a terméket leválassza az áramforrásról.
- Használjon maradékáram-megszakítót, melynek kioldási árama nem haladja meg a 30 mA értéket.
- Ne használjon olyan alkatrészeket, melyeket nem a Parkside javasol. Az áramütéshez vagy tüzesethez vezethet.
- Mindig válassza le a terméket az áramforrásról (húzza ki az elektromos csatlakozót a konnektorból),
 - ha a termék nincs felügyelet alatt;
 - elakadások eltávolítása előtt;

- a termék ellenőrzése, tisztítása vagy használata előtt;
- ha idegen tárgyakba akadt;
- ha a termék elkezdett szokatlanul erősen rezegni.
- Ha a termék szokatlanul erősen kezd rezegni, azonnali átvizsgálásra van szükség.
 - Keresse meg a sérüléseket.
 - Végezze el a sérült alkatrészek szükséges javításait.
 - Keresse meg a kilazult alkatrészeket és húzza meg azokat.
- Mindig ügyeljen arra, hogy a szellőzőnyílásokban ne legyenek idegen tárgyak.

Karbantartás és tárolás

- Karbantartási és tisztítási munkák előtt válassza le a terméket az áramforrásról (húzza ki az elektromos csatlakozót a konnektorból).
- Csak a gyártó által javasolt és tőle beszerezhető pótalkatrészeket és tartozékokat használjon.
- A terméket rendszeresen ellenőrizze és tartsa karban. A terméket kizárólag hivatalos szervizben javíttassa.
- Ha a terméket nem használja, tárolja gyermekek számára nem elérhető helyen.
- Ügyeljen arra, hogy a szellőzőnyílások szennyeződésektől mentesek legyenek.

A rezgés és a zaj csökkentése

Csökkentse a használati időt, alkalmazzon kevesebb rezgéssel és zajjal járó használati módokat, valamint viseljen személyes védőfelszerelést, ezzel csökkentve a rezgés és a zaj hatásait.

Az alábbi intézkedések segítenek a rezgések és a zaj okozta ártalmak csökkentésében:

- A terméket kizárólag rendeltetésszerűen, az ebben az útmutatóban leírtak szerint használja.
- Ügyeljen a termék kifogástalan állapotára és gondoskodjon a megfelelő karbantartásról.
- A termékhez a megfelelő szerszámberendezéseket használja, és ügyeljen arra, hogy azok kifogástalan állapotban legyenek.
- Tartsa a terméket határozottan a fogóinál, illetve fogófelületeinél.
- A termék karbantartását végezze az utasításoknak megfelelően, továbbá ne feledkezzen meg az elégséges kenésről sem (ahol ez szükséges).
- A munkafolyamatot tervezze meg úgy, hogy a nagyobb rezgési értékű termékekkel végzett munka nagyobb időintervallumra tudjon eloszlni.

Teendők vészhelyzet esetén

Ismerkedjen meg a termék használatával ennek az útmutatóval a segítségével. Tartsa észben a biztonsági utasításokat, és minden esetben kövesse azokat. Ez segít elkerülni a kockázatokat és veszélyeket.

- A termék használata során legyen mindig éber, így időben képes lesz a veszélyek felismerésére és kezelésére. A gyors beavatkozás segít megelőzni a súlyos személyi sérüléseket és anyagi károkat.
- Üzemzavarok esetén azonnal kapcsolja ki a terméket és válassza le az áramellátásról. Vizsgálta át és szükség szerint szereltesse meg a terméket egy képzett szakemberrel, mielőtt újra használná.

További kockázatok

MEGJEGYZÉS

▶ A termék működés közben elektromágneses teret kelt! Ez a tér bizonyos körülmények között hatással lehet aktív vagy passzív orvosi implantátumok működésére! A súlyos vagy halálos sérülések elkerülése érdekében az orvosi implantátumokkal rendelkező személyek érdeklődjenek orvosuknál vagy az orvosi implantátum gyártójánál, mielőtt a terméket használnák!

- Az termék előírásoknak megfelelő használata során is fennállnak bizonyos veszélyek. A felépítéséből és kialakításából adódóan az alábbi veszélyekkel lehet számolni:
 - Vágási sérülések;
 - Halláskárosodás, ha fülvédő nélkül dolgozik;
 - A kezek és a karok rezgésével járó egészségügyi kockázatok, amennyiben a terméket hosszabb ideig használják, illetve a kezelése és a karbantartása nem szakszerűen történik.

● Mielőtt először használná

● A termék kicsomagolása

1. Vegye ki a terméket a csomagolásból, és szabaduljon meg az összes csomagolóanyagtól és védőfóliától.
2. Ellenőrizze, hogy minden alkatrész megvan-e, és hogy a csomagolás minden alkatrészt tartalmaz-e (lásd „A csomagolás tartalma”).
3. Ellenőrizze, hogy a termék és minden alkatrész jó állapotban van-e. Ha sérülést vagy hibát talál, ne használja a terméket, hanem járjon el a „Garancia” c. fejezetben leírtak szerint.

● Összeszerelés

Védőfedél (B ábra)

1. Helyezze rá a védőfedelet [9] a motorfejre [12].
2. Fordítsa el és reteszelve a védőfedelet [9] az óramutató járásával ellenkező irányban.
 - A szétszereléshez kövesse ezeket a lépéseket fordított sorrendben.

Távtartó keret

1. Húzza szét a távtartó keretet [11].
2. A távtartó keret [11] két nyitott végét illessze bele a motorfej [12] oldalán lévő két foglalatba.
3. A távtartó keret [11] 2 állásban tud rögzülni.

Segédfogó (C ábra)

1. Lazítsa ki, majd távolítsa el a segédfogó [15] előre beszerelt csavaranyáját [14] és fogócsavarját [18].
2. Húzza szét a segédfogó [15] két végét, majd tolja rá azokat a fogótartóra [17].
3. Csavarozza meg a segédfogót [15] a fogócsavarral [18] és a csavaranyával [14].

● Kezelés

⚠ VIGYÁZAT! Sérülés kockázata!

- ▶ Ne használja a terméket védőfedél [9] nélkül.
- ▶ Viseljen megfelelő ruházatot, valamint szem- és fülvédőt.
- ▶ Minden használat előtt győződjön meg arról, hogy a termék működőképes.

⚠ VIGYÁZAT! Sérülés kockázata!

- ▶ Ne reteszelve a be-/kikapcsoló gombot [2]. A be-/kikapcsoló gomb felengedése után a motornak kikapcsolt állapotban kell lennie. Ha a be-/kikapcsoló gomb sérült, ne használja tovább a terméket.

MEGJEGYZÉS

- ▶ Tartsa szem előtt a zajvédelemre vonatkozó helyi előírásokat.

● Be- és kikapcsolás

⚠ VIGYÁZAT! Sérülések és anyagi károk kockázata!

- ▶ Gondoskodjon a biztonságos állásról, és a terméket mindkét kezével erősen tartsa, a saját testétől távol.
- ▶ Bekapcsolás előtt ügyeljen arra, hogy a termék ne érjen idegen tárgyakhoz.
- ▶ A termék kikapcsolása után a zsinórorsó [20] még egy rövid ideig tovább forog. Várja meg, míg a zsinórorsó teljesen leáll.
- ▶ A kezeit és lábait tartsa a zsinórorsótól [20] biztonságos távolságban.

MEGJEGYZÉS

- ▶ A vágózsínor végei a biztonságos szállítás érdekében össze vannak csomózva. Az első bekapcsoláskor a duplazsinóros teljes automatika szabályozza a vágási szélességet, és az összecsomózott végek a zsinórvágónál [21] automatikusan levágásra kerülnek.
- ▶ A termék nem kapcsolható hosszú távú működésre.

MEGJEGYZÉS

- ▶ Rendszeresen távolítsa el a fűmaradékokat a zsinórorsóból [20], hogy a vágás hatékonysága ne romoljon.

(E ábra)

1. Formáljon a hosszabbítókábel végéből egy hurkot. Vezesse át a hurkot a felső fogón [1] lévő nyíláson, majd akassza be a húzásmentesítőbe [4].
2. Csatlakoztassa a terméket az áramforrásra.
3. Gondoskodjon a biztonságos állásról, és tartsa meg a terméket mindkét kezével erősen. Ne tegye rá az orsótokat [10] a talajra.
4. **Bekapcsolás:** Tartsa lenyomva a be-/kikapcsoló gombot [2].
5. **Kikapcsolás:** Engedje fel a be-/kikapcsoló gombot [2].

● Beállítások

(F ábra)

A segédfogó beállítása

A segédfogót [15] különböző pozíciókba állíthatja. A segédfogót állítsa be úgy, hogy az orsótok [10] munkaállásban enyhén előrefelé dőljen.

- ① Lazítsa meg a csavaranyát [14] és állítsa be a segédfogót [15] a kívánt pozícióba. Húzza meg a csavaranyát újra.

A magasság beállítása

A teleszkópos cső [7] segítségével a terméket beállíthatja a saját magassága szerint.

- ② Lazítsa ki a csavarperselyt [6] a ↺ irányába történő elcsavarással. Húzza a teleszkópos csövet [7] a kívánt hosszúságra. Húzza meg a

csavarperselyt a $\bar{\theta}$ irányába történő elcsavarással.

A vágási szög beállítása

A vágási szög módosításával nehezen hozzáférhető helyeken, pl. padok vagy kilógó falrészek alatt is vághatja a fűvet.

- ③ Nyomja meg a motorházon lévő állítógombot [8], majd döntse meg a teleszkópos csövet [7]. 6 Állás lehetséges.

A fogóelem beállítása

A fogóelem [13] 90°-ban elforgatható.

- ④ Tolja az állítózárat [5] felfelé, majd fordítsa el a fogóelemet [13], amíg az a kívánt pozícióba nem rögzül.

A távtartó keret (virágvédelem) beállítása

A távtartó keret [11] arra szolgál, hogy távol tartsa a vágástól megóvando növényeket és szárazakat a vágóegységtől.

- ⑤ Tolja meg a távtartó keretet [11] előre felé. Ha a távtartó keretre nincs szüksége, azt tolja vissza parkolóállásba.

A vágózsínór meghosszabbítása

MEGJEGYZÉS

- ▶ Rendszeresen ellenőrizze a vágózsínór épségét. Ellenőrizze, hogy a vágózsínór hossza megfelel-e a zsinórvágó [21] által meghatározott hosszúságnak.

- A termék teljes kétszínóros automatikával rendelkezik.
- A zsinórok hossza minden bekapcsolásnál automatikusan megnövekszik. A zsinórhosszabbító automatika megfelelő működéséhez a zsinórorsónak [20] a termék újbóli bekapcsolása előtt teljesen le kell állnia.

- Ha a zsinórok eleinte hosszabbak lennének a vágási körnél, azokat a zsinórvágó [21] automatikusan lemetszi a megfelelő hosszra (D ábra).

- **Ha a zsinórok végei nem láthatóak:** Cseréje ki az zsinórorsót [20] (lásd „A zsinórorsó cseréje” c. részt.)

- **A zsinór hosszának manuális beállítása:**

1. Húzza ki a termék csatlakozóját a konnektorból.
2. Nyomja le a zárgombot [24], majd engedje fel, és húzza ki kissé a zsinórvégeket. Ismételje meg ezt az eljárást annyiszor, amíg a zsinórvégek kissé kijebb állnak a zsinórvágóból [21].

● Utasítások a munkához

⚠ FIGYELMEZTETÉS! Sérülés kockázata!

- ▶ Ne vágjon nyirkos, nedves fűvet.
- ▶ A termék bekapcsolása előtt győződjön meg arról, hogy a zsinórorsó [20] nem érintkezik kövekkel, törmelékkel vagy más idegen tárgyakkal.
- ▶ Kapcsolja be a terméket, mielőtt megközelítené a levágandó fűvet.
- ▶ Működés közben ne terhelje túl a terméket.
- ▶ Kerülje az érintkezést az akadályokkal (kövekkel, falakkal, kerítésekkel stb.). Ellenkező esetben a zsinórorsó [20] hamar elhasználódik.
- ▶ Kerülje a termék használatát rossz időben, különösen villámlás veszélye esetén.

⚠ FIGYELMEZTETÉS! Sérülés kockázata!

- ▶ A segédfogóhoz [15] ne válasszon olyan állást, amely túl közel van a felső fogóhoz [1]. Ilyen esetben a terméket nem lehet megfelelően irányítás alatt tartani.

● Fűnyírás



- Fű nyírásához mozgassa a terméket jobbra-balra.
- Vágjon lassan, és a vágás során tartsa a terméket a vágási körben párhuzamosan a talajhoz.

● Hibaelhárítás

Probléma	Lehetséges ok	Teendő
A termék nem indul.	A be-/kikapcsoló gomb [2] meghibásodott.	A termék javításához forduljon ügyfélszolgálatunkhoz.
	A motor meghibásodott.	
A termék működése szakadozik.	Egy belső érintkezés kilazult.	
	A be-/kikapcsoló gomb [2] meghibásodott.	
A termék erősen rezeg, és erős hangot ad ki.	A vágóegység elszennyeződött.	Tisztítsa meg a vágóegységet (lásd a „Tisztítás” c. részt).
	A motor meghibásodott.	A termék javításához forduljon ügyfélszolgálatunkhoz.

- A hosszabb fűvet rétegenként felülről lefelé vágja.

Beállítások a fű nyírásához

- Fogóelem [13]: 0° (F ábra ④)
- Vágási szög: 90° (F ábra ③)
- Távtartó keret [11] igény szerint: parkolóhelyzetben vagy kihajtva (F ábra ⑤)

● Fűszegélynyírás

(G ábra)

⚠ VIGYÁZAT! Sérülés kockázata!

- ▶ A munka során tartsa úgy a terméket, hogy a védőfedél [9] megvédje a vágóegységtől.

Beállítások fűszegélyek nyírásához

Fűszegélyek nyírásához vezesse végig a terméket lassan a fűszegély mentén.

- Fogóelem [13]: 90° (F ábra ④)
- Vágási szög: 90° (F ábra ③)
- A távtartó keret [11] legyen parkolóállásban

Probléma	Lehetséges ok	Teendő
Gyenge vágási eredmény.	A zsinórorsóban 20 nincs elég vágózsínór.	Szükség esetén hosszabbítsa meg a vágózsínórt (lásd „A vágózsínór meghosszabbítása” c. részt).
		Cserélje ki a zsinórorsót 20 (lásd a „A zsinórorsó cseréje” c. részt).
	A vágózsínórok csak az egyik oldalon, vagy egyáltalán nem nyúlik ki a zsinórorsóból 20 .	<ol style="list-style-type: none"> 1. Vegye ki az zsinórorsót 20. 2. Tolja ki a vágózsínórt a zsinórkimeneti lyukakon 22. 3. Szerelje vissza a zsinórorsót 20 a helyére.

● **Tisztítás és karbantartás**

⚠ FIGYELMEZTETÉS! Sérülés kockázata!



Az átvizsgálás, illetve a karbantartási és a tisztítási munkák megkezdése előtt mindig kapcsolja ki a terméket, válassza le az áramellátásról, majd hagyja lehűlni.

⚠ FIGYELMEZTETÉS! Sérülés kockázata!

- ▶ A mozgó, veszélyes alkatrészek sérülés kockázatát okozhatják!

⚠ VIGYÁZAT!

- ▶ Az ebben az útmutatóban nem szereplő karbantartási és javítási munkálat esetén: A termék átvizsgálásához vagy javításához forduljon egy arra jogosult szervizközponthoz vagy egy annak megfelelő képzettségű személyhez. Csak eredeti alkatrészeket használjon.

MEGJEGYZÉS

- ▶ Az alábbi tisztítási és karbantartási munkálatokat rendszeresen el kell végezni. Ezáltal biztosítható a hosszú távú, megbízható használat.

● **Tisztítás**

⚠ FIGYELMEZTETÉS! Áramütésveszély!

- ▶ Ne locsoljon a termékre vizet és ne merítse vízbe.

⚠ FIGYELMEZTETÉS! Sérülés kockázata!

- ▶ A zsinórvágóval **21** legyen óvatos. A zsinórvágó súlyos vágási sérüléseket okozhat.

MEGJEGYZÉS

- ▶ Ne használjon tisztító- és oldószereket. Azzal javíthatatlan kárt tehet a termékben.
- A termék szellőzőnyílásait, motorházát és fogóit tartsa tisztán. Ehhez használjon egy enyhén nedves ruhát vagy egy kefét.

- Minden vágás után tisztítsa meg a védőfedelelet **[9]** és a vágóegységet a fűtől és a homoktól.

● Karbantartás

- Minden használat előtt ellenőrizze a terméket, nincsenek-e rajt látható hiányosságok, például laza, elkopott vagy sérült alkatrészek.
- Ellenőrizze a fedő- és védőelemek épségét és megfelelő rögzítését. Szükség esetén cserélje ki azokat.

● A zsinórorsó cseréje

(D ábra)

MEGJEGYZÉS

- ▶ A zsinórorsó **[20]** helyes tekerelési iránya a orsótokon **[10]** és magán a zsinórorsón is fel van tüntetve.
- ▶ Ellenőrizze a zsinórvágót **[21]**. Soha ne használja a terméket zsinórvágó nélkül, vagy ha a zsinórvágó sérült. Ha a zsinórvágó megsérült, forduljon az ügyfélszolgálatához.
- ▶ Az üres zsinórorsók újrafelhasználásához barkácsáruházban megvásárolható, kereskedelmi forgalomban kapható zsinórokat is használhat. (lásd a „Műszaki adatok” c. részt). A csavarási irány a zsinórorsón **[20]** látható.

1. Húzza ki az elektromos vezeték csatlakozóját a konnektorból.
2. Nyissa ki az orsótokat **[10]**, ehhez nyomja meg az orsótokon lévő a két kioldót **[19]**.
3. Nyissa fel az orsótok **[10]** fedelét és vegye ki belőle a zsinórorsót **[20]**.
4. Tolja ki az új orsó zsinórjainak végeit a vajatokon **[23]** keresztül.
5. Helyezze be az új zsinórorsót az orsótokba **[10]**. Behelyezés után a zsinórorsónak annak az oldalának

kell látszódnia, amelyen a nyilak jelzik a zsinór tekerési irányát.

6. Dugja át a két zsinórvéget az egymással szemben lévő zsinórkimeneti lyukakon **[22]**.
7. Tegye vissza a fedelet az orsótokra **[10]**. Ügyeljen arra, hogy a fedélen lévő kioldók **[19]** pontosan illeszkedjenek az orsótok vágásaiba. A kioldók ezután a helyükre kattannak.
8. Húzza meg a zsinórvégeket, majd nyomja meg többször egymás után a zargombot **[24]**, amíg a zsinórvégek kb. 1 cm-re ki nem nyúlnak a zsinórvágó **[21]** fölé.

● Szállítás

- A kikapcsolt terméket szállítsa egy kézzel a felső fogónál **[1]**, a másik kezével a segédfogónál **[15]** tartva.
- A vágóegységet irányítsa a talaj felé. Így szállítás során elkerülheti az érintkezést a vágóegységgel.

● Pótalkatrészek/tartozékok

- Az alábbi országokban ügyfeleink kompatibilis csereakkumulátorokat és töltőkészülékeket a Lidl webshopjaiból rendelhetnek: Németország (lidl.de), Franciaország (lidl.fr), Belgium (lidl.be), Cseh Köztársaság (lidl.cz), Hollandia (lidl.nl), Lengyelország (lidl.pl), Szlovákia (lidl.sk), Spanyolország (lidl.es)
Más országokban ügyfeleink ezeket a www.optimax-shop.com oldalon rendelhetik meg.

Állás	Leírás	Megrendelészám
[20]	Zsinórorsó	947187601
[11]	Távtartó keret (virágvédelem)	947187602

Állás	Leírás	Megrendelés-szám
14 & 15 & 18	Csavaranya (Fogócsavar – segédfogó) és segédfogó és fogócsavar (segédfogó)	947187603
9	Védőfedél	947187604

● Tárolás

- A terméket száraz, gyermekek számára nem elérhető helyen tárolja.
- Ne állítsa rá a terméket a védőfedélre 9. Akassza fel a terméket a felső fogónál 1, hogy a védőfedél ne tudjon más tárgyakhoz hozzáérni. Fennáll a veszély, hogy a védőfedél eldeformálódik, és azzal megváltoznak a méretek és a biztonsági tulajdonságok is.

● Mentesítés

A csomagolás környezetbarát anyagokból készült, amelyeket a helyi újrahasznosító helyeken adhat le ártalmatlanítás céljából.



A hulladék elkülönítéséhez vegye figyelembe a csomagolóanyagban található jelzéseket. Ezek rövidítéseket (a) és számokat (b) tartalmaznak a következő jelentéssel: 1–7: műanyagok/20–22: papír és karton/80–98: kötőanyagok.

Termék:



A kiszolgált termék megsemmisítési lehetőségeiről lakóhelye illetékes önkormányzatánál tájékozódhat.



A környezete érdekében, ne dobja a kiszolgált terméket a háztartási szemétkosárba, hanem adja le szakszerű ártalmatlanításra. A gyűjtőhelyekről és azok nyitvatartási idejéről az illetékes önkormányzatnál tájékozódhat.

● Garancia

A terméket gondosan, szigorú minőségi előírások betartásával gyártottuk, és a szállítás előtt gondosan ellenőriztük. Anyag- vagy gyártási hibák esetén a termék eladójával szemben törvényes jogok illetik meg. Az Ön törvényes jogait az általunk alább meghatározott garancia semmilyen módon nem korlátozza.

Erre a termékre 3 év garanciát adunk a vásárlás dátumától számítva. A garancia idő a vásárlás dátumával kezdődik. Biztonságos helyen őrizze meg az eredeti vásárlói bizonylatot, mert ez a dokumentum szükséges a vásárlás bizonyításához.

A vásárláskor fennálló károkat és hiányosságokat a termék kicsomagolása után haladéktalanul jelezze.

Ha ezen a terméken a vásárlástól számított 3 éven belül anyag- vagy gyártási hibát észlel, választásunk szerint ingyenesen megjavítjuk vagy kicseréljük a terméket. A garancia idő nem hosszabbodik meg a helyette nyújtott szavatossági igény által. Ez a kicserélt vagy javított alkatrészekre is érvényes.

A garancia megszűnik, ha a terméket megrongálták, ill. nem szakszerűen kezelték vagy végezték a karbantartást.

A garancia az anyag- és gyártási hibákra vonatkozik. Ez a garancia nem terjed ki azokra a termékalkatrészekre, amelyek normál kopásnak vannak kitéve, és ezért gyorsan kopó alkatrésznek minősülnek (pl. elemekre, tömlőkre, tintapatronokra), illetve a törékeny alkatrészek sérülésére, pl. kapcsolókra vagy üveg alkatrészekre.

● Garanciális ügyek lebonyolítása

Megkeresése gyors feldolgozásához kérjük, kövesse az alábbi utasításokat:

Megkeresés esetén kérjük, mindig készítse elő a pénztárblokkot és a termékszámot (IAN 508096_2507) a vásárlás igazolására.

A termékszámot kérjük, olvassa le a típustábláról, a terméken elhelyezett gravírozásból, az útmutató címlapjáról (alul a bal oldalon), vagy a termék hátsó vagy alsó oldalán található matricáról.

Működési hiba vagy egyéb hiányosság fellépése esetén először vegye fel a kapcsolatot a következőkben felsorolt szervizek valamelyikével telefonon, vagy e-mailen.

A hibásnak ítélt terméket a pénztárblokk és a hiba leírásának és keletkezési idejének megjelölésével, díjmentesen küldheti el az Ön számára kijelölt szerviz címére.



A parkside-diy.com oldalon ezt és számos további kézikönyvet tud megtekinteni és letölteni. Ezzel a QR-kóddal közvetlenül a parkside-diy.com oldalra jut. Válassza ki az országot, és a keresőfelületen keresse meg a használati útmutatókat. A termékszám (IAN) 508096_2507 beírásával juthat el az Ön termékének használati útmutatójához.

● Szerviz

HU Szerviz Magyarország

Tel.: 0680021647

A formanyomtatvány itt elérhető:

parkside-diy.com

IAN 508096_2507



Szerb megfelelőségi jelzés

● EU-Megfelelőségi nyilatkozat

HU

EU-MEGFELELŐSÉGI NYILATKOZAT (508096_2507. sz.)

IAN: 508096_2507
Termékazonosító: "PARKSIDE" Elektromos fűszegélynyíró
Típuszám: HG10988

A fent ismertetett nyilatkozat tárgya megfelel a vonatkozó uniós harmonizációs jogszabálynak:

2006/42/EK irányelve
2000/14/EK irányelve
2014/30/EU irányelve
2011/65/EU irányelve az összes kapcsolódó módosítással

Az alkalmazott harmonizált szabványokra hivatkozás vagy az azokra az egyéb műszaki leírásokra való hivatkozás, amelyekkel kapcsolatban megfelelőségi nyilatkozatot tettek:

Szám / vonatkozó részek
2006/42/EK irányelve
EN 60335-1:2012/A15:2021
EN 50636-2-91:2014
EN 62233:2008
2014/30/EU irányelve
EN IEC 55014-1:2021
EN IEC 55014-2:2021
EN IEC 61000-3-2:2019/A2:2024
EN 61000-3-3:2013/A2:2021

A fent ismertetett nyilatkozat tárgya megfelel az egyes veszélyes anyagok elektromos és elektronikus berendezésekben való alkalmazásának korlátozásáról szóló, 2011. június 8-i 2011/65 / EU európai parlamenti és tanácsi irányelvnek:

Szám / vonatkozó részek
EN IEC 63000:2018

Megfelelőség-értékelési eljárás/ adott esetben az értesített szerv neve és címe: Annex VI, TÜV SÜD Industrie Service GmbH (NB 0036), Westendstraße 199, 80686 München, Germany

Mért hangteljesítményszint a típust képviselő egyetlen berendezésen: 93.1 dB(A)

A berendezés szavatolt hangteljesítményszintje: 95 dB(A)

A műszaki dokumentáció tulajdonosa: OWIM GmbH & Co.KG

A nyilatkozatot a nevében és megbízásában írták alá:

OWIM GmbH & Co. KG, Stiftsbergstraße 1, 74167 Neckarsulm, Németország

A jelen megfelelőségi nyilatkozatot a gyártó kizárólagos felelősségére bocsátják ki.

Az eredeti megfelelőségi nyilatkozat fordítása

Neckarsulm

12/11/2025

Hely

Dátum





















ppa. Jens Buchheim
meghatalmazott aláíró







ppa. Dr. Thorsten Maier
meghatalmazott aláíró

CE

Seznam uporabljenih piktogramov/simbolov	Stran	43
Uvod	Stran	44
Predvidena uporaba	Stran	44
Obseg dobave	Stran	45
Seznam delov	Stran	45
Tehnični podatki	Stran	45
Splošna varnostna navodila	Stran	46
Pred prvo uporabo	Stran	51
Odstranjevanje izdelka iz embalaže	Stran	51
Vgradnja	Stran	51
Uporaba	Stran	52
Vklop/izklop	Stran	52
Nastavitve	Stran	52
Navodila za delo	Stran	53
Rezanje trave	Stran	54
Prirezovanje trave na robovih	Stran	54
Odpravljanje napak	Stran	54
Čiščenje in vzdrževanje	Stran	55
Čiščenje	Stran	55
Vzdrževanje	Stran	55
Zamenjava tuljave z nitko	Stran	56
Prevoz	Stran	56
Nadomestni deli/dodatki	Stran	56
Shranjevanje	Stran	56
Odstranjevanje	Stran	57
Garancijski list	Stran	57
Postopek pri uveljavljanju garancije	Stran	59
Servis	Stran	59
Izjava EU o skladnosti	Stran	60

Seznam uporabljenih piktogramov/simbolov

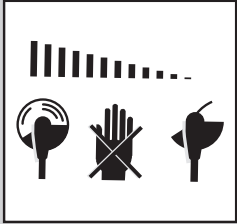
	<p>Preberite navodila za uporabo.</p>		<p>Osebe, ki niso udeležene pri delu, naj bodo varno oddaljene.</p>
	<p>OPOZORILO! – Označuje nevarnost s srednjo stopnjo tveganja, ki lahko povzroči smrt ali hude telesne poškodbe, če se ji ne izognete (npr. nevarnost električnega udara)</p>		<p>Izdelek vedno izklopite, odklopite električno napajanje in počakajte, da se ohladi, preden opravite kakršne koli preglede, vzdrževanje ali čiščenje.</p>
	<p>PREVIDNO! – Označuje nevarnost z nizko stopnjo tveganja, ki lahko povzroči lažje do srednje hude telesne poškodbe, če se ji ne izognete (npr. nevarnost opeklin)</p>		<p>Izdelka ne izpostavljajte vlagi. Ne delajte v dežju in ne kosite mokre trave.</p>
	<p>Zaščitni razred II (dvojna izolacija)</p>		<p>Izmenični tok/napetost</p>
	<p>Nosite zaščito sluha!</p>		<p>Nosite nedrsečo zaščitno obutev!</p>
	<p>Uporabljajte zaščitna očala!</p>		<p>Nosite zaščitna oblačila!</p>
	<p>Če je priključni kabel 3 poškodovan, takoj izvlecite električni vtič iz vtičnice.</p>		<p>Pri vzdrževalnih delih vedno izvlecite električni vtič iz vtičnice.</p>
	<p>Podatek o zagotovljeni ravni zvočne moči L_{WA} v dB</p>		<p>Krog rezanja</p>
	<p>Nastavitev dolžine teleskopske cevi 7</p>		<p>Ročaj je mogoče zavrteti za 90°</p>
	<p>Zaklepanje vijačnega tulca 6</p>		<p>Smer navijanja nitke (na tuljavi z nitko 20)</p>
<p>30 cm</p>	<p>Krog rezanja (na zaščitnem pokrovu 9)</p>		<p>Smer vrtenja nitke pri delujočem motorju (na zaščitnem pokrovu 9)</p>

	<p>Smer vrtenja nitke (na ohišju tuljave 10)</p>		<p>Položaj za sprostitvev ohišja tuljave 10 s pritiskom prstov skupaj</p>
	<p>Varnostni napotki Navodila za ravnanje</p>		<p>Znak CE potrjuje skladnost z direktivami EU, ki veljajo za izdelek.</p>
		<p>Po izklopu izdelka se rezalna naprava vrti še nekaj sekund. Roke in noge držite na varni razdalji.</p>	
		<p>Pri nastavitvi delovnega položaja pazite, da ste pred rezalno napravo zaščiteni z zaščitnim pokrovom 9.</p>	

ELEKTRIČNA KOSILNICA NA NITKO

● Uvod

Iskrene čestitke ob nakupu vašega novega izdelka. Odločili ste se za zelo kakovosten izdelek. To navodilo za uporabo je sestavni del tega izdelka. Vsebuje pomembna navodila za varnost, uporabo in odstranitev. Preden začnete izdelek uporabljati, se seznanite z vsemi navodili za uporabo in varnostnimi napotki. Izdelek uporabljajte samo tako, kot je opisano, in samo za navedena področja uporabe. Če izdelek odstopite novemu lastniku, mu zraven izročite tudi vse dokumente.

● **Predvidena uporaba**

- Ta izdelek je namenjen za rezanje trave v vrtu in vzdolž robov gred. Izdelka ne uporabljajte za rezanje podrastja ali grmovja.
- Kakršna koli druga uporaba ali spreminjanje izdelka se šteje za neprimerno in lahko vodi do nevarnosti, kot so smrt, smrtno nevarne poškodbe in materialna škoda. Proizvajalec ne prevzema odgovornosti za škodo, nastalo zaradi nepravilne uporabe.
- Ta izdelek je namenjen domači uporabi in podobnim namenom. Izdelek ni namenjen za profesionalno uporabo.
- Izdelek je namenjen uporabi s strani odraslih. Otroci nad 16. leta smejo izdelek uporabljati samo pod

nadzorom. Upravljaavec ali uporabnik je odgovoren za nesreče ali škodo drugim osebam ali njihovi lastnini.

● Obseg dobave

⚠ OPOZORILO!

► Izdelki in embalažni materiali niso otroške igrače! Otroci se ne smejo igrati s plastičnimi vrečkami, folijami in majhnimi deli! Obstaja nevarnost zaužitja in zadušitve!

- 1 Električna kosilnica na nitko
- 1 Zaščitni pokrov (z 2 vijakoma)
- 2 Tuljava z nitko (1x že vgrajena)
- 2 Distančni lok (zaščita za rože)
- 1 Dodatni ročaj
- 1 Navodila za uporabo

● Seznam delov

Pred branjem odprite strani s slikami in se nato seznanite z vsemi funkcijami izdelka.

(Sl. A)

- 1 Zgornji ročaj
- 2 Stikalo za vklop/izklop
- 3 Priključni kabel z električnim vtičem
- 4 Razbremenilnik napetosti
- 5 Zapah (za vrtenje ročajnega dela)
- 6 Vijajni tulec (nastavitev dolžine teleskopske cevi)
- 7 Teleskopska cev
- 8 Tipka (kot nagiba motorne glave)
- 9 Zaščitni pokrov
- 10 Ohišje tuljave
- 11 Distančni lok (zaščita za rože)
- 12 Motorna glava
- 13 Ročajni del
- 14 Matica (vijak za ročaj – dodatni ročaj)
- 15 Dodatni ročaj

(Sl. B)

- 16 Vijak s križno glavo (zaščitni pokrov)

(Sl. C)

- 17 Nastavek za ročaj
- 18 Vijak za ročaj (dodatni ročaj)

(Sl. D)

- 19 Zapah (ohišje tuljave)
- 20 Tuljava z nitko
- 21 Nož za nitko
- 22 Odprtina za nitko
- 23 Reža (tuljava z nitko)
- 24 Zaporna tipka (tuljava z nitko)

● Tehnični podatki

Električna kosilnica na nitko	PERT 550 C6
Nazivna vhodna napetost U:	230 V~, 50 Hz
Priključna moč:	550 W
Število obratov v prostem teku:	10000 min ⁻¹
Zaščitni razred:	II/□
Zaščitni sistem:	IPX0
Krog rezanja:	300 mm
Dolžina nitke:	2 × 5 m
Debelina nitke:	1,4 mm
Teža:	
Različica za VDE:	2,0 kg
Različica za BS:	2,6 kg

Emisije hrupa

Vrednosti so bile izmerjene skladno z EN 50636-2-91. Z A ocenjena raven hrupa električnega orodja je običajno:

Raven zvočnega tlaka L _{PA} :	84,9 dB
Negotovost K _{PA} :	3 dB
Raven zvočne moči L _{WA}	
zajamčena:	95 dB
izmerjena:	93,1 dB
Negotovost K _{WA} :	1,89 dB

Vrednosti izpustov tresljajev

Skupne vrednosti tresljajev (vektorska vsota treh smeri) so izmerjene po standardu EN 50636-2-91:

Glavni ročaj a_h :	8,2 m/s ²
Negotovost K:	1,5 m/s ²
Dodatni ročaj a_h :	3,4 m/s ²
Negotovost K:	1,5 m/s ²

OPOZORILO!



Nosite zaščito sluha!

OPOZORILO!

- ▶ Vibracije in emisije hrupa med dejansko uporabo električnega orodja lahko odstopajo od referenčnih vrednosti, odvisno od vrste in načina uporabe električnega orodja, zlasti od vrste obdelovanca, ki ga obdelujete.
- ▶ Treba je določiti varnostne ukrepe za zaščito upravljalca na podlagi ocene izpostavljenosti vibracijam v dejanskih pogojih uporabe (upoštevati je treba vse dele obratovalnega cikla, na primer čase izklopa električnega orodja in čase ko je orodje vklopljeno, vendar deluje brez obremenitve).

OPOMBA

- ▶ Navedena skupna vrednost vibracij in deklarirana vrednost emisije hrupa so bili izmerjeni v skladu s standardiziranim preskusnim postopkom in se lahko uporabijo za primerjavo enega električnega orodja z drugim.
- ▶ Navedena skupna vrednost vibracij in navedena vrednost emisije hrupa se lahko uporabita tudi za predhodno oceno obremenitve.



Splošna varnostna navodila

Splošni varnostni napotki za električna orodja

OPOZORILO!

- ▶ **Preberite vse varnostne napotke, navodila, ilustracije in tehnične podatke, ki so priloženi električnemu orodju.** Neupoštevanje navodil lahko povzroči električni udar, požar in hude telesne poškodbe.

Varnostni napotki in opozorila shranite za kasnejšo uporabo.

Izraz »električno orodje«, ki se uporablja v varnostnih napotkih, se nanaša na električno orodje na električni pogon (z napajalnim kablom) in električno orodje s polnilno baterijo (brez napajalnega kabla).

Varnost na delovnem mestu

- 1) **Delovno območje mora biti čisto in dobro osvetljeno.** Nered ali slabo osvetljeno delovno mesto lahko povzročita nesreče.
- 2) **Ne delajte z električnim orodjem v potencialno eksplozivnem okolju, kjer so prisotne vnetljive tekočine, plini ali prah.** Električna orodja ustvarjajo iskre, ki lahko vžgejo prah ali hlape.
- 3) **Med uporabo električnega orodja morajo otroci in druge osebe biti izven dosega.** Z odvrčanjem lahko izgubite nadzor nad električnim orodjem.

Električna varnost

- 1) **Vtič električnega orodja se mora prilegati v vtičnico. Vtiča ne smete v nobenem primeru spreminjati. Ne uporabljajte vtičača skupaj z električno ozemljenimi**

- električnimi orodji.** Nespremenjeni vtiči in ustrezne vtičnice zmanjšujejo tveganje električnega udara.
- 2) **Izogibajte se telesnemu stiku z ozemljenimi površinami, kot so cevi, grelniki, peči in hladilniki.** Če je vaše telo ozemljeno, je prisotno povečano tveganje električnega udara.
 - 3) **Električna orodja ne izpostavljajte dežju ali vlagi.** Vdor vode v električno orodje poveča tveganje električnega udara.
 - 4) **Priključnega kabla ne uporabljajte za druge namene, za prenos električnega orodja, obešanje ali vlečenje vtiča iz vtičnice. Priključni kabel držite izven dosega vročine, olja, ostrih robov ali gibljivih delov naprave.** Poškodovani ali zavozlani priključni kabel zvišuje tveganje električnega udara.
 - 5) **Če z električnim orodjem delate na prostem uporabljajte samo podaljške, primerne za uporabo na prostem.** Uporaba podaljška, primernega za zunanjo uporabo, zmanjšuje nevarnost električnega udara.
 - 6) **Če je delovanje električnega orodja v vlažnem okolju neizogibno, uporabite zaščitno napravo za preostali tok.** Uporaba zaščitne naprave za preostali tok zmanjša tveganje električnega udara.

Varnost oseb

- 1) **Pri delu z električnim orodjem bodite vedno pozorni, pazite, kaj počnete in uporabite razum. Ne uporabljajte električnega orodja, ko ste utrujeni ali pod vplivom drog, alkohola ali zdravil.** Trenutek neprevidnosti pri uporabi električnega orodja lahko povzroči resne poškodbe.

- 2) **Nosite osebno zaščitno opremo in vedno uporabljajte zaščitna očala.** Nošenje osebne zaščitne opreme, na primer maske proti prahu, ne drsečih zaščitnih čevljev, zaščitne čelade ali zaščite za sluh, ki ustreza vrsti in uporabi električnega orodja, zmanjšuje tveganje za poškodbe.
- 3) **Izogibajte se nenamernim zagonom. Prepričajte se, da je električno orodje izključeno, preden ga povežete z napajanjem in/ali vstavite polnilno baterijo, ter preden ga dvignete ali nosite.** Če imate pri nošenju električnega orodja prst na stikalu ali električno orodje povežete z napajanjem, ko je že vključena, lahko to privede do nesreče.
- 4) **Pred vklopom električnega orodja odstranite orodja za nastavitev ali ključe.** Orodje ali ključ, ki se nahaja v vrtljivem delu električnega orodja, lahko povzroči poškodbe.
- 5) **Izogibajte se nenormalni drži. Poskrbite za varno stabilnost in vedno ohranite ravnotežje.** To vam omogoča, da v nepričakovanih okoliščinah bolje nadzirate električno orodje.
- 6) **Nosite primerna oblačila. Ne nosite ohlapnih oblačil ali nakita. Lase, oblačila in rokavice držite izven dosega gibljivih delov.** Ohlapna oblačila, nakit ali dolgi lasje se lahko ujamejo v gibljive dele.
- 7) **Če je možna namestitev naprave za sesanje prahu in zbiranje prahu, se prepričajte, da je priključena in pravilno uporabljena.** Uporaba naprave za sesanje prahu lahko zmanjša tveganja zaradi prahu.
- 8) **Ne postanite preveč samozavestni in ne preokorajite varnostnih pravil za električna orodja, tudi če ste na podlagi pogoste uporabe**

že seznanjeni z električnim orodjem. Nepredvidna uporaba lahko povzroči hude poškodbe v delcu sekunde.

Uporaba in ravnanje z električnim orodjem

- 1) **Električnega orodja ne preobremenite. Uporabite ustrezno električno orodje za svoje opravilo.** Z ustreznim električnim orodjem delate bolje in varnejše v navedenem razponu zmogljivosti.
- 2) **Ne uporabljajte električnega orodja, če je stikalo pokvarjeno.** Električno orodje, ki ga ni mogoče vklopiti ali izklopiti, je nevarno in ga je treba popraviti.
- 3) **Napravo odklopite iz vtičnice in/ali odstranite polnilno baterijo, preden izvajate nastavitve na napravi, zamenjate orodne nastavke, zamenjate dodatno opremo ali električno orodje odložite.** Ta varnostni ukrep preprečuje nenameren zagon električnega orodja.
- 4) **Shranite električno orodje izven dosega otrok. Električnega orodja ne smejo uporabljati osebe, ki je ne poznajo ali niso prebrale teh navodil.** Električna orodja so nevarna, če jih uporabljajo neizkušene osebe.
- 5) **Električna orodja in orodne nastavke pazljivo vzdržujte. Preverite, ali gibljivi deli delujejo brezhibno in se ne zatikajo, pregledajte, ali so deli zlomljeni ali poškodovani do te mere, da je delovanje električnega orodja omejeno. Pred uporabo električnega orodja morate poškodovane dele popraviti.** Slabo vzdrževana električna orodja so vzrok za mnoge nesreče.

- 6) **Orodja za rezanje ohranjajte čista in ostra.** Temeljito vzdrževana orodja za rezanje z ostrimi rezili se redkeje zatikajo in jih je lažje upravljati.
- 7) **Uporabljajte električna orodja, dodatno opremo, orodne nastavke ipd., v skladu s temi navodili. Pri tem upoštevajte delovne pogoje in opravilo, ki ga je treba izvesti.** Uporaba električnih orodij za druge, kot predvidene namene, lahko privede do nevarnih situacij.
- 8) **Ročaji in držalne površine naj bodo suhi, čisti in brez olja in masti.** Drseči ročaji in držalne površine ne omogočajo varnega upravljanja in nadzora električnega orodja v nepredvidenih situacijah.

Servis

- 1) **Električno orodje lahko popravljata samo kvalificirano osebje in samo z originalnimi nadomestnimi deli.** S tem zagotovite ohranjanje varnosti električnega orodja.

Dodatni varnostni napotki Šolanje

- Otroci ne smejo uporabljati tega izdelka. Otroci morajo biti pod nadzorom, da se z izdelkom ne igrajo. Otroci ne smejo izvajati čiščenja in vzdrževanja.
- Izdelka ne smejo uporabljati osebe, ki imajo omejene telesne, čutne ali duševne zmožnosti ali ki nimajo potrebnih izkušenj ali znanj.
- Nikoli ne dovolite otrokom ali ljudem, ki niso seznanjeni z navodili, da bi uporabljali izdelek.
- Krajevni predpisi lahko omejujejo starost uporabnika.
- Upravljavec ali uporabnik je odgovoren za nesreče ali škodo drugim osebam ali njihovi lastnini.

- Pozorno preberite navodila za uporabo. Seznanite se z nastavitvenimi deli in pravilno uporabo izdelka.
- Izdelka ne smete uporabljati na nadmorskih višinah nad 2000 m.

Priprava

- Pred uporabo izdelka preverite, ali zaščitni elementi ali deli rezalne naprave niso poškodovani, ne manjkajo ali niso pravilno nameščeni.
- Pred uporabo in po morebitnih udarcih preverite, ali izdelek kaže znake obrabe ali poškodb, ter poskrbite za morebitna potrebna popravila.
- Uporabljajte samo certificirane podaljške (H05VVH2-F), ki so dolgi največ 75 m in so namenjeni za uporabo na prostem. Podaljševalni kabel pred uporabo vedno popolnoma odvijte iz kabelskega bobna. Preverite, ali podaljšek ni poškodovan in star.
- Poškodovanega kabla ne priključujte na napajanje. Ne dotikajte se poškodovanega kabla, dokler ne odklopite napajanja, saj se lahko dotaknete delov pod napetostjo.
- Pred uporabo preverite priključni in podaljševalni kabel, ali ne kaže znakov poškodb ali staranja. Če se kabel med uporabo poškoduje, ga takoj odklopite iz električnega omrežja. **NE DOTIKAJTE SE VODA, DOKLER GA NE ODKLOPITE IZ ELEKTRIČNEGA OMREŽJA.** Izdelka ne uporabljajte, če je vod poškodovan ali obrabljen.
- Pri vlečenju priključnega kabla iz vtičnice vedno vlecite za električni vtič in nikoli za priključni kabel.

- Če se električni priključni kabel poškoduje, ga mora zamenjati proizvajalec ali njegova servisna služba ali podobno kvalificirana oseba, da tako prepreči nevarnosti.

Delovanje

OPOZORILO!

- ▶ Pred odklopom električnega napajanja izdelka in dokončno ustavitvijo premikajočih se nevarnih delov se ne dotikajte premikajočih se nevarnih delov.
- Priključni in podaljševalni kabel hranite proč od rezalne naprave, da preprečite poškodbe kablov, ki bi lahko povzročile stik **delov pod napetostjo**.
- Pri uporabi izdelka vedno nosite zaščito za oči, trpežno obutev in dolge hlače.
- Izogibajte se uporabi izdelka v slabem vremenu, zlasti ob nevarnosti strele.
- Obstaja nevarnost ureznin na rokah in nogah.
- Prekinite uporabo izdelka, če so v bližini ljudje, zlasti otroci, ali hišni ljubljenci.
- Izdelek uporabljajte samo pri dnevni svetlobi ali pri dobri razsvetljavi.
- Rok in nog nikoli ne približujte rezalni napravi, zlasti ob vklopu motorja.
- Nekovinske rezalne naprave nikakor ne zamenjajte s kovinsko rezalno napravo.
- Nikoli ne uporabljajte izdelka s poškodovanimi ali manjkajočimi varovali ali pokrovi ali s poškodovanim ali obrabljenim kablom.
- Izogibajte se nenormalni drži. Poskrbite za stabilno stojišče, da boste pri delu na klancih vedno lahko ohranili ravnotežje.

- Delajte počasi. Ne tecite z izdelkom v roki.
- Če med delovanjem pride do nesreče ali okvare, izdelek takoj izklopite. Telesne poškodbe strokovno oskrbite ali poiščite zdravniško pomoč. Za odpravljanje napak glejte poglavje »Odpravljanje napak« ali se obrnite na našo servisno službo.
- Podaljševalni kabel hranite proč od gibljivih in nevarnih delov, da preprečite poškodbe kablov, zaradi katerih bi lahko prišlo do stika z aktivnimi deli.
- Če se priključni kabel med uporabo poškoduje ali zaplete, izdelek takoj izklopite in izvlecite električni vtič, da odklopite električno napajanje izdelka.
- Uporabite zaščitno stikalo na diferenčni tok z izklopnim tokom največ 30 mA.
- Ne uporabljajte dodatne opreme, ki jo Parkside ne priporoča. To lahko povzroči električni udar ali požar.
- Vedno odklopite električno napajanje izdelka (tj. odklopite vtič iz električnega omrežja),
 - Če izdelek ni pod nadzorom;
 - Preden odstranite zastoje;
 - Pred pregledovanjem, čiščenjem ali uporabo izdelka;
 - Ko naletite na tujek;
 - Če izdelek začne nenavadno vibrirati.
- Če začne izdelek nenormalno vibrirati, je potreben takojšen pregled.
 - Poiščite znake poškodb.
 - Poškodovane dele po potrebi popravite.
 - Poiščite zrahljane dele in jih zategnite.
- Vedno pazite, da niso odprtine za zračenje ostanejo brez tujkov.

Servisiranje in shranjevanje

- Pred vzdrževalnimi deli ali čiščenjem vedno odklopite električno napajanje izdelka (tj. odklopite vtič iz električnega omrežja).
- Uporabljajte samo nadomestne dele in pribor, ki so na voljo in jih priporoča proizvajalec.
- Izdelek redno pregledujte in vzdržujte. Popravilo izdelka zaupajte le pooblaščenim servisnim delavnicam.
- Če izdelka ne uporabljate, ga hranite zunaj dosega otrok.
- Poskrbite, da na prezračevalnih odprtinah ne bo umazanije.

Zmanjšanje tresljajev in hrupa

Omejite čas uporabe, uporabite načine delovanja z manj tresljaji in hrupa in uporabljajte osebno zaščitno opremo za zmanjšanje vpliva tresljajev in hrupa.

Naslednji ukrepi pomagajo ublažiti tveganja zaradi tresljajev in hrupa:

- Izdelek uporabite le v skladu s predvideno namensko uporabo in kot je opisano v teh navodilih.
- Prepričajte se, da je izdelek brezhiben in dobro vzdrževan.
- Uporabite ustrezne orodne nastavke za ta izdelek in se prepričajte, ali so v brezhibnem stanju.
- Varno držite izdelek za ročaje/držalne površine.
- Izdelek vzdržujte v skladu z navodili in zagotovite ustrezno mazanje (če je primerno).
- Načrtujte svoj potek dela tako, da je uporaba izdelkov z visokimi tresljaji razporejena v daljšem časovnem obdobju.

Obnašanje v nujnem primeru

Seznajte se z uporabo tega izdelka na osnovi teh navodil za uporabo. Zapomnite si varnostne napotke in jih obvezno upoštevajte. To pomaga pri preprečevanju tveganj in nevarnosti.

- Pri uporabi tega izdelka bodite vedno pazljivi, tako da lahko zgodaj prepoznate nevarnosti in se lahko ustrezno odzovete. S hitrim posredovanjem se lahko izognete resnim poškodbam in premoženjski škodi.
- V primeru okvare izdelek takoj izklopite in odklopite električno napajanje. Izdelek mora pregledati ter po potrebi popraviti kvalificiran strokovnjak, preden ga ponovno začnete uporabljati.

Ostala tveganja

OPOMBA

► Ta izdelek med delovanjem ustvarja elektromagnetno polje! V določenih okoliščinah lahko to polje vpliva na aktivne ali pasivne medicinske vsadke! Da bi zmanjšali tveganje za resne ali smrtne poškodbe, osebam z medicinskimi vsadki priporočamo, da se pred upravljanjem izdelka posvetujejo s svojim zdravnikom in proizvajalcem medicinskega vsadka!

- Tudi če izdelek uporabljate v skladu z navodili, vedno obstajajo preostala tveganja. V povezavi z njegovo konstrukcijo in zasnovo se lahko pojavijo naslednje nevarnosti:
 - Ureznine;
 - Izguba sluha pri delu brez zaščite za sluh;
 - Škodljive posledice za zdravje zaradi vibracij roke, če se izdelek uporablja dlje časa ali ni pravilno upravljan in vzdrževan.

● Pred prvo uporabo

● Odstranjevanje izdelka iz embalaže

1. Izdelek odstranite iz embalaže in z njega odstranite vse embalažne materiale ter zaščitne folije.
2. Preverite, ali so priloženi vsi deli in ali je dobava enaka opisani (glejte »Obseg dobave«).
3. Preverite, ali so vsi deli in izdelek v dobri stanju. Če opazite poškodbo ali okvaro, izdelka ne uporabljajte, ampak ravnajte, kot je opisano v poglavju »Garancijski list«.

● Vgradnja

Zaščitni pokrov (sl. B)

1. Zaščitni pokrov **9** namestite na motorno glavo **12**.
 2. Zaščitni pokrov **9** obrnite in zaklenite v nasprotni smeri urinega kazalca.
- Za razstavljanje sledite korakom v obratnem vrstnem redu.

Distančni lok

1. Raztegnite distančni lok **11**.
2. Oba odprta konca distančnega loka **11** vstavite v stranska nastavka na spodnji motorni glavi **12**.
3. Distančni lok **11** se zaskoči v 2 položajih.

Dodatni ročaj (sl. C)

1. Odvijte in odstranite vnaprej vgrajeno matico **14** in vijak za ročaj **18** dodatnega ročaja **15**.
2. Konca dodatnega ročaja **15** povlecite narazen in ju potisnite čez nastavek za ročaj **17**.
3. Dodatni ročaj **15** privijte z vijakom za ročaj **18** in matico **14**.

● Uporaba

⚠ PREVIDNO! Nevarnost telesnih poškodb!

- ▶ Izdelka ne uporabljajte brez zaščitnega pokrova [9].
- ▶ Nosite primerna oblačila ter zaščito za oči in ušesa.
- ▶ Pred vsako uporabo preverite, ali izdelek deluje.
- ▶ Ne zaklepajte stikala za vklop/izklop [2]. Po sprostitvi stikala za vklop/izklop se mora motor izklopiti. Če je stikalo za vklop/izklop poškodovano, izdelka ne uporabljajte več.

OPOMBA

- ▶ Upoštevajte lokalne predpise glede zaščite pred hrupom.

● Vklop/izklop

⚠ PREVIDNO! Nevarnost telesnih poškodb in materialne škode!

- ▶ Pazite na stabilno stojišče in izdelek dobro primite z obema rokama stran od svojega telesa.
- ▶ Prek vklopom pazite, da se izdelek ne dotika kakršnih koli predmetov.
- ▶ Po izklopu izdelka se tuljava z nitko [20] vrti še nekaj časa. Tuljavo z nitko pustite, da se povsem ustavi.
- ▶ Rok in nog ne približujte tuljavi z nitko [20].

OPOMBA

- ▶ Rezalna nitka je ob dobavi na koncih zavozлана, da se zavaruje med transportom. Samodejni sistem z dvema nitkama ob prvem vklopu uravnava širino rezanja, zavozлана konca pa se samodejno odrežeta na nožu za nitko [21].
- ▶ Izdelka ni mogoče preklopiti na neprekinjeno delovanje.
- ▶ Tuljavo z nitko [20] redno čistite, da na njej ne bo ostankov trave, ki lahko poslabšajo učinek rezanja.

(SI. E)

1. S koncem podaljševalnega kabla oblikujte zanko. Zanko speljite skozi odprtino na zgornjem ročaju [1] in jo zataknite za razbremenilnik napetosti [4].
2. Izdelek priključite na električno napajanje.
3. Zagotovite stabilen položaj in izdelek držite z obema rokama. Ohišja tuljave [10] ne postavljajte na tla.
4. **Vklop:** Pritisnite in pridržite stikalo za vklop/izklop [2].
5. **Izklop:** Sprostite stikalo za vklop/izklop [2].

● Nastavitve

(SI. F)

Nastavitev dodatnega ročaja

Dodatni ročaj [15] lahko preklopite v različne položaje. Dodatni ročaj nastavite tako, da bo ohišje tuljave [10] v delovnem položaju nagnjeno malo naprej.

- ① Odvijte matico [14] in dodatni ročaj [15] nastavite v zeleni položaj. Znova zategnite matico.

Nastavitev višine

S teleskopsko cevjo [7] lahko izdelek nastavite na svojo telesno višino.

- ② Odvijte vijačni tulec [6], tako da ga zavrtite v smeri ↺. Teleskopsko cev [7] nastavite na zeleno dolžino. Privijte vijačni tulec, tako da ga zavrtite v smeri ↻.

Nastavitev kota rezanja

S spremenjenim kotom rezanja lahko režete travo tudi na nedostopnih mestih, na primer pod nasipi in nadzidki.

- ③ Pritisnite tipko [8] na ohišju motorja in nagnite teleskopsko cev [7]. Na voljo je 6 položajev.

Nastavitev ročajnega dela

Ročajni del [13] je mogoče zavrteti za 90°.

- ④ Potisnite zapah [5] gor in zavrtite ročajni del [13], dokler se ne zaskoči v zelenem položaju.

Nastavitev distančnega loka (zaščite za rože)

Distančni lok [11] drži rastline, ki jih nočete odrezati, in debela stran od rezalne naprave.

- ⑤ Distančni lok [11] potisnite naprej. Če distančnega loka ne potrebujete, ga potisnite v zloženi položaj.

Podaljšanje rezalne nitke

OPOMBA

- ▶ Redno preverjajte, ali je rezalna nitka ni poškodovana. Prepričajte se, ali je dolžina rezalne nitke takšna, kot je določena z nožem za nitko [21].

- Izdelek je opremljen s samodejnim sistemom z dvema nitkama.

- Nitki se samodejno podaljšata pri vsakem vklopu. Za pravilno delovanje avtomatike za podaljšanje nitk se mora tuljava z nitko [20] ustaviti, preden izdelek znova vklopite.
- Če sta nitki na začetku daljši od kroga rezanja, ga nož za nitko [21] samodejno odreže na ustrezno dolžino (sl. D).
- **Če konca nitke nista vidna:** Zamenjajte tuljavo z nitko [20] (glejte »Zamenjava tuljave z nitko«).
- **Ročna nastavitev dolžine nitke:**
 1. Izdelek odklopite iz električnega omrežja.
 2. Pritisnite zaporno tipko [24], jo ponovno spustite in nekoliko izvlecite konca nitke. Ta postopek ponavljajte, dokler konca nitke ne štrli malo čez nož za nitko [21].

● Navodila za delo

⚠ OPOZORILO! Nevarnost telesnih poškodb!

- ▶ Ne režite vlažne ali mokre trave.
- ▶ Pred vklopom izdelka se prepričajte, ali tuljava z nitko [20] ni v stiku s kamni, prodrom ali drugimi tujki.
- ▶ Vklonite izdelek, preden se približate travi, ki jo nameravate rezati.
- ▶ Izdelka med delovanjem ne preobremenjujte.
- ▶ Prepričajte stik z ovirami (kamni, zidovi, ograjami itd.). V nasprotnem primeru se bo tuljava z nitko [20] hitro obrabila.
- ▶ Izdelka ne uporabljajte v slabem vremenu, zlasti če obstaja nevarnost udara strehe.

⚠ OPOZORILO! Nevarnost telesnih poškodb!

- ▶ Za dodatni ročaj [15] ne izbirajte položaja, ki je preblizu zgornjemu ročaju [1]. V nasprotnem primeru izdelka ne boste mogli pravilno upravljati.

● **Rezanje trave**



- Travo kosite tako, da izdelek obračate v desno in levo.
- Kosite počasi in med košnjo držite izdelek s krogom rezanja vzporedno s tlemi.

● **Odpravljanje napak**

Težava	Morebitni vzrok	Ravnanje
Izdelek se ne zažene.	Stikalo za vklop/izklop [2] je okvarjeno.	Za popravilo izdelka se obrnite na našo servisno službo.
	Motor je okvarjen.	
Izdelek deluje s prekinitvami.	Slabo pritrjen kontakt v izdelku.	
	Stikalo za vklop/izklop [2] je okvarjeno.	
Izdelek se močno trese in je hrupen.	Rezalna naprava je umazana.	Očistite rezalno napravo (glejte »Čiščenje«).
	Motor je okvarjen.	Za popravilo izdelka se obrnite na našo servisno službo.

- Dolgo travo režite po plasteh od zgoraj navzdol.

Nastavitve za prirezovanje trave

- Ročajni del [13]: 0° (sl. F ④)
- Kot rezanja: 90° (sl. F ③)
- Distančni lok [11] po potrebi: v zloženem položaju/odprt (sl. F ⑤)

● **Prirezovanje trave na robovih**

(Sl. G)

⚠ PREVIDNO! Nevarnost telesnih poškodb!

- ▶ Med delom izdelek držite tako, da vas bo zaščitni pokrov [9] ščitil pred rezalno napravo.

Nastavitve za prirezovanje trave na robovih

Travo na robovih prirežite tako, da izdelek počasi vodite vzdolž robov trate.

- Ročajni del [13]: 90° (sl. F ④)
- Kot rezanja: 90° (sl. F ③)
- Distančni lok [11] v zloženem položaju

Težava	Morebitni vzrok	Ravnanje
Rezultat rezanja je slab.	V tuljavi z nitko 20 ni dovolj rezalne nitke.	Po potrebi podaljšajte rezalno nitko (glejte »Podaljšanje rezalne nitke«).
	Rezalne nitke ne segajo iz tuljave z nitko 20 ali so speljane samo na eni strani.	Zamenjajte tuljavo z nitko 20 (glejte »Zamenjava tuljave z nitko«).
		<ol style="list-style-type: none"> 1. Odstranite tuljavo z nitko 20. 2. Rezalni nitki napeljite navzven skozi odprtini za nitki 22. 3. Ponovno namestite tuljavo z nitko 20.

● Čiščenje in vzdrževanje

⚠ OPOZORILO! Nevarnost telesnih poškodb!



Izdelek vedno izklopite, odklopite električno napajanje in počakajte, da se ohladi, preden opravite kakršne koli preglede, vzdrževanje ali čiščenje.

⚠ OPOZORILO! Nevarnost telesnih poškodb!

- ▶ Nevarnost telesnih poškodb zaradi premikajočih se nevarnih delov!

⚠ PREVIDNO!

- ▶ Vsa vzdrževalna dela in popravila, ki niso opisana v teh navodilih: Za pregled ali popravilo izdelka se obrnite na pooblaščen servisni center ali podobno usposobljeno osebo. Uporabljajte samo originalne dele.

OPOMBA

- ▶ Redno opravljajte naslednja čiščenja in vzdrževalna dela. To zagotavlja dolgo in zanesljivo uporabo.

● Čiščenje

⚠ OPOZORILO! Nevarnost električnega udara!

- ▶ Izdelka nikoli ne škropite z vodo in ga nikoli ne potaplajte v vodo.

⚠ OPOZORILO! Nevarnost telesnih poškodb!

- ▶ Ravnajte previdno z nožem za nitko **21**. Nož za nitko lahko povzroči hude ureznine.

OPOMBA

- ▶ Ne uporabljajte čistil ali topil. Izdelek lahko tako nepopravljivo poškodujete.

- Reže za zračenje, ohišje motorja in ročaje izdelka vzdržujte čiste. Uporabite vlažno krpo ali krtačo.
- Po vsaki košnji z zaščitnega pokrova **9** in rezalne naprave odstranite travo in zemljo.

● Vzdrževanje

- Pred vsako uporabo preglejte izdelek glede očitnih napak, kot so zrahljani, obrabljeni ali poškodovani deli.
- Prepričajte se, da pokrovi in zaščitne niso poškodovani in da so pravilno nameščeni. Po potrebi jih zamenjajte.

● Zamenjava tuljave z nitko

(Sl. D)

OPOMBA

- ▶ Pravilna smer navijanja tuljave z nitko [20] je navedena na ohišju tuljave [10] in na sami tuljavi z nitko.
- ▶ Preverite nož za nitko [21]. Izdelka nikoli ne uporabljajte brez noža za nitko ali s poškodovanim nožem za nitko. Če je nož za nitko poškodovan, se obrnite na našo servisno službo.
- ▶ Za ponovno uporabo prazne tuljave z nitko lahko uporabite tudi komercialno dostopno nitko, ki je na voljo v specializiranih trgovinah. (Glejte »Tehnični podatki«). Smer vrtenja je označena na tuljavi z nitko [20].

1. Izvlecite električni vtič.
2. S hkratnim pritiskom na oba zapaha [19] na ohišju tuljave odprite ohišje tuljave [10].
3. Snemite pokrov ohišja tuljave [10] in izvlecite tuljavo z nitko [20].
4. Konca nitke nove tuljave z nitko potisnite skozi reži [23] tuljave.
5. V ohišje tuljave [10] vstavite novo tuljavo z nitko. Stran tuljave z nitko, na kateri je smer vrtenja nitke prikazana s puščico, mora biti po vstavljanju vidna.
6. Oba konca nitke vtaknite skozi odprtini za nitko [22] na nasprotnih straneh.
7. Pokrov spet namestite na ohišje tuljave [10]. Pazite, da se bosta zapaha [19] na pokrovu pri tem natančno ujemala z odprtinami na ohišju tuljave. Zapaha se slišno zaskočita.

8. Povlecite konca nitke in večkrat pritisnite zaporno tipko [24], da konca nitke sežeta približno 1 cm čez nož za nitko [21].

● Prevoz

- Izklapljeni izdelek nosite z eno roko na zgornjem ročaju [1] in z drugo roko na dodatnem ročaju [15].
- Rezalno enoto usmerite proti tlom. Tako boste preprečili, da bi med prenašanjem prišli v stik z rezalno enoto.

● Nadomestni deli/dodatki

- Kupci iz naslednjih držav lahko naročijo združljive nadomestne baterije in polnilnike v spletnih trgovinah Lidl: Nemčija (lidl.de), Francija (lidl.fr), Belgija (lidl.be), Češka (lidl.cz), Nizozemska (lidl.nl), Poljska (lidl.pl), Slovaška (lidl.sk), Španija (lidl.es) Stranke iz vseh drugih držav jih lahko naročijo na www.optimex-shop.com.

Položaj	Opis	Številka za naročanje
[20]	Tuljava z nitko	947187601
[11]	Distančni lok (zaščita za rože)	947187602
[14] & [15] & [18]	Matica (vijak za ročaj – dodatni ročaj) ter dodatni ročaj in vijak za ročaj (dodatni ročaj)	947187603
[9]	Zaščitni pokrov	947187604

● Shranjevanje

- Izdelek hranite na suhem in zunaj dosega otrok.
- Izdelka ne odlagajte na zaščitni pokrov [9]. Izdelek obesite za zgornji ročaj [1], tako da se zaščitni pokrov ne dotika drugih predmetov. Obstaja

nevarnost deformacij zaščitnega pokrova, kar lahko spremeni mere in varnostne lastnosti.

● **Odstranjevanje**

Embalaža je narejena iz okolju primernih materialov, ki jih lahko oddate za recikliranje na lokalnih zbirališčih odpadkov.



Upošteвайте oznake embalažnih materialov za ločevanje odpadkov, ki so označene s kraticami (a) in števkami (b) z naslednjim pomenom: 1–7: umetne mas/20–22: papir in karton/80–98: vezni materiali.

Izdelek:



O možnostih odstranjevanja odsluženega izdelka se lahko pozanimате pri svoji občinski ali mestni upravi.



Ko je vaš izdelek dotrajan, ga zaradi varovanja okolja ne odvrzite med gospodinjске odpadke, temveč ga oddajte na ustreznem zbirališču tovrstnih odpadkov. O zbirnih mestih in njihovih delovnih časih se lahko pozanimате pri svoji pristojni občinski upravi.

Pooblaščeni serviser:

OWIM GmbH & Co. KG
Stiftsbergstraße 1
74167 Neckarsulm
NEMČIJA

Servisna telefonska številka: 080 080917

Garancijski list

1. S tem garancijskim listom OWIM GmbH & Co. KG, Stiftsbergstraße 1, 74167 Neckarsulm, Nemčija jamčimo, da bo izdelek v garancijskem roku ob normalni in pravilni uporabi brezhibno deloval in se zavezujemo, da bomo ob izpolnjenih spodaj navedenih pogojih odpravili morebitne pomanjkljivosti in okvare zaradi napak v materialu ali izdelavi oziroma po svoji presoji izdelek zamenjali ali vrnilo kupnino.
2. Garancija je veljavna na ozemlju Republike Slovenije.
3. Garancijski rok za proizvod je 3 leta od datuma izročitve blaga. Datum izročitve blaga je razviden iz računa.
4. Če izdelek ne izpolnjuje specifikacij ali nima lastnosti, navedenih v garancijskem listu ali oglaševalskem sporočilu, lahko potrošnik najprej zahteva odpravo napak. O napaki mora potrošnik obvestiti proizvajalca ali pooblaščeni servis (kontaktna številka in elektronski naslov navedena zgoraj) in zahtevati odpravo napak. Kupec je dolžan ob uveljavljanju zahtevka predložiti garancijski list in račun, kot potrdilo in dokazilo o nakupu ter dnevu izročitve blaga. Svetujemo vam, da pred tem natančno preberete navodila o sestavi in uporabi izdelka.
5. Rok za odpravo napake je 30 dni od dneva, ko je proizvajalec ali pooblaščeni servis prejel zahtevo za odpravo napake. Če napake v tem roku niso odpravljene, mora proizvajalec potrošniku brezplačno zamenjati blago z enakim, novim in brezhibnim blagom. Rok se lahko zaradi narave in kompleksnosti blaga, narave

in resnosti neskladnosti ter napora, ki je potreben za dokončanje popravila ali zamenjave podaljša za najkrajši čas, ki je potreben za dokončanje popravila, vendar največ za 15 dni. O številu dni podaljšane roka in razlogih za podaljšanje mora biti potrošnik obveščen pred potekom 30 dnevnega roka za odpravo napak.

6. Če v roku 30 dni oz. v primeru podaljšanja v roku 45 dni blago ni popravljeno ali blago ni zamenjano z novim, lahko potrošnik od proizvajalca zahteva vračilo celotne kupnine ali zahteva sorazmerno znižanje kupnine. Sorazmerno znižanje kupnine je sorazmerno zmanjšanju vrednosti blaga, ki ga je potrošnik prejel, v primerjavi z vrednostjo, ki bi jo imelo blago, če bi bilo skladno.
7. Če se neskladnost pojavi v manj kot 30 dneh od dobave blaga, lahko potrošnik ob predložitvi blaga od proizvajalca takoj zahteva vračilo plačanega zneska.
8. Proizvajalec oziroma pooblaščen servis lahko potrošniku za čas popravila blaga, za katero je bila izdana obvezna garancija, zagotovi brezplačno uporabo podobnega blaga. Če proizvajalec potrošniku ne zagotovi nadomestnega blaga v začasno uporabo, ima potrošnik pravico uveljavljati škodo, ki jo je utrpel, ker blaga ni mogel uporabljati od trenutka, ko je zahteval popravilo ali zamenjavo, do njune izvršitve.
9. Stroške za material, nadomestne dele, delo, prenos in prevoz izdelkov, ki nastanejo pri odpravljanju okvar oziroma nadomestitvi blaga z novim, krije proizvajalec.
10. V primeru zamenjave blaga ali zamenjave bistvenega dela blaga z novim se potrošniku izda nov garancijski list.
11. V primeru, da proizvod popravlja nepooblaščen servis ali nepooblaščen oseba, kupec ne more uveljavljati zahtevkov iz te garancije.
12. Vzroki za okvaro oziroma nedelovanje izdelka morajo biti lastnosti stvari same in ne vzroki, ki so zunaj proizvajalčeve oziroma prodajalčeve sfere. Kupec ne more uveljavljati zahtevkov iz te garancije, če se ni držal priloženih navodil za sestavo in uporabo izdelka ali če je izdelek kakorkoli spremenjen ali nepravilno vzdrževan.
13. Proizvajalec zagotavlja proti plačilu popravilo, vzdrževanje blaga, nadomestne dele in priklopne aparate vsaj tri leta po poteku garancijskega roka.
14. Obrabni deli oz. potrošni material so izvzeti iz garancije.
15. Vsi potrebni podatki za uveljavljanje garancije in podatki, ki identificirajo blago za katerega velja garancija se nahajajo na dveh ločenih dokumentih (garancijski list, račun).
16. Ta garancija proizvajalca ne izključuje zakonske pravice potrošnika, da zoper prodajalca v primeru neskladnosti blaga brezplačno uveljavlja jamčevalne zahtevke. Ta garancija prav tako ne izključuje pravic potrošnika, ki izhajajo iz obveznega jamstva za skladnost blaga.

Prodajalec:

Lidl Slovenija d.o.o. k.d., Pod lipami 1, SI-1218 Komenda

● Postopek pri uveljavljanju garancije

Za zagotavljanje hitre obdelave vaše zadeve sledite naslednjim napotkom:

Za vse poizvedbe imejte pripravljeni potrdilo o nakupu in številko izdelka (IAN 508096_2507) kot dokazilo o nakupu.

Številka izdelka je navedena na tipski ploščici na izdelku, gravuri na izdelku, naslovnem listu vaših navodil (spodaj levo) ali nalepki na hrbtni ali spodnji strani izdelka.

Če pride do napak v delovanju ali drugih pomanjkljivosti, se najprej obrnite na spodaj navedeni servisni oddelek po telefonu ali e-pošti.

Izdelek, ki je označen za pokvarjenega, lahko nato s priložitvijo računa (potrdila o nakupu) ter z navedbo pomanjkljivosti in kdaj je do nje prišlo brezplačno pošljete na navedeni servisni naslov.



Na strani parkside-diy.com lahko preberete in prenesete ta priročnik in še veliko drugih. S to kodo QR prispete neposredno na stran parkside-diy.com. Izberite svojo državo in prek iskalne maske poiščite navodila za uporabo. Z vnosom številke izdelka (IAN) 508096_2507 prispete do navodil za uporabo tega izdelka.

● Servis

SI Servis Slovenija

Tel.: 080081400

Kontaktni obrazec na

parkside-diy.com

IAN 508096_2507



Srbska znamka skladnosti

● Izjava EU o skladnosti

SI

IZJAVA EU O SKLADNOSTI (št. 508096_2507)

IAN: 508096_2507
Identifikacija izdelka: "PARKSIDE" Električna kosilnica na nitko
Številka modela: HG10988

Predmet navedene izjave je v skladu z ustrežno zakonodajo Unije o harmonizaciji:

Direktiva 2006/42/ES
Direktiva 2000/14/ES
Direktiva 2014/30/EU
Direktiva 2011/65/EU z vsemi povezanimi spremembami

Sklicevanja na zadevne harmonizirane standarde ali sklicevanja na druge tehnične specifikacije v zvezi s skladnostjo, ki je navedena v izjavi:

Št. / Deli
Direktiva 2006/42/ES
EN 60335-1:2012/A15:2021
EN 50636-2-91:2014
EN 62233:2008
Direktiva 2014/30/EU
EN IEC 55014-1:2021
EN IEC 55014-2:2021
EN IEC 61000-3-2:2019/A2:2024
EN 61000-3-3:2013/A2:2021

Predmet zgoraj navedene izjave je v skladu z Direktivo 2011/65/EU Evropskega parlamenta in Sveta z dne 8. junija 2011 o omejevanju uporabe nekaterih nevarnih snovi v električni in elektronski opremi:

Št. / Deli
EN IEC 63000:2018

Postopek ugotavljanja skladnosti / ime in naslov priglašene organa, kadar pride v poštev: Annex VI, TÜV SÜD Industrie Service GmbH (NB 0036), Westendstraße 199, 80686 München, Germany

Izmerjena raven zvočne moči na opremi, ki predstavlja ta tip: 93.1 dB(A)

Zajamčena raven zvočne moči za to opremo: 95 dB(A)

Tehnično dokumentacijo hrani: OWIM GmbH & Co.KG

Podpisano za in v imenu:

OWIM GmbH & Co. KG, Stiftsbergstraße 1, 74167 Neckarsulm, Nemčija

Za izdajo te izjave o skladnosti je odgovoren izključno proizvajalec.

Prevod izvirne izjave o skladnosti

Neckarsulm

12/11/2025

Kraj

Datum





















ppa. Jens Buchheim
Prokurist





ppa. Dr. Thorsten Maier
Prokurist



Seznam použitých piktogramů a symbolů	Strana	62
Úvod	Strana	63
Použití ke stanovenému účelu	Strana	63
Rozsah dodávky	Strana	64
Seznam dílů	Strana	64
Technické údaje	Strana	64
Všeobecné bezpečnostní pokyny	Strana	65
Před prvním použitím	Strana	70
Vybalte výrobek	Strana	70
Montáž	Strana	71
Obsluha	Strana	71
Zapnout/vypnout	Strana	71
Nastavení	Strana	72
Pracovní pokyny	Strana	73
Sečení trávy	Strana	73
Zastřihávání okrajů trávníku	Strana	73
Odstraňování poruch	Strana	74
Čištění a údržba	Strana	74
Čištění	Strana	75
Údržba	Strana	75
Výměna cívky na strunu	Strana	75
Transport	Strana	75
Náhradní díly/příslušenství	Strana	76
Skladování	Strana	76
Zlikvidování	Strana	76
Záruka	Strana	76
Postup v případě uplatňování záruky	Strana	77
Servis	Strana	77
EU prohlášení o shodě	Strana	78

Seznam použitých pictogramů a symbolů

	Přečtěte si návod na obsluhu.		Udržujte nezúčastněné osoby mimo dosah.
	VAROVÁNÍ! – Označuje nebezpečí se středním stupněm rizika, které může mít, pokud se mu nezabrání, za následek těžké zranění nebo smrt (např. riziko úrazu elektrickým proudem)		Před prováděním kontroly, údržby nebo čisticích prací výrobek vypněte a nechte ho vychladnout.
	OPATRNĚ! – Označuje ohrožení s nízkým stupněm rizika, které může mít, pokud se mu nezabrání, za následek lehké až střední zranění (např. nebezpečí opaření)		Nevystavujte výrobek žádné vlhkosti. Nepracujte v dešti ani nestříhejte vlhkou travu.
	Ochranná třída II (dvojitá izolace)		Střídavý proud/napětí
	Nosit ochranu sluchu!		Noste protiskluzovou ochrannou obuv!
	Noste ochranné brýle!		Noste ochranné oděvy!
	Pokud je poškozené přípojné vedení 3 , okamžitě vytáhněte síťovou zástrčku ze zásuvky.		Při pracích údržby vždy vytáhněte síťovou zástrčku ze zásuvky.
	Údaj garantované hladiny akustického výkonu L_{WA} v dB		Okruh sečení
	Nastavení délky teleskopické trubky 7		Rukojeť otočná o 90°
	Aretace šroubovací objímky 6		Směr navíjení struny (na cívce na strunu 20)
30 cm	Okruh sečení (na ochranném krytu 9)		Směr otáčení struny při chodu motoru (na ochranném krytu 9)

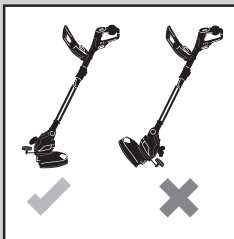
	Směr otáčení struny (na cívkovém pouzdru 10)		Poloha pro uvolnění cívkového pouzdra 10 stisknutím prstů k sobě
	Bezpečnostní pokyny Pokyny pro činnost		Značka CE potvrzuje shodu se směrnicemi EU, které se na výrobek vztahují.
		Po vypnutí výrobku se sekací zařízení ještě několik sekund otáčí. Udržujte ruce a nohy v bezpečné vzdálenosti.	
		Při nastavování pracovních poloh dbejte na to, abyste byli před řezacím zařízením chráněni ochranným krytem 9.	

ELEKTRICKÁ STRUNOVÁ SEKAČKA

● Úvod

Blahopřejeme Vám ke koupi nového výrobku. Rozhodli jste se pro kvalitní produkt. Návod k obsluze je součástí tohoto výrobku. Obsahuje důležité pokyny pro bezpečnost, použití a likvidaci. Před použitím výrobku se seznamte se všemi pokyny k obsluze a bezpečnostními pokyny. Používejte výrobek jen popsaným způsobem a na uvedených místech. Při předání výrobku třetí osobě předejte i všechny podklady.

● Použití ke stanovenému účelu

- Tento výrobek je určen k sečení trávy na zahradách a podél okrajů záhonů. Výrobek nepoužívejte ke stříhání živých plotů nebo keřů.
- Jiné upotřebení nebo úpravy výrobku se považují za užívání v rozporu se stanoveným účelem a mohou vést k nebezpečím, jako je smrt, život ohrožující zranění nebo poškození. Výrobce neručí za škody, které vzniknou neodborným používáním.
- Tento výrobek je určen pro domácí použití a podobné aplikace. Výrobek není určen pro použití k podnikatelským účelům.
- Výrobek je určen pro použití dospělými. Mladí lidé starší 16 let mohou výrobek používat pouze

pod dohledem. Provozovatel nebo uživatel je odpovědný za nehody nebo škody na jiných osobách nebo jejich majetku.

● Rozsah dodávky

⚠ VAROVÁNÍ!

► Výrobek a balicí materiály nejsou dětská hračka! Nedovolte dětem hrát si s plastovými sáčky, fóliemi a malými díly! Hrozí nebezpečí polknutí a udušení!

- 1 Elektrická strunová sekačka
- 1 Ochranný kryt (se 2 šrouby)
- 2 Cívky na strunu (1× předem smontovaná)
- 1 Distanční třmen (ochrana květin)
- 1 Přídavná rukojeť
- 1 Návod na obsluhu

● Seznam dílů

Otevřete před dalším čtením stránku s obrázkem a seznamte se se všemi funkcemi výrobku.

(Obr. A)

- 1 Horní rukojeť
- 2 Vypínač Zap/Vyp
- 3 Přípojné vedení se síťovou zástrčkou
- 4 Odlehčení tahu
- 5 Západka (pro otáčení části rukojeti)
- 6 Šroubovací objímka (nastavení délky teleskopické trubky)
- 7 Teleskopická trubka
- 8 Tlačítko (úhel náklonu hlavy motoru)
- 9 Ochranný kryt
- 10 Cívkové pouzdro
- 11 Distanční třmen (ochrana květin)
- 12 Hlava motoru
- 13 Část rukojeti
- 14 Matice (šroub s rýhovanou hlavou – přídavná rukojeť)
- 15 Přídavná rukojeť

(Obr. B)

- 16 Šroub s křížovou hlavou (Ochranný kryt)

(Obr. C)

- 17 Držák rukojeti
- 18 Šroub s rýhovanou hlavou (Přídavná rukojeť)

(Obr. D)

- 19 Odblokování (cívkové pouzdro)
- 20 Cívka na strunu
- 21 Řezačka struny
- 22 Výstupní oko struny
- 23 Otvor (cívka na strunu)
- 24 Aretační tlačítko (cívka na strunu)

● Technické údaje

Elektrická strunová sekačka	PERT 550 C6
Nominální vstupní napětí U:	230 V~, 50 Hz
Příkon:	550 W
Volnoběžné otáčky:	10000 min ⁻¹
Ochranná třída:	II/□
Stupeň krytí:	IPX0
Okruh sečení:	300 mm
Délka struny:	2 × 5 m
Tloušťka struny:	1,4 mm
Hmotnost:	
Verze VDE:	2,0 kg
Verze BS:	2,6 kg

Hodnoty emisí hluku

Naměřené hodnoty byly stanoveny v souladu s normou EN 50636-2-91. Hladina akustického tlaku elektrického nástroje hodnocená jako A je obvykle:

Hladina akustického tlaku L _{pA} :	84,9 dB
Nejistota K _{pA} :	3 dB

Hladina akustického výkonu L_{WA}	
zaručeno:	95 dB
změřeno:	93,1 dB
Nejistota K_{WA} :	1,89 dB

Emisní hodnoty vibrací

Celkové hodnoty vibrací (vektorový součet tří směrů), stanovené v souladu s EN 50636-2-91:

Hlavní rukojeť a_h :	8,2 m/s ²
Nejistota K:	1,5 m/s ²
Přídavná rukojeť a_h :	3,4 m/s ²
Nejistota K:	1,5 m/s ²

VAROVÁNÍ!



Nosit ochranu sluchu!

VAROVÁNÍ!

- ▶ Vibrace a hluk při skutečném použití elektrických nástrojů se od uvedených hodnot odchyľují v závislosti na způsobu, jakým je elektrický nástroj používán, zejména typ zpracovávaného obrobku.
- ▶ Je nezbytné zavést bezpečnostní opatření na ochranu obsluhy na základě odhadu vibračního zatížení během skutečných podmínek používání (je třeba vzít v úvahu všechny části pracovního cyklu, například časy, kdy je nářadí vypnuto a časy, kdy je elektrický nástroj zapnut, ale běží bez zatížení).

UPOZORNĚNÍ

- ▶ Uvedená celková hodnota vibrací a uvedená hodnota emisí hluku byly naměřeny pomocí standardizovaných zkušebních metod, a mohou být použity k porovnání jednoho elektrického nástroje s jiným.
- ▶ Uvedená celková hodnota vibrací a uvedená hodnota emisí hluku mohou být použity i pro předběžnému odhadu zatížení.



Všeobecné bezpečnostní pokyny

Všeobecné bezpečnostní pokyny pro elektrické nástroje

VAROVÁNÍ!

- ▶ **Přečtěte si všechny bezpečnostní pokyny, pokyny, ilustrace a technické údaje, kterými je tento elektrický nástroj opatřen.** Nedodržení následných pokynů může způsobit zranění elektrickým proudem, požár a/nebo těžká zranění.

Uschovejte bezpečnostní pokyny a návody pro budoucnost.

Termín používaný v bezpečnostních pokynech „elektrický nástroj“ se vztahuje na elektrické nástroje napájené ze sítě (síťovým vedením) nebo elektrické nástroje napájené akumulátorem (bez síťového vedení).

Bezpečnost práce na pracovním místě

- 1) **Udržujte pracovní prostor v čistotě a dobře osvětlený.** Nepořádek nebo neosvětlené pracovní prostory mohou vést k úrazům.
- 2) **Nepracujte s elektrickým nástrojem ve výbušném prostředí,**

- v přítomnosti hořlavých kapalin, plynů nebo prachu.** Elektrické nástroje jsou zdrojem jiskření, které může zapálit prach nebo výpary.
- 3) **Při práci s elektrickými nástroji udržujte děti a osoby v bezpečné vzdálenosti.** Při rozptýlení můžete ztratit kontrolu nad elektrickým nástrojem.

Elektrická bezpečnost

- 1) **Síťová zástrčka elektrického nástroje se musí hodit do zásuvky. Zástrčka nesmí být žádným způsobem měněna. Nepoužívejte rozbočovací zástrčky s uzemněnými elektrickými nástroji.** Neupravené zástrčky a odpovídající zásuvky snižují riziko úrazu elektrickým proudem.
- 2) **Vyhnete se kontaktu těla s uzemněnými povrchy, jako jsou potrubí, radiátory, sporáky a ledničky.** Pokud je vaše tělo uzemněné, existuje zvýšené riziko úrazu elektrickým proudem.
- 3) **Chraňte elektrické nástroje před deštěm nebo vlhkem.** Proniknutí vody do elektrického nástroje zvyšuje riziko úrazu elektrickým proudem.
- 4) **Nezneužívejte přípojné vedení k zavěšování nebo nošení elektrického nástroje nebo k vytáhnutí zástrčky ze zásuvky. Udržujte přípojné vedení daleko od tepla, oleje, ostrých hran nebo pohybujících se částí přístroje.** Poškozená nebo spletená přípojná vedení zvyšují riziko úrazu elektrickým proudem.
- 5) **Pokud pracujete s elektrickým nástrojem venku, použijte jen prodlužovací kabel vhodné i pro venkovní použití.** Použití prodlužovacího kabelu vhodného pro venkovní prostředí snižuje riziko úrazu elektrickým proudem.

- 6) **Pokud je provoz elektrického nástroje ve vlhkém prostředí nevyhnutný, použijte proudový chránič.** Použití proudového chrániče snižuje riziko úrazu elektrickým proudem.

Bezpečnost osob

- 1) **Budte pozorní, sledujte, co děláte a používejte zdravý rozum při práci s elektrickým nástrojem. Nepoužívejte elektrický nástroj, jste-li unaveni nebo pod vlivem drog, alkoholu nebo léků.** Moment nepozornosti při používání elektrického nástroje může vést k vážným zraněním.
- 2) **Používejte osobní ochranné pomůcky a vždy noste ochranné brýle.** Nošení osobních ochranných pomůcek, jako je protiprachová maska, neklouzavá bezpečnostní obuv, ochranná přilba nebo ochrana sluchu, v závislosti na povaze a použití elektrického nástroje, snižuje riziko zranění.
- 3) **Zabraňte náhodnému spuštění. Ujistěte se, že elektrický nástroj je vypnutý předtím, než jej připojíte k elektrické síti a/ nebo akumulátoru, ho zvednete nebo přenášíte.** Pokud přenášíte elektrický nástroj s prstem na spínači nebo zapnutý elektrický nástroj připojíte k napájení, může to vést k nehodám.
- 4) **Před zapnutím elektrického nástroje odstraňte všechny seřizovací nástroje nebo klíč na šrouby.** Nástroj nebo klíč, který ponecháte připevněn k otáčející se části elektrického nástroje, může vést ke zranění.
- 5) **Vyhýbejte se nenormálnímu držení těla. Dbejte na správný postoj a udržujte za všech okolností rovnováhu.** To umožňuje lepší

- ovladatelnost elektrického nástroje v neočekávaných situacích.
- 6) **Noste vhodný oděv. Nenoste volný oděv nebo šperky. Udržujte své vlasy, oblečení a rukavice mimo dosah pohybujících se částí.** Volný oděv, šperky nebo dlouhé vlasy mohou být zachyceny pohybujícími se částmi.
 - 7) **Pokud mohou být namontována zařízení na odsávání a záchyt prachu, ujistěte se, že jsou připojeny a správně použity.** Použití odsávání prachu dokáže snížit ohrožení prachem.
 - 8) **Neukolébejte se ve falešné bezpečnosti a nepřekračujte bezpečnostní pravidla pro elektrické nástroje, a to ani v případě, že jste se seznámili s elektrickým nástrojem při častém používání.** Nedbalé jednání může vést k vážným zraněním během zlomků sekundy.
- 4) **Nepoužívané elektrické nástroje skladujte mimo dosah dětí. Nenechte osoby používat elektrický nástroj, pokud nejsou s ním obeznámeni nebo nečetli instrukce.** Elektrické nástroje jsou nebezpečné, když jsou používány nezkušenými osobami.
 - 5) **Opatrujte elektrické nástroje a nástrojový nástavec s péčí. Zkontrolujte, zda pohyblivé díly bezvadně fungují a nezadírají se, zda díly nejsou prasklé nebo tak poškozené, že je narušena funkce elektrického nástroje. Poškozené díly nechte opravit před použitím elektrického nástroje.** Mnoho nehod je způsobeno špatně udržovanými elektrickými nástroji.
 - 6) **Řezné nástroje udržujte ostré a čisté.** Řádně udržované řezné nástroje s ostrými řeznými břity se méně zadírají a lépe se ovládají.
 - 7) **Používejte elektrický nástroj, příslušenství a nástrojové nástavce atd. v souladu s těmito pokyny. Zohledněte pracovní podmínky a činnost, která má být provedena.** Použití elektrického nástroje k jiné činnosti, než je určené použití, může vést k nebezpečným situacím.
 - 8) **Udržujte rukojeti a úchopy suché, čisté a bez oleje a tuku.** Kluzké rukojeti a úchopy neumožňují bezpečnou obsluhu a ovládání elektrického nástroje v neočekávaných situacích.

Upotřebení a zacházení s elektrickým nástrojem

- 1) **Elektrický nástroj nepřetěžujte. Použijte pro svou práci určený typ elektrického nástroje.** S pomocí vhodného elektrického nástroje pracujete lépe a bezpečněji v zadané oblasti výkonu.
- 2) **Nepoužívejte elektrický nástroj, jehož vypínač je vadný.** Elektrický nástroj, které již není možné zapnout nebo vypnout, je nebezpečné a musí být opraveno.
- 3) **Před jakýmkoliv seřizováním, výměnou nástrojových nástavců nebo před uložením nepoužívaného elektrického nástroje vytáhněte zástrčku ze zásuvky a/nebo odstraňte odnímatelný akumulátor.** Toto preventivní opatření zabraňuje neúmyslnému spuštění elektrického nástroje.

Servis

- 1) **Nechte elektrické nástroje opravovat jen od kvalifikovaného odborného personálu s použitím originálních náhradních dílů.** Tím je

zajištěno, že bezpečnost elektrického nástroje zůstane zachována.

Další bezpečnostní pokyny

Školení

- Tento výrobek nesmí být používán dětmi. Děti by měly být pod dohledem, aby si s výrobkem nehrály. Čištění a údržbu nesmějí provádět děti.
- Výrobek nesmí používat osoby se sníženými fyzickými, smyslovými nebo duševními schopnostmi nebo osoby s nedostatečnými znalostmi nebo zkušenostmi.
- Nikdy nedovolte, aby výrobek používaly děti nebo osoby, které nejsou seznámeny s uvedenými pokyny.
- Místní předpisy mohou stanovit věkové omezení uživatele.
- Provozovatel nebo uživatel je odpovědný za nehody nebo škody na jiných osobách nebo jejich majetku.
- Přečtěte si pozorně instrukce. Seznamte se s nastavovacími částmi a správným používáním stroje.
- Výrobek nesmí být používán v polohách vyšších než 2000 m.

Příprava

- Před použitím zkontrolujte, zda výrobek nemá poškozená, chybějící nebo nesprávně nasazená ochranná zařízení nebo části řezacího zařízení.
- Před uvedením do provozu a po každém nárazu zkontrolujte, zda výrobek nevykazuje známky opotřebení nebo poškození, a nechte provést případné opravy.
- Používejte pouze certifikované prodlužovací kabely (H05VVH2-F), které jsou dlouhé max. 75 m a jsou určeny pro venkovní použití. Před použitím prodlužovací přívod vždy zcela odvíňte z bubnu kabelu.

Zkontrolujte, zda prodlužovací kabel není poškozený a zda nestárne.

- Poškozený kabel nepřipojte k napájecímu zdroji. Nedotýkejte se poškozeného kabelu před jeho odpojením od zdroje napájení, protože byste se mohli dotknout částí pod napětím.
- Před použitím zkontrolujte přípojné a prodlužovací vedení, zda nevykazují známky poškození nebo stárnutí. Pokud je vedení během používání poškozeno, okamžitě je odpojte od sítě. **NEDOTÝKEJTE SE VEDENÍ, DOKUD NENÍ ODPOJENO OD SÍTĚ.** Nepoužívejte výrobek s poškozeným nebo opotřebeným vedením.
- Chcete-li vytáhnout přípojné vedení ze zásuvky, vždy zatáhněte za síťovou zástrčku, nikdy za přípojné vedení.
- Když je síťové přípojné vedení poškozeno, musí být nahrazen výrobcem nebo jeho zákaznickou službou nebo podobně kvalifikovanou osobou, aby se zabránilo ohrožením.

Provoz

VAROVÁNÍ!

- ▶ Nedotýkejte se pohybujících se nebezpečných částí, dokud není výrobek odpojen od napájení a pohybující se nebezpečné části se zcela nezastaví.
- Přípojné vedení a prodlužovací přívod držte mimo řezací zařízení, aby nedošlo k jejich poškození v důsledku kontaktu s **částmi pod napětím**.
- Po celou dobu používání výrobku používejte ochranu zraku, pevnou obuv a dlouhé kalhoty.
- Nepoužívejte výrobek za špatných povětrnostních podmínek, zejména pokud hrozí nebezpečí úderu blesku.

- Existuje riziko řezných zranění rukou a nohou.
 - Přerušete používání výrobku, pokud se v jeho blízkosti nacházejí lidé, zejména děti, nebo domácí zvířata.
 - Výrobek používejte pouze při denním světle nebo dobrém umělém osvětlení.
 - Vždy udržujte ruce a nohy v dostatečné vzdálenosti od řezacího zařízení, zejména při zapínání motoru.
 - Nikdy nenahrazujte nekovové řezací zařízení kovovým sekacím zařízením.
 - Nikdy nepoužívejte výrobek s poškozeným nebo chybějícím ochranným zařízením nebo kryty nebo s poškozenými nebo opotřebovanými kabely.
 - Vyhněte se nenormálnímu držení těla. Zajistěte si bezpečnou oporu, abyste při práci na svazích mohli neustále udržovat rovnováhu.
 - Postupujte pomalu. Neběhejte s výrobkem v ruce.
 - Okamžitě vypněte výrobek v případě nehody nebo poruchy během provozu. Zranění řádně ošetřete nebo vyhledejte lékařskou pomoc. Pro řešení poruch si přečtěte kapitulu „Odstraňování poruch“ nebo se obraťte na náš zákaznický servis.
 - Prodlužovací kabel udržujte v dostatečné vzdálenosti od pohyblivých a nebezpečných částí, aby nedošlo k jeho poškození, které by mohlo způsobit dotyk aktivních částí.
 - Pokud se přípojné vedení během používání poškodí nebo zamotá, okamžitě výrobek vypněte a odpojte síťovou zástrčku, abyste výrobek odpojili od napájení.
 - Použijte proudový chránič s vypínacím proudem nejvýše 30 mA.
 - Nepoužívejte žádné příslušenství nedoporučené společností Parkside.
- To může vést k úrazu elektrickým proudem nebo požáru.
- Vždy odpojte výrobek od zdroje napájení (tj. odpojte zástrčku od elektrické sítě),
 - Pokud je výrobek bez dozoru;
 - Před odstraněním jakýchkoli blokády;
 - Před kontrolou, čištěním nebo používáním výrobku;
 - Po nárazu do cizího předmětu;
 - Pokud výrobek začne abnormálně vibrovat.
 - Pokud výrobek začne abnormálně vibrovat, je nutná okamžitá kontrola.
 - Hledejte známky poškození.
 - Proveďte nezbytné opravy poškozených částí.
 - Vyhledejte uvolněné díly a utáhněte je.
 - Stále dbejte na to, aby se ve větracích otvorech nenacházely cizí předměty.
- ### Údržba a skladování
- Odpojte výrobek od zdroje napájení (tj. před prováděním údržby nebo čištění odpojte zástrčku ze sítě).
 - Používejte pouze náhradní díly a příslušenství dostupné a doporučené výrobcem.
 - Výrobek pravidelně kontrolujte a udržujte. Výrobek nechávejte opravovat pouze v autorizovaném servisu.
 - Když výrobek nepoužíváte, uchovávejte ho mimo dosah dětí.
 - Dbejte na to, aby se větrací otvory byly bez znečištění.
- ### Snížení vibrací a hluku
- Omezte dobu používání, používejte provozní režimy se slabými vibracemi a málo hlučné a noste osobní ochranné

pomůcky pro snížení účinků vibrací a hluku.

Následující opatření umožní snížit vibracemi a hlukem působená rizika:

- Používejte výrobek pouze podle jeho účelu a jak je popsáno v těchto instrukcích.
- Ujistěte se, že je výrobek bezvadný a je dobře udržován.
- Používejte správné nástrojové nástavce pro tento výrobek a zajistěte, aby byly bezvadné.
- Držte výrobek bezpečně za rukojeti/úchopové plochy.
- Udržujte výrobek podle pokynů a dbejte o dostatečné mazání (je-li aplikovatelné).
- Plánujte průběh svých prací tak, aby upotřebení výrobků s vysokou hodnotou vibrací bylo rozloženo na delší časové období.

Chování v nouzových případech

Seznamte se na základě tohoto návodu na obsluhu s použitím tohoto výrobku. Zapamatujte si bezpečnostní pokyny a bezpodmínečně se jich držte. To pomáhá vyhnout se rizikům a nebezpečím.

- Vždy buďte při používání výrobku pozorní, abyste nebezpečí zjistili včas a mohli jednat. Včasný zásah může zabránit vážnému zranění nebo poškození majetku.
- Při selhání ihned výrobek vypněte a odpojte ho od napájení. Nechte výrobek zkontrolovat kvalifikovanému odborníkovi a popřípadě ho opravit předtím, než ho opět uvedete do provozu.

Zbytková rizika

UPOZORNĚNÍ

- ▶ Tento výrobek generuje během provozu elektromagnetické pole! Toto pole může za určitých okolností ovlivňovat aktivní nebo pasivní lékařské implantáty! Chcete-li snížit nebezpečí vážných nebo smrtelných úrazů, doporučujeme osobám s lékařskými implantáty, aby konzultovaly svého lékaře a výrobce zdravotnického implantátu před obsluhou výrobku!
- I když budete tento výrobek používat podle předpisu, vždy zůstávají určitá zbytková rizika. Následující nebezpečí mohou nastat v souvislosti s konstrukcí a provedením:
 - Řezná poranění;
 - Ztráta sluchu, pokud pracujete bez ochrany sluchu;
 - Zdravotní poškození vyplývající z vibrací ruky a paže, je-li výrobek používán po delší dobu, nebo není správně veden a udržován.

● **Před prvním použitím**

● **Vybalte výrobek**

1. Vyměňte výrobek z obalu a odstraňte veškeré balicí materiály a ochranné fólie.
2. Zkontrolujte, zda jsou k dispozici všechny díly a zda je rozsah dodávky kompletní (viz „Rozsah dodávky“).
3. Zkontrolujte, zda je výrobek a všechny součásti v dobrém stavu. Pokud zjistíte jakékoli poškození nebo závadu, výrobek nepoužívejte, ale postupujte podle popisu v kapitole „Záruka“.

● Montáž

Ochranný kryt (obr. B)

1. Nasadíte ochranný kryt [9] na hlavu motoru [12].
 2. Otočíte a zajistíte ochranný kryt [9] proti směru hodinových ručiček.
- Při demontáži postupujte kroky v opačném pořadí.

Distanční třmen

1. Roztáhněte distanční třmen [11].
2. Vložte oba otevřené konce distančního třmenu [11] do bočních zásuvek na spodní hlavě motoru [12].
3. Distanční třmen [11] se zaskakuje do 2 poloh.

Přídavná rukojeť (obr. C)

1. Uvolněte a vyjměte předmontovanou matici [14] a šroub s rýhovanou hlavou [18] přídavné rukojeti [15].
2. Vytáhněte konce přídavné rukojeti [15] od sebe a posuňte je přes držák rukojeti [17].
3. Přídavnou rukojeť [15] přišroubujte pomocí šroubu s rýhovanou hlavou [18] a matice [14].

● Obsluha

⚠ OPATRŇĚ! Riziko zranění!

- ▶ Nepoužívejte výrobek bez ochranného krytu [9].
- ▶ Používejte vhodné oblečení a ochranu očí a sluchu.
- ▶ Ujistěte se před každým použitím, že je výrobek funkceschopný.
- ▶ Nearetujte vypínač Zap/Vyp [2]. Po uvolnění vypínače Zap/Vyp musí být motor vypnutý. Pokud je vypínač Zap/Vyp poškozený, přestaňte výrobek používat.

UPOZORNĚNÍ

- ▶ Dodržujte místní předpisy vztahující se na hluk.

● Zapnout/vypnout

⚠ OPATRŇĚ! Riziko zranění a materiálních škod!

- ▶ Ujistěte se, že máte bezpečnou oporu a držte výrobek pevně oběma rukama v dostatečné vzdálenosti od vlastního těla.
- ▶ Před zapnutím dbejte na to, aby se výrobek nedotýkal žádných předmětů.
- ▶ Po vypnutí výrobku se cívka na strunu [20] nějakou dobu dále pohybuje. Nechte cívku na strunu dojít zcela do klidu.
- ▶ Udržujte ruce a nohy v bezpečné vzdálenosti od cívky na strunu [20].

UPOZORNĚNÍ

- ▶ Při expedici je sekací struna zauzlována na koncích, aby byla zajištěna pro přepravu. Plně automatický systém se dvěma strunami reguluje šířku sečení při prvním zapnutí a zauzlené konce se automaticky odříznou na řezače struny [21].
- ▶ Výrobek nelze zapnout do trvalého provozu.
- ▶ Pravidelně odstraňujte zbytky trávy z cívky na strunu [20], aby nedocházelo ke zhoršení sekacího účinku.

(Obr. E)

1. Z konce prodlužovacího kabelu vytvořte smyčku. Protáhněte smyčku otvorem na horní rukojeti [1] a zahákněte ji do odlehčení tahu [4].

2. Připojte výrobek k napájení.
3. Dbejte na bezpečné postavení a pevně držte výrobek oběma rukama. Nepokládejte cívkové pouzdro [10] na zem.
4. **Zapnutí:** Podržte vypínač Zap/ Vyp [2] stisknutý.
5. **Vypnutí:** Pusťte vypínač Zap/Vyp [2].

● Nastavení

(Obr. F)

Seřídte přídavnou rukojeť

Přídavnou rukojeť [15] můžete nastavit do různých poloh. Nastavte přídavnou rukojeť tak, aby cívkové pouzdro [10] bylo v pracovní poloze mírně nakloněno dopředu.

- ① Povolte matici [14] a nastavte přídavnou rukojeť [15] do požadované polohy. Zase matici dotáhněte.

Upravte výšku

Teleskopická trubka [7] umožňuje nastavit výrobek podle vaší individuální výšky.

- ② Povolte šroubovací objímku [6] otočením ve směru ↺. Nastavte teleskopickou trubku [7] na požadovanou délku. Pevně zašroubujte šroubovací objímku otočením ve směru ↻.

Nastavte úhel sečení

Změnou úhlu sečení můžete sekat i na nepřístupných místech, např. pod lavičkami a římsami.

- ③ Stiskněte tlačítko [8] na krytu motoru a nakloňte teleskopickou trubku [7]. Je možných 6 poloh.

Nastavení části rukojeti

Část rukojeti [13] lze otočit o 90°.

- ④ Zatlačte západku [5] nahoru a otáčejte částí rukojeti [13], dokud nezapadne do požadované polohy.

Nastavení distančního třmenu (ochrana květin)

Distanční třmen [11] udržuje rostliny a stonky, které se nemají sekat, mimo sekací zařízení.

- ⑤ Posuňte distanční třmen [11] dopředu. Pokud distanční třmen nepotřebujete, sklopte ho do parkovací polohy.

Prodloužení sekací struny

UPOZORNĚNÍ

- ▶ Pravidelně kontrolujte sekací strunu na poškození. Ujistěte se, že sekací struna vykazuje délku zadanou řezačkou struny [21].
- Výrobek je vybaven plnou automatikou dvojité struny.
- Struny se automaticky prodlužují při každém zapnutí. Aby automatické prodlužování struny fungovalo správně, musí se cívka na strunu [20] zastavit, než výrobek znovu zapnete.
- Pokud jsou struny zpočátku delší, než určuje okruh sečení, zkrátí je řezačka struny [21] automaticky na správnou délku (obr. D).
- **Pokud nejsou viditelné konce strun:** Vyměňte cívku na strunu [20] (viz „Vyměňte cívku na strunu“).
- **Ruční nastavení délky struny:**
 1. Odpojte výrobek od napájení.
 2. Stiskněte aretační tlačítko [24], opět jej uvolněte a trochu vytáhněte konce strun. Tento postup opakujte, dokud konce struny nevyčvívají mírně nad řezačkou struny [21].

● Pracovní pokyny

⚠ VAROVÁNÍ! Riziko zranění!

- ▶ Nesekejte vlhkou nebo mokrou travu.
- ▶ Před zapnutím výrobku se ujistěte, že cívka na strunu [20] není v kontaktu s kameny, úlomky nebo jinými cizími předměty.
- ▶ Výrobek zapněte před přiblížením k sečené trávě.
- ▶ V průběhu provozu výrobek nepřetěžujte.
- ▶ Vyhněte se kontaktu s překážkami (kameny, zdi, laťovými ploty atd.). V opačném případě se cívka na strunu [20] rychle opotřebovává.
- ▶ Nepoužívejte výrobek za špatného počasí, zejména pokud hrozí nebezpečí úderu blesku.
- ▶ Nevolte pro přídavnou rukojeť [15] polohu, která je příliš blízko horní rukojeti [1]. V opačném případě nebudete moci výrobek správně ovládat.

- Vysokou travu sekejte vysokou travu ve vrstvách shora dolů.

Nastavení pro zastřihování trávníku

- Část rukojeti [13]: 0° (obr. F ④)
- Úhel řezu: 90° (obr. F ③)
- Distanční třmen [11] podle potřeby: v parkovací poloze/vyklopený (obr. F ⑤)

● Zastřihávání okrajů trávníku (Obr. G)

⚠ OPATRNĚ! Riziko zranění!

- ▶ Během práce držte výrobek tak, aby vás ochranný kryt [9] chránil před sekacím zařízením.

Nastavení pro zastřihávání okrajů trávníku

Chcete-li vyžnout okraje trávníku, vedte výrobek pomalu podél okrajů trávníku.

- Část rukojeti [13]: 90° (obr. F ④)
- Úhel řezu: 90° (obr. F ③)
- Distanční třmen [11] v parkovací poloze

● Sečení trávy



- Sekejte travu tak, že kýváte výrobkem doprava a doleva.
- Sekejte pomalu a při sekání udržujte výrobek s okruhem sečení rovnoběžně se zemí.

● Odstraňování poruch

Problém	Možná příčina	Manipulace
Výrobek nespustí.	Vypínač Zap/Vyp [2] je vadný.	Obratě se na náš zákaznický servis a nechte výrobek opravit.
	Motor je vadný.	
Výrobek pracuje s přerušeními.	Vnitřní uvolněný kontakt.	
	Vypínač Zap/Vyp [2] je vadný.	
Výrobek produkuje silné vibrace a silné zvuky.	Sekací zařízení je znečištěné.	Čistěte sekací zařízení (viz „Čištění“).
	Motor je vadný.	Obratě se na náš zákaznický servis a nechte výrobek opravit.
Výsledek sečení je špatný.	Cívka na strunu [20] nemá dostatek sekací struny.	V případě potřeby sekací strunu prodlužte (viz „Prodloužení sekací struny“).
	Sekací struny nejsou vedeny z cívky na strunu [20] nebo jsou vedeny pouze na jedné straně.	Vyměňte cívku na strunu [20] (viz „Výměna cívky na strunu“).
		<ol style="list-style-type: none"> Odeberte cívku na strunu [20]. Provlékněte sekací struny ven skrz výstupní oka struny [22]. Namontujte cívku na strunu [20].

● Čištění a údržba

VAROVÁNÍ! Riziko zranění!



Před prováděním kontroly, údržby nebo čistících prací výrobek vypněte a nechte ho vychladnout.

VAROVÁNÍ! Riziko zranění!

- ▶ Nebezpečí poranění pohyblivými a nebezpečnými částmi!

OPATRNĚ!

- ▶ Veškeré údržbářské a opravárenské práce, které nejsou popsány v této příručce: Obratě se na autorizované servisní středisko nebo obdobně kvalifikovanou osobu, aby byl výrobek zkontrolován a opraven. Používejte pouze originální díly.

UPOZORNĚNÍ

- ▶ Pravidelně provádějte následující čištění a údržbu. Tím je zajištěno dlouhé a spolehlivé použití.

● Čištění

⚠ VAROVÁNÍ! Nebezpečí úrazu elektrickým proudem!

- ▶ Výrobek nestříkejte vodou ani jej neponořujte do vody.

⚠ VAROVÁNÍ! Riziko zranění!

- ▶ Buďte opatrní při práci s řezačkou struny [21]. Řezačka struny může způsobit vážné řezné rány.

UPOZORNĚNÍ

- ▶ Nepoužívejte žádné čisticí prostředky popř. rozpouštědla. Ty by mohly výrobek neopravitelně poškodit.

- Větrací otvory, kryt motoru a rukojeti výrobku udržujte v čistotě. K tomuto účelu použijte vlhký hadřík nebo kartáč.
- Po každém sečení očistěte ochranný kryt [9] a sekací zařízení od trávy a zeminy.

● Údržba

- Před každým použitím zkontrolujte, zda výrobek nevykazuje zjevné vady, jako jsou uvolněné, opotřebované nebo poškozené díly.
- Zkontrolujte kryty a ochranná zařízení z hlediska poškození a na správné uložení. V případě potřeby je vyměňte.

● Výměna cívky na strunu

(Obr. D)

UPOZORNĚNÍ

- ▶ Správný směr navíjení cívky na strunu [20] je vyznačen v cívkovém pouzdru [10] a na samotné cívce na strunu.

UPOZORNĚNÍ

- ▶ Zkontrolujte řezačku struny [21]. Nikdy nepoužívejte výrobek bez řezačky struny nebo s vadnou řezačkou struny. Pokud je řezačka struny poškozená, obraťte se na náš zákaznický servis.
- ▶ Můžete také použít komerčně dostupné struny dostupné v železářství a znovu použít prázdné cívky na strunu. (viz „Technické údaje“). Směr vinutí je zobrazen na cívce na strunu [20].

1. Vytáhněte síťovou zástrčku.
2. Otevřete cívkové pouzdro [10] současným stisknutím obou odblokování [19] na cívkovém pouzdru.
3. Odstraňte kryt cívkového pouzdra [10] a vyjměte cívku na strunu [20].
4. Konce strun nové cívky se strunou vysuňte z otvorů [23] cívky se strunou.
5. Vložte novou cívku na strunu do cívkového pouzdra [10]. Strana cívky na strunu, na které je směr navíjení vyznačen šipkami, musí být po vložení viditelná.
6. Oba konce strun prostrčte výstupními oky struny [22] ležícími proti sobě.
7. Nasadte víko opět na cívkové pouzdro [10]. Dbejte na to, aby odblokování [19] na víku přesně zapadly do vybrání na cívkovém pouzdře. Poté odblokování slyšitelně zaklapnou.
8. Vytáhněte konce strun a opakovaně stiskněte aretační tlačítko [24], dokud konce strun nevyčnívají asi 1 cm nad řezačku struny [21].

● Transport

- Vypnutý výrobek noste s jednou rukou na horní rukojeti [1] a druhou rukou na přidavné rukojeti [15].

- Nasměrujte sekací jednotku směrem k zemi. Tím zabráníte kontaktu se sekací jednotkou během přepravy.

● Náhradní díly/příslušenství

- Zákazníci z následujících zemí si mohou v internetových obchodech Lidl objednat kompatibilní náhradní baterie a nabíječky:
Německo (lidl.de), Francie (lidl.fr), Belgie (lidl.be), Česká republika (lidl.cz), Nizozemsko (lidl.nl), Polsko (lidl.pl), Slovensko (lidl.sk), Španělsko (lidl.es)

Zákazníci ze všech ostatních zemí si je mohou objednat na adrese www.optimex-shop.com.

Poloha	Popis	Objednací číslo
20	Cívka na strunu	947187601
11	Distanční třmen (ochrana květin)	947187602
14 & 15 & 18	Matice (šroub s rýhovanou hlavou – přídavná rukojeť) & přídavná rukojeť & šroub s rýhovanou hlavou (přídavná rukojeť)	947187603
9	Ochranný kryt	947187604

● Skladování

- Uchovávejte výrobek a suchém místě mimo dosah dětí.
- Neodkládejte výrobek na ochranný kryt **9**. Nejlépe je zavěsit výrobek na horní rukojeť **1**, aby se ochranný kryt nedotýkal jiných předmětů. Existuje nebezpečí, že se ochranný kryt zdeformuje, čímž se změní jeho rozměry a bezpečnostní vlastnosti.

● Zlikvidování

Obal se skládá z ekologických materiálů, které můžete zlikvidovat prostřednictvím místních sběrů recyklovatelných materiálů.



Při třídění odpadu se řiďte podle označení obalových materiálů zkratkami (a) a čísly (b), s následujícím významem: 1–7: umělé hmoty/20–22: papír a lepenka/80–98: složené látky.

Výrobek:



O možnostech likvidace vysloužilých zařízení se informujte u správy vaší obce nebo města.



V zájmu ochrany životního prostředí vysloužilý výrobek nevyhazujte do domovního odpadu, ale předejte k odborné likvidaci. O sběrnách a jejich otevíracích hodinách se můžete informovat u příslušné správy města nebo obce.

● Záruka

Výrobek byl vyroben podle přísných směrnic kvality a před dodáním pečlivě otestován. V případě materiálních nebo výrobních vad máte zákonná práva vůči prodejci výrobku. Vaše zákonná práva nejsou níže uvedenou zárukou nijak omezená.

Záruka na tento výrobek je 3 roky od data zakoupení. Záruční doba začíná dnem zakoupení. Originál dokladu o zakoupení si uschovejte na bezpečném místě, protože tento doklad je vyžadován jako doklad o koupi.

Jakékoli poškození nebo závady, které se vyskytly již v okamžiku nákupu, musí být nahlášeny ihned po vybalení výrobku.

Pokud se u výrobku během 3 let od data zakoupení projeví vada materiálu nebo výrobní vada, pak vám ho podle naší volby bezplatně opravíme nebo vyměníme. Záruční doba se po uznané reklamaci neprodlužuje. To platí také pro vyměněné a opravené díly.

Tato záruka je neplatná, pokud byl výrobek poškozený nebo nesprávně používán anebo udržovaný.

Záruka se kryje na materiálové a výrobní vady. Tato záruka se nevztahuje na díly výrobku, které podléhají běžnému opotřebenění, a tím platí jako opotřebitelné díly (např. baterie, hadice, inkoustové barevné patrony), ani se nevztahuje na poškození rozbitných dílů, např. spínačů nebo dílů ze skla.

● Postup v případě uplatňování záruky

V zájmu rychlého zpracování Vašeho požadavku se řiďte následujícími pokyny:

Pro všechny požadavky si uschovejte pokladní stvrzenku jako doklad o nákupu a číslo položky (IAN 508096_2507).

Číslo položky najdete na typovém štítku, je vyryto na výrobku, je uvedeno na titulní stránce Vašeho návodu (vlevo dole) nebo je na nálepce na zadní nebo spodní straně výrobku.

Při poruchách funkce nebo jiných závadách nejdříve kontaktujte telefonicky nebo e-mailem níže uvedené servisní oddělení.

Na adresu servisu, kterou Vám sdělíme, můžete zdarma odeslat pouze výrobek, který byl zaznamenaný jako vadný, a to spolu s pokladním dokladem (stvrzenkou), popisem závady a uvedením doby, kdy k závadě došlo.



Na stránkách parkside-diy.com najdete tuto a celou řadu dalších příruček k nahlédnutí a ke stažení. Pomocí tohoto QR kódu se dostanete přímo na stránky parkside-diy.com. Vyberte svou zemi a vyhledejte návod k obsluze pomocí formuláře k vyhledávání. Zadáním čísla položky (IAN) 508096_2507 se dostanete k návodu k obsluze Vašeho výrobku.

● Servis

CZ Servis Česká republika

Tel.: 800023611

Kontaktní formulář je zapnutý

parkside-diy.com

IAN 508096_2507



Srbská značka shody

● EU prohlášení o shodě

CZ

EU PROHLÁŠENÍ O SHODĚ (č. 508096_2507)

IAN: 508096_2507
Identifikace produktu: "PARKSIDE" Elektrická strunová sekačka
Číslo modelu: HG10988

Výše popsaný předmět prohlášení je ve shodě s příslušnými harmonizačními právními předpisy Unie:

Směrnice 2006/42/ES
Směrnice 2000/14/ES
Směrnice 2014/30/EU
Směrnice 2011/65/EU se všemi souvisejícími změnami

Odkazy na příslušné harmonizované normy nebo na jiné technické specifikace, ve vztahu k nimž se shoda prohlašuje:

Č. / Části
Směrnice 2006/42/ES
EN 60335-1:2012/A15:2021
EN 50636-2-91:2014
EN 62233:2008
Směrnice 2014/30/EU
EN IEC 55014-1:2021
EN IEC 55014-2:2021
EN IEC 61000-3-2:2019/A2:2024
EN 61000-3-3:2013/A2:2021

Předmět výše uvedeného prohlášení je v souladu se směrnicí Evropského parlamentu a Rady 2011/65/EU ze dne 8. června 2011 o omezení používání některých nebezpečných látek v elektrických a elektronických zařízeních:

Č. / Části
EN IEC 63000:2018

Postup posuzování shody / jméno a adresa oznámeného subjektu, kde se to hodí: Annex VI, TÜV SÜD Industrie Service GmbH (NB 0036), Westendstraße 199, 80686 München, Germany

Měřená hladina akustického výkonu na zařízení reprezentativním pro tento typ: 93.1 dB(A)

Garantovaná hladina akustického výkonu pro toto zařízení: 95 dB(A)



Držitel technické dokumentace: OWIM GmbH & Co.KG

Podepsáno za a jménem:

OWIM GmbH & Co. KG, Stiftsbergstraße 1, 74167 Neckarsulm, Německo

Toto prohlášení o shodě se vydává na výhradní odpovědnost výrobce.

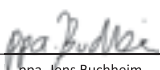























Příklad původního prohlášení o shodě







Neckarsulm 12/11/2025  
Místo Datum ppa. Jens Buchheim ppa. Dr. Thorsten Maier
Prokurista Prokurista



Zoznam použitých piktogramov/symbolov	Strana	80
Úvod	Strana	81
Použitie v súlade s určením	Strana	81
Rozsah dodávky	Strana	82
Zoznam častí	Strana	82
Technické údaje	Strana	82
Všeobecné bezpečnostné upozornenia	Strana	83
Pred prvým použitím	Strana	88
Vybalenie produktu	Strana	88
Montáž	Strana	89
Obsluha	Strana	89
Zapnutie/vypnutie	Strana	89
Nastavenia	Strana	90
Upozornenia k práci	Strana	91
Kosenie trávy	Strana	91
Kosenie okrajov trávniku	Strana	91
Odstraňovanie porúch	Strana	92
Čistenie a údržba	Strana	92
Čistenie	Strana	93
Údržba	Strana	93
Výmena cievky so strunou	Strana	93
Preprava	Strana	94
Náhradné diely/príslušenstvo	Strana	94
Skladovanie	Strana	94
Likvidácia	Strana	94
Záruka	Strana	94
Postup v prípade poškodenia v záruke	Strana	95
Servis	Strana	95
EÚ vyhlásenie o zhode	Strana	96

Zoznam použitých piktogramov/symbolov

	Prečítajte si návod na obsluhu.		Držte mimo nezúčastnených osôb.
	VÝSTRAHA! – Označuje nebezpečenstvo so stredným stupňom rizika, ktoré bude mať za následok smrť alebo vážne zranenie, ak sa mu nevyhnete (napr. nebezpečenstvo zásahu elektrickým prúdom)		Pred kontrolou, údržbou alebo čistením produkt vždy vypnite, odpojte ho od napájania a nechajte ho vychladnúť.
	POZOR! – Označuje nebezpečenstvo s nižším stupňom rizika, ktoré bude mať za následok ľahké až stredne ťažké zranenie, ak sa mu nevyhnete (napr. nebezpečenstvo obarenia)		Produkt nevystavujte pôsobeniu vlhkosti. Nepracujte v daždi a nekoste mokrá trávu.
	Trieda ochrany II (dvojitá izolácia)		Striedavý prúd/striedavé napätie
	Noste ochranu sluchu!		Noste protišmykovú ochrannú obuv!
	Noste ochranné okuliare!		Noste ochranný odev!
	Keď je napájací kábel  poškodený, okamžite vyťahnite sieťovú zástrčku zo zásuvky.		Pred údržbou vždy vyťahnite sieťovú zástrčku zo zásuvky.
	Garantovaná hladina akustického výkonu L_{WA} uvedená v dB		Priemer kosenia
	Prispôsobenie dĺžky teleskopickej tyče 		Držadlo otočné o 90°
	Aretácia závitovej objímky 		Smer navíjania (na cievke so strunou )

30 cm	Priemer kosenia (na ochrannom kryte [9])		Smer navíjania struny pri spustenom motore (na ochrannom kryte [9])
	Smer otáčania struny (na puzdre na cievku [10])		Poloha na uvoľnenie puzdra na cievku [10] prstami
 	Bezpečnostné upozornenia Manipulačné pokyny		Značka CE potvrdzuje zhodu so smernicami EÚ, ktoré sú relevantné pre produkt.



Po vypnutí produktu sa rezné zariadenie ešte pár sekúnd očí. Ruky a nohy si držte v bezpečnej vzdialenosti.

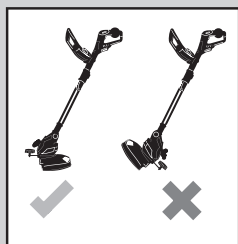

Pri nastavovaní pracovnej polohy dbajte na to, aby vás ochranný kryt [9] chránil pred rezným zariadením.

ELEKTRICKÝ VYŽÍNAČ

● Úvod

Blahoželáme Vám ku kúpe Vášho nového výrobku. Rozhodli ste sa pre veľmi kvalitný výrobok. Návod na obsluhu je súčasťou tohto výrobku. Obsahuje dôležité upozornenia týkajúce sa bezpečnosti, používania a likvidácie. Skôr ako začnete výrobok používať, oboznámte sa so všetkými pokynmi k obsluhu a bezpečnosti. Výrobok používajte iba v súlade s popisom a v uvedených oblastiach používania. V prípade postúpenia výrobku ďalším osobám odovzdajte aj všetky dokumenty patriace k výrobku.

● **Použitie v súlade s určením**

- Tento produkt je určený na kosenie tráv v záhradách a pozdĺž záhonov. Produkt nepoužívajte na strihanie živých plotov ani krov.
- Akékoľvek iné použitie alebo zmena produktu sa považujú za použitie mimo určenia a môžu spôsobiť nebezpečenstvá ako smrť, život ohrozujúce poranenia či škody. Výrobca nepreberá záruku za škody, ktoré vzniknú neodborným používaním produktu.
- Tento produkt je určený na domáce použitie a podobné účely. Produkt nie je vhodný na komerčné použitie.

- Produkt je určený pre dospelé osoby. Mladiství od 16 rokov smú produkt používať iba pod dozorom. Prevádzkovateľ alebo používateľ je zodpovedný za nehody, ublíženie iným osobám aj za škody na majetku.

● Rozsah dodávky

⚠ VÝSTRAHA!

- ▶ Produkt a obal nie sú hračky pre deti! Deti sa nesmú hrať s plastovými vreckami, fóliami a malými časťami! Hrozí riziko prehltnutia a udusenía!

- 1 Elektrický vyžinač
- 1 Ochranný kryt (s 2 skrutkami)
- 2 Cievky so strunou (1× predmontovaná)
- 1 Oblúk na udržanie odstupu (ochrana kvetov)
- 1 Prídavné držadlo
- 1 Návod na obsluhu

● Zoznam častí

Pred čítaním si otvorte strany s obrázkami a oboznámte sa so všetkými funkciami produktu.

(Obr. A)

- 1 Horná rukoväť
- 2 Vypínač
- 3 Napájací kábel so zástrčkou
- 4 Odľahčenie ťahu kábla
- 5 Západka (na otáčanie časti držadla)
- 6 Závitová objímka (nastavenie dĺžky teleskopickej tyče)
- 7 Teleskopická tyč
- 8 Gombík (uhol náklonu hlavice motora)
- 9 Ochranný kryt
- 10 Puzdro na cievku
- 11 Oblúk na udržanie odstupu (ochrana kvetov)
- 12 Hlavica motora

- 13 Časť držadla
- 14 Matica (skrutka na držadlo – prídavné držadlo)
- 15 Prídavné držadlo

(Obr. B)

- 16 Križová skrutka (ochranný kryt)

(Obr. C)

- 17 Upínanie držadla
- 18 Skrutka na držadlo (prídavné držadlo)

(Obr. D)

- 19 Odblokovanie (puzdro na cievku)
- 20 Cievka so strunou
- 21 Rezač na struny
- 22 Očko na výstup struny
- 23 Drážka (cievka so strunou)
- 24 Blokovacie tlačidlo (cievka so strunou)

● Technické údaje

Elektrický vyžinač	PERT 550 C6
Menovité vstupné napätie U:	230 V~, 50 Hz
Príkon:	550 W
Otáčky naprázdno:	10000 min ⁻¹
Trieda ochrany:	II/□
Krytie:	IPX0
Priemer kosenia:	300 mm
Dĺžka struny:	2 × 5 m
Hrúbka struny:	1,4 mm
Hmotnosť:	
Verzia VDE:	2,0 kg
Verzia BS:	2,6 kg

Hodnoty emisií hluku

Hodnoty boli merané v súlade s EN 50636–2-91. Hladina hluku hodnotená ako A elektrického náradia je zvyčajne:

Hladina hluku L _{pA} :	84,9 dB
Neistota K _{pA} :	3 dB

Hladina akustického výkonu L_{WA}	
garantovaná:	95 dB
nameraná:	93,1 dB
Neistota K_{WA} :	1,89 dB

Emisie vibrácií

Celková hodnota vibrácií (suma vektora troch smerov), nameraná podľa normy EN 50636–2-91:

Hlavné držadlo a_h :	8,2 m/s ²
Neistota K:	1,5 m/s ²
Prídavné držadlo a_n :	3,4 m/s ²
Neistota K:	1,5 m/s ²

VÝSTRAHA!



Noste ochranu sluchu!

VÝSTRAHA!

- ▶ Vibrácie a emisie hluku sa môžu počas skutočného používania elektrického náradia odlišovať od zadaných hodnôt, to závisí od typu a spôsobu, akým sa elektrické náradie používa, najmä však, s akým obrobkom sa pracuje.
- ▶ Je potrebné stanoviť bezpečnostné opatrenia na ochranu používateľa, ktoré sú založené na odhade zaťaženia vibráciami pri reálnych podmienkach používania (je tu potrebné brať do úvahy všetky časti prevádzkového cyklu, napríklad časy, v ktorých sa elektrické náradie vypína, aj také časy, v ktorých je zapnuté, ale beží bez zaťaženia).

UPOZORNENIE

- ▶ Uvedená celková hodnota vibrácií a hodnota emisií hluku boli merané podľa normovanej skúšobnej metódy a môžu byť aplikované pri porovnaní elektrického náradia s iným náradím.
- ▶ Uvedená celková hodnota vibrácií a hodnota emisií hluku sa môžu použiť aj pre predbežný odhad zaťaženia.



Všeobecné bezpečnostné upozornenia

Všeobecné bezpečnostné upozornenia pre elektrické náradie

VÝSTRAHA!

- ▶ **Prečítajte si všetky bezpečnostné upozornenia, pokyny, znázornenia a technické údaje, ktoré patria k tomuto elektrickému náradu.** Nedbalosť pri dodržiavaní následných pokynov môže spôsobiť zásah elektrickým prúdom, požiar a/alebo závažné poranenia.

Všetky bezpečnostné upozornenia a pokyny si uschovajte pre prípad potreby v budúcnosti.

Pojem „elektrické náradie“, ktorý je použitý v bezpečnostných upozorneniach, sa vzťahuje na prúdom napájané elektrické náradie (s napájacím káblom) alebo elektrické náradie s akumulátorom (bez napájacieho kábla).

Bezpečnosť na pracovisku

- 1) **Pracovnú oblasť udržiavajte v čistote a dobre osvetlenú.** Neporiadok alebo neosvetlené pracovné oblasti môžu viesť k vzniku úrazov.

- 2) **Elektrické náradie nepoužívajte vo výbušnom prostredí, v ktorom sa nachádzajú horľavé kvapaliny, plyny alebo prach.** Elektrické náradie vytvára iskry, ktoré môžu zapáliť prach alebo výpary.
- 3) **Počas používania elektrického náradia zabráňte prístupu deťom a iným osobám do jeho blízkosti.** Pri rozptýlení môžete stratiť kontrolu nad elektrickým náradím.

Elektrická bezpečnosť

- 1) **Napájacia zástrčka elektrického náradia musí byť kompatibilná so zásuvkou. Zástrčka sa nesmie nijako upravovať. Nepoužívajte adaptérové zástrčky spolu s uzemneným elektrickým náradím.** Neupravované zástrčky a vhodné zásuvky znižujú riziko zásahu elektrickým prúdom.
- 2) **Vyhýbajte sa telesnému kontaktu s uzemnenými povrchmi, napr. rúr, kúrení, sporákov a chladničiek.** Keď je vaše telo uzemnené, hrozí zvýšené riziko zásahu elektrickým prúdom.
- 3) **Elektrické náradie chráňte pred dažďom a vlhkom.** Vniknutie vody do elektrického náradia zvyšuje riziko zásahu elektrickým prúdom.
- 4) **Napájací kábel nepoužívajte na iné účely, na nosenie elektrického náradia, na zavesenie alebo na vytahovanie zástrčky zo zásuvky. Napájací kábel držte v dostatočnej vzdialenosti od tepla, oleja, ostrých hrán alebo pohyblivých častí.** Poškodené alebo skrútené napájacie káble zvyšujú riziko zásahu elektrickým prúdom.
- 5) **Pri práci s elektrickým náradím v exteriéri používajte iba predĺžovacie káble, ktoré sú vhodné na použitie v exteriéri.** Použitie predĺžovacieho kábla vhodného na použitie

v exteriéri znižuje riziko úrazu elektrickým prúdom.

- 6) **Ak sa nedá zabrániť prevádzke elektrického náradia vo vlhkom prostredí, použite prúdový chránič.** Použitie prúdového chrániča znižuje riziko zásahu elektrickým prúdom.

Bezpečnosť osôb

- 1) **Pri práci s elektrickým náradím buďte pozorní a dávajte pozor na to, čo robíte a postupujte logicky. Elektrické náradie nepoužívajte, keď ste unavení alebo ste pod vplyvom drog, alkoholu alebo liekov.** Jediná chvíľka nepozornosti pri používaní elektrického náradia môže viesť k závažným poraneniam.
- 2) **Noste osobné ochranné pomôcky a vždy používajte ochranné okuliare.** Nosenie osobných ochranných pomôcok, ako je protiprachová maska, protišmyková bezpečnostná obuv, ochranná prilba či ochrana sluchu, znižuje v závislosti od typu elektrického náradia a jeho použitia riziko poranení.
- 3) **Zabráňte neúmyselnému uvedeniu do prevádzky. Pred pripojením do elektrickej siete a/alebo k akumulátoru, pred upnutím alebo prenosom skontrolujte, či je elektrické náradie vypnuté.** Keď pri prenášaní elektrického náradia budete mať prst na vypínači alebo elektrické náradie zapojíte do elektrickej siete zapnuté, môže to spôsobiť nehodu.
- 4) **Skôr ako elektrické náradie zapnete, odstráňte nastavovacie nástroje alebo kľúče na skrutky.** Nástroj alebo kľúč, ktorý sa nachádza v otočnej časti elektrického náradia, môže spôsobiť poranenia.
- 5) **Vyhýbajte sa abnormálnej polohe držania tela. Zaisťte si**

bezpečný postoj a vždy udržiavajte rovnováhu. Vďaka tomu budete môcť elektrické náradie lepšie kontrolovať pri neočakávaných situáciách.

- 6) **Noste vhodný odev. Nenoste široký odev ani šperky. Vlasy, odev a rukavice udržiavajte mimo dosahu pohyblivých častí.** Voľný odev, šperky či dlhé vlasy môžu zachytiť pohybujúce sa časti.
- 7) **Ak je možné nainštalovať zariadenie na odsávanie a zber prachu, uistite sa, že je správne pripojené a používané.** Použitie odsávania prachu môže znížiť ohrozenie prachom.
- 8) **Nepodceňujte bezpečnosť a vždy sa riadte bezpečnostnými predpismi pre elektrické náradie, aj to aj v prípade, že ste oboznámení s používaním elektrického náradia a nepoužívate ho po prvýkrát.** Nepozorné konanie môže v niekoľkých sekundách spôsobiť závažné poranenia.

Použitie a manipulácia s elektrickým náradím

- 1) **Elektrické náradie nevystavujte nadmernému zaťaženiu. Pri práci používajte elektrické náradie určené na daný účel.** Je lepšie a bezpečnejšie pracovať s vhodným elektrickým náradím v udávanom rozsahu výkonu.
- 2) **Nepoužívajte elektrické náradie s chybným spínačom.** Elektrické náradie, ktoré sa nedá zapnúť alebo vypnúť, je nebezpečné a musí sa opraviť.
- 3) **Pred nastavením prístroja, výmenou dielov nadstavcov alebo odložením elektrického náradia odpojte zástrčku zo zásuvky a/alebo vyberte integrovaný akumulátor.** Toto bezpečnostné

opatrenie zabráni neúmyselnému spusteniu elektrického náradia.

- 4) **Nepoužitú elektrické náradie uschovajte mimo dosahu detí. Elektrické náradie nesmú používať osoby, ktoré s ním nie sú oboznámené alebo si neprečítali tieto pokyny.** Elektrické náradie je nebezpečné, ak ho používajú neskúsené osoby.
- 5) **Starostlivosti o elektrické náradie a nadstavce venujte náležitú pozornosť. Skontrolujte, či pohybujúce sa súčasti pracujú správne a či sa nezasekávajú, či nie sú časti zlomené alebo poškodené v takom rozsahu, že to ovplyvňuje funkciu elektrického náradia.** Poškodené diely nechajte pred použitím elektrického náradia opraviť. Príčinou mnohých úrazov je nesprávna údržba elektrického náradia.
- 6) **Rezné nástroje udržiavajte ostré a čisté.** Starostlivo udržiavané rezné nástroje s ostrými reznými hranami sa menej zasekávajú a ľahšie sa vedú.
- 7) **Elektrické náradie, príslušenstvo, nadstavce atď. používajte podľa týchto pokynov. Zohľadnite pritom pracovné podmienky a vykonávanú činnosť.** Používanie elektrického náradia na iné účely, ako je vyhradené, môže viesť k nebezpečným situáciám.
- 8) **Rukováti a držadlá udržiavajte suché a bez stôp oleja a tuku.** Šmyklivé rukoväte a držadlá neumožňujú bezpečnú obsluhu a kontrolu elektrického náradia v nepredvídateľných situáciách.

Servis

- 1) **Opravou elektrického náradia poverte len kvalifikovaný odborný personál pri výhradnom**

použití originálních náhradných dielov. Tým sa zabezpečí zachovanie bezpečnosti elektrického náradia.

Doplnkové bezpečnostné upozornenia Školenie

- Tento produkt nesmú používať deti. Deti musia byť pod dozorom, aby sa s produktom nehrali. Čistenie a údržbu nesmú vykonávať deti.
- Produkt nesmú používať osoby so zníženými fyzickými, zmyslovými alebo duševnými schopnosťami ani osoby s nedostatkom vedomostí a skúseností.
- Nikdy nedovoľte, aby produkt používali deti alebo osoby, ktoré neboli oboznámené s uvedenými pokynmi.
- Miestne predpisy môžu určovať vekové ohraničenie používateľa.
- Prevádzkovateľ alebo používateľ je zodpovedný za nehody, ublíženie iným osobám aj za škody na majetku.
- Pozorne si prečítajte pokyny. Oboznámte sa s nastavovacími časťami a správnym používaním stroja.
- Produkt sa nesmie používať vo výškach nad 2000 m.

Príprava

- Pred použitím skontrolujte, či produkt nemá poškodené, chýbajúce alebo nesprávne pripravené ochranné zariadenia alebo časti rezného zariadenia.
- Pred uvedením produktu do prevádzky a po akomkoľvek náraze skontrolujte, či na produkte nie sú známky opotrebovania alebo poškodenia, a v prípade potreby ho dajte opraviť.
- Používajte výlučne certifikované predĺžovacie káble (H05VVH2-F), ktoré sú dlhé max. 75 m a sú určené

do exteriéru. Predĺžovací kábel pred použitím vždy úplne vytiahnite z bubna na kábel. Skontrolujte, či predĺžovací kábel nie je poškodený alebo opotrebovaný.

- Do napájania nezapájajte poškodené káble. Poškodeného kábla sa nedotýkajte, kým ho neodpojíte z napájania, pretože by ste sa mohli dotknúť častí pod napätím.
- Pred použitím skontrolujte, či napájací a predĺžovací kábel nemajú známky poškodenia a opotrebovania. Ak sa kábel poškodí počas používania, okamžite ho odpojte zo siete. **KÁBLA SA NEDOTÝKAJTE, KÝM NEBUDE ODPOJENÝ ZO SIETE.** Produkt nepoužívajte, ak je kábel poškodený alebo opotrebovaný.
- Keď budete napájací kábel vyťahovať zo zásuvky, vždy ťahajte za sieťovú zástrčku, nikdy za napájací kábel.
- Ak je napájací kábel poškodený, musí ho vymeniť výrobca, jeho oddelenie služieb zákazníkom alebo osoba s podobnou kvalifikáciou, aby sa predišlo vzniku ohrozenia.

Prevádzka

⚠ VÝSTRAHA!

- ▶ Nebezpečných pohyblivých častí sa nedotýkajte, kým produkt neodpojíte z napájania a kým sa tieto nebezpečné pohyblivé časti úplne nezastavia.
- Napájací a predĺžovací kábel držte v dostatočnej vzdialenosti od rezného zariadenia, aby sa nepoškodili káble, ktoré by mohli viesť ku kontaktu s **časťami pod napätím.**
- Počas používania produktu noste po celý čas ochranu očí, pevnú obuv a dlhé nohavice.

- Produkt nepoužívajte pri zlých poveternostných podmienkach, najmä ak hrozí riziko bleskov.
- Hrozí riziko rezných poranení na rukách a nohách.
- Ak sú v blízkosti osoby, najmä deti, alebo domáce zvieratá, používanie produktu prerušte.
- Produkt používajte len pri dennom svetle alebo pri dobrom umelom osvetlení.
- Ruky a nohy si držte vždy mimo rezného zariadenia, najmä keď zapínate motor.
- Nekovové rezné zariadenie nikdy nezamieňajte za kovové rezné zariadenie.
- Produkt nikdy nepoužívajte, ak je ochranné zariadenie príp. kryt poškodený alebo chýba, ani ak je kábel poškodený alebo opotrebovaný.
- Vyhýbajte sa abnormálnej polohe držania tela. Zaistite pevnú stabilitu, aby ste pri práci na svahoch vždy vedeli udržať rovnováhu.
- Postupujte pomaly. Nikdy s produktom v rukách nebežte.
- V prípade nehody alebo poruchy počas prevádzky produkt okamžite vypnite. Poranenia riadne ošetríte alebo vyhľadajte lekára. Pri oprave porúch si prečítajte kapitolu „Odstraňovanie porúch“ alebo kontaktujte náš zákaznický servis.
- Predlžovací kábel držte v bezpečnej vzdialenosti od nebezpečných pohyblivých častí, aby sa nepoškodili káble, ktoré by mohli viesť ku kontaktu s aktívnymi časťami.
- Ak sa napájací kábel počas používania poškodí alebo zamotá, produkt okamžite vypnite a produkt odpojte z napájania tak, že vytiahnete sieťovú zástrčku.
- Používajte prúdový chránič s citlivosťou do 30 mA.
- Nepoužívajte príslušenstvo, ktoré neodporúčala firma Parkside. Môže to spôsobiť zásah elektrickým prúdom alebo požiar.
- Produkt vždy odpojte od napájania (t. j. vypojte zástrčku zo zásuvky),
 - ak je produkt poškodený;
 - pred odstránením prekážok;
 - pred kontrolou, čistením alebo používaním produktu;
 - ak ste narazili na cudzie teleso;
 - ak produkt začne nezvyčajne silno vibrovať.
- Ak produkt začne nezvyčajne silno vibrovať, je potrebná okamžitá kontrola.
 - Hľadajte známky poškodenia.
 - Na poškodených častiach vykonajte potrebné opravy.
 - Vyhľadajte uvoľnené časti a utiahnite ich.
- Vždy dbajte na to, aby vetracie otvory neboli zablokované cudzími telesami.

Údržba a skladovanie

- Pred údržbou a čistením produkt odpojte od napájania (t. j. vypojte zástrčku zo zásuvky).
- Používajte len také náhradné časti a príslušenstvo, ktoré odporúča a má k dispozícii výrobca.
- Produkt pravidelne kontrolujte a pravidelne vykonávajte jeho údržbu. Produkt dávajte opravovať len do autorizovaného servisu.
- Keď produkt nepoužívate, uchovávajte ho mimo dosahu detí.
- Vždy dbajte na to, aby vo vetracích otvoroch neboli žiadne nečistoty.

Zníženie vibrácií a hluku

Skráťte čas používania, používajte režimy s nízkymi vibráciami a nízkym hlukom a používajte osobné ochranné

pomôcky na zníženie účinkov vibrácií a hluku.

Nasledujúce opatrenia pomáhajú znížiť riziká spojené s vibráciami a hlukom:

- Produkt používajte iba v súlade s jeho použitím podľa určenia a podľa popisu v tomto návode.
- Uistite sa, že produkt nie je poškodený a že je správne udržiavaný.
- Pre tento produkt používajte správne nadstavce a uistite sa, že sú bezpečné.
- Produkt držte bezpečne za ruku/ držiak.
- Produkt udržiavajte podľa pokynov a zabezpečte jeho adekvátne mazanie (ak je to možné).
- Svoj pracovný postup naplánujte tak, aby sa používanie produktov s vysokými vibráciami rozložilo na dlhšie časové obdobie.

Správanie v núdzovom prípade

Oboznámte sa s používaním tohto produktu podľa tohto návodu na obsluhu. Zapamätajte si bezpečnostné upozornenia a bezpodmienečne ich dodržiavajte. To pomáha predchádzať rizikám a nebezpečenstvám.

- Pri používaní tohto produktu vždy postupujte obozretne, aby ste mohli včas identifikovať nebezpečenstvo a reagovať naň. Rýchly zásah môže zabrániť vážnym zraneniam a poškodeniam majetku.
- Produkt pri poruche bezodkladne vypnite a odpojte od napájania. Produkt nechajte skontrolovať kvalifikovanému odborníkovi a v prípade potreby ho pred opätovným uvedením do prevádzky nechajte opraviť.

Zvyškové riziká

UPOZORNENIE

▶ Tento produkt generuje počas prevádzky elektromagnetické pole! Za určitých okolností môže toto pole ovplyvniť aktívne alebo pasívne lekárske implantáty! Aby ste znížili nebezpečenstvo vážneho alebo smrteľného poranenia, odporúčame osobám s lekárske implantátmi, aby sa pred použitím produktu poradili s lekárom a výrobcom implantátu!

- Aj keď tento produkt obsluhujete podľa predpisov, vždy existujú zvyškové riziká. V súvislosti s konštrukciou a vyhotovením tohto produktu sa môžu vyskytnúť nasledujúce nebezpečenstvá:
 - Rezné poranenia;
 - Strata sluchu, ak pracujete bez ochrany sluchu;
 - Poškodenie zdravia, ktoré vyplýva z vibrácií ruka – rameno, ak prístroj používate dlhší čas alebo ak ho nevediete alebo neudržiavate správne.

● **Pred prvým použitím**

● **Vybalenie produktu**

1. Produkt vyberte z obalu a odstráňte všetky obalové materiály a ochranné fólie.
2. Skontrolujte, či boli dodané všetky časti a či je popísaný rozsah dodávky kompletný (pozri „Rozsah dodávky“).
3. Skontrolujte, či produkt aj všetky časti sú v dobrom stave. Ak zistíte, že je niečo poškodené alebo chybné, produkt nepoužívajte a postupujte podľa popisu v kapitole „Záruka“.

● Montáž

Ochranný kryt (obr. B)

1. Ochranný kryt [9] nasadíte na hlavicu motora [12].
2. Otočte a zaistite ochranný kryt [9] proti smeru hodinových ručičiek.
 - Pri demontáži postupujte podľa krokov v opačnom poradí.

Oblúk na udržanie odstupu

1. Oblúk na udržanie odstupu [11] roztiahnite.
2. Oba otvorené konce oblúku na udržanie odstupu [11] vložte do bočných upínaní na spodnej hlavici motora [12].
3. Oblúk na udržanie odstupu [11] zacvakne v 2 polohách.

Prídavné držadlo (obr. C)

1. Z prídavného držadla [15] uvoľnite a odstráňte predmontovanú maticu [14] a skrutku na držadlo [18].
2. Konce prídavného držadla [15] roztiahnite a nasuňte ich cez upínanie držadla [17].
3. Prídavné držadlo [15] priskrutkujte pomocou skrutky na držadlo [18] a matice [14].

● Obsluha

⚠ POZOR! Nebezpečenstvo poranenia!

- ▶ Produkt nepoužívajte bez ochranného krytu [9].
- ▶ Noste vhodný odev aj ochranu zraku a sluchu.
- ▶ Pred každým používaním sa uistite, či je produkt funkčný.
- ▶ Vypínač [2] nearetujte. Po uvoľnení vypínača sa motor musí vypnúť. Ak je vypínač poškodený, produkt už nepoužívajte.

UPOZORNENIE

- ▶ Dodržiavajte miestne predpisy v súvislosti s ochranou proti hluku.

● Zapnutie/vypnutie

⚠ POZOR! Nebezpečenstvo zranenia osôb a poškodenia majetku!

- ▶ Dbajte na pevnú stabilitu a produkt držte pevne oboma rukami a ďalej od tela.
- ▶ Pred zapnutím sa uistite, či sa produkt nedotýka žiadnych predmetov.
- ▶ Po vypnutí produktu sa cievka so strunou [20] ešte nejaký čas točí. Počkajte, kým sa cievka so strunou úplne zastaví.
- ▶ Ruky a nohy si držte v bezpečnej vzdialenosti od cievky so strunou [20].

UPOZORNENIE

- ▶ Na zaistenie bezpečnej prepravy je rezná struna pri dodaní na koncoch zauzlená. Mechanizmus na automatické dopĺňanie dvojitej struny pri prvom zapnutí reguluje šírku kosenia a zauzlené konce sa na rezači na struny [21] automaticky odrežú.
- ▶ Produkt sa nedá prepnúť na trvalú prevádzku.
- ▶ Aby malo kosenie čo najlepší efekt, cievku so strunou [20] pravidelne čistite od zvyškov trávy.

(Obr. E)

1. Na konci predlžovacieho kábla urobte slučku. Slučku pretiahnite cez otvor na hornej rukoväti [1] a zaveste ju na držiak kábla [4].

2. Produkt zapojte do napájania.
3. Zaujmite stabilný postoj a produkt držte pevne oboma rukami. Puzdro na cievku **10** sa nesmie položiť na zem.
4. **Zapnutie:** Vypínač **2** držte stlačený.
5. **Vypnutie:** Vypínač **2** uvoľnite.

● Nastavenia

(Obr. F)

Nastavenie prídavného držadla

Prídavné držadlo **15** môžete nastaviť do rôznych polôh. Prídavné držadlo nastavíte tak, že puzdro na cievku **10** nakloníte v pracovnej polohe mierne dopredu.

- ① Uvoľnite maticu **14** a prídavné držadlo **15** nastavte do požadovanej polohy. Maticu znova dotiahnite.

Nastavenie výšky

Vďaka teleskopickej tyči **7** si môžete produkt prispôsobiť svojej výške.

- ② Závitovú objímku **6** uvoľnite otáčaním smerom k **A**. Nastavte teleskopickú tyč **7** na požadovanú dĺžku. Závitovú objímku riadne dotiahnite otáčaním smerom k **B**.

Nastavenie uhla pri kosení

Vďaka zmene uhla pri kosení môžete trávu kosiť aj na nedostupných miestach, napr. pod lavičkami a výčnelkami stien.

- ③ Stlačte gombík **8** na telese motora a nakloňte teleskopickú tyč **7**. Môžete si vybrať zo 6 nastavení.

Nastavenie časti držadla

Časť držadla **13** dá otáčať o 90°.

- ④ Západku **5** posuňte nahor a časť držadla **13** otáčajte, až kým nezacvakne v požadovanej polohe.

Nastavenie oblúka na udržanie odstupu (ochrana kvetov)

Oblúk na udržanie odstupu **11** udržiava rastliny a kmene, ktoré nechcete pokosiť, mimo rezného zariadenia.

- ⑤ Oblúk na udržanie odstupu **11** posuňte dopredu. Ak oblúk na udržanie odstupu nepotrebuje, zaklapnite ho naspäť do parkovacej polohy.

Predĺženie reznej struny

UPOZORNENIE

- ▶ Pravidelne kontrolujte, či rezná struna nie je poškodená. Uistite sa, či má rezná struna takú dĺžku, akú uvádza rezač na struny **21**.

- Produkt je vybavený mechanizmom na automatické dopĺňanie dvojitej struny.
- Struny sa automaticky predlžujú pri každom zapnutí. Aby mechanizmus na automatické predlžovanie strún fungoval správne, skôr ako produkt znova zapnete, sa cievka so strunou **20** musí úplne zastaviť.
- Ak by boli struny na začiatku dlhšie než priemer kosenia, rezač na struny **21** ich automaticky skrúti na správnu dĺžku (obr. D).
- **Ak nevidíte konce strún:** Vymeňte cievku so strunou **20** (pozri „Výmena cievky so strunou“).
- **Manuálne nastavenie dĺžky struny:**
 1. Produkt odpojte od napájania.
 2. Stlačte blokovacie tlačidlo **24**, potom ho znova uvoľnite a konce struny trochu vyťahnite. Tento postup opakujte, až kým konce struny nebudú z rezača na struny **21** trochu vyčnievať.

● Upozornenia k práci

⚠ VÝSTRAHA! Nebezpečenstvo poranenia!

- ▶ Nekoste vlhkú ani mokrú trávu.
- ▶ Pred zapnutím produktu sa uistíte, či sa cievka so strunou [20] nedotýka kameňov, štrku ani iných cudzích telies.
- ▶ Produkt zapnite pred tým, ako sa priblížite k tráve, ktorú chcete pokosiť.
- ▶ Produkt počas prevádzky nepreťažujte.
- ▶ Nedotýkajte sa prekážok (kameňov, múrov, plotov atď.). Cievka sa strunou [20] sa inak rýchlo opotrebuje.
- ▶ Produkt nepoužívajte pri zlom počasí, najmä nie pri nebezpečenstve bleskov.
- ▶ Prídavné držadlo [15] nenastavujte tak, aby bolo príliš blízko k hornej rukoväti [1]. Inak by ste produkt nevedeli správne kontrolovať.

● Kosenie trávy



- Trávu koste pohybovaním produktu doprava a doľava.

- Koste pomaly a pri kosení držte produkt s priemerom kosenia paralelne k zemi.
- Dlhú trávu koste po vrstvách zhora dole.

Nastavenia na kosenie trávnik

- Časť držadla [13]: 0° (obr. F ④)
- Uhol kosenia: 90° (obr. F ③)
- Oblúk na udržanie odstupu [11] podľa potreby: v parkovacej polohe/ vyklopený (obr. F ⑤)

● Kosenie okrajov trávnik (Obr. G)

⚠ POZOR! Nebezpečenstvo poranenia!

- ▶ Produkt počas práce držte tak, aby vás ochranný kryt [9] chránil pred rezným zariadením.

Nastavenia na kosenie okrajov trávnik

Pri kosení okrajov trávnik pohybujte produktom pomaly pozdĺž okrajov trávnik.

- Časť držadla [13]: 90° (obr. F ④)
- Uhol kosenia: 90° (obr. F ③)
- Oblúk na udržanie odstupu [11] v parkovacej polohe

● Odstraňovanie porúch

Problém	Možná príčina	Postup
Produkt sa nezapína.	Vypínač 2 je poškodený.	Kontaktujte náš zákaznícky servis, aby ste produkt mohli dať do opravy.
	Motor je pokazený.	
Produkt pracuje prerušovane.	Poškodený kontakt vo vnútri.	
	Vypínač 2 je poškodený.	
Produkt silno vibruje a vydáva hlasné zvuky.	Rezné zariadenie je znečistené.	Rezné zariadenie vyčistíte (pozri „Čistenie“).
	Motor je pokazený.	Kontaktujte náš zákaznícky servis, aby ste produkt mohli dať do opravy.
Výsledok kosenia je zlý.	Cievka so strunou 20 nemá dosť reznej struny.	V prípade potreby predĺžte reznú strunu (pozri „Predĺženie reznej struny“).
		Vymeňte cievku so strunou 20 (pozri „Výmena cievky so strunou“).
	Rezné struny nie sú vytiahnuté z cievky so strunou 20 alebo sú vytiahnuté len na jednej strane.	<ol style="list-style-type: none"> 1. Vyberte cievku so strunou 20. 2. Reznú strunu prevlečte cez očka na výstup struny 22 smerom von. 3. Cievku so strunou 20 namontujte naspäť.

● Čistenie a údržba

⚠ VÝSTRAHA! Nebezpečenstvo poranenia!



Pred kontrolou, údržbou alebo čistením produkt vždy vypnite, odpojte ho od napájania a nechajte ho vychladnúť.

⚠ VÝSTRAHA! Nebezpečenstvo poranenia!

- ▶ Riziko poranenia nebezpečnými pohyblivými časťami!

⚠ POZOR!

- ▶ Všetky údržby a opravy, ktoré nie sú popísané v tomto návode: S kontrolou a opravou produktu sa obráťte na autorizované servisné centrum alebo podobne kvalifikovanú osobu. Používajte len originálne diely.

UPOZORNENIE

- ▶ Nasledovné čistenie a údržbu vykonávajte pravidelne. Zabezpečí sa tým dlhé a spoľahlivé používanie.

● Čistenie

⚠ VÝSTRAHA! Riziko úrazu elektrickým prúdom!

- ▶ Na produkt nestriekajte vodu ani ho neponárajte pod vodu.

⚠ VÝSTRAHA! Nebezpečenstvo poranenia!

- ▶ S rezačom na struny [21] buďte opatrní. Rezač na struny môže spôsobiť vážne rezné rany.

UPOZORNENIE

- ▶ Nepoužívajte žiadne čistiace prostriedky ani rozpúšťadlá. Mohli by ste nimi produkt nenapraviteľne poškodiť.

- Vetracie otvory, teleso motora a držadlá produktu udržiajte čisté. Používajte na to vlhkú handričku alebo kefu.
- Po každom kosení vyčistite ochranný kryt [9] a rezné zariadenie od trávy a zeminy.

● Údržba

- Pred každým použitím skontrolujte, či produkt nemá viditeľné nedostatky ako uvoľnené, opotrebované alebo poškodené diely.
- Skontrolujte poškodenie krytov a ochranných zariadení a správne upevnenie. V prípade potreby ich vymeňte.

● Výmena cievky so strunou (Obr. D)

UPOZORNENIE

- ▶ Správny smer cievky so strunou [20] je zobrazený na puzdre na cievku [10] aj na samotnej cievke so strunou.

UPOZORNENIE

- ▶ Skontrolujte rezač na struny [21]. Produkt nikdy nepoužívajte bez rezača na struny ani s poškodeným rezačom na struny. Ak je rezač na struny poškodený, obráťte sa na náš zákaznícky servis.
- ▶ Ak chcete znova použiť prázdne cievky so strunou, môžete použiť aj bežné struny dostupné v stavebninách. (pozri „Technické údaje“). Smer navíjania je znázornený na cievke so strunou [20].

1. Vytiahnite sieťovú zástrčku.
2. Puzdro na cievku [10] otvorte tak, že zatlačíte naraz na obe odblokovania [19] na puzdre na cievku.
3. Z puzdra na cievku [10] dajte dole kryt a vyberte von cievku so strunou [20].
4. Konce struny z novej cievky vytlačte z drážok [23].
5. Do puzdra na cievku [10] vložte novú cievku so strunou. Strana cievky so strunou, na ktorej je šípkami uvedený smer navíjania struny, musí byť po vložení viditeľná.
6. Oba konce cievky prestrčte cez oproti sebe ležiace očká na výstup struny [22].
7. Na puzdro na cievku [10] nasadte naspäť veko. Dbajte na to, aby pri tom odblokovania [19] na veke presne sedeli do výrezov na puzdre na cievku. Odblokovania pri tom zreteľne zacvaknú.
8. Potiahnite za konce struny a blokovacie tlačidlo [24] stláčajte, až kým konce struny nebudú presahovať rezač na struny [21] o pribl. 1 cm.

● Preprava

- Vypnutý produkt noste jednou rukou za hornú rukoväť [1] a druhou rukou za prídavné držadlo [15].
- Rezná jednotka musí smerovať k zemi. Zabrániť tým kontaktu s reznou jednotkou počas prepravy.

● Náhradné diely/ príslušenstvo

- Zákazníci z týchto krajín si môžu kompatibilné náhradné batérie a nabíjačky kúpiť cez internetové obchody Lidl: Nemecko (lidl.de), Francúzsko (lidl.fr), Belgicko (lidl.be), Česká republika (lidl.cz), Holandsko (lidl.nl), Poľsko (lidl.pl), Slovensko (lidl.sk), Španielsko (lidl.es)
Zákazníci z iných krajín si ich môžu objednať cez stránku www.optimex-shop.com.

Poloha	Popis	Objednávacie číslo
[20]	Cievka so strunou	947187601
[11]	Oblúk na udržanie odstupu (ochrana kvetov)	947187602
[14] a [15] a [18]	Matica (skrutka na držadlo – prídavné držadlo) a prídavné držadlo a skrutka na držadlo (prídavné držadlo)	947187603
[9]	Ochranný kryt	947187604

● Skladovanie

- Produkt uchovávajte na suchom mieste a mimo dosahu detí.
- Produkt nepokladajte na ochranný kryt [9]. Produkt zaveste za hornú rukoväť [1], aby sa ochranný kryt nedotýkal žiadnych iných predmetov. Hrozí nebezpečenstvo, že ochranný kryt sa zdeformuje, čím sa zmenia rozmery a bezpečnostné vlastnosti.

● Likvidácia

Obal pozostáva z ekologických materiálov, ktoré môžete odovzdať na miestnych recyklačných zberných miestach.



Všimajte si prosím označenie obalových materiálov pre triedenie odpadu, sú označené skratkami (a) a číslami (b) s nasledujúcim významom: 1–7: Plasty/20–22: Papier a kartón/80–98: Spojené látky.

Výrobok:



O možnostiach likvidácie opotrebovaného výrobku sa môžete informovať na Vašej obecnej alebo mestskej správe.



Ak výrobok doslúžil, v záujme ochrany životného prostredia ho neodhoďte do domového odpadu, ale odovzdajte na odbornú likvidáciu. Informácie o zberných miestach a ich otváracích hodinách získate na Vašej príslušnej správe.

● Záruka

Výrobok bol starostlivo vyrobený v súlade s prísnyimi smernicami kvality a pred dodaním dôkladne otestovaný. V prípade materiálových alebo výrobných chýb máte zákonné práva voči predajcovi výrobku. Vaše zákonné práva

nie sú žiadnym spôsobom obmedzené našou zárukou uvedenou nižšie.

Záruka na tento výrobok je 3 roky od dátumu nákupu. Záručná doba začína plynúť dátumom kúpy. Originál dokladu o kúpe si uschovajte na bezpečnom mieste, pretože tento doklad je potrebný ako dôkaz o kúpe.

Akékoľvek poškodenie alebo nedostatky prítomné už v čase nákupu je potrebné nahlásiť ihneď po vybalení výrobku.

Ak sa v priebehu 3 rokov od dátumu zakúpenia preukáže, že výrobok vykazuje chyby materiálu alebo spracovania, podľa vlastného uváženia Vám ho bezplatne opravíme alebo vymeníme. Záručná doba sa na základe poskytnutej záručnej reklamácie nepredlžuje. To platí aj pre vymenené alebo opravené diely.

Táto záruka je neplatná, ak bol výrobok poškodený alebo nesprávne používaný alebo udržiavaný.

Záruka sa vzťahuje na chyby materiálu a výrobné chyby. Táto záruka sa nevzťahuje na časti výrobku, ktoré podliehajú bežnému opotrebovaniu, a preto sa považujú za opotrebovateľné diely (napr. batérie, hadice, atramentové kazety), ani na poškodenie krehkých častí, napr. spínačov alebo častí zo skla.

● Postup v prípade poškodenia v záruke

Na zabezpečenie rýchleho spracovania svojej žiadosti postupujte podľa ďalej uvedených pokynov:

Pre všetky otázky majte pripravený pokladničný lístok a číslo výrobku (IAN 508096_2507) ako doklad o kúpe.

Číslo výrobku nájdete na typovom štítku výrobku, gravúre výrobku, titulnej strane návodu (vľavo dole) alebo na nálepke na zadnej alebo spodnej strane výrobku.

Pri výskyte funkčných porúch alebo iných nedostatkov sa najprv telefonicky alebo e-mailom obráťte na ďalej uvedené servisné oddelenie.

Výrobok označený ako chybný potom môžete bezplatne zaslať na poskytnutú servisnú adresu, pričom priložte doklad o kúpe (pokladničný lístok) a uveďte, v čom spočíva nedostatok a kedy sa vyskytol.



Na stránke parkside-diy.com si môžete stiahnuť túto a mnohé ďalšie príručky. Týmto QR kódom sa dostanete priamo na parkside-diy.com. Vyberte svoju krajinu a pomocou vyhľadávacej masky vyhľadajte návody na obsluhu. Zadaním čísla výrobku (IAN) 508096_2507 sa dostanete na návod na obsluhu pre svoj výrobok.

● Servis

(SK) Servis Slovensko

Tel.: 0800003409

Kontaktný formulár je zapnutý
parkside-diy.com

IAN 508096_2507



Srbský znak zhody

● EÚ vyhlásenie o zhode

SK

EÚ VYHLÁSENIE O ZHODE (č. 508096_2507)

IAN: 508096_2507
Identifikácia produktu: "PARKSIDE" Elektrická kosa
Číslo modelu: HG10988

Uvedený predmet vyhlásenia je v zhode s príslušnými harmonizačnými právnymi predpismi Únie:

Smernica 2006/42/ES
Smernica 2000/14/ES
Smernica 2014/30/EU
Smernica 2011/65/EU so všetkými súvisiacimi zmenami a doplneniami

Odkazy na príslušné použité harmonizované normy alebo iné technické špecifikácie, v súvislosti s ktorými sa zhoda vyhlasuje:

Č. / Časti
Smernica 2006/42/ES
EN 60335-1:2012/A15:2021
EN 50636-2-91:2014
EN 62233:2008
Smernica 2014/30/EU
EN IEC 55014-1:2021
EN IEC 55014-2:2021
EN IEC 61000-3-2:2019/A2:2024
EN 61000-3-3:2013/A2:2021

Predmet vyššie uvedeného vyhlásenia je v súlade so smernicou Európskeho parlamentu a Rady 2011/65/EÚ z 8. júna 2011 o obmedzení používania určitých nebezpečných látok v elektrických a elektronických zariadeniach:

Č. / Časti
EN IEC 63000:2018

Proces posudzovania zhody / názov a adresa notifikovaného orgánu v prípade potreby: Annex VI, TÜV SÜD Industrie Service GmbH (NB 0036), Westendstraße 199, 80686 München, Germany

Nameraná hladina akustického výkonu na zariadení reprezentatívnom pre tento typ: 93.1 dB(A)

Garantovaná hladina akustického výkonu na tomto zariadení: 95 dB(A)

Držiteľ technickej informácie: OWIM GmbH & Co.KG

Podpísané za a v mene:

OWIM GmbH & Co. KG, Stiftsbergstraße 1, 74167 Neckarsulm, Nemecko

Toto vyhlásenie o zhode sa vydáva na výhradnú zodpovednosť výrobcu.

Preklad pôvodného vyhlásenia o zhode

Neckarsulm
Miesto

12/11/2025

Dátum

ppa. Jens Buchheim
Prokurista







ppa. Dr. Thorsten Maier
Prokurista



Značenje korištenih piktograma/simbola	Stranica	98
Uvod	Stranica	99
Uvjeti korištenja	Stranica	99
Sadržaj isporuke	Stranica	100
Popis dijelova	Stranica	100
Tehnički podaci	Stranica	100
Opće sigurnosne napomene	Stranica	101
Prije prve uporabe	Stranica	106
Raspakirajte proizvod	Stranica	106
Montaža	Stranica	106
Korištenje	Stranica	107
Uključivanje/isključivanje	Stranica	107
Postavke	Stranica	107
Upute za rad	Stranica	108
Košnja trave	Stranica	109
Košnja rubova travnjaka	Stranica	109
Uklanjanje smetnji	Stranica	109
Čišćenje i održavanje	Stranica	110
Čišćenje	Stranica	110
Održavanje	Stranica	110
Zamjena kalema niti	Stranica	111
Transport	Stranica	111
Rezervni dijelovi/pribor	Stranica	111
Skladištenje	Stranica	111
Zbrinjavanje	Stranica	112
Jamstvo	Stranica	112
Postupak u slučaju koji je pokriven jamstvom	Stranica	113
Servis	Stranica	113
EU Izjava o sukladnosti	Stranica	114

Značenje korištenih piktograma/simbola

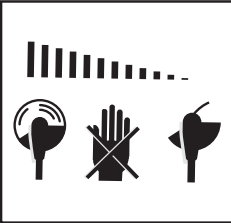
	Pročitajte upute za uporabu.		Osobe u okruženju držite podalje.
	UPOZORENJE! – Označava opasnost sa srednjom razinom rizika koja bi, ako se ne izbjegne, mogla dovesti do smrti ili ozbiljne ozljede (npr. opasnost od električnog udara)		Prije obavljanja radova inspekcije, održavanja i čišćenja uvijek isključite proizvod, iskopčajte ga iz električnog napajanja i pustite da se ohladi.
	OPREZ! – Označava opasnost s niskom razinom rizika koja bi, ako se ne izbjegne, mogla dovesti do manjih do umjerenih ozljeda (npr. opasnost od opekline)		Proizvod ne izlažite vlazi. Nemojte raditi po kiši niti kositi mokru travu.
	Razred zaštite II (dvostruka izolacija)		Izmjenična struja/napon
	Nosite zaštitu za sluh!		Nosite zaštitnu obuću koja ne klizi!
	Nosite zaštitne naočale!		Nosite zaštitnu odjeću!
	Odmah izvucite mrežni utikač iz utičnice ako je priključni kabel 3 oštećen.		Prilikom radova na održavanju uvijek izvucite mrežni utikač iz utičnice.
	Oznaka zajamčene razine zvučne snage L_{WA} u dB		Krug rezanja
	Prilagodavanje duljine teleskopske cijevi 7		Ručka koja se može rotirati za 90°
	Blokada navojne čahure 6		Smjer namotavanja niti (na kalemu niti 20)
30 cm	Krug rezanja (na zaštitnom poklopcu 9)		Smjer vrtnje niti kada motor radi (na zaštitnom poklopcu 9)

	Smjer vrtnje niti (na kućištu kalema 10)		Položaj za otpuštanje kućišta kalema 10 stiskanjem prstiju
	Sigurnosne napomene Upute za rukovanje		Oznaka CE potvrđuje sukladnost sa smjericama EU-a koje se primjenjuju na proizvod.
		Nakon isključivanja proizvoda, rezni uređaj nastavlja se okretati još nekoliko sekundi. Držite ruke i noge sigurno udaljenosti.	
		Pri podešavanju radnih položaja pazite da ste zaštitnim poklopcem 9 zaštićeni od reznog uređaja.	

ELEKTRIČNI TRIMER

● Uvod

Čestitam vam na kupnji novog proizvoda. Ovom kupnjom odlučili ste se za visokokvalitetan proizvod. Uputa za uporabu je sastavni dio ovog proizvoda. Ona sadrži važne upute o sigurnosti, uporabi i uklanjanju otpada. Prije upotrebe proizvoda upoznajte se sa svim njegovim uputama za korištenje i sigurnosnim uputama. Koristite ovaj proizvod u skladu s navedenim uputama te u navedene svrhe. Ukoliko proizvod dajete nekoj drugoj osobi, predajte joj osobi također i sve upute.

● Uvjeti korištenja

- Ovaj proizvod je namijenjen za rezanje trave u vrtovima i uz rubove gredica. Ne koristite proizvod za šišanje živice ili gmlja.
- Bilo koja druga uporaba ili preinaka proizvoda smatra se nepropisnom i može dovesti do opasnosti kao što su smrt, ozljede opasne po život i materijalna šteta. Proizvođač ne preuzima odgovornost za štete nastale zbog nepravilne uporabe.
- Ovaj proizvod je namijenjen za kućnu upotrebu i slične primjene. Proizvod nije prikladan za komercijalnu upotrebu.
- Proizvod je namijenjen za odrasle. Mladi stariji od 16 godina smiju proizvod koristiti samo pod nadzorom. Operater ili korisnik

odgovoran je za nezgode ili štetu nanесenu drugim osobama ili njihovoj imovini.

● Sadržaj isporuke

⚠ UPOZORENJE!

► Proizvod i ambalažni materijal nisu igračke! Djeca se ne smiju igrati plastičnim vrećicama, folijama ni sitnim dijelovima! Postoji opasnost od gutanja i gušenja!

- 1 Električni trimer
- 1 Zaštitni poklopac (s 2 vijaka)
- 2 Kalem niti (1x već unaprijed sastavljen)
- 1 Držač odstojnika (štitnik za cvijeće)
- 1 Dodatna ručka
- 1 Upute za uporabu

● Popis dijelova

Prije čitanja otvorite stranice sa slikama i upoznajte se sa svim funkcijama proizvoda.

(Sl. A)

- 1 Gornja ručka
- 2 Prekidač za uključivanje/isključivanje
- 3 Priključni kabel s mrežnim utikačem
- 4 Omča za rasterećenje
- 5 Zasun (za okretanje ručke)
- 6 Navojna čahura (prilagođavanje duljine teleskopske cijevi)
- 7 Teleskopska cijev
- 8 Gumb (kut nagiba glave motora)
- 9 Zaštitni poklopac
- 10 Kućište kalema
- 11 Držač odstojnika (štitnik za cvijeće)
- 12 Glava motora
- 13 Ručka
- 14 Matica (vijak ručke – dodatna ručka)
- 15 Dodatna ručka

(Sl. B)

- 16 Križni vijak (zaštitni poklopac)

(Sl. C)

- 17 Nosač ručke
- 18 Vijak ručke (dodatna ručka)

(Sl. D)

- 19 Zasun (kućišta kalema)
- 20 Kalem niti
- 21 Rezač niti
- 22 Otvor za izlaz niti
- 23 Prorez (kalem niti)
- 24 Gumb za zaključavanje (kalem niti)

● Tehnički podaci

Električni trimer	PERT 550 C6
Nazivni ulazni napon U:	230 V~, 50 Hz
Snaga:	550 W
Broj okretaja u praznom hodu:	10000 min ⁻¹
Razred zaštite:	II/□
Sustav zaštite:	IPX0
Krug rezanja:	300 mm
Duljina niti:	2 × 5 m
Debljina niti:	1,4 mm
Težina:	
Verzija za VDE:	2,0 kg
Verzija za BS:	2,6 kg

Vrijednosti emisije buke

Izmjerene vrijednosti utvrđene su sukladno normi EN 50636–2-91. Standardna procijenjena razina buke A električnog alata:

Razina zvučnog tlaka L _{PA} :	84,9 dB
Nesigurnost K _{PA} :	3 dB
Razina zvučnog tlaka L _{WA} zajamčeno:	95 dB
izmjerenom:	93,1 dB
Nesigurnost K _{WA} :	1,89 dB

Vrijednosti emisije vibracija

Ukupne vrijednosti vibracija (zbroj vektora triju smjerova), utvrđeno prema normi EN 50636–2–91:

Glavna ručka a_h :	8,2 m/s ²
Nesigurnost K:	1,5 m/s ²
Dodatna ručka a_h :	3,4 m/s ²
Nesigurnost K:	1,5 m/s ²

UPOZORENJE!



Nosite zaštitu za sluh!

UPOZORENJE!

- ▶ Emisije vibracija i buke mogu tijekom stvarne uporabe električnog alata odstupati od navedenih vrijednosti, ovisno o načinu uporabe električnog alata, a posebice o vrsti obratka.
- ▶ Potrebno je uspostaviti sigurnosne mjere za zaštitu rukovatelja na temelju procjene izloženosti vibracijama tijekom stvarnih uvjeta uporabe (moraju se uzeti u obzir svi dijelovi radnog ciklusa, na primjer vrijeme kada se električni alat isključi i vrijeme kada uključi, ali radi bez opterećenja).

NAPOMENA

- ▶ Navedena ukupna vrijednost vibracija i navedena vrijednost emisije buke izmjereni su prema normiranom postupku provjere i mogu se koristiti za uspoređivanje električnog alata s nekim drugim.
- ▶ Navedena ukupna vrijednost vibracija i navedena vrijednost emisija buke mogu se koristiti i za prethodnu procjenu opterećenja.



Opće sigurnosne napomene

Opće sigurnosne napomene za električne alate

UPOZORENJE!

- ▶ **Pročitajte sve sigurnosne napomene, upute, ilustracije i tehničke podatke priložene uz ovaj električni alat.** Propusti u pridržavanju sljedećih uputa mogu uzrokovati električni udar, požar i/ili teške ozljede.

Sve sigurnosne napomene i upute čuvajte na sigurnom mjestu radi buduće uporabe.

Pojam „električni alat“, koji se upotrebljava u sigurnosnim napomenama, odnosi se na električne alate koji rade na mrežno napajanje (s kabelom) kao i na električne alate s pogonom na punjive baterije (bez kabela).

Sigurnost na mjestu rada

- 1) **Mjesto rada održavajte urednim i dobro osvijetljenim.** Nered ili neosvijetljena područja rada mogu uzrokovati nesreće.
- 2) **Električnim alatom nemojte raditi u prostorima ugroženima eksplozivnom atmosferom u kojima se nalaze zapaljive tekućine, plinovi ili prašine.** Električni alati stvaraju iskre koje mogu zapaliti prašinu ili pare.
- 3) **Djecu i ostale osobe držite podalje tijekom uporabe električnog alata.** Ako se dekoncentrirate, možete izgubiti kontrolu nad električnim alatom.

Električna sigurnost

- 1) **Priključni utikač električnog alata mora odgovarati u utičnicu. Utikač se ne smije mijenjati ni na koji način. Zajedno s električnim alatima sa zaštitnim uzemljenjem nemojte upotrebljavati adapterske utikače.** Nepromijenjeni utikači i odgovarajuće utičnice smanjuju rizik od električnog udara.
- 2) **Izbjegavajte dodir tijela s uzemljenim površinama kao što su površine cijevi, grijanja, štednjaka i hladnjaka.** Ako vam je tijelo uzemljeno, postoji povećana rizik od električnog udara.
- 3) **Električne alate držite podalje od kiše ili vlage.** Prodiranje vode u električni alat povećava rizik od električnog udara.
- 4) **Priključni kabel nemojte upotrebljavati za nošenje i vješanje električnog alata niti za povlačenje utikača iz utičnice. Priključni kabel držite podalje od vrućine, ulja, oštih bridova ili pokretljivih dijelova uređaja.** Oštećeni ili zapetljani priključni kabeli povećavaju rizik od električnog udara.
- 5) **Ako s električnim alatom radite na otvorenom, upotrebljavajte samo produžne kabele koji su prikladni za eksterijere.** Uporaba produžnog kabela prikladnog za eksterijere smanjuje rizik od električnog udara.
- 6) **Ako nije moguće izbjeći rad električnog alata u vlažnoj okolini, upotrijebite zaštitnu sklopku od struje kvara.** Uporaba zaštitne sklopke od struje kvara smanjuje rizik od električnog udara.

Sigurnost ljudi

- 1) **Uvijek budite oprezni, pazite što radite i budite razumni pri radu električnim alatom. Električni alat nemojte upotrebljavati ako**

niste koncentrirani ili ste umorni odnosno ako ste pod utjecajem droga, alkohola ili lijekova. Već samo jedan trenutak nepažnje pri uporabi električnog alata može uzrokovati ozbiljne ozljede.

- 2) **Nosite osobnu zaštitnu opremu te uvijek i zaštitne naočale.** Nošenje osobne zaštitne opreme kao što su maska za prašinu, protuklizne zaštitne cipele, zaštitna kaciga ili zaštita sluha, ovisno o vrsti i primjeni električnog alata, smanjuje rizik od ozljeda.
- 3) **Izbjegavajte slučajno puštanje u rad. Prije nego što električni alat priključite na naponsko napajanje i/ili punjivu bateriju, prije nego što ga uzmete ili nosite, uvjerite se da je isključen.** Ako su vam pri nošenju električnog alata prsti na sklopici ili ako je uređaj već uključen kad ga priključujete na naponsko napajanje, postoji opasnost od nesreće.
- 4) **Prije nego što uključite električni alat, uklonite alat za namještanje ili francuski ključ.** Alat ili ključ, koji se nalazi u rotirajućem dijelu električnog alata, može uzrokovati ozljede.
- 5) **Izbjegavajte neobično držanje tijela. Pobrinite se za sigurno stajanje i u svakom trenutku održavajte ravnotežu.** Tako možete bolje kontrolirati električni alat u neočekivanim situacijama.
- 6) **Nosite prikladnu odjeću. Nemojte nositi široku odjeću niti nakit. Kosu, odjeću i rukavice držite podalje od pokretljivih dijelova.** Lepršava odjeća, nakit ili duga kosa mogu se uhvatiti u pokretljive dijelove.
- 7) **Ako je moguće montirati naprave za usisavanje i skupljanje prašine, uvjerite se da su priključene i da se ispravno upotrebljavaju.** Uporaba

usisavača može smanjiti ugrozu od prašine.

- 8) **Nemojte se previše opušitati i ne zanemarujte sigurnosna pravila električnih alata, čak i ako ste se višestrukim korištenjem dobro upoznali s načinom rada električnog alata.** Nemarno postupanje u trenu može dovesti do teških ozljeda.

Uporaba električnog alata i rukovanje njime

- 1) **Nemojte preopteretiti električni alat. Upotrebljavajte električni alat koji je namijenjen za vaše radove.** S odgovarajućim električnim alatom radit ćete bolje i sigurnije u navedenom području snage.
- 2) **Nemojte upotrebljavati električni alat s oštećenom sklopkom.** Električni alat koji se više ne može uključiti ili isključiti opasan je i valja ga popraviti.
- 3) **Prije nego što obavljate namještanja na uređaju, mijenjate dijelove radnih alata ili odlažete električni alat, izvucite utikač iz utičnice i/ili uklonite punjivu bateriju.** Ova mjera opreza sprečava slučajno pokretanje električnog alata.
- 4) **Električne alate čuvajte izvan dohvata djece. Nemojte dopustiti da električni alat upotrebljavaju osobe koje nisu upoznate s njime ili koje nisu pročitale upute.** Električni su alati opasni ako ih upotrebljavaju neiskusne osobe.
- 5) **Oprezno nježite električne alate i radne alate. Provjerite rade li pokretljivi dijelovi besprijekorno i da nisu priključeni, jesu li dijelovi slomljeni ili oštećeni tako da je ugrožena funkcija električnog alata.**
Prije uporabe električnog alata organizirajte popravak oštećenih

dijelova. Loše održavanje električnih alata uzrok je mnogih nesreća.

- 6) **Alate za rezanje održavajte oštroma i čistima.** Pomno njegovani alati za rezanje s oštrim reznim bridovima manje se zaglavljaju i lakši su za vođenje.
- 7) **Električni alat, pribor, radni alat itd. upotrebljavajte u skladu s ovim uputama. Pritom u obzir uzmite radne uvjete i radnju koju valja obaviti.** Uporaba električnih alata za primjene drukčije od predviđenih može uzrokovati opasne situacije.
- 8) **Ručke i drške držite suhima, čistima i bez tragova ulja ili masti.** Klizave ručke i drške ne dopuštaju sigurno rukovanje i upravljanje električnim alatom u nepredviđenim situacijama.

Servis

- 1) **Popravljanje električnog alata prepustite samo kvalificiranom stručnom osoblju koje će to obaviti samo s originalnim rezervnim dijelovima.** Tako ćete osigurati trajnu sigurnost električnog alata.

Dodatne sigurnosne napomene Obučavanje

- Ovaj proizvod ne smiju koristiti djeca. Djeca moraju biti pod nadzorom kako bi se osiguralo da se ne igraju s proizvodom. Poslove čišćenja i održavanja uređaja ne smiju obavljati djeca.
- Proizvod ne smiju koristiti osobe smanjenih fizičkih, osjetilnih ili mentalnih sposobnosti te osobe s nedovoljno znanja i iskustva.
- Nikada nemojte dopustiti djeci ili bilo kome tko nije upoznat s gore navedenim uputama da koristi proizvod.
- Lokalni propisi mogu nametnuti dobno ograničenje za korisnika.

- Operater ili korisnik odgovoran je za nezgode ili štetu nanесenu drugim osobama ili njihovoj imovini.
- Pažljivo pročitajte ove upute. Upoznajte se s kontrolama i pravilnom upotrebom stroja.
- Ovaj proizvod se ne smije koristiti na nadmorskoj visini većoj od 2000 m.

Priprema

- Prije uporabe provjerite ima li na proizvodu oštećenih, nedostajućih ili nepravilno pričvršćenih štitnika ili dijelova uređaja za rezanje.
- Prije uporabe proizvoda i nakon bilo kakvog udara, provjerite ima li na proizvodu znakova istrošenosti ili oštećenja i izvršite sve potrebne popravke.
- Koristite samo certificirane produžne kabele (H05VVH2-F) duljine najviše 75 m i namijenjene za vanjsku upotrebu. Prije uporabe produžni kabel uvijek potpuno odmotajte s bubnja za kabel. Provjerite ima li na produžnom kabelu oštećenja i znakova starenja.
- Ne spajajte oštećeni kabel na napajanje. Ne dirajte oštećeni kabel dok ga ne iskopčate jer možete dodirnuti dijelove pod naponom.
- Prije uporabe provjerite ima li na priključnom i produžnom kabelu znakova oštećenja ili starenja. Ako se kabel ošteti tijekom uporabe, odmah ga iskopčajte iz električne mreže. **NEMOJTE DODIRIVATI KABEL PRIJE NEGO ŠTO SE ISKLJUČI IZ ELEKTRIČNE MREŽE.** Nemojte upotrebljavati proizvod ako je kabel oštećen ili istrošen.
- Za izvlačenje priključnog kabela iz utičnice uvijek povlačite mrežni utikač, a ne priključni kabel.
- Ukoliko je mrežni kabel oštećen, proizvođač ili njegova služba za kupce ili slična kvalificirana osoba

mora ga zamijeniti kako bi se izbjegla ugroženost.

Rad

UPOZORENJE!

- ▶ Ne dirajte opasne pomične dijelove dok se proizvod ne isključi iz napajanja i dok se opasni pomični dijelovi potpuno ne zaustave.
- Držite priključne i produžne kabele podalje od reznog uređaja kako biste izbjegli oštećenje kabela, što bi moglo dovesti do kontakta s **dijelovima pod naponom.**
- Nosite zaštitu za oči, čvrste cipele i duge hlače tijekom cijelog razdoblja korištenja proizvoda.
- Izbjegavajte korištenje proizvoda u lošim vremenskim uvjetima, posebice tamo gdje postoji opasnost od udara groma.
- Postoji opasnost od posjekotina ruku i stopala.
- Ako se u blizini nalaze ljudi, osobito djeca ili kućni ljubimci, prestanite koristiti proizvod.
- Koristite proizvod samo na dnevnom svjetlu ili dobrom umjetnom osvjetljenju.
- Ruke i noge uvijek držite podalje od reznog uređaja, osobito kada pokrećete motor.
- Nemetalni rezač nikada nemojte zamijeniti metalnim rezačem.
- Nikada nemojte koristiti proizvod s oštećenim ili nedostajućim štitnicima ili poklopcima ili s oštećenim ili istrošenim kabelom.
- Izbjegavajte neobično držanje tijela. Provjerite imate li siguran oslonac kako biste mogli održavati ravnotežu u svakom trenutku dok radite na padinama.
- Hodajte polako. Nemojte hodati s proizvodom u ruci.

- Odmah isključite proizvod ako tijekom rada dođe do nezgode ili kvara. Ozljede tretirajte na odgovarajući način ili se obratite liječniku.
Za otklanjanje kvarova pročitajte poglavlje „Otklanjanje poteškoća“ ili se obratite našoj službi za korisnike.
- Držite produžni kabel podalje od pokretnih, opasnih dijelova kako biste izbjegli oštećenje kabela, što bi moglo dovesti do dodirivanja dijelova pod naponom.
- Ako se priključni kabel ošteti ili zapetlja tijekom uporabe, odmah isključite proizvod i iskopčajte mrežni utikač kako biste proizvod odvojili od napajanja.
- Koristite diferencijalnu sklopku sa strujom okidanja ne većom od 30 mA.
- Nemojte koristiti pribor koji nije preporučio Parkside. To može izazvati strujni udar ili požar.
- Uvijek isključite proizvod iz napajanja (tj. iskopčajte utikač iz strujne mreže),
 - ako je proizvod ostavljen bez nadzora;
 - prije uklanjanja blokada;
 - prije pregleda, čišćenja ili uporabe proizvoda;
 - nakon udarca u strano tijelo;
 - ako proizvod počne neuobičajeno vibrirati.
- Ako proizvod počne nenormalno vibrirati, potrebna je hitna provjera.
 - Potražite znakove oštećenja.
 - Izvršite potrebne popravke oštećenih dijelova.
 - Potražite labave dijelove i zategnite ih.
- Uvijek je uvjerite da ventilacijski otvori ostanu slobodni od stranih tijela.

Održavanje i pohrana

- Isključite proizvod iz napajanja (tj. iskopčajte utikač iz strujne mreže)

prije bilo kakvog održavanja ili čišćenja.

- Koristite samo zamjenske dijelove i pribor koji su dostupni i koje preporučuje proizvođač.
- Redovito provjeravajte i održavajte proizvod. Proizvod dajte na popravak samo u ovlaštenu radionicu.
- Kada nije u uporabi, proizvod držite izvan dohvata djece.
- Pobrinite se da su ventilacijski otvori čisti od prljavštine.

Smanjenje vibracija i zvukova

Ograničite vrijeme uporabe, upotrebljavajte načine rada s vrlo malo vibracija i zvukova i nosite osobnu zaštitnu opremu kako biste smanjili utjecaj vibracija i zvukova.

Sljedeće mjere pomažu u smanjivanju rizika uvjetovanih vibracijama i zvukovima:

- Proizvod upotrebljavajte samo u skladu s njegovom namjenskom uporabom i kako je opisano u ovim uputama.
- Pobrinite se da je proizvod besprijekoran i dobro održavan.
- Upotrebljavajte ispravan radni alat za ovaj proizvod te se uvjerite da je besprijekoran.
- Proizvod čvrsto i sigurno držite za ručke/drške.
- Proizvod održavajte u skladu s uputama te se pobrinite za dovoljno podmazivanje (ako je primjenjivo).
- Tijek rada planirajte tako da je uporaba proizvoda s visokom vrijednošću vibracija raspodijeljena tijekom duljeg vremena.

Ponašanje u slučaju opasnosti

Pomoću ovih uputa za uporabu upoznajte se s uporabom ovih proizvoda. Proučite sigurnosne napomene te ih se obvezno pridržavajte.

To pomaže u izbjegavanju rizika i opasnosti.

- Uvijek budite oprezni pri uporabi ovoga proizvoda kako biste pravovremeno uočili opasnosti i kako biste mogli djelovati. Brze intervencije mogu spriječiti teške ozljede i materijalnu štetu.
- Isključite proizvod u slučaju neispravnosti i odvojite ga od napajanja. Prije ponovnog puštanja proizvoda u pogon neka ga provjeri kvalificirani stručnjak te ga po potrebi popravi.

Ostali rizici

NAPOMENA

► Ovaj proizvod tijekom rada stvara elektromagnetsko polje! To polje može pod određenim uvjetima ugroziti rad aktivnih ili pasivnih medicinskih implantata! Kako bi se smanjila opasnost od ozbiljnih ili smrtonosnih ozljeda, preporučujemo da se osobe s medicinskim implantatima prije rukovanja proizvodom posavjetuju sa svojim liječnikom i proizvođačem medicinskog implantata!

- Čak i ako pravilno upotrebljavate proizvod, uvijek postoje drugi rizici. U vezi s konstrukcijom i izvedbom mogu se pojaviti sljedeće opasnosti:
 - Posjekotine;
 - Gubitak sluha pri radu bez zaštite za sluh;
 - Štete po zdravlje koje su uzrokovane vibracijama na ruku ako se proizvod upotrebljava tijekom duljeg vremena ili ako se ne koristi pravilno i ne održava.

● Prije prve uporabe

● Raspakirajte proizvod

1. Izvadite proizvod iz pakiranja i uklonite sve dijelove ambalažnog materijala i zaštitne folije.
2. Provjerite postoje li svi dijelovi i je li opisani opseg isporuke potpun (pogledajte „Sadržaj isporuke“).
3. Provjerite jesu li proizvod i svi njegovi dijelovi u dobrom stanju. Ako primijetite bilo kakvo oštećenje ili nedostatak, nemojte koristiti proizvod, već postupite kako je opisano u poglavlju „Jamstvo“.

● Montaža

Zaštitni poklopac (sl. B)

1. Zaštitni poklopac **9** postavite na glavu motora **12**.
2. Okrenite i zaključajte zaštitni poklopac **9** u smjeru suprotnom od kazaljke na satu.
 - Za rastavljanje slijedite korake obrnutim redoslijedom.

Držać odstojnika

1. Razdvojite držać odstojnika **11**.
2. Umetnite dva otvorena kraja držaća odstojnika **11** u bočne nosače na donjoj glavi motora **12**.
3. Držać odstojnika **11** zaključava se u 2 položaja.

Dodatna ručka (sl. C)

1. Otpustite i uklonite prethodno montiranu maticu **14** i vijak ručke **18** dodatne ručke **15**.
2. Razdvojite krajeve dodatne ručke **15** i gurnite ih preko nosača ručke **17**.
3. Pričvrstite dodatnu ručku **15** s pomoću vijka ručke **18** i matice **14**.

● Korištenje

⚠ OPREZ! Opasnost od nezgode!

- ▶ Nemojte koristiti proizvod bez zaštitnog poklopca [9].
- ▶ Nosite odgovarajuću odjeću te zaštitu za oči i sluh.
- ▶ Prije svake uporabe provjerite je li proizvod ispravan.
- ▶ Nemojte zaključavati prekidač za uključivanje/isključivanje [2]. Motor se mora isključiti nakon otpuštanja prekidača za uključivanje/isključivanje. Ako je prekidač za uključivanje/isključivanje oštećen, prestanite koristiti proizvod.

NAPOMENA

- ▶ Pridržavajte se lokalnih propisa o zaštiti od buke.

● Uključivanje/isključivanje

⚠ OPREZ! Opasnost od ozljeda i materijalne štete!

- ▶ Uvjerite se da imate li siguran oslonac i čvrsto držite proizvod s obje ruke i na udaljenosti od tijela.
- ▶ Prije uključivanja provjerite da proizvod ne dodiruje nikakve predmete.
- ▶ Nakon isključivanja proizvoda, kalem niti [20] još se neko vrijeme okreće. Pustite da se kalem niti potpuno zaustavi.
- ▶ Držite ruke i noge na sigurnoj udaljenosti od kalema sa niti [20].

NAPOMENA

- ▶ Prilikom isporuke, nit za rezanje na krajevima je zavezana u čvorove kako bi se osigurala tijekom transporta. Potpuno automatski sustav dviju niti regulira širinu rezanja pri prvom uključivanju, a zavezani će se krajevi automatski odrezati na rezaču niti [21].
- ▶ Proizvod se ne može prebaciti na kontinuirani rad.
- ▶ Redovito uklanjajte ostatke trave iz kalema niti [20] kako se učinak rezanja ne bi smanjio.

(SI. E)

1. Napravite petlju na kraju produžnog kabela. Umetnite omču kroz otvor na gornjoj ručki [1] i zakvačite je za kabelsku uvodnicu [4].
2. Spojite proizvod na mrežno napajanje.
3. Uvjerite se da imate siguran oslonac i držite proizvod objema rukama. Nemojte stavljati kućište kalema [10] na tlo.
4. **Uključivanje:** Držite pritisnutim prekidač za uključivanje/isključivanje [2].
5. **Isključivanje:** Pustite prekidač za uključivanje/isključivanje [2].

● Postavke

(SI. F)

Prilagođavanje dodatne ručke

Dodatnu ručku [15] možete postaviti u različite položaje. Prilagodite dodatnu ručku tako da kućište kalema [10] bude lagano nagnuto naprijed u radnom položaju.

- ① Otpustite maticu [14] i prilagodite dodatnu ručku [15] u željeni položaj. Ponovno zategnite maticu.

Prilagođavanje visine

Teleskopska cijev [7] omogućuje podešavanje proizvoda vašoj visini.

- ② Otpustite navojnu čahuru [6] okretanjem u smjeru ↺. Namjestite teleskopsku cijev [7] na željenu duljinu. Čvrsto zavijte navojnu čahuru okrećući je u smjeru ↻.

Prilagođavanje kuta rezanja

Promjenom kuta rezanja možete podrezati travnjak i na nedostupnim mjestima, npr. ispod klupa i zidnih izbočina.

- ③ Pritisnite gumb za podešavanje kuta nagiba [8] na kućištu motora i nagnite teleskopsku cijev [7]. Moguće je 6 položaja.

Prilagođavanje ručke

Ručka [13] može se okretati za 90°.

- ④ Gurnite zasun [5] prema gore i okrenite ručku [13] dok ne sjedne u željeni položaj.

Prilagođavanje držača odstojnika (štitnik za cvijeće)

Držak odstojnika [11] drži biljke i debla koja se ne smiju rezati na odstojanju od uređaja za rezanje.

- ⑤ Gurnite držak odstojnika [11] prema naprijed. Ako držak odstojnika nije potreban, gurnite je natrag u položaj za spremanje.

Produljivanje niti za rezanje

NAPOMENA

- ▶ Redovito provjeravajte ima li oštećenja na niti za rezanje. Provjerite je li nit za rezanje duljine koju određuje rezač niti [21].

- Proizvod je opremljen potpuno automatskom dvostrukom niti.

- Niti se automatski produljuju svaki put kada ga pokrenete. Kako bi automatsko produljivanje niti radilo ispravno, kalem niti [20] mora se zaustaviti prije ponovnog pokretanja proizvoda.
- Ako su niti u početku duže nego što je predviđeno krugom rezanja, rezač niti [21] ih automatski skraćuje na odgovarajuću duljinu (sl. D).
- **U slučaju da se ne vide krajevi niti:** Zamijenite kalem niti [20] (pogledajte „Zamjena kalema niti“.)
- **Ručno postavljanje duljine niti:**
 1. Proizvod odvojite od strujnog napajanja.
 2. Pritisnite gumb za zaključavanje [24], ponovno ga otpustite i malo izvucite krajeve niti. Ponavljajte ovaj postupak dok krajevi niti malo ne strše preko rezača niti [21].

● Upute za rad

⚠ UPOZORENJE! Opasnost od nezgode!

- ▶ Ne kosite vlažnu ili mokru travu.
- ▶ Prije uključivanja proizvoda se uvjerite da kalem niti [20] nije u kontaktu s kamenjem, krhotinama ili drugim stranim predmetima.
- ▶ Pokrenite proizvod prije nego što pridete travi koju želite kositi.
- ▶ Proizvod ne preopterećujte tijekom rada.
- ▶ Izbjegavajte dodirivanje prepreka (kamenje, zidovi, ograde itd.). U suprotnom će se kalem niti [20] brzo istrošiti.
- ▶ Izbjegavajte korištenje proizvoda po lošem vremenu, posebno kada postoji opasnost od udara groma.

⚠ UPOZORENJE! Opasnost od nezgode!

- ▶ Nemojte odabrati položaj za dodatnu ručku [15] koji je preblizu gornjoj ručki [1]. U suprotnom neće te moći pravilno kontrolirati proizvod.

● **Košnja trave**



- Kosite travu zamahujući proizvodom lijevo-desno.
- Režite polako, držeći proizvod tako da tijekom košnje krug rezanja bude paralelan s tlom.

● **Uklanjanje smetnji**

Problem	Mogući uzroci	Radnja
Proizvod se ne pokreće.	Prekidač za uključivanje/isključivanje [2] je neispravan.	Obratite se našoj korisničkoj službi za popravak proizvoda.
	Motor je neispravan.	
Proizvod radi s prekidima.	Unutarnji kontakt je labav.	Očistite rezni uređaj (pogledajte „Čišćenje“).
	Prekidač za uključivanje/isključivanje [2] je neispravan.	
Proizvod proizvodi snažne vibracije i glasne zvukove.	Uređaj za rezanje je prljav.	Obratite se našoj korisničkoj službi za popravak proizvoda.
	Motor je neispravan.	

- Kosite dugu travu u slojevima od vrha do dna.

Postavke za košnju

- Ručka [13]: 0° (sl. F ④)
- Kut rezanja: 90° (sl. F ③)
- Držač odstojnika [11] po potrebi: u položaju za spremanje/rasklopljen (sl. F ⑤)

● **Košnja rubova travnjaka**

(Sl. G)

⚠ OPREZ! Opasnost od nezgode!

- ▶ Tijekom rada držite proizvod tako da vas zaštitni poklopac [9] štiti od reznog uređaja.

Postavke za košnju rubova travnjaka

Za košnju rubova travnjaka, polako prelazite proizvodom duž rubova travnjaka.

- Ručka [13]: 90° (sl. F ④)
- Kut rezanja: 90° (sl. F ③)
- Držač odstojnika [11] u položaju mirovanja

Problem	Mogući uzroci	Radnja
Rezultat rezanja je loš.	Kalem niti [20] nema dovoljno niti za rezanje.	Ako je potrebno, produljite nit za rezanje (pogledajte „Produljivanje niti za rezanje“). Zamijenite kalem niti [20] (pogledajte „Zamjena kalema niti“).
	Nit za rezanje ne izlazi iz kalema niti [20] ili izlazi samo s jedne strane.	1. Uklonite kalem niti [20]. 2. Provućite nit za rezanje prema van kroz otvor za izlaz niti [22]. 3. Ponovno montirajte kalem niti [20].

● Čišćenje i održavanje

⚠ UPOZORENJE! Opasnost od nezgode!



Prije obavljanja radova inspekcije, održavanja i čišćenja uvijek isključite proizvod, iskopčajte ga iz električnog napajanja i pustite da se ohladi.

⚠ UPOZORENJE! Opasnost od nezgode!

- ▶ Opasnost od ozljeda zbog pokretnih, opasnih dijelova!

⚠ OPREZ!

- ▶ Svi radovi na održavanju i popravcima koji nisu opisani u ovim uputama: Za provjeru ili popravak proizvoda obratite se ovlaštenom servisu ili slično kvalificiranoj osobi. Koristite samo originalne dijelove.

NAPOMENA

- ▶ Redovito obavljajte sljedeće poslove čišćenja i održavanja. To osigurava dugu i pouzdanu upotrebu.

● Čišćenje

⚠ UPOZORENJE! Opasnost od električnog udara!

- ▶ Nemojte prskati proizvod vodom niti ga uranjati u vodu.

⚠ UPOZORENJE! Opasnost od nezgode!

- ▶ Budite oprezni s rezačem niti [21]. Rezač niti može uzrokovati ozbiljne posjekotine.

NAPOMENA

- ▶ Nemojte koristiti sredstva za čišćenje ili otapala. To bi moglo nepopravljivo oštetiti proizvod.

- Održavajte ventilacijske otvore proizvoda, kućište motora i ručke čistima. Da biste to učinili, koristite vlažnu krpu ili četku.
- Nakon svakog postupka rezanja očistite zaštitni poklopac [9] i rezni uređaj od trave i zemlje.

● Održavanje

- Prije svake uporabe provjerite ima li na proizvodu očitih nedostataka kao što su labavi, istrošeni ili oštećeni dijelovi.

- Provjerite jesu li poklopci i zaštite neoštećeni i ispravno postavljeni. Po potrebi ih zamijenite.

● Zamjena kalema niti

(Sl. D)

NAPOMENA

- ▶ Ispravan smjer namotavanja kalema niti [20] naznačen je u kućištu kalema [10] i na samom kalemu niti.
- ▶ Provjerite rezač niti [21]. Nikada nemojte koristiti proizvod bez rezača niti ili s neispravnim rezačem niti. Ako je rezač niti oštećen, obratite se našoj službi za korisnike.
- ▶ Možete koristiti komercijalnu nit koja je dostupna u specijaliziranim trgovinama za ponovnu upotrebu praznih kalema niti. (pogledajte „Tehnički podaci“). Smjer namotavanja prikazan je na kalemu niti [20].

1. Izvucite mrežni utikač.
2. Otvorite kućište kalema [10] istovremenim pritiskom na dva zasuna [19] na kućištu kalema.
3. Uklonite poklopac kućišta kalema [10] i izvadite kalem niti [20].
4. Gurnite krajeve niti s novog kalema kroz prorez [23].
5. Umetnite novi kalem niti u kućište kalema [10]. Nakon umetanja mora biti vidljiva strana kalema niti na kojoj je smjer namotavanja niti označen strelicama.
6. Gurnite dva kraja niti kroz suprotne otvore za izlaz niti [22].
7. Vratite poklopac na kućište kalema [10]. Uvjerite se da zasuni [19] na poklopcu odgovaraju točno u udubljenja na kućištu kalema. Zasuni

će zatim zvučno uskočiti na svoje mjesto.

8. Povucite krajeve niti i nastavite pritiskati gumb za zaključavanje [24] sve dok krajevi niti ne strše približno 1 cm preko rezača niti [21].

● Transport

- Kada je proizvod isključen, nosite ga jednom rukom za gornju ručku [1], a drugom rukom za dodatnu ručku [15].
- Reznu jedinicu usmjerite prema tlu. To će spriječiti da dođete u kontakt s reznom jedinicom tijekom transporta.

● Rezervni dijelovi/pribor

- Kupci iz sljedećih zemalja mogu naručiti kompatibilne zamjenske baterije i punjače iz Lidl online trgovina: Njemačka (lidl.de), Francuska (lidl.fr), Belgija (lidl.be), Češka (lidl.cz), Nizozemska (lidl.nl), Poljska (lidl.pl), Slovačka (lidl.sk), Španjolska (lidl.es) Kupci iz svih ostalih zemalja mogu ih naručiti na www.optimex-shop.com.

Položaj	Opis	Broj narudžbe
[20]	Kalem niti	947187601
[11]	Držać odstojnika (štitnik za cvijeće)	947187602
[14] & [15] & [18]	Matica (vijak ručke – dodatna ručka) i dodatna ručka i vijak ručke (dodatna ručka)	947187603
[9]	Zaštitni poklopac	947187604

● Skladištenje

- Proizvod čuvajte na suhom mjestu i izvan dohvata djece.

- Proizvod nemojte postavljati na zaštitni poklopac [9]. Najbolje je proizvod objesiti za gornju ručku [1] tako da zaštitni poklopac ne dodiruje druge predmete. Postoji opasnost da se zaštitni poklopac izobliči, čime bi se izmijenile njegove dimenzije i sigurnosna svojstva.

● Zbrinjavanje

Ambalaža se sastoji od ekološki neškodljivih materijala koje možete zbrinuti na lokalnim mjestima za reciklažu.



Uvažavajte obilježavanje ambalaže za odvajanje otpada, ono je obilježeno s kraticama (a) i brojevima (b) sa slijedećim značenjem: 1–7: plastika/20–22: papir I karton/80–98: miješani materijali.

Proizvod:



O mogućnostima zbrinjavanja dotrajalog proizvoda možete se raspitati kod vaše općinske ili gradske uprave.



Zbog zaštite okoliša ne bacajte dotrajali proizvod u kućni otpad, već ga predajte stručnom zbrinjavanju. Informacije o mjestima za sakupljanje otpada i njihovom radnom vremenu možete dobiti pri Vašem nadležnom općinskom uredu.

● Jamstvo

Ovaj proizvod je pažljivo proizveden prema strogim smjernicama kvalitete i temeljito je ispitan prije isporuke. U slučaju pogreške u materijalu ili izradi, imate zakonska prava protiv prodavatelja proizvoda. Vaša zakonska prava ni na koji način nisu ograničena našom garancijom navedenom u nastavku.

Garancija za ovaj proizvod je 3 godine od datuma kupnje. Garantni rok počinje s datumom kupovine. Čuvajte originalni račun na sigurnom mjestu jer je ovaj dokument potreban kao dokaz kupnje.

Sva oštećenja ili nedostaci koji su već prisutni u trenutku kupnje moraju se prijaviti odmah nakon raspakiranja proizvoda.

Ako se u roku od 3 godine od datuma kupnje pokaže da je proizvod neispravan u materijalu ili izradi, mi ćemo ga, po našem izboru, besplatno popraviti ili zamijeniti. Garantni rok se ne produljuje odobrenim zahtjevom za garanciju. To vrijedi i za zamijenjene i popravljene dijelove.

Ova garancija ne vrijedi ako je proizvod bio oštećen ili nepropisno korišten ili održavan.

Garancija pokriva greške u materijalu i proizvodnji. Ova se garancija ne odnosi na dijelove proizvoda koji su podložni uobičajenom habanju, te se stoga smatraju potrošnim dijelovima (npr. baterije, crijeva, spremnici s tintom), niti na oštećenja lomljivih dijelova, npr. prekidača ili dijelova od stakla.

U slučaju manjeg popravka jamstveni rok se produljuje onoliko koliko je kupac bio lišen uporabe stvari.

Međutim, kad je zbog neispravnosti stvari izvršena njezina zamjena ili njezin bitni popravak, jamstveni rok počinje teći ponovno od zamjene, odnosno od vraćanja popravljene stvari.

Ako je zamijenjen ili bitno popravljen samo neki dio stvari, jamstveni rok počinje teći ponovno samo za taj dio.

● Postupak u slučaju koji je pokriven jamstvom

Kako bismo osigurali brzu obradu vašeg zahtjeva, slijedite upute u nastavku:

Za sve upite kao dokaz o kupnji pripremite račun i broj artikla (IAN 508096_2507).

Broj artikla možete pronaći na tipskoj pločici na proizvodu, gravuri na proizvodu, naslovnici vaših uputa (dolje lijevo) ili naljepnici na stražnjoj i donjoj strani proizvoda.

Ako se pojave funkcionalni kvarovi ili drugi nedostaci, prvo se obratite servisnoj odjelu koji je naveden u nastavku telefonski ili e-poštom.

Proizvod za koji je utvrđen kvar, uz prilaganje potvrde o kupnji (računa) i informacijama o nedostacima i kada su nastali, možete poslati na adresu servisa kojega ste obavijestili bez poštarine.



Ove i mnoge druge priručnike možete pregledati i preuzeti na stranici parkside-diy.com. Ovaj QR kod vodi vas izravno na našu stranicu parkside-diy.com. Odaberite svoju zemlju i putem tražilice potražite upute za uporabu. Unosom broja artikla (IAN) 508096_2507 dospjet ćete do uputa za uporabu za svoj artikl.

● Servis

 **Servis Hrvatska**

Tel.: 0800805933

Obrazac za kontakt na
parkside-diy.com

IAN 508096_2507



Srpska oznaka sukladnosti

● EU Izjava o sukladnosti

HR

EU IZJAVA O SUKLADNOSTI (br. 508096_2507)

IAN: 508096_2507
Identifikacija proizvoda: "PARKSIDE" Električni trimer
Broj modela: HG10988

Predmet gore opisane izjave u skladu je s mjerodavnim zakonodavstvom Unije o usklađivanju:

Direktiva 2006/42/EZ
Direktiva 2000/14/EZ
Direktiva 2014/30/EU
Direktiva 2011/65/EU sa svim povezanim izmjenama i dopunama

Upućivanja na relevantne primijenjene usklađene norme ili upućivanja na druge tehničke specifikacije u vezi s kojima se izjavljuje sukladnost:

N° / dijelovi
Direktiva 2006/42/EZ
EN 60335-1:2012/A15:2021
EN 50636-2-91:2014
EN 62233:2008
Direktiva 2014/30/EU
EN IEC 55014-1:2021
EN IEC 55014-2:2021
EN IEC 61000-3-2:2019/A2:2024
EN 61000-3-3:2013/A2:2021

Predmet gore navedene deklaracije je usuglašenost sa direktivom 2011/65/EU Evropskog parlamenta i veća od 8 lipnja 2011 o ograničenju uporabe štetnih tvari u elektronskoj i električnoj opremi:

N° / dijelovi
EN IEC 63000:2018

Postupak procjene usuglašenosti/ ime&adresa nadležnog tijela gdje je prikladno: Annex VI, TÜV SÜD Industrie Service GmbH (NB 0036), Westendstraße 199, 80686 München, Germany

Izmjerena jačina zvuka na opremi odgovarajućoj za ovaj tip: 93.1 dB(A)

Garantovani nivo jačine zvuka za ovu opremu: 95 dB(A)

Osoba zadužena za čuvanje tehničke dokumentacije: OWIM GmbH & Co.KG

Potpisano za i u ime:

OWIM GmbH & Co. KG, Stiftsbergstraße 1, 74167 Neckarsulm, Njemačka

Ova izjava o usuglašenosti je izdata pod punom odgovornošću proizvođača.

Prijevodi izvorne izjave o podudarnosti/konformitetu

Neckarsulm

12/11/2025

Mjesto

Datum























ppa Jens Buchheim
Ovlašteni potpisnik







ppa Dr. Thorsten Maier
Ovlašteni potpisnik



Spisak korišćenih piktograma/simbola	Strana 116
Uvod	Strana 117
Predviđena namena	Strana 117
Obim isporuke	Strana 118
Spisak delova	Strana 118
Tehnički podaci	Strana 118
Opšte bezbednosne napomene	Strana 119
Pre prvog korišćenja	Strana 124
Raspakivanje proizvoda	Strana 124
Sastavljanje	Strana 124
Korišćenje	Strana 125
Uključivanje/Isključivanje	Strana 125
Podešavanja	Strana 125
Napomene za rad	Strana 126
Košenje trave	Strana 127
Podrezivanje ivice travnjaka	Strana 127
Rešavanje problema	Strana 127
Čišćenje i održavanje	Strana 128
Čišćenje	Strana 128
Održavanje	Strana 129
Zamena namotaja sa niti	Strana 129
Transport	Strana 129
Rezervni delovi/dodatna oprema	Strana 129
Skladištenje	Strana 130
Odlaganje	Strana 130
Garancija	Strana 130
Postupak garancije	Strana 132
Servis	Strana 132
EU Izjava o usklađenosti	Strana 133

Spisak korišćenih piktograma/simbola

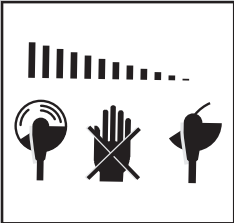
 	<p>Pročitajte uputstvo za korišćenje.</p>	 	<p>Vodite računa da nema nikoga u blizini.</p>
	<p>UPOZORENJE! – Označava opasnost sa srednjim stepenom rizika koji će, ako se ne izbegne, dovesti do smrti ili teže povrede (npr. opasnost od strujnog udara)</p>		<p>Uvek isključite proizvod, izvucite ga iz struje i ostavite da se ohladi, pre nego što izvršite bilo kakav pregled, održavanje ili čišćenje.</p>
	<p>OPREZI! – Označava opasnost sa niskim nivoom rizika koja, ako se ne izbegne, može dovesti do lakših do umerenih povreda (npr. opasnost od opekotina)</p>		<p>Nemojte da izlažete proizvod nikakvoj vlazi. Nemojte raditi po kiši i nemojte kositi mokru travu.</p>
	<p>Klasa zaštite II (dvostruka izolacija)</p>		<p>Naizmenična struja/napon</p>
	<p>Nositi zaštitu za uši!</p>		<p>Nosite neklizajuću zaštitnu obuću!</p>
	<p>Nositi zaštitne naočare!</p>		<p>Nosite zaštitnu odeću!</p>
	<p>Odmah izvucite mrežni utikač iz utičnice ako je priključni kabl 3 oštećen.</p>		<p>Tokom održavanja uvek izvucite mrežni utikač iz utičnice.</p>
	<p>Garantovani nivo zvučne snage L_{WA} je naveden u dB</p>		<p>Širina reza</p>
	<p>Podешavanje dužine teleskopske cevi 7</p>		<p>Rotirajuća ručka od 90°</p>
	<p>Zaključavanje navojne čaure 6</p>		<p>Smer namotavanja niti (na namotaju sa niti 20)</p>
<p>30 cm</p>	<p>Širina reza (na zaštitnom poklopcu 9)</p>		<p>Smer rotacije niti prilikom rada motora (na zaštitnom poklopcu 9)</p>

	<p>Smer rotacije niti (na kućištu namotaja 10)</p>	 <p>Položaj za otpuštanje kućišta namotaja 10 zahvatanjem prstima</p>
	<p>Bezbednosne napomene Smernice za rukovanje</p>	 <p>Oznaka CE potvrđuje usaglašenost sa direktivama EU koje se primenjuju na proizvod.</p>
<div style="display: flex; align-items: center;"> <div style="border: 1px solid black; padding: 5px; margin-right: 20px;">  </div> <div> <p>Nakon isključivanja proizvoda mehanizam za sečenje se i dalje okreće nekoliko sekundi. Držite ruke i noge na bezbednoj udaljenosti.</p> </div> </div>		
<div style="display: flex; align-items: center;"> <div style="border: 1px solid black; padding: 5px; margin-right: 20px;">  </div> <div> <p>Prilikom podešavanja radnih položaja, vodite računa da budete zaštićeni od mehanizma za sečenje zaštitnim poklopcem 9.</p> </div> </div>		

ELEKTRIČNI TRIMER ZA TRAVU

● Uvod

Čestitamo vam na kupovini vašeg novog proizvoda. Tako ste se odlučili za visokokvalitetan proizvod. Uputstvo za upotrebu je deo ovog proizvoda. Sadrži važna bezbednosna uputstva, uputstva za upotrebu i odlaganje. Pre korišćenja proizvoda upoznajte se sa svim uputstvima za rukovanje i bezbednost. Koristite proizvod samo onako kako je opisano i za navedene oblasti primene. Predajte sve dokumente prilikom isporuke proizvoda trećem licu.

● **Predviđena namena**

- Ovaj proizvod je namenjen za košenje trave u baštama i uz ivice. Nemojte da koristite proizvod za podrezivanje živih ograda ili žbunja.
- Svaka druga vrsta korišćenja ili modifikacija proizvoda smatra se neodgovarajućom i može voditi do opasnosti kao što su smrt, povrede opasne po život i materijalna šteta. Proizvođač nije odgovoran za štetu nastalu usled nepravilnog korišćenja.
- Ovaj proizvod namenjen za kućnu ili tome sličnu. Proizvod nije pogodan za komercijalnu upotrebu.
- Proizvod je namenjen da ga koriste odrasle osobe. Mlade osobe starije od 16 godina mogu da koriste proizvod samo pod nadzorom.

Rukovalac ili korisnik je odgovoran za nezgode ili štetu koja je nanesena drugim ljudima ili njihovoj imovini.

● Obim isporuke

⚠ UPOZORENJE!

► Proizvod i ambalažni materijal nisu igračka za decu! Deca nije dozvoljeno da se igraju najlonskim kesama, folijama i sitnim delovima! Od njih preta opasnost od davljenja i gušenja!

- 1 Električni trimer za travu
- 1 Zaštitni poklopac (sa 2 zavrtnja)
- 2 Namotaj sa niti (1 × predmontirani)
- 2 Odstojni okvir (zaštita za cveće)
- 1 Pomoćna ručka
- 1 Uputstvo za korišćenje

● Spisak delova

Pre čitanja idite na stranice sa slikama i upoznajte se sa svim funkcijama proizvoda.

(Sl. A)

- 1 Gornja ručka
- 2 Prekidač za uključivanje/isključivanje
- 3 Priključni kabl sa mrežnim utikačem
- 4 Zaštita od zatezanja
- 5 Brava (za okretanje dela ručke)
- 6 Navojna čaura (podešavanje dužine teleskopske cevi)
- 7 Teleskopska cev
- 8 Dugme (ugao nagiba glave motora)
- 9 Zaštitni poklopac
- 10 Kućište namotaja
- 11 Odstojni okvir (zaštita za cveće)
- 12 Glava motora
- 13 Deo ručke
- 14 Navrtka (zavrtnaj za ručku – pomoćna ručka)
- 15 Pomoćna ručka

(Sl. B)

- 16 Zavrtnaj sa krstastom glavom (zaštitni poklopac)

(Sl. C)

- 17 Prihvatnica ručke
- 18 Zavrtnaj ručke (pomoćna ručka)

(Sl. D)

- 19 Brave za oslobađanje (kućište namotaja)
- 20 Namotaj sa niti
- 21 Rezač niti
- 22 Otvor za izlaz niti
- 23 Prorez (namotaj sa niti)
- 24 Dugme za zaključavanje (namotaj sa niti)

● Tehnički podaci

Električni trimer za travu		PERT 550 C6
Nominalni ulazni napon U:	230 V~, 50 Hz	
Potrošnja struje:	550 W	
Broj obrtaja bez opterećenja:	10000 min ⁻¹	
Klasa zaštite:	II/□	
Tip zaštite:	IPX0	
Širina reza:	300 mm	
Dužina niti:	2 × 5 m	
Debljina niti:	1,4 mm	
Težina:		
VDE verzija:	2,0 kg	
BS verzija:	2,6 kg	

Vrednost emisije buke

Izmerene vrednosti su određene u skladu sa EN 50636–2–91. Nivo buke električnog alata procenjen sa „A“ tipično iznosi:

Nivo zvučnog pritiska L _{pA} :	84,9 dB
Neizvesnost K _{pA} :	3 dB

Nivo zvučne snage L_{WA} garantovano:	95 dB
izmereno:	93,1 dB
Neizvesnost K_{WA} :	1,89 dB

Vrednosti emisije vibracija

Ukupne vrednosti vibracija (vektorski zbir tri pravca), određene u skladu sa EN 50636–2–91:

Glavna ručka a_{h1} :	8,2 m/s^2
Neizvesnost K:	1,5 m/s^2
Pomoćna ručka a_{h2} :	3,4 m/s^2
Neizvesnost K:	1,5 m/s^2

UPOZORENJE!



Nositi zaštitu za uši!

UPOZORENJE!

- ▶ Emisije vibracija i buke tokom stvarnog korišćenja električnog alata mogu da odstupaju od deklariranih vrednosti, u zavisnosti od načina na koji se koristi električni alat, posebno od vrste radnog komada koji se obrađuje.
- ▶ Neophodno je uspostaviti sigurnosne mere za zaštitu rukovaoca na osnovu procene izloženosti vibracijama tokom stvarnih uslova upotrebe (moraju se uzeti u obzir svi delovi radnog ciklusa, na primer vreme kada je električni alat isključen, i slično tome, kada je uključen, ali kada radi bez opterećenja).

NAPOMENA

- ▶ Deklarisana ukupna vrednost vibracija i deklarirana vrednost emisije buke mereni su u skladu sa standardizovanim procedurom ispitivanja i mogu se koristiti za poređenje jednog električnog alata sa drugim.
- ▶ Navedena ukupna vrednost vibracija i navedena vrednost emisije buke mogu da se koriste i za preliminarnu procenu opterećenja.



Opšte bezbednosne napomene

Opšte bezbednosne napomene tokom korišćenja električnih alata

UPOZORENJE!

- ▶ **Pročitajte sve bezbednosne napomene, smernice, ilustracije i tehničke podatke koji su priloženi uz ovaj električni alat.** Nepoštovanje narednih smernica može dovesti do strujnog udara, požara i/ili teške povrede.

Sačuvajte sve bezbednosne napomene i propise da biste ih koristili u budućnosti.

Pojam „električni alat“ koji se koristi u bezbednosnim napomenama odnosi se na električne alate priključene na električnu mrežu (vodovima za napajanje) ili na akumulatorske električne alate (bez vodova za napajanje).

Bezbednost na radnom mestu

- 1) **Održavajte područje rada u čistom stanju i imajte dobro osvetljenje.** Nered ili neosvetljeno područje rada mogu voditi do nesreće.

- 2) **Nemojte da radite sa električnim alatom u potencijalno eksplozivnom okruženju gde se nalaze zapaljive tečnosti, gasovi ili prašina.** Električni alati proizvode varnice koje mogu da zapale prašinu ili isparenja.
- 3) **Deca i druge osobe nek se nalaze podalje dok koristite električni alat.** Odvratanje pažnje može voditi do gubitka kontrole nad električnim alatom.

Zaštita od strujnog udara

- 1) **Utikač električnog alata mora da odgovara utičnici. Nije dozvoljeno menjati utikač na bilo koji način. Nemojte da koristite adaptere za utikače kod električnih alata sa uzemljenjem.** Neizmenjeni utikači i odgovarajuće utičnice smanjuju opasnost od strujnog udara.
- 2) **Izbegavajte dodir tela sa uzemljenim površinama kao što su cevi, grejači, peći i frižideri.** Postoji povećana opasnost od električnog udara ako je vaše telo uzemljeno.
- 3) **Držite električni alat dalje od kiše ili vlage.** Prodor vode u električni alat povećava opasnost od strujnog udara.
- 4) **Nemojte pogrešno da koristite priključni kabl tako što ćete vukući ga podizati električni aparat, kačiti ili izvlačiti utikač iz utičnice. Držite priključni kabl dalje od toplote, ulja, oštih ivica ili pokretnih delova uređaja.** Oštećeni ili zamršeni priključni kablovi povećavaju opasnost od strujnog udara.
- 5) **Kada radite sa električnim alatom na otvorenom, koristite samo produžni kabl koji je pogodan za spoljašnju upotrebu.** Korišćenje produžnog kabla koji je pogodan za spoljašnju upotrebu umanjuje opasnost od strujnog udara.

- 6) **Ako je neizbežno korišćenje električnog alata u vlažnom okruženju, koristite uređaj za rezidualnu struju.** Korišćenje uređaja za rezidualnu struju smanjuje opasnost od električnog udara.

Bezbednost osoba

- 1) **Budite oprezni, obratite pažnju na ono što radite i koristite zdrav razum dok radite električnim alatom. Nemojte koristiti električni alat ako ste umorni ili ako ste pod uticajem droge, alkohola ili lekova.** Trenutak nemara prilikom korišćenja električnog alata može dovesti do ozbiljnih povreda.
- 2) **Nosite ličnu zaštitnu opremu i uvek nosite zaštitne naočare.** Nošenjem lične zaštitne opreme, kao što su maska za prašinu, zaštitne cipele koje ne klize, šlem ili zaštitu za uši, odgovarajuće vrsti i upotrebi električnog alata, smanjujete opasnost od povrede.
- 3) **Izbegavajte nenamerno pokretanje. Vodite računa da električni alat bude isključen pre nego što ga priključite na struju i/ili na akumulator kada ga podižete ili nosite.** Ako vam je prst na prekidaču dok nosite električni alat ili ako priključite električni alat na napajanje dok je uređaj uključen, to može voditi do nesreće.
- 4) **Uklonite priključnu opremu ili ključeve pre nego što uključite električni alat.** Alat ili ključ koji se nalazi u rotirajućem delu električnog alata može prouzrokovati povrede.
- 5) **Izbegavajte neobičajeni položaj tela. Obzbedite bezbedan položaj i u svakom trenutku održavajte ravnotežu.** Tako ćete moći u neočekivanim situacijama bolje upravljati električnim alatom.
- 6) **Nosite odgovarajuću odeću. Nemojte nositi labavu odeću ili**

- nakit. Držite kosu, odeću i rukavice dalje od pokretnih delova.** Pokretni delovi mogu da uhvate labavu odeću, nakit ili dugu kosu.
- 7) **Ako je moguće instalirati opremu za usisavanje i sakupljanje prašine, proverite da li je ona priključena i da li se pravilno koristi.** Korišćenje usisivača za prašinu može da smanji opasnost koja nastaje od prašine.
- 8) **Nemojte se zavaravati lažnom sigurnošću i nemojte prekoračiti sigurnosna pravila za električne alate, čak i ako ste upoznati sa električnim alatom nakon višekratnog korišćenja.** Nepažljivo rukovanje može za delić sekunde dovesti do ozbiljnih povreda.

Korišćenje električnog alata i njegovo rukovanje

- 1) **Nemojte preopterećivati električni alat. Za svoj posao koristite odgovarajući električni alat.** Sa pravim električnim alatom radite bolje i bezbednije u navedenom opsegu snage.
- 2) **Nemojte koristiti električni alat čiji je prekidač neispravan.** Električni alat koji se više ne može uključiti ili isključiti opasan je i mora se popraviti.
- 3) **Izvcite utikač iz utičnice i/ili izvadite uklonjivi akumulator pre podešavanja, promene delova priključne opreme ili skladištenja električnog alata.** Ove mere predostrožnosti sprečavaju slučajno pokretanje električnog alata.
- 4) **Čuvajte nekorišćeni električni alat van domašaja dece. Nemojte dozvoliti da električni alat koriste osobe koje nisu upoznate sa njim ili koje nisu pročitale ovo uputstvo.** Električni alati su opasni kada ih koriste osobe koje nemaju iskustva.

- 5) **Pažljivo održavajte električne alate i priključnu opremu. Proverite da li pokretni delovi ispravno funkcionišu i da li se zaglavljaju, da li su delovi pokvareni ili oštećeni u toj meri da je funkcionisanje električnog alata oštećeno.**
Pre korišćenja električnog alata dajte na popravku oštećene delove. Mnoge nesreće nastaju usled loše održavanih električnih alata.
- 6) **Rezne alate održavajte u oštrom i čistom stanju.** Pažljivo održavani rezni alati sa oštrim reznim ivicama manje se zaglavljaju i lakše je upravljati njima.
- 7) **Koristite električni alat, dodatnu opremu, priključnu opremu, itd., u skladu sa ovim uputstvom. Uzmite u obzir uslove rada i aktivnosti koje treba obaviti.** Korišćenje električnih alata u drugu, osim u predviđenu namenu, može voditi do opasnih situacija.
- 8) **Održavajte rukohvat i površine za hvatanje suvim, čistim i bez ulja i masnoće.** Klizave ručke i površine za hvatanje sprečavaju bezbedan rad i kontrolu nad električnim alatom u nepredviđenim situacijama.

Servis

- 1) **Vaš električni alat treba da popravljaju samo kvalifikovano osoblje i samo koristeći originalne rezervne delove.** Ovim se obezbeđuje bezbednost električnog alata.

Dodatne bezbednosne napomene Obuka

- Ovaj proizvod ne smeju da koriste deca. Deca moraju biti pod nadzorom kako se ne bi igrala sa proizvodom. Čišćenje i održavanje ne smeju da obavljaju deca.

- Proizvod ne smeju da koriste osobe sa smanjenim fizičkim, senzornim ili mentalnim sposobnostima ili osobe sa nedovoljnim znanjem ili iskustvom.
- Nikada nemojte dozvoliti da proizvod koriste deca ili osobe koje nisu upoznate sa datim uputstvima.
- Lokalni propisi mogu da nametnu starosnu granicu za korisnika.
- Rukovalac ili korisnik je odgovoran za nezgode ili štetu koja je nanesena drugim ljudima ili njihovoj imovini.
- Pažljivo pročitajte uputstva. Upoznajte se sa kontrolama i kako da pravilno koristite mašinu.
- Proizvod ne sme da se koristi na nadmorskoj visini iznad 2000 m.

Priprema

- Pre upotrebe, proverite da li su na proizvodu oštećeni, nedostajući ili nepravilno pričvršćeni štitnici ili delovi mehanizma za sečenje.
- Pre upotrebe proizvoda i nakon bilo kakvog udara, pregledajte da li postoje bilo kakvi znaci habanja ili oštećenja i izvršite sve neophodne popravke.
- Koristite samo sertifikovane produžne kablove (H05VVH2-F) maks. dužine 75 m, namenjene za spoljašnju upotrebu. Pre upotrebe uvek potpuno odmotajte produžni kabl iz kotura za kablove. Proverite da li je produžni kabl oštećen i star.
- Nemojte priključivati oštećeni kabl na napajanje. Nemojte dodirivati oštećeni kabl sve dok ga ne isključite jer možete dodirnuti delove koji su pod naponom.
- Pre upotrebe proverite da li priključni i produžni kabl imaju znake oštećenja ili starenja. Ako se kabl ošteti tokom upotrebe, odmah ga izvucite iz električne mreže. **NEMOJTE DODIRIVATI VOD SVE DOK GA NE IZVUČETE IZ STRUJE.** Nemojte da

koristite proizvod ako je kabl oštećen ili istrošen.

- Da biste izvukli priključni kabl iz utičnice, uvek treba da vučete za mrežni utikač, a ne za priključni kabl.
- Ako je mrežni priključni kabl ovog proizvoda oštećen, da bi se izbegla opasnost od povrede potrebno je da ga zameni proizvođač ili njegova korisnička služba, ili neka druga odgovarajuće kvalifikovana osoba.

Korišćenje

UPOZORENJE!

- ▶ Nemojte dodirivati pokretne opasne delove dok se proizvod ne isključi iz strujnog napajanja i dok se ne zaustave opasni delovi koji su u pokretu.
- Držite priključne i produžne kablove dalje od mehanizma za sečenje kako biste izbegli oštećenje kablova, što može dovesti do kontakta sa **delovima koji su pod naponom.**
- Nosite zaštitu za oči, čvrste cipele i dugačke pantalone tokom celog perioda upotrebe proizvoda.
- Izbegavajte upotrebu proizvoda u lošim vremenskim uslovima, naročito kada postoji opasnost od грома.
- Postoji opasnost od posekotina po rukama i nogama.
- Prestanite da koristite proizvod kada su ljudi, posebno deca ili kućni ljubimci u blizini.
- Koristite proizvod samo pri dnevnom svetlu ili pri dobrom veštačkom osvetljenju.
- Uvek držite ruke i noge dalje od mehanizma za sečenje, naročito kada uključujete motor.
- Nikada nemojte zameniti nemetalni mehanizam za sečenje sa metalnim mehanizmom za sečenje.
- Nikada nemojte da koristite proizvod sa oštećenim ili nedostajućim

štitnicima ili poklopcima ili sa oštećenim ili istrošenim kablom.

- Izbegavajte neuobičajeni položaj tela. Kada radite na padinama vodite računa da bezbedno stojite kako biste u svakom trenutku mogli da održavate ravnotežu.
- Idi polako napred. Nemojte trčati sa proizvodom u ruci.
- Odmah isključite proizvod ako dođe do nezgode ili kvara tokom rada. Lečite povrede na odgovarajući način ili potražite medicinsku pomoć. Da biste otklonili probleme, pročitajte poglavlje „Rešavanje problema“ ili stupite u kontakt sa našom korisničkom službom.
- Držite produžni kabl dalje od pokretnih, opasnih delova da biste izbegli oštećenje kablova, što može dovesti do dodirivanja delova pod naponom.
- Ako se priključni kabl ošteti ili zaplete tokom upotrebe, odmah isključite proizvod i izvucite kabl iz mrežne utičnice da biste isključili proizvod iz napajanja.
- Koristite uređaj za rezidualnu struju sa strujom okidanja ne većom od 30 mA.
- Nemojte koristiti dodatnu opremu koju Parkside ne preporučuje. To može dovesti do strujnog udara ili požara.
- Uvek izvucite proizvod iz napajanja (tj. izvucite utikač iz utičnice),
 - kada je proizvod ostavljen bez nadzora;
 - pre uklanjanja blokade;
 - pre provere, čišćenja ili korišćenja proizvoda;
 - nakon udarca u strani predmet;
 - ako proizvod počne neuobičajeno da vibrira.
- Ako proizvod počne neuobičajeno da vibrira, potrebna je hitna provera.
 - Potražite znakove oštećenja.

- Izvršite neophodne popravke oštećenih delova.
 - Potražite labave delove i zategnite ih.
- Uvek vodite računa da u ventilacionim otvorima ne bude stranih tela.

Održavanje i skladištenje

- Izvucite proizvod iz strujnog napajanja (tj. izvucite utikač iz utičnice) pre obavljanja bilo kakvog održavanja ili čišćenja.
- Koristite samo rezervne delove i pribor koji su dostupni i preporučeni od strane proizvođača.
- Redovno proveravajte i održavajte proizvod. Popravke proizvoda prepustite samo ovlašćenoj radionici.
- Kada ne koristite proizvod, držite ga van domašaja dece.
- Vodite računa da u ventilacionim otvorima ne bude prljavštine.

Smanjenje vibracija i buke

Ograničite vreme korišćenja, koristite režim niske vibracije i niske buke, i nosite ličnu zaštitnu opremu da biste smanjili efekte vibracija i buke.

Sledeće mere pomažu u ublažavanju opasnosti vezanih za vibracije i buku:

- Koristite proizvod samo u skladu sa njegovom predviđenom namenom i kao što je opisano u ovom uputstvu.
- Vodite računa da proizvod bude ispravno i dobro održavan.
- Koristite odgovarajuću priključnu opremu za ovaj proizvod i uverite se da su u besprekornom stanju.
- Čvrsto držite proizvod za ručke/rukohvat.
- Održavajte proizvod u skladu sa uputstvima i obezbedite adekvatno podmazivanje (ako je primenljivo).
- Planirajte tok svog rada tako da korišćenje proizvoda sa velikom

vibracijom bude raspoređeno tokom dužeg vremenskog perioda.

Ponašanje u hitnim slučajevima

Upoznajte se sa uputstvom za korišćenje ovog proizvoda. Zapamtite ove bezbednosne napomene i obavezno ih se pridržavajte. To pomaže u izbegavanju rizika i opasnosti.

- Uvek budite pažljivi tokom korišćenja ovog proizvoda da biste na vreme prepoznali opasnosti i preduzeli nešto. Brzom intervencijom možete izbeći ozbiljne povrede i materijalnu štetu.
- Kod neispravnog funkcionisanja odmah isključite proizvod i izvucite ga iz strujnog napajanja. Dajte ga proizvod pregleda kvalifikovani stručnjak, i ako je potrebno da ga popravi, pre nego što ponovo počnete da ga koristite.

Zaostale opasnosti

NAPOMENA

▶ Ovaj proizvod tokom rada stvara elektromagnetno polje! Pod određenim okolnostima, ovo polje može uticati na aktivne ili pasivne medicinske implantate! Da bi se smanjila opasnost od ozbiljnih ili smrtonosnih povreda, pre nego što koristite proizvod, preporučujemo da se osobe sa medicinskim implantatima konsultuju sa svojim lekarom i proizvođačem medicinskih implantata!

- Čak i ako pravilno koristite ovaj proizvod, uvek postoje zaostale opasnosti. Mogu se pojaviti sledeće opasnosti u vezi sa dizajnom i konstrukcijom:
 - Posekotine;
 - Gubitak sluha kada radite bez zaštite za uši;

– Šteta po zdravlje koja nastaje usled vibracija šake i ruke, u slučaju da se proizvod duže vreme koristi, ili ako se ne koristi pravilno i ne održava.

● **Pre prvog korišćenja**

● **Raspakivanje proizvoda**

1. Izvadite proizvod iz ambalaže i uklonite sav ambalažni materijal i zaštitnu foliju.
2. Proverite da li su svi delovi prisutni i da li je opisani obim isporuke kompletan (videti „Obim isporuke“).
3. Proverite da li su proizvod i svi delovi u dobrom stanju. Ako primetite oštećenje ili grešku, nemojte da koristite proizvod, već nastavite kao što je opisano u poglavlju „Garancija i garantni list“.

● **Sastavljanje**

Zaštitni poklopac (sl. B)

1. Stavite zaštitni poklopac **9** na glavu motora **12**.
2. Okrenite i zaključajte zaštitni poklopac **9** suprotno smeru kretanja kazaljke na satu.
 - Za rastavljanje, sledite korake u obrnutom redosledu.

Odstojni okvir

1. Izvucite odstojni okvir **11**.
2. Umetnite oba otvorena kraja odstojnog okvira **11** u bočne prihvatnice na donjoj strani glave motora **12**.
3. Odstojni okvir **11** se zaključava u 2 položaja.

Pomoćna ručka (sl. C)

1. Olabavite i uklonite predmontiranu navrtku **14** i zavrtanj ručke **18** na pomoćnoj ručki **15**.

2. Spojite krajeve pomoćne ručke [15] i navucite ih preko prihvatnice ručke [17].
3. Zavrните pomoćnu ručku [15] zavrtnjem za ručku [18] i navrtnom [14].

● **Korišćenje**

⚠ OPREZ! Opasnost od povreda!

- ▶ Nemojte da koristite proizvod bez zaštitnog poklopca [9].
- ▶ Nosite odgovarajuću odeću i zaštitu za oči i sluh.
- ▶ Pre svake upotrebe, vodite računa da proizvod bude u ispravnom stanju.
- ▶ Nemojte zaključati prekidač za uključivanje/isključivanje [2]. Motor mora biti isključen nakon otpuštanja prekidača za uključivanje/isključivanje. Ako je prekidač za uključivanje/isključivanje oštećen, prestanite da koristite proizvod.

NAPOMENA

- ▶ Poštujte lokalne propise u vezi sa zaštitom od buke.

● **Uključivanje/Isključivanje**

⚠ OPREZ! Opasnost od povreda i materijalne štete!

- ▶ Vodite računa da stojite bezbedno i da čvrsto držite proizvod sa obe ruke i udaljeno od tela.
- ▶ Pre uključivanja vodite računa da proizvod ne dodiruje nikakve predmete.
- ▶ Nakon isključivanja proizvoda, namotaj sa niti [20] se još neko vreme okreće. Ostavite da se namotaj sa niti potpuno zaustavi.

⚠ OPREZ! Opasnost od povreda i materijalne štete!

- ▶ Držite ruke i noge na bezbednoj udaljenosti od namotaja sa niti [20].

NAPOMENA

- ▶ Rezna nit ima zavezane čvorove na krajevima radi bezbednosti u transportu. Potpuno automatski sistem sa dvostrukom niti reguliše širinu sečenja kada se prvi put uključi, a krajevi sa čvorovima su automatski isečeni na rezaču niti [21].
- ▶ Proizvod ne može da se prebaci na kontinuirani rad.
- ▶ Redovno uklanjajte ostatke trave sa namotaja sa niti [20] kako efekat sečenja ne bi bio narušen.

(SI. E)

1. Napravite petlju na kraju produžnog kabla. Provucite omču kroz otvor na gornjoj ručki [1] i zakačite je za zaštitu od zatezanja [4].
2. Priključite proizvod na strujno napajanje.
3. Vodite računa da stojite bezbedno i da čvrsto držite proizvod sa obe ruke. Nemojte staviti kućište namotaja [10] na tlo.
4. **Uključivanje:** Držite pritisnuto prekidač za uključivanje/isključivanje [2].
5. **Isključivanje:** Otpustite prekidač za uključivanje/isključivanje [2].

● **Podešavanja**

(SI. F)

Podešavanje pomoćne ručke

Pomoćnu ručku [15] možete da podesite u različite položaje. Podesite pomoćnu ručku tako da u radnom položaju kućište

namotaja **10** bude blago nagnuto prema napred.

- ① Otpustite navrtku **14** i podesite pomoćnu ručku **15** u željeni položaj. Ponovo zategnite navrtku.

Podešavanje visine

Teleskopska cev **7** vam omogućava da prilagodite proizvod sopstvenoj visini.

- ② Otpustite navojnu čauru **6** okretanjem u pravcu **↺**. Podesite teleskopsku cev **7** na željenu dužinu. Zavrnite navojnu čauru okretanjem u pravcu **↻**.

Podešavanje ugla sečenja

Promenom ugla sečenja možete da kosite travnjak i na nepristupačnim mestima, npr. ispod klupa i zidnih izbočina.

- ③ Pritisnite dugme **8** na kućištu motora i nagnite teleskopsku cev **7**. Moguće su 6 pozicije.

Podešavanje dela ručke

Deo ručke **13** može da se zaokrene za 90°.

- ④ Gurnite bravu **5** nagore i okrenite deo ručke **13** dok se ne zaključa u željeni položaj.

Podešavanje odstojnog okvira (zaštita za cveće)

Odstojni okvir **11** drži biljke i debla koje ne treba seći dalje od mehanizma za sečenje.

- ⑤ Gurnite odstojni okvir **11** prema napred. Ako odstojni okvir nije potreban, gurnite ga nazad u položaj za parkiranje.

Produžavanje rezne niti

NAPOMENA

- ▶ Redovno proveravajte da li je rezna nit oštećena. Proverite da li je rezna nit isečena na predviđenu dužinu pomoću rezača niti **21**.

- Proizvod je opremljen potpuno automatskim sistemom sa dvostrukom niti.
- Niti se automatski produžavaju prilikom svakog uključivanja. Da bi funkcija automatskog produžavanja niti ispravno radila, namotaj sa niti **20** mora da se zaustavi pre nego što ponovo uključite proizvod.
- Ako su niti u početku duže od kruga rezanja, rezač niti **21** će ih automatski skratiti na odgovarajuću dužinu (sl. D).
- **Kada se ne vide krajevi niti:** Zamenite namotaj sa niti **20** (videti „Zamena namotaja sa niti“.)
- **Ručno podešavanje dužine niti:**
 1. Izvucite proizvod iz struje.
 2. Pritisnite dugme za zaključavanje **24**, ponovo ga otpustite i malo izvucite krajeve niti. Ponovite ovaj postupak sve dok krajevi niti donekle ne prelaze preko rezača niti **21**.

● Napomene za rad

⚠ UPOZORENJE! Opasnost od povreda!

- ▶ Ne kosite vlažnu ili mokru travu.
- ▶ Pre nego što uključite proizvod, vodite računa da namotaj sa niti **20** ne bude u dodiru sa kamenjem, krhotinama ili drugim stranim predmetima.
- ▶ Uključite proizvod pre nego što ga približite travi koja treba da se kosi.

⚠ UPOZORENJE! Opasnost od povreda!

- ▶ Nemojte da preopteretite proizvod tokom korišćenja.
- ▶ Izbegavajte dodirivanje prepreka (kamenje, zidovi, ograde itd.). U suprotnom, namotaj sa niti [20] će se brzo istrošiti.
- ▶ Izbegavajte upotrebu proizvoda po lošem vremenu, naročito kada preti opasnost od groma.
- ▶ Nemojte izabrati poziciju pomoćne ručke [15] koja je suviše blizu gornje ručke [1]. U suprotnom nećete imati pravilnu kontrolu nad proizvodom.

● Košenje trave



- Kosite travu zamahujući proizvodom udesno i ulevo.
- Kosite polako i tokom košenja držite proizvod tako da širina reza bude paralelna sa zemljom.
- Kosite dugu travu u slojevima od vrha ka dnu.

Podošavanja trimera za travu

- Deo ručke [13]: 0° (sl. F ④)
- Ugao reza: 90° (sl. F ③)
- Odstojni okvir [11] po potrebi: u položaju parkiranja/rasklopljen (sl. F ⑤)

● Podrezivanje ivice travnjaka (Sl. G)

⚠ OPREZ! Opasnost od povreda!

- ▶ Tokom rada držite proizvod tako da vas zaštitni poklopac [9] štiti od mehanizma za sečenje.

Podošavanja za podrezivanje ivice travnjaka

Da biste podrezali ivice travnjaka, polako pomerajte proizvod duž ivice travnjaka.

- Deo ručke [13]: 90° (sl. F ④)
- Ugao reza: 90° (sl. F ③)
- Odstojni okvir [11] u položaju za parkiranje

● Rešavanje problema

Problem	Mogući uzrok	Rukovanje
Proizvod neće da se pokrene.	Prekidač za uključivanje/isključivanje [2] je neispravan.	Da biste dali proizvod na popravku, stupite u kontakt sa našom korisničkom službom.
	Motor je neispravan.	
Proizvod radi s prekidima.	Unutrašnji slab kontakt.	Čišćenje mehanizma za sečenje (videti „Čišćenje“).
	Prekidač za uključivanje/isključivanje [2] je neispravan.	
Proizvod stvara jake vibracije i glasne zvuke.	Mehanizam za sečenje je prljav.	Da biste dali proizvod na popravku, stupite u kontakt sa našom korisničkom službom.
	Motor je neispravan.	

Problem	Mogući uzrok	Rukovanje
Rezultat sečenja je loš.	U namotaju sa niti 20 nema dovoljno rezne niti.	Ako je potrebno, produžite reznu nit (videti „Produžavanje rezne niti“). Zamenite namotaj sa niti 20 (videti „Zamena namotaja sa niti“).
	Rezne niti nisu izvučene iz namotaja sa niti 20 ili su samo na jednoj strani izvučene.	1. Izvadite namotaj sa niti 20 . 2. Provučite rezne niti kroz otvore za izlaz niti 22 . 3. Ponovo instalirajte namotaj sa niti 20 .

● Čišćenje i održavanje

⚠ UPOZORENJE! Opasnost od povreda!



Uvek isključite proizvod, izvucite ga iz struje i ostavite da se ohladi, pre nego što izvršite bilo kakav pregled, održavanje ili čišćenje.

⚠ UPOZORENJE! Opasnost od povreda!

- ▶ Opasnost od povreda od pokretnih, opasnih delova!

⚠ OPREZ!

- ▶ Za sve radove na održavanju i popravci koji nisu opisani u ovim uputstvima: Obratite se ovlašćenom servisnom centru ili slično kvalifikovanoj osobi da biste proverili i popravili proizvod. Koristite samo originalne delove.

NAPOMENA

- ▶ Redovno obavljajte sledeće radove čišćenja i održavanja. Ovim se obezbeđuje duga i pouzdana upotreba.

● Čišćenje

⚠ UPOZORENJE! Opasnost od strujnog udara!

- ▶ Nemojte prskati proizvod vodom niti ga uranjajte u vodu.

⚠ UPOZORENJE! Opasnost od povreda!

- ▶ Budite oprezni kada rukujete rezačem niti **21**. Rezač niti može da izazove ozbiljne posekotine.

NAPOMENA

- ▶ Nemojte koristiti sredstva za čišćenje ili rastvarače. To bi moglo trajno da ošteti proizvod.
- Održavajte na proizvodu u čistom stanju otvore za ventilaciju, učišite motora i ručke. Da biste to uradili, koristite vlažnu krpnu ili četku.
- Posle svakog procesa sečenja, uklonite travu i zemlju sa zaštitnog poklopca **9** i mehanizma za sečenje.

● Održavanje

- Pre svakog korišćenja proverite da li proizvod ima vidljive nedostatke kao što su labavi, istrošeni ili oštećeni delovi.
- Proverite da li su poklopci i zaštitna oprema oštećeni i da li su ispravno nalegli. Ako je potrebno, zamenite ih.

● Zamena namotaja sa niti

(Sl. D)

NAPOMENA

- ▶ Odgovarajući smer namotavanja namotaja sa niti **20** je naznačen u kućištu namotaja **10** i na samom namotaju sa niti.
- ▶ Proverite rezač niti **21**. Nikada nemojte koristiti proizvod bez rezača niti ili sa neispravnim rezačem niti. Ako je rezač niti oštećen, stupite u kontakt sa našom korisničkom službom.
- ▶ Možete da koristite i komercijalnu nit dostupnu u prodavnicama da biste ponovo koristili prazne namotaje sa niti. (Videti „Tehnički podaci“). Smer namotavanja je prikazan na namotaju sa niti **20**.

1. Izvucite mrežni utikač.
2. Otvorite kućište namotaja **10** istovremenim pritiskom na obe brave za oslobađanje **19** na kućištu namotaja.
3. Skinite poklopac sa kućišta namotaja **10** i izvadite namotaj sa niti **20**.
4. Izvucite iz proreza **23** krajeve niti novog namotaja.
5. Stavite novi namotaj sa niti u kućište namotaja **10**. Strana namotaja sa niti na kojoj se nalazi smer namotavanja niti označen strelicama, mora biti vidljiva nakon umetanja.

6. Umetnite oba kraja niti kroz otvore za izlaz niti **22** sa obe strane.
7. Vratite poklopac na kućište namotaja **10**. Vodite računa da brave za oslobađanje **19** na poklopcu tačno ulegnu u udubljenja na kućištu namotaja. Brave za oslobađanje čujno kliknu na svoje mesto.
8. Povucite krajeve niti i pritisakajte uzastopno dugme za zaključavanje **24** sve dok krajevi niti ne vire oko 1 cm preko rezača niti **21**.

● Transport

- Nosite isključeni proizvod držeći ga jednom rukom za gornju ručku **1**, a drugom rukom za pomoćnu ručku **15**.
- Usmerite jedinicu za sečenje prema tlu. To će sprečiti da tokom transporta dođete u dodir sa jedinicom za sečenje.

● Rezervni delovi/dodatna oprema

- Kupci iz sledećih zemalja mogu naručiti kompatibilne zamenske baterije i punjače u Lidl onlajn prodavnicama:
Nemačka (lidl.de), Francuska (lidl.fr), Belgija (lidl.be), Češka (lidl.cz), Holandija (lidl.nl), Poljska (lidl.pl), Slovačka (lidl.sk), Španija (lidl.es)
Kupci iz svih drugih zemalja mogu da ih naruče na sajtu www.optimex-shop.com.

Položaj	Opis	Broj narudžbe
20	Namotaj sa niti	947187601
11	Odstojni okvir (zaštita za cveće)	947187602

Položaj	Opis	Broj narudžbe
14 & 15 & 18	Navrtka (zavrtanj ručke – pomoćna ručka) i pomoćna ručka i zavrtanj ručke (pomoćna ručka)	947187603
9	Zaštitni poklopac	947187604

● Skladištenje

- Čuvajte proizvod na suvom mestu, van domašaja dece.
- Nemojte postavljati proizvod na zaštitni poklopac 9. Okačite proizvod za gornju ručku 1 kako biste sprečili da zaštitni poklopac dodiruje druge predmete. Postoji opasnost da se zaštitni poklopac deformiše i time promeni svoje dimenzije i sigurnosna svojstva.

● Odlaganje

Pakovanje se sastoji od ekološki prihvatljivih materijala koje možete odlagati na lokalnim mestima za reciklažu.



Obratite pažnju na označavanje materijala za pakovanje pri odvajanju otpada, koji je označen skraćenicama (a) i brojevima (b) sa sledećim značenjem: 1–7: plastika/20–22: papir i karton/80–98: mešavine.

Proizvod:



Mogućnosti za uklanjanje iskorišćenog proizvoda možete saznati u vašoj opštinskoj ili gradskoj upravi.



U interesu zaštite životne sredine nemojte bacati vaš proizvod kada je iskorišćen kućnom otpadu, nego ga ponesite na odgovarajuće mesto za odlaganje otpada. Informacije o mestima za sakupljanje i njihovom radnom vremenu možete dobiti u vašoj lokalnoj administraciji.

● Garancija

Lidl i proizvođač nisu u mogućnosti da garantuju obezbeđivanje servisiranja i dostupnost rezervnih delova nakon isteka garantog perioda/perioda saobraznosti. Ukoliko za tim bude potrebe, putem naše Službe za potrošače možete proveriti dostupnost rezervnih delova i opcije za popravku. Hvala na razumevanju.

Kako izjaviti reklamaciju?

Molimo Vas:

- da pozovete korisnički servis: 0800 300 180
- pošaljete e-mail na: owim@lidl.rs
- posetite najbližu Lidl prodavnicu.

Da bismo osigurali najbržu asistenciju, molimo da sačuvate fiskalni račun i date ga na uvid prilikom izjavljivanja reklamacije.

GARANCIJA/GARANTNI LIST

Poštovani,

Ovim putem Vas upoznajemo sa Vašim pravima i obavezama koje proističu iz Zakona o zaštiti potrošača, a u pogledu ostvarivanja prava iz garancije.

Ova garancija ni na koji način ne utiče, niti isključuje prava koja kupac ima u skladu sa važećim Zakonom o zaštiti potrošača po osnovu zakonske odgovornosti prodavca za nesaobraznost robe ugovoru koja traje 2 godine od dana kada je roba predata kupcu.

Davalac garancije ovom izjavom preuzima obavezu da kupcima svojih aparata, a pod uslovima definisanim u ovoj izjavi, obezbedi:

- besplatno otklanjanje kvarova u garantnom roku, koji bi nastali kod uobičajene upotrebe ili zbog grešaka u proizvodnji i materijalu, ili
- zamenu aparata, u garantnom roku predviđenim ovom garancijskom izjavom, u slučaju da opravka nije moguća, ili
- ako otklanjanje kvara nije moguće, kupac ima pravo da zahteva od prodavca povrat novca.

Ukupan rok garancije je 3 godine.

Garantni rok počinje da važi od datuma kupovine proizvoda, odnosno od prijema istog od strane kupca, a što se dokazuje fiskalnim računom.

Garancija važi na teritoriji Republike Srbije.

Kupac može da izjavi reklamaciju usmeno u nekom od prodajnih objekata Lidl Srbija KD, odnosno telefonom, pisanim putem ili elektronskim putem na kontakte kompanije Lidl Srbija KD, uz dostavu fiskalnog računa na uvid.

U cilju ispravnog funkcionisanja proizvod se koristi u skladu sa njegovom namenom i Uputstvom za upotrebu.

Na zahtev kupca, koji je izjavljen u garantnom roku, prodavac će izvršiti otklanjanje kvarova i nedostataka na proizvodu u roku predviđenim Zakonom.

Garantni uslovi:

Pre obraćanja prodavcu za tehničku pomoć, potrebno je proveriti ispravnost instalacije i ostalih potrebnih uslova naznačenih u Uputstvu za upotrebu.

Kupac je dužan da prodavcu preda sve pripadajuće delove proizvoda koje je preuzeo u trenutku kupovine.

Popravke u roku garancije:

Garancija važi počev od dana kada je roba predata kupcu, a na osnovu fiskalnog odsečka. U istom periodu davalac garancije, odnosno prodavac je u obavezi da ukloni sve tehničke kvarove bez naknade, u zakonskom roku.

Garancija ne važi u sledećim slučajevima:

1. Ukoliko prodavcu uz aparat nije priložen fiskalni račun sa datumom prodaje.
2. Ukoliko je kvar prouzrokovan udarom groma, strujnim udarom ili sličnim delovanjem spoljne sile na sam uređaj (požar, poplava, naponski udar...).
3. Ukoliko su nastali kvarovi i oštećenja na uređaju posledica delovanja spoljnih uticaja, kao što su: velika vlaga, previsoka i suviše niska temperatura (pucanje cevi usled smrzavanja, oštećenja gumenih delova, rđanje, itd.)
4. Ukoliko proizvod nije korišćen u skladu sa Uputstvom za upotrebu.
5. Ukoliko je proizvod pokušalo da popravi treće neovlašćeno lice.
6. Ukoliko proizvod nije korišćen u skladu sa namenom.
7. Ukoliko je čišćenje i održavanje uređaja urađeno protivno Uputstvu za upotrebu.
8. Ukoliko je proizvod korišćen u profesionalne svrhe.

Naziv proizvoda:	Električni trimer za travu
Model:	HG10988
IAN/Serijski broj:	508096_2507
Proizvođač:	OWIM GmbH & Co. KG Stiftsbergstraße 1 74167 Neckarsulm Nemačka
Davalac garancije-uvoznik:	Lidl Srbija KD Prva južna radna 3 22330 Nova Pazova Republika Srbija Tel. 0800 300 180 E-mail: kontakt@lidl.rs
Datum predaje robe potrošaču:	datum sa fiskalnog računa
Uvozi i stavlja u promet:	Lidl Srbija KD Prva južna radna 3 22330 Nova Pazova Republika Srbija Tel. 0800 300 180 E-mail: kontakt@lidl.rs

● Postupak garancije

Da biste bili sigurni da će vaš zahtev biti brzo obrađen, pratite sledeća uputstva:

Za sva pitanja, pripremite račun i broj artikla (IAN 508096_2507) kao dokaz kupovine.

Nađite broj artikla na natpisnoj pločici na proizvodu, gravuri na proizvodu, naslovnoj strani vašeg uputstva (dole levo) ili nalepnici na poleđini ili dnu proizvoda.

Ako dođe do funkcionalnih grešaka ili drugih kvarova, prvo kontaktirajte dole navedenu servisnu službu telefonom ili e-mailom.

Zatim možete besplatno poslati proizvod koji je evidentiran kao neispravan na adresu servisa koju ste dobili, prilažući račun (priznanicu) i detalje o tome šta je u kvaru i kada je nastao.



Možete pogledati i preuzeti ove i mnoge druge priručnike na parkside-diy.com. Skeniranjem ovog QR koda dospećete direktno na parkside-diy.com. Izaberite vašu zemlju i potražite uputstva za upotrebu koristeći masku za pretragu. Unošenjem broja artikla (IAN) 508096_2507 pristupićete uputstvu za upotrebu vašeg artikla.

● Servis

RS Servis Srbija

Tel.: 0800801807

Kontakt formular na
parkside-diy.com

IAN 508096_2507



Srpska oznaka usaglašenosti

● EU Izjava o usklađenosti

RS

EU IZJAVA O USKLAĐENOSTI (br. 508096_2507)

IAN: 508096_2507
Identifikacija proizvoda: "PARKSIDE" Električni trimer za travu
Broj modela HG10988

Predmet gore opisane deklaracije je usklađu sa relevantnim važećim zakonodavstvom Unije o harmonizaciji:

Direktiva 2006/42/EC
Direktiva 2000/14/EC
Direktiva 2014/30/EU
Direktiva 2011/65/EU sa svim povezanim izmenama

Reference za važeće standarde usklađenosti ili reference za ostale tehničke specifikacije za koje se daje izjava o usklađenosti:

N° / delovi
Direktiva 2006/42/EC
EN 60335-1:2012/A15:2021
EN 50636-2-91:2014
EN 62233:2008
Direktiva 2014/30/EU
EN IEC 55014-1:2021
EN IEC 55014-2:2021
EN IEC 61000-3-2:2019/A2:2024
EN 61000-3-3:2013/A2:2021

Predmet gore navedene deklaracije je usklađen sa direktivom 2011/65/EU Evropskog parlamenta i veća od 8 juna 2011 o ograničenju upotrebe štetnih materija u elektronskoj i električnoj opremi:

N° / delovi
EN IEC 63000:2018

Postupak procene usklađenosti/ ime&adresa nadležnog tela gde je prikladno: Annex VI, TÜV SÜD Industrie Service GmbH (NB 0036), Westendstraße 199, 80686 München, Germany

Izmerena jačina zvuka na opremi odgovarajućoj za ovaj tip: 93.1 dB(A)

Garantovani nivo jačine zvuka za ovu opremu: 95 dB(A)

Lice koje vodi tehničku dokumentaciju: OWIM GmbH & Co.KG

Potpisao za i u ime:

OWIM GmbH & Co. KG, Stiftsbergstraße 1, 74167 Neckarsulm, Nemačka

Ova izjava o usklađenosti je izdata pod punom odgovornošću proizvođača.

Prevod originalne izjave o usaglašenosti

Neckarsulm

12/11/2025

Mesto

Datum

ppa. Jens Buchheim
Ovlašćeni potpisnik













ppa. Dr. Thorsten Maier
Ovlašćeni potpisnik



Листа со употребени пиктограми/симболи	Страница 135
Вовед	Страница 136
Соодветна употреба	Страница 136
Опсег на испорака	Страница 137
Листа на делови	Страница 137
Технички податоци	Страница 138
Општи безбедносни упатства	Страница 139
Пред првата употреба	Страница 144
Распакувајте го производот	Страница 144
Монтажа	Страница 145
Ракување	Страница 145
Вклучување/исклучување	Страница 145
Поставки	Страница 146
Упатства за работа	Страница 147
Косење трева	Страница 148
Кастрење на рабовите на тревникот	Страница 148
Решавање проблеми	Страница 148
Чистење и одржување	Страница 149
Чистење	Страница 149
Одржување	Страница 150
Замена на макарата за конец	Страница 150
Транспорт	Страница 150
Резервни делови/додатоци	Страница 151
Складирање	Страница 151
Одлагање	Страница 151
Гаранција	Страница 151
Постапка во случај на гаранција	Страница 152
Сервис	Страница 153
ЕУ декларација за сообразност	Страница 154

Листа со употребени пиктограми/симболи

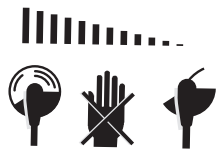
	<p>Прочитајте ги упатствата за употреба.</p>		<p>Држете ги понастрана лицата што не се ангажирани во работата.</p>
	<p>ПРЕДУПРЕДУВАЊЕ! – Означува опасност со среден степен на ризик која, доколку не се избегне, може да резултира со смрт или сериозна повреда (на пр., ризик од електричен удар)</p>		<p>Секогаш исклучувајте го производот, исклучете го од напојувањето и оставете го да се олади пред да вршите каква било проверка, одржување или чистење.</p>
	<p>ПРЕТпазливо! – Означува опасност со ниско ниво на ризик која, доколку не се избегне, може да резултира со мала до умерена повреда (на пр., ризик од изгореници)</p>		<p>Не го изложувајте производот на влага. Не работете на дожд и не косете влажна трева.</p>
	<p>Класа на заштита II (двојна изолација)</p>		<p>Наизменична струја/напон</p>
	<p>Носете заштита за слух!</p>		<p>Носете нелизгава, заштитна обувка!</p>
	<p>Носете заштитни очила!</p>		<p>Носете заштитна облека!</p>
	<p>Веднаш исклучете го приклучокот за напојување од сидниот штекер ако кабелот за напојување [3] е оштетен.</p>		<p>Секогаш исклучувајте го приклучокот за напојување од сидниот штекер пред да вршите работи за одржување.</p>
	<p>Спецификација на гарантираното ниво на звучна моќност L_{WA} во dB</p>		<p>Круг за сечење</p>
	<p>Прилагодување на должината на телескопската цевка [7]</p>		<p>Рачката може да се ротира за 90°</p>
	<p>Фиксирање на навојната чаура [6]</p>		<p>Насока на намотување на крајот (на макарата за крај [20])</p>

30 cm	Круг на сечење (на заштитниот капак )		Насока на ротација на крајот кога моторот работи (на заштитниот капак )
	Насока на ротација на крајот (на куќиштето на макарата )		Позиција за ослободување на куќиштето на макарата ) со стискање на прстите заедно
 	Безбедносни упатства Инструкции за ракување		СЕ ознаката потврдува усогласеност со важечките директиви на ЕУ за овој производ.
		Откако производот ќе се исклучи, уредот за сечење продолжува да ротира неколку секунди. Држете ги рацете и нозете на безбедно растојание.	
		При прилагодување на работните позиции, осигурајте се дека сте заштитени од уредот за сечење со заштитниот капак  .	

ЕЛЕКТРИЧЕН ТРИМЕР ЗА ТРЕВА

● Вовед

Ве честитаеме за купувањето на Вашиот нов производ. Со тоа се одлучивте за квалитетен производ. Упатството за употреба е дел од овој производ. Тоа содржи важни информации за безбедност, користење и отстранување. Запознајте се со сите упатства за употреба и безбедност пред да го користите производот. Користете го производот само како што е

опишано и за наведените намени. При предавање на производот на трети лица, предадете ги сите придружни документи.

● Соодветна употреба

- Овој производ е наменет за косење трева во градините и по должината на рабовите на цветните леи. Не користете го овој производ за сечење жива ограда или грмушки.
- Секоја друга употреба или модификација на производот се смета за неправилна и може да резултира со опасности, како што

се смрт, повреди и оштетување.
Производителот нема да одговара за штета настаната од неправилна употреба.

- Овој производ е наменет за домашна употреба и слични намени. Овој производ не е предвиден за комерцијална употреба.
- Овој производ е наменет за употреба од страна на возрасни лица. Млади лица над 16 години, може да го користат производот само под надзор. Операторот или корисникот е одговорен за несреќи или штети на други лица или нивниот имот.

● Опсег на испорака

⚠ ПРЕДУПРЕДУВАЊЕ!

- ▶ Овој производ и неговите материјали за пакување не се играчка! Децата не треба да си играат со пластичните кеси, фолијата или малите делови! Постои ризик од голтање и задушвање!

- 1 Електричен тример за трева
- 1 Заштитен капак (со 2 завртки)
- 2 Макара за конец (1× претходно монтирана)
- 1 Одстојна шипка (заштитник за цвеќе)
- 1 Додатна рачка
- 1 Упатство за употреба

● Листа на делови

Пред да почнете со читање, отворете ги страниците што содржат илустрации и запознајте се со сите карактеристики на производот.

(Сл. А)

- 1 Горна рачка
- 2 Прекинувач за вклучување/исклучување
- 3 Кабел за напојување со приклучок
- 4 Прицврстувач на кабел
- 5 Заклучувач (за вртење на делот со рачката)
- 6 Навојна чаура (прилагодување на должината на телескопската цевка)
- 7 Телескопска цевка
- 8 Притиснете го копчето (агол на навалување на главата на моторот)
- 9 Заштитен капак
- 10 Куќиште на макарата
- 11 Одстојна шипка (заштитник за цвеќе)
- 12 Глава на моторот
- 13 Дел со рачка
- 14 Навртка (завртка за рачката – додатна рачка)
- 15 Додатна рачка

(Сл. В)

- 16 Завртка за крстач (заштитен капак)

(Сл. С)

- 17 Држач за рачка
- 18 Завртка за рачката (додатна рачка)

(Сл. Д)

- 19 Отклучување (куќиште на макара)
- 20 Макара за конец
- 21 Секач на конец
- 22 Отвор за излез на конец
- 23 Процеп (макара за конец)
- 24 Копче за фиксирање (макара за конец)

● Технички податоци

Електричен тример за трева		PERT 550 C6
Номинален влезен напон U:	230 V~, 50 Hz	
Потрошувачка на енергија:	550 W	
Број на вртежи во неоптеретена состојба:	10000 min ⁻¹	
Класа на заштита:	II/□	
Тип на заштита:	IPX0	
Круг за сечење:	300 mm	
Должина на конецот:	2 × 5 m	
Дебелина на конецот:	1,4 mm	
Тежина:		
Верзија на VDE:	2,0 kg	
Верзија на BS:	2,6 kg	

Вредности на емисија на бучава

Измерените вредности се измерени во согласност со EN 50636–2–91.

A-означеното ниво на бучава на електричниот алат типично изнесува:

Ниво на звучен притисок L _{рА} :	84,9 dB
Несигурност K _{рА} :	3 dB
Ниво на звучна моќност L _{WA}	
загарантирано:	95 dB
измерено:	93,1 dB
Несигурност K _{WA} :	1,89 dB

Вредности на емисија на вибрации

Вкупни вредности на вибрации (векторски збир од три насоки), одредени според EN 50636–2–91:

Главна рачка a _h :	8,2 m/s ²
Несигурност K:	1,5 m/s ²
Додатна рачка a _h :	3,4 m/s ²
Несигурност K:	1,5 m/s ²

⚠ ПРЕДУПРЕДУВАЊЕ!



Носете заштита за слух!

⚠ ПРЕДУПРЕДУВАЊЕ!

- ▶ Емисиите на вибрации и бучава може да се разликуваат од наведените вредности за време на вистинска употреба на електричниот алат, во зависност од тоа како се користи електричниот алат, особено од видот на делот што се обработува.
- ▶ Потребно е да се воспостават безбедносни мерки за заштита на операторот, врз основа на проценката за изложеност на вибрации во реални услови на употреба (земајќи ги предвид сите делови од работниот циклус, како што се периодите кога електричниот алат е исклучен и периодите кога е вклучен, но работи без оптоварување).

ЗАБЕЛЕШКА

- ▶ Наведената вкупна вредност за вибрации и наведената вредност за емисија на бучава се измерени според стандардизиран метод на тестирање и може да се користат за споредување на еден електричен алат со друг.
- ▶ Наведената вкупна вредност за вибрации и наведената вредност за емисија на бучава може да се користат и за прелиминарна проценка на изложеноста.



Општи безбедносни упатства

Општи безбедносни упатства за електрични алати

⚠ ПРЕДУПРЕДУВАЊЕ!

- ▶ Прочитајте ги сите безбедносни предупредувања, упатства, илустрации и спецификации што се испорачани со овој електричен алат. Непочитувањето на следните упатства може да резултира со електричен удар, пожар и/или сериозни повреди.

Зачувајте ги сите безбедносни информации и упатства за идна референца.

Терминот „електричен алат“ што се користи во овие безбедносни упатства се однесува на електрични алати што работат на струја (со кабел за струја) или електрични алати што работат на батерии (без кабел за струја).

Безбедност на работното место

- 1) **Одржувајте го вашето работно место чисто и добро осветлено.** Неуредните или неосветлени работни површини може да доведат до несреќи.
- 2) **Не ракувајте со електричниот алат во потенцијално експлозивни атмосфери што содржат запаливи течности, гасови или прашина.** Електричните алати создаваат искри што можат да ги запалат прашината или испарувањата.
- 3) **Држете ги децата и другите лица подалеку додека го користите електричниот**

алат. Одвлекувањето на вниманието може да предизвика губење на контролата врз електричниот алат.

Електрична безбедност

- 1) **Приклучокот на електричниот алат мора да одговара на штекерот. Приклучокот не смее да биде модифициран на никаков начин. Не користете адаптерски приклучоци со заземјени електрични алати.** Немодифицираните приклучоци и соодветните штекери го намалуваат ризикот од електричен удар.
- 2) **Избегнувајте контакт на телото со заземјени површини како што се цевки, греалки, шпорети и фрижидери.** Постои зголемен ризик од електричен удар ако вашето тело е заземјено.
- 3) **Држете ги електричните алати подалеку од дожд или влага.** Водата што навлегува во електричниот алат го зголемува ризикот од електричен удар.
- 4) **Не го користете кабелот за напојување за носење, закачување или исклучување на електричниот алат. Држете го кабелот за напојување подалеку од топлина, масло, остри рабови или подвижни делови на уредот.** Оштетените или заплеткани кабли за напојување го зголемуваат ризикот од електричен удар.
- 5) **Кога ракувате со електричен алат на отворено, користете само продолжни кабли кои се погодни за надворешна употреба.** Користењето продолжен кабел погоден за надворешна употреба го намалува ризикот од електричен удар.

6) **Доколку не може да се избегне ракување со електричниот алат на влажна локација, користете прекинувач за преостаната струја.** Користењето прекинувач за преостаната струја го намалува ризикот од електричен удар.

Безбедност за лица

1) **Бидете внимателни, внимавајте што правите и користете здрав разум кога ракувате со електричен алат. Не користете електричен алат додека сте уморни или под дејство на дрога, алкохол или лекови.** Момент на невнимание додека ракувате со електричниот алат може да резултира со сериозни повреди.

2) **Секогаш носете лична заштитна опрема и заштитни очила.** Носењето лична заштитна опрема како што се маска за прав, заштитни чевли што не се лизгаат, шлем или заштита за слух, во зависност од видот на електричниот алат и употребата, го намалува ризикот од повреда.

3) **Избегнувајте случајно вклучување. Проверете дали електричниот алат е исклучен пред да го поврзете со напојувањето и/или батеријата, да го подигате или носите.** Носењето на електричниот алат со прстот на прекинувачот или поврзувањето на електричниот алат со напојувањето со вклучен прекинувач, може да предизвика несреќи.

4) **Отстранете ги сите алатки за прилагодување или клучеви пред да го вклучите електричниот алат.** Оставена алатка или клуч на делот од електричниот алат што се врти, може да предизвика повреда.

5) **Избегнувајте неправилно држење на телото. Одржувајте правилна положба и рамнотежа цело време.** Ова ќе ви помогне подобро да го контролирате електричниот алат во неочекувани ситуации.

6) **Носете соодветна облека. Не носете лабава облека или накит. Држете ги косата, облеката и ракавиците подалеку од подвижните делови.** Лабавата облека, накитот или долгата коса може да се заглават во подвижните делови.

7) **Доколку може да се монтираат уреди за извлекување и собирање прашина, проверете дали се поврзани и се користат правилно.** Користењето на систем за извлекување прашина може да ги намали опасностите од прашина.

8) **Немојте да се залажувате и да ги игнорирате правилата за безбедност на електричните алати, дури и ако сте запознаени со електричниот алат по повторна употреба.** Невнимателното ракување може да доведе до сериозни повреди за дел од секундата.

Употреба и грижа за електричниот алат

1) **Не преоптоварувајте го електричниот алат. Користете електричен алат наменет за работата.** Користењето на правилниот електричен алат ќе ви овозможи да работите подобро и побезбедно во рамките на наведениот опсег на моќност.

2) **Не користете електричен алат со неисправен прекинувач.** Електричен алат што

не може да се вклучи или исклучи е опасен и мора да се поправи.

- 3) **Исклучете го електричниот алат од штекер и/или извадете ја батеријата пред да правите какви било прилагодувања, да менувате додатоци или да го складирате електричниот алат.** Оваа мерка на претпазливост спречува случајно вклучување на електричниот алат.
- 4) **Чувајте ги електричните алати кои не ги користите подалеку од дофат на деца. Не дозволувајте лица, кои не се запознаени со електричниот алат или со овие упатства, да го користат електричниот алат.** Електричните алати се опасни кога ги користат неискусни лица.
- 5) **Внимателно грижете се за електричните алати и помошните делови. Проверете дали подвижните делови работат правилно и не се заглавуваат и дали нема скршени или оштетени делови на начин што би можел да ја наруши функцијата на електричниот алат.**
Поправете ги оштетените делови пред да го користите електричниот алат. Многу несреќи се предизвикани од лошо одржувани електрични алати.
- 6) **Одржувајте ги алатките за сечење остри и чисти.** Внимателно одржуваните алатки за сечење со остри сечила поретко се заглавуваат и полесни се за ракување.
- 7) **Користете го електричниот алат, додатоците, помошните делови итн., во согласност со овие упатства. Земете ги во предвид работните услови и работата што се извршува.** Користењето

на електрични алати за други цели освен за наменетите може да доведе до опасни ситуации.

- 8) **Одржувајте ги рачките и површините за држење суви, чисти и без масло и други маснотии.** Лизгавите рачки и површини за држење спречуваат безбедно ракување и контрола на електричниот алат во непредвидени ситуации.

Сервис

- 1) **Поправајте го вашиот електричен алат само кај квалификуван сервисер и само со оригинални резервни делови.** Ова осигурува дека се задржува безбедноста на електричниот алат.

Дополнителни безбедносни упатства

Обука

- Овој производ не треба да го користат деца. Децата мора да бидат под надзор, за да се осигура дека не си играат со производот. Чистењето и одржувањето не смее да се врши од страна на деца.
- Производот не смее да го користат лица со намалени физички, сензорни или ментални способности, или лица со недоволно знаење или искуство.
- Никогаш не дозволувајте деца или лица кои не се запознаени со наведените упатства да го користат производот.
- Локалните прописи може да наметнат ограничувања на возраста за корисниците.
- Операторот или корисникот е одговорен за несреќи или штети на други лица или нивниот имот.

- Внимателно прочитајте ги упатствата. Запознајте се со контролите и правилната употреба на машината.
- Производот не смее да се користи на надморска височина над 2000 m.

Подготовка

- Пред да го користите производот, проверете го за оштетени, недостасувачки или неправилно прикачени заштитни механизми или делови од механизмот за сечење.
- Пред употреба и по какви било удари, проверете го производот за знаци на абеење или оштетување и извршете ги сите потребни поправки.
- Користете само сертифицирани продолжни кабли (H05VVH2-F) кои се долги максимум 75 m и се дизајнирани за надворешна употреба. Секогаш целосно одмотајте го продолжниот кабел од макарата пред употреба. Проверете го продолжниот кабел за оштетување и знаци на старост.
- Не поврзувајте оштетен кабел во напојувањето. Не допирајте оштетен кабел додека не се исклучи од напојувањето, бидејќи може да допрете делови под напон.
- Пред употреба, проверете го кабелот за напојување и продолжниот кабел за знаци на оштетување или старост. Ако кабелот е оштетен за време на употребата, веднаш исклучете го од напојувањето. **НЕ ДОПИРАЈТЕ ЈА ЛИНИЈАТА ДОКОЛКУ НЕ НЕ СЕ ИСКЛУЧИ ОД НАПОЈУВАЊЕТО ОД ЕЛЕКТРОНСКОТО НАПОЈУВАЊЕ.** Не го користете производот ако кабелот е оштетен или истрошен.

- За да го исклучите кабелот за напојување од сидниот штекер, секогаш треба да го повлечете приклучокот, никогаш кабелот за напојување.
- Ако кабелот за напојување е оштетен, тој мора да се замени од производителот, неговиот сервис или слично квалификувано лице за да се избегне опасност.

Ракување

ПРЕДУПРЕДУВАЊЕ!

- ▶ Не допирајте ги подвижните, опасни делови сè додека производот не се исклучи од напојувањето и подвижните, опасни делови целосно не застанат.
- Држете ги каблите за поврзување и продолжниот кабел подалеку од уредот за сечење за да избегнете оштетување на каблите, што може да доведе до контакт со **деловите под напон**.
- Носете заштита за очи, цврста обувка и долги панталони во текот на целата употреба на производот.
- Треба да се избегнува употребата на производот во лоши временски услови, особено кога постои ризик од гром.
- Постои ризик од посекотини на рацете и нозете.
- Престанете со употреба на производот ако во близина има луѓе, особено деца или домашни миленици.
- Користете го производот само на дневна светлина или на добро вештачко осветлување.
- Секогаш држете ги рацете и нозете подалеку од уредот за сечење, особено кога го вклучувате моторот.

- Никогаш не го заменувајте неметалниот уред за сечење со метален уред за сечење.
- Никогаш не го користете производот со оштетени или недостасувачки заштитни уреди или капацити, или со оштетен или истрошен кабел.
- Избегнувајте неправилно држење на телото. Обезбедете сигурна подлога за да ја одржувате рамнотежата во секое време кога работите на падини.
- Продолжи полека. Не шетајте наоколу со производот во рака.
- Веднаш исклучете го производот во случај на несреќа или дефект за време на работата. Правилно санирајте ги повредите или побарајте лекарска помош. За да ги решите проблемите, прочитајте го поглавјето „Решавање проблеми“ или контактирајте ја нашата служба за корисници.
- Држете го продолжниот кабел подалеку од подвижни, опасни делови за да избегнете оштетување на каблите што може да доведе до контакт со деловите под напон.
- Доколку кабелот за напојување се оштети или се заплетка за време на употребата, веднаш исклучете го производот и исклучете го приклучокот за да го исклучите од напојувањето.
- Користете уред за диференцијална струја со струја на исклучување не поголема од 30 mA.
- Не користете додатоци што не се препорачани од Parkside. Ова може да резултира со електричен удар или пожар.
- Секогаш исклучувајте го производот од напојувањето со електрична енергија (т.е. исклучете го од електричната мрежа),
 - Ако производот е без надзор;
 - Пред отстранување на какви било пречки;
 - Пред проверка, чистење или употреба на производот;
 - Откако ќе биде удрен со туѓ предмет;
 - Ако производот почне да вибрира невообичаено силно.
- Ако производот почне да вибрира невообичаено силно, потребна е итна проверка.
 - Проверете за знаци на оштетување.
 - Извршете ги сите потребни поправки на оштетените делови.
 - Проверете за лабави делови и затегнете ги.
- Секогаш осигурајте се дека отворите за вентилација се слободни од туѓи предмети.

Одржување и складирање

- Исклучете го производот од напојувањето (т.е. исклучете го од струја) пред да извршите какво било одржување или чистење.
- Користете само резервни делови и додатоци достапни и препорачани од производителот.
- Редовно проверувајте и одржувајте го производот. Поправајте го производот само во овластен сервис.
- Кога не е во употреба, чувајте го производот подалеку од дофат на деца.
- Проверете дали отворите за вентилација се без нечистотија.

Намалување на вибрации и бучава

Ограничете го времето на употреба, користете режими на работа со ниски вибрации и ниска бучава и носете

опрема за лична заштита за да ги намалите ефектите од вибрациите и бучавата.

Следните мерки ќе помогнат во намалувањето на ризиците поврзани со вибрациите и бучавата:

- Користете го производот само за неговата наменета употреба и како што е опишано во овие упатства.
- Проверете дали производот е во совршена работна состојба и добро одржуван.
- Користете ги соодветните дополнителни алатки за овој производ и проверете дали се во совршена работна состојба.
- Држете го производот цврсто за рачките/површините за држење.
- Одржувајте го производот според упатствата и погрижете се за соодветно подмачкување (доколку е применливо).
- Планирајте го вашиот работен тек така што употребата на производи со високо ниво на вибрации ќе биде распоредена во подолг временски период.

Што да направите во итен случај

Запознајте се со употребата на овој производ преку ова упатство. Запомнете ги безбедносните упатства и строго почитувајте ги. Ова ќе помогне да се избегнат ризици и опасности.

- Секогаш бидете внимателни кога го користите овој производ за да можете рано да ги препознаете опасностите и да преземете соодветни мерки. Навременото дејство може да спречи сериозни повреди и материјална штета.
- Во случај на дефекти, веднаш исклучете го производот и исклучете го од напојувањето. Пред повторно да го користите,

однесете го производот на проверка кај квалификуван техничар и поправете го доколку е потребно.

Преостанати опасности

ЗАБЕЛЕШКА

► Овој производ генерира електромагнетно поле за време на работата! Ова поле може, под одредени околности, да влијае на активни или пасивни медицински импланти! За да се намали ризикот од сериозни или фатални повреди, препорачуваме лицата со медицински импланти да се консултираат со својот лекар и производителот на медицинскиот имплант пред да го користат овој производ!

- Дури и ако го користите овој производ правилно, секогаш постојат преостанати ризици. Меѓу другото, може да се појават следните опасности поврзани со дизајнот и конструкцијата:
 - Исеченици;
 - Губење на слухот при работа без заштита на слухот;
 - Здравствени проблеми како резултат на вибрации на рацете ако се користи производот подолг период или не се користи и одржува правилно.

● **Пред првата употреба**

● **Распакувајте го производот**

1. Извадете го производот од пакувањето и отстранете ги сите материјали за пакување и заштитни фолии.

2. Проверете дали сите делови се присутни и дали содржината на испораката е комплетна (видете „Опсег на испорака“).
3. Проверете дали производот и сите делови се во добра состојба. Доколку забележите какво било оштетување или дефект, не го користете производот и постапете како што е опишано во поглавјето „Гаранција“.

● **Монтажа**

Заштитен капак (сл. В)

1. Поставете го заштитниот капак [9] на главата на моторот [12].
2. Свртете го и заклучете го заштитниот капак [9] спротивно од стрелките на часовникот.
 - За расклопување, следете ги чекорите во обратен редослед.

Одстојна шипка

1. Повлечете ја одстојната шипка [11].
2. Вметнете ги двата отворени краја на одстојната шипка [11] во страничните приклучоци на долната глава на моторот [12].
3. Одстојната шипка [11] се заклучува во 2 позиции.

Додатна рачка (сл. С)

1. Олабавете ја и извадете ја претходно навртената навртка [14] и завртката за рачката [18] од додатната рачка [15].
2. Повлечете ги краевите на додатната рачка [15] одвоено и лизнете ги преку држачот за рачка [17].
3. Зашрафете ја додатната рачка [15] со помош на завртката за рачка [18] и навртката [14].

● **Ракување**

⚠ ПРЕТПАЗЛИВО! Опасност од повреди!

- ▶ Не користете го производот без неговиот заштитен капак [9].
- ▶ Носете соодветна облека, како и заштита за очи и уши.
- ▶ Пред секоја употреба, проверете дали производот работи правилно.
- ▶ Не заклучувајте го прекинувачот за вклучување/исклучување [2]. Моторот мора да се исклучи откако ќе го отпуштите прекинувачот за вклучување/исклучување. Ако прекинувачот за вклучување/исклучување е оштетен, не продолжувајте да го користите производот.

ЗАБЕЛЕШКА

- ▶ Почитувајте ги локалните прописи во врска со контролата на бучавата.

● **Вклучување/исклучување**

⚠ ПРЕТПАЗЛИВО! Опасност од повреди и материјална штета!

- ▶ Осигурајте се дека имате стабилна положба и цврсто држете го производот со двете раце, држејќи го подалеку од вашето тело.
- ▶ Пред да го вклучите, проверете дали производот не допира некои предмети.
- ▶ Откако производот ќе се исклучи, макарата за конец [20] продолжува да ротира некое време. Оставете макарата за конец целосно да застане.

⚠ ПРЕТПАЗЛИВО! Опасност од повреди и материјална штета!

- ▶ Држете ги рацете и нозете на безбедно растојание од макарата за крајец **20**.

ЗАБЕЛЕШКА

- ▶ Крајецот за сечење е врзан на краевите за заштита при транспорт по испораката. Автоматскиот систем со двоен крајец ја регулира ширината на сечење при првото вклучување и заврзаните краевци автоматски се сечат на секачот на крајец **21**.
- ▶ Производот не може да се префрли на континуирано работење.
- ▶ Редовно отстранувајте ги остатоците од трева од макарата за крајец **20** за да се осигурате дека ефектот на сечење не е нарушен.

(Сл. Е)

1. Формирајте јамка на крајот од продолжниот кабел. Протнете ја јамката низ отворот на горната рачка **1** и закачете ја во прицврстувачот на кабел **4**.
2. Поврзете го производот со напојувањето.
3. Осигурајте се дека имате стабилна положба и цврсто држете го производот со двете раце. Не ставајте го кукиштето на макара **10** на подот.
4. **Вклучување:** Држете го притиснат прекинувачот за вклучување/исклучување **2**.
5. **Исклучување:** Пуштете го прекинувачот за вклучување/исклучување **2**.

● Поставки

(Сл. Ф)

Прилагодување на додатната рачка

Може да ја прилагодите додатната рачка **15** на различни позиции. Прилагодете ја додатната рачка така што кукиштето на макарата **10** ќе биде малку навалена напред во работната положба.

- ① Олабавете ја навртката **14** и прилагодете ја додатната рачка **15** на саканата положба. Затегнете ја навртката повторно.

Прилагодување на висината

Телескопската цевка **7** ви овозможува да го прилагодите производот на вашата индивидуална висина.

- ② Олабавете ја навојната чаура **6** со вртење во насока на **а**. Продолжете ја телескопската цевка **7** до саканата должина. Затегнете ја навојната чаура со вртење во насока на **б**.

Прилагодување на аголот на косење

Со промена на аголот на косење, може да го искосите тревникот и на недостапни места, на пр., под клупи и сидни испакнатини.

- ③ Притиснете го копчето **8** на кукиштето на моторот и навалете ја телескопската цевка **7**. Можни се шест позиции.

Прилагодување на делот со рачка

Делот со рачка **13** може да се ротира за 90°.

- ④ Лизнете го заклучувачот **5** нагоре и вртете го делот со рачка **13** додека не кликне во саканата положба.

Прилагодување на одстојната шипка (заштитник за цвеќе)

Одстојната шипка [11] ги држи растенијата и стеблата што не треба да се сечат подалеку од механизмот за сечење.

- ⑤ Лизнете ја одстојната шипка [11] напред. Кога одстојната шипка не е потребна, лизнете ја назад во паркирана положба.

Продолжување на краецот за сечење

ЗАБЕЛЕШКА

- ▶ Редовно проверувајте го краецот за оштетување. Уверете се дека краецот за сечење е со должината наведена од секачот на краец [21].
- Производот е опремен со целосно автоматски систем за двоен краец.
- Конците се продолжуваат автоматски секој пат кога производот ќе се вклучи. За правилно функционирање на автоматското напојување со краец, макарата за краец [20] мора целосно да застане пред повторно да го вклучите производот.
- Ако конците првично се подолги од кругот на косење, тие автоматски ќе бидат исечени на точната должина од страна на секачот на краец [21] (сл. D).
- **Ако не се видливи краевите на краецот:** Заменете ја макарата за краец [20] (видете „Замена на макарата за краец“).
- **Рачно прилагодување на должината на краецот:**
 1. Исклучете го производот од напојувањето.
 2. Притиснете го копчето за фиксирање [24], отпуштете го и малку повлечете ги краевите

на краецот. Повторувајте го овој процес сè додека краевите на краецот не штрчат малку надвор од секачот на краец [21].

● Упатства за работа

⚠ ПРЕДУПРЕДУВАЊЕ! Опасност од повреди!

- ▶ Не косете влажна или мокра трева.
- ▶ Пред да го вклучите производот, осигурајте се дека макарата за краец [20] не е во контакт со камења, остатоци или други туѓи предмети.
- ▶ Вклучете го производот пред да се приближите до тревата што треба да се коси.
- ▶ Не преоптоварувајте го производот за време на работата.
- ▶ Избегнувајте контакт со пречки (камења, сидови, огради итн.). Во спротивно, макарата за краец [20] брзо ќе се истроши.
- ▶ Избегнувајте да го користите производот во лоши временски услови, особено за време на периоди на грмотевици.
- ▶ За додатната рачка [15], не избирајте позиција што е премногу блиску до горната рачка [1]. Во спротивно, нема да можете правилно да го контролирате производот.

● Косење трева



- Косете ја тревата со нишање на производот од една до друга страна.
- Косете полека и држете го производот со кругот за сечење паралелен со земјата додека сечете.
- Косете ја долгата трева во слоеви од горе надолу.

Поставки за потстрижување на тревникот

- Дел со рачка **13**: 0° (сл. F ④)

- Агол на косење: 90° (сл. F ③)
- Одстојна шипка **11** по потреба: во положба за паркирање/извлечена (сл. F ⑤)

● Кастрење на рабовите на тревникот

(Сл. G)

⚠ ПРЕТПАЗЛИВО! Опасност од повреди!

- ▶ Држете го производот за време на работата така што заштитниот капак **9** ќе ве заштити од уредот за сечење.

Поставки за потстрижување на рабовите на тревникот

За да ги потстрижете рабовите на тревникот, полека водете го производот по рабовите на тревникот.

- Дел со рачка **13**: 90° (сл. F ④)
- Агол на косење: 90° (сл. F ③)
- Држач за одстојна шипка **11** во положба за паркирање

● Решавање проблеми

Проблем	Можна причина	Ракување
Производот не се вклучува.	Прекинувачот за вклучување/исклучување 2 е неисправен.	Контактирајте со нашата служба за корисници за да го поправите производот.
	Моторот е неисправен.	
Производот работи со прекини.	Внатрешна лабава врска.	
	Прекинувачот за вклучување/исклучување 2 е неисправен.	
Производот произведува силни вибрации и гласни звуци.	Уредот за сечење е валкан.	Чистете го уредот за сечење (видете „Чистење“).
	Моторот е неисправен.	Контактирајте со нашата служба за корисници за да го поправите производот.

Проблем	Можна причина	Ракување
Резултатот од сечењето е слаб.	Макарата за конец [20] нема доволно конец за сечење.	Доколку е потребно, продолжете го конецот за сечење (видете „Продолжување на конецот за сечење“). Заменете ја макарата за конец [20] (видете „Замена на макарата за конец“).
	Конците за сечење не се вадат од макарата за конец [20] или се вадат само од едната страна.	<ol style="list-style-type: none"> 1. Отстранете ја макарата за конец [20]. 2. Протнете го конецот за сечење низ отворите за излез на конецот [22] кон надвор. 3. Повторно прицврстете ја макарата за конец [20].

● Чистење и одржување

⚠ ПРЕДУПРЕДУВАЊЕ! Опасност од повреди!



Секогаш исклучувајте го производот, исклучете го од напојувањето и оставете го да се олади пред да вршите каква било проверка, одржување или чистење.

⚠ ПРЕДУПРЕДУВАЊЕ! Опасност од повреди!

- ▶ Опасност од повреда од подвижни, опасни делови!

⚠ ПРЕТПАЗЛИВО!

- ▶ Сите работи за одржување и поправка што не се опишани во ова упатство: Контакттирајте овластен сервисен центар или слично квалификувано лице за да го проверите или поправите производот. Користете само оригинални делови.

ЗАБЕЛЕШКА

- ▶ Редовно изведувajte ги следниве работи за чистење и одржување. Ова ќе обезбеди долготрајно и сигурно работење.

● Чистење

⚠ ПРЕДУПРЕДУВАЊЕ! Опасност од електричен удар!

- ▶ Не прскајте го производот со вода или не потопувајте го во вода.

⚠ ПРЕДУПРЕДУВАЊЕ! Опасност од повреди!

- ▶ Бидете внимателни кога го користите секачот за конец [21]. Секачот на конец може да предизвика сериозни посекотини.

ЗАБЕЛЕШКА

- ▶ Не користете средства за чистење или растворувачи. Можете непоправливо да го оштетите производот.

- Одржувајте ги отворите за вентилација, кукиштето на моторот и рачките на производот чисти. Користете влажна крпа или четка.
- По секое косење, исчистете го заштитниот капак [9] и уредот за сечење од трева и земја.

● Одржување

- Проверете го производот пред секоја употреба за очигледни дефекти како што се лабави, истрошени или оштетени делови.
- Проверете ги капаците и штитниците за оштетувања и правилна монтажа. Заменете ги доколку е потребно.

● Замена на макарата за конец

(Сл. D)

ЗАБЕЛЕШКА

- ▶ Точната насока на намотување на макарата за конец [20] е означена во кукиштето на макарата [10] и на самата макара за конец.
- ▶ Проверете го секачот на конец [21]. Никогаш не користете го производот без секач на конец или со неисправен секач на конец. Доколку секачот на конец е оштетен, контактирајте со нашата служба за корисници.
- ▶ Може исто така да користите комерцијално достапен конец од продавница за железарија за повторно да ги користите празните макари за конец. (Видете „Технички податоци“). Насоката на намотување е прикажана на макарата за конец [20].

1. Исклучете го приклучокот.
2. Отворете го кукиштето на макарата [10] со истовремено притискање на двете јазичиња за отклучување [19] на кукиштето на макарата.
3. Отстранете го капакот од кукиштето на макарата [10] и извадете ја макарата за конец [20].
4. Турнете ги краевите на конецот на новата макара надвор од процепите [23].
5. Вметнете ја новата макара за конец во кукиштето на макарата [10]. Страната на макарата за конец каде што насоката на намотување е означена со стрелки мора да биде видлива по вметнувањето.
6. Протнете ги двата краја на конецот низ спротивните отвори за излез на конец [22].
7. Вратете го капакот на кукиштето на макарата [10]. Уверете се дека јазичињата за отклучување [19] на капакот точно се вклопуваат во вдлабнатините на кукиштето на макарата. Потоа јазичињата за отклучување ќе кликнат на своето место.
8. Повлечете ги краевите на конецот и постојано притискајте го копчето за фиксирање [24] додека краевите на конецот не излезат приближно 1 cm над секачот на конец [21].

● Транспорт

- Носете го исклучениот производ со едната рака на горната рачка [1], а другата на додатната рачка [15].
- Насочете го уредот за сечење кон земјата. Ова ќе спречи да дојдете во контакт со единицата за сечење за време на транспортот.

● Резервни делови/додатоци

- Купувачите од следниве земји може да нарачаат компатибилни заменски батерии и полначи од онлајн продавниците на Lidl: Германија (lidl.de), Франција (lidl.fr), Белгија (lidl.be), Чешка (lidl.cz), Холандија (lidl.nl), Полска (lidl.pl), Словачка (lidl.sk), Шпанија (lidl.es) Купувачите од сите други земји можат да ги нарачаат истите на www.optimex-shop.com.

Позиција	Опис	Број на нарачка
20	Макара за конец	947187601
11	Одстојна шипка (заштитник за цвеќе)	947187602
14 и 15 и 18	Навртка (завртка за рачката – додатна рачка) и додатна рачка и завртка за рачката (додатна рачка)	947187603
9	Заштитен капак	947187604

● Складирање

- Чувајте го производот на суво место и подалеку од дофат на деца.
- Не ставајте го производот на заштитниот капак 9. Обесете го производот за горната рачка 1 така што заштитниот капак да не допира други предмети. Постои ризик заштитниот капак да се избличи, со што ќе се променат

неговите димензии и безбедносни својства.

● Одлагање

Амбалажата е направена од еколошки материјали кои можете да ги одложите преку локалните центри за рециклирање.



Внимавајте на обележувањето на материјалите за пакување при селектирање на отпадот, тие се означени со кратенки (a) и броеви (b) со следното значење: 1–7: Пластика/20–22: Хартија и картон/80–98: Комбинирани материјали.

Производ:



Варијантите за одлагање на истрошениот производ можете да ги дознаете во Вашата општина или градска администрација.



Кога вашиот производ веќе не е употреблив, во интерес на заштитата на животната средина, не го фрлајте во домашниот отпад, туку предадете го на соодветно стручно одлагање. За информации за собирањите пунктови и нивното работно време, обратете се до Вашата надлежна администрација.

● Гаранција

Производот е изработен според строги насоки за квалитет и е внимателно проверен пред испорака. Во случај на материјални или производствени недостатоци, имате законски права кон продавачот на производот. Вашите законски права не се ограничени на никаков начин со нашата гаранција наведена подолу.

Гаранцијата за овој производ изнесува 3 години од датумот на купување. Гарантниот рок започнува од датумот на купување. Чувајте ја оригиналната сметка за купување на безбедно место, бидејќи овој документ е потребен како доказ за купувањето.

Сите оштетувања или недостатоци кои постоеле уште при купувањето мора веднаш да се пријават по вадењето на производот од амбалажата.

Доколку производот во рок од 3 години од датумот на купување покаже материјален или производствен недостаток, ние – по наш избор – ќе го поправиме или замениме бесплатно за Вас. Гарантниот рок не се продолжува со прифатено гарантно барање. Ова важи и за заменетите и поправените делови.

Оваа гаранција престанува да важи ако производот е оштетен или неправилно користен или одржуван.

Гаранцијата ги покрива материјалните и производствените недостатоци. Оваа гаранција не се однесува на делови од производот кои се предмет на нормално трошење и затоа се сметаат за потрошни делови (на пр. батерии, црева, кертриџи), ниту на оштетувања на кривки делови, како што се прекинувачи или делови од стакло.

● Постапка во случај на гаранција

За да се обезбеди брза обработка на Вашето барање, следете ги следните упатства:

За сите барања подгответе ја сметката и бројот на артиклот (на пр. IAN 508096_2507) како доказ за купување.

Бројот на артиклот можете да го најдете на ознаката на производот, како гравура на производот, на насловната страница на Вашето упатство (долу лево) или на налепницата на задниот или долниот дел од производот.

Доколку се појават функционални дефекти или други недостатоци, најпрво контактирајте ја наведената сервисна служба по телефон или по е-пошта.

Производот што е евидентиран како неисправен можете да го испратите, без поштарина, на сервисната адреса што ви е соопштена, при што треба да го приложите фискалната сметка и да наведете во што се состои недостатокот и кога се појавил.



На parkside-diy.com можете да ги видите и преземете ова и многу други упатства. Со овој QR-код ќе бидете директно пренасочени на parkside-diy.com. Изберете ја Вашата земја и пребарувајте ги упатствата за употреба преку полето за пребарување. Со внесување на бројот на артиклот (IAN) 508096_2507 ќе дојдете до упатството за употреба за Вашиот производ.

● Сервис

 **Северна Македонија**

Тел.: 080097198

Контакт-формулар на

parkside-diy.com

IAN 508096_2507



Српски знак за сообразност

● EU deklaracija za soobraznost

EN

EU DECLARATION OF CONFORMITY (No 508096_2507)

IAN: 508096_2507
Product identification: "PARKSIDE" Electric Lawn Trimmer
Model Number: HG10988

The object of the declaration described above is in conformity with the relevant Union harmonisation legislation:

Directive 2006/42/EC
Directive 2000/14/EC
Directive 2014/30/EU
Directive 2011/65/EU and all related amendments

References to the relevant harmonised standards used or references to the other technical specifications in relation to which conformity is declared:

N° / Parts
Directive 2006/42/EC
EN 60335-1:2012/A15:2021
EN 50636-2-91:2014
EN 62233:2008
Directive 2014/30/EU
EN IEC 55014-1:2021
EN IEC 55014-2:2021
EN IEC 61000-3-2:2019/A2:2024
EN 61000-3-3:2013/A2:2021

The object of the declaration described above is in conformity with Directive 2011/65/EU of the European Parliament and of the Council of 8 June 2011 on the restriction of the use of certain hazardous substances in electrical and electronic equipment:

N° / Parts
EN IEC 63000:2018

Conformity Assessment procedure / name&adress notified body where appropriate: Annex VI, TÜV SÜD Industrie Service GmbH (NB 0036), Westendstraße 199, 80686 München, Germany

Measured sound power level on an equipment representative for this type: 93.1 dB(A)

Guaranteed sound power level for this equipment: 95 dB(A)



Keeper of the technical documentation: OWIM GmbH & Co.KG

Signed for and on behalf of:

OWIM GmbH & Co. KG, Stiftsbergstraße 1, 74167 Neckarsulm, Germany

This declaration of conformity is issued under the sole responsibility of the manufacturer.





















Translation of the original declaration of conformity

Neckarsulm	12/11/2025		
Place	Date	ppa. Jens Buchheim Authorised Signatory	ppa. Dr. Thorsten Maier Authorised Signatory



Lista e piktogrameve/simboleve të përdorura	Faqja 156
Hyrje	Faqja 157
Përdorimi i synuar	Faqja 157
Fushëveprimi i dorëzimit	Faqja 158
Lista e pjesëve	Faqja 158
Të dhëna teknike	Faqja 158
Udhëzime të përgjithshme sigurie	Faqja 159
Para përdorimit të parë	Faqja 165
Shpaketoni produktin	Faqja 165
Montimi	Faqja 165
Përdorimi	Faqja 165
Ndezja/fikja	Faqja 165
Cilësimet	Faqja 166
Udhëzime punë	Faqja 167
Prerja e barit	Faqja 167
Shkurtimi i skajeve të lëndinës	Faqja 168
Zgjidhja e problemeve	Faqja 168
Pastrimi dhe mirëmbajtja	Faqja 168
Pastrimi	Faqja 169
Mirëmbajtje	Faqja 169
Zëvendësimi i bobinës së fijos	Faqja 169
Transporti	Faqja 170
Pjesë këmbimi/aksesorë	Faqja 170
Ruajtja	Faqja 170
Asgjësimi	Faqja 170
Garancia	Faqja 171
Procedura në rast garancie	Faqja 171
Shërbimi	Faqja 172
Deklarata e konformitetit e BE-së	Faqja 173

Lista e piktogrameve/simboleve të përdorura

	Lexoni udhëzimet e përdorimit.		Mbajini larg personat e papërfshirë.
	PARALAJMËRIM! – Tregon një rrezik i cili ka shkallë mesatare rreziku që, nëse nuk shmanget, mund të rezultojë në vdekje ose lëndime serioze (p.sh. rrezik goditjeje elektrike)		Fikeni gjithmonë produktin, shkëputeni nga furnizimi me energji dhe lëreni të ftohet përpara se të kryeni ndonjë punë inspektimi, mirëmbajtjeje dhe pastrimi.
	KUJDES! – Tregon një rrezik i cili ka shkallë të ulët rreziku që, nëse nuk shmanget, mund të rezultojë në lëndime të lehta deri në ato të moderuara (p.sh. rrezik djegieje)		Mos e lini produktin në kushte me lagështi. Mos punoni në shi dhe mos kositni bar të lagur.
	Klasa e mbrojtjes II (izolim i dyfishtë)		Rrymë/tension alternativ
	Vishni mbrojtëse dëgjimi!		Vishni këpucë mbrojtëse dhe jo-rrëshqitëse!
	Vishni syze sigurie!		Vishni veshje mbrojtëse!
	Shkëputeni menjëherë spinën elektrike nga priza nëse kablo lidhëse 3 është e dëmtuar.		Gjithmonë shkëputeni spinën elektrike nga priza para se të kryeni punime mirëmbajtjeje.
	Specifikimi i nivelit të garantuar të fuqisë së zërit L_{WA} në dB		Diametri i prerjes
	Rregullimi i gjatësisë së tubit teleskopik 7		Dorezë e rrotullueshme 90°
	Bllokimi i mëngës së vidës 6		Drejtimi i dredhjes së fijes (në bobinën e fijes 20)
30 cm	Diametri i prerjes (në kapakun mbrojtës 9)		Drejtimi i rrotullimit të fijes kur motori është në punë (në kapakun mbrojtës 9)

	Drejtimi i rrotullimit të fijes (në kapsulën spirale 10)		Pozicioni për lirim të kapsulës spirale 10 duke i shtrënguar gishtat së bashku
	Udhëzime sigurie Udhëzime përdorimi		Shenja CE vërteton konformitetin me direktivat e BE-së për produktin.
		Pasi produkti të fiket, pajisja prerëse vazhdon të rrotullohet edhe për disa sekonda të tjera. Mbajni duart dhe këmbët në një distancë të sigurt nga njëra-tjetra.	
		Gjatë rregullimit të pozicionit të punës, sigurohuni që të jeni të mbrojtur nga pajisja prerëse me anë të kapakut mbrojtës 9.	

KOSITËSE BARI ELEKTRIKE

● Hyrje

Ju urojmë për blerjen e produktit tuaj të ri. Keni zgjedhur një produkt me cilësi të lartë. Manuali i përdorimit është pjesë e këtij produkti. Ai përmban udhëzime të rëndësishme për sigurinë, përdorimin dhe asgjësimin. Njihuni mirë me të gjitha udhëzimet e përdorimit dhe të sigurisë para përdorimit të produktit. Përdorni produktin vetëm siç është përshkruar dhe vetëm për përdorimet e përcaktuara. Dorëzoni të gjitha dokumentet bashkë me produktin, nëse ia kaloni një pale të tretë.

● Përdorimi i synuar

- Ky produkt është projektuar për kositjen e barit në kopshte dhe përgjatë skajeve të shtretërve të kopshteve. Mos e përdorni këtë produkt për prerjen e gardheve ose shkurreve.
- Çdo përdorim ose modifikim tjetër i produktit konsiderohet i papërshtatshëm dhe mund të rezultojë në rreziqe të tilla si vdekje, lëndime dhe dëmtime që kërcënojnë jetën. Prodhuesi nuk është përgjegjës për dëmet që shkaktohen nga përdorimi i papërshtatshëm.
- Ky produkt është projektuar për përdorim shtëpiak dhe aplikime të ngjashme. Produkti nuk është menduar për përdorim komercial.

- Produkti është projektuar për t'u përdorur nga të rriturit. Adoleshentët mbi 16 vjeç mund ta përdorin produktin vetëm nën mbikëqyrje. Përdoruesi ose operatori është përgjegjës për aksidentet ose dëmet ndaj personave të tjerë ose pronës së tyre.

● Fushëveprimi i dorëzimit

⚠ PARALAJMËRIM!

- ▶ Produkti dhe materialet e paketimit nuk janë lodra për fëmijët! Fëmijët nuk duhet të luajnë me qeset plastike, fletët metalike dhe pjesët e vogla! Ekziston rreziku i gjëllitjes dhe mbytjes!

- 1 Kositëse bari elektrike
- 1 Kapak mbrojtës (me 2 vida)
- 2 Bobina fije (1× të paramontuara)
- 1 Shirit ndarës (mbrojtëse lulesh)
- 1 Dorezë shtesë
- 1 Udhëzime përdorimi

● Lista e pjesëve

Përpara se të lexoni, ju lutemi hapni faqet me ilustrime dhe njihuni me të gjitha karakteristikat e produktit.

(Fig. A)

- 1 Doreza e sipërme
- 2 Çelësi i ndezjes/fikjes
- 3 Kablo lidhëse me spinën elektrike
- 4 Lehtësim i tendosjes
- 5 Shul (për rrotullimin e pjesës së dorezës)
- 6 Mëngë vide (rregullimi i gjatësisë së tubit teleskopik)
- 7 Tub teleskopik
- 8 Buton (këndi i pjerrësisë së kokës së motorit)
- 9 Kapak mbrojtës
- 10 Kapsula spirale
- 11 Shirit ndarës (mbrojtëse lulesh)
- 12 Koka e motorit

- 13 Pjesa e dorezës
- 14 Dado (vidë doreze – dorezë shtesë)
- 15 Dorezë shtesë

(Fig. B)

- 16 Vidë plus (kapak mbrojtës)

(Fig. C)

- 17 Montim doreze
- 18 Vidë doreze (dorezë shtesë)

(Fig. D)

- 19 Zhblllokimi (kapsulë spirale)
- 20 Bobinë fije
- 21 Prerës fijesh
- 22 Vrima e daljes së fijes
- 23 Çarje (bobinë fije)
- 24 Buton kyçje (bobinë fije)

● Të dhëna teknike

Kositëse bari elektrike PERT 550 C6	
Tensioni nominal i hyrjes U:	230 V~, 50 Hz
Konsumi i energjisë:	550 W
Shpejtësia e punës në gjendje boshe:	10000 min ⁻¹
Klasa e mbrojtjes:	II/□
Klasa e mbrojtjes:	IPX0
Diametri i prerjes:	300 mm
Gjatësia e fijes:	2 × 5 m
Trashësia e fijes:	1,4 mm
Pesha:	
Versioni VDE:	2,0 kg
Versioni BS:	2,6 kg

Vlerat e emetimit të zhurmës

Vlerat e matura u matën në përputhje me EN 50636-2-91. Niveli i vlerësuar i zhurmës me A i pajisjes elektrike është zakonisht:

Niveli i presionit të zërit L _{PA} :	84,9 dB
Pasiguria K _{PA} :	3 dB

Niveli i fuqisë së zërit L_{WA} e garantuar: e matur:	95 dB 93,1 dB
Pasiguria K_{WA} :	1,89 dB

Vlerat e emetimit të dridhjeve

Vlerat totale të dridhjeve (shuma vektoriale e tre drejtimeve), të përcaktuara sipas EN 50636-2-91:

Doreza kryesore a_h :	8,2 m/s^2
Pasiguria K:	1,5 m/s^2
Dorzë shtesë a_h :	3,4 m/s^2
Pasiguria K:	1,5 m/s^2

PARALAJMËRIM!



Vishni mbrojtëse dëgjimi!

PARALAJMËRIM!

- ▶ Emetimet e dridhjeve dhe zhurmës gjatë përdorimit real të pajisjes elektrike mund të ndryshojnë nga vlerat e specifikuara, varësisht nga mënyra se si pajisja elektrike përdoret, në veçanti nga lloji i pjesës së punës që përpunohet.
- ▶ Është e nevojshme të merren masa sigurie për të mbrojtur operatorin, bazuar në një vlerësim të ekspozimit ndaj dridhjeve gjatë kushteve aktuale të përdorimit (duke marrë parasysh të gjitha pjesët e ciklit të funksionimit, siç janë periudhat kur pajisja elektrike është e fikur dhe periudhat kur është e ndezur, por funksionon pa ngarkesë).

SHËNIM

- ▶ Vlera e specifikuar e dridhjeve totale dhe vlera e specifikuar e emetimit të zhurmës janë matur sipas një metode standarde testimi dhe mund të përdoren për të krahasuar një pajisje elektrike me një tjetër.
- ▶ Vlera totale e specifikuar e dridhjeve dhe vlera e specifikuar e emetimit të zhurmës mund të përdoren gjithashtu për një vlerësim paraprak të ngarkesës.



Udhëzime të përgjithshme sigurie

Udhëzime të përgjithshme sigurie për pajisjet elektrike

PARALAJMËRIM!

- ▶ **Lexoni të gjitha paralajmërimet e sigurisë, udhëzimet, ilustrimet dhe të dhënat teknike të dhëna me këtë pajisje elektrike.** Mosndjekja e udhëzimeve të mëposhtme mund të rezultojë në goditje elektrike, zjarr dhe/ose lëndime serioze.

Ruani të gjitha informacionet dhe udhëzimet e sigurisë për referencë në të ardhmen.

Termi “pajisje elektrike” e përdorur në udhëzimet e sigurisë i referohet pajisjeve elektrike që punojnë me rrjetin elektrik (me kablo elektrike) dhe pajisjeve elektrike që punojnë me bateri (pa kablo elektrike).

Siguria në vendin e punës

- 1) **Mbajeni hapësirën tuaj të punës të pastër dhe të ndriçuar mirë.** Rrëmuja ose hapësirat e pa

ndriçuara të punës mund të çojnë në aksidente.

- 2) **Mos e përdorni pajisjen elektrike në atmosfera potencialisht shpërthyesë ku ka lëngje, gazra ose pluhur të ndezshëm.** Pajisjet elektrike prodhojnë shkëndija që mund të ndezin pluhurin ose avujt.
- 3) **Mbajini larg fëmijët dhe personat e tjerë gjatë përdorimit të pajisjes elektrike.** Nëse shpërqendroheni, mund të humbisni kontrollin e pajisjes.

Siguria elektrike

- 1) **Spina e pajisjes elektrike duhet të futet në prizë. Spina nuk duhet të modifikohet në asnjë mënyrë. Mos përdorni spina adaptuese me pajisje elektrike të tokëzuara.** Spinat dhe prizat e pamodifikuara zvogëlojnë rrezikun e goditjes elektrike.
- 2) **Shmangni kontaktin fizik me sipërfaqet e tokëzuara siç janë tubat, ngrohësit, sobat dhe frigoriferët.** Ekziston një rrezik më i lartë i goditjes elektrike nëse trupi juaj është i tokëzuar.
- 3) **Mbajini pajisjet elektrike larg shiut ose lagështirës.** Hyrja e ujit në një pajisje elektrike rrit rrezikun e goditjes elektrike.
- 4) **Mos e keqpërdorni kablo lidhëse për ta transportuar, varur ose tërhequr pajisjen elektrike nga priza. Mbajeni kabllo lidhëse larg nxehtësisë, vajit, skajeve të mprehta ose pjesëve lëvizëse të pajisjes.** Kabllo lidhëse të dëmtuara ose të ngatërruara rrisin rrezikun e goditjes elektrike.
- 5) **Kur punoni jashtë me një pajisje elektrike, përdorni vetëm kablo zgjatuese që janë të përshtatshme për përdorim në natyrë.** Përdorimi i një kabloje zgjatuese për përdorim të

jashtëm zvogëlon rrezikun e goditjes elektrike.

- 6) **Nëse përdorimi i pajisjes elektrike në një mjedis me lagështirë është i pashmangshëm, përdorni një pajisje për mbrojtjen e rrymës së mbetur.** Përdorimi i një pajisjeje për mbrojtjen nga rryma e mbetur zvogëlon rrezikun e goditjes elektrike.

Siguria e personave

- 1) **Jini vigjilentë, kushtojini vëmendje asaj që po bëni dhe përdorni logjikën e shëndoshë gjatë përdorimit të një pajisje elektrike. Mos përdorni asnjë pajisje elektrike kur jeni të lodhur ose nën ndikimin e drogës, alkoolit ose ilaçeve.** Një moment i pavëmendjes gjatë përdorimit të pajisjes elektrike mund të rezultojë në lëndime serioze.
- 2) **Vishtni pajisje mbrojtëse personale dhe gjithmonë mbani syze sigurie.** Mbajtja e pajisjeve mbrojtëse personale, siç është maskakundër pluhurit, këpucët mbrojtëse kundër rrëshqitjes, një helmë mbrojtëse ose mbrojtëse për dëgjimin, në varësi të llojit dhe përdorimit të pajisjes elektrike, zvogëlon rrezikun e lëndimit.
- 3) **Shmangni funksionimin e paqëllimtë. Sigurohuni që pajisja elektrike të jetë e fikur përpara se ta lidhni me furnizimin me energji elektrike dhe/ose baterinë, përpara se ta merrni në dorë ose ta transportoni.** Mbajtja e pajisjes elektrike me gishtin mbi çelës ose lidhja e tij me furnizimin me energji ndërsa është i ndezur mund të shkaktojë aksidente.
- 4) **Hiqni çdo vegël rregullimi ose çelës përpara se ta ndizni pajisjen elektrike.** Një vegël apo çelës i lënë në një pjesë rrotulluese të pajisjes elektrike mund të shkaktojë lëndime.

- 5) **Shmangni qëndrimin e parregullt të trupit. Sigurohuni që të keni një qëndrim të sigurt dhe të ruani ekuilibrin tuaj në çdo kohë.** Kjo ju lejon ta kontrolloni më mirë pajisjen elektrike në situata të papritura.
- 6) **Vishni rroba të përshtatshme. Mos vishni rroba të gjera ose bizhuteri. Mbajini flokët, rrobat dhe dorezat larg pjesëve lëvizëse.** Rrobat e gjera, bizhuteritë ose flokët e gjatë mund të ngecin në pjesët lëvizëse.
- 7) **Nëse mund të instalohen pajisje për nxjerrjen dhe mbledhjen e pluhurit, sigurohuni që ato të jenë të lidhura dhe të përdoren siç duhet.** Përdorimi i një sistemi për nxjerrjen e pluhurit mund të zvogëlojë rreziqet nga pluhuri.
- 8) **Mos u mashtroni nga një ndjenjë e rreme sigurie dhe mos i injoroni rregullat e sigurisë për pajisjet elektrike, edhe nëse e njihni mirë pajisjen elektrike pas përdorimit të shpeshtë.** Veprimet e pakujdesshme mund të çojnë në lëndime serioze brenda një fraksioni të sekondës.

Përdorimi dhe trajtimi i pajisjes elektrike

- 1) **Mos e mbingarkoni pajisjen elektrike. Përdorni pajisjen elektrike të projektuar për punën tuaj.** Me pajisjen e duhur elektrike, mund të punoni më mirë dhe më të sigurt brenda diapazonit të specifikuar të fuqisë.
- 2) **Mos përdorni një pajisje elektrike me një çelës të dëmtuar.** Një pajisje elektrike që nuk mund të ndizet ose fiket më së shpejtë e rrezikshme dhe duhet të riparohet.
- 3) **Shkëputeni pajisjen nga priza dhe/ose hiqni baterinë e lëvizshme përpara se të bëni ndonjë rregullim, të ndryshoni aksesoret ose ta ruani pajisjen.** Kjo masë

paraprake parandalon ndezjen aksidentale të pajisjes elektrike.

- 4) **Mbjajini pajisjet elektrike që nuk përdoren larg fëmijëve. Mos lejoni që personat të cilët nuk e njohin veglën elektrike ose që nuk i kanë lexuar këto udhëzime ta përdorin atë.** Pajisjet elektrike janë të rrezikshme kur përdoren nga njerëz pa përvojë.
- 5) **Mirëmbajini me kujdes pajisjet dhe aksesoret elektrikë. Kontrolloni që pjesët lëvizëse të funksionojnë siç duhet dhe të mos bllokohen, si dhe që asnjë nga pjesët të mos jetë e thyer ose e dëmtuar në një mënyrë që mund të dëmtojë funksionin e pajisjes elektrike.** Riparoni pjesët e dëmtuara përpara se të përdorni pajisjen elektrike. Shumë aksidente shkaktohen nga pajisje elektrike të mirëmbajtura dobët.
- 6) **Mbjajini veglat prerëse të mprehta dhe të pastra.** Veglat prerëse të mirëmbajtura me kujdes me tehe të mprehta kanë më pak gjasa të bllokohen dhe janë më të lehta për t'u drejtuar.
- 7) **Përdorni pajisjen elektrike, aksesoret, veglat shtesë etj., në përputhje me këto udhëzime. Merrni parasysh kushtet e punës dhe punën që do të kryhet.** Përdorimi i pajisjeve elektrike për qëllime të tjera nga ato të synuara mund të rezultojë në situata të rrezikshme.
- 8) **Mbjajini dorezat dhe sipërfaqet e kapjes të thata, të pastra dhe pa vaj e yndyrë.** Dorezat dhe sipërfaqet e rëshqitshme të kapjes nuk lejojnë funksionimin dhe kontrollin e sigurt të pajisjes elektrike në situata të paparashikuara.

Shërbimi

- 1) **Riparoni pajisjen tuaj elektrike vetëm nga personeli i kualifikuar dhe vetëm me pjesë këmbimi origjinale.** Kjo siguron ruajtjen e sigurisë së pajisjes elektrike.

Udhëzime shtesë sigurie

Trajnim

- Ky produkt nuk duhet të përdoret nga fëmijët. Fëmijët duhet të jenë nën mbikëqyrje në mënyrë që të mos luajnë me produktin. Pastrimi dhe mirëmbajtja nuk duhet të kryhen nga fëmijët.
- Produkti nuk duhet të përdoret nga persona me aftësi të kufizuara fizike, shqisore ose mendore, ose nga persona me njohuri ose përvojë të pamjaftueshme.
- Mos lejoni kurrë që fëmijët ose personat që nuk i njohin mirë udhëzimet e përmendura ta përdorin produktin.
- Rregulloret vendore mund të specifikojnë një kufizim moshe për përdoruesin.
- Përdoruesi ose operatori është përgjegjës për aksidentet ose dëmet ndaj personave të tjerë ose pronës së tyre.
- Lexoni me kujdes udhëzimet. Mësoni kontrollat dhe përdorimin e duhur të makinës.
- Produkti nuk duhet të përdoret në lartësi mbi 2 000 m.

Përgatitja

- Para se ta përdorni produktin, kontrolloni nëse pajisjet mbrojtëse janë të dëmtuara, mungojnë ose janë montuar gabimisht ose pjesë të mekanizmit prerës.
- Kontrolloni produktin për shenja konsumimi ose dëmtimi para përdorimit dhe pas çdo goditjeje, dhe kryeni çdo riparim të nevojshëm.

- Përdorni vetëm kablo zgjatuese të certifikuara (H05VVH2-F) që janë maksimumi 75 m të gjata dhe të projektuara për përdorim në natyrë. Gjithmonë zhvendoseni plotësisht kabllon zgjatuese nga bobina e kabllos para përdorimit. Kontrolloni kabllon zgjatuese për dëmtime dhe shenja vjetërsimi.
- Mos e lidhni një kablo të dëmtuar me furnizuesin me energji elektrike. Mos e prekni një kablo të dëmtuar përpara se të shkëputni atë nga furnizimi me energji elektrike, pasi mund të jeni duke prekur pjesët me tension.
- Para se ta përdorni, kontrolloni kabllot lidhëse dhe zgjatimit për shenja dëmtimi ose vjetërsimi. Nëse kabloja dëmtohet gjatë përdorimit, shkëputeni menjëherë nga rryma. **MOS E PREKNI KABLLON DERISA TA SHKËPUTNI NGA FURNIZIMI ME ENERGJI.** Mos e përdorni produktin nëse kabloja është e dëmtuar ose e konsumuar.
- Për ta shkëputur kabllon lidhëse nga priza, duhet të tërhiqni gjithmonë spinën elektrike, kurrë kabllon lidhëse.
- Nëse kabloja lidhëse është e dëmtuar, ajo duhet të zëvendësohet nga prodhuesi, shërbimi ndaj klientit ose një person i kualifikuar në mënyrë të ngjashme për të shmangur rrezikun.

Funksionimi

PARALAJMËRIM!

- ▶ Mos prekni asnjë pjesë lëvizëse dhe të rrezikshme derisa produkti të jetë shkëputur nga furnizimi me energji elektrike dhe pjesët lëvizëse dhe të rrezikshme të kenë stopuar plotësisht.

- Mbajini kabllot lidhëse dhe zgjatuese larg pajisjes prerëse për të shmangur dëmtimin e kabllove, të cilat mund të çojnë në kontakt me **pjesët nën tension**.
 - Vishni mbrojtëse për sytë, këpuce të forta dhe pantallona të gjata gjatë gjithë kohës së përdorimit të produktit.
 - Përdorimi i produktit në kushte të këqija atmosferike, veçanërisht aty ku ekziston rreziku i rufeve, duhet të shmanget.
 - Ekziston rreziku i prerjeve të duarve dhe këmbëve.
 - Ndërpriteni përdorimin e produktit nëse ka njerëz, veçanërisht fëmijë ose kafshë shtëpiake afër.
 - Përdoreni produktin vetëm në dritën natyrale të ditës ose në ndriçim të mirë artificial.
 - Mbajini gjithmonë duart dhe këmbët larg pajisjes prerëse, veçanërisht kur ndizni motorin.
 - Mos e zëvendësoni kurrë pajisjen prerëse jo-metalike me një pajisje prerëse metalike.
 - Mos e përdorni kurrë produktin me pajisje ose kapakë mbrojtës të dëmtuara ose që mungojnë, ose me një kablo të dëmtuar ose të konsumuar.
 - Shmangni qëndrimin e parregullt të trupit. Siguroni një bazë të sigurt për të ruajtur ekuilibrin në çdo kohë kur punoni në shpate.
 - Vazhdoni ngadalë. Mos ecni rreth e rrotull me produktin në dorë.
 - Fikeni menjëherë produktin në rast aksidenti ose defekti gjatë funksionimit. Mjekoni lëndimet si duhet ose kërkoni ndihmën e mjekut. Për të zgjidhur keqfunksionimet, ju lutemi lexoni kapitullin “Zgjidhja e problemeve” ose kontaktoni shërbimin tonë ndaj klientit.
 - Mbajeni kabllon zgjatues larg pjesëve të lëvizshme dhe të rrezikshme për të shmangur dëmtimin e kabllove që mund të çojë në kontakt me pjesët nën tension.
 - Nëse kabloja lidhëse dëmtohet ose ngatërrohet gjatë përdorimit, fikeni menjëherë produktin dhe shkëputeni spinën elektrike nga priza për ta shkëputur nga furnizimi me energji.
 - Përdorni një automat të rrymës së mbetur me një rrymë fikjeje jo më shumë se 30 mA.
 - Mos përdorni asnjë aksesor që nuk është rekomanduar nga Parkside. Kjo mund të shkaktojë goditje elektrike ose zjarr.
 - Gjithmonë shkëputeni produktin nga furnizimi me energji elektrike (d.m.th., shkëputeni nga priza),
 - kur produkti është i pambikëqyrrur;
 - Para se të hiqni bllokimet;
 - Para se të inspektoni, pastroni ose përdorni produktin;
 - Pasi të keni goditur një objekt të huaj;
 - Nëse produkti fillon të dridhet jashtëzakonisht fort.
 - Nëse produkti fillon të dridhet jashtëzakonisht fort, kërkohet një inspektim i menjëhershëm.
 - Kërkoni për shenja dëmtimi.
 - Kryeni riparimet e nevojshme në pjesët e dëmtuara.
 - Kërkoni çdo pjesë të lirshme dhe shtrëngojini.
 - Sigurohuni gjithmonë që hapjet e ventilimit të jenë të lira nga objektet e huaja.
- Mirëmbajtja dhe ruajtja**
- Shkëputeni produktin nga furnizimi me energji elektrike (d.m.th., shkëputeni nga priza) përpara se të kryeni ndonjë punë mirëmbajtjeje ose pastrimi.

- Përdorni vetëm pjesë këmbimi dhe aksesore të disponueshëm dhe të rekomanduar nga prodhuesi.
- Kontrolloni dhe mirëmbajeni produktin rregullisht. Riparoni produktin vetëm në një dyqan riparimi të autorizuar.
- Kur nuk është në përdorim, mbajeni produktin larg fëmijëve.
- Sigurohuni që hapjet e ventilimit të jenë pa papastërti.

Ulja e dridhjeve dhe zhurmës

Kufizoni kohën e përdorimit, përdorni mënyra operimi me dridhje të ulët dhe zhurmë të ulët dhe vishni pajisje mbrojtëse personale për të zvogëluar efektet e dridhjeve dhe zhurmës.

Masat e mëposhtme ndihmojnë në uljen e rreziqeve që lidhen me dridhjet dhe zhurmën:

- Përdoreni produktin vetëm për qëllimin e tij të synuar dhe siç përshkruhet në këto udhëzime.
- Sigurohuni që produkti të jetë në gjendje të patëmetë dhe i mirëmbajtur mirë.
- Përdorni veglat e duhura shtesë për këtë produkt dhe sigurohuni që ato të jenë në gjendje të patëmetë.
- Mbajeni produktin fort nga dorezat/ sipërfaqet e kapjes.
- Mirëmbajeni produktin sipas udhëzimeve dhe sigurohuni që të ketë lubrifikim të mjaftueshëm (nëse është i aplikueshëm).
- Planifikoni rrjedhën tuaj të punës në mënyrë që përdorimi i produkteve me nivele të larta dridhjesh të shpërndahet gjatë një periudhe më të gjatë kohore.

Sjellja në rast urgjence

Ju lutemi të njiheni me përdorimin e këtij produkti duke lexuar këto udhëzime përdorimi. Mësoni përmendësh udhëzimet e sigurisë dhe ndiqini ato në

mënyrë rigorozë. Kjo ndihmon për të shmangur rreziqet.

- Jini gjithmonë vigjilentë kur përdorni këtë produkt në mënyrë që të dalloni rreziqet herët dhe të ndërmerri veprime. Ndërhyrja e shpejtë mund të parandalojë lëndime serioze dhe dëmtime materiale.
- Në rast të keqfunksionimeve, fiken menjëherë produktin dhe shkëputeni nga rrjeti. Kontrolloni produktin nga një teknik i kualifikuar dhe riparoni nëse është e nevojshme përpara se ta vini përsëri në punë.

Rreziqet e mbetura

SHËNIM

- ▶ Ky produkt gjeneron një fushë elektromagnetike gjatë funksionimit! Kjo fushë, në rrethana të caktuara, mund të ndikojë në implantet mjekësore aktive ose pasive! Për të zvogëluar rrezikun e lëndimeve serioze ose fatale, ne rekomandojmë që personat me implante mjekësore të konsultohen me mjekun e tyre dhe prodhuesin e implantit mjekësor përpara se ta përdorin produktin!
- Edhe nëse e përdorni këtë produkt sipas udhëzimeve, mbeten akoma disa rreziqe të mbetura. Rreziqet e mëposhtme mund të ndodhin në lidhje me metodën e ndërtimit dhe ekzekutimin:
 - Lëndime nga prerjet;
 - Humbje dëgjimi nëse punoni pa mbrojtëse dëgjimi;
 - Dëmtime shëndetësore që vijnë nga dridhjet e dorës-dhe krahut-nëse produkti përdoret për një periudhë të gjatë kohore dhe nuk operohet dhe mirëmbahet siç duhet.

● Para përdorimit të parë

● Shpaketoni produktin

1. Hiqeni produktin nga paketimi dhe hiqni të gjitha materialet e paketimit dhe filmat mbrojtës.
2. Kontrolloni nëse të gjitha pjesët janë të pranishme dhe nëse sasia e përshkruar e dorëzimit është e plotë (shihni “Fushëveprimi i dorëzimit”).
3. Kontrolloni që produkti dhe të gjitha pjesët të jenë në gjendje të mirë. Nëse zbuloni ndonjë dëmtim ose defekt, mos e përdorni produktin, por veproni siç përshkruhet në kapitullin “Garanci”.

● Montimi

Kapak mbrojtës (fig. B)

1. Vendosni kapakun mbrojtës [9] në kokën e motorit [12].
 2. Rrotullojeni dhe kyçeni kapakun mbrojtës [9] në drejtim antiorar.
- Për ta çmontuar, ndiqni hapat në rend të kundërt.

Shirit ndarës

1. Tërhiqeni shiritin ndarës [11] veçmas.
2. Futni dy skajet e hapura të shiritit ndarës [11] në prizat anësore në kokën e poshtme të motorit [12].
3. Shiriti ndarës [11] fiksohet në 2 pozicione.

Dorezë shtesë (fig. C)

1. Lironi dhe hiqni dadon e paramontuar [14] dhe vidën e dorezës [18] të dorezës shtesë [15].
2. Tërhiqni skajet e dorezës shtesë [15] larg dhe rrëshqitini ato mbi montimin e dorezës [17].
3. Vidhoseni dorezën shtesë [15] duke përdorur vidën e dorezës [18] dhe dadon [14].

● Përdorimi

▲ KUJDES! Rrezik lëndimi!

- ▶ Mos e përdorni produktin pa kapak mbrojtës [9].
- ▶ Vishni rroba të përshtatshme, si dhe mbrojtëse për sytë dhe veshët.
- ▶ Para çdo përdorimi, sigurohuni që produkti të funksionojë saktë.
- ▶ Mos e bllokoni çelësin e ndezjes/fikjes [2]. Motori duhet të fiket pasi të keni lëshuar çelësin e ndezjes/fikjes. Nëse çelësi i ndezjes/fikjes është i dëmtuar, mos vazhdoni ta përdorni produktin.

SHËNIM

- ▶ Ju lutemi të respektoni rregulloret lokale në lidhje me kontrollin e zhurmës.

● Ndezja/fikja

▲ KUJDES! Rrezik lëndimi dhe dëmsh materiale!

- ▶ Sigurohuni që të keni një qëndrim të qëndrueshëm dhe ta mbani produktin fort me të dyja duart, duke e mbajtur larg trupit tuaj.
- ▶ Përpara ndezjes së produktit, sigurohuni që të mos prekë objekte.
- ▶ Pasi produkti të fiket, bobina e fijos [20] vazhdon të rrotullohet për një farë kohe. Lëreni bobinën e fijos të ndalojë plotësisht.
- ▶ Mbani duart dhe këmbët në një distancë të sigurt nga bobina e fijos [20].

SHËNIM

- ▶ Fijet prerëse janë të lidhura në skajet për mbrojtje nga transporti pas dorëzimit. Sistemi automatik me dy fije rregullon gjerësinë e prerjes kur ndizet për herë të parë dhe skajet e lidhura priten automatikisht te prerësi i fijeve [21].
- ▶ Produkti nuk mund të kalojë në funksionim të vazhdueshëm.
- ▶ Hiqni rregullisht mbeturinat e barit nga bobina e fijos [20] për t'u siguruar që efekti i prerjes të mos dëmtohet.

(Fig. E)

1. Formoni një lak në fund të kabllos zgjatuese. Kalojeni lakun nëpër hapjen në dorezën e sipërme [1] dhe fiksojeni atë në lehtësimin e tendosjes [4].
2. Lidhni produktin me furnizimin me energji elektrike.
3. Sigurohuni që të keni një qëndrim të qëndrueshëm dhe ta mbani produktin fort me të dyja duart. Mos e vendosni kapsulën spirale [10] në dysHEME.
4. **Ndezja:** Mbani shtypur çelësin e ndezjes/fikjes [2].
5. **Fikja:** Lëshoni çelësin e ndezjes/fikjes [2].

● Cilësimet

(Fig. F)

Rregullimi i dorezës shtesë

Mund ta zhvendosni dorezën shtesë [15] në pozicione të ndryshme. Rregullojeni dorezën shtesë në mënyrë që kapsula spirale [10] të jetë pak e anuar përpara në pozicionin e punës.

- ① Lironi dadon [14] dhe rregulloni dorezën shtesë [15] në pozicionin e dëshiruar. Shtrëngoni përsëri dadon.

Rregullimi i lartësisë

Tubi teleskopik [7] ju lejon të përshtatni produktin sipas madhësisë suaj individuale.

- ② Lironi mëngën e vidës [6] duke e rrotulluar në drejtimin ↺. Zgjateni tubin teleskopik [7] në gjatësinë e dëshiruar. Shtrëngoni mëngën e vidës duke e rrotulluar në drejtim ↻.

Rregullimi i këndit të prerjes

Duke ndryshuar këndin e prerjes, mund ta krasitni lëndinën edhe në vende të paarrtshme, p.sh. nën stola dhe zgjatime muri.

- ③ Shtypni butonin [8] në strehën e motorit dhe anoni tubin teleskopik [7]. Janë të mundshme 6 pozicione.

Rregulloni pjesën e dorezës

Pjesa e dorezës [13] mund të rrotullohet me 90°.

- ④ Rrëshqitni shulën [5] lart dhe rrotullojeni pjesën e dorezës [13] derisa të klikojë në pozicionin e dëshiruar.

Rregullimi i shiritit ndarës (mbrojtëse lulesh)

Shiriti ndarës [11] i mban bimët dhe kërcejtë që nuk duhen prerë larg pajisjes prerëse.

- ⑤ Rrëshqisni përpara shiritin ndarës [11]. Nëse shiriti ndarës nuk është i nevojshëm, rrëshqiteni përsëri në pozicionin e parkimit.

Zgjat fillin prerës

SHËNIM

- ▶ Kontrolloni rregullisht vijën e prerjes për dëmtime. Sigurohuni që fija prerëse të jetë e gjatësisë së specifikuar nga prerësi i fijeve [21].

- Produkti është i pajisur me një sistem plotësisht automatik me dy fije.
- Fijet zgjaten automatikisht sa herë që pajisja ndizet. Që zgjatja automatike e fijes të funksionojë siç duhet, bobina e fijes [20] duhet të jetë ndalur plotësisht përpara se ta ndizni përsëri produktin.
- Nëse fijet fillimisht janë më të gjata se rrethi i prerjes, ato priten automatikisht në gjatësinë e saktë nga prerësi i fijeve [21] (fig. D).
- **Nëse nuk janë të dukshme skajet e fijeve:** Zëvendësoni bobinën e fijes [20] (shihni “Zëvendësimi i bobinës së fijes”).
- **Rregulloni manualisht gjatësinë e fijes:**
 1. Shkëputeni produktin nga furnizimi me energji elektrike.
 2. Shtypni butonin e kyçjes [24], lirojeni atë dhe tërhiqni pak skajet e fijes. Përsëriteni këtë proces derisa skajet e fijes të dalin pak përtej prerësit të fijes [21].

● Udhëzime punë

⚠ PARALAJMËRIM! Rrezik lëndimi!

- ▶ Mos e prisni barin e lagësht ose të lagësht.
- ▶ Përpara se ta ndizni produktin, sigurohuni që bobina e fijes [20] të mos jetë në kontakt me gurë, mbeturina ose objekte të tjera të huaja.
- ▶ Ndizeni produktin përpara se t'i afroheni barit që do të kositeni.
- ▶ Mos e mbingarkoni produktin gjatë funksionimit.
- ▶ Shmangni prekjen e pengesave (gurë, mure, gardhe me kunjë, etj.). Përndryshe, bobina e fijes [20] do të konsumohet shpejt.

⚠ PARALAJMËRIM! Rrezik lëndimi!

- ▶ Shmangeni përdorimin e produktit në mot të keq, veçanërisht gjatë periudhave me rrufe.
- ▶ Për dorezën shtesë [15], mos zgjidhni një pozicion që është shumë afër dorezës së sipërme [1]. Përndryshe, nuk do të jeni në gjendje ta kontrolloni siç duhet produktin.

● Prerja e barit



- Priteni barin duke e rrotulluar produktin nga njëra anë në tjetrën.
- Pritni ngadalë dhe mbajeni produktin paralel me tokën gjatë prerjes, me rrethin e prerjes paralel me tokën.
- Priteni barin e gjatë në shtresa nga lart poshtë.

Cilësimet për krasitjen e lëndinës

- Pjesa e dorezës [13]: 0° (fig. F ④)
- Këndi i prerjes: 90° (fig. F ③)
- Shiriti ndarës [11] sipas nevojës: në pozicion parkimi/i shtrirë (fig. F ⑤)

● Shkurtimi i skajeve të lëndinës

(Fig. G)

⚠️ KUJDES! Rrezik lëndimi!

- Mbajeni produktin gjatë funksionimit në mënyrë që kapakun mbrojtës [9] t'ju mbrojë nga pajisja prerëse.

Cilësimet për shkurtimin e skajeve të lëndinës

Për të shkurtuar skajet e lëndinës, drejtojeni ngadalë produktin përgjatë skajeve të lëndinës.

- Pjesa e dorezës [13]: 90° (fig. F ④)
- Këndi i prerjes: 90° (fig. F ③)
- Shiriti ndarës [11] në pozicionin e parkimit

● Zgjidhja e problemeve

Problemi	Shkaqet e mundshme	Trajtimi
Produkti nuk fillon punë.	Çelësi i ndezjes/fikjes [2] është me defekt.	Ju lutemi të kontaktoni shërbimin tonë ndaj klientit për të riparuar produktin.
	Motori ka defekt.	
Produkti punon me ndërprerje.	Lidhje e lirshme e brendshme.	
	Çelësi i ndezjes/fikjes [2] është me defekt.	
Produkti prodhon dridhje të forta dhe zhurma të larta.	Pajisja prerëse është e ndotur.	Pastroni produktin (shihni “Pastrimi”).
	Motori ka defekt.	Ju lutemi të kontaktoni shërbimin tonë ndaj klientit për të riparuar produktin.
Rezultati i prerjes është i dobët.	Bobina e fijes [20] nuk ka mjaftueshëm fije prerëse.	Nëse është e nevojshme, zgjatni vijën e prerjes (shihni “Zgjat fillin prerës”).
		Zëvendësoni bobinën e fijes [20] shihni (shihni “Zëvendësimi i bobinës së fijes”).
	Fijet prerëse nuk nxirren nga bobina e fijes [20] ose nxirren vetëm nga njëra anë.	<ol style="list-style-type: none"> 1. Hiqni bobinën e fijes [20]. 2. Kalojeni fijen prerëse nëpër vrimat e daljes së fijes [22] në drejtim të jashtëm. 3. Rilidheni bobinën e fijes [20].

● Pastrimi dhe mirëmbajtja

⚠️ PARALAJMËRIM! Rrezik lëndimi!



Fikeni gjithmonë produktin, shkëputeni nga furnizimi me energji dhe lëreni të ftohet përpara se të kryeni ndonjë punë inspektimi, mirëmbajtjeje dhe pastrimi.

⚠️ PARALAJMËRIM! Rrezik lëndimi!

- Rrezik lëndimi nga pjesët lëvizëse, të rrezikshme!

⚠️ KUJDES!

- ▶ Të gjitha punimet e mirëmbajtjes dhe riparimit që nuk përshkruhen në këto udhëzime: Kontaktoni një qendër shërbimi të autorizuar ose një person të kualifikuar në mënyrë të ngjashme për të inspektuar ose riparuar produktin. Përdorni vetëm pjesë origjinale.

SHËNIM

- ▶ Kryeni rregullisht punimet e mëposhtme të pastrimit dhe mirëmbajtjes. Kjo do të sigurojë një jetëgjatësi të gjatë e të qëndrueshme.

● Pastrimi

⚠️ PARALAJMËRIM! Rrezik goditjeje elektrike!

- ▶ Mos e spërkatni produktin me ujë dhe mos e zhytni atë në ujë.

⚠️ PARALAJMËRIM! Rrezik lëndimi!

- ▶ Kini kujdes kur përdorni prerësin e fijeve [21]. Prerësi i fijeve mund të shkaktojë prerje të rënda.

SHËNIM

- ▶ Mos përdorni agjentë pastrimi ose tretës. Ju mund ta dëmtoni produktin në mënyrë të pariparueshme.

- Mbani të pastra zgavrat e ventilimit, kasën e motorit dhe dorezat e produktit. Për ta bërë këtë, përdorni një furçë ose leckë të lagur.
- Pas çdo operacioni prerjeje, pastroni kapakun mbrojtës [9] dhe pajisjen e prerjes nga bari dhe dheu.

● Mirëmbajtje

- Përpara çdo përdorimi, kontrollojeni produktin për defekte të dukshme, siç janë pjesët e liruara, të konsumuara ose të dëmtuara.
- Kontrolloni kapakët dhe pajisjet mbrojtëse për dëmtime dhe përshtatje korrekte. Zëvendësojini ato nëse është e nevojshme.

● Zëvendësimi i bobinës së fijos

(Fig. D)

SHËNIM

- ▶ Drejtimi i saktë i mbështjelljes së bobinës së fijos [20] tregohet në kapsulën e spirales [10] dhe në vetë bobinën e fijos.
- ▶ Kontrolloni prerësin e fijeve [21]. Mos e përdorni kurrë produktin pa prerëse fijos ose me një prerës fijos me defekt. Nëse prerësi i fijeve është i dëmtuar, ju lutemi kontaktoni shërbimin tonë ndaj klientit.
- ▶ Gjithashtu mund të përdorni fije të disponueshme komercialisht nga një dyqan pajisjesh për të ripërdorur bobinat e fijeve bosh. (Shihni “Të dhëna teknike”). Drejtimi i dredhjes tregohet në bobinën e fijos [20].

1. Shkëputeni spinën elektrike.
2. Hapni kapsulën e spirales [10] duke shtypur njëkohësisht dy zhblokimet [19] në kapsulën e spirales.
3. Hiqni kapakun kapsulës spirales [10] dhe nxirrni bobinën e fijos [20].
4. Shtyni skajet e fijos së bobinës së re nga çarjet [23].

5. Futni bobinën e re të fijes në kapsulën e spirales **10**. Ana e bobinës së fijes ku drejtimi i mbështjelljes së fijes tregohet me shigjeta duhet të jetë e dukshme pas futjes.
6. Kaloni dy skajet e fijes nëpër vrimat e daljes së fijes **22** përballë.
7. Vendosni përsëri kapakun mbi kapsulën e spirales **10**. Sigurohuni që zhbllokimet **19** në kapak të futen saktësisht në zgavrat e kapsulës së spirales. Mekanizmat e zhbllokimit më pas klikojnë dëgjueshëm në vend.
8. Tërhiqni skajet e fijes dhe shtypni vazhdimisht butonin e kyçjes **24** derisa skajet e fijes të dalin afërsisht 1 cm mbi prerësin e fijes **21**.

● Transporti

- Mbajeni produktin e fikur me njërën dorë në dorezën e sipërme **1** dhe dorën tjetër në dorezën shtesë **15**.
- Drejtojeni njësinë prerëse drejt tokës. Kjo do t'ju parandalojë që të bini në kontakt me njësinë prerëse gjatë transportit.

● Pjesë këmbimi/aksesorë

- Klientët nga vendet e mëposhtme mund të porositin bateri rezervë të përputhshme dhe karikues në dyqanet online të Lidl: Gjermani (lidl.de), Francë (lidl.fr), Belgjikë (lidl.be), Republika Çeke (lidl.cz), Holandë (lidl.nl), Poloni (lidl.pl), Sllovaki (lidl.sk), Spanjë (lidl.es)
Klientët nga gjithë vendet e tjera mund të porositin në www.optimex-shop.com.

Pozicioni	Përshkrimi	Numri i porosisë
20	Bobinë fije	947187601

Pozicioni	Përshkrimi	Numri i porosisë
11	Shirit ndarës (mbrojtëse lulësh)	947187602
14 & 15 & 18	Dado (vidë doreze – dorezë shtesë) dhe dorezë shtesë dhe vidë doreze (dorezë shtesë)	947187603
9	Kapak mbrojtës	947187604

● Ruajtja

- Ruajeni produktin në një vend të thatë dhe larg fëmijëve.
- Mos e vendosni produktin mbi kapakun mbrojtës **9**. Vareni produktin nga doreza e sipërme **1** në mënyrë që kapaku mbrojtës të mos prekë objekte të tjera. Ekziston rreziku që kapaku mbrojtës të deformohet, duke ndryshuar kështu dimensionet dhe vetitë e sigurisë së saj.

● Asgjësimi

Ambalazhi është i përbërë nga materiale miqësore me mjedisin, të cilat mund t'i asgjësoni në pikat lokale të riciklimit.



Kini parasysh etiketimin e materialeve të ambalazhit gjatë ndarjes së mbeturinave; ato janë të shënuara me shkurtresa (a) dhe numra (b) me këtë kuptim: 1–7: Plastika/20–22: Letra dhe kartoni/80–98: Materiale të përziera.

Produkti:



Mundësitë për asgjësimin e produktit të përdorur i merrni në komunën ose bashkinë tuaj.



Mos e hidhni produktin tuaj në mbeturinat shtëpiake kur ai nuk funksionon më, por dorëzoheni në një mënyrë të përshtatshme për mjedisin. Për informacion rreth pikave të grumbullimit dhe orareve të tyre, mund të kontaktoni administratën tuaj lokale.

● Garancia

Produkti është prodhuar sipas udhëzimeve të rrepta të cilësisë dhe është kontrolluar me kujdes para dorëzimit. Në rast të defekteve të materialit ose të prodhimit, keni të drejta ligjore ndaj shitësit të produktit. Të drejtat tuaja ligjore nuk kufizohen në asnjë mënyrë nga garancia jonë e përshkruar më poshtë.

Garancia për këtë produkt është 3 vjet nga data e blerjes. Afati i garancisë fillon nga data e blerjes. Ruani faturën origjinale të blerjes në një vend të sigurt, pasi ky dokument është i nevojshëm si dëshmi e blerjes.

Të gjitha dëmtimet ose defektet që janë të pranishme në momentin e blerjes duhet të raportohen menjëherë pas hapjes së produktit.

Nëse produkti brenda 3 viteve nga data e blerjes paraqet një defekt material ose të prodhimit, ne do ta riparojmë ose zëvendësojmë atë falas për ju, sipas zgjedhjes sonë. Afati i garancisë nuk zgjatet në rast të pranimit të një kërkesë të garancisë. Kjo vlen edhe për pjesët e zëvendësuara ose të riparuar.

Kjo garanci humbet nëse produkti është dëmtuar ose përdorur apo mirëmbajtur në mënyrë të papërshtatshme.

Garancia mbulon defektet materiale dhe të prodhimit. Kjo garanci nuk vlen për pjesë të produktit që konsumohen

në përdorim të zakonshëm dhe konsiderohen si pjesë të konsumuara (p.sh. bateri, tuba, kartusha boje), si dhe për dëmtime të pjesëve delikate, p.sh. çelësa ose pjesë prej xhami.

● Procedura në rast garancie

Për të siguruar një përpunim të shpejtë të kërkesës tuaj, ju lutemi ndiqni udhëzimet në vijim:

Për çdo kërkesë, mbani të gatshëm faturën dhe numrin e artikullit (p.sh. IAN 508096_2507) si dëshmi të blerjes.

Numrin e artikullit mund ta gjeni në tabelën e tipit në produkt, në një gdhendje në produkt, në faqen e parë të manualit (poshtë majtas) ose në një ngjithëse në anën e pasme ose të poshtme të produktit.

Nëse ndodhin defekte funksionale ose mangësi të tjera, kontaktoni fillimisht departamentin e shërbimit të përmendur më poshtë me telefon ose e-mail.

Një produkt i regjistruar si i dëmtuar mund të dërgohet pa pagesë në adresën e shërbimit të komunikuar, duke bashkangjitur faturën dhe duke përshkruar se ku qëndron defekti dhe kur ka ndodhur ai.



Në parkside-diy.com mund të shihni dhe shkarkoni këtë dhe shumë manuale të tjera. Me këtë kod QR ju hyni direkt në parkside-diy.com. Zgjidhni vendin tuaj

dhe kërkoni përmes maskës së kërkimit për manuale përdorimi. Duke futur numrin e artikullit (IAN) 508096_2507, do të gjeni manualin e përdorimit për artikullin tuaj.

● **Shërbimi**

Shërbimi Shqipëri

Formulari i kontaktit në

parkside-diy.com

IAN 508096_2507



Shenja serbe e konformitetit

● Deklarata e konformitetit e BE-së

EN

EU DECLARATION OF CONFORMITY (No 508096_2507)

IAN: 508096_2507
Product identification: "PARKSIDE" Electric Lawn Trimmer
Model Number: HG10988

The object of the declaration described above is in conformity with the relevant Union harmonisation legislation:

Directive 2006/42/EC
Directive 2000/14/EC
Directive 2014/30/EU
Directive 2011/65/EU and all related amendments

References to the relevant harmonised standards used or references to the other technical specifications in relation to which conformity is declared:

N° / Parts
Directive 2006/42/EC
EN 60335-1:2012/A15:2021
EN 50636-2-91:2014
EN 62233:2008
Directive 2014/30/EU
EN IEC 55014-1:2021
EN IEC 55014-2:2021
EN IEC 61000-3-2:2019/A2:2024
EN 61000-3-3:2013/A2:2021

The object of the declaration described above is in conformity with Directive 2011/65/EU of the European Parliament and of the Council of 8 June 2011 on the restriction of the use of certain hazardous substances in electrical and electronic equipment:

N° / Parts
EN IEC 63000:2018

Conformity Assessment procedure / name&adress notified body where appropriate: Annex VI, TÜV SÜD Industrie Service GmbH (NB 0036), Westendstraße 199, 80686 München, Germany

Measured sound power level on an equipment representative for this type: 93.1 dB(A)

Guaranteed sound power level for this equipment: 95 dB(A)



Keeper of the technical documentation: OWIM GmbH & Co.KG

Signed for and on behalf of:

OWIM GmbH & Co. KG, Stiftsbergstraße 1, 74167 Neckarsulm, Germany

This declaration of conformity is issued under the sole responsibility of the manufacturer.





















Translation of the original declaration of conformity







Neckarsulm	12/11/2025		
Place	Date	ppa. Jens Buchheim Authorised Signatory	ppa. Dr. Thorsten Maier Authorised Signatory



Lista pictogramelor/simbolurilor utilizate	Pagina 175
Introducere	Pagina 176
Utilizarea conform destinației	Pagina 176
Volumul livrării	Pagina 177
Lista pieselor	Pagina 177
Date tehnice	Pagina 177
Indicații generale de siguranță	Pagina 178
Înainte de prima utilizare	Pagina 183
Despachetarea produsului	Pagina 183
Montarea	Pagina 184
Operarea	Pagina 184
Pornirea/oprirea	Pagina 184
Setări	Pagina 185
Indicații de lucru	Pagina 186
Tăierea ierbii	Pagina 186
Tunderea marginilor gazonului	Pagina 186
Remedierea defecțiunilor	Pagina 187
Curățare și întreținere	Pagina 187
Curățarea	Pagina 188
Întreținerea	Pagina 188
Înlocuirea bobinei cu fir	Pagina 188
Transportul	Pagina 189
Piese de schimb/accesorii	Pagina 189
Depozitarea	Pagina 189
Înlăturare	Pagina 189
Garanție	Pagina 190
Modul de desfășurare în caz de garanție	Pagina 190
Service	Pagina 191
Declarația UE de conformitate	Pagina 192

Lista pictogramelor/simbolurilor utilizate

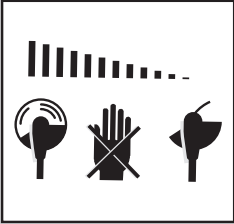
	Citiți instrucțiunile de utilizare.		Țineți departe persoanele neparticipante.
	AVERTISMENT! – Indică un pericol cu grad mediu de risc care, dacă nu este evitat, poate avea ca urmare moartea sau o rănire gravă (de ex. pericol de electrocutare)		Oprți întotdeauna produsul, decuplați-l de la alimentarea cu tensiune și lăsați-l să se răcească înainte de a efectua lucrări de inspecție, întreținere și curățare.
	PRECAUȚIE! – Indică un pericol cu grad scăzut de risc care, dacă nu este evitat, poate avea ca urmare o rănire ușoară până la medie (de ex. pericol de opărire)		Nu expuneți produsul la umezeală. Nu lucrați în ploaie și nu tăiați iarba umedă.
	Clasa de protecție II (izolație dublă)		Curent/tensiune alternativă
	Purtați căști antifonice!		Purtați încălțăminte antiderapantă, de protecție!
	Purtați ochelari de protecție!		Purtați îmbrăcăminte de protecție!
	Scoateți imediat ștecherul din priză dacă s-a deteriorat cablul de alimentare [3].		Scoateți întotdeauna ștecherul din priză la lucrările de întreținere.
	Indicarea nivelului de putere sonoră garantat L_{WA} în dB		Diametru de tăiere
	Reglarea lungimii țevii telescopic [7]		Mâner care se poate roti 90°
	Blocarea manșonului filetat [6]		Direcția de înfășurare a firului (pe bobina firului [20])
30 cm	Cercul de tăiere (pe capacul de protecție [9])		Direcția de rotație a firului cu motorul pornit (pe capacul de protecție [9])

	Direcția de rotire a firului (pe carcasa pentru bobină 10)		Poziția de desfacere a carcasei pentru bobină 10 prin prinderea cu degetele
	Indicații de siguranță Instrucțiuni de manevrare		Semnul CE confirmă conformitatea cu directivele UE referitoare la produs.
		După oprirea produsului, dispozitivul de tăiere se mai rotește timp de câteva secunde. Țineți mâinile și picioarele la distanță sigură.	
		Când reglați pozițiile de lucru, asigurați-vă că sunteți protejat de dispozitivul de tăiere de către capacul de protecție 9.	

TRIMMER ELECTRIC DE TUNS IARBA

● **Introducere**

Vă felicităm pentru achiziționarea noului dumneavoastră produs. Ați ales un produs de înaltă calitate. Manualul de utilizare reprezintă o parte integrantă a acestui produs. Acesta conține informații importante referitoare la siguranță, la utilizare și la eliminarea ca deșeu. Înainte de utilizarea acestui produs, familiarizați-vă mai întâi cu instrucțiunile de utilizare și de siguranță. Folosiți produsul numai în modul descris și numai în domeniile de utilizare indicate. Predați toate documentele aferente în cazul în care înstrăinați produsul.

● **Utilizarea conform destinației**

- Acest produs este destinat tăierii ierbii în grădini și de-a lungul marginilor straturilor. Nu utilizați produsul pentru tăierea gardurilor vii sau a arbuștilor.
- Orice altă utilizare sau modificare a produsului sunt valabile ca nefiind neconforme cu destinația și pot duce la pericole cum ar fi decesul, răniri care pun viața în pericol și deteriorări. Producătorul nu răspunde pentru pagube datorate utilizării necorespunzătoare.
- Acest produs este destinat utilizării casnice și altor aplicații asemănătoare. Produsul nu este potrivit pentru uzul comercial.

- Produsul este destinat utilizării de către adulți. Tinerii peste 16 ani au voie să folosească produsul numai sub supraveghere. Operatorul sau utilizatorul este responsabil pentru accidente sau răni ale altor persoane sau deteriorarea bunurilor acestora.

● Volumul livrării

⚠️ AVERTISMENT!

- ▶ Produsul și materialele de ambalaj nu sunt jucării! Copiii nu trebuie să se joace cu pungile din material plastic, foliile și piesele mici! Există pericol de înghițire și sufocare!

- 1 Trimmer electric de tuns iarba
- 1 Capac de protecție (cu 2 șuruburi)
- 2 Bobine cu fir (1× premontată)
- 1 Etrier de distanțare (protecție pentru flori)
- 1 Mâner suplimentar
- 1 Manual de utilizare

● Lista pieselor

Înainte de citire desfaceți paginile cu figuri și familiarizați-vă cu toate funcțiile produsului.

(Fig. A)

- 1 Mâner superior
- 2 Întrerupător pornit/oprit
- 3 Cablu de alimentare cu ștecher
- 4 Dispozitive de detensionare
- 5 Zăvor (pentru rotirea piesei mânerului)
- 6 Manșon filetat (reglarea lungimii țevii telescopic)
- 7 Țeavă telescopică
- 8 Buton (Unghiul de înclinare a capului motorului)
- 9 Capac de protecție
- 10 Carcasă pentru bobină
- 11 Etrier de distanțare (protecție pentru flori)

- 12 Cap al motorului
- 13 Piesă a mânerului
- 14 Piuliță (șurub al mânerului – mâner suplimentar)
- 15 Mâner suplimentar

(Fig. B)

- 16 Șurub în cruce (capac de protecție)

(Fig. C)

- 17 Suport pentru mâner
- 18 Șurub al mânerului (mâner suplimentar)

(Fig. D)

- 19 Deblocare (carcasă pentru bobină)
- 20 Bobină cu fir
- 21 Cuțit pentru fir
- 22 Ochi pentru ieșirea firului
- 23 Fantă (bobină cu fir)
- 24 Buton de blocare (bobină cu fir)

● Date tehnice

Trimmer electric de tuns iarba	PERT 550 C6
Tensiune de intrare nominală U:	230 V~, 50 Hz
Consum de putere:	550 W
Turație de mers în gol:	10 000 min ⁻¹
Clasă de protecție:	II/□
Tip de protecție:	IPX0
Diametru de tăiere:	300 mm
Lungime fir:	2 × 5 m
Grosime fir:	1,4 mm
Greutate:	
Versiune VDE:	2,0 kg
Versiune BS:	2,6 kg

Valori de emisie de zgomot

Valorile măsurate au fost determinate în concordanță cu EN 50636–2-91. Nivelul

de zgomot al sculei electrice evaluat cu A este de obicei:

Nivel de presiune acustică L_{pA} :	84,9 dB
Imprecizie K_{pA} :	3 dB
Nivel de putere a zgomotului L_{WA} garantat:	95 dB
măsurat:	93,1 dB
Imprecizie K_{WA} :	1,89 dB

Valori de emisie de vibrații

Valori totale de vibrații (suma vectorilor celor trei direcții), determinate corespunzător EN 50636-2-91:

Mâner principal a_h :	8,2 m/s ²
Imprecizie K:	1,5 m/s ²
Mâner suplimentar a_h :	3,4 m/s ²
Imprecizie K:	1,5 m/s ²

AVERTISMENT!



Purtați căști antifonice!

AVERTISMENT!

- ▶ Emisiile de vibrații și zgomot pot diferi în timpul utilizării efective a sculei electrice de valorile indicate, în funcție de tipul sculei electrice și de modul de utilizare a sculei electrice, îndeosebi de tipul piesei de lucru care este prelucrată.
- ▶ Este necesar să se stabilească măsuri de siguranță pentru protecția utilizatorului, care se bazează pe o estimare a încărcării de vibrație din timpul condițiilor reale de expunere (aici sunt luate în considerare toate părțile ciclului de funcționare, de exemplu timpii în care scula electrică este oprită și aceia în care ea chiar este pornită însă funcționează fără sarcină).

INDICAȚIE

- ▶ Valoarea totală dată de vibrații și valoarea emisiei de zgomot au fost măsurate conform unei metode de verificare normate și pot fi folosite la compararea unei scule electrice cu o alta.
- ▶ Valoarea totală dată de vibrații și valoarea emisiei de zgomot pot fi folosite și la o evaluare preliminară a încărcării.



Indicații generale de siguranță

Indicații generale de siguranță pentru scule electrice

AVERTISMENT!

- ▶ **Citiți toate indicațiile de siguranță, instrucțiunile, imaginile și datele tehnice cu care este prevăzută această sculă electrică.** Nerespectarea următoarelor instrucțiuni poate provoca electrocutare, incendiu și/ sau răni grave.

Păstrați toate sfaturile și indicațiile de siguranță într-un loc sigur, pentru consultare viitoare.

Noțiunea „sculă electrică” folosită în indicațiile de siguranță, se referă la scule electrice acționate de la rețea (cu cablu de rețea) și la scule electrice acționate cu acumulator (fără cablu de rețea).

Siguranța locului de muncă

- 1) **Păstrați zona de lucru curată și bine iluminată.** Zonele de lucru neordonate sau neiluminate pot duce la accidente.
- 2) **Nu lucrați cu scula electrică într-un mediu cu pericol de explozie, în care se găsesc gaze, lichide sau**

prafuri inflamabile. Sculele electrice produc scântei care pot aprinde praful sau vaporii.

- 3) **Țineți la distanță copiii și alte persoane în timpul folosirii sculei electrice.** Dacă sunteți distras puteți pierde controlul asupra sculei electrice.

Securitatea electrică

- 1) **Ștecherul sculei electrice trebuie să se potrivească în priză. Ștecherul nu trebuie modificat în niciun fel. Nu folosiți un ștecher adaptor împreună cu sculele electrice cu împământare.** Ștecherule nemodificate și prizele potrivite scad riscul de electrocutare.
- 2) **Evitați contactul corpului cu suprafețele împământate, cum ar fi conducte, încălziri cupatoare și frigidere.** Există un risc crescut de electrocutare atunci când corpul dvs. este legat la pământ.
- 3) **Păstrați sculele electrice departe de ploaie sau umezeală.** Intrarea apei în scula electrică crește riscul electrocutării.
- 4) **Nu folosiți cablul de alimentare pentru a transporta și agăța scula electrică sau pentru a scoate ștecherul din priză. Țineți cablul de alimentare departe de căldură, ulei, muchii ascuțite sau piese în mișcare ale aparatului.** Cablurile de alimentare deteriorate sau încurcate cresc riscul unei electrocutări.
- 5) **Dacă lucrați cu o sculă electrică în aer liber, folosiți doar cabluri prelungitoare care sunt potrivite pentru exterior.** Folosirea unui cablu prelungitor potrivit pentru exterior, micșorează riscul electrocutării.
- 6) **Dacă utilizarea sculei electrice într-un mediu umed nu poate fi evitată folosiți un întrerupător de protecție contra curenților**

vagabonzi. Folosirea unui întrerupător de protecție contra curenților vagabonzi scade riscul unei electrocutări.

Siguranța persoanelor

- 1) **Fiți atenți, aveți grijă ce faceți și folosiți-vă mintea la lucrul cu o sculă electrică. Nu folosiți scule electrice dacă sunteți obosit sau sunteți sub influența drogurilor, a alcoolului sau a medicamentelor.** Un moment de neatenție la folosirea sculei electrice poate duce la răni grave.
- 2) **Purtați echipament personal de protecție și întotdeauna purtați ochelari de protecție.** Purtarea echipamentului personal de protecție, cum ar fi mască de praf, încălțăminte de siguranță antiderapantă, cască de protecție sau căști antifonice, în funcție de modul de folosire a sculei electrice, micșorează riscul rănilor.
- 3) **Evitați punerea în funcțiune neprevăzută. Asigurați-vă că scula electrică este decuplată înainte de a o conecta la alimentare cu tensiune și/sau a conecta acumulatorul, a o lua sau a o transporta.** Dacă la transportarea sculei electrice vă țineți degetul pe comutator sau dacă conectați scula electrică pornită la alimentare cu curent electric, acest lucru poate provoca accidente.
- 4) **Îndepărtați sculele de reglare sau cheia pentru șuruburi înainte de pornirea sculei electrice.** O sculă sau cheie care se află într-o piesă rotativă a sculei electrice poate duce la accidente.
- 5) **Evitați o poziție anormală a corpului. Aveți grijă să aveți o stabilitate bună și păstrați-vă întotdeauna echilibrul.** Astfel puteți

controla mai bine scula electrică în situații neașteptate.

- 6) **Purtați îmbrăcăminte potrivită. Nu purtați haine largi sau bijuterii. Țineți părul, hainele și mănușile departe de piesele în mișcare.** Hainele largi, bijuteriile sau părul lung pot fi prinse de piesele în mișcare.
- 7) **Dacă pot fi montate dispozitive de aspirare sau de captare a prafului, asigurați-vă că acestea sunt cuplate și sunt utilizate corect.** Utilizarea unui aspirator de praf poate micșora pericolele datorate prafului.
- 8) **Nu vă complăceți într-o falsă siguranță și nu vă dispensați de regulile de siguranță pentru scule electrice, chiar dacă sunteți familiarizat cu scula electrică prin multiple utilizări.** Manevrarea neatentă poate duce la răniri grave în decurs de câteva secunde.

Utilizarea și tratarea sculei electrice

- 1) **Nu suprasolicitați scula electrică. Folosiți scula electrică destinată lucrării dvs.** Cu scula electrică potrivită lucrați mai bine și mai sigur în domeniul de putere dat.
- 2) **Nu folosiți o sculă electrică al cărei întrerupător este defect.** O sculă electrică care nu mai poate fi pornită sau oprită este periculoasă și trebuie reparată.
- 3) **Scoateți ștecherul din priză și/ sau îndepărtați un acumulator detașabil înainte să efectuați setări la aparat, să schimbați sculele de adaos sau să puneți deoparte scula electrică.** Aceste măsuri de prevedere evită pornirea neprevăzută a sculei electrice.
- 4) **Păstrați sculele electrice nefolosite departe de accesul copiilor. Nu lăsați persoanele care nu sunt familiarizate cu scula electrică sau**

care nu au citit aceste instrucțiuni să o folosească. Sculele electrice sunt periculoase, dacă sunt folosite de către persoane neexperimentate.

- 5) **Îngrijiți cu atenție sculele electrice și sculele de adaos. Controlați dacă piesele mobile funcționează corect și nu se blochează, dacă există piese rupte sau deteriorate care influențează funcționarea sculei electrice.** Înainte de utilizarea sculei electrice solicitați repararea pieselor deteriorate. Multe accidente își au cauza în sculele electrice întreținute defectuos.
- 6) **Păstrați sculele așchietoare ascuțite și curate.** Sculele așchietoare îngrijite cu atenție și cu muchii tăietoare ascuțite se blochează mai puțin și sunt mai ușor de condus.
- 7) **Folosiți scula electrică, accesoriile, sculele de adaos, etc. corespunzător acestor instrucțiuni. Aveți în vedere aici condițiile de lucru și activitatea de executat.** Folosirea sculelor electrice pentru alte aplicații decât cele prevăzute poate duce la situații periculoase.
- 8) **Păstrați mânerul și suprafețele de prindere uscate, curate și fără ulei sau vaselină.** Mânerul și suprafețele de prindere alunecoase nu permit o operare sigură și un control sigur al sculei electrice în situații neprevăzute.

Service

- 1) **Dispuneți repararea sculei dvs. electrice numai de către personal de specialitate calificat și numai cu piese de schimb originale.** Astfel vă asigurați că siguranța sculei electrice se păstrează.

Indicații de siguranță suplimentare Școlarizare

- Nu este permisă utilizarea produsului de către copii. Copiii trebuie supravegheați pentru a nu se juca cu produsul. Curățarea și întreținerea nu trebuie făcute de către copii.
- Produsul nu trebuie utilizat de persoane cu capacități fizice, senzoriale sau mentale reduse sau de persoane cu cunoștințe sau experiență insuficiente.
- Nu permiteți niciodată copiilor sau persoanelor care nu sunt familiarizate cu instrucțiunile de mai sus să utilizeze produsul.
- Reglementările locale pot stabili o limită de vârstă pentru utilizator.
- Operatorul sau utilizatorul este responsabil pentru accidente sau răni ale altor persoane sau deteriorarea bunurilor acestora.
- Citiți cu atenție instrucțiunile. Familiarizați-vă cu comenzile și utilizarea corectă a mașinii.
- Produsul nu trebuie utilizat la altitudini mai mari de 2000 m.

Pregătirea

- Înainte de utilizare, verificați produsul pentru dispozitive de protecție sau părți ale dispozitivului de tăiere deteriorate, lipsă sau atașate incorect.
- Verificați produsul înainte de punerea în funcțiune și după orice impact, pentru a vedea dacă prezintă semne de uzură sau deteriorare și efectuați reparațiile necesare.
- Folosiți numai cabluri prelungitoare certificate (H05VVH2-F), care au o lungime maximă de 75 m și sunt proiectate pentru exterior. Derulați întotdeauna complet cablul prelungitor din tamburul de cablu înainte de utilizare. Verificați cablul prelungitor să nu prezinte deteriorări și îmbătrânire.

- Nu conectați un cablu deteriorat la alimentarea cu tensiune. Nu atingeți un cablu deteriorat înainte de a fi deconectat de la alimentarea cu tensiune, deoarece puteți atinge piese sub tensiune.
- Înainte de utilizare, verificați cablul de conectare și cablul prelungitor pentru semne de deteriorare sau îmbătrânire. Dacă cablul este deteriorat în timpul utilizării, deconectați-l imediat de la rețea. **NU ATINGEȚI CABLUL PÂNĂ CÂND ACESTA NU ESTE DECONECTAT DE LA REȚEA.** Nu folosiți produsul dacă s-a deteriorat sau s-a uzat cablul.
- Pentru a scoate cablul de alimentare din priză, ar trebui să trageți întotdeauna ștecher, niciodată de cablul de alimentare.
- Dacă s-a deteriorat cablul de alimentare, el trebuie înlocuit de către producător, de către serviciul său pentru clienți sau de către o altă persoană calificată asemănător, pentru a evita pericolele.

Funcționarea

AVERTISMENT!

- ▶ Nu atingeți piese mobile, periculoase, înainte ca produsul să fie decuplat de la alimentarea cu tensiune, iar piesele mobile, periculoase să se fi oprit complet.
- Țineți cablul de alimentare și cablul prelungitor departe de dispozitivul de tăiere pentru a evita deteriorarea cablurilor, ceea ce poate duce la contactul cu **piese sub tensiune**.
- Purtați protecție pentru ochi, încălțăminte robustă și pantaloni lungi pentru întreaga perioadă de utilizare a produsului.
- Trebuie evitată utilizarea produsului în condiții meteorologice nefavorabile, în special în caz de risc de fulger.

- Există riscul de răniri prin tăiere la mâini și picioare.
- Întrerupeți utilizarea produsului dacă există persoane, în special copii sau animale de companie în apropiere.
- Utilizați produsul numai în lumina zilei sau în condiții bune de iluminare artificială.
- Țineți întotdeauna mâinile și picioarele departe de dispozitivul de tăiere, mai ales când porniți motorul.
- Nu înlocuiți niciodată dispozitivul de tăiere nemetalic cu un dispozitiv de tăiere metalic.
- Nu folosiți niciodată produsul cu echipamente de protecție sau capace deteriorate sau lipsă sau cu cablu deteriorat sau uzat.
- Evitați o poziție anormală a corpului. Asigurați o poziție sigură, astfel încât să vă puteți menține echilibrul atunci când lucrați pe pante.
- Mergeți încet. Nu alergați cu produsul în mână.
- Opriti produsul imediat în caz de accident sau defecțiune în timpul funcționării. Tratați rănilor în mod corespunzător sau solicitați asistență medicală.
Consultați secțiunea „Depanare“ sau contactați service-ul nostru pentru clienți pentru înlăturarea defecțiunilor.
- Păstrați cablul prelungitor departe de piese mobile, periculoase, pentru a evita deteriorarea cablurilor care pot provoca contactul cu piesele sub tensiune.
- Dacă s-a deteriorat sau s-a încurcat cablul de alimentare în timpul utilizării, opriti imediat produsul și scoateți ștecherul din priză pentru a deconecta produsul de la alimentarea cu tensiune.
- Utilizați un dispozitiv de protecție contra curenților vagabonzi cu un curent de declanșare de cel mult 30 mA.
- Nu folosiți accesorii care nu au fost recomandate de Parkside. Aceasta poate duce la electrocutare sau incendiu.
- Decuplați întotdeauna produsul de la alimentarea cu tensiune (adică scoateți ștecherul din priză),
 - dacă produsul este nesupravegheat;
 - înainte de a îndepărta blocajele;
 - înainte de a verifica, curăța sau utiliza produsul;
 - după ce ați lovit un corp străin;
 - dacă produsul începe să vibreze neobișnuit de puternic.
- Dacă produsul începe să vibreze neobișnuit de puternic, este necesară o verificare imediată.
 - Căutați semne de deteriorare.
 - Faceți reparațiile necesare la piesele deteriorate.
 - Căutați piese slăbite și strângeți-le.
- Asigurați-vă întotdeauna că deschiderile de ventilație nu conțin obiecte străine.

Mentenanța și depozitarea

- Decuplați produsul de la alimentarea cu tensiune (adică scoateți ștecherul din priză), înainte de a efectua lucrări de întreținere sau curățare.
- Folosiți numai piese de schimb și accesorii disponibile de la producător și recomandate de acesta.
- Verificați și întrețineți produsul în mod regulat. Solicitați repararea produsului numai într-un atelier autorizat.
- Dacă nu utilizați produsul, nu-l lăsați la îndemâna copiilor.
- Asigurați-vă că deschiderile de ventilație nu conțin mizerie.

Diminuarea vibrațiilor și a zgomotului

Limitați durata de utilizare, folosiți regimuri de lucru cu vibrații și zgomote reduse și purtați echipamentul personal

de protecție pentru a reduce efectele vibrațiilor și a zgomotului.

Următoarele măsuri ajută la diminuarea riscurilor determinate de zgomot și vibrații:

- Folosiți produsul numai conform destinației sale și așa cum este descris în aceste instrucțiuni.
- Asigurați-vă că produsul este în stare bună și este bine întreținut.
- Folosiți sculele de adaos corecte pentru acest produs și asigurați-vă că acestea sunt în stare perfectă.
- Țineți produsul în siguranță de mâner/suprafețele de apucare.
- Întrețineți produsul conform instrucțiunilor și aveți grijă să existe o gresare suficientă (acolo unde este aplicabil).
- Planificați procesul de lucru în așa fel încât să distribuiți folosirea produselor cu vibrații puternice pe o perioadă mai mare de timp.

Comportamentul în caz de necesitate

Familiarizați-vă cu utilizarea acestui produs cu ajutorul acestor instrucțiuni de utilizare. Rețineți indicațiile de siguranță și respectați-le neapărat. Aceasta ajută la evitarea riscurilor și pericolelor.

- La folosirea acestui produs fiți întotdeauna atent pentru a putea recunoaște și trata pericolele din timp. Intervenția rapidă poate evita rănilile grave și pagubele materiale.
- În cazul oricărui defect de funcționare, opriți produsul și decuplați-l de la alimentarea cu tensiune. Dispuneți verificarea și eventual repararea acestuia de către un specialist calificat, înainte de a-l pune din nou în funcțiune.

Riscuri reziduale

INDICAȚIE

▶ În timpul funcționării, acest produs creează un câmp electromagnetic! În anumite împrejurări, acest câmp poate influența implanturile medicale pasive sau active! Pentru a reduce pericolul rănililor grave sau mortale, recomandăm ca persoanele cu implanturi medicale să consulte medicul și producătorul implantului medical înainte de a folosi produsul!

- Chiar dacă folosiți acest produs conform prescripțiilor, există întotdeauna riscuri remanente. În funcție de modul constructiv și model, pot să apară următoarele pericole:
 - Răniri prin tăiere;
 - Pierderea auzului dacă nu lucrați cu căști antifonice;
 - Îmbolnăviri care rezultă din trepidațiile mâinii-brațului, dacă produsul este folosit o perioadă lungă de timp, sau nu este condus și întreținut corect.

● **Înainte de prima utilizare**

● **Despachetarea produsului**

1. Scoateți produsul din ambalaj și îndepărtați toate materialele de ambalare și foliile de protecție.
2. Verificați dacă toate componentele sunt prezente și dacă volumul livrării descris este complet (vezi „Volumul livrării”).
3. Verificați dacă produsul și toate componentele sunt în stare bună. Dacă constatați o deteriorare sau un defect, nu utilizați produsul, ci procedați așa cum este descris în capitoul „Garantie”.

● Montarea

Capacul de protecție (fig. B)

1. Așezați capacul de protecție [9] pe capul motorului [12].
 2. Rotiți și blocați capacul de protecție [9] în sens antiorar.
- Pentru demontare, urmați pașii în ordine inversă.

Etrierul de distanțare

1. Desfaceți etrierul de distanțare [11].
2. Introduceți cele două capete deschise ale etrierului de distanțare [11] în locurile de prindere laterale de pe capul inferior al motorului [12].
3. Etrierul de distanțare [11] se blochează în 2 poziții.

Mânerul suplimentar (fig. C)

1. Slăbiți și scoateți șurubul piulița premontată [14] și șurubul mânerului [18] de la mânerul suplimentar [15].
2. Trageți capetele mânerului suplimentar [15] și glisați-le peste suportul mânerului [17].
3. Înșurubați mânerul suplimentar [15] cu șurubul mânerului [18] și piulițele [14].

● Operarea

⚠ PRECAUȚIE! Risc de rănire!

- ▶ Nu folosiți produsul fără capacul de protecție [9].
- ▶ Purtați haine adecvate, protecție pentru ochi și urechi.
- ▶ Asigurați-vă că produsul este funcțional înainte de fiecare utilizare.

⚠ PRECAUȚIE! Risc de rănire!

- ▶ Nu blocați întrerupătorul pornit/oprit [2]. După eliberarea întrerupătorului pornit/oprit, motorul trebuie să fie oprit. Dacă întrerupătorul pornit/oprit este deteriorat, nu continuați să utilizați produsul.

INDICAȚIE

- ▶ Respectă reglementările locale privind protecția împotriva zgomotului.

● Pornirea/oprirea

⚠ PRECAUȚIE! Risc de răniri și de deteriorări materiale!

- ▶ Asigurați-vă o poziție sigură și țineți produsul ferm cu ambele mâini și la distanță de propriul corp.
- ▶ Aveți grijă înainte de pornire ca produsul să nu atingă obiecte.
- ▶ După oprirea produsului, bobina cu fir [20] se mai mișcă un timp. Lăsați bobina cu fir să se oprească complet.
- ▶ Țineți mâinile și picioarele la distanță sigură de bobina cu fir [20].

INDICAȚIE

- ▶ Firul de tăiere este înnodat la capete atunci când este livrat pentru siguranța transportului. Firul dublu complet automat ajustează lățimea de tăiere la prima pornire, iar capetele înnodate sunt tăiate automat la cuțitul pentru fir [21].
- ▶ Produsul nu poate fi comutat în utilizarea continuă.

INDICAȚIE

- ▶ Eliberați în mod regulat bobina cu fir [20] de resturi de iarbă, astfel încât efectul de tăiere să nu fie afectat.

(Fig. E)

1. Formați o buclă de la capătul cablului prelungitor. Introduceți bucla prin deschiderea de pe mânerul superior [1] și atârnați-o în descărcarea de tensiune [4].
2. Cuplați produsul la alimentarea cu tensiune.
3. Aveți grijă de o bună stabilitate și țineți ferm produsul cu ambele mâini. Nu așezați carcasa pentru bobină [10] pe sol.
4. **Pornirea:** Țineți apoi apăsat întrerupătorul pornit/oprit [2].
5. **Oprirea:** Eliberați întrerupătorul pornit/oprit [2].

● Setări

(Fig. F)

Ajustarea mânerului suplimentar

Puteți plasa mânerul suplimentar [15] în poziții diferite. Reglați mânerul suplimentar astfel încât carcasa pentru bobină [10] să fie ușor înclinată înainte în poziția de lucru.

- ① Slăbiți piulița [14] și reglați mânerul suplimentar [15] în poziția dorită. Strângeți din nou piulița.

Reglarea înălțimii

Țeava telescopică [7] vă permite să reglați produsul la mărimea dvs. individuală.

- ② Slăbiți manșonul filetat [6] prin rotire în direcția ↺. Aduceți țeava telescopică [7] la lungimea dorită. Strângeți manșonul filetat prin rotire în direcția ↻.

Ajustarea unghiului de tăiere

Cu un unghi de tăiere modificat, puteți tunde iarba și în locuri inaccesibile, cum ar fi sub bănci și proeminente de perete.

- ③ Apăsăți butonul [8] de pe carcasa motorului și înclinați țeava telescopică [7]. Sunt posibile 6 poziții.

Ajustarea piesei mânerului

Piesa mânerului [13] poate fi rotită cu 90°.

- ④ Apăsăți zăvorul [5] în sus și rotiți piesa mânerului [13], până când se fixează în poziția dorită.

Ajustarea etrierului de distanțare (protecția pentru flori)

Etrierul de distanțare [11] ține plantele și tulpinile care nu trebuie tăiate departe de dispozitivul de tăiere.

- ⑤ Împingeți etrierul de distanțare [11] în față. Dacă etrierul de distanțare nu este necesar, împingeți-l înapoi în poziția de parcare.

Prelungirea firelor de tăiere

INDICAȚIE

- ▶ Controlați în mod regulat firul de tăiere dacă are deteriorări. Asigurați-vă că firul de tăiere prezintă lungimea specificată de cuțitul pentru fir [21].

- Produsul este echipat cu un dispozitiv complet automat cu fir dublu.
- Filetele se prelungesc automat la fiecare pornire. Pentru ca dispozitivul automat de prelungire a firului să funcționeze corect, bobina cu fir [20] trebuie să se fi oprit înainte de a porni din nou produsul.
- Dacă firele sunt inițial mai lungi decât cercul de tăiere, acestea sunt

scurtate automat la lungimea corectă de către cuțitul pentru fir [21] (fig. D).

- **Dacă nu sunt vizibile capetele de fir:** Înlocuiți bobina cu fir [20] (vezi „Înlocuirea bobinei cu fir”).
- **Setarea manuală a lungimii firului:**
 1. Decuplați produsul de la alimentarea cu tensiune.
 2. Apăsăți butonul de blocare [24], eliberați-l din nou și scoateți capetele firului un pic. Repetați acest proces până când capătul firului iese ușor deasupra cuțitului pentru fir [21].

● Indicații de lucru

⚠ **AVERTISMENT! Risc de rănire!**

- ▶ Nu tăiați iarba udă sau umedă.
- ▶ Înainte de a porni produsul, asigurați-vă că bobina cu fir [20] nu este în contact cu pietre, moloz sau alte corpuri străine.
- ▶ Porniți produsul înainte de a vă apropia de iarba care urmează să fie tăiată.
- ▶ Nu suprasolicitați produsul în timpul funcționării.
- ▶ Evitați contactul cu obstacole (pietre, ziduri, garduri din șipci, etc.). În caz contrar, bobina cu fir [20] se uzează rapid.
- ▶ Evitați utilizarea produsului pe vreme rea, în special în caz de pericol de fulger.
- ▶ Nu selectați pentru mânerul suplimentar [15] o poziție care este prea aproape de mâner superior [1]. În caz contrar, nu veți putea controla produsul în mod corespunzător.

● Tăierea ierbii



- Tăiați iarba balansând produsul la dreapta și la stânga.
- Tăiați încet și mențineți produsul la tăiere cu cercul de tăiere paralel cu solul.
- Tăiați iarba lungă în straturi de sus în jos.

Reglaje pentru tunderea gazonului

- Piesa mânerului [13]: 0° (fig. F ④)
- Unghi de tăiere: 90° (fig. F ③)
- Etrier de distanțare [11] la nevoie: în poziție de parcare/deschis (fig. F ⑤)

● Tunderea marginilor gazonului

(Fig. G)

⚠ **PRECAUȚIE! Risc de rănire!**









- ▶ În timpul lucrului, țineți produsul astfel încât capacul de protecție [9] să vă protejeze de dispozitivul de tăiere.

Reglaje pentru tunderea marginilor gazonului

Pentru a tunde marginile gazonului, ghidați încet produsul de-a lungul marginilor gazonului.

- Piesa mânerului [13]: 90° (fig. F ④)
- Unghi de tăiere: 90° (fig. F ③)
- Etrier de distanțare [11] în poziția de parcare

● Remedierea defecțiunilor

Problemă	Cauză posibilă	Acțiune
Produsul nu pornește.	Înterupătorul pornit/oprit  este defect.	Contactați serviciul nostru de clienți pentru a repara produsul.
	Motorul este defect.	
Produsul funcționează cu întreruperi.	Contact intern slăbit.	
	Înterupătorul pornit/oprit  este defect.	
Produsul creează vibrații puternice și zgomote puternice.	Dispozitivul de tăiere este murdar.	Curățați dispozitivul de tăiere (vezi „Curățarea”).
	Motorul este defect.	Contactați serviciul nostru de clienți pentru a repara produsul.
Rezultatul tăierii este prost.	Bobina cu fir  nu are suficient fir de tăiere.	Dacă este necesar, prelungeți firul de tăiere (consultați „Prelungirea firelor de tăiere”).
		Înlocuiți bobina cu fir  (vezi „Înlocuirea bobinei cu fir”).
	Firele de tăiere nu sunt ghidate în afara bobinei cu fir  sau sunt ghidate numai pe o parte.	<ol style="list-style-type: none"> 1. Scoateți bobina cu fir . 2. Introduceți firul de tăiere prin ochiurile pentru ieșirea firului  spre exterior. 3. Montați la loc bobina cu fir .

● Curățare și întreținere

AVERTISMENT! Risc de rănire!



Opriiți întotdeauna produsul, decuplați-l de la alimentarea cu tensiune și lăsați-l să se răcească înainte de a efectua lucrări de inspecție, întreținere și curățare.

PRECAUȚIE!

- ▶ Toate lucrările de întreținere și reparații care nu sunt descrise în acest manual: Adresați-vă unui centru de service autorizat sau unei persoane calificate similar pentru a verifica și repara produsul. Utilizați numai piese originale.

AVERTISMENT! Risc de rănire!

- ▶ Risc de vătămare din cauza pieselor mobile, periculoase!

INDICAȚIE

- ▶ Efectuați în mod regulat următoarele lucrări de curățare și întreținere. Acest lucru asigură o utilizare îndelungată și fiabilă.

● Curățarea

⚠️ AVERTISMENT! Risc de electrocutare!

- ▶ Nu pulverizați produsul în apă și nu îl scufundați niciodată în apă.

⚠️ AVERTISMENT! Risc de rănire!

- ▶ Fiți atenți cu cuțitul pentru fir [21]. Cuțitul pentru fir poate provoca răni grave prin tăiere.

INDICAȚIE

- ▶ Nu folosiți detergenți, resp. solvenți. Aceștia pot deteriora ireparabil produsul.
- Păstrați curate fantele de ventilație, carcasa motorului și mânerul produsului. Utilizați o cârpă umedă sau o perie.
- Eliberați de iarbă și pământ capacul de protecție [9] și dispozitivul de tăiere după fiecare operație de tăiere.

● Întreținerea

- Verificați produsul înainte de fiecare utilizare pentru defecte vizibile, cum ar fi piese slăbite, uzate sau deteriorate.
- Verificați capacele și dispozitivele de protecție cu privire la deteriorări și poziție corectă. Înlocuiți-le dacă este cazul.

● Înlouirea bobinei cu fir

(Fig. D)

INDICAȚIE

- ▶ Sensul corect de înfășurare a bobinei cu fir [20] este specificată în carcasa pentru bobină [10] și pe bobina cu fir însăși.

INDICAȚIE

- ▶ Verificați cuțitul pentru fir [21]. Nu utilizați niciodată produsul fără cuțitul pentru fir sau cu un cuțit pentru fir defect. Dacă s-a deteriorat cuțitul pentru fir, adresați-vă serviciului nostru pentru clienți.
- ▶ Puteți utiliza, de asemenea, fire din comerț, disponibile la bricolaj pentru a reutiliza bobinele goale. (vezi „Date tehnice“). Direcția de înfășurare este afișată pe bobina cu fir [20].

1. Scoateți ștecherul din priză.
2. Deschideți carcasa pentru bobină [10] apăsând simultan cele două deblocări [19] de pe carcasa pentru bobină.
3. Scoateți capacul carcasei pentru bobină [10] și scoateți bobina cu fir [20].
4. Împingeți capetele firului noii bobine cu fir afară din fante [23].
5. Introduceți noua bobină cu fir în carcasa pentru bobină [10]. Partea bobinei cu fir, pe care este indicată de săgeți direcția de deplasare, trebuie să fie vizibilă după introducere.
6. Introduceți cele două capete ale firului prin ochiurile pentru ieșirea firului așezate față în față [22].
7. Așezați la loc capacul pe carcasa pentru bobină [10]. Asigurați-vă că deblocările [19] de pe capac se potrivește exact în degajările carcasei pentru bobină. Deblocările se blochează cu zgomot.
8. Trageți ușor de capetele firului și apăsați de mai multe ori butonul de blocare [24] până când capetele firului ies cca. 1 cm deasupra cuțitului pentru fir [21].

● Transportul

- Transportați produsul oprit cu o mână pe mânerul superior **1** și cu cealaltă mână pe mânerul suplimentar **15**.
- Îndreptați unitatea de tăiere spre sol. Astfel evitați să intrați în contact cu unitatea de tăiere în timpul transportului.

● Piese de schimb/accesorii

- Clienții din următoarele țări pot comanda baterii și încărcătoare compatibile în magazinele online Lidl: Germania (lidl.de), Franța (lidl.fr), Belgia (lidl.be), Republica Cehă (lidl.cz), Olanda (lidl.nl), Polonia (lidl.pl), Slovacia (lidl.sk), Spania (lidl.es)
Clienții din toate celelalte țări le pot comanda la www.optimex-shop.com.

Poziție	Descriere	Număr de comandă
20	Bobină cu fir	947187601
11	Etrier de distanțare (protecție pentru flori)	947187602
14 & 15 & 18	Piuliță (șurub de mâner – mâner suplimentar) și mâner suplimentar și șurub de mâner (mâner suplimentar)	947187603
9	Capac de protecție	947187604

● Depozitarea

- Păstrați produsul într-un loc uscat și nu la îndemâna copiilor.
- Nu așezați produsul pe capacul de protecție **9**. Atârnați produsul de mânerul superior **1**, astfel încât capacul de protecție să nu atingă alte obiecte. Există riscul ca capacul de protecție să se deformeze și, astfel, să-și schimbe dimensiunile și proprietățile de siguranță.

● Înlăturare

Ambalajul este produs din material ecologice care pot fi eliminate la punctele locale de reciclare.



Respectați marcajul materialelor de ambalaj pentru eliminarea deșeurilor, acestea sunt marcate de abrevierile (a) și cifrele (b) cu următoarea semnificație: 1–7: plastice/20–22: hârtie și carton/80–98: substanțe de conexiune.

Produsul:



Puteți obține informații despre posibilitățile de eliminare a produsului de la administrația locală.



Pentru a proteja mediul înconjurător nu eliminați produsul dumneavoastră la gunoiul menajer atunci când nu mai poate fi folosit, ci predați-l la un punct de colectare. Vă puteți informa cu privire la punctele de colectare și orarul acestora de la administrația competentă.

● **Garanție**

Produsul a fost fabricat cu atenție, conform unor standarde stricte de calitate și verificat temeinic înainte de livrare. În caz de defecțiuni de material sau de fabricație aveți drepturi legale față de vânzătorul produsului. Drepturile dumneavoastră legale nu sunt limitate în niciun fel de garanția menționată mai jos.

Garanția pentru aceste produs este 3 ani începând de la data achiziției. Durata garanției începe la data achiziției. Păstrați chitanța originală la un loc sigur, deoarece acest document este necesar pentru dovada achiziției.

Toate defecțiunile sau deteriorările care sunt deja existente la momentul achiziției, trebuie anunțate imediat după despachetarea produsului.

Dacă în decurs de 3 ani de la achiziția produsului apare un defect de material sau de fabricație, vă reparăm sau înlocuim gratuit produsul la alegerea noastră. Durata de garanție nu se prelungește după aprobarea unei cerințe de garanție. Aceasta este valabil și pentru piesele schimbate și reparate.

Această garanție se stinge dacă produsul este deteriorat, utilizat sau întreținut în mod necorespunzător.

Garanția acoperă defectele de material și de producție. Această garanție nu acoperă piesele componente ale produsului, care prezintă urme normale de uzură și care sunt considerate piese de schimb (de ex.: baterii, furtunuri, cartușe de vopsea) și nici deteriorările la nivelul pieselor casante, de exemplu întrerupătoare sau piese fabricate din sticlă.

Timpul de nefuncționare din cauza lipsei de conformitate apărute în cadrul termenului de garanție prelungește termenul de garanție legală de conformitate și cel al garanției comerciale și curge, după caz, din momentul la care a fost adusă la cunoștința vânzătorului lipsa de conformitate a produsului sau din momentul prezentării produsului la vânzător/unitatea service până la aducerea produsului în stare de utilizare normală și, respectiv, al notificării în scris în vederea ridicării produsului sau predării efective a produsului către consumator.

Produsele de folosință îndelungată care înlocuiesc produsele defecte în cadrul termenului de garanție vor beneficia de un nou termen de garanție care curge de la data preschimbării produsului.

● **Modul de desfășurare în caz de garanție**

Pentru a putea asigura o procesare rapidă a cererii dumneavoastră, vă rugăm să urmați următoarele indicații:

Vă rugăm să țineți la îndemână bonul de casă și numărul articolului (IAN 508096_2507) ca dovadă pentru achiziția dumneavoastră.

Vă rugăm să luați numărul de produs de pe plăcuța cu tipul de construcție de pe produs, gravura de pe produs, pagina principală a instrucțiunii de utilizare (jos, stânga) sau de pe spatele sau fundul produsului.

În cazul în care, apar erori de funcționare sau alte defecțiuni, contactați mai întâi prin telefon sau prin e-mail, departamentul de service menționat în continuare.

Dumneavoastră puteți să expediați atunci un produs considerat ca fiind defect, adăugând chitanța de plată (bonul de casă) și menționând, în ce constă defecțiunea și când a apărut aceasta, fără cheltuieli poștale, la adresa de service comunicată.



La parkside-diy.com puteți să vedeți și să descărcați acest manual și multe altele. Cu acest cod QR ajungeți direct la parkside-diy.com. Selectați țara dumneavoastră și căutați manualele de utilizare prin motorul de căutare. Dacă introduceți numărul de articol (IAN) 508096_2507 ajungeți la manualul de utilizare pentru articolul dumneavoastră.

● Service



Service România

Tel.: 0800890605

Formular de contact pe

parkside-diy.com

IAN 508096_2507



Marcaj Sârb De Conformitate

● Declarația UE de conformitate

RO

DECLARAȚIA UE DE CONFORMITATE (Nr. 508096_2507)

IAN: 508096_2507
Identificarea produsului: "PARKSIDE" Trimmer electric de tuns iarba
Numărul de model: HG10988

Obiectul declarației descris mai sus este în conformitate cu legislația relevantă de armonizare a Uniunii:

Directiva 2006/42/CE
Directiva 2000/14/CE
Directiva 2014/30/UE
Directiva 2011/65/UE cu toate modificările aferente

Trimiteri la standardele armonizate sau trimiteri la alte specificații tehnice relevante în legătură cu care se declară conformitatea:

Nr./Părți
Directiva 2006/42/CE
EN 60335-1:2012/A15:2021
EN 50636-2-91:2014
EN 62233:2008
Directiva 2014/30/UE
EN IEC 55014-1:2021
EN IEC 55014-2:2021
EN IEC 61000-3-2:2019/A2:2024
EN 61000-3-3:2013/A2:2021

Obiectul declarației descris mai sus este conform Directivei 2011/65/UE a Parlamentului European și a Consiliului din 8 iunie 2011 privind restricțiile de utilizare a anumitor substanțe periculoase în echipamentele electrice și

Nr./Părți
EN IEC 63000:2018

Procedura de evaluare a conformității/numele și adresa organismului notificat, dacă este cazul: Annex VI, TÜV SÜD Industrie Service GmbH (NB 0036), Westendstraße 199, 80686 München, Germany

Nivel de putere acustică măsurat pe un echipament reprezentativ pentru acest tip : 93.1 dB(A)

Nivel de putere acustică garantat pentru acest echipament: 95 dB(A)

Deținătorul documentației tehnice: OWIM GmbH & Co.KG

Semnat pentru și în numele:

OWIM GmbH & Co. KG, Stiftsbergstraße 1, 74167 Neckarsulm, Germania

Prezenta declarație de conformitate este emisă pe răspunderea exclusivă a producătorului.

Traducerea originalului declarației de conformitate

Neckarsulm

12/11/2025

Locul

Data







ppa. Jens Buchheim
Procurist







ppa. Dr. Thorsten Maier
Procurist

CE

Списък на използваните пиктограми/символи	Страница 194
Увод	Страница 195
Употреба по предназначение	Страница 195
Обем на доставката	Страница 196
Списък на частите	Страница 196
Технически данни	Страница 197
Общи указания за безопасност	Страница 198
Преди първата употреба	Страница 204
Разопаковане на продукта	Страница 204
Монтаж	Страница 204
Работа	Страница 205
Включване/изключване	Страница 205
Настройки	Страница 206
Указания за работа	Страница 207
Косене на трева	Страница 207
Косене на краища на тревни площи	Страница 207
Отстраняване на грешки	Страница 208
Почистване и поддръжка	Страница 208
Почистване	Страница 209
Поддръжка	Страница 209
Смяна на макара с корда	Страница 209
Транспортиране	Страница 210
Резервни части/принадлежности	Страница 210
Съхранение	Страница 210
Изхвърляне	Страница 211
Гаранция	Страница 211
Процедиране в случай на рекламация	Страница 213
Сервиз	Страница 214
ЕС Декларация за съответствие	Страница 215

Списък на използваните пиктограми/символи

	<p>Прочетете ръководството за експлоатация.</p>		<p>Дръжте на разстояние лица, които не участват в работата.</p>
	<p>ПРЕДУПРЕЖДЕНИЕ! – Указва опасност със средна степен на риск, която, ако не бъде избегната, може да доведе до смърт или тежко нараняване (напр. риск от токов удар)</p>		<p>Винаги изключвайте продукта, отделяйте го от електрозахранването и го оставайте да се охлади, преди да извършвате работи по инспекция, поддръжка или почистване.</p>
	<p>ПРЕДПАЗЛИВОСТ! – Указва опасност с ниска степен на риск, която, ако не бъде избегната, може да причини леко до средно нараняване (напр. опасност от изгаряне)</p>		<p>Не излагайте продукта на влага. Не работете при дъжд и не косете мокра трева.</p>
	<p>Клас на защита II (двойна изолация)</p>		<p>Променлив ток/напрежение</p>
	<p>Носете защита за слуха!</p>		<p>Носете предпазни обувки, които не се хлъзгат!</p>
	<p>Носете предпазни очила!</p>		<p>Носете предпазно облекло!</p>
	<p>Незабавно изтеглете мрежовия щепсел от контакта, ако свързващият проводник 3 е повреден.</p>		<p>При работи по поддръжка винаги изтегляйте мрежовия щепсел от контакта.</p>
	<p>Данни за гарантираното ниво на звукова мощност L_{WA} в dB</p>		<p>Диаметър на рязане</p>
	<p>Регулиране на дължината на телескопичната тръба 7</p>		<p>Завъртаща се на 90° дръжка</p>
	<p>Блокировка на винтовата втулка 6</p>		<p>Посока на навиване на кордата (върху макарата с корда 20)</p>

30 cm	Диаметър на рязане (върху предпазния капак [9])	 Посока на въртене на кордата при работещ двигател (върху предпазния капак [9])
	Посока на въртене на кордата (върху кожуха за макара [10])	 Позиция за освобождаване на кожуха за макара [10] чрез стискане на палците
 	Указания за безопасност Инструкции за работа	 Знакът CE потвърждава съответствието с отнасящите се до продукта директиви на ЕС.

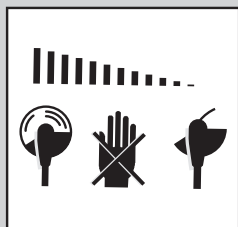

След изключването на продукта режещото устройство продължава да се върти още няколко секунди. Дръжте ръцете и стъпалата си на безопасно разстояние.

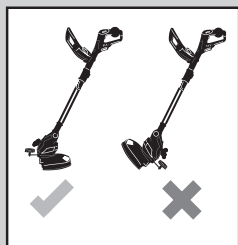

При настройването на работните позиции внимавайте да бъдете защитени от режещото устройство чрез предпазния капак [9].

ЕЛЕКТРИЧЕСКИ ТРИМЕР ЗА ТРЕВА

● Увод

Поздравяваме Ви с покупката на този нов продукт. Вие избрахте висококачествен продукт. Ръководството за експлоатация е част от този продукт. То съдържа важни указания за безопасност, употреба и изхвърляне. Преди употребата на продукта се запознайте с всички инструкции за обслужване и безопасност. Използвайте продукта

само съгласно описанието и за посочените области на употреба. Когато предавате продукта на трети лица, предавайте заедно с него и всички документи.

● Употреба по предназначение

- Този продукт е предназначен за косене на трева в градини и покрай ръбове на лехи. Не използвайте продукта за рязане на живи плетове или храсти.

- Всяка друга употреба или изменение на продукта се счита за употреба не по предназначение и може да доведе до опасности като смърт, животозастрашаващи наранявания и щети. Производителят не носи отговорност за щети, причинени от неправилна употреба.
- Този продукт е предназначен единствено за домашна употреба и подобни приложения. Продуктът не е подходящ за професионално приложение.
- Продуктът е предназначен за употреба от възрастни. Младежи над 16 години могат да използват продукта само под наблюдение. Собственикът или потребителят са отговорни за злополуки с други лица или щети по тяхна собственост.

● Обем на доставката

⚠ ПРЕДУПРЕЖДЕНИЕ!

- ▶ Продуктът и опаковъчните материали не са детска играчка! Деца не бива да играят с найлонови торбички, фолио и дребни части! Съществува опасност от поглъщане и задушаване!

- 1 Електрически тример за трева
- 1 Предпазен капак (с 2 винта)
- 2 Макари с корда (1× предварително монтирана)
- 1 Скоба за дистанция (предпазител за цветя)
- 1 Допълнителна дръжка
- 1 Ръководство за експлоатация

● Списък на частите

Преди четене разгънете страниците с фигурите и се запознайте с всички функции на продукта.

(Фиг. А)

- 1 Горна ръкохватка
- 2 Превключвател за включване/ изключване
- 3 Свързващ проводник с мрежов щепсел
- 4 Приспособление за облекчаване на опъна
- 5 Фиксатор (за завъртане на частта за хващане)
- 6 Винтова втулка (регулиране на дължината на телескопичната тръба)
- 7 Телескопична тръба
- 8 Бутон (ъгъл на наклон на двигателната глава)
- 9 Предпазен капак
- 10 Кожух за макара
- 11 Скоба за дистанция (предпазител за цветя)
- 12 Двигателна глава
- 13 Част за хващане
- 14 Гайка (винт с ръкохватка – допълнителна дръжка)
- 15 Допълнителна дръжка

(Фиг. В)

- 16 Винт с кръстообразен шлиц (предпазен капак)

(Фиг. С)

- 17 Държач за дръжка
- 18 Винт с ръкохватка (допълнителна дръжка)

(Фиг. D)

- 19 Устройство за освобождаване (кожух за макара)
- 20 Макара с корда
- 21 Резец за корда
- 22 Уши за излизане на корда

- 23 Прорез (макара с корда)
 24 Фиксиращ бутон (макара с корда)

● Технически данни

Електрически тример за трева		PERT 550 C6
Номинално входно напрежение U:	230 V~, 50 Hz	
Консумирана енергия:	550 W	
Обороти на празен ход:	10000 min ⁻¹	
Клас на защита:	II/□	
Тип защита:	IPX0	
Диаметър на рязане:	300 mm	
Дължина на кордата:	2 × 5 m	
Дебелина на кордата:	1,4 mm	
Тегло:		
Версия VDE:	2,0 kg	
Версия BS:	2,6 kg	

Стойности на шумови емисии

Измерените стойности са определени съгласно EN 50636–2-91. Нивото на шума, измерено с АЧХ от тип А, на електрическия инструмент в типичния случай възлиза на:

Ниво на звуково налягане L _{pA} :	84,9 dB
Неопределеност K _{pA} :	3 dB
Ниво на звукова мощност L _{WA} гарантирано:	95 dB
измерено:	93,1 dB
Неопределеност K _{WA} :	1,89 dB

Стойности на емисии на вибрации

Общи стойности на вибрации (векторна сума от трите посоки), определени съгласно EN 50636–2-91:

Основна дръжка a _h :	8,2 m/s ²
Неопределеност K:	1,5 m/s ²
Допълнителна дръжка a _h :	3,4 m/s ²

Неопределеност K:	1,5 m/s ²
-------------------	----------------------

⚠ ПРЕДУПРЕЖДЕНИЕ!



Носете защита за слуха!

⚠ ПРЕДУПРЕЖДЕНИЕ!

- ▶ Емисиите на вибрации и шумовите емисии по време на действителната употреба на електрическия инструмент могат да се различават от посочените стойности, в зависимост от начина, по който електрическият инструмент се използва, особено от вида на детайла.
- ▶ Необходимо е определяне на предпазни мерки за защита на оператора, които се основават на оценка на излагането на вибрации по време на действителните условия на употреба (при това трябва да се вземат под внимание всички части на работния цикъл, например времето, в което електрическият инструмент е изключен, и това, в което той действително е включен, но работи без натоварване).

УКАЗАНИЕ

- ▶ Посочената обща стойност на емисии на вибрации и посочената стойност на шумови емисии са измерени по стандартен метод на изпитване и могат да бъдат използвани за сравнение на един електрически инструмент с друг.

УКАЗАНИЕ

- ▶ Посочената обща стойност на вибрации и посочената стойност на шумови емисии могат да бъдат използвани също и за предварително оценяване на натоварването.



Общи указания за безопасност

Общи указания за безопасност за електрически инструменти

⚠ ПРЕДУПРЕЖДЕНИЕ!

- ▶ Прочетете всички указания за безопасност, инструкции, илюстрации и технически данни, с които този електрически инструмент е снабден. Пропуски при спазването на следните инструкции могат да предизвикат токов удар, пожар и/или тежки наранявания.

Запазете всички указания за безопасност и инструкции за бъдещи справки.

Използването в указанията за безопасност понятие „електрически инструмент“ се отнася за задвижвани от мрежово напрежение електрически инструменти (с мрежов проводник) или за задвижвани с акумулаторна батерия електрически инструменти (без мрежов проводник).

Безопасност на работното място

- 1) **Поддържайте Вашето работно пространство чисто и добре осветено.** Безпорядъкът или неосветените работни пространства могат да доведат до злополуки.

- 2) **Не работете с електрическия инструмент във взривоопасна среда, в която се намират запалими течности, газове или прахове.** Електрическите инструменти създават искри, които могат да възпламенят праха или изпаренията.
- 3) **Дръжте деца и други лица далеч по време на използване на електрическия инструмент.** При разсейване можете да загубите контрол върху електрическия инструмент.

Безопасност при работа с електрически ток

- 1) **Свързващият щепсел на електрическия инструмент трябва да отговаря на контакта. Щепселът не бива да се променя по никакъв начин. Не използвайте адаптерни щепсели заедно с електрически инструменти с предпазно заземяване.** Непроменени щепсели и подходящи контакти намаляват риска от токов удар.
- 2) **Избягвайте телесен контакт със заземени повърхности като тръби, отоплителни тела, печки и хладилници.** Съществува повишен риск от токов удар, когато Вашето тяло е заземено.
- 3) **Пазете електрическите инструменти от дъжд или влага.** Проникването на вода в електрически инструмент повишава риска от токов удар.
- 4) **Не използвайте свързващия проводник за носене или закачане на електрически инструмент или за издърпване на щепсела от контакта. Пазете свързващия проводник от горещина, масло, остри ръбове или движещи се части на уреда.** Повредени или оплетени

свързващи проводници увеличават риска от токов удар.

- 5) **Когато работите с електрически инструмент на открито, използвайте само удължаващи кабели, които са подходящи и за употреба на открито.** Използването на подходящ за употреба на открито удължаващ кабел намалява риска от токов удар.
- 6) **Когато употребата на електрическия инструмент във влажна среда не може да бъде избегната, използвайте диференциалнотокова защита.** Използването на диференциалнотокова защита намалява риска от токов удар.

Безопасност за хората

- 1) **Бъдете внимателни, обръщайте внимание на това, което правите, и подхождайте разумно към работата с електрически инструмент. Не използвайте електрически инструменти, когато сте изморени или сте под влиянието на упойващи вещества, алкохол или медикаменти.** Момент невнимание при използването на електрическия инструмент може да доведе до сериозни наранявания.
- 2) **Носете лични предпазни средства и винаги предпазни очила.** Носенето на лични предпазни средства като противопрахова маска, устойчиви на хлъзгане предпазни обувки, предпазна каска или защита за слуха, в зависимост от вида и употребата на електрическия инструмент, намалява риска от наранявания.
- 3) **Избягвайте неволно включване. Уверете се, че електрическият**

инструмент е изключен, преди да го свържете към електрозахранването и/или акумулаторната батерия, преди да го вземете или носите. Ако при носенето на електрическия инструмент държите пръста си върху прекъсвача или свържете към електрозахранването включен електрически инструмент, това може да доведе до злополуки.

- 4) **Отстранявайте инструментите за настройка или гаечните ключове, преди да включите електрическия инструмент.** Инструмент или ключ, намиращ се във въртяща се част от електрическия инструмент, може да доведе до наранявания.
- 5) **Избягвайте неправилна стойка на тялото. Осигурете си стабилен стоеж и постоянно пазете равновесие.** Така можете по-добре да контролирате електрическия инструмент в неочаквани ситуации.
- 6) **Носете подходящо облекло. Не носете широки дрехи или накити. Дръжте косата, облеклото и ръкавиците си далеч от движещи се части.** Широки дрехи, накити или дълги коси могат да бъдат захванати от движещи се части.
- 7) **Когато могат да бъдат монтирани устройства за изсмукване на прах и за улавяне на прах, уверете се, че те са свързани и се използват правилно.** Използването на устройство за изсмукване на прах може да намали вредите за здравето поради прах.
- 8) **Не разчитайте на фалшива сигурност и не пренебрегвайте правилата за безопасност за електрически инструменти,**

дори и когато след многократна употреба сте запознати с електрическия инструмент. Небрежното боравене може за част от секундата да доведе до тежки наранявания.

Употреба и боравене с електрическия инструмент

- 1) **Не претоварвайте електрическия инструмент. Използвайте предназначения за Вашата работа електрически инструмент.** С подходящия електрически инструмент работите по-добре и по-сигурно в посочените граници на работните му характеристики.
- 2) **Не използвайте електрически инструмент, чийто прекъсвач е повреден.** Електрически инструмент, който вече не може да се включва или изключва, е опасен и трябва да бъде ремонтиран.
- 3) **Изтеглете щепсела от контакта и/или отстранете свалящата се акумулаторна батерия, преди да извършвате настройки по уреда, да сменяте части на работни инструменти или да оставите електрическия инструмент настрана.** Тази мярка за безопасност предотвратява неволното стартиране на електрическия инструмент.
- 4) **Съхранявайте електрически инструменти, които не се използват, на недостъпно за деца място. Не позволявайте използване на електрическия инструмент от лица, които не са запознати с него или не са прочели тези инструкции.** Електрическите инструменти са опасни, ако се използват от неопитни лица.

- 5) **Поддържайте грижливо електрическите инструменти и работните инструменти. Проверявайте дали движещите се части функционират безупречно и не заяждат, дали няма счупени или така повредени части, че да нарушават функционирането на електрическия инструмент. Повредените части трябва да бъдат ремонтирани преди използване на електрическия инструмент.** Много злополуки са причинени от лошо поддържани електрически инструменти.
- 6) **Поддържайте режещите инструменти наточени и чисти.** Грижливо поддържаните режещи инструменти с остри режещи ръбове се заклинват по-малко и се водят по-лесно.
- 7) **Използвайте електрическия инструмент, принадлежностите, работните инструменти и т.н. съгласно тези инструкции. При това вземайте под внимание условията на работа и дейността, която трябва да се извърши.** Употребата на електрически инструменти за различни от предвидените приложения може да доведе до опасни ситуации.
- 8) **Пазете дръжките и повърхностите за хващане сухи, чисти и без масло и грес.** Хлъзгави дръжки и повърхности за хващане не позволяват сигурна работа и контрол на електрическия инструмент в непредвидени ситуации.

Сервис

- 1) **Ремонти по електрическия инструмент следва да се извършват само от**

квалифицирани специалисти и само с оригинални резервни части. Така се гарантира, че безопасността на електрическия инструмент ще се запази.

Допълнителни указания за безопасност

Обучение

- Този продукт не бива да се използва от деца. Децата трябва да бъдат наблюдавани, за да не играят с продукта. Почистване и поддръжка не бива да се извършват от деца.
- Продуктът не бива да се използва от лица с намалени физически, сензорни или интелектуални способности или от лица с недостатъчни познания или опит.
- Никога не позволявайте на деца или лица, които не са запознати със споменатите инструкции, да използват продукта.
- Местни предписания може да определят възрастово ограничение за потребителя.
- Собственикът или потребителят са отговорни за злополуки с други лица или щети по тяхна собственост.
- Прочетете внимателно инструкциите. Запознайте се с частите за регулиране и с правилното използване на машината.
- Продуктът не бива да се използва при надморски височини над 2000 m.

Подготовка

- Преди употребата проверете продукта за повредени, липсващи или грешно поставени предпазни устройства или части на режещото устройство.
- Преди пускането на продукта в експлоатация и след всякакви

удари проверявайте за признаци на износване или повреди и възлагайте извършване на необходимите ремонти.

- Използвайте единствено сертифицирани удължаващи проводници (H05VVH2-F), които са с макс. дължина от 75 m и са проектирани за употреба на открито. Винаги преди употребата развивайте удължаващия проводник напълно от макарата с кабела. Проверете удължаващия проводник за повреди и остаряване.
- Не свързвайте повреден кабел към електрозахранването. Не докосвайте повреден кабел, преди той да е бил разединен от електрозахранването, тъй като може да докоснете части под напрежение.
- Преди използването проверете свързващия и удължаващия проводник за признаци на повреда или стареене. Ако по време на употребата проводникът се повреди, незабавно го разединете от мрежата. **НЕ ДОКОСВАЙТЕ ПРОВОДНИКА, ПРЕДИ ТОЙ ДА Е РАЗЕДИНЕН ОТ МРЕЖАТА.** Не използвайте продукта, ако проводникът е повреден или износен.
- За да избегнете свързващия проводник от контакта, винаги трябва да дърпате за мрежовия щепсел, никога за свързващия проводник.
- Ако мрежовият свързващ проводник се повреди, той трябва да бъде заменен от производителя, неговата сервисна служба или подобно квалифицирано лице, за да се избегнат опасности.

Работа

ПРЕДУПРЕЖДЕНИЕ!

- ▶ Не докосвайте движещи се опасни части, преди продуктът да е бил разединен от електрозахранването и движещите се опасни части да са спрели напълно.
- Дръжте свързващия и удължаващия проводник далеч от режещото устройство, за да избегнете повреди по проводниците, които могат да доведат до контакт с **токопроводящи части**.
- Носете защита за очите, здрави обувки и дълъг панталон през целия период на използване на продукта.
- Използването на продукта при лоши атмосферни условия, особено при риск от гръмотевична буря, трябва да се избягва.
- Съществува риск от порязвания на ръцете и краката.
- Прекратете употребата на продукта, когато наблизо има хора, особено деца, или домашни любимци.
- Използвайте продукта само на дневна светлина или при добро изкуствено осветление.
- Винаги дръжте ръцете и краката далеч от режещото устройство, особено когато включвате двигателя.
- Никога не заменяйте неметалното режещо устройство с метално режещо устройство.
- Никога не използвайте продукта с повредено или липсващо предпазно устройство, съотв. капацити, или с повреден или износен кабел.
- Избягвайте неправилна стойка на тялото. Осигурете си стабилен стоеж, за да можете по всяко време да пазите равновесие при работи по склонове.
- Ходете бавно напред. Не тичайте с продукта в ръка.
- Изключете незабавно продукта при възникване на злополука или неизправност по време на работата. Погрижете се правилно за нараняванията или потърсете лекарска помощ. За отстраняването на неизправности прочетете главата „Отстраняване на грешки“ или се свържете с нашия отдел за обслужване на клиенти.
- Дръжте удължаващия проводник далеч от движещи се опасни части, за да избегнете повреди по проводниците, които могат да доведат до докосване на части под напрежение.
- Ако по време на използването свързващият проводник се повреди или усуче, изключете незабавно продукта и изтеглете мрежовия щепсел, за да разедините продукта от електрозахранването.
- Използвайте диференциалнотокова защита с ток на действие, не по-голям от 30 mA.
- Не използвайте принадлежности, които не са препоръчани от Parkside. Това може да доведе до токов удар или пожар.
- Винаги разединявайте продукта от електрозахранването (т.е. разединявайте щепсела от електрическата мрежа),
 - Когато продуктът е без надзор;
 - Преди да отстранявате блокирания;

- Преди да проверявате, почиствате или използвате продукта;
- След като сте ударили чуждо тяло;
- Ако продуктът започне да вибрира необичайно силно.
- Ако продуктът започне да вибрира необичайно силно, необходима е незабавна проверка.
 - Потърсете признаци на повреди.
 - Извършете необходимите ремонти на повредените части.
 - Потърсете разхлабени части и ги затегнете.
- Винаги се уверявайте, че вентилационните отвори остават свободни от чужди тела.

Поддържане и съхранение

- Разединявайте продукта от електрозахранването (т.е. разединявайте щепсела от електрическата мрежа), преди да извършвате работи по поддръжка или почистване.
- Използвайте само доставяните и препоръчаните от производителя резервни части и принадлежности.
- Проверявайте и поддържайте продукта редовно. Давайте продукта за ремонт само на договорен сервиз.
- Когато не използвате продукта, съхранявайте го извън обсега на деца.
- Уверявайте се, че вентилационните отвори са свободни от замърсявания.

Намаляване на вибрациите и шума

Ограничавайте времето на употреба, използвайте режими на работа със слаби вибрации и шум и носете лични предпазни средства, за да намалите вредните влияния на вибрациите и шума.

Следните мерки спомагат за намаляване на свързаните с вибрациите и шума рискове:

- Използвайте продукта само съгласно неговото предназначение и според описанието в тези инструкции.
- Уверявайте се, че продуктът е в изрядно състояние и добре поддържан.
- Използвайте правилните работни инструменти за този продукт и се уверявайте, че те са в изрядно състояние.
- Хващайте здраво продукта за ръкохватките/повърхностите за хващане.
- Поддържайте продукта съгласно инструкциите и осигурявайте достатъчно смазване (ако е приложимо).
- Планирайте Вашата работа така, че използването на продукти с висока стойност на вибрациите да е разпределено в продължителен период от време.

Поведение при злополуки

Запознайте се с използването на този продукт с помощта на това ръководство за експлоатация. Запомнете указанията за безопасност и задължително ги спазвайте. Това спомага за избягване на рискове и опасности.

- Винаги бъдете внимателни при употребата на този продукт, за да можете своевременно да разпознаете опасностите и да действате. Бързата намеса може да предотврати тежки наранявания и материални щети.
- При неизправно функциониране изключвайте незабавно продукта и го отделяйте от електрозахранването. Дайте

продукта на квалифициран специалист за проверка и евентуален ремонт, преди отново да го използвате.

Остатъчни рискове

УКАЗАНИЕ

► По време на експлоатацията този продукт създава електромагнитно поле! При определени обстоятелства това поле може да наруши функционирането на активни или пасивни медицински импланти! За да се намали опасността от сериозни или смъртоносни наранявания, препоръчваме на лица с медицински импланти да се консултират със своя лекар и с производителя на медицинския имплант, преди продуктът да бъде използван!

- Дори и когато използвате този продукт съгласно предписанията, винаги остава опасността от остатъчни рискове. Следните опасности могат да възникнат във връзка с типа конструкция и изпълнението:
 - Порязвания;
 - Загуба на слуха, ако работите без защита за слуха;
 - Увреждане на здравето в резултат от вибрациите длан-ръка, ако продуктът се използва продължително време или не се води или поддържа правилно.

● Преди първата употреба

● Разопаковане на продукта

1. Извадете продукта от опаковката и отстранете всички опаковъчни материали и защитни фолиа.

2. Проверете дали всички части са налични и дали описаният обем на доставката е пълен (вижте „Обем на доставката“).
3. Проверете дали продуктът и всички части са в добро състояние. Ако установите повреда или дефект, не използвайте продукта, а процедирайте по начина, описан в главата „Гаранция“.

● Монтаж

Предпазен капак (фиг. В)

1. Поставете предпазния капак 9 върху двигателната глава 12.
 2. Завъртете и заключете предпазния капак 9 обратно на часовниковата стрелка.
- За демонтаж следвайте стъпките в обратна последователност.

Скоба за дистанция

1. Разгънете скобата за дистанция 11.
2. Поставете двата открити края на скобата за дистанция 11 в страничните гнезда на долната двигателна глава 12.
3. Скобата за дистанция 11 се фиксира в 2 позиции.

Допълнителна дръжка (фиг. С)

1. Разхлабете и свалете предварително монтираната гайка 14 и винт с ръкохватка 18 на допълнителната дръжка 15.
2. Раздалечете краищата на допълнителната дръжка 15 един от друг и я вкарайте върху държача за дръжка 17.
3. Завинтете допълнителната дръжка 15 с винта с ръкохватка 18 и гайката 14.

● Работа

⚠ ПРЕДПАЗЛИВОСТ! Риск от нараняване!

- ▶ Не използвайте продукта без предпазен капак [9].
- ▶ Носете подходящо облекло и защита за очите и слуха.
- ▶ Преди всяка употреба се уверявайте, че продуктът е функциониращ.
- ▶ Не фиксирайте превключвателя за включване/изключване [2]. След отпускане на превключвателя за включване/изключване двигателят трябва да е изключен. Ако превключвателят за включване/изключване е повреден, прекратете използването на продукта.

УКАЗАНИЕ

- ▶ Съблюдавайте местните наредби по отношение на шума.

● Включване/изключване

⚠ ПРЕДПАЗЛИВОСТ! Риск от наранявания и повреждане на имущество!

- ▶ Следете за стабилен стоеж и дръжте здраво продукта с двете ръце и на разстояние от собственото Ви тяло.
- ▶ Преди включването обърнете внимание на това, продуктът да не докосва никакви предмети.
- ▶ След изключването на продукта макарата с корда [20] продължава да се върти още известно време. Оставете макарата с корда да спре напълно.

⚠ ПРЕДПАЗЛИВОСТ! Риск от наранявания и повреждане на имущество!

- ▶ Дръжте ръцете и краката си на безопасно разстояние от макарата с корда [20].

УКАЗАНИЕ

- ▶ Режещата корда е вързана при краищата като транспортна осигуровка. При първото включване пълната автоматика за двойна корда регулира широчината на рязане и вързаните краища се отрязват автоматично на резеца за корда [21].
- ▶ Продуктът не може да бъде включван в непрекъснат режим.
- ▶ Редовно почиствайте макарата с корда [20] от остатъци от трева, за да не се наруши режещият ефект.

(Фиг. Е)

1. От края на удължаващия проводник оформете примка. Вкарайте примката през отвора в горната ръкохватка [1] и я закачете в приспособлението за облекчаване на опъна [4].
2. Свържете продукта към електрозахранването.
3. Внимавайте за стабилен стоеж и дръжте продукта здраво с две ръце. Не поставяйте кожата за макарата [10] върху земята.
4. **Включване:** Задръжте превключвателя за включване/изключване [2] натиснат.
5. **Изключване:** Отпуснете превключвателя за включване/изключване [2].

● Настройки

(Фиг. F)

Регулиране на допълнителна дръжка

Можете да поставяте допълнителната дръжка [15] в различни позиции. Настройте допълнителната дръжката така, че при хващане в работно положение кожухът за макара [10] да е леко наклонен напред.

- 1 Разхлабете гайката [14] и регулирайте допълнителната дръжка [15] в желаната позиция. Затегнете отново гайката.

Регулиране на височината

Телескопичната тръба [7] Ви позволява да настроите продукта според Вашия ръст.

- 2 Разхлабете винтовата втулка [6] чрез въртене в посока \bar{a} . Приведете телескопичната тръба [7] до желаната дължина. Затегнете винтовата втулка чрез въртене в посока \bar{b} .

Регулиране на ъгъла на рязане

С променен ъгъл на рязане можете да косите тревата също и на недостъпни места, напр. под пейки и издатыци на стената.

- 3 Натиснете бутон [8] на корпуса на двигателя и наклонете телескопичната тръба [7]. Възможни са 6 положения.

Регулиране на частта за хващане

Частта за хващане [13] може да се завърта на 90°.

- 4 Плъзнете фиксатора [5] нагоре и завъртете частта за хващане [13], докато тя се фиксира в желаната позиция.

Регулиране на скоба за дистанция (предпазител за цветя)

Скобата за дистанция [11] държи далеч от режещото устройство растения и стъбла, които не трябва да се косят.

- 5 Плъзнете скобата за дистанция [11] напред. Ако скобата за дистанция не е необходима, плъзнете я обратно в нейната прибрана позиция.

Удължаване на режеща корда

УКАЗАНИЕ

- ▶ Проверявайте редовно режещата корда за повреди. Уверете се, че режещата корда е с определената от резеца за корда [21] дължина.
- Продуктът е оборудван с напълно автоматична двойна корда.
- Кордите се удължават автоматично при всяко включване. За да функционира правилно автоматиката за удължаване на кордите, макарата с корда [20] трябва да е спряла, преди да включите отново продукта.
- Ако първоначално кордите са по-дълги от диаметъра на рязане, те се скъсяват автоматично от резеца за корда [21] до правилната дължина (фиг. D).
- **Ако краищата на кордата не се виждат:** Сменете макарата с корда [20] (вижте „Смяна на макара с корда“).
- **Ръчно настройване на дължината на кордата:**
 - 1 Отделете продукта от електрозахранването.
 - 2 Натиснете фиксиращия бутон [24], отпуснете го отново и изтеглете краищата на кордата малко навън. Повтаряйте тази операция дотогава, докато краищата на кордата започнат

да стърчат малко извън резеца за корда [21].

● Указания за работа

⚠ ПРЕДУПРЕЖДЕНИЕ! Риск от нараняване!

- ▶ Не косете влажна или мокра трева.
- ▶ Преди включването на продукта се уверете, че макарата с корда [20] не е в контакт с камъни, чакъл или други чужди тела.
- ▶ Включете продукта преди да се приближите до тревата за косене.
- ▶ Не претоварвайте продукта по време на работата.
- ▶ Избягвайте контакт с препятствия (камъни, стени, огради от летви и т.н.). В противен случай макарата с корда [20] се износва бързо.
- ▶ Избягвайте използването на продукта при лошо време, особено при опасност от мъгли.
- ▶ Не избирайте положение за допълнителната дръжка [15], което е твърде близо до горната ръкохватка [1]. В противен случай не можете да контролирате правилно продукта.

● Косене на трева



- Косете тревата, като завъртате продукта надясно и наляво.
- Косете бавно и при косенето дръжте продукта с диаметъра на рязане успоредно на земята.
- Косете висока трева на слоеве отгоре надолу.

Настройки за косенето на трева

- Част за хващане [13]: 0° (фиг. F ④)
- Ъгъл на рязане: 90° (фиг. F ③)
- Скоба за дистанция [11] при нужда: в прибрана позиция/разгъната (фиг. F ⑤)

● Косене на краища на тревни площи

(Фиг. G)

⚠ ПРЕДПАЗЛИВОСТ! Риск от нараняване!

- ▶ По време на работата дръжте продукта така, че предпазният капак [9] да Ви предпазва от режещото устройство.

Настройки за косенето на краища на тревни площи

За подрязване на краища на тревни площи водете продукта бавно по краищата на тревната площ.

- Част за хващане [13]: 90° (фиг. F ④)
- Ъгъл на рязане: 90° (фиг. F ③)
- Скоба за дистанция [11] в прибрана позиция

● Отстраняване на грешки

Проблем	Възможна причина	Действие
Продуктът не стартира.	Превключвателят за включване/изключване [2] е дефектен.	Свържете се с нашия отдел за обслужване на клиенти, за да възложите ремонт на продукта.
	Двигателят е дефектен.	
Продуктът работи с прекъсвания.	Вътрешен лош контакт.	
	Превключвателят за включване/изключване [2] е дефектен.	
Продуктът създава силни вибрации и силни шумове.	Режещото устройство е замърсено.	Почистете режещото устройство (вижте „Почистяване“).
	Двигателят е дефектен.	Свържете се с нашия отдел за обслужване на клиенти, за да възложите ремонт на продукта.
Резултатът от рязането е лош.	Макарата с корда [20] няма достатъчно режеща корда.	При нужда удължете режещата корда (вижте „Удължаване на режеща корда“).
		Сменете макарата с корда [20] (вижте „Смяна на макара с корда“).
	Режещата корда не е изкарана или е изкарана само от едната страна на макарата с корда [20].	<ol style="list-style-type: none"> 1. Извадете макарата с корда [20]. 2. Вденете режещата корда навън през ушите за излизане на корда [22]. 3. Монтирайте отново макарата с корда [20].

● Почистяване и поддръжка

⚠ ПРЕДУПРЕЖДЕНИЕ! Риск от нараняване!



Винаги изключвайте продукта, отделяйте го от електрозахранването и го оставайте да се охлади, преди да извършвате работи по инспекция, поддръжка или почистване.

⚠ ПРЕДУПРЕЖДЕНИЕ! Риск от нараняване!

► Опасност от нараняване поради движещи се опасни части!

⚠ ПРЕДПАЗЛИВОСТ!

- ▶ За всички работи по поддръжка и ремонт, които не са описани в това ръководство: Обърнете се към оторизиран сервизен център или подобно квалифицирано лице, за да възложите проверка или ремонт на продукта. Използвайте само оригинални части.

УКАЗАНИЕ

- ▶ Извършвайте редовно следните работи по почистване и поддръжка. Така се осигурява продължителна и надеждна употреба.

● Почистване

⚠ ПРЕДУПРЕЖДЕНИЕ! Риск от токов удар!

- ▶ Не пръскайте продукта с вода и не го потапяйте във вода.

⚠ ПРЕДУПРЕЖДЕНИЕ! Риск от нараняване!

- ▶ Бъдете предпазливи с резеца за корда [21]. Резецът за корда може да причини тежки порезни рани.

УКАЗАНИЕ

- ▶ Не използвайте почистващи препарати, съотв. разтворители. Те биха могли да повредят продукта непоправимо.

- Поддържайте вентилационните отвори, корпуса на двигателя и дръжките на продукта чисти. За целта използвайте влажна кърпа или четка.

- След всяко косене почиствайте предпазния капак [9] и режещото устройство от трева и пръст.

● Поддръжка

- Преди всяка употреба проверявайте продукта за видими дефекти като хлабави, износени или повредени части.
- Проверете капачите и предпазните устройства за повреди и правилно закрепване. При необходимост ги подменете.

● Смяна на макара с корда (Фиг. D)

УКАЗАНИЕ

- ▶ Правилната посока на навиване на макарата с корда [20] е посочена в кожата за макара [10] и върху самата макара с корда.
- ▶ Проверете резеца за корда [21]. Никога не използвайте продукта без резец за корда или с дефектен резец за корда. Ако резецът за корда е повреден, обърнете се към нашия отдел за обслужване на клиенти.
- ▶ Можете да използвате също и предлаганите в строителните магазини, стандартни корди, за да използвате повторно празни макари с корда. (вижте „Технически данни“). Посоката на навиване е изобразена върху макарата с корда [20].

1. Извадете мрежовия щепсел.
2. Отворете кожата за макара [10], като натиснете едновременно двете устройства за освобождаване [19] на кожата за макара.

3. Свалете капака на кожата за макара [10] и извадете макарата с корда [20].
4. Изкарайте краищата на кордата на новата макара през прорезите [23].
5. Поставете новата макара с корда в кожата за макара [10]. Страната на макарата с корда, върху която чрез стрелки е указана посоката на навиване на кордата, трябва след поставянето да се вижда.
6. Вкарайте двата края на кордата през срещуположните уши за излизане на корда [22].
7. Поставете отново капака върху кожата за макара [10]. При това внимавайте устройствата за освобождаване [19] на капака да влязат точно в прорезите на кожата за макара. Тогава устройствата за освобождаване щракват звучно.
8. Изтеглете краищата на кордата и натискайте неколккратно фиксиращия бутон [24], докато краищата на кордата стърчат ок. 1 cm извън резеца за корда [21].

● Транспортиране

- Носете изключения продукт с едната ръка за горната ръкохватка [1], а с другата ръка за допълнителната дръжка [15].
- Насочете режещото устройство в посока земята. Така предотвратявате стигане до контакт с режещото устройство при транспортиране.

● Резервни части/ принадлежности

- Клиенти от следните страни могат да поръчват съвместими резервни батерии и зарядни устройства в онлайн магазините на Lidl: Германия (lidl.de), Франция (lidl.fr), Белгия (lidl.be), Чехия (lidl.cz),

Нидерландия (lidl.nl), Полша (lidl.pl), Словакия (lidl.sk), Испания (lidl.es)
Клиенти от всички останали страни могат да ги поръчват на www.optimex-shop.com.

Позиция	Описание	Номер за поръчка
[20]	Макара с корда	947187601
[11]	Скоба за дистанция (предпазител за цветя)	947187602
[14] & [15] & [18]	Гайка (винт с ръкохватка – допълнителна дръжка) & допълнителна дръжка & винт с ръкохватка (допълнителна дръжка)	947187603
[9]	Предпазен капак	947187604

● Съхранение

- Съхранявайте продукта на сухо място и извън обсега на деца.
- Не поставяйте продукта върху предпазния капак [9]. Окачете продукта за горната ръкохватка [1], за да може предпазният капак да не докосва други предмети. Съществува опасност от деформация на предпазния капак, с което и от промяна на размерите и характеристиките за безопасност.

● Изхвърляне

Опаковката е изработена от екологични материали, които може да предадете в местните пунктове за рециклиране.



За разделното събиране на отпадъците съблюдавайте маркировката на опаковъчните материали, те са маркирани със съкращения (а) и цифри (б) със следното значение: 1–7: пластмаси/ 20–22: хартия и картон/80–98: композитни материали.

Продукт:



Относно възможностите за отстраняване на излезлия от употреба продукт като отпадък се информирайте от Вашата общинска или градска управа.



В интерес на опазването на околната среда не изхвърляйте излезлия от употреба продукт заедно с битовите отпадъци, а го предайте за правилно рециклиране. За събирателните пунктове и тяхното работно време можете да се информирате от местната управа.

● Гаранция

Уважаеми клиенти, за този уред получавате 3 години гаранция от датата на покупката. В случай на несъответствие на продукта с договора за продажба Вие имате законно право да предявите рекламация пред продавача на продукта при условията и в сроковете, определени в глава трета, раздел II и III и глава четвърта от Закона за предоставяне на цифрово

съдържание и цифрови услуги и за продажба на стоки (ЗПЦСЦУПС)*.

Вашите права, произтичащи от посочените разпоредби, не се ограничават от нашата по-долу представена търговска гаранция, не са свързани с разходи за потребителите и независимо от нея продавачът на продукта отговаря за липсата на съответствие на потребителската стока с договора за продажба съгласно ЗПЦСЦУПС.

Гаранционни условия

Гаранционният срок е 3 години от датата на получаване на стоката. Пазете добре оригиналната касова бележка. Този документ е необходим като доказателство за покупката. Ако в рамките на три години от датата на закупуване на този продукт се появи дефект на материала или производствен дефект, продуктът ще бъде безплатно ремонтиран или заменен. Гаранцията предполага в рамките на тригодишния гаранционен срок да се представят дефектния уред, касовата бележка (касовият бон), както и всички други документи, установяващи наличието на дефект и писмено да се обясни в какво се състои дефектът и кога е възникнал. Ако дефектът е покрит от нашата гаранция, Вие ще получите обратно ремонтирания или нов продукт. В случай на замяна на дефектна стока първоначалните гаранционен срок и гаранционни условия се запазват. В случай на ремонт на дефектна стока, срокът на ремонта се прибавя към гаранционния срок. За евентуално наличните и установени повреди и дефекти още при покупката трябва да се съобщи веднага след разопаковането. Евентуалните ремонти след изтичане

на гаранционния срок са срещу заплащане.

Ремонтът или замяната на продукта не поражда нова гаранция.

Обхват на гаранцията

Уредът е произведен грижливо според строгите изисквания за качество и добросъвестно изпитан преди доставка. Гаранцията важи за дефекти на материала или производствени дефекти. Гаранцията не обхваща консумативите, както и частите на продукта, които подлежат на нормално износване, поради което могат да бъдат разглеждани като бързо износващи се части (например филтри или приставки) или повредите на чупливи части (например прекъсвачи, батерии или такива произведени от стъкло). Гаранцията отпада, ако уредът е повреден поради неправилно използване или в резултат на неосъществяване на техническа поддръжка. За правилната употреба на продукта трябва точно да се спазват всички указания в упътването за експлоатация. Предназначение и действия, които не се препоръчват от упътването за експлоатация или за които то предупреждава, трябва задължително да се избягват. Продуктът е предназначен само за частна, а не за професионална употреба. При злоупотреба и неправилно третиране, употреба на сила и при интервенции, които не са извършени от клона на нашия оторизиран сервиз, гаранцията отпада.

Процедура при гаранционен случай

За да се гарантира бърза обработка на Вашия случай, следвайте следните указания:

- За всички запитвания подгответе касовата бележка и идентификационния номер (IAN 508096_2507) като доказателство за покупката.
- Вземете артикулния номер от фабричната табелка.
- При възникване на функционални или други дефекти първо се свържете по телефона или чрез имейл с долупосочения сервизен отдел. След това ще получите допълнителна информация за уреждането на Вашата reklamacия.
- След съгласуване с нашия сервиз можете да изпратите дефектния продукт на посочения Ви адрес на сервиза безплатно за Вас, като приложите касовата бележка (касовия бон) и посочите писмено в какво се състои дефектът и кога е възникнал. За да се избегнат проблеми с приемането и допълнителни разходи, задължително използвайте само адреса, който Ви е посочен. Осигурете изпращането да не е като експресен товар или като друг специален товар. Изпратете уреда заедно с всички принадлежности, доставени при покупката, и осигурете достатъчно сигурна транспортна опаковка.

Ремонтен сервиз/извънгаранционно обслужване

Ремонти извън гаранцията можете да възложите на клона на нашия сервиз срещу заплащане. Той с удоволствие ще Ви направи предварителна калкулация. Можем да обработваме само уреди, които са достатъчно опаковани и изпратени с платени транспортни разходи.

Внимание: Изпратете Вашия уред на клона на нашия сервиз почистен и с указание за дефекта. Уредите, предмет на извънгаранционно обслужване, изпратени с неплатени транспортни разходи – с наложен платеж, като експресен или друг специален товар – не се приемат. Ние ще извършим безплатно изхвърлянето на изпратените от Вас дефектни уреди.

Сервизно обслужване

България

Тел.: 008001114920
Е-мейл: owim@lidl.bg
IAN 508096_2507

Вносител

Моля, обърнете внимание, че следващият адрес не е адрес на сервиза. Първо се свържете с горепосочения сервизен център.

ОВИМ ГмБХ & Ко.КГ

Щифтсбергшрасе 1
74167 Некарсулм
Германия

* Като физическо лице – потребител, независимо от настоящата търговска гаранция, Вие се ползвате от правата на законовата гаранция, предоставена от Закона за предоставяне на цифрово съдържание и цифрови услуги и за продажбата на стоки /ЗПЦСЦУПС/. По-специално Вие имате право при несъответствие на стоката да бъде извършен ремонт или замяна по Ваш избор, освен ако това е невъзможно или е свързано с непропорционално големи разходи за продавача. Вие имате право на пропорционално намаляване на цената или на разваляне на договора при наличие на условията на чл. 33, ал. 3 от ЗПЦСЦУПС. Условията и сроковете на законовата гаранция са регламентирани в глава трета, раздел II и III и в глава четвърта на ЗПЦСЦУПС

● Процедиране в случай на рекламация

За да се гарантира бърза обработка на Вашата поръчка, моля, следвайте посочените указания:

Моля, при всички запитвания дръжте на разположение касовия бон и номера на артикула (IAN 508096_2507) като доказателство за покупката.

Номерът на артикула е посочен върху типовата табелка на продукта, върху гравюра на продукта, на заглавната страница на настоящото ръководство (долу вляво) или върху стикера от горната или долната страна на продукта.

При възникнали функционални дефекти или други повреди първо се свържете по телефона или по електронната поща с посочения по-долу сервиз.

Продукта, който е регистриран като дефектен, можете да изпратите след това без пощенски разходи на посочения Ви сервиз, като приложите документ за закупуването (касов бон) и описание, в какво се състои повредата и кога е възникнала.



На parkside-diy.com можете да разгледате и изтеглите това и много други ръководства. Този QR код Ви отвежда директно до parkside-diy.com. Изберете Вашата страна и посредством маската за търсене намерете ръководствата за експлоатация. Въвеждането на номера на артикула (IAN) 508096_2507 ще Ви отведе до ръководството за експлоатация на Вашия артикул.

● Сервиз

Сервиз България

Телефон: 008001184980

Формуляр за контакт на
parkside-diy.com

IAN 508096_2507

 Маркировка за съответствие -
сърбия

● ЕС Декларация за съответствие

BG

ЕС ДЕКЛАРАЦИЯ ЗА СЪОТВЕТСТВИЕ (№ 508096_2507)

IAN: 508096_2507
Идентификация на продукта: "PARKSIDE" Електрически тример за трева
Номер на модела: HG10988

Предметът на декларацията, описан по-горе, отговаря на съответното законодателство на Съюза за хармонизация:

Директива 2006/42/ЕО
Директива 2000/14/ЕО
Директива 2014/30/ЕС
Директива 2011/65/ЕС с всички свързани изменения

Позоваване на използваните хармонизирани стандарти или позоваване на други технически спецификации, по отношение на които се декларира съответствие:

№ / Части
Директива 2006/42/ЕО
EN 60335-1:2012/A15:2021
EN 50636-2-91:2014
EN 62233:2008
Директива 2014/30/ЕС
EN IEC 55014-1:2021
EN IEC 55014-2:2021
EN IEC 61000-3-2:2019/A2:2024
EN 61000-3-3:2013/A2:2021

Обектът на декларацията, който е описан по-горе, е в съответствие с Директива 2011/65/ЕС на Европейския парламент и на Съвета от 8 юни 2011 г. относно ограничението на употребата на определени опасни вещества в електрическото и електронното оборудване:

№ / Части
EN IEC 63000:2018

Процедура за оценка на съответствието / наименование и адрес на нотифицирания орган, където е необходимо: Annex VI, TÜV SÜD Industrie Service GmbH (NB 0036), Westendstraße 199, 80686 München, Germany

Измерено ниво на звуковата мощност на оборудване, представително за този тип: 93.1 dB(A)
Гарантирано ниво на звуковата мощност за това оборудване: 95 dB(A)

Отговорник по съхранение на техническата документация: OWIM GmbH & Co.KG

Подписано за и от името на:

OWIM GmbH & Co. KG, Stiftsbergstraße 1, 74167 Neckarsulm, Germany (Германия)

Настоящата декларация за съответствие се издава изцяло на отговорността на производителя.

Превод на оригиналната декларация за съответствие

Некарзулм

12/11/2025

Място

Дата























ppa. Jens Buchheim
прокурист







ppa. Dr. Thorsten Maier
прокурист



Λίστα χρησιμοποιούμενων εικονογραμμάτων/ συμβόλων	Σελίδα 217
Εισαγωγή	Σελίδα 218
Προβλεπόμενη χρήση	Σελίδα 218
Περιεχόμενο συσκευασίας	Σελίδα 219
Λίστα εξαρτημάτων	Σελίδα 219
Τεχνικά δεδομένα	Σελίδα 220
Γενικές υποδείξεις ασφαλείας	Σελίδα 221
Πριν την πρώτη χρήση	Σελίδα 227
Αφαίρεση του προϊόντος από τη συσκευασία	Σελίδα 227
Συναρμολόγηση	Σελίδα 227
Χρήση	Σελίδα 227
Ενεργοποίηση/Απενεργοποίηση	Σελίδα 228
Ρυθμίσεις	Σελίδα 228
Υποδείξεις σχετικά με την εργασία	Σελίδα 229
Κοπή γρασιδιού	Σελίδα 230
Ξάκρισμα κορυφών γρασιδιού	Σελίδα 230
Αντιμετώπιση προβλημάτων	Σελίδα 231
Καθαρισμός και συντήρηση	Σελίδα 231
Καθαρισμός	Σελίδα 232
Συντήρηση	Σελίδα 232
Αντικατάσταση καρουλιού μεισινέζας	Σελίδα 232
Μεταφορά	Σελίδα 233
Ανταλλακτικά/εξαρτήματα	Σελίδα 233
Αποθήκευση	Σελίδα 233
Απόσυρση	Σελίδα 234
Εγγύηση	Σελίδα 234
Διεκπεραίωση της εγγύησης	Σελίδα 235
Σέρβις	Σελίδα 235
Δήλωση Συμμόρφωσης ΕΕ	Σελίδα 236

Λίστα χρησιμοποιούμενων εικονογραμμάτων/συμβόλων

 	<p>Διαβάστε τις οδηγίες χρήσης.</p>	 	<p>Μην επιτρέπετε να πλησιάζουν άτομα τα οποία δεν συμμετέχουν στην εργασία.</p>
	<p>ΠΡΟΕΙΔΟΠΟΙΗΣΗ! – Υποδεικνύει έναν κίνδυνο μέτριου βαθμού ο οποίος, αν δεν αποφευχθεί, μπορεί να προκαλέσει θάνατο ή σοβαρό τραυματισμό (π.χ. κίνδυνος ηλεκτροπληξίας)</p>		<p>Απενεργοποιείτε πάντα το προϊόν, αποσυνδέετε το από την ηλεκτρική παροχή και αφήνετε το προϊόν να κρυώσει πριν από την επιθεώρηση, τη συντήρηση ή τον καθαρισμό.</p>
	<p>ΠΡΟΣΟΧΗ! – Υποδεικνύει έναν κίνδυνο χαμηλού βαθμού ο οποίος, αν δεν αποφευχθεί, μπορεί να προκαλέσει ελαφρύ ή μέτριο τραυματισμό (π.χ. κίνδυνος εγκαύματος)</p>		<p>Μην εκθέτετε το προϊόν σε υγρασία. Μην εργάζεστε σε συνθήκες βροχής και μην κόβετε το γρασίδι όταν είναι βρεγμένο.</p>
	<p>Κατηγορία προστασίας II (διπλή μόνωση)</p>		<p>Εναλλασσόμενο ρεύμα/τάση</p>
	<p>Φοράτε προστατευτικά ακοής!</p>		<p>Φοράτε αντιολισθητικά προστατευτικά υποδήματα!</p>
	<p>Φοράτε προστατευτικά γυαλιά!</p>		<p>Φοράτε προστατευτική ενδυμασία!</p>
	<p>Αποσυνδέστε αμέσως το φικ από την πρίζα αν το καλώδιο τροφοδοσίας 3 υποστεί ζημιά.</p>		<p>Αποσυνδέετε πάντα το φικ από την πρίζα πριν την εκτέλεση εργασιών συντήρησης.</p>
	<p>Ένδειξη εγγυημένης στάθμης ηχητικής ισχύος L_{WA} σε dB</p>		<p>Κύκλος κοπής</p>
	<p>Ρύθμιση του μήκους του τηλεσκοπικού σωλήνα 7</p>		<p>Λαβή με δυνατότητα περιστροφής 90°</p>
	<p>Μηχανισμός ασφάλισης κοχλιωτού χιτωνίου 6</p>		<p>Κατεύθυνση περιτύλιξης μεσινέζας (στο καρούλι μεσινέζας 20)</p>

30 cm	Κύκλος κοπής (στο προστατευτικό κάλυμμα [9])	 Φορά περιστροφής μεσινέζας όταν το μοτέρ βρίσκεται σε λειτουργία (στο προστατευτικό κάλυμμα [9])
	Φορά περιστροφής μεσινέζας (στην υποδοχή καρουλιού [10])	 Θέση αποσύνδεσης υποδοχής καρουλιού [10] κλείνοντας τα δάχτυλα
 Υποδείξεις ασφαλείας  Οδηγίες χειρισμού		 Το σύμβολο CE επιβεβαιώνει τη συμβατότητα με τις οδηγίες της ΕΕ που ισχύουν για το προϊόν.

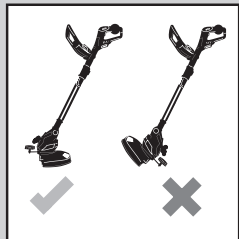
	Μετά την απενεργοποίηση του προϊόντος ο μηχανισμός κοπής εξακολουθεί να περιστρέφεται για μερικά δευτερόλεπτα. Κρατήστε τα χέρια και τα πόδια σας σε ασφαλή απόσταση.
	Δώστε προσοχή κατά τη ρύθμιση των θέσεων εργασίας, ώστε να προστατεύσετε από το προστατευτικό κάλυμμα [9] μπροστά από τον μηχανισμό κοπής.

ΗΛΕΚΤΡΙΚΟ ΧΟΡΤΟΚΟΠΤΙΚΟ ΜΕΣΙΝΕΖΑΣ

● Εισαγωγή

Σας συγχαίρουμε για την αγορά του νέου σας προϊόντος. Επιλέξατε ένα προϊόν υψηλών προδιαγραφών. Οι οδηγίες χρήσης είναι μέρος αυτού του προϊόντος. Περιέχουν σημαντικές πληροφορίες σχετικά με την ασφάλεια, το χειρισμό και την απόρριψη. Πριν τη χρήση του προϊόντος εξοικειωθείτε με όλες τις οδηγίες χρήσης και ασφαλείας. Χρησιμοποιείτε το προϊόν μόνο με τον

τρόπο που περιγράφεται και για τον τομέα εφαρμογής που αναφέρεται. Σε περίπτωση μεταβίβασης του προϊόντος σε τρίτους παραδώστε μαζί και όλα τα έγγραφα.

● Προβλεπόμενη χρήση

- Το προϊόν προορίζεται για την κοπή γρασιδιού σε αυλές και κατά μήκος παρτεριών. Μην χρησιμοποιείτε το προϊόν για να κόβετε θαμνοφράχτες ή θάμνους.
- Κάθε άλλη χρήση ή τροποποίηση του προϊόντος θεωρείται ακατάλληλη και ενέχει κινδύνους για τη ζωή,

κινδύνους σοβαρού τραυματισμού και κινδύνους υλικής ζημιάς. Ο κατασκευαστής δεν φέρει καμία ευθύνη για βλάβες οι οποίες οφείλονται σε ακατάλληλη χρήση.

- Το προϊόν προορίζεται για οικιακή χρήση και παρόμοιες εφαρμογές. Το προϊόν δεν ενδείκνυται για επαγγελματική χρήση.
- Το προϊόν προορίζεται για χρήση από ενήλικους. Έφηβοι άνω των 16 ετών επιτρέπεται να χρησιμοποιούν το προϊόν μόνο υπό επίβλεψη. Ο χειριστής ή ο χρήστης είναι υπεύθυνος για τυχόν ατυχήματα ή ζημιές σε άλλα άτομα ή τα περιουσιακά τους στοιχεία.

● Περιεχόμενο συσκευασίας

ΠΡΟΕΙΔΟΠΟΙΗΣΗ!

- ▶ Το προϊόν και τα υλικά συσκευασίας δεν αποτελούν παιχνίδι για τα παιδιά! Μην επιτρέπετε στα παιδιά να παίζουν με πλαστικές σακούλες, μεμβράνες και μικρά μέρη! Υπάρχει κίνδυνος κατάποσης και ασφυξίας!

- 1 Ηλεκτρικό χορτοκοπτικό μεσινέζας
- 1 Προστατευτικό κάλυμμα (με 2 βίδες)
- 2 Καρούλια μεσινέζας (1x τοποθετημένο)
- 1 Βραχίονας απόστασης (προστασία λουλουδιών)
- 1 Πρόσθετη λαβή
- 1 Οδηγίες χρήσης

● Λίστα εξαρτημάτων

Πριν διαβάσετε τις οδηγίες, ξεδιπλώστε τις σελίδες με τις εικόνες και εξοικειωθείτε με τις λειτουργίες του προϊόντος.

(Εικ. Α)

- 1 Πάνω λαβή
- 2 Διακόπτης ενεργοποίησης/ απενεργοποίησης
- 3 Καλώδιο τροφοδοσίας με φics
- 4 Ανακουφιστικό καταπόνησης
- 5 Σύρτης (για περιστροφή του μέρους λαβής)
- 6 Κοχλιωτό χιτώνιο (ρύθμιση μήκους του τηλεσκοπικού σωλήνα)
- 7 Τηλεσκοπικός σωλήνας
- 8 Κουμπί (γωνία κλίσης της κεφαλής μοτέρ)
- 9 Προστατευτικό κάλυμμα
- 10 Υποδοχή καρουλιού
- 11 Βραχίονας απόστασης (προστασία λουλουδιών)
- 12 Κεφαλή μοτέρ
- 13 Μέρος λαβής
- 14 Παξιμάδι (βίδα λαβής – πρόσθετη λαβή)
- 15 Πρόσθετη λαβή

(Εικ. Β)

- 16 Βίδα σταυρωτής κεφαλής (προστατευτικό κάλυμμα)

(Εικ. C)

- 17 Υποδοχή λαβής
- 18 Βίδα λαβής (πρόσθετη λαβή)

(Εικ. D)

- 19 Μηχανισμός απασφάλισης (υποδοχή καρουλιού)
- 20 Καρούλι μεσινέζας
- 21 Κόφτης μεσινέζας
- 22 Θηλιά εξόδου μεσινέζας
- 23 Σχισμή (καρούλι μεσινέζας)
- 24 Κουμπί ακινητοποίησης (καρούλι μεσινέζας)

● Τεχνικά δεδομένα

Ηλεκτρικό χορτοκοπτικό μεσινέζας		PERT 550 C6
Ονομαστική τάση εισόδου U:	230 V~, 50 Hz	
Ισχύς εισόδου:	550 W	
Αριθμός στροφών στο ρελαντί:	10000 min ⁻¹	
Κατηγορία προστασίας:	II/□	
Τύπος προστασίας:	IPX0	
Κύκλος κοπής:	300 mm	
Μήκος μεσινέζας:	2 × 5 m	
Πάχος μεσινέζας:	1,4 mm	
Βάρος:		
Έκδοση VDE:	2,0 kg	
Έκδοση BS:	2,6 kg	

Τιμές εκπομπής θορύβου

Οι τιμές μέτρησης υπολογίστηκαν σύμφωνα με το πρότυπο EN 50636-2-91. Η στάθμη θορύβου A του ηλεκτρικού εργαλείου αντιστοιχεί τυπικά σε:

Στάθμη ηχητικής πίεσης L _{pA} :	84,9 dB
Ανασφάλεια K _{pA} :	3 dB
Στάθμη ηχητικής ισχύος L _{WA} εγγυημένη:	95 dB
μετρημένη:	93,1 dB
Ανασφάλεια K _{WA} :	1,89 dB

Τιμές εκπομπής δόνησης

Συνολικές τιμές δόνησης (διανυσματικό σύνολο τριών κατευθύνσεων), όπως υπολογίστηκαν σύμφωνα με το πρότυπο EN 50636-2-91:

Κύρια λαβή a _h :	8,2 m/s ²
Ανασφάλεια K:	1,5 m/s ²
Πρόσθετη λαβή a _h :	3,4 m/s ²
Ανασφάλεια K:	1,5 m/s ²

⚠ ΠΡΟΕΙΔΟΠΟΙΗΣΗ!



Φοράτε προστατευτικά ακοής!

⚠ ΠΡΟΕΙΔΟΠΟΙΗΣΗ!

- ▶ Οι εκπομπές δόνησης και θορύβου κατά τη διάρκεια της πραγματικής χρήσης του ηλεκτρικού εργαλείου μπορεί να αποκλίνουν από τις υποδεικνυόμενες τιμές ανάλογα με το είδος και τον τρόπο χρήσης του ηλεκτρικού εργαλείου, ειδικά το είδος του κατεργαζόμενου τεμαχίου.
- ▶ Είναι απαραίτητο να λαμβάνονται μέσα προστασίας του χειριστή, τα οποία θα ορίζονται με βάση την εκτίμηση έκθεσης σε δονήσεις υπό πραγματικές συνθήκες λειτουργίας (εν προκειμένου θα πρέπει να λαμβάνονται υπόψη όλα τα μέρη του κύκλου λειτουργίας, όπως π.χ. τα διαστήματα κατά τα οποία το ηλεκτρικό εργαλείο παραμένει απενεργοποιημένο και τα διαστήματα κατά τα οποία είναι μεν ενεργοποιημένο, αλλά χωρίς φορτίο).

ΣΗΜΕΙΩΣΗ

- ▶ Η υποδεικνυόμενη συνολική τιμή δόνησης και η υποδεικνυόμενη τιμή εκπομπής θορύβου μετρήθηκαν σύμφωνα με την τυποποιημένη μέθοδο δοκιμών και μπορούν να χρησιμοποιηθούν για τη σύγκριση διαφόρων ηλεκτρικών εργαλείων μεταξύ τους.
- ▶ Η υποδεικνυόμενη συνολική τιμή δόνησης και η υποδεικνυόμενη τιμή εκπομπής θορύβου μπορούν, επίσης, να χρησιμοποιηθούν για μια προκαταρκτική αξιολόγηση της επιβάρυνσης.



Γενικές υποδείξεις ασφαλείας

Γενικές υποδείξεις ασφαλείας για ηλεκτρικά εργαλεία

⚠ ΠΡΟΕΙΔΟΠΟΙΗΣΗ!

- ▶ **Διαβάστε όλες τις υποδείξεις ασφαλείας, τις οδηγίες, τις εικόνες και τα τεχνικά δεδομένα του ηλεκτρικού εργαλείου.** Οι παραλείψεις κατά την εφαρμογή των ακόλουθων οδηγιών μπορούν να οδηγήσουν σε ηλεκτροπληξία, πυρκαγιά ή/και σοβαρούς τραυματισμούς.

Φυλάξτε τις υποδείξεις ασφαλείας και τις οδηγίες σε ασφαλές μέρος για μελλοντική αναφορά.

Ο όρος «ηλεκτρικό εργαλείο», ο οποίος χρησιμοποιείται στις υποδείξεις ασφαλείας, αφορά ηλεκτρικά εργαλεία που λειτουργούν με ρεύμα (με καλώδιο τροφοδοσίας) ή ηλεκτρικά εργαλεία που λειτουργούν με μπαταρίες (χωρίς καλώδιο τροφοδοσίας).

Ασφάλεια στο χώρο εργασίας

- 1) **Διατηρείτε την περιοχή εργασίας καθαρή και καλά φωτισμένη.** Η ακαταστασία και ο κακός φωτισμός της περιοχής εργασίας μπορούν να προκαλέσουν ατυχήματα.
- 2) **Μην χρησιμοποιείτε το ηλεκτρικό εργαλείο σε περιβάλλον όπου υπάρχει κίνδυνος έκρηξης εξαιτίας εύφλεκτων υγρών, αερίων ή σκόνης.** Τα ηλεκτρικά εργαλεία δημιουργούν σπινθήρες που μπορούν να αναφλέξουν τη σκόνη ή τις αναθυμιάσεις.
- 3) **Ενόσω χρησιμοποιείτε το ηλεκτρικό εργαλείο, μην επιτρέπετε σε παιδιά και άλλα άτομα να πλησιάζουν.** Σε

περίπτωση διάσπασης της προσοχής μπορεί να χάσετε τον έλεγχο του ηλεκτρικού εργαλείου.

Ηλεκτρική ασφάλεια

- 1) **Το φινιρίσμα του ηλεκτρικού εργαλείου θα πρέπει να ταιριάζει στην πρίζα. Το φινιρίσμα δεν επιτρέπεται να τροποποιηθεί με κανέναν τρόπο. Μην χρησιμοποιείτε βύσματα προσαρμογέα με γειωμένα ηλεκτρικά εργαλεία.** Τα μη τροποποιημένα φινιρίσματα και οι κατάλληλες πρίζες μειώνουν τον κίνδυνο ηλεκτροπληξίας.
- 2) **Αποφύγετε τη σωματική επαφή με γειωμένες επιφάνειες, όπως σωλήνες, θερμομαντάρια σώματα, ηλεκτρικές εστίες και ψυγεία.** Υπάρχει αυξημένος κίνδυνος ηλεκτροπληξίας, αν το σώμα σας είναι γειωμένο.
- 3) **Φυλάξτε τα ηλεκτρικά εργαλεία μακριά από βροχή ή υγρασία.** Η εισχώρηση νερού σε ένα ηλεκτρικό εργαλείο αυξάνει τον κίνδυνο ηλεκτροπληξίας.
- 4) **Μην χρησιμοποιείτε το καλώδιο τροφοδοσίας για άλλες χρήσεις από αυτήν για την οποία προορίζεται, όπως για να μεταφέρετε το ηλεκτρικό εργαλείο, να το κρεμάσετε ή να τραβήξετε το φινιρίσμα από την πρίζα. Διατηρείτε το καλώδιο τροφοδοσίας μακριά από θερμότητα, λάδια, αιχμηρές γωνίες ή κινούμενα μέρη.** Τα φθαρμένα ή μπερδεμένα καλώδια τροφοδοσίας αυξάνουν τον κίνδυνο ηλεκτροπληξίας.
- 5) **Όταν εργάζεστε με ηλεκτρικό εργαλείο σε εξωτερικό χώρο, χρησιμοποιείτε μόνο καλώδια επέκτασης τα οποία είναι κατάλληλα και για χρήση σε εξωτερικούς χώρους.** Η χρήση ενός κατάλληλου καλωδίου επέκτασης για

χρήση σε εξωτερικό χώρο μειώνει τον κίνδυνο ηλεκτροπληξίας.

- 6) **Αν η χρήση του ηλεκτρικού εργαλείου υπό συνθήκες υγρασίας είναι αναπόφευκτη, τότε χρησιμοποιήστε ένα ρελέ διαφυγής.** Η χρήση ρελέ διαφυγής ελαχιστοποιεί τον κίνδυνο ηλεκτροπληξίας.

Ασφάλεια ατόμων

- 1) **Συγκεντρωθείτε, προσέχετε τις κινήσεις σας και χειριστείτε με σύνεση τα ηλεκτρικά εργαλεία. Μην χρησιμοποιείτε ηλεκτρικά εργαλεία, εφόσον είστε κουρασμένοι ή υπό την επήρεια ναρκωτικών, αλκοόλ ή φαρμάκων.** Μια στιγμιαία απροσεξία κατά το χειρισμό του ηλεκτρικού εργαλείου μπορεί να οδηγήσει σε σοβαρούς τραυματισμούς.
- 2) **Φοράτε μέσα ατομικής προστασίας και πάντοτε προστατευτικά γυαλιά.** Όταν φοράτε μέσα ατομικής προστασίας, όπως μάσκα προστασίας από τη σκόνη, αντιολισθητικά υποδήματα ασφαλείας, κράνος ή προστατευτικά ακοής, ανάλογα με τη χρήση του ηλεκτρικού εργαλείου, μειώνεται ο κίνδυνος τραυματισμών.
- 3) **Αποφύγετε την ακούσια ενεργοποίηση. Βεβαιωθείτε ότι το ηλεκτρικό εργαλείο είναι απενεργοποιημένο προτού το συνδέσετε στο ρεύμα ή/ και τις μπαταρίες, πριν το ενεργοποιήσετε ή πριν το μεταφέρετε.** Αν κατά τη μεταφορά του ηλεκτρικού εργαλείου έχετε το δάχτυλο σας στον διακόπτη ή αν το ηλεκτρικό εργαλείο είναι ενεργοποιημένο τη στιγμή που το συνδέετε στην ηλεκτρική παροχή, υπάρχει κίνδυνος ατυχημάτων.
- 4) **Απομακρύνετε τα εργαλεία ρύθμισης ή τα κλειδιά πριν από**

την ενεργοποίηση του ηλεκτρικού εργαλείου. Ένα εργαλείο ή ένα κλειδί το οποίο βρίσκεται στο περιστρεφόμενο τμήμα του ηλεκτρικού εργαλείου μπορεί να προκαλέσει τραυματισμό.

- 5) **Κρατήστε το σώμα σας σε σωστή στάση. Πατήστε σταθερά στο έδαφος και διατηρείτε πάντοτε την ισορροπία σας.** Με τον τρόπο αυτόν μπορείτε να ελέγχετε το ηλεκτρικό εργαλείο καλύτερα, κυρίως σε μη αναμενόμενες καταστάσεις.
- 6) **Φοράτε κατάλληλο ρουχισμό. Μην φοράτε φαρδιά ρούχα ή κοσμήματα. Κρατάτε τα μαλλιά, τα ρούχα και τα γάντια σας μακριά από κινούμενα εξαρτήματα.** Τα φαρδιά ρούχα, τα κοσμήματα ή τα μακριά μαλλιά είναι πιθανό να μπλεχτούν στα κινούμενα μέρη.
- 7) **Αν μπορούν να συναρμολογηθούν διατάξεις αναρρόφησης ή συλλογής σκόνης, βεβαιωθείτε ότι αυτές είναι συνδεδεμένες και χρησιμοποιούνται σωστά.** Η χρήση διάταξης αναρρόφησης σκόνης μειώνει τους κινδύνους από τη σκόνη.
- 8) **Μην βασίζεστε στην εμπειρία σας από τη χρήση του ηλεκτρικού εργαλείου και μην αγνοείτε τους κανόνες ασφαλείας για ηλεκτρικά εργαλεία, όση σιγουριά και να αισθάνεστε.** Ο απρόσεκτος χειρισμός μπορεί να οδηγήσει σε σοβαρούς τραυματισμούς μέσα σε κλάσματα δευτερολέπτου.

Χρήση και μεταχείριση του ηλεκτρικού εργαλείου

- 1) **Μην υπερφορτώνετε το ηλεκτρικό εργαλείο. Χρησιμοποιήστε το κατάλληλο ηλεκτρικό εργαλείο ανάλογα με την εργασία.** Με το κατάλληλο ηλεκτρικό εργαλείο εργάζεστε καλύτερα και

ασφαλέστερα στον εκάστοτε τομέα εργασίας.

- 2) **Μη χρησιμοποιείτε ποτέ ηλεκτρικά εργαλεία με ελαττωματικό διακόπτη.** Ένα ηλεκτρικό εργαλείο το οποίο δεν είναι πλέον δυνατόν να ενεργοποιηθεί ή να απενεργοποιηθεί είναι επικίνδυνο και πρέπει να επισκευάζεται.
- 3) **Αποσυνδέστε το φις από την πρίζα ή/και αφαιρέστε κατά περίπτωση την μπαταρία πριν τη ρύθμιση της συσκευής, την αλλαγή εργαλείων εφαρμογής ή την αποθήκευση του ηλεκτρικού εργαλείου.** Αυτά τα προληπτικά μέτρα ασφαλείας μειώνουν τον κίνδυνο από ακούσια εκκίνηση του ηλεκτρικού εργαλείου.
- 4) **Φυλάξτε τα ηλεκτρικά εργαλεία που δεν χρησιμοποιείτε μακριά από τα παιδιά. Μην αφήνετε να χρησιμοποιήσουν το ηλεκτρικό εργαλείο άτομα τα οποία δεν είναι εξοικειωμένα με αυτό ή δεν έχουν διαβάσει τις παρούσες οδηγίες.** Τα ηλεκτρικά εργαλεία είναι επικίνδυνα, αν χρησιμοποιούνται από άπειρα άτομα.
- 5) **Να φροντίζετε με επιμέλεια τα ηλεκτρικά σας εργαλεία και τα εργαλεία εφαρμογής. Ελέγχετε αν λειτουργούν απρόσκοπτα τα κινούμενα μέρη και πως δεν μπλοκάρουν, όπως και αν έχουν φθαρεί ή σπάσει κάποια μέρη τα οποία επηρεάζουν την ομαλή λειτουργία του ηλεκτρικού εργαλείου.**
Επισκευάστε τα κατεστραμμένα μέρη πριν από τη χρήση του ηλεκτρικού εργαλείου. Πολλά από τα ατυχήματα οφείλονται σε ανεπαρκή συντήρηση των ηλεκτρικών εργαλείων.
- 6) **Διατηρείτε τα κοπτικά εργαλεία κοφτερά και καθαρά.** Τα κοπτικά εργαλεία τα οποία συντηρούνται

σωστά μπλοκάρουν λιγότερο συχνά και είναι ευκολότερα στο χειρισμό τους.

- 7) **Χρησιμοποιείτε τα ηλεκτρικά εργαλεία, τα εξαρτήματα, τα εργαλεία εφαρμογής κτλ. σύμφωνα με τις αντίστοιχες οδηγίες χρήσης. Λάβετε υπόψη τις συνθήκες εργασίας και την εκάστοτε εφαρμογή.** Η χρήση του ηλεκτρικού εργαλείου για άλλες χρήσεις εκτός από τις προβλεπόμενες μπορεί να έχει επικίνδυνες συνέπειες.
- 8) **Διατηρείτε τις λαβές και τις επιφάνειες των λαβών στεγνές και καθαρές, χωρίς λάδια και λίπη.** Όταν οι λαβές και οι επιφάνειες των λαβών γλιστρούν, δεν διασφαλίζεται ο ασφαλής χειρισμός και ο έλεγχος του ηλεκτρικού εργαλείου σε απρόβλεπτες καταστάσεις.

Σέρβις

- 1) **Ζητήστε την επισκευή του ηλεκτρικού σας εργαλείου μόνο από εξειδικευμένο τεχνικό και αποκλειστικά με χρήση γνήσιων ανταλλακτικών.** Έτσι εξασφαλίζετε την ασφάλεια του ηλεκτρικού σας εργαλείου.

Πρόσθετες υποδείξεις ασφαλείας Εκπαίδευση

- Αυτό το προϊόν δεν πρέπει να χρησιμοποιείται από παιδιά. Τα παιδιά πρέπει να επιτηρούνται, ώστε να εξασφαλίζεται ότι δεν παίζουν με το προϊόν. Οι εργασίες καθαρισμού και συντήρησης δεν πρέπει να εκτελούνται από παιδιά.
- Το προϊόν δεν πρέπει να χρησιμοποιείται από άτομα με περιορισμένες φυσικές, αισθητηριακές ή πνευματικές ικανότητες, όπως και από άτομα με ανεπαρκή γνώση ή εμπειρία.

- Μην επιτρέπετε ποτέ σε παιδιά ή άτομα τα οποία δεν έχουν εξοικειωθεί με τις σχετικές οδηγίες να χρησιμοποιούν το προϊόν.
- Ενδεχομένως να ισχύουν περιορισμοί σχετικά με την ηλικία του χρήστη ανάλογα με τους τοπικούς κανονισμούς.
- Ο χειριστής ή ο χρήστης είναι υπεύθυνος για τυχόν ατυχήματα ή ζημιές σε άλλα άτομα ή τα περιουσιακά τους στοιχεία.
- Διαβάστε προσεκτικά τις οδηγίες. Εξοικειωθείτε με τα στοιχεία χειρισμού και την ορθή χρήση του μηχανήματος.
- Το προϊόν δεν πρέπει να χρησιμοποιείται σε περιοχές με υψόμετρο μεγαλύτερο των 2000 m.

Προετοιμασία

- Πριν από τη χρήση ελέγξτε το προϊόν για τυχόν βλάβη, απουσία ή εσφαλμένα τοποθετημένες προστατευτικές διατάξεις ή μέρη του μηχανισμού κοπής.
- Πριν τη θέση του προϊόντος σε λειτουργία και σε περίπτωση τυχόν πρόσκρουσης ελέγξτε το προϊόν για σημάδια φθοράς ή βλάβης και μεριμνήστε για τις απαιτούμενες επισκευές.
- Χρησιμοποιείτε μόνο πιστοποιημένα καλώδια επέκτασης (H05VVH2-F) μήκους έως 75 m, τα οποία έχουν σχεδιαστεί για εξωτερικούς χώρους. Ξετυλίγετε ολόκληρο το καλώδιο επέκτασης από το τύμπανο καλωδίου πριν τη χρήση. Ελέγξτε το καλώδιο επέκτασης για βλάβες και γήρανση.
- Μην συνδέετε ποτέ καλώδια που έχουν υποστεί βλάβη στην ηλεκτρική παροχή. Μην αγγίζετε καλώδια που έχουν υποστεί βλάβη χωρίς να έχουν αποσυνδεθεί προηγουμένως από την ηλεκτρική παροχή, επειδή

διαφορετικά υπάρχει κίνδυνος επαφής με ηλεκτροφόρα μέρη.

- Πριν τη χρήση ελέγξτε το καλώδιο τροφοδοσίας και το καλώδιο επέκτασης για σημάδια βλάβης ή γήρανσης. Αν το καλώδιο υποστεί βλάβη κατά τη διάρκεια της χρήσης, αποσυνδέστε το αμέσως από το ρεύμα. ΜΗΝ ΑΓΠΖΕΤΕ ΤΟ ΚΑΛΩΔΙΟ ΠΡΙΝ ΤΗΝ ΑΠΟΣΥΝΔΕΣΗ ΑΠΟ ΤΟ ΡΕΥΜΑ. Μην χρησιμοποιείτε το προϊόν σε περίπτωση που το καλώδιο υποστεί βλάβη ή φθορά.
- Τραβάτε πάντα το φικ, όχι το καλώδιο τροφοδοσίας, για να βγάλετε το καλώδιο τροφοδοσίας από την πρίζα.
- Αν το καλώδιο τροφοδοσίας παρουσιάσει βλάβη, θα πρέπει να αντικατασταθεί από τον κατασκευαστή, το κέντρο εξυπηρέτησης πελατών ή παρομοίως εξειδικευμένο τεχνικό για την αποφυγή ατυχήματος.

Λειτουργία

ΠΡΟΕΙΔΟΠΟΙΗΣΗ!

- ▶ Μην αγγίζετε τα κινούμενα, επικίνδυνα μέρη προτού αποσυνδέσετε το προϊόν από την ηλεκτρική παροχή και τα κινούμενα, επικίνδυνα μέρη ακινητοποιηθούν πλήρως.
- Κρατήστε το καλώδιο σύνδεσης και το καλώδιο τροφοδοσίας μακριά από το μηχανισμό κοπής για την αποφυγή βλαβών στα καλώδια, οι οποίες μπορεί να οδηγήσουν σε επαφή με **ηλεκτροφόρα μέρη**.
- Φοράτε προστατευτικά ματιών, σταθερά υποδήματα και μακριά παντελόνια καθ' όλη τη διάρκεια χρήσης του προϊόντος.
- Αποφύγετε τη χρήση του προϊόντος σε αντίξοες καιρικές συνθήκες,

ειδικά σε περίπτωση κινδύνου κεραυνόπτωσης.

- Υπάρχει κίνδυνος τραυματισμών λόγω κοπής στα χέρια και τα πόδια σας.
- Διακόψτε τη χρήση του προϊόντος αν στη γύρω περιοχή παρευρίσκονται άλλα άτομα, κυρίως παιδιά, ή κατοικίδια ζώα.
- Χρησιμοποιείτε το προϊόν μόνο στο φως της ημέρας ή με καλό τεχνητό φωτισμό.
- Κρατάτε πάντα τα χέρια και τα πόδια σας μακριά από το μηχανισμό κοπής, κυρίως όταν ενεργοποιείτε το μοτέρ.
- Μην αντικαθιστάτε ποτέ τον μη μεταλλικό μηχανισμό κοπής με μεταλλικό μηχανισμό κοπής.
- Μην χρησιμοποιείτε ποτέ το προϊόν αν η προστατευτική διάταξη ή/και τα καλύμματα έχουν υποστεί βλάβη ή δεν έχουν τοποθετηθεί, ή αν το καλώδιο έχει υποστεί βλάβη ή φθαρεί.
- Κρατήστε το σώμα σας σε σωστή στάση. Σταθείτε σταθερά, ώστε να μπορείτε ανά πάσα στιγμή να κρατάτε την ισορροπία σας κατά τις εργασίες σε πλαγιές.
- Εργαστείτε αργά. Μην περπατάτε κρατώντας το προϊόν στο χέρι σας.
- Απενεργοποιήστε αμέσως το προϊόν σε περίπτωση ατυχήματος ή βλάβης κατά τη διάρκεια της λειτουργίας. Σε περίπτωση τραυματισμού φροντίστε κατάλληλα τα τραύματα ή ζητήστε τη βοήθεια γιατρού.
Για την αποκατάσταση των βλαβών διαβάστε το κεφάλαιο «Αντιμετώπιση προβλημάτων» ή επικοινωνήστε με το κέντρο εξυπηρέτησης πελατών της εταιρείας μας.
- Κρατήστε το καλώδιο επέκτασης μακριά από κινούμενα, επικίνδυνα μέρη για την αποφυγή βλαβών στα καλώδια, οι οποίες θα μπορούσαν

να οδηγήσουν σε επαφή με ηλεκτροφόρα μέρη.

- Αν το καλώδιο τροφοδοσίας υποστεί βλάβη ή μπλεχτεί κατά τη διάρκεια της χρήσης, απενεργοποιήστε αμέσως το προϊόν και τραβήξτε το φικ για να αποσυνδέσετε το προϊόν από την ηλεκτρική παροχή.
- Χρησιμοποιήστε ρελέ διαφυγής με ρεύμα απελευθέρωσης που δεν υπερβαίνει τα 30 mA.
- Μην χρησιμοποιείτε εξαρτήματα τα οποία δεν συστήνονται από την Parkside. Διαφορετικά μπορεί να προκληθεί ηλεκτροπληξία ή πυρκαγιά.
- Αποσυνδέετε πάντα το προϊόν από την ηλεκτρική παροχή (δηλ. αποσυνδέετε το φικ από το ηλεκτρικό δίκτυο),
 - αν το προϊόν δεν επιβλέπεται;
 - πριν την αποκατάσταση εμπλοκών;
 - πριν τον έλεγχο, τον καθαρισμό ή τη χρήση του προϊόντος;
 - σε περίπτωση επαφής με ξένα σώματα;
 - αν το προϊόν αρχίσει να δονείται ασυνήθιστα.
- Αν το προϊόν αρχίσει να δονείται ασυνήθιστα, απαιτείται αμέσως έλεγχος.
 - Ελέγξτε για σημάδια βλάβης.
 - Εκτελέστε τις απαιτούμενες επισκευές στα μέρη που έχουν υποστεί βλάβη.
 - Ελέγξτε για χαλαρά μέρη και σφίξτε τα.
- Διασφαλίζετε πάντα ότι δεν υπάρχουν ξένα σώματα στα ανοίγματα αερισμού.

Συντήρηση και αποθήκευση

- Αποσυνδέετε πάντα το προϊόν από την ηλεκτρική παροχή (δηλ. αποσυνδέετε το φικ από το ηλεκτρικό δίκτυο) πριν την εκτέλεση

των εργασιών συντήρησης και καθαρισμού.

- Χρησιμοποιείτε μόνο ανταλλακτικά και εξαρτήματα που διατίθενται και συνιστώνται από τον κατασκευαστή.
- Ελέγχετε και συντηρείτε τακτικά το προϊόν. Απευθύνεστε πάντα σε εξουσιοδοτημένο συνεργείο για την επισκευή του προϊόντος.
- Αποθηκεύετε το προϊόν μακριά από σημεία στα οποία φτάνουν τα παιδιά όταν δεν χρησιμοποιείται.
- Διασφαλίζετε ότι δεν υπάρχουν ρύποι στα ανοίγματα αερισμού.

Περιορισμός δόνησης και θορύβου

Περιορίστε το χρόνο λειτουργίας, επιλέξτε αθόρυβες λειτουργίες που δεν προκαλούν κραδασμούς και φοράτε μέσα ατομικής προστασίας για να μειώσετε τις επιπτώσεις των κραδασμών και του θορύβου.

Τα ακόλουθα μέτρα συμβάλλουν στον περιορισμό των κινδύνων που προκύπτουν από τους κραδασμούς και το θόρυβο:

- Χρησιμοποιείτε το προϊόν αποκλειστικά για τους προβλεπόμενους σκοπούς και σύμφωνα με τις παρούσες οδηγίες.
- Βεβαιωθείτε ότι το προϊόν βρίσκεται σε άρτια κατάσταση και συντηρείται σωστά.
- Χρησιμοποιείτε κατάλληλα εργαλεία εφαρμογής για το συγκεκριμένο προϊόν και βεβαιωθείτε ότι βρίσκονται σε άρτια κατάσταση.
- Κρατάτε το προϊόν σταθερά από τις λαβές/επιφάνειες λαβής.
- Συντηρείτε το προϊόν σύμφωνα με τις οδηγίες και φροντίστε για την επαρκή λίπανσή του (αν χρειάζεται).
- Προγραμματίστε έτσι τις εργασίες σας, ώστε η χρήση προϊόντων που προκαλούν έντονους κραδασμούς να

κατανέμεται σε μεγαλύτερο βάθος χρόνου.

Αντιμετώπιση έκτακτων καταστάσεων

Εξοικειωθείτε με τη χρήση αυτού του προϊόντος με τη βοήθεια των οδηγιών χρήσης. Αποστηθίστε τις υποδείξεις ασφαλείας και εφαρμόστε τις σε κάθε περίπτωση. Με τον τρόπο αυτόν μπορείτε να αποφύγετε πιθανούς κινδύνους και επικίνδυνες καταστάσεις.

- Χειρίζεστε πάντα με προσοχή αυτό το προϊόν, ώστε να αναγνωρίζετε έγκαιρα τους κινδύνους και να μπορείτε να τους αντιμετωπίσετε. Με μια γρήγορη επέμβαση μπορούν να αποφευχθούν σοβαροί τραυματισμοί και υλικές ζημιές.
- Σε περίπτωση δυσλειτουργίας απενεργοποιήστε αμέσως το προϊόν και αποσυνδέστε το από το ηλεκτρικό δίκτυο. Απευθυνθείτε σε εξειδικευμένο τεχνικό για έλεγχο και, αν είναι απαραίτητο, επισκευή του προϊόντος προτού το θέσετε πάλι σε λειτουργία.

Αναπόφευκτοι κίνδυνοι

ΣΗΜΕΙΩΣΗ

► Αυτό το προϊόν δημιουργεί ηλεκτρομαγνητικό πεδίο κατά τη λειτουργία! Αυτό το πεδίο μπορεί υπό συγκεκριμένες συνθήκες να επηρεάσει τυχόν ενεργά ή παθητικά ιατρικά εμφυτεύματα! Για την ελαχιστοποίηση του κινδύνου σοβαρών ή θανατηφόρων τραυματισμών, συνιστούμε σε άτομα με ιατρικά εμφυτεύματα να συμβουλευονται το γιατρό και τον κατασκευαστή του ιατρικού εμφυτεύματος πριν από τη χρήση του προϊόντος!

- Ακόμη και αν χειρίζεστε το προϊόν σύμφωνα με τις προδιαγραφές,

ορισμένοι κίνδυνοι δεν είναι δυνατόν να αποφευχθούν. Οι ακόλουθοι κίνδυνοι μπορεί να εμφανιστούν σε σχέση με την κατασκευή και την έκδοση:

- Τραυματισμοί λόγω κοπής;
- Απώλεια ακοής σε περίπτωση εργασίας χωρίς προστατευτικά ακοής;
- Βλάβες στην υγεία εξαιτίας της ταλάντωσης του χεριού και του βραχίονα, εφόσον το προϊόν χρησιμοποιηθεί για παρατεταμένο χρονικό διάστημα ή δεν οδηγηθεί και συντηρηθεί σωστά.

● **Πριν την πρώτη χρήση**

● **Αφαίρεση του προϊόντος από τη συσκευασία**

1. Βγάλτε το προϊόν από τη συσκευασία και αφαιρέστε όλα τα υλικά συσκευασίας και τις προστατευτικές μεμβράνες.
2. Ελέγξτε αν διατίθενται όλα τα μέρη και αν το περιγραφόμενο περιεχόμενο συσκευασίας είναι πλήρες (βλ. «Περιεχόμενο συσκευασίας»).
3. Ελέγξτε αν το προϊόν και όλα τα μέρη βρίσκονται σε καλή κατάσταση. Αν διαπιστώσετε ζημιές ή ελαττώματα, μην χρησιμοποιείτε το προϊόν. Ακολουθήστε τις οδηγίες του κεφαλαίου «Εγγύηση».

● **Συναρμολόγηση**

Προστατευτικό κάλυμμα (εικ. Β)

1. Τοποθετήστε το προστατευτικό κάλυμμα [9] στην κεφαλή μοτέρ [12].
 2. Περιστρέψτε και ασφαλίστε το προστατευτικό κάλυμμα [9] προς τα αριστερά.
- Για την αποσυναρμολόγηση ακολουθήστε τα ίδια βήματα με την αντίστροφη σειρά.

Βραχίονας απόστασης

1. Ανοίξτε το βραχίονα απόστασης [11].
2. Τοποθετήστε τα δύο ελεύθερα άκρα του βραχίονα απόστασης [11] στις πλευρικές υποδοχές της κάτω κεφαλής μοτέρ [12].
3. Ο βραχίονας απόστασης [11] ασφαλίζει σε 2 θέσεις.

Πρόσθετη λαβή (εικ. C)

1. Λύστε και αφαιρέστε τα τοποθετημένα παξιμάδια [14] και τη βίδα λαβής [18] της πρόσθετης λαβής [15].
2. Ανοίξτε τα άκρα της πρόσθετης λαβής [15] και πιέστε τα πάνω από την υποδοχή λαβής [17].
3. Βιδώστε την πρόσθετη λαβή [15] με τη βίδα λαβής [18] και το παξιμάδι [14].

● **Χρήση**

⚠ ΠΡΟΣΟΧΗ! Κίνδυνος τραυματισμού!

- ▶ Μη χρησιμοποιείτε το προϊόν χωρίς το προστατευτικό κάλυμμα [9].
- ▶ Φοράτε κατάλληλη ενδυμασία, όπως και κατάλληλα προστατευτικά γυαλιά και ωτοασπίδες.
- ▶ Διασφαλίζετε ότι το προϊόν λειτουργεί κανονικά πριν από κάθε χρήση.
- ▶ Μην ασφαλίζετε το διακόπτη ενεργοποίησης/ απενεργοποίησης [2]. Μόλις αφήσετε το διακόπτη ενεργοποίησης/απενεργοποίησης, το μοτέρ πρέπει να απενεργοποιείται. Αν ο διακόπτης ενεργοποίησης/απενεργοποίησης υποστεί βλάβη, διακόψτε τη χρήση του προϊόντος.

ΣΗΜΕΙΩΣΗ

- ▶ Τηρείτε τους τοπικούς κανονισμούς σχετικά με την προστασία από ηχορύπανση.

● Ενεργοποίηση/ Απενεργοποίηση

⚠ ΠΡΟΣΟΧΗ! Κίνδυνος τραυματισμών και υλικών ζημιών!

- ▶ Διασφαλίστε τη σταθερότητά σας και κρατήστε σταθερά το προϊόν με τα δύο χέρια και μακριά από το σώμα σας.
- ▶ Πριν την ενεργοποίηση βεβαιωθείτε ότι το προϊόν δεν έρχεται σε επαφή με αντικείμενα.
- ▶ Μετά την απενεργοποίηση του προϊόντος το καρούλι μεσινέζας [20] εξακολουθεί να περιστρέφεται για λίγη ώρα. Περιμένετε μέχρι το καρούλι μεσινέζας να ακινητοποιηθεί τελείως.
- ▶ Κρατήστε τα χέρια και τα πόδια σας σε ασφαλή απόσταση από το καρούλι μεσινέζας [20].

ΣΗΜΕΙΩΣΗ

- ▶ Κατά την παράδοση τα άκρα της μεσινέζας είναι δεμένα σε κόμπο για λόγους ασφάλειας κατά τη μεταφορά. Ο αυτόματος μηχανισμός διπλής μεσινέζας ρυθμίζει κατά την πρώτη ενεργοποίηση το πάχος κοπής και τα δεμένα σε κόμπο άκρα κόβονται αυτόματα από τον κόφτη μεσινέζας [21].
- ▶ Το προϊόν δεν μπορεί να ενεργοποιηθεί σε συνεχή λειτουργία.

ΣΗΜΕΙΩΣΗ

- ▶ Καθαρίζετε τακτικά τα υπολείμματα γρασιδιού από το καρούλι μεσινέζας [20], ώστε να μην επηρεάζεται το αποτέλεσμα κοπής.

(Εικ. Ε)

1. Φτιάξτε μια θηλιά στο άκρο του καλωδίου επέκτασης. Περάστε τη θηλιά από το άνοιγμα της πάνω λαβής [1] και κρεμάστε το στο ανακουφιστικό καταπόνησης [4].
2. Συνδέστε το προϊόν στην ηλεκτρική παροχή.
3. Σταθείτε σταθερά και κρατήστε σταθερά το προϊόν με τα δύο χέρια. Μην τοποθετείτε την υποδοχή καρουλιού [10] στο δάπεδο.
4. **Ενεργοποίηση:** Κρατήστε πατημένο το διακόπτη ενεργοποίησης/ απενεργοποίησης [2].
5. **Απενεργοποίηση:** Αφήστε το διακόπτη ενεργοποίησης/ απενεργοποίησης [2].

● Ρυθμίσεις

(Εικ. F)

Ρύθμιση πρόσθετης λαβής

Μπορείτε να τοποθετήσετε την πρόσθετη λαβή [15] σε διαφορετικές θέσεις. Ρυθμίστε την πρόσθετη λαβή κατά τέτοιον τρόπο, ώστε η υποδοχή καρουλιού [10] να κλίνει εύκολα προς τα εμπρός κατά την εργασία.

- ① Λύστε το παξιμάδι [14] και μετακινήστε την πρόσθετη λαβή [15] στην επιθυμητή θέση. Σφίξτε ξανά το παξιμάδι.

Ρύθμιση ύψους

Από τον τηλεσκοπικό σωλήνα [7] μπορείτε να ρυθμίσετε το προϊόν στο ύψος που θέλετε.

- ② Λύστε το κοχλιωτό χιτώνιο **6** με περιστροφή προς την κατεύθυνση **α**. Ρυθμίστε τον τηλεσκοπικό σωλήνα **7** στο επιθυμητό μήκος. Σφίξτε σταθερά το κοχλιωτό χιτώνιο με περιστροφή προς την κατεύθυνση **β**.

Ρύθμιση γωνίας κοπής

Αλλάζοντας τη γωνία κοπής μπορείτε να φτάσετε σε σημεία του γρασιδιού με δύσκολη πρόσβαση, όπως π.χ. κάτω από παγκάκια και προεξοχές.

- ③ Πατήστε το κουμπί **8** στο περιβλήμα του μοτέρ και εφαρμόστε κλίση στον τηλεσκοπικό σωλήνα **7**. Υποστηρίζονται 6 θέσεις.

Ρύθμιση μέρους λαβής

Το μέρος λαβής **13** μπορεί να περιστραφεί κατά 90°.

- ④ Πιέστε το σύρτη **5** προς τα πάνω και περιστρέψτε το μέρος λαβής **13** μέχρι να ασφαλίσει στην επιθυμητή θέση.

Ρύθμιση βραχίονα απόστασης (προστασία λουλουδιών)

Ο βραχίονας απόστασης **11** κρατά το μηχανισμό κοπής μακριά από φυτά και κορμούς που δεν πρέπει να κοπούν.

- ⑤ Πιέστε το βραχίονα απόστασης **11** προς τα εμπρός. Αν ο βραχίονας απόστασης δεν χρειάζεται, πιέστε τον πίσω στη θέση στάθμευσης.

Ξετύλιγμα μεσινέζας

ΣΗΜΕΙΩΣΗ

- ▶ Ελέγχετε τακτικά τη μεσινέζα για βλάβες. Βεβαιωθείτε ότι η μεσινέζα έχει το μήκος που ορίζεται από τον κόφτη μεσινέζας **21**.

- Το προϊόν διαθέτει έναν αυτόματο μηχανισμό διπλής μεσινέζας.

- Η μεσινέζα ξετυλιγεται αυτόματα σε κάθε ενεργοποίηση. Προκειμένου να λειτουργεί σωστά ο αυτόματος μηχανισμός ξετυλίγματος μεσινέζας, πρέπει το καρούλι μεσινέζας **20** να έχει ακινητοποιηθεί πριν τη νέα ενεργοποίηση του προϊόντος.
- Αν η μεσινέζα είναι μακρύτερη σε σχέση με τον κύκλο κοπής, κόβεται αυτόματα στο σωστό μήκος από τον κόφτη μεσινέζας **21** (εικ. D).
- **Αν δεν φαίνεται το άκρο της μεσινέζας:** Αντικαταστήστε το καρούλι μεσινέζας **20** (βλ. «Αντικατάσταση καρουλιού μεσινέζας»).
- **Χειροκίνητη ρύθμιση μήκους μεσινέζας:**
 1. Αποσυνδέστε το προϊόν από το ηλεκτρικό δίκτυο.
 2. Πατήστε το κουμπί ακινητοποίησης **24**, αφήστε το ξανά και τραβήξτε τα άκρα της μεσινέζας λίγο προς τα έξω. Επαναλάβετε αυτήν τη διαδικασία όσες φορές χρειάζεται, ώστε τα άκρα της μεσινέζας να εξέχουν ελαφρώς από τον κόφτη μεσινέζας **21**.

● Υποδείξεις σχετικά με την εργασία

⚠ ΠΡΟΕΙΔΟΠΟΙΗΣΗ! Κίνδυνος τραυματισμού!

- ▶ Μην κόβετε το γρασίδι όταν είναι βρεγμένο ή υγρό.
- ▶ Πριν από την ενεργοποίηση του προϊόντος διασφαλίζετε ότι το καρούλι μεσινέζας **20** δεν έρχεται σε επαφή με πέτρες, χαλίκια ή άλλα ξένα σώματα.
- ▶ Ενεργοποιήστε το προϊόν προτού πλησιάσετε στο γρασίδι που πρόκειται να κόψετε.

⚠ ΠΡΟΕΙΔΟΠΟΙΗΣΗ! Κίνδυνος τραυματισμού!

- ▶ Μην αγγίζετε το προϊόν κατά τη διάρκεια της λειτουργίας.
- ▶ Αποφύγετε την επαφή με εμπόδια (πέτρες, τοίχοι, ξύλινοι φράχτες κτλ.). Διαφορετικά το καρούλι μεσινέζας [20] φθείρεται γρήγορα.
- ▶ Αποφύγετε τη χρήση του προϊόντος σε άσχημες καιρικές συνθήκες, ειδικά σε περίπτωση κινδύνου κεραυνόπτωσης.
- ▶ Μην ρυθμίζετε την πρόσθετη λαβή [15] σε θέση πολύ κοντά στην πάνω λαβή [1]. Διαφορετικά δεν είναι δυνατός ο σωστός έλεγχος του προϊόντος.

● Κοπή γρασιδιού



- Κόψτε το γρασίδι μετακινώντας το προϊόν προς τα δεξιά και προς τα αριστερά.
- Κόψτε το γρασίδι αργά και κρατήστε το προϊόν με τον κύκλο κοπής παράλληλα προς το έδαφος κατά τη διάρκεια της κοπής.
- Κόψτε το μακρύ γρασίδι σε περισσότερες στρώσεις, από πάνω προς τα κάτω.

Ρυθμίσεις κοπής γρασιδιού

- Μέρος λαβής [13]: 0° (εικ. F ④)
- Γωνία κοπής: 90° (εικ. F ③)
- Βραχίονας απόστασης [11], αν χρειάζεται: σε θέση στάθμευσης/σε έκταση (εικ. F ⑤)

● Ξάκρισμα κορυφών γρασιδιού

(Εικ. G)

⚠ ΠΡΟΣΟΧΗ! Κίνδυνος τραυματισμού!

- ▶ Κατά τη διάρκεια της εργασίας κρατήστε το προϊόν κατά τέτοιον τρόπο, ώστε το προστατευτικό κάλυμμα [9] να σας προστατεύει από το μηχανισμό κοπής.

Ρυθμίσεις ξακρίσματος κορυφών γρασιδιού

Για το ξάκρισμα οδηγήστε το προϊόν αργά κατά μήκος των κορυφών του γρασιδιού.

- Μέρος λαβής [13]: 90° (εικ. F ④)
- Γωνία κοπής: 90° (εικ. F ③)
- Βραχίονας απόστασης [11] σε θέση στάθμευσης

● Αντιμετώπιση προβλημάτων

Πρόβλημα	Πιθανή αιτία	Ενέργεια
Το προϊόν δεν εκκινείται.	Ο διακόπτης ενεργοποίησης/ απενεργοποίησης [2] είναι ελαττωματικός. Το μοτέρ είναι ελαττωματικό.	Επικοινωνήστε με το τμήμα εξυπηρέτησης πελατών της εταιρείας μας για επισκευή του προϊόντος.
Το προϊόν λειτουργεί με διακοπές.	Κακή επαφή εσωτερικά. Ο διακόπτης ενεργοποίησης/ απενεργοποίησης [2] είναι ελαττωματικός.	
Το προϊόν δονείται έντονα και ακούγεται δυνατός θόρυβος.	Ο μηχανισμός κοπής είναι λερωμένος. Το μοτέρ είναι ελαττωματικό.	Καθαρίστε το μηχανισμό κοπής (βλ. «Καθαρισμός») Επικοινωνήστε με το τμήμα εξυπηρέτησης πελατών της εταιρείας μας για επισκευή του προϊόντος.
Το αποτέλεσμα κοπής δεν είναι καλό.	Δεν υπάρχει αρκετή μεσινέζα στο καρούλι μεσινέζας [20].	Ξετυλίξτε ενδεχομένως περισσότερη μεσινέζα (βλ. «Ξετύλιγμα μεσινέζας»).
	Η μεσινέζα δεν διέρχεται από το καρούλι μεσινέζας [20] ή διέρχεται μόνο από τη μία πλευρά.	Αντικαταστήστε το καρούλι μεσινέζας [20] (βλ. «Αντικατάσταση καρουλιού μεσινέζας»).
		<ol style="list-style-type: none"> 1. Αφαιρέστε το καρούλι μεσινέζας [20]. 2. Περάστε τη μεσινέζα από τις θηλιές εξόδου μεσινέζας [22] προς τα έξω. 3. Συναρμολογήστε ξανά το καρούλι μεσινέζας [20].

● Καθαρισμός και συντήρηση

⚠ ΠΡΟΕΙΔΟΠΟΙΗΣΗ! Κίνδυνος τραυματισμού!



Απενεργοποιείτε πάντα το προϊόν, αποσυνδέετε το από την ηλεκτρική παροχή και αφήνετε το προϊόν να κρυώσει πριν από την επιθεώρηση, τη συντήρηση ή τον καθαρισμό.

⚠ ΠΡΟΕΙΔΟΠΟΙΗΣΗ! Κίνδυνος τραυματισμού!

► Κίνδυνος τραυματισμού από κινούμενα, επικίνδυνα μέρη!

⚠ ΠΡΟΣΟΧΗ!

- ▶ Για όλες οι εργασίες συντήρησης και επισκευής που δεν περιγράφονται στις παρούσες οδηγίες: Απευθυνθείτε σε ένα εξουσιοδοτημένο κέντρο σέρβις ή παρομοίως εξειδικευμένο τεχνικό για τον έλεγχο ή την επισκευή του προϊόντος. Χρησιμοποιείτε μόνο γνήσια ανταλλακτικά.

ΣΗΜΕΙΩΣΗ

- ▶ Εκτελείτε τακτικά τις ακόλουθες εργασίες καθαρισμού και συντήρησης. Με τον τρόπο αυτόν διασφαλίζεται η μακρά και αξιόπιστη χρήση.

● Καθαρισμός

⚠ ΠΡΟΕΙΔΟΠΟΙΗΣΗ! Κίνδυνος ηλεκτροπληξίας!

- ▶ Μην ψεκάσετε το προϊόν με νερό και μην το βυθίζετε σε νερό.

⚠ ΠΡΟΕΙΔΟΠΟΙΗΣΗ! Κίνδυνος τραυματισμού!

- ▶ Δώστε προσοχή κατά το χειρισμό του κόφτη μεσινέζας [21]. Ο κόφτης μεσινέζας μπορεί να προκαλέσει σοβαρά τραύματα λόγω κοπής.

ΣΗΜΕΙΩΣΗ

- ▶ Μην χρησιμοποιείτε καθαριστικά ή/και διαλυτικά. Διαφορετικά μπορεί το προϊόν να υποστεί ανεπανόρθωτη βλάβη.

- Διατηρείτε καθαρά τα ανοίγματα αερισμού, το περίβλημα του μοτέρ και τις λαβές του προϊόντος. Για τον συγκεκριμένο σκοπό χρησιμοποιήστε υγρό πανί ή πινέλο.

- Μετά από κάθε εργασία κοπής καθαρίστε το προστατευτικό κάλυμμα [9] και το μηχανισμό κοπής από γρασίδι και χώμα.

● Συντήρηση

- Πριν από κάθε χρήση ελέγξτε το προϊόν για εμφανή ελαττώματα, όπως χαλαρά, φθαρμένα ή κατεστραμμένα μέρη.
- Ελέγξτε τα καλύμματα και τις προστατευτικές διατάξεις για ζημιές και σωστή εφαρμογή. Αν χρειάζεται, αντικαταστήστε τα.

● Αντικατάσταση καρουλιού μεσινέζας

(Εικ. D)

ΣΗΜΕΙΩΣΗ

- ▶ Η σωστή κατεύθυνση περιτύλιξης του καρουλιού μεσινέζας [20] υποδεικνύεται στην υποδοχή καρουλιού [10] και το καρούλι μεσινέζας.
- ▶ Ελέγξτε τον κόφτη μεσινέζας [21]. Μην χρησιμοποιείτε ποτέ το προϊόν χωρίς τον κόφτη μεσινέζας ή με ελαττωματικό κόφτη μεσινέζας. Αν ο κόφτης μεσινέζας υποστεί βλάβη, απευθυνθείτε στο τμήμα εξυπηρέτησης πελατών της εταιρείας μας.
- ▶ Μπορείτε, επίσης, να προμηθευτείτε απλές μεσινέζες από τα ειδικά καταστήματα του εμπορίου και να τις περάσετε στα καρούλια μεσινέζας που έχουν αδειάσει. (βλ. Τεχνικά δεδομένα). Η κατεύθυνση περιτύλιξης υποδεικνύεται στο καρούλι μεσινέζας [20].

1. Βγάλτε το φικ από την πρίζα.
2. Ανοίξτε την υποδοχή καρουλιού [10] πιέζοντας ταυτόχρονα τους δύο

- μηχανισμούς απασφάλισης [19] στην υποδοχή καρουλιού.
3. Ανοίξτε το καπάκι της υποδοχής καρουλιού [10] και αφαιρέστε το καρούλι μεσινέζας [20].
 4. Πιέστε τα άκρα της μεσινέζας του νέου καρουλιού μεσινέζας μέσα από τις σχισμές [23], ώστε να βγουν προς τα έξω.
 5. Τοποθετήστε το νέο καρούλι μεσινέζας στην υποδοχή καρουλιού [10]. Η πλευρά του καρουλιού μεσινέζας στην οποία υποδεικνύεται με βέλη η κατεύθυνση περιτύλιξης πρέπει να είναι ορατή μετά την τοποθέτηση.
 6. Περάστε τα δύο άκρα μεσινέζας από τις αντικριστές θηλιές εξόδου μεσινέζας [22].
 7. Τοποθετήστε ξανά το καπάκι στην υποδοχή καρουλιού [10]. Παράλληλα διασφαλίστε ότι οι μηχανισμοί απασφάλισης [19] στο καπάκι ταιριάζουν ακριβώς στις εσοχές της υποδοχής καρουλιού. Έπειτα οι μηχανισμοί απασφάλισης ασφαλίζουν με χαρακτηριστικό ήχο.
 8. Τραβήξτε τα άκρα μεσινέζας και πατήστε το κουμπί ακινητοποίησης [24] όσες φορές χρειάζεται, μέχρι τα άκρα της μεσινέζας να εξέχουν περ. 1 cm από τον κόφτη μεσινέζας [21].

● Μεταφορά

- Μεταφέρετε το απενεργοποιημένο προϊόν κρατώντας το με το ένα χέρι από την πάνω λαβή [1] και με το άλλο χέρι από την πρόσθετη λαβή [15].
- Ο μηχανισμός κοπής πρέπει να κοιτάζει προς το έδαφος. Με τον τρόπο αυτόν αποτρέπεται η επαφή με το μηχανισμό κοπής κατά τη μεταφορά.

● Ανταλλακτικά/εξαρτήματα

- Οι πελάτες από τις ακόλουθες χώρες μπορούν να παραγγείλουν συμβατές ανταλλακτικές μπαταρίες και φορτιστές από τα αντίστοιχα ηλεκτρονικά καταστήματα της Lidl: Γερμανία (lidl.de), Γαλλία (lidl.fr), Βέλγιο (lidl.be), Τσεχική Δημοκρατία (lidl.cz), Ολλανδία (lidl.nl), Πολωνία (lidl.pl), Σλοβακία (lidl.sk), Ισπανία (lidl.es)
- Οι πελάτες από όλες τις άλλες χώρες μπορούν να υποβάλλουν τις παραγγελίες τους στη διεύθυνση www.optimex-shop.com.

Θέση	Περιγραφή	Αρ. παραγγελίας
[20]	Καρούλι μεσινέζας	947187601
[11]	Βραχίονας απόστασης (προστασία λουλουδιών)	947187602
[14] & [15] & [18]	Παξιμάδι (βίδα λαβής – πρόσθετη λαβή) & πρόσθετη λαβή & βίδα λαβής (πρόσθετη λαβή)	947187603
[9]	Προστατευτικό κάλυμμα	947187604

● Αποθήκευση

- Αποθηκεύστε το προϊόν σε ξηρό χώρο, μακριά από σημεία στα οποία φτάνουν τα παιδιά.
- Μην ακουμπάτε το προϊόν στο προστατευτικό κάλυμμα [9]. Κρεμάτε το προϊόν από την πάνω λαβή [1], ώστε το προστατευτικό κάλυμμα να μην έρχεται σε επαφή με άλλα αντικείμενα. Υπάρχει κίνδυνος παραμόρφωσης του προστατευτικού καλύμματος με αποτέλεσμα να

επηρεαστούν οι διαστάσεις και τα χαρακτηριστικά ασφαλείας.

● Απόσυρση

Η συσκευασία αποτελείται από υλικά φιλικά προς το περιβάλλον, τα οποία μπορείτε να διαθέσετε στους χώρους ανακύκλωσης της περιοχής σας.



Προσέξτε τον χαρακτηρισμό των υλικών συσκευασίας για τον διαχωρισμό απορριμμάτων, αυτά είναι χαρακτηρισμένα από συντόμευσεις (a) και αριθμούς (b) με την ακόλουθη σημασία: 1-7: πλαστικά/20-22: χαρτί και χαρτόνι/80-98: σύνθετο υλικό.

Προϊόν:



Για πληροφορίες σχετικά με τις δυνατότητες απόρριψης του προϊόντος που δεν χρησιμοποιείται πλέον, απευθυνθείτε στις αρμόδιες υπηρεσίες της κοινότητας ή του δήμου σας.



Για την προστασία του περιβάλλοντος, μην απορρίπτετε το άχρηστο πλέον προϊόν στα οικιακά απορρίμματα, αλλά παραδώστε το στα ειδικά Κέντρα απόρριψης. Για τα σημεία συλλογής και τις ώρες λειτουργίας τους απευθυνθείτε στις αρμόδιες υπηρεσίες.

● Εγγύηση

Το προϊόν κατασκευάστηκε σύμφωνα με αυστηρές κατευθυντήριες οδηγίες ποιότητας και ελέγχθηκε επιμελώς πριν από την παράδοση. Σε περίπτωση ελαττώματος υλικού ή κατασκευής, έχετε νόμιμα δικαιώματα έναντι του πωλητή του προϊόντος. Τα νομικά σας δικαιώματα δεν περιορίζονται

με οιονδήποτε τρόπο από την αναφερόμενη παρακάτω εγγύηση.

Η εγγύηση για το προϊόν αυτό ανέρχεται σε 3 έτη από την ημερομηνία αγοράς. Ο χρόνος εγγύησης αρχίζει την ημερομηνία αγοράς. Φυλάξτε τη γνήσια απόδειξη αγοράς σε σίγουρο μέρος, καθώς αυτό το έγγραφο απαιτείται ως αποδεικτικό της αγοράς.

Όλες οι ζημιές ή τα ελαττώματα, τα οποία υπάρχουν ήδη κατά τον χρόνο της αγοράς, πρέπει να αναφέρονται χωρίς καθυστέρηση μετά την αποσυσκευασία του προϊόντος.

Σε περίπτωση που εντός διαστήματος 3 ετών από την ημερομηνία αγοράς αυτό το προϊόν πασουςιάσει κάποιο ελάττωμα υλικού ή κατασκευής, το προϊόν επισκευάζεται ή αντικαθίσταται από εμάς δωρεάν κατά τη δική μας επιλογή. Ο χρόνος εγγύησης δεν επεκτείνεται λόγω παροχής ικανοποίησης από την ευθύνη για πραγματικά ελαττώματα. Αυτό ισχύει και για εξαρτήματα τα οποία έχουν αντικατασταθεί ή επισκευαστεί.

Αυτή η εγγύηση παύει να ισχύει, εάν στο προϊόν προκλήθηκε ζημιά, ή εάν αυτό χρησιμοποιήθηκε ή συντηρήθηκε με μη ενδεδειγμένο τρόπο.

Η εγγύηση καλύπτει ελαττώματα στο υλικό και την κατασκευή. Αυτή η εγγύηση δεν αφορά σε μέρη του προϊόντος, τα οποία υπόκεινται σε φυσιολογική φθορά και συνεπώς θεωρούνται αναλώσιμα (π.χ., μπαταρίες, εύκαμπτοι σωλήνες, φυσίγγια χρώματος), ούτε σε ζημιές σε εύθραυστα εξαρτήματα, όπως διακόπτες ή γυάλινα εξαρτήματα.

Με την αντικατάσταση της συσκευής, σύμφωνα με το ΝΟΜΟΣ 2251/1994, ξεκινάει εκ νέου ο χρόνος εγγύησης.

● Διεκπεραίωση της εγγύησης

Για να διασφαλιστεί η γρήγορη επεξεργασία του αιτήματός σας, ακολουθήστε τις παρακάτω υποδείξεις:

Για όλα τα ερωτήματα έχετε πρόχειρη την ταμειακή απόδειξη και τον αριθμό προϊόντος (IAN 508096_2507) ως αποδεικτικό της αγοράς.

Ο αριθμός προϊόντος αναγράφεται στην πινακίδα τύπου που υπάρχει στο προϊόν, είναι χαραγμένη στο προϊόν, στο εξώφυλλο αυτών των οδηγιών (κάτω αριστερά) ή στο αυτοκόλλητο στην πίσω ή κάτω πλευρά του προϊόντος.

Σε περίπτωση που προκύψουν σφάλματα λειτουργίας ή άλλου είδους ελαττώματα, επικοινωνήστε αρχικά μέσω τηλεφώνου ή email με το τμήμα εξυπηρέτησης που αναφέρεται παρακάτω.

Ένα προϊόν που καταγράφεται ως ελαττωματικό, μπορείτε κατόπιν να το αποστείλετε χωρίς ταχυδρομικά τέλη στην γνωστοποιημένη σε εσάς διεύθυνση εξυπηρέτησης πελατών, επισυνάπτοντας την απόδειξη αγοράς (ταμειακή απόδειξη) και υποδεικνύοντας ποιο είναι το ελάττωμα και πότε εμφανίστηκε.



Στη διεύθυνση parkside-diy.com μπορείτε να κατεβάσετε αυτό και πολλά άλλα εγχειρίδια. Με αυτόν τον κωδικό QR, θα μεταβείτε απευθείας στη σελίδα

parkside-diy.com. Επιλέξτε τη χώρα σας και, μέσω της μάσκας αναζήτησης, αναζητήστε τις οδηγίες χρήσης. Καταχωρώντας τον αριθμό προϊόντος (IAN) 508096_2507 θα μεταβείτε στις οδηγίες χρήσης για το προϊόν σας.

● Σέρβις

GR Σέρβις Ελλάδα

Τηλ: 00800491824928

Έντυπο επικοινωνίας στο

parkside-diy.com

IAN 508096_2507

CY Σέρβις Κύπρος

Τηλ: 80094242

Έντυπο επικοινωνίας στο

parkside-diy.com

IAN 508096_2507



Σερβικη σφραγιδας συμμορφωσης

● Δήλωση Συμμόρφωσης ΕΕ

GR

ΔΗΛΩΣΗ ΣΥΜΜΟΡΦΩΣΗΣ ΕΕ (αριθ. 508096_2507)

ΙΑΝ: 508096_2507
Ταυτοποίηση προϊόντος: "PARKSIDE" Ηλεκτρικό χορτοκοπτικό μεσινέζας
Αριθμός μοντέλου: HG10988

Το ως άνω αντικείμενο της δήλωσης είναι εναρμονισμένο με τη σχετική κοινοτική νομοθεσία εναρμόνισης:

Οδηγία 2006/42/ΕΚ
Οδηγία 2000/14/ΕΚ
Οδηγία 2014/30/ΕΕ
Οδηγία 2011/65/ΕΕ με όλες τις σχετικές τροποποιήσεις

Μνεία των σχετικών εναρμονισμένων προτύπων ή μνεία των λοιπών τεχνικών προδιαγραφών σε σχέση με τις οποίες δηλώνεται η συμμόρφωση:

Αριθ./Τεμάχια
Οδηγία 2006/42/ΕΚ
EN 60335-1:2012/A15:2021
EN 50636-2-91:2014
EN 62233:2008
Οδηγία 2014/30/ΕΕ
EN IEC 55014-1:2021
EN IEC 55014-2:2021
EN IEC 61000-3-2:2019/A2:2024
EN 61000-3-3:2013/A2:2021

Το αντικείμενο της ως άνω δήλωσης είναι εναρμονισμένο με την Οδηγία 2011/65/ΕΕ του Ευρωπαϊκού Κοινοβουλίου και του Συμβουλίου της 8ης Ιουνίου 2011 για τον περιορισμό της χρήσης επικίνδυνων ουσιών

Αριθ./Τεμάχια
EN IEC 63000:2018

Διαδικασία Αξιολόγησης της Συμμόρφωσης/ όνομα&διεύθυνση του κοινοποιημένου οργανισμού κατά περίπτωση: Annex VI, TÜV SÜD Industrie Service GmbH (NB 0036), Westendstraße 199, 80686 München, Germany

Μετρούμενη στάθμη ακουστικής ισχύος εξοπλισμού αντιπροσωπευτικού του οικείου τύπου: 93.1 dB (A)

Εγγυημένη στάθμη ηχητικής ισχύος για αυτόν τον εξοπλισμό: 95 dB(A)



Κάτοχος των τεχνικών εγγράφων: OWIM GmbH & Co.KG

Υπογραφή για λογαριασμό και εξ ονόματος:

OWIM GmbH & Co. KG, Stiftsbergstraße 1, 74167 Neckarsulm, Γερμανία

Η παρούσα δήλωση συμμόρφωσης εκδίδεται υπό την αποκλειστική ευθύνη του κατασκευαστή

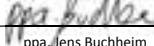
Μετάφραση της αρχικής δήλωσης συμμόρφωσης











Neckarsulm	12/11/2025		
Τόπος	Ημερομηνία	ppa. Jens Buchheim εξουσιοδοτημένο υπογράφωντα	ppa. Dr. Thorsten Maier εξουσιοδοτημένο υπογράφωντα

CE

Liste der verwendeten Piktogramme/Symbole	Seite 238
Einleitung	Seite 239
Bestimmungsgemäße Verwendung	Seite 239
Lieferumfang	Seite 240
Liste der Teile	Seite 240
Technische Daten	Seite 240
Allgemeine Sicherheitshinweise	Seite 242
Vor der ersten Verwendung	Seite 248
Produkt auspacken	Seite 248
Montage	Seite 248
Bedienung	Seite 248
Ein-/ausschalten	Seite 249
Einstellungen	Seite 249
Arbeitshinweise	Seite 250
Gras schneiden	Seite 251
Rasenkanten trimmen	Seite 251
Fehlerbehebung	Seite 251
Reinigung und Wartung	Seite 252
Reinigung	Seite 252
Wartung	Seite 253
Fadenspule auswechseln	Seite 253
Transport	Seite 253
Ersatzteile/Zubehör	Seite 254
Lagerung	Seite 254
Entsorgung	Seite 254
Garantie	Seite 255
Abwicklung im Garantiefall	Seite 255
Service	Seite 256
EU-Konformitätserklärung	Seite 257

Liste der verwendeten Piktogramme/Symbole

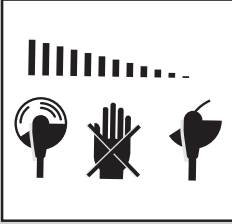
 	<p>Lesen Sie die Bedienungsanleitung.</p>	 	<p>Halten Sie unbeteiligte Personen fern.</p>
	<p>WARNUNG! – Bezeichnet eine Gefahr mit mittlerem Risikograd, die, wenn sie nicht vermieden wird, den Tod oder eine schwere Verletzung zur Folge haben kann (z. B. Stromschlagrisiko)</p>		<p>Schalten Sie das Produkt immer aus, trennen Sie es von der Stromversorgung und lassen Sie es abkühlen, bevor Sie Inspektions-, Wartungs- oder Reinigungsarbeiten durchführen.</p>
	<p>VORSICHT! – Bezeichnet eine Gefahr mit niedrigem Risikograd, die, wenn sie nicht vermieden wird, eine leichte bis mäßige Verletzung zur Folge haben kann (z. B. Verbrühungsgefahr)</p>		<p>Setzen Sie das Produkt keiner Feuchtigkeit aus. Arbeiten Sie nicht bei Regen und schneiden Sie kein nasses Gras.</p>
	<p>Schutzklasse II (Doppelisolierung)</p>		<p>Wechselstrom/-spannung</p>
	<p>Gehörschutz tragen!</p>		<p>Rutschfestes, schützendes Schuhwerk tragen!</p>
	<p>Schutzbrille tragen!</p>		<p>Schutzkleidung tragen!</p>
	<p>Ziehen Sie sofort den Netzstecker aus der Steckdose, wenn die Anschlussleitung  3 beschädigt ist.</p>		<p>Ziehen Sie bei Wartungsarbeiten immer den Netzstecker aus der Steckdose.</p>
	<p>Angabe des garantierten Schalleistungspegels L_{WA} in dB</p>		<p>Schnittkreis</p>
	<p>Anpassung der Länge des Teleskoprohrs  7</p>		<p>Um 90° drehbarer Griff</p>
	<p>Arretierung der Schraubhülse  6</p>		<p>Wickelrichtung des Fadens (auf der Fadenspule  20)</p>

30 cm	Schnittkreis (auf der Schutzabdeckung )		Drehrichtung des Fadens bei laufendem Motor (auf der Schutzabdeckung )
	Drehrichtung des Fadens (auf der Spulenkapsel )		Position zum Lösen der Spulenkapsel  durch Zusammenknäufen der Finger
	Sicherheitshinweise Handlungsanweisungen		Das CE-Zeichen bestätigt Konformität mit den für das Produkt zutreffenden EU-Richtlinien.
		Nach dem Ausschalten des Produkts dreht sich die Schneideinrichtung noch für einige Sekunden. Halten Sie Hände und Füße in sicherem Abstand.	
		Achten Sie beim Einstellen der Arbeitspositionen darauf, dass Sie durch die Schutzabdeckung  vor der Schneideinrichtung geschützt sind.	

ELEKTRO-RASENTRIMMER

● Einleitung

Wir beglückwünschen Sie zum Kauf Ihres neuen Produkts. Sie haben sich damit für ein hochwertiges Produkt entschieden. Die Bedienungsanleitung ist Teil dieses Produkts. Sie enthält wichtige Hinweise für Sicherheit, Gebrauch und Entsorgung. Machen Sie sich vor der Benutzung des Produkts mit allen Bedien- und Sicherheitshinweisen vertraut. Benutzen Sie das Produkt nur wie beschrieben und für die angegebenen Einsatzbereiche. Händigen

Sie alle Unterlagen bei Weitergabe des Produkts an Dritte mit aus.

● Bestimmungsgemäße Verwendung

- Dieses Produkt ist zum Schneiden von Gras in Gärten und entlang von Beeträndern bestimmt. Verwenden Sie das Produkt nicht zum Schneiden von Hecken oder Sträuchern.
- Jede andere Verwendung oder Veränderung des Produkts gilt als nicht bestimmungsgemäß und kann zu Gefahren wie Tod, lebensbedrohlichen Verletzungen

und Schäden führen. Der Hersteller haftet nicht für Schäden, die durch unsachgemäßen Gebrauch entstehen.

- Dieses Produkt ist für den heimischen Gebrauch und ähnliche Anwendungen bestimmt. Das Produkt ist nicht für den gewerblichen Einsatz geeignet.
- Das Produkt ist für den Gebrauch durch Erwachsene bestimmt. Jugendliche über 16 Jahren dürfen das Produkt nur unter Aufsicht verwenden. Der Betreiber oder Benutzer ist für Unfälle oder Schäden an anderen Personen oder deren Eigentum verantwortlich.

● Lieferumfang

⚠️ **WARNUNG!**

- ▶ Das Produkt und die Verpackungsmaterialien sind kein Kinderspielzeug! Kinder dürfen nicht mit Kunststoffbeuteln, Folien und Kleinteilen spielen! Es besteht Verschluckungs- und Erstickungsgefahr!

- 1 Elektro-Rasentrimmer
- 1 Schutzabdeckung (mit 2 Schrauben)
- 2 Fadenspulen (1 × vormontiert)
- 1 Distanzbügel (Blumenschutz)
- 1 Zusatzgriff
- 1 Bedienungsanleitung

● Liste der Teile

Schlagen Sie vor dem Lesen die Seiten mit den Abbildungen auf und machen Sie sich mit allen Funktionen des Produkts vertraut.

(Abb. A)

- 1 Oberer Handgriff
- 2 Ein-/Aus-Schalter
- 3 Anschlussleitung mit Netzstecker
- 4 Zugentlastung

- 5 Riegel (zum Drehen des Griffteils)
- 6 Schraubhülse (Längenverstellung des Teleskoprohrs)
- 7 Teleskoprohr
- 8 Druckknopf (Neigungswinkel des Motorkopfs)
- 9 Schutzabdeckung
- 10 Spulenkapsel
- 11 Distanzbügel (Blumenschutz)
- 12 Motorkopf
- 13 Griffteil
- 14 Mutter (Griffschraube – Zusatzgriff)
- 15 Zusatzgriff

(Abb. B)

- 16 Kreuzschlitzschraube (Schutzabdeckung)

(Abb. C)

- 17 Griffaufnahme
- 18 Griffschraube (Zusatzgriff)

(Abb. D)

- 19 Entriegelung (Spulenkapsel)
- 20 Fadenspule
- 21 Fadenschneider
- 22 Fadenauslass-Öse
- 23 Schlitz (Fadenspule)
- 24 Arretierknopf (Fadenspule)

● Technische Daten

Elektro-Rasentrimmer PERT 550 C6	
Nenneingangsspannung U:	230 V~, 50 Hz
Leistungsaufnahme:	550 W
Leerlaufdrehzahl:	10 000 min ⁻¹
Schutzklasse:	II/□
Schutzart:	IPX0
Schnittkreis:	300 mm
Fadenlänge:	2 × 5 m
Fadenstärke:	1,4 mm
Gewicht:	
VDE-Version:	2,0 kg
BS-Version:	2,6 kg

Geräuschemissionswerte

Die gemessenen Werte wurden in Übereinstimmung mit EN 50636-2-91 ermittelt. Der A-bewertete Geräuschpegel des Elektrowerkzeugs beträgt typischerweise:

Schalldruckpegel L_{pA} :	84,9 dB
Unsicherheit K_{pA} :	3 dB
Schalleistungspegel L_{WA} garantiert:	95 dB
gemessen:	93,1 dB
Unsicherheit K_{WA} :	1,89 dB

Schwingungsemissionswerte

Schwingungsgesamtwerte (Vektorsumme dreier Richtungen), ermittelt entsprechend EN 50636-2-91:

Hauptgriff a_h :	8,2 m/s^2
Unsicherheit K:	1,5 m/s^2
Zusatzgriff a_h :	3,4 m/s^2
Unsicherheit K:	1,5 m/s^2

WARNUNG!



Gehörschutz tragen!

WARNUNG!

- ▶ Die Schwingungs- und Geräuschemissionen können während der tatsächlichen Benutzung des Elektrowerkzeugs von den Angabewerten abweichen, abhängig von der Art und Weise, in der das Elektrowerkzeug verwendet wird, insbesondere, welche Art von Werkstück bearbeitet wird.

WARNUNG!

- ▶ Es ist notwendig, Sicherheitsmaßnahmen zum Schutz des Bedieners festzulegen, die auf einer Abschätzung der Schwingungsbelastung während der tatsächlichen Benutzungsbedingungen beruhen (hierbei sind alle Anteile des Betriebszyklus zu berücksichtigen, beispielsweise Zeiten, in denen das Elektrowerkzeug abgeschaltet ist, und solche, in denen es zwar eingeschaltet ist, aber ohne Belastung läuft).

HINWEIS

- ▶ Der angegebene Schwingungsgesamtwert und der angegebene Geräuschemissionswert sind nach einem genormten Prüfverfahren gemessen worden und können zum Vergleich eines Elektrowerkzeugs mit einem anderen verwendet werden.
- ▶ Der angegebene Schwingungsgesamtwert und der angegebene Geräuschemissionswert können auch zu einer vorläufigen Einschätzung der Belastung verwendet werden.



Allgemeine Sicherheitshinweise

Allgemeine Sicherheitshinweise für Elektrowerkzeuge

⚠️ WARNUNG!

- ▶ **Lesen Sie alle Sicherheitshinweise, Anweisungen, Bilderungen und technischen Daten, mit denen dieses Elektrowerkzeug versehen ist.** Versäumnisse bei der Einhaltung der nachfolgenden Anweisungen können elektrischen Schlag, Brand und/oder schwere Verletzungen verursachen.

Bewahren Sie alle Sicherheitshinweise und Anweisungen für die Zukunft auf.

Der in den Sicherheitshinweisen verwendete Begriff „Elektrowerkzeug“ bezieht sich auf netzbetriebene Elektrowerkzeuge (mit Netzleitung) oder auf akkubetriebene Elektrowerkzeuge (ohne Netzleitung).

Arbeitsplatzsicherheit

- 1) **Halten Sie Ihren Arbeitsbereich sauber und gut beleuchtet.** Unordnung oder unbeleuchtete Arbeitsbereiche können zu Unfällen führen.
- 2) **Arbeiten Sie mit dem Elektrowerkzeug nicht in explosionsgefährdeter Umgebung, in der sich brennbare Flüssigkeiten, Gase oder Stäube befinden.** Elektrowerkzeuge erzeugen Funken, die den Staub oder die Dämpfe entzünden können.
- 3) **Halten Sie Kinder und andere Personen während der Benutzung des Elektrowerkzeugs fern.** Bei Ablenkung können Sie die Kontrolle über das Elektrowerkzeug verlieren.

Elektrische Sicherheit

- 1) **Der Anschlussstecker des Elektrowerkzeuges muss in die Steckdose passen. Der Stecker darf in keiner Weise verändert werden. Verwenden Sie keine Adapterstecker gemeinsam mit Schutzgeerdeten Elektrowerkzeugen.** Unveränderte Stecker und passende Steckdosen verringern das Risiko eines elektrischen Schlages.
- 2) **Vermeiden Sie Körperkontakt mit geerdeten Oberflächen wie von Rohren, Heizungen, Herden und Kühlschränken.** Es besteht ein erhöhtes Risiko durch elektrischen Schlag, wenn Ihr Körper geerdet ist.
- 3) **Halten Sie Elektrowerkzeuge von Regen oder Nässe fern.** Das Eindringen von Wasser in ein Elektrowerkzeug erhöht das Risiko eines elektrischen Schlages.
- 4) **Zweckentfremden Sie die Anschlussleitung nicht, um das Elektrowerkzeug zu tragen, aufzuhängen oder um den Stecker aus der Steckdose zu ziehen. Halten Sie die Anschlussleitung fern von Hitze, Öl, scharfen Kanten oder sich bewegenden Geräteteilen.** Beschädigte oder verwickelte Anschlussleitungen erhöhen das Risiko eines elektrischen Schlages.
- 5) **Wenn Sie mit einem Elektrowerkzeug im Freien arbeiten, verwenden Sie nur Verlängerungskabel, die auch für den Außenbereich geeignet sind.** Die Anwendung eines für den Außenbereich geeigneten Verlängerungskabels verringert das Risiko eines elektrischen Schlages.
- 6) **Wenn der Betrieb des Elektrowerkzeugs in feuchter Umgebung nicht vermeidbar**

ist, verwenden Sie einen Fehlerstromschutzschalter. Der Einsatz eines Fehlerstromschutzschalters vermindert das Risiko eines elektrischen Schlags.

Sicherheit von Personen

- 1) **Seien Sie aufmerksam, achten Sie darauf, was Sie tun, und gehen Sie mit Vernunft an die Arbeit mit einem Elektrowerkzeug. Benutzen Sie kein Elektrowerkzeug, wenn Sie müde sind oder unter dem Einfluss von Drogen, Alkohol oder Medikamenten stehen.** Ein Moment der Unachtsamkeit beim Gebrauch des Elektrowerkzeuges kann zu ernsthaften Verletzungen führen.
- 2) **Tragen Sie persönliche Schutzausrüstung und immer eine Schutzbrille.** Das Tragen persönlicher Schutzausrüstung, wie Staubmaske, rutschfeste Sicherheitsschuhe, Schutzhelm oder Gehörschutz, je nach Art und Einsatz des Elektrowerkzeuges, verringert das Risiko von Verletzungen.
- 3) **Vermeiden Sie eine unbeabsichtigte Inbetriebnahme. Vergewissern Sie sich, dass das Elektrowerkzeug ausgeschaltet ist, bevor Sie es an die Stromversorgung und/oder den Akku anschließen, es aufnehmen oder tragen.** Wenn Sie beim Tragen des Elektrowerkzeuges den Finger am Schalter haben oder das Elektrowerkzeug eingeschaltet an die Stromversorgung anschließen, kann dies zu Unfällen führen.
- 4) **Entfernen Sie Einstellwerkzeuge oder Schraubenschlüssel, bevor Sie das Elektrowerkzeug einschalten.** Ein Werkzeug oder Schlüssel, der sich in einem drehenden Teil des Elektrowerkzeuges

befindet, kann zu Verletzungen führen.

- 5) **Vermeiden Sie eine abnormale Körperhaltung. Sorgen Sie für einen sicheren Stand und halten Sie jederzeit das Gleichgewicht.** Dadurch können Sie das Elektrowerkzeug in unerwarteten Situationen besser kontrollieren.
- 6) **Tragen Sie geeignete Kleidung. Tragen Sie keine weite Kleidung oder Schmuck. Halten Sie Haare, Kleidung und Handschuhe fern von sich bewegenden Teilen.** Lockere Kleidung, Schmuck oder lange Haare können von sich bewegenden Teilen erfasst werden.
- 7) **Wenn Staubabsaug- und -auffangeinrichtungen montiert werden können, vergewissern Sie sich, dass diese angeschlossen sind und richtig verwendet werden.** Die Verwendung einer Staubabsaugung kann Gefährdungen durch Staub verringern.
- 8) **Wiegen Sie sich nicht in falscher Sicherheit und setzen Sie sich nicht über die Sicherheitsregeln für Elektrowerkzeuge hinweg, auch wenn Sie nach vielfachem Gebrauch mit dem Elektrowerkzeug vertraut sind.** Achtloses Handeln kann binnen Sekundenbruchteilen zu schweren Verletzungen führen.

Verwendung und Behandlung des Elektrowerkzeugs

- 1) **Überlasten Sie das Elektrowerkzeug nicht. Verwenden Sie für Ihre Arbeit das dafür bestimmte Elektrowerkzeug.** Mit dem passenden Elektrowerkzeug arbeiten Sie besser und sicherer im angegebenen Leistungsbereich.

- 2) **Benutzen Sie kein Elektrowerkzeug, dessen Schalter defekt ist.** Ein Elektrowerkzeug, das sich nicht mehr ein- oder ausschalten lässt, ist gefährlich und muss repariert werden.
- 3) **Ziehen Sie den Stecker aus der Steckdose und/oder entfernen Sie einen abnehmbaren Akku, bevor Sie Geräteeinstellungen vornehmen, Einsatzwerkzeugteile wechseln oder das Elektrowerkzeug weglegen.** Diese Vorsichtsmaßnahme verhindert den unbeabsichtigten Start des Elektrowerkzeugs.
- 4) **Bewahren Sie unbenutzte Elektrowerkzeuge außerhalb der Reichweite von Kindern auf. Lassen Sie Personen das Elektrowerkzeug nicht benutzen, die mit diesem nicht vertraut sind oder diese Anweisungen nicht gelesen haben.** Elektrowerkzeuge sind gefährlich, wenn sie von unerfahrenen Personen benutzt werden.
- 5) **Pflegen Sie Elektrowerkzeuge und Einsatzwerkzeug mit Sorgfalt. Kontrollieren Sie, ob bewegliche Teile einwandfrei funktionieren und nicht klemmen, ob Teile gebrochen oder so beschädigt sind, dass die Funktion des Elektrowerkzeuges beeinträchtigt ist. Lassen Sie beschädigte Teile vor dem Einsatz des Elektrowerkzeuges reparieren.** Viele Unfälle haben ihre Ursache in schlecht gewarteten Elektrowerkzeugen.
- 6) **Halten Sie Schneidwerkzeuge scharf und sauber.** Sorgfältig gepflegte Schneidwerkzeuge mit scharfen Schneidkanten verklemmen sich weniger und sind leichter zu führen.
- 7) **Verwenden Sie Elektrowerkzeug, Zubehör, Einsatzwerkzeuge usw. entsprechend diesen Anweisungen. Berücksichtigen Sie dabei die Arbeitsbedingungen und die auszuführende Tätigkeit.** Der Gebrauch von Elektrowerkzeugen für andere als die vorgesehenen Anwendungen kann zu gefährlichen Situationen führen.
- 8) **Halten Sie Griffe und Griffflächen trocken, sauber und frei von Öl und Fett.** Rutschige Griffe und Griffflächen erlauben keine sichere Bedienung und Kontrolle des Elektrowerkzeugs in unvorhergesehenen Situationen.

Service

- 1) **Lassen Sie Ihr Elektrowerkzeug nur von qualifiziertem Fachpersonal und nur mit Original-Ersatzteilen reparieren.** Damit wird sichergestellt, dass die Sicherheit des Elektrowerkzeugs erhalten bleibt.

Zusätzliche Sicherheitshinweise Schulung

- Dieses Produkt darf nicht von Kindern benutzt werden. Kinder müssen beaufsichtigt werden, damit sie nicht mit dem Produkt spielen. Reinigung und Wartung darf nicht von Kindern durchgeführt werden.
- Das Produkt darf nicht von Personen mit verminderten physischen, sensorischen oder geistigen Fähigkeiten oder Personen mit unzureichendem Wissen oder Erfahrung benutzt werden.
- Erlauben Sie nie, dass Kinder oder Personen, die mit den genannten Anweisungen nicht vertraut sind, das Produkt benutzen.
- Lokale Vorschriften können eine Altersbeschränkung für den Anwender festlegen.

- Der Betreiber oder Benutzer ist für Unfälle oder Schäden an anderen Personen oder deren Eigentum verantwortlich.
- Lesen Sie die Anweisungen aufmerksam. Machen Sie sich mit den Stellteilen und der sachgemäßen Verwendung der Maschine vertraut.
- Das Produkt darf nicht in Höhenlagen über 2 000 m verwendet werden.

Vorbereitung

- Überprüfen Sie das Produkt vor der Benutzung auf beschädigte, fehlende oder falsch angebrachte Schutzeinrichtungen oder Teile der Schneideinrichtung.
- Prüfen Sie das Produkt vor der Inbetriebnahme und nach jeglichen Stößen auf Anzeichen von Verschleiß oder Beschädigung und lassen Sie notwendige Reparaturen durchführen.
- Verwenden Sie ausschließlich zertifizierte Verlängerungsleitungen (H05VVH2-F), die max. 75 m lang und für den Außenbereich konzipiert sind. Rollen Sie die Verlängerungsleitung vor Gebrauch stets ganz von der Kabeltrommel ab. Prüfen Sie die Verlängerungsleitung auf Beschädigung und Alterung.
- Schließen Sie kein beschädigtes Kabel an die Stromversorgung an. Berühren Sie kein beschädigtes Kabel, bevor es von der Stromversorgung getrennt wurde, da Sie spannungsführende Teile berühren können.
- Überprüfen Sie vor der Benutzung die Anschluss- und Verlängerungsleitung auf Anzeichen von Beschädigung oder Alterung. Wird die Leitung während des Gebrauchs beschädigt, trennen Sie sie unverzüglich vom Netz. **BERÜHREN SIE DIE LEITUNG NICHT, BEVOR SIE VOM NETZ**

GETRENNT IST. Verwenden Sie das Produkt nicht, wenn die Leitung beschädigt oder verschlissen ist.

- Um die Anschlussleitung aus der Steckdose zu ziehen, sollten Sie immer am Netzstecker ziehen, nie an der Anschlussleitung.
- Wenn die Netzanschlussleitung beschädigt wird, muss sie durch den Hersteller oder seinen Kundendienst oder eine ähnlich qualifizierte Person ersetzt werden, um Gefährdungen zu vermeiden.

Betrieb

WARNING!

- ▶ Berühren Sie keine sich bewegendenden, gefährlichen Teile, bevor das Produkt von der Stromversorgung getrennt wurde und die beweglichen, gefährlichen Teile vollständig zum Stillstand gekommen sind.
- Halten Sie die Anschluss- und Verlängerungsleitung von der Schneideinrichtung fern, um Schäden an den Leitungen zu vermeiden, die zu einem Kontakt mit **spannungsführenden Teilen** führen können.
- Tragen Sie einen Augenschutz, festes Schuhwerk und eine lange Hose über den gesamten Zeitraum der Benutzung des Produkts.
- Die Verwendung des Produkts unter Schlechtwetterbedingungen, insbesondere bei Blitzrisiko, ist zu vermeiden.
- Es besteht ein Risiko von Schnittverletzungen an Händen und Füßen.
- Unterbrechen Sie den Gebrauch des Produkts, wenn Personen, insbesondere Kinder, oder Haustiere in der Nähe sind.

- Benutzen Sie das Produkt nur bei Tageslicht oder guter künstlicher Beleuchtung.
- Halten Sie immer Hände und Füße von der Schneideinrichtung fern, insbesondere wenn Sie den Motor einschalten.
- Ersetzen Sie niemals die nichtmetallische Schneideinrichtung durch eine metallische Schneideinrichtung.
- Verwenden Sie das Produkt niemals mit beschädigter oder fehlender Schutzeinrichtung bzw. Abdeckungen oder mit beschädigtem oder abgenutztem Kabel.
- Vermeiden Sie eine abnormale Körperhaltung. Sorgen Sie für einen sicheren Stand, um jederzeit das Gleichgewicht beim Arbeiten an Hängen halten zu können.
- Gehen Sie langsam vor. Laufen Sie nicht mit dem Produkt in der Hand.
- Schalten Sie das Produkt sofort aus bei Auftreten eines Unfalles oder einer Störung während des Betriebs. Versorgen Sie Verletzungen sachgemäß oder suchen Sie einen Arzt auf.
Lesen Sie zur Beseitigung von Störungen das Kapitel „Fehlerbehebung“ oder kontaktieren Sie unseren Kundenservice.
- Halten Sie die Verlängerungsleitung von beweglichen, gefährlichen Teilen fern, um Beschädigungen an Leitungen zu vermeiden, welche zum Berühren aktiver Teile führen können.
- Wenn die Anschlussleitung während der Anwendung beschädigt oder verwickelt wird, schalten Sie das Produkt sofort aus und ziehen Sie den Netzstecker, um das Produkt von der Stromversorgung zu trennen.
- Verwenden Sie einen Fehlerstromschutzschalter mit einem Auslösestrom von nicht mehr als 30 mA.
- Verwenden Sie kein Zubehör, welches nicht von Parkside empfohlen wurde. Dies kann zu einem elektrischen Schlag oder Brand führen.
- Trennen Sie das Produkt immer von der Stromversorgung (d. h. den Stecker vom Stromnetz trennen),
 - wenn das Produkt unbeaufsichtigt ist;
 - bevor Sie Blockierungen entfernen;
 - bevor Sie das Produkt überprüfen, reinigen oder verwenden;
 - nachdem Sie einen Fremdkörper getroffen haben;
 - falls das Produkt anfängt, ungewöhnlich stark zu vibrieren.
- Falls das Produkt anfängt, ungewöhnlich stark zu vibrieren, ist eine sofortige Überprüfung erforderlich.
 - Suchen Sie nach Anzeichen von Beschädigungen.
 - Nehmen Sie notwendige Reparaturen an beschädigten Teilen vor.
 - Suchen Sie nach losen Teilen und ziehen Sie diese fest.
- Achten Sie stets darauf, dass die Lüftungsöffnungen frei von Fremdkörpern bleiben.

Instandhaltung und Aufbewahrung

- Trennen Sie das Produkt von der Stromversorgung (d. h. den Stecker vom Stromnetz trennen), bevor Sie Wartungs- oder Reinigungsarbeiten durchführen.
- Verwenden Sie nur die vom Hersteller erhältlichen und empfohlenen Ersatz- und Zubehörteile.

- Überprüfen und warten Sie das Produkt regelmäßig. Lassen Sie das Produkt nur in einer Vertragswerkstatt reparieren.
- Wenn Sie das Produkt nicht verwenden, bewahren Sie es außerhalb der Reichweite von Kindern auf.
- Achten Sie darauf, dass die Lüftungsöffnungen frei von Verschmutzungen sind.

Vibrations- und Geräuschminderung

Begrenzen Sie die Benutzungszeit, verwenden Sie vibrations- und geräuscharmere Betriebsarten und tragen Sie persönliche Schutzausrüstung, um Vibrations- und Geräuschauswirkungen zu reduzieren.

Die folgenden Maßnahmen helfen, vibrations- und geräuschbedingte Risiken zu mindern:

- Verwenden Sie das Produkt nur gemäß seinem bestimmungsgemäßen Gebrauch und wie in diesen Anweisungen beschrieben.
- Stellen Sie sicher, dass das Produkt einwandfrei und gut gewartet ist.
- Verwenden Sie die richtigen Einsatzwerkzeuge für dieses Produkt und stellen Sie sicher, dass diese einwandfrei sind.
- Halten Sie das Produkt sicher an den Handgriffen/Griffflächen fest.
- Warten Sie das Produkt entsprechend den Anweisungen und sorgen Sie für ausreichende Schmierung (wenn anwendbar).
- Planen Sie Ihren Arbeitsablauf so, dass die Verwendung von Produkten mit hohem Vibrationswert auf einen längeren Zeitraum verteilt ist.

Verhalten im Notfall

Machen Sie sich anhand dieser Bedienungsanleitung mit der Benutzung dieses Produkts vertraut. Prägen Sie sich die Sicherheitshinweise ein und halten Sie sich unbedingt daran. Dies hilft, Risiken und Gefahren zu vermeiden.

- Seien Sie bei der Nutzung dieses Produkts immer aufmerksam, damit Sie Gefahren frühzeitig erkennen und handeln können. Rasches Einschreiten kann schwere Verletzungen und Sachschäden vermeiden.
- Schalten Sie das Produkt bei Fehlfunktionen umgehend aus und trennen Sie es von der Stromversorgung. Lassen Sie das Produkt von einer qualifizierten Fachkraft überprüfen und gegebenenfalls instand setzen, bevor Sie es wieder in Betrieb nehmen.

Restrisiken

HINWEIS

► Dieses Produkt erzeugt während des Betriebs ein elektromagnetisches Feld! Dieses Feld kann unter bestimmten Umständen aktive oder passive medizinische Implantate beeinträchtigen! Um die Gefahr von ernsthaften oder tödlichen Verletzungen zu verringern, empfehlen wir Personen mit medizinischen Implantaten, ihren Arzt und den Hersteller vom medizinischen Implantat zu konsultieren, bevor das Produkt bedient wird!

- Auch wenn Sie dieses Produkt vorschriftsmäßig bedienen, bleiben immer Restrisiken bestehen. Folgende Gefahren können im

Zusammenhang mit der Bauweise und Ausführung auftreten:

- Schnittverletzungen;
- Hörverlust, wenn Sie ohne Gehörschutz arbeiten;
- Gesundheitsschäden, die aus Hand-Arm-Schwingungen resultieren, falls das Produkt über einen längeren Zeitraum verwendet wird oder nicht ordnungsgemäß geführt und gewartet wird.

● **Vor der ersten Verwendung**

● **Produkt auspacken**

1. Entnehmen Sie das Produkt aus der Verpackung und entfernen Sie sämtliche Verpackungsmaterialien und Schutzfolien.
2. Prüfen Sie, ob alle Teile vorhanden sind und ob der beschriebene Lieferumfang vollständig ist (siehe „Lieferumfang“).
3. Überprüfen Sie, ob sich das Produkt und sämtliche Teile in gutem Zustand befinden. Sollten Sie eine Beschädigung oder einen Defekt feststellen, verwenden Sie das Produkt nicht, sondern verfahren Sie wie im Kapitel „Garantie“ beschrieben.

● **Montage**

Schutzabdeckung (Abb. B)

1. Setzen Sie die Schutzabdeckung [9] auf den Motorkopf [12] auf.
 2. Drehen und verriegeln Sie die Schutzabdeckung [9] entgegen dem Uhrzeigersinn.
- Zur Demontage befolgen Sie die Schritte in umgekehrter Reihenfolge.

Distanzbügel

1. Ziehen Sie den Distanzbügel [11] auseinander.

2. Setzen Sie die beiden offenen Enden des Distanzbügels [11] in die seitlichen Aufnahmen am unteren Motorkopf [12] ein.
3. Der Distanzbügel [11] rastet in 2 Positionen ein.

Zusatzgriff (Abb. C)

1. Lösen und entfernen Sie die vormontierte Mutter [14] und Griffschraube [18] des Zusatzgriffs [15].
2. Ziehen Sie die Enden des Zusatzgriffs [15] auseinander und schieben Sie diese über die Griffaufnahme [17].
3. Schrauben Sie den Zusatzgriff [15] mit der Griffschraube [18] und Mutter [14] an.

● **Bedienung**

⚠ VORSICHT! Verletzungsrisiko!

- ▶ Verwenden Sie das Produkt nicht ohne Schutzabdeckung [9].
- ▶ Tragen Sie geeignete Kleidung sowie Augen- und Gehörschutz.
- ▶ Vergewissern Sie sich vor jeder Benutzung, dass das Produkt funktionstüchtig ist.
- ▶ Arretieren Sie nicht den Ein-/Aus-Schalter [2]. Nach Loslassen des Ein-/Aus-Schalters muss der Motor ausgeschaltet sein. Sollte der Ein-/Aus-Schalter beschädigt sein, verwenden Sie das Produkt nicht weiter.

HINWEIS

- ▶ Beachten Sie örtliche Vorschriften in Bezug auf Lärmschutz.

● Ein-/ausschalten

⚠ **VORSICHT! Risiko von Verletzungen und Sachbeschädigung!**

- ▶ Achten Sie auf einen sicheren Stand und halten Sie das Produkt mit beiden Händen und mit Abstand vom eigenen Körper gut fest.
- ▶ Achten Sie vor dem Einschalten darauf, dass das Produkt keine Gegenstände berührt.
- ▶ Nach dem Ausschalten des Produkts dreht sich die Fadenspule **20** noch einige Zeit weiter. Lassen Sie die Fadenspule vollständig zur Ruhe kommen.
- ▶ Halten Sie Hände und Füße in sicherem Abstand zur Fadenspule **20**.

HINWEIS

- ▶ Der Schneidfaden ist bei Auslieferung an den Enden zur Transportsicherung verknötet. Die Doppelfaden-Vollautomatik reguliert beim ersten Einschalten die Schnittbreite und die verknöteten Enden werden automatisch am Fadenschneider **21** abgeschnitten.
- ▶ Das Produkt kann nicht in den Dauerbetrieb geschaltet werden.
- ▶ Befreien Sie die Fadenspule **20** regelmäßig von Grasresten, damit der Schneideffekt nicht beeinträchtigt ist.

(Abb. E)

1. Formen Sie aus dem Ende der Verlängerungsleitung eine Schlaufe. Führen Sie die Schlaufe durch die Öffnung am oberen Handgriff **1** und hängen Sie sie in die Zugentlastung **4** ein.
2. Schließen Sie das Produkt an die Stromversorgung an.
3. Achten Sie auf einen sicheren Stand und halten Sie das Produkt mit beiden Händen gut fest. Setzen Sie die Spulenkapsel **10** nicht auf den Boden auf.
4. **Einschalten:** Halten Sie den Ein-/Aus-Schalter **2** gedrückt.
5. **Ausschalten:** Lassen Sie den Ein-/Aus-Schalter **2** los.

● Einstellungen

(Abb. F)

Zusatzgriff verstellen

Sie können den Zusatzgriff **15** in verschiedene Positionen bringen. Stellen Sie den Zusatzgriff so ein, dass die Spulenkapsel **10** in der Arbeitshaltung leicht nach vorne geneigt ist.

- ① Lösen Sie die Mutter **14** und verstellen Sie den Zusatzgriff **15** in die gewünschte Position. Ziehen Sie die Mutter wieder fest.

Höhe verstellen

Das Teleskoprohr **7** erlaubt es Ihnen, das Produkt auf Ihre individuelle Größe einzustellen.

- ② Lösen Sie die Schraubhülse **6** durch Drehung in Richtung **↺**. Bringen Sie das Teleskoprohr **7** auf die gewünschte Länge. Schrauben Sie die Schraubhülse fest durch Drehung in Richtung **↻**.

Schnittwinkel verstellen

Mit verändertem Schnittwinkel können Sie auch an unzugänglichen Stellen den Rasen trimmen, z. B. unter Bänken und Wandvorsprüngen.

- ③ Drücken Sie den Druckknopf **8** am Motorgehäuse und neigen Sie das Teleskoprohr **7**. Es sind 6 Stellungen möglich.

Griffteil verstellen

Das Griffteil **13** lässt sich um 90° drehen.

- ④ Schieben Sie den Riegel **5** nach oben und drehen Sie das Griffteil **13**, bis es in der gewünschten Position einrastet.

Distanzbügel (Blumenschutz) verstellen

Der Distanzbügel **11** hält nicht zu schneidende Pflanzen und Stämme von der Schneideinrichtung fern.

- ⑤ Schieben Sie den Distanzbügel **11** nach vorne. Wenn der Distanzbügel nicht benötigt wird, schieben Sie ihn in die Parkposition zurück.

Schneidfaden verlängern

HINWEIS

- ▶ Kontrollieren Sie den Schneidfaden regelmäßig auf Beschädigung. Stellen Sie sicher, dass der Schneidfaden die durch den Fadenschneider **21** vorgegebene Länge aufweist.

- Das Produkt ist mit einer Doppelfaden-Vollautomatik ausgerüstet.
- Die Fäden verlängern sich automatisch bei jedem Einschaltvorgang. Damit die Fadenverlängerungs-Automatik korrekt funktioniert, muss die Fadenspule **20** zum Stillstand

gekommen sein, bevor Sie das Produkt erneut einschalten.

- Sollten die Fäden anfangs länger als der Schnittkreis sein, werden sie durch den Fadenschneider **21** automatisch auf die richtige Länge gekürzt (Abb. D).
- **Wenn keine Fadenenden sichtbar sind:** Ersetzen Sie die Fadenspule **20** (siehe „Fadenspule ersetzen“.)
- **Fadenlänge manuell einstellen:**
 1. Trennen Sie das Produkt von der Stromversorgung.
 2. Drücken Sie den Arretierknopf **24**, lassen Sie ihn wieder los und ziehen Sie die Fadenenden ein Stück heraus. Wiederholen Sie diesen Vorgang so oft, bis die Fadenenden etwas über den Fadenschneider **21** herausstehen.

● Arbeitshinweise

⚠ WARNUNG! Verletzungsrisiko!

- ▶ Schneiden Sie kein feuchtes oder nasses Gras.
- ▶ Vergewissern Sie sich vor dem Einschalten des Produkts, dass die Fadenspule **20** nicht mit Steinen, Geröll oder anderen Fremdkörpern in Berührung ist.
- ▶ Schalten Sie das Produkt ein, bevor Sie sich dem zu schneidenden Gras nähern.
- ▶ Überlasten Sie das Produkt nicht während des Betriebs.
- ▶ Vermeiden Sie die Berührung von Hindernissen (Steine, Mauern, Lattenzäune usw.). Die Fadenspule **20** nutzt sich ansonsten schnell ab.
- ▶ Vermeiden Sie die Verwendung des Produkts bei schlechtem Wetter, besonders bei Blitzgefahr.

⚠️ WARNUNG! Verletzungsrisiko!

- ▶ Wählen Sie für den Zusatzgriff **[15]** keine Stellung, die zu nah am oberen Handgriff **[1]** anliegt. Anderenfalls können Sie das Produkt nicht ordnungsgemäß kontrollieren.

● **Gras schneiden**



- Schneiden Sie das Gras, indem Sie das Produkt nach rechts und links schwenken.
- Schneiden Sie langsam und halten Sie beim Schneiden das Produkt mit dem Schnittkreis parallel zum Boden.

- Schneiden Sie langes Gras schichtweise von oben nach unten.

Einstellungen für das Rasentrimmen

- Griffteil **[13]**: 0° (Abb. F ④)
- Schnittwinkel: 90° (Abb. F ③)
- Distanzbügel **[11]** nach Bedarf: in Parkposition/ausgeklappt (Abb. F ⑤)

● **Rasenkanten trimmen**

(Abb. G)

⚠️ VORSICHT! Verletzungsrisiko!

- ▶ Halten Sie das Produkt während der Arbeit so, dass die Schutzabdeckung **[9]** Sie vor der Schneideinrichtung schützt.

Einstellungen für das Trimmen der Rasenkanten

Zum Trimmen von Rasenkanten führen Sie das Produkt langsam an den Rasenkanten entlang.

- Griffteil **[13]**: 90° (Abb. F ④)
- Schnittwinkel: 90° (Abb. F ③)
- Distanzbügel **[11]** in Parkposition

● **Fehlerbehebung**

Problem	Mögliche Ursache	Handlung
Das Produkt startet nicht.	Der Ein-/Aus-Schalter [2] ist defekt.	Kontaktieren Sie unseren Kundenservice, um das Produkt reparieren zu lassen.
	Der Motor ist defekt.	
Das Produkt arbeitet mit Unterbrechungen.	Interner Wackelkontakt.	
	Der Ein-/Aus-Schalter [2] ist defekt.	
Das Produkt macht starke Vibrationen und starke Geräusche.	Die Schneideinrichtung ist verschmutzt.	Reinigen Sie die Schneideinrichtung (siehe „Reinigung“).
	Der Motor ist defekt.	Kontaktieren Sie unseren Kundenservice, um das Produkt reparieren zu lassen.

Problem	Mögliche Ursache	Handlung
Das Schneid- ergebnis ist schlecht.	Die Fadenspule 20 hat nicht genügend Schneidfaden.	Verlängern Sie ggf. den Schneid- faden (siehe „Schneidfaden verlängern“). Wechseln Sie die Fadenspule 20 aus (siehe „Fadenspule auswechseln“).
	Schneidfäden sind nicht oder nur einseitig aus der Fadenspule 20 geführt.	1. Entnehmen Sie die Faden- spule 20 . 2. Fädeln Sie den Schneidfaden durch die Fadenauslass-Ösen 22 nach außen. 3. Montieren Sie die Faden- spule 20 wieder.

● Reinigung und Wartung

⚠️ WARNUNG! Verletzungsrisiko!



Schalten Sie das Produkt immer aus, trennen Sie es von der Stromversorgung und lassen Sie es abkühlen, bevor Sie Inspektions-, Wartungs- oder Reinigungsarbeiten durchführen.

⚠️ WARNUNG! Verletzungsrisiko!

- ▶ Verletzungsrisiko durch bewegliche, gefährliche Teile!

⚠️ VORSICHT!

- ▶ Alle Wartungs- und Reparaturarbeiten, die nicht in dieser Anleitung beschrieben sind: Wenden Sie sich an ein autorisiertes Servicezentrum oder eine ähnlich qualifizierte Person, um das Produkt zu überprüfen oder zu reparieren. Verwenden Sie nur Originalteile.

HINWEIS

- ▶ Führen Sie folgende Reinigungs- und Wartungsarbeiten regelmäßig durch. Dadurch ist eine lange und zuverlässige Nutzung gewährleistet.

● Reinigung

⚠️ WARNUNG! Stromschlagrisiko!

- ▶ Spritzen Sie das Produkt nicht mit Wasser ab und tauchen Sie es nicht in Wasser ein.

⚠️ WARNUNG! Verletzungsrisiko!

- ▶ Seien Sie vorsichtig mit dem Fadenschneider **21**. Der Fadenschneider kann schwere Schnittwunden verursachen.

HINWEIS

- ▶ Verwenden Sie keine Reinigungs- bzw. Lösungsmittel. Sie könnten das Produkt damit irreparabel beschädigen.

- Halten Sie Lüftungsschlitze, Motorgehäuse und Griffe des Produkts sauber. Verwenden Sie dazu ein feuchtes Tuch oder eine Bürste.
- Befreien Sie nach jedem Schneidevorgang die Schutzabdeckung [9] und die Schneideinrichtung von Gras und Erde.

● **Wartung**

- Kontrollieren Sie das Produkt vor jedem Gebrauch auf offensichtliche Mängel wie lose, abgenutzte oder beschädigte Teile.
- Überprüfen Sie Abdeckungen und Schutzeinrichtungen auf Beschädigungen und korrekten Sitz. Tauschen Sie diese gegebenenfalls aus.

● **Fadenspule auswechseln**

(Abb. D)

HINWEIS

- ▶ Die korrekte Wickelrichtung der Fadenspule [20] ist in der Spulenkapsel [10] und auf der Fadenspule selbst angegeben.
- ▶ Kontrollieren Sie den Fadenschneider [21]. Verwenden Sie das Produkt niemals ohne Fadenschneider oder mit defektem Fadenschneider. Wenn der Fadenschneider beschädigt ist, wenden Sie sich an unseren Kundenservice.
- ▶ Sie können auch im Baumarkt erhältliche, handelsübliche Fäden verwenden, um leere Fadenspulen wiederzuverwenden. (siehe „Technische Daten“). Die Wickelrichtung ist auf der Fadenspule [20] abgebildet.

1. Ziehen Sie den Netzstecker.
2. Öffnen Sie die Spulenkapsel [10], indem Sie gleichzeitig die beiden Entriegelungen [19] an der Spulenkapsel drücken.
3. Nehmen Sie den Deckel der Spulenkapsel [10] ab und nehmen Sie die Fadenspule [20] heraus.
4. Drücken Sie die Fadenenden der neuen Spule aus den Schlitzen [23] heraus.
5. Setzen Sie die neue Fadenspule in die Spulenkapsel [10] ein. Die Seite der Fadenspule, auf der die Wickelrichtung des Fadens durch Pfeile angegeben ist, muss nach dem Einsetzen sichtbar sein.
6. Stecken Sie die beiden Fadenenden durch die sich gegenüberliegenden Fadenauslass-Ösen [22].
7. Setzen Sie den Deckel wieder auf die Spulenkapsel [10] auf. Achten Sie darauf, dass die Entriegelungen [19] am Deckel dabei genau in die Aussparungen an der Spulenkapsel passen. Die Entriegelungen rasten dann hörbar ein.
8. Ziehen Sie an den Fadenenden und drücken Sie wiederholt den Arretierknopf [24], bis die Fadenenden ca. 1 cm über den Fadenschneider [21] herausstehen.

● **Transport**

- Tragen Sie das ausgeschaltete Produkt mit einer Hand am oberen Handgriff [1] und der anderen Hand am Zusatzgriff [15].
- Richten Sie die Schneideeinheit Richtung Boden. So vermeiden Sie, beim Transport in Berührung mit der Schneideeinheit zu kommen.

● Ersatzteile/Zubehör

- Kunden aus den folgenden Ländern können in den Lidl-Onlineshops kompatible Ersatzbatterien und Ladegeräte bestellen:
Deutschland (lidl.de), Frankreich (lidl.fr), Belgien (lidl.be), Tschechische Republik (lidl.cz), Niederlande (lidl.nl), Polen (lidl.pl), Slowakei (lidl.sk), Spanien (lidl.es)
Kunden aus allen anderen Ländern können diese unter www.optimex-shop.com bestellen.

Position	Beschreibung	Bestellnummer
20	Fadenspule	947187601
11	Distanzbügel (Blumenschutz)	947187602
14 & 15 & 18	Mutter (Griffschraube – Zusatzgriff) & Zusatzgriff & Griffschraube (Zusatzgriff)	947187603
9	Schutzabdeckung	947187604

● Lagerung

- Bewahren Sie das Produkt an einem trockenen Ort und außerhalb der Reichweite von Kindern auf.
- Stellen Sie das Produkt nicht auf der Schutzabdeckung **9** ab. Hängen Sie das Produkt am oberen Handgriff **1** auf, damit die Schutzabdeckung keine anderen Gegenstände berührt. Es besteht die Gefahr, dass sich die Schutzabdeckung verformt und sich damit Abmessungen und Sicherheitseigenschaften verändern.

● Entsorgung

Die Verpackung besteht aus umweltfreundlichen Materialien, die Sie über die örtlichen Recyclingstellen entsorgen können.



Beachten Sie die Kennzeichnung der Verpackungsmaterialien bei der Abfalltrennung, diese sind gekennzeichnet mit Abkürzungen (a) und Nummern (b) mit folgender Bedeutung: 1–7: Kunststoffe/20–22: Papier und Pappe/80–98: Verbundstoffe.

Produkt:



Möglichkeiten zur Entsorgung des ausgedienten Produkts erfahren Sie bei Ihrer Gemeinde- oder Stadtverwaltung.



Gerät entsorgen

Das Symbol der durchgestrichenen Mülltonne bedeutet, dass dieses Gerät am Ende der Nutzungszeit nicht über den Hausmüll entsorgt werden darf. Das Gerät ist bei eingerichteten Sammelstellen, Wertstoffhöfen oder Entsorgungsbetrieben abzugeben. Zudem sind Verteiler von Elektro- und Elektronikgeräten sowie Verteiler von Lebensmitteln zur Rücknahme verpflichtet. LIDL bietet Ihnen Rückgabemöglichkeiten direkt in den Filialen und Märkten an. Rückgabe und Entsorgung sind für Sie kostenfrei. Beim Kauf eines Neugeräts haben Sie das Recht, ein entsprechendes Altgerät unentgeltlich zurückzugeben.

Zusätzlich haben Sie die Möglichkeit, unabhängig vom Kauf eines Neugeräts, unentgeltlich (bis zu drei) Altgeräte abzugeben, die in keiner Abmessung größer als 25 cm sind.

Bitte löschen Sie vor der Rückgabe alle personenbezogenen Daten.

Bitte entnehmen Sie vor der Rückgabe Batterien oder Akkumulatoren, die nicht vom Altgerät umschlossen sind, sowie Lampen, die zerstörungsfrei entnommen werden können und führen diese einer separaten Sammlung zu.

● **Garantie**

Das Produkt wurde nach strengen Qualitätsrichtlinien hergestellt und vor der Auslieferung sorgfältig geprüft. Im Falle von Material- oder Herstellungsfehlern haben Sie gegenüber dem Verkäufer des Produkts gesetzliche Rechte. Ihre gesetzlichen Rechte werden in keiner Weise durch unsere unten aufgeführte Garantie eingeschränkt.

Die Garantie für dieses Produkt beträgt 3 Jahre ab Kaufdatum. Die Garantiezeit beginnt mit dem Kaufdatum. Bewahren Sie den Originalkaufbeleg an einem sicheren Ort auf, da dieses Dokument als Nachweis des Kaufs erforderlich ist.

Alle Schäden oder Mängel, die bereits zum Zeitpunkt des Kaufs vorhanden sind, müssen unverzüglich nach dem Auspacken des Produkts gemeldet werden.

Sollte das Produkt innerhalb von 3 Jahren ab Kaufdatum einen Material- oder Herstellungsfehler aufweisen, werden wir es – nach unserer Wahl – kostenlos für Sie reparieren oder ersetzen. Die Garantiezeit verlängert sich durch einen stattgegebenen Gewährleistungsanspruch nicht. Dies gilt auch für ersetzte und reparierte Teile.

Diese Garantie erlischt, wenn das Produkt beschädigt oder unsachgemäß verwendet oder gewartet wurde.

Die Garantie deckt Material- und Herstellungsfehler ab. Diese Garantie erstreckt sich weder auf Produktteile, die normalem Verschleiß unterliegen, und somit als Verschleißteile gelten (z. B. Batterien, Schläuche, Farbpatronen), noch auf Schäden an zerbrechlichen Teilen, z. B. Schalter oder Teile aus Glas.

● **Abwicklung im Garantiefall**

Um eine schnelle Bearbeitung Ihres Anliegens zu gewährleisten, folgen Sie bitte den folgenden Hinweisen:

Bitte halten Sie für alle Anfragen den Kassenbon und die Artikelnummer (IAN 508096_2507) als Nachweis für den Kauf bereit.

Die Artikelnummer entnehmen Sie bitte dem Typenschild am Produkt, einer Gravur am Produkt, dem Titelblatt Ihrer Anleitung (unten links) oder dem Aufkleber auf der Rück- oder Unterseite des Produktes.

Sollten Funktionsfehler oder sonstige Mängel auftreten kontaktieren Sie zunächst die nachfolgend benannte Serviceabteilung telefonisch oder per E-Mail.

Ein als defekt erfasstes Produkt können Sie dann unter Beifügung des Kaufbelegs (Kassenbon) und der Angabe, worin der Mangel besteht und wann er aufgetreten ist, für Sie portofrei an die Ihnen mitgeteilte Service Anschrift übersenden.



Auf parkside-diy.com können Sie diese und viele weitere Handbücher einsehen und herunterladen. Mit diesem QR-Code gelangen Sie direkt auf parkside-diy.com. Wählen Sie Ihr Land aus, und suchen Sie über die Suchmaske nach den Bedienungsanleitungen. Mittels Eingabe der Artikelnummer (IAN) 508096_2507 gelangen Sie zur Bedienungsanleitung für Ihren Artikel.

● **Service**

DE **Service Deutschland**

Tel.: 08008855300
Kontaktformular auf
parkside-diy.com
IAN 508096_2507

AT **Service Österreich**

Tel.: 0800447750
Kontaktformular auf
parkside-diy.com
IAN 508096_2507

BE **Service Belgien**

Tel.: 080012614
Kontaktformular auf
parkside-diy.com
IAN 508096_2507

CH **Service Schweiz**

Tel.: 0800563601
Kontaktformular auf
parkside-diy.com
IAN 508096_2507



Serbisches Konformitätszeichen

● EU-Konformitätserklärung

DE

EU-KONFORMITÄTSERLÄRUNG (Nr. 508096_2507)

IAN: 508096_2507
Produkt-Identifikation: "PARKSIDE" Elektro-Rasentrimmer
Modellnummer: HG10988

Der oben beschriebene Gegenstand der Erklärung erfüllt die einschlägigen Harmonisierungsvorschriften der Union:

Richtlinie 2006/42/EG
Richtlinie 2000/14/EG
Richtlinie 2014/30/EU
Richtlinie 2011/65/EU mit allen dazugehörigen Änderungen

Angabe der einschlägigen harmonisierten Normen oder der anderen technischen Spezifikationen, für die die Konformität erklärt wird:

Nr. / Teile
Richtlinie 2006/42/EG
EN 60335-1:2012/A15:2021
EN 50636-2-91:2014
EN 62233:2008
Richtlinie 2014/30/EU
EN IEC 55014-1:2021
EN IEC 55014-2:2021
EN IEC 61000-3-2:2019/A2:2024
EN 61000-3-3:2013/A2:2021

Der Gegenstand der oben beschriebenen Erklärung steht im Einklang mit der Richtlinie 2011/65/EU des Europäischen Parlaments und des Rates vom 8. Juni 2011 zur Beschränkung der Verwendung bestimmter gefährlicher Stoffe in Elektro- und Elektronikgeräten:

Nr. / Teile
EN IEC 63000:2018

Konformitätsbewertungsverfahren / ggf. Name und Anschrift der benannten Stelle: Annex VI, TÜV SÜD Industrie Service GmbH (NB 0036), Westendstraße 199, 80686 München, Germany

Gemessener Schalleistungspegel an einem für diesen Typ repräsentativen Gerät: 93.1 dB(A)

Garantierter Schalleistungspegel für dieses Gerät: 95 dB(A)

Person, die die technische Dokumentation aufbewahrt: OWIM GmbH & Co.KG

Unterzeichnet für und im Namen von:

OWIM GmbH & Co. KG, Stiftsbergstraße 1, 74167 Neckarsulm, Deutschland

Diese Konformitätserklärung wird unter der alleinigen Verantwortung des Herstellers ausgestellt.

Original-Konformitätserklärung

Neckarsulm

12/11/2025

Ort

Datum

ppa. Jens Buchheim

ppa. Dr. Thorsten Maier

Prokurist

Prokurist



OWIM GmbH & Co. KG

Stiftsbergstraße 1
74167 Neckarsulm
GERMANY

Model No.: HG10988

Version: 12/2025

IAN 508096_2507

