

OWIM GmbH & Co. KG

Stiftsbergstraße 1
74167 Neckarsulm
GERMANY

Model No.: HG12096
Version: 12/2025

IAN 496461_2504





PDF ONLINE
parkside-diy.com



HOCHDRUCKREINIGER / PRESSURE WASHER / NETTOYEUR HAUTE PRESSION PHDS 110 C3 SILENT

(DE) (AT) (BE) (CH)

HOCHDRUCKREINIGER

Bedienungsanleitung
Originalbetriebsanleitung

(GB) (IE)

PRESSURE WASHER

User manual
Translation of the original
instructions

(FR) (BE)

NETTOYEUR HAUTE PRESSION

Manuel d'utilisation
Traduction de la notice originale

(NL) (BE)

HOGEDRUKREINIGER

Gebruikershandleiding
Vertaling van de oorspronkelijke
gebruiksaanwijzing

(PL)

MYJKA CIŚNIENIOWA

Instrukcja obsługi
Tłumaczenie instrukcji oryginalnej

(CZ)

VYSOKOTLAKÝ ČISTIČ

Návod k použití
Překlad původního návodu k
použití

(SK)

VYSOKOTLAKOVÝ ČISTIČ

Používateľská príručka
Preklad pôvodného návodu na
použitie

(ES)

HIDROLIMPIADORA

Manual del usuario
Traducción del manual original

(DK)

HØJTRYKSENER

Brugsvejledning
Oversættelse af den originale
brugsanvisning

(IT)

IDROPULTRICE AD ALTA PRESSIONE

Manuale di istruzioni
Traduzione delle istruzioni originali

(HU)

MAGASNYOMÁSÚ TISZÍTÓ

Használati útmutató
Eredeti használati utasítás fordítása

IAN 496461_2504

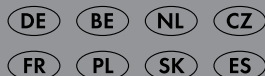

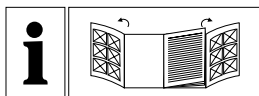

| | | | |
|-------------|------------------------|--------|-----|
| DE/AT/BE/CH | Bedienungsanleitung | Seite | 5 |
| GB/IE | User manual | Page | 25 |
| FR/BE | Manuel d'utilisation | Page | 42 |
| NL/BE | Gebruikershandleiding | Pagina | 62 |
| PL | Instrukcja obsługi | Strona | 81 |
| CZ | Návod k použití | Strana | 100 |
| SK | Používateľská príručka | Strana | 117 |
| ES | Manual del usuario | Página | 134 |
| DK | Brugsvejledning | Side | 153 |
| IT | Manuale di istruzioni | Pagina | 170 |
| HU | Használati útmutató | Oldal | 188 |

A

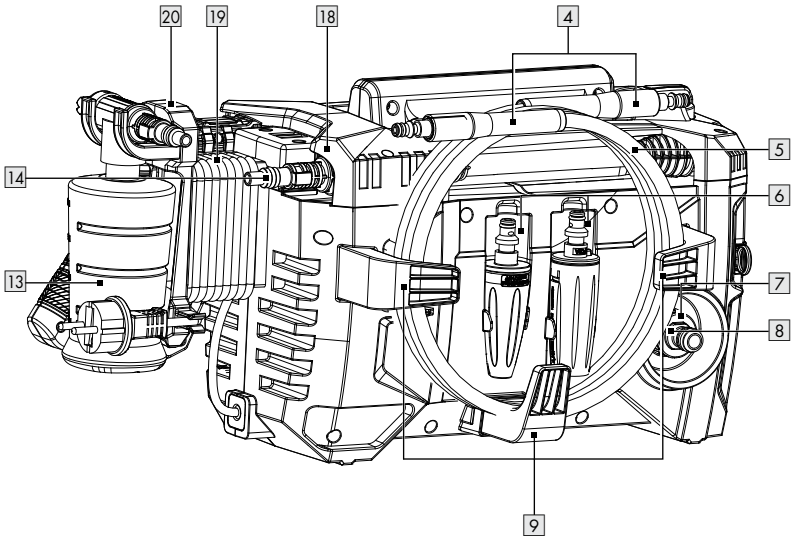
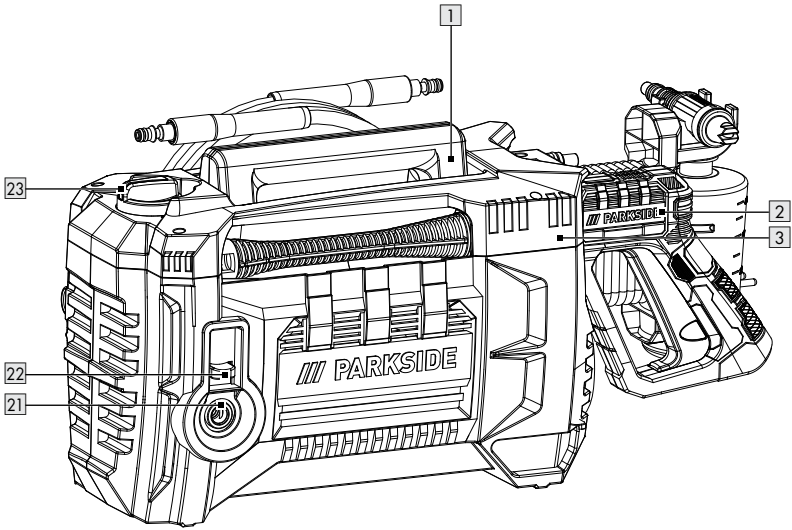

B

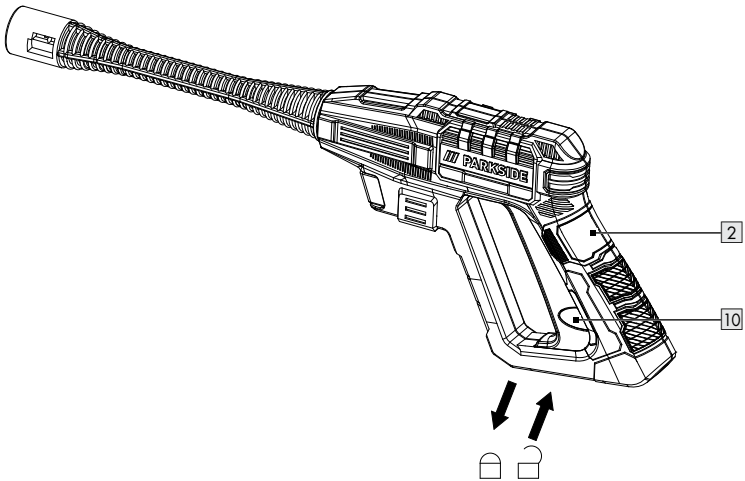
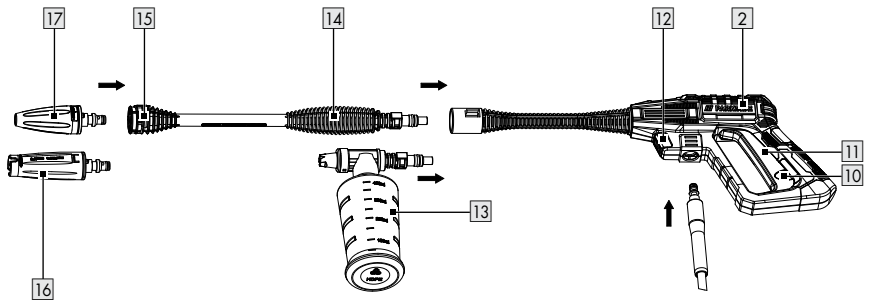

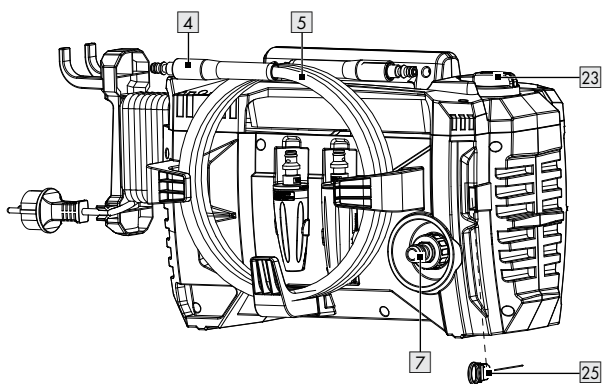
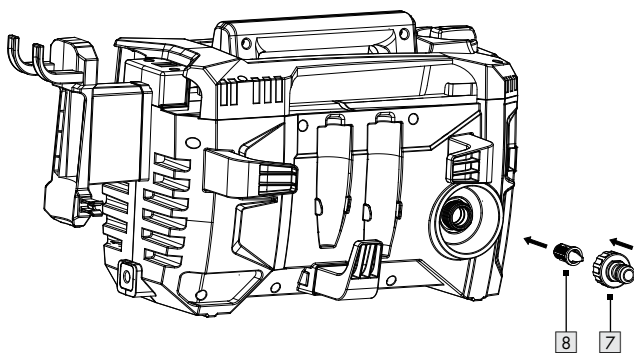
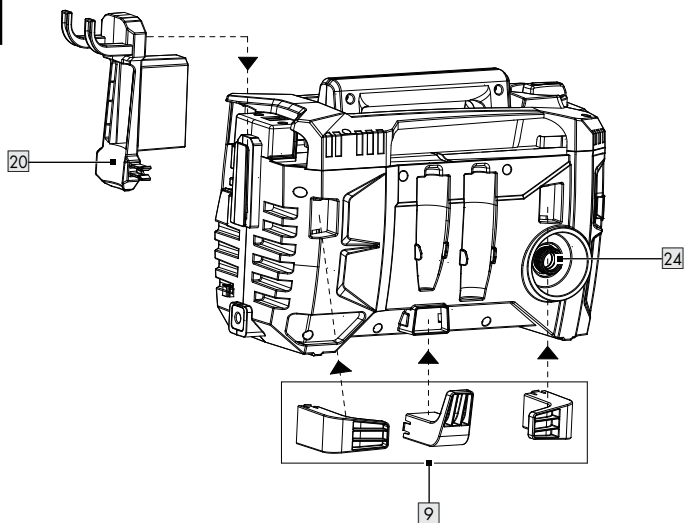
C

| | | |
|--|-------|----|
| Liste der verwendeten Piktogramme/Symbole | Seite | 6 |
| Einleitung | Seite | 7 |
| Bestimmungsgemäße Verwendung | Seite | 7 |
| Lieferumfang | Seite | 7 |
| Teilebeschreibung | Seite | 7 |
| Technische Daten | Seite | 8 |
| Allgemeine Sicherheitshinweise | Seite | 9 |
| Inbetriebnahme | Seite | 14 |
| Produkt auspacken | Seite | 14 |
| Montage | Seite | 15 |
| Wasserversorgung herstellen | Seite | 15 |
| Aufsatz auswählen | Seite | 16 |
| Aufsätze anbringen und abnehmen | Seite | 16 |
| Betrieb | Seite | 16 |
| Produkt mit Reinigungsmitteln verwenden | Seite | 16 |
| Einschalten | Seite | 17 |
| Betrieb unterbrechen | Seite | 17 |
| Entlüften | Seite | 18 |
| Betrieb beenden | Seite | 18 |
| Reinigung und Wartung | Seite | 18 |
| Reinigung | Seite | 18 |
| Wartung | Seite | 19 |
| Lagerung | Seite | 19 |
| Fehlerbehebung | Seite | 20 |
| Entsorgung | Seite | 21 |
| Garantie | Seite | 21 |
| Abwicklung im Garantiefall | Seite | 22 |
| Service | Seite | 23 |
| EU-Konformitätserklärung | Seite | 24 |

Liste der verwendeten Piktogramme/Symbole

| | | | |
|--|---|---|--|
|  | <p>Lesen Sie die Bedienungsanleitung.</p> |  | <p>Augenschutz tragen!</p> |
|  | <p>GEFAHR! – Bezeichnet eine Gefahr mit hohem Risikograd, die, wenn sie nicht vermieden wird, den Tod oder eine schwere Verletzung zur Folge hat (z. B. Erstickungsgefahr)</p> |  | <p>Schutzhandschuhe tragen!</p> |
|  | <p>WARNUNG! – Bezeichnet eine Gefahr mit mittlerem Risikograd, die, wenn sie nicht vermieden wird, den Tod oder eine schwere Verletzung zur Folge haben kann (z. B. Stromschlagrisiko)</p> |  | <p>Schutzkleidung tragen!</p> |
|  | <p>VORSICHT! – Bezeichnet eine Gefahr mit niedrigem Risikograd, die, wenn sie nicht vermieden wird, eine leichte bis mäßige Verletzung zur Folge haben kann (z. B. Verbrühungsgefahr)</p> |  | <p>Das Produkt ist nicht für den Anschluss an ein Trinkwasser-Netz geeignet.</p> |
|  | <p>ACHTUNG! – Warnt vor möglichen Sachschäden (z. B. Kurzschlussgefahr)</p> |  | <p>Garantierter Schallleistungspegel L_{WA} in dB(A)</p> |
|  | <p>Wenn die Anschlussleitung ¹⁹ während des Gebrauchs beschädigt wird, muss sie sofort vom Stromnetz getrennt werden.</p> | <p>IPX5</p> | <p>Gegen Niederdruck-Wasserstrahlen aus jedem Winkel geschützt</p> |
|  | <p>Das CE-Zeichen bestätigt Konformität mit den für das Produkt zutreffenden EU-Richtlinien.</p> |  | <p>Sicherheitshinweise Handlungsanweisungen</p> |

HOCHDRUCKREINIGER

● Einleitung

Wir beglückwünschen Sie zum Kauf Ihres neuen Produkts. Sie haben sich damit für ein hochwertiges Produkt entschieden. Die Bedienungsanleitung ist Teil dieses Produkts. Sie enthält wichtige Hinweise für Sicherheit, Gebrauch und Entsorgung. Machen Sie sich vor der Benutzung des Produkts mit allen Bedien- und Sicherheitshinweisen vertraut. Benutzen Sie das Produkt nur wie beschrieben und für die angegebenen Einsatzbereiche. Händigen Sie alle Unterlagen bei Weitergabe des Produkts an Dritte mit aus.

● Bestimmungsgemäße Verwendung

- Dieser Hochdruckreiniger nachfolgend „Produkt“ oder „Elektrowerkzeug“ genannt) ist zum Reinigen von Maschinen, Fahrzeugen, Bauwerken, Werkzeugen, Fassaden, Terrassen, Gartengeräten usw. mit Hochdruckwasserstrahl bestimmt.
- Beachten Sie immer die Herstellerangaben des zu reinigenden Objekts.
- Jede andere Verwendung oder Veränderung des Produkts gilt als nicht bestimmungsgemäß und kann zu Gefahren wie Tod, lebensbedrohlichen Verletzungen und Schäden führen. Der Hersteller haftet nicht für Schäden, die durch unsachgemäßen Gebrauch entstehen.
- Das Produkt ist für die Verwendung durch Heimwerker bestimmt. Es ist nicht für die gewerbliche Nutzung bestimmt. Bei gewerblicher Nutzung erlischt die Garantie.

● Lieferumfang

⚠ WARNUNG!

- ▶ Das Produkt und die Verpackungsmaterialien sind kein Kinderspielzeug! Kinder dürfen nicht mit Kunststoffbeuteln, Folien und Kleinteilen spielen! Es besteht Verschluckungs- und Erstickungsgefahr!

- 1 Hochdruckreiniger
- 1 Pistolengriff
- 1 Lanze
- 1 Hochdruckschlauch
- 1 Reinigungsmittelbehälter mit Düse
- 1 Standard-Vario-Düse
- 1 Turbo-Schmutzfräse
- 1 Kupplung (Wasseranschluss) (vormontiert)
- 1 Siebeinsatz (vormontiert)
- 1 Düsenreinigungsnadel
- 3 Halter Hochdruckschlauch
- 1 Bedienungsanleitung

● Teilebeschreibung

Abb. A, B

- 1 Bügelgriff
- 2 Pistolengriff
- 3 Halter (Pistolengriff)
- 4 Schnellanschlusstecker (2x)
- 5 Hochdruckschlauch
- 6 Halter für Düsen
- 7 Kupplung (Wasseranschluss)
- 8 Siebeinsatz (nicht sichtbar)
- 9 Halter Hochdruckschlauch
- 10 Kindersicherung
- 11 Einschalthebel
- 12 Entriegelung (Hochdruckschlauch)
- 13 Reinigungsmittelbehälter mit Düse
- 14 Lanze
- 15 Entriegelungsknopf
- 16 Standard-Vario-Düse
- 17 Turbo-Schmutzfräse
- 18 Halter (Lanze)
- 19 Anschlussleitung mit Netzstecker

- 20 Halter (Reinigungsmittelbehälter mit Düse/Anschlussleitung)
- 21 Hochdruckanschluss
- 22 Entriegelung (Hochdruckanschluss)
- 23 Ein-/Ausshalter

Abb. C

- 24 Wasseranschluss
- 25 Düsenreinigungsnadel

● Technische Daten

| | |
|---|-------------------------|
| Hochdruckreiniger | PHDS 110 C3 |
| Bemessungsspannung U: | 230 V~, 50 Hz |
| Bemessungsleistung P: | 1400 W |
| Schutzklasse: | II/□ (Doppelisolierung) |
| Schutzart: | IPX5 |
| Gewicht: | 6,0 kg |
| Länge der Anschlussleitung 19: | ca. 5 m |
| Länge des Hochdruckschlauchs 5: | ca. 8 m |
| Arbeitsdruck (p): | 7,4 MPa |
| Max. zulässiger Druck (p _{max}): | 11 MPa |
| Max. Zulaufdruck (p _{in,max}): | 0,8 MPa |
| Max. Zulauftemperatur (T _{in,max}): | 40 °C |
| Bemessungsdurchflussmenge (Q): | 5,0 l/min (300 l/h) |
| Max. Bemessungsdurchflussmenge (Q _{max}): | 6,5 l/min (390 l/h) |

Geräuschemissionswerte

Die gemessenen Werte wurden in Übereinstimmung mit den in der Konformitätserklärung genannten Normen und Bestimmungen ermittelt.

| | |
|--|---------|
| Schalldruckpegel L _{pA} : | 67,9 dB |
| Unsicherheit K _{pA} : | 3 dB |
| Schallleistungspegel L _{WA} : | 80,1 dB |
| Unsicherheit K _{WA} : | 2,84 dB |

⚠️ WARNUNG!



Gehörschutz tragen!

Schwingungsemissionswerte

Schwingungsgesamtwerte (Vektorsumme dreier Richtungen), ermittelt entsprechend ISO 5349-1:2001:

| | |
|----------------------------|-----------------------|
| Vibration a _n : | 1,76 m/s ² |
| Unsicherheit K: | 0,41 m/s ² |

HINWEIS

- ▶ Die angegebenen Schwingungsgesamtwerte und die angegebenen Geräuschemissionswerte sind nach einem genormten Prüfverfahren gemessen worden und können zum Vergleich eines Elektrowerkzeugs mit einem anderen verwendet werden.
- ▶ Die angegebenen Schwingungsgesamtwerte und die angegebenen Geräuschemissionswerte können auch zu einer vorläufigen Einschätzung der Belastung verwendet werden.

WARNUNG!

- ▶ Die Schwingungs- und Geräuschemissionen können während der tatsächlichen Benutzung des Elektrowerkzeugs von den Angabewerten abweichen, abhängig von der Art und Weise, in der das Elektrowerkzeug verwendet wird, insbesondere, welche Art von Werkstück bearbeitet wird.
- ▶ Versuchen Sie, die Belastung so gering wie möglich zu halten. Beispielhafte Maßnahmen zur Verringerung der Vibrationsbelastung sind das Tragen von Handschuhen beim Gebrauch des Werkzeugs und die Begrenzung der Arbeitszeit. Dabei sind alle Anteile des Betriebszyklus zu berücksichtigen (beispielsweise Zeiten, in denen das Elektrowerkzeug abgeschaltet ist, und solche, in denen es zwar eingeschaltet ist, aber ohne Belastung läuft).

Allgemeine Sicherheitshinweise

MACHEN SIE SICH VOR DER VERWENDUNG DES PRODUKTS MIT ALLEN SICHERHEITSHINWEISEN UND GEBRAUCHS-ANWEISUNGEN VERTRAUT! WENN SIE DIESES PRODUKT AN ANDERE WEITERGEBEN, GEBEN SIE AUCH ALLE DOKUMENTE WEITER!

Im Falle von Schäden aufgrund der Nichteinhaltung dieser Bedienungsanleitung erlischt Ihr Garantieanspruch! Für Folgeschäden wird keine Haftung übernommen! Im Falle von Sach- oder Personenschäden aufgrund einer unsachgemäßen Benutzung oder Nichteinhaltung der Sicherheitshinweise wird keine Haftung übernommen!

Kinder und Personen mit Behinderung

WARNUNG!

LEBENSGEFAHR ODER UNFALLGEFAHR FÜR SÄUGLINGE UND KINDER!

Lassen Sie Kinder niemals mit dem Verpackungsmaterial unbeaufsichtigt. Das Verpackungsmaterial stellt eine Ersticken- gefahr dar. Kinder unterschätzen häufig die Gefahren. Halten Sie Kinder stets vom Verpackungsmaterial fern.

- Das Produkt darf nicht von Kindern verwendet werden. Kinder sind zu beaufsichtigen, um sicherzustellen, dass sie nicht mit dem Produkt spielen.
- Das Produkt kann von Personen mit verringerten physischen, sensorischen oder mentalen Fähigkeiten oder Mangel an Erfahrung und Wissen, betrieben werden, wenn sie beaufsichtigt oder bezüglich des sicheren Gebrauchs des Produkts unterwiesen wurden und die daraus resultierenden Gefahren verstehen.
- Im Falle einer Störung oder eines Defekts während des Betriebs muss das Produkt sofort ausgeschaltet und der Netzstecker aus der Steckdose gezogen werden.
- Der Benutzer ist für Unfälle oder Gefahren für andere und deren Eigentum verantwortlich.
- Beachten Sie die Lärmschutzbestimmungen und andere örtliche Vorschriften.

Allgemeine Informationen

- Personen, die nicht mit der Bedienungsanleitung vertraut sind, dürfen das Produkt nicht benutzen.
- Das Produkt darf nur von ausgewiesenen Personen bedient werden.
- Das Produkt darf nicht in Höhen über 2000 m verwendet werden.

Vorbereitung

WARNUNG!



Augenschutz tragen!



Atemschutz tragen!



Schutzhandschuhe tragen!



Schutzkleidung tragen!

- Bei der Verwendung des Produkts können Aerosole entstehen. Das Einatmen von Aerosolen kann gesundheitsschädlich sein.

- Je nach Anwendung kann die Verwendung von voll abgeschirmten Düsen (z. B. Oberflächenreiniger) die Emission von wässrigen Aerosolen deutlich reduzieren. Abhängig von der zu reinigenden Umgebung ist ein geeignetes Atemschutzgerät der Klasse FFP 2 oder vergleichbar zu tragen, um sich vor dem Einatmen von Aerosolen zu schützen, wenn die Verwendung einer voll abgeschirmten Düse nicht möglich ist.
- Arbeiten Sie nicht mit einem beschädigten, unvollständigen oder ohne Genehmigung des Herstellers umgebauten Produkt. Lassen Sie vor der Inbetriebnahme durch eine Fachkraft prüfen, ob die erforderlichen elektrischen Schutzmaßnahmen vorhanden sind.
- Das Produkt darf nur an eine Steckdose angeschlossen werden, die von einer erfahrenen Elektrofachkraft gemäß IEC 60364-1 installiert worden ist.
- Überprüfen Sie die Anschlussleitung und das Verlängerungskabel vor der Verwendung stets auf Anzeichen von Beschädigung oder Verschleiß. Wenn die Anschlussleitung während des Gebrauchs beschädigt wird, muss sie sofort vom Stromnetz getrennt werden. Berühren Sie die Anschlussleitung nicht, bevor sie vom Stromnetz getrennt wurde. Verwenden Sie das Produkt nicht, wenn die Anschlussleitung beschädigt oder abgenutzt ist.

- Wenn die Anschlussleitung dieses Produkts beschädigt ist, muss sie durch den Hersteller, seinen Kundendienst oder eine ähnlich qualifizierte Person ersetzt werden, um Gefahren zu vermeiden. Wenden Sie sich an den Kundendienst (siehe „Service“).
- Schließen Sie das Produkt nur an eine Steckdose mit einem Fehlerstromschutzschalter (RCD-/FI-Schalter) mit einem Nennfehlerstrom von höchstens 30 mA an.
- Verwenden Sie nur Verlängerungskabel, die für den Einsatz im Freien geeignet sind. Der Anschluss muss trocken und oberhalb des Bodens verlegt sein. Wir empfehlen die Verwendung einer Kabeltrommel, die die Steckdose mindestens 60 mm über dem Boden hält.
- Verlängerungskabel müssen einen Mindestquerschnitt von $2 \times 2,5 \text{ mm}^2$ haben.
- Hochdruckschläuche, Armaturen und Kupplungen sind wichtig für die Produktsicherheit. Verwenden Sie nur Hochdruckschläuche, Armaturen und Kupplungen, die vom Hersteller empfohlen werden.
- Nehmen Sie das Produkt nicht in Betrieb, wenn die Anschlussleitung, die Wasserzufuhr oder andere wichtige Teile wie der Hochdruckschlauch oder die Sprühpistole beschädigt oder undicht sind.
- Verwenden Sie das Produkt nur auf einem festen, ebenen Untergrund.
- Verwenden Sie das Produkt niemals, wenn sich Kinder oder Tiere in der Nähe befinden. Personen in der Nähe müssen Schutzkleidung tragen.

Betrieb

- Seien Sie aufmerksam, seien Sie sich bewusst, was Sie tun, und gehen Sie bei der Arbeit mit dem Produkt mit äußerster Sorgfalt vor. Verwenden Sie das Produkt nicht, wenn Sie müde sind oder unter dem Einfluss von Drogen, Alkohol oder Medikamenten stehen.
 - Hochdruckdüsen können bei unsachgemäßer Verwendung gefährlich sein. Der Strahl darf nicht auf Personen, Tiere, aktive elektrische Geräte oder das Produkt selbst gerichtet werden.
 - Richten Sie den Strahl nicht auf sich selbst oder andere, um Kleidung oder Schuhe zu reinigen.
 - Wenn Sie mit Reinigungsmitteln in Berührung kommen, spülen Sie diese mit ausreichend sauberem Wasser ab.
 - Verwenden Sie die Anschlussleitung niemals, um den Netzstecker aus der Steckdose zu ziehen oder das Produkt zu ziehen. Schützen Sie die Anschlussleitung vor Hitze, Öl und scharfen Kanten.
- ⚠ **WARNUNG! Explosionsrisiko!** Versprühen Sie keine brennbaren Flüssigkeiten. Verwenden Sie das Produkt nicht in der Nähe von brennbaren Flüssigkeiten oder Gasen.
- Transportieren Sie das Produkt niemals bei laufendem Motor.
 - Schalten Sie das Produkt aus und ziehen Sie den Netzstecker aus der Steckdose. Vergewissern Sie sich, dass alle beweglichen Teile vollständig zum Stillstand gekommen sind:
 - beim Verlassen des Produkts
 - vor dem Wechsel des Zubehörs
 - vor der Beseitigung von Verstopfungen oder dem Lösen von Blockaden
 - bevor Sie das Produkt überprüfen, reinigen oder Wartungsarbeiten daran durchführen

- Wenn das Produkt ungewöhnlich zu vibrieren beginnt, ist eine sofortige Überprüfung erforderlich:
 - Suchen Sie nach Anzeichen von Schäden
 - Tauschen Sie beschädigte Teile aus
 - Nehmen Sie Kontakt mit dem Kundendienst auf (siehe „Service“)

Reinigung, Wartung und Aufbewahrung

- Lassen Sie den Motor abkühlen, bevor Sie das Produkt über einen längeren Zeitraum lagern.
- Ersetzen Sie verschlissene oder beschädigte Teile im Interesse der Sicherheit. Verwenden Sie nur Originalersatzteile und -zubehör. Die Verwendung von fremd-gefertigten Teilen führt zum sofortigen Verlust des Garantieanspruchs.
- Das Produkt darf nur von einer autorisierten Elektrofachkraft geöffnet werden. Wenden Sie sich für Reparaturen immer an unseren Kundendienst (siehe „Service“).

- Schalten Sie den Motor aus, trennen Sie das Produkt vom Stromnetz und lassen Sie es abkühlen:
 - wenn Sie das Produkt reinigen, einstellen oder lagern wollen
 - wenn Sie ein Zubehörteil austauschen möchten
- Behandeln Sie das Produkt mit Sorgfalt und halten Sie es sauber.
- Lagern Sie das Produkt außerhalb der Reichweite von Kindern.

● **Inbetriebnahme**

● **Produkt auspacken**

1. Entnehmen Sie das Produkt aus der Verpackung und entfernen Sie sämtliche Verpackungsmaterialien und Schutzfolien.
2. Prüfen Sie, ob alle Teile vorhanden sind und ob der beschriebene Lieferumfang vollständig ist (siehe „Lieferumfang“).
3. Überprüfen Sie, ob sich das Produkt und sämtliche Teile in gutem Zustand befinden. Sollten Sie eine Beschädigung oder einen Defekt feststellen, verwenden Sie das Produkt nicht, sondern verfahren Sie wie beschrieben. (siehe „Garantie“).

● Montage

Halter montieren

(Abb. A)

1. Schieben Sie den Halter für den Reinigungsmittelbehälter/die Anschlussleitung **20** in die Aufnahme an der Seite des Produkts.
2. Schieben Sie den Halter für den Hochdruckschlauch **9** in die Aufnahme an der Rückseite des Produkts.

Produkt einrichten

1. Stellen Sie das Produkt auf eine ebene Fläche.
2. Hochdruckschlauch **5** anschließen: Stecken Sie einen Schnellanschlussstecker **4** in den Hochdruckanschluss **21**. Hochdruckschlauch **5** abnehmen: Drücken Sie die Entriegelung **22**.
3. Pistolengriff **2** anschließen: Stecken Sie den Schnellanschlussstecker **4** in den Hochdruckanschluss am Pistolengriff **2**.

● Wasserversorgung herstellen

HINWEIS – Anforderungen an die Wasserversorgung

- ▶ Versorgungsleitung:
 - Gartenschlauch mit eingebautem Schnellanschluss mit Gartenschlauchadapter (nicht im Lieferumfang enthalten); Ø 13 mm (½"); Länge zwischen 5 m und 30 m
 - Mindestpumpleistung: 5,0 l/min (300 l/h)

HINWEIS – Anforderungen an die Wasserversorgung

- ▶ Systemtrenner (Rückschlagventil):
 - Ein Systemtrenner (Rückschlagventil) verhindert den Rückfluss von Wasser und Reinigungsmittel in die Trinkwasserleitung.
 - Das Produkt darf niemals ohne Systemtrenner an das Trinkwassernetz angeschlossen werden. Es muss ein geeigneter Systemtrenner nach EN 12729 Typ BA verwendet werden.
 - Wasser, das durch einen Systemtrenner geflossen ist, wird als nicht trinkbar eingestuft.
 - Systemtrenner sind im Fachhandel erhältlich.

(Abb. C)

1. Setzen Sie den Siebeinsatz **8** in den Wasseranschluss **24** ein.
2. Montieren Sie die Kupplung **7** auf den Wasseranschluss **24**.
3. Befestigen Sie den Schnellanschluss mit Gartenschlauchadapter am Versorgungsschlauch.
4. Schließen Sie den Versorgungsschlauch an die Wasserversorgung an.
5. Zuleitungsschlauch entlüften: Öffnen Sie die Wasserzufuhr, bis das Wasser am anderen Ende des Zuleitungsschlauchs blasenfrei austritt. Schließen Sie die Wasserzufuhr.
6. Verbinden Sie den Schnellanschluss mit Gartenschlauchadapter am Zuleitungsschlauch mit der Kupplung **7**.

● Aufsatz auswählen

- Wählen Sie einen der folgenden Aufsätze aus:

| Aufsatz | Geeignet für |
|------------------------------------|------------------------------------|
| 16 Standard-Vario-Düse | Breiter oder schmaler Wasserstrahl |
| 17 Turbo-Schmutzfräse | Geringer Wasserverbrauch |
| 13 Reinigungsmittelbehälter | Verwendung mit Reinigungsmitteln |

● Aufsätze anbringen und abnehmen

(Abb. B)

Düse anbringen

1. Bringen Sie die Lanze **14** am Pistolengriff **2** an. Drehen Sie die Lanze im Uhrzeigersinn, sodass sie einrastet.
2. Bringen Sie die Düse **16/17** an der Lanze **14** an. Die Düse rastet ein.

Düse abnehmen

1. Halten Sie den Entriegelungsknopf **15** am vorderen Ende der Lanze **14** gedrückt.
2. Ziehen Sie die Düse **16/17** von der Lanze **14** ab.
3. Entfernen Sie die Lanze **14** vom Pistolengriff **2**: Drücken, drehen und ziehen Sie die Lanze.

Reinigungsmittelbehälter anbringen

1. Lanze **14** vom Pistolengriff **2** abnehmen: Drücken, drehen und ziehen Sie die Lanze.
2. Montieren Sie den Reinigungsmittelbehälter **13** am Pistolengriff **2**. Drehen Sie den Reinigungsmittelbehälter im Uhrzeigersinn, sodass er einrastet.

Reinigungsmittelbehälter abnehmen

- Reinigungsmittelbehälter **13** vom Pistolengriff **2** abnehmen: Drücken, drehen und ziehen Sie die Lanze **14**.

● Betrieb

● Produkt mit Reinigungsmitteln verwenden

HINWEIS

- ▶ Machen Sie sich mit den Bedienelementen vertraut, bevor Sie das Produkt zum ersten Mal benutzen.
- ▶ Verwenden Sie das Produkt mit einem neutralen Reinigungsmittel auf der Basis biologisch abbaubarer anionischer Tenside.
- ▶ Die Verwendung von anderen Reinigungsmitteln oder Chemikalien kann die Sicherheit des Produkts beeinträchtigen und Schäden verursachen. Derartige Schäden am Produkt sind nicht durch die Garantie abgedeckt.
- ▶ Kaufen Sie Reinigungsmittel in unserem Online-Shop (siehe „Ersatzteile/Zubehör“).
- ▶ Der Reinigungsmittelbehälter **13** muss vor dem Gebrauch mit Reinigungsmittel gefüllt werden.
- ▶ Das Reinigungsmittel wird automatisch aus dem Reinigungsmittelbehälter **13** angesaugt.

Reinigungsmittelbehälter befüllen und entleeren

1. Schrauben Sie die Verschlusskappe mit Düse vom Reinigungsmittelbehälter **13** ab.
2. Befüllen oder entleeren Sie den Reinigungsmittelbehälter **13**.
3. Schrauben Sie die Verschlusskappe auf den Reinigungsmittelbehälter **13**.

● Einschalten

⚠️ WARNUNG! Verletzungsrisiko durch unbeabsichtigte Inbetriebnahme!

- ▶ Stecken Sie den Netzstecker **19** erst dann in die Steckdose, wenn das Produkt vollständig betriebsbereit ist.

⚠️ WARNUNG! Stromschlagrisiko!

- ▶ Stellen Sie den Ein-/Ausschalter **23** in die Position **0** (aus). Ziehen Sie den Netzstecker **19** aus der Steckdose. Schließen Sie das Wasser wieder an (siehe „Wasserversorgung herstellen“).
- ▶ Ungeeignete Verlängerungen können gefährlich sein! Verwenden Sie nur Verlängerungsleitungen, die für den Einsatz im Freien geeignet sind. Der Anschluss muss trocken und oberhalb des Bodens verlegt sein. Wir empfehlen die Verwendung einer Leitungstrammel, die die Steckdose mindestens 60 mm über dem Boden hält.



⚠️ WARNUNG! Verletzungsrisiko!

- ▶ Achten Sie auf die Rückstoßkraft beim Einsetzen des Wasserstrahls. Es besteht die Gefahr, sich oder andere Personen zu verletzen. Vergewissern Sie sich, dass Sie einen sicheren Stand haben. Halten Sie den Pistolengriff **2** gut fest.

⚠️ ACHTUNG! Risiko von Produktschäden!

- ▶ Lassen Sie das Produkt nicht trocken laufen. Betreiben Sie das Produkt nicht bei abgedrehtem Wasserhahn.

1. Vergewissern Sie sich, dass sich der Ein-/Ausschalter **23** in der Position **0** (aus) befindet.
2. Verbinden Sie den Netzstecker **19** mit einer geeigneten Steckdose.
3. Drehen Sie den Wasserhahn vollständig auf.
4. Stellen Sie den Ein-/Ausschalter **23** in die Position **I** (ein). Der Motor schaltet sich kurzzeitig ein, bis sich der notwendige Druck aufgebaut hat. Dann stoppt der Motor.
5. Druckstrahl starten:
 - Entriegeln Sie den Einschalt-
hebel **11** mit der Kinder-
sicherung **10**:

| Status des Einschalthebels 11 | Richtung der Kindersicherung 10 |
|--|--|
|  (Verriegelt) | ← |
|  (Entriegelt) | → |
| * Von hinten gesehen | |



- Drücken Sie den Einschalthebel **11** am Pistolengriff **2**. Die Düse beginnt unter Druck zu arbeiten und der Motor startet.
6. Druckstrahl anhalten: Lassen Sie den Einschalthebel **11** los. Der hohe Druck wird durch das Produkt aufrechterhalten.

● Betrieb unterbrechen

⚠️ WARNUNG! Verletzungsrisiko durch Druckstrahl!

- ▶ Verriegeln Sie den Einschalthebel **11** jedes Mal, wenn Sie eine Pause machen.

1. Lassen Sie den Einschalthebel **11** am Pistolengriff **2** los.
2. Wenn Sie den Pistolengriff **2** weglegen: Verriegeln Sie den Einschalthebel **11** mit der Kindersicherung **10**:

| Status des Einschalthebels 11 | Richtung der Kindersicherung 10 |
|---|--|
|  (Verriegelt) | ← |
|  (Entriegelt) | → |
| * Von hinten gesehen | |

3. Bei längeren Pausen: Stellen Sie den Ein-/Ausschalter **23** in die Position **0** (aus).
4. Setzen Sie den Pistolengriff **2** mit Lanze **14** und Düse **16/17** in den Halter für den Pistolengriff **3** ein.

● Entlüften

Zuleitungsschlauch entlüften

1. Schließen Sie den Wasserhahn.
2. Entfernen Sie den Zuleitungsschlauch vom Produkt (siehe „Wasserversorgung herstellen“).

Produkt entlüften

1. Stellen Sie den Ein-/Ausschalter **23** in die Position **I** (ein).
2. Warten Sie, bis sich der Druck aufgebaut hat und der Motor stillsteht.
3. Stellen Sie den Ein-/Ausschalter **23** in die Position **0** (aus).
4. Drücken Sie den Einschalthebel **11** am Pistolengriff **2**, bis der Druck abgebaut ist.
5. Wiederholen Sie die Schritte 1 bis 4 mehrmals, bis sich keine Luft mehr im Produkt befindet.

● Betrieb beenden

1. Nach der Arbeit mit Reinigungsmitteln: Spülen Sie das Produkt mit klarem Wasser ab, bis alle Reinigungsmittel entfernt sind.
2. Lassen Sie den Einschalthebel **11** los.
3. Stellen Sie den Ein-/Ausschalter **23** in die Position **0** (aus).
4. Schließen Sie den Wasserhahn.
5. Drücken Sie den Einschalthebel **11** am Pistolengriff **2**, bis der Druck abgebaut ist.
6. Ziehen Sie den Netzstecker **19** aus der Steckdose. Wickeln Sie die Anschlussleitung auf den Halter **20**.
7. Trennen Sie das Produkt von der Wasserversorgung.

● Reinigung und Wartung

● Reinigung

⚠️ WARNUNG! Stromschlag- und Verletzungsrisiko durch unbeabsichtigte Inbetriebnahme!

- ▶ Schützen Sie sich, wenn Sie Wartungs- oder Reinigungsarbeiten durchführen. Schalten Sie das Produkt aus und ziehen Sie den Netzstecker **19** aus der Steckdose.

⚠️ ACHTUNG! Risiko von Produktschäden!

- ▶ Unsachgemäße Reinigung kann das Produkt beschädigen. Spritzen Sie das Produkt niemals mit Wasser ab. Reinigen Sie das Produkt nicht unter fließendem Wasser.
- ▶ Verwenden Sie keine scheuernden Reinigungs- oder Lösungsmittel.
- ▶ Halten Sie das Produkt stets sauber.

HINWEIS

- ▶ Lassen Sie alle Reparatur- und Wartungsarbeiten, die nicht in dieser Bedienungsanleitung beschrieben sind, vom Kundendienst durchführen (siehe „Service“). Verwenden Sie nur Original-Ersatzteile.

Reinigung nach dem Betrieb

1. Stellen Sie den Ein-/Ausschalter **[23]** in die Position **0** (aus).
2. Ziehen Sie den Netzstecker **[19]** aus der Steckdose.
3. Halten Sie die Lüftungsschlitze sauber und frei von Fremdkörpern.
4. Reinigen Sie das Produkt mit einer weichen Bürste oder einem leicht angefeuchteten Tuch.

Standard-Vario-Düse reinigen

HINWEIS

- ▶ In seltenen Fällen: Die Standard-Vario-Düse **[16]** kann durch Fremdkörper verstopft werden.

1. Entfernen Sie die Standard-Vario-Düse **[16]** (siehe „Aufsätze anbringen und abnehmen“).
2. Fremdkörper entfernen: Verwenden Sie die Düsenreinigungsnadel **[25]**.
3. Spülen Sie die Standard-Vario-Düse **[16]** mit Wasser ab, um die Fremdkörper zu entfernen.

Reinigung des Siebeinsatzes im Wasseranschluss

1. Entfernen Sie die Kupplung **[7]** vom Wasseranschluss **[24]**.
2. Entfernen Sie den Siebeinsatz **[8]** aus dem Wasseranschluss **[24]**.
3. Reinigen Sie den Siebeinsatz **[8]** unter fließendem Wasser.
4. Montieren Sie den Siebeinsatz **[8]** und die Kupplung **[7]** in umgekehrter Reihenfolge.

● Wartung

HINWEIS

- ▶ Das Produkt ist wartungsfrei.

Ersatzteile/Zubehör

- Kunden können kompatible Ersatzteile über www.optimex-shop.com beziehen.
- Wenn Sie nicht sicher sind, wo Sie kompatible Teile kaufen können, wenden Sie sich an die Lidl-Service-Hotline (siehe „Service“).

● Lagerung

⚠ ACHTUNG! Risiko von Produktschäden!

- ▶ Das Produkt und die Aufsätze können durch Frost zerstört werden, wenn sie nicht vollständig von Wasser befreit werden.

1. Entleeren Sie das Wasser vollständig aus dem Produkt:
 - Trennen Sie das Produkt von der Wasserversorgung.
 - Schalten Sie das Produkt für maximal 1 Minute ein.
 - Drücken Sie den Einschalthebel **[11]** am Pistolengriff **[2]**, bis kein Wasser mehr aus dem Pistolengriff oder den Aufsätzen austritt.
 - Schalten Sie das Produkt aus.
2. Entleeren Sie das Wasser vollständig aus den Aufsätzen.
3. Bewahren Sie die Aufsätze in dem dafür vorgesehenen Halter **[6/18/20]** auf.
4. Entfernen Sie den Hochdruckschlauch **[5]**. Entleeren Sie den Hochdruckschlauch.
5. Lagern Sie den Hochdruckschlauch **[5]** und die Anschlussleitung **[19]** in dem dafür vorgesehenen Halter **[9/20]**.

6. Bewahren Sie das Produkt und die Aufsätze immer folgendermaßen auf:

- sauber
- trocken

- geschützt vor Staub
- geschützt vor Frost
- außerhalb der Reichweite von Kindern

● Fehlerbehebung

| Problem | Mögliche Ursache | Lösung |
|--|---|---|
| Das Produkt startet nicht. | Das Produkt ist nicht eingeschaltet. | Stellen Sie den Ein-/Ausschalter 23 in die Position I (ein). |
| | Der Netzstecker 19 ist nicht mit der Steckdose verbunden. | Verbinden Sie den Netzstecker 19 mit der Steckdose. Überprüfen Sie die Steckdose, die Anschlussleitung 19 und den Netzstecker und lassen Sie sie ggf. von einer Elektrofachkraft reparieren. |
| | Die Spannungsversorgung ist nicht korrekt. | Prüfen Sie, ob die Spannungsversorgung mit den Angaben auf dem Typenschild des Produkts übereinstimmt. |
| Das Produkt fördert kein Wasser. | Luftblasen im Produkt. | Schalten Sie das Produkt ein und drücken Sie den Einschalthebel 11 . Entlüften Sie das Produkt und den Zuleitungsschlauch (siehe „Entlüften“). |
| Im Produkt baut sich kein Druck auf. | Luftblasen im Produkt. | Überprüfen Sie die Wasserversorgung. |
| | Es gibt einen Druckverlust in der Wasserversorgung. | |
| Wasser tritt aus dem Produkt aus. | Die Anschlüsse sind nicht korrekt installiert. | Schalten Sie das Produkt aus und ziehen Sie den Netzstecker 19 aus der Steckdose. Schließen Sie das Produkt wieder an die Wasserversorgung an (siehe „Wasserversorgung herstellen“). |
| | Der Wasseranschluss 24 ist undicht. | Schalten Sie das Produkt aus und ziehen Sie den Netzstecker 19 aus der Steckdose. Wechseln Sie die Kupplung 7 am Wasseranschluss 24 einschließlich des Dichtrings aus (siehe „Ersatzteile/Zubehör“). |
| Es kommt zu starken Druckschwankungen. | Die Standard-Vario-Düse 16 ist verschmutzt oder verstopft. | Reinigen Sie die Standard-Vario-Düse 16 und entfernen Sie Fremdkörper falls erforderlich (siehe „Standard-Vario-Düse reinigen“). |

● Entsorgung

Die Verpackung besteht aus umweltfreundlichen Materialien, die Sie über die örtlichen Recyclingstellen entsorgen können.



Beachten Sie die Kennzeichnung der Verpackungsmaterialien bei der Abfalltrennung, diese sind gekennzeichnet mit Abkürzungen (a) und Nummern (b) mit folgender Bedeutung: 1–7: Kunststoffe/20–22: Papier und Pappe/80–98: Verbundstoffe.

Produkt:

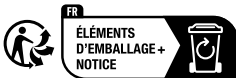

Points de collecte sur www.quefairdemesdechets.fr
Privilégiez la réparation ou le don de votre appareil !

Das Produkt inkl. Zubehör und die Verpackungsmaterialien sind recyclebar und unterliegen einer erweiterten Herstellerverantwortung. Entsorgen Sie diese getrennt, den abgebildeten Info-tri (Sortierinformation) folgend, für eine bessere Abfallbehandlung.

Das Triman-Logo gilt nur für Frankreich.



Möglichkeiten zur Entsorgung des ausgedienten Produkts erfahren Sie bei Ihrer Gemeinde- oder Stadtverwaltung.



Gerät entsorgen

Das Symbol der durchgestrichenen Mülltonne bedeutet, dass dieses Gerät am Ende der Nutzungszeit nicht über den Haushaltsmüll entsorgt werden darf. Das Gerät ist bei eingerichteten Sammelstellen, Wertstoffhöfen oder Entsorgungsbetrieben

abzugeben. Zudem sind Vertreter von Elektro- und Elektronikgeräten sowie Vertreter von Lebensmitteln zur Rücknahme verpflichtet. LIDL bietet Ihnen Rückgabemöglichkeiten direkt in den Filialen und Märkten an. Rückgabe und Entsorgung sind für Sie kostenfrei. Beim Kauf eines Neugerätes haben Sie das Recht, ein entsprechendes Altgerät unentgeltlich zurückzugeben.

Zusätzlich haben Sie die Möglichkeit, unabhängig vom Kauf eines Neugerätes, unentgeltlich (bis zu drei) Altgeräte abzugeben, die in keiner Abmessung größer als 25 cm sind.

Bitte löschen Sie vor der Rückgabe alle personenbezogenen Daten.

Bitte entnehmen Sie vor der Rückgabe Batterien oder Akkumulatoren, die nicht vom Altgerät umschlossen sind, sowie Lampen, die zerstörungsfrei entnommen werden können und führen diese einer separaten Sammlung zu.

● Garantie

Das Produkt wurde nach strengen Qualitätsrichtlinien hergestellt und vor der Auslieferung sorgfältig geprüft. Im Falle von Material- oder Herstellungsfehlern haben Sie gegenüber dem Verkäufer des Produkts gesetzliche Rechte. Ihre gesetzlichen Rechte werden in keiner Weise durch unsere unten aufgeführte Garantie eingeschränkt.

Die Garantie für dieses Produkt beträgt 3 Jahre ab Kaufdatum. Die Garantiezeit beginnt mit dem Kaufdatum. Bewahren Sie den Originalkaufbeleg an einem sicheren Ort auf, da dieses Dokument als Nachweis des Kaufs erforderlich ist.

Alle Schäden oder Mängel, die bereits zum Zeitpunkt des Kaufs vorhanden sind, müssen unverzüglich nach dem Auspacken des Produkts gemeldet werden.

Sollte das Produkt innerhalb von 3 Jahren ab Kaufdatum einen Material- oder Herstellungsfehler aufweisen, werden wir es – nach unserer Wahl – kostenlos für Sie reparieren oder ersetzen. Die Garantiezeit verlängert sich durch einen stattgegebenen Gewährleistungsanspruch nicht. Dies gilt auch für ersetzte und reparierte Teile.

Diese Garantie erlischt, wenn das Produkt beschädigt oder unsachgemäß verwendet oder gewartet wurde.

Die Garantie deckt Material- und Herstellungsfehler ab. Diese Garantie erstreckt sich weder auf Produktteile, die normalem Verschleiß unterliegen, und somit als Verschleißteile gelten (z. B. Batterien, Schläuche, Farbpatronen), noch auf Schäden an zerbrechlichen Teilen, z. B. Schalter oder Teile aus Glas.

● **Abwicklung im Garantiefall**

Um eine schnelle Bearbeitung Ihres Anliegens zu gewährleisten, folgen Sie bitte den folgenden Hinweisen:

Bitte halten Sie für alle Anfragen den Kassenbon und die Artikelnummer (IAN 496461_2504) als Nachweis für den Kauf bereit.

Die Artikelnummer entnehmen Sie bitte dem Typenschild am Produkt, einer Gravur am Produkt, dem Titelblatt Ihrer Anleitung (unten links) oder dem Aufkleber auf der Rück- oder Unterseite des Produktes.

Sollten Funktionsfehler oder sonstige Mängel auftreten kontaktieren Sie zunächst die nachfolgend benannte Serviceabteilung telefonisch oder per EMail.

Ein als defekt erfasstes Produkt können Sie dann unter Beifügung des Kaufbelegs (Kassenbon) und der Angabe, worin der Mangel besteht und wann er aufgetreten ist, für Sie portofrei an die Ihnen mitgeteilte Service Anschrift übersenden.



Auf parkside-diy.com können Sie diese und viele weitere Handbücher einsehen und herunterladen. Mit diesem QR-Code gelangen Sie direkt auf parkside-diy.com. Wählen Sie Ihr Land aus, und suchen Sie über die Suchmaske nach den Bedienungsanleitungen. Mittels Eingabe der Artikelnummer (IAN) 496461_2504 gelangen Sie zur Bedienungsanleitung für Ihren Artikel.

● Service

DE **Service Deutschland**

Tel.: 08008855300

Kontaktformular auf
parkside-diy.com

IAN 496461_2504

AT **Service Österreich**

Tel.: 0800447750

Kontaktformular auf
parkside-diy.com

IAN 496461_2504

BE **Service Belgien**

Tél.: 080012614

Kontaktformular auf
parkside-diy.com

IAN 496461_2504

CH **Service Schweiz**

Tel.: 0800563601

Kontaktformular auf
parkside-diy.com

IAN 496461_2504

● EU-Konformitätserklärung

EU-KONFORMITÄTSERKLÄRUNG (Nr. 496461_2504)

IAN: 496461_2504
 Produkt-Identifikation: "PARKSIDE" Hochdruckreiniger
 Modellnummer: HG12096

Der oben beschriebene Gegenstand der Erklärung erfüllt die einschlägigen Harmonisierungsvorschriften der Union:

| |
|--|
| Richtlinie 2006/42/EG |
| Richtlinie 2000/14/EG |
| Richtlinie 2014/30/EU |
| |
| Richtlinie 2011/65/EU mit allen dazugehörigen Änderungen |

Angabe der einschlägigen harmonisierten Normen oder der anderen technischen Spezifikationen, für die die Konformität erklärt wird:

| Nr. / Teile |
|-------------------------------|
| Richtlinie 2006/42/EG |
| EN 60335-1:2012/A16:2023 |
| EN 60335-2-79:2012 |
| EN 62233:2008 |
| Richtlinie 2014/30/EU |
| EN IEC 55014-1:2021 |
| EN IEC 55014-2:2021 |
| EN IEC 61000-3-2-2019/A1:2021 |
| EN 61000-3-3:2013/A2:2021 |

Der Gegenstand der oben beschriebenen Erklärung steht im Einklang mit der Richtlinie 2011/65/EU des Europäischen Parlaments und des Rates vom 8. Juni 2011 zur Beschränkung der Verwendung bestimmter gefährlicher Stoffe in Elektro- und Elektronikgeräten:

| Nr. / Teile |
|-------------------|
| EN IEC 63000:2018 |

Konformitätsbewertungsverfahren / ggf. Name und Anschrift der benannten Stelle: EN ISO 3744:1995, Point 27 Part B Annex III EU-RL 2000/14/EC, TÜV SÜD China

Gemessener Schallleistungspegel an einem für diesen Typ repräsentativen Gerät: 80.1 dB(A)

Garantierter Schallleistungspegel für dieses Gerät: 83 dB(A)

Person, die die technische Dokumentation aufbewahrt: OWIM GmbH & Co.KG

Unterzeichnet für und im Namen von:

OWIM GmbH & Co. KG, Stiftsbergstraße 1, 74167 Neckarsulm, Deutschland

Diese Konformitätserklärung wird unter der alleinigen Verantwortung des Herstellers ausgestellt.

Original-Konformitätserklärung





















| | | | |
|------------|------------|---------------------------------|--------------------------------------|
| Neckarsulm | 07.07.2025 | | |
| Ort | Datum | ppa. Jens Buchheim Prokurist | ppa. Dr. Thorsten Maier Prokurist |

DE



- List of pictograms used** Page 26
- Introduction** Page 27
 - Intended use Page 27
 - Scope of delivery Page 27
 - Parts description..... Page 27
 - Technical data..... Page 28
- General safety instructions** Page 29
- First set-up of the product**..... Page 33
 - Unpacking the product..... Page 33
 - Assembly Page 33
 - Establishing the water supply..... Page 34
 - Selecting the attachment Page 34
 - Fitting and removing attachments Page 34
- Operation**..... Page 35
 - Using the product with cleaning agents..... Page 35
 - Switching on..... Page 35
 - Interrupting the operation..... Page 36
 - Bleeding Page 36
 - Ending the operation Page 36
- Cleaning and maintenance** Page 37
 - Cleaning Page 37
 - Maintenance Page 37
 - Storage..... Page 37
- Troubleshooting** Page 38
- Disposal** Page 39
- Warranty**..... Page 39
 - Warranty claim procedure..... Page 40
 - Service Page 40
- EU Declaration of conformity**..... Page 41

List of pictograms used

| | | | |
|--|--|---|--|
|   | <p>Read the instruction manual.</p> |  | <p>Wear eye protection!</p> |
| | |  | <p>Wear a dust mask!</p> |
|  | <p>DANGER! – Designating a hazard with high risk, which will result in death or severe injury if not avoided (e.g. risk of suffocation)</p> |  | <p>Wear protective gloves!</p> |
|  | <p>WARNING! – Designating a hazard with moderate risk, which can result in death or severe injury if not avoided (e.g. risk of electric shock)</p> |  | <p>Wear protective clothing!</p> |
|  | <p>CAUTION! – Designating a hazard with low risk, which could result in minor or moderate injury if not avoided (e.g. risk of scalding)</p> |  | <p>Wear ear protection!</p> |
|  | <p>NOTICE! – Warns of possible damage to property/the product if not avoided (e.g. risk of short circuit)</p> |  | <p>Keep bystanders away during spraying.</p> |
|  | <p>CE mark indicates conformity with relevant EU directives applicable for this product.</p> |  | <p>The product is not suitable for connecting to a drinking water supply system.</p> |
| | |  | <p>Protection class II (double insulation)</p> |
|  | |  | <p>Guaranteed sound power level L_{WA} in dB(A)</p> |
|  | <p>If the mains cord  gets damaged during use, it must be disconnected from the mains supply immediately.</p> | <p>IPX5</p> | <p>Protected against low pressure water stream from any angle</p> |
| | |  | <p>Safety information Instructions for use</p> |

PRESSURE WASHER

● **Introduction**

We congratulate you on the purchase of your new product. You have chosen a high quality product. The instructions for use are part of the product. They contain important information concerning safety, use and disposal. Before using the product, please familiarise yourself with all of the safety information and instructions for use. Only use the product as described and for the specified applications. If you pass the product on to anyone else, please ensure that you also pass on all the documentation with it.

● **Intended use**

- This high pressure cleaner (hereinafter “product” or “power tool”) is designed for cleaning machines, vehicles, buildings, tools, facades, terraces, garden equipment etc. with a high-pressure water jet.
- Always follow the manufacturer’s instructions for the object being cleaned.
- Any other use or modification of the product are considered improper use and can result in hazards such as death, life-threatening injuries and damage. The manufacturer is not liable for any damages caused by improper use.
- The product is intended to be used by do-it-yourselfers. It is not designed for commercial use. The warranty is void in the case of commercial use.

● **Scope of delivery**

⚠ WARNING!

- ▶ The product and the packaging are not children’s toys! Children must not play with plastic bags, sheets and small parts! There is a danger of choking and suffocation!

- 1 High pressure cleaner
- 1 Trigger gun
- 1 Lance
- 1 High-pressure hose
- 1 Cleaning agent tank with nozzle
- 1 Standard vario-nozzle
- 1 Turbo dirt blaster
- 1 Coupling (water connection) (pre-assembled)
- 1 Filter insert (pre-assembled)
- 1 Nozzle cleaning needle
- 3 Holder high-pressure hose
- 1 User manual

● **Parts description**

Fig. A, B

- 1 U-handle
- 2 Trigger gun
- 3 Holder (trigger gun)
- 4 Quick connector plug (2x)
- 5 High-pressure hose
- 6 Holder for nozzles
- 7 Coupling (water connection)
- 8 Filter insert (not visible)
- 9 Holder high-pressure hose
- 10 Child safety lock
- 11 Switch lever
- 12 Release (high-pressure hose)
- 13 Cleaning agent tank with nozzle
- 14 Lance
- 15 Release button
- 16 Standard vario-nozzle
- 17 Turbo dirt blaster
- 18 Holder (Lance)
- 19 Mains cord with mains plug
- 20 Holder (cleaning agent tank with nozzle/mains cord)
- 21 High-pressure connection

22 Release (high-pressure connection)

23 On/off switch

Fig. C

24 Water connection

25 Nozzle cleaning needle

● Technical data

| | |
|--|--------------------------|
| High pressure cleaner | PHDS 110 C3 |
| Rated voltage U: | 230 V~, 50 Hz |
| Rated output P: | 1400 W |
| Protection class: | II/□ (double insulation) |
| Protection type: | IPX5 |
| Weight: | 6.0 kg |
| Length of the mains cord [19]: | approx. 5 m |
| Length of the high-pressure hose [5]: | approx. 8 m |
| Operating pressure (p): | 7.4 MPa |
| Max. permissible pressure (p _{max}): | 11 MPa |
| Max. inlet pressure (p _{in,max}): | 0.8 MPa |
| Max. inlet temperature (T _{in,max}): | 40 °C |
| Rated flow rate (Q): | 5.0 l/min (300 l/h) |
| Max. rated flow rate (Q _{max}): | 6.5 l/min (390 l/h) |

Noise emission value

The measured values were determined in accordance with the standards and regulations stated in the declaration of conformity.

| | |
|--|---------|
| Sound pressure level L _{pA} : | 67.9 dB |
| Uncertainty K _{pA} : | 3 dB |
| Sound power level L _{WA} : | 80.1 dB |
| Uncertainty K _{WA} : | 2.84 dB |

⚠ WARNING!



Wear ear protection!

Vibration emission value

Vibration total values (triaxial vector sum) determined according to ISO 5349-1:2001:

| | |
|----------------------------|-----------------------|
| Vibration a _v : | 1.76 m/s ² |
| Uncertainty K: | 0.41 m/s ² |

NOTE

- ▶ The vibration emission values and the noise emission values given in these instructions have been measured in accordance with a standardised test procedure and can be used for comparison of the power tool with another tool.
- ▶ The specified total vibration values and the noise emission values can also be used to make a provisional load estimate.

⚠ WARNING!

- ▶ Depending on the manner in which the power tool is being used, and in particular the kind of workpiece being worked, the vibration and noise emission values can deviate from the values given in these instructions during actual use of the power tool.

⚠ WARNING!

- ▶ Try to keep the vibration loads as low as possible. Measures to reduce the vibration load are, e.g. wearing gloves and limiting the working time. Wherein all states of operation must be included (e.g. times when the power tool is switched off and times where the power tool is switched on but running without load).



General safety instructions

BEFORE USING THE PRODUCT, FAMILIARISE YOURSELF WITH ALL OF THE SAFETY INFORMATION AND INSTRUCTIONS FOR USE! WHEN PASSING THIS PRODUCT ON TO OTHERS, ALSO INCLUDE ALL THE DOCUMENTS!

In the case of damage resulting from non-compliance with these operating instructions the warranty claim becomes invalid! No liability is accepted for consequential damage! In the case of material damage or personal injury caused by incorrect handling or non-compliance with the safety instructions, no liability is accepted!

Children and persons with disabilities

⚠ WARNING! RISK OF LOSS OF LIFE OR ACCIDENT TO INFANTS AND CHILDREN!

Never leave children unsupervised with the packaging material.

The packaging material represents a danger of suffocation.

Children frequently underestimate the dangers.

Always keep children away from the packaging material.

- The product must not be used by children. Children must be supervised to ensure that they do not play with the product.
- The product can be operated by individuals with reduced physical, sensory or mental abilities or a lack of experience and knowledge if they are supervised or have been instructed in the safe use of the product and understand the resulting hazards.

General information

- People who are not familiar with the user manual may not use the product.
- The product may only be operated by instructed persons.
- The product must not be used at altitudes over 2000 m.
- In the case of a malfunction or defect during operation, the product must be switched off immediately and the mains plug removed from the mains socket.
- The user is responsible for any accidents or risks to others and their property.
- Observe noise protection rules and other local regulations.

Preparation

WARNING!



Wear eye protection!



Wear a dust mask!



Wear protective gloves!

WARNING!



Wear protective clothing!

- Aerosols may be produced during the use of the product. Inhalation of aerosols may be harmful to health.
- Depending on the application, the use of fully shielded nozzles (e.g. surface cleaners) can significantly reduce the emission of aqueous aerosols. Depending on the environment to be cleaned, wear a suitable respirator of class FFP 2 or comparable to protect against the inhalation of aerosols if the use of a fully shielded nozzle is not possible.
- Do not work with a damaged or incomplete product or one which has been converted without the permission of the manufacturer. Before commissioning, have

a specialist check that the required electrical protective measures are in place.

- The product may only be connected to a mains socket that has been installed by an experienced electrician in accordance with IEC 60364-1.
- Prior to use, always check the mains cord and extension cord for signs of damage or wear and tear. If the mains cord gets damaged during use, it must be disconnected from the mains supply immediately. Do not touch the mains cord before it has been disconnected from the mains supply. Do not use the product if the mains cord is damaged or worn.
- If the mains cord of this product is damaged, it must be replaced by the manufacturer, their customer service or by a similarly qualified person in order to avoid hazards. Contact the service centre (see “Service”).
- Connect the product only to a mains socket with a residual current circuit breaker (RCD switch) of rated residual current no more than 30 mA.
- Use only extension cords that are designed for outdoor use. The connection must be dry and routed above the ground. We recommend using a cable drum that holds the mains socket at least 60 mm above the ground.
- Extension cords must have a minimum wire cross section of $2 \times 2.5 \text{ mm}^2$.
- High-pressure hoses, fittings and couplings are important for product safety. Only use high-pressure hoses, fittings and couplings recommended by the manufacturer.
- Do not start the product if the mains cord, water supply or other important parts such as the high-pressure hose or spray gun are damaged or leaky.

- Only use the product on a firm, level surface.
- Never use the product if there are children or animals nearby. People nearby must wear protective clothing.
- Never use the mains cord to pull the mains plug out of the mains socket or to pull the product. Protect the mains cord from heat, oil and sharp edges.

Operation

- Pay attention, be aware of what you are doing and take the utmost care when working with the product. Do not use the product if you are tired or you are under the influence of drugs, alcohol or medication.
- High-pressure jets can be dangerous if used incorrectly. The jet must not be directed at persons, animals, active electrical equipment or the product itself.
- Do not direct the jet at yourself or others to clean clothing or shoes.
- If you come into contact with cleaning agents, rinse them with sufficient clean water.
- ▲ **WARNING! Risk of fire or explosion!** Do not spray flammable liquids. Do not use the product near flammable liquids or gases.
- Never transport the product while the motor is running.
- Switch off the product and remove the mains plug from the mains socket. Make sure that all moving parts have come to a complete stop:
 - when leaving the product
 - before changing the accessories
 - before removing obstructions or loosening blockages
 - before checking the product, cleaning it or performing maintenance work on it

- If the product starts to vibrate abnormally, an immediate check is required:
 - search for signs of damage
 - replace damaged parts
 - contact the service centre (see “Service”)

Cleaning, maintenance and storage

- Allow the motor to cool down before storing the product for a longer period.
- Replace worn or damaged parts in the interests of safety. Use only original spare parts and accessories. Using externally produced parts results in the immediate loss of any warranty claim.
- The product may only be opened by an authorised electrician. Always contact our service centre for repairs (see “Service”).
- Switch the motor off, disconnect the product from the mains supply and allow the product to cool off:

- if you want to clean, adjust or store the product
- if you want to exchange an accessory part

- Handle the product with care and keep it clean.
- Store the product out of reach of children.

● First set-up of the product

● Unpacking the product

1. Take the product out of the packaging and remove all packaging materials and plastic wrappings.
2. Check to make sure that all listed parts are included (see “Scope of delivery”).
3. Check whether the product and all parts are in good condition, if any damage or defect is detected, do not use the product, but follow the procedure described (see “Warranty”).

● Assembly

Assembling the holder

(Fig. A)

1. Slide the holder for the cleaning agent tank/mains cord **20** into the receptor on the side of the product.
2. Slide the holders for the high-pressure hose **9** into the receptors on the rear of the product.

Setting up the product

1. Place the product on a level surface.
2. Connecting the high-pressure hose **5**: Plug a quick connector plug **4** into the high-pressure connection **21**.
Disconnecting high-pressure hose **5**: Press the release **22**.

- Connecting the trigger gun **2**: Plug the other quick connector **4** into the high-pressure connection on the trigger gun **2**.

● Establishing the water supply

NOTE – Requirements for establishing the water supply

- ▶ Supply hose:
 - Garden hose with fitted quick connector with garden hose adaptor (not included); Ø 13 mm (½"); length between 5 m and 30 m
 - Minimum pump capacity: 5.0 l/min (300 l/h)
- ▶ System separator (check valve):
 - A system separator (check valve) prevents the backflow of water and cleaning agent into the drinking water pipeline.
 - The product must never be connected to the drinking water network without a system separator. A suitable system separator must be used in accordance with EN 12729 Type BA.
 - Water that has flowed through a system separator is classified as non-potable.
 - System separators are available from specialist dealers.

(Fig. C)

- Insert the filter insert **8** in the water connection **24**.
- Fit the coupling **7** on the water connection **24**.
- Attach the quick connector with garden hose adaptor to the supply hose.
- Connect the supply hose to the water supply.

- Bleeding the supply hose: Open the water supply until the water flows bubble-free out of the other end of the supply hose. Close the water supply.
- Connect the quick connector with garden hose adaptor on the supply hose to the coupling **7**.

● Selecting the attachment

- Select one of the following attachments:

| Attachment | Suitable for |
|---------------------------------|---------------------------|
| 16 Standard vario-nozzle | Wide or narrow water jets |
| 17 Turbo dirt blaster | Low water consumption |
| 13 Cleaning agent tank | Use with cleaning agents |

● Fitting and removing attachments

(Fig. B)

Attaching the nozzle

- Insert the lance **14** into the trigger gun **2**. Rotate the lance clockwise so that it locks in place.
- Attach the nozzle **16/17** to the lance **14**. The nozzle clicks into place.

Removing the nozzle

- Press and hold the release button **15** on the front end of the lance **14**.
- Pull the nozzle **16/17** off the lance **14**.
- Removing the lance **14** from the trigger gun **2**: Push, turn and pull the lance.

Attaching the cleaning agent tank

- Removing the lance **14** from the trigger gun **2**: Push, turn and pull the lance.

2. Insert the cleaning tank **13** into the trigger gun **2**. Rotate the cleaning tank clockwise so that it locks in place.

Removing the cleaning agent tank

- Removing the cleaning tank **13** from the trigger gun **2**: Push, turn and pull the lance **14**.

● Operation

● Using the product with cleaning agents

NOTE

- ▶ Familiarise yourself with the operating elements before using the product for the first time.
- ▶ Use the product with a neutral cleaning agent based on biodegradable anionic surfactants.
- ▶ The use of other cleaning agents or chemicals can negatively impact the safety of the product and can cause damage. Such damage to the product is not covered by the warranty.
- ▶ Buy cleaning agents from our online shop (see “Replacement parts”).
- ▶ The cleaning agent tank **13** has to be filled with cleaning agent before use.
- ▶ The cleaning agent is automatically sucked from the cleaning agent tank **13**.

Filling and emptying the cleaning agent tank

1. Unscrew the sealing cap with nozzle from the cleaning agent tank **13**.
2. Fill or empty the cleaning agent tank **13**.
3. Screw the sealing cap onto the cleaning agent tank **13**.

● Switching on

⚠ WARNING! Risk of injury due to unintentional start-up!

- ▶ Do not insert the mains plug **19** into the mains socket until the product is fully prepared for use.

⚠ WARNING! Risk of electric shock!

- ▶ Move the on/off switch **23** to the **0** position (off). Remove the mains plug **19** from the mains socket. Connect the water again (see “Establishing the water supply”).
- ▶ Unsuitable extension cords can be dangerous! Use only extension cords that are designed for outdoor use. The connection must be dry and routed above the ground. We recommend using a cord drum that holds the socket at least 60 mm above the ground.

⚠ WARNING! Risk of injury!



- ▶ Be aware of the recoil force when the water jet commences. There is a risk of injuring yourself or other people. Ensure that your footing is secure. Keep a good hold on the trigger gun **2**.

⚠ NOTICE! Risk of product damage!

- ▶ Do not dry run the product. Do not operate the product with the water tap turned off.

1. Ensure that the on/off switch **23** is in the **0** position (off).
2. Connect the mains plug **19** to a suitable mains socket.
3. Turn the water tap on fully.
4. Move the on/off switch **23** to the **I** position (on). The motor switches on briefly until the necessary pressure has built up. Then the motor stops.

5. Starting the pressure jet:
 - Unlock the switch lever **11** using the child safety lock **10**:

| Status of the switch lever 11 | Direction child safety lock 10 |
|---|---------------------------------------|
|  (Locked) | ← |
|  (Unlocked) | → |
| * Seen from behind | |



- Press the switch lever **11** on the trigger gun **2**. The nozzle starts working at pressure and the motor starts.
6. Stopping the pressure jet: Release the switch lever **11**. The high pressure is maintained by the product.

● Interrupting the operation

⚠ WARNING! Risk of injury due to pressure jet!

▶ Lock the switch lever **11** every time you take a break.

1. Release the switch lever **11** on the trigger gun **2**.
2. If you put down the trigger gun **2**: Lock the switch lever **11** using the child safety lock **10**:

| Status of the switch lever 11 | Direction child safety lock 10 |
|---|---------------------------------------|
|  (Locked) | ← |
|  (Unlocked) | → |
| * Seen from behind | |

3. When taking longer breaks: Move the on/off switch **23** to the **0** position (off).
4. Insert the trigger gun **2** with lance **14** and nozzle **16/17** into the holder for the trigger gun **3**.

● Bleeding

Bleeding the supply hose

1. Close the water tap.
2. Remove the supply hose from the product (see “Establishing the water supply”).

Bleeding the product

1. Move the on/off switch **23** to the **I** position (on).
2. Wait until pressure has built up and the motor stops.
3. Move the on/off switch **23** to the **0** position (off).
4. Press the switch lever **11** on the trigger gun **2** until the pressure has been released.
5. Repeat steps 1 to 4 several times until there is no more air in the product.

● Ending the operation

1. After working with cleaning agents: Rinse the product with clear water until all cleaning agents are removed.
2. Release the switch lever **11**.
3. Move the on/off switch **23** to the **0** position (off).
4. Close the water tap.
5. Press the switch lever **11** on the trigger gun **2** until the pressure has been released.
6. Remove the mains plug **19** from the mains socket. Wind the mains cord on the holder **20**.
7. Disconnect the product from the water supply.

● **Cleaning and maintenance**

● **Cleaning**

⚠ WARNING! Risk of electric shock and injury due to unintentional start-up!

- ▶ Protect yourself when performing maintenance or cleaning work. Switch off the product and remove the mains plug [19] from the mains socket.

⚠ NOTICE! Risk of product damage!

- ▶ Improper cleaning can damage the product. Never spray down the product with water. Do not clean the product under running water.
- ▶ Do not use any abrasive cleaning agents or solvents.
- ▶ Always keep the product clean.

NOTE

- ▶ Have any repair and maintenance work that is not described in this user manual carried out by the service centre (see “Service”). Only use original replacement parts.

Cleaning after operation

1. Move the on/off switch [23] to the **0** position (off).
2. Remove the mains plug [19] from the mains socket.
3. Keep the ventilation slits clean and free of objects.
4. Clean the product with a soft brush or a slightly damp cloth.

Cleaning the standard vario-nozzle

NOTE

- ▶ In rare cases: The standard vario-nozzle [16] may become clogged by foreign bodies.

1. Remove the standard vario-nozzle [16] (see “Fitting and removing attachments”).
2. Removing foreign bodies: Use the nozzle cleaning needle [25].
3. Rinse the standard vario-nozzle [16] with water to remove the foreign body.

Cleaning the filter insert in the water connection

1. Remove the coupling [7] from the water connection [24].
2. Remove the filter insert [8] from the water connection [24].
3. Clean the filter insert [8] under running water.
4. Fit the filter insert [8] and coupling [7] in reverse order.

● **Maintenance**

NOTE

- ▶ The product is maintenance free.

Replacement parts

- Customers can obtain compatible replacement parts via www.optimex-shop.com.
- If you are not sure where you can purchase compatible parts, please contact the Lidl Service Hotline (see „Service“).

● **Storage**



⚠ NOTICE! Risk of product damage!

- ▶ The product and attachments can be destroyed by frost if they are not completely emptied of water.
1. Completely empty the water from the product:
 - Disconnect the product from the water supply.
 - Switch on the product for a maximum of 1 minute.

- Press the switch lever **11** on the trigger gun **2** until there is no more water coming out of the trigger gun or the attachments.
 - Turn off the product.
2. Completely empty the water from the attachments.
 3. Store all attachments in the intended holders **6/18/20**.
 4. Remove the high-pressure hose **5**. Empty the high-pressure hose.
 5. Store the high-pressure hose **5** and mains cord **19** in the intended holders **9/20**.
 6. Always store the product and attachments:
 - clean
 - dry
 - protected against dust
 - protected against frost
 - out of the reach of children

● Troubleshooting

| Problem | Possible cause | Solution |
|--------------------------------------|--|--|
| The product does not start. | The product is not switched on. | Move the on/off switch 23 to the I position (on). |
| | The mains cord 19 is not connected to the mains socket. | Connect the mains plug 19 to the mains socket. Check the mains socket, mains cord 19 , mains plug and have them repaired by a qualified electrician if necessary. |
| | There is incorrect voltage supply. | Check whether the voltage supply matches the information on the product's type plate. |
| The product does not convey water. | Air bubbles in the product. | Switch on the product and press the switch lever 11 . Bleed the product and the supply hose (see "Bleeding"). |
| There is no pressure in the product. | Air bubbles in the product. | |
| | There is a pressure loss in the water supply. | Check the water supply. |
| Water is leaking from the product. | The connections are not correctly installed. | Switch off the product and remove the mains plug 19 from the mains socket. Reconnect the product to the water supply (see "Establishing the water supply"). |
| | The water connection 24 is leaky. | Switch off the product and remove the mains plug 19 from the mains socket. Change the coupling 7 on the water connection 24 including the sealing ring (see "Replacement parts"). |

| Problem | Possible cause | Solution |
|---|--|---|
| There are strong pressure fluctuations. | The standard vario-nozzle  is dirty or clogged. | Clean the standard vario-nozzle  and remove foreign bodies if required (see “Cleaning the standard vario-nozzle”). |

● **Disposal**

The packaging is made entirely of recyclable materials, which you may dispose of at local recycling facilities.



Observe the marking of the packaging materials for waste separation, which are marked with abbreviations (a) and numbers (b) with following meaning: 1–7: plastics/20–22: paper and fibreboard/80–98: composite materials.

Product:



Points de collecte sur www.quefairemesdechets.fr
Privilégiez la réparation ou le don de votre appareil !

The product incl. accessories and packaging materials are recyclable and are subject to extended producer responsibility.

Dispose them separately, following the illustrated Info-tri (sorting information), for better waste treatment.

The Triman logo is valid in France only.



Contact your local refuse disposal authority for more details of how to dispose of your worn-out product.



To help protect the environment, please dispose of the product properly when it has reached the end of its useful life and not in the household waste.

Information on collection points and their opening hours can be obtained from your local authority.

● **Warranty**

The product has been manufactured to strict quality guidelines and meticulously examined before delivery. In the event of material or manufacturing defects you have legal rights against the retailer of this product. Your legal rights are not limited in any way by our warranty detailed below.

The warranty for this product is 3 years from the date of purchase. The warranty period begins on the date of purchase. Keep the original sales receipt in a safe location as this document is required as proof of purchase.

Any damage or defects already present at the time of purchase must be reported without delay after unpacking the product.

Should the product show any fault in materials or manufacture within 3 years from the date of purchase, we will repair or replace it – at our choice – free of charge to you. The warranty period is not extended as a result of a claim being granted. This also applies to replaced and repaired parts.

This warranty becomes void if the product has been damaged, or used or maintained improperly.

The warranty covers material or manufacturing defects. This warranty does not cover product parts subject to normal wear and tear, thus considered consumables (e.g. batteries, tubes, cartridges), nor damage to fragile parts, e.g. switches or glass parts.

● **Warranty claim procedure**

So that your request can be processed quickly, please observe the following instructions:

For all inquiries, please have the receipt and item number (IAN 496461_2504) ready as proof of purchase.

The article number can be taken from the identification label on the product, engraving on the product, the front cover of your manual (at the bottom left), or the sticker on the back or bottom of the product.

If malfunctions or other defects arise, first contact the service department indicated below by phone or email.

You can then send a product recorded as defective to the communicated service address postage-free, making sure to enclose proof of purchase (receipt) and information on the details of the defect and when it occurred.

You can download and view this and numerous other manuals at parkside-diy.com. This QR code takes you directly to parkside-diy.com. Choose your country and use the search screen to search for the operating instructions. Entering the item number (IAN) 496461_2504 takes you to the operating instructions for your item.

● **Service**

Ⓜ **Service Great Britain**

Tel.: 08000518970

Contact form on parkside-diy.com

IAN 496461_2504

Ⓜ **Service Ireland**

Tel.: 1800851251

Contact form on parkside-diy.com

IAN 496461_2504



● EU Declaration of conformity

| |
|--|
| EU DECLARATION OF CONFORMITY (No 496461_2504) |
|--|

IAN: 496461_2504
Product identification: "PARKSIDE" High pressure cleaner
Model Number: HG12096

The object of the declaration described above is in conformity with the relevant Union harmonisation legislation:

| |
|---|
| Directive 2006/42/EC |
| Directive 2000/14/EC |
| Directive 2014/30/EU |
| Directive 2011/65/EU and all related amendments |

References to the relevant harmonised standards used or references to the other technical specifications in relation to which conformity is declared:

| N° / Parts |
|-------------------------------|
| Directive 2006/42/EC |
| EN 60335-1:2012/A16:2023 |
| EN 60335-2-79:2012 |
| EN 62233:2008 |
| Directive 2014/30/EU |
| EN IEC 55014-1:2021 |
| EN IEC 55014-2:2021 |
| EN IEC 61000-3-2-2019/A1:2021 |
| EN 61000-3-3:2013/A2:2021 |

The object of the declaration described above is in conformity with Directive 2011/65/EU of the European Parliament and of the Council of 8 June 2011 on the restriction of the use of certain hazardous substances in electrical and electronic equipment:

| N° / Parts |
|-------------------|
| EN IEC 63000:2018 |

Conformity Assessment procedure / name&adress notified body where appropriate: EN ISO 3744:1995, Point 27 Part B Annex III EU-RL 2000/14/EC, TÜV SÜD China

Measured sound power level on an equipment representative for this type: 80.1 dB(A)

Guaranteed sound power level for this equipment: 83 dB(A)

Keeper of the technical documentation: OWIM GmbH & Co.KG

Signed for and on behalf of:

OWIM GmbH & Co. KG, Stiftsbergstraße 1, 74167 Neckarsulm, Germany

This declaration of conformity is issued under the sole responsibility of the manufacturer.

Translation of the original declaration of conformity



















| | | | |
|------------|------------|--|---|
| Neckarsulm | 07.07.2025 | <i>ppa. Jens Buchheim</i> | <i>ppa. Dr. Thorsten Maier</i> |
| Place | Date | ppa. Jens Buchheim Authorised Signatory | ppa. Dr. Thorsten Maier Authorised Signatory |

EN



| | | |
|---|------|----|
| Liste des pictogrammes/symboles utilisés | Page | 43 |
| Introduction | Page | 44 |
| Utilisation conforme aux prescriptions | Page | 44 |
| Contenu de l'emballage | Page | 44 |
| Description des pièces | Page | 44 |
| Données techniques | Page | 45 |
| Consignes générales de sécurité | Page | 46 |
| Mise en service | Page | 51 |
| Déballage du produit | Page | 51 |
| Montage | Page | 51 |
| Établir l'alimentation en eau | Page | 52 |
| Choisir un accessoire | Page | 52 |
| Fixer et retirer les embouts | Page | 52 |
| Fonctionnement | Page | 53 |
| Utiliser le produit avec des détergents | Page | 53 |
| Mise en marche | Page | 53 |
| Interrompre le fonctionnement | Page | 54 |
| Purge | Page | 54 |
| Terminer l'opération | Page | 55 |
| Nettoyage et entretien | Page | 55 |
| Nettoyage | Page | 55 |
| Entretien | Page | 56 |
| Rangement | Page | 56 |
| Dépannage | Page | 56 |
| Mise au rebut | Page | 57 |
| Garantie | Page | 58 |
| Faire valoir sa garantie | Page | 59 |
| Service après-vente | Page | 60 |
| Déclaration UE de conformité | Page | 61 |

Liste des pictogrammes/symboles utilisés

| | | | |
|--|--|---|---|
|  | <p>Lisez le mode d'emploi.</p> |  | <p>Porter une protection oculaire !</p> |
|  | <p>DANGER ! – Indique un danger avec un risque élevé, qui, s'il n'est pas évité, peut entraîner la mort ou une blessure grave (par ex. risque d'étouffement ou d'asphyxie)</p> |  | <p>Porter un masque de protection respiratoire !</p> |
|  | <p>AVERTISSEMENT ! – Indique un danger avec un risque modéré, qui, s'il n'est pas évité, peut entraîner la mort ou une blessure grave (par ex. risque de décharge électrique)</p> |  | <p>Porter des gants protecteurs !</p> |
|  | <p>PRUDENCE ! – Indique un danger avec un faible risque, qui, s'il n'est pas évité, peut entraîner une blessure légère à modérée (par ex. risque de brûlures)</p> |  | <p>Porter une protection auditive !</p> |
|  | <p>ATTENTION ! – Avertit du risque d'éventuels dommages matériels (par ex. risque de court-circuit)</p> |  | <p>Toutes les personnes présentes doivent se tenir à l'écart durant la pulvérisation.</p> |
|  | <p>Si le cordon d'alimentation ¹⁹ est endommagé pendant l'utilisation, il doit être immédiatement débranché du réseau électrique.</p> |  | <p>Le produit n'est pas conçu pour être raccordé au réseau d'eau potable.</p> |
|  | <p>Le sigle CE confirme la conformité aux directives de l'UE applicables au produit.</p> |  | <p>Classe de protection II (isolation double)</p> |
|  | <p>IPX5</p> |  | <p>Niveau de puissance acoustique garanti L_{WA} en dB(A)</p> |
|  | <p>Protégé contre les jets d'eau à basse pression provenant de n'importe quel angle</p> |  | <p>Consignes de sécurité Instructions de manipulation</p> |

NETTOYEUR HAUTE PRESSION

● Introduction

Nous vous félicitons pour l'achat de votre nouveau produit. Vous avez opté pour un produit de grande qualité. Le mode d'emploi fait partie intégrante de ce produit. Il contient des indications importantes pour la sécurité, l'utilisation et la mise au rebut. Veuillez lire consciencieusement toutes les indications d'utilisation et de sécurité du produit. Ce produit doit uniquement être utilisé conformément aux instructions et dans les domaines d'application spécifiés. Lors d'une cession à tiers, veuillez également remettre tous les documents.

● Utilisation conforme aux prescriptions

- Ce nettoyeur haute pression (ci-après dénommé « produit » ou « outil électrique ») est destiné au nettoyage au jet d'eau haute pression de machines, véhicules, constructions, outils, façades, terrasses, outils de jardinage, etc.
- Respectez toujours les instructions du fabricant de l'objet à nettoyer.
- Toute autre utilisation ou modification du produit est considérée comme non conforme et peut entraîner des risques tels que la mort, des blessures mortelles et des détériorations. Le fabricant décline toute responsabilité pour des dommages causés par une utilisation inappropriée.
- Le produit est destiné à être utilisé par des bricoleurs. Il n'est pas destiné à un usage commercial. En cas d'utilisation commerciale, la garantie est alors annulée.

● Contenu de l'emballage

⚠ AVERTISSEMENT !

- ▶ Le produit et les matériaux d'emballage ne sont pas des jouets pour les enfants ! Les enfants ne sont pas autorisés à jouer avec des sacs en plastique, des films et des petites pièces ! Il existe un danger d'asphyxie et d'ingestion !

- 1 Nettoyeur haute pression
- 1 Poignée pistolet
- 1 Lance
- 1 Tuyau haute pression
- 1 Réservoir de détergent avec buse
- 1 Buse Vario standard
- 1 Fraise pour salissures turbo
- 1 Raccord (arrivée d'eau) (prémonté)
- 1 Insert de tamisage (prémonté)
- 1 Aiguille de nettoyage de buse
- 3 Support pour tuyau haute pression
- 1 Mode d'emploi

● Description des pièces

Fig. A, B

- 1 Poignée en forme d'étrier
- 2 Poignée pistolet
- 3 Support (poignée pistolet)
- 4 Connecteur rapide (2x)
- 5 Tuyau haute pression
- 6 Support pour buses
- 7 Raccord (arrivée d'eau)
- 8 Insert de tamis (non visible)
- 9 Support pour tuyau haute pression
- 10 Verrouillage enfants
- 11 Levier de mise en marche
- 12 Déverrouillage (tuyau haute pression)
- 13 Réservoir de détergent avec buse
- 14 Lance
- 15 Bouton de déverrouillage
- 16 Buse Vario standard
- 17 Fraiseuse à salissures turbo
- 18 Support (lance)
- 19 Cordon d'alimentation avec fiche secteur

- 20 Support (réservoir de détergent avec buse/cordon d'alimentation)
- 21 Raccord haute pression
- 22 Déverrouillage (raccord haute pression)
- 23 Interrupteur marche/arrêt

Fig. C

- 24 Arrivée d'eau
- 25 Aiguille de nettoyage de buse

● Données techniques

| | |
|---|-------------------------|
| Nettoyeur haute pression | PHDS 110 C3 |
| Tension nominale U : | 230 V~, 50 Hz |
| Puissance nominale P : | 1400 W |
| Classe de protection : | II/□ (double isolation) |
| Indice de protection : | IPX5 |
| Poids : | 6,0 kg |
| Longueur du cordon d'alimentation 19 : | env. 5 m |
| Longueur du tuyau haute pression 5 : | env. 8 m |
| Pression d'utilisation (p) : | 7,4 MPa |
| Pression maximale admissible (p _{max}) : | 11 MPa |
| Pression d'alimentation (p _{in,max}) : | 0,8 MPa |
| Température d'alimentation max (T _{in,max}) : | 40 °C |
| Débit assigné (Q) : | 5,0 l/min (300 l/h) |
| Débit max. assigné (Q _{max}) : | 6,5 l/min (390 l/h) |

Valeurs des émissions sonores

Les valeurs mesurées ont été déterminées en conformité avec les normes et les dispositions mentionnées dans la déclaration de conformité.

| | |
|--|---------|
| Niveau de pression acoustique L _{pA} : | 67,9 dB |
| Incertitude K _{pA} : | 3 dB |
| Niveau de puissance acoustique L _{WA} : | 80,1 dB |
| Incertitude K _{WA} : | 2,84 dB |

⚠ AVERTISSEMENT !



Porter une protection auditive !

Valeurs d'émission de vibrations

Valeurs totales de vibration (somme vectorielle de trois directions), déterminées conformément à ISO 5349-1:2001 :

| | |
|----------------------------|-----------------------|
| Vibration a _n : | 1,76 m/s ² |
| Incertitude K : | 0,41 m/s ² |

REMARQUE

- ▶ Les valeurs de vibration totale et d'émission sonore spécifiées ont été mesurées selon une procédure de test normalisée et peuvent être utilisées pour comparer un outil électrique avec un autre.
- ▶ Les valeurs de vibration totale et d'émission sonore spécifiées peuvent également être utilisées pour une estimation préliminaire de la sollicitation.

AVERTISSEMENT !

- ▶ Les émissions de vibrations et de bruit générées lors de l'utilisation effective de l'outil électrique peuvent différer des valeurs spécifiées en fonction de la manière dont l'outil électrique est utilisé, en particulier du type de pièce à traiter.
- ▶ Essayez de minimiser au maximum la sollicitation. Des mesures prises pour la réduction de la sollicitation par vibrations sont par exemple le port de gants lors de l'utilisation de l'outil et la limitation du temps de travail. Toutes les parties du cycle de fonctionnement sont à prendre en compte (par exemple les périodes durant lesquelles l'outil électrique est éteint, et celles où il est certes allumé, mais fonctionne sans sollicitation).



Consignes générales de sécurité

AVANT D'UTILISER LE PRODUIT, FAMILIARISEZ-VOUS AVEC TOUTES LES CONSIGNES DE SÉCURITÉ ET LES INSTRUCTIONS CONCERNANT SON UTILISATION ! TRANSMETTEZ TOUS LES DOCUMENTS CONCERNANT LE PRODUIT LORSQUE VOUS LE DONNEZ À UN TIERS !

Dans le cas de dommages résultant du non-respect des instructions du mode d'emploi, le recours à la garantie est annulé ! Toute responsabilité est déclinée en cas de dommages consécutifs ! Aucune responsabilité n'est assumée dans le cas de dommages aux biens et aux personnes résultant d'une utilisation inappropriée ou du non-respect des consignes de sécurité !

Enfants et personnes atteintes d'un handicap

AVERTISSEMENT !

DANGER DE MORT OU RISQUE D'ACCIDENTS POUR LES BÉBÉS ET LES ENFANTS !

Ne laissez jamais des enfants sans surveillance avec des matériaux d'emballage.

Les matériaux d'emballage représentent un risque d'étouffement. Les enfants sous-estiment souvent les dangers. Tenez toujours les enfants hors de la portée des matériaux d'emballage.

- Le produit ne doit pas être utilisé par des enfants. Les enfants doivent être surveillés afin de s'assurer qu'ils ne jouent pas avec le produit.
- Le produit peut être utilisé par des personnes ayant des capacités physiques, sensorielles ou mentales limitées ou ayant une expérience et des connaissances réduites, seulement si elles sont surveillées ou si elles ont reçu des instructions concernant l'utilisation en toute sécurité du produit et ont compris les risques encourus.
- En cas de dysfonctionnement ou de défaut pendant le fonctionnement, le produit doit être éteint immédiatement et la fiche secteur débranchée de la prise de courant.
- L'utilisateur est responsable des accidents ou dommages causés à des tiers ou à leurs biens.
- Respectez la réglementation sur le bruit et les autres réglementations locales.

Informations générales

- Les personnes qui ne sont pas familières avec le mode d'emploi ne doivent pas utiliser le produit.
- Le produit ne doit pas être utilisé par des personnes non formées.
- Le produit ne doit pas être utilisé à des altitudes supérieures à 2000 mètres.

Préparation

AVERTISSEMENT !



Porter une protection oculaire !



Porter un masque de protection respiratoire !



Porter des gants protecteurs !



Porter des vêtements de protection !

- Des aérosols peuvent se former lors de l'utilisation du produit. Inhaler des aérosols peut être nocif pour la santé.
- Selon l'application, l'utilisation de buses entièrement blindées (par exemple, nettoyeurs de surface) peut réduire considérablement les émissions d'aérosols aqueux. En fonction de l'environnement à nettoyer, porter un appareil respiratoire approprié de classe FFP 2 ou équivalent pour se protéger contre l'inhalation d'aérosols lorsqu'il n'est pas possible d'utiliser une buse entièrement blindée.
- Ne travaillez pas avec un produit endommagé, incomplet ou transformé sans l'accord du fabricant. Avant d'utiliser le produit, faites vérifier par un technicien spécialisé si les mesures de protection électrique requises sont en place.
- Le produit ne doit être branché que sur une prise de courant installée par un électricien expérimenté conformément à la norme IEC 60364-1.
- Vérifiez toujours que le cordon d'alimentation et la rallonge ne présentent pas de signes de détérioration ou d'usure avant de les utiliser. Si le cordon d'alimentation est endommagé pendant l'utilisation, il doit être immédiatement débranché du réseau électrique. Ne touchez pas le cordon d'alimentation avant qu'il ne soit débranché du secteur. N'utilisez pas le produit si le cordon d'alimentation manque, est endommagé ou usé.
- Si le cordon d'alimentation de ce produit est endommagé, il doit être remplacé soit par le fabricant, par son service après-vente ou par une main d'œuvre

qualifiée afin d'éviter tout danger. Adressez-vous au service après-vente (voir « Service après-vente »).

- Raccordez le produit uniquement à une prise de courant avec un disjoncteur différentiel (RCD) avec un courant de défaut nominal de 30 mA au maximum.
- N'utilisez que des rallonges adaptées à une utilisation en extérieur. Le raccordement doit être sec et posé au-dessus du sol. Nous recommandons d'utiliser un enrouleur de câble qui maintient la prise à au moins 60 mm du sol.
- Les rallonges doivent présenter une section minimale de $2 \times 2,5 \text{ mm}^2$.
- Les tuyaux haute pression, les raccords et les connexions sont importants pour la sécurité des produits. N'utilisez que des tuyaux haute pression, des raccords et des connexions recommandés par le fabricant.

- Ne mettez pas le produit en service si le cordon d'alimentation en eau ou d'autres pièces importantes comme le tuyau haute pression ou le pistolet pulvérisateur sont endommagés ou ne sont pas étanches.
- N'utilisez le produit que sur une surface solide et plane.
- N'utilisez jamais le produit si des enfants ou des animaux se trouvent à proximité. Les personnes se trouvant à proximité doivent porter des vêtements de protection.

Fonctionnement

- Soyez attentif, soyez conscient de ce que vous faites et faites preuve d'une extrême prudence lorsque vous travaillez avec le produit. N'utilisez pas le produit si vous présentez des signes de fatigue ou êtes sous l'influence de drogues, d'alcool ou de médicaments.

- Les buses haute pression peuvent être dangereuses si elles ne sont pas utilisées correctement. Le jet ne doit pas être dirigé vers des personnes, des animaux, des appareils électriques ou le produit en lui-même.
 - Ne dirigez pas le jet vers vous ou d'autres personnes pour nettoyer des vêtements ou des chaussures.
 - Si vous entrez en contact avec des produits de nettoyage, rincez-les avec suffisamment d'eau propre.
 - N'utilisez jamais le cordon d'alimentation pour débrancher la fiche secteur de la prise de courant ou pour tirer le produit. Protégez le cordon d'alimentation de la chaleur, de l'huile et des arêtes vives.
- ⚠ AVERTISSEMENT !**
Risque d'explosion !
 Ne vaporisez pas de liquides inflammables.
 N'utilisez jamais le produit
- à proximité de liquides ou gaz inflammables.
 - Ne transportez jamais le produit lorsque le moteur est en marche.
 - Éteignez le produit et débranchez la fiche secteur de la prise de courant. Assurez-vous que toutes les pièces mobiles se soient immobilisées :
 - en quittant le produit
 - avant de changer d'accessoire
 - avant l'élimination des obstructions ou la levée des blocages
 - avant de contrôler, de nettoyer ou d'effectuer des travaux d'entretien sur le produit
 - Si le produit se met à vibrer de manière inhabituelle, une vérification immédiate s'impose :
 - Recherchez des signes de détérioration
 - Remplacez les pièces détériorées
 - Contactez le service clientèle (voir « Service après-vente »)

Nettoyage, entretien et rangement

- Laissez le moteur refroidir avant de stocker le produit pendant une période prolongée.
- Remplacez les pièces usées ou endommagées pour des raisons de sécurité. N'utilisez que des pièces de rechange et des accessoires d'origine. L'utilisation de pièces de tiers entraîne la perte immédiate du droit à la garantie.
- Le produit ne doit être ouvert que par un électricien agréé. Adressez-vous à notre service client (voir « Service après-vente ») pour toute réparation.
- Éteignez le moteur, débranchez le produit et laissez-le refroidir :
 - lorsque vous souhaitez nettoyer, régler ou stocker le produit
 - si vous souhaitez remplacer un accessoire
- Utilisez le produit avec soin et gardez-le propre.
- Rangez le produit hors de la portée des enfants.

● Mise en service

● Déballage du produit

1. Sortez le produit de l'emballage et enlevez tous les matériaux d'emballage et films protecteurs.
2. Vérifiez que toutes les pièces sont présentes et que le contenu de l'emballage listé est complet (voir « Contenu de l'emballage »).
3. Vérifiez si le produit et toutes les pièces sont en bon état. Si vous constatez une détérioration ou un défaut, n'utilisez pas le produit mais procédez comme décrit. (voir « Garantie »).

● Montage

Monter le support

(Fig. A)

1. Insérez le support pour le réservoir de détergent/le cordon d'alimentation **20** dans le logement sur le côté du produit.
2. Insérez le support pour le tuyau haute pression **9** dans le logement à l'arrière du produit.

Mettre en place le produit

1. Positionnez le produit sur une surface plane.
2. Raccorder le tuyau haute pression **5** : Branchez un connecteur rapide **4** dans le raccord haute pression **21**. Retirez le tuyau haute pression **5** : Appuyez sur le bouton de déverrouillage **22**.
3. Raccorder la poignée-pistolet **2** : Branchez le connecteur rapide **4** dans le raccord haute pression de la poignée-pistolet **2**.

● Établir l'alimentation en eau

REMARQUE - Exigences en matière d'alimentation en eau

- ▶ Conduite d'alimentation :
 - Tuyau d'arrosage avec raccord rapide intégré avec adaptateur pour tuyau d'arrosage (non fourni) ; Ø 13 mm (½") ; longueur entre 5 m et 30 m
 - Débit de pompe minimal : 5,0 l / min (300 l/h)
- ▶ Séparateur de système (clapet anti-retour) :
 - Le séparateur de système (clapet anti-retour) empêche le reflux d'eau et de détergents dans la conduite d'eau potable.
 - Le produit ne doit jamais être raccordé au réseau d'eau potable sans séparateur de système. Il convient d'utiliser un séparateur de système approprié selon EN 12729 type BA.
 - L'eau qui a traversé un séparateur de système est considérée comme non potable.
 - Des séparateurs de système sont disponibles dans le commerce spécialisé.

(Fig. C)

1. Placez l'insert de tamis [8] dans l'arrivée d'eau [24].
2. Montez le raccord [7] sur l'arrivée d'eau [24].
3. Fixez le raccord rapide avec adaptateur de tuyau d'arrosage au tuyau d'alimentation.
4. Raccordez le tuyau d'alimentation à l'alimentation en eau.
5. Purger le tuyau d'alimentation : Ouvrez l'arrivée d'eau jusqu'à ce que l'eau s'écoule sans bulles à l'autre extrémité du tuyau d'alimentation. Fermez l'arrivée d'eau.

6. Raccordez le raccord rapide avec adaptateur de tuyau d'arrosage au tuyau d'alimentation avec le raccord [7].

● Choisir un accessoire

- Choisissez l'un des embouts suivants :

| Embouts | Convient pour |
|-----------------------------------|---------------------------------|
| [16] Buse Vario standard | Jet d'eau large ou étroit |
| [17] Fraiseuse à salissures turbo | Faible consommation d'eau |
| [13] Réservoir de détergent | Utilisation avec des détergents |

● Fixer et retirer les embouts

(Fig. B)

Fixer la buse

1. Fixez la lance [14] sur la poignée pistolet [2]. Tournez la lance dans le sens des aiguilles d'une montre de manière à ce qu'elle s'enclenche.
2. Fixez la buse [16/17] à la lance [14]. La buse s'enclenche.

Retirer la buse

1. Maintenez le bouton de déverrouillage [15] à l'extrémité avant de la lance [14] enfoncé.
2. Retirez la buse [16/17] de la lance [14].
3. Retirez la lance [14] de la poignée pistolet [2] : Poussez, tournez et tirez la lance.

Fixer le réservoir de détergent

1. Retirer la lance [14] de la poignée pistolet [2] : Poussez, tournez et tirez la lance.

2. Monter le réservoir de détergent [13] sur la poignée pistolet [2]. Tournez le réservoir de détergent dans le sens des aiguilles d'une montre de manière à ce qu'il s'enclenche.

Retirer le réservoir de détergent

- Retirer le réservoir de détergent [13] de la poignée pistolet [2] : appuyez, tournez et tirez la lance [14].

● Fonctionnement

● Utiliser le produit avec des détergents

REMARQUE

- ▶ Familiarisez-vous avec les éléments de commande avant d'utiliser le produit pour la première fois.
- ▶ Utilisez le produit avec un détergent neutre à base d'agents de surface anioniques biodégradables.
- ▶ L'utilisation d'autres détergents ou de produits chimiques peut compromettre la sécurité du produit et provoquer des dommages. De tels dommages produits ne sont pas couverts par la garantie.
- ▶ Achetez les détergents dans notre boutique en ligne (voir « Pièces détachées/accessoires »).
- ▶ Le réservoir de détergent [13] doit être rempli de détergent avant l'utilisation.
- ▶ Le détergent est automatiquement aspiré depuis le réservoir de détergent [13].

Remplir et vider le réservoir de détergent

1. Dévissez le bouchon avec buse du réservoir de détergent [13].
2. Remplir ou vider le réservoir de détergent [13].

3. Vissez le bouchon sur le réservoir de détergent [13].

● Mise en marche

⚠ AVERTISSEMENT ! Risque de blessure en cas de mise en service inopinée !

- ▶ Ne branchez la fiche secteur [19] dans une prise de courant qu'une fois le produit entièrement opérationnel.

⚠ AVERTISSEMENT ! Risque d'électrocution !

- ▶ Positionnez l'interrupteur marche/arrêt [23] sur la position **0** (arrêt). Débranchez la fiche secteur [19] de la prise. Rebranchez l'eau (voir « Établir l'alimentation en eau »).
- ▶ Des rallonges inadaptées peuvent être dangereuses ! N'utilisez que des rallonges adaptées à une utilisation en extérieur. Le raccordement doit être sec et posé au-dessus du sol. Nous recommandons d'utiliser un enrouleur de cordon qui maintient la prise à au moins 60 mm du sol.



⚠ AVERTISSEMENT ! Risque de blessures !

- ▶ Faites attention à la force de recul lors de l'utilisation du jet d'eau. Il y a un risque de se blesser ou de blesser d'autres personnes. Assurez-vous d'avoir une position stable. Tenez bien la poignée pistolet [2].

⚠ ATTENTION ! Risque de détérioration du produit !

- ▶ Ne faites pas fonctionner le produit à sec. Ne faites pas fonctionner le produit avec le robinet d'eau fermé.

1. Assurez-vous que l'interrupteur marche/arrêt [23] est en position **0** (arrêt).
2. Branchez la fiche secteur [19] sur une prise de courant compatible.
3. Ouvrez complètement le robinet d'eau.
4. Positionnez l'interrupteur marche/arrêt [23] sur la position **I** (marche). Le moteur tourne brièvement jusqu'à ce que la pression nécessaire soit établie. Le moteur s'arrête ensuite.
5. Lancer le jet de pression :
 - déverrouillez le levier de mise en marche [11] avec le verrouillage enfants [10] :

| État du levier de mise en marche [11] | Direction du verrouillage enfants [10] |
|---|--|
|  (Verrouillé) | ← |
|  (Déverrouillé) | → |
| * Vu de dos | |



- Appuyez sur le levier de mise en marche [11] de la poignée pistolet [2]. La buse commence à fonctionner sous pression et le moteur démarre.
6. Stopper le jet de pression : relâchez le levier de mise en marche [11]. La pression élevée est maintenue par le produit.

● Interrompre le fonctionnement

⚠ AVERTISSEMENT ! Risque de blessure par jet sous pression !

- ▶ Verrouillez le levier de mise en marche [11] à chaque fois que vous faites une pause.

1. Relâchez le levier de mise en marche [11] sur la poignée-pistolet [2].
2. En rangeant la poignée pistolet [2] : Verrouillez le levier de mise en marche [11] avec le verrouillage enfants [10] :

| État du levier de mise en marche [11] | Direction du verrouillage enfants [10] |
|--|--|
|  (Verrouillé) | ← |
|  (Déverrouillé) | → |
| * Vu de dos | |

3. En cas de pauses prolongées : Positionnez l'interrupteur marche/arrêt [23] sur la position **0** (arrêt).
4. Placez la poignée pistolet [2] avec la lance [14] et la buse [16/17] dans le support pour la poignée pistolet [3].

● Purge

Purger le tuyau d'alimentation

1. Fermez le robinet.
2. Retirez le tuyau d'alimentation du produit (voir « Établir l'alimentation en eau »).

Purger le produit

1. Positionnez l'interrupteur marche/arrêt [23] sur la position **I** (marche).
2. Attendez que la pression monte et que le moteur s'arrête.
3. Positionnez l'interrupteur marche/arrêt [23] sur la position **0** (arrêt).
4. Appuyez sur le levier de mise en marche [11] de la poignée pistolet [2] jusqu'à ce que la pression baisse.
5. Répétez les étapes 1 à 4 plusieurs fois jusqu'à ce qu'il n'y ait plus d'air dans le produit.

● Terminer l'opération

1. Après avoir travaillé avec des détergents : rincez le produit à l'eau claire jusqu'à ce que tous les produits de nettoyage aient été éliminés.
2. Relâchez le levier de mise en marche [11].
3. Positionnez l'interrupteur marche/arrêt [23] sur la position 0 (arrêt).
4. Fermez le robinet.
5. Appuyez sur le levier de mise en marche [11] de la poignée pistolet [2] jusqu'à ce que la pression baisse.
6. Débranchez la fiche secteur [19] de la prise. Enroulez le cordon d'alimentation sur le support [20].
7. Débranchez le produit de l'alimentation d'eau.

● Nettoyage et entretien

● Nettoyage

⚠ AVERTISSEMENT ! Risque de choc électrique et de blessure en cas de mise en service inopinée !

- ▶ Protégez-vous lorsque vous effectuez des travaux de maintenance ou de nettoyage. Éteignez le produit et débranchez la fiche secteur [19] de la prise de courant.

⚠ ATTENTION ! Risque de détérioration du produit !

- ▶ Un nettoyage inapproprié peut endommager le produit. Ne pulvérisez jamais le produit avec de l'eau. Ne nettoyez pas le produit sous l'eau courante.
- ▶ N'utilisez pas de détergents ou de solvants abrasifs.
- ▶ Veillez à ce que le produit soit toujours propre.

REMARQUE

- ▶ Faites effectuer par notre service après-vente les travaux de réparation et d'entretien qui ne sont pas décrits dans ce mode d'emploi (voir « Service après-vente »). N'utilisez que des pièces de rechange d'origine.

Nettoyage après utilisation

1. Positionnez l'interrupteur marche/arrêt [23] sur la position 0 (arrêt).
2. Débranchez la fiche secteur [19] de la prise.
3. Maintenez les fentes d'aération exemptes de corps étrangers.
4. Nettoyez le produit à l'aide d'une brosse douce ou d'un chiffon légèrement humidifié.

Nettoyer la buse Vario standard

REMARQUE

- ▶ Dans de rares cas : La buse Vario standard [16] peut être obstruée par des corps étrangers.

1. Retirez la buse Vario standard [16] (voir « Fixer et retirer les embouts »).
2. Retirer les corps étrangers : Utilisez l'aiguille de nettoyage de la buse [25].
3. Rincez la buse Vario standard [16] à l'eau pour éliminer les corps étrangers.

Nettoyage de l'insert du tamis dans l'arrivée d'eau

1. Retirez le raccord [7] de l'arrivée d'eau [24].
2. Retirez l'insert du tamis [8] de l'arrivée d'eau [24].
3. Nettoyez l'insert du tamis [8] sous l'eau courante.
4. Montez l'insert du tamis [8] et le raccord [7] dans l'ordre inverse.

● Entretien

REMARQUE

- ▶ Le produit ne nécessite aucune maintenance.

Pièces de rechange/accessoires

- Les clients peuvent acheter des pièces de rechange compatibles sur www.optimex-shop.com.
- Si vous n'êtes pas sûr de l'endroit où vous pouvez acheter des pièces compatibles, veuillez contacter le service en ligne de Lidl (voir « Service après-vente »).

● Rangement

⚠ ATTENTION ! Risque de détérioration du produit !

- ▶ Le produit et les embouts peuvent être détruits par le gel s'ils ne sont pas complètement vidés de leur eau.

1. Vider complètement l'eau du produit :
 - Débranchez le produit de l'alimentation d'eau.
 - Allumez le produit pendant 1 minute maximum.
 - Appuyez sur le levier de mise en marche [11] de la poignée pistolet [2] jusqu'à ce que l'eau ne s'écoule plus de la poignée pistolet ou des embouts.
 - Éteignez le produit.
2. Videz complètement l'eau des embouts.
3. Rangez les embouts dans le support prévu à cet effet [6]/[18]/[20].
4. Retirez le tuyau haute pression [5]. Videz le tuyau haute pression.
5. Stockez le tuyau haute pression [5] et le cordon d'alimentation [19] dans le support [9]/[20] prévu à cet effet.
6. Rangez toujours le produit et les embouts de la manière suivante :
 - propres
 - secs
 - protégés de la poussière
 - à l'abri du gel
 - hors de portée des enfants

● Dépannage

| Problème | Cause possible | Solution |
|----------------------------|---|---|
| Le produit ne démarre pas. | Le produit n'est pas allumé. | Positionnez l'interrupteur marche/arrêt [23] sur la position I (marche). |
| | La fiche secteur [19] n'est pas branchée sur la prise de courant. | Raccordez la fiche secteur [19] à la prise de courant. Vérifiez la prise de courant, le cordon d'alimentation [19] et la fiche secteur et faites-les réparer par un électricien qualifié si nécessaire. |
| | L'alimentation électrique n'est pas correcte. | Vérifiez que la tension d'alimentation correspond aux indications figurant sur la plaque signalétique du produit. |

| Problème | Cause possible | Solution |
|---|--|--|
| Le produit ne transporte pas d'eau. | Présence de bulles d'air dans le produit. | Allumez le produit et appuyez sur le levier de mise en marche [11]. Purgez le produit et le tuyau d'alimentation (voir « Purge »). |
| Aucune pression ne s'accumule dans le produit. | Présence de bulles d'air dans le produit. | Vérifiez l'alimentation en eau. |
| | Il y a une perte de pression dans l'alimentation en eau. | |
| De l'eau s'échappe du produit. | Les connexions ne sont pas installées correctement. | Éteignez le produit et débranchez la fiche secteur [19] de la prise de courant. Raccordez à nouveau le produit à l'alimentation en eau (voir « Établir l'alimentation en eau »). |
| | L'arrivée d'eau [24] n'est pas étanche. | Éteignez le produit et débranchez la fiche secteur [19] de la prise de courant. Remplacez le raccord [7] de la connexion d'eau [24], y compris la bague d'étanchéité (voir « Pièces de rechange/ accessoires »). |
| De fortes variations de pression se produisent. | La buse Vario standard [16] est encrassée ou bouchée. | Nettoyez la buse Vario standard [16] et retirez les corps étrangers si nécessaire (voir « Nettoyer la buse Vario standard »). |

● Mise au rebut

L'emballage se compose de matières recyclables pouvant être mises au rebut dans les déchetteries locales.



Veillez respecter l'identification des matériaux d'emballage pour le tri sélectif, ils sont identifiés avec des abréviations (a) et des chiffres (b) ayant la signification suivante : 1-7 : plastiques/ 20-22 : papiers et cartons/ 80-98 : matériaux composite.

Produit :

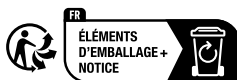

Le produit ainsi que les accessoires et les matériaux d'emballage sont recyclables et relèvent de la responsabilité élargie du producteur.

Éliminez-les séparément, en suivant l'Info-tri illustrée, dans l'intérêt d'un meilleur traitement des déchets.

Le logo Triman n'est valable qu'en France.



Votre mairie ou votre municipalité vous renseigneront sur les possibilités de mise au rebut des produits usagés.



Afin de contribuer à la protection de l'environnement, veuillez ne pas jeter votre produit usagé dans les ordures ménagères, mais éliminez-le de manière appropriée. Pour obtenir des renseignements concernant les points de collecte et leurs horaires d'ouverture, vous pouvez contacter votre municipalité.

● Garantie

Article L217-16 du Code de la consommation

Lorsque l'acheteur demande au vendeur, pendant le cours de la garantie commerciale qui lui a été consentie lors de l'acquisition ou de la réparation d'un bien meuble, une remise en état couverte par la garantie, toute période d'immobilisation d'au moins sept jours vient s'ajouter à la durée de la garantie qui restait à courir. Cette période court à compter de la demande d'intervention de l'acheteur ou de la mise à disposition pour réparation du bien en cause, si cette mise à disposition est postérieure à la demande d'intervention.

Indépendamment de la garantie commerciale souscrite, le vendeur reste tenu des défauts de conformité du bien et des vices rédhibitoires dans les conditions prévues aux articles L217-4 à L217-13 du Code de la consommation et aux articles 1641 à 1648 et 2232 du Code Civil.

Article L217-4 du Code de la consommation

Le vendeur livre un bien conforme au contrat et répond des défauts de conformité existant lors de la délivrance.

Il répond également des défauts de conformité résultant de l'emballage, des instructions de montage ou de l'installation lorsque celle-ci a été mise à sa charge par le contrat ou a été réalisée sous sa responsabilité.

Article L217-5 du Code de la consommation

Le bien est conforme au contrat :

- 1° S'il est propre à l'usage habituellement attendu d'un bien semblable et, le cas échéant :
 - s'il correspond à la description donnée par le vendeur et posséder les qualités que celui-ci a présentées à l'acheteur sous forme d'échantillon ou de modèle ;
 - s'il présente les qualités qu'un acheteur peut légitimement attendre eu égard aux déclarations publiques faites par le vendeur, par le producteur ou par son représentant, notamment dans la publicité ou l'étiquetage ;
- 2° Ou s'il présente les caractéristiques définies d'un commun accord par les parties ou être propre à tout usage spécial recherché par l'acheteur, porté à la connaissance du vendeur et que ce dernier a accepté.

Article L217-12 du Code de la consommation

L'action résultant du défaut de conformité se prescrit par deux ans à compter de la délivrance du bien.

Article 1641 du Code civil

Le vendeur est tenu de la garantie à raison des défauts cachés de la chose vendue qui la rendent impropre à l'usage auquel on la destine, ou qui diminuent tellement cet usage que l'acheteur ne l'aurait pas acquise, ou n'en aurait donné qu'un moindre prix, s'il les avait connus.

Article 1648 1er alinéa du Code civil

L'action résultant des vices rédhibitoires doit être intentée par l'acquéreur dans un délai de deux ans à compter de la découverte du vice.

Les pièces détachées indispensables à l'utilisation du produit sont disponibles pendant la durée de la garantie du produit.

Le produit a été fabriqué selon des critères de qualité stricts, et contrôlé consciencieusement avant sa livraison. En cas de défaut de matériau ou de fabrication, vous avez des droits légaux vis-à-vis du vendeur du produit. Vos droits légaux ne sont en aucun cas limités par notre garantie mentionnée ci-dessous.

La garantie de ce produit est de 3 ans à partir de la date d'achat. La période de garantie commence à la date d'achat. Conservez l'original de la preuve d'achat dans un endroit sûr car ce document est nécessaire pour prouver l'achat.

Tout dommage ou défaut déjà présent au moment de l'achat doit être signalé immédiatement après le déballage du produit.

Si le produit présente un défaut de matériau ou de fabrication dans les 3 ans qui suivent la date d'achat, nous le réparerons ou le remplacerons – à notre choix – gratuitement pour vous. La

période de garantie n'est pas prolongée par une demande de garantie acceptée. Cette mesure s'applique également pour les pièces remplacées et réparées.

Cette garantie est annulée si le produit a été endommagé ou utilisé ou entretenu de manière incorrecte.

La garantie couvre les défauts de matériels et de fabrication. Cette garantie ne couvre pas les pièces du produit soumises à une usure normale, et qui sont donc considérées comme des pièces d'usure (par exemple les piles, tuyaux, les cartouches d'encre), ni les dommages aux pièces fragiles, par exemple les interrupteurs ou les pièces en verre.

● **Faire valoir sa garantie**

Afin de garantir la rapidité de traitement de votre demande, veuillez tenir compte des indications suivantes :

Pour toute demande, veuillez conserver le ticket de caisse et le numéro de référence de l'article (IAN 496461_2504) au titre de preuves d'achat.

Le numéro de référence de l'article est indiqué sur la plaque signalétique du produit, sur une gravure présente sur celui-ci, sur la page de couverture de votre manuel (en bas à gauche) ou sur l'autocollant placé sur la face arrière ou inférieure du produit.

En cas de dysfonctionnement de l'appareil ou de tout autre défaut, contactez en premier lieu le service après-vente par téléphone ou par e-mail aux coordonnées indiquées ci-dessous.

Tout produit considéré comme défectueux peut alors être envoyé sans frais de port supplémentaires au service clientèle indiqué, accompagné de la preuve d'achat (ticket de caisse) et d'une description écrite du défaut mentionnant également sa date d'apparition.



Le site parkside-diy.com vous permet de visualiser et de télécharger ce mode d'emploi ainsi que de nombreux autres manuels. Ce code QR vous permet d'accéder directement au site parkside-diy.com. Sélectionnez votre pays et cherchez les modes d'emploi dans le champ de recherche. La numéro de référence de l'article (IAN) 496461_2504 vous permet d'accéder au mode d'emploi se rapportant à votre article.

● Service après-vente

FR Service après-vente France

Tél.: 0800907612

Formulaire de contact sur
parkside-diy.com

IAN 496461_2504

BE Service après-vente Belgique

Tél.: 080012614

Formulaire de contact sur
parkside-diy.com

IAN 496461_2504

● Déclaration UE de conformité

DÉCLARATION UE DE CONFORMITÉ (n° 496461_2504)

IAN : 496461_2504
Identification du produit : "PARKSIDE" Nettoyeur haute pression
Numéro de modèle : HG12096

L'objet de la déclaration décrit ci-dessus est conforme à la législation d'harmonisation de l'Union applicable:

| |
|---|
| Directive 2006/42/CE |
| Directive 2000/14/CE |
| Directive 2014/30/UE |
| |
| Directive 2011/65/UE avec toutes les modifications connexes |

Références des normes harmonisées ou références aux autres spécifications techniques par rapport auxquels la conformité est déclarée :

| |
|-------------------------------|
| N° / Pièces |
| Directive 2006/42/CE |
| EN 60335-1:2012/A16:2023 |
| EN 60335-2-79:2012 |
| EN 62233:2008 |
| Directive 2014/30/UE |
| EN IEC 55014-1:2021 |
| EN IEC 55014-2:2021 |
| EN IEC 61000-3-2-2019/A1:2021 |
| EN 61000-3-3:2013/A2:2021 |

L'objet de la déclaration décrite ci-dessus est conforme à la directive 2011/65/UE du Parlement européen et du Conseil du 8 juin 2011 relative à la limitation de l'utilisation de certaines substances dangereuses dans les équipements électriques et électroniques :

| |
|-------------------|
| N° / Pièces |
| EN IEC 63000:2018 |

Procédure d'évaluation de la conformité / nom et adresse de l'organisme notifié, le cas échéant : EN ISO 3744:1995, Point 27 Part B Annex III EU-RL 2000/14/EC, TÜV SÜD China

Mesure du niveau de puissance acoustique sur un équipement représentatif de ce type : 80.1 dB(A)

Niveau de puissance acoustique garanti pour cet équipement : 83 dB(A)



Détenteur de la documentation technique : OWIM GmbH & Co.KG

Signé par et au nom de:

OWIM GmbH & Co. KG, Stiftsbergstraße 1, 74167 Neckarsulm, Allemagne

Cette déclaration de conformité est délivrée sous la seule responsabilité du fabricant.

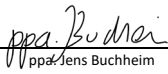
Traduction de la déclaration de conformité d'origine

| | | | |
|------------|------------|---|---|
| Neckarsulm | 07.07.2025 |  |  |
| Lieu | Date | ppa. Jens Buchheim | ppa. Dr. Thorsten Maier |
| | | Fondé de pouvoir | Fondé de pouvoir |

FR



| | | |
|--|--------|----|
| Lijst van gebruikte pictogrammen/symbolen | Pagina | 63 |
| Inleiding | Pagina | 64 |
| Beoogd gebruik | Pagina | 64 |
| Leveringsomvang | Pagina | 64 |
| Onderdelenbeschrijving | Pagina | 64 |
| Technische gegevens | Pagina | 65 |
| Algemene veiligheidsaanwijzingen | Pagina | 66 |
| Ingebruikname | Pagina | 71 |
| Product uitpakken | Pagina | 71 |
| Montage | Pagina | 71 |
| Watertoevoer aanbrengen | Pagina | 72 |
| Opzetstuk kiezen | Pagina | 72 |
| Opzetstukken aanbrengen en afnemen | Pagina | 72 |
| Gebruik | Pagina | 73 |
| Het product met reinigingsmiddelen gebruiken | Pagina | 73 |
| Inschakelen | Pagina | 73 |
| Gebruik onderbreken | Pagina | 74 |
| Ontluchten | Pagina | 74 |
| Bedrijf beëindigen | Pagina | 74 |
| Schoonmaken en onderhoud | Pagina | 75 |
| Schoonmaken | Pagina | 75 |
| Onderhoud | Pagina | 75 |
| Opbergen | Pagina | 76 |
| Probleemoplossing | Pagina | 76 |
| Afvoer | Pagina | 77 |
| Garantie | Pagina | 77 |
| Afwikkeling in geval van garantie | Pagina | 78 |
| Service | Pagina | 79 |
| EU-conformiteitsverklaring | Pagina | 80 |

Lijst van gebruikte pictogrammen/symbolen

| | | | |
|--|---|---|--|
|  | <p>Lees de gebruiksaanwijzing.</p> |  | <p>Draag oogbescherming!</p> |
|  | <p>GEVAAR! – Duidt op een gevaar met een hoog risico dat ernstig letsel of de dood tot gevolg kan hebben, als dit niet wordt voorkomen (bijv. verstikkingsgevaar)</p> |  | <p>Draag veiligheidshandschoenen!</p> |
|  | <p>WAARSCHUWING! – Duidt op een gevaar met een middelmatig risico dat ernstig letsel of de dood tot gevolg kan hebben, als dit niet wordt voorkomen (bijv. gevaar voor elektrische schokken)</p> |  | <p>Draag gehoorbescherming!</p> |
|  | <p>VOORZICHTIG! – Duidt op een gevaar met een laag risico dat licht tot matig letsel tot gevolg kan hebben, als dit niet wordt voorkomen (bijv. verbrandingsgevaar)</p> |  | <p>Het product is niet geschikt om op een drinkwaternet te worden aangesloten.</p> |
|  | <p>OPGELET! – Waarschuwt voor mogelijke schade aan eigendommen (bijv. risico op kortsluiting)</p> |  | <p>Beschermingsklasse II (dubbele isolatie)</p> |
|  | <p>Als het aansluitsnoer 19 tijdens het gebruik beschadigd is, moet het onmiddellijk worden losgekoppeld van de netvoeding.</p> |  | <p>Gegarandeerd geluidsvermogensniveau L_{WA} in dB(A)</p> |
|  | <p>Het CE-teken bevestigt dat het product voldoet aan de betreffende EU-richtlijnen.</p> |  | <p>Veiligheidsaanwijzingen Handelingsaanwijzingen</p> |

HOGEDRUKREINIGER

● **Inleiding**

Hartelijk gefeliciteerd met de aankoop van uw nieuwe product. U heeft voor een hoogwaardig product gekozen. De gebruiksaanwijzing is een deel van het product. Deze bevat belangrijke aanwijzingen voor veiligheid, gebruik en verwijdering. Maakt U zich voor de ingebruikname van het product met alle bedienings- en veiligheidsvoorschriften vertrouwd. Gebruik het product alleen zoals beschreven en voor de aangegeven toepassingsgebieden. Overhandig alle documenten bij doorgifte van het product aan derden.

● **Beoogd gebruik**

- Deze hogedrukreiniger, hierna “product” of “elektrisch apparaat” genoemd, is bestemd voor het reinigen van machines, voertuigen, gebouwen, gereedschappen, gevels, terrassen, tuinuitrusting enz. met hogedrukwaterstralen.
- Houd u altijd aan de specificaties van de fabrikant voor het te reinigen object.
- Elk ander gebruik van of wijzigingen aan het product gelden als niet volgens de voorschriften en kunnen leiden tot gevaren, zoals de dood, levensbedreigend letsel en schade. De fabrikant aanvaardt geen aansprakelijkheid voor schade die is ontstaan door onjuist gebruik.
- Het product is uitsluitend bedoeld voor gebruik door thuiswerkers. Het is niet bestemd voor commercieel gebruik. Bij commercieel gebruik vervalt de garantie.

● **Leveringsomvang**

⚠ WAARSCHUWING!

- ▶ Zowel het product als het verpakkingsmateriaal zijn geen kinderspeelgoed! Kinderen mogen niet spelen met de plastic zakken, folie en kleine onderdelen! Er bestaat gevaar voor inslikken en verstikking!

- 1 Hogedrukreiniger
- 1 Pistoolgreep
- 1 Lans
- 1 Hogedrukslang
- 1 Reinigingsmiddelcontainer met mondstuk
- 1 Standaard vario-mondstuk
- 1 Turbo-vuilfrees
- 1 Koppeling (waternaansluiting) (voorgemonteerd)
- 1 Zeefinzetstuk (voorgemonteerd)
- 1 Sproei- of spuitmondreinigingsnaald
- 3 Hogedrukslanghouder
- 1 Gebruiksaanwijzing

● **Onderdelenbeschrijving**

Afb. A, B

- 1 Beugelgreep
- 2 Pistoolgreep
- 3 Houder (pistoolgreep)
- 4 Snelkoppelingsstekker (2x)
- 5 Hogedrukslang
- 6 Mondstukhouder
- 7 Koppeling (waternaansluiting)
- 8 Zeefinzetstuk (niet zichtbaar)
- 9 Hogedrukslanghouder
- 10 Kinderbeveiliging
- 11 Inschakelhendel
- 12 Ontgrendeling (hogedrukslang)
- 13 Reinigingsmiddelcontainer met mondstuk
- 14 Lans
- 15 Ontgrendelingsknop
- 16 Standaard vario-mondstuk
- 17 Turbo-vuilfrees
- 18 Houder (lans)

- 19 Aansluitsnoer met stekker
- 20 Houder (reinigingsmiddelcontainer met mondstuk/aansluitsnoer)
- 21 Hogedrukaansluiting
- 22 Ontgrendeling (hogedrukaansluiting)
- 23 Aan/uit-schakelaar

Afb. C

- 24 Wataansluiting
- 25 Spuitmondreinigungsnaald

● Technische gegevens

| | |
|--|-------------------------|
| Hogedrukreiniger | PHDS 110 C3 |
| Nominale spanning U: | 230 V~, 50 Hz |
| Nominaal vermogen P: | 1400 W |
| Beschermingsklasse: | II/□ (dubbele isolatie) |
| Beschermingsgraad: | IPX5 |
| Gewicht: | 6,0 kg |
| Lengte van het aansluitsnoer 19: | ongeveer 5 m |
| Lengte van de hogedrukslang 5: | ongeveer 8 m |
| Werkdruk (p): | 7,4 MPa |
| Max. toelaatbare druk (p _{max}): | 11 MPa |
| Max. toevoerdruk (p _{in,max}): | 0,8 MPa |
| Max. toevoerst temperatuur (T _{in,max}): | 40 °C |
| Nominaal debiet (Q): | 5,0 l/min (300 l/h) |
| Max. nominaal debiet (Q _{max}): | 6,5 l/min (390 l/h) |

Geluidsemissiewaarden

De gemeten waarden zijn bepaald in overeenstemming met de normen en voorschriften die in de conformiteitsverklaring zijn vermeld.

| | |
|--|---------|
| Geluidsdruk niveau L _{pA} : | 67,9 dB |
| Onzekerheid K _{pA} : | 3 dB |
| Geluidsvermogensniveau L _{WA} : | 80,1 dB |
| Onzekerheid K _{WA} : | 2,84 dB |

⚠ WAARSCHUWING!



Draag gehoorbescherming!

Trillingsemissiewaarden

Totale trillingswaarden (vectorsom van drie richtingen), vastgesteld volgens ISO 5349-1:2001:

| | |
|---------------------------|-----------------------|
| Trilling a _n : | 1,76 m/s ² |
| Onzekerheid K: | 0,41 m/s ² |

TIP

- ▶ De aangegeven totale trillingswaarde en de aangegeven geluidsemissiewaarde zijn met een genormeerde testmethode gemeten en kunnen gebruikt worden ter vergelijking van dit elektrische apparaat met andere.
- ▶ De aangegeven totale trillingswaarde en de aangegeven geluidsemissiewaarde kunnen ook dienen voor het voorlopig inschatten van de belasting.

WAARSCHUWING!

- ▶ De trillings- en geluidsemisies tijdens het feitelijke gebruik van het elektrische apparaat kunnen afwijken van de opgegeven waarden, afhankelijk van de manier waarop het elektrische apparaat wordt gebruikt, met name van het soort werkstuk dat wordt bewerkt.
- ▶ Probeer de belasting zo laag mogelijk te houden. U kunt bijvoorbeeld om de trillingsbelasting te verminderen handschoenen dragen tijdens het gebruik van het apparaat en een grens stellen aan de tijd dat u het apparaat gebruikt. Daarbij dient u rekening te houden met alle aspecten van de gebruikscyclus (bijvoorbeeld de tijd waarin het elektrische apparaat is uitgeschakeld en de tijd waarin het apparaat wel is ingeschakeld maar niet feitelijk wordt belast).



Algemene veiligheidsaanwijzingen

MAAK U, VOORDAT U HET PRODUCT GEBRUIKT, VERTROUWD MET ALLE VEILIGHEIDSTIPS EN GEBRUIKSAANWIJZINGEN! ALS U DIT PRODUCT AAN IEMAND ANDERS DOORGEEFT, GEEF DAN OOK ALLE DOCUMENTATIE MEE!

In geval van schade als gevolg van het niet naleven van deze gebruiksaanwijzing, vervalt uw aanspraak op garantie! Wij aanvaarden geen aansprakelijkheid voor gevolgschade! Er wordt geen aansprakelijkheid aanvaard voor materiële schade of persoonlijk letsel, die ontstaan als gevolg van ondeskundig gebruik of het niet opvolgen van de veiligheidsaanwijzingen!

Kinderen en personen met beperkingen

WAARSCHUWING! LEVENSGEVAAR EN KANS OP ONGEVALLEN VOOR PEUTERS EN KINDEREN!

Laat kinderen nooit zonder toezicht achter met het verpakkingsmateriaal. Het verpakkingsmateriaal vormt een verstikkingsgevaar. Kinderen onderschatten gevaren vaak. Houd kinderen altijd uit de buurt van verpakkingsmateriaal.

- Het product mag niet door kinderen worden gebruikt. Kinderen moeten onder toezicht staan om er zeker van te zijn dat ze niet met het product spelen.
- Het product mag alleen worden bediend door personen met verminderde fysieke, sensorische of geestelijke vermogens of gebrek aan ervaring en kennis als ze onder toezicht staan of geïnstrueerd zijn wat betreft veilig gebruik van het product en begrijpen welke gevaren voortvloeien uit dat gebruik.

Algemene informatie

- Personen die niet vertrouwd zijn met de gebruiksaanwijzing, mogen het product niet gebruiken.
- Het product mag alleen worden bediend door geschoolde personen.
- Het product mag niet worden gebruikt op hoogten van meer dan 2000 m.

- Het product moet in geval van een storing of een defect tijdens het gebruik onmiddellijk worden uitgeschakeld en de stekker moet uit het stopcontact worden getrokken.
- De gebruiker is verantwoordelijk voor ongevallen van of gevaren voor andere personen en schade aan hun eigendommen.
- Neem de regels voor geluidsbescherming en andere plaatselijke voorschriften in acht.

Vorbereitung

WAARSCHUWING!



Draag oogbescherming!



Draag ademhalingsbescherming!



Draag veiligheids handschoenen!



Beschermende kleding dragen!

- Er kunnen aerosolen ontstaan wanneer het product wordt gebruikt. Inademen van aerosolen kan schadelijk zijn voor de gezondheid.
- Afhankelijk van de toepassing kan het gebruik van volledig afgeschermd mondstukken (bijv. oppervlaktereinigers) de emissie van waterige aerosolen aanzienlijk verminderen. Afhankelijk van de te reinigen omgeving moet een geschikte adembescherming klasse FFP 2 of gelijkwaardig worden gedragen om zichzelf te beschermen tegen inademing van aerosolen wanneer het gebruik van een volledig afgeschermd mondstuk niet mogelijk is.
- Werk niet met een beschadigd, onvolledig of aangepast product zonder toestemming van de fabrikant. Laat vóór de ingebruikname door een vakman controleren of de vereiste elektrische beschermingsmaatregelen zijn getroffen.
- Het product mag alleen worden aangesloten op een stopcontact dat is geïnstalleerd door een ervaren elektricien in overeenstemming met IEC 60364-1.
- Controleer het aansluitsnoer en het verlengsnoer altijd op tekenen van beschadiging of slijtage voordat u deze gebruikt. Als het aansluitsnoer tijdens het gebruik beschadigd is, moet het onmiddellijk worden losgekoppeld van de netvoeding. Raak het aansluitsnoer niet aan voordat het is losgekoppeld van de stroomvoorziening. Gebruik het product niet als het aansluitsnoer beschadigd of versleten is.
- Als het aansluitsnoer van dit product beschadigd is, moet dit door de fabrikant, diens klantendienst

of een vergelijkbaar gekwalificeerd persoon vervangen worden om gevaar te vermijden. Neem contact op met de klantendienst (zie “Service”).

- Sluit het product uitsluitend aan op een stopcontact met een aardlekschakelaar (RCD-schakelaar) met een nominale lekstroom van niet meer dan 30 mA.
- Gebruik alleen verleng snoeren die geschikt zijn voor gebruik buitenshuis. De aansluiting moet droog zijn en boven de vloer worden geleid. Wij raden het gebruik aan van een kabelhaspel die het stopcontact ten minste 60 mm boven de vloer houdt.
- Verleng snoeren moeten een minimale doorsnede van $2 \times 2,5 \text{ mm}^2$ hebben.
- Hogedrukslangen, armaturen en koppelingen zijn belangrijk voor de productveiligheid. Gebruik

alleen hogedrukslangen, armaturen en koppelingen die door de fabrikant worden aanbevolen.

- Gebruik het product niet als het aansluitsnoer, de watertoevoer of andere belangrijke onderdelen zoals de hogedrukslang of het spuitpistool beschadigd zijn of lekken.
- Gebruik het product alleen op een vast, vlak oppervlak.
- Gebruik het product nooit wanneer name kinderen of dieren in de nabijheid zijn. Mensen in de nabijheid moeten beschermende kleding dragen.

Gebruik

- Wees voorzichtig, wees u bewust van wat u doet en wees uiterst voorzichtig wanneer u met het product werkt. Gebruik het product niet als u moebent of onder de invloed van drugs, alcohol of medicijnen verkeert.

- Hogedruk-spuitmonden kunnen gevaarlijk zijn bij onjuist gebruik. De straal mag niet worden gericht op personen, dieren, elektrische apparaten of het product zelf.
 - Richt de straal niet op uzelf of anderen, om kleding of schoenen schoon te maken.
 - Als u in contact komt met reinigingsmiddelen, spoel deze dan af met schoon water.
 - Gebruik het aansluitsnoer niet om de stekker uit het stopcontact te trekken of om het product aan vooruit te trekken. Bescherm het aansluitsnoer tegen hitte, olie en scherpe kanten.
- ⚠ WAARSCHUWING!**
Explosiegevaar!
 Sproei geen brandbare vloeistoffen. Gebruik het product niet in de buurt van ontbrandbare vloeistoffen of gassen.
- Vervoer het product nooit met een draaiende motor.
- Schakel het product uit en trek de stekker uit het stopcontact. Controleer of alle bewegende delen volledig tot stilstand zijn gekomen:
 - bij het verlaten van het product
 - voordat u de accessoires verwisselt
 - voordat u verstoppingen verwijdert of blokkeringen losmaakt
 - Voordat u het product controleert, reinigt of onderhoudswerkzaamheden daaraan uitvoert
 - Als het product ongewoon sterk begint te trillen, is een directe controle vereist:
 - Zoek naar tekenen van schade
 - Vervang beschadigde onderdelen
 - Neem contact op met de klantenservice (zie "Service")

Reiniging, onderhoud en opslag

- Laat de motor afkoelen voordat u het product langere tijd opslaat.

- Vervang versleten of beschadigde onderdelen om veiligheidsredenen. Gebruik alleen originele reserveonderdelen en -accessoires. Het gebruik van onderdelen van derden leidt tot onmiddellijk verlies van de garantie.
- Het product mag alleen worden geopend door een bevoegde electricien. Neem voor reparaties altijd contact op met onze klantendienst (zie “Service”).
- Schakel de motor uit, haal de stekker van het product uit het stopcontact en laat het afkoelen:
 - als u het product wilt reinigen, aanpassen of opbergen
 - als u een accessoire wilt vervangen
- Behandel het product met zorg en houd het schoon.
- Berg het product op buiten het bereik van kinderen.

● **Ingebruikname**

● **Product uitpakken**

1. Haal het product uit zijn verpakking en verwijder al het verpakkingsmateriaal en beschermfolie.
2. Controleer of alle onderdelen aanwezig zijn en of de beschrijving van het meegeleverde volledig is (zie “Leveringsomvang”).
3. Controleer of het product en alle onderdelen in goede staat zijn. Mocht u een beschadiging of een defect vaststellen, gebruik het product dan niet, maar ga te werk zoals beschreven. (zie “Garantie”).

● **Montage**

Houder monteren

(Afb. A)

1. Schuif de houder voor de reinigingsmiddelcontainer/aansluitsnoer **20** in de aansluiting aan de zijkant van het product.
2. Schuif de houder voor de hogedrukslang **9** in de aansluiting aan de achterkant van het product.

Product instellen

1. Plaats het product op een horizontale ondergrond.
2. Hogedrukslang **5** aansluiten: Steek een snelkoppelingsstekker **4** in de hogedrukaansluiting **21**. Hogedrukslang **5** verwijderen: Druk op de ontgrendeling **22**.
3. Pistoolgreep **2** aansluiten: Steek de snelkoppelingsstekker **4** in de hogedrukaansluiting op de pistoolgreep **2**.

● Watertoevoer aanbrengen

TIP - vereisten voor watertoevoer

- ▶ Toevoerleiding:
 - Tuinslang met ingebouwde snelkoppeling met tuinslangadapter (niet meegeleverd); Ø 13 mm (½"); lengte tussen 5 m en 30 m
 - Minimale pompcapaciteit: 5,0 l/min (300 l/h)
- ▶ Systeemscheider (terugslagklep):
 - Een systeemscheider (terugslagklep) verhindert het terugstromen van water en schoonmaakmiddel in de drinkwaterleiding.
 - Het product mag nooit zonder systeemscheider op het drinkwaternetwerk worden aangesloten. Er moet een geschikte systeemscheider volgens EN 12729 type BA worden gebruikt.
 - Water dat door een systeemscheider is gegaan, wordt geclassificeerd als niet-drinkbaar.
 - Systeemscheiders zijn verkrijgbaar in de vakhandel.

(Afb. C)

1. Plaats het zeefinzetstuk **8** in de wateraansluiting **24**.
2. Monteer de koppeling **7** op de wateraansluiting **24**.
3. Sluit de snelkoppeling met tuinslang-adapter aan op de toevoerslang.
4. Sluit de toevoerslang op de watertoevoer aan.
5. Toevoerslang ontluichten: Open de watertoevoer tot het water aan het andere uiteinde van de toevoerslang vrij is van luchtballen. Sluit de watertoevoer.

6. Sluit de snelkoppeling met tuinslang-adapter met de koppeling **7** op de toevoerslang aan.

● Opzetstuk kiezen

- Kies één van de volgende opzetstukken:

| Opzetstuk | Geschikt voor |
|-------------------------------------|--------------------------------|
| 16 Standaard vario-mondstuk | Brede of smalle waterstraal |
| 17 Turbo-vuilvrees | Laag waterverbruik |
| 13 Reinigingsmiddelcontainer | Gebruik met reinigingsmiddelen |

● Opzetstukken aanbrengen en afnemen

(Afb. B)

Mondstuk aanbrengen

1. Breng de lans **14** op de pistoolgreep **2** aan. Draai de lans met de wijzers van de klok mee zodat deze inklikt.
2. Breng het mondstuk **16/17** op de lans **14** aan. Het mondstuk klikt op zijn plaats.

Mondstuk afnemen

1. Houd de ontgrendelingsknop **15** aan de voorkant van de lans **14** ingedrukt.
2. Trek het mondstuk **16/17** van de lans **14**.
3. Verwijder de lans **14** van de pistoolgreep **2**: Druk op, draai en trek aan de lans.

Reinigingsmiddelcontainer aanbrengen

1. De lans **14** van de pistoolgreep **2** afnemen: Druk op, draai en trek aan de lans.

2. Monteer de reinigingsmiddelcontainer **[13]** op de pistoolgreep **[2]**. Draai de reinigingsmiddelcontainer met de klok mee zodat hij vastklikt.

Reinigingsmiddelcontainer afnemen

- De reinigingsmiddelcontainer **[13]** van de pistoolgreep **[2]** afnemen: Druk op, draai en trek aan de lans **[14]**.

● Gebruik

● Het product met reinigingsmiddelen gebruiken

TIP

- ▶ Zorg ervoor dat u bekend bent met de bedieningselementen, voordat u het product voor de eerste keer gebruikt.
- ▶ Gebruik het product met een neutraal reinigingsmiddel op basis van biologisch afbreekbare anionische oppervlakteactieve stoffen.
- ▶ Het gebruik van andere reinigingsmiddelen of chemicaliën kan de veiligheid van het product in gevaar brengen en schade veroorzaken. Dergelijke schade aan het product wordt niet gedekt door de garantie.
- ▶ Koop reinigingsmiddelen in onze online shop (zie "Reserveonderdelen/accessoires").
- ▶ De reinigingsmiddelcontainer **[13]** moet vóór gebruik worden gevuld.
- ▶ Het reinigingsmiddel wordt automatisch uit de reinigingsmiddelcontainer **[13]** gezogen.

Reinigingsmiddelcontainer vullen en legen

1. Schroef de dop met mondstuk los van de reinigingsmiddelcontainer **[13]**.
2. Vul of leeg de reinigingsmiddelcontainer **[13]**.
3. Schroef de afsluitkap op de reinigingsmiddelcontainer **[13]**.

● Inschakelen

⚠ WAARSCHUWING! Risico op letsel door onbedoelde ingebruikname!

- ▶ Steek de stekker **[19]** pas in een stopcontact als het product geheel bedrijfsklaar is.

⚠ WAARSCHUWING! Kans op elektrische schokken!

- ▶ Zet de aan/uit-schakelaar **[23]** op stand **0** (uit). Trek de stekker **[19]** uit de contactdoos. Sluit het water weer aan (zie "Watertoevoer aanbrenge(n)").
- ▶ Ongeschikte verlengsnoeren kunnen gevaarlijk zijn! Gebruik alleen verlengsnoeren die geschikt zijn voor gebruik buitenshuis. De aansluiting moet droog zijn en boven de vloer worden geleid. Wij raden het gebruik aan van een kabelhaspel die het stopcontact ten minste 60 mm boven de vloer houdt.



⚠ WAARSCHUWING! Risico op letsel!

- ▶ Let op de terugslagkracht bij het aanzetten van de waterstraal. Er bestaat een risico op letsel bij uzelf of andere personen. Zorg ervoor dat u stevig staat. Houd de pistoolgreep **[2]** goed vast.

⚠ OPGELET! Risico op schade aan het product!

- ▶ Laat het product niet drooglopen. Gebruik het product nooit met een gesloten waterkraan.

1. Controleer of de aan-/uitschakelaar **23** op positie **0** (uit) staat.
2. Steek de stekker **19** in een daarvoor geschikt stopcontact.
3. Draai de waterkraan helemaal open.
4. Zet de aan/uit-schakelaar **23** op stand **I** (aan). De motor wordt kortstondig ingeschakeld totdat de benodigde druk is opgebouwd. Daarna stopt de motor.
5. Drukstraal starten:
 - Ontgrendel de inschakelhendel **11** met de kinderbeveiliging **10**:

| Status van de inschakelhendel 11 | Richting kinderbeveiliging 10 |
|--|--------------------------------------|
|  (Vergrendeld) | ← |
|  (Ontgrendeld) | → |
| * Gezien van achteren | |



- Druk op de inschakelhendel **11** op de pistoolgreep **2**. Het mondstuk begint onder druk te werken en de motor start.
6. Drukstraal stoppen: Laat de inschakelhendel **11** los. De hoge druk wordt door het product gehandhaafd.

● Gebruik onderbreken

⚠ WAARSCHUWING! Verwondingsgevaar door drukstraal!

- ▶ Vergrendel de inschakelhendel **11** telkens wanneer u pauzeert.

1. Laat de inschakelhendel **11** op de pistoolgreep **2** los.
2. Als u de pistoolgreep **2** weglegt: Vergrendel de inschakelhendel **11** met de kinderbeveiliging **10**:

| Status van de inschakelhendel 11 | Richting kinderbeveiliging 10 |
|---|--------------------------------------|
|  (Vergrendeld) | ← |
|  (Ontgrendeld) | → |
| * Gezien van achteren | |

3. Voor langere pauzes: Zet de aan/uit-schakelaar **23** op stand **0**.
4. Plaats de pistoolgreep **2** met lans **14** en mondstuk **16/17** in de houder voor de pistoolgreep **3**.

● Ontluchten

Toevoerslang ontluchten

1. Sluit de waterkraan.
2. Verwijder de toevoerslang van het product (zie "Watertoevoer aanbrengen").

Product ontluchten

1. Zet de aan/uit-schakelaar **23** op stand **I** (aan).
2. Wacht tot de druk is opgebouwd en de motor stopt.
3. Zet de aan/uit-schakelaar **23** op stand **0** (uit).
4. Druk op de inschakelhendel **11** op de pistoolgreep **2** totdat de druk is verdwenen.
5. Herhaal stap 1 tot en met 4 een aantal keren totdat er geen lucht meer in het product zit.

● Bedrijf beëindigen

1. Na het werken met reinigingsmiddelen: Spoel het product met schoon water totdat alle reinigingsmiddelen zijn verwijderd.

2. Laat de inschakelhendel **11** los.
3. Zet de aan/uit-schakelaar **23** op stand **0** (uit).
4. Sluit de waterkraan.
5. Druk op de inschakelhendel **11** op de pistoolgreep **2** totdat de druk is verdwenen.
6. Trek de stekker **19** uit de contactdoos. Wikkel het aansluitsnoer om de houder **20**.
7. Ontkoppel het product van de watervoorziening.

● **Schoonmaken en onderhoud**

● **Schoonmaken**

⚠ WAARSCHUWING! Risico op elektrische schokken en letsel door onbedoelde inbedrijfstelling!

- ▶ Bescherm uzelf bij het uitvoeren van onderhoud- of reinigingswerkzaamheden. Schakel het product uit en trek de stekker **19** uit het stopcontact.

⚠ OPGELET! Risico op schade aan het product!

- ▶ Onvakkundige reiniging kan het product beschadigen. Spuit het product nooit met water af. Maak het product niet onder stromend water schoon.
- ▶ Gebruik geen schurende reinigings- of oplosmiddelen.
- ▶ Houd het product altijd schoon.

TIP

- ▶ Laat reparaties en onderhoudswerkzaamheden, die niet in deze gebruiksaanwijzing beschreven zijn, door onze klantendienst uitvoeren (zie "Service"). Gebruik uitsluitend originele reserveonderdelen.

Reinigen na gebruik

1. Zet de aan/uit-schakelaar **23** op stand **0** (uit).
2. Trek de stekker **19** uit de contactdoos.
3. Houd de ventilatiesleuven schoon en vrij van verontreinigingen.
4. Maak het product schoon met een zachte borstel of een enigszins vochtige doek.

Standaard vario-mondstuk reinigen

TIP

- ▶ In zeldzame gevallen: Het standaard vario-mondstuk **16** kan verstopt zijn door vreemde voorwerpen.

1. Verwijder het standaard vario-mondstuk **16** (zie "Opzetstukken aanbrengen en afnemen").
2. Vreemde voorwerpen verwijderen: Gebruik de spuitmondreinigingsnaald **25**.
3. Spoel het standaard Vario-mondstuk **16** met water om vreemde voorwerpen te verwijderen.

Het zeefinzetstuk in de wateraansluiting reinigen

1. Verwijder de koppeling **7** van de wateraansluiting **24**.
2. Verwijder het zeefinzetstuk **8** uit de wateraansluiting **24**.
3. Maak het zeefinzetstuk **8** schoon onder stromend water.
4. Monteer het zeefinzetstuk **8** en de koppeling **7** in omgekeerde volgorde.

● **Onderhoud**

TIP

- ▶ Het product is onderhoudsvrij.

Reserveonderdelen/accessoires

- Klanten kunnen compatibele reserveonderdelen via www.optimex-shop.com aanschaffen.
- Als u niet zeker weet, waar u het product kunt kopen, neem dan contact op met de Lidl-Service-hotline (zie "Service").

● Opbergen

⚠ OPGELET! Risico op schade aan het product!

- ▶ Het product en de opzetstukken kunnen door vorst worden vernietigd als ze niet volledig zijn afgetapt.

1. Verwijder het water volledig uit het product:
 - Ontkoppel het product van de watervoorziening.

- Schakel het product minimaal 1 minuut in.
 - Druk op de inschakelhendel **11** op de pistoolgreep **2** totdat er geen water meer uit de pistoolgreep of de opzetstukken komt.
 - Schakel het product uit.
2. Verwijder het water volledig uit de opzetstukken.
 3. Bewaar de opzetstukken in de daarvoor bestemde houder **6/18/20**.
 4. Verwijder de hogedrukslang **5**. Tap de hogedrukslang af.
 5. Bewaar de hogedrukslang **5** en het aansluitsnoer **19** in de daarvoor bestemde houder **9/20**.
 6. Bewaar het product en de opzetstukken altijd als volgt:
 - schoon
 - droog
 - beschermd tegen stof
 - beschermd tegen vorst
 - buiten het bereik van kinderen

● Probleemoplossing

| Probleem | Mogelijke oorzaak | Oplossing |
|--|---|--|
| Het product start niet. | Het product is niet aangezet. | Zet de aan/uit-schakelaar 23 op stand I (aan). |
| | De stekker 19 is niet in het stopcontact gestoken. | Steek de stekker 19 in het stopcontact. Controleer het stopcontact, het aansluitsnoer 19 en de stekker en laat deze indien nodig repareren door een electricien. |
| | De stroomtoevoer is niet correct. | Controleer of de stroomtoevoer overeenkomt met de informatie op het typeplaatje van het product. |
| Het product transporteert geen water. | Luchtballen in het product. | Schakel het product uit en druk op de inschakelhendel 11 . Ontlucht het product en de toevoerslang (zie "Ontluchten"). |
| Er wordt geen druk opgebouwd in het product. | Luchtballen in het product. | |
| | Er is drukverlies in de watertoevoer. | Controleer de watertoevoer. |

| Probleem | Mogelijke oorzaak | Oplossing |
|-----------------------------------|---|--|
| Uit het product lekt water. | De aansluitingen zijn niet correct aangebracht. | Schakel het product uit en trek de stekker 19 uit het stopcontact. Sluit het product weer aan op de watertoevoer (zie “Watertoevoer aanbrengen”). |
| | De wateraansluiting 24 lekt. | Schakel het product uit en trek de stekker 19 uit het stopcontact. Vervang de koppeling 7 op de wateraansluiting 24 inclusief de afdichting (zie „Reserveonderdelen/ accessoires”). |
| Er zijn sterke drukschommelingen. | Het standaard vario-mondstuk 16 is vuil of verstopt. | Reinig het standaard vario-mondstuk 16 en verwijder zo nodig vreemde voorwerpen (zie “Standaard vario-mondstuk reinigen”). |

● Afvoer

De verpakking bestaat uit milieuvriendelijke grondstoffen die u via de plaatselijke recyclingcontainers kunt afvoeren.



Neem de aanduiding van de verpakkingsmaterialen voor de afvalscheiding in acht. Deze zijn gemarkeerd met de afkortingen (a) en een cijfers (b) met de volgende betekenis: 1–7: kunststoffen/20–22: papier en vezelplaten/80–98: composietmaterialen.

Product:

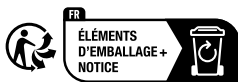

Points de collecte sur www.quefairede mesdechets.fr
Privilégiez la réparation ou le don de votre appareil !

Het product, waaronder het toebehoren, en de verpakkingsmaterialen kunnen worden gerecycled en zijn onderhevig aan een uitgebreide verantwoordelijkheid van de fabrikant.

Gooi ze apart weg, overeenkomstig de aangegeven Info-tri (informatie over afvalscheiding), voor een beter afvalbeheer.

Het Triman-logo geldt alleen voor Frankrijk.



Informatie over de mogelijkheden om het uitgediende product na gebruik te verwijderen, verstrekt uw gemeentelijke overheid.



Gooi het afgedankte product omwille van het milieu niet weg via het huisvuil, maar geef het af bij het daarvoor bestemde depot of het gemeentelijke milieupark. Over afgifteplaatsen en hun openingstijden kunt u zich bij uw aangewezen instantie informeren.

● Garantie

Het product werd volgens strenge kwaliteitsrichtlijnen gemaakt en voor de uitlevering zorgvuldig gecontroleerd. In geval van materiaal- of fabricagefouten hebt u tegenover de verkoper van het

product wettelijke rechten. Uw wettelijke rechten worden op geen enkele manier door onze hieronder vermelde garantie beperkt.

De garantie voor dit product bedraagt 3 jaar vanaf aankoopdatum. De garantieperiode gaat in op de datum van aankoop. Bewaar het originele bewijs van aankoop op een veilige plek aangezien dit document nodig is als bewijs.

Alle beschadigingen of gebreken die reeds op het moment van aankoop aanwezig zijn, moeten meteen na het uitpakken van het product worden gemeld.

Mocht het product binnen 3 jaar na aankoopdatum een materiaal- of fabricagefout vertonen, zullen wij het – naar onze keuze – gratis voor u repareren of vervangen. De garantieperiode wordt door een plaatsgevonden garantieverlening niet verlengd. Dit geldt ook voor vervangen en gerepareerde onderdelen.

Deze garantie vervalt als het product werd beschadigd of onjuist is gebruikt of onderhouden.

De garantie dekt materiaal- en fabricagefouten af. Deze garantie dekt geen productonderdelen die aan normale slijtage onderhevig zijn en daarom als verbruiksartikelen worden beschouwd (bv. batterijen, slangen, inktpatronen), noch dekt zij schade aan breekbare onderdelen, bv. schakelaars of onderdelen die van glas zijn gemaakt.

● Afwikkeling in geval van garantie

Volg de volgende aanwijzingen op voor een snelle behandeling van uw probleem:

Houd bij alle vragen alstublieft de kassabon en het artikelnummer (IAN 496461_2504) als bewijs van aankoop bij de hand.

Het artikelnummer kunt u vinden op het typeplaatje van het product, een gravure op het product, het titelblad van uw gebruiksaanwijzing (linksonder) of de sticker op de achter- of onderkant van het product.

Neem bij problemen of overige gebreken met het product eerst contact op met de hieronder vermelde service-afdeling, telefonisch of per e-mail.

Een als defect aangemerkt product kunt u dan samen met het aankoopbewijs (kassabon) en een uitleg over het probleem of gebrek en wanneer het zich heeft voorgedaan gratis naar het aan u meegegeelde service-adres opsturen.



Op parkside-diy.com kunt u deze en vele andere handleidingen inzien en downloaden. Met deze QR-code komt u direct op parkside-diy.com. Selecteer daar uw land en zoek via de zoekfunctie naar de gebruiksaanwijzingen. Door het invoeren van het artikelnummer (IAN) 496461_2504 komt u bij de gebruiksaanwijzingen voor uw artikel.

● Service

(NL) Service Nederland
Tel.: 08000229556
Contactformulier op
parkside-diy.com
IAN 496461_2504

(BE) Service België
Tel.: 080012614
Contactformulier op
parkside-diy.com
IAN 496461_2504

● EU-conformiteitsverklaring

EU-CONFORMITEITSVERKLARING (nr. 496461_2504)

IAN: 496461_2504
Productidentificatie: "PARKSIDE" Hogedrukreiniger
Modelnummer: HG12096

Het hierboven beschreven voorwerp is in overeenstemming de desbetreffende harmonisatiewetgeving van de Unie:

| |
|--|
| Richtlijn 2006/42/EG |
| Richtlijn 2000/14/EG |
| Richtlijn 2014/30/EU |
| Richtlijn 2011/65/EU met alle bijbehorende wijzigingen |

Vermelding van de toegepaste relevante geharmoniseerde normen of van de overige technische specificaties waarop de conformiteitsverklaring betrekking heeft:

| Nr. / Onderdelen |
|-------------------------------|
| Richtlijn 2006/42/EG |
| EN 60335-1:2012/A16:2023 |
| EN 60335-2-79:2012 |
| EN 62233:2008 |
| Richtlijn 2014/30/EU |
| EN IEC 55014-1:2021 |
| EN IEC 55014-2:2021 |
| EN IEC 61000-3-2:2019/A1:2021 |
| EN 61000-3-3:2013/A2:2021 |

Het hierboven beschreven voorwerp van de verklaring is in overeenstemming met Richtlijn 2011/65/EU van het Europees Parlement en de Raad van 8 juni 2011 betreffende beperking van het gebruik van bepaalde gevaarlijke stoffen in elektrische en elektronische apparatuur:

| Nr. / Onderdelen |
|-------------------|
| EN IEC 63000:2018 |

Conformiteitsbeoordelingsprocedure / naam & adres van de aangemelde instantie waar nodig: EN ISO 3744:1995, Point 27 Part B Annex III EU-RL 2000/14/EC, TÜV SÜD China

Gemeten geluidsvermogeniveau op een apparaat dat representatief is voor dit type: 80.1 dB(A)

Gegarandeerd geluidsvermogeniveau voor dit apparaat: 83 dB(A)

Houder van de technische documentatie: OWIM GmbH & Co.KG

Ondertekend voor en namens:

OWIM GmbH & Co. KG, Stiftsbergstraße 1, 74167 Neckarsulm, Duitsland

Deze verklaring van overeenstemming wordt onder de uitsluitende verantwoordelijkheid van de fabrikant verstrekt.

Vertaling van de originele verklaring van overeenkomst

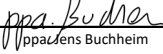
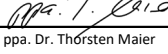











| | | | |
|------------|------------|---|---|
| Neckarsulm | 07.07.2025 |  |  |
| Plaats | Datum | ppa. Jens Buchheim Procuratiehouder | ppa. Dr. Thorsten Maier Procuratiehouder |

NL



| | | |
|--|--------|----|
| Wykaz użytych piktogramów i symboli | Strona | 82 |
| Wstęp | Strona | 83 |
| Użytkowanie zgodne z przeznaczeniem | Strona | 83 |
| Zakres dostawy | Strona | 83 |
| Opis części | Strona | 83 |
| Dane techniczne | Strona | 84 |
| Ogólne instrukcje bezpieczeństwa | Strona | 85 |
| Uruchomienie | Strona | 90 |
| Rozpakowanie produktu | Strona | 90 |
| Montaż | Strona | 90 |
| Podłączenie wody | Strona | 90 |
| Dobieranie nasadek | Strona | 91 |
| Zakładanie i zdejmowanie nasadek | Strona | 91 |
| Użytkowanie | Strona | 92 |
| Używanie produktu ze środkiem czyszczącym | Strona | 92 |
| Włączanie | Strona | 92 |
| Przerywanie pracy | Strona | 93 |
| Odpowietrzanie | Strona | 93 |
| Kończenie pracy | Strona | 94 |
| Czyszczenie i konserwacja | Strona | 94 |
| Czyszczenie | Strona | 94 |
| Konserwacja | Strona | 95 |
| Przechowywanie | Strona | 95 |
| Usuwanie usterek | Strona | 95 |
| Utylizacja | Strona | 96 |
| Gwarancja | Strona | 97 |
| Sposób postępowania w przypadku naprawy gwarancyjnej | Strona | 98 |
| Serwis | Strona | 98 |
| Deklaracja zgodności UE | Strona | 99 |

Wykaz użytych piktogramów i symboli

| | | | |
|--|---|---|---|
|  | <p>Przeczytać instrukcję obsługi.</p> |  | <p>Nosić ochronę oczu!</p> |
|  | <p>NIEBEZPIECZEŃSTWO! – Wskazuje niebezpieczeństwo o wysokim stopniu ryzyka, które, jeśli się go nie uniknie, spowoduje śmierć lub poważne obrażenia (np. uduszenie)</p> |  | <p>Nosić rękawice ochronne!</p> |
|  | <p>OSTRZEŻENIE! – Wskazuje niebezpieczeństwo o średnim stopniu ryzyka, które, jeśli się go nie uniknie, może spowodować śmierć lub poważne obrażenia (np. ryzyko porażenia prądem)</p> |  | <p>Nosić ochronniki słuchu!</p> |
|  | <p>OSTROŻNIE! – Wskazuje niebezpieczeństwo o niskim stopniu ryzyka, które, jeśli się go nie uniknie, może spowodować niewielkie lub umiarkowane obrażenia (np. ryzyko poparzenia)</p> |  | <p>Podczas opryskiwania należy trzymać z dala osoby postronne.</p> |
|  | <p>UWAGA! – Ostrzega przed możliwymi szkodami materialnymi (np. ryzyko zwarcia)</p> |  | <p>Produkt nie nadaje się do podłączania do sieci wody pitnej.</p> |
|  | <p>Jeżeli kabel zasilania 19 ulegnie uszkodzeniu w trakcie użytkowania, należy go natychmiast odłączyć od zasilania.</p> |  | <p>Klasa ochronności II (podwójna izolacja)</p> |
|  | <p>Znak CE potwierdza zgodność z dyrektywami UE mającymi zastosowanie do produktu.</p> |  | <p>IPX5 Ochrona przed strumieniami wody pod niskim ciśnieniem z dowolnego kąta</p> |
| | | | <p>Instrukcje bezpieczeństwa Instrukcje użytkownika</p> |

MYJKA CIŚNIENIOWA

● **Wstęp**

Gratulujemy Państwu zakupu nowego produktu. Tym samym zdecydowali się Państwo na zakup produktu wysokiej jakości. Instrukcja obsługi jest częścią tego produktu. Zawiera ona ważne wskazówki dotyczące bezpieczeństwa, użytkowania i utylizacji. Przed pierwszym użyciem produktu należy zapoznać się ze wszystkimi wskazówkami dotyczącymi obsługi i bezpieczeństwa. Używać produktu wyłącznie zgodnie z jego poniżej opisanym przeznaczeniem. W przypadku przekazania produktu innej osobie należy dołączyć do niego całą jego dokumentację.

● **Użytkowanie zgodne z przeznaczeniem**

- Niniejsza myjka ciśnieniowa (zwana dalej „produktem” lub „elektronarzędziem”) przeznaczona jest do czyszczenia maszyn, pojazdów, konstrukcji, narzędzi, fasad, tarasów, narzędzi ogrodowych itp. strumieniem wody pod wysokim ciśnieniem.
- Zawsze postępować zgodnie z instrukcją producenta przedmiotu przeznaczonego do czyszczenia.
- Wszelkie inne zastosowania lub modyfikacje produktu są uważane za niewłaściwe i mogą prowadzić do niebezpieczeństw, takich jak śmierć, obrażenia i uszkodzenia. Producent nie ponosi odpowiedzialności za szkody spowodowane niewłaściwym użytkowaniem.
- Produkt przeznaczony jest do użytku przez pasjonatów majsterkowania. Nie jest przeznaczony do użytku komercyjnego. Ten produkt nie nadaje się do użytku komercyjnego.

● **Zakres dostawy**

⚠ OSTRZEŻENIE!

- ▶ Produkt i materiały opakowaniowe nie są zabawkami dla dzieci! Dzieci nie mogą bawić się plastikowymi torbami, foliami i drobnymi częściami! Istnieje niebezpieczeństwo połknięcia i uduszenia się!

- 1 Myjka ciśnieniowa
- 1 Pistolet natryskowy
- 1 Lanca
- 1 Wąż wysokociśnieniowy
- 1 Pojemnik na środek czyszczący z dyszą
- 1 Standardowa dysza Vario
- 1 Dysza turbo
- 1 Złączka (przyłącze wody) (wstępnie zmontowane)
- 1 Wkład sitowy (wstępnie zmontowany)
- 1 Igła do czyszczenia dyszy
- 3 Uchwyty na wąż wysokociśnieniowy
- 1 Instrukcja obsługi

● **Opis części**

Rys. A, B

- 1 Uchwyt łukowy
- 2 Pistolet natryskowy
- 3 Uchwyt (pistoletu natryskowego)
- 4 Szybkozłączka (2 szt.)
- 5 Wąż wysokociśnieniowy
- 6 Uchwyt na dysze
- 7 Złączka (przyłącze wody)
- 8 Wkład sitowy (niewidoczny)
- 9 Uchwyt na wąż wysokociśnieniowy
- 10 Zabezpieczenie przed dziećmi
- 11 Dźwignia włączania
- 12 Zwalniacz (węża wysokociśnieniowego)
- 13 Pojemnik na środek czyszczący z dyszą
- 14 Lanca
- 15 Przycisk zwalniający
- 16 Standardowa dysza Vario
- 17 Dysza turbo

- 18 Uchwyt (lancy)
- 19 Kabel zasilania z wtyczką sieciową
- 20 Uchwyt (pojemnika na środek czyszczący z dyszą i kabla zasilania)
- 21 Przyłącze wysokiego ciśnienia
- 22 Zwalniacz (przyłącza wysokiego ciśnienia)
- 23 Przełącznik zasilania

Rys. C

- 24 Przyłącze wody
- 25 Igła do czyszczenia dyszy

● Dane techniczne

| | |
|---|--------------------------|
| Myjka ciśnieniowa | PHDS 110 C3 |
| Napięcie znamionowe U: | 230 V~, 50 Hz |
| Moc znamionowa P: | 1400 W |
| Klasa ochronności: | II/□ (podwójna izolacja) |
| Typ ochrony: | IPX5 |
| Ciężar: | 6,0 kg |
| Długość kabla zasilania 19: | ok. 5 m |
| Długość węża wysokociśnieniowego 5: | ok. 8 m |
| Ciśnienie robocze (p): | 7,4 MPa |
| Maks. dopuszczalne ciśnienie (p _{max}): | 11 MPa |
| Maks. ciśnienie wlotowe (p _{in,max}): | 0,8 MPa |
| Maks. temperatura dopływu (T _{in,max}): | 40 °C |
| Znamionowe natężenie przepływu (Q): | 5,0 l/min (300 l/h) |
| Maks. znamionowe natężenie przepływu (Q _{max}): | 6,5 l/min (390 l/h) |

Wartości emisji hałasu

Zmierzone wartości zostały określone zgodnie z normami i przepisami określonymi w deklaracji zgodności.

| | |
|---|---------|
| Poziom ciśnienia akustycznego L _{pA} : | 67,9 dB |
| Niepewność K _{pA} : | 3 dB |
| Poziom mocy akustycznej L _{WA} : | 80,1 dB |
| Niepewność K _{WA} : | 2,84 dB |

⚠ OSTRZEŻENIE!



Nosić ochronniki słuchu!

Wartości emisji drgań

Całkowite wartości drgań (suma wektorowa trzech kierunków), określone zgodnie z normą ISO 5349-1:2001:

| | |
|---------------------------|-----------------------|
| Wibracje a _h : | 1,76 m/s ² |
| Niepewność K: | 0,41 m/s ² |

RADA

- ▶ Podane całkowite wartości drgań i określone wartości emisji hałasu zostały zmierzone zgodnie ze znormalizowaną metodą badań i mogą być użyte do porównania jednego elektronarzędzia z drugim.
- ▶ Podane wartości całkowite drgań i określone wartości emisji hałasu mogą być również wykorzystane do wstępnej oceny obciążenia.

OSTRZEŻENIE!

- ▶ Emisje drgań i hałasu podczas rzeczywistego użytkowania elektronarzędzia mogą odbiegać od podanych wartości, zależnie od sposobu używania elektronarzędzia, a w szczególności od rodzaju obrabianego przedmiotu.
- ▶ Starać się, aby ekspozycja była jak najniższa. Przykładowe środki zmniejszające narażenie się na drgania obejmują noszenie rękawic podczas używania narzędzia i ograniczanie czasu pracy. W takim przypadku należy wziąć pod uwagę wszystkie fazy cyklu operacyjnego (na przykład czas, w którym elektronarzędzie jest wyłączone i te, w których jest włączone, ale działa bez obciążenia).

Ogólne instrukcje bezpieczeństwa

**PRZED UŻYCIEM
PRODUKTU ZAPOZNAĆ
SIĘ ZE WSZYSTKIMI
INFORMACJAMI O
BEZPIECZEŃSTWIE
ORAZ INSTRUKCJĄ
UŻYTKOWANIA!
PRZEKAZUJĄC PRODUKT
INNYM OSOBOM, NALEŻY
DOŁĄCZYĆ DO NIEGO
PEŁNĄ DOKUMENTACJĘ!**

Uszkodzenia powstałe w wyniku nieprzestrzegania niniejszej instrukcji obsługi nie są objęte gwarancją!
Nie ponosimy żadnej

odpowiedzialności w przypadku wystąpienia szkód wtórnych! Nie bierzemy odpowiedzialności za uszkodzenia mienia lub obrażenia ciała, powstałe w wyniku niewłaściwego użytkowania lub nieprzestrzegania instrukcji bezpieczeństwa!

Dzieci i osoby niepełnosprawne

OSTRZEŻENIE! RYZIKO ŚMIERCI LUB WYPADKU DLA NIEMOWLĄT I DZIECI!

Nie zostawiać dzieci bez nadzoru w pobliżu materiałów pakunkowych. Materiały pakunkowe grożą zadławieniem. Dzieci często lekceważą zagrożenia.

Dzieci należy zawsze trzymać z dala od materiałów pakunkowych.

- Produkt nie jest przeznaczony do użytku przez dzieci. Dzieci muszą być nadzorowane, aby nie bawiły się urządzeniem.

- Produkt może być używany przez osoby o ograniczonych zdolnościach fizycznych, zmysłowych lub umysłowych albo bez doświadczenia i wiedzy, jeśli są nadzorowane lub zostały pouczone o bezpiecznym używaniu produktu i rozumieją wynikające z tego niebezpieczeństwach.

Informacje ogólne

- Osoby, które nie zapoznały się z instrukcją obsługi, nie mogą używać produktu.
- Produkt nie może być obsługiwany przez osoby nieprzeszkolone.
- Produktu nie należy używać na wysokości powyżej 2000 m.
- W przypadku nieprawidłowego działania lub usterki podczas pracy produkt należy natychmiast wyłączyć, a wtyczkę sieciową wyjąć z gniazdka sieciowego.

- Użytkownik ponosi odpowiedzialność za wszelkie wypadki lub zagrożenie dla innych osób i ich mienia.
- Przestrzegać przepisów dotyczących hałasu oraz innych przepisów lokalnych.

Przygotowanie

OSTRZEŻENIE!



Nosić ochronę oczu!



Nosić ochronę dróg oddechowych!



Nosić rękawice ochronne!



Nosić odzież ochronną!

- Podczas stosowania produktu mogą powstawać opary. Wdychanie oparów może być szkodliwe dla zdrowia.
- W zależności od przeznaczenia zastosowanie całkowicie osłoniętych dysz (np. środków do czyszczenia powierzchni) może znacznie zmniejszyć

emisję oparów wodnych. W zależności od czyszczonego środowiska należy nosić odpowiedni aparat oddechowy klasy FFP 2 lub jego odpowiednik w celu ochrony przed wdychaniem oparów, gdy nie jest możliwe użycie całkowicie osłoniętej dyszy.

- Nie należy pracować z produktem, który jest uszkodzony, niekompletny lub zmodyfikowany bez zgody producenta. Przed uruchomieniem należy zlecić specjalście sprawdzenie, czy zastosowano niezbędne środki ochronne.
- Produkt można podłączać wyłącznie do gniazdka sieciowego, które zostało zainstalowane przez doświadczonego elektryka zgodnie z normą IEC 60364-1.
- Przed użyciem zawsze sprawdzić kabel zasilania i przedłużacz pod kątem oznak uszkodzenia lub zużycia. Jeśli

kabel zasilania ulegnie uszkodzeniu w trakcie użytkowania, należy go natychmiast odłączyć od źródła zasilania. Nie dotykać kabla zasilania, zanim nie zostanie odłączony od źródła zasilania. Nie używać produktu, jeśli kabel zasilania jest uszkodzony lub zużyty.

- Jeśli kabel zasilania tego produktu jest uszkodzony, to w celu uniknięcia niebezpieczeństwa musi zostać wymieniony przez producenta lub podobnie wykwalifikowaną osobę. Skontaktować się z obsługą klienta (patrz akapit „Serwis”).
- Produkt należy podłączać wyłącznie do gniazdka z wyłącznikiem różnicowoprądowym (RCD) o znamionowym prądzie różnicowym 30 mA lub mniejszym.
- Używać wyłącznie przedłużaczy odpowiednich do użytku na zewnątrz. Połączenie musi być suche i ułożone nad ziemią. Zalecamy

używanie szpuli kablowej, która utrzymuje gniazdo co najmniej 60 mm nad ziemią.

- Przewody przedłużacza muszą mieć minimalny przekrój $2 \times 2,5 \text{ mm}^2$.
- Węże wysokociśnieniowe, armatura i złączki są ważne dla bezpieczeństwa produktu. Używać wyłącznie węży wysokociśnieniowych, armatury i złączek zalecanych przez producenta.
- Nie używać produktu, jeśli kabel zasilania, dopływ wody lub inne ważne części, takie jak wąż wysokociśnieniowy lub pistolet natryskowy są uszkodzone lub nieszczelne.
- Produkt należy stosować wyłącznie na twardej, równej powierzchni.
- Nigdy nie używać produktu, gdy w pobliżu znajdują się dzieci lub zwierzęta. Osoby znajdujące się w pobliżu muszą nosić odzież ochronną.

Użytkowanie

- Należy być uważnym, świadomym tego, co się robi i zachowywać szczególną ostrożność podczas pracy z produktem. Nie używać produktu, gdy jest się zmęczonym lub pod wpływem narkotyków, alkoholu lub leków.
- Dysze wysokociśnieniowe mogą być niebezpieczne, jeśli będą używane niewłaściwie. Strumienia nie wolno kierować na ludzi, zwierzęta, włączone urządzenia elektryczne lub sam produkt.
- Nie kierować strumienia na siebie lub w kierunku innych osób w celu wyczyszczenia ubrania lub butów.
- W przypadku kontaktu ze środkami czyszczącymi należy je spłukać dużą ilością czystej wody.
- Nigdy nie używać kabla zasilania do wyciągania wtyczki z gniazdka sieciowego.

Kabel zasilania należy chronić przed wysoką temperaturą, olejem i ostrymi krawędziami.

⚠ OSTRZEŻENIE! Ryzyko eksplozji!

Nie rozpylać łatwopalnych cieczy. Nie używać produktu w pobliżu łatwopalnych cieczy lub gazów.

- Nigdy nie transportować produktu z pracującym silnikiem.
- Wyłączyć produkt i wtyczkę sieciową wyciągnąć z gniazdka sieciowego. Upewnić się, że wszystkie ruchome części całkowicie się zatrzymały:
 - jeśli produkt będzie pozostawiony bez nadzoru
 - przed zmianą akcesoriów
 - Przed usunięciem przeszkód lub wyłączeniem blokad
 - przed kontrolą, czyszczeniem lub jakąkolwiek konserwacją produktu

■ Jeżeli produkt zacznie nienormalnie wibrować, należy go natychmiast sprawdzić:

- Szukać śladów uszkodzeń
- Uszkodzone części wymienić
- Skontaktować się z obsługą klienta (patrz akapit „Serwis”)

Czyszczenie, konserwacja i przechowywanie

- Przed schowaniem produktu na dłuższy czas należy poczekać, aż silnik ostygnie.
- Ze względów bezpieczeństwa zużyte lub uszkodzone części należy wymieniać. Używać wyłącznie oryginalnych części zamiennych i akcesoriów. Stosowanie części wyprodukowanych przez innych producentów powoduje natychmiastową utratę roszczeń gwarancyjnych.

- Produkt może otwierać wyłącznie uprawniony elektryk. W sprawie napraw należy zawsze kontaktować się z naszym działem obsługi klienta (patrz akapit „Serwis”).
- Wyłączać silnik, odłączać produkt i poczekać, aż ostygnie:
 - jeśli trzeba wyczyścić, wyregulować lub przechowywać produkt
 - jeśli trzeba wymienić akcesorium
- Obchodzić się z produktem ostrożnie i utrzymywać w czystości.
- Produkt przechowywać poza zasięgiem dzieci.

● **Uruchomienie**

● **Rozpakowanie produktu**

1. Wyjąć produkt z opakowania i usunąć wszystkie materiały opakunkowe oraz folie ochronne.
2. Sprawdzić, czy są wszystkie części i czy opisany zakres dostawy jest kompletny (patrz akapit „Zakres dostawy”).
3. Sprawdzić, czy produkt i wszystkie części są w dobrym stanie. W razie zauważenia jakichkolwiek uszkodzeń lub wad nie używać produktu, ale postępować zgodnie z opisem. (patrz akapit „Gwarancja”).

● **Montaż**

Montaż uchwytu

(Rys. A)

1. Uchwyt pojemnika na środek czyszczący i kabla zasilania **20** wsunąć w miejsce montażowe na boku produktu.
2. Uchwyt węża wysokociśnieniowego **9** wsunąć w gniazdo z tyłu produktu.

Konfiguracja produktu

1. Produkt położyć na płaskiej powierzchni.
2. Podłączanie węża wysokociśnieniowego **5**:
Szybkozłączkę **4** włożyć w przyłącze wysokiego ciśnienia **21**.
Odłączanie węża wysokociśnieniowego **5**: Nacisnąć zwalniacz **22**.
3. Podłączanie pistoletu natryskowego **2**: Szybkozłączkę **4** włożyć w przyłącze wysokiego ciśnienia w pistolecie natryskowym **2**.

● **Podłączenie wody**

UWAGA – Wymagania dotyczące zaopatrzenia w wodę

- ▶ Linia zasilająca:
 - Wąż ogrodowy z wbudowanym szybkozłączem z przejściówką węża ogrodowego (brak w zestawie); Ø 13 mm (1/2"); długość od 5 m do 30 m
 - Minimalne natężenie przepływu: 5,0 l/min (300 l/h)

UWAGA – Wymagania dotyczące zaopatrywania w wodę

- ▶ Separator systemowy (zawór zwrotny):
 - Separator systemowy (zawór zwrotny) zapobiega przedostawaniu się wody i środków czyszczących do rury z wodą pitną.
 - Produktu nie wolno nigdy podłączać do sieci wody pitnej bez separatora systemowego. Należy zastosować odpowiedni separator systemowy zgodny z normą EN 12729 typ BA.
 - Wodę, która przepłynęła przez zawór zwrotny, uważa się za niezdatną do picia.
 - Separatory systemowe są dostępne w sklepach specjalistycznych.

(Rys. C)

1. Do przyłącza wody [24] włożyć wkład sitowy [8].
2. Zamontować złączkę [7] na przyłączy wody [24].
3. Szybkozłączkę z przejściówką węża ogrodowego przymocować do węża zasilającego.
4. Wąż zasilający podłączyć do źródła wody.
5. Odpowietrzanie węża dopływowego: Otworzyć dopływ wody, aż z drugiego końca węża dopływowego zacznie wypływać woda bez pęcherzyków. Zamknąć dopływ wody.
6. Szybkozłączkę z przejściówką węża ogrodowego na wężu dopływowym podłączyć do złączki [7].

● Dobieranie nasadek

- Wybrać jedną z poniższych nasadek:

| Nasadka | Odpowiednia dla |
|------------------------------------|-----------------------------------|
| [16] Standardowa dysza Vario | Szeroki lub wąski strumień wody |
| [17] Dysza turbo | Małe zużycie wody |
| [13] Pojemnik na środek czyszczący | Stosować ze środkami czyszczącymi |

● Zakładanie i zdejmowanie nasadek

(Rys. B)

Podłączanie dyszy

1. Lancę [14] przymocować do pistoletu natryskowego [2]. Lancę przekręcić w kierunku zgodnym z ruchem wskazówek zegara, aż zaskoczy na swoim miejscu.
2. Do lancy [14] przymocować dysze [16] lub [17]. Dysza zatrzaśnie się na swoim miejscu.

Odcłacanie dyszy

1. Nacisnąć i przytrzymać przycisk zwalnający [15] na przednim końcu lancy [14].
2. Dyszę [16] lub [17] wyjąć z lancy [14].
3. Wyciąganie lancy [14] z pistoletu natryskowego [2]: Lancę wcisnąć, przekręcić i pociągnąć.

Mocowanie pojemnika na środek czyszczący

1. Lancę [14] wyjąć z pistoletu natryskowego [2]. Lancę wcisnąć, przekręcić i pociągnąć.
2. Pojemnik na środek czyszczący [13] zamontować na pistolecie natryskowym [2]. Pojemnik na środek czyszczący przekręcić w kierunku zgodnym z ruchem wskazówek zegara, aż zatrzaśnie się na swoim miejscu.

Odlączenie pojemnika na środek czyszczący

- Pojemnik na środek czyszczący [13] odłączyć od pistoletu natryskowego [2]: Łancę [14] wcisnąć, przekrócić i pociągnąć.

Użytkowanie

Używanie produktu ze środkiem czyszczącym

RADA

- ▶ Przed pierwszym użyciem produktu zapoznać się z elementami sterującymi.
- ▶ Do produktu stosować neutralny środek czyszczący na bazie biodegradowalnych anionowych środków powierzchniowo czynnych.
- ▶ Stosowanie innych środków czyszczących lub substancji chemicznych może zagrozić bezpieczeństwu produktu i spowodować jego uszkodzenie. Takie uszkodzenia produktu nie są objęte gwarancją.
- ▶ Środki czyszczące można kupić w naszym sklepie internetowym (patrz akapit „Części zamienne/akcesoria”).
- ▶ Pojemnik na środek czyszczący [13] należy napełnić środkiem czyszczącym przed użyciem.
- ▶ Środek czyszczący jest automatycznie zasysany z pojemnika na środek czyszczący [13].

Napełnianie i opróżnianie pojemnika na środek czyszczący

1. Odkręcić korek z dyszą od pojemnika na środek czyszczący [13].
2. Napełnić lub opróżnić pojemnik na środek czyszczący [13].

3. Zakręcić korek na pojemnik na środek czyszczący [13].

Włączanie

⚠ OSTRZEŻENIE!
Niebezpieczeństwo obrażeń na skutek niezamierzonego uruchomienia!

- ▶ Nie podłączać wtyczki sieciowej [19] do gniazdka sieciowego, dopóki produkt nie będzie gotowy do użycia.

⚠ OSTRZEŻENIE! Ryzyko porażenia prądem!

- ▶ Przełącznik zasilania [23] ustawić w pozycji **0** (wyt.). Wtyczkę sieciową [19] wyjąć z gniazdka sieciowego. Ponownie podłączyć wodę (patrz akapit „Podłączanie wody”).
- ▶ Nieodpowiednie przedłużacze mogą być niebezpieczne! Używać wyłącznie przedłużaczy odpowiednich do użytku na zewnątrz. Połączenie musi być suche i ułożone nad ziemią. Zalecamy używanie szpuli kablowej, która utrzymuje gniazdo co najmniej 60 mm nad ziemią.



⚠ OSTRZEŻENIE! Ryzyko obrażeń!

- ▶ Podczas korzystania ze strumienia wody należy zwracać uwagę na siłę odrzutu. Istnieje ryzyko zranienia siebie lub innych osób. Zachowywać bezpieczną podstawę. Mocno trzymać pistolet natryskowy [2].

⚠ UWAGA! Ryzyko uszkodzenia produktu!

- ▶ Nie używać urządzenia na sucho. Nigdy nie używać produktu, gdy zawór czerpalny jest zamknięty.

1. Upewnić się, że przełącznik zasilania [23] znajduje się w pozycji **0** (wył.).
2. Wtyczkę sieciową [19] podłączyć do gniazdka sieciowego.
3. Całkowicie odkręcić zawór czerpalny.
4. Przełącznik zasilania [23] ustawić w pozycji **I** (wł.). Silnik włączy się na krótko, aż do wytworzenia wymaganego ciśnienia. Następnie silnik zatrzyma się.
5. Puszczanie strumienia pod ciśnieniem:
 - Odblokować dźwignię włączania [11] używając zabezpieczenia przed dziećmi [10]:

| Stan dźwigni włączania [11] | Kierunek ruchu zabezpieczenia przed dziećmi [10] |
|--|--|
|  (zablokowana) | ← |
|  (odblokowana) | → |
| * Patrząc od tyłu | |



- Nacisnąć dźwignię włączania [11] na pistolecie natryskowym [2]. Dysza zaczyna pracować pod ciśnieniem i silnik uruchomi się.
6. Zatrzymywanie strumienia pod ciśnieniem: Zwolnić dźwignię włączania [11]. Produkt będzie utrzymywać wysokie ciśnienie.

● Przerwywanie pracy

⚠ OSTRZEŻENIE!
Niebezpieczeństwo obrażeń spowodowanych strumieniem pod ciśnieniem!

- ▶ Dźwignię włączania [11] blokować przed każdą przerwą w pracy.

1. Zwolnić dźwignię włączania [11] na pistolecie natryskowym [2].
2. Odkładając pistolet natryskowy [2]: Dźwignię włączania [11] zablokować za pomocą zabezpieczenia przed dziećmi [10]:

| Stan dźwigni włączania [11] | Kierunek ruchu zabezpieczenia przed dziećmi [10] |
|---|--|
|  (zablokowana) | ← |
|  (odblokowana) | → |
| * Patrząc od tyłu | |

3. W przypadku dłuższych przerw: Przełącznik zasilania [23] ustawić w pozycji **0** (wył.).
4. Pistolet natryskowy [2] z lancą [14] i dyszą [16] lub [17] włożyć do uchwytu [3].

● Odpowietrzanie

Odpowietrzanie węża dopływowego

1. Zamknąć zawór czerpalny.
2. Wąż dopływowy odłączyć od produktu (patrz akapit „Podłączenie wody”).

Odpowietrzanie produktu

1. Przełącznik zasilania [23] ustawić w pozycji **I** (wł.).
2. Począć, aż ciśnienie wzrośnie i silnik się zatrzyma.
3. Przełącznik zasilania [23] ustawić w pozycji **0** (wył.).
4. Nacisnąć dźwignię włączania [11] na pistolecie natryskowym [2], aż ciśnienie zostanie zredukowane.
5. Powtórzyć kroki od 1 do 4 kilka razy, aż w produkcie nie będzie powietrza.

● Kończenie pracy

1. Po pracy ze środkami czyszczącymi: Wypłukać produkt czystą wodą, aż do usunięcia całego środka czyszczącego.
2. Zwolnić dźwignię włączania [11].
3. Przełącznik zasilania [23] ustawić w pozycji **0** (wył.).
4. Zamknąć zawór czerpalny.
5. Nacisnąć dźwignię włączania [11] na pistolecie natryskowym [2], aż ciśnienie zostanie zredukowane.
6. Wtyczkę sieciową [19] wyjąć z gniazdka sieciowego. Kabel zasilania owinąć wokół uchwyty [20].
7. Odłączyć produkt od źródła wody.

● Czyszczenie i konserwacja

● Czyszczenie

⚠ OSTRZEŻENIE!

Niebezpieczeństwo porażenia prądem i obrażeń na skutek niezamierzonego uruchomienia!

- ▶ Chronić się podczas wykonywania prac konserwacyjnych lub czyszczenia. Wyłączyć produkt i wtyczkę sieciową [19] wyciągnąć z gniazdka sieciowego.

⚠ UWAGA! Ryzyko uszkodzenia produktu!

- ▶ Niewłaściwe czyszczenie może spowodować uszkodzenie produktu. Nigdy nie spryskiwać produktu wodą. Nie czyścić produktu pod bieżącą wodą.
- ▶ Nie używać ściernych środków czyszczących ani rozpuszczalników.
- ▶ Urządzenie należy zawsze utrzymywać w czystości.

RADA

- ▶ Prace naprawcze i konserwacyjne, które nie są opisane w niniejszej instrukcji obsługi, należy zlecić naszemu centrum serwisowemu (patrz akapit „Serwis”). Używać wyłącznie oryginalnych części zamiennych.

Czyszczenie po pracy

1. Przełącznik zasilania [23] ustawić w pozycji **0** (wył.).
2. Wtyczkę sieciową [19] wyjąć z gniazdka sieciowego.
3. Szczeliny wentylacyjne utrzymywać czyste i wolne od zanieczyszczeń.
4. Produkt czyścić miękką szczoteczką lub lekko zwilżoną ściereczką.

Czyszczenie standardowej dyszy Vario

RADA

- ▶ W rzadkich przypadkach: Standardowa dysza Vario [16] może zatkać się ciałami obcymi.

1. Zdjąć standardową dyszę Vario [16] (patrz akapit „Zakładanie i zdejmowanie nasadek”).
2. Usuwanie ciał obcych: Użyć igły do czyszczenia dyszy [25].
3. Standardową dyszę Vario [16] przepłukać wodą, aby usunąć ciała obce.

Czyszczenie wkładu sitowego na przyłączy wody

1. Złączkę [7] odłączyć od przyłącza wody [24].
2. Wkład sitowy [8] wyjąć z przyłącza wody [24].
3. Wkład sitowy [8] wyczyścić pod bieżącą wodą.
4. Wkład sitowy [8] i złączkę [7] zamontować w odwrotnej kolejności.

● Konserwacja

RADA

- ▶ Produkt nie wymaga żadnych prac konserwacyjnych.

Części zamienne/akcesoria

- Na stronie www.optimex-shop.com klienci mogą nabyć kompatybilne zamienne części zamienne.
- W przypadku braku pewności, gdzie kupić kompatybilne części należy skontaktować się z infolinią serwisową firmy Lidl (patrz akapit „Serwis”).

● Przechowywanie

⚠ UWAGA! Ryzyko uszkodzenia produktu!

- ▶ Produkt i akcesoria mogą zostać zniszczone przez mróz, jeśli nie zostaną całkowicie opróżnione z wody.

1. Całkowite opróżnianie produktu z wody:
 - Odłączyć produkt od źródła wody.
 - Włączyć produkt na maksymalnie 1 minutę.
 - Nacisnąć dźwignię włączania **11** na pistolecie natryskowym **2**, aż woda przestanie wypływać z pistoletu natryskowego lub nasadek.
 - Wytączyć produkt.
2. Całkowicie usunąć wodę z nasadek.
3. Nasadki przechowywać w odpowiednich uchwytach **6**, **18** i **20**.
4. Odłączyć wąż wysokociśnieniowy **5**. Opróżnić wąż wysokociśnieniowy.
5. Wąż wysokociśnieniowy **5** i kabel zasilania **19** przechowywać w przeznaczonych do tego uchwytach **9** i **20**.
6. Produkt i akcesoria zawsze przechowywać w następujący sposób:
 - czysty
 - suchy
 - chroniony przed kurzem
 - chroniony przed mrozem
 - w miejscu niedostępnym dla dzieci

● Usuwanie usterek

| Problem | Możliwa przyczyna | Rozwiązanie |
|----------------------------|--|--|
| Produkt nie uruchamia się. | Produkt nie jest włączony. | Przełącznik zasilania 23 ustawić w pozycji I (wł.). |
| | Wtyczka sieciowa 19 nie jest podłączona do gniazdka sieciowego. | Podłączyć wtyczkę sieciową 19 do gniazdka sieciowego. Sprawdzić gniazdko sieciowe, kabel zasilania 19 oraz wtyczkę sieciową i w razie potrzeby zlecić naprawę wykwalifikowanemu elektrykowi. |
| | Zasilanie jest nieprawidłowe. | Sprawdzić, czy parametry zasilania są zgodne z danymi na tabliczce znamionowej produktu. |

| Problem | Możliwa przyczyna | Rozwiązanie |
|------------------------------------|---|---|
| Produkt nie pompuje wody. | Pęcherzyki powietrza w produkcie. | Wyłączyć produkt i nacisnąć dźwignię włączania [11]. |
| Produkt nie wytwarza ciśnienia. | Pęcherzyki powietrza w produkcie. | Odpowietrzyć produkt i wąż dopływowy (patrz akapit „Odpowietrzanie”). |
| | Straty ciśnienia w dopływie wody. | Sprawdzić dopływ wody. |
| Z produktu wycieka woda. | Połączenia nie są prawidłowo zmontowane. | Wyłączyć produkt i wtyczkę sieciową [19] wyciągnąć z gniazdka sieciowego. Ponownie podłączyć produkt do źródła wody (patrz akapit „Podłączenie wody”). |
| | Nieszczelne przyłącze wody [24]. | Wyłączyć produkt i wtyczkę sieciową [19] wyciągnąć z gniazdka sieciowego. Wymienić złączkę [7] na przyłączy wody [24] wraz z pierścieniem uszczelniającym (patrz akapit „Części zamienne/akcesoria”). |
| Występują silne wahania ciśnienia. | Standardowa dysza Vario [16] jest brudna lub zatkana. | Oczyszczyć standardową dyszę Vario [16] i w razie potrzeby usunąć ciała obce (patrz akapit „Czyszczenie standardowej dyszy Vario”). |

● Utylizacja

Opakowanie wykonane jest z materiałów przyjaznych dla środowiska, które można przekazać do utylizacji w lokalnym punkcie przetwarzania surowców wtórnych.



Przy segregowaniu odpadów prosimy zwrócić uwagę na oznakowanie materiałów opakowaniowych, oznaczone są one skrótami (a) i numerami (b) o następującym znaczeniu: 1–7: Tworzywa sztuczne/20–22: Papier i tektura/80–98: Materiały kompozytowe.

Produkt:

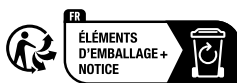

Points de collecte sur www.quefairemedesdechets.fr
Privilégiez la réparation ou le don de votre appareil !

Produkt, w tym akcesoria i materiały opakowaniowe, nadają się do recyklingu i podlegają rozszerzonej odpowiedzialności producenta. Wyrzucić je osobno, zgodnie z ilustracją przedstawiającą informacje o sortowaniu, aby zapewnić lepszą utylizację odpadów.

Logo Triman jest ważne tylko dla Francji.



Informacji na temat możliwości utylizacji wyeksploatowanego produktu udziela urząd gminy lub miasta.



Z uwagi na ochronę środowiska nie wyrzucać urządzenia po zakończeniu eksploatacji do odpadów domowych, lecz prawidłowo zutylizować. Informacji o punktach zbiorczych i ich godzinach otwarcia udziela odpowiedni urząd.

Elektroodpady nie mogą być wyrzucane do pojemników do selektywnej zbiórki odpadów komunalnych. Można je oddać w specjalnie wyznaczonych miejscach np. Punkt Selektywnej Zbiórki Odpadów Komunalnych lub/bądź w punktach handlowych oferujących w sprzedaży sprzęt elektroniczny.

Należy postępować zgodnie z obowiązującymi w Polsce przepisami dotyczącymi selektywnej zbiórki urządzeń elektrycznych i elektronicznych. Zużyty sprzęt może mieć szkodliwy wpływ na środowisko i zdrowie ludzi z uwagi na potencjalną zawartość niebezpiecznych substancji, mieszanin oraz części składowych. Gospodarstwo domowe spełnia ważną rolę w przyczynianiu się do ponownego użycia i odzysku surowców wtórnych, w tym recyklingu zużytego sprzętu. Na tym etapie kształtuje się postawy, które wpływają na zachowanie wspólnego dobra jakim jest czyste środowisko naturalne.

● **Gwarancja**

Produkt został wyprodukowany zgodnie z surowymi wytycznymi dotyczącymi jakości i dokładnie przetestowane przed dostawą. W przypadku wad materiałowych lub produkcyjnych przysługują Państwu prawa ustawowe wobec sprzedawcy produktu. Państwa prawa ustawowe nie są w żaden sposób ograniczone przez naszą gwarancję przedstawioną poniżej.

Gwarancja na ten produkt wynosi 3 lata od daty zakupu. Okres gwarancji rozpoczyna się od daty zakupu. Proszę przechowywać oryginalny rachunek w bezpiecznym miejscu, ponieważ ten dokument jest wymagany jako dowód zakupu.

Wszelkie uszkodzenia lub wady obecne już w momencie zakupu należy zgłosić niezwłocznie po rozpakowaniu produktu.

Jeżeli w ciągu 3 lat od daty zakupu produkt wykáže wady materiałowe lub produkcyjne, to – według naszego uznania – bezpłatnie go naprawimy lub wymienimy. Okres gwarancji nie ulega przedłużeniu o przyznane roszczenie gwarancyjne. Dotyczy to również wymienionych i naprawionych części.

Niniejsza gwarancja traci ważność, jeśli produkt został uszkodzony, był niewłaściwie użytkowany lub konserwowany.

Gwarancja obejmuje wady materiałowe i produkcyjne. Niniejsza gwarancja nie obejmuje części produktu, które podlegają normalnemu zużyciu i dlatego są uważane za części zużywalne (np. baterie, węże, wkłady atramentowe), ani nie obejmuje uszkodzeń części delikatnych, np. przełączników lub części wykonanych ze szkła.

Zgodnie z Kodeksem Cywilnym art. 581 §1 wraz z wymianą urządzenia lub ważnej części czas gwarancji rozpoczyna się na nowo.

● Sposób postępowania w przypadku naprawy gwarancyjnej

Aby zapewnić szybkie rozpatrzenie wniosku, należy postępować zgodnie z poniższymi instrukcjami:

Do wszystkich zapytań proszę mieć przygotowany paragon i numer artykułu (IAN 496461_2504) jako dowód zakupu.

Numer artykułu można znaleźć na tabliczce znamionowej produktu, na grawerze na produkcie, na stronie tytułowej instrukcji (w lewym dolnym rogu) lub na naklejce z tyłu lub na spodzie produktu.

W przypadku wystąpienia usterek funkcjonalnych lub innych wad należy najpierw skontaktować się telefonicznie lub pocztą elektroniczną z wymienionym poniżej działem serwisowym.

Następnie można wysłać produkt zarejestrowany jako wadliwy na podany adres serwisowy bezpłatnie, załączając dowód zakupu (paragon) i określając, na czym polega wada i kiedy wystąpiła.



Te i wiele innych instrukcji można przeglądać i pobrać na stronie parkside-diy.com. Ten kod QR przeniesie Cię bezpośrednio na stronę parkside-diy.com. Wybierz swój kraj i

użyj maski wyszukiwania, aby wyszukać instrukcje obsługi. Wprowadź numer artykułu (IAN) 496461_2504, aby uzyskać dostęp do instrukcji obsługi artykułu.

● Serwis

PL **Serwis Polska**

Tel.: 008004912069

Formularz kontaktowy na stronie
parkside-diy.com

IAN 496461_2504

● Deklaracja zgodności UE

DEKLARACJA ZGODNOŚCI UE (nr. 496461_2504)

IAN: 496461_2504
Nazwa produktu: "PARKSIDE" Myjka ciśnieniowa
Oznaczenie modelu: HG12096

Opisany powyżej przedmiot niniejszej deklaracji jest zgodny z odpowiednimi wymaganiami unijnego prawodawstwa harmonizacyjnego:

| |
|--|
| Dyrektywa 2006/42/WE |
| Dyrektywa 2000/14/WE |
| Dyrektywa 2014/30/UE |
| Dyrektywa 2011/65/UE wraz ze wszystkimi poprawkami |

Odniesienia do odpowiednich norm zharmonizowanych lub do innych specyfikacji technicznych, w stosunku do których deklarowana jest zgodność:

| Nr / Części |
|-------------------------------|
| Dyrektywa 2006/42/WE |
| EN 60335-1:2012/A16:2023 |
| EN 60335-2-79:2012 |
| EN 62233:2008 |
| Dyrektywa 2014/30/UE |
| EN IEC 55014-1:2021 |
| EN IEC 55014-2:2021 |
| EN IEC 61000-3-2-2019/A1:2021 |
| EN 61000-3-3:2013/A2:2021 |

Opisany powyżej przedmiot deklaracji jest zgodny z dyrektywą Parlamentu Europejskiego i Rady 2011/65/UE z dnia 8 czerwca 2011 r. w sprawie ograniczenia stosowania niektórych niebezpiecznych substancji w sprzęcie elektrycznym i elektronicznym:

| Nr / Części |
|-------------------|
| EN IEC 63000:2018 |

Procedura oceny zgodności / nazwa i adres jednostki notyfikowanej, w stosownych przypadkach: EN ISO 3744:1995, Point 27 Part B Annex III EU-RL 2000/14/EC, TÜV SÜD China

Zmierzony poziom mocy akustycznej urządzenia reprezentatywnego dla tego typu: 80.1 dB(A)

Gwarantowany poziom mocy akustycznej dla tego urządzenia: 83 dB(A)

Osoba odpowiedzialna za dokumentację techniczną: OWIM GmbH & Co. KG

Podpisano w imieniu:

OWIM GmbH & Co. KG, Stiftsbergstraße 1, 74167 Neckarsulm, Niemcy

Niniejsza deklaracja zgodności wydana zostaje na wyłączną odpowiedzialność producenta.

Tłumaczenie oryginalnej deklaracji zgodności

Neckarsulm

Miejsce

07.07.2025

Data

ppa. Jens Buchheim
ppa. Jens Buchheim
Prokurent

ppa. Dr. Thorsten Maier
ppa. Dr. Thorsten Maier
Prokurent

PL



| | |
|--|------------|
| Seznam použitých piktogramů a symbolů | Strana 101 |
| Úvod | Strana 102 |
| Použití ke stanovenému účelu | Strana 102 |
| Rozsah dodávky | Strana 102 |
| Popis dílů | Strana 102 |
| Technické údaje | Strana 103 |
| Všeobecné bezpečnostní pokyny | Strana 104 |
| Uvedení do provozu | Strana 108 |
| Vybalte výrobek | Strana 108 |
| Montáž | Strana 108 |
| Zřízení přívodu vody | Strana 108 |
| Vyberte nástavec | Strana 109 |
| Připojení a demontáž nástavců | Strana 109 |
| Provoz | Strana 110 |
| Použití výrobku s mycím prostředkem | Strana 110 |
| Zapnutí | Strana 110 |
| Přerušení provozu | Strana 111 |
| Odvzdušnění | Strana 111 |
| Ukončení provozu | Strana 111 |
| Čištění a údržba | Strana 111 |
| Čištění | Strana 111 |
| Údržba | Strana 112 |
| Skladování | Strana 112 |
| Odstraňování chyb | Strana 113 |
| Zlikvidování | Strana 114 |
| Záruka | Strana 114 |
| Postup v případě uplatňování záruky | Strana 114 |
| Servis | Strana 115 |
| EU prohlášení o shodě | Strana 116 |

Seznam použitých piktogramů a symbolů

| | | | |
|--|--|---|---|
|  | <p>Přečtěte si návod na obsluhu.</p> |  | <p>Noste ochranu očí!</p> |
| | |  | <p>Noste ochranu dýchacích cest!</p> |
|  | <p>NEBEZPEČÍ! – Označuje ohrožení s vysokým stupněm rizika, které má, pokud se mu nezabrání, za následek smrt nebo těžké zranění (např. nebezpečí udušení)</p> |  | <p>Noste ochranné rukavice!</p> |
| | |  | <p>Noste ochranné oděvy!</p> |
|  | <p>VAROVÁNÍ! – Označuje nebezpečí se středním stupněm rizika, které může mít, pokud se mu nezabrání, za následek těžké zranění nebo smrt (např. riziko úrazu elektrickým proudem)</p> |  | <p>Nosit ochranu sluchu!</p> |
| | |  | <p>Během postřiku udržujte osoby, které se nacházejí v blízkosti, mimo dosah.</p> |
|  | <p>OPATRNĚ! – Označuje ohrožení s nízkým stupněm rizika, které může mít, pokud se mu nezabrání, za následek lehké až střední zranění (např. nebezpečí opaření)</p> |  | <p>Výrobek není vhodný pro připojení na síť pitné vody.</p> |
| | |  | <p>Ochranná třída II (dvojité izolace)</p> |
|  | <p>VÝSTRAHA! – Varuje před možným poškozením majetku (např. nebezpečí zkratu)</p> |  | <p>Zaručená hladina akustického výkonu L_{WA} v dB(A)</p> |
|  | <p>Pokud se přípojné vedení 19 během používání poškodí, je třeba jej okamžitě odpojit od napájení.</p> | <p>IPX5</p> | <p>Ochrana proti nízkotlakým proudům vody z jakéhokoli úhlu</p> |
|  | <p>Značka CE potvrzuje shodu se směrnicemi EU, které se na výrobek vztahují.</p> |  | <p>Bezpečnostní pokyny Pokyny pro činnost</p> |

VYSOKOTLAKÝ ČISTIČ

● Úvod

Blahopřejeme Vám ke koupi nového výrobku. Rozhodli jste se pro kvalitní produkt. Návod k obsluze je součástí tohoto výrobku. Obsahuje důležité pokyny pro bezpečnost, použití a likvidaci. Před použitím výrobku se seznamte se všemi pokyny k obsluze a bezpečnostními pokyny. Používejte výrobek jen popsáním způsobem a na uvedených místech. Při předání výrobku třetí osobě předejte i všechny podklady.

● Použití ke stanovenému účelu

- Tento vysokotlaký čistič (dále jen „výrobek“ nebo „elektrický nástroj“) je určen k čištění strojů, vozidel, budov, nářadí, fasád, teras, zahradního nářadí atd. vysokotlakými vodními proudy.
- Vždy dodržujte pokyny výrobce pro čištění objekt.
- Jiné upotřebením nebo úpravy výrobku se považují za užívání v rozporu se stanoveným účelem a mohou vést k nebezpečím, jako je smrt, život ohrožující zranění nebo poškození. Výrobce neručí za škody, které vzniknou neodborným používáním.
- Tento výrobek je určen pro použití pro domácí kutily. Není určen pro komerční použití. Při komerčním použití záruka zaniká.

● Rozsah dodávky

⚠ VAROVÁNÍ!

- ▶ Výrobek a balicí materiály nejsou dětská hračka! Nedovolte dětem hrát si s plastovými sáčky, fóliemi a malými díly! Hrozí nebezpečí polknutí a udušení!

- 1 Nástavec
- 1 Vysokotlaká hadice
- 1 Nádoba na čisticí prostředek s tryskou
- 1 Standardní tryska Vario
- 1 Turbo fréza na nečistoty
- 1 Spojka (přípojka vody) (předmontovaná)
- 1 Sítková vložka (předmontovaná)
- 1 Jehla na čištění trysek
- 3 Držáky vysokotlaké hadice
- 1 Návod na obsluhu

● Popis dílů

Obr. A, B

- 1 Rukojeť
- 2 Pistolová rukojeť
- 3 Držák (pistolová rukojeť)
- 4 Rychlospojka (2x)
- 5 Vysokotlaká hadice
- 6 Držák pro trysky
- 7 Spojka (přípojka vody)
- 8 Sítková vložka (není vidět)
- 9 Držák vysokotlaké hadice
- 10 Dětská pojistka
- 11 Zapínací páčka
- 12 Uvolňovač (vysokotlaká hadice)
- 13 Nádoba na čisticí prostředek s tryskou
- 14 Nástavec
- 15 Uvolňovací tlačítko
- 16 Standardní tryska Vario
- 17 Turbo fréza na nečistoty
- 18 Držák (nástavec)
- 19 Připojné vedení se síťovou zástrčkou
- 20 Držák (nádoba na čisticí prostředek s tryskou/připojovací vedení)
- 21 Vysokotlaká přípojka
- 22 Uvolňovač (vysokotlaká přípojka)
- 23 Vypínač Zap/Vyp

Obr. C

- 24 Přípojka vody
- 25 Jehla na čištění trysek

- 1 Vysokotlaký čistič
- 1 Pistolová rukojeť

● Technické údaje

| | |
|---|------------------------|
| Vysokotlaký čistič | PHDS 110 C3 |
| Jmenovité napětí U: | 230 V~, 50 Hz |
| Jmenovitý výkon P: | 1400 W |
| Ochranná třída: | II/□ (dvojitá izolace) |
| Stupeň krytí: | IPX5 |
| Hmotnost: | 6,0 kg |
| Délka přípojného vedení [19]: | cca 5 m |
| Délka vysokotlaké hadice [5]: | cca 8 m |
| Pracovní tlak (p): | 7,4 MPa |
| Maximální přípustný tlak (p_{max}): | 11 MPa |
| Max. vstupní tlak ($p_{in,max}$): | 0,8 MPa |
| Max. vstupní teplota ($T_{in,max}$): | 40 °C |
| Jmenovitý průtok (Q): | 5,0 l/min (300 l/h) |
| Max. jmenovitý průtok (Q_{max}): | 6,5 l/min (390 l/h) |

Hodnoty emisí hluku

Naměřené hodnoty byly stanoveny v souladu s normami a předpisy uvedenými v prohlášení o shodě.

| | |
|---------------------------------------|---------|
| Hladina akustického tlaku L_{pA} : | 67,9 dB |
| Nejistota K_{pA} : | 3 dB |
| Hladina akustického výkonu L_{WA} : | 80,1 dB |
| Nejistota K_{WA} : | 2,84 dB |

⚠ VAROVÁNÍ!



Nosit ochranu sluchu!

Emisní hodnoty vibrací

Celkové hodnoty vibrací (vektorový součet tří směrů), stanovené v souladu s ISO 5349-1:2001:

| | |
|-----------------|-----------------------|
| Vibrace a_n : | 1,76 m/s ² |
| Nejistota K: | 0,41 m/s ² |

UPOZORNĚNÍ

- ▶ Uvedené celkové hodnoty vibrací a uvedené hodnoty emisí hluku byly naměřeny pomocí standardizovaných zkušebních metod, a mohou být použity k porovnání jednoho elektrického nástroje s jiným.
- ▶ Uvedené celkové hodnoty vibrací a uvedené hodnoty emisí hluku mohou být použity i pro předběžnému odhadu zatížení.

⚠ VAROVÁNÍ!

- ▶ Vibrace a hluk při skutečném použití elektrických nástrojů se od uvedených hodnot odchylují v závislosti na způsobu, jakým je elektrický nástroj používán, zejména typ zpracovávaného obrobku.
- ▶ Snažte se udržet zatížení tak nízké, jak je to jen možné. Příklady opatření ke snížení zatížení vibracemi je nošení rukavic při používání nástroje a omezení doby práce. Přitom se musí brát do úvahy všechny akce provozního cyklu (například časy kde je elektrický nástroj vypnut, a ty, u kterých je sice zapnutý, ale běží bez zatížení).



Všeobecné bezpečnostní pokyny

SEZNAMTE SE PŘED POUŽITÍM VÝROBKU SE VŠEMI BEZPEČNOSTNÍMI POKYNY A POKYNY PRO OBSLUHU! KDYŽ PŘEDÁVÁTE TENTO VÝROBEK JINÝM LIDEM, PŘEDEJTE JIM I VŠECHNY DOKUMENTY!

V případě poškození v důsledku nedodržení tohoto návodu na obsluhu se vaše záruka ruší! Za následné škody se nepřebírá žádná odpovědnost! V případě škody na majetku nebo zranění způsobené nesprávným používáním nebo nedodržením bezpečnostních pokynů se nepřebírá žádná odpovědnost!

Děti a osoby se zdravotním omezením

⚠️ VAROVÁNÍ! NEBEZPEČÍ ŽIVOTA A NEHOD PRO KOJENCE A DĚTI!

Nenechte děti nikdy hrát si bez dozoru s balicími materiály.

Balicí materiál představuje nebezpečí udušení.

Děti často podcení nebezpečí.

Vždy udržujte obalový materiál mimo dosah dětí.

- Výrobek nesmí být používán dětmi. Děti musí být pod dohledem, aby se zajistilo, že si s výrobkem nehrají.
- Výrobek může být provozován osobami se sníženými fyzickými, smyslovými nebo mentálními schopnostmi nebo nedostatkem zkušeností a/nebo znalostí, když jsou pod dozorem nebo jsou poučeny o bezpečném používání přístroje a rozumějí nebezpečím, která z toho plynou.

Obecné informace

- Osoby, které nejsou seznámeny s návodem k obsluze, nesmí výrobek používat.
- Výrobek smí být obsluhován pouze zaškolenými osobami.
- Výrobek nesmí být používán v polohách vyšších než 2000 m.

- V případě poruchy nebo závady během provozu musí být výrobek okamžitě vypnut a síťová zástrčka vytažena ze zásuvky.
- Uživatel nese odpovědnost za nehody nebo ohrožení jiných osob a jejich majetku.
- Dodržujte předpisy o ochraně před hlukem a další místní předpisy.

Příprava

VAROVÁNÍ!



Noste ochranu očí!



Noste ochranu dýchacích cest!



Noste ochranné rukavice!



Noste ochranné oděvy!

- Při používání výrobku mohou vznikat aerosoly. Vdechnutí aerosolů může být zdraví škodlivé.
- V závislosti na způsobu použití může použití plně stíněných trysek (např. u čističů povrchů) výrazně snížit emise

vodních aerosolů. Pokud není možné použít plně stíněnou trysku, je třeba v závislosti na prostředí, které se má čistit, používat vhodný respirátor třídy FFP 2 nebo ekvivalentní, který chrání před vdechováním aerosolů.

- Bez souhlasu výrobce s poškozeným, neúplným nebo upraveným výrobkem nepracujte. Před prvním uvedením do provozu nechte odborníkem zkontrolovat, zda jsou k dispozici nezbytná elektrická ochranná opatření.
- Výrobek smí být připojen pouze k zásuvce, která byla instalována zkušeným elektrikářem v souladu s normou IEC 60364–1.
- Před použitím vždy zkontrolujte přípojné vedení a prodlužovací kabel, zda nevykazují známky poškození nebo opotřebení. Pokud se přípojné vedení během používání poškodí, musí být okamžitě odpojen od

napájení. Nedotýkejte se přípojného vedení, dokud není odpojeno od sítě. Nepoužívejte výrobek s poškozeným nebo opotřebovaným přípojným vedením.

- Když je přípojně vedení tohoto výrobku poškozeno, musí být nahrazeno výrobcem, jeho zákaznickou službou nebo podobně kvalifikovanou osobou, aby se zabránilo ohrožením. obraťte se na zákaznický servis (viz „Servis“).
- Výrobek připojujte pouze k zásuvce s proudovým chráničem (RCD spínač) se jmenovitým reziduálním proudem nejvýše 30 mA.
- Používejte pouze prodlužovací kabely, které jsou vhodné pro venkovní použití. Přípojka musí být suchá a položená nad zemí. Doporučujeme použít kabelový naviják, který udržuje zásuvku alespoň 60 mm nad zemí.
- Prodlužovací kabely musí mít minimální průřez $2 \times 2,5 \text{ mm}^2$.

- Vysokotlaké hadice, šroubení a spojky jsou důležité pro bezpečnost výrobku. Používejte pouze vysokotlaké hadice, šroubení a spojky doporučené výrobcem.
- Nepoužívejte výrobek, pokud je poškozeno nebo netěsní přípojně vedení, přívod vody nebo jiné důležité součásti, jako je vysokotlaká hadice nebo stříkáč pistole.
- Výrobek používejte pouze na pevném a rovném povrchu.
- Výrobek nikdy nepoužívejte, pokud se v jeho blízkosti nacházejí děti nebo zvířata. Osoby v blízkosti musí nosit ochranný oděv.

Provoz

- Při práci s výrobkem buďte pozorní, uvědomujte si, co děláte, a dbejte zvýšené opatrnosti. Nepoužívejte výrobek, jste-li unaveni nebo pod vlivem drog, alkoholu nebo léků.

- Vysokotlaké trysky mohou být při nesprávném použití nebezpečné. Proud nesmí být směřován na osoby, zvířata, elektrické spotřebiče ani na samotný výrobek.
- Nemiřte paprsek na sebe ani na jiné osoby pro čištění oblečení nebo bot.
- Pokud se dostanete do kontaktu s čisticími prostředky, opláchněte je velkým množstvím čisté vody.
- Nikdy nepoužívejte přípojné vedení k vytažení síťové zástrčky ze zásuvky nebo k odpojení výrobku. Chraňte přípojné vedení před teplem, olejem a ostrými hranami.
- Výrobek vypněte a vytáhněte síťovou zástrčku ze zásuvky. Ujistěte se, že se všechny pohyblivé části zcela zastavily:
 - když výrobek opustíte
 - před výměnou příslušenství
 - před odstraněním ucpání nebo uvolněním ucpávky
 - před kontrolou, čištěním nebo prováděním údržby výrobku
- Pokud výrobek začne abnormálně vibrovat, je třeba jej okamžitě zkontrolovat:
 - Hledejte známky poškození
 - Vyměňte poškozené díly
 - Obráťte se na zákaznický servis (viz „Servis“)

⚠ VAROVÁNÍ! Riziko výbuchu! Nestříkejte hořlavé kapaliny. Nepoužívejte výrobek v blízkosti hořlavých kapalin nebo plynů.

- Nikdy nepřepřavujte výrobek s běžícím motorem.

Čištění, údržba a skladování

- Před delším uskladněním výrobku nechte motor vychladnout.
- V zájmu bezpečnosti vyměňte opotřebované nebo poškozené díly. Používejte pouze originální náhradní díly

a příslušenství. Použití externě vyrobených dílů vede k okamžité ztrátě záruky.

- Výrobek smí otevírat pouze autorizovaný elektrikář. V případě oprav se vždy obraťte na náš zákaznický servis (viz „Servis“).
- Vypněte motor, odpojte výrobek od napájení a nechte jej vychladnout:
 - pokud chcete výrobek vyčistit, seřídít nebo uskladnit
 - pokud chcete vyměnit díl příslušenství
- Výrobek pečlivě udržujte a uchovávejte jej v čistotě.
- Skladujte výrobek mimo dosah dětí.

● Uvedení do provozu

● **Vybalte výrobek**

1. Vyjměte výrobek z obalu a odstraňte veškeré balicí materiály a ochranné fólie.
2. Zkontrolujte, zda jsou k dispozici všechny díly a zda je rozsah dodávky kompletní (viz „Rozsah dodávky“).
3. Zkontrolujte, zda je výrobek a všechny součásti v dobrém stavu. Pokud zjistíte jakékoli poškození nebo závadu, výrobek nepoužívejte, ale postupujte podle popisu. (viz „Záruka“).

● **Montáž**

Nasazení držáku

(Obr. A)

1. Zasuňte držák nádoby na čisticí prostředek/přípojné vedení [20] do držáku na boku výrobku.
2. Zasuňte držák vysokotlaké hadice [9] do držáku v zadní části výrobku.

Nastavení výrobku

1. Postavte výrobek na rovnou plochu.
2. Připojte vysokotlakou hadici [5]: Do vysokotlaké přípojky [21] zasuňte rychlospojku [4].
Odpojte vysokotlakou hadici [5]: Stiskněte uvolňovač [22].
3. Připojte pistolovou rukojeť [2]: Zasuňte rychlospojku [4] do vysokotlaké přípojky na pistolové rukojeti [2].

● **Zřízení přívodu vody**

UPOZORNĚNÍ – Požadavky na přívod vody

▶ Přívodní potrubí:

- Zahradní hadice s vestavěnou rychlospojkou s adaptérem na zahradní hadici (není součástí dodávky); Ø 13 mm (½"); délka od 5 m do 30 m
- Minimální výkon čerpadla: 5,0 l/min (300 l/h)

UPOZORNĚNÍ – Požadavky na přívod vody

- ▶ Systémový oddělovač (zpětný ventil):
 - Systémový oddělovač (zpětný ventil) zabraňuje zpětnému toku vody a čisticích prostředků do vedení pitné vody.
 - Výrobek nesmí být nikdy připojen k síti pitné vody bez systémového oddělovače. Musí být použit vhodný systémový oddělovač podle normy EN 12729 typ BA.
 - Voda, která protekla systémovým oddělovačem, je klasifikována jako nepitná.
 - Systémové oddělovače jsou k dostání v odborných obchodech.

(Obr. C)

1. Vložte sítkovou vložku [8] do přípojky vody [24].
2. Nasadte spojku [7] na přípojku vody [24].
3. Připojte rychlospojku s adaptérem na zahradní hadici k přívodní hadici.
4. Připojte přívodní hadici k přívodu vody.
5. Přívodní hadici odvdzdušněte: Otevřete přívod vody, dokud z druhého konce přívodní hadice nevytéká voda bez bublinek. Uzavřete přívod vody.
6. Připojte rychlospojku s adaptérem na zahradní hadici na přívodní hadici ke spojení [7].

● Vyberte nástavec

- Zvolte jeden z následujících nástavců:

| Nástavec | Vhodné pro |
|-------------------------------|-----------------------------|
| [16] Standardní tryska Vario | Široký nebo úzký proud vody |
| [17] Turbo fréza na nečistoty | Nízká spotřeba vody |

| Nástavec | Vhodné pro |
|-----------------------------------|------------------------------|
| [13] Nádoba na čisticí prostředek | Použití s pracími prostředky |

● Připojení a demontáž nástavců

(Obr. B)

Připojení trysky

1. Znovu nasadte nástavec [14] na pistolovou rukojeť [2]. Šroubujte nástavec ve směru hodinových ručiček, až zaskočí.
2. Umístěte trysku [16]/[17] na nástavec [14]. Tryska se zacvakne na místo.

Sejmutí trysky

1. Stiskněte a podržte uvolňovací tlačítko [15] na předním konci nástavce [14].
2. Stáhněte trysku [16]/[17] z nástavce [14].
3. Odstraňte nástavec [14] z pistolové rukojeti [2]: Stiskněte, otočte a vytáhněte nástavec.

Přípevněte nádobu na čisticí prostředek

1. Vyměňte nástavec [14] z pistolové rukojeti [2]: Stiskněte, otočte a vytáhněte nástavec.
2. Nádobu na čisticí prostředek [13] namontujte na pistolovou rukojeť [2]. Otočte nádobou na čisticí prostředek ve směru hodinových ručiček tak, aby zapadla na své místo.

Vyjmutí nádoby na čisticí prostředek

- Sejměte nádobu na čisticí prostředek [13] z pistolové rukojeti [2]: Stiskněte, otočte a vytáhněte nástavec [14].

● Provoz

● Použití výrobku s mycím prostředkem

UPOZORNĚNÍ

- ▶ Před prvním použitím výrobku se seznamte s jeho obslužnými prvky.
- ▶ Přípravek používejte s neutrálním čisticím prostředkem na bázi biologicky odbouratelných aniontových povrchově aktivních látek.
- ▶ Použití jiných čisticích prostředků nebo chemikálií může snížit bezpečnost výrobku a způsobit jeho poškození. Na taková poškození výrobku se záruka nevztahuje.
- ▶ Čisticí prostředky zakoupíte v našem internetovém obchodě (viz „Náhradní díly/příslušenství“).
- ▶ Nádoba na čisticí prostředek [13] musí být před použitím naplněna čisticím prostředkem.
- ▶ Čisticí prostředek se z nádoby na čisticí prostředek [13] automaticky vysaje.

Plnění a vyprazdňování nádoby na čisticí prostředek

1. Odšroubujte těsnicí uzávěr s tryskou z nádoby na čisticí prostředek [13].
2. Naplňte nebo vyprázdněte nádobu na čisticí prostředek [13].
3. Našroubujte těsnicí uzávěr na nádobu na čisticí prostředek [13].

● Zapnutí

⚠ VAROVÁNÍ! Nebezpečí zranění v důsledku neúmyslného spuštění!

- ▶ Síťovou zástrčku [19] zastrčte do zásuvky pouze tehdy, když je výrobek plně provozuschopný.

⚠ VAROVÁNÍ! Riziko úrazu elektrickým proudem!

- ▶ Dejte vypínač Zap/Vyp [23] do polohy **0** (vyp). Vytáhněte síťovou zástrčku [19] ze zásuvky. Znovu připojte přívod vody (viz „Zřízení přívodu vody“).
- ▶ Nevhodné prodlužovací kabely mohou být nebezpečné! Používejte pouze prodlužovací kabely vhodné pro venkovní použití. Přípojka musí být suchá a položená nad zemí. Doporučujeme používat kabelový naviják, který udržuje zásuvku alespoň 60 mm nad zemí.



⚠ VAROVÁNÍ! Riziko zranění!

- ▶ Při používání vodního proudu dávejte pozor na sílu zpětného rázu. Hrozí nebezpečí poranění sebe nebo jiných osob. Ujistěte se, že máte bezpečnou oporu. Držte pistolovou rukojeť [2] pevně.

⚠ VÝSTRAHA! Riziko poškození výrobku!

- ▶ Nenechte výrobek běžet nasucho. Nepoužívejte výrobek s uzavřeným vodovodním kohoutkem.

1. Ujistěte se, že je vypínač Zap/Vyp [23] v poloze **0** (vyp).
2. Spojte síťovou zástrčku [19] s vhodnou zásuvkou.
3. Úplně zapněte vodovodní kohoutek.
4. Dejte vypínač Zap/Vyp [23] do polohy **I** (zap). Motor se zapíná krátce, dokud se nevytvoří potřebný tlak. Poté se motor zastaví.
5. Spusťte proud pod tlakem:
 - Odemkněte zapínací páčku [11] pomocí dětské pojistky [10]:

| Stav zapínací páčky 11 | Směr dětské pojistky 10 |
|--|--------------------------------|
|  (Zablokováno) | ← |
|  (Odblokováno) | → |
| * Při pohledu zezadu | |



- Stiskněte zapínací páčku **11** na pistolové rukojeti **2**. Tryska začne pracovat pod tlakem a motor se spustí.
- 6. Zastavte tlakovou trysku: Uvolněte zapínací páčku **11**. Vysoký tlak je udržován výrobkem.

● Přerušení provozu

⚠ VAROVÁNÍ! Nebezpečí poranění tlakovou tryskou!

- ▶ Při každé přestávce zablokujte zapínací páčku **11**.

1. Uvolněte zapínací páčku **11** na pistolové rukojeti **2**.
2. Když odložíte pistolovou rukojeť **2**: Zajistěte zapínací páčku **11** dětskou pojistkou **10**:

| Stav zapínací páčky 11 | Směr dětské pojistky 10 |
|--|--------------------------------|
|  (Zablokováno) | ← |
|  (Odblokováno) | → |
| * Při pohledu zezadu | |

3. Při delších přestávkách: Dejte vypínač Zap/Vyp **23** do polohy **0** (vyp).
4. Vložte pistolovou rukojeť **2** s nástavcem **14** a tryskou **16/17** do držáku pistolové rukojeti **3**.

● Odvzdušnění

Přívodní hadici odvzdušněte

1. Uzavřete vodní kohout.
2. Odpojte přívodní hadici od výrobku (viz „Zřízení přívodu vody“).

● Odvzdušnění výrobku

1. Dejte vypínač Zap/Vyp **23** do polohy **I** (zap).
2. Počkejte, až se vytvoří tlak a motor se zastaví.
3. Dejte vypínač Zap/Vyp **23** do polohy **0** (vyp).
4. Stiskněte zapínací páčku **11** na pistolové rukojeti **2**, dokud nedojde k uvolnění tlaku.
5. Kroky 1 až 4 opakujte několikrát, dokud ve výrobku nebude žádný vzduch.

● Ukončení provozu

1. Po práci s čisticími prostředky: Opláchněte výrobek čistou vodou, dokud se neodstraní všechny čisticí prostředky.
2. Uvolněte zapínací páčku **11**.
3. Dejte vypínač Zap/Vyp **23** do polohy **0** (vyp).
4. Uzavřete vodní kohout.
5. Stiskněte zapínací páčku **11** na pistolové rukojeti **2**, dokud nedojde k uvolnění tlaku.
6. Vytáhněte síťovou zástrčku **19** ze zásuvky. Naviňte přípojné vedení na držák **20**.
7. Oddělte výrobek od napájení vodou.

● Čištění a údržba

● Čištění

⚠ VAROVÁNÍ! Nebezpečí úrazu elektrickým proudem a zranění v důsledku neúmyslného spuštění!

- ▶ Při provádění údržby nebo čištění se chraňte. Výrobek vypněte a vytáhněte síťovou zástrčku **19** ze zásuvky.

⚠ VÝSTRAHA! Riziko poškození výrobku!

- ▶ Při nesprávném čištění může dojít k poškození výrobku. Výrobek nikdy nepostříkujte vodou. Nečistěte výrobek pod tekoucí vodou.
- ▶ Nepoužívejte žádné abrazivní čisticí prostředky nebo rozpouštědla.
- ▶ Výrobek stále udržujte v čistotě.

UPOZORNĚNÍ

- ▶ Opravy a údržbu, které nejsou popsány v tomto návodu na obsluhu, nechte provést od servisního střediska (viz „Servis“). Používejte pouze originální náhradní díly.

Čištění po provozu

1. Dejte vypínač Zap/Vyp [23] do polohy **0** (vyp).
2. Vytáhněte síťovou zástrčku [19] ze zásuvky.
3. Udržujte větrací otvory čisté a bez cizích předmětů.
4. Čistěte výrobek měkkým kartáčem nebo lehce navlhčeným šátkem.

Čištění standardní trysky Vario

UPOZORNĚNÍ

- ▶ Ve výjimečných případech: Standardní tryska Vario [16] se může ucpat cizími předměty.
1. Vyjměte standardní trysku Vario [16] (viz „Připojení a demontáž nástavců“).
 2. Odstraňte cizí předměty: Používejte jehlu na čištění trysek [25].
 3. Standardní trysku Vario [16] propláchněte vodou, abyste odstranili cizí předměty.

Čištění sítkové vložky v přípojce vody

1. Odstraňte spojku [7] z přípojky vody [24].
2. Vyjměte sítkovou vložku [8] z přípojky vody [24].
3. Vyčistěte sítkovou vložku [8] pod tekoucí vodou.
4. Nasadte sítkovou vložku [8] a spojku [7] v opačném pořadí.

● Údržba

UPOZORNĚNÍ

- ▶ Výrobek je bezúdržbový.

Náhradní díly/příslušenství

- Zákazníci si mohou zakoupit kompatibilní náhradní díly přes www.optimex-shop.com.
- Pokud si nejste jisti, kde můžete kompatibilní díly koupit, obraťte se na servisní horkou linku Lidl (viz „Servis“).

● Skladování

⚠ VÝSTRAHA! Riziko poškození výrobku!

- ▶ Výrobek a nástavce mohou být zničeny mrazem, pokud nejsou zcela zbaveny vody.

1. Vypusťte z výrobku úplně vodu:
 - Oddělte výrobek od napájení vodou.
 - Zapněte výrobek na dobu maximálně 1 minuty.
 - Stiskněte zapínací páčku [11] na pistolové rukojeti [2], dokud z pistolové rukojeti nebo nástavců nevytéká voda.
 - Výrobek vypněte.
2. Z nástavců zcela vypusťte vodu.
3. Nástavce uložte do držáku [6/18/20], který je k tomuto účelu určen.
4. Odstraňte vysokotlakou hadici [5]. Vyprázdněte vysokotlakou hadici.

5. Vysokotlakou hadici [5] a přípojné vedení [19] uložte do držáku [9]/[20], který je k tomuto účelu určen.

6. Výrobek a příslušenství vždy skladujte následujícím způsobem:

- čisté
- suchý
- Chráněno před prachem
- Chráněno před mrazem
- mimo dosah dětí

● Odstraňování chyb

| Problém | Možná příčina | Řešení |
|-----------------------------------|--|--|
| Výrobek nespustí. | Výrobek není zapnut. | Dejte vypínač Zap/Vyp [23] do polohy I (zap). |
| | Síťová zástrčka [19] není spojena se zásuvkou. | Spojte síťovou zástrčku [19] se zásuvkou. Zkontrolujte zásuvku, přípojné vedení [19] a síťovou zástrčku a v případě potřeby je nechte opravit kvalifikovaným elektrikářem. |
| | Napájení není správné. | Zkontrolujte, zda napájecí zdroj odpovídá údajům uvedeným na typovém štítku výrobku. |
| Výrobek nečerpá vodu. | Ve výrobku jsou vzduchové bubliny. | Zapněte výrobek a stiskněte zapínací páčku [11]. |
| Ve výrobku nevzniká tlak. | Ve výrobku jsou vzduchové bubliny. | Odvzdušněte výrobek a přivodní hadici (viz „Odvzdušnění“). |
| | Dochází ke ztrátě tlaku v přívodu vody. | Zkontrolujte přívod vody. |
| Z výrobku uniká voda. | Přípojky nejsou správně nainstalovány. | Výrobek vypněte a vytáhněte síťovou zástrčku [19] ze zásuvky. Znovu připojte výrobek k přívodu vody (viz „Zřízení přívodu vody“). |
| | Přípojka vody [24] je netěsná. | Výrobek vypněte a vytáhněte síťovou zástrčku [19] ze zásuvky. Vyměňte spojku [7] na přípojce vody [24] včetně těsnicího kroužku (viz „Náhradní díly/ příslušenství“). |
| Dochází k silnému kolísání tlaku. | Standardní tryska Vario [16] je znečištěná nebo zablokována. | Vyčistěte standardní trysku Vario [16] a v případě potřeby odstraňte cizí předměty (viz „Čištění standardní trysky Vario“). |

● Zlikvidování

Obal se skládá z ekologických materiálů, které můžete zlikvidovat prostřednictvím místních sběrů recyklovatelných materiálů.



Při třídění odpadu se řiďte podle označení obalových materiálů zkratkami (a) a čísly (b), s následujícím významem: 1–7: umělé hmoty/20–22: papír a lepenka/80–98: složené látky.

Výrobek:



Points de collecte sur www.quefairede mesdechets.fr
Privilégiez la réparation ou le don de votre appareil !

Výrobek vč. příslušenství a obalové materiály jsou recyklovatelné a podléhají rozšířené odpovědnosti výrobce. Likvidujte je odděleně podle ilustrovaných Info-tri (informace o třídění), abyste mohli lépe nakládat s odpady.

Logo Triman platí jen pro Francii.



O možnostech likvidace vysloužilých zařízení se informujte u správy vaší obce nebo města.



V zájmu ochrany životního prostředí vysloužilý výrobek nevyhazujte do domovního odpadu, ale předejte k odborné likvidaci. O sběrnách a jejich otevíracích hodinách se můžete informovat u příslušné správy města nebo obce.

● Záruka

Výrobek byl vyroben podle přísných směrnic kvality a před dodáním pečlivě otestován. V případě materiálních nebo výrobních vad máte zákonná práva vůči prodejci výrobku. Vaše zákonná práva nejsou níže uvedenou zárukou nijak omezená.

Záruka na tento výrobek je 3 roky od data zakoupení. Záruční doba začíná dnem zakoupení. Originál dokladu o zakoupení si uschovejte na bezpečném místě, protože tento doklad je vyžadován jako doklad o koupi.

Jakékoli poškození nebo závady, které se vyskytly již v okamžiku nákupu, musí být nahlášeny ihned po vybalení výrobku.

Pokud se u výrobku během 3 let od data zakoupení projeví vada materiálu nebo výrobní vada, pak vám ho podle naší volby bezplatně opravíme nebo vyměníme. Záruční doba se po uznané reklamaci neprodlužuje. To platí také pro vyměněné a opravené díly.

Tato záruka je neplatná, pokud byl výrobek poškozený nebo nesprávně používán anebo udržovaný.

Záruka se kryje na materiálové a výrobní vady. Tato záruka se nevztahuje na díly výrobku, které podléhají běžnému opotřebení, a tím platí jako opotřebitelné díly (např. baterie, hadice, inkoustové barevné patrony), ani se nevztahuje na poškození rozbitných dílů, např. spínačů nebo dílů ze skla.

● Postup v případě uplatňování záruky

V zájmu rychlého zpracování Vašeho požadavku se řiďte následujícími pokyny:

Pro všechny požadavky si uschovejte pokladní stvrzenku jako doklad o nákupu a číslo položky (IAN 496461_2504).

Číslo položky najdete na typovém štítku, je vyryto na výrobku, je uvedeno na titulní stránce Vašeho návodu (vlevo dole) nebo je na nálepce na zadní nebo spodní straně výrobku.

Při poruchách funkce nebo jiných závadách nejdříve kontaktujte telefonicky nebo e-mailem níže uvedené servisní oddělení.

Na adresu servisu, kterou Vám sdělíme, můžete zdarma odeslat pouze výrobek, který byl zaznamenaný jako vadný, a to spolu s pokladním dokladem (stvrzenkou), popisem závady a uvedením doby, kdy k závadě došlo.



Na stránkách parkside-diy.com najdete tuto a celou řadu dalších příruček k nahlédnutí a ke stažení. Pomocí tohoto QR kódu se dostanete přímo na stránky parkside-diy.com. Vyberte svou zemi a vyhledejte návod k obsluze pomocí formuláře k vyhledávání. Zadáním čísla položky (IAN) 496461_2504 se dostanete k návodu k obsluze Vašeho výrobku.

● Servis

Servis Česká republika

Tel.: 800023611

Kontaktní formulář je zapnutý

parkside-diy.com

IAN 496461_2504

● EU prohlášení o shodě

EU PROHLÁŠENÍ O SHODĚ (č. 496461_2504)

IAN: 496461_2504
Identifikace produktu: "PARKSIDE" Vysokotlaký čistič
Číslo modelu: HG12096

Výše popsaný předmět prohlášení je ve shodě s příslušnými harmonizačními právními předpisy Unie:

| |
|--|
| Směrnice 2006/42/ES |
| Směrnice 2000/14/ES |
| Směrnice 2014/30/EU |
| Směrnice 2011/65/EU se všemi souvisejícími změnami |

Odkazy na příslušné harmonizované normy nebo na jiné technické specifikace, ve vztahu k nimž se shoda prohlašuje:

| |
|-------------------------------|
| Č. / Části |
| Směrnice 2006/42/ES |
| EN 60335-1:2012/A16:2023 |
| EN 60335-2-79:2012 |
| EN 62233:2008 |
| Směrnice 2014/30/EU |
| EN IEC 55014-1:2021 |
| EN IEC 55014-2:2021 |
| EN IEC 61000-3-2:2019/A1:2021 |
| EN 61000-3-3:2013/A2:2021 |

Předmět výše uvedeného prohlášení je v souladu se směrnicí Evropského parlamentu a Rady 2011/65/EU ze dne 8. června 2011 o omezení používání některých nebezpečných látek v elektrických a elektronických zařízeních:

| |
|-------------------|
| Č. / Části |
| EN IEC 63000:2018 |

Postup posuzování shody / jméno a adresa oznámeného subjektu, kde se to hodí: EN ISO 3744:1995, Point 27 Part B Annex III EU-RL 2000/14/EC, TÜV SÜD China

Měřená hladina akustického výkonu na zařízení reprezentativním pro tento typ: 80.1 dB(A)

Garantovaná hladina akustického výkonu pro toto zařízení: 83 dB(A)

Držitel technické dokumentace: OWIM GmbH & Co.KG

Podepsáno za a jménem:

OWIM GmbH & Co. KG, Stiftsbergstraße 1, 74167 Neckarsulm, Německo

Toto prohlášení o shodě se vydává na výhradní odpovědnost výrobce.

Překlad původního prohlášení o shodě

Neckarsulm
Místo

07.07.2025
Datum

ppa. Jens Buchheim
Prokurista

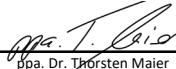















ppa. Dr. Thorsten Maier
Prokurista

CZ



| | |
|--|------------|
| Zoznam použitých piktogramov/symbolov | Strana 118 |
| Úvod | Strana 119 |
| Použitie v súlade s určením | Strana 119 |
| Rozsah dodávky | Strana 119 |
| Popis súčiastok | Strana 119 |
| Technické údaje | Strana 120 |
| Všeobecné bezpečnostné upozornenia | Strana 121 |
| Uvedenie do prevádzky | Strana 125 |
| Vybalenie produktu | Strana 125 |
| Montáž | Strana 125 |
| Zabezpečenie dodávky vody | Strana 126 |
| Zvoliť nastavec | Strana 126 |
| Pripevnenie a odobratie nastavcov | Strana 126 |
| Prevádzka | Strana 127 |
| Používanie produktu s čistiacimi prostriedkami | Strana 127 |
| Zapnutie | Strana 127 |
| Prerušenie prevádzky | Strana 128 |
| Odvzdušnenie | Strana 128 |
| Ukončenie prevádzky | Strana 129 |
| Čistenie a údržba | Strana 129 |
| Čistenie | Strana 129 |
| Údržba | Strana 130 |
| Skladovanie | Strana 130 |
| Odstránenie porúch | Strana 130 |
| Likvidácia | Strana 131 |
| Záruka | Strana 131 |
| Postup v prípade poškodenia v záruke | Strana 132 |
| Servis | Strana 132 |
| EÚ vyhlásenie o zhode | Strana 133 |

Zoznam použitých piktogramov/symbolov

| | | | |
|--|---|---|--|
|   | <p>Prečítajte si návod na obsluhu.</p> |  | <p>Noste ochranu očí!</p> |
|  | <p>NEBEZPEČENSTVO! – Označuje nebezpečenstvo s vysokým stupňom rizika, ktoré bude mať za následok smrť alebo vážne zranenie, ak sa mu nevyhnete (napr. nebezpečenstvo zadusenía)</p> |  | <p>Noste ochranné rukavice!</p> |
|  | <p>VÝSTRAHA! – Označuje nebezpečenstvo so stredným stupňom rizika, ktoré bude mať za následok smrť alebo vážne zranenie, ak sa mu nevyhnete (napr. nebezpečenstvo zásahu elektrickým prúdom)</p> |  | <p>Noste ochranný odev!</p> |
|  | <p>POZOR! – Označuje nebezpečenstvo s nižším stupňom rizika, ktoré bude mať za následok ľahké až stredne ťažké zranenie, ak sa mu nevyhnete (napr. nebezpečenstvo obarenia)</p> |  | <p>Noste ochranu sluchu!</p> <p>Osoby, ktoré sa zdržiavajú v blízkosti, musia byť počas postrekovania v bezpečnej vzdialenosti.</p> |
|  | <p>OPATRNE! – Varuje pred potenciálnymi materiálnymi škodami (napr. nebezpečenstvo skratu)</p> |  | <p>Produkt nie je vhodný na pripojenie k systému pitnej vody.</p> |
|  | <p>Ak sa napájací kábel 19 poškodí počas používania, musí sa okamžite vytiahnuť z napájania.</p> |  | <p>Trieda ochrany II (dvojité izolácia)</p> |
|  | <p>Značka CE potvrdzuje zhodu so smernicami EÚ, ktoré sú relevantné pre produkt.</p> |  | <p>Garantovaná hladina akustického výkonu L_{WA} v dB(A)</p> <p>IPX5 Chránené pred nízkotlakovým prúdom vody zo všetkých uhlov</p> |
|  | | | <p>Bezpečnostné upozornenia Manipulačné pokyny</p> |

VYSOKOTLAKOVÝ ČISTIČ

● Úvod

Blahoželáme Vám ku kúpe Vášho nového výrobku. Rozhodli ste sa pre veľmi kvalitný výrobok. Návod na obsluhu je súčasťou tohto výrobku. Obsahuje dôležité upozornenia týkajúce sa bezpečnosti, používania a likvidácie. Skôr ako začnete výrobok používať, oboznámte sa so všetkými pokynmi k obsluhu a bezpečnosti. Výrobok používajte iba v súlade s popisom a v uvedených oblastiach používania. V prípade postúpenia výrobku ďalším osobám odovzdajte aj všetky dokumenty patriace k výrobku.

● Použitie v súlade s určením

- Tento vysokotlakový čistič (ďalej len „produkt“ alebo „elektrické náradie“) je určený na čistenie strojov, vozidiel, budov, náradia, fasád, terás, záhradného náradia atď. vysokotlakovým prúdom vody.
- Vždy dodržujte údaje od výrobcu čisteného objektu.
- Akékoľvek iné použitie alebo zmena produktu sa považujú za použitie mimo určenia a môžu spôsobiť nebezpečenstvá ako smrť, život ohrožujúce poranenia či škody. Výrobca nepreberá záruku za škody, ktoré vzniknú neodborným používaním produktu.
- Produkt je určený pre domáчих majstrov. Nie je určený na komerčné použitie. Pri komerčnom použití zaniká nárok na záruku.

● Rozsah dodávky

⚠ VÝSTRAHA!

- ▶ Produkt a obal nie sú hračky pre deti! Deti sa nesmú hrať s plastovými vreckami, fóliami a malými časťami! Hrozí riziko prehltnutia a udusenía!

- 1 Vysokotlakový čistič
- 1 Spúšťacia pištoľ
- 1 Kopija
- 1 Vysokotlaková hadica
- 1 Nádržka na čistiaci prostriedok s dýzou
- 1 Štandardná variabilná dýza
- 1 Turbo fréza na nečistoty
- 1 Spojka (vodovodná prípojka) (predmontovaná)
- 1 Sitko (predmontované)
- 1 Ihla na čistenie dýzy
- 3 Držiaky na vysokotlakovú hadicu
- 1 Návod na obsluhu

● Popis súčiastok

Obr. A, B

- 1 Zaoblená rukoväť
- 2 Spúšťacia pištoľ
- 3 Držiak (spúšťacia pištoľ)
- 4 Rýchlospojka (2x)
- 5 Vysokotlaková hadica
- 6 Držiak na dýzy
- 7 Spojka (vodovodná prípojka)
- 8 Sitko (nevidno)
- 9 Držiak na vysokotlakovú hadicu
- 10 Detská poistka
- 11 Spinacia páčka
- 12 Odblokovanie (vysokotlaková hadica)
- 13 Nádržka na čistiaci prostriedok s dýzou
- 14 Kopija
- 15 Odblokovacie tlačidlo
- 16 Štandardná variabilná dýza
- 17 Turbo fréza na nečistoty
- 18 Držiak (kopija)
- 19 Napájací kábel so sieťovou zástrčkou

20 Držiak (nádržka na čistiaci prostriedok s dýzou/napájací kábel)

21 Vysokotlaková prípojka

22 Odblokovanie (vysokotlaková prípojka)

23 Vypínač

Obr. C

24 Vodovodná prípojka

25 Ihla na čistenie dýzy

● Technické údaje

| | |
|--|-------------------------|
| Vysokotlakový čistič | PHDS 110 C3 |
| Menovité napätie U: | 230 V~, 50 Hz |
| Menovitý výkon P: | 1400 W |
| Trieda ochrany: | II/□ (dvojitá izolácia) |
| Krytie: | IPX5 |
| Hmotnosť: | 6,0 kg |
| Dĺžka napájacieho kábla 19: | pribl. 5 m |
| Dĺžka vysokotlakovej hadice 5: | pribl. 8 m |
| Pracovný tlak (p): | 7,4 MPa |
| Max. povolený tlak (p _{max}): | 11 MPa |
| Max. vstupný tlak (p _{in,max}): | 0,8 MPa |
| Max. vstupná teplota (T _{in,max}): | 40 °C |
| Menovitý prietok (Q): | 5,0 l/min (300 l/h) |
| Max. menovitý prietok (Q _{max}): | 6,5 l/min (390 l/h) |

Hodnoty emisií hluku

Namerané hodnoty boli určené v súlade so smernicami a nariadeniami uvedenými vo vyhlásení o zhode.

| | |
|---|---------|
| Hladina akustického tlaku L _{pA} : | 67,9 dB |
| Neistota K _{pA} : | 3 dB |
| Hladina hluku L _{WA} : | 80,1 dB |
| Neistota K _{WA} : | 2,84 dB |

⚠ VÝSTRAHA!



Noste ochranu sluchu!

Emisie vibrácií

Celková hodnota vibrácií (súčet vektora troch smerov), nameraná podľa normy ISO 5349-1:2001:

| | |
|---------------------------|-----------------------|
| Vibrácia a _n : | 1,76 m/s ² |
| Neistota K: | 0,41 m/s ² |

UPOZORNENIE

- ▶ Uvedená celková hodnota vibrácií a hodnota emisií hluku boli merané podľa normovanej skúšobnej metódy a môžu byť aplikované pri porovnaní elektrického náradia s iným náradím.
- ▶ Uvedená celková hodnota vibrácií a hodnota emisií hluku sa môžu použiť aj pre predbežný odhad zaťaženia.

⚠ VÝSTRAHA!

- ▶ Vibrácie a emisie hluku sa môžu počas skutočného používania elektrického náradia odlišovať od zadaných hodnôt, to závisí od typu a spôsobu, akým sa elektrické náradie používa, najmä však, s akým obrobkom sa pracuje.

VÝSTRAHA!

- ▶ Snažte sa udržať zaťaženie na čo najnižšej úrovni. Medzi príklady opatrení na zníženie zaťaženia vibráciami patrí používanie rukavíc pri používaní náradia a skrátenie pracovného času. V takom prípade je potrebné zvážiť všetky časti pracovného cyklu (napríklad časy, keď je elektrické náradie vypnuté a tie, v ktorých je síce zapnuté, ale beží bez zaťaženia).



Všeobecné bezpečnostné upozornenia

**PRED POUŽITÍM
PRODUKTU SA
OBOZNÁMTE
SO VŠETKÝMI
BEZPEČNOSTNÝMI
UPOZORNENIAMÍ A
POKYNMÍ NA OBSLUHU!
KEĎ BUDETE TENTO
PRODUKT ODOVZDÁVAŤ
ĎALEJ, ODOVZDAJTE
AJ KOMPLETNÚ
DOKUMENTÁCIU K
PRODUKTU!**

V prípade poškodenia z dôvodu nedodržania tohto návodu na obsluhu zaniká nárok na záruku! Za následne vzniknuté škody nepreberáme žiadnu záruku! V prípade majetkových alebo personálnych škôd z dôvodu

neodborného používania alebo nedodržania bezpečnostných upozornení nepreberáme žiadnu zodpovednosť!

Deti a osoby s postihnutím

VÝSTRAHA!

NEBEZPEČENSTVO OHROZENIA ŽIVOTA ALEBO ÚRAZU PRE DOJČATÁ A DETI!

Deti nikdy nenechávajte bez dozoru v blízkosti obalových materiálov. Obalový materiál predstavuje nebezpečenstvo udusenía.

Deti často podceňujú nebezpečenstvá.

Deti držte vždy ďalej od obalového materiálu.

- Produkt nesmú používať deti. Deti musia byť pod dozorom, aby ste zaistili, že sa s produktom nebudú hrať.
- Produkt môžu prevádzkovať osoby so zníženými fyzickými, zmyslovými alebo duševnými schopnosťami, alebo nedostatkom skúseností a vedomostí,

ak sú pod dozorom alebo boli poučené ohľadom bezpečného používania produktu a z toho vyplývajúcich nebezpečenstiev.

Všeobecné informácie

- Osoby, ktoré nie sú oboznámené s návodom na obsluhu, nesmú produkt používať.
- Produkt smú obsluhovať len zaškolené osoby.
- Produkt sa nesmie používať vo výškach nad 2000 m.
- V prípade poruchy alebo chyby počas prevádzky sa produkt musí okamžite vypnúť a musí sa vytiahnuť sieťová zástrčka zo zásuvky.
- Používateľ je zodpovedný za nehody a ohrozenie iných osôb a ich majetku.
- Rešpektujte predpisy na ochranu proti hluku a iné miestne predpisy.

Príprava

VÝSTRAHA!



Noste ochranu očí!

VÝSTRAHA!



Noste ochranu dýchacích ciest!



Noste ochranné rukavice!



Noste ochranný odev!

- Pri používaní produktu môžu vznikať aerosóly. Vdýchnutý aerosól môže byť zdraviu škodlivý.
- V závislosti od využitia môžete pomocou plne tienených dýz (napr. čistič povrchov) výrazne znížiť emisie vodných aerosólov. Ak nemôžete použiť plne tienené dýzy, pred vdýchnutím aerosólov sa musíte chrániť vhodným respirátorom triedy FFP 2 alebo podobným, v závislosti od čisteného prostredia.
- Nepracujte s produktom, ktorý je poškodený, neúplný alebo prestavaný bez povolenia výrobcu. Pred uvedením do prevádzky musí

odborník skontrolovať, či sú dodržané potrebné bezpečnostné opatrenia súvisiace s elektrinou.

- Produkt sa smie zapájať len do takých zásuviek, ktoré inštaloval skúsený elektrikár podľa normy IEC 60364–1.
- Pred použitím vždy skontrolujte, či napájací kábel a predlžovací kábel nemajú známky poškodenia alebo opotrebovania. Ak sa napájací kábel poškodí počas používania, musí sa okamžite vytiahnuť z napájania. Napájacieho kábla sa nedotýkajte, kým nie je odpojený z napájania. Produkt nepoužívajte, ak je napájací kábel poškodený alebo opotrebovaný.
- Ak je napájací kábel tohto produktu poškodený, musí ho vymeniť výrobca alebo jeho zákaznícka služba, alebo obdobne kvalifikovaná osoba, aby sa predišlo nebezpečenstvu. Obráťte sa na zákaznícky servis (pozri „Servis“).
- Produkt zapájajte len do zásuvky s prúdovým chráničom (spínač RCD), ktorého menovitý zvyškový prúd nepresahuje 30 mA.
- Používajte len také predlžovacie káble, ktoré sú vhodné na používanie vonku. Prípojka musí byť suchá a položená nad zemou. Odporúčame používať bubon na kábel, ktorý bude zásuvku držať minimálne 60 mm nad zemou.
- Predlžovací kábel musí mať prierez minimálne $2 \times 2,5 \text{ mm}^2$.
- Vysokotlakové hadice, batérie a spojky sú dôležité pre bezpečnosť produktu. Používajte len také vysokotlakové hadice, batérie a spojky, ktoré sú odporúčané výrobcom.
- Produkt neuvádzajte do prevádzky, ak je napájací kábel, prívod vody alebo iné dôležité časti ako vysokotlaková hadica alebo striekacia pištoľ poškodené alebo netesné.

- Produkt používajte iba na pevnom a rovnom podklade.
- Produkt nikdy nepoužívajte, ak sa v blízkosti nachádzajú deti alebo domáce zvieratá. Osoby v blízkosti musia nosiť ochranný odev.

Prevádzka

- Budte pozorní, uvedomujte si, čo robíte, a pri práci s produktom postupujte mimoriadne opatrne. Produkt nepoužívajte, keď ste unavení alebo ste pod vplyvom drog, alkoholu alebo liekov.
- Vysokotlakové dýzy môžu byť pri nesprávnom používaní nebezpečné. Prúd nesmie smerovať na osoby, zvieratá, aktívne elektrické prístroje ani na produkt samotný.
- Prúdom nemierte na seba ani na iných za účelom vyčistenia oblečenia alebo topánok.
- Ak sa dostanete do kontaktu s čistiacimi prostriedkami, miesto si poriadne opláchnite čistou vodou.
- Napájací kábel nikdy nepoužívajte na to, aby ste vytiahli sieťovú zástrčku zo zásuvky alebo aby ste vytiahli produkt. Napájací kábel chráňte pred teplom, olejom a ostrými hranami.

- ⚠ VÝSTRAHA! Riziko výbuchu!** Nestriekajte žiadne horľavé kvapaliny. Produkt nepoužívajte v blízkosti horľavých kvapalín alebo plynov.
- Produkt nikdy nepresúvajte so spusteným motorom.
 - Produkt vypnite a vytiahnite sieťovú zástrčku zo zásuvky. Uistite sa, či sa všetky pohyblivé časti úplne zastavili:
 - keď od produktu odchádzate
 - pred výmenou príslušenstva
 - pred odstraňovaním usadenín alebo prekážok

- pred kontrolou, čistením alebo údržbou produktu
- Ak produkt začne nezvyčajne vibrovať, je potrebná okamžitá kontrola:
 - Hľadajte známky poškodenia
 - Poškodené diely vymeňte
 - Obráťte sa na zákaznícku službu (pozri „Servis“)

Čistenie, údržba a skladovanie

- Pred tým, ako produkt uskladníte na dlhšiu dobu, nechajte motor vychladnúť.
- Opotrebované alebo poškodené časti v záujme bezpečnosti vymeňte. Používajte len originálne náhradné diely a príslušenstvo. Použitie externe vyrobených dielov vedie k okamžitému zániku nároku na záruku.
- Produkt smie otvárať len kvalifikovaný elektrikár. Za účelom opráv sa obráťte na našu zákaznícku službu (pozri „Servis“).

- Vypnite motor, odpojte produkt od napájania a nechajte ho vychladnúť:
 - ak produkt chcete čistiť, nastaviť alebo uskladniť
 - ak chcete vymeniť časť príslušenstva
- S produktom zaobchádzajte opatrne a udržiavajte ho čistý.
- Produkt skladujte mimo dosahu detí.

● Uvedenie do prevádzky

● Vybalenie produktu

1. Produkt vyberte z obalu a odstráňte všetky obalové materiály a ochranné fólie.
2. Skontrolujte, či boli dodané všetky časti a či je popísaný rozsah dodávky kompletný (pozri „Rozsah dodávky“).
3. Skontrolujte, či produkt aj všetky časti sú v dobrom stave. Ak zistíte, že je niečo poškodené alebo chybné, produkt nepoužívajte a postupujte podľa popisu. (pozri „Záruka“).

● Montáž

Montáž držiaka

(Obr. A)

1. Držiak na nádržku na čistiaci prostriedok/napájací kábel **20** zasuňte do upínadla na boku produktu.
2. Držiak na vysokotlakovú hadicu **9** zasuňte do upínadla na zadnej strane produktu.

Konfigurácia produktu

1. Produkt umiestnite na rovnú plochu.

2. Pripojenie vysokotlakovej hadice [5]:
Do vysokotlakovej prípojky [21] zasuňte rýchlospojku [4].
Odobratie vysokotlakovej hadice [5]:
Stlačte odblokovanie [22].
3. Pripojenie spúšťacej pištole [2]:
Rýchlospojku [4] zasuňte do vysokotlakovej prípojky na spúšťacej pištole [2].

● Zabezpečenie dodávky vody

UPOZORNENIE – Požiadavky na dodávku vody

- ▶ Prívodné potrubie:
 - Záhradná hadica so zabudovanou rýchlospojku s adaptérom na záhradnú hadicu (nie je súčasťou balenia); Ø 13 mm (1/2"); dĺžka od 5 m do 30 m
 - Minimálny čerpací výkon: 5,0 l/min (300 l/h)
- ▶ Systémový oddeľovač (spätný ventil):
 - Systémový oddeľovač (spätný ventil) zabráňuje spätnému prietoku vody a čistiaceho prostriedku do vodovodného potrubia.
 - Produkt sa k systému pitnej vody nesmie nikdy zapájať bez systémového oddeľovača. Musí sa použiť vhodný systémový oddeľovač podľa normy EN 12729 typu BA.
 - Voda, ktorá pretečie cez systémový oddeľovač, sa klasifikuje ako nie pitná.
 - Systémové oddeľovače sú dostupné v špecializovanom obchode.

(Obr. C)

1. Sitko [8] vložte do vodovodnej prípojky [24].
2. Spojku [7] namontujte na vodovodnú prípojku [24].
3. Rýchlospojku s adaptérom na záhradnú hadicu pripevnite na prívodnú hadicu.
4. Prívodnú hadicu zapojte k dodávke vody.
5. Odvzdušnenie prívodnej hadice:
Otvorte prívod vody, aby voda na druhom konci prívodnej hadice vytekala bez bublín. Zatvorte prívod vody.
6. Rýchlospojku s adaptérom na záhradnú hadicu pripojte k prívodnej hadici so spojkou [7].

● Zvoliť nadstavec

- Zvoľte si jeden z nasledovných nadstavcov:

| Nadstavec | Vhodné na |
|--------------------------------------|---------------------------------------|
| [16] Štandardná variabilná dýza | Široký alebo úzky prúd vody |
| [17] Turbo fréza na nečistoty | Nízka spotreba vody |
| [13] Nádržka na čistiaci prostriedok | Používanie s čistiacimi prostriedkami |

● Pripevnenie a odobratie nadstavcov

(Obr. B)

Pripevnenie dýzy

1. Kopiju [14] pripevnite na spúšťaciu pištoľ [2]. Kopiju otáčajte v smere hodinových ručičiek, kým nezacvakne.
2. Na kopiju [14] pripevnite dýzu [16]/[17]. Dýza zacvakne.

Odobratie dýzy

1. Odblokovacie tlačidlo [15] na prednom konci kopije [14] podržte stlačené.
2. Dýzu [16/17] stiahnite dole z kopije [14].
3. Odstráňte kopiju [14] zo spúšťacej pištole [2]: Zatlačte, otočte a potiahnite kopiju.

Pripevnenie nádržky na čistiaci prostriedok

1. Odobratie kopije [14] zo spúšťacej pištole [2]: Zatlačte, otočte a potiahnite kopiju.
2. Nádržku na čistiaci prostriedok [13] namontujte na spúšťaciu pištoľ [2]. Nádržku na čistiaci prostriedok otáčajte v smere hodinových ručičiek, až kým nezacvakne.

Odobratie nádržky na čistiaci prostriedok

- Odobratie nádržky na čistiaci prostriedok [13] zo spúšťacej pištole [2]: Zatlačte, otočte a potiahnite kopiju [14].

● Prevádzka

● Používanie produktu s čistiacimi prostriedkami

UPOZORNENIE

- ▶ Pred prvým použitím produktu sa oboznámte s ovládacími prvkami.
- ▶ Produkt používajte s neutrálnym čistiacim prostriedkom na báze biologicky odbúrateľných aniónových povrchovo aktívnych látok.
- ▶ Používanie iných čistiacich prostriedkov alebo chemikálií môže ovplyvniť bezpečnosť produktu a spôsobiť škody. Takéto škody na produkte nepodliehajú záruke.

UPOZORNENIE

- ▶ Čistiace prostriedky si môžete kúpiť v našom internetovom obchode (pozri „Náhradné diely/príslušenstvo“).
- ▶ Nádržku na čistiaci prostriedok [13] pred použitím naplňte čistiacim prostriedkom.
- ▶ Čistiaci prostriedok sa automaticky nasáva z nádržky na čistiaci prostriedok [13].

Plnenie a vyprázdňovanie nádržky na čistiaci prostriedok

1. Kryt uzáveru s dýzou odskrutkujte z nádržky na čistiaci prostriedok [13].
2. Naplňte alebo vyprázdňte nádržku na čistiaci prostriedok [13].
3. Kryt uzáveru naskrutkujte na nádržku na čistiaci prostriedok [13].

● Zapnutie

⚠ VÝSTRAHA! Riziko poranenia spôsobené neúmyselným uvedením do prevádzky!

- ▶ Sieťovú zástrčku [19] zapojte do zásuvky až vtedy, keď bude produkt úplne pripravený na prevádzku.

⚠ VÝSTRAHA! Riziko úrazu elektrickým prúdom!

- ▶ Vypínač [23] nastavte do polohy 0 (vyp.). Vytiahnite sieťovú zástrčku [19] zo zásuvky. Znova zapojte vodu (pozri „Zabezpečenie dodávky vody“).

⚠ VÝSTRAHA! Riziko úrazu elektrickým prúdom!

- ▶ Nevhodné predĺžovacie káble môžu byť nebezpečné! Používajte len také predĺžovacie káble, ktoré sú vhodné na používanie vonku. Prípojka musí byť suchá a položená nad zemou. Odporúčame používať bubon na kábel, ktorý bude zásuvku držať minimálne 60 mm nad zemou.



⚠ VÝSTRAHA! Nebezpečenstvo poranenia!

- ▶ Pri využívaní prúdu vody dávajte pozor na spätný ráz. Hrozí nebezpečenstvo, že sa zraníte vy alebo iné osoby. Uistite sa, či máte pevnú stabilitu. Spúšťaciu pištoľ [2] pevne držte.

⚠ OPATRNE! Riziko poškodenia produktu!

- ▶ Produkt nenechávajte bežať nasucho. Produkt nikdy neprevádzkujte so zatvoreným vodovodným kohútkom.

1. Uistite sa, či je vypínač [23] v polohe 0 (vyp.).
2. Sieťovú zástrčku [19] zapojte do vhodnej zásuvky.
3. Úplne otvorte vodovodný kohútik.
4. Vypínač [23] nastavte do polohy I (zap.). Motor sa zapne na krátky čas, kým sa nevytvorí potrebný tlak. Potom sa motor zastaví.
5. Spustenie tlakového prúdu:
 - Spínaciu páčku [11] odblokujte pomocou detskej poistky [10]:

| Stav spínacej páčky [11] | Smer detskej poistky [10] |
|--|---------------------------|
|  (zablokované) | ← |
|  (odblokované) | → |
| * Pohľad zozadu | |



- Stlačte spínaciu páčku [11] na spúšťacej pištoľi [2]. Dýza začne pracovať pod tlakom a motor sa spustí.

6. Zastaviť tlakový prúd: Spínaciu páčku [11] uvoľníte. Produkt udržiava vysoký tlak.

● Prerušenie prevádzky

⚠ VÝSTRAHA! Riziko poranenia spôsobené tlakovým prúdom!

- ▶ Spínaciu páčku [11] zablokujte vždy, keď si robíte prestávku.
1. Spínaciu páčku [11] na spúšťacej pištoľi [2] uvoľníte.
 2. Keď odložíte spúšťaciu pištoľ [2]: Spínaciu páčku [11] zablokujte pomocou detskej poistky [10]:

| Stav spínacej páčky [11] | Smer detskej poistky [10] |
|---|---------------------------|
|  (zablokované) | ← |
|  (odblokované) | → |
| * Pohľad zozadu | |

3. Pri dlhších prestávkach: Vypínač [23] nastavte do polohy 0 (vyp.).
4. Spúšťaciu pištoľ [2] s kopijou [14] a dýzou [16]/[17] vložte do držiaka na spúšťaciu pištoľ [3].

● Odvzdušnenie

Odvzdušnenie prírodnej hadice

1. Zatvorte vodovodný kohútik.
2. Prírodnú hadicu odstráňte z produktu (pozri „Zabezpečenie dodávky vody“).

Odvzdušnenie produktu

1. Vypínač [23] nastavte do polohy I (zap.).
2. Počkajte, kým sa nevytvorí tlak a motor sa nezastaví.
3. Vypínač [23] nastavte do polohy 0 (vyp.).

4. Spínaciu páčku [11] na spúšťacej pištoľi [2] tlačte, kým sa nevytvorí tlak.
5. Kroky 1 až 4 opakujte, kým v produkte už nebude žiadny vzduch.

● Ukončenie prevádzky

1. Po práci s čistiacimi prostriedkami: Produkt oplachujte čistou vodou, až kým tam nebudú žiadne čistiace prostriedky.
2. Spínaciu páčku [11] uvoľnite.
3. Vypínač [23] nastavte do polohy 0 (vyp.).
4. Zatvorte vodovodný kohútik.
5. Spínaciu páčku [11] na spúšťacej pištoľi [2] tlačte, kým sa nevytvorí tlak.
6. Vytiahnite sieťovú zástrčku [19] zo zásuvky. Napájací kábel navíňte na držiak [20].
7. Produkt odpojte od zásobovania vodou.

● Čistenie a údržba

● Čistenie

⚠ VÝSTRAHA! Riziko poranenia a zásahu elektrickým prúdom spôsobené neúmyselným uvedením do prevádzky!

- ▶ Keď vykonávate údržbu alebo čistenie, chráňte sa. Produkt vypnite a vytiahnite sieťovú zástrčku [19] zo zásuvky.

⚠ OPATRNE! Riziko poškodenia produktu!

- ▶ Nesprávne čistenie by mohlo produkt poškodiť. Na produkt nikdy nestriekajte vodu. Produkt nečistite pod tečúcou vodou.
- ▶ Nepoužívajte abrazívne čistiace prostriedky ani rozpúšťadlá.
- ▶ Produkt udržiajte vždy čistý.

UPOZORNENIE

- ▶ Všetku údržbu a opravy, ktoré nie sú popísané v tomto návode na obsluhu, nechajte na našu zákaznícku službu (pozri „Servis“). Používajte iba originálne náhradné diely.

Čistenie po prevádzke

1. Vypínač [23] nastavte do polohy 0 (vyp.).
2. Vytiahnite sieťovú zástrčku [19] zo zásuvky.
3. Ventilačné štrbiny udržiavajte čisté a bez cudzích telies.
4. Produkt čistite mäkkou kefkou alebo mierne navlhčenou handričkou.

Čistenie štandardnej variabilnej dýzy

UPOZORNENIE

- ▶ V zriedkavých prípadoch: Štandardnú variabilnú dýzu [16] môžu upchať cudzie telesá.

1. Odstráňte štandardnú variabilnú dýzu [16] (pozri „Pripevnenie a odobratie nastavcov“).
2. Odstráňte cudzie telesá: Použite ihlu na čistenie dýzy [25].
3. Cudzie telesá odstránite tak, že štandardnú variabilnú dýzu [16] opláchnete vodou.

Čistenie sitka vo vodovodnej prípojke

1. Odstráňte spojku [7] z vodovodnej prípojky [24].
2. Z vodovodnej prípojky [24] vyberte sitko [8].
3. Sitko [8] vyčistite pod tečúcou vodou.
4. Sitko [8] a spojku [7] namontujte v opačnom poradí.

● Údržba

UPOZORNENIE

- Produkt je bezúdržbový.

Náhradné diely/príslušenstvo

- Zákazníci si môžu kompatibilné náhradné diely kúpiť cez stránku www.optimex-shop.com.
- Ak si nie ste istí, kde si môžete kúpiť kompatibilné časti, obráťte sa na zákaznícku linku Lidl Service (pozri „Servis“).

● Skladovanie

⚠ OPATRNE! Riziko poškodenia produktu!

- Ak by ste nevyliali všetku vodu, produkt a nadstavce by mohli zamrznúť a zničiť sa.

1. Z produktu vylejte všetku vodu:
 - Produkt odpojte od zásobovania vodou.
 - Produkt zapnite na maximálne 1 minútu.
 - Spínaciu páčku [11] na spúšťacej pištoľi [2] tlačte, kým zo spúšťacej pištole ani z nadstavcov nebude vytekať žiadna voda.
 - Vypnite produkt.
2. Z nadstavcov vylejte všetku vodu.
3. Nadstavce skladujte v držiaku [6]/[18]/[20], ktorý je na to určený.
4. Odstráňte vysokotlakovú hadicu [5]. Vyprázdňte vysokotlakovú hadicu.
5. Vysokotlakovú hadicu [5] a napájací kábel [19] skladujte v držiaku [9]/[20], ktorý je na to určený.
6. Produkt a nadstavce skladujte vždy takto:
 - čisté
 - suché
 - chránené pred prachom
 - chránené pred mrazom
 - mimo dosahu detí

● Odstránenie porúch

| Problém | Možná príčina | Riešenie |
|-------------------------------|--|---|
| Produkt sa nezapína. | Produkt nie je zapnutý. | Vypínač [23] nastavte do polohy I (zap.). |
| | Sieťová zástrčka [19] nie je zapojená do sieťovej zásuvky. | Sieťovú zástrčku [19] zapojte do zásuvky. Skontrolujte zásuvku, napájací kábel [19] a sieťovú zástrčku a v prípade potreby ich dajte opraviť elektrikárovi. |
| | Napájanie nie je správne. | Skontrolujte, či sa napájanie zhoduje s údajmi na typovom štítku produktu. |
| Produkt nečerpá vodu. | Vzduchové bubliny v produkte. | Zapnite produkt a stlačte spínaciu páčku [11]. |
| V produkte sa nevytvára tlak. | Vzduchové bubliny v produkte. | Odvzdušnite produkt a privodnú hadicu (pozri „Odvzdušnenie“). |
| | V dodávke vody dochádza k strate tlaku. | Skontrolujte dodávku vody. |

| Problém | Možná příčina | Riešenie |
|----------------------------------|--|---|
| Z produktu uniká voda. | Prípojky nie sú správne nainštalované. | Produkt vypnite a vyťahnite sieťovú zástrčku [19] zo zásuvky. Produkt znova pripojte k dodávke vody (pozri „Zabezpečenie dodávky vody“). |
| | Vodovodná prípojka [24] je netesná. | Produkt vypnite a vyťahnite sieťovú zástrčku [19] zo zásuvky. Vymeňte spojku [7] na vodovodnej prípojke [24] vrátane tesniacich krúžkov (pozri „Náhradné diely/príslušenstvo“). |
| Dochádza k silným výkyvom tlaku. | Štandardná variabilná dýza [16] je znečistená alebo upchatá. | Štandardnú variabilnú dýzu [16] vyčistíte a odstránite cudzie telesá, ak je to potrebné (pozri „Čistenie štandardnej variabilnej dýzy“). |

● Likvidácia

Obal pozostáva z ekologických materiálov, ktoré môžete odovzdať na miestnych recyklačných zberných miestach.



Všimajte si prosím označenie obalových materiálov pre triedenie odpadu, sú označené skratkami (a) a číslami (b) s nasledujúcim významom: 1–7: Plasty/20–22: Papier a kartón/80–98: Spojené látky.



O možnostiach likvidácie opotrebovaného výrobku sa môžete informovať na Vašej obecnej alebo mestskej správe.



Ak výrobok doslúžil, v záujme ochrany životného prostredia ho neodhodte do domového odpadu, ale odovzdajte na odbornú likvidáciu. Informácie o zberných miestach a ich otváracích hodinách získate na Vašej príslušnej správe.

Výrobok:



Points de collecte sur www.quefairemedesdechets.fr
Privilégiez la réparation ou le don de votre appareil !

Výrobok vr. príslušenstva a obalové materiály sú recyklovateľné a podliehajú rozšírenej zodpovednosti výrobcu. Pre lepšie spracovanie odpadu ich zlikvidujte oddelene podľa obrázkov Info-tri (informácie o triedení).

Triman-Logo platí iba pre Francúzsko.

● Záruka

Výrobok bol starostlivo vyrobený v súlade s prísnyimi smernicami kvality a pred dodaním dôkladne otestovaný. V prípade materiálových alebo výrobných chýb máte zákonné práva voči predajcovi výrobku. Vaše zákonné práva nie sú žiadnym spôsobom obmedzené našou zárukou uvedenou nižšie.

Záruka na tento výrobok je 3 roky od dátumu nákupu. Záručná doba začína plynúť dátumom kúpy. Originál dokladu o kúpe si uschovajte na bezpečnom mieste, pretože tento doklad je potrebný ako dôkaz o kúpe.

Akékoľvek poškodenie alebo nedostatky prítomné už v čase nákupu je potrebné nahlásiť ihneď po vybalení výrobku.

Ak sa v priebehu 3 rokov od dátumu zakúpenia preukáže, že výrobok vykazuje chyby materiálu alebo spracovania, podľa vlastného uváženia Vám ho bezplatne opravíme alebo vymeníme. Záručná doba sa na základe poskytnutej záručnej reklamácie nepredlžuje. To platí aj pre vymenené alebo opravené diely.

Táto záruka je neplatná, ak bol výrobok poškodený alebo nesprávne používaný alebo udržiavaný.

Záruka sa vzťahuje na chyby materiálu a výrobné chyby. Táto záruka sa nevzťahuje na časti výrobku, ktoré podliehajú bežnému opotrebovaniu, a preto sa považujú za opotrebovateľné diely (napr. batérie, hadice, atramentové kazety), ani na poškodenie krehkých častí, napr. spínačov alebo častí zo skla.

● Postup v prípade poškodenia v záruke

Na zabezpečenie rýchleho spracovania svojej žiadosti postupujte podľa ďalej uvedených pokynov:

Pre všetky otázky majte pripravený pokladničný lístok a číslo výrobku (IAN 496461_2504) ako doklad o kúpe.

Číslo výrobku nájdete na typovom štítku výrobku, gravúre výrobku, titulnej strane návodu (vľavo dole) alebo na nálepke na zadnej alebo spodnej strane výrobku.

Pri výskyte funkčných porúch alebo iných nedostatkov sa najprv telefonicky alebo e-mailom obráťte na ďalej uvedené servisné oddelenie.

Výrobok označený ako chybný potom môžete bezplatne zaslať na poskytnutú servisnú adresu, pričom priložte doklad o kúpe (pokladničný lístok) a uvedte, v čom spočíva nedostatok a kedy sa vyskytol.



Na stránke parkside-diy.com si môžete stiahnuť túto a mnohé ďalšie príručky. Týmto QR kódom sa dostanete priamo na parkside-diy.com. Vyberte svoju krajinu a pomocou vyhľadávacej masky vyhľadajte návody na obsluhu. Zadaním čísla výrobku (IAN) 496461_2504 sa dostanete na návod na obsluhu pre svoj výrobok.

● Servis

SK **Servis Slovensko**
Tel.: 0800003409
Kontaktný formulár je zapnutý
parkside-diy.com
IAN 496461_2504

● EÚ vyhlásenie o zhode

EÚ VYHLÁSENIE O ZHODE (č. 496461_2504)

IAN: 496461_2504
Identifikácia produktu: "PARKSIDE" Vysokotlakový čistič
Číslo modelu: HG12096

Uvedený predmet vyhlásenia je v zhode s príslušnými harmonizačnými právnymi predpismi Únie:

| |
|---|
| Smernica 2006/42/ES |
| Smernica 2000/14/ES |
| Smernica 2014/30/EU |
| Smernica 2011/65/EU so všetkými súvisiacimi zmenami a doplneniami |

Odkazy na príslušné použité harmonizované normy alebo iné technické špecifikácie, v súvislosti s ktorými sa zhoda vyhlasuje:

| |
|-------------------------------|
| Č. / Časti |
| Smernica 2006/42/ES |
| EN 60335-1:2012/A16:2023 |
| EN 60335-2-79:2012 |
| EN 62233:2008 |
| Smernica 2014/30/EU |
| EN IEC 55014-1:2021 |
| EN IEC 55014-2:2021 |
| EN IEC 61000-3-2-2019/A1:2021 |
| EN 61000-3-3:2013/A2:2021 |

Predmet vyššie uvedeného vyhlásenia je v súlade so smernicou Európskeho parlamentu a Rady 2011/65/EÚ z 8. júna 2011 o obmedzení používania určitých nebezpečných látok v elektrických a elektronických zariadeniach:

| |
|-------------------|
| Č. / Časti |
| EN IEC 63000:2018 |

Proces posudzovania zhody / názov a adresa notifikovaného orgánu v prípade potreby: EN ISO 3744:1995, Point 27 Part B Annex III EU-RL 2000/14/EC, TÜV SÜD China

Nameraná hladina akustického výkonu na zariadení reprezentatívnom pre tento typ: 80.1 dB(A)

Garantovaná hladina akustického výkonu na tomto zariadení: 83 dB(A)

Držiteľ technickej informácie: OWIM GmbH & Co.KG

Podpísané za a v mene:

OWIM GmbH & Co. KG, Stiftsbergstraße 1, 74167 Neckarsulm, Nemecko

Toto vyhlásenie o zhode sa vydáva na výhradnú zodpovednosť výrobcu.

Preklad pôvodného vyhlásenia o zhode

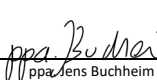
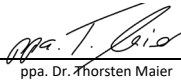



| | | | |
|------------|------------|---|---|
| Neckarsulm | 07.07.2025 |  |  |
| Miesto | Dátum | ppa. Jens Buchheim Prokurista | ppa. Dr. Thorsten Maier Prokurista |

SK



| | |
|---|------------|
| Lista de los símbolos/pictogramas utilizados | Página 135 |
| Introducción | Página 136 |
| Uso previsto | Página 136 |
| Volumen de suministro | Página 136 |
| Descripción de las piezas | Página 136 |
| Datos técnicos | Página 137 |
| Indicaciones generales de seguridad | Página 138 |
| Puesta en marcha | Página 143 |
| Desembalar el producto | Página 143 |
| Montaje | Página 143 |
| Establecer el suministro de agua | Página 144 |
| Seleccionar accesorio | Página 144 |
| Colocar y quitar los accesorios | Página 144 |
| Funcionamiento | Página 145 |
| Utilizar el producto con detergente | Página 145 |
| Encendido | Página 145 |
| Interrumpir el funcionamiento | Página 146 |
| Purgar | Página 146 |
| Finalizar el funcionamiento | Página 147 |
| Limpieza y mantenimiento | Página 147 |
| Limpieza | Página 147 |
| Mantenimiento | Página 148 |
| Conservación | Página 148 |
| Subsanación de fallos | Página 148 |
| Eliminación | Página 149 |
| Garantía | Página 150 |
| Tramitación de la garantía | Página 150 |
| Asistencia | Página 151 |
| Declaración UE de conformidad | Página 152 |

Lista de los símbolos/pictogramas utilizados

| | | | |
|--|--|--|--|
|  | Lea el manual de instrucciones. |  | ¡Utilizar protección para los ojos! |
| | |  | ¡Utilizar protección respiratoria! |
|  | ¡PELIGRO! – Identifica un peligro de nivel alto que, si no se evita, tiene como consecuencia una lesión grave o incluso la muerte (p. ej., peligro de asfixia) |  | ¡Utilizar guantes de protección! |
| | |  | ¡Utilizar ropa de protección! |
|  | ¡ADVERTENCIA! – Identifica un peligro de nivel medio que, si no se evita, puede tener como consecuencia una lesión grave o incluso la muerte (p. ej., riesgo de descarga eléctrica) |  | ¡Utilizar protección auditiva! |
| | |  | Mantenga alejadas a las personas que se encuentren cerca durante la pulverización. |
|  | ¡CUIDADO! – Identifica un peligro de nivel bajo que, si no se evita, puede tener como consecuencia una lesión leve o moderada (p. ej., peligro de escaldadura) |  | El producto no es apropiado para la conexión a una red de agua potable. |
| | |  | Clase de protección II (aislamiento doble) |
|  | ¡ATENCIÓN! – Advierte de posibles daños materiales (p. ej., peligro de cortocircuito) |  | Nivel de potencia acústica garantizado L_{WA} en dB(A) |
|  | Si el cable de conexión 19 se daña durante el uso, debe desconectarse de inmediato de la red eléctrica. | IPX5 | Protegido contra chorros de agua a baja presión desde cualquier ángulo |
|  | El marcado CE ratifica la conformidad con las directivas de la UE aplicables al producto. |   | Indicaciones de seguridad Instrucciones de manipulación |

HIDROLIMPIADORA

● Introducción

Enhorabuena por la adquisición de su nuevo producto. Ha optado por un producto de alta calidad. El manual de instrucciones forma parte de este producto. Contiene importantes indicaciones sobre seguridad, uso y eliminación. Antes de usar el producto, familiarícese con todas las indicaciones de manejo y de seguridad. Utilice el producto únicamente como se describe a continuación y para las aplicaciones indicadas. Adjunte igualmente toda la documentación en caso de entregar el producto a terceros.

● Uso previsto

- Esta hidrolimpiadora (en lo sucesivo denominada “producto” o “herramienta eléctrica”) ha sido determinada para la limpieza de máquinas, vehículos, edificaciones, herramientas, fachadas, terrazas, herramientas de jardinería, etc. con chorros de agua a alta presión.
- Observe siempre los datos del fabricante del objeto que desea limpiar.
- Cualquier modificación o uso distinto del producto se considera como no conforme a lo previsto y puede suponer peligros como la muerte, lesiones que ponen en peligro la vida y daños. El fabricante no se responsabiliza de los daños producidos por un uso indebido.
- El producto está destinado al uso de aficionados al bricolaje. El producto no está destinado al uso comercial. El uso comercial anulará la garantía.

● Volumen de suministro

⚠ ¡ADVERTENCIA!

► ¡El producto y el material de embalaje no son ningún juguete!
¡Los niños no deben jugar con las bolsas de plástico, láminas y piezas pequeñas!
¡Existe peligro de atragantamiento y asfixia!

- 1 Hidrolimpiadora
- 1 Mango de la pistola
- 1 Lanza
- 1 Manguera de alta presión
- 1 Depósito de detergente con boquilla
- 1 Boquilla Vario estándar
- 1 Boquilla turbo
- 1 Acoplamiento (conexión de agua) (ya montado)
- 1 Filtro (ya montado)
- 1 Aguja de limpieza de boquilla
- 3 Soportes de manguera de alta presión
- 1 Manual de instrucciones

● Descripción de las piezas

Fig. A, B

- 1 Asa
- 2 Mango de la pistola
- 3 Soporte (mango de la pistola)
- 4 Conector rápido (2x)
- 5 Manguera de alta presión
- 6 Soporte para boquillas
- 7 Acoplamiento (conexión de agua)
- 8 Filtro (no visible)
- 9 Soporte de manguera de alta presión
- 10 Seguro para niños
- 11 Gatillo
- 12 Desbloqueo (manguera de alta presión)
- 13 Depósito de detergente con boquilla
- 14 Lanza
- 15 Botón de desbloqueo
- 16 Boquilla Vario estándar
- 17 Botón turbo
- 18 Soporte (lanza)
- 19 Cable de conexión con enchufe

- 20 Soporte (depósito de detergente con boquilla/cable de conexión)
- 21 Conexión de alta presión
- 22 Desbloqueo (conexión de alta presión)
- 23 Interruptor de encendido/apagado

Fig. C

- 24 Conexión de agua
- 25 Aguja de limpieza de boquilla

● Datos técnicos

| | |
|--|-----------------------------|
| Hidrolimpiadora | PHDS 110 C3 |
| Tensión nominal U: | 230 V~, 50 Hz |
| Potencia nominal P: | 1400 W |
| Clase de protección: | II/□ (aislamiento doble) |
| Tipo de protección: | IPX5 |
| Peso: | 6,0 kg |
| Longitud del cable de conexión 19: | aprox. 5 m |
| Longitud de la manguera de alta presión 5: | aprox. 8 m |
| Presión de trabajo (p): | 7,4 MPa |
| Presión máx. permitida (p _{max}): | 11 MPa |
| Presión máx. de suministro (p _{in,max}): | 0,8 MPa |
| Temperatura máx. de suministro (T _{in,max}): | 40 °C |
| Caudal nominal (Q): | 5,0 l/min (300 l/h) |
| Caudal máx. nominal (Q _{max}): | 6,5 l/min (390 l/h) |

Valores de emisión de ruido

Los valores medidos han sido determinados de acuerdo con las normas y disposiciones mencionadas en la declaración de conformidad.

| | |
|--|---------|
| Nivel de presión acústica L _{pA} : | 67,9 dB |
| Inseguridad K _{pA} : | 3 dB |
| Nivel de potencia acústica L _{WA} : | 80,1 dB |
| Inseguridad K _{WA} : | 2,84 dB |

⚠ ¡ADVERTENCIA!



¡Utilizar protección auditiva!

Valores de emisión de vibraciones

Los valores totales de emisión de vibraciones (suma vectorial de las tres direcciones) se calculan conforme a la ISO 5349-1:2001:

| | |
|----------------------------|-----------------------|
| Vibración a _v : | 1,76 m/s ² |
| Inseguridad K: | 0,41 m/s ² |

NOTA

- ▶ Los valores de emisión de vibración y los valores de emisión de ruido indicados han sido medidos según un método de ensayo normalizado y pueden utilizarse para comparar una herramienta eléctrica con otra.
- ▶ Asimismo, los valores de emisión de vibración y los valores de emisión de ruido indicados pueden ser utilizados para una evaluación provisional de la carga.

¡ADVERTENCIA!

- ▶ Durante el uso efectivo de la herramienta eléctrica, las emisiones de vibraciones y ruidos pueden diferir de los valores indicados en función del modo en que se utiliza la herramienta eléctrica y, en especial, del tipo de pieza de trabajo en cuestión.
- ▶ Intente mantener la carga lo más baja posible. Llevar guantes de protección durante el uso de la herramienta y limitar el tiempo de trabajo son ejemplos de medidas para reducir la carga por vibración. Además, se deben tener en cuenta todas las partes del ciclo de funcionamiento (por ejemplo, los tiempos, en los que la herramienta eléctrica está desconectada y aquellos, en los que está encendida, pero sin carga).



Indicaciones generales de seguridad

¡ANTES DE USAR EL PRODUCTO, FAMILIARÍCESE CON TODAS LAS INDICACIONES DE SEGURIDAD E INSTRUCCIONES DE USO! ¡SI TRANSFIERE ESTE PRODUCTO, HÁGALO CON TODA LA DOCUMENTACIÓN!

¡Quedarán anulada su garantía en el caso de daños resultantes de la no observación de este manual de instrucciones!
¡No se asumirá ninguna responsabilidad por daños indirectos!
¡No se asumirá ninguna responsabilidad en el caso de daños materiales o a personas por un uso inadecuado o por la no contemplación de las indicaciones de seguridad!

Niños y personas con limitaciones

¡ADVERTENCIA!

¡PELIGRO DE MUERTE O ACCIDENTE PARA NIÑOS Y BEBÉS!

Nunca deje sin vigilancia a los niños con el material de embalaje.
El material de embalaje presenta riesgo de asfixia. Los niños a menudo subestiman los peligros. Mantenga siempre alejados a los niños del material de embalaje.

- No deje que los niños utilicen el producto. Es necesario vigilar a los niños para evitar que jueguen con el producto.
- El producto puede ser utilizado por personas con capacidades físicas, mentales o sensoriales reducidas o falta de experiencia y/o conocimientos, siempre y cuando haya una persona responsable de su seguridad que los supervise o se los haya instruido en el uso seguro del producto y estos conozcan los posibles peligros.

Información general

- Las personas que no estén familiarizadas con el manual de instrucciones no deben utilizar el producto.
- El producto solo debe ser utilizado por personas formadas.
- No utilizar el producto en altitudes superiores a los 2000 m.

- En caso de avería o defecto durante el funcionamiento, se debe apagar de inmediato el producto y desconectar el enchufe de la toma de corriente.
- El usuario es responsable de los accidentes o peligros a otras personas o a sus bienes.
- Tenga en cuenta las normas sobre la protección acústica y otras disposiciones locales.

Preparación

¡ADVERTENCIA!



¡Utilizar protección para los ojos!



¡Utilizar protección respiratoria!



¡Utilizar guantes de protección!



¡Utilizar ropa de protección!

- Durante el uso del producto pueden generarse aerosoles. Respirar los aerosoles puede ser perjudicial para la salud.

- Según la aplicación, el uso de boquillas totalmente protegidas (por ejemplo, limpiadores de superficies) puede reducir significativamente la emisión de aerosoles acuosos. Dependiendo del entorno que se desee limpiar, se debe utilizar un equipo de protección respiratoria adecuado de clase FFP 2 o similar para protegerse de la inhalación de aerosoles, siempre que no sea posible usar una boquilla totalmente protegida.
- No trabaje con un producto dañado, incompleto o modificado sin la aprobación del fabricante. Antes de la puesta en marcha, deje que un especialista compruebe si se han tomado las medidas de protección eléctrica necesarias.
- El producto solo debe conectarse a una toma de corriente que haya sido instalada por un electricista experimentado conforme a la norma IEC 60364-1.
- Compruebe siempre el cable de conexión y el cable de extensión antes del uso para detectar si presentan signos de daño o desgaste. Si el cable de conexión se daña durante el uso, debe desconectarse de inmediato de la red eléctrica. No toque el cable de conexión antes de desconectarlo de la red eléctrica. No utilice el producto si el cable de conexión está gastado o dañado.
- A fin de evitar peligros, si el cable de conexión de este producto resulta dañado, debe ser sustituido por el fabricante, su servicio posventa o una persona con una cualificación

similar. Póngase en contacto con el servicio posventa (véase “Servicio”).

- Conecte el producto únicamente a una toma de corriente con un dispositivo de corriente residual (interruptor RCD) con una corriente residual nominal no superior a 30 mA.
- Utilice solo un cable de extensión apropiado para su uso en exteriores. La conexión debe estar seca y tendida por encima del suelo. Recomendamos el uso de un tambor de cable que mantenga la toma de corriente al menos 60 mm por encima del suelo.
- Los cables de extensión deben tener una sección transversal mínima de $2 \times 2,5 \text{ mm}^2$.
- Las mangueras de alta presión, las válvulas y los acoplamientos son importantes para la seguridad del producto. Utilice solo mangueras

de alta presión, válvulas y acoplamientos recomendados por el fabricante.

- No ponga en funcionamiento el producto si el cable de conexión, el suministro de agua u otra pieza importante como la manguera de alta presión o la pistola de pulverización están dañados o presentan fugas.
- Utilice el producto solo sobre una superficie firme y nivelada.
- Nunca utilice el producto cuando haya niños o animales domésticos cerca. Las personas que se encuentren cerca deben llevar ropa de protección.

Funcionamiento

- Preste atención, sea consciente de lo que hace y tenga el máximo cuidado al trabajar con el producto. No utilice el

producto si está cansado o se encuentra bajo la influencia de drogas, alcohol o medicamentos.

- Las boquillas de alta presión pueden ser peligrosas en caso de uso inadecuado. No dirigir el chorro a personas, animales, dispositivos eléctricos activos o al producto mismo.
- No dirija el chorro hacia usted o hacia otros para limpiar la ropa o los zapatos.
- Si entra en contacto con detergentes, enjuáguese con abundante agua limpia.
- Nunca utilice el cable de conexión para desconectar el enchufe de la toma de corriente o el producto. Proteja el cable de conexión del calor, el aceite y los bordes afilados.

⚠ ¡ADVERTENCIA! ¡Riesgo de explosión! No rocíe líquidos inflamables. No utilice el producto cerca de gases o líquidos inflamables.

- Nunca transporte el producto con el motor en marcha.
- Apague el producto y desconecte el enchufe de la toma de corriente. Asegúrese de que todas las piezas en movimiento se hayan parado por completo:
 - Al abandonar el producto
 - Antes de cambiar los accesorios
 - Antes de eliminar obstrucciones o despejar bloqueos
 - Antes de comprobar, limpiar o realizar los trabajos de mantenimiento en él
- Si el producto empieza a vibrar de manera inusual, será necesario realizar de inmediato una comprobación:
 - Busque indicios de daños
 - Sustituya las piezas dañadas
 - Póngase en contacto con el servicio posventa (véase “Servicio”)

Limpieza, mantenimiento y almacenamiento

- Deje que se enfríe el motor antes de guardar el producto durante un periodo prolongado de tiempo.
- Reemplace las piezas gastadas o dañadas por motivos de seguridad. Utilice solo piezas y accesorios de repuesto originales. El uso de piezas de fabricación ajena anula de inmediato la garantía.
- El producto solo puede ser abierto por un electricista autorizado. En caso de reparaciones, póngase en contacto con nuestro servicio posventa (véase “Servicio”).
- Apague el motor, desconecte el producto de la red eléctrica y déjelo enfriar:
 - Si va a limpiar, ajustar o guardar el producto
 - Si desea reemplazar un accesorio
- Manipule el producto con cuidado y manténgalo limpio.

- Mantenga el producto fuera del alcance de los niños.

● **Puesta en marcha**

● **Desembalar el producto**

1. Extraiga el producto del embalaje y retire todos los materiales de embalaje y láminas de protección.
2. Compruebe la integridad de todas las piezas y si el volumen de suministro está completo (véase “Volumen de suministro”).
3. Compruebe si el producto y todas las piezas se encuentran en buen estado. Si detecta algún daño o defecto, no utilice el producto, sino que proceda como se describe. (véase “Garantía”).

● **Montaje**

Montar el soporte

(Fig. A)

1. Introduzca el soporte del depósito de detergente/el cable de conexión **[20]** en el alojamiento lateral del producto.
2. Introduzca el soporte de la manguera de alta presión **[9]** en el alojamiento de la parte posterior del producto.

Configurar el producto

1. Coloque el producto sobre una superficie nivelada.
2. Conectar la manguera de alta presión **[5]**: Inserte el conector rápido **[4]** en la conexión de alta presión **[21]**.
Quitar la manguera de alta presión **[5]**: Pulse el desbloqueo **[22]**.
3. Conectar el mango de la pistola **[2]**: Inserte el conector rápido **[4]** en la conexión de alta presión del mango de la pistola **[2]**.

● Establecer el suministro de agua

NOTA: Requisitos del suministro de agua

- ▶ Cable de suministro:
 - Manguera de jardín con conexión rápida incorporada con adaptador de manguera de jardín (no incluido en el suministro); Ø 13 mm (½"); longitud entre 5 m y 30 m
 - Potencia de bombeo mínima: 5,0 l/min (300 l/h)
- ▶ Dispositivo separador (válvula antirretorno):
 - El dispositivo separador (válvula antirretorno) impide que el flujo de agua y el detergente vuelvan a fluir hacia la red de agua potable.
 - No conectar nunca el producto a la red de agua potable sin el dispositivo separador. Debe conectarse un dispositivo separador apropiado según la EN 12729 tipo BA.
 - El agua que ha pasado a través de un dispositivo separador se clasifica como no potable.
 - El dispositivo separador se encuentra disponible en distribuidores especializados.

(Fig. C)

1. Inserte el filtro [8] en la conexión de agua [24].
2. Monte el acoplamiento [7] en la conexión de agua [24].
3. Fije la conexión rápida con el adaptador de manguera de jardín a la manguera de suministro.
4. Conecte la manguera de suministro al suministro de agua.

5. Purgar la manguera de entrada: Abra el suministro de agua hasta que dejen de salir burbujas por el otro extremo de la manguera de entrada. Conecte el suministro de agua.
6. Conecte la conexión rápida con el adaptador de manguera de jardín a la manguera de entrada con el acoplamiento [7].

● Seleccionar accesorio

- Seleccione uno de los accesorios siguientes:

| Tapa | Apropiada para |
|------------------------------|---------------------------------|
| [16] Boquilla Vario estándar | Chorro de agua ancho o estrecho |
| [17] Boquilla turbo | Consumo de agua mínimo |
| [13] Depósito de detergente | Uso con detergentes |

● Colocar y quitar los accesorios

(Fig. B)

Colocar la boquilla

1. Coloque la lanza [14] en el mango de la pistola [2]. Gire la lanza en sentido horario hasta que encaje.
2. Coloque la boquilla [16]/[17] en la lanza [14]. La boquilla encaja.

Quitar la boquilla

1. Mantenga presionado el botón de desbloqueo [15] en el extremo delantero de la lanza [14].
2. Quite la boquilla [16]/[17] de la lanza [14].
3. Quite la lanza [14] del mango de la pistola [2]. Presione, gire y extraiga la lanza.

Colocar el depósito de detergente

1. Quitar la lanza [14] del mango de la pistola [2]. Presione, gire y extraiga la lanza.

2. Monte el depósito de detergente [13] en el mango de la pistola [2]. Gire el depósito de detergente en sentido horario hasta que encaje.

Quitar el depósito de detergente

- Quitar el depósito de detergente [13] del mango de la pistola [2]: Presione, gire y extraiga la lanza [14].

● Funcionamiento

● Utilizar el producto con detergente

NOTA

- ▶ Familiarícese con los elementos de mando antes de utilizar por primera vez el producto.
- ▶ Utilice el producto con un detergente neutro a base de tensioactivos aniónicos biodegradables.
- ▶ El uso de otros detergentes o productos químicos puede comprometer la seguridad del producto y provocar daños. Estos daños causados en el producto no están cubiertos por la garantía.
- ▶ Compre el detergente en nuestra tienda online (véase “Piezas de repuesto/accesorios”).
- ▶ El depósito de detergente [13] debe llenarse de detergente antes del uso.
- ▶ El detergente se succiona de forma automática del depósito de detergente [13].

Llenar y vaciar el depósito de detergente

1. Desenrosque la tapa de cierre con boquilla del depósito de detergente [13].

2. Llene o vacíe el depósito de detergente [13].
3. Enrosque la tapa de cierre del depósito de detergente [13].

● Encendido

⚠ ¡ADVERTENCIA! ¡Riesgo de lesión por puesta en marcha involuntaria!

- ▶ Inserte el enchufe [19] en la toma de corriente únicamente después de que el producto esté completamente listo.

⚠ ¡ADVERTENCIA! ¡Riesgo de descarga eléctrica!

- ▶ Coloque el interruptor de encendido/apagado [23] en la posición **0** (apagado). Desconecte el enchufe [19] de la toma de corriente. Vuelva a conectar el agua (véase “Establecer el suministro de agua”).
- ▶ ¡Los cables de conexión inadecuados pueden ser peligrosos! Utilice solo cables de conexión adecuados para su uso en exteriores. La conexión debe estar seca y tendida por encima del suelo. Recomendamos el uso de un tambor de cable que mantenga la toma de corriente al menos 60 mm por encima del suelo.



⚠ ¡ADVERTENCIA! ¡Riesgo de lesión!

- ▶ Tenga en cuenta la fuerza de retroceso cuando utilice el chorro de agua. Existe peligro de lesionarse o lesionar a otras personas. Asegúrese de que tiene una postura segura. Sujete bien el mango de la pistola [2].

⚠ ¡ATENCIÓN! ¡Riesgo de daños en el producto!

► No ponga el producto a funcionar en seco. No utilice el producto con el grifo cerrado.

1. Cerciórese de que el interruptor de encendido/apagado [23] está en la posición **0** (apagado).
2. Conecte el enchufe [19] a una toma de corriente apropiada.
3. Abra el grifo por completo.
4. Coloque el interruptor de encendido/apagado [23] en la posición **I** (encendido). El motor se enciende brevemente hasta que se alivie la presión necesaria. A continuación, se para el motor.
5. Iniciar el chorro a presión:
 - Desbloquee el gatillo [11] con el seguro para niños [10]:

| Estado del gatillo [11] | Dirección del seguro para niños [10] |
|---|--------------------------------------|
|  (Bloqueado) | ← |
|  (Desbloqueo) | → |
| * Visto desde atrás | |

– Presione el gatillo [11] del mango de la pistola [2]. La boquilla empieza a funcionar bajo presión y el motor se enciende.



6. Mantener el chorro a presión: Suelte el gatillo [11]. El producto mantiene una presión elevada.

● Interrumpir el funcionamiento

⚠ ¡ADVERTENCIA! ¡Riesgo de lesión por chorro a presión!

► Bloquee el gatillo [11] cada vez que desee realizar una pausa.

1. Suelte el gatillo [11] del mango de la pistola [2].
2. Cuando guarde el mango de la pistola [2]: Bloquee el gatillo [11] con el seguro para niños [10]:

| Estado del gatillo [11] | Dirección del seguro para niños [10] |
|--|--------------------------------------|
|  (Bloqueado) | ← |
|  (Desbloqueo) | → |
| * Visto desde atrás | |

3. En pausas prolongadas: Coloque el interruptor de encendido/apagado [23] en la posición **0** (apagado).
4. Inserte el mango de la pistola [2] con la lanza [14] y la boquilla [16/17] en el soporte del mango de la pistola [3].

● Purgar

Purgar la manguera de entrada

1. Cierre el grifo.
2. Quite la manguera de entrada del producto (véase “Establecer el suministro de agua”).

Purgar el producto

1. Coloque el interruptor de encendido/apagado [23] en la posición **I** (encendido).
2. Espere a que la presión se haya aliviado y se haya parado el motor.
3. Coloque el interruptor de encendido/apagado [23] en la posición **0** (apagado).
4. Presione el gatillo [11] del mango de la pistola [2] hasta que se alivie la presión.
5. Repita varias veces los pasos 1 a 4 hasta que no haya aire en el producto.

● Finalizar el funcionamiento

1. Después de trabajar con detergentes: Enjuague el producto con agua limpia hasta que se haya eliminado por completo el detergente.
2. Suelte el gatillo [11].
3. Coloque el interruptor de encendido/apagado [23] en la posición 0 (apagado).
4. Cierre el grifo.
5. Presione el gatillo [11] del mango de la pistola [2] hasta que se alivie la presión.
6. Desconecte el enchufe [19] de la toma de corriente. Enrolle el cable de conexión en el soporte [20].
7. Desconecte el producto del suministro de agua.

● Limpieza y mantenimiento

● Limpieza

⚠ ¡ADVERTENCIA! ¡Riesgo de descarga eléctrica y lesión por puesta en marcha involuntaria!

- ▶ Protéjase cuando realice los trabajos de mantenimiento y limpieza. Apague el producto y desconecte el enchufe [19] de la toma de corriente.

⚠ ¡ATENCIÓN! ¡Riesgo de daños en el producto!

- ▶ Una limpieza inadecuada puede dañar el producto. Nunca rocíe el producto con agua. Nunca limpie el producto colocándolo debajo del agua corriente.
- ▶ No utilice ningún detergente abrasivo o disolvente.
- ▶ Mantenga el producto siempre limpio.

NOTA

- ▶ Deje que nuestro servicio posventa realice los trabajos de reparación y mantenimiento que no estén descritos en este manual de instrucciones (véase “Servicio”). Utilice solo piezas de repuesto originales.

Limpieza después del funcionamiento

1. Coloque el interruptor de encendido/apagado [23] en la posición 0 (apagado).
2. Desconecte el enchufe [19] de la toma de corriente.
3. Mantenga las rejillas de ventilación limpias y libres de cuerpos extraños.
4. Limpie el producto con un cepillo blando o un paño ligeramente humedecido.

Limpieza la boquilla Vario estándar

NOTA

- ▶ En casos excepcionales: La boquilla Vario estándar [16] puede obstruirse por cuerpos extraños.

1. Quite la boquilla Vario estándar [16] (véase “Colocar y quitar los accesorios”).
2. Quitar los cuerpos extraños: Utilice la aguja de limpieza de boquilla [25].
3. Enjuague la boquilla Vario estándar [16] con agua para eliminar los cuerpos extraños.

Limpieza del filtro en la conexión de agua

1. Quite el acoplamiento [7] de la conexión de agua [24].
2. Extraiga el filtro [8] de la conexión de agua [24].
3. Limpie el filtro [8] debajo del agua corriente.
4. Monte el filtro [8] y el acoplamiento [7] en orden inverso.

● Mantenimiento

NOTA

- ▶ El producto no requiere ningún tipo de mantenimiento.

Piezas de repuesto/accesorios

- Los clientes pueden adquirir piezas de repuesto compatibles en www.optimex-shop.com.
- Si no está seguro dónde puede adquirir piezas compatibles, póngase en contacto con el servicio de atención al cliente de Lidl (véase “Servicio”).

● Conservación

⚠ ¡ATENCIÓN! ¡Riesgo de daños en el producto!

- ▶ El producto y los accesorios pueden romperse si hay heladas y no se ha vaciado por completo de agua.

1. Elimine el agua del producto por completo:
 - Desconecte el producto del suministro de agua.
 - Encienda el producto durante un 1 minuto como máximo.
 - Presione el gatillo [11] del mango de la pistola [2] hasta que deje de salir agua del mango de la pistola o de los accesorios.
 - Apague el producto.
2. Elimine el agua de los accesorios por completo.
3. Guarde los accesorios en el soporte [6/18/20] previsto para ello.
4. Quite la manguera de alta presión [5]. Vacíe la manguera de alta presión.
5. Guarde la manguera de alta presión [5] y el cable de conexión [19] en el soporte [9/20] previsto para ello.
6. Guarde siempre el producto y los accesorios de la siguiente manera:
 - Limpios
 - Secos
 - Protegidos del polvo
 - Protegidos de las heladas
 - Fuera del alcance de los niños

● Subsanación de fallos

| Problema | Causa posible | Solución |
|-----------------------------------|---|---|
| El producto no se pone en marcha. | El producto no está encendido. | Coloque el interruptor de encendido/apagado [23] en la posición I (encendido). |
| | El enchufe [19] no está conectado a la toma de corriente. | Conecte el enchufe [19] a la toma de corriente. Compruebe la toma de corriente, el cable de conexión [19] y el enchufe y, en su caso, deje que un electricista los repare. |
| | El suministro de tensión no es correcto. | Compruebe si el suministro de tensión coincide con los datos de la placa de características del producto. |

| Problema | Causa posible | Solución |
|---|---|--|
| El producto no transporta agua. | Burbujas de aire en el producto. | Encienda el producto y presione el gatillo [11]. Purgue el producto y la manguera de entrada (véase “Purgar”). |
| El producto no genera presión. | Burbujas de aire en el producto. | |
| | Hay pérdida de presión en el suministro de agua. | Compruebe el suministro de agua. |
| Sale agua del producto. | Las conexiones no están bien instaladas. | Apague el producto y desconecte el enchufe [19] de la toma de corriente. Vuelva a conectar el producto al suministro de agua (véase “Establecer el suministro de agua”). |
| | La conexión de agua [24] tiene fugas. | Apague el producto y desconecte el enchufe [19] de la toma de corriente. Cambie el acoplamiento [7] de la conexión de agua [24] incluyendo la junta tórica (véase “Piezas de repuesto/ accesorios”). |
| Se producen fuertes fluctuaciones de presión. | La boquilla Vario estándar [16] está sucia u obstruida. | Limpie la boquilla Vario estándar [16] y elimine los cuerpos extraños, si fuera necesario (véase “Limpiar la boquilla Vario estándar”). |

● Eliminación

El embalaje está compuesto por materiales no contaminantes que pueden ser desechados en el centro de reciclaje local.



Tenga en cuenta el distintivo del embalaje para la separación de residuos. Está compuesto por abreviaturas (a) y números (b) que significan lo siguiente: 1–7: plásticos/20–22: papel y cartón/ 80–98: materiales compuestos.

Producto:



Points de collecte sur www.quefairemedesdechets.fr
Privilégiez la réparation ou le don de votre appareil !

El producto, incluidos los accesorios, y el material de embalaje son reciclables y están sujetos a la responsabilidad extendida del fabricante.

Deséchelos por separado siguiendo la información ilustrada de recogida selectiva para un mejor tratamiento de los residuos.

El logotipo Triman se aplica solo para Francia.



Para obtener información sobre las posibilidades de desecho del producto al final de su vida útil, acuda a la administración de su comunidad o ciudad.



Para proteger el medio ambiente no tire el producto junto con la basura doméstica cuando ya no le sea útil. Deséchelo en un contenedor de reciclaje. Diríjase a la administración competente para obtener información sobre los puntos de recogida de residuos y sus horarios.

● Garantía

El producto ha sido fabricado según normas de calidad exigentes y ha sido probado minuciosamente antes de la entrega. En caso de fallos de material o de fabricación, dispone de derechos legales frente al vendedor del producto. Nuestra garantía mencionada a continuación no restringe sus derechos legales de ningún modo.

La garantía para este producto es de 3 años a partir de la fecha de compra. La garantía empieza el día de la fecha de compra. Conserve el justificante de compra original en un lugar seguro, ya que este documento es necesario para demostrar la compra.

Todos los daños o defectos ya presente en el momento de la compra deben informarse inmediatamente tras desembalar el producto.

Si el producto presenta defectos de material o fabricación en los 3 años a partir de la fecha de compra, lo repararemos o sustituiremos, según nuestra elección, gratuitamente para usted. El período de garantía no se extiende por una reclamación de garantía aprobada. Esto también es aplicable a las piezas sustituidas y reparadas.

La garantía pierde su validez si el producto se daña o se utiliza o mantiene de forma inadecuada.

La garantía cubre defectos de material y fabricación. Esta garantía no cubre las piezas del producto sujetas a un uso y desgaste normal y, por lo tanto, consideradas piezas de desgaste (por ej. pilas, mangueras, cartuchos de tinta) ni los daños a las piezas frágiles, por ej. interruptores o piezas de cristal.

● Tramitación de la garantía

Para garantizar un procesamiento rápido de su consulta, por favor, siga las indicaciones siguientes:

Para cualquier consulta, tenga a mano el recibo y el número de artículo (IAN 496461_2504) como justificante de compra.

Encontrará el número de artículo en la placa de características del producto, un gravado en el producto, la portada de las instrucciones (abajo a la izquierda) o el adhesivo en la parte posterior o inferior del producto.

Si se producen fallos de funcionamiento o cualquier otro defecto, contacte primero por teléfono o correo electrónico con el departamento de servicio mencionado a continuación.

Entonces podrá enviar gratuitamente para usted un producto registrado como defectuoso a la dirección de servicio que se le proporcione adjuntando la factura de compra (recibo) e indicando cuál es el defecto y cuándo tuvo lugar.



En parkside-diy.com puede visualizar y descargar este y muchos otros manuales. Con este código QR accede directamente a parkside-diy.com. Seleccione su país y busque los manuales de instrucciones a través de la máscara de búsqueda. Introduciendo el número de artículo (IAN) 496461_2504 accede al manual de instrucciones de su artículo.

● Asistencia

ES Asistencia en España

Tel.: 900994940

Formulario de contacto en
parkside-diy.com

IAN 496461_2504

● Declaración UE de conformidad

DECLARACIÓN UE DE CONFORMIDAD (n° 496461_2504)

IAN: 496461_2504
Identificación del producto: "PARKSIDE" Hidrolimpiadora
Número de modelo: HG12096

El objeto de la declaración descrita anteriormente es conforme con la legislación de armonización pertinente de la Unión:

| |
|--|
| Directiva 2006/42/CE |
| Directiva 2000/14/CE |
| Directiva 2014/30/UE |
| Directiva 2011/65/UE con todas las modificaciones relacionadas |

Referencias a las normas armonizadas o referencias a las otras especificaciones técnicas respecto a las cuales se declara la conformidad:

| N° / Partes |
|-------------------------------|
| Directiva 2006/42/CE |
| EN 60335-1:2012/A16:2023 |
| EN 60335-2-79:2012 |
| EN 62233:2008 |
| Directiva 2014/30/UE |
| EN IEC 55014-1:2021 |
| EN IEC 55014-2:2021 |
| EN IEC 61000-3-2-2019/A1:2021 |
| EN 61000-3-3:2013/A2:2021 |

El objeto de la declaración descrita anteriormente se ajusta a la Directiva 2011/65/UE del Parlamento Europeo y del Consejo, de 8 de junio de 2011, sobre restricciones a la utilización de determinadas sustancias peligrosas en aparatos eléctricos y electrónicos:

| N° / Partes |
|-------------------|
| EN IEC 63000:2018 |

Procedimiento de evaluación de la conformidad / nombre y dirección del organismo notificado, cuando proceda: EN ISO 3744:1995, Point 27 Part B Annex III EU-RL 2000/14/EC, TÜV SÜD China

Nivel de potencia acústica medido en un equipo representativo de este tipo: 80.1 dB(A)

Nivel de potencia acústica garantizado para este equipo: 83 dB(A)

Responsable de la documentación técnica: OWIM GmbH & Co.KG

Firmado en nombre de:

OWIM GmbH & Co. KG, Stiftsbergstraße 1, 74167 Neckarsulm, Alemania

Esta declaración de conformidad se emite bajo la responsabilidad exclusiva del fabricante.

Traducción de la declaración de conformidad original

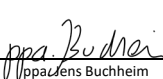
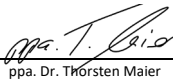



















| | | | |
|------------|------------|---|---|
| Neckarsulm | 07.07.2025 |  |  |
| Lugar | Fecha | ppa. Jens Buchheim Procurador | ppa. Dr. Thorsten Maier Procurador |

ES



| | |
|--|----------|
| Liste over anvendte piktogrammer/symboler | Side 154 |
| Indledning | Side 155 |
| Forskriftsmæssig anvendelse | Side 155 |
| Leveringsomfang | Side 155 |
| Beskrivelse af delene | Side 155 |
| Tekniske data | Side 156 |
| Almindelige sikkerhedsanvisninger | Side 157 |
| Ibrugtagning | Side 161 |
| Udpakning af produktet | Side 161 |
| Montering | Side 162 |
| Sørg for vandforsyning | Side 162 |
| Valg af forsats | Side 162 |
| Placering og fjernelse af forsats | Side 162 |
| På niveau | Side 163 |
| Brug af produkt med rengøringsmidler | Side 163 |
| Tilkobling | Side 163 |
| Afbrydelse af driften | Side 164 |
| Udluftning | Side 164 |
| Afslut brugen | Side 165 |
| Rengøring og vedligeholdelse | Side 165 |
| Rengøring | Side 165 |
| Vedligeholdelse | Side 165 |
| Opbevaring | Side 166 |
| Fejlafhjælpning | Side 166 |
| Bortskaffelse | Side 167 |
| Garanti | Side 167 |
| Afvikling af garantisager | Side 168 |
| Service | Side 168 |
| EU-overensstemmelseserklæring | Side 169 |

Liste over anvendte piktogrammer/symboler

| | | |
|--|--|---|
|   | Læs betjeningsvejledningen. |  Bær øjenbeskyttelse! |
| | |  Benyt åndedrætsværn! |
|  | FARE! – Betegner en faresituation med høj risikofaktor, som, hvis den ikke afværges, medfører dødsfald eller alvorlige kvæstelser (f.eks. fare for kvælning) |  Benyt beskyttelseshandsker! |
| | |  Anvend beskyttelsesbeklædning! |
|  | ADVARSEL! – Betegner en fare med middel risikograd, som kan medføre dødsfald eller alvorlige kvæstelser, hvis den ikke undgås (fx risiko for elektrisk stød) |  Benyt høreværn! |
| | |  Hold folk i nærheden på afstand, mens der sprøjtes. |
|  | FORSIGTIG! – Betegner en fare med lav risikograd, som kan medføre lette til moderate kvæstelser, hvis den ikke undgås (fx forbrændingsfare) |  Produktet er ikke egnet til direkte tilslutning til en drikkevandsforsyning. |
| | |  Beskyttelsesklasse II (dobbeltisolering) |
|  | OBS! – Advarer om mulige tingskader (fx kortslutningsfare) |  Garanteret støjniveau L_{WA} i dB(A) |
|  | Hvis netledningen  bliver beskadiget under brug, skal dens tilslutning til lysnettet straks afbrydes. | IPX5 Beskyttet mod lavtryksvandstråler fra alle vinkler |
|  | CE-mærket bekræfter overensstemmelse med de for produktet gældende EU-direktiver. |  Sikkerhedsanvisninger  Handlingsanvisninger |

HØJTRYKSRENSER

● Indledning

Hjerteligt tillykke med købet af deres nye produkt. Du har besluttet dig for et produkt af høj kvalitet. Brugervejledningen er en del af dette produkt. Den indeholder vigtige informationer om sikkerhed, brug og bortskaffelse. Gør dig inden ibrugtagning af produktet fortrolig med alle betjenings- og sikkerhedsanvisninger. Benyt kun produktet som beskrevet og til de oplyste formål. Videregiv alle papirer, hvis du giver produktet videre til tredjemand.

● Forskriftsmæssig anvendelse

- Denne højtryksrenser (efterfølgende benævnt "produkt" eller "elektroværktøj") er beregnet til rengøring af maskiner, køretøjer, bygninger, værktøj, facader, terrasser, haveudstyr osv. med en højtryksvandstråle.
- Overhold altid producentens anvisninger for den genstand, der skal rengøres.
- Enhver anden brug eller ændring af produktet gælder som ikke-forskriftsmæssig og kan forårsage farer som død, livsfarlige kvæstelser og skader. Producenten påtager sig intet ansvar for skader, der opstår som følge af ikke-forskriftsmæssig anvendelse.
- Produktet er beregnet til privat brug. Det er ikke beregnet til erhvervsmæssig anvendelse. Garantien bortfalder i tilfælde af kommerciel brug.

● Leveringsomfang

⚠ ADVARSEL!

- ▶ Produktet og emballagen er ikke legetøj for børn! Børn må ikke lege med plastposer, folier og smådele! Der er fare for slugning og kvælning!

- 1 Højtryksrenser
- 1 Pistolgreb
- 1 Lanse
- 1 Højtrykslange
- 1 Beholder til rengøringsmiddel med dyse
- 1 Standard-vario-dyse
- 1 Turbo-blæser
- 1 Kobling (vandtilslutning) (færdigmonteret)
- 1 Filterindsats (formonteret)
- 1 Rensenål til dyse
- 3 Holder til højtrykslange
- 1 Betjeningsvejledning

● Beskrivelse af delene

Fig. A, B

- 1 Bøjlehåndtag
- 2 Pistolgreb
- 3 Holder (pistolgreb)
- 4 Lynkoblingsstik (2x)
- 5 Højtrykslange
- 6 Holder til dyser
- 7 Kobling (vandtilslutning)
- 8 Filterindsats (ikke synlig)
- 9 Holder til højtrykslange
- 10 Børnesikring
- 11 Kontakthåndtag
- 12 Lås (højtrykslange)
- 13 Beholder til rengøringsmiddel med dyse
- 14 Lanse
- 15 Låseknop
- 16 Standard-vario-dyse
- 17 Turbo-blæser
- 18 Holder (lanse)
- 19 Netledning med netstik

- 20 Holder (beholder til rengøringsmiddel med dyse/netledning)
- 21 Højtrykstilslutning
- 22 Lås (højtrykstilslutning)
- 23 Afbryder

Fig. C

- 24 Vandtilslutning
- 25 Rensenål til dyse

● Tekniske data

| | |
|---|--------------------------|
| Højtryksrenser | PHDS 110 C3 |
| Nominel spænding U: | 230 V~, 50 Hz |
| Nominel effekt P: | 1400 W |
| Beskyttelsesklasse: | II/□ (dobbelt-isolering) |
| Kapslingsklasse: | IPX5 |
| Vægt: | 6,0 kg |
| Længde på netledningen 19: | ca. 5 m |
| Længde på højtrykslangen 5: | ca. 8 m |
| Arbejdsstryk (p): | 7,4 MPa |
| Maks. tilladt tryk (p _{max}): | 11 MPa |
| Maks. forsyningsstryk (p _{in,max}): | 0,8 MPa |
| Maks. forsyningsstemperatur (T _{in,max}): | 40 °C |
| Nominel flowhastighed (Q): | 5,0 l/min (300 l/h) |
| Maks. nominel flowhastighed (Q _{max}): | 6,5 l/min (390 l/h) |

Støjemission

De målte værdier er fastlagt i overensstemmelse med de i overensstemmelseserklæringen angivne normer og bestemmelser.

| | |
|-----------------------------------|---------|
| Lydtryksniveau L _{PA} : | 67,9 dB |
| Usikkerhed K _{PA} : | 3 dB |
| Lydeffektniveau L _{WA} : | 80,1 dB |
| Usikkerhed K _{WA} : | 2,84 dB |

⚠ ADVARSEL!



Benyt høreværn!

Vibrationsemissionsværdier

Totale vibrationsværdier (vektorsum i tre retninger) fastlagt i henhold til ISO 5349-1:2001:

| | |
|----------------------------|-----------------------|
| Vibration a _v : | 1,76 m/s ² |
| Usikkerhed K: | 0,41 m/s ² |

BEMÆRK

- ▶ De anførte totale vibrationsværdier og de anførte støjemissionsværdier er målt i henhold til normerede testmetoder og kan derfor anvendes til sammenligning med et andet elektroværktøj.
- ▶ De anførte totale vibrationsværdier og de anførte støjemissionsværdier kan også anvendes til en foreløbig vurdering af belastningen.

⚠ ADVARSEL!

- ▶ Vibrations- og støjemissionsværdier kan afvige fra de angivne værdier i forhold til den faktiske anvendelse af elektroværktøjet og afhængigt af den måde elektroværktøjet anvendes på og til, især i forhold til hvilken materialetype, der bearbejdes.

ADVARSEL!

- ▶ Forsøg at holde belastningen så lav som muligt. Til reduktion af vibrationsbelastningen kan der eksempelvis anvendes handsker ved brug af værktøjet, og arbejdstiden med værktøjet kan begrænses. Dertil skal alle dele af driftscyklussen tages med i betragtning (fx de tidsrum, hvor elektroværktøjet er slukket og de tidsrum, hvor det er tændt, men kører uden belastning).

Almindelige sikkerhedsanvisninger

FØR PRODUKTET TAGES I BRUG SKAL, DU VÆRE FORTROLIG MED ALLE SIKKERHEDS- OG BETJENINGSANVISNINGER! HVIS PRODUKTET OVERLADES TIL TREDJEMAND, SKAL ALLE DOKUMENTER MEDFØLGE!

Hvis der opstår skader som følge af, at betjeningsvejledningen ikke følges, bortfalder erstatningsansvaret! Leverandøren påtager sig intet ansvar for følgeskader! Leverandøren påtager sig intet ansvar for ting- eller personskader, der

opstår som følge af forkert anvendelse, eller hvis sikkerhedsanvisningerne ikke følges!

Børn og personer med handicap

ADVARSEL! LIVSFARE ELLER RISIKO FOR ULYKKER FOR SMÅBØRN OG BØRN!

Børn må aldrig efterlades med emballagen uden opsyn.

Emballagen udgør en kvælningrisiko.

Børn undervurderer ofte faresituationer.

Hold altid emballagen uden for børns rækkevidde.

- Produktet må ikke anvendes af børn. Børn skal være under opsyn, for at sikre, at de ikke leger med produktet.
- Produktet kan anvendes af personer med reducerede, fysiske, sensoriske eller mentale færdigheder eller mangel på erfaring og kundskaber, hvis de er under opsyn, eller hvis

de er instrueret i sikker brug af produktet og indforstået med de risici, der er forbundet hermed.

Generelle oplysninger

- Personer, der ikke er fortrolige med betjeningsvejledningen, må ikke benytte produktet.
- Produktet må kun bruges af personer, der er instrueret i at bruge det.
- Produktet må ikke benyttes i højder på mere end 2000 m.
- I tilfælde af en forstyrrelse eller defekt under driften, skal produktet straks slukkes, og netstikket skal tages ud af stikkontakten.
- Brugeren er ansvarlig for uheld eller farer i forhold til andre personer eller deres ejendom.
- Overhold bestemmelser om støjbeskyttelse og andre lokale bestemmelser.

Forberedelse

ADVARSEL!



Bær øjenbeskyttelse!

ADVARSEL!



Benyt åndedrætsværn!



Benyt beskytteshandsker!



Anvend beskyttelsesbeklædning!

- Der kan dannes aerosoler, når produktet anvendes. Indånding af aerosoler kan være sundhedsskadeligt.
- Afhængigt af anvendelsen kan brugen af fuldt skærmede dyser (fx overfladerenser) reducere emissionen af vandige aerosoler betydeligt. Afhængigt af de omgivelser, som skal rengøres, skal der bæres et egnet åndedrætsværn i klassen FFP 2 eller tilsvarende som beskyttelse mod indånding af aerosoler, hvis det ikke er muligt at anvende en fuldt afskærmet dyse.
- Der må ikke arbejdes med et beskadiget, ufuldstændigt eller ombygget produkt, medmindre der

sker med producentens tilladelse. Inden første ibrugtagning skal en fagmand kontrollere, om de nødvendige elektriske beskyttelsesforanstaltninger er tilstede.

- Produktet må kun tilsluttes en stikkontakt, der er installeret af en erfaren elektriker i overensstemmelse med IEC 60364-1.
- Kontroller altid netledningen og forlængerledningen for tegn på beskadigelse eller slid før brug. Hvis netledningen bliver beskadiget under brug, skal dens tilslutning til lysnettet straks afbrydes. Rør ikke ved netledningen, før den er frakoblet fra lysnettet. Anvend ikke produktet, når netledningen er beskadiget eller slidt.
- Hvis dette produkts netledning bliver beskadiget, skal den udskiftes af producenten, dennes kundeservice eller en tilsvarende

kvalificeret person for at undgå sikkerhedsrisici. Kontakt kundeservice (se "Service").

- Tilslut kun produktet til en stikkontakt med fejlstrømsafbryder (RCD-afbryder) med en udløsningsstrøm på maks. 30 mA.
- Brug kun forlængerledninger, der er velegnede til udendørs brug. Forbindelsen skal være tør og ført over gulvet. Vi anbefaler brug af en kabeltromle, der holder stikdåsen mindst 60 mm over gulvet.
- Forlængerledninger skal have et tværsnit på mindst $2 \times 2,5 \text{ mm}^2$.
- Højtryksslanger, fittings og koblinger er vigtige for produktsikkerheden. Anvend kun højtryksslanger, fittings og koblinger, som anbefales af producenten.

- Tag ikke produktet i brug, hvis netledningen, vandforsyningen eller andre vigtige dele som højtrykslangen eller sprøjtepipetten er beskadiget eller utæt.
- Benyt kun produktet på et fast og plan underlag.
- Anvend aldrig produktet, mens der er børn og husdyr i nærheden. Personer i nærheden skal bære beskyttelsestøj.
- Hvis du kommer i kontakt med rengøringsmidler, skal du skylle med rigeligt rent vand.
- Brug aldrig netledningen til at trække netstikket ud af stikkontakten med eller til at trække produktet. Beskyt netledningen mod hede, olie og skarpe kanter.

⚠ ADVARSEL!

Eksplodingsfare! Sprøjt ikke brændbare væsker. Brug ikke produktet i nærheden af brændbare væsker eller gasser.

På niveau

- Vær forsigtig, og vær opmærksom på, hvad du laver. Udvis ekstrem forsigtighed, når du arbejder med produktet. Brug ikke produktet, hvis du er træt eller under påvirkning af narkotika, alkohol eller medicin.
- Højtryksdyser kan være farlige, hvis de anvendes forkert. Strålen må ikke rettes mod personer, dyr, aktive elektriske apparater eller selve produktet.
- Ret ikke strålen mod dig selv eller andre personer med henblik på at rense tøj eller sko.
- Transport aldrig produktet, mens motoren kører.
- Sluk produktet, og træk netstikket ud af stikkontakten. Sørg altid for, at alle bevægelige dele står fuldstændigt stille:
 - Når du forlader produktet
 - Før udskiftning af tilbehøret
 - Før fjernelse af forstoppelser eller blokeringer

- Inden produktet undersøges, rengøres eller vedligeholdelse på det udføres
- Hvis produktet begynder at vibrere usædvanligt meget, skal der straks udføres en kontrol:
 - Led efter tegn på beskadigelser
 - Skift beskadigede dele ud
 - Tag kontakt med kundeservice (se "Service")

Rengøring, vedligeholdelse og opbevaring

- Lad motoren køle af, inden produktet opbevares i længere tid.
- Udskift slidte eller beskadigede dele af sikkerhedsmæssige årsager. Brug kun originale reservedele og originalt tilbehør. Brug af fremmede dele kan medføre, at garantien omgående bortfalder.

- Produktet må kun åbnes af en autoriseret elektriker. Kontakt altid vores kundeservice vedrørende reparationer (se "Service").
- Sluk for motoren, afbryd produktet fra strømmen, og lad det køle af:
 - Hvis du vil rengøre, indstille eller opbevare produktet
 - Hvis du vil udskifte en tilbehørsdel
- Behandl produktet forsigtigt, og hold det rent.
- Opbevar produktet uden for børns rækkevidde.

● **lbrugtagning**

● **Udpakning af produktet**

1. Tag produktet ud af emballagen, og fjern alle emballagematerialer og beskyttelsesfolier.
2. Kontrollér, om alle dele er til stede, og om det beskrevne leveringsomfang er fuldstændigt (se "Leveringsomfang").
3. Kontrollér, at produktet og alle dele er i god stand. Hvis du konstaterer en beskadigelse eller en defekt, så anvend ikke produktet, men gå frem som beskrevet. (se "Garanti").

● Montering

Montering af holder

(Fig. A)

1. Skub holderen til beholderen til rengøringsmiddel/netledningen [20] ind i beslaget på siden af produktet.
2. Skub holderen til højtryksslangen [9] ind i beslaget på bagsiden af produktet.

Konfigurer produktet

1. Anbring produktet på en lige overflade.
2. Tilslut højtryksslangen [5]: Stik lynkoblingsstikket [4] i højtrykstilslutningen [21]. Tag højtryksslangen [5] af: Tryk på låsen [22].
3. Tilslut pistolgrebet [2]: Stik lynkoblingsstikket [4] i højtrykstilslutningen på pistolgrebet [2].

● Sørg for vandforsyning

BEMÆRK – krav til vandforsyningen

- ▶ Forsyningsledning:
 - Haveslange med indbygget lynkobling med haveslangeadapter (medfølger ikke), Ø 13 mm (½"); længde mellem 5 m og 30 m
 - Mindste pumpekapacitet: 5,0 l/min (300 l/h)
- ▶ Systemafbryder (kontraventil):
 - En systemafbryder (kontraventil) forhindrer tilbageløb af vand og rengøringsmiddel i drikkevandsforsyningen.
 - Produktet må aldrig tilsluttes drikkevandsforsyningen uden en systemafbryder. Der skal anvendes en passende systemafbryder i henhold til EN 12729 type BA.

BEMÆRK – krav til vandforsyningen

- Vand, der er passeret gennem en systemafbryder, klassificeres som ikke-drikkeligt.
- Systemafbrydere kan købes i faghandelen.

(Fig. C)

1. Sæt filterindsatsen [8] i vandtilslutningen [24].
2. Monter koblingen [7] på vandtilslutningen [24].
3. Fastgør lyntilslutningen til forsyningsslangen ved hjælp af haveslangeadapteren.
4. Tilslut forsyningsslangen til vandforsyningen.
5. Udluft forsyningsslangen: Åbn for vandforsyningen, indtil vandet i den anden ende af forsyningsslangen er fri for bobler. Sluk for vandforsyningen.
6. Forbind lyntilslutningen til haveslangeadapteren på forsyningsslangen med koblingen [7].

● Valg af forsats

- Vælg en af de følgende forsats:

| Forsats | Egnet til |
|------------------------------------|--------------------------------------|
| [16] Standard-vario-dyse | Bred eller smal vandstråle |
| [17] Turbo-blæser | Lavt vandforbrug |
| [13] Beholder til rengøringsmiddel | Anvendes sammen med rengøringsmidler |

● Placering og fjernelse af forsats

(Fig. B)

Placering af dyse

1. Sæt lansen [14] på pistolgrebet [2]. Drej lansen med uret, så den klikker på plads.

2. Sæt dysen **16/17** på lansen **14**.
Dysen klikker på plads.

Fjernelse af dyse

1. Hold låseknappen **15** forrest på lansen **14** trykket nede.
2. Træk dysen **16/17** af lansen **14**.
3. Fjern lansen **14** fra pistolgreb **2**:
Tryk, drej og træk i lansen.

Placering af beholderen til rengøringsmiddel

1. Tag lansen **14** af pistolgrebet **2**: Tryk, drej og træk i lansen.
2. Monter beholderen til rengøringsmiddel **13** på pistolgrebet **2**. Drej beholderen til rengøringsmiddel med uret, så den klikker fast.

Fjernelse af beholderen til rengøringsmiddel

- Tag beholderen til rengøringsmiddel **13** af pistolgrebet **2**: Tryk, drej og træk i lansen **14**.

● På niveau

● Brug af produkt med rengøringsmidler

BEMÆRK

- ▶ Gør dog fortrolig med betjeningslementerne, før du bruger produktet første gang.
- ▶ Anvend produktet med et neutralt rengøringsmiddel baseret på bionedbrydelige anioniske tensider.
- ▶ Brug af andre rengøringsmidler eller kemikalier kan kompromittere produktets sikkerhed og forårsage skade. Sådanne skader på produktet er ikke dækket af garantien.

BEMÆRK

- ▶ Køb rengøringsmidler i vores online-shop (se "Reserve dele/tilbehør").
- ▶ Beholderen til rengøringsmiddel **13** skal være fyldt rengøringsmiddel før brug.
- ▶ Rengøringsmidlet suges automatisk fra beholderen til rengøringsmiddel **13**.

Fyldning og tømning af beholderen til rengøringsmiddel

1. Skru hættten med dysen af beholderen til rengøringsmiddel **13**.
2. Fyld eller tøm beholderen til rengøringsmiddel **13**.
3. Skru hættten på beholderen til rengøringsmiddel **13**.

● Tilkobling

⚠ ADVARSEL! Risiko for personskade på grund af utilsigtet ibrugtagning!

- ▶ Sæt først netstikket **19** i stikkontakten, når produktet er helt klar til brug.

⚠ ADVARSEL! Risiko for elektriske stød!

- ▶ Sæt afbryderen **23** på positionen **0** (fra). Træk netstikket **19** ud af stikkontakten. Tilslut vandet igen (se "Sørg for vandforsyning").
- ▶ Uegnede forlængerledninger kan være farlige! Brug kun forlængerledninger, der er velegnede til udendørs brug. Forbindelsen skal være tør og ført over gulvet. Vi anbefaler brug af en kabeltromle, der holder stikdåsen mindst 60 mm over gulvet.



⚠ ADVARSEL! Fare for kvæstelser!

- ▶ Vær opmærksom på rekylkraften, når vandstrålen sætter i gang. Der er risiko for skader på dig selv eller andre. Sørg for, at du står sikkert. Hold godt fast i pistolgrebet **2**.

⚠ OBS! Fare for produktskader!

- ▶ Lad ikke produktet køre tørt. Anvend aldrig produktet med lukket vandhane.

1. Kontrollér, om afbryderen **23** står på position **0** (fra).
2. Tilslut netstikket **19** til en egnet stikkontakt.
3. Drej for at åbne for vandhanen fuldstændigt.
4. Sæt afbryderen **23** på positionen **I** (til). Motoren tændes kortvarigt, indtil det nødvendige tryk er opbygget. Så stopper motoren.
5. Start trykstrålen:
 - Lås kontakthåndtaget **11** op med børnesikringen **10**:

| Kontakthåndtagets 11 status | Børnesikringens 10 retning |
|--|-----------------------------------|
|  (låst) | ← |
|  (låst op) | → |
| * Set bagfra | |



- Tryk på kontakthåndtaget **11** på pistolgrebet **2**. Dysen begynder at arbejde under tryk, og motoren starter.
6. Stop trykstrålen: Slip kontakthåndtaget **11**. Det høje tryk opretholdes af produktet.

● Afbrydelse af driften

⚠ ADVARSEL! Risiko for personskade pga. trykstråle!

- ▶ Lås kontakthåndtaget **11** hver gang du holder pause.

1. Slip kontakthåndtaget **11** på pistolgrebet **2**.
2. Når du ligger pistolgrebet **2** væk: Lås kontakthåndtaget **11** med børnesikringen **10**:

| Kontakthåndtagets 11 status | Børnesikringens 10 retning |
|---|-----------------------------------|
|  (låst) | ← |
|  (låst op) | → |
| * Set bagfra | |

3. Ved længere pauser: Sæt afbryderen **23** på positionen **0** (fra).
4. Sæt pistolgrebet **2** med lansen **14** og dysen **16/17** i holderen til pistolgrebet **3**.

● Udluftning

Udluftning af forsyningsslangen

1. Luk for vandhanen.
2. Fjern forsyningsslangen fra produktet (se "Sørg for vandforsyning").

Udluftning af produktet

1. Sæt afbryderen **23** på positionen **I** (til).
2. Vent, indtil trykket er opbygget, og motoren står stille.
3. Sæt afbryderen **23** på positionen **0** (fra).
4. Tryk på kontakthåndtaget **11** på pistolgrebet **2**, indtil trykket slippes.
5. Gentag trin 1 til 4 flere gange, indtil der ikke er mere luft i produktet.

● Afslut brugen

1. Efter arbejde med rengøringsmidler: Skyl produktet med rent vand, indtil alle rengøringsmidler er fjernet.
2. Slip kontakthåndtaget **11**.
3. Sæt afbryderen **23** på positionen **0** (fra).
4. Luk for vandhanen.
5. Tryk på kontakthåndtaget **11** på pistolgrebet **2**, indtil trykket slippes.
6. Træk netstikket **19** ud af stikkontakten. Vikl netledningen op på holderen **20**.
7. Afbryd produktet fra vandforsyningen.

● Rengøring og vedligeholdelse

● Rengøring

⚠ ADVARSEL! Risiko for elektrisk stød og personskade pga. utilsigtet ibrugtagning!

- ▶ Beskyt dig selv, når du udfører vedligeholdelse eller rengøring. Sluk produktet, og træk netstikket **19** ud af stikkontakten.

⚠ OBS! Fare for produktskader!

- ▶ Forkert rengøring kan beskadige produktet. Sprøjt aldrig vand på produktet. Rengør ikke produktet under rindende vand.
- ▶ Brug ikke skurende rengørings- eller opløsningsmidler.
- ▶ Hold altid produktet rent.

BEMÆRK

- ▶ Få alle reparationer og vedligeholdelse, som ikke er beskrevet i denne betjeningsvejledning, udført af kundeservice (se "Service"). Brug kun originale reservedele.

Rengøring efter brug

1. Sæt afbryderen **23** på positionen **0** (fra).
2. Træk netstikket **19** ud af stikkontakten.
3. Hold ventilationsåbningerne rene og fri for fremmedlegemer.
4. Rengør produktet med en blød børste eller en let fugtig klud.

Rengøring af standard-vario-dyse

BEMÆRK

- ▶ I sjældne tilfælde: Standard-vario-dysen **16** kan blive tilstoppet af fremmedlegemer.

1. Fjern standard-vario-dysen **16** (se "Placering og fjernelse af forsætter").
2. Fjern fremmedlegemer: Anvend rensenålen til dyser **25**.
3. Skyl standard-vario-dysen **16** af med vand for at fjerne fremmedlegemer.

Rengøring af filterindsats i vandtilslutningen

1. Fjern koblingen **7** fra vandtilslutningen **24**.
2. Fjern filterindsatsen **8** fra vandtilslutningen **24**.
3. Rengør filterindsatsen **8** under rent vand.
4. Monter filterindsatsen **8** og koblingen **7** i omvendt rækkefølge.

● Vedligeholdelse

BEMÆRK

- ▶ Produktet er vedligeholdelsesfri.

Reserve dele/tilbehør

- Kunder kan købe compatible reservedele på www.optimex-shop.com.

- Hvis du er usikker på, hvor du kan købe kompatible dele, kan du henvende dig til Lidl Service-hotlinen (se "Service").

● Opbevaring

⚠ OBS! Fare for produktskader!

- ▶ Produktet og forsætser kan blive ødelagt af frost, hvis disse dele ikke er helt tømt for vand.

1. Tøm produktet fuldstændigt for vand:
 - Afbryd produktet fra vandforsyningen.
 - Tænd for produktet i maksimalt 1 minut.

- Tryk på kontakthåndtaget **11** på pistolgrebet **2**, indtil der ikke kommer mere vand ud af pistolgrebet eller forsætser.
 - Sluk for produktet.
2. Tøm vandet helt ud af forsætserne.
 3. Opbevar forsætserne i den hertil beregnede holder **6/18/20**.
 4. Fjern højtryksslangen **5**. Tøm højtryksslangen.
 5. Opbevar højtryksslangen **5** og netledningen **19** i den hertil beregnede holder **9/20**.
 6. Opbevar altid produktet og tilbehøret på følgende måde:
 - Rent
 - Tørt
 - Beskyttet mod støv
 - Beskyttet mod frost
 - Uden for børns rækkevidde

● Fejlafhjælpning

| Problem | Mulig årsag | Løsning |
|-------------------------------------|--|---|
| Produktet starter ikke. | Produktet er ikke tændt. | Sæt afbryderen 23 på positionen I (til). |
| | Netstikket 19 er ikke sat i en stikkontakt. | Slut netstikket 19 til en stikkontakten. Kontroller stikkontakten, netledningen 19 og netstikket, og få dem om nødvendigt repareret af en elektriker. |
| | Strømforsyningen er ikke korrekt. | Kontroller, at strømforsyningen svarer til oplysningerne på produktets typeskilt. |
| Produktet transporterer ikke vand. | Luftbobler i produktet. | Tænd for produktet, og tryk på kontakthåndtaget 11 . Udluft produktet og forsyningsslangen (se "Udluftning"). |
| Der opbygges ikke tryk i produktet. | Luftbobler i produktet. | Kontrollér vandforsyningen. |
| | Der er et tryktab i vandforsyningen. | |

| Problem | Mulig årsag | Løsning |
|---------------------------------------|---|--|
| Der løber vand ud af produktet. | Tilslutningerne er ikke installeret korrekt. | Sluk produktet, og træk netstikket 19 ud af stikkontakten. Tilslut igen produktet til vandforsyningen (se "Sørg for vandforsyning"). |
| | Vandtilslutningen 24 er utæt. | Sluk produktet, og træk netstikket 19 ud af stikkontakten. Udskift koblingen 7 på vandtilslutningen 24 inklusive tætningsringen (se "Reserve dele/tilbehør"). |
| Der forekommer alvorlige trykudsving. | Standard-vario-dyzen 16 er snavset eller tilstoppet. | Rengør standard-vario-dyzen 16 , og fjern evt. fremmedlegemer (se "Rengøring af standard-vario-dyse"). |

● Bortskaffelse

Indpakningen består af miljøvenlige materialer, som De kan bortskaffe over de lokale genbrugssteder.



Bemærk forpackningsmaterialernes mærkning til affaldssorteringen, disse er mærket med forkortelser (a) og numre (b) med følgende betydning: 1–7: kunststoffer/20–22: papir og pap/80–98: kompositmaterialer.



De får oplyst muligheder til bortskaffelse af det udtjente produkt hos deres lokale myndigheder eller bystyre.



For miljøets skyld, så må produktet aldrig smides ud sammen med husholdningsaffaldet, når det er udtjent, men skal afleveres til en fagmæssig korrekt bortskaffelse. De kan informere Dem vedrørende opsamlingssteder og deres åbningstider hos deres ansvarlige forvaltning.

Produkt:

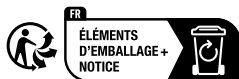

Points de collecte sur www.quefairemedesdechets.fr
Privilégiez la réparation ou le don de votre appareil !

Produktet og tilbehøret og emballagematerialer kan genbruges og er underlagt udvidet producentansvar. De skal bortskaffes separat. Følg de viste mærkater med sorteringsoplysninger, så de bortskaffes på en bedre måde.

Triman-logoet gælder kun for Frankrig.

● Garanti

Produktet er blevet fremstillet efter strenge kvalitetsstandarder og kontrolleret nøje før udlevering. I tilfælde af materiale- eller produktionsfejl kan du i medfør af loven gøre krav gældende over for sælgeren af produktet. Dine lovmæssige rettigheder begrænses på ingen måde af den af os nedennævnte garanti.

Garantien på dette produkt gælder i 3 år regnet fra købsdatoen. Garantien gælder fra købsdatoen. Opbevar den originale kvittering et sikkert sted, da dette dokument forlanges forlagt som dokumentation for købet.

Alle skader eller mangler, der allerede forefindes på tidspunktet for købet, skal straks meddeles efter udpakningen af produktet.

Hvis der inden for 3 år regnet fra købsdatoen viser sig en materiale- eller produktionsfejl på produktet, reparerer eller udskifter vi det – efter vores valg – gratis for dig. Garantiperioden forlænges ikke som følge af et imødekommet krav om garanti. Dette gælder også for udskiftede og reparerede dele.

Denne garanti bortfalder, hvis produktet er blevet beskadiget eller anvendt og vedligeholdt forkert.

Garantien dækker materiale- og produktionsfejl. Denne garanti dækker hverken produktdele, der er udsat for normal slitage og derfor er at betragte som sliddele (f.eks. batterier, slanger, farvepatroner), eller skader på skrøbelige dele, f.eks. kontakter eller dele af glas.

● Afvikling af garantisager

For at sikre en hurtig behandling af din forespørgsel, bedes du overholde følgende instruktioner:

Ved alle forespørgsler, skal kvitteringen og varenummeret (IAN 496461_2504) kunne forevises som dokumentation på købet.

Varenummeret kan du aflæse på produktets typeskilt, en gravering på produktet, forsiden af din betjeningsvejledning (nederst til venstre) eller på en mærkat på bagsiden eller undersiden af produktet.

Hvis der opstår funktionsfejl eller andre mangler, skal du i første omgang kontakte serviceafdelingen via telefon eller e-mail.

Et defekt produkt kan gratis sendes til den serviceadresse, der er blevet oplyst, vedlagt kvitteringen (kassebonen) og en beskrivelse af, hvilken defekt der er opstået og hvornår den er opstået.



På parksidediy.com kan du se og downloade denne og mange andre manualer. Ved at scanne QR-koden får du adgang til parksidediy.com. Væg dit land og søg efter betjeningsvejledningen i søgefeltet. Ved at indtaste varenummeret (IAN) 496461_2504 finder du frem til betjeningsvejledningen af dit produkt.

● Service

DK **Service Danmark**
Tel.: 80254583
Kontaktformular på
parksidediy.com
IAN 496461_2504

● EU-overensstemmelseserklæring

EU-OVERENSSTEMMELSESERKLÆRING (Nr. 496461_2504)

IAN: 496461_2504
Produktidentifikation: "PARKSIDE" Højtrykrenser
Modelnummer: HG12096

Genstanden for erklæringen, som beskrevet ovenfor, er i overensstemmelse med den relevante EU-harmoniseringslovgivning:

| |
|---|
| Direktiv 2006/42/EF |
| Direktiv 2000/14/EF |
| Direktiv 2014/30/EU |
| Direktiv 2011/65/EU med alle relaterede ændringer |

Referencer til de relevante anvendte harmoniserede standarder eller referencer til de andre tekniske specifikationer, som der erklæres overensstemmelse med:

| Nr. / dele |
|-------------------------------|
| Direktiv 2006/42/EF |
| EN 60335-1:2012/A16:2023 |
| EN 60335-2-79:2012 |
| EN 62233:2008 |
| Direktiv 2014/30/EU |
| EN IEC 55014-1:2021 |
| EN IEC 55014-2:2021 |
| EN IEC 61000-3-2-2019/A1:2021 |
| EN 61000-3-3:2013/A2:2021 |

Genstanden for ovennævnte erklæring er i overensstemmelse med Europa-Parlamentets og Rådets direktiv 2011/65/EU af den 8. juni 2011 om begrænsning af brugen af visse farlige stoffer i elektrisk og elektronisk udstyr:

| Nr. / dele |
|-------------------|
| EN IEC 63000:2018 |

Procedure for overensstemmelsesvurdering / navn og adresse på det bemyndigede organ, hvor det er relevant: EN ISO 3744:1995, Point 27 Part B Annex III EU-RL 2000/14/EC, TÜV SÜD China

Målt lydtekniveau på udstyr, der er repræsentativt for denne type: 80.1 dB(A)

Garanteret lydtekniveau for dette udstyr: 83 dB(A)

Ihændeholder af den tekniske dokumentation: OWIM GmbH & Co.KG

Underskrevet for og på vegne af:

OWIM GmbH & Co. KG, Stiftsbergstraße 1, 74167 Neckarsulm, Tyskland

Denne overensstemmelseserklæring udstedes udelukkende under fabrikantens ansvar.

Oversættelse af original overensstemmelseserklæring

Neckarsulm

Sted

07.07.2025

Dato

ppa. Jens Buchheim
Prokurist

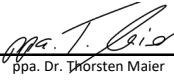

ppa. Dr. Thorsten Maier
Prokurist

DK



| | |
|--|------------|
| Elenco dei pittogrammi/simboli utilizzati | Pagina 171 |
| Introduzione | Pagina 172 |
| Usato previsto | Pagina 172 |
| Contenuto della confezione | Pagina 172 |
| Descrizione dei componenti | Pagina 172 |
| Dati tecnici | Pagina 173 |
| Istruzioni generali di sicurezza | Pagina 174 |
| Messa in funzione | Pagina 179 |
| Disimballo del prodotto | Pagina 179 |
| Montaggio | Pagina 179 |
| Stabilire l'alimentazione dell'acqua | Pagina 179 |
| Scelta dell'attacco | Pagina 180 |
| Montaggio e rimozione degli attacchi | Pagina 180 |
| Funzionamento | Pagina 180 |
| Utilizzo del prodotto con detersivi | Pagina 180 |
| Accensione | Pagina 181 |
| Interruzione del funzionamento | Pagina 181 |
| Sfiato | Pagina 182 |
| Interrompere il funzionamento | Pagina 182 |
| Pulizia e manutenzione | Pagina 182 |
| Pulizia | Pagina 182 |
| Manutenzione | Pagina 183 |
| Conservazione | Pagina 183 |
| Risoluzione dei problemi | Pagina 184 |
| Smaltimento | Pagina 185 |
| Garanzia | Pagina 185 |
| Gestione dei casi in garanzia | Pagina 186 |
| Assistenza | Pagina 186 |
| Dichiarazione di conformità UE | Pagina 187 |

Elenco dei pittogrammi/simboli utilizzati

| | | | |
|--|--|--|--|
|   | <p>Leggere le istruzioni per l'uso.</p> |  | <p>Indossare occhiali di protezione!</p> |
| | |  | <p>Indossare una protezione delle vie respiratorie!</p> |
|  | <p>PERICOLO! – Indica un pericolo ad alto rischio che, se non evitato, causa la morte o gravi lesioni (ad es. rischio di soffocamento)</p> |  | <p>Indossare guanti protettivi!</p> |
| | |  | <p>Indossare indumenti protettivi!</p> |
|  | <p>AVVERTENZA! – Indica un pericolo a medio rischio che, se non evitato, può causare la morte o gravi lesioni (ad es. rischio di scosse elettriche)</p> |  | <p>Indossare le cuffie di protezione!</p> |
| | |  | <p>Tenere lontano le persone che si trovano nelle vicinanze mentre si spruzza.</p> |
|  | <p>CAUTELE! – Indica una minaccia a basso rischio che, se non evitata, può causare lesioni lievi o di media gravità (ad es. pericolo di scottature)</p> |  | <p>Il prodotto non è adatto per il collegamento alla rete dell'acqua potabile.</p> |
| | |  | <p>Classe di protezione II (doppio isolamento)</p> |
|  | <p>ATTENZIONE! – Avverte di possibili danni materiali (ad es. pericolo di cortocircuito)</p> |  | <p>Livello d'intensità sonora garantito L_{WA} in dB(A)</p> |
|  | <p>Se il cavo di alimentazione ¹⁹ viene danneggiato durante l'uso, deve essere immediatamente scollegato dall'alimentazione.</p> | <p>IPX5</p> | <p>Protetto contro i getti d'acqua a bassa pressione da qualsiasi angolazione</p> |
|  | <p>Il marchio CE conferma la conformità alle direttive UE applicabili al prodotto.</p> |   | <p>Istruzioni di sicurezza Istruzioni</p> |

IDROPULITRICE AD ALTA PRESSIONE

● **Introduzione**

Congratulazioni per l'acquisto del vostro nuovo prodotto. Avete optato per un prodotto di alta qualità. Le istruzioni d'uso sono parte integrante di questo prodotto. Esse contengono importanti avvertenze sulla sicurezza, l'impiego e lo smaltimento. Prima dell'utilizzo del prodotto, prendere conoscenza di tutte le istruzioni d'uso e delle avvertenze di sicurezza. Utilizzare il prodotto solo come descritto e per i campi di applicazione indicati. Consegnare tutte le documentazioni su questo prodotto quando viene ceduto a terzi.

● **Usò previsto**

- Questa idropulitrice ad alta pressione (di seguito denominata "prodotto" o "elettroutensile") è destinata alla pulizia di macchine, veicoli, costruzioni, attrezzi, facciate, terrazze, attrezzi da giardino, ecc. con getti d'acqua ad alta pressione.
- Osservare sempre le istruzioni del produttore per l'oggetto da pulire.
- Qualsiasi altro uso o modifica al prodotto è considerato improprio e può comportare pericoli come morte, lesioni potenzialmente letali e danni. Il produttore non è responsabile per danni causati da un uso improprio.
- Il prodotto è destinato all'uso da parte degli hobbisti. Non è destinato all'uso commerciale. L'uso commerciale annulla la garanzia.

● **Contenuto della confezione**

⚠ AVVERTENZA!

- ▶ Il prodotto e i materiali di imballaggio non sono giocattoli per bambini! I bambini non devono giocare con sacchetti di plastica, pellicole e piccole parti! Sussiste il rischio di ingerimento e soffocamento!

- 1 Idropulitrice ad alta pressione
- 1 Impugnatura a pistola
- 1 Lancia
- 1 Tubo flessibile ad alta pressione
- 1 Contenitore del detersivo con ugello
- 1 Ugello Standard Vario
- 1 Tagliasporco turbo
- 1 Giunto (raccordo per l'acqua) (premontato)
- 1 Inserto per filtro (premontato)
- 1 Ago per la pulizia dell'ugello
- 3 Supporto del tubo flessibile ad alta pressione
- 1 Istruzioni per l'uso

● **Descrizione dei componenti**

Fig. A, B

- 1 Impugnatura ad arco
- 2 Impugnatura a pistola
- 3 Supporto (impugnatura a pistola)
- 4 Connettore rapido (2x)
- 5 Tubo flessibile ad alta pressione
- 6 Supporto per ugelli
- 7 Giunto (raccordo per l'acqua)
- 8 Inserto per filtro (non visibile)
- 9 Supporto del tubo flessibile ad alta pressione
- 10 Sicurezza bambini
- 11 Leva di accensione
- 12 Sblocco (tubo flessibile ad alta pressione)
- 13 Contenitore del detersivo con ugello
- 14 Lancia
- 15 Pulsante di sblocco
- 16 Ugello Standard Vario
- 17 Tagliasporco turbo

- 18 Supporto (lancia)
- 19 Cavo di alimentazione e spina
- 20 Supporto (contenitore del detersivo con ugello/cavo di alimentazione)
- 21 Raccordo ad alta pressione
- 22 Sblocco (raccordo ad alta pressione)
- 23 Interruttore ON/OFF

Fig. C

- 24 Raccordo per l'acqua
- 25 Ago per la pulizia dell'ugello

● Dati tecnici

| | |
|--|--------------------------|
| Idropulitrice ad alta pressione | PHDS 110 C3 |
| Tensione nominale U: | 230 V~, 50 Hz |
| Potenza nominale P: | 1400 W |
| Classe di protezione: | II/□ (doppio isolamento) |
| Grado di protezione: | IPX5 |
| Peso: | 6,0 kg |
| Lunghezza del cavo di alimentazione 19: | circa 5 m |
| Lunghezza del tubo flessibile ad alta pressione 5: | circa 8 m |
| Pressione di esercizio (p): | 7,4 MPa |
| Pressione massima ammessa (p _{max}): | 11 MPa |
| Pressione massima di alimentazione (p _{in,max}): | 0,8 MPa |
| Temperatura massima di alimentazione (T _{in,max}): | 40 °C |
| Portata nominale (Q): | 5,0 l/min (300 l/h) |
| Portata massima nominale (Q _{max}): | 6,5 l/min (390 l/h) |

Valori di emissione di rumore

I valori misurati sono stati determinati in conformità alle norme e ai regolamenti indicati nella dichiarazione di conformità.

| | |
|---|---------|
| Livello di pressione sonora L _{pA} : | 67,9 dB |
| Incertezza K _{pA} : | 3 dB |
| Livello d'intensità sonora L _{WA} : | 80,1 dB |
| Incertezza K _{WA} : | 2,84 dB |

⚠ AVVERTENZA!



Indossare le cuffie di protezione!

Valori di emissione di vibrazioni

Valori totali delle vibrazioni (somma vettoriale di tre direzioni) determinati secondo la norma ISO 5349-1:2001:

| | |
|-----------------------------|-----------------------|
| Vibrazione a _n : | 1,76 m/s ² |
| Incertezza K: | 0,41 m/s ² |

INDICAZIONE

- ▶ I valori di vibrazione totale dichiarati e i valore di emissione sonora dichiarati sono stati misurati secondo una procedura di prova standardizzata e possono essere utilizzati per confrontare un elettrotensile con un altro.
- ▶ I valori di vibrazione totale dichiarati e i valori di emissione sonora dichiarati possono essere utilizzati anche per una stima preliminare del carico.

AVVERTENZA!

- ▶ Le emissioni di vibrazioni e rumore durante l'uso effettivo dell'elettrotensile possono differire dai valori dichiarati a seconda del modo in cui l'elettrotensile viene utilizzato, in particolare il tipo di pezzo da lavorare.
- ▶ Cercare di mantenere il carico più basso possibile. Esempi di misure per ridurre le vibrazioni sono l'uso dei guanti quando si utilizza l'utensile e la limitazione del tempo di lavoro. Si deve tenere conto di tutte le parti del ciclo operativo (ad es. tempi in cui l'elettrotensile è spento e tempi in cui è acceso, ma senza carico).



Istruzioni generali di sicurezza

PRIMA DI USARE IL PRODOTTO PER LA PRIMA VOLTA, FAMILIARIZZARE CON TUTTE LE ISTRUZIONI PER L'USO E LA SICUREZZA! IN CASO DI CESSIONE DEL PRODOTTO A TERZI, AVERE CURA DI CONSEGNARE TUTTA LA DOCUMENTAZIONE!

In caso di danni dovuti al mancato rispetto di questo manuale di istruzioni, la garanzia è invalidata! La Società declina qualsiasi

responsabilità per danni consequenziali! Il Produttore declina qualsiasi responsabilità in caso di danni a cose o persone dovuti a un utilizzo non conforme o al mancato rispetto delle istruzioni di sicurezza!

Bambini e persone con disabilità

AVVERTENZA!

PERICOLO DI MORTE O INFORTUNIO PER BAMBINI E INFANTI!

Non lasciare mai i bambini incustoditi con il materiale d'imballaggio.

Il materiale di imballaggio comporta un pericolo di soffocamento.

I bambini non sono in grado di valutare l'entità dei pericoli.

Tenere sempre i materiali di imballaggio fuori dalla portata dei bambini.

- Il prodotto non devono essere utilizzato dai bambini. I bambini devono essere sorvegliati per assicurarsi che non giochino con il prodotto.

- Il prodotto può essere usato da persone con ridotte capacità fisiche, sensoriali o intellettive, oppure prive di esperienza e di conoscenza del prodotto, solo sotto supervisione o a seguito di istruzioni per un uso sicuro del prodotto e conseguente comprensione dei rischi connessi all'utilizzo dello stesso.

Informazioni generali

- Le persone che non conoscono le istruzioni per l'uso non devono utilizzare il prodotto.
- Il prodotto può essere azionato solo da persone istruite.
- Il prodotto non deve essere utilizzato ad altitudini superiori ai 2000 m.
- In caso di malfunzionamento o difetto durante il funzionamento, il prodotto deve essere immediatamente spento e la spina staccata dalla presa.

- L'utente è responsabile di eventuali incidenti o pericoli per gli altri e le loro proprietà.
- Rispettare le normative sulla protezione dal rumore e le altre normative locali.

Preparazione

AVVERTENZA!



Indossare occhiali di protezione!



Indossare una protezione delle vie respiratorie!



Indossare guanti protettivi!



Indossare indumenti protettivi!

- L'utilizzo del prodotto può generare aerosol. L'inalazione degli aerosol può causare danni alla salute.
- A seconda dell'applicazione, l'uso di ugelli completamente schermati (ad es. detergenti per superfici) può ridurre notevolmente l'emissione di aerosol acquosi. A seconda

dell'ambiente da pulire, è necessario indossare un respiratore adeguato di classe FFP 2 o equivalente per proteggersi dall'inalazione di aerosol se non è possibile utilizzare un ugello completamente schermato.

- Non lavorare con un prodotto danneggiato, incompleto o modificato senza il permesso del produttore. Prima della messa in funzione, fare verificare da uno specialista che siano state prese le misure di protezione elettrica necessarie.
- Il prodotto può essere collegato solo a una presa di corrente installata da un elettricista esperto in conformità con la norma IEC 60364-1.
- Prima dell'uso, controllare sempre che il cavo di alimentazione e la prolunga non presentino segni di danneggiamento o usura. Se il cavo di alimentazione viene danneggiato durante l'uso, deve essere immediatamente scollegato dall'alimentazione. Non toccare il cavo di alimentazione finché non è stato scollegato dalla rete elettrica. Non utilizzare il prodotto se il cavo di alimentazione è danneggiato o usurato.
- Se il cavo di alimentazione del prodotto è danneggiato deve essere sostituito dal produttore, dal suo servizio clienti o da un tecnico qualificato, per evitare pericoli. Contattare il servizio clienti (vedi "Assistenza").
- Collegare il prodotto solo a una presa dotata di un interruttore differenziale (RCD) con una corrente residua nominale di massimo 30 mA.
- Utilizzare solo prolunghie adatte all'uso esterno. Il collegamento deve essere asciutto e posato sopra il terreno. Si consiglia di utilizzare un avvolgicavo che mantenga la presa ad almeno 60 mm dal suolo.

- Le prolunghe devono avere una sezione minima di $2 \times 2,5 \text{ mm}^2$.
- I tubi flessibili ad alta pressione, le rubinetterie e i giunti sono importanti per la sicurezza del prodotto. Utilizzare soltanto tubi flessibili ad alta pressione, rubinetterie e giunti consigliati dal produttore.
- Non utilizzare il prodotto se il cavo di alimentazione, l'alimentazione dell'acqua o altre parti importanti come il tubo flessibile ad alta pressione o la pistola a spruzzo sono danneggiati o perdono.
- Utilizzare il prodotto solo su una superficie solida e piana.
- Non utilizzare mai il prodotto in prossimità di bambini o animali domestici. Le persone nelle vicinanze devono indossare indumenti protettivi.

Funzionamento

- Stare attenti, essere consapevoli di ciò che si sta facendo e prestare la massima cura quando si lavora con il prodotto. Non usare il prodotto quando si è privi stanchi o sotto l'influenza di droghe, alcol o medicinali.
- Gli ugelli ad alta pressione possono essere pericolosi se usati in modo improprio. Non dirigere il getto verso persone, animali, apparecchi elettrici attivi o il prodotto stesso.
- Non dirigere il getto verso se stessi o altri per pulire i vestiti o le scarpe.
- Se si entra in contatto con i detersivi, risciacquarli con abbondante acqua pulita.
- Non utilizzare mai il cavo di alimentazione per staccare la spina dalla presa o il prodotto. Proteggere il cavo di alimentazione da calore, olio e spigoli vivi.

⚠ AVVERTENZA! Rischio di esplosione! Non spruzzare liquidi infiammabili. Non utilizzare il prodotto in prossimità di liquidi o gas infiammabili.

- Non trasportare mai il prodotto a motore acceso.
- Spegnerne il prodotto e scollegare la spina dalla presa. Assicurarsi che tutte le parti mobili si arrestino completamente:
 - quando si lascia il prodotto
 - prima di cambiare gli accessori
 - prima di rimuovere ostruzioni o sbloccare
 - prima di controllare, pulire o effettuare la manutenzione del prodotto
- Se il prodotto inizia a vibrare in modo anomalo, è necessario un controllo immediato:
 - Cercare segni di danni
 - Sostituire le parti danneggiate
 - Contattare il servizio clienti (vedi “Assistenza”)

Pulizia, manutenzione e conservazione

- Lasciare raffreddare il motore prima di riporre il prodotto per un periodo di tempo prolungato.
- Sostituire le parti usurate o danneggiate per motivi di sicurezza. Utilizzare solo ricambi e accessori originali. L'uso di parti prodotte esternamente invalida immediatamente la garanzia.
- Il prodotto può essere aperto solo da un elettricista autorizzato. Per le riparazioni, contattare sempre il nostro servizio clienti (vedi “Assistenza”).
- Spegnerne il motore, scollegare il prodotto dall'alimentazione elettrica e lasciarlo raffreddare:
 - se si desidera pulire, regolare o conservare il prodotto
 - se si desidera sostituire un accessorio
- Trattare il prodotto con cura e tenerlo pulito.

- Conservare il prodotto fuori dalla portata dei bambini.

● **Messa in funzione**

● **Disimballo del prodotto**

1. Estrarre il prodotto dall'imballaggio e rimuovere tutto il materiale di imballaggio e le pellicole protettive.
2. Verificare la presenza di tutti i componenti e la completezza della fornitura descritta (vedi "Contenuto della confezione").
3. Controllare che il prodotto e tutte le parti siano in buone condizioni. Se si riscontrano danni o difetti, non utilizzare il prodotto, ma procedere come descritto. (vedi "Garanzia").

● **Montaggio**

Montaggio del supporto

(Fig. A)

1. Spingere il supporto del contenitore del detersivo/cavo di alimentazione [20] nell'alloggiamento sul lato del prodotto.
2. Spingere il supporto del tubo flessibile ad alta pressione [9] nell'alloggiamento sul retro del prodotto.

Impostazione del prodotto

1. Posizionare il prodotto su una superficie piana.
2. Collegamento del tubo flessibile ad alta pressione [5]: Inserire un connettore rapido [4] nel raccordo ad alta pressione [21]. Rimozione del tubo flessibile ad alta pressione [5]: Premere lo sblocco [22].
3. Collegamento dell'impugnatura a pistola [2]: Inserire il connettore rapido [4] nel raccordo ad alta pressione sull'impugnatura a pistola [2].

● **Stabilire l'alimentazione dell'acqua**

INDICAZIONE - Requisiti per l'alimentazione dell'acqua

- ▶ **Linea di alimentazione:**
 - Tubo da giardino con raccordo rapido incorporato con adattatore per tubo da giardino (non incluso); Ø 13 mm (½"); lunghezza compresa tra 5 m e 30 m
 - Capacità minima della pompa: 5,0 l/min (300 l/h)
- ▶ **Separatore di sistema (valvola di non ritorno):**
 - Un separatore di sistema (valvola di non ritorno) impedisce all'acqua e al detergente di rifluire nel tubo dell'acqua potabile.
 - Il prodotto non deve mai essere collegato alla rete dell'acqua potabile senza un separatore di sistema. È necessario utilizzare un separatore di sistema adeguato, conforme alla norma EN 12729 tipo BA.
 - L'acqua che è passata attraverso un separatore di sistema viene classificata come non potabile.
 - I separatori di sistema sono disponibili presso i rivenditori specializzati.

(Fig. C)

1. Inserire l'inserto per filtro [8] nel raccordo per l'acqua [24].
2. Montare il giunto [7] sul raccordo per l'acqua [24].
3. Collegare il raccordo rapido con adattatore per tubo da giardino al tubo di alimentazione.
4. Collegare il tubo di alimentazione all'alimentazione dell'acqua.

- Sfiato del tubo di alimentazione:
Aprire l'alimentazione dell'acqua fino a quando l'acqua non esce senza bolle dall'altra estremità del tubo di alimentazione. Chiudere l'alimentazione dell'acqua.
- Collegare il raccordo rapido con adattatore per tubo da giardino al tubo di alimentazione utilizzando il giunto [7].

● Scelta dell'attacco

- Scegliere uno dei seguenti attacchi:

| Inserto | Adatto per |
|--------------------------------|-------------------------------|
| [16] Ugello Standard Vario | Getto d'acqua largo o stretto |
| [17] Tagliasporco turbo | Basso consumo d'acqua |
| [13] Contenitore del detersivo | Utilizzo con detersivi |

● Montaggio e rimozione degli attacchi

(Fig. B)

Montaggio dell'ugello

- Montare la lancia [14] sull'impugnatura a pistola [2]. Ruotare la lancia in senso orario finché non si innesta.
- Montare l'ugello [16]/[17] sulla lancia [14]. L'ugello si innesta.

Rimozione dell'ugello

- Tenere premuto il pulsante di sblocco [15] all'estremità anteriore della lancia [14].
- Staccare l'ugello [16]/[17] dalla lancia [14].
- Rimuovere la lancia [14] dall'impugnatura a pistola [2]:
Premere, ruotare e tirare la lancia.

Montaggio del contenitore del detersivo

- Rimozione della lancia [14] dall'impugnatura a pistola [2]:
Premere, ruotare e tirare la lancia.
- Montare il contenitore del detersivo [13] sull'impugnatura a pistola [2]. Ruotare il contenitore del detersivo in senso orario finché non si innesta.

Rimozione del contenitore del detersivo

- Rimozione del contenitore del detersivo [13] dall'impugnatura a pistola [2]: Premere, ruotare e tirare la lancia [14].

● Funzionamento

● Utilizzo del prodotto con detersivi

INDICAZIONE

- ▶ Familiarizzare con i comandi prima di utilizzare il prodotto per la prima volta.
- ▶ Utilizzare il prodotto con un detersivo neutro a base di tensioattivi anionici biodegradabili.
- ▶ L'uso di altri detersivi o prodotti chimici può compromettere la sicurezza del prodotto e causare danni. Tali danni al prodotto non sono coperti dalla garanzia.
- ▶ Acquistare il detersivo presso il nostro negozio online (vedi "Pezzi di ricambio/accessori").
- ▶ Il contenitore del detersivo [13] deve essere riempito di detersivo prima dell'uso.
- ▶ Il detersivo viene aspirato automaticamente dal contenitore del detersivo [13].

Riempire e svuotare il contenitore del detersivo

1. Svitare il tappo con l'ugello dal contenitore del detersivo [13].
2. Riempire o svuotare il contenitore del detersivo [13].
3. Avvitare il tappo sul contenitore del detersivo [13].

● Accensione

⚠ **AVVERTENZA! Rischio di lesioni da avviamento accidentale!**

- ▶ Inserire la spina [19] nella presa solo quando il prodotto è completamente pronto per l'uso.

⚠ **AVVERTENZA! Rischio di scossa elettrica!**

- ▶ Portare l'interruttore ON/OFF [23] in posizione **0** (spento). Staccare la spina [19] dalla presa. Ricollegare l'acqua (vedi "Stabilire l'alimentazione dell'acqua").
- ▶ Le prolunghe non adatte possono essere pericolose! Utilizzare solo prolunghe adatte all'uso esterno. Il collegamento deve essere asciutto e posato sopra il terreno. Si consiglia di utilizzare un avvolgicavo che mantenga la presa ad almeno 60 mm dal suolo.



⚠ **AVVERTENZA! Rischio di lesioni!**

- ▶ Prestare attenzione alla forza di contraccolpo quando si impiega il getto d'acqua. C'è il rischio di ustionare sé stessi o altre persone. Assicurarsi di avere un appoggio sicuro. Tenere saldamente l'impugnatura a pistola [2].

⚠ **ATTENZIONE! Rischio di danni al prodotto!**

- ▶ Non lasciare che il prodotto giri a secco. Non utilizzare il prodotto con il rubinetto chiuso.

1. Assicurarsi che l'interruttore ON/OFF [23] sia in posizione **0** (spento).
2. Inserire la spina [19] in una presa idonea.
3. Aprire completamente il rubinetto.
4. Portare l'interruttore ON/OFF [23] in posizione **I** (acceso). Il motore si accende brevemente fino all'accumulo della pressione necessaria. Poi il motore si ferma.
5. Avvio del getto pressurizzato:
 - Sbloccare la leva di accensione [11] con il blocco di sicurezza per bambini [10]:

| Stato della leva di accensione [11] | Direzione del blocco di sicurezza per bambini [10] |
|---|--|
|  (Bloccato) | ← |
|  (Sbloccato) | → |
| * Visto da dietro | |



- Premere la leva di accensione [11] sull'impugnatura a pistola [2]. L'ugello inizia a lavorare sotto pressione e il motore si avvia.
6. Arresto del getto pressurizzato: Rilasciare la leva di accensione [11]. L'alta pressione viene mantenuta dal prodotto.

● Interruzione del funzionamento

⚠ **AVVERTENZA! Rischio di lesioni a causa del getto pressurizzato!**

- ▶ Bloccare la leva di accensione [11] ogni volta che si fa una pausa.

1. Rilasciare la leva di accensione **[11]** sull'impugnatura a pistola **[2]**.
2. Quando si mette da parte l'impugnatura a pistola **[2]**: Bloccare la leva di accensione **[11]** con il blocco di sicurezza per bambini **[10]**:

| Stato della leva di accensione [11] | Direzione del blocco di sicurezza per bambini [10] |
|--|---|
|  (Bloccato) | ← |
|  (Sbloccato) | → |
| * Visto da dietro | |

3. Per pause più lunghe: Portare l'interruttore ON/OFF **[23]** in posizione **0** (spento).
4. Inserire l'impugnatura a pistola **[2]** con la lancia **[14]** e l'ugello **[16/17]** nel supporto dell'impugnatura a pistola **[3]**.

● Sfiato

Sfiato del tubo di alimentazione

1. Chiudere il rubinetto dell'acqua.
2. Rimuovere il tubo di alimentazione dal prodotto (vedi "Stabilire l'alimentazione dell'acqua").

Sfiato del prodotto

1. Portare l'interruttore ON/OFF **[23]** in posizione **I** (acceso).
2. Attendere che la pressione si sia accumulata e che il motore si sia fermato.
3. Portare l'interruttore ON/OFF **[23]** in posizione **0** (spento).
4. Premere la leva di accensione **[11]** sull'impugnatura a pistola **[2]** fino al rilascio della pressione.
5. Ripetere i passaggi da 1 a 4 più volte finché non c'è più aria nel prodotto.

● Interrompere il funzionamento

1. Dopo aver lavorato con i detersivi: Sciacquare il prodotto con acqua pulita fino a rimuovere tutti i detersivi.
2. Rilasciare la leva di accensione **[11]**.
3. Portare l'interruttore ON/OFF **[23]** in posizione **0** (spento).
4. Chiudere il rubinetto dell'acqua.
5. Premere la leva di accensione **[11]** sull'impugnatura a pistola **[2]** fino al rilascio della pressione.
6. Staccare la spina **[19]** dalla presa. Avvolgere il cavo di alimentazione sul supporto **[20]**.
7. Scollegare il prodotto dalla rete idrica.

● Pulizia e manutenzione

● Pulizia

⚠ AVVERTENZA! Rischio di scosse elettriche e lesioni da avviamento accidentale!

- ▶ Proteggersi quando si eseguono lavori di manutenzione o pulizia. Spegnerne il prodotto e scollegare la spina **[19]** dalla presa.

⚠ ATTENZIONE! Rischio di danni al prodotto!

- ▶ Una pulizia non corretta può danneggiare il prodotto. Non spruzzare mai acqua sul prodotto. Non pulire il prodotto sotto l'acqua corrente.
- ▶ Non utilizzare detersivi o solventi abrasivi.
- ▶ Mantenete il prodotto sempre pulito.

INDICAZIONE

- Far eseguire tutte le riparazioni e gli interventi di manutenzione non descritti nelle presenti istruzioni per l'uso dal servizio clienti (vedi "Assistenza"). Utilizzare solo pezzi di ricambio originali.

Pulizia dopo l'uso

1. Portare l'interruttore ON/OFF [23] in posizione **0** (spento).
2. Staccare la spina [19] dalla presa.
3. Mantenere le fessure di ventilazione pulite e libere da corpi estranei.
4. Pulire il prodotto con una spazzola morbida o un panno leggermente inumidito.

Pulizia dell'ugello Standard Vario

INDICAZIONE

- In casi rari: L'ugello Standard Vario [16] può essere intasato da corpi estranei.

1. Rimuovere l'ugello Standard Vario [16] (vedi "Montaggio e rimozione degli attacchi").
2. Rimozione di corpi estranei: Utilizzare l'ago per la pulizia dell'ugello [25].
3. Sciacquare l'ugello Standard Vario [16] con acqua per rimuovere i corpi estranei.

Pulizia dell'inserito per filtro nel raccordo per l'acqua

1. Rimuovere il giunto [7] dal raccordo per l'acqua [24].
2. Rimuovere l'inserito per filtro [8] dal raccordo per l'acqua [24].
3. Pulire l'inserito per filtro [8] sotto acqua corrente.
4. Montare l'inserito per filtro [8] e il giunto [7] in ordine inverso.

● Manutenzione

INDICAZIONE

- Il prodotto è esente da manutenzione.

Ricambi/accessori

- I clienti possono acquistare ricambi compatibili su www.optimex-shop.com.
- Se non si è sicuri su dove acquistare le parti compatibili, contattare il servizio di assistenza Lidl (vedi "Assistenza").

● Conservazione

⚠ ATTENZIONE! Rischio di danni al prodotto!

- Il prodotto e gli attacchi possono essere distrutti dal gelo se non vengono liberati completamente dall'acqua.

1. Svuotare completamente l'acqua dal prodotto:
 - Scollegare il prodotto dalla rete idrica.
 - Accendere il prodotto per massimo 1 minuto.
 - Premere la leva di accensione [11] sull'impugnatura a pistola [2] fino a quando non esce più acqua dall'impugnatura a pistola o dagli attacchi.
 - Spegner il prodotto.
2. Svuotare completamente l'acqua dagli attacchi.
3. Conservare gli attacchi nell'apposito supporto [6/18/20].
4. Rimuovere il tubo flessibile ad alta pressione [5]. Svuotare il tubo flessibile ad alta pressione.
5. Riporre il tubo flessibile ad alta pressione [5] e il cavo di alimentazione [19] nell'apposito supporto [9/20].

6. Conservare il prodotto e gli attacchi sempre come segue:
- puliti
 - asciutti

- protetti dalla polvere
- protetti dal gelo
- fuori dalla portata dei bambini

● Risoluzione dei problemi

| Problema | Possibile causa | Soluzione |
|--|---|---|
| Il prodotto non si avvia. | Il prodotto non è acceso. | Portare l'interruttore ON/OFF 23 in posizione I (acceso). |
| | La spina 19 non è collegata alla presa. | Collegare la spina 19 alla presa. Controllare la presa, il cavo di alimentazione 19 e la spina e, se necessario, farli riparare da un elettricista. |
| | L'alimentazione non è corretta. | Verificare che l'alimentazione corrisponda ai dati riportati sulla targhetta del prodotto. |
| Il prodotto non convoglia acqua. | Bolle d'aria nel prodotto. | Accendere il prodotto e premere la leva di accensione 11 . Sfiatare il prodotto e il tubo di alimentazione (vedi "Sfiato"). |
| Non si forma pressione nel prodotto. | Bolle d'aria nel prodotto. | |
| | C'è una perdita di pressione nell'alimentazione dell'acqua. | Controllare l'alimentazione dell'acqua. |
| Dal prodotto fuoriesce acqua. | I raccordi non sono installati correttamente. | Spegnere il prodotto e scollegare la spina 19 dalla presa. Ricollegare il prodotto all'alimentazione dell'acqua (vedi "Stabilire l'alimentazione dell'acqua"). |
| | Il raccordo per l'acqua 24 perde. | Spegnere il prodotto e scollegare la spina 19 dalla presa. Sostituire il giunto 7 sul raccordo per l'acqua 24 incluso l'anello di tenuta (vedi "Pezzi di ricambio/accessori"). |
| Si verificano forti oscillazioni di pressione. | L'ugello Standard Vario 16 è sporco o intasato. | Pulire l'ugello Standard Vario 16 ed eventualmente rimuovere i corpi estranei (vedi "Pulizia dell'ugello Standard Vario"). |

● Smaltimento

L'imballaggio è composto da materiali ecologici che possono essere smaltiti presso i siti di raccolta locali per il riciclo.



Osservare l'identificazione dei materiali di imballaggio per lo smaltimento differenziato, i quali sono contrassegnati da abbreviazioni (a) e da numeri (b) con il seguente significato: 1-7: plastiche/20-22: carta e cartone/80-98: materiali compositi.

Prodotto:



Il prodotto, i suoi accessori e i materiali di imballaggio sono riciclabili e soggetti alla responsabilità estesa del produttore. Per un migliore trattamento dei rifiuti, smaltirli separatamente seguendo i diversi simboli della raccolta differenziata.

Il logo Triman è valido solamente per la Francia.



E' possibile informarsi circa le possibilità di smaltimento del prodotto usato presso l'amministrazione comunale o cittadina.



Per questioni di tutela ambientale non gettare il prodotto usato tra i rifiuti domestici, ma provvedere invece al suo corretto smaltimento. Presso l'amministrazione competente è possibile ricevere informazioni circa i siti di raccolta e i relativi orari di apertura.

● Garanzia

Il prodotto è stato fabbricato accuratamente secondo severe direttive di qualità ed è stato controllato meticolosamente prima della consegna. In caso di difetti di materiale o fabbricazione l'acquirente può far valere i diritti legali nei confronti del venditore. La nostra garanzia sotto riportata non costituisce alcun limite ai diritti legali dell'acquirente.

Questo prodotto è garantito per 3 anni con decorrenza dalla data di acquisto. La garanzia decorre dalla data d'acquisto. Conservare lo scontrino originale in un posto sicuro perché questo documento viene richiesto come prova dell'avvenuto acquisto.

Tutti i danni o difetti presenti già al momento dell'acquisto devono essere comunicati subito dopo l'apertura della confezione.

Se entro 3 anni dalla data di acquisto di questo prodotto si rileva un difetto di materiale o di fabbricazione, noi procederemo, a nostra discrezione, alla riparazione o sostituzione gratuite del prodotto o al rimborso del prezzo di acquisto. Un eventuale intervento in garanzia non prolunga né rinnova il periodo di garanzia stesso. Ciò vale anche per le parti sostituite e riparate.

Questa garanzia decade in caso di danneggiamento oppure uso o manutenzione impropri del prodotto.

La prestazione in garanzia vale per difetti del materiale o di fabbricazione. Questa garanzia non si estende a componenti del prodotto esposti a normale logorio, che possono pertanto essere considerati come componenti soggetti a usura (esempio capacità della batteria, calcificazione, lampade, pneumatici, filtri, spazzole...). La garanzia non si estende

altresì a danni che si verificano su componenti delicati (esempio interruttori, batterie, parti realizzate in vetro, schermi, accessori vari) nonché danni derivanti dal trasporto o altri incidenti.

● Gestione dei casi in garanzia

Per permetterci di risolvere rapidamente il vostro problema, procedete nel seguente modo:

Per tutte le richieste conservare lo scontrino e il codice articolo (IAN 496461_2504) a prova dell'avvenuto acquisto.

Il codice articolo si trova nell'etichetta del prodotto, come incisione sul prodotto, nella pagina del titolo di queste istruzioni (in basso a sinistra) oppure nell'adesivo apposto sul retro o sul lato inferiore del prodotto.

In caso di errori di funzionamento o altri difetti contattare innanzitutto il seguente servizio di assistenza telefonicamente o per e-mail.

Potete inviare gratuitamente all'indirizzo dell'assistenza che vi è stato fornito un eventuale prodotto difettoso, allegando la ricevuta d'acquisto (scontrino), la descrizione del tipo di difetto e l'indicazione di quando si è verificato.

Su parkside-diy.com potete visionare e scaricare questo e molti altri manuali. Con questo codice QR accedete direttamente a parkside-diy.com. Scegliete il vostro paese e cercate le istruzioni per l'uso attraverso la maschera di ricerca. Inserendo il codice articolo (IAN) 496461_2504 accedete alle istruzioni per l'uso relative al vostro articolo.

● Assistenza

IT Assistenza Italia

Tel.: 800172663

Modulo di contatto sul sito
parkside-diy.com

IAN 496461_2504



● Dichiarazione di conformità UE

DICHIARAZIONE DI CONFORMITÀ UE (N. 496461_2504)

IAN: 496461_2504
Identificazione del prodotto: "PARKSIDE" Idropulitrice ad alta pressione
Numero di modello: HG12096

L'oggetto della dichiarazione di cui sopra è conforme alla pertinente normativa di armonizzazione dell'Unione:

| |
|--|
| Direttiva 2006/42/CE |
| Direttiva 2000/14/CE |
| Direttiva 2014/30/UE |
| Direttiva 2011/65/UE con tutte le relative modifiche |

Riferimento alle pertinenti norme armonizzate o riferimenti alle altre specifiche tecniche in relazione alle quali è dichiarata la conformità:

| N° / Parti |
|-------------------------------|
| Direttiva 2006/42/CE |
| EN 60335-1:2012/A16:2023 |
| EN 60335-2-79:2012 |
| EN 62233:2008 |
| Direttiva 2014/30/UE |
| EN IEC 55014-1:2021 |
| EN IEC 55014-2:2021 |
| EN IEC 61000-3-2-2019/A1:2021 |
| EN 61000-3-3:2013/A2:2021 |

L'oggetto della dichiarazione di cui sopra è conforme alla direttiva 2011/65/UE del Parlamento europeo e del Consiglio, dell'8 giugno 2011, sulla restrizione dell'uso di determinate sostanze pericolose nelle apparecchiature elettriche ed elettroniche:

| N° / Parti |
|-------------------|
| EN IEC 63000:2018 |

Procedura di valutazione della conformità / nome e indirizzo dell'organismo notificato, se del caso: EN ISO 3744:1995, Point 27 Part B Annex III EU-RL 2000/14/EC, TÜV SÜD China

Livello di potenza acustica misurato su un'apparecchiatura rappresentativa di questo tipo: 80.1 dB(A)

Livello di potenza acustica garantito per questo apparecchio: 83 dB(A)

Depositario della documentazione tecnica: OWIM GmbH & Co.KG

Firmato a nome e per conto di:

OWIM GmbH & Co. KG, Stiftsbergstraße 1, 74167 Neckarsulm, Germania

La presente dichiarazione di conformità è rilasciata sotto la sola responsabilità del produttore.

Traduzione della dichiarazione di conformità originale

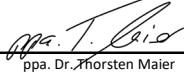
| | | | |
|------------|------------|---|---|
| Neckarsulm | 07.07.2025 |  |  |
| Luogo | Data | ppa. Jens Buchheim | ppa. Dr. Thorsten Maier |
| | | Firmatario autorizzato | Firmatario autorizzato |

IT



| | |
|--|-----------|
| A felhasznált piktogramok/szimbólumok listája | Oldal 189 |
| Bevezető | Oldal 190 |
| Rendeltetésszerű használat | Oldal 190 |
| A csomagolás tartalma | Oldal 190 |
| A részegységek leírása | Oldal 190 |
| Műszaki adatok | Oldal 191 |
| Általános biztonsági utasítások | Oldal 192 |
| Üzembe helyezés | Oldal 197 |
| A termék kicsomagolása | Oldal 197 |
| Összeszerelés | Oldal 197 |
| A vízellátás biztosítása | Oldal 197 |
| Csatolmány kiválasztása | Oldal 198 |
| Csatolmányok felszerelése és levétele | Oldal 198 |
| Használat | Oldal 198 |
| A termék használata a tisztítószertartállyal | Oldal 198 |
| Bekapcsolás | Oldal 199 |
| A működés megszakítása | Oldal 199 |
| Légtelenítés | Oldal 200 |
| A használat befejezése | Oldal 200 |
| Tisztítás és karbantartás | Oldal 200 |
| Tisztítás | Oldal 200 |
| Karbantartás | Oldal 201 |
| Tárolás | Oldal 201 |
| Hibaelhárítás | Oldal 202 |
| Mentesítés | Oldal 202 |
| Garancia | Oldal 203 |
| Garanciális ügyek lebonyolítása | Oldal 203 |
| Szerviz | Oldal 204 |
| EU-megfelelőségi nyilatkozat | Oldal 205 |

A felhasznált piktogramok/szimbólumok listája

| | | | |
|--|--|---|--|
|  | <p>Olvassa el a használati útmutatót.</p> |  | <p>Viseljen szemvédőt!</p> |
|  | <p>VESZÉLY! – Magas kockázati szintű veszélyre utal, melyet ha nem kerülnek el, az halálesethez vagy súlyos sérüléshez vezet (pl. fulladásveszély)</p> |  | <p>Viseljen légzésvédő maszkot!</p> |
|  | <p>FIGYELMEZTETÉS! – Közepes kockázati szintű veszélyre utal, melyet ha nem kerülnek el, az halálesethez vagy súlyos sérüléshez vezethet (pl. áramütés kockázata)</p> |  | <p>Viseljen védőkesztyűt!</p> |
|  | <p>FIGYELMEZTETÉS! – Közepes kockázati szintű veszélyre utal, melyet ha nem kerülnek el, az halálesethez vagy súlyos sérüléshez vezethet (pl. áramütés kockázata)</p> |  | <p>Hordjon fülvédőt!</p> |
|  | <p>VIGYÁZAT! – Alacsony kockázati szintű veszélyre utal, melyet ha nem kerülnek el, az könnyebb vagy mérsékelt sérüléshez vezethet (pl. forrázásveszély)</p> |  | <p>A termék nem alkalmas vezetékes vízhálózatra való csatlakoztatásra.</p> |
|  | <p>VIGYÁZAT! – Alacsony kockázati szintű veszélyre utal, melyet ha nem kerülnek el, az könnyebb vagy mérsékelt sérüléshez vezethet (pl. forrázásveszély)</p> |  | <p>II. védelmi osztály (kettős szigetelés)</p> |
|  | <p>FIGYELEM! – Lehetséges anyagi károokra hívja fel a figyelmet (pl. rövidzárlat veszélye)</p> |  | <p>Garantált hangteljesítményszint L_{WA} dB(A)</p> |
|  | <p>Ha a elektromos vezeték ¹⁹ használat során megsérül, azonnal le kell választani a hálózatról.</p> | <p>IPX5</p> | <p>Védett az alacsony nyomású vízsugarak ellen minden szögből</p> |
|  | <p>A CE-jelzés azt jelzi, hogy a termék megfelel a rá vonatkozó EU előírásoknak.</p> |  | <p>Biztonsági utasítások Kezelési utasítások</p> |

MAGASNYOMÁSÚ TISZTÍTÓ

● Bevezető

Gratulálunk új termékének vásárlása alkalmából. Ezzel a döntésével vállalatunk értékes terméke mellett döntött. A használati utasítás ezen termék része. A biztonságra, a használatára és a megsemmisítésre vonatkozó fontos tudnivalókat tartalmazza. A termék használata előtt ismerje meg az összes használati és biztonsági tudnivalót. A terméket csak a leírtak szerint és a megadott felhasználási területeken alkalmazza. A termék harmadik személy számára való továbbadása esetén kézbesítse vele annak a teljes dokumentációját is.

● Rendeltetészerű használat

- Ez a magasnyomású tisztító (a későbbiekben „termék” vagy „elektromos szerszám”) gépek, járművek, épületelemek, szerszámok, homlokzatok, teraszok, kerti készülékek stb. nagynyomású vízszugárral történő tisztítására alkalmas.
- Mindig vegye figyelembe a tisztítandó tárgy gyártójának információit.
- A termék más használati módjai, módosításai nem rendeltetészerűnek minősülnek és halálhoz, életveszélyes sérülésekhez és károkhoz vezethetnek. A gyártó nem vállal felelősséget a szakszerűtlen használat miatt bekövetkező károkért.
- A termék csak otthoni használatra alkalmas. Üzleti célokra nem használható. Üzleti célú használat esetén a garancia érvényét veszti.

● A csomagolás tartalma

▲ FIGYELMEZTETÉS!

- ▶ A termék és a csomagolóanyagok nem játékszerek! Gyermek nem játszhatnak a műanyag zacskókkal, fóliákkal és az apró alkatrészekkel! Lenyelés és fulladás veszélye!

- 1 Magasnyomású tisztító
- 1 A szórófej fogója
- 1 Lándzsa
- 1 Nagynyomású tömlő
- 1 Tisztítószertartó fúvókával
- 1 Standard-vario fúvóka
- 1 Turbo szennymaró
- 1 Csatlakozó (vízcsatlakozó) (felszerelve)
- 1 Szűrőbetét (felszerelve)
- 1 Fúvókatisztító tű
- 3 A nagynyomású tömlő tartója
- 1 Használati útmutató

● A részegységek leírása

A, B ábra

- 1 Fogantyú
- 2 A szórófej fogója
- 3 Tartó (a szórófej fogója)
- 4 Gyorscsatlakozó (2x)
- 5 Nagynyomású tömlő
- 6 Fúvókatarató
- 7 Csatlakozó (vízcsatlakozó)
- 8 Szűrőbetét (nem látható)
- 9 A nagynyomású tömlő tartója
- 10 Gyerekzár
- 11 Kapcsolókar
- 12 Kioldó (nagynyomású tömlő)
- 13 Tisztítószertartály fúvókával
- 14 Lándzsa
- 15 Kioldógomb
- 16 Standard-vario fúvóka
- 17 Turbo szennymaró
- 18 Tartó (lándzsa)
- 19 Elektromos vezeték csatlakozóval
- 20 Tartó (Tisztítószertartály fúvókával/elektromos vezeték)
- 21 Nagynyomású csatlakozó

22 Kioldó (nagynyomású csatlakozó)

23 Be-/kikapcsológomb

C ábra

24 Vízcsatlakozó

25 Fúvókatisztító tű

● Műszaki adatok

| | |
|--|--------------------------|
| Magasnyomású tisztító | PHDS 110 C3 |
| Névleges feszültség U: | 230 V~, 50 Hz |
| Névleges teljesítmény P: | 1400 W |
| Védelmi osztály: | II/□ (kettős szigetelés) |
| Védelmi osztály: | IPX5 |
| Súly: | 6,0 kg |
| Az elektromos vezeték hossza 19: | kb. 5 m |
| A nagynyomású tömlő 5 hossza: | kb. 8 m |
| Üzemi nyomás (p): | 7,4 MPa |
| Max. megengedett nyomás (p _{max}): | 11 MPa |
| Max. bemeneti nyomás (p _{in,max}): | 0,8 MPa |
| Max. bemeneti hőmérséklet (T _{in,max}): | 40 °C |
| Névleges átfolyási mennyiség (Q): | 5,0 l/min (300 l/h) |
| Max. névleges átfolyási mennyiség (Q _{max}): | 6,5 l/min (390 l/h) |

Zajkibocsátási értékek

A mért értékek meghatározása a megfelelőségi nyilatkozatban említett szabványok és előírások szerint történt.

| | |
|---|---------|
| Hangnyomásszint L _{pA} : | 67,9 dB |
| Bizonytalanság K _{pA} : | 3 dB |
| Hangteljesítményszint L _{WA} : | 80,1 dB |
| Bizonytalanság K _{WA} : | 2,84 dB |

▲ FIGYELMEZTETÉS!



Hordjon fülvédőt!

Rezgési értékek

A rezgési összérték (háromirányú vektorösszeg) megállapítása az ISO 5349-12001 szerint történt:

| | |
|-------------------------|-----------------------|
| Rezgés a _n : | 1,76 m/s ² |
| Bizonytalanság K: | 0,41 m/s ² |

MEGJEGYZÉS

- ▶ A megadott rezgés-kibocsátási összérték és a megadott zajkibocsátási érték egy szabványos vizsgálati eljárás során volt megmérve, és alkalmazható egy elektromos szerszám összehasonlítására más szerszámmal.
- ▶ A megadott rezgés-kibocsátási összérték és a megadott zajkibocsátási érték alkalmazható a terhelés előzetes felbecslésére is.

▲ FIGYELMEZTETÉS!

- ▶ A rezgés- és zajkibocsátási érték az elektromos szerszám tényleges használata közben eltérhet a megadott értéktől, az elektromos szerszám használati típusától és módjától, különösképpen a megmunkálandó munkadarab típusától függően.

FIGYELMEZTETÉS!

- ▶ Próbálja a terhelést minél kisebbre csökkenteni. A rezgési terhelés csökkentése érdekében többek között a szerszám használata során viseljen kesztyűt, valamint csökkentse a munkaidőt. Ehhez a működési ciklus minden részét figyelembe kell venni (például amikor az elektromos szerszám kikapcsolt állapotban van, vagy amikor be van kapcsolva, de nincs terhelés alatt).

Általános biztonsági utasítások

A TERMÉK HASZNÁLATBA VÉTELE ELŐTT ISMERKEDJEN MEG A TERMÉK BIZTONSÁGI ÉS KEZELÉSI UTASÍTÁSAIVAL! HA A TERMÉKET TOVÁBBADJA, ADJA MELLÉ EZEKET A DOKUMENTUMOKAT IS!

A jelen használati útmutatóban leírtak figyelmen kívül hagyásából adódó károk esetén a garancia érvényét veszti! A közvetett károkért nem vállalunk felelősséget! A szakszerűtlen használat vagy a biztonsági utasítások figyelmen kívül hagyása

következtében történő anyagi károkért és személyi sérülésekért nem vállalunk felelősséget!

Gyermekek és fogyatékkal élők

FIGYELMEZTETÉS! **ÉLET- VAGY BALESETVESZÉLY CSECSEMŐKRE ÉS GYERMEKEKRE NÉZVE!**

Ne hagyja a gyermekeket a csomagolóanyagokkal felügyelet nélkül.

A csomagolóanyagok fulladást okozhatnak.

A gyermekek gyakran alábecsülik a veszélyeket.

A csomagolóanyagokat mindig tartsa gyermekektől távol.

- A terméket gyermekek nem használhatják. A gyermekeket tartsa felügyelet alatt, hogy azok ne játszhassanak a termékkel.
- A terméket akkor használhatják csökkent testi, érzékszervi vagy szellemi képességű, valamint megfelelő tapasztalattal és tudással nem rendelkező

személyek, ha számukra felügyeletet biztosítanak vagy ha utasításokat kapnak a termék biztonságos használatával kapcsolatban és megértik az azzal járó veszélyeket.

Általános információk

- A terméket nem használhatják olyan személyek, akik nincsenek tisztában a használati útmutatóban leírtakkal.
- A terméket csak gyakorlott személyek használhatják.
- A termék 2000 méternél magasabban fekvő helyeken nem használható.
- A használat közben működési zavar vagy meghibásodás esetén a terméket azonnal ki kell kapcsolni, és ki kell húzni az elektromos csatlakozót a konnektorból.
- A más és azok tulajdonát ért balesetekért vagy veszélyekért a felhasználó felelős.

- Vegye figyelembe a zajvédelemre vonatkozó szabályozásokat és az egyéb helyi előírásokat.

Előkészületek

FIGYELMEZTETÉS!



Viseljen szemvédőt!



Viseljen légzésvédő maszkot!



Viseljen védőkesztyűt!



Viseljen védőruházatot!

- A termék használata során aeroszolok keletkezhetnek. Az aeroszolok belélegzése az egészségre ártalmas lehet.
- Az alkalmazástól függően a teljesen árnyékolt fűvókák (pl. felülettisztítók) használata jelentősen csökkentheti a vizes aeroszolok kibocsátását. A tisztítandó környezettől függően az aeroszolok belélegzése elleni védelem érdekében megfelelő FFP 2 vagy azzal egyenértékű besorolású

légzőkészüléket kell viselni, ha a teljesen árnyékolt fűvóka használata nem lehetséges.

- Ne dolgozzon sérült, hiányos vagy a gyártó engedélye nélkül átépített termékkel. Az üzembe helyezés előtt ellenőriztesse egy szakemberrel, hogy a szükséges elektromos védelmi óvintézkedéseket megtették-e.
- A terméket csak olyan konnektorba szabad csatlakoztatni, amelyet egy tapasztalt villanyszerelő szerelt be az IEC 60364–1 szabványnak megfelelően.
- Használat előtt mindig ellenőrizni kell az elektromos vezetékét és a hosszabbítót, hogy azon nem láthatók-e sérülés vagy kopás jelei. Ha a elektromos vezeték használat során megsérül, azonnal le kell választani a hálózatról. Ne érjen az elektromos vezetékhez, mielőtt azt a hálózatról leválasztotta. Ne használja a terméket, ha az elektromos vezeték sérült vagy elhasználódott.
- Ha a termék elektromos vezetéke megsérül, a veszélyek elkerülése érdekében azt a gyártónak, az ügyfélszolgálatának, vagy egy annak megfelelő képzettségű szakembernek kell kicserélnie. Forduljon a ügyfélszolgálatunkhoz (lásd a „Szerviz” c. részt).
- A terméket csak maradékáram-megszakító egységgel (RCD-kapcsoló) felszerelt konnektorhoz csatlakoztassa, melynek névleges maradékárama nem haladja meg a 30 mA értéket.
- Csak kültéri használatra alkalmas hosszabbítót használjon. A csatlakozónak száraznak kell lennie, és azt a talaj felett kell elhelyezni. Javasolt egy kábeldob

használata, amely a konnektort legalább 60 mm-re a talaj felett tartja.

- A hosszabbító minimális vezetékátmérőjének legalább $2 \times 2,5 \text{ mm}^2$ -nek kell lennie.
- A nagynyomású tömlők, csapok és csatlakozók fontosak a termék biztonsága szempontjából. Kizárólag a gyártó által javasolt nagynyomású tömlőket, csapokat és csatlakozókat használjon.
- Ne használja a terméket, ha az elektromos vezeték, a vízbemenet vagy más fontos alkatrészek, például a nagynyomású tömlő vagy a szórópisztoly sérült vagy szivárog.
- A terméket csak szilárd, egyenletes talajon használja.
- Soha ne használja a terméket gyermekek vagy háziállatok jelenlétében. A közelben tartózkodó személyeknek védőruházatot kell viselniük.

Használat

- Legyen elővigyázatos, figyeljen arra, amit tesz, és a termékkel végzett munka során legyen rendkívül körültekintő. Ne használja a terméket, ha fáradt, illetve kábítószer, alkohol vagy gyógyszerek hatása alatt.
- A nagynyomású fúvókák szakszerűtlen használat esetén veszélyesek lehetnek. Ne irányítsa a sugarat emberekre, állatokra, aktív elektromos készülékekre vagy magára a termékre.
- Ne irányítsa a vízsugarat magára vagy másokra cipők vagy ruhák tisztítása céljából.
- Ha tisztítószerrel érintkezésbe kerül, azt mossa le bő, tiszta vízzel.
- A hálózati csatlakozó konnektorból történő kihúzásához, illetve a termék húzásához soha ne az elektromos vezetékét használja. Óvja az elektromos vezetékét a hőtől, az olajoktól és az éles szélektől.

⚠ FIGYELMEZTETÉS!

Robbanás kockázata! A

szóráshoz ne használjon gyúlékony folyadékokat. Ne használja a terméket gyúlékony folyadékok vagy gázok közelében.

- A terméket soha ne szállítsa járó motorral.
- Kapcsolja ki a terméket és húzza ki az elektromos csatlakozót a konnektorból. Ellenőrizze, hogy minden mozgó alkatrész teljesen leállt-e:
 - amikor a terméket magára hagyja
 - tartozékok cseréje előtt
 - eltömődések, elakadások megszüntetése előtt
 - a termék ellenőrzése, tisztítása vagy karbantartása előtt
- Ha a termék szokatlanul rezegni kezd, azonnali átvizsgálásra van szükség:
 - Keresse meg a sérüléseket
 - A sérült alkatrészeket cserélje ki
 - Vegye fel a kapcsolatot az ügyfélszolgálattal (lásd a „Szerviz” c. részt)

Tisztítás, karbantartás és tárolás

- Hagyja lehűlni a motort, mielőtt a terméket hosszabb ideig tárolná.
- Biztonsági okokból cserélje ki az elkopott vagy sérült alkatrészeket. Csak eredeti pótalkatrészeket és tartozékokat használjon. Idegen alkatrészek használata esetén a garancia azonnal érvényét veszti.
- A terméket csak arra jogosult villamossági szakember nyithatja fel. Javítási munkákhoz forduljon az ügyfélszolgálatunkhoz (lásd a „Szerviz” c. részt).
- Kapcsolja ki a motort, válassza le a terméket a hálózati áramról, és hagyja lehűlni:
 - a termék tisztítása, beállítása vagy tárolása előtt
 - tartozékok cseréje előtt
- A terméket kezelje gondosan és tartsa tisztán.

- A terméket tartsa gyermekek számára nem elérhető helyen.

● Üzembe helyezés

● A termék kicsomagolása

1. Vegye ki a terméket a csomagolásból, és szabaduljon meg az összes csomagolóanyagtól és védőfóliától.
2. Ellenőrizze, hogy minden alkatrész megvan-e, és hogy a csomagolás minden alkatrészt tartalmaz-e (lásd „A csomagolás tartalma”).
3. Ellenőrizze, hogy a termék és minden alkatrész jó állapotban van-e. Ha sérülést vagy hibát talál, ne használja a terméket, hanem járjon el a leírtak szerint. (lásd a „Garancia” c. részt).

● Összeszerelés

A tartó felszerelése

(A ábra)

1. Tolja be a tisztítószertartály/elektromos vezeték tartóját [20] a termék oldalán lévő foglalatba.
2. Tolja be a nagynyomású tömlő tartóját [9] a termék hátulján lévő foglalatba.

A termék beállítása

1. Helyezze a terméket egy egyenes felületre.
2. A nagynyomású tömlő [5] csatlakoztatása: Illesse bele a gyorscsatlakozót [4] a nagynyomású csatlakozóba [21].
A nagynyomású tömlő [5] levétele: Nyomja meg a kioldót [22].
3. A szórófej [2] csatlakoztatása: Illesse bele a gyorscsatlakozót [4] a szórófej fogójának [2] nagynyomású csatlakozójába.

● A vízellátás biztosítása

MEGJEGYZÉS – a vízellátásra vonatkozó követelmények

- ▶ Bemeneti vezeték:
 - Kerti tömlő beépített gyorscsatlakozóval kerti tömlőadapterrel (nincs mellékelve); Ø 13 mm (½"); Hossz: 5 m és 30 m között
 - Legkisebb vízállítási kapacitás: 5,0 l/min (300 l/h)
- ▶ Rendszerelválasztó (visszacsapó szelep):
 - A rendszerelválasztó (visszacsapó szelep) megakadályozza a víz és a tisztítószer visszafolyását az ivóvízvezetékbe.
 - A terméket soha nem szabad az ivóvízhálózatra csatlakoztatni rendszerelválasztó nélkül. Egy megfelelő, EN 12729 szerinti BA típusú rendszerelválasztót kell használni.
 - A rendszerelválasztón keresztülfolyó víz nem alkalmas ivóvíznek.
 - Rendszerelválasztót szaküzletekben kaphat.

(C ábra)

1. Helyezze be a szűrőbetétet [8] a vízcatlakozóba [24].
2. Szerelje rá a rá a csatlakozót [7] a vízcatlakozóra [24].
3. Rögzítse a gyorscsatlakozót a kerti tömlőadapterrel a víztömlőre.
4. Csatlakoztassa a víztömlőt a vízellátáshoz.
5. A bemeneti tömlő légtelenítése: Nyissa meg a vizet, amíg a bemeneti tömlő másik végén kilépő víz buborékmentes nem lesz. Zárja el a vizet.

- Csatlakoztassa a gyorscsatlakozót a kerti tömlőadapterrel a csatlakozóval **7** felszerelt bemeneti tömlőre.

● Csatolmány kiválasztása

- Válasszon egyet az alábbi csatlakozások közül:

| Csatolmány | Mihez ajánlott |
|---------------------------------|---------------------------|
| 16 Standard-vario fűvóka | Széles és keskeny vízszög |
| 17 Turbo szennyaró | Alacsony vízfelhasználás |
| 13 Tisztítószertartály | Tisztítószerek használata |

● Csatolmányok felszerelése és levétele

(B ábra)

Fűvóka felszerelése

- Illessze rá a lándzsát **14** a szórófej fogójára **2**. Fordítsa el a lándzsát az óramutató járásával megegyező irányban, amíg az a helyére nem rögzül.
- Rögzítse rá a fűvókát **16/17** a lándzsára **14**. A fűvóka rögzül.

A fűvóka levétele

- Tartsa lenyomva a lándzsa **14** elülső végén lévő kioldógombot **15**.
- Húzza le a fűvókát **16/17** a lándzsáról **14**.
- Vegye le a lándzsát **14** a szórófej fogójáról **2**. Nyomja le, fordítsa el, majd húzza le a lándzsát.

A tisztítószertartály felrögzítése

- A lándzsa **14** levétele a szórófej fogójáról **2**: Nyomja le, fordítsa el, majd húzza le a lándzsát.

- Szerelje rá a tisztítószertartályt **13** a szórófej fogójára **2**. Fordítsa el rá a tisztítószertartályt az óramutató járásával megegyező irányba, amíg az a helyére nem rögzül.

A tisztítószertartály levétele

- A tisztítószertartály **13** levétele a szórófej fogójáról **2**: Nyomja le, fordítsa el, majd húzza le a lándzsát **14**.

● Használat

● A termék használata a tisztítószertartállyal

MEGJEGYZÉS

- ▶ A termék első használata előtt ismerkedjen meg a kezelőelemekkel.
- ▶ A terméket biológiailag lebomló anionos felületaktív anyagokon alapuló semleges tisztítószerral használja.
- ▶ Más tisztítószerek vagy vegyszerek használata ronthatja a termék biztonságát és kárt tehet benne. A termék ilyen jellegű károsodására a garancia nem vonatkozik.
- ▶ Vásároljon tisztítószert webshopunkban (lásd a „Pótalkatrészek/tartozékok” c. részt).
- ▶ A tisztítószertartályt **13** használat előtt fel kell tölteni tisztítószerral.
- ▶ A tisztítószert automatikusan szívódik ki a tisztítószertartályból **13**.

A tisztítószertartály feltöltése és kiürítése

- Csavarja le a zársapkát a fűvókával a tisztítószertartályról **13**.

- Töltse fel vagy ürítse ki a tisztítószertartályt [13].
- Csavarja rá a zársapkát a fúvókával a tisztítószertartályra [13].

● Bekapcsolás

⚠ FIGYELMEZTETÉS! Sérülés kockázata az akaratlan beindítás miatt!

- Az elektromos csatlakozót [19] csak akkor dugja be a konnektorba, ha a termék már teljes mértékben üzemkész.

⚠ FIGYELMEZTETÉS! Áramütés kockázata!

- A be-/kikapcsoló gombot [23] fordítsa 0 (ki) állásba. Húzza ki az elektromos csatlakozót [19] a konnektorból. Csatlakoztassa újra a vizet (lásd „A vízellátás biztosítása” c. részt).
- A nem megfelelő hosszabbítók veszélyesek lehetnek! Csak kültéri használatra alkalmas hosszabbítókat használjon. A csatlakozónak száraznak kell lennie, és azt a talaj felett kell elhelyezni. Javasolt egy kábeldob használata, amely a konnektort legalább 60 mm-re a talaj felett tartja.



⚠ FIGYELMEZTETÉS! Sérülés kockázata!

- A vízsugár indításakor ügyeljen a visszalökés erejére. Fennáll más személyek sérülésének veszélye. Gondoskodjon a biztonságos állásról. Tartsa meg a szórófej fogóját [2] erősen.

⚠ FIGYELEM! A termék sérülésének kockázata!

- Ne hagyja a terméket üresen járni. Ne üzemeltesse a terméket, ha a vízcsap el van zárva.

- Ellenőrizze, hogy a be-/kikapcsoló gomb [23] a 0 (ki) állásban van-e.
- Dugja be az elektromos csatlakozót [19] egy megfelelő konnektorba.
- Nyissa ki teljesen a vízcsapot.
- A be-/kikapcsoló gombot [23] fordítsa I (be) állásba. A motor egy rövid időre bekapcsol, amíg a szükséges nyomás létre nem jön. Ezután a motor leáll.
- A nagynyomású sugár elindítása:
 - Oldja ki a kapcsolókart [11] a gyerekszárrel [10]:

| A kapcsolókar [11] állása | A gyerekszár [10] iránya |
|--|--------------------------|
|  (Lezártva) | ← |
|  (Kinyitva) | → |
| * Hátulról nézve | |



- Nyomja meg a szórófej fogóján [2] lévő kapcsolókart [11]. A fúvóka megkezdí a nyomás alatti működést, és a motor bekapcsol.
- A nagynyomású sugár leállítás: Engedje el a kapcsolókart [11]. A termék fenntartja a magas nyomást.

● A működés megszakítása

⚠ FIGYELMEZTETÉS! Sérülés kockázata a nagynyomású sugár által!

- Mindig állítsa a kapcsolókart [11] lezárt állásba, ha szünetet tart.

- Engedje el a szórófej fogóján [2] lévő kapcsolókart [11].
- Ha a szórófej fogóját [2] lerakja: Zárolja a kapcsolókart [11] a gyerekszárrel [10]:

| A kapcsolókar [11] állása | A gyerekszár [10] iránya |
|--|--------------------------|
|  (Lezárva) | ← |
|  (Kioldva) | → |
| * Hátrólól nézve | |

- Hosszabb szünetek esetén: A be-/kikapcsoló gombot [23] fordítsa 0 (ki) állásba.
- Helyezze be a szórófej fogóját [2] a lándzsával [14] és a fúvókával [16]/[17] a szórófej fogójának tartójába [3].

● Légtelenítés

A bemeneti tömlő légtelenítése

- Zárja el a vízcsapot.
- Vegye le a termékről a bemeneti tömlőt (lásd „A vízellátás biztosítása” c. részt).

A termék légtelenítése

- A be-/kikapcsoló gombot [23] fordítsa I (be) állásba.
- Várja meg, amíg a nyomás létrejön, és a motor leáll.
- A be-/kikapcsoló gombot [23] fordítsa 0 (ki) állásba.
- Nyomja meg a szórófej fogóján [2] lévő kapcsolókart [11], amíg a nyomás létre nem jön.
- Ismételje meg az 1–4 lépéseket többször egymás után, amíg a levegő teljesen távozik a termékből.

● A használat befejezése

- Tisztítószerekkel végzett munka után: Öblítse át a terméket tiszta vízzel, amíg minden tisztítószert el nem távolít.

- Engedje el a kapcsolókart [11].
- A be-/kikapcsoló gombot [23] fordítsa 0 (ki) állásba.
- Zárja el a vízcsapot.
- Nyomja meg a szórófej fogóján [2] lévő kapcsolókart [11], amíg a nyomás létre nem jön.
- Húzza ki az elektromos csatlakozót [19] a konnektorból. Tekerje fel az elektromos vezetékét a tartóra [20].
- Válassza le a terméket a vízellátásról.

● Tisztítás és karbantartás

● Tisztítás

▲ FIGYELMEZTETÉS! Áramütés és sérülés kockázata az akaratlan beindítás miatt!

- ▶ A karbantartási és tisztítási munkák alatt gondoskodjon a biztonságáról. Kapcsolja ki a terméket és húzza ki az elektromos csatlakozót [19] a konnektorból.

▲ FIGYELEM! A termék sérülésének kockázata!

- ▶ A szakszerűtlen tisztítás a termék károsodását eredményezheti. Soha ne fröcsköljön a termékre vizet. Ne tisztítsa a terméket folyó víz alatt.
- ▶ Ne használjon maró hatású tisztítószereket vagy oldószereket.
- ▶ Tartsa a terméket mindig tisztán.

MEGJEGYZÉS

- ▶ Az ebben a használati útmutatóban nem említett javítási és karbantartási munkák elvégzését bízza ügyfélszolgálatunkra (lásd a „Szerviz” c. részt). Csak eredeti pótalkatrészeket használjon.

Tisztítás használat után

1. A be-/kikapcsoló gombot **23** fordítsa **0** (ki) állásba.
2. Húzza ki az elektromos csatlakozót **19** a konnektorból.
3. Tartsa a szellőzőnyílásokat tisztán és idegen tárgytól mentesen.
4. A terméket egy puha kefével vagy egy enyhén nedves ruhával tisztítsa.

A Standard-vario fúvóka tisztítása

MEGJEGYZÉS

- ▶ Ritka esetben: A Standard-vario fúvókát **16** idegen tárgyak eltömíthetik.

1. Vegye le a Standard-vario fúvókát **16** (lásd a „Csatolmányok felszerelése és levétele” c. részt).
2. Idegen tárgyak eltávolítása: Használja a fúvókatisztító tűt **25**.
3. Az idegen tárgyak eltávolításához öblítse át a Standard-vario fúvókát **16** vízzel.

A vízcsatlakozóban lévő szűrőbetét tisztítása

1. Vegye ki a csatlakozót **7** a vízcsatlakozóból **24**.
2. Vegye ki a szűrőbetétet **8** a vízcsatlakozóból **24**.
3. Tisztítsa meg a szűrőbetétet **8** folyó víz alatt.
4. Szerelje össze a szűrőbetétet **8** és a csatlakozót **7** fordított sorrendben.

● Karbantartás

MEGJEGYZÉS

- ▶ A termék nem igényel karbantartást.

Pótalkatrészek/tartozékok

- Ügyfeleink kompatibilis cserealkatrészeket a www.optimex-shop.com oldalról szerezhetnek.

- Ha nem tudja biztosan, hogy hol vásárolhat kompatibilis alkatrészeket, forduljon a Lidl-szerviz forródrótjához (lásd a „Szerviz” c. részt).

● Tárolás

⚠ FIGYELEM! A termék sérülésének kockázata!

- ▶ A termékben és a csatolmányokban a fagy kárt tehet, ha azokból nincs a víz teljesen kiürítve.

1. Ürítse ki a termékből a vizet teljesen:
 - Válassza le a terméket a vízellátásról.
 - Kapcsolja be a terméket legfeljebb 1 percre.
 - Nyomja meg a szórófej fogóján **2** lévő kapcsolókat **11**, amíg már nem távozik víz a szórófej fogójából vagy a csatolmányokból.
 - Kapcsolja ki a terméket.
2. Ürítse ki a vizet a csatolmányokból teljesen.
3. A csatolmányokat tárolja a számukra kijelölt tartóban **6/18/20**.
4. Vegye le a nagynyomású tömlőt **5**. Ürítse ki a nagynyomású tömlőt.
5. Tárolja a nagynyomású tömlőt **5** és az elektromos vezetékét **19** a számukra kijelölt tartóban **9/20**.
6. A termék és a csatolmányok tárolási helye legyen:
 - tiszta
 - száraz
 - porvédett
 - jégmentes
 - gyermekektől elzárt

● Hibaelhárítás

| Probléma | Lehetséges ok | Megoldás |
|-----------------------------------|--|---|
| A termék nem indul. | A termék nincs bekapcsolva. | A be-/kikapcsoló gombot [23] fordítsa I (be) állásba. |
| | Az elektromos csatlakozó [19] nincs bedugva a konnektorba. | Dugja be az elektromos csatlakozót [19] a konnektorba. Ellenőrizze a konnektort, az elektromos vezetékét [19] és a csatlakozóját, és szükség esetén javíttassa meg egy villamosági szakemberrel. |
| | Az áramellátás nem megfelelő. | Ellenőrizze, hogy az áramellátás megfelel a termék adattábláján feltüntetett értékeknek. |
| A termék nem szállít vizet. | A termékben légbuborékok vannak. | Kapcsolja ki a terméket és nyomja le a kapcsolókart [11]. Légtelenítse a terméket és a bemeneti tömlőt (lásd a „Légtelenítés” c. részt). |
| A termékben nem jön létre nyomás. | A termékben légbuborékok vannak. | Ellenőrizze a vízellátást. |
| | A vízellátásban nyomásvesztés van. | |
| A termékből víz folyik ki. | A csatlakozók nincsenek megfelelően összeszerelve. | Kapcsolja ki a terméket és húzza ki az elektromos csatlakozót [19] a konnektorból. Csatlakoztassa újra a terméket a vízellátáshoz (lásd „A vízellátás biztosítása” c. részt). |
| | A vízcsatlakozó [24] szivárog. | Kapcsolja ki a terméket és húzza ki az elektromos csatlakozót [19] a konnektorból. Cserélje ki a csatlakozót [7] a vízcsatlakozón [24] a tömítőgyűrűvel együtt (lásd a „Pótalkatrészek/tartozékok” c. részt). |
| A nyomás erősen ingadozik. | A Standard-vario fűvóka [16] szennyezett, vagy el van tömődve. | Tisztítsa meg a Standard-vario fűvókát [16], és távolítsa el az idegen tárgyakat, ha szükséges (lásd „A Standard-vario fűvóka tisztítása” c. részt). |

● Mentésítés

A csomagolás környezetbarát anyagokból készült, amelyeket a helyi újrahasznosító helyeken adhat le ártalmatlanítás céljából.



A hulladék elkülönítéséhez vegye figyelembe a csomagolóanyagokon található jelzéseket. Ezek rövidítéseket (a) és számokat (b)

tartalmaznak a következő jelentéssel: 1–7: műanyagok/ 20–22: papír és karton/80–98: kötőanyagok.

Termék:

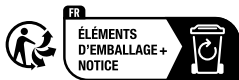

Points de collecte sur www.quefairemedesdechets.fr
Privilégiez la réparation ou le don de votre appareil !

A termék, beleértve a tartozékokat és a csomagolóanyagokat is, újrahasznosítható, és a gyártó kiterjesztett felelőssége alá tartozik. A jobb hulladékkezelés érdekében az ábrán látható információk (szortírozási információk) alapján külön ártalmatlanítsa őket.

A Triman-logó csak Franciaországra vonatkozik.



A kiszolgált termék megsemmisítési lehetőségeiről lakóhelye illetékes önkormányzatánál tájékozódhat.



A környezete érdekében, ne dobja a kiszolgált terméket a háztartási szemétkébe, hanem adja le szakszerű ártalmatlanításra. A gyűjtőhelyekről és azok nyitvatartási idejéről az illetékes önkormányzatnál tájékozódhat.

● Garancia

A terméket gondosan, szigorú minőségi előírások betartásával gyártottuk, és a szállítás előtt gondosan ellenőriztük. Anyag- vagy gyártási hibák esetén a termék eladójával szemben törvényes jogok illetik meg. Az Ön törvényes jogait az általunk alább meghatározott garancia semmilyen módon nem korlátozza.

Erre a termékre 3 év garanciát adunk a vásárlás dátumától számítva. A garancia idő a vásárlás dátumával kezdődik. Biztonságos helyen őrizze meg az eredeti vásárlói bizonylatot, mert ez a dokumentum szükséges a vásárlás bizonyításához.

A vásárláskor fennálló károkat és hiányosságokat a termék kicsomagolása után haladéktalanul jelezzék.

Ha ezen a terméken a vásárlástól számított 3 éven belül anyag- vagy gyártási hibát észlel, választásunk szerint ingyenesen megjavítjuk vagy kicseréljük a terméket. A garancia idő nem hosszabbodik meg a helyette nyújtott szavatossági igény által. Ez a kicserélt vagy javított alkatrészekre is érvényes.

A garancia megszűnik, ha a terméket megrongálták, ill. nem szakszerűen kezelték vagy végezték a karbantartást.

A garancia az anyag- és gyártási hibákra vonatkozik. Ez a garancia nem terjed ki azokra a termékalkatrészekre, amelyek normál kopásnak vannak kitéve, és ezért gyorsan kopó alkatrésznek minősülnek (pl. elemekre, tömlőkre, tintapatronokra), illetve a törékeny alkatrészek sérülésére, pl. kapcsolókra vagy üveg alkatrészekre.

● Garanciális ügyek lebonyolítása

Megkeresése gyors feldolgozásához kérjük, kövesse az alábbi utasításokat:

Megkeresés esetén kérjük, mindig készítse elő a pénztárblokkot és a termékszámot (IAN 496461_2504) a vásárlás igazolására.

A termékszámot kérjük, olvassa le a típus tábláról, a terméken elhelyezett gravírozásból, az útmutató címlapjáról (alul a bal oldalon), vagy a termék hátsó vagy alsó oldalán található matricáról.

Működési hiba vagy egyéb hiányosság fellépése esetén először vegye fel a kapcsolatot a következőkben felsorolt szervizek valamelyikével telefonon, vagy e-mailen.

A hibásnak ítélt terméket a pénztárblokk és a hiba leírásának és keletkezési idejének megjelölésével, díjmentesen küldheti el az Ön számára kijelölt szerviz címére.



A parkside-diy.com oldalon ezt és számos további kézikönyvet tud megtekinteni és letölteni. Ezzel a QR-kóddal közvetlenül a parkside-diy.com oldalra jut. Válassza ki az országot, és a keresőfelületen keresse meg a használati útmutatókat. A termékszám (IAN) 496461_2504 beírásával juthat el az Ön termékének használati útmutatójához.

● Szerviz

Szerviz Magyarország

Tel.: 0680021647

A formanyomtatvány itt elérhető:

parkside-diy.com

IAN 496461_2504

● EU-megfelelőségi nyilatkozat

EU-MEGFELELŐSÉGI NYILATKOZAT (496461_2504. sz.)

IAN: 496461_2504
Termékazonosító: "PARKSIDE" Magasnyomású tisztító
Típuszám: HG12096

A fent ismertetett nyilatkozat tárgya megfelel a vonatkozó uniós harmonizációs jogszabálynak:

| |
|--|
| 2006/42/EK irányelve |
| 2000/14/EK irányelve |
| 2014/30/EU irányelve |
| 2011/65/EU irányelve az összes kapcsolódó módosítással |

Az alkalmazott harmonizált szabványokra hivatkozás vagy az azokra az egyéb műszaki leírásokra való hivatkozás, amelyekkel kapcsolatban megfeleléségi nyilatkozatot tettek:

| Szám / vonatkozó részek |
|-------------------------------|
| 2006/42/EK irányelve |
| EN 60335-1:2012/A16:2023 |
| EN 60335-2-79:2012 |
| EN 62233:2008 |
| 2014/30/EU irányelve |
| EN IEC 55014-1:2021 |
| EN IEC 55014-2:2021 |
| EN IEC 61000-3-2:2019/A1:2021 |
| EN 61000-3-3:2013/A2:2021 |

A fent ismertetett nyilatkozat tárgya megfelel az egyes veszélyes anyagok elektromos és elektronikus berendezésekben való alkalmazásának korlátozásáról szóló, 2011. június 8-i 2011/65 / EU európai parlamenti és tanácsi irányelvnek:

| Szám / vonatkozó részek |
|-------------------------|
| EN IEC 63000:2018 |

Megfelelőség-értékelési eljárás/ adott esetben az értesített szerv neve és címe: EN ISO 3744:1995, Point 27 Part B Annex III EU-RL 2000/14/EC, TÜV SÜD China

Mért hangteljesítményszint a típust képviselő egyetlen berendezésen: 80.1 dB(A)

A berendezés szavatolt hangteljesítményszintje: 83 dB(A)

A műszaki dokumentáció tulajdonosa: OWIM GmbH & Co.KG

A nyilatkozatot a nevében és megbízásában írták alá:

OWIM GmbH & Co. KG, Stiftsbergstraße 1, 74167 Neckarsulm, Németország

A jelen megfeleléségi nyilatkozatot a gyártó kizárólagos felelősségére bocsátják ki.

Az eredeti megfeleléségi nyilatkozat fordítása

Neckarsulm
Hely

07.07.2025
Dátum

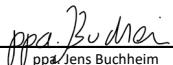
ppa. Jens Buchheim
meghatalmazott aláíró

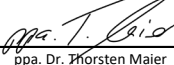
ppa. Dr. Thorsten Maier
meghatalmazott aláíró

HU



HU 205