

ÉTAGÈRE POUR MACHINE À LAVER

FR BE

ÉTAGÈRE POUR MACHINE À LAVER

Instructions de montage et consignes de sécurité

NL BE

WASMACHINE-BOVENBOUWREK

Montage- en veiligheidsinstructies

DE AT CH

WASCHMASCHINEN-ÜBERBAUREGAL

Montage- und Sicherheitshinweise



IAN 459479_2401

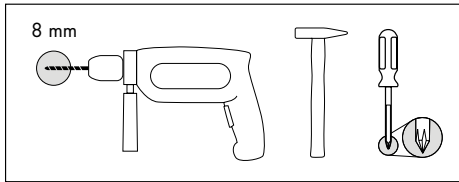

FR/BE	Étagère pour machine à laver Instructions de montage et consignes de sécurité	5
NL/BE	Wasmachine-bovenbouwrek Montage- en veiligheidsinstructies	10
DE/AT/CH	Waschmaschinen-Überbauregal Montage- und Sicherheitshinweise	15

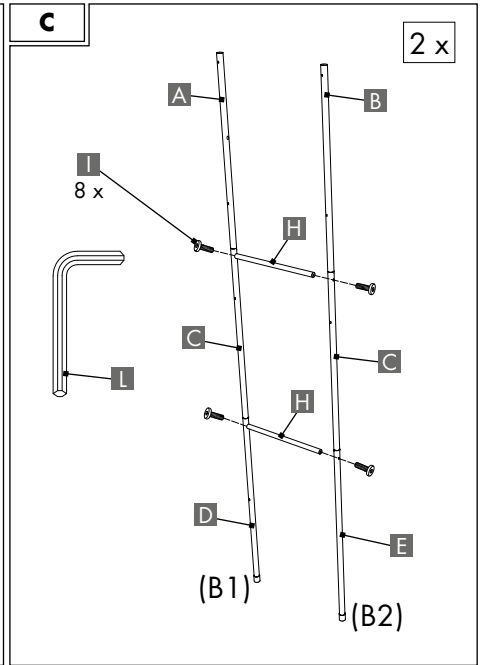
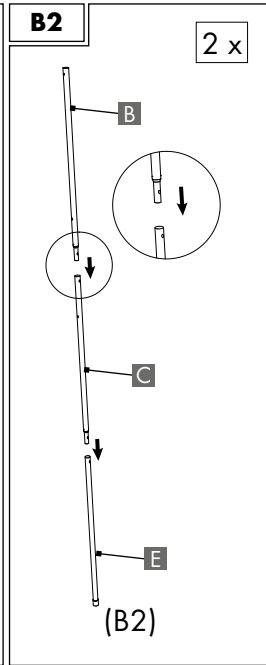
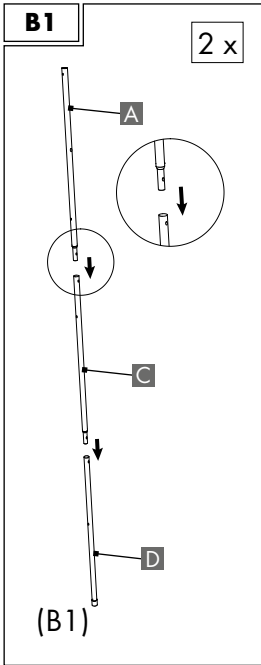
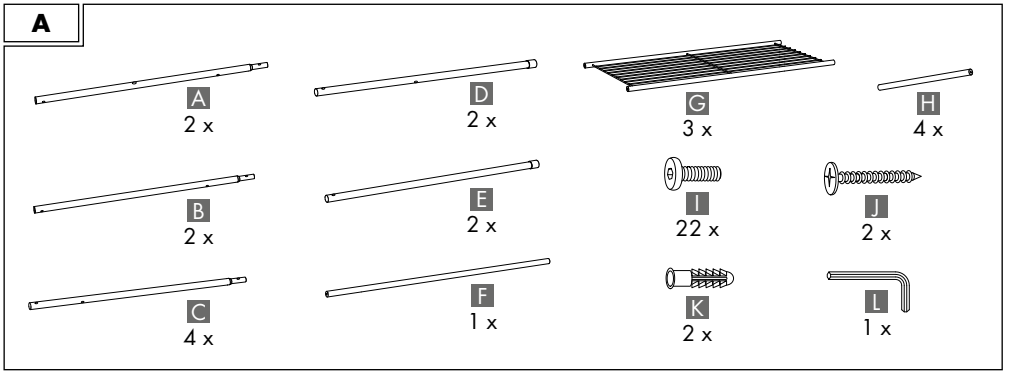

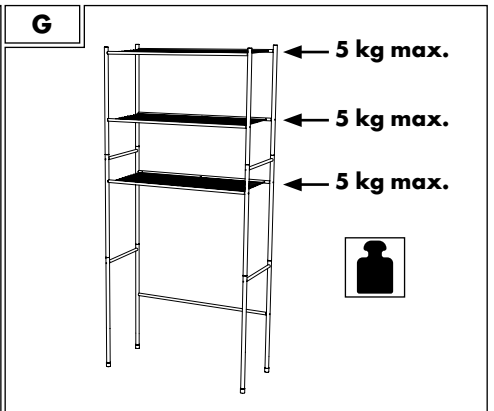
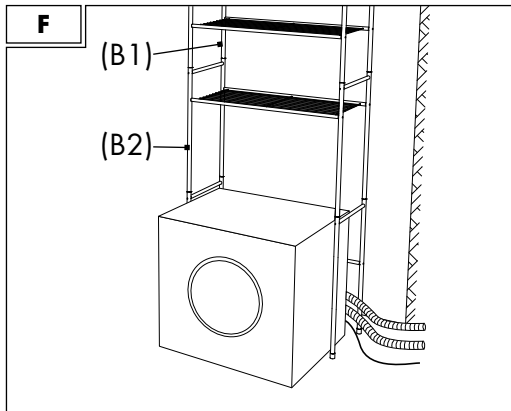
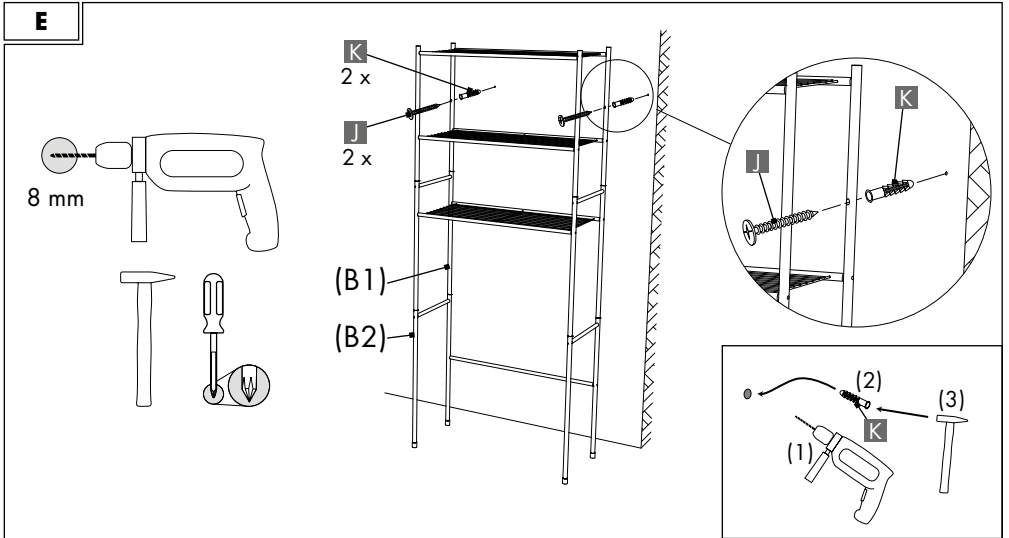
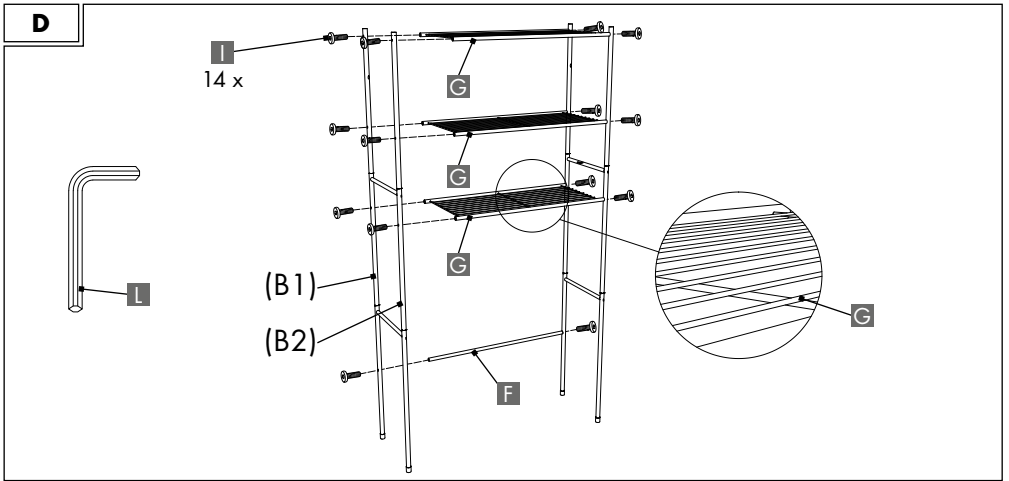

ÉTAGÈRE POUR MACHINE À LAVER

Instructions de montage et consignes de sécurité

1. Introduction	5
2. Sécurité	5
3. Étendue de la livraison (Fig. A).....	5
4. Caractéristiques techniques.....	6
5. Consignes de sécurité.....	6
6. Montage	6
7. Fixation du produit au mur	6
8. Consignes de nettoyage et d'entretien.....	7
9. Élimination.....	7
10. Garantie.....	7
11. Distributeur.....	9
12. Adresse du service	9

1. Introduction

Félicitations !

Vous avez acheté un produit de haute qualité. Avant la première utilisation, il convient de se familiariser avec le produit. Pour cela, lire attentivement la notice de montage ci-dessous. Avant d'utiliser le produit, se familiariser avec toutes les consignes d'utilisation et de sécurité. Utiliser uniquement le produit comme décrit et pour les domaines d'utilisation indiqués. Conserver cette notice de montage pour référence future. En cas de transmission du produit à des tiers, leur remettre également tous les documents correspondants.

La Étagère pour machine à laver est désignée ci-après par produit.

Légende

Les symboles et mots de signalisation suivants sont utilisés dans les instructions de montage, sur le produit ou sur l'emballage.

▲ AVERTISSEMENT !

Ce mot-clé désigne un danger à risque élevé pouvant entraîner de graves blessures ou même la mort s'il n'est pas évité.

▲ PRUDENCE !

Ce mot-clé désigne un danger à risque faible pouvant entraîner des blessures modérées à mineures s'il n'est pas évité.

REMARQUE !

Ce symbole indique un risque de dommages matériels ou vous fournit des informations supplémentaires utiles concernant l'utilisation.



Ce symbole donne des informations supplémentaires importantes.



Ce symbole désigne un numéro d'identification pour les produits.



Ce symbole indique que le produit dispose de pieds qui protègent le sol.



Ce symbole indique que du matériel de montage et des instructions sont inclus.



Ce symbole indique le poids de charge maximal.



Ces symboles vous informent à propos de l'élimination de l'emballage et du produit.



2. Sécurité

Utilisation conforme

L'article n'est pas destiné à une utilisation industrielle. Toute utilisation ou modification de l'article est considérée comme non conforme et peut entraîner des risques tels que des blessures et des détériorations. Le responsable de la mise sur le marché décline toute responsabilité pour les dommages qui résulteraient d'une utilisation non conforme.



Le produit est exclusivement destiné à une utilisation en intérieur.

3. Étendue de la livraison (Fig. A)

- 2x barre de tête **A**
- 2x barre de tête **B**
- 4x barre médiane **C**
- 2x barre de pied **D**
- 2x barre de pied **E**
- 1x barre transversale **F**
- 3x tablette d'étagère **G**
- 4x barre latérale **H**
- 22x vis à six pans creux **I**
- 2x vis cruciforme **J**
- 2x chevilles **K**
- 1x clé Allen **L**
- 1x instructions de montage et consignes de sécurité (sans Fig.)

4. Caractéristiques techniques

Type : Étagère pour machine à laver

IAN : 459479_2401

N° Tradix : 459479-24-A, -B

Modèle blanc : 459479-24-A

OU

modèle gris : 459479-24-B

Cotes : env. 66 x 162 x 30 cm (l x h x p)

Matériau : métal thermolaqué

Date de production : 05/2024

Garantie: 3 ans

5. Consignes de sécurité

⚠ AVERTISSEMENT !

Risque de blessure et d'étouffement !



Les enfants peuvent se blesser ou bien s'étouffer s'ils jouent avec le produit ou son emballage !

- Ne pas laisser jouer les enfants avec le produit ou l'emballage.
- Surveiller les enfants se trouvant à proximité du produit.
- Conserver le produit et l'emballage hors de portée des enfants.

⚠ AVERTISSEMENT !

Danger de mort !



N'effectuer aucun percement avant de vérifier l'absence de câbles électriques, de conduites de gaz ou d'eau aux emplacements prévus ! Il y a danger de mort !

- En effet, des dommages sur des câbles électriques et sur des conduites de gaz ou d'eau peuvent donner lieu à des situations dangereuses ! Utiliser des détecteurs appropriés pour déceler la présence éventuelle de conduites cachées dans la zone de travail.

⚠ AVERTISSEMENT !

Risque de blessures !

Sécuriser le produit pour qu'il ne se renverse pas ! Il y a risque de blessures par coincement !

- Il est absolument nécessaire de fixer le produit à un mur en utilisant les vis cruciformes **J** et les chevilles **K** fournies. Le produit risquerait sinon de se renverser et de blesser des enfants par exemple.
- Placer le produit sur un support plan.

⚠ AVERTISSEMENT !

Risque de blessures !

Un produit défectueux ne doit pas être utilisé ! Il y a risque de blessures !

- Ne pas utiliser le produit en cas de dysfonctionnement, de dommage ou de défauts.
- Toute réparation non correctement effectuée risque de provoquer de graves blessures pour l'utilisateur.

6. Montage

1. Retirer tous les matériaux d'emballage.
2. Vérifier que toutes les pièces sont au complet et non endommagées.
Si ce n'est pas le cas, contacter l'adresse de service indiquée.
3. Positionner les pièces détachées comme indiqué à la **Fig. A**.
4. Monter le produit comme décrit aux **Fig. B1** à **Fig. D**.

REMARQUE !

- Serrer les vis à six pans creux **I** à fond une fois que toutes les pièces sont montées.
- Ne pas visser les vis à six pans creux **I** au-delà du couple de serrage !

7. Fixation du produit au mur

⚠ AVERTISSEMENT !

Risque de blessures !

Avant de se mettre au travail, vérifier l'appartenance du mur à la fixation du produit. Il y a risque de blessures !

- Les vis cruciformes **J** et chevilles livrées ne sont pas adaptées à tous types de murs, par ex. plaquâtre. Dans pareil cas, se procurer les vis et les chevilles appropriées dans le commerce spécialisé.

REMARQUE !

Le produit est conçu en tant que superstructure d'une machine à laver. Avant de fixer le produit au mur derrière la machine à laver, procéder comme suit :

1. Arrêter la machine à laver.
2. Débrancher la machine à laver du réseau électrique.
3. Fermer la conduite d'alimentation en eau de la machine à laver.
4. Tirer la machine à laver vers l'avant pour qu'elle

soit éloignée du mur.

- Positionner le produit sur le mur, au centre, derrière la machine à laver.

REMARQUE !

S'assurer que les flexibles et que le câble électrique de la machine à laver sont positionnés librement entre la barre avant (B2) et la barre arrière (B1) soient libres, voir **Fig. F**.

REMARQUE !

En cas de doutes en ce qui concerne la manipulation de la machine à laver, faire appel à un spécialiste !

REMARQUE !

Pour fixer le produit sur un mur, il faut utiliser une perceuse avec un foret de 8 mm, un tournevis cruciforme et un marteau.

- Fixer le produit comme indiqué à la **Fig. E**.
- Repousser la machine à laver entre le produit fixé au mur.

REMARQUE !

Veiller à ce que les flexibles et à ce que le câble électrique de la machine à laver ne sont pas coincés !

- Ouvrir l'alimentation en eau.
- Rebrancher la machine à laver sur le réseau électrique.

La machine à laver peut dès à présent être redémarrée.

⚠ PRUDENCE !

Risque de blessures !

Les étagères ne doivent pas être surchargées. Il y a risque de blessures !

- Ne charger les tablettes de l'étagère **G** qu'avec la charge maximale admissible indiquée, voir **Fig. G**.

8. Consignes de nettoyage et d'entretien

REMARQUE !

Danger de dégât matériel !

- Nettoyer exclusivement avec un chiffon humide
- Utiliser uniquement un nettoyant un détergent doux
- Ne pas utiliser de produits nettoyants ou de produits chimiques agressifs

- Ne pas utiliser d'outils tranchants tels que des spatules ou similaires, ils peuvent endommager la surface

9. Élimination

Élimination de l'emballage



L'emballage et le mode d'emploi sont composés de matériaux respectueux de l'environnement que vous pouvez éliminer dans les centres de recyclage locaux.

Élimination du produit



Le produit ne doit pas être éliminé avec les déchets ménagers. Pour connaître les possibilités d'élimination du produit, veuillez vous renseigner auprès de votre administration communale/municipale ou de votre filiale Lidl.



Le produit est recyclable, soumis à la responsabilité élargie du fabricant et collecté séparément.

10. Garantie

Chère cliente, Cher client, vous recevez trois ans de garantie sur ce produit à compter de la date d'achat. Des droits légaux vous reviennent contre le vendeur en cas de vices de ce produit. Ces droits légaux ne sont pas limités par notre garantie présentée ci-après.

Conditions de garantie

La période de garantie commence à partir de la date d'achat. Veuillez bien conserver le ticket de caisse original. Ce document est requis comme justificatif d'achat.

En cas d'apparition d'un vice de matériel ou de fabrication dans les trois ans suivant la date d'achat de ce produit, nous nous chargeons, selon notre choix, de réparer ou de remplacer le produit et ce, gratuitement pour vous. La prestation de garantie présuppose la présentation du produit défectueux et du justificatif d'achat (ticket de caisse) et la description succincte écrite du vice et de la date de son apparition. Si un défaut est couvert par notre garantie, vous recevez le produit réparé ou un nouveau produit. La réparation ou le remplacement du produit n'entraîne pas le début d'une nouvelle période de garantie.

Durée de garantie et droits de garantie légaux

La durée de garantie n'est pas prolongée par une action en garantie. Ceci s'applique également aux pièces remplacées et réparées. Les dommages et défauts existant éventuellement déjà au moment de l'achat doivent être signalés immédiatement après le déballage. Les réparations effectuées après la fin de la durée de garantie sont facturées.

Étendue de la garantie

L'appareil a été soigneusement fabriqué selon des directives de qualité strictes et scrupuleusement testé avant la livraison. La garantie s'applique aux défauts de matériel ou de fabrication. Cette garantie ne couvre pas les pièces du produit soumises à l'usure normale et peuvent donc être considérées comme des pièces d'usure ni les dommages causés aux pièces fragiles telles que les interrupteurs ou le verre. Cette garantie est annulée si le produit a été endommagé, mal utilisé ou entretenu. Pour une utilisation correcte du produit, toutes les consignes spécifiées dans ce mode d'emploi doivent être strictement respectées. Toute utilisation ou action que le mode d'emploi déconseille ou contre laquelle il met en garde doit être évitée.

Le produit est destiné uniquement à un usage privé et non-commercial. La garantie expire en cas d'utilisation incorrecte et abusive, d'usage de la force et en cas d'interventions non effectuées par notre service après-vente agréé.

Traitement en cas de réclamation au titre de la garantie

Afin d'assurer un traitement rapide de votre demande, veuillez suivre les instructions ci-dessous :

- Pour toutes vos demandes, veuillez conserver à disposition le ticket de caisse et le numéro d'article (IAN) 459479_2401 comme preuve d'achat.
- Le numéro d'article se trouve sur la plaque signalétique du produit, gravée sur le produit, sur la page d'ouverture de votre mode d'emploi ou sur l'autocollant au dos ou en bas du produit.
- En cas de dysfonctionnement ou d'autres défauts, veuillez contacter le service après-vente indiqué ci-dessous par téléphone ou par e-mail.
- Vous pouvez retourner gratuitement un produit ayant été enregistré comme défectueux à l'adresse du service après-vente communiqué, en joignant le justificatif d'achat (ticket de caisse) et une indication de la nature du défaut et du moment où il s'est produit.

Sur www.lidl-service.com, vous pouvez télécharger le présent mode d'emploi ainsi que de nombreux autres manuels, vidéos de produits et logiciels d'installation.



Ce code QR vous amène directement à la page du service après-vente Lidl (www.lidl-service.com) et votre mode d'emploi peut être ouvert en entrant le numéro d'article (IAN) 459479_2401.

Article L217-16 du Code de la consommation

Lorsque l'acheteur demande au vendeur, pendant le cours de la garantie commerciale qui lui a été consentie lors de l'acquisition ou de la réparation d'un bien meuble, une remise en état couverte par la garantie, toute période d'immobilisation d'au moins sept jours vient s'ajouter à la durée de la garantie qui restait à courir. Cette période court à compter de la demande d'intervention de l'acheteur ou de la mise à disposition pour réparation du bien en cause, si cette mise à disposition est postérieure à la demande d'intervention.

Indépendamment de la garantie commerciale souscrite, le vendeur reste tenu des défauts de conformité du bien et des vices rédhibitoires dans les conditions prévues aux articles L217-4 à L217-13 du Code de la consommation et aux articles 1641 à 1648 et 2232 du Code Civil.

Article L217-4 du Code de la consommation

Le vendeur livre un bien conforme au contrat et répond des défauts de conformité existant lors de la délivrance.

Il répond également des défauts de conformité résultant de l'emballage, des instructions de montage ou de l'installation lorsque celle-ci a été mise à sa charge par le contrat ou a été réalisée sous sa responsabilité.

Article L217-5 du Code de la consommation

Le bien est conforme au contrat :

- 1° S'il est propre à l'usage habituellement attendu d'un bien semblable et, le cas échéant :
 - s'il correspond à la description donnée par le vendeur et possède les qualités que celui-ci a présentées à l'acheteur sous forme d'échantillon ou de modèle ;
 - s'il présente les qualités qu'un acheteur peut légitimement attendre eu égard aux déclarations publiques faites par le vendeur, par le producteur ou par son

représentant, notamment dans la publicité ou l'étiquetage ;

- 2° Ou s'il présente les caractéristiques définies d'un commun accord par les parties ou être propre à tout usage spécial recherché par l'acheteur, porté à la connaissance du vendeur et que ce dernier a accepté.

Article L217-12 du Code de la consommation

L'action résultant du défaut de conformité se prescrit par deux ans à compter de la délivrance du bien.

Article 1641 du Code civil

Le vendeur est tenu de la garantie à raison des défauts cachés de la chose vendue qui la rendent impropre à l'usage auquel on la destine, ou qui diminuent tellement cet usage que l'acheteur ne l'aurait pas acquise, ou n'en aurait donné qu'un moindre prix, s'il les avait connus.

Article 1648 1er alinéa du Code civil

L'action résultant des vices rédhibitoires doit être intentée par l'acquéreur dans un délai de deux ans à compter de la découverte du vice.

Les pièces détachées indispensables à l'utilisation du produit sont disponibles pendant la durée de la garantie du produit.

11. Distributeur

TRADIX GmbH & Co. KG
Schwanheimer Str. 132
DE-64625 Bensheim / GERMANY

12. Adresse du service

TRADIX SERVICE-CENTER
c/o Teknihall Benelux bvba
Brusselstraat 33
BE-2321 MEER / BELGIQUE

Hotline: 00800 / 30012001 (gratuit, différent pour la téléphonie mobile)

E-Mail: tradix-fr@teknihall.com

E-Mail: tradix-be@teknihall.com

05/2024

Num. D'art. Tradix: 459479-24-A, -B

IAN 459479_2401

WASMACHINE-BOVENBOUWREK

Montage- en veiligheidsinstructies

1. Inleiding	10
2. Veiligheid	10
3. Leveringsomvang (afb. A)	10
4. Technische gegevens	11
5. Veiligheidsinstructies	11
6. Montage	11
7. Product aan de wand bevestigen	11
8. Reinigings- & verzorgingsinstructies	12
9. Afvalverwerking	12
10. Garantie	12
11. Distributeur	14
12. Serviceadressen	14

1. Inleiding

Van harte gefeliciteerd!

Met uw aankoop hebt u voor een hoogwaardig product gekozen. Maak uzelf vertrouwd met het product voordat u het voor de eerste keer gebruikt. Om dit te doen, leest u de volgende montagehandleiding aandachtig door. Voordat u het product in gebruik neemt, dient u zich vertrouwd te maken met alle bedienings- en veiligheidsinstructies. Gebruik het product alleen zoals beschreven en voor de gespecificeerde toepassingsgebieden. Berg deze montagehandleiding goed op. Overhandig alle documenten als u het product aan derden doorgeeft.

Hierna wordt het Wasmachine-bovenbouwrek product genoemd.

Tekentoelichting

De volgende symbolen en signaalwoorden worden in deze montagehandleiding op de product of op de verpakking gebruikt.

⚠ WAARSCHUWING!

Dit signaalsymbool/-woord betekent een gevaar met een hoog risico dat, indien niet voorkomen, de dood of ernstig letsel tot gevolg kan hebben.

⚠ VOORZICHTIG!

Dit signaalsymbool/-woord betekent een gevaar met een laag risico dat, indien niet voorkomen, licht of matig letsel tot gevolg kan hebben.

LET OP!

Dit signaalwoord waarschuwt voor mogelijke materiele schade of geeft u nuttige aanvullende informatie over het gebruik.



Dit symbool geeft verdere informatie aan.



Dit symbool betekent een identificatienummer voor producten.



Dit symbool geeft aan dat het product voeten heeft die zacht zijn voor de vloer.



Dit symbool geeft aan dat er montage materiaal en instructies worden meegeleverd.



Dit symbool biedt informatie over het maximaal belastbare gewicht.



Deze symbolen informeren u over het afvoeren van verpakkingen en producten.



2. Veiligheid

Gebruik voor het beoogde doel

Het product is niet bestemd voor commercieel gebruik. Elk ander gebruik of elke andere wijziging van het product wordt beschouwd als niet voor het beoogde doel en kan leiden tot risico's zoals letsel en schade. Voor schade die het gevolg is van gebruik dat niet voor het beoogde doel is, is de distributeur niet aansprakelijk.



Het product is uitsluitend bestemd voor gebruik binnenshuis.

3. Leveringsomvang (afb. A)

- 2x kopstang **A**
- 2x kopstang **B**
- 4x middenstang **C**
- 2x voetstang **D**
- 2x voetstang **E**
- 1x dwarssteun **F**
- 3x plank **G**
- 4x zijsteun **H**
- 22x inbusschroef **I**
- 2x kruiskopschroef **J**
- 2x plug **K**
- 1x inbussleutel **L**
- 1x montage- en veiligheidsinstructies (zonder afb.)

4. Technische gegevens

Type: Wasmachine-bovenbouwrek

IAN: 459479_2401

Tradix-nr.: 459479-24-A, -B

Wit model: 459479-24-A

OF

Grijs model: 459479-24-B

Afmetingen: ca. 66 x 162 x 30 cm (B x H x D)

Materiaal: Gepoedercoat metaal H x T)

Material: Metall pulverbeschichted

Productiedatum: 05/2024

Garantie: 3 jaar

5. Veiligheidsinstructies

⚠ WAARSCHUWING!

Gevaar voor verwonding en verstikking!



Als kinderen met het product of de verpakking spelen, kunnen ze zich verwonden of stikken!

- Laat geen kinderen met het product of verpakking spelen.
- Houd toezicht op kinderen in de buurt van het product.
- Berg zowel het product als de verpakking buiten het bereik van kinderen op.

⚠ WAARSCHUWING!

Levensgevaar!



Niet boren zonder eerst de voorzienbare plaatsen op elektriciteits-, gas- of waterleidingen te controleren! Er bestaat levensgevaar!

- Schade aan elektriciteits-, gas- of waterleidingen kan gevaarlijke situaties veroorzaken! Gebruik geschikte detectoren om te bepalen of er verborgen leidingen in het werkgebied aanwezig zijn.

⚠ WAARSCHUWING!

Letselgevaar!

Beveilig het product tegen omvallen! Er bestaat letselgevaar door elektrische schokken!

- Het is absoluut noodzakelijk om het product met de meegeleverde kruiskopschroeven **I** en pluggen **K** aan de wand te bevestigen. Het product kan omvallen en bijv. kinderen verwonden.
- Leg het product op een geschikte ondergrond.

⚠ WAARSCHUWING!

Letselgevaar!

Er mag geen defect product worden gebruikt! Er bestaat letselgevaar!

- Gebruik het product niet in geval van functionele storingen, schade of defecten.
- Ondeskundige reparaties kunnen aanzienlijk gevaar voor gebruikers met zich meebrengen.

6. Montage

1. Verwijder al het verpakkingsmateriaal.
2. Controleer of alle onderdelen aanwezig en onbeschadigd zijn.
Als dit niet het geval is, neem dan contact op met het opgegeven serviceadres.
3. Plaats de afzonderlijke onderdelen zoals in **afb. A** afgebeeld.
4. Monteer het product zoals in **afb. B1** tot **afb. D** weergegeven.

LET OP!

- Draai de inbusschroeven **I** pas vast aan nadat alle onderdelen zijn gemonteerd.
- Draai de inbusschroeven **I** niet te strak aan!

7. Product aan de wand bevestigen

⚠ WAARSCHUWING!

Letselgevaar!

Controleer eerst of de wand geschikt is voor de bevestiging van het product. Er bestaat letselgevaar!

- De meegeleverde kruiskopschroeven **I** en pluggen **K** zijn niet voor elk wandmateriaal geschikt, zoals gipskartonplaten. Zorg dat u in dit geval de juiste schroeven en pluggen bij een gespecialiseerde markt kunt bestellen.

LET OP!

Het product is bedoeld als bovenbouw van een wasmachine. Voordat u het product aan de wand achter de wasmachine bevestigt, gaat u als volgt te werk:

1. Zet de wasmachine uit.
2. Ontkoppel de wasmachine van het stroomnet.
3. Sluit de watertoevoer op de wasmachine aan.
4. Trek de wasmachine aan de voorkant van de wand af.
5. Zet het product in het midden tegen de muur achter de wasmachine.

LET OP!

Let erop dat de slangen en de stroomkabel van de wasmachine vrij liggen tussen de voorste stang (B2) en de achterste stang (B1), zie **afb. F**.

LET OP!

Als u twijfelt over het gebruik van de wasmachine, raadpleeg dan een specialist!

LET OP!

Om het product aan de wand te bevestigen, heeft u een boormachine met 8 mm boorgaten, een kruiskopschroevendraaier en een hamer nodig.

6. Bevestig het product zoals in **afb. E** weergegeven.
7. Schuif de wasmachine terug tussen het product dat aan de wand is bevestigd.

LET OP!

Let erop dat de slangen en de stroomkabel van de wasmachine niet bekneld raken!

8. Open de watertoevoer.
9. Sluit de wasmachine weer op het stroomnet aan. Nu kunt u de wasmachine weer aanzetten.

⚠️ VOORZICHTIG!**Letselgevaar!**

De planken mogen niet overbelast worden. Er bestaat letselgevaar!

- Belast de planken  slechts tot het maximale gewicht zoals in **afb. G** weergegeven.

8. Reinigings- & verzorgingsinstructies**LET OP!****Gevaar voor materiële schade!**

- alleen met een vochtige doek schoonmaken
- gebruik alleen een mild schoonmaakmiddel
- geen agressieve schoonmaakmiddelen of chemicaliën gebruiken
- gebruik geen scherpe voorwerpen, zoals spatels en dergelijke, omdat hierdoor het oppervlak kan worden beschadigd.

**9. Afvalverwerking
Verpakking weggooien**

De verpakking en de gebruiksaanwijzing zijn gemaakt van milieuvriendelijke materialen die u kunt weggooien bij uw lokale recyclingfaciliteiten.

Product afvoeren

Het product mag niet worden weggegooid in het gewone huishoudelijke afval. Neem voor informatie over de verwijderingsmogelijkheden van het product contact op met uw gemeente of uw Lidl-filiaal.



Het product is recycleerbaar, valt onder de uitgebreide producentenverantwoordelijkheid en wordt gescheiden ingezameld.

10. Garantie

Beste klant, u ontvangt op dit product een garantie van 3 jaar vanaf de datum van aankoop. In geval van defecten in dit product, kunt u uw wettelijke rechten ten opzichte van de verkoper van het product uitoefenen. Deze wettelijke rechten worden door onze onderstaande garantie niet beperkt.

Garantievoorwaarden

De garantieperiode begint vanaf de datum van aankoop. Bewaar zorgvuldig het originele kassaticket. Dit document is nodig als bewijs van aankoop.

Als er binnen drie jaar na de aankoopdatum van dit product defecten in het materiaal of in de fabricage optreden, want wordt het product door ons - naar eigen oordeel - gratis gerepareerd of vervangen. Deze garantie geldt op voorwaarde dat binnen de termijn van drie jaar het defecte product en het aankoopbewijs (kassaticket) getoond wordt en schriftelijk kort beschreven wordt wat het defect is en wanneer het opgetreden is.

Wanneer het defect door onze garantie gedekt is, ontvangt u het gerepareerde of een nieuw product terug. Na het repareren of vervangen van het product begint geen nieuwe garantietermijn.

Garantieperiode en wettelijke claims voor gebreken

De garantieperiode wordt niet verlengd door de garantie. Dit geldt ook voor vervangen en gerepa-

reerde onderdelen. Eventuele beschadigingen en gebreken die op het moment van aankoop reeds aanwezig zijn, moeten onmiddellijk na het uitpakken worden gemeld. Voor reparaties na afloop van de garantieperiode worden kosten in rekening gebracht

heeft voorgedaan.

Op www.lidl-service.com kunt u deze en vele andere handleidingen, productvideo's en installatiesoftware downloaden.

Omvang van de garantie

Het apparaat is zorgvuldig geproduceerd volgens strenge kwaliteitsrichtlijnen en voor uitlevering zorgvuldig getest. De garantie is van toepassing op materiaal- of fabricagefouten. Deze garantie is niet van toepassing op productonderdelen die onderhevig zijn aan normale slijtage en daarom kunnen worden beschouwd als slijtageonderdelen of voor schade aan kwetsbare onderdelen zoals schakelaars of onderdelen die van glas zijn gemaakt.

Deze garantie is ongeldig als het product is beschadigd, op ondeskundige wijze is gebruikt of onderhouden. Voor deskundig gebruik van het product moeten alle instructies in deze gebruiksaanwijzing strikt worden opgevolgd. Elk gebruik of elke handeling die in deze gebruiksaanwijzing wordt afgeraden of waarvoor wordt gewaarschuwd, moet worden voorkomen.

Het product is uitsluitend bestemd voor privé- en niet voor commercieel gebruik. De garantie vervalt in geval van ongepaste en ondeskundige behandeling, gebruik van geweld en ingrepen die niet door onze geautoriseerde servicemedewerkers werden uitgevoerd.

Verwerking in geval van een garantieclaim

Om een snelle verwerking van uw aanvraag te garanderen, dient u de onderstaande instructies te volgen:

- Houd de kassabon en het artikelnummer (IAN) 459479_2401 bij de hand als aankoopbewijs voor alle aanvragen.
- Het artikelnummer vindt u op het typeplaatje op het product, op een gravure op het product, op de titelpagina van uw gebruiksaanwijzing of op de sticker op de achterkant of onderkant van het product.
- Als er zich functionele fouten of andere defecten voordoen, neem dan eerst telefonisch of per e-mail contact op met de hieronder genoemde serviceafdeling.
- U kunt dan een product dat als defect is geregistreerd, franco opsturen naar het aan u verstrekte serviceadres, met bijvoeging van de ontvangst van de aankoop (kassabon) en een indicatie van waaruit het defect bestaat en wanneer het zich



Deze QR-code brengt u direct naar de Lidl-servicepagina (www.lidl-service.com) en u kunt uw gebruiksaanwijzing openen door het artikelnummer (IAN) 459479_2401 in te voeren.

Artikel L217-16 Consumentenwetboek

Indien de koper gedurende de periode van de aan de koper verleende handelsgarantie voor de koop of reparatie van een roerend goed de verkoper verzoekt dit roerend goed in het kader van de garantie te repareren, wordt de resterende garantieperiode verlengd met de periode van het gebruiksverlies indien deze zeven dagen of langer duurt. Deze termijn gaat in op het tijdstip waarop de koper de verkoper verzoekt maatregelen te nemen of op het tijdstip waarop de zaak in kwestie ter reparatie wordt overhandigd indien de overhandiging plaatsvindt na het verzoek om maatregelen te nemen.

Artikel L217-4 Consumentenwetboek

De verkoper is verplicht consumptiegoederen te leveren in overeenstemming met de overeenkomst en is aansprakelijk voor het gebrek aan overeenstemming dat bestaat op het tijdstip van levering. Hij is eveneens aansprakelijk voor elk gebrek aan overeenstemming dat voortvloeit uit de verpakking of uit de montage- of installatievoorschriften, indien hij contractueel verplicht is dergelijke voorschriften te verstrekken of indien deze onder zijn verantwoordelijkheid werden opgesteld.

Artikel L217-5 Consumentenwetboek

Om als in overeenstemming met de overeenkomst te worden beschouwd, moet een consumptiegoed

- 1) geschikt zijn voor het doel waarvoor soortgelijke consumptiegoederen normaliter geacht worden te worden gebruikt en, indien van toepassing:
 - in overeenstemming zijn met de door de verkoper gegeven beschrijving en de kenmerken bezitten van de consumptiegoederen die de verkoper als monster of specimen aan de koper heeft aangeboden
 - de kwaliteitskenmerken bezitten die een koper op grond van de door de verkoper, de producent of diens vertegenwoordiger publiekelijk gedane

mededelingen, met name in reclame of op het etiket, mag verwachten

- 2) hetzij kenmerken vertonen die in onderling overleg tussen de partijen zijn vastgesteld, of geschikt zijn voor een specifiek gebruik dat door de koper is gevraagd, op voorwaarde dat dit aan de verkoper is meegedeeld en door hem is aanvaard.

Artikel L217-12 Consumentenwetboek

Het recht om een vordering in te stellen wegens gebrek aan overeenstemming met de overeenkomst verjaart twee jaar na de datum van levering van de consumptiegoederen.

Artikel 1641 Burgerlijk Wetboek

De verkoper is verplicht garantie te verlenen op grond van verborgen gebreken aan het verkochte voorwerp, voor zover deze het voorwerp ongeschikt maken voor het beoogde gebruik of aan het beoogde gebruik afbreuk doen op zodanige wijze dat de koper het niet of tegen een lagere prijs zou hebben gekocht indien hij de gebreken had gekend.

Artikel 1648-1 Burgerlijk Wetboek

Er zij op gewezen dat een vordering wegens materiële gebreken die aanleiding geeft tot een herroepingsrecht, door de koper moet worden ingesteld binnen twee jaar na de ontdekking van het gebrek. Reserveonderdelen die essentieel zijn voor het gebruik van het product zijn verkrijgbaar zolang de garantie op het product van kracht is.

11. Distributeur

TRADIX GmbH & Co. KG
Schwanheimer Str. 132
DE-64625 Bensheim/GERMANY

12. Serviceadressen

TRADIX SERVICE-CENTER
c/o teknihall Benelux bvba
Brusselstraat 33
BE-2321 MEER/BELGIUM

Hotline: 00800 / 30012001 (gratis, mobiele telefoon afwijkend)
E-Mail: tradix-nl@teknihall.com
E-Mail: tradix-be@teknihall.com

05/2024

Tradix art.-nr.: 459479-24-A, -B

IAN 459479_2401

WASCHMASCHINEN- ÜBERBAUREGAL

Montage- und Sicherheitshinweise

1. Einleitung.....	15
2. Sicherheit.....	15
3. Lieferumfang (Abb. A)	15
4. Technische Daten	16
5. Sicherheitshinweise	16
6. Aufbau.....	16
7. Produkt an der Wand fixieren.....	16
8. Reinigungs- & Pflegehinweise.....	17
9. Entsorgung	17
10. Garantie.....	17
11. Inverkehrbringer.....	19
12. Serviceadresse	19

1. Einleitung

Herzlichen Glückwunsch!

Mit Ihrem Kauf haben Sie sich für ein hochwertiges Produkt entschieden. Machen Sie sich vor der ersten Inbetriebnahme mit dem Produkt vertraut. Lesen Sie hierzu aufmerksam die nachfolgenden Montage- und Sicherheitshinweise. Machen Sie sich vor der Benutzung des Produkts mit allen Montage- und Sicherheitshinweisen vertraut. Benutzen Sie das Produkt nur wie beschrieben und für die angegebenen Einsatzbereiche. Bewahren Sie diese Montage- und Sicherheitshinweise für späteres Nachschlagen gut auf. Händigen Sie alle Unterlagen bei Weitergabe des Produkts an Dritte ebenfalls mit aus.

Im Folgenden wird das Waschmaschinen-Überbauregal Produkt genannt.

Zeichenerklärung

Die folgenden Symbole und Signalwörter werden in diesen Montage- und Sicherheitshinweisen, auf dem Produkt oder auf der Verpackung verwendet.

⚠️ WARNUNG!

Dieses Signalsymbol/-wort bezeichnet eine Gefährdung mit einem hohen Risikograd, die, wenn sie nicht vermieden wird, den Tod oder eine schwere Verletzung zur Folge haben kann.

⚠️ VORSICHT!

Dieses Signalsymbol/-wort bezeichnet eine Gefährdung mit einem niedrigen Risikograd, die, wenn sie

nicht vermieden wird, eine geringfügige oder mäßige Verletzung zur Folge haben kann.

HINWEIS!

Dieses Signalwort warnt vor möglichen Sachschäden oder bietet Ihnen nützliche Zusatzinformationen zur Verwendung.



Dieses Symbol weist auf weiterführende Informationen hin.



Dieses Symbol bezeichnet eine Identifikationsnummer für Produkte.



Dieses Symbol weist darauf hin, dass das Produkt über bodenschonende FüÙe verfügt.



Dieses Symbol weist darauf hin, dass Montage-material und eine Anleitung enthalten sind.



Dieses Symbol gibt Auskunft über das maximale Belastungsgewicht.



Diese Symbole informieren Sie über die Entsorgung von Verpackung und Produkt.



2. Sicherheit

BestimmungsgemäÙer Gebrauch

Das Produkt ist nicht für den gewerblichen Einsatz bestimmt. Andere Verwendung oder Veränderung am Produkt gelten als nicht bestimmungsgemäÙ und können zu Risiken wie Verletzungen und Beschädigungen führen. Für Schäden, die aus der nicht bestimmungsgemäÙen Verwendung resultieren, übernimmt der Inverkehrbringer keine Haftung.



Das Produkt ist ausschließlich für den Gebrauch im Innenbereich geeignet.

3. Lieferumfang (Abb. A)

- 2x Kopfstange **A**
- 2x Kopfstange **B**
- 4x Mittelstange **C**
- 2x Fußstange **D**
- 2x Fußstange **E**
- 1x Querstrebe **F**
- 3x Regalboden **G**
- 4x Seitenstrebe **H**
- 22x Innensechskant-Schraube **I**

- 2x Kreuz-Schraube **J**
- 2x Dübel **K**
- 1x Innensechskant **L**
- 1x Montage- und Sicherheitshinweise (ohne Abb.)

4. Technische Daten

Typ: Waschmaschinen-Überbauregal

IAN: 459479_2401

Tradix Art.-Nr.: 459479-24-A, -B

Modell weiß: 459479-24-A

ODER

Modell grau: 459479-24-B

Maße: ca. 66 x 162 x 30 cm (B x H x T)

Material: Metall pulverbeschichtet

Produktionsdatum: 05/2024

Garantie: 3 Jahre

5. Sicherheitshinweise

⚠️ WARNUNG!

Verletzungs- und Erstickungsgefahr!



Wenn Kinder mit dem Produkt oder der Verpackung spielen, können sie sich daran verletzen oder ersticken!

- Lassen Sie Kinder nicht mit dem Produkt oder der Verpackung spielen.
- Beaufsichtigen Sie Kinder in der Nähe des Produkts.
- Bewahren Sie das Produkt und die Verpackung außerhalb der Reichweite von Kindern auf.

⚠️ WARNUNG!

Lebensgefahr!



Bohren Sie nicht, ohne vorher die angedachten Stellen auf Strom-, Gas- oder Wasserleitungen zu

prüfen! Es besteht Lebensgefahr!

- Die Beschädigung von Strom-, Gas- oder Wasserleitungen kann zu gefährlichen Situationen führen! Benutzen Sie geeignete Detektoren, um festzustellen, ob im Arbeitsbereich verborgene Leitungen liegen.

⚠️ WARNUNG!

Verletzungsgefahr!

Sichern Sie das Produkt gegen Umfallen! Es besteht Verletzungsgefahr durch Einklemmen!

- Es ist zwingend notwendig, das Produkt mit den mitgelieferten Kreuz-Schrauben **J** und Dübeln

K an einer Wand zu fixieren. Das Produkt könnte sonst umfallen und dabei z. B. Kinder verletzen.

- Stellen Sie das Produkt auf einen ebenen Untergrund.

⚠️ WARNUNG!

Verletzungsgefahr!

Ein defektes Produkt darf nicht benutzt werden! Es besteht Verletzungsgefahr!

- Benutzen Sie das Produkt nicht bei Funktionsstörungen, Beschädigungen oder Defekten.
- Durch unsachgemäße Reparaturen können erhebliche Gefahren für den Benutzer entstehen.

6. Aufbau

1. Entfernen Sie sämtliches Verpackungsmaterial.
2. Überprüfen Sie, ob alle Teile vorhanden und unbeschädigt sind.
Falls dies nicht der Fall ist, melden Sie sich bei der angegebenen Serviceadresse.
3. Legen Sie die Einzelteile wie in **Abb. A** abgebildet aus.
4. Montieren Sie das Produkt wie in den **Abb. B1** bis **Abb. D** gezeigt.

HINWEIS!

- Ziehen Sie die Innensechskant-Schrauben **L** erst fest an, nachdem alle Teile montiert sind.
- Überdrehen Sie die Innensechskant-Schrauben **L** nicht!

7. Produkt an der Wand fixieren

⚠️ WARNUNG!

Verletzungsgefahr!

Prüfen Sie vorab die Eignung der Wand, um sicherzustellen, dass diese zur Befestigung des Produkts geeignet ist. Es besteht Verletzungsgefahr!

- Die mitgelieferten Kreuz-Schrauben **J** und Dübel **K** sind nicht für jedes Wandmaterial, z. B. Gipskarton, geeignet. Besorgen Sie sich in diesem Fall im Fachmarkt entsprechende Schrauben und Dübel.

HINWEIS!

Das Produkt ist als Überbau einer Waschmaschine gedacht. Bevor Sie das Produkt hinter der Waschmaschine an der Wand fixieren, gehen Sie wie folgt vor:

1. Schalten Sie die Waschmaschine aus.

2. Trennen Sie die Waschmaschine vom Stromnetz.
3. Schließen Sie den Wasserzulauf zur Waschmaschine.
4. Ziehen Sie die Waschmaschine nach vorne von der Wand weg.
5. Stellen Sie das Produkt an die Wand mittig hinter die Waschmaschine.

HINWEIS!

Achten Sie darauf, dass die Schläuche und die Stromleitung der Waschmaschine frei zwischen der vorderen Stange (B2) und der hinteren Stange (B1) liegen, siehe **Abb. F**.

HINWEIS!

Wenn Sie Zweifel mit der Handhabung der Waschmaschine haben, ziehen Sie eine Fachkraft zu Hilfe!

HINWEIS!

Zum Fixieren des Produkts an einer Wand benötigen Sie eine Bohrmaschine mit 8 mm Bohrer, einen Kreuzschlitzschrauber und einen Hammer.

6. Fixieren Sie das Produkt wie in **Abb. E** gezeigt.
7. Schieben Sie die Waschmaschine zwischen das an der Wand fixierte Produkt zurück.

HINWEIS!

Achten Sie darauf, dass die Schläuche und die Stromleitung der Waschmaschine nicht eingeklemmt werden!

8. Öffnen Sie den Wasserzulauf.
9. Schließen Sie die Waschmaschine wieder an das Stromnetz an.

Sie können die Waschmaschine jetzt wieder anschalten.

⚠ VORSICHT!

Verletzungsfahr!

Die Regalböden dürfen nicht überlastet werden. Es besteht Verletzungsfahr!

- Belasten Sie die Regalböden  nur bis zu den maximalen Gewichtsangaben, siehe **Abb. G**.

8. Reinigungs- & Pflegehinweise

HINWEIS!

Gefahr von Sachschäden!

- nur mit einem feuchten Lappen reinigen

- benutzen Sie nur ein mildes Reinigungsmittel
- keine scharfen Reinigungsmittel bzw. Chemikalien verwenden
- keine scharfkantigen Produkte, wie z. B. Spachteln oder Ähnliches verwenden, sie können die Oberfläche beschädigen

9. Entsorgung

Verpackung entsorgen



Die Verpackung und die Anleitung bestehen aus umweltfreundlichen Materialien, die Sie über die örtlichen Recyclingstellen entsorgen können.

Produkt entsorgen



Das Produkt darf nicht über den normalen Hausmüll entsorgt werden. Über Entsorgungsmöglichkeiten des Produkts informieren Sie sich bitte bei Ihrer Gemeinde-/Stadtverwaltung oder in Ihrer Lidl-Filiale.



Das Produkt ist recycelbar, unterliegt der erweiterten Herstellerverantwortung und wird getrennt gesammelt.

10. Garantie

Sehr geehrter Kundin, sehr geehrter Kunde, Sie erhalten auf dieses Produkt 3 Jahre Garantie ab Kaufdatum. Im Falle von Mängeln dieses Produkts stehen Ihnen gegen den Verkäufer des Produkts gesetzliche Rechte zu. Diese gesetzlichen Rechte werden durch unsere im Folgenden dargestellte Garantie nicht eingeschränkt.

Garantiebedingungen

Die Garantiefrist beginnt mit dem Kaufdatum. Bitte bewahren Sie den Original-Kassenbon gut auf. Diese Unterlage wird als Nachweis für den Kauf benötigt.

Tritt innerhalb von drei Jahren ab dem Kaufdatum dieses Produkts ein Material- oder Fabrikationsfehler auf, wird das Produkt von uns – nach unserer Wahl – für Sie kostenlos repariert oder ersetzt. Diese Garantieleistung setzt voraus, dass innerhalb der Drei-Jahres-Frist das defekte Produkt und der Kaufbeleg (Kassenbon) vorgelegt und schriftlich kurz beschrieben wird, worin der Mangel besteht und wann er aufgetreten ist.

Wenn der Defekt von unserer Garantie gedeckt ist, erhalten Sie das reparierte oder ein neues Produkt zurück. Mit Reparatur oder Austausch des Produkts beginnt kein neuer Garantiezeitraum.

Garantiezeit und gesetzliche Mängelansprüche

Die Garantiezeit wird durch die Gewährleistung nicht verlängert. Dies gilt auch für ersetzte und reparierte Teile. Eventuell schon beim Kauf vorhandene Schäden und Mängel müssen sofort nach dem Auspacken gemeldet werden. Nach Ablauf der Garantiezeit anfallende Reparaturen sind kostenpflichtig.

Garantieumfang

Das Produkt wurde nach strengen Qualitätsrichtlinien sorgfältig produziert und vor Anlieferung gewissenhaft geprüft. Die Garantieleistung gilt für Material- oder Fabrikationsfehler. Diese Garantie erstreckt sich nicht auf Produktteile, die normaler Abnutzung ausgesetzt sind und daher als Verschleißteile angesehen werden können oder für Beschädigungen an zerbrechlichen Teilen, z. B. Schalter oder die aus Glas gefertigt sind.

Diese Garantie verfällt, wenn das Produkt beschädigt, nicht sachgemäß benutzt oder gewartet wurde. Für eine sachgemäße Benutzung des Produkts sind alle in der Anleitung aufgeführten Anweisungen genau einzuhalten. Verwendungszwecke und Handlungen, von denen in der Anleitung abgeraten oder vor denen gewarnt wird, sind unbedingt zu vermeiden. Das Produkt ist lediglich für den privaten und nicht für den gewerblichen Gebrauch bestimmt. Bei missbräuchlicher und unsachgemäßer Behandlung, Gewaltanwendung und bei Eingriffen, die nicht von unserer autorisierten Service-Niederlassung vorgenommen wurden, erlischt die Garantie.

Abwicklung im Garantiefall

Um eine schnelle Bearbeitung Ihres Anliegen zu gewährleisten, folgen Sie bitte den folgenden Hinweisen:

- Bitte halten Sie für alle Anfragen den Kassenschein und die Artikelnummer (IAN) 459479_2401 als Nachweis für den Kauf bereit.
- Die Artikelnummer entnehmen Sie bitte dem Typenschild am Produkt, einer Gravur am Produkt, dem Titelblatt Ihrer Anleitung oder dem Aufkleber auf der Rück- oder Unterseite des Produkts.
- Sollten Funktionsfehler oder sonstige Mängel auftreten, kontaktieren Sie zunächst die nachfolgend benannte Serviceabteilung telefonisch oder per E-Mail.

- Ein als defekt erfasstes Produkt können Sie dann unter Beifügung des Kaufbelegs (Kassenschein) und der Angabe, worin der Mangel besteht und wann er aufgetreten ist, für Sie portofrei an die Ihnen mitgeteilte Serviceadresse übersenden.

Auf www.lidl-service.com können Sie dieses und viele weitere Handbücher, Produktvideos und Installationssoftware herunterladen.



Mit diesem QR-Code gelangen Sie direkt auf die Lidl-Service-Seite (www.lidl-service.com) und können mittels der Eingabe der Artikelnummer (IAN) 459479_2401 Ihre Anleitung öffnen.

Artikel L217-16 Verbrauchergesetzbuch

Wenn der Käufer während der Laufzeit der kommerziellen Garantie, die ihm beim Kauf oder bei der Reparatur einer beweglichen Sache gewährt wurde, vom Verkäufer eine Instandsetzung im Rahmen der Garantie verlangt, verlängert sich die verbleibende Garantiezeit um den Zeitraum des Nutzungsausfalls, wenn dieser sieben Tage oder mehr andauert. Dieser Zeitraum beginnt zu dem Zeitpunkt, an dem der Käufer vom Verkäufer verlangt, tätig zu werden, oder an dem die betreffende Sache zur Reparatur übergeben wird, wenn die Übergabe nach dem Verlangen, tätig zu werden, erfolgt.

Artikel L217-4 Verbrauchergesetzbuch

Der Verkäufer ist verpflichtet, ein vertragsgemäßes Verbrauchsgut zu liefern und haftet für Vertragswidrigkeiten, die zum Lieferzeitpunkt vorliegen. Er haftet auch für Vertragswidrigkeiten, die sich aus der Verpackung, oder aus der Montage- oder Einbauanleitung ergeben, wenn er vertraglich zur Vorlage einer solchen Anleitung verpflichtet ist oder diese unter seiner Verantwortung erstellt wurde.

Artikel L217-5 Verbrauchergesetzbuch

Um als vertragsgemäß zu gelten, muss ein Verbrauchsgut:

- 1) sich für den Gebrauchszweck eignen, der gewöhnlich von ähnlichen Verbrauchsgütern erwartet wird, und gegebenenfalls:
 - mit der vom Verkäufer gegebenen Beschreibung übereinstimmen und die Eigenschaften des Verbrauchsguts besitzen, das der Verkäufer dem Käufer als Probe oder Muster vorgelegt hat
 - die Qualitätseigenschaften aufweisen, die ein Käufer in Anbetracht der öffentlichen Erklärungen des Verkäufers, des Herstellers oder seines Vertre-

ters, insbesondere in der Werbung oder auf dem Etikett, zu Recht erwarten kann

IAN 459479_2401

- 2) oder die Merkmale aufweisen, die einvernehmlich von den Parteien definiert wurden, oder für einen speziellen, durch den Käufer gewünschten Gebrauchszweck geeignet sind, soweit dies dem Verkäufer mitgeteilt und von diesem akzeptiert wurde.

Artikel L217-12 Verbrauchergesetzbuch

Das Klagerecht, das sich aus der Vertragswidrigkeit ergibt, verjährt in zwei Jahren; die Frist beginnt mit dem Zeitpunkt der Lieferung des Verbrauchsguts.

Artikel 1641 Bürgerliches Gesetzbuch

Der Verkäufer ist zur Gewährleistung aufgrund verborgener Mängel der Kaufsache verpflichtet, soweit diese sie zum bestimmungsgemäßen Gebrauch ungeeignet machen oder den bestimmungsgemäßen Gebrauch derart beeinträchtigen, dass der Käufer sie nicht oder nur zu einem geringeren Preis gekauft hätte, wenn er von den Mängeln Kenntnis gehabt hätte.

Artikel 1648-1 Bürgerliches Gesetzbuch

Es wird darauf hingewiesen, dass eine Klage wegen Sachmängeln, die ein Rücktrittsrecht begründen, vom Käufer binnen zwei Jahren nach Feststellung des Mangels erhoben werden muss.

Ersatzteile, die zur Verwendung des Produkts unerlässlich sind, sind erhältlich, solange die Garantie für das Produkt läuft.

11. Inverkehrbringer

TRADIX GmbH & Co. KG

Schwanheimer Str. 132

DE-64625 Bensheim/GERMANY

12. Serviceadresse

TRADIX SERVICE-CENTER

c/o Teknihall Elektronik GmbH

Alfred-Nobel-Str. 1

DE-63128 Dietzenbach/GERMANY

Hotline: 00800 / 30012001 (kostenfrei, Mobilfunk abweichend)

E-Mail: tradix-de@teknihall.com

E-Mail: tradix-at@teknihall.com

E-Mail: tradix-ch@teknihall.com

05/2024

Tradix Art.-Nr.: 459479-24-A, -B

TRADIX GmbH & Co. KG

Schwanheimer Str. 132
DE-64625 Bensheim
GERMANY

Serviceadresse:

TRADIX SERVICE-CENTER
Hotline: 00800 30012001

Version des informations · Stand van de informatie · Stand der Informationen:

05/2024

Tradix Art.-Nr.: 459479-24-A, -B



IAN 459479_2401

20