



BLUMENTREPPE
PLANT STAND
ÉTAGERE DE JARDIN

DE AT CH

BLUMENTREPPE

Aufbauanleitung

FR BE

ÉTAGERE DE JARDIN

Notice de montage

PL

STOJAK NA KWIATY

Instrukcja montażu

SK

KVETINOVÉ SCHODISKO

Montážny návod

GB IE

PLANT STAND

Assembly instructions

NL BE

PLANTENTRAP

Montagehandleiding

CZ

STOJAN NA KVĚTINY

Návod k sestavení

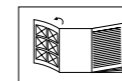

DE AT CH

Klappen Sie vor dem Lesen die Seite mit den Abbildungen aus und machen Sie sich anschließend mit allen Funktionen des Artikels vertraut.

GB IE

Before reading, fold out the illustration page and get to know all of the functions of your unit.

FR BE

Dépliez la page avec les illustrations avant la lecture et informez-vous ensuite au sujet des fonctions de l'appareil.

NL BE

Klap voor het lezen de pagina met de afbeeldingen open en maak u vervolgens vertrouwd met alle functies van het apparaat.

PL

Przed przeczytaniem należy rozłożyć bok z ilustracjami a następnie zapoznać się ze wszystkimi funkcjami urządzenia.

CZ

Před čtením si nejdříve vyklopte stránku s obrázky a seznámte se se všemi funkcemi přístroje.

SK

Skôr než začnete návod čítať, si ho otvorte na strane s obrázkami a oboznámte sa so všetkými funkciami prístroja.

DE/AT/CH	Aufbau- und Sicherheitshinweise	Seite	08
GB/IE	Assembly and safety information	Page	10
FR/BE	Consignes de montage et de sécurité	Page	12
NL/BE	Montage- en veiligheidstips	Pagina	15
PL	Wskazówki dot. montażu i bezpieczeństwa	Strona	17
CZ	Pokyny k sestavení a bezpečnosti	Stránky	19
SK	Pokyny pre montáž a bezpečnosť	Stranu	21

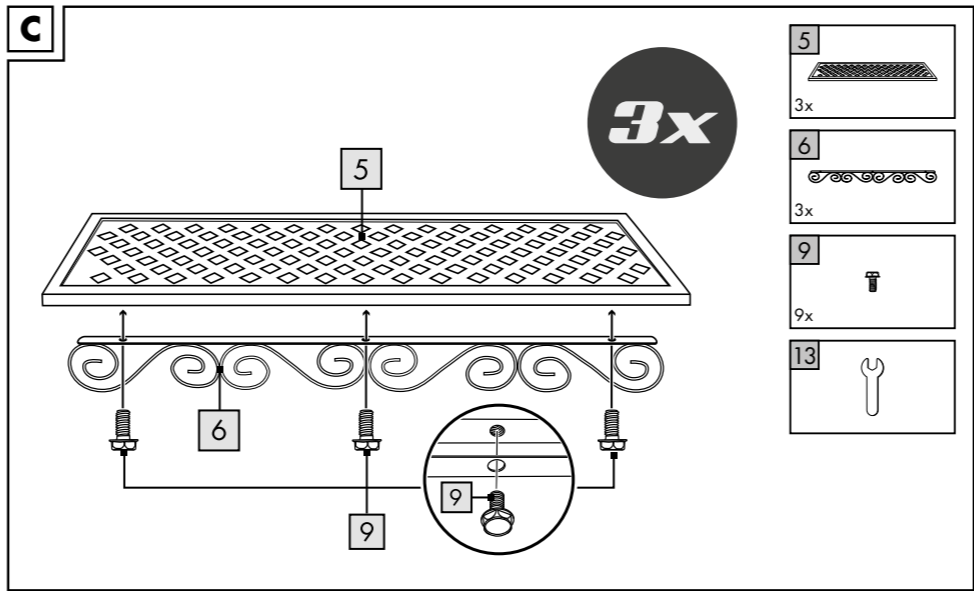
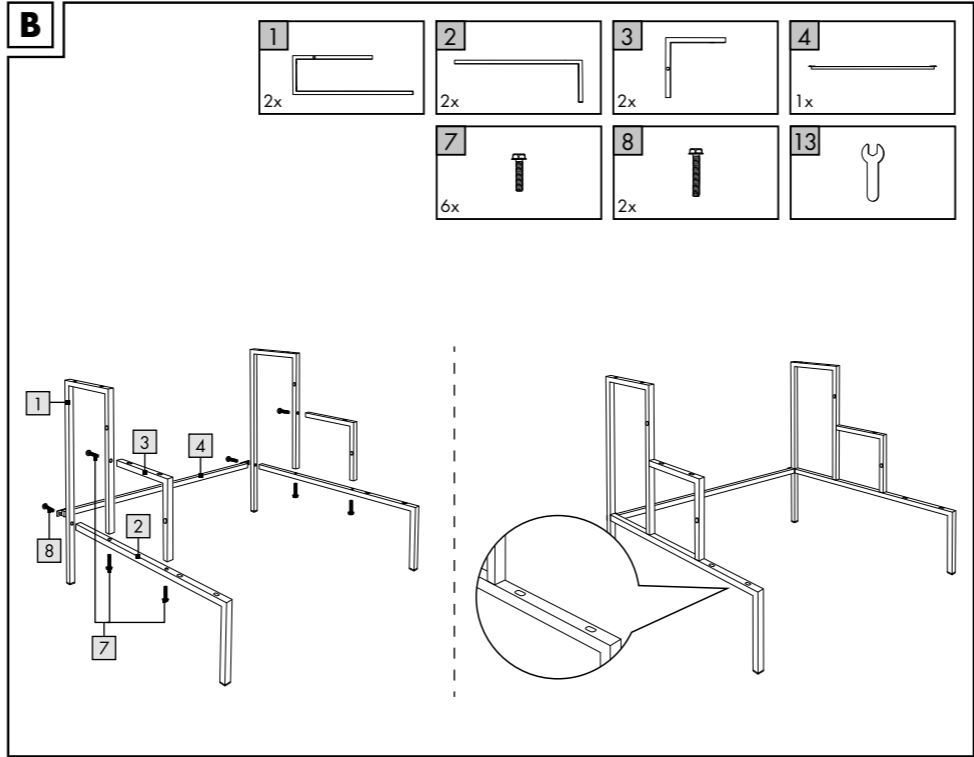
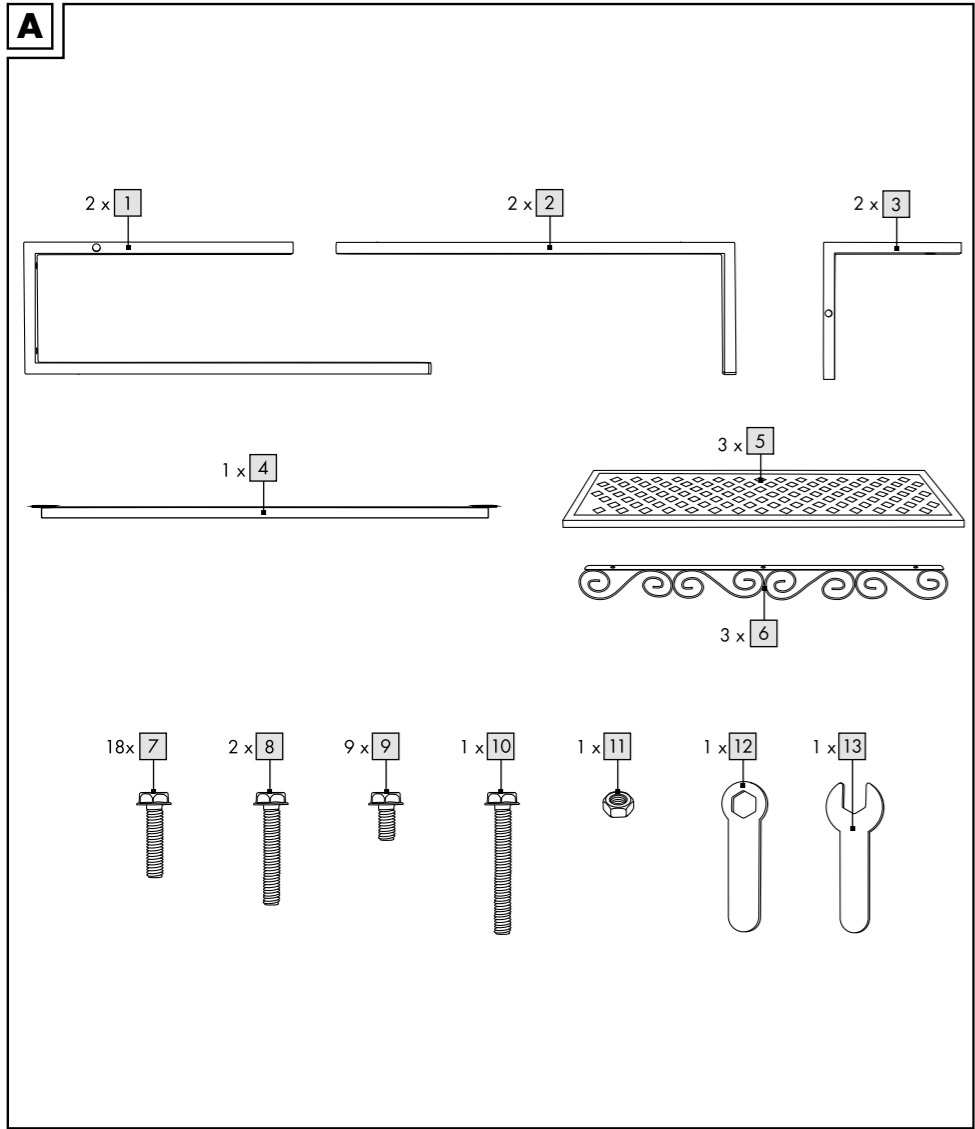

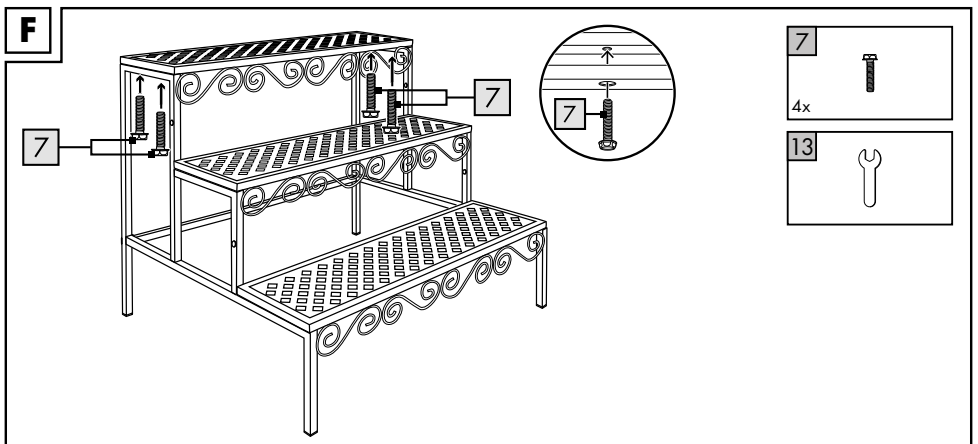
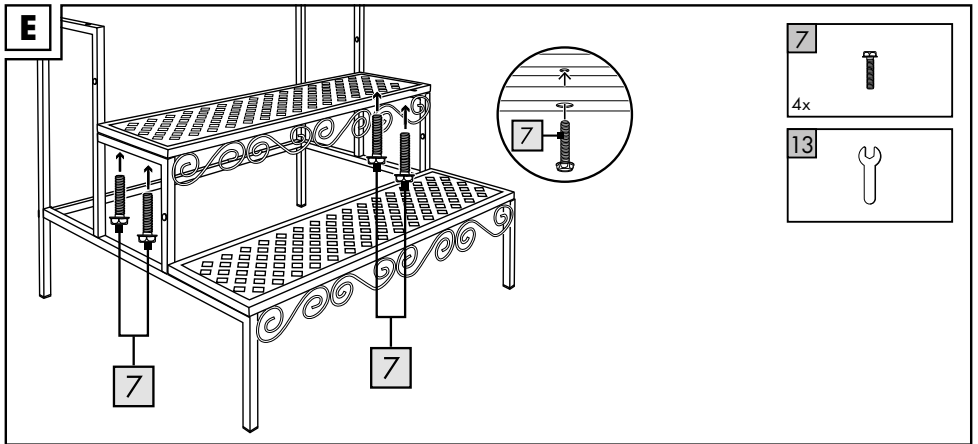
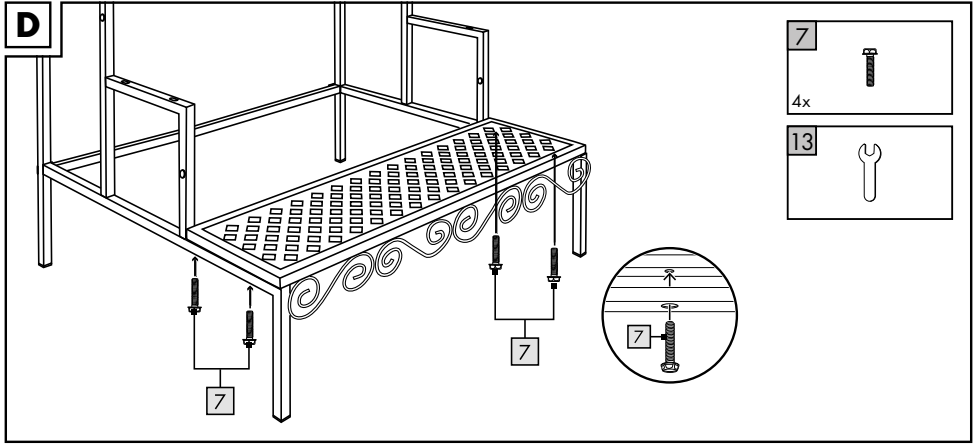

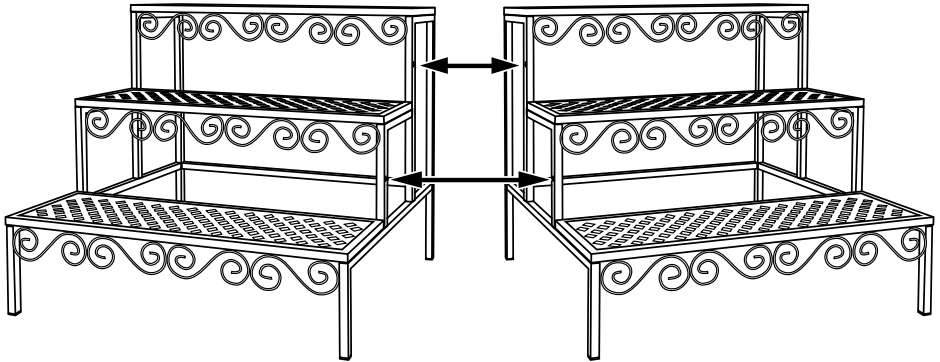
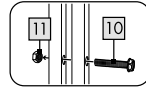
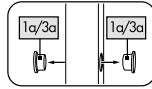
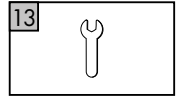
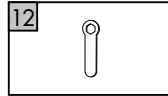
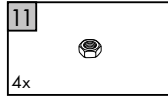
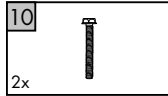
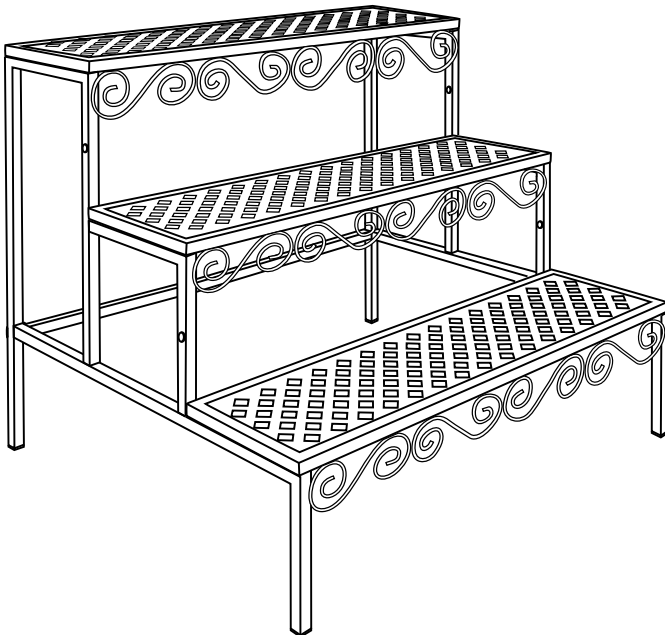
G**H**

DE AT CH

**WICHTIG, FÜR SPÄTERE BEZUGNAHME
AUFBEWAHREN: SORGFÄLTIG LESEN!**

GB IE

**IMPORTANT: RETAIN FOR LATER
REFERENCE; PLEASE READ CAREFULLY!**

FR BE

**IMPORTANT. LIRE ATTENTIVEMENT !
A CONSERVER POUR RÉFÉRENCE
ULTÉRIEURE.**

NL BE

**BELANGRIJK, BEWAREN OM LATER TE
KUNNEN NASLAAN; ZORGVULDIG
LEZEN!**

PL

**WAŻNE, PRZECHOWYWAĆ W CELU
PÓŹNIEJSZEGO SKORZYSTANIA:
PRZECZYTAĆ UWAŻNIE!**

CZ

**DŮLEŽITÉ, USCHOVEJTE PRO POZDĚJŠÍ
ZHLÉDNUTÍ: ČTĚTE PEČLIVĚ!**

SK

**DÔLEŽITÉ, USCHOVAJTE KVÔLI NES-
KOR-ŠIEMU POUŽITIU: POZORNE
PREČÍTAJTE!**

Herzlichen Glückwunsch!

Mit Ihrem Kauf haben Sie sich für einen hochwertigen Artikel entschieden. Machen Sie sich vor der ersten Verwendung mit dem Artikel vertraut.



Lesen Sie hierzu aufmerksam die nachfolgende Aufbauanleitung und die Sicherheitshinweise.

Benutzen Sie den Artikel nur wie beschrieben und für die angegebenen Einsatzbereiche. Bewahren Sie diese Aufbauanleitung gut auf. Händigen Sie alle Unterlagen bei Weitergabe des Artikels an Dritte ebenfalls mit aus.

Lieferumfang (Abb. A)

- 2 x Rahmenteil (1)
- 2 x Rahmenteil (2)
- 2 x Rahmenteil (3)
- 1 x Querstange (4)
- 3 x Ablage (5)
- 3 x Zierleiste (6)
- 18 x Schraube (7) M6 x 25 mm
- 2 x Schraube (8) M6 x 30 mm
- 9 x Schraube (9) M6 x 7-8 mm
- 1 x Schraube (10) M6 x 40 mm
- 1 x Schraubenmutter (11)
- 1 x Ringschlüssel (12)
- 1 x Schraubenschlüssel (13)
- 1 x Aufbauanleitung

Technische Daten

Maße: ca. 70 x 60 x 60 cm (B x H x T)



Maximale Belastung (je Ablage):
25 kg



Herstellungsdatum (Monat/Jahr):
11/2019

Bestimmungsgemäße Verwendung

Dieser Artikel dient als Arrangement von z. B. Topfpflanzen und Dekorationen. Der Artikel ist für die Verwendung im Innen- und Außenbereich zum privaten Gebrauch vorgesehen.

Sicherheitshinweise

Wichtig! Lesen Sie diese Aufbauanleitung sorgfältig und bewahren Sie sie unbedingt auf!



Lebensgefahr!

- Lassen Sie Kinder niemals unbeaufsichtigt mit dem Verpackungsmaterial. Es besteht Erstickungsgefahr.



Verletzungsgefahr!

- Achten Sie vor der Benutzung des Artikels auf die richtige Stabilität.
- Stellen Sie den Artikel auf einen ebenen Untergrund.
- Der Artikel darf nur unter Aufsicht von Erwachsenen und nicht als Spielzeug verwendet werden.
- Der Artikel ist kein Kletter- oder Spielgerät! Stellen Sie sicher, dass sich Personen, insbesondere Kinder, nicht an dem Artikel hochziehen. Der Artikel kann umfallen.
- Prüfen Sie den Artikel vor jedem Gebrauch auf Beschädigungen oder Abnutzungen. Kontrollieren Sie regelmäßig den festen Sitz aller Schraubverbindungen!

Montage

1. Schrauben Sie die Teile (1), (2), (3) mit den Schrauben (7) und die Querstange (4) mit den Schrauben (8) vorerst nicht zu fest zusammen (Abb. B).

Wichtig! Die Löcher für die Treppenablagen müssen nach oben zeigen!

2. Schrauben Sie die drei Zierleisten (6) unterhalb der drei Ablagen (5) mit den Schrauben (9) an (Abb. C).
3. Legen Sie die Ablagen (5) auf den Artikel und schrauben Sie sie mit den Schrauben (7) an (Abb. D - F).
4. Ziehen Sie alle Schrauben fest an.
5. Stellen Sie den Artikel ebenerdig hin (Abb. H).

Befestigung zweier Blumen- treppen miteinander (Abb. G)

1. Entnehmen Sie die Kunststoffstopfen (1a)/(3a) aus den Teilen (1)/(3), die Sie miteinander verbinden wollen.
2. Verbinden Sie die Rahmenteile mit der pro Artikel mitgelieferten Schraube (10) und der Schraubenmutter (11).

Lagerung, Reinigung

Lagern Sie den Artikel bei Nichtbenutzung immer trocken und sauber bei Raumtemperatur. Nur mit einem feuchten Reinigungstuch reinigen und anschließend trockenwischen. WICHTIG! Nie mit scharfen Reinigungsmitteln reinigen.

Hinweise zur Entsorgung

Entsorgen Sie den Artikel und die Verpackungsmaterialien entsprechend aktueller örtlicher Vorschriften. Verpackungsmaterialien, wie z. B. Folienbeutel, gehören nicht in Kinderhände. Bewahren Sie das Verpackungsmaterial für Kinder unerschwinglich auf.



Entsorgen Sie den Artikel und die Verpackung umweltschonend.



Der Recycling-Code dient der Kennzeichnung verschiedener Materialien zur Rückführung in den Wiederverwertungskreislauf (Recycling). Der Code besteht aus dem Recyclingsymbol – das den Verwertungskreislauf widerspiegeln soll – und einer Nummer, die das Material kennzeichnet.

Hinweise zur Garantie und Serviceabwicklung

Der Artikel wurde mit großer Sorgfalt und unter ständiger Kontrolle produziert. Sie erhalten auf diesen Artikel drei Jahre Garantie ab Kaufdatum. Bitte bewahren Sie den Kassenbon auf. Die Garantie gilt nur für Material- und Fabrikationsfehler und entfällt bei missbräuchlicher oder unsachgemäßer Behandlung.

Ihre gesetzlichen Rechte, insbesondere die Gewährleistungsrechte, werden durch diese Garantie nicht eingeschränkt.

Bei etwaigen Beanstandungen wenden Sie sich bitte an die unten stehende Service-Hotline oder setzen Sie sich per E-Mail mit uns in Verbindung. Unsere Servicemitarbeiter werden das weitere Vorgehen schnellstmöglich mit Ihnen abstimmen. Wir werden Sie in jedem Fall persönlich beraten. Die Garantiezeit wird durch etwaige Reparaturen aufgrund der Garantie, gesetzlicher Gewährleistung oder Kulanz nicht verlängert. Dies gilt auch für ersetzte und reparierte Teile. Nach Ablauf der Garantie anfallende Reparaturen sind kostenpflichtig.

IAN: 318025_1904

(DE) Service Deutschland
Tel.: 0800-5435111
E-Mail: deltasport@idl.de

(AT) Service Österreich
Tel.: 0820 201 222 (0,15 EUR/Min.)
E-Mail: deltasport@idl.at

(CH) Service Schweiz
Tel.: 0842 665566 (0,08 CHF/Min.,
Mobilfunk max. 0,40 CHF/Min.)
E-Mail: deltasport@idl.ch

Congratulations!

You have chosen to purchase a high-quality product. Familiarise yourself with the product before using it for the first time.

 **Read the following assembly instructions and the safety information carefully.**

Use the product only as described and only for the given areas of application. Store these assembly instructions carefully. When passing the product on to third parties, please also hand over all accompanying documents.

Scope of delivery (fig. A)

- 2 x frame section (1)
- 2 x frame section (2)
- 2 x frame section (3)
- 1 x cross bar (4)
- 3 x shelf (5)
- 3 x decorative moulding (6)
- 18 x screw (7) size 6 x 25 mm
- 2 x screw (8) size 6 x 30 mm
- 9 x screw (9) size 6 x 7-8 mm
- 1 x screw (10) size 6 x 40 mm
- 1 x nut for screw (11)
- 1 x ring spanner (12)
- 1 x spanner (13)
- 1 x assembly instructions

Technical data

Dimensions: approx. 70 x 60 x 60 cm
(w x h x d)



Maximum load (per shelf):
25 kg



Date of manufacture (month/year):
11/2019

Intended use

This product is used to arrange e.g. flowerpots and decorations. The product is intended for private use indoors and outdoors.

Safety instructions

Important! Read these assembly instructions carefully and be sure to keep them handy!

 **Danger to life!**

- Never leave children unsupervised with the packaging material. Risk of suffocation.

 **Risk of injury!**

- Before using the product check for correct stability.
- Position the product on an even surface.
- The product may only be used under adult supervision and not as a toy.
- The product is not for climbing on or playing with! Make sure that people, especially children, do not pull themselves up on the product or lean against it. The product may tip over.
- Check the product for damage and wear before each use. Check regularly that all screw connections are tight!

Assembly

1. Screw together, not too tightly at first, the sections (1), (2), and (3) using the screws (7), and the cross bar (4) using the screws (8) (fig. B).

Important: The holes for the shelves of the stand must face upwards!

2. Screw on the three decorative mouldings (6) underneath the three shelves (5) using the screws (9) (fig. C).
3. Place the shelves (5) on the product and screw them on using the screws (7) (figs. D-F).
4. Tighten all screws firmly.
5. Stand the product upright on the ground (fig. H).

Connecting two flowerpot stands (fig. G)

1. Remove the plastic pots (1 a)/(3a) from the sections (1)/(3) that you wish to connect.
2. Connect the frame sections with the screw (10) and nut (11) supplied with the product.

Storage, cleaning

When not in use, always store the product clean and dry at room temperature. Only clean the product with a damp cloth and wipe dry afterwards.

IMPORTANT! Never clean the product with harsh cleaning agents.

Disposal

Dispose of the article and the packaging materials in accordance with current local regulations. Packaging materials such as foil bags are not suitable to be given to children. Keep the packaging materials out of the reach of children.



Dispose of the products and the packaging in an environmentally friendly manner.



The recycling code is used to identify various materials for recycling. The code consists of the recycling symbol – which is meant to reflect the recycling cycle – and a number which identifies the material.

Notes on the guarantee and service handling

The product was produced with great care and under constant supervision. You receive a three-year warranty for this product from the date of purchase. Please retain your receipt.

The warranty applies only to material and workmanship and does not apply to misuse or improper handling. Your statutory rights, especially the warranty rights, are not affected by this warranty.

With regard to complaints, please contact the following service hotline or contact us by e-mail.

Our service employees will advise as to the subsequent procedure as quickly as possible.

We will be personally available to discuss the situation with you.

Any repairs under the warranty, statutory guarantees or through goodwill do not extend the warranty period. This also applies to replaced and repaired parts. Repairs after the warranty are subject to a charge.

IAN: 318025_1904

Ⓒ Service Great Britain

Tel.: 0800 404 7657

E-Mail: deltasport@lidl.co.uk

Ⓔ Service Ireland

Tel.: 1890 930 034

(0,08 EUR/Min., (peak))

(0,06 EUR/Min., (off peak))

E-Mail: deltasport@lidl.ie

Félicitations !

Vous venez d'acquérir un article de grande qualité. Avant la première utilisation, familiarisez-vous avec l'article.

 **Pour cela, veuillez lire attentivement la notice de montage suivante et les consignes de sécurité.**

Utilisez l'article uniquement comme indiqué et pour les domaines d'utilisation mentionnés. Conservez cette notice de montage. Si vous cédez l'article à un tiers, veuillez à lui remettre l'ensemble de la documentation.

Contenu de la livraison (fig. A)

- 2 × élément d'armature (1)
- 2 × élément d'armature (2)
- 2 × élément d'armature (3)
- 1 × traverse (4)
- 3 × étagère (5)
- 3 × moulure (6)
- 18 × vis (7) M6 x 25 mm
- 2 × vis (8) M6 x 30 mm
- 9 × vis (9) M6 x 7-8 mm
- 1 × vis (10) M6 x 40 mm
- 1 × écrou (11)
- 1 × clé polygonale (12)
- 1 × clé de serrage (13)
- 1 × manuel de montage

Données techniques

Dimensions : env. 70 x 60 x 60 cm (l x H x P)



Charge maximale (par étagère) :
25 kg



Date de fabrication (mois/année) :
11/2019

Utilisation conforme

Cet article peut servir par exemple à la présentation de pots de fleurs et de décorations. L'article est destiné à un usage privé pour une utilisation en intérieur et en extérieur.

Consignes de sécurité

Important ! Lisez attentivement ces instructions de montage et conservez-les impérativement !

 **Danger de mort !**

- Ne laissez jamais des enfants manipuler le matériau d'emballage sans surveillance. Risque d'étouffement.

 **Risque de blessure !**

- Avant d'utiliser l'article, assurez-vous qu'il est stable.
- Placez l'article sur une surface plane.
- L'article ne peut être utilisé que sous la surveillance d'un adulte et non comme un jouet.
- L'article n'est pas un appareil d'escalade ni de jeu ! Assurez-vous qu'aucun individu, en particulier les enfants, ne monte sur l'article. L'article peut basculer.
- Avant chaque utilisation, vérifiez que l'article ne montre aucun signe de dégradation ou d'usure. Contrôlez régulièrement le serrage de tous les raccords vissés !

Montage

1. Vissez, sans trop serrer dans un premier temps, les parties (1), (2), (3), avec les vis (7), ainsi que la traverse (4) avec les vis (8) (fig. B).

Important ! Les trous sur les étagères doivent être orientés vers le haut !

2. Vissez les trois moulures (6) sous les trois étagères (5) avec les vis (9) (fig. C).
3. Posez les étagères (5) sur l'article et vissez-les avec les vis (7) (fig. D - F).
4. Vous pouvez ensuite serrer solidement toutes les vis.
5. Placez l'article de plain-pied sur le sol (fig. H).

Fixation d'un ensemble de deux étagères à fleurs (fig. G)

1. Retirez les bouchons en plastique (1a)/(3a) des parties (1)/(3) que vous souhaitez assembler.
2. Assemblez les éléments d'armature avec la vis (10) et l'écrou (11) livrés avec chaque article.

Stockage, nettoyage

Lorsque vous n'utilisez pas l'article, rangez-le toujours dans un endroit sec et propre à une température ambiante. Nettoyez l'article uniquement avec un chiffon de nettoyage humide, puis l'essuyez.

IMPORTANT ! Ne jamais laver avec des produits de nettoyage agressifs.

Mise au rebut

Éliminez l'article et le matériel d'emballage conformément aux directives locales en vigueur. Le matériel d'emballage tel que les sachets en plastique par exemple ne doivent pas arriver dans les mains des enfants. Conservez le matériel d'emballage hors de portée des enfants.



Ce produit est recyclable. Il est soumis à la responsabilité élargie du fabricant et est collecté séparément.



Éliminez les produits et les emballages dans le respect de l'environnement.



Le code de recyclage est utilisé pour identifier les différents matériaux pour le retour dans le circuit de recyclage. Le code se compose du symbole de recyclage, qui doit correspondre au circuit de recyclage, et d'un numéro identifiant le matériau.

Indications concernant la garantie et le service après-vente

Le produit a été fabriqué avec le plus grand soin et sous un contrôle permanent. Vous avez sur ce produit une garantie de trois ans à partir de la date d'achat. Conservez le ticket de caisse. La garantie est uniquement valable pour les défauts de matériaux et de fabrication, elle perd sa validité en cas de maniement incorrect ou non conforme. Vos droits légaux, tout particulièrement les droits relatifs à la garantie, ne sont pas limitées par cette garantie.

En cas d'éventuelles réclamations, veuillez vous adresser à la hotline de garantie indiquée ci-dessous ou nous contacter par e-mail. Nos employés du service client vous indiqueront la marche à suivre le plus rapidement possible. Nous vous renseignerons personnellement dans tous les cas.

La période de garantie n'est pas prolongée par d'éventuelles réparations sous la garantie, les garanties implicites ou le remboursement. Ceci s'applique également aux pièces remplacées et réparées. Les réparations nécessaires sont à la charge de l'acheteur à la fin de la période de garantie.

Article L217-16 du Code de la consommation

Lorsque l'acheteur demande au vendeur, pendant le cours de la garantie commerciale qui lui a été consentie lors de l'acquisition ou de la réparation d'un bien meuble, une remise en état couverte par la garantie, toute période d'immobilisation d'au moins sept jours vient s'ajouter à la durée de la garantie qui restait à courir. Cette période court à compter de la demande d'intervention de l'acheteur ou de la mise à disposition pour réparation du bien en cause, si cette mise à disposition est postérieure à la demande d'intervention.

Indépendamment de la garantie commerciale souscrite, le vendeur reste tenu des défauts de conformité du bien et des vices rédhibitoires dans les conditions prévues aux articles L217-4 à L217-13 du Code de la consommation et aux articles 1641 à 1648 et 2232 du Code Civil.

Article L217-4 du Code de la consommation

Le vendeur livre un bien conforme au contrat et répond des défauts de conformité existant lors de la délivrance.

Il répond également des défauts de conformité résultant de l'emballage, des instructions de montage ou de l'installation lorsque celle-ci a été mise à sa charge par le contrat ou a été réalisée sous sa responsabilité.

Article L217-5 du Code de la consommation

Le bien est conforme au contrat :

1° S'il est propre à l'usage habituellement attendu d'un bien semblable et, le cas échéant :

- s'il correspond à la description donnée par le vendeur et possède les qualités que celui-ci a présentées à l'acheteur sous forme d'échantillon ou de modèle ;
- s'il présente les qualités qu'un acheteur peut légitimement attendre eu égard aux déclarations publiques faites par le vendeur, par le producteur ou par son représentant, notamment dans la publicité ou l'étiquetage ;

2° Ou s'il présente les caractéristiques définies d'un commun accord par les parties ou être propre à tout usage spécial recherché par l'acheteur, porté à la connaissance du vendeur et que ce dernier a accepté.

Article L217-12 du Code de la consommation

L'action résultant du défaut de conformité se prescrit par deux ans à compter de la délivrance du bien.

Article 1641 du Code civil

Le vendeur est tenu de la garantie à raison des défauts cachés de la chose vendue qui la rendent impropre à l'usage auquel on la destine, ou qui diminuent tellement cet usage que l'acheteur ne l'aurait pas acquise, ou n'en aurait donné qu'un moindre prix, s'il les avait connus.

Article 1648 1er alinéa du Code civil

L'action résultant des vices rédhibitoires doit être intentée par l'acquéreur dans un délai de deux ans à compter de la découverte du vice.

Les pièces détachées indispensables à l'utilisation du produit sont disponibles pendant la durée de la garantie du produit.

IAN: 318025_1904

(FR) Service France
Tel.: 0800 919270
E-Mail: deltasport@lidl.fr

(BE) Service Belgique
Tel.: 070 270 171 (0,15 EUR/Min.)
E-Mail: deltasport@lidl.be

Gefeliciteerd!

Met uw aankoop hebt u voor een hoogwaardig artikel gekozen. Zorg ervoor dat u voor het eerste gebruik met het artikel vertrouwd raakt.



Lees hiervoor de volgende montagehandleiding en de veiligheidsstips zorgvuldig door.

Gebruik het artikel alleen zoals omschreven en voor het aangegeven doel. Bewaar deze montagehandleiding goed. Geef alle documenten mee als u het artikel aan iemand anders geeft.

In het leveringspakket inbegrepen (afb. A)

- 2 x frameonderdeel (1)
- 2 x frameonderdeel (2)
- 2 x frameonderdeel (3)
- 1 x dwarsstang (4)
- 3 x trede (5)
- 3 x sierlijst (6)
- 18 x schroef (7) M6 x 25 mm
- 2 x schroef (8) M6 x 30 mm
- 9 x schroef (9) M6 x 7-8 mm
- 1 x schroef (10) M6 x 40 mm
- 1 x schroefmoer (11)
- 1 x ringsleutel (12)
- 1 x schroefsleutel (13)
- 1 x montagehandleiding

Technische gegevens

Afmetingen: ca. 70 x 60 x 60 cm (b x h x d)



Maximale belasting (per trede):
25 kg



Productiedatum (maand/jaar):
11/2019

Voorgeschreven gebruik

Dit artikel dient als arrangement van bv. potplanten en decoraties. Het artikel is voorzien voor privégebruik gebruik binnenshuis en buitenshuis.

Veiligheidsinstructies

Belangrijk! Lees deze montagehandleiding zorgvuldig en bewaar hem goed!



Levensgevaar!

- Laat kinderen nooit zonder toezicht met het verpakkingsmateriaal. Er bestaat verstikkingsgevaar.



Gevaar voor blessures!

- Let vóór het gebruik van het artikel op de juiste stabiliteit.
- Zet het artikel op een vlakke ondergrond.
- Het artikel mag alleen onder toezicht van volwassenen en mag niet als speelgoed gebruikt worden.
- Het artikel is geen klim- of speeltoestel! Vergeef u ervan dat personen, in het bijzonder kinderen, niet op het artikel klimmen. Het artikel kan omvallen.
- Controleer het artikel telkens vóór gebruik op beschadigingen of slijtageverschijnselen. Controleer regelmatig of alle schroeven nog goed vast zitten!

Montage

1. Schroef de onderdelen (1), (2), (3) met de schroeven (7) en de dwarsstang (4) met de schroeven (8) vooreerst niet te vast aanen (afb. B).

Belangrijk: De gaten voor de trap treden moeten naar boven wijzen!

2. Schroef de drie sierlijsten (6) onder de drie treden (5) met de schroeven (9) vast (afb. C).
3. Leg de treden (5) op het artikel en schroef ze met de schroeven (7) vast (afb. D - F).
4. Draai alle schroeven vast aan.
5. Zet het artikel op de begane grond neer (afb. H).

Bevestiging van een tweetal bloementrappen met elkaar (afb. G)

1. Verwijder de kunststof stoppen (1a)/(3a) uit de onderdelen (1)/(3) die u met elkaar wenst te verbinden.
2. Verbind de frameonderdelen met de per artikel bijgeleverde schroef (10) en de schroefmoer (11).

Opslag, reiniging

Bewaar het artikel wanneer u dit niet gebruikt altijd droog en schoon op kamertemperatuur. Reinig het artikel alleen met een vochtige schoonmaakdoek en droog het vervolgens af. BELANGRIJK! Reinig nooit met agressieve reinigingsmiddelen.

Afvalverwerking

Voer het artikel en verpakkingsmaterialen in overeenstemming met actuele lokale voorschriften af. Verpakkingsmaterialen, zoals bv. foliezakjes, horen niet thuis in kinderhanden. Berg het verpakkingsmateriaal buiten het bereik van kinderen op.



Voer de producten en verpakkingen op milieuvriendelijke wijze af.



De recyclingcode dient om verschillende materialen te kenmerken ten behoeve van hergebruik via het recyclingproces.

De code bestaat uit het recyclingsymbool, dat het recyclingproces weerspiegelt, en een getal dat het materiaal identificeert.

Opmerkingen over garantie en serviceafhandeling

Het product is geproduceerd met grote zorg en onder voortdurende controle. U ontvangt een garantie van drie jaar op dit product, vanaf de datum van aankoop. Bewaar alstublieft uw aankoopbewijs.

De garantie geldt alleen voor materiaal- en fabricagefouten en vervalt bij foutief of oneigenlijk gebruik. Uw wettelijke rechten, met name het garantierecht, worden niet beïnvloed door deze garantie.

In geval van reclamaties dient u zich aan de beneden genoemde service-hotline te wenden of zich per e-mail met ons in verbinding te zetten. Onze servicemedewerkers zullen de verdere handelwijze zo snel mogelijk met u afspreken. Wij zullen u in ieder geval persoonlijk te woord staan.

De garantieperiode wordt na eventuele reparaties en op basis van de garantie, wettelijke garantie of coulance niet verlengd. Dit geldt ook voor vervangen en gerepareerde delen. Na afloop van de garantieperiode dienen eventuele reparaties te worden betaald.

IAN: 318025_1904

BE Service België
Tel.: 070 270 171 (0,15 EUR/Min.)
E-Mail: deltasport@idl.be

NL Service Nederland
Tel.: 0900 0400223 (0,10 EUR/Min.)
E-Mail: deltasport@idl.nl

Gratulujemy!

Decydując się na ten produkt, otrzymując Państwo towar wysokiej jakości. Należy zapoznać się z produktem przed jego pierwszym użyciem.

 **Należy uważnie przeczytać następującą instrukcję montażu i wskazówki bezpieczeństwa.**

Produkt ten należy użytkować wyłącznie w opisany sposób oraz zgodnie ze wskazanym przeznaczeniem. Niniejszą instrukcję montażu należy przechowywać w bezpiecznym miejscu. Przekazując produkt innej osobie, należy upewnić się, że otrzyma ona także całą dokumentację dotyczącą produktu.

Zakres dostawy (rys. A)

- 2 x element ramy (1)
- 2 x element ramy (2)
- 2 x element ramy (3)
- 1 x drzątek poprzeczny (4)
- 3 x półka (5)
- 3 x listwa ozdobna (6)
- 18 x śruba (7) M6 x 25 mm
- 2 x śruba (8) M6 x 30 mm
- 9 x śruba (9) M6 x 7-8 mm
- 1 x śruba (10) M6 x 40 mm
- 1 x nakrętka (11)
- 1 x klucz oczkowy (12)
- 1 x klucz płaski (13)
- 1 x Instrukcja montażu

Dane techniczne

Wymiary: ok. 70 x 60 x 60 cm (szer. x wys. x gł.)



Maksymalne obciążenie (na każdą półkę): 25 kg



Data produkcji (miesiąc/rok):
11/2019

Zastosowanie zgodne z przeznaczeniem

Niniejszy artykuł służy jako aranżacja, np. do roślin doniczkowych i dekoracji. Artykuł przeznaczony jest do użytku prywatnego wewnątrz i na zewnątrz pomieszczeń.

Wskazówki bezpieczeństwa

Ważne! Należy uważnie przeczytać niniejszą instrukcję użytkowania i koniecznie zachować ją na później!

Zagrożenie dla życia!

- Nigdy nie pozostawiać dzieci z materiałem opakowaniowym bez nadzoru. Istnieje ryzyko uduszenia.

Ryzyko obrażeń!

- Przed rozpoczęciem korzystania z artykułu należy zwrócić uwagę, czy jest on odpowiednio stabilny.
- Artykuł należy ustawić na równej powierzchni.
- Z artykułu można korzystać tylko pod nadzorem dorosłych i nie można go używać jako zabawki.
- Artykuł nie jest przyrządem do wspinania się ani do zabawy! Należy upewnić się, że żadne osoby, w szczególności dzieci, nie będą podciągać się na artykule. Artykuł może się przewrócić.
- Przed każdym użyciem należy sprawdzić, czy artykuł nie posiada uszkodzeń bądź śladów zużycia. Należy regularnie sprawdzać poprawność dokręcenia wszystkich połączeń śrubowych.

Montaż

1. Skręcić delikatnie elementy (1), (2), (3) za pomocą śrub (7) oraz drzątek poprzeczny (4) za pomocą śrub (8) (rys. B).

Ważne: Otwory na schodki muszą być skierowane ku górze!

2. Przykręcić trzy listwy ozdobne (6) pod trzema półkami (5) za pomocą śrub (9) (rys. C).
3. Położyć półki (5) na artykule i przykręcić je za pomocą śrub (7) (rys. D-F).
4. Mocno dokręcić wszystkie śruby.
5. Artykuł należy postawić tak, aby dno przylegało do podłogi (rys. H).

Połączenie dwóch schodków na kwiaty (rys. G)

1. Zdjąć zaślepki z tworzywa sztucznego (1 a) / (3a) z elementów (1) / (3), które mają być ze sobą połączone.
2. Połączyć elementy ramy za pomocą śruby (10) i nakrętki (11) dołączonych do każdego artykułu.

Przechowywanie, czyszczenie

Podczas nieużywania należy zawsze przechowywać produkt w suchym i czystym miejscu, w temperaturze pokojowej. Czyścić wyłącznie przy użyciu wilgotnej ściereczki, następnie wytrzeć do sucha.

WAŻNE! Nie czyścić przy użyciu ostrych środków czyszczących.

Uwagi odnośnie recyklingu

Artykuł oraz materiały opakowaniowe należy usunąć zgodnie z aktualnymi przepisami obowiązującymi w danym miejscu. Materiały opakowaniowe, jak np. worki foliowe nie powinny znaleźć się w rękach dzieci. Materiał opakowaniowy należy przechowywać w miejscu niedostępnym dla dzieci.



Zutilizować produkt i opakowanie w sposób przyjazny dla środowiska.



Kod materiału do recyklingu służy do oznaczenia różnych materiałów przeznaczonych do zwrotu do przetwórstwa wtórnego (recyklingu). Kod składa się z symbolu, który powinien odzwierciedlać cykl odzysku, oraz numeru oznaczającego materiał.

Wskazówki dotyczące gwarancji i obsługi serwisowej

Produkt został wyprodukowany bardzo starannie i podczas stałej kontroli. Państwo otrzymują na ten produkt trzy lata gwarancji od daty zakupu. Prosimy o zachowanie paragonu.

Gwarancja obejmuje tylko błędy materiałowe lub fabryczne i traci ważność podczas używania produktu nie właściwie i nie zgodnie z jego przeznaczeniem. Państwa prawa, w szczególności zasady odpowiedzialności z tytułu rękojmi, nie zostaną ograniczone tą gwarancją.

W razie ewentualnych reklamacji należy skontaktować się pod niżej podanym numerem infolinii lub poprzez pocztę elektroniczną. Nasi współpracownicy omówią z Państwem jak najszybciej dalszy przebieg sprawy. Z naszej strony gwarantujemy doradztwo.

W przypadku wymiany części lub całego artykułu okres gwarancji przedłuża się o trzy lata zgodnie z art. 581 § 1 kodeksu cywilnego. Po upływie czasu gwarancji powstałe naprawy są płatne.

IAN: 318025_1904

 Serwis Polska
Tel.: 22 397 4996
E-Mail: deltasport@lidl.pl

Srdečně blahopřejeme!

Svým nákupem jste se rozhodli pro kvalitní výrobek. Před prvním použitím se prosím seznamte s tímto výrobkem.

 **Pozorně si přečtete následující návod k sestavení a bezpečnostní pokyny.**

Používejte tento výrobek pouze tak, jak je popsáno, a pro uvedené účely. Dobře si tento návod k sestavení uschovejte. Pokud výrobek předáte třetí osobě, předejte jí i veškerou dokumentaci.

Rozsah dodávky (obr. A)

- 2 x část rámu (1)
- 2 x část rámu (2)
- 2 x část rámu (3)
- 1 x příčná tyč (4)
- 3 x odkládací plocha (5)
- 3 x ozdobná lišta (6)
- 18 x šroub (7) M6 x 25 mm
- 2 x šroub (8) M6 x 30 mm
- 9 x šroub (9) M6 x 7-8 mm
- 1 x šroub (10) M6 x 40 mm
- 1 x matice šroubu (11)
- 1 x klíč s očkem (12)
- 1 x klíč na šrouby (13)
- 1 x návod na sestavení

Technická data

Rozměry: cca 70 x 60 x 60 cm (š x v x hl.)



Maximální zatížení na každou odkládací přihrádku: 25 kg



Datum výroby (měsíc/rok):
11/2019

Použití ke stanovenému účelu

Tento výrobek slouží pro aranžování např. pokojových květin a dekorací. Výrobek je určen k použití do interiéru a exteriéru pro privátní potřeby.

Bezpečnostní pokyny

Důležité upozornění! Pečlivě si přečtete tento návod na montáž a bezpodmínečně ho uschovejte!

 **Ohrožení života!**

- Nikdy nenechávejte děti bez dohledu s obalovým materiálem. Existuje nebezpečí udušení.

 **Nebezpečí úrazu!**

- Před použitím výrobku dbejte na správnou stabilitu.
- Výrobek postavte na rovný podklad.
- Výrobek se smí používat pouze pod dohledem dospělých a nikoli jako hračka.
- Výrobek není šplhadlo ani hračka! Zajistěte, aby na výrobek nevyšly osoby, zejména děti. Výrobek se může převrátit.
- Kontrolujte výrobek před každým použitím, zda není poškozen nebo opotřeben. Kontrolujte pravidelně pevné usazení všech šroubových spojení!

Montáž

1. Nejprve sešroubujte bez přílišného utážení části (1), (2), (3) pomocí šroubů (7) a příčnou tyč (4) pomocí šroubů (8) (obr. B).

Důležité upozornění: Otvory pro plochy odkládacích schodů musí směřovat nahoru!

2. Našroubujte tři ozdobné lišty (6) pod třemi odkládacími plochami (5) pomocí šroubů (9) (obr. C).
3. Položte odkládací plochy (5) na výrobek a přišroubujte je pomocí šroubů (7) (obr. D - F).
4. Dotáhněte všechny šrouby.
5. Výrobek stavte rovně se zemí (obr. H).

Vzájemné upevnění dvou schodů s květinami k sobě (obr. G)

1. Odeberte plastové záslepky (1a)/(3a) z částí (1)/(3), které spolu chcete spojit.
2. Spojte části rámu pomocí šroubu (10) a matice šroubu (11) dodávaných ke každému výrobku (11).

Uskladnění, čištění

Pokud výrobek nepoužíváte, skladujte jej vždy suchý a čistý při pokojové teplotě. Čistěte pouze vlhkým hadříkem a následně otřete do sucha. **DŮLEŽITÉ!** K čištění nikdy nepoužívejte agresivní čisticí prostředky.

Pokyny k likvidaci

Výrobek a obalový materiál likvidujte do odpadu podle aktuálních místních předpisů. Obalový materiál, jako např. fóliové sáčky, nepatří do dětských rukou. Obalový materiál uchovávejte z dosahu dětí.



Zlikvidujte produkty a balení ekologicky.



Recyklační kód identifikuje různé materiály pro recyklaci. Kód se skládá z recyklačního symbolu - který indikuje recyklační cyklus - a čísla identifikujícího materiál.

Pokyny k záruce a průběhu služby

Produkt byl vyrobený s velkou pečlivostí a byl průběžně kontrolován ve výrobní procesu. Na tento produkt obdržíte tříroční záruku ode dne zakoupení. Uschovejte si pokladní stvrzenku. Záruka se vztahuje jen na vady materiálu a chyby z výroby, nevztahuje se na závady způsobené neodborným zacházením nebo použitím k jinému účelu. Tato záruka neomezuje Vaše zákonná ani záruční práva.

Při případných reklamacích se obraťte na dole uvedenou servisní horkou linku nebo nám zašlete email. Náš servisní pracovník s Vámi co nejrychleji upřesní další postup. V každém případě Vám osobně poradíme.

Záruční doba se neprodlužuje po případných opravách v době záruky ani v případě zákonného ručení nebo kulance. Toto platí také pro náhradní a opravené díly. Opravy prováděné po vypršení záruční lhůty se platí.

IAN: 318025_1904



Servis Česko

Tel.: 800143873

E-Mail: deltasport@lidl.cz

Blahoželáme!

Svojím nákupom ste sa rozhodli pre kvalitný výrobok. Pred prvým použitím sa s výrobkom dôkladne oboznámte.

Pozorne si prečítajte tento montážny návod a bezpečnostné pokyny.

Výrobok používajte len uvedeným spôsobom a na uvedený účel. Tento montážny návod si dobre uschovajte. Pri odovzdávaní výrobku tretej osobe odovzdajte s výrobkom aj všetky podklady.

Obsah balenia (obr. A)

- 2 x časť rámu (1)
- 2 x časť rámu (2)
- 2 x časť rámu (3)
- 1 x priečna tyč (4)
- 3 x odkladacia polička (5)
- 3 x ozdobná lišta (6)
- 18 x skrutka (7) M6 x 25 mm
- 2 x skrutka (8) M6 x 30 mm
- 9 x skrutka (9) M6 x 7-8 mm
- 1 x skrutka (10) M6 x 40 mm
- 1 x skrutková matica (11)
- 1 x prstencový kľúč (12)
- 1 x skrutkový kľúč (13)
- 1 x návod na použitie

Technické údaje

Rozmery: cca 70 x 60 x 60 cm (š x v x h)



Max. zaťaženie (každá polica):
25 kg



Dátum výroby (mesiac/rok):
11/2019

Použitie podľa určenia

Tento výrobok slúži ako aranžmán pre napr. kvety v črepníku a dekorácie. Výrobok je určený pre použitie v interiéri a exteriéri pre súkromné použitie.

Bezpečnostné pokyny

Dôležité! Tento návod k montáži dôkladne prečítajte a bezpodmienečne ho uschovajte!

Nebezpečenstvo života!

- Nikdy nenechávajte deti bez dohľadu s obalovým materiálom. Hrozí nebezpečenstvo udusenía.

Nebezpečenstvo poranenia!

- Pred použitím výrobku dbajte na správnu stabilitu.
- Výrobok postavte na rovný podklad.
- Výrobok sa smie používať len pod dohľadom dospelých a nie ako hračka.
- Výrobok nie je zariadením na šplhanie alebo hranie! Zabezpečte, aby sa osoby, hlavne deti, nevyťahovali na výrobok alebo aby sa oň neopierali. Výrobok sa môže prevrátiť.
- Pred každým použitím výrobku skontrolujte, či nie je poškodený alebo opotrebený. Pravidelne kontrolujte, či sú všetky skrutkové spoje pevné!

Montáž

1. Časti (1), (2), (3) zoskrutkujte skrutkami (7) a priečnu (4) skrutkami (8), ale najskôr nie celkom pevne (obr. B).

Dôležité: Otvory pre stupienkové odkladacie poličky musia smerovať nahor!

2. Naskrutkujte tri ozdobné lišty (6) pod troma odkladacími poličkami (5) skrutkami (9) (obr. C).
3. Položte odkladacie poličky (5) na výrobok a priskrutkujte ich skrutkami (7) (obr. D - F).
4. Dotiahnite všetky skrutky.
5. Výrobok postavte na zem (obr. H).

Spojenie dvoch stupienkov na kvety (obr. G)

1. Zápchy z umelej hmoty (1a)/(3a) vyberte z častí (1)/(3), ktoré chcete spojiť.
2. Spojte časti rámu dodanými skrutkami (10) a skrutkovou maticou (11).

Skladovanie, čistenie

Pri nepoužívaní skladujte výrobok vždy suchý a čistý pri izbovej teplote. Čistíte len vlhkou čistiacou handričkou a nakoniec utrite dosucha. **DŮLEŽITÉ!** Výrobok nikdy nečistíte ostrými čistiacimi prostriedkami.

Pokyny k likvidácii

Výrobok a obalový materiál zlikvidujte v súlade s aktuálnymi miestnymi predpismi. Obalový materiál, ako napr. fóliové vrecúško nepatrí do rúk detí. Obalový materiál uschovajte mimo dosahu detí.



Výrobky a obaly likvidujte ekologickým spôsobom.



Recyklačný kód slúži na označenia rôznych materiálov na navrátenie do obehu opätovného využitia. Kód sa skladá z recyklačného symbolu - ktorý má odzrkadľovať zhodnotenie recyklačného obehu - a číslo označujúce materiál.

Pokyny k záruke a priebehu servisu

Produkt bol vyrobený s maximálnou zodpovednosťou a v priebehu výroby bol neustále kontrolovaný. Na tento produkt máte tri roky záruku od dátumu kúpy produktu. Pokladničný lístok si odložte.

Záruka sa vzťahuje len na chyby materiálu a výrobné chyby a zaniká pri neodbornej manipulácii s produktom. Záruka nemá vplyv na Vaše zákonné práva, predovšetkým na práva vyplývajúce zo záruky.

V prípade reklamácie sa obráťte na nižšie uvedenú servisnú linku, alebo nám napíšte e-mail. Naši servisní zamestnanci sa s Vami dohodnú na ďalšom postupe a urýchlene vykonajú všetky potrebné kroky. V každom prípade Vám poradíme osobne.

Záručná lehota sa nepredlžuje v dôsledku eventuality opráv na základe záruky, zákonného plnenia záruky alebo v dôsledku prejavu ochoty. To platí tiež pre vymenené alebo opravené diely. Opravy vykonané po uplynutí záručnej lehoty sú spoplatnené.

IAN: 318025_1904

 Servis Slovensko

Tel.: 0850 232001

E-Mail: deltasport@idl.sk

