

/// PARKSIDE®



Universal-Maschinenuntergestell / Universal Tool Stand / Support de machine universel PUG 1550 B2

DE AT CH BE

Universal-Maschinenuntergestell

Betriebsanleitung

FR CH BE

Support de machine universel

Manuel d'utilisation

IT CH

Cavalletto di supporto

Istruzione

PT

Estrutura inferior de máquina universal

Manual de utilização

GB IE NI

Universal Tool Stand

User's guide

NL BE

Universeel machineonderstel

Gebruiksaanwijzing

ES

Bastidor inferior universal para máquinas

Manual

IAN 526983_2507

1 



DE AT CH BE

Klappen Sie vor dem Lesen die Seite mit den Abbildungen aus und machen Sie sich anschließend mit allen Funktionen des Gerätes vertraut.

GB IE NI

Before reading, unfold the page containing the illustrations and familiarise yourself with all functions of the device.

FR CH BE

Avant de lire le mode d'emploi, ouvrez la page contenant les illustrations et familiarisez-vous ensuite avec toutes les fonctions de l'appareil.

NL BE

Vouw vóór het lezen de pagina met de afbeeldingen open en maak u vertrouwd met alle functies van het apparaat.

IT CH

Prima di leggere aprire la pagina con le immagini e prendere confidenza con le diverse funzioni dell'apparecchio.

ES

Antes de empezar a leer abra la página que contiene las imágenes y, en seguida, familiarícese con todas las funciones del dispositivo.

PT

Antes de começar a ler abra na página com as imagens e, de seguida, familiarize-se com todas as funções do aparelho.

DE/AT/CH/BE	Betriebsanleitung	Seite	4
GB/IE/NI	User's guide	Page	9
FR/CH/BE	Manuel d'utilisation	Page	14
NL/BE	Gebbruiksaanwijzing	Pagina	21
IT/CH	Istruzione	Pagina	26
ES	Manual	Página	31
PT	Manual de utilização	Página	36

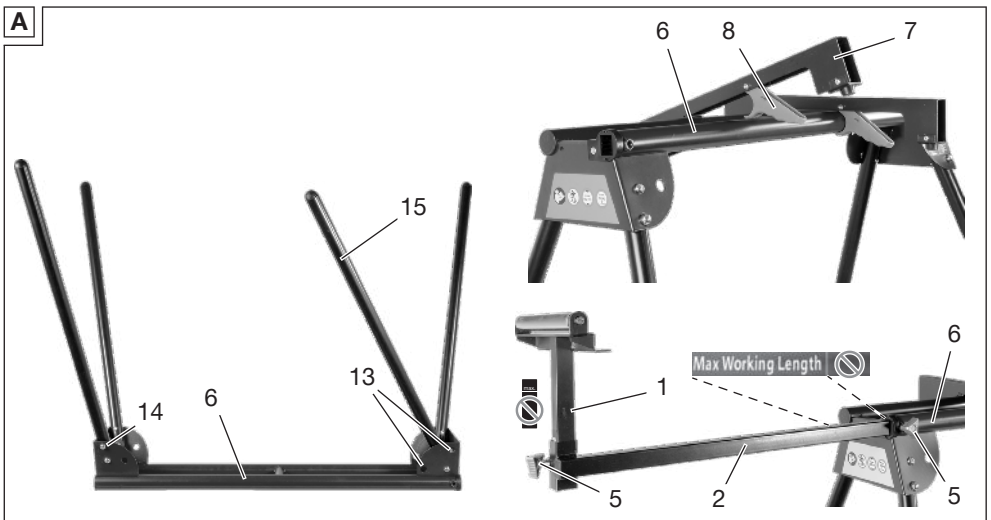
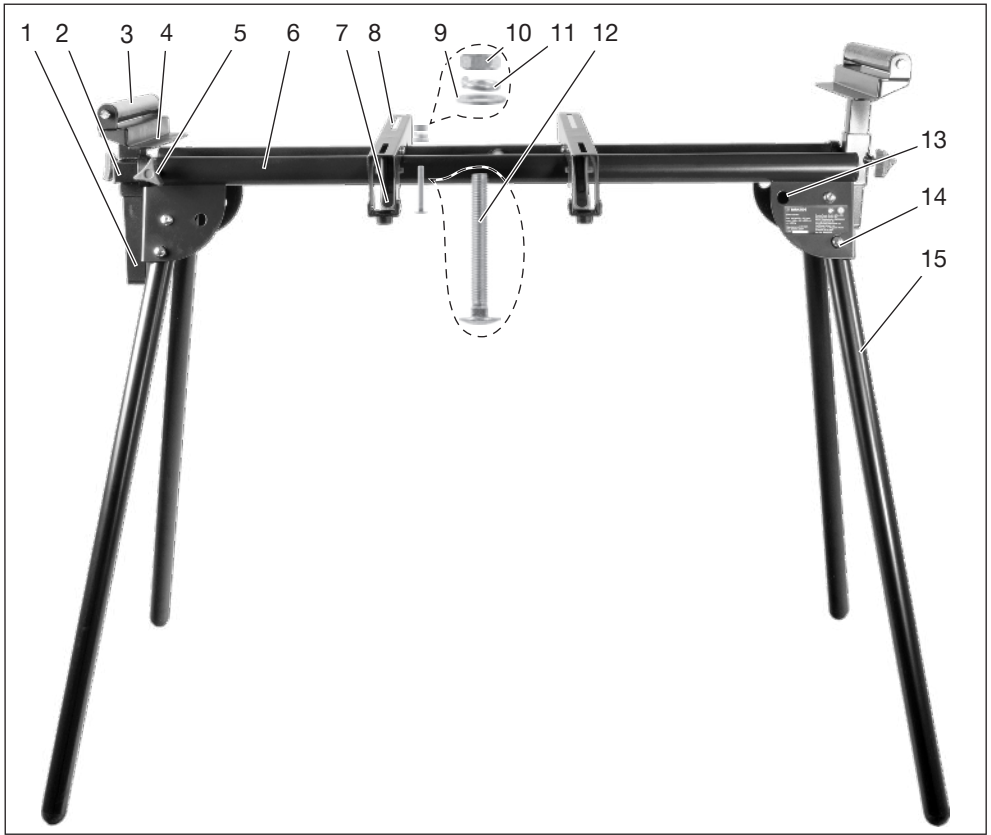

Inhaltsverzeichnis

Einleitung..... 4
 Bestimmungsgemäße Verwendung..... 4
 Lieferumfang/Zubehör..... 4
 Übersicht..... 4
 Technische Daten..... 4
Sicherheitshinweise..... 5
 Bedeutung der Sicherheitshinweise..... 5
 Bildzeichen und Symbole..... 5
 Sichere Verwendung..... 5
Montage..... 5
Verwendung..... 6
Reinigung, Wartung und Lagerung..... 6
 Reinigung..... 6
 Wartung..... 6
 Lagerung..... 6
Entsorgung/Umweltschutz..... 6
Service..... 6
 Garantie..... 6
 Reparatur-Service..... 8
 Service-Center..... 8
 Importeur..... 8
Ersatzteile und Zubehör..... 8
Explosionszeichnung..... 41

Einleitung



Die Betriebsanleitung ist Bestandteil dieses Produktes. Sie enthält wichtige Hinweise für Sicherheit, Gebrauch und Entsorgung. Lesen Sie die Betriebsanleitung sorgfältig. Machen Sie sich mit den Bedienteilen und dem richtigen Gebrauch des Gerätes vertraut. Benutzen Sie das Produkt nur wie beschrieben und für die angegebenen Einsatzbereiche. Bewahren Sie die Betriebsanleitung gut auf und händigen Sie alle Unterlagen bei Weitergabe des Produktes an Dritte mit aus.

Bestimmungsgemäße Verwendung

Das Produkt ist ausschließlich für folgende Verwendung bestimmt:

- Befestigung und Betrieb von tragbaren Elektrowerkzeugen wie Kappsägen, Dekupiersägen, Tischkreissägen.

- Elektrowerkzeuge ohne geeignete Befestigungsbohrungen dürfen nicht auf dem Produkt betrieben werden.

Dieses Produkt ist nicht zur gewerblichen Nutzung geeignet. Bei gewerblichem Einsatz erlischt die Garantie.

Der Hersteller haftet nicht für Schäden, die durch bestimmungswidrige Verwendung oder falsche Bedienung verursacht wurden.

Lieferumfang/Zubehör

Packen Sie das Gerät aus und überprüfen Sie den Lieferumfang.

Entsorgen Sie das Verpackungsmaterial ordnungsgemäß.

- Universal-Maschinenuntergestell
- 2x Maschinenaufnahme
- 2x Werkstückauflage
- 4x Griffschraube
- 4x Schlossschraube
- 4 x Mutter
- 4x Unterlegscheibe
- 4x Federring
- Originalbetriebsanleitung

Übersicht

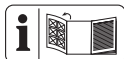

Die Abbildungen des Gerätes finden Sie auf der vorderen Ausklappseite.

- 1 Werkstückauflage
- 2 Holmauszug
- 3 Rolle
- 4 Anschlag
- 5 Griffschraube
- 6 Holm
- 7 Maschinenaufnahme
- 8 Hebel
- 9 Unterlegscheibe
- 10 Mutter
- 11 Federring
- 12 Schlossschraube
- 13 Aussparung
- 14 Federknopf
- 15 Bein

Technische Daten

Universal-Maschinenuntergestell

..... **PUG 1550 B2**
 Länge 94–198,5 cm

Breite	63,5 cm
Untergestellhöhe	78 cm
Höhe	82,5–93,5 cm
Gewicht	8,95 kg
Traglast	≤150 kg

Sicherheitshinweise

Bedeutung der Sicherheitshinweise

▲ GEFAHR! Wenn Sie diesen Sicherheitshinweis nicht befolgen, tritt ein Unfall ein. Die Folge ist schwere Körperverletzung oder Tod.

▲ WARNUNG! Wenn Sie diesen Sicherheitshinweis nicht befolgen, tritt möglicherweise ein Unfall ein. Die Folge ist möglicherweise schwere Körperverletzung oder Tod.

▲ VORSICHT! Wenn Sie diesen Sicherheitshinweis nicht befolgen, tritt ein Unfall ein. Die Folge ist möglicherweise leichte oder mittelschwere Körperverletzung.

HINWEIS! Wenn Sie diesen Sicherheitshinweis nicht befolgen, tritt ein Unfall ein. Die Folge ist möglicherweise ein Sachschaden.

Bildzeichen und Symbole

Bildzeichen auf dem Gerät



Betriebsanleitung lesen



Aufsteigen verboten!



Höhe mit Maschine: ≤152 cm



Traglast: ≤150 kg



Maximale Auszugshöhe

Max Working Length Maximale Auszugslänge

Sichere Verwendung

- Verwenden Sie das Universal-Maschinenuntergestell nur für geeignete transportable Elektrowerkzeuge.
- Betreiben Sie ein transportables Elektrowerkzeug nur dann auf dem Universal-Maschinenuntergestell, wenn es sicher befestigt ist.

- Stellen Sie sicher, dass das Universal-Maschinenuntergestell auf einem ebenen, festen und stabilen Untergrund steht.
- Benutzen Sie das Universal-Maschinenuntergestell nicht als Gerüst oder Leiter.
- Stellen Sie sicher, dass alle Handgriffe, Muttern und Schrauben vor der Benutzung angezogen sind.
- Überprüfen Sie die Sicherungs- und Verstellrichtungen auf korrekten Sitz.
- Benutzen Sie das Produkt nicht, wenn eine Sicherungs- oder Verstellrichtung, oder eine Schweißnaht beschädigt ist.
- Legen Sie keine Last auf, welche seitlich übersteht.
- Das Untergestell mit Elektrowerkzeug darf eine Gesamthöhe von 152 cm nicht überschreiten.
- Die maximale Traglast beträgt 150 kg.

Montage

(Abb. A)

Beine ausklappen

1. Legen Sie das Maschinenuntergestell mit den Holmen (6) nach unten auf eine ebene Fläche.
2. Wiederholen Sie die Schritte für alle Beine:
 - Drücken Sie den Federknopf (14).
 - Klappen Sie das Bein (15) nach außen, bis der Federknopf in der anderen Aussparung (13) hörbar einrastet.
 - Stellen Sie sicher, dass der Federknopf (14) in der Aussparung (13) eingerastet ist. Das Bein darf sich nicht mehr klappen lassen.

Drehen Sie das Produkt um und stellen Sie es auf die Beine.

Maschinenaufnahmen montieren

Falls erforderlich, sollten Sie zunächst die Aufnahmen am Gerät befestigen. Dies hängt davon ab, welches Gerät Sie auf dem Grundrahmen betreiben möchten.

1. Legen Sie die Maschinenaufnahme (7) zuerst auf den hinteren Holm.
2. Drücken und halten Sie die Hebel (8).
3. Ziehen Sie die Maschinenaufnahme (7) nach vorne und nach unten.
4. Lassen Sie den Hebel (8) los.

Maschine befestigen

Die Maschine sollte mittig befestigt sein.

1. Stellen Sie die Maschine auf die Maschinenaufnahmen (7).
2. Befestigen Sie die Maschine mit dem Befestigungsmaterial in folgender Reihenfolge:
 - Mutter (10)
 - Federring (11)
 - Unterlegscheibe (9)
 - Grundplatte (Maschine)
 - Maschinenaufnahme (7)
 - Schlossschraube (12)
3. Ziehen Sie die Mutter (10) fest.

Holmauszug montieren

▲ VORSICHT! Ziehen Sie die Holmauszüge höchstens bis zur Markierung aus.

1. Stecken Sie den Holmauszug (2) in die rechteckige Aufnahme am Holm (6). Der Hinweis **Max. Working Length** zeigt nach oben.
2. Sichern Sie den Holmauszug (2) mit einer Griffschraube (5) am Holm (6).

Werkstückauflage montieren

▲ VORSICHT! Ziehen Sie die Werkstückauflage höchstens bis zur Markierung aus.

1. Stecken Sie die Werkstückauflage (1) in die rechteckige Aufnahme am Holmauszug (2).
2. Sichern Sie die Werkstückauflage (1) mit einer Griffschraube (5) am Holmauszug (2).

Verwendung

▲ VORSICHT! Verletzungsgefahr und Beschädigungsgefahr! Ziehen Sie die Holmauszüge und Werkstückauflagen höchstens bis zu den Markierungen aus! Die Werkstückauflagen können auf zwei Arten verwendet werden:

- **Anschlag**
 - Verwendung: Schneiden gleich langer Bretter
 - Stellen Sie den Anschlag (4) so ein, dass der Abstand zwischen Anschlag und Einsatzwerkzeug (z. B. Sägeblatt) die gewünschte Länge ist. Legen Sie das Werkstück am Anschlag an.

• Rolle

- Verwendung: Ein langes Werkstück gleitet über die Rolle (3), damit es sich nicht nach unten biegt.
- Stellen Sie die Werkstückauflage (1) so ein, dass das Werkstück über die Rolle (3) gleiten kann, ohne dass es kippt, wenn es fertig bearbeitet ist.

Reinigung, Wartung und Lagerung

▲ WARNUNG! Verletzungsgefahr durch ungewollt anlaufendes Gerät. Schützen Sie sich bei Wartungs- und Reinigungsarbeiten. Lassen Sie Instandsetzungsarbeiten und Wartungsarbeiten, die nicht in dieser Anleitung beschrieben sind, von unserem Service-Center durchführen. Verwenden Sie nur Original-Ersatzteile.

Reinigung

Hinweise

- Beschädigungsgefahr. Chemische Substanzen können die Kunststoffteile des Gerätes angreifen. Verwenden Sie keine Reinigungs- bzw. Lösungsmittel.
- Reinigen Sie die Oberfläche des Gerätes mit einer weichen Bürste, einem Pinsel oder einem Tuch.

Wartung

Wartung

Das Gerät ist wartungsfrei.

Lagerung

Lagern Sie das Produkt stets

- sauber
- trocken
- staubgeschützt
- außerhalb der Reichweite von Kindern

Entsorgung/Umweltschutz

Führen Sie die Produkte und Verpackung einer umweltgerechten Wiederverwertung zu.

Service

Garantie

Sehr geehrte Kundin, sehr geehrter Kunde, Sie erhalten auf dieses Produkt 3 Jahre Garantie ab Kaufdatum. Im Falle von Mängeln

dieses Produkts stehen Ihnen gegen den Verkäufer des Produkts gesetzliche Rechte zu. Diese gesetzlichen Rechte werden durch unsere im Folgenden dargestellte Garantie nicht eingeschränkt.

Garantiebedingungen

Die Garantiefrist beginnt mit dem Kaufdatum. Bitte bewahren Sie den Original-Kassenbon gut auf. Diese Unterlage wird als Nachweis für den Kauf benötigt. Tritt innerhalb von drei Jahren ab dem Kaufdatum dieses Produkts ein Material- oder Fabrikationsfehler auf, wird das Produkt von uns – nach unserer Wahl – für Sie kostenlos repariert oder ersetzt. Diese Garantieleistung setzt voraus, dass innerhalb der Drei-Jahres-Frist das defekte Produkt und der Kaufbeleg (Kassenbon) vorgelegt und schriftlich kurz beschrieben wird, worin der Mangel besteht und wann er aufgetreten ist.

Wenn der Defekt von unserer Garantie gedeckt ist, erhalten Sie das reparierte oder ein neues Produkt zurück. Mit Reparatur oder Austausch des Produkts beginnt kein neuer Garantiezeitraum.

Garantiezeit und gesetzliche Mängelansprüche

Die Garantiezeit wird durch die Gewährleistung nicht verlängert. Dies gilt auch für ersetzte und reparierte Teile. Eventuell schon beim Kauf vorhandene Schäden und Mängel müssen sofort nach dem Auspacken gemeldet werden. Nach Ablauf der Garantiezeit anfallende Reparaturen sind kostenpflichtig.

Garantieumfang

Das Produkt wurde nach strengen Qualitätsrichtlinien sorgfältig produziert und vor Anlieferung gewissenhaft geprüft.

Die Garantieleistung gilt für Material- oder Fabrikationsfehler. Diese Garantie erstreckt sich nicht auf Produktteile, die normaler Abnutzung ausgesetzt sind und daher als Verschleißteile angesehen werden können oder für Beschädigungen an zerbrechlichen Teilen .

Diese Garantie verfällt, wenn das Produkt beschädigt, nicht sachgemäß benutzt oder nicht gewartet wurde. Ebenso für Schäden durch Wasser, Frost, Blitz und Feuer oder falschen Transport. Für eine sachgemäße Benutzung des Produkts sind alle in der Betriebsanleitung aufgeführten Anweisungen genau einzuhalten. Verwendungszwecke und Handlungen, von denen in der Betriebsanlei-

tung abgeraten oder vor denen gewarnt wird, sind unbedingt zu vermeiden.

Das Produkt ist lediglich für den privaten und nicht für den gewerblichen Gebrauch bestimmt. Bei missbräuchlicher und unsachgemäßer Behandlung, Gewaltanwendung und bei Eingriffen, die nicht von unserer autorisierten Service-Niederlassung vorgenommen wurden, erlischt die Garantie.

Abwicklung im Garantiefall

Um eine schnelle Bearbeitung Ihres Anliegens zu gewährleisten, folgen Sie bitte den folgenden Hinweisen:

- Bitte halten Sie für alle Anfragen den Kassenbon und die Artikelnummer (IAN 526983_2507) als Nachweis für den Kauf bereit.
- Die Artikelnummer entnehmen Sie bitte dem Typenschild am Produkt, einer Gravur am Produkt, dem Titelblatt der Bedienungsanleitung (unten links) oder dem Aufkleber auf der Rück- oder Unterseite des Produktes.
- Sollten Funktionsfehler oder sonstige Mängel auftreten, kontaktieren Sie zunächst das nachfolgend benannte Service-Center **telefonisch** oder nutzen Sie unser **Kontaktformular**, das Sie auf parkside-diy.com in der Kategorie **Service** finden.
- Ein als defekt erfasstes Produkt können Sie, nach Rücksprache mit unserem Service-Center unter Beifügung des Kaufbelegs (Kassenbons) und der Angabe, worin der Mangel besteht und wann er aufgetreten ist, für Sie portofrei an die Ihnen mitgeteilte Service-Anschriff übersenden. Um Annahmeprobleme und Zusatzkosten zu vermeiden, benutzen Sie unbedingt nur die Adresse, die Ihnen mitgeteilt wird. Stellen Sie sicher, dass der Versand nicht unfrei, per Sperrgut, Express oder sonstiger Sonderfracht erfolgt. Senden Sie das Produkt bitte inkl. aller beim Kauf mitgelieferten Zubehörteile ein und sorgen Sie für eine ausreichend sichere Transportverpackung.



Auf *parkside-diy.com* können Sie diese und viele weitere Handbücher einsehen und herunterladen. Mit diesem QR-Code gelangen Sie direkt auf *parkside-diy.com*. Wählen Sie Ihr Land aus, und suchen Sie über die Suchmaske nach den Bedienungsanleitungen. Durch Eingabe der Artikelnummer (IAN) 526983_2507 können Sie Ihre Bedienungsanleitung öffnen.

Reparatur-Service

Für Reparaturen, **die nicht der Garantie unterliegen**, wenden Sie sich an das Service-Center. Dort erhalten Sie gerne einen Kostenvoranschlag.

- Wir können nur Geräte bearbeiten, die ausreichend verpackt und frankiert eingeschickt wurden.

Hinweis: Bitte senden Sie Ihr Gerät gereinigt und mit Hinweis auf den Defekt an die vom Service-Center genannte Adresse.

- Nicht angenommen werden unfrei eingeschickte Geräte sowie Geräte, die per Sperrgut, Express oder mit sonstiger Sonderfracht versendet wurden.
- Wir entsorgen Ihre eingesendeten, defekten Geräte kostenlos.

Service-Center

DE Service Deutschland
Tel.: 0800 88 55 300
Kontaktformular auf *parkside-diy.com*
IAN 526983_2507

AT Service Österreich
Tel.: 0800 447750
Kontaktformular auf *parkside-diy.com*
IAN 526983_2507

CH Service Schweiz
Tel.: 0800 56 36 01
Kontaktformular auf *parkside-diy.com*
IAN 526983_2507

BE Service Belgien
Tel.: 0800 12614
Kontaktformular auf *parkside-diy.com*
IAN 526983_2507

Importeur

Bitte beachten Sie, dass die folgende Anschrift keine Serviceanschrift ist. Kontaktieren Sie zunächst das oben genannte Service-Center.

Grizzly Tools GmbH & Co. KG
Stockstädter Str. 20
63762 GroBostheim
DEUTSCHLAND
www.grizzlytools.de

Ersatzteile und Zubehör

Ersatzteile und Zubehör erhalten Sie unter *www.grizzlytools.shop*. Sollten bei Ihrem Bestellvorgang Probleme auftreten, kontaktieren Sie uns über unseren Online-Shop. Bei weiteren Fragen wenden Sie sich an: *Service-Center*, S. 8

Pos.-Nr.	Bezeichnung	Best.-Nr.
1	Werkstückauflage	91100648
2	2x Holmauszug	91100647
5	Griffschraube	91100649
7, 9–12	2x Maschinenaufnahme (inkl. Befestigungsmaterial)	91100650

Table of Contents

Introduction..... 9
 Proper use.....9
 Scope of delivery/accessories.....9
 Overview.....9
 Technical data.....9
Safety information.....10
 Meaning of the safety information..... 10
 Pictograms and symbols..... 10
 Safe use..... 10
Assembly.....10
Use..... 11
Cleaning, maintenance and storage..... 11
 Cleaning..... 11
 Maintenance..... 11
 Storage..... 11
Disposal/environmental protection..... 11
Service..... 11
 Guarantee..... 11
 Repair service..... 12
 Service Centre..... 13
 Importer..... 13
Spare parts and accessories..... 13
Exploded view..... 41

- Power tools without suitable mounting holes must not be operated on the product.
- This product is not suitable for commercial use. Commercial use will invalidate the warranty.
- The manufacturer is not liable for damage caused by improper use or incorrect operation.

Scope of delivery/accessories

- Unpack the device and check that everything is present.
- Dispose of the packaging material properly.
- Universal Tool Stand
 - 2x Machine mount
 - 2x Workpiece support
 - 4x Grip screw
 - 4x Carriage bolt
 - 4 x Nut
 - 4x Washer
 - 4x Spring washer
 - Translation of the original instructions

Overview



The illustrations for the device can be found on the front fold-out page.

- 1 Workpiece support
- 2 Bar extension
- 3 Roller
- 4 Stop
- 5 Grip screw
- 6 Bar
- 7 Machine mount
- 8 Lever
- 9 Washer
- 10 Nut
- 11 Spring washer
- 12 Carriage bolt
- 13 Recess
- 14 Spring button
- 15 Leg

Introduction



The instruction manual forms part of this product. It contains important information on safety, use and disposal. Read the instruction manual carefully. Familiarise yourself with the controls and how to use the device correctly. Only use the product as described and for the specified areas of application. Store the instruction manual carefully and ensure that all documents are handed over in the event that the product is passed on to another user.

Proper use

The product is only intended for the following use:

- Mounting and operating portable power tools such as mitre saws, scroll saws, table saws.

Technical data

Universal Tool Stand	PUG 1550 B2
length	94–198.5 cm
width	63.5 cm
Frame height	78 cm

Height 82.5–93.5 cm
 Weight 8.95 kg
 Load capacity ≤150 kg

Safety information

Meaning of the safety information

⚠ DANGER! If you do not observe this safety instruction, an accident will occur. The result of which is severe bodily injury or death.

⚠ WARNING! If you do not observe this safety instruction, an accident may occur. The result of which is likely severe bodily injury or death.

⚠ CAUTION! If you do not observe this safety instruction, an accident will occur. The result of which is likely minor or moderate bodily injury.

NOTICE! If you do not observe this safety instruction, an accident will occur. The result of which is possible damage to property.

Pictograms and symbols

Symbols on the device



Read the instruction manual



No climbing!



Height with machine: ≤152 cm



Load capacity: ≤150 kg



Maximum extension height

Max Working Length Maximum extension length

Safe use

- Only use the universal machine base for suitable portable power tools.
- Only operate a portable power tool on the universal machine base if it is securely fastened.
- Ensure that the universal machine base is standing on a level, firm and stable surface.
- Do not use the universal machine base as scaffolding or a ladder.

- Ensure that all handles, nuts and screws are tightened before use.
- Check that the safety and adjustment devices are correctly fitted.
- Do not use the product if a safety or adjustment device or a weld seam is damaged.
- Do not place any load that protrudes to the side.
- The base frame with power tool must not exceed a total height of 152 cm.
- The maximum load is 150 kg.

Assembly

(Fig. A)

Folding out the legs

1. Place the machine base frame on a level surface with the bars (6) facing downwards.
 2. Repeat the steps for all legs:
 - Press the spring button (14).
 - Fold the leg (15) outwards until the spring button audibly clicks into the other recess (13).
 - Ensure that the spring button (14) is locked into the recess (13). It should no longer be possible to fold the leg.
- Turn the product over and place it on its legs.

Fitting the machine mounts

If necessary, you should first attach the mounts to the device. This depends on which device you want to operate on the base frame.

1. First place the machine mount (7) on the rear bar.
2. Press and hold the levers (8).
3. Pull the machine mount (7) forwards and downwards.
4. Release the lever (8).

Securing the machine

The machine should be attached centrally.

1. Place the machine on the machine mounts (7).
2. Secure the machine with the fastening material in the following order:
 - Nut (10)
 - Spring washer (11)
 - Washer (9)
 - Base plate (Machine)
 - Machine mount (7)

- Carriage bolt (12)
3. Tighten the nut (10).

Assembling the bar extension

▲ CAUTION! Pull the bar extensions out to the mark at most.

1. Insert the bar extension (2) into the rectangular slot on the bar (6). The **Max. Working Length** indicator points upwards.
2. Secure the bar extension (2) to the bar (6) using a grip screw (5).

Mounting the workpiece support

▲ CAUTION! Pull the workpiece support out to the mark at most.

1. Insert the workpiece support (1) into the rectangular holder on the bar extension (2).
2. Secure the workpiece support (1) to the bar extension (2) using a grip screw (5).

Use

▲ CAUTION! Risk of injury and damage!
Pull the bar extensions and workpiece supports out no further than the markings!
The workpiece supports can be used in two ways:

- **Stop**
 - Usage: Cutting boards of equal length
 - Adjust the stop (4) so that the distance between the stop and the cutting tool (e.g. saw blade) is the desired length. Place the workpiece against the stop.
- **Roller**
 - Usage: A long workpiece slides over the roller (3) to prevent it from bending downwards.
 - Adjust the workpiece support (1) so that the workpiece can slide over the roller (3) without tipping over when it has been machined.

Cleaning, maintenance and storage

▲ WARNING! Risk of injury due to unintentional start-up. Protect yourself when performing maintenance or cleaning work. You should have any repair and maintenance work that is not described in these instruc-

tions carried out by our Service Centre. Only use original replacement parts.

Cleaning

Notes

- Risk of damage. Chemical substances may attack the plastic parts of the machine. Do not use any cleaning agents or solvents.
- Clean the surface of the appliance with a soft brush or cloth.

Maintenance

Maintenance

The device is maintenance free.

Storage

Always store the product

- clean
- dry
- protected against dust
- out of the reach of children

Disposal/environmental protection

The products and packaging should be properly recycled.

Service

Guarantee

Dear Customer,

This product is provided with a 3 year guarantee from the date of purchase. In case of defects, you have statutory rights against the seller of the product. These statutory rights are not restricted by our guarantee presented below.

Terms of Guarantee

The guarantee period begins on the date of purchase. Please retain the original receipt. This document is required as proof of purchase. If a material or manufacturing defect occurs within three years of the date of purchase of this product, we will repair or replace – at our choice – the product for you free of charge. This guarantee requires the defective product and proof of purchase to be presented within the three-year period with a brief written description of what constitutes the defect and when it occurred.

If the defect is covered by our guarantee, you will receive either the repaired product or a new product. No new guarantee period begins on repair or replacement of the product.

Guarantee Period and Statutory Claims for Defects

The guarantee period is not extended by the guarantee service. This also applies for replaced or repaired parts. Any damages and defects already present at the time of purchase must be reported immediately after unpacking. Repairs arising after expiry of the guarantee period are chargeable.

Guarantee Cover

The product has been carefully produced in accordance with strict quality guidelines and conscientiously checked prior to delivery.

The guarantee applies for all material and manufacturing defects. This guarantee does not extend to cover product parts that are subject to normal wear and may therefore be considered as wearing parts or to cover damage to breakable parts .

This guarantee shall be invalid if the product has been damaged, used incorrectly or not maintained. Neither does it extend to damage resulting from water, frost, lightning and fire or improper transport. Precise adherence to all of the instructions specified in the operating manual is required for proper use of the product. Intended uses and actions against which the operating manual advises or warns must be categorically avoided.

The product is designed only for private and not commercial use. The guarantee will be invalidated in case of misuse or improper handling, use of force, or interventions not undertaken by our authorised service branch.

Processing in Case of Guarantee

To ensure efficient handling of your query, please follow the directions below:

- Please have the receipt and product number (IAN 526983_2507) ready as proof of purchase for all enquiries.
- Please refer for the product number to the type plate on the product, an engraving on the product, the title page of the operating instructions (bottom left) or the sticker on the back or underside of the product.
- Should functional errors or other defects occur, please initially contact the service centre specified below by **telephone**

or use the **contact form** available on parkside-diy.com in the category **Service**.

- After consultation with our customer service, a product recorded as defective can be sent postage paid to the service address communicated to you, with the proof of purchase (receipt) and specification of what constitutes the defect and when it occurred. In order to avoid acceptance problems and additional costs, please be sure to use only the address communicated to you. Ensure that the consignment is not sent carriage forward or by bulky goods, express or other special freight. Please send the appliance inc. all accessories supplied at the time of purchase and ensure adequate, safe transport packaging.



You can view and download these and many other manuals on parkside-diy.com. This QR code will take you directly to parkside-diy.com. Select your country and search for the operating instructions via the search mask. You can open your operating instructions by entering the article number (IAN) 526983_2507.

Repair service

For repairs **that are not covered by warranty** , contact the service centre. They will gladly create a cost estimate for you.

- We can only work on devices which are sent in properly packed and with postage paid.
Note: Please send your device cleaned and with an indication of the defect to the address named for the service centre.
- The following are not accepted: devices sent in without prepaid postage, sent as bulky goods, sent as an Express shipment, or devices sent as any other form of special freight.

- We will dispose of defective devices you ship to us free of charge.

Service Centre

GB **Service Great Britain**
 Tel.: 0800 051 8970
 Contact form on
parkside-diy.com
IAN 526983_2507

IE **Service Ireland**
 Tel.: 1800 851251
 Contact form on
parkside-diy.com
IAN 526983_2507

NI **Service Northern Ireland**
 Tel.: 080 81013435
 Contact form on
parkside-diy.com
IAN 526983_2507

Importer

Please note that the address below is not a service address. Contact the service centre named above first.

Grizzly Tools GmbH & Co. KG
 Stockstädter Str. 20
 63762 Großostheim
 GERMANY
www.grizzlytools.de

Imported for GB market by:

Lidl Great Britain Ltd
 Lidl House
 14 Kingston Road
 Surbiton, KT5 9NU

Spare parts and accessories

You can get spare parts and accessories from www.grizzlytools.shop. If you have any problems with your order, contact us via our online shop. If you have any other questions, contact: *Service Centre, p. 13*

Pos. nr.	Name	Order No.
1	Workpiece support	91100648
2	2× Bar extension	91100647
5	Grip screw	91100649
7, 9–12	2× Machine mount (incl. Fastening material)	91100650

Sommaire

Introduction.....	14
Utilisation conforme.....	14
Matériel livré/Accessoires.....	14
Aperçu.....	14
Caractéristiques techniques.....	15
Consignes de sécurité.....	15
Signification des consignes de sécurité.....	15
Pictogrammes et symboles.....	15
Utilisation sécurisée.....	15
Montage.....	15
Utilisation.....	16
Nettoyage, entretien et stockage.....	16
Nettoyage.....	16
Maintenance.....	16
Stockage.....	16
Recyclage/protection de l'environnement.....	17
Service.....	17
Garantie.....	17
Garantie (France).....	18
Service de réparation.....	20
Service-Center.....	20
Importateur.....	20
Pièces de rechange et accessoires.....	20
Vue éclatée.....	41

Introduction



Le mode d'emploi fait partie intégrante du produit. Il contient des informations importantes sur la sécurité, l'utilisation et le recyclage. Lisez attentivement le mode d'emploi. Familiarisez-vous avec les éléments de commande et l'utilisation correcte de l'appareil. Utilisez le produit uniquement de la façon décrite et pour les domaines d'applications indiqués. Veillez à bien conserver le mode d'emploi et à remettre l'ensemble de la documentation en cas de cession du produit à de tierces personnes.

Utilisation conforme

Ce produit est exclusivement destiné à l'utilisation suivante :

- fixation et utilisation d'outils électriques portatifs tels que scies à onglet, scies à chantourner, scies circulaires de table.
- Ne pas utiliser sur le produit d'outils électriques sans perçages de fixation adaptés.

Ce produit n'est pas conçu pour une utilisation commerciale. Une utilisation commerciale annule la garantie.

Le fabricant ne peut être tenu pour responsable des dommages causés par une utilisation inappropriée ou par une manipulation incorrecte.

Matériel livré/Accessoires

Déballez l'appareil et vérifiez le matériel livré. Éliminez correctement les matériaux d'emballage.

- Support de machine universel
- 2x Logement pour machine
- 2x Support de pièce à usiner
- 4x Vis à poignée
- 4x Vis à tête bombée
- 4 x Écrou
- 4x Rondelle
- 4x Bague élastique
- Traduction de la notice originale

Aperçu

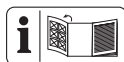

Vous trouverez les représentations de l'appareil sur le volet rabattable avant.

- 1 Support de pièce à usiner
- 2 Extension de rail
- 3 Rouleau
- 4 Butée
- 5 Vis à poignée
- 6 Rail
- 7 Logement pour machine
- 8 Levier
- 9 Rondelle
- 10 Écrou
- 11 Bague élastique
- 12 Vis à tête bombée
- 13 Encoche

- 14 Bouton à ressort
- 15 Pied

Caractéristiques techniques

Support de machine universel

.....	PUG 1550 B2
longueur	94–198,5 cm
largeur	63,5 cm
Hauteur du support	78 cm
Hauteur	82,5–93,5 cm
Poids	8,95 kg
Capacité de charge	≤150 kg

Consignes de sécurité

Signification des consignes de sécurité

▲ DANGER ! Si vous ne suivez pas cette consigne de sécurité, un accident se produira. Cela entraînera des blessures graves, voire la mort.

▲ AVERTISSEMENT ! Si vous ne suivez pas cette consigne de sécurité, un accident peut se produire. Cela peut entraîner des blessures graves, voire la mort.

▲ PRUDENCE ! Si vous ne suivez pas cette consigne de sécurité, un accident se produira. Cela peut entraîner des blessures physiques mineures ou modérées.

REMARQUE ! Si vous ne suivez pas cette consigne de sécurité, un accident se produira. Cela peut entraîner des dommages matériels.

Pictogrammes et symboles

Pictogrammes sur l'appareil



Lire le mode d'emploi



No climbing!



Height with machine: ≤152 cm



Load capacity: ≤150 kg



Maximum extension height

Max Working Length Maximum extension length

Utilisation sécurisée

- N'utilisez le support universel pour machine que pour des outils électriques transportables adaptés.
- Ne faites fonctionner un outil électrique transportable sur le support universel pour machine que s'il est fixé en toute sécurité.
- Assurez-vous que le support universel pour machine repose sur un support plan, solide et stable.
- N'utilisez pas le support universel pour machine comme échafaudage ou échelle.
- Avant l'utilisation, assurez-vous que la totalité des poignées, des écrous et des vis est vissée.
- Vérifiez la bonne tenue des dispositifs de fixation et de réglage.
- N'utilisez pas le produit si un dispositif de fixation ou de réglage ou un cordon de soudure est endommagé.
- Ne déposez pas de charge qui dépasse latéralement.
- Le support avec outil électrique ne doit pas dépasser une hauteur totale de 152 cm.
- La capacité de charge maximale s'élève à 150 kg.

Montage

(Fig. A)

Déplier les pieds

1. Placez le support universel pour machine avec les rails (6) orientés vers le bas sur une surface plane.
 2. Répétez les étapes pour tous les pieds :
 - Appuyez sur le bouton à ressort (14).
 - Écartez le pied (15) vers l'extérieur jusqu'à ce que le bouton à ressort s'enclenche dans l'autre encoche (13) de manière audible.
 - Assurez-vous que le bouton à ressort (14) est enclenché dans l'encoche (13). Il ne doit plus être possible de rabattre le pied.
- Retournez l'appareil et posez-le sur les pieds.

Monter les logements pour machine

Si besoin, vous devez tout d'abord fixer les logements sur l'appareil. Cela dépend de

l'appareil que vous souhaitez utiliser sur le châssis de base.

1. Posez d'abord le logement pour machine (7) sur le rail arrière.
2. Appuyez sur le levier (8) et maintenez-le enfoncé.
3. Tirez le logement pour machine (7) vers l'avant et vers le bas.
4. Relâchez le levier (8).

Fixer la machine

La machine doit être fixée au milieu.

1. Posez la machine sur les logements pour machine (7).
2. Vissez la machine avec le matériel de fixation dans l'ordre suivant :
 - Écrou (10)
 - Bague élastique (11)
 - Rondelle (9)
 - Plaque de base (machine)
 - Logement pour machine (7)
 - Vis à tête bombée (12)
3. Vissez bien les écrous (10).

Monter l'extension de rail

▲ PRUDENCE ! Déployez les extensions de rail au maximum jusqu'au repère.

1. Emboîtez l'extension de rail (2) dans le logement rectangulaire du rail (6). La mention **Max. Working Length** est orientée vers le haut.
2. Bloquez l'extension de rail (2) avec une vis à poignée (5) sur le rail (6).

Monter le support de pièce à usiner

▲ PRUDENCE ! Déployez le support de pièce à usiner au maximum jusqu'au repère.

1. Emboîtez le support de pièce à usiner (1) dans le logement rectangulaire de l'extension de rail (2).
2. Bloquez le support de pièce à usiner (1) avec une vis à poignée (5) sur l'extension de rail (2).

Utilisation

▲ PRUDENCE ! Risque de blessures et risque de dommages ! Déployez les extensions de rail et les supports de pièce à usiner au maximum jusqu'au repère !

Les supports de pièce à usiner peuvent être utilisés de deux façons :

- **Butée**
 - Utilisation : coupe de planches de même longueur
 - Réglez la butée (4) de sorte que l'espacement entre la butée et l'outil à insérer (par ex. lame de scie) corresponde à la longueur souhaitée. Posez la pièce à usiner contre la butée.
- **Rouleau**
 - Utilisation : une pièce à usiner longue glisse sur le rouleau (3) afin qu'elle ne se torde pas vers le bas.
 - Réglez le support de pièce à usiner (1) de sorte que la pièce à usiner puisse glisser sur le rouleau (3) sans qu'elle bascule une fois l'usinage terminé.

Nettoyage, entretien et stockage

▲ AVERTISSEMENT ! Risque de blessures lié au démarrage involontaire de l'appareil. Protégez-vous lors des travaux de maintenance et de nettoyage.

Faites effectuer les travaux de réparation et de maintenance qui ne sont pas mentionnés dans cette notice par notre Centre de service après-vente. Utilisez exclusivement des pièces de rechange d'origine.

Nettoyage

Remarques

- Risque de dommages. Les substances chimiques peuvent attaquer les pièces en plastique de l'appareil. N'utilisez aucun produit de nettoyage ou solvants.
- Nettoyez la surface de l'appareil avec une brosse douce, un pinceau ou un chiffon.

Maintenance

Maintenance

L'appareil ne demande aucune maintenance.

Stockage

Stockez toujours le produit

- propre
- sec
- à l'abri de la poussière
- hors de portée des enfants

Recyclage/protection de l'environnement

Introduisez les produits et l'emballage dans un circuit de recyclage respectueux de l'environnement.



Le produit est recyclable, est soumis à une responsabilité élargie du fabricant et est collecté dans le cadre du tri sélectif.



Portez le carton à un point de recyclage.

Service

Garantie

Chère cliente, cher client, ce produit bénéficie d'une garantie de 3 ans, valable à compter de la date d'achat. En cas de manques constatés sur ce produit, vous disposez des droits légaux contre le vendeur du produit. Ces droits légaux ne sont pas limités par notre garantie présentée par la suite.

Conditions de garantie

Le délai de garantie débute avec la date d'achat. Veuillez conserver soigneusement le ticket de caisse original. En effet, ce document vous sera réclamé comme preuve d'achat. Si un défaut de matériel ou un défaut de fabrication se présente au cours des trois ans suivant la date d'achat de ce produit, nous réparons gratuitement ou remplaçons ce produit – selon notre choix. Cette garantie suppose que l'appareil défectueux et le justificatif d'achat (ticket de caisse) nous soient présentés durant cette délai de trois ans et que la nature du manque et la manière dont celui-ci est apparu soient explicités par écrit dans un bref courrier.

Si le défaut est couvert par notre garantie, le produit vous sera retourné, réparé ou remplacé par un neuf. Aucune nouvelle délai de garantie ne débute à la date de la réparation ou de l'échange du produit.

Durée de garantie et demande légale en dommages-intérêts

La durée de garantie n'est pas prolongée par la garantie. Ce point s'applique aussi aux pièces remplacées et réparées. Les dommages et les manques éventuellement constatés dès l'achat doivent immédiatement être signalés après le déballage. A l'expiration du délai de garantie les réparations occasionnelles sont à la charge de l'acheteur.

Volume de la garantie

L'appareil a été fabriqué avec soin, selon de sévères directives de qualité et il a été entièrement contrôlé avant la livraison.

La garantie s'applique aux défauts de matériel ou aux défauts de fabrication. Cette garantie ne s'étend pas aux parties du produit qui sont exposées à une usure normale et peuvent être donc considérées comme des pièces d'usure ou pour des dommages affectant les parties fragiles.

Cette garantie est nulle si l'appareil a été endommagé, mal utilisé ou non entretenu. Il en va de même pour des dommages provoqués par l'eau, le gel, la foudre ou le feu ou un transport inadapté. Il en va de même pour des dommages provoqués par l'eau, le gel, la foudre ou le feu ou un transport inadapté. Pour une utilisation appropriée du produit, il faut impérativement respecter toutes les instructions citées dans le manuel de l'opérateur. Les actions et les domaines d'utilisation déconseillés dans la notice d'utilisation ou vis-à-vis desquels une mise en garde est émise, doivent absolument être évités.

L'appareil est destiné à un usage privé uniquement et non à un usage commercial. La garantie est nulle en cas de mauvaise utilisation et de manipulation inappropriée, d'usage de la force et d'interventions qui n'ont pas été effectuées par notre centre de service agréé.

Marche à suivre dans le cas de garantie

Pour garantir un traitement rapide de votre demande, veuillez suivre les instructions suivantes :

- Tenez vous prêt à présenter, sur demande, le ticket de caisse et le numéro d'article (IAN 526983_2507) comme preuve d'achat.
- Vous trouverez le numéro d'article sur la plaque signalétique du produit, d'une gra-

vure sur le produit, de la page de titre du mode d'emploi (en bas à gauche) ou sur l'autocollant au dos ou en dessous du produit.

- Si des erreurs de fonctionnement ou d'autres défauts apparaissent, contactez d'abord le centre de service désigné ci-dessous par **téléphone** ou utilisez notre **formulaire de contact**, que vous trouverez sur parkside-diy.com dans la catégorie **Service**.
- En cas de produit défectueux vous pouvez, après contact avec notre service clients, envoyer le produit, franco de port à l'adresse de service après-vente indiquée, accompagné du justificatif d'achat (ticket de caisse) et en indiquant quelle est la nature du défaut et quand celui-ci s'est produit. Pour éviter des problèmes d'acceptation et des frais supplémentaires, utilisez absolument seulement l'adresse qui vous est donnée. Assurez-vous que l'expédition ne se fait pas en port dû, comme marchandises encombrantes, envoi express ou autre taxe spéciale. Veuillez renvoyer l'appareil, y compris tous les accessoires livrés lors de l'achat et prenez toute mesure pour avoir un emballage de transport suffisamment sûr.

Garantie (France)

Chère cliente, cher client,

ce produit bénéficie d'une garantie de 3 ans, valable à compter de la date d'achat. En cas de manques constatés sur ce produit, vous disposez des droits légaux contre le vendeur du produit. Ces droits légaux ne sont pas limités par notre garantie présentée par la suite.

Indépendamment de la garantie commerciale souscrite, le vendeur reste tenu des défauts de conformité du bien et des vices rédhibitoires dans les conditions prévues aux articles L217-4 à L217-13 du Code de la consommation et aux articles 1641 à 1648 et 2232 du Code Civil.

Article L217-4 du Code de la consommation – Le vendeur livre un bien conforme au contrat et répond des défauts de conformité existant lors de la délivrance.

Il répond également des défauts de conformité résultant de l'emballage, des instructions de montage ou de l'installation lorsque

celle-ci a été mise à sa charge par le contrat ou a été réalisée sous sa responsabilité.

Article L217-5 du Code de la consommation – Le bien est conforme au contrat :

1. S'il est propre à l'usage habituellement attendu d'un bien semblable et, le cas échéant':
 - s'il correspond à la description donnée par le vendeur et posséder les qualités que celui-ci a présentées à l'acheteur sous forme d'échantillon ou de modèle ;
 - s'il présente les qualités qu'un acheteur peut légitimement attendre eu égard aux déclarations publiques faites par le vendeur, par le producteur ou par son représentant, notamment dans la publicité ou l'étiquetage ;
2. Ou s'il présente les caractéristiques définies d'un commun accord par les parties ou être propre à tout usage spécial recherché par l'acheteur, porté à la connaissance du vendeur et que ce dernier a accepté.

Article L217-16 du Code de la consommation – Lorsque l'acheteur demande au vendeur, pendant le cours de la garantie commerciale qui lui a été consentie lors de l'acquisition ou de la réparation d'un bien meuble, une remise en état couverte par la garantie, toute période d'immobilisation d'au moins sept jours vient s'ajouter à la durée de la garantie qui restait à courir.

Cette période court à compter de la demande d'intervention de l'acheteur ou de la mise à disposition pour réparation du bien en cause, si cette mise à disposition est postérieure à la demande d'intervention.

Article L217-12 du Code de la consommation – L'action résultant du défaut de conformité se prescrit par deux ans à compter de la délivrance du bien.

Conditions de garantie

Le délai de garantie débute avec la date d'achat. Veuillez conserver soigneusement le ticket de caisse original. En effet, ce document vous sera réclamé comme preuve d'achat. Si un défaut de matériel ou un défaut de fabrication se présente au cours des trois ans suivant la date d'achat de ce produit, nous réparons gratuitement ou remplaçons ce produit – selon notre choix. Cette garantie suppose que l'appareil défectueux et le justificatif d'achat (ticket de caisse) nous soient présentés durant cette délai de

trois ans et que la nature du manque et la manière dont celui-ci est apparu soient explicités par écrit dans un bref courrier.

Si le défaut est couvert par notre garantie, le produit vous sera retourné, réparé ou remplacé par un neuf. Aucune nouvelle délai de garantie ne débute à la date de la réparation ou de l'échange du produit.

Durée de garantie et demande légale en dommages-intérêts

La durée de garantie n'est pas prolongée par la garantie. Ce point s'applique aussi aux pièces remplacées et réparées. Les dommages et les manques éventuellement constatés dès l'achat doivent immédiatement être signalés après le déballage. A l'expiration du délai de garantie les réparations occasionnelles sont à la charge de l'acheteur.

Volume de la garantie

L'appareil a été fabriqué avec soin, selon de sévères directives de qualité et il a été entièrement contrôlé avant la livraison.

La garantie s'applique aux défauts de matériel ou aux défauts de fabrication. Cette garantie ne s'étend pas aux parties du produit qui sont exposées à une usure normale et peuvent être donc considérées comme des pièces d'usure ou pour des dommages affectant les parties fragiles .

Cette garantie est nulle si l'appareil a été endommagé, mal utilisé ou non entretenu. Il en va de même pour des dommages provoqués par l'eau, le gel, la foudre ou le feu ou un transport inadapté. Il en va de même pour des dommages provoqués par l'eau, le gel, la foudre ou le feu ou un transport inadapté. Pour une utilisation appropriée du produit, il faut impérativement respecter toutes les instructions citées dans le manuel de l'opérateur. Les actions et les domaines d'utilisation déconseillés dans la notice d'utilisation ou vis-à-vis desquels une mise en garde est émise, doivent absolument être évités.

L'appareil est destiné à un usage privé uniquement et non à un usage commercial. La garantie est nulle en cas de mauvaise utilisation et de manipulation inappropriée, d'usage de la force et d'interventions qui n'ont pas été effectuées par notre centre de service agréé.

Les pièces détachées indispensables à l'utilisation du produit sont disponibles pendant la durée de la garantie du produit.

Article 1641 du Code civil

Le vendeur est tenu de la garantie à raison des défauts cachés de la chose vendue qui la rendent impropre à l'usage auquel on la destine, ou qui diminuent tellement cet usage que l'acheteur ne l'aurait pas acquise, ou n'en aurait donné qu'un moindre prix, s'il les avait connus.

Article 1648 1er alinéa du Code civil

L'action résultant des vices rédhibitoires doit être intentée par l'acquéreur dans un délai de deux ans à compter de la découverte du vice.

Marche à suivre dans le cas de garantie

Pour garantir un traitement rapide de votre demande, veuillez suivre les instructions suivantes :

- Tenez vous prêt à présenter, sur demande, le ticket de caisse et le numéro d'article (IAN 526983_2507) comme preuve d'achat.
- Vous trouverez le numéro d'article sur la plaque signalétique du produit, d'une gravure sur le produit, de la page de titre du mode d'emploi (en bas à gauche) ou sur l'autocollant au dos ou en dessous du produit.
- Si des erreurs de fonctionnement ou d'autres défauts apparaissent, contactez d'abord le centre de service désigné ci-dessous par **téléphone** ou utilisez notre **formulaire de contact**, que vous trouverez sur parkside-diy.com dans la catégorie **Service**.
- En cas de produit défectueux vous pouvez, après contact avec notre service clients, envoyer le produit, franco de port à l'adresse de service après-vente indiquée, accompagné du justificatif d'achat (ticket de caisse) et en indiquant quelle est la nature du défaut et quand celui-ci s'est produit. Pour éviter des problèmes d'acceptation et des frais supplémentaires, utilisez absolument seulement l'adresse qui vous est donnée. Assurez-vous que l'expédition ne se fait pas en port dû, comme marchandises encombrantes, envoi express ou autre taxe spéciale. Veuillez renvoyer l'appareil, y compris tous les accessoires livrés lors de l'achat et prenez toute mesure pour avoir

un emballage de transport suffisamment sûr.



Sur le site *parkside-diy.com*, vous pouvez consulter et télécharger ce manuel et bien d'autres. Ce QR code vous permet d'accéder directement au site *parkside-diy.com*. Sélectionnez votre pays et recherchez les modes d'emploi à l'aide du masque de recherche. En saisissant la référence produit (IAN) 526983_2507, vous pourrez ouvrir votre mode d'emploi.

Service de réparation

Pour les réparations **ne relevant pas de la garantie**, adressez-vous au Centre de SAV. Il vous établira volontiers un devis.

- Nous pouvons traiter uniquement les appareils qui ont été expédiés avec un emballage et un affranchissement suffisants.

Remarque : Veuillez envoyer votre appareil nettoyé en indiquant le défaut à l'adresse connue du Centre de SAV.

- Ne seront pas acceptés les appareils envoyés en port dû ainsi que les appareils envoyés comme produits encombrants, en express ou par tout autre mode de transport spécial.
- Nous recyclons gratuitement vos appareils défectueux que vous nous renvoyez.

Service-Center

FR **Service France**
Tel.: 0800 907612
Formulaire de contact à *parkside-diy.com*
IAN 526983_2507

BE **Service Belgique**
Tel.: 0800 12614
Formulaire de contact à *parkside-diy.com*
IAN 526983_2507

CH **Service Suisse**
Tel.: 0800 56 36 01
Formulaire de contact à *parkside-diy.com*
IAN 526983_2507

Importateur

Veuillez noter que l'adresse suivante n'est pas une adresse de service après-vente. Contactez d'abord le Centre de SAV cité ci-dessus.

Grizzly Tools GmbH & Co. KG
Stockstädter Str. 20
63762 Großostheim
ALLEMAGNE
www.grizzlytools.de

Pièces de rechange et accessoires

Vous obtiendrez des pièces de rechange et accessoires à l'adresse *www.grizzlytools.shop*. En cas de problèmes lors de la passation de votre commande, contactez-nous via notre boutique en ligne. Pour toute autre question, adressez-vous à : *Service-Center*, p. 20

Les pièces détachées indispensables à l'utilisation du produit sont disponibles pendant la durée de la garantie du produit.

Pos. n°	Désignation	N° de commande
1	Support de pièce à usiner	91100648
2	2x Extension de rail	91100647
5	Vis à poignée	91100649
7, 9-12	2x Logement pour machine (incl. Matériel de fixation)	91100650

Inhoudsopgave

Inleiding	21
Reglementair gebruik.....	21
Inhoud van het pakket/accessoires.....	21
Overzicht.....	21
Technische gegevens.....	22
Veiligheidsaanwijzingen	22
Betekenis van de veiligheidsaanwijzingen.....	22
Pictogrammen en symbolen.....	22
Veilig gebruik.....	22
Montage	22
Gebruik	23
Reiniging, onderhoud en opslag	23
Reiniging.....	23
Onderhoud.....	23
Opslag.....	23
Afvoeren/milieubescherming	23
Service	24
Garantie.....	24
Reparatie-service.....	25
Service-Center.....	25
Importeur.....	25
Reserveonderdelen en toebehoren	25
Explosietekening	41

Inleiding



Deze gebruiksaanwijzing maakt deel uit van het product. Ze bevat belangrijke instructies over de veiligheid, het gebruik en de afvoer van het apparaat. Lees zorgvuldig de gebruiksaanwijzing. Maak u vertrouwd met de bedieningselementen en het juiste gebruik van het apparaat. Gebruik het product alleen zoals beschreven en alleen voor de vermelde toepassingen. Bewaar de gebruiksaanwijzing zorgvuldig en overhandig alle documenten wanneer u het product aan derden overdraagt.

Reglementair gebruik

Het product is uitsluitend bedoeld voor het volgende gebruik:

- Bevestiging en gebruik van draagbare elektrische gereedschappen zoals afkortzagen, decoupeerzagen, tafelcirkelzagen.

- Elektrische gereedschappen zonder geschikte bevestigingsgaten mogen niet op het product worden gebruikt.

Dit product is niet geschikt voor commercieel gebruik. Bij commercieel gebruik vervalt de garantie.

De fabrikant is niet aansprakelijk voor schade die voortvloeit uit oneigenlijk gebruik of uit een foute bediening.

Inhoud van het pakket/accessoires

Pak het apparaat uit en controleer de inhoud van het pakket.

Voer het verpakkingsmateriaal af zoals reglementair voorgeschreven.

- Universeel machineonderstel
- 2x Machinebevestiging
- 2x Werkstuksteun
- 4x Greepschroef
- 4x Blinde schroef
- 4 x Moer
- 4x Dichtingsring
- 4x Veerring
- Vertaling van de oorspronkelijke gebruiksaanwijzing

Overzicht



De afbeeldingen van het apparaat bevinden zich op de uitvouwpagina vooraan.

- 1 Werkstuksteun
- 2 Stangverlengstuk
- 3 Rol
- 4 Aanslag
- 5 Greepschroef
- 6 Stang
- 7 Machinebevestiging
- 8 Hendel
- 9 Dichtingsring
- 10 Moer
- 11 Veerring
- 12 Blinde schroef
- 13 Uitsparing
- 14 Veerknop
- 15 Poot

Technische gegevens

Universeel machineonderstel

.....	PUG 1550 B2
lengte	94–198,5 cm
breedte	63,5 cm
Hoogte onderstel	78 cm
Hoogte	82,5–93,5 cm
Gewicht	8,95 kg
Draaglast	≤150 kg

Veiligheidsaanwijzingen

Betekenis van de veiligheidsaanwijzingen

⚠ GEVAAR! Als u deze veiligheidsaanwijzing niet volgt, gebeurt er een ongeval. Het gevolg is ernstig lichamelijk letsel of de dood.

⚠ WAARSCHUWING! Als u deze veiligheidsaanwijzing niet volgt, gebeurt er eventueel een ongeval. Het gevolg is eventueel ernstig lichamelijk letsel of de dood.

⚠ VOORZICHTIG! Als u deze veiligheidsaanwijzing niet volgt, gebeurt er een ongeval. Het gevolg is eventueel lichte of matig lichamelijk letsel.

AANWIJZING! Als u deze veiligheidsaanwijzing niet volgt, gebeurt er een ongeval. Het gevolg is eventueel materiële schade.

Pictogrammen en symbolen

Pictogrammen op het apparaat



Lees de gebruiksaanwijzing



No climbing!



Height with machine: ≤152 cm



Load capacity: ≤150 kg



Maximum extension height

Max Working Length Maximum extension length

Veilig gebruik

- Gebruik het universele machineonderstel alleen voor geschikte draagbare elektrische gereedschappen.

- Gebruik een draagbaar elektrisch gereedschap alleen op het universele machineonderstel als het stevig is bevestigd.
- Zorg ervoor dat het universele machineonderstel op een vlakke, stevige en stabiele ondergrond staat.
- Gebruik het universele machineonderstel niet als steiger of ladder.
- Zorg ervoor dat alle handgrepen, moeren en schroeven voor gebruik zijn vastgedraaid.
- Controleer of de bevestigings- en verstellinrichtingen correct zijn aangebracht.
- Gebruik het product niet als een beveiligings- of verstellinrichting of een lasnaad beschadigd is.
- Plaats geen last die aan de zijkant uitsteekt.
- Het onderstel met elektrisch gereedschap mag een totale hoogte van 152 cm niet overschrijden.
- De maximale draaglast bedraagt 150 kg.

Montage

(Fig. A)

Poten uitklappen

1. Leg het onderstel van de machine met de stangen (6) naar beneden op een vlakke ondergrond.
2. Herhaal de stappen voor alle poten:
 - Druk op de veerknop (14).
 - Klap de poot (15) naar buiten totdat de veerknop hoorbaar in de andere uitsparing (13) vastklikt.
 - Zorg ervoor dat de veerknop (14) in de uitsparing (13) vastgeklikt is. De poot mag niet meer kunnen gevouwen worden.

Draai het product om en zet het op de poten.

Machinebevestigingen monteren

Indien nodig moet u eerst de bevestigingen aan het apparaat bevestigen. Dat hangt af van het apparaat dat u op het basisframe wilt gebruiken.

1. Leg de machinebevestiging (7) eerst op de achterste stang.
2. Houd de hendel (8) ingedrukt.
3. Trek de machinebevestiging (7) naar voren en naar beneden.
4. Laat de hendel (8) los.

Machine bevestigen

De machine moet in het midden bevestigd zijn.

1. Plaats de machine op de machinebevestigingen (7).
2. Bevestig de machine met het bevestigingsmateriaal in de volgende volgorde:
 - Moer (10)
 - Veerring (11)
 - Dichtingsring (9)
 - Bodemplaat (Machine)
 - Machinebevestiging (7)
 - Blinde schroef (12)
3. Draai de moer (10) vast.

Stangverlengstuk monteren

▲ VOORZICHTIG! Trek de stangverlengstukken maximaal tot aan de markering uit.

1. Steek het stangverlengstuk (2) in de rechthoekige opname op de stang (6). De aanduiding **Max. Working Length** wijst naar boven.
2. Zet het stangverlengstuk (2) vast met een greepschroef (5) aan de stang (6).

Werkstuksteun monteren

▲ VOORZICHTIG! Trek de werkstuksteun maximaal tot aan de markering uit.

1. Steek de werkstuksteun (1) in de rechthoekige opname op het stangverlengstuk (2).
2. Zet de werkstuksteun (1) vast met een greepschroef (5) aan het stangverlengstuk (2).

Gebruik

▲ VOORZICHTIG! Risico op letsels en schade! Trek de stangverlengstukken en de werkstuksteunen maximaal tot aan de markeringen uit! De werkstuksteunen kunnen op twee manieren gebruikt worden:

- **Aanslag**
 - Gebruik: Planken van gelijke lengte zagen
 - Stel de aanslag (4) zo in dat de afstand tussen de aanslag en het gebruikte gereedschap (bijv. zaagblad) de gewenste lengte heeft. Leg het werkstuk tegen de aanslag.

• Rol

- Gebruik: Een lang werkstuk glijdt over de rol (3) zodat het niet naar beneden buigt.
- Stel de werkstuksteun (1) zo in dat het werkstuk over de rol (3) kan glijden zonder te kantelen wanneer het klaar is.

Reiniging, onderhoud en opslag

▲ WAARSCHUWING! Gevaar voor letsel door onbedoeld aanlopen van het apparaat. Bescherm u bij onderhouds- en reinigingswerkzaamheden.

Laat reparatiewerkzaamheden en onderhoud, die niet zijn beschreven in deze handleiding, uitvoeren door een gespecialiseerd service-center. Gebruik uitsluitend originele onderdelen.

Reiniging

Instructies

- Beschadigingsgevaar. Chemische substanties kunnen de plasticen delen van het apparaat aantasten. Gebruik geen reinigings- of oplosmiddelen.
- Reinig het oppervlak van het apparaat met een zachte borstel, een penseel of een doek.

Onderhoud

Onderhoud

Het apparaat is onderhoudsvrij.

Opslag

Bewaar het product steeds

- schoon
- droog
- beschermt tegen stof
- buiten het bereik van kinderen

Afvoeren/milieubescherming

Recycle de producten en verpakkingen op een milieuvriendelijke manier.

Service

Garantie

Beste klant,

U krijgt op dit product een garantie van 3 jaar vanaf datum van aankoop. In geval van defecten aan dit product hebt u tegenover de verkoper van het product wettelijke rechten. Deze wettelijke rechten worden door de onderstaande garantie niet beperkt.

Garantievoorwaarden

De garantietermijn begint bij de koopdatum. Gelieve de originele kasbon goed te bewaren. Dit document is vereist als aankoopbewijs. Als een materiaal- of fabricagefout optreedt binnen drie jaar na de aankoopdatum van dit product, zullen wij – naar eigen goeddunken – het product gratis voor u repareren of vervangen. Deze garantieservice vereist dat het defecte product en het aankoopbewijs (kassabon) binnen de periode van drie jaar worden overlegd en een schriftelijk kort wordt beschreven wat het defect is en wanneer het zich heeft voorgedaan.

Als het defect onder onze garantie valt, krijgt u het gerepareerde of een nieuw product terug. Na reparatie of vervanging van het product begint geen nieuwe garantieperiode.

Garantietermijn en wettelijke claims voor gebreken

De garantie verlengt de garantieperiode niet. Dit geldt ook voor vervangen en gerepareerde onderdelen. Eventuele bij aankoop reeds aanwezige beschadigingen of gebreken dienen direct na het uitpakken te worden gemeld. Voor reparaties na afloop van de garantieperiode worden kosten in rekening gebracht.

Omvang van de garantie

Het product is zorgvuldig geproduceerd volgens strenge kwaliteitsrichtlijnen en grondig getest voor levering.

De garantie is van toepassing op materiaal- of fabricagefouten. Deze garantie dekt geen productonderdelen die onderhevig zijn aan normale slijtage en daarom kunnen worden beschouwd als slijtageonderdelen of schade aan breekbare onderdelen.

Deze garantie vervalt indien het product beschadigd, verkeerd gebruikt of niet onderhouden is. Evenzo voor schade veroorzaakt door water, vorst, bliksem en vuur of verkeerd transport. Voor een goed gebruik van het product moeten alle aanwijzingen

in de gebruiksaanwijzing strikt worden opgevolgd. Gebruiken en handelingen die in de gebruiksaanwijzing worden afgeraden of waartegen worden gewaarschuwd, moeten ten allen tijde worden vermeden.

Het product is uitsluitend bedoeld voor privégebruik en niet voor commercieel gebruik. De garantie vervalt bij misbruik en onoordeelkundig gebruik, het gebruik van geweld en ingrepen die niet door ons geautoriseerde servicefiliaal zijn uitgevoerd.

Verwerking bij garantie

Om ervoor te zorgen dat uw verzoek snel wordt verwerkt, volgt u de onderstaande instructies:

- Houd voor alle vragen de kassabon en het artikelnummer (IAN 526983_2507) bij de hand als bewijs van aankoop.
- Raadpleeg het typeplaatje op het product, een gravure op het product, de titelpagina van de gebruiksaanwijzing (links-onder) of de sticker op de achterkant of onderkant van het product voor het artikelnummer.
- Neem bij functiestoringen of andere defecten eerst **telefonisch** of gebruik ons **contactformulier** dat u kunt vinden op parkside-diy.com in de categorie **Service** contact op met het hieronder genoemde servicecentrum.
- Als een product als defect is geregistreerd, kunt u het na overleg met ons Servicecentrum franco opsturen naar het serviceadres dat u is opgegeven, met bijvoeging van het aankoopbewijs (kassabon) en onder vermelding van wat het defect is en wanneer het defect is opgetreden. Om acceptatieproblemen en extra kosten te voorkomen, is het absoluut noodzakelijk dat u alleen het aan u opgegeven adres gebruikt. Zorg ervoor dat de zending geen vrachtovervoer is, per volumineuze goederen, expres of andere speciale vracht. Verzend het product inclusief alle toebehoren die bij de aankoop zijn geleverd en zorg ervoor dat de verpakking voldoende stevig is voor transport.



U kunt deze en vele andere hand-
leidingen bekijken en downloaden
op *parkside-diy.com*. Deze QR-code
brengt u rechtstreeks naar *parkside-
diy.com*. Selecteer uw land en gebruik het
zoekmasker om de gebruiksaanwijzing
te zoeken. U kunt uw gebruiksaanwijzing
openen door het artikelnummer (IAN)
526983_2507 in te voeren.

Reparatie-service

Neem contact op met het servicecentrum
voor reparaties **die niet door de garantie
worden gedekt**. U ontvangt daar een kos-
tenraming.

- Wij kunnen alleen apparaten verwerken
die voldoende verpakt en gefrankeerd zijn
verzonden.

Opmerking: stuur uw apparaat schoon
en met vermelding van het defect naar
het adres dat door het servicecentrum is
opgegeven.

- Apparaten die niet vooraf zijn betaald of
die zijn verzonden met omvangrijke goe-
deren, exprespost of andere speciale
vracht, worden niet geaccepteerd.
- We zullen de door u opgestuurde defecte
apparaten gratis afvoeren.

Service-Center

(NL) Service Nederland
Tel.: 08000 229556
Contactformulier op
parkside-diy.com
IAN 526983_2507

(BE) Service België
Tel.: 0800 12614
Contactformulier op
parkside-diy.com
IAN 526983_2507

Importeur

Opgelet: het onderstaande adres is geen
serviceadres. Neem eerst contact op met het
bovenvermelde service-center.

Grizzly Tools GmbH & Co. KG
Stockstädter Str. 20
63762 Großostheim
DUITSLAND
www.grizzlytools.de

Reserveonderdelen en toebehoren

Reserveonderdelen en toebehoren zijn beschikbaar via *www.grizzlytools.shop*. Als u pro-
blemen heeft met uw bestelproces, neem dan contact met ons op via onze online shop. Indien
u nog vragen heeft, kunt u contact opnemen met: *Service-Center, Pag. 25*

Pos. nr.	Benaming	Bestelnr.
1	Werkstuksteun	91100648
2	2x Stangverlengstuk	91100647
5	Greepschroef	91100649
7, 9-12	2x Machinebevestiging (incl. Bevestigingsmateriaal)	91100650

Indice

Introduzione.....	26
Usò conforme.....	26
Materiale in dotazione/accessori.....	26
Panoramica.....	26
Dati tecnici.....	26
Avvertenze di sicurezza.....	27
Significato delle avvertenze di sicurezza.....	27
Pittogrammi e simboli.....	27
Usò sicuro.....	27
Montaggio.....	27
Usò.....	28
Pulizia, manutenzione e conservazione.....	28
Pulizia.....	28
Manutenzione.....	28
Conservazione.....	28
Smaltimento/rispetto dell'ambiente.....	28
Assistenza.....	28
Garanzia.....	28
Servizio di riparazione.....	30
Service-Center.....	30
Importatore.....	30
Ricambi e accessori.....	30
Vista esplosa.....	41

Introduzione



Le istruzioni per l'uso fanno parte del presente prodotto. Contengono importanti avvertenze sulla sicurezza, l'uso e lo smaltimento. Leggere attentamente il manuale d'uso. Acquisire familiarità con i comandi e con l'uso corretto dell'apparecchio. Utilizzare il prodotto solo come descritto e per il settore d'impiego previsto. Conservare le istruzioni per l'uso e, in caso di cessione del prodotto a terzi, consegnarle congiuntamente a tutti i relativi documenti.

Usò conforme

Il prodotto è destinato esclusivamente al seguente uso:

- fissaggio e funzionamento di elettroutensili portatili, come troncatrici doppie, traforatrici, seghe circolari da banco.

- Non è consentito utilizzare sul prodotto elettroutensili sprovvisti di fori di fissaggio idonei.

Questo prodotto non è destinato ad un uso commerciale. Un eventuale utilizzo commerciale comporta l'estinzione della garanzia.

Il produttore non si fa carico di eventuali danni causati da un uso improprio o da un azionamento errato.

Materiale in dotazione/accessori

Estrarre l'apparecchio dalla confezione e controllare il materiale fornito.

Smaltire il materiale di imballaggio ai sensi della normativa vigente.

- Cavalletto di supporto
- 2x Supporti per macchinari
- 2x Portapezzo
- 4x Vite per impugnatura
- 4x Vite a testa quadra
- 4 x Dado
- 4x Rondella
- 4x Anello elastico
- Traduzione delle istruzioni originali

Panoramica

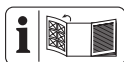

Le figure dell'apparecchio si trovano nella pagina apribile anteriore.

- 1 Portapezzo
- 2 Estrazione sbarra
- 3 Rullo
- 4 Battuta
- 5 Vite per impugnatura
- 6 Sbarra
- 7 Supporti per macchinari
- 8 Leva
- 9 Rondella
- 10 Dado
- 11 Anello elastico
- 12 Vite a testa quadra
- 13 Fessura
- 14 Pulsante a molla
- 15 Gamba

Dati tecnici

Cavalletto di supporto	PUG 1550 B2
lunghezza	94–198,5 cm
larghezza	63,5 cm

Altezza cavalletto 78 cm
 Altezza 82,5–93,5 cm
 Peso 8,95 kg
 Carico ≤150 kg

Avvertenze di sicurezza

Significato delle avvertenze di sicurezza

▲ PERICOLO! Se non si seguono queste avvertenze di sicurezza, si verifica un incidente. La conseguenza è una grave lesione o la morte.

▲ AVVERTIMENTO! Se non si seguono queste avvertenze di sicurezza, si può verificare un incidente. La conseguenza può essere una grave lesione o la morte.

▲ ATTENZIONE! Se non si seguono queste avvertenze di sicurezza, si verifica un incidente. La conseguenza può essere una lieve o media lesione.

NOTA! Se non si seguono queste avvertenze di sicurezza, si verifica un incidente. La conseguenza può essere un danno materiale.

Pittogrammi e simboli

Pittogrammi sull'apparecchio



Leggere le istruzioni per l'uso



No climbing!



Height with machine: ≤152 cm



Load capacity: ≤150 kg



Maximum extension height

Max Working Length Maximum extension length

Uso sicuro

- Utilizzare il basamento per macchinari universale solo per elettroutensili trasportabili idonei.
- Azionare un elettroutensile mobile sul basamento per macchinari universale solo se è fissato in sicurezza.
- Assicurarsi che il basamento per macchinari universale sia posato su una superficie piana, solida e stabile.

- Non utilizzare il basamento per macchinari universale come cavalletto o scala.
- Prima dell'uso, verificare che tutte le impugnature, i dadi e le viti siano stretti.
- Verificare la sede salda dei dispositivi di sicurezza e regolazione.
- Non utilizzare il prodotto qualora dispositivi di sicurezza e regolazione o una saldatura risultino danneggiati.
- Non appoggiare carichi che sporgano lateralmente.
- L'altezza totale del basamento con elettroutensile non deve essere superiore ai 152 cm.
- Il carico massimo ammesso è di 150 Kg.

Montaggio

(Fig. A)

Aprire le gambe

1. Posizionare il basamento per macchinari con le sbarre (6) rivolte verso il basso su una superficie piana.
 2. Ripetere le fasi per tutte le gambe:
 - premere il pulsante a molla (14).
 - Aprire la gamba (15) verso l'esterno, finché il pulsante a molla non scatta in sede con un suono nell'altra fessura (13).
 - Assicurarsi che il pulsante a molla (14) sia entrato nella fessura (13). Non deve più essere possibile aprire la gamba.
- Ribaltare il prodotto e posarlo sulle gambe.

Montare i supporti per macchinari

All'occorrenza, per prima cosa fissare i supporti sull'apparecchio. Questo passo varia a seconda dell'apparecchio che si intende utilizzare sulla struttura.

1. Posare i supporti per macchinari (7) innanzitutto sulla sbarra posteriore.
2. Premere e mantenere premuto la leva (8).
3. Tirare i supporti per macchinari (7) in avanti e verso il basso.
4. Rilasciare la leva (8).

Fissare il macchinario

Il macchinario andrebbe fissato al centro.

1. Posizionare il macchinario sugli appositi supporti (7).
2. Fissare il macchinario con il materiale di fissaggio in questa sequenza:
 - Dado (10)

- Anello elastico (11)
 - Rondella (9)
 - Piastra di base (macchinario)
 - Supporti per macchinari (7)
 - Vite a testa quadra (12)
3. Stringere il dado (10).

Montare l'estrazione sbarra

⚠ ATTENZIONE! Estrarre le estrazioni delle sbarre non oltre la tacca.

1. Inserire l'estrazione sbarra (2) nella sede rettangolare sulla sbarra (6). L'avvertenza **Max. Working Length** deve essere rivolta verso l'alto.
2. Fissare l'estrazione sbarra (2) con la vite per impugnatura (5) alla sbarra (6).

Montare il portapezzo

⚠ ATTENZIONE! Estrarre il portapezzo non oltre la tacca.

1. Inserire il portapezzo (1) nella sede rettangolare sull'estrazione sbarra (2).
2. Fissare il portapezzo (1) con la vite per impugnatura (5) all'estrazione sbarra (2).

Uso

⚠ ATTENZIONE! Pericolo di lesioni e danneggiamento! Estrarre le estrazioni sbarre e i portapezzi non oltre le tacche! I portapezzi possono essere usati in due modi:

- **Battuta**
 - Uso: tagliare pannelli di uguale lunghezza
 - Impostare la battuta (4) in modo che la distanza fra battuta e utensile (ad es. lama della sega) sia della lunghezza necessaria. Appoggiare il pezzo da lavorare alla battuta.
- **Rullo**
 - Uso: Un pezzo lungo scorre sul rullo (3) per non piegarsi verso il basso.
 - Impostare il portapezzo (1) in modo che il pezzo possa scorrere sul rullo (3) senza ribaltarsi finché la lavorazione non è conclusa.

Pulizia, manutenzione e conservazione

⚠ AVVERTIMENTO! Pericolo di lesioni a causa di un avviamento accidentale

dell'apparecchio. Proteggersi durante i lavori di manutenzione e pulizia.

Per i lavori di riparazione e manutenzione non descritti nelle presenti istruzioni chiedere l'intervento del nostro Centro Assistenza. Usare solo componenti originali.

Pulizia

Avvertenze

- Pericolo di danneggiamento. Le sostanze chimiche possono aggredire i componenti in materiale sintetico dell'apparecchio. Non utilizzare detergenti o solventi.
- Pulire la superficie dell'apparecchio con una spazzola morbida, un pennello o un panno.

Manutenzione

Manutenzione

L'apparecchio non richiede manutenzione.

Conservazione

Conservare sempre il prodotto

- puliti
- asciutti
- protetti dalla polvere
- fuori dalla portata dei bambini

Smaltimento/rispetto dell'ambiente

Smaltire i prodotti e l'imballaggio in modo da garantirne il corretto riciclaggio nel rispetto dell'ambiente.

Assistenza

Garanzia

Gentile cliente,

Il prodotto gode di una garanzia di 3 anni dalla data di acquisto. In caso di difetti del prodotto, al cliente spettano diritti legali verso il venditore del prodotto. Questi diritti legali non sono limitati dalla garanzia descritta di seguito.

Condizioni di garanzia

Il termine di garanzia decorre dalla data di acquisto. Conservare lo scontrino originale in buono stato. Tale documento è necessario come prova d'acquisto. Se entro tre anni dalla data di acquisto di questo prodotto dovessero emergere difetti di fabbricazione o del materiale, il prodotto viene a nostra di-

screzione riparto o sostituito a titolo gratuito. Questa garanzia presuppone che il prodotto difettoso venga presentato entro il termine di tre anni unitamente allo scontrino d'acquisto (scontrino) con una breve descrizione del difetto e di quando si è riscontrato.

Se il difetto è coperto dalla nostra garanzia, si riceverà l'apparecchio riparato o un prodotto nuovo. Il periodo di garanzia non si rinnova con la riparazione o la sostituzione del prodotto.

Periodo di garanzia e diritti legali di reclamo per vizi

Il periodo di garanzia non viene prolungato dalla prestazione della garanzia. Ciò si applica anche ai pezzi sostituiti e riparati. Danni e difetti eventualmente presenti già al momento dell'acquisto devono essere segnati subito dopo il disimballaggio. Le riparazioni effettuate dopo la scadenza del periodo di garanzia sono a pagamento.

Copertura della garanzia

Il prodotto è stato prodotto con cura sulla base di rigorose direttive di qualità ed è stato controllato scrupolosamente prima della consegna.

La garanzia viene prestata esclusivamente per difetti del materiale o di fabbricazione. La presente garanzia non si estende a parti del prodotto esposte a normale usura e che pertanto vengono considerate pezzi soggetti a usura oppure a danni a parti fragili.

La garanzia decade se il prodotto è stato danneggiato, non è stato utilizzato adeguatamente o non è stato sottoposto a manutenzione. Lo stesso vale in caso di danni dovuti ad acqua, gelo, fulmini e incendi o trasporto errato. Per un impiego adeguato del prodotto occorre attenersi strettamente a tutte le istruzioni riportate nel manuale di istruzioni. Evitare assolutamente impieghi e azioni che nelle istruzioni per l'uso vengono espressamente sconsigliati o dai quali viene messo in guardia.

Il prodotto è concepito esclusivamente per l'uso privato e non è destinato a quello commerciale. La garanzia in caso di trattamento scorretto, uso di violenza e interventi non eseguiti dalla nostra filiale di assistenza autorizzata.

Procedimento in caso di intervento in garanzia

Per assicurare un rapido disbrigo del caso, si prega di attenersi alle seguenti indicazioni:

- Per tutte le richieste tenere pronti lo scontrino e il codice articolo (ad es. IAN 526983_2507) come prova d'acquisto.
- Il codice articolo è riportato sulla targhetta applicata sul prodotto, inciso sul prodotto, riportato sulla pagina iniziale delle Istruzioni per l'uso (in basso a sinistra) o sull'adesivo sul retro o il fondo del prodotto.
- Se dovessero presentarsi errori di funzionamento o altri difetti, per prima cosa mettersi in contatto **telefonticamente** oppure utilizzare il **modulo di contatto** disponibile su parkside-diy.com alla voce **Assistenza** con il Centro di assistenza indicato di seguito.
- D'intesa con il nostro Centro di assistenza, allegando la prova d'acquisto (scontrino) e indicando in cosa consiste il difetto e quando si è presentato, si potrà spedire franco di porto il prodotto registrato come difettoso all'indirizzo del servizio di assistenza che verrà comunicato. Per evitare problemi di accettazione e spese aggiuntive, utilizzare esclusivamente l'indirizzo comunicato. Assicurarsi che la spedizione non avvenga non affrancata, come merce ingombrante, per espresso o come altra spedizione speciale. Si prega di inviare il prodotto insieme a tutti gli accessori consegnati all'acquisto e di assicurarsi che l'imballaggio per il trasporto sia sufficientemente sicuro.



Su parkside-diy.com è possibile consultare e scaricare questo e tanti altri manuali. Scansionando questo codice QR si apre di-

rettamente *parkside-diy.com*. Selezionare il proprio Paese e con la funzione di ricerca cercare le istruzioni per l'uso. Inserendo il codice articolo (IAN) 526983_2507 si aprono le istruzioni per l'uso.

Servizio di riparazione

Per le riparazioni **non coperte dalla garanzia** rivolgersi al centro di assistenza, dove potrete ottenere un preventivo.

- Accettiamo solo apparecchi imballati sufficientemente e inviati a spese del cliente.

Nota: inviare l'apparecchio pulito e indicando il difetto all'indirizzo del centro di assistenza indicato.

- Non si accettano apparecchi inviati a carico del destinatario, tramite contrassegno, corriere espresso o altri invii speciali.
- Ci occuperemo di smaltire gratuitamente gli apparecchi difettosi che ci vengono spediti.

Ricambi e accessori

Pezzi di ricambio e accessori sono reperibili qui www.grizzlytools.shop. Qualora sorgessero problemi durante l'ordinazione, si prega di contattarci tramite il nostro negozio online. Per ulteriori domande, rivolgersi al: *Service-Center*, p. 30

Pos. nr.	Designazione	No. d'ordine
1	Portapezzo	91100648
2	2x Estrazione sbarra	91100647
5	Vite per impugnatura	91100649
7, 9-12	2x Supporti per macchinari (con Materiale di fissaggio)	91100650

Service-Center

IT Assistenza Italia
Tel.: 800 172663
Modulo di contatto su
parkside-diy.com
IAN 526983_2507

CH Assistenza Svizzera
Tel.: 0800 56 36 01
Modulo di contatto su
parkside-diy.com
IAN 526983_2507

Importatore

Si tenga presente che l'indirizzo indicato di seguito non è l'indirizzo del centro di assistenza. Per prima cosa contattare il centro di assistenza summenzionato.

Grizzly Tools GmbH & Co. KG
Stockstädter Str. 20
63762 Großostheim
GERMANIA
www.grizzlytools.de

Índice de contenido

Introducción.....	31
Usado previsto.....	31
Volumen de suministro/accesorios.....	31
Vista general.....	31
Datos técnicos.....	32
Indicaciones de seguridad.....	32
Significado de las indicaciones de seguridad.....	32
Gráficos y símbolos.....	32
Usado seguro.....	32
Montaje.....	32
Utilización.....	33
Limpieza, mantenimiento y almacenamiento.....	33
Limpieza.....	33
Mantenimiento.....	33
Almacenamiento.....	33
Eliminación/protección del medio ambiente.....	33
Servicio.....	33
Garantía.....	33
Servicio de reparación.....	35
Service-Center.....	35
Importador.....	35
Piezas de repuesto y accesorios.....	35
Vista explosionada.....	41

Introducción



Este manual de instrucciones forma parte de este producto. Contiene indicaciones importantes para la seguridad, uso y desecho del producto. Lea atentamente el manual de instrucciones. Familiarícese con los controles y el uso correcto del aparato. Utilice exclusivamente el producto como se describe y para los campos de aplicación especificados. Conserve las instrucciones y entregue toda la documentación si traspasa este producto a un tercero.

Uso previsto

El producto está previsto exclusivamente para los usos siguientes:

- Sujeción y operación de herramientas eléctricas portátiles como sierras tronzadoras,

sierras de calar y sierras circulares de mesa.

- Las herramientas eléctricas que no cuentan con orificios de fijación adecuados no deben usarse con el producto.

El producto no está pensado para uso profesional. Si se le da un uso profesional, se anulará la garantía.

El fabricante no se responsabiliza de los daños derivados de un uso erróneo o distinto del previsto.

Volumen de suministro/accesorios

Desembale el aparato y compruebe el volumen de suministro.

Deseche el material de embalaje según corresponda.

- Bastidor inferior universal para máquinas
- 2x Alojamiento de la máquina
- 2x Soporte para pieza de trabajo
- 4x Tornillo de sujeción
- 4x Tirafondos
- 4 x Tuerca
- 4x Arandela
- 4x Anillo elástico
- Traducción del manual original

Vista general

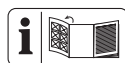

En la página desplegable delantera encontrará ilustraciones del aparato.

- 1 Soporte para pieza de trabajo
- 2 Extensor de la barra
- 3 Rodillo
- 4 Tope
- 5 Tornillo de sujeción
- 6 Barra
- 7 Alojamiento de la máquina
- 8 Palanca
- 9 Arandela
- 10 Tuerca
- 11 Anillo elástico
- 12 Tirafondos
- 13 Ranura
- 14 Botón de resorte
- 15 Pata

Datos técnicos

Bastidor inferior universal para máquinas

.....	PUG 1550 B2
largo	94–198,5 cm
anchura	63,5 cm
Altura de la base	78 cm
Altura	82,5–93,5 cm
Peso	8,95 kg
Capacidad de carga	≤150 kg

Indicaciones de seguridad

Significado de las indicaciones de seguridad

⚠ ¡PELIGRO! Si no sigue esta indicación de seguridad, se producirá accidentes. El resultado es una lesión grave o la muerte.

⚠ ¡ADVERTENCIA! Si no sigue esta indicación de seguridad, es posible que se produzca un accidente. El resultado es posiblemente una lesión grave o la muerte.

⚠ ¡PRECAUCIÓN! Si no sigue esta indicación de seguridad, se producirá accidentes. El resultado es posiblemente una lesión de gravedad leve o media.

¡NOTA IMPORTANTE! Si no sigue esta indicación de seguridad, se producirá accidentes. El resultado es posiblemente un daño material.

Gráficos y símbolos

Símbolos gráficos sobre el aparato



Lea las instrucciones de uso



No climbing!



Height with machine: ≤152 cm



Load capacity: ≤150 kg



Maximum extension height

Max Working Length Maximum extension length

Uso seguro

- Use el soporte universal para máquinas sólo con las herramientas eléctricas transportables adecuadas.

- Use su herramienta transportable sobre el soporte sólo cuando esté fijada de forma segura.
- Compruebe que el soporte universal para máquinas descansa sobre una base estable, fija y nivelada.
- No utilice el soporte universal para máquinas como andamio o escalera.
- Asegúrese de que todas las asas, tuercas y tornillos estén apretados antes del uso.
- Compruebe que los dispositivos de seguridad y ajuste están en posición correcta.
- No utilice el producto si los dispositivos de seguridad y ajuste o las costuras de soldadura están dañados.
- No deposite cargas que sobresalgan lateralmente.
- El soporte y la herramienta no deben superar una altura total de 152 cm.
- La capacidad de carga máxima es de 150 kg.

Montaje

(Fig. A)

Desplegar las patas

1. Coloque el soporte para máquinas con las barras (6) hacia abajo sobre una superficie plana.
2. Repita los pasos para cada una de las patas:
 - Presione el botón de resorte (14).
 - Despliegue la pata (15) hacia fuera, hasta que el botón de resorte encaje audiblemente en el otro alojamiento (13).
 - Asegúrese de que el botón de resorte (14) ha encajado en el alojamiento (13). La pata ya no debe poder doblarse.

Gire el producto y colóquelo sobre sus patas.

Montar el alojamiento de la máquina

Si es necesario, fije el alojamiento al aparato. Esto depende de con qué clase de aparato desea trabajar en el bastidor.

1. Coloque primero el alojamiento de la máquina (7) en la barra inferior.
2. Mantenga pulsadas las palancas (8).
3. Tire del alojamiento de la máquina (7) hacia delante y hacia abajo.
4. Suelte las palancas (8).

Fijar la máquina

La máquina debe montarse en el centro.

1. Coloque la máquina en el alojamiento (7).
2. Fije la máquina con el material de sujeción en el orden siguiente:
 - Tuerca (10)
 - Anillo elástico (11)
 - Arandela (9)
 - Placa de asiento (Máquina)
 - Alojamiento de la máquina (7)
 - Tirafondos (12)
3. Apriete la tuerca (10) firmemente.

Montar el extensor de la barra

⚠ ¡PRECAUCIÓN! Tire de los extensores de las barras como máximo hasta la marca.

1. Inserte el extensor de la barra (2) en el alojamiento rectangular de la barra (6). La indicación **Max. Working Length** apunta hacia arriba.
2. Asegure el extensor de la barra (2) con un tornillo de sujeción (5) en la barra (6).

Montar el soporte para la pieza de trabajo

⚠ ¡PRECAUCIÓN! Tire del soporte de la pieza de trabajo como máximo hasta la marca.

1. Inserte el soporte de la pieza de trabajo (1) en el alojamiento rectangular del extensor de la barra (2).
2. Asegure el soporte de la pieza de trabajo (1) con un tornillo de sujeción (5) en el extensor de la barra (2).

Utilización

⚠ ¡PRECAUCIÓN! ¡Peligro de lesiones y daños! Tire del extensor de la barra y el soporte de la pieza de trabajo como máximo hasta la marca.

Los soportes de la pieza de trabajo pueden usarse de dos modos:

- **Tope**
 - Uso: Cortar tablas de la misma longitud
 - Coloque el tope (4) de forma que la distancia entre este y la herramienta intercambiable (p. ej.: hoja de sierra) sea de la longitud deseada. Coloque la pieza de trabajo contra el tope.
- **Rodillo**
 - Uso: Una pieza de trabajo alargada se desliza sobre el rodillo (3) para que no se doble hacia abajo.

- Coloque el soporte de la pieza de trabajo (1) de forma que la pieza pueda deslizarse sobre el rodillo (3) sin volcar cuando esté lista.

Limpieza, mantenimiento y almacenamiento

⚠ ¡ADVERTENCIA! Peligro de lesiones debido a la puesta en marcha involuntaria del aparato. Protéjase durante los trabajos de mantenimiento y limpieza.

Los trabajos de reparación y mantenimiento que no están descritos en estas instrucciones han de llevarse a cabo por nuestro centro de servicio. Utilice exclusivamente piezas de repuesto originales.

Limpieza

Indicaciones

- Peligro de daños. Las sustancias químicas pueden dañar las partes del aparato que son de plástico. No utilice detergentes o disolventes.
- Limpie la superficie del aparato con un cepillo suave, un pincel o un trapo.

Mantenimiento

Mantenimiento

El aparato no necesita mantenimiento.

Almacenamiento

Almacene siempre el producto

- limpio
- seco
- protegido contra el polvo
- fuera del alcance de los niños

Eliminación/protección del medio ambiente

Recicle los productos y el embalaje de forma respetuosa con el medio ambiente.

Servicio

Garantía

Estimada/o cliente:

Este producto tiene una garantía de 3 años a partir de la fecha de compra. En caso de defectos en este producto, tiene derechos legales contra el vendedor del producto. Estos derechos legales no están limitados por

nuestra garantía que se detalla a continuación.

Condiciones de la garantía

El plazo de la garantía empieza a partir de la fecha de compra. Guarde el recibo de caja original, ya que se necesita como comprobante de compra. Si se produce un defecto de material o de fabricación en el plazo de tres años a partir de la fecha de compra de este producto, procederemos a la reparación o sustitución del producto, según consideremos oportuno, sin cargo alguno para usted. Para poder hacer uso de la garantía, es necesario presentar el aparato defectuoso y el comprobante de compra (recibo de caja) en el plazo de tres años y entregar una breve descripción por escrito de la naturaleza del defecto y de cuándo se produjo.

Si nuestra garantía cubre el defecto, recibirá el producto reparado o uno nuevo. La reparación o sustitución del producto no supone un nuevo inicio del periodo de garantía.

Periodo de garantía y reclamaciones por defectos legales

La garantía no prolonga el periodo de garantía. Esto también se aplica a piezas repuestas o reparadas. Cualquier daño o defecto ya presente en el momento de la compra debe ser comunicado inmediatamente después de desembalar el producto. Transcurrido el periodo de garantía, cualquier reparación está sujeta a costes.

Alcance de la garantía

El producto ha sido fabricado cuidadosamente según las más estrictas normas de calidad y ha sido sometido a pruebas exhaustivas antes de su entrega.

La garantía cubre los fallos de material o de fabricación. Esta garantía no cubre las piezas del producto sujetas al desgaste normal y que, por lo tanto, pueden considerarse piezas de desgaste o los daños en las piezas frágiles.

Esta garantía queda anulada si el producto ha sido dañado, utilizado indebidamente o no se ha mantenido correctamente. Tampoco cubre los daños provocados por el agua, heladas, rayos y fuego o por un transporte erróneo. Para garantizar el uso adecuado del producto, es imprescindible respetar estrictamente todas las instrucciones que figuran en el manual de instrucciones. Se debe evitar a toda costa cualquier uso o acción des-

aconsejada o advertida en el manual de instrucciones.

El producto está previsto exclusivamente para su uso particular y no para un uso profesional. La garantía desaparece en caso de manipulación inadecuada, uso de la fuerza e intervenciones no realizadas por nuestro centro de servicio autorizado.

Tramitación en caso de reclamación de garantía

Con el fin de garantizar una rápida tramitación de su solicitud, le rogamos que siga las siguientes instrucciones:

- Para cualquier consulta, conserve el recibo de caja y el número de artículo (IAN 526983_2507) como comprobante de su compra.
- El número del artículo figura en la placa de características del producto, en un grabado en el producto, en la portada de su manual de instrucciones (parte inferior a la izquierda) o en la pegatina situada en la parte posterior o inferior del producto.
- Si se producen errores de funcionamiento u otros defectos, póngase en contacto con el centro de servicio que se indica a continuación **por teléfono** O utilice nuestro **formulario de contacto**, que puede encontrar en parkside-diy.com en la sección **Servicio**.
- Después de consultar con nuestro centro de servicio, puede enviar un producto que haya sido identificado como defectuoso a la dirección de servicio que se le ha proporcionado, con el franqueo pagado, junto con el comprobante de compra (recibo de caja) e indicando en qué consiste el defecto y cuándo se produjo. Para evitar problemas de aceptación y costes adicionales, utilice únicamente la dirección que se le ha comunicado. Asegúrese de que el envío no se realiza a portes debidos, por mercancías voluminosas, expés u otro tipo de carga especial. Por favor, envíe el producto con todos los accesorios suministrados con la compra y asegúrese de que el embalaje de transporte es suficientemente seguro.



En *parkside-diy.com* puede consultar y descargar este y muchos otros manuales. Con este código QR accederá directamente a *parkside-diy.com*. Seleccione su país y, a través de la interfaz de búsqueda, busque los manuales de instrucciones que desee. Introduciendo el número de artículo (IAN) 526983_2507, podrá abrir el manual de instrucciones.

Servicio de reparación

Para las reparaciones **no cubiertas por la garantía**, póngase en contacto con el centro de servicio. Estarán encantados de proporcionarle un presupuesto.

- Solo podemos procesar equipos que hayan sido suficientemente empaquetados y franqueados.

Piezas de repuesto y accesorios

Encontrará piezas de repuesto y accesorios en www.grizzlytools.shop. Si surgen problemas durante el proceso de pedido, por favor, póngase en contacto con nosotros a través de nuestra tienda online. Si tiene más preguntas, póngase en contacto con: *Service-Center*, p. 35

Pos. nº	Nombre	Nº de pedido
1	Soporte para pieza de trabajo	91100648
2	2× Extensor de la barra	91100647
5	Tornillo de sujeción	91100649
7, 9-12	2× Alojamiento de la máquina (incl. Material de fijación)	91100650

Nota: Envíe su aparato limpio y con una nota de los defectos a la dirección indicada por el centro de servicio.

- No se aceptarán los aparatos enviados a portes debidos, por mercancías voluminosas, envíos exprés o con otro tipo de carga especial.
- Nos deshacemos de forma gratuita de los aparatos defectuosos devueltos.

Service-Center

ES Servicio España
Tel.: 900 994 940
Formulario de contacto en
parkside-diy.com
IAN 526983_2507

Importador

Por favor, tenga en cuenta que la siguiente dirección no es una dirección de servicio técnico. Póngase en contacto con la dirección del centro de servicio mencionada arriba.

Grizzly Tools GmbH & Co. KG
Stockstädter Str. 20
63762 Großostheim
ALEMANIA
www.grizzlytools.de

Índice

Introdução.....	36
Utilização correta.....	36
Material fornecido/acessórios.....	36
Vista geral.....	36
Dados técnicos.....	37
Indicações de segurança.....	37
Significado das indicações de segurança.....	37
Pictogramas e símbolos.....	37
Utilização segura.....	37
Montagem.....	37
Utilização.....	38
Limpeza, manutenção e armazenamento.....	38
Limpeza.....	38
Manutenção.....	38
Armazenamento.....	38
Eliminação/proteção do ambiente.....	38
Assistência.....	39
Garantia.....	39
Assistência de reparação.....	40
Service-Center.....	40
Importador.....	40
Peças sobresselentes e acessórios.....	40
Vista explodida.....	41

Introdução



O manual de instruções é parte integrante deste produto. Este contém indicações importantes em relação à segurança, utilização e eliminação. Leia o manual de instruções com atenção. Familiarize-se com os comandos e a utilização correta do aparelho. Utilize o produto apenas como descrito e para as áreas de aplicação indicadas. Guarde bem o manual de instruções e entregue todos os documentos no momento da entrega do produto a terceiros.

Utilização correta

O produto destina-se exclusivamente à seguinte utilização:

- Fixação e operação de ferramentas elétricas portáteis, como serras de esquadria,

serras de recorte e serras circulares de mesa.

- Ferramentas elétricas sem furos de fixação adequados não devem ser operadas sobre este produto.

Este produto não é adequado para uso comercial. A garantia expira em caso de utilização comercial.

O fabricante não se responsabiliza por danos causados pela utilização não conforme com os fins previstos ou operação incorreta.

Material fornecido/acessórios

Desembale o aparelho e verifique o material fornecido.

Elimine o material de embalagem adequadamente.

- Estrutura inferior de máquina universal
- 2x Suporte da máquina
- 2x Apoio para a peça de trabalho
- 4x Parafuso do punho
- 4x Parafuso de carruagem
- 4 x Porca
- 4x Arruela plana
- 4x Anilha de mola
- Tradução do manual original

Vista geral

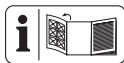

As figuras do aparelho encontram-se no desdobrável dianteiro.

- 1 Apoio para a peça de trabalho
- 2 Parte extraível da barra
- 3 Rolo
- 4 Batente
- 5 Parafuso do punho
- 6 Barra
- 7 Suporte da máquina
- 8 Alavanca
- 9 Arruela plana
- 10 Porca
- 11 Anilha de mola
- 12 Parafuso de carruagem
- 13 Saliência
- 14 Botão de mola
- 15 Perna

Dados técnicos

Estrutura inferior de máquina universal

.....	PUG 1550 B2
comprimento	94–198,5 cm
largura	63,5 cm
Altura da estrutura inferior	78 cm
Altura	82,5–93,5 cm
Peso	8,95 kg
Capacidade de carga	≤150 kg

Indicações de segurança

Significado das indicações de segurança

⚠ PERIGO! Se não cumprir esta indicação de segurança, ocorre um acidente. A consequência são ferimentos físicos graves ou morte.

⚠ ATENÇÃO! Se não cumprir esta indicação de segurança, pode ocorrer um acidente. A consequência podem ser ferimentos físicos graves ou a morte.

⚠ CUIDADO! Se não cumprir esta indicação de segurança, ocorre um acidente. A consequência podem ser ferimentos físicos ligeiros ou médios.

AVISO! Se não cumprir esta indicação de segurança, ocorre um acidente. A consequência podem ser os danos materiais.

Pictogramas e símbolos

Pictogramas no aparelho



Ler manual de instruções



No climbing!



Height with machine: ≤152 cm



Load capacity: ≤150 kg



Maximum extension height

Max Working Length Maximum extension length

Utilização segura

- Utilize a subestrutura da máquina universal apenas com ferramentas elétricas portáteis adequadas.

- Utilize uma ferramenta elétrica portátil sobre a subestrutura da máquina universal apenas quando ela estiver devidamente fixada.
- Certifique-se de que a subestrutura da máquina universal está posicionada sobre uma superfície nivelada, firme e estável.
- Não utilize a subestrutura da máquina universal como andaime ou escada.
- Certifique-se de que todos os punhos, porcas e parafusos estão apertados antes da utilização.
- Verifique se os dispositivos de fixação e de ajuste estão corretamente posicionados.
- Não utilize o produto se um dispositivo de fixação ou de ajuste, ou uma costura de soldadura estiver danificada.
- Não coloque nenhuma carga que sobressaia nas laterais.
- A subestrutura com a ferramenta elétrica não deve ultrapassar uma altura total de 152 cm.
- A capacidade de carga máxima é de 150 kg.

Montagem

(Fig. A)

Desdobrar as pernas

1. Coloque a subestrutura da máquina com as barras (6) para baixo sobre uma superfície plana.
2. Repita os passos para todas as pernas:
 - Prima o botão de mola (14).
 - Dobre a perna (15) para fora, até que o botão de mola encaixe na outra saliência (13) de forma audível.
 - Certifique-se de que o botão de mola (14) está encaixado na saliência (13). A perna não deve poder dobrar-se mais.

Vire o produto e coloque-o sobre as pernas.

Montar os suportes da máquina

Se necessário, deve primeiro fixar os suportes no aparelho. Isto depende do aparelho que deseja operar sobre a estrutura base.

1. Coloque primeiro o suporte da máquina (7) na barra traseira.
2. Prima e mantenha premida a alavanca (8).

3. Puxe o suporte da máquina (7) para a frente e para baixo.
4. Solte a alavanca (8).

Fixar a máquina

A máquina deve estar fixada no centro.

1. Coloque a máquina nos suportes da máquina (7).
2. Fixe a máquina com o material de fixação na seguinte ordem:
 - Porca (10)
 - Anilha de mola (11)
 - Arruela plana (9)
 - Placa base (máquina)
 - Suporte da máquina (7)
 - Parafuso de carruagem (12)
3. Aperte a porca (10).

Montar a parte extraível da barra

▲ CUIDADO! Puxe as partes extraíveis da barra, no máximo, até à marcação.

1. Insira a parte extraível da barra (2) no suporte retangular da barra (6). A indicação **Max. Working Length** indica para cima.
2. Fixe a parte extraível da barra (2) com um parafuso do punho (5) à barra (6).

Montar a base para a peça de trabalho

▲ CUIDADO! Puxe a base para a peça de trabalho, no máximo, até à marcação.

1. Insira a base para a peça de trabalho (1) no suporte retangular da parte extraível da barra (2).
2. Fixe a base para a peça de trabalho (1) com um parafuso do punho (5) à parte extraível da barra (2).

Utilização

▲ CUIDADO! Perigo de ferimentos e de danos! Puxe as partes extraíveis da barra e as bases para a peça de trabalho, no máximo, até à marcação!

As bases para a peça de trabalho podem ser utilizadas de duas formas:

- **Batente**
 - Utilização: Corte de tábuas com comprimentos iguais
 - Ajuste o batente (4), de forma a que a distância entre o batente e a ferramenta de inserção (p. ex. lâmina de serra) tenha o comprimento desejado. Coloque a peça de trabalho no batente.

- **Rolo**

- Utilização: Uma peça de trabalho longa desliza sobre o rolo (3), para evitar que se curve para baixo.
- Ajuste a base para a peça de trabalho (1) de forma a que a peça de trabalho possa deslizar sobre o rolo (3) sem tombar quando estiver pronta.

Limpeza, manutenção e armazenamento

▲ ATENÇÃO! Perigo de ferimentos devido ao arranque involuntário do aparelho. Proteja-se durante os trabalhos de manutenção e limpeza.

Os trabalhos de reparação e de manutenção que não estão descritos neste manual, devem ser realizados pelo nosso centro de assistência. Utilize apenas peças de substituição originais.

Limpeza

Indicações

- Perigo de danos. As substâncias químicas podem danificar as peças de plástico do aparelho. Não utilize soluções de limpeza nem solventes.
- Limpe a superfície do aparelho com uma escova macia, um pincel ou um pano.

Manutenção

Manutenção

O aparelho não necessita de manutenção.

Armazenamento

Guarde sempre o produto

- limpos
- secos
- protegidos do pó
- fora do alcance de crianças

Eliminação/proteção do ambiente

Entregue os produtos e a embalagem num centro de reciclagem ecológico.

Assistência

Garantia

Cara cliente, caro cliente,

Recebe 3 anos de garantia a partir da data de compra. Em caso de danos no produto, pode fazer valer os seus direitos legais junto da entidade vendedora. Estes direitos legais que lhe assistem não são, de forma alguma, restringidos pela nossa garantia.

Condições de garantia

O período de garantia começa a ser contabilizado à data de aquisição. Por favor, guarde o talão de compra original. Ele serve de comprovativo da compra. Se, no período de três anos após a data de compra, o produto apresentar deficiências de material ou de fabrico, o produto será reparado ou substituído, de acordo com os nossos critérios, gratuitamente. Este serviço de garantia requer que, no prazo de três anos, o produto defeituoso e o comprovativo de compra (talão de compra) sejam apresentados juntamente com uma descrição, por escrito, dos defeitos em questão e de quando surgiram. Se o defeito estiver coberto pela nossa garantia, recebe o produto reparado ou um produto novo. A reparação ou substituição do produto não significa que a contagem do período de garantia recomece.

Duração da garantia e reclamações ao abrigo da garantia

O período de garantia não é prolongado pela cobertura da garantia. O mesmo se aplica a peças substituídas e reparadas. Os danos e defeitos eventualmente já existentes aquando da compra devem ser notificados de imediato após a desembalagem do produto. Uma vez decorrido o período de garantia, todas as reparações têm um custo.

Âmbito da garantia

O produto foi produzido de acordo com normas de qualidade bastante rigorosas e devidamente testado antes do fornecimento.

A garantia cobre defeitos de material ou de fabrico. A garantia não cobre peças do produto que estejam sujeitas a desgaste normal, devendo estas ser consideradas como peças de desgaste ou danos em peças quebráveis.

A garantia expira se o produto estiver danificado, ou tiver sido utilizado indevidamente, ou não tenha sido alvo de trabalhos de manutenção. O mesmo se aplica a danos cau-

sados por água, geada, raios, incêndio ou transporte incorreto. Para uma utilização correta do produto devem ser rigorosamente cumpridas todas as instruções constantes do manual de instruções. As finalidades ou manipulações desaconselhadas no manual de instruções devem ser evitadas a todo o custo.

O produto destina-se exclusivamente à utilização privada e não à utilização comercial. Em caso de uso indevido ou abusivo, aplicação de força ou em caso de intervenções de livre iniciativa, não autorizadas pelo centro de assistência, a garantia expira.

Procedimento em caso de reclamação ao abrigo da garantia

Para garantir um rápido processamento do seu pedido, siga as seguintes indicações:

- Em caso de contacto, mantenha o seu talão de compra e a referência do artigo à mão (IAN 526983_2507) como comprovativo de compra.
- A referência do artigo consta da placa de características do produto, de uma gaveta no produto, da folha de rosto do manual de instruções (em baixo, lado esquerdo) ou do autocolante na parte posterior ou inferior do produto.
- Em caso de ocorrência de falhas de funcionamento ou outros defeitos, contacte em primeiro lugar o departamento de assistência técnica **por telefone** ou através do nosso **formulário de contacto**, que encontra na *parkside-diy.com* categoria **Apoio ao Cliente**.

- Um produto considerado defeituoso pode, após marcação com a nossa assistência técnica, ser devolvido em conjunto com o comprovativo de compra (talão de compra) e indicação, por escrito, do defeito e data de ocorrência. O envio é livre de portes e deve ser efetuado para a nossa morada de assistência técnica. Para evitar problemas de receção e custos adicionais, utilize apenas a morada indicada. Certifique-se de que o envio não é de remessa livre, por item de volume, via expresso ou outro tipo de expedição especial. Devolva o produto com todos os acessórios adquiridos e certifique-se de que a embalagem de transporte é segura.



Em *parkside-diy.com* pode consultar e descarregar muitos outros manuais de instruções. Com o código QR acede diretamente a *parkside-diy.com*. Selecione o seu país e procure as instruções de utilização com a ferramenta de pesquisa. Através da introdução da referência (IAN) 526983_2507 pode abrir o manual de instruções.

Assistência de reparação

Para reparações, **não abrangidas pela garantia**, queira dirigir-se ao centro de assistência. Pode obter um orçamento.

- Apenas processar aparelhos que tenham sido suficientemente embalados e franqueados.

Peças sobresselentes e acessórios

Para mais informação sobre peças sobresselentes e acessórios, consultar www.grizzlytools.shop. Se ocorrerem problemas durante o seu processo de encomenda, contacte-nos por favor através da nossa loja online. Caso tenha mais dúvidas, consulte o *Service-Center*, Pág. 40

Pos. nº	Nome	N.º de encomenda
1	Apoio para a peça de trabalho	91100648
2	2× Parte extraível da barra	91100647
5	Parafuso do punho	91100649
7, 9-12	2× Suporte da máquina (incl. Material de fixação)	91100650

Indicação: Não serão aceites aparelhos enviados sem franquia, ou envios, volumosos, enviados por correio expresso ou fretes especiais.

- Eliminamos gratuitamente os seus aparelhos devolvidos e defeituosos.
- Eliminamos gratuitamente os seus aparelhos devolvidos e defeituosos.

Service-Center

PT **Assistência Portugal**
Tel.: 800 849 131
Formulário de contacto em
parkside-diy.com
IAN 526983_2507

Importador

Tenha presente que a morada seguinte não é a morada da assistência técnica. Comece por contactar o centro de assistência técnica acima indicado.

Grizzly Tools GmbH & Co. KG
Stockstädter Str. 20
63762 GroBostheim
ALEMANHA
www.grizzlytools.de

Explosionszeichnung • Exploded view • Vue éclatée • Vista esplosa • Vista explosionada • Explosietekening • Vista explotada

PUG 1550 B2

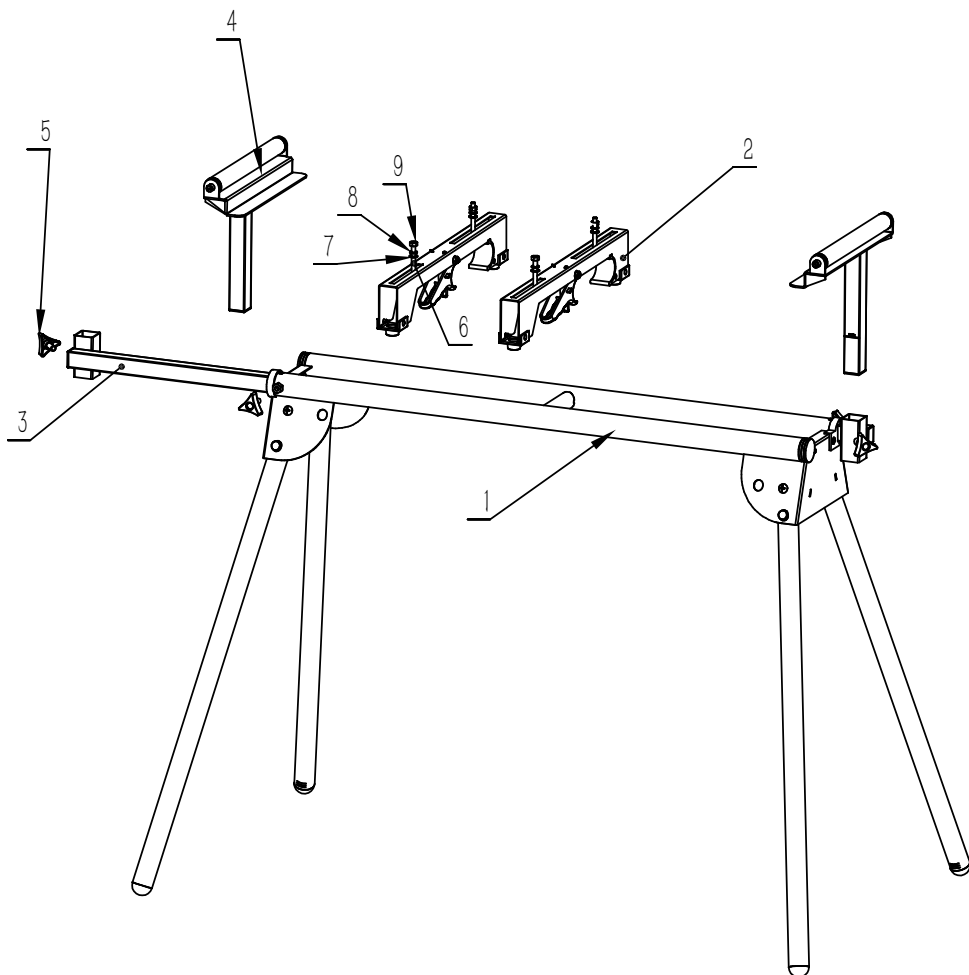

informativ • informative • informatif • informatief • informativo



 **Grizzly Tools GmbH & Co. KG**
Stockstädter Str. 20
63762 Großostheim
GERMANY

Imported for GB market by:
Lidl Great Britain Ltd, Lidl House,
14 Kingston Road, Surbiton, KT5 9NU

Stand der Informationen • Last Information • Ver-
sion des informations • Versione delle informazioni
• Estado de las informaciones • Stand van de in-
formatie • Estado das informações: 10/2025
Ident.-No.: 89500309102025-1



IAN 526983_2507

1 