



STROPNÉ LED SVIETIDLO

SK

STROPNÉ LED SVIETIDLO

Pokyny pre obsluhu a bezpečnostné pokyny

IAN 399629_2110

IAN 399639_2110

















SK

STROPNÉ LED SVIETIDLO

Použité výstražné upozornenia a symboly	Strana	4
Úvod	Strana	5
Používanie v súlade s určením	Strana	5
Rozsah dodávky	Strana	5
Budete potrebovať	Strana	5
Bezpečnostné upozornenia	Strana	6
Popis súčiastok	Strana	8
Technické údaje	Strana	11
Pred montážou	Strana	12
Montáž	Strana	12
Uvedenie do prevádzky (diaľkové ovládanie)	Strana	20
Voliteľná montáž nástenného držiaka (diaľkové ovládanie)	Strana	20
Párovanie produktu a mobilného prístroja	Strana	21
Vytvoriť produktovú skupinu	Strana	21
Odstrániť produktovú skupinu	Strana	22
Párovanie diaľkového ovládania a mobilného prístroja	Strana	22
Produkt odpojte od mobilného prístroja	Strana	24
Zapnutie/vypnutie	Strana	24
Nastavenia	Strana	24
Nastavenia času	Strana	28
Rozšírené funkcie	Strana	29
Smernica o ochrane údajov	Strana	30
Ťuknite pre vykonanie / automatizáciu	Strana	30
Manuálne obnovenie stavu svetelného panelu/diaľkového ovládania (Reset)	Strana	30
Diaľkové ovládanie	Strana	31
Čistenie a starostlivosť	Strana	33
Odstránenie porúch	Strana	33
Likvidácia	Strana	34
Záruka	Strana	35
Servis	Strana	35
Zjednodušené EÚ vyhlásenie o zhode	Strana	36

Použitie výstražné upozornenia a symboly

V tomto návode na používanie, v návode na rýchly štart, v bezpečnostných upozorneniach a na obale sa používajú nasledujúce výstražné upozornenia:

	<p>NEBEZPEČENSTVO! Tento symbol so signálnym slovom „Nebezpečenstvo“ označuje nebezpečenstvo s vysokým stupňom rizika, ktoré, ak sa mu nevyhnete, bude mať za následok smrť alebo vážne zranenie.</p>		<p>Pozor, riziko úrazu elektrickým prúdom</p>
			<p>Striedavý prúd/striedavé napätie</p>
	<p>VÝSTRAHA! Tento symbol so signálnym slovom „Výstraha“ označuje nebezpečenstvo so stredným stupňom rizika, ktoré, ak sa mu nevyhnete, bude mať za následok vážne zranenie alebo smrť.</p>		<p>Produkt používajte len v suchých interiéroch.</p>
			<p>Svetelný tok</p>
	<p>POZOR! Tento symbol so signálnym slovom „Pozor“ označuje nebezpečenstvo s nízkym stupňom rizika, ktoré, ak sa mu nevyhnete, bude mať za následok ľahké alebo stredne ťažké zranenie.</p>		<p>Produkt je možné stmievať len pomocou aplikácie. Žiarovku nie je možné stmievať pomocou iných externých stmievačov.</p>
			<p>Nominálna životnosť produktu</p>
	<p>OPATRNE! Tento symbol so signálnym slovom „Opatrne“ označuje možné poškodenie majetku.</p>		<p>Počet spínacích cyklov pred predčasným výpadkom</p>
	<p>Trieda ochrany II: Napájací adaptér má dvojitú izoláciu.</p>	t_c	<p>Maximálna menovitá prevádzková teplota telesa predradeného zapojeného prístroja</p>
	<p>Bezpečnostný transformátor odolný voči skratu</p>	t_a	<p>Maximálna menovitá teplota okolia</p>
	<p>Nezávislá riadiaca jednotka svetla</p>		<p>Jednosmerný prúd/jednosmerné napätie</p>
	<p>Výstraha: Prečítajte si príslušné bezpečnostné upozornenia v návode na používanie.</p>		<p>Dodané batérie (pre diaľkové ovládanie)</p>



UPOZORNENIE: Tento symbol so signálnym slovom „Upozornenie“ ponúka ďalšie užitočné informácie.



Bezdrôtová technológia Zigbee 3.0



Značka CE potvrdzuje zhodu so smernicami EÚ, ktoré sú relevantné pre produkt.

● Úvod

Blahoželáme Vám ku kúpe Vášho nového výrobku. Rozhodli ste sa pre veľmi kvalitný výrobok. Návod na obsluhu je súčasťou tohto výrobku. Obsahuje dôležité upozornenia týkajúce sa bezpečnosti, používania a likvidácie. Skôr ako začnete výrobok používať, oboznámte sa so všetkými pokynmi k obsluhu a bezpečnosti. Výrobok používajte iba v súlade s popisom a v uvedených oblastiach používania. V prípade postúpenia výrobku ďalším osobám odovzdajte aj všetky dokumenty patriace k výrobku.

● Používanie v súlade s určením

Toto stropné LED svetidlo (ďalej len „produkt“) slúži na osvetlenie interiérov.

Vhodný

Súkromné použitie

Nevhodný

Priemyselné/komerčné účely
Použitie v tropickom klimatickom pásme

Každé iné použitie sa považuje za použitie v rozpore s určením. Nároky vyplývajúce z použitia v rozpore s určením alebo z neoprávnených zmien produktu nie sú zahrnuté v rozsahu záruky. Takéto použitie sa uskutočňuje na vaše vlastné nebezpečenstvo.





Ovládanie a nastavenie produktu prebieha cez aplikáciu **Lidl Home**.

● Rozsah dodávky

- 1 Stropné LED svetidlo
- 4 Hmoždinky a skrutky (na držiak svetidla)
- 1 Diaľkové ovládanie
- 1 Batéria (CR2450)
- 1 Nástenný držiak (na diaľkové ovládanie)
- 2 Hmoždinky a skrutky (na nástenný držiak)
- 2 Obojstranné lepiace pásky (na nástenný držiak)
- 1 Návod na rýchly štart
- 1 Bezpečnostné upozornenia
- 1 Montážna šablóna (na diaľkové ovládanie)

● Budete potrebovať

 Gateway
(Dostupné samostatne
Pre viac podrobností navštívte stránku Lidl)

 Smerovač:
2,4 GHz, IEEE 802.11b/g/n

 Mobilný prístroj:
iOS 9.0 alebo vyššie
Android 5.0 alebo vyššie

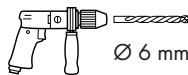

Ø 6 mm







Bezpečnostné upozornenia

PRED POUŽITÍM PRODUKTU SA OBOZNÁMTE SO VŠETKÝMI BEZPEČNOSTNÝMI UPOZORNENIAMÍ A POKYNNAMI NA PREVÁDZKU! KEĎ BUDETE TENTO PRODUKT ODOVZDÁVAŤ ĎALEJ, ODOVZDAJTE AJ KOMPLETNÚ DOKUMENTÁCIU K PRODUKTU!

VÝSTRAHA! NEBEZPEČENSTVO OHROZENIA ŽIVOTA A ÚRAZU PRE DOJČATÁ A DETI!

 NEBEZPEČENSTVO! Nebezpečenie zaduseniam! Deti nikdy nenechávajú bez dozoru v blízkosti obalových materiálov. Obalový materiál predstavuje nebezpečenie uduseniam. Deti často podceňujú nebezpečenie spojené s obalovými materiálmi. Obalový materiál nie je hračka.

 VÝSTRAHA! Riziko úrazu elektrickým prúdom! Inštaláciu môžu vykonávať len osoby s príslušnými elektrotechnickými znalosťami a skúsenosťami!

 VÝSTRAHA! Riziko úrazu elektrickým prúdom! Pred montážou sa uistite, že existujúce sieťové napätie sa zhoduje s požadovaným prevádzkovým napätím produktu.

 VÝSTRAHA! Riziko úrazu elektrickým prúdom! Dávajte pozor na to, aby ste pri vŕtaní nezasiahli rúry alebo potrubia pod montážnou plochou. Použite detektor napätia/kovu.

 VÝSTRAHA! Riziko úrazu elektrickým prúdom! Pred výmenou osvetľovacích prostriedkov, nastavením uhla svetla a pred čistením alebo údržbou: Vypnite produkt.

Vyberte poistku alebo vypnite istič v poistkovej skrinke.

- Produkt musí byť bezpečne pripevnený k montážnej ploche. Montážna plocha musí byť schopná uniesť celú váhu produktu. Nikdy nepoužívajte pripájacie káble na nosenie celej váhy produktu.



VÝSTRAHA! USCHOVAJTE MIMO DOSAHU DETÍ

- Prehltutie môže spôsobiť chemické popáleniny, perforáciu mäkkých tkanív a smrť. Do 2 hodín po prehltnutí sa môžu vyskytnúť ťažké popáleniny. Ihneď vyhľadajte lekársku pomoc.



Tento produkt je vhodný len na používanie v interiéri a nie na miestach, ktoré sú neustále vystavené vlhkosti, ako napr. kúpeľňa.

● Bezpečnostné upozornenia pre svietidlá

- LED diódy vydávajú jasné svetlo. Zabráňte dlhšiemu pozeraniu priamo do zdroja svetla.
- Zdroj svetla a ovládaci prístroj LED smie vymieňať len odborník.
- Keď žiarovky na konci svojej životnosti prestanú fungovať, musíte vymeniť celý produkt.
- Produkt je možné stmievať len pomocou aplikácie. Žiarovku nie je možné stmievať pomocou iných externých stmievačov.
- Extrémne rýchle zmeny rýchlostí svetla môžu viesť za určitých okolností k poškodeniu zraku u detí alebo osôb s psychickým ochorením.



Nebezpečenie ohrozenia života elektrickým prúdom

- Skôr ako pripojíte produkt k zdroju prúdu, skontrolujte, či nemá produkt poškodenia. Produkt nikdy nepoužívajte, ak vykazuje akékoľvek známky poškodenia.

- Pred inštaláciou sa uistite, že dostupné sieťové napätie potrebné pre produkt zodpovedá prevádzkovému napätiu (230 V~).
Produkt nezapájajte, ak tomu tak nie je.
- Produkt namontujte tak, aby bol chránený pred striekajúcou vodou a vlhkosťou.



Bezpečnostné upozornenia pre batérie/ nabíjateľné batérie

- ⚠ **OHROZENIE ŽIVOTA!** Batérie / nabíjateľné batérie udržiavajte mimo dosahu detí. V prípade prehltnutia okamžite vyhľadajte lekársku pomoc!
- Prehltnutie môže spôsobiť popáleniny, perforáciu mäkkých tkanív a smrť. Ťažké popáleniny sa môžu vyskytnúť do 2 hodín po požití.



NEBEZPEČENSTVO VÝBUCHU!

Nikdy nenabíjajte nenabíjateľné batérie. Batérie / nabíjateľné batérie neskratujte ani neatvárajte. Následkom môže byť prehriatie, požiar alebo prasknutie.

- Batérie/nabíjateľné batérie nevhadzujte do ohňa alebo do vody.
- Na batérie / nabíjateľné batérie nikdy nevyvíjajte mechanické zaťaženie.

Riziko vytečenia batérií / nabíjateľných batérií

- Vyhnite sa extrémnym podmienkam a teplotám okolia, ktoré by mohli ovplyvniť batérie/ nabíjateľné batérie, napr. radiátory/priame slnečné žiarenie.
- Keď sú batérie/nabíjateľné batérie vytečené, zabráňte kontaktu chemikálií s pokožkou, očami a sliznicami!
Postihnuté miesta ihneď opláchnite čistou vodou a vyhľadajte lekársku pomoc!



NOSTE OCHRANNÉ RUKAVICE!

Vytečené alebo poškodené batérie / nabíjateľné batérie môžu pri kontakte s pokožkou spôsobiť podráždenie. Vždy, keď sa takáto niečo vyskytne, použite vhodné ochranné rukavice.

- V prípade, ak batérie / nabíjateľné batérie vytekli, ihneď ich odstráňte z produktu, aby sa predišlo poškodeniam.
- Keď produkt dlhší čas nepoužívate, vyberte batérie / nabíjateľné batérie.

Nebezpečenstvo poškodenia produktu

- Používajte len špecifikovaný typ batérií/ nabíjateľných batérií!
- Batérie / nabíjateľné batérie vložte podľa značiek polarít (+) a (-) na batérii / nabíjateľnej batérii a na produkte.
- Pred vložením vyčistite kontakty na batérii / nabíjateľnej batérii a v priehradke na batérie suchou handrou bez vlákien alebo vatovými tyčinkami!
- Vybité batérie / nabíjateľné batérie z produktu ihneď vyberte.

● Upozornenia týkajúce sa gombíkových batérií



VÝSTRAHA! Batériu neprehĺtajte, hrozí nebezpečenstvo chemického podráždenia.

- Dodávané diaľkové ovládanie tohto produktu obsahuje gombíkovú batériu. V prípade prehltnutia gombíkovej batérie hrozí, že v priebehu 2 hodín vznikne závažné poleptanie, ktoré môže spôsobiť smrť.



Nové a vybité batérie odstráňte z dosahu detí.

- Keď sa priehradka na batérie bezpečne neuzavrie, prestaňte produkt používať a udržiajte ho mimo dosahu detí.
- Ak máte podozrenie, že sa batérie mohli prehltnúť alebo vniknúť do nejakej časti tela, okamžite vyhľadajte lekársku pomoc.

● Popis súčiastok

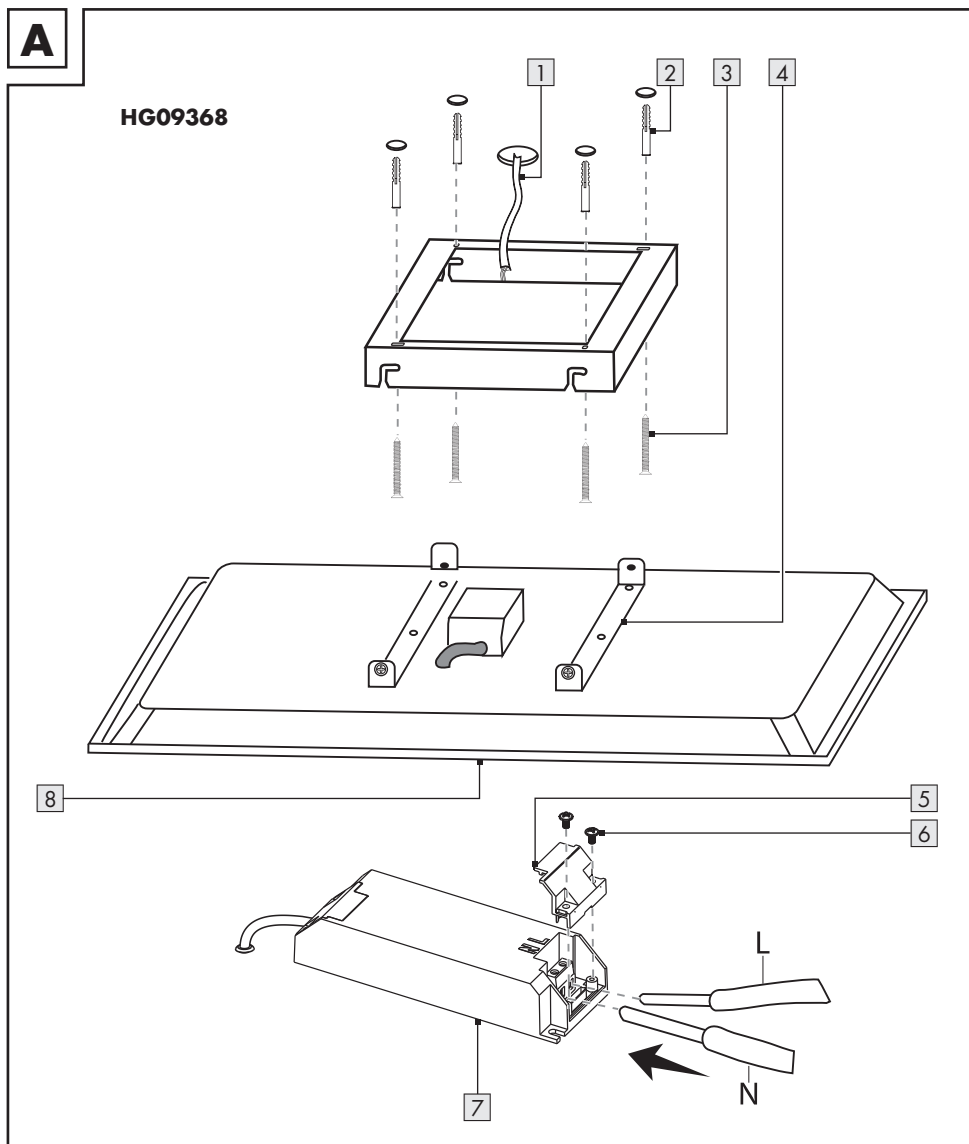

1 Sieťový kábel

2 Hmoždinky (na upevnenie na povrchu)

3 Skrutky (na upevnenie na povrchu)

4 Bezpečnostné skrutky (upevňovacia svorka)

5 Svorka na odľahčenie napätia (poháňač LED)

6 Skrutka (poháňač LED)

7 Poháňač LED

8 Svetelný panel

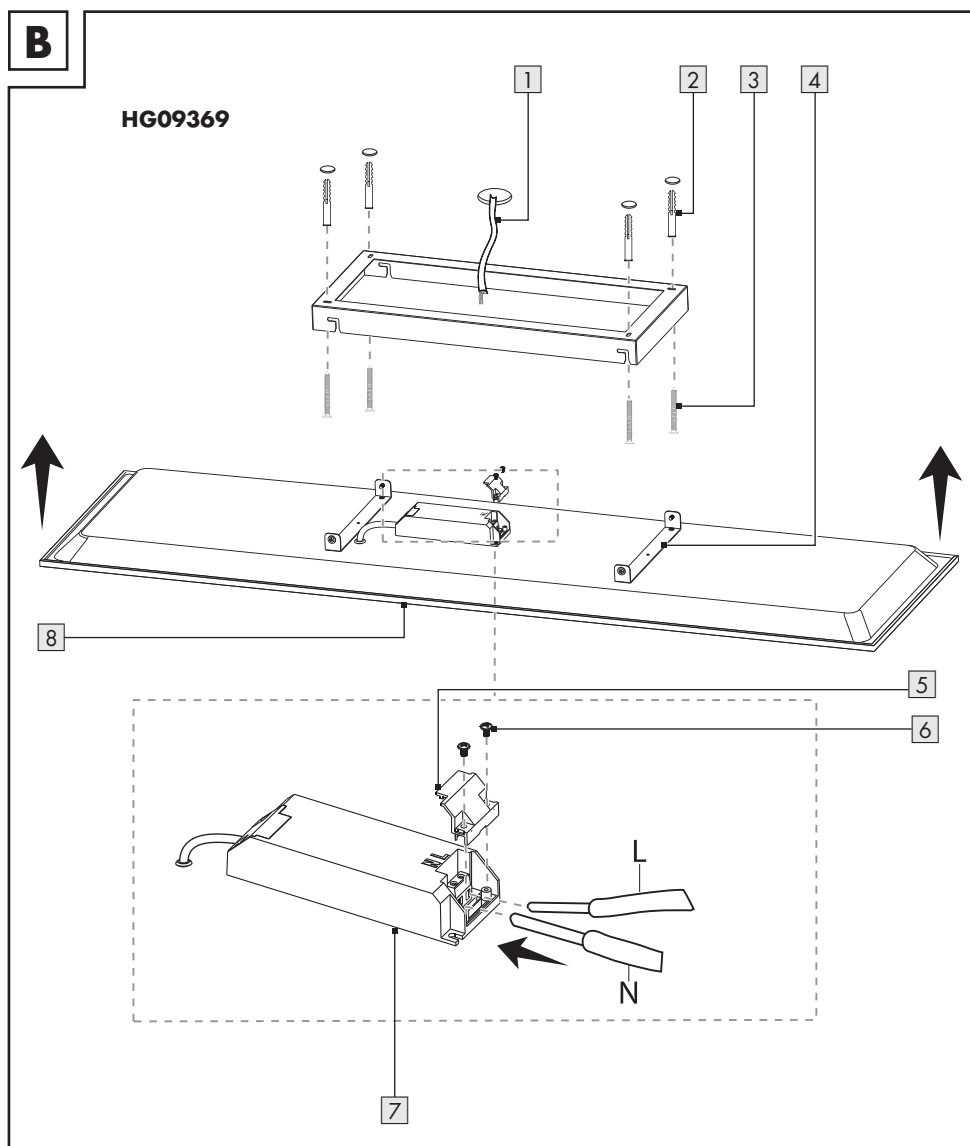
B**HG09369**

- 1 Sieťový kábel
- 2 Hmoždinky (na upevnenie na povrchu)
- 3 Skrutky (na upevnenie na povrchu)
- 4 Bezpečnostné skrutky (upevňovacia svorka)

- 5 Svorka na odľahčenie napätia (poháňač LED)
- 6 Skrutka (poháňač LED)
- 7 Poháňač LED
- 8 Svetelný panel

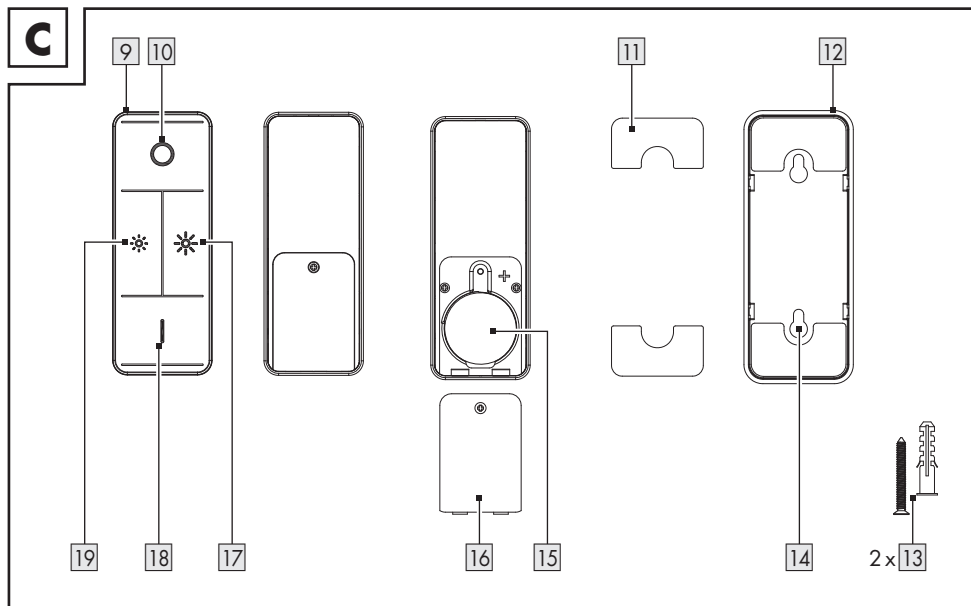

- 9 Diaľkové ovládanie
- 10 Tlačidlo ● (vypnúť)
- 11 Obojstranná lepiaca páska
- 12 Nástenný držiak (na diaľkové ovládanie)
- 13 Skrutky/hmoždinky (na diaľkové ovládanie)
- 14 Otvor na montáž na stenu
- 15 Priehradka na batérie
- 16 Kryt priehradky na batérie
- 17 Tlačidlo * (zvýšiť jas)
- 18 Tlačidlo I (zapnúť / prepnúť teplotu farby:
teplá biela, stredne teplá biela, stredne
studená biela, studená biela)
- 19 Tlačidlo * (znížiť jas)

Nie je vyobrazené:

- 20 Montážna šablóna (pre diaľkové ovládanie)
- 21 Návod na rýchly štart
- 22 Bezpečnostné upozornenia

● Technické údaje

Stropné LED svietidlo	(Model: HG09368)	(Model: HG09369)
Rozmery (D x Š)	595 x 595 mm	1195 x 295 mm
Prevádzkové napätie	230 V~, 50 Hz	230 V~, 50 Hz
Trieda ochrany	II	II
Komunikačný protokol	ZigBee 3.0	ZigBee 3.0
Rozsah prijmu	pribl. 70 m (voľná plocha)	pribl. 70 m (voľná plocha)
Frekvenčný rozsah	2405 až 2480 MHz	2405 až 2480 MHz
Max. vysielač výkon	13 dBm	13 dBm
Celkový príkon	38 W	38 W

ⓘ UPOZORNENIE: Tento produkt obsahuje zdroj svetla triedy energetickej efektívnosti F.

Diaľkové ovládanie	(Model: HG08376)
Prevádzkové napätie	1 x 3 V  lítiová batéria (CR2450)
Komunikačný protokol	ZigBee 3.0
Rozsah prijmu	pribl. 70 m (voľná plocha)
Teplota okolia	+5 až +35 °C
Frekvenčný rozsah	2405 až 2480 MHz
Max. vysielač výkon	13 dBm

● **Informácie o ochranných známkach**

- iOS a Apple sú zaregistrované obchodné známky spoločnosti Apple Inc. v USA a iných krajinách. App Store je registrovaná obchodná známka spoločnosti Apple Inc.
- Android, Gmail, Google Play a Google Assistant* sú zaregistrované obchodné známky spoločnosti Google Inc.
- Windows a Windows 7/8/10/XP sú zaregistrované ochranné známky spoločnosti Microsoft Corporation v USA a iných krajinách.

- Zigbee je zaregistrovaná ochranná známka spoločnosti The Zigbee Alliance.
- Ochranná známka a obchodné meno **LIVARNO Home** sú vlastníctvom príslušného vlastníka.
- Všetky ostatné názvy a produkty môžu byť ochrannými známkami alebo registrovanými ochrannými známkami ich príslušných vlastníkov.

* Google Assistant nie je v niektorých jazykoch a krajinách k dispozícii.

● Pred montážou

Dôležité: Inštaláciu môžu vykonávať len osoby s príslušnými elektrotechnickými znalosťami a skúsenosťami!

- Vyberte poistku alebo vypnite istič v poistkovej skrinke (poloha **0**).
- Skontrolujte, či nie je napätie (Nástroj: Merač napätia).
- Skontrolujte, či je montážny materiál vhodný pre montážnu plochu.
- Skontrolujte, či má montážna plocha dostatočnú nosnosť pre produkt.

● Montáž

● Spôsob I: Montáž na povrch

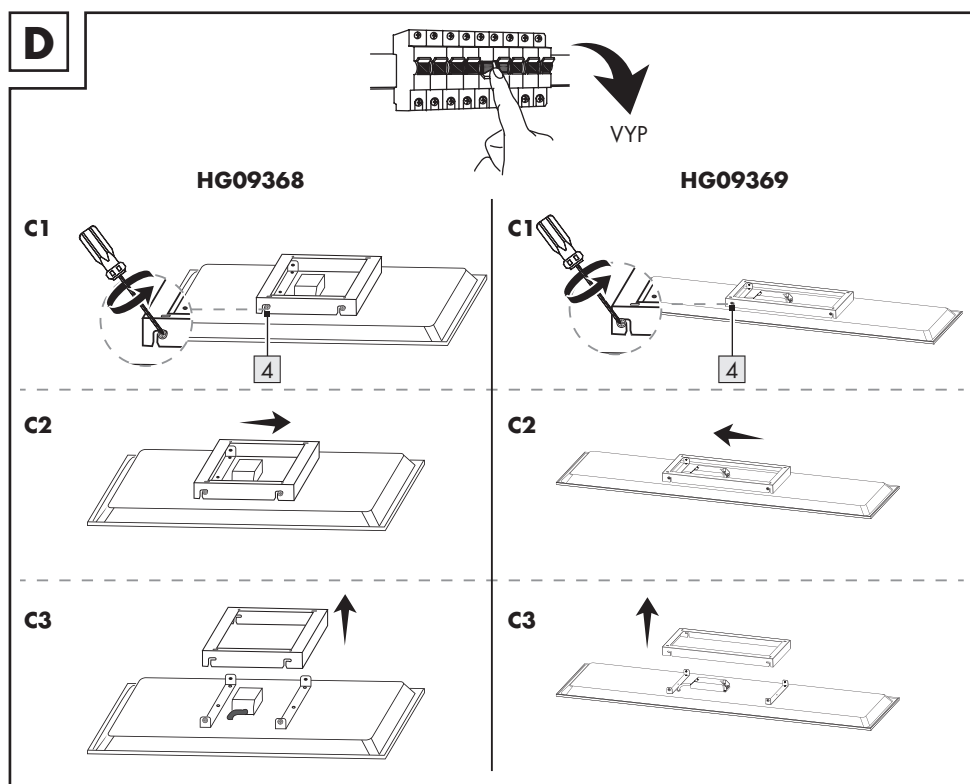

1. Uvoľnite bezpečnostné skrutky **4** na boku upevňovacej svorky.
2. Upevňovaciu svorku posuňte do strany.
3. Upevňovaciu svorku vyberte.

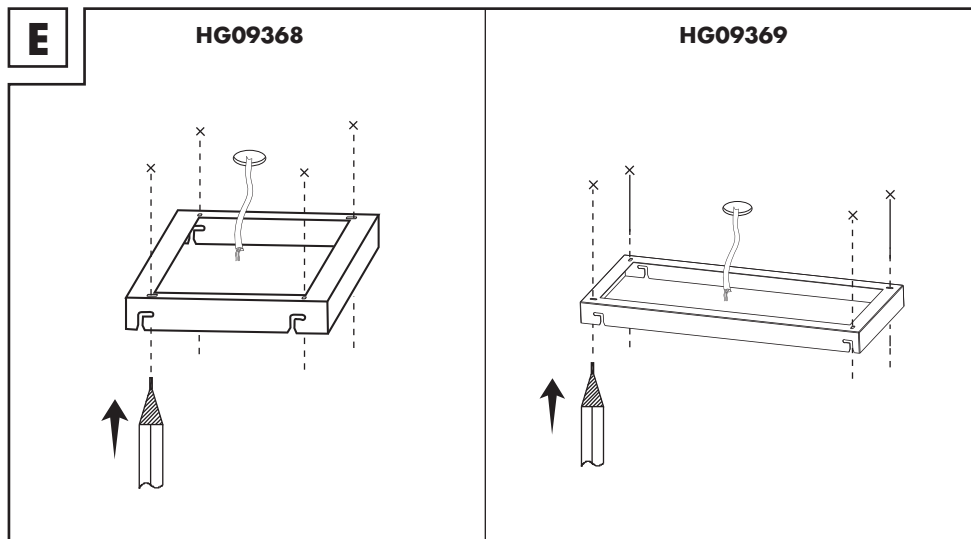

4. Cez otvory na skrutky v upevňovacej svorke si označte miesta na vŕtanie otvorov.

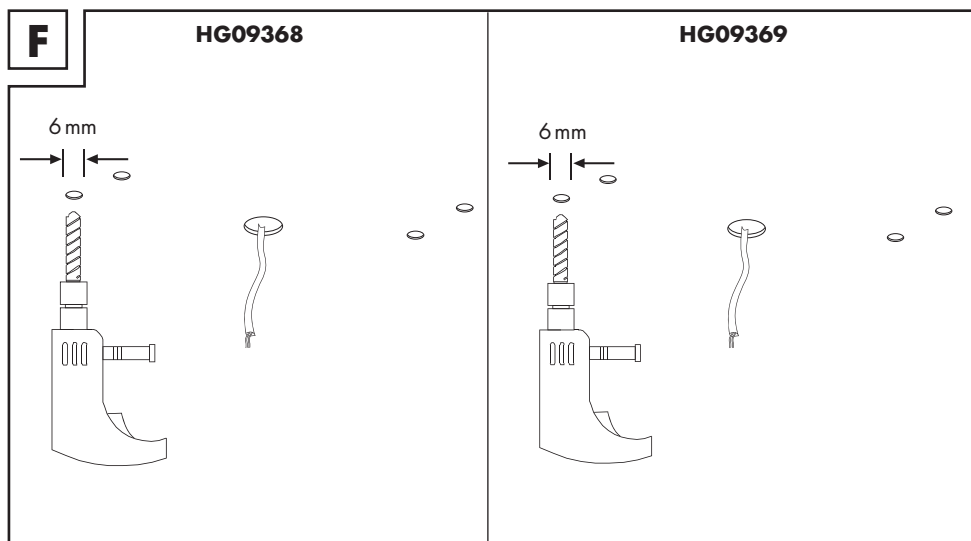

5. Na zaznačených miestach vyvŕtajte otvory s hĺbkou pribl. 30 mm (nástroje: Ø 6 mm vŕták do kameňa).

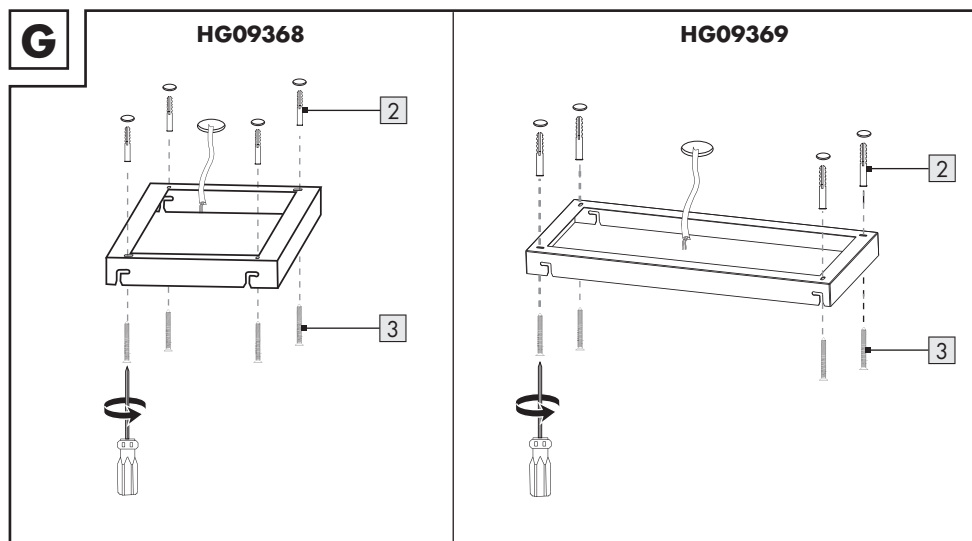

6. Vložte hmoždinky **2** do vyvrtaných otvorov.
7. Upevňovaciu svorku upevnite pomocou skrutiek **3**.

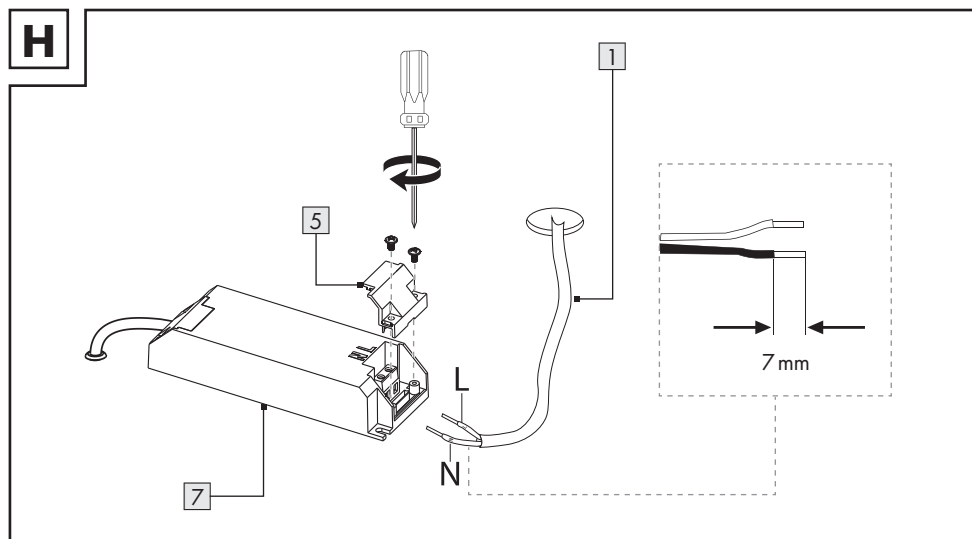

8. Sieťový kábel **1** zapojte do poháňača LED **7**. Vodiče zaistite pomocou svorky na odľahčenie napätia **5**.

Svorka svietidla:

L = vedenie pod napätím

N = nulový vodič

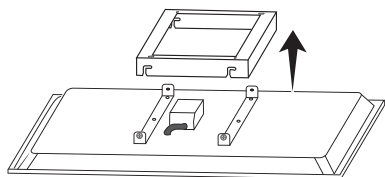
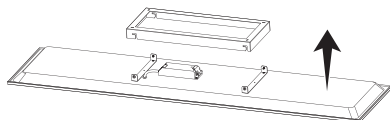
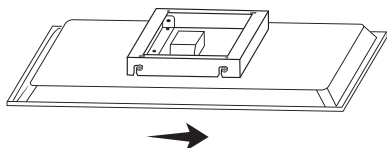
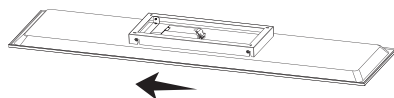
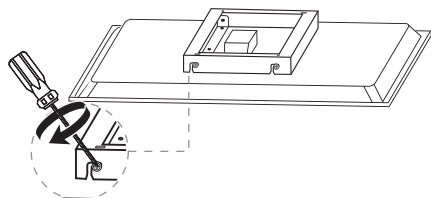
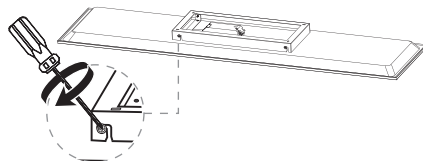
I**HG09368****HG09369****11****11****12****12****13****13**

9. Na upevňovacia svorku namontujte svetelný panel.

10. Svetelný panel posuňte do strany.

11. Bezpečnostné skrutky **4** na boku upevňovacej svorky pevne utiahnite.

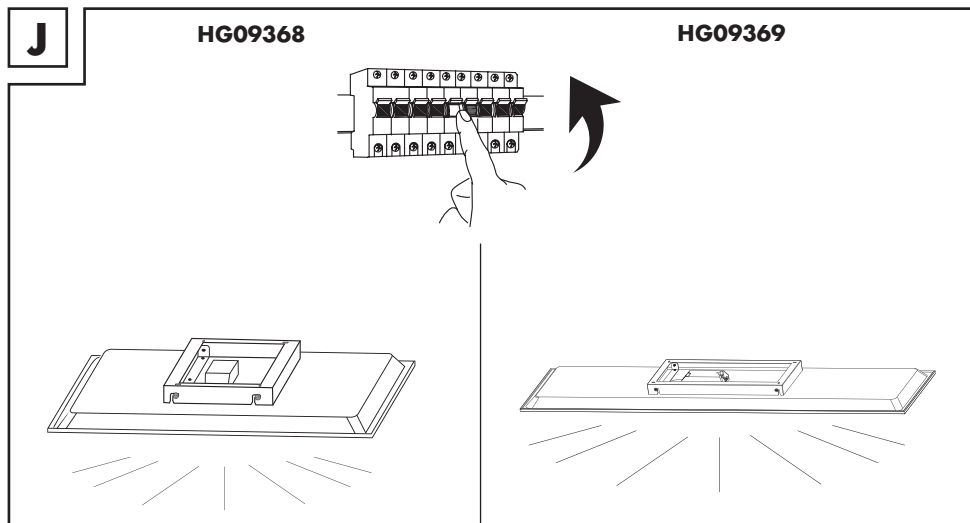

12. Zapnite istič v poistkovej skrinke (poloha I).

● Spôsob II: Zasadenie do kazetového stropu

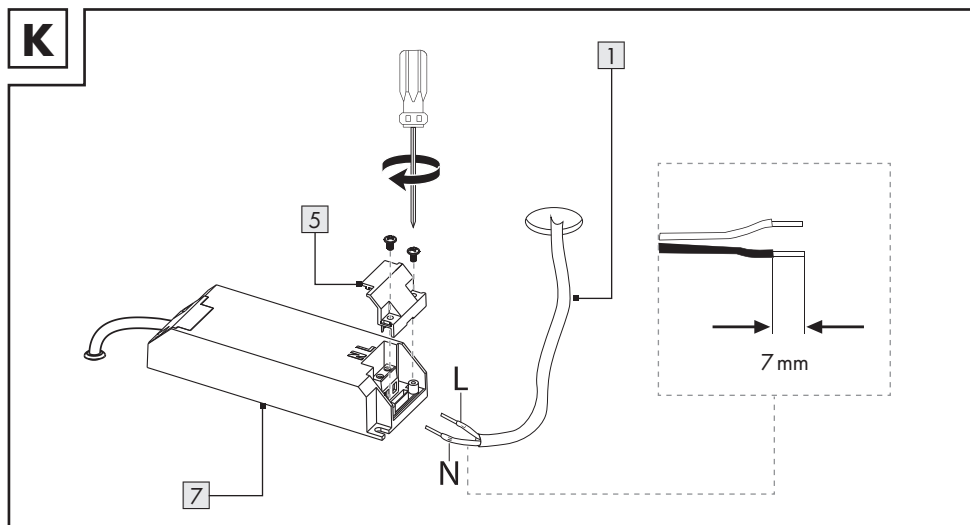

1. Sieťový kábel **1** zapojte do poháňača LED **7**. Vodiče zaistite pomocou svorky na odľahčenie napätia **5**.

Svorka svetidla:

L = vedenie pod napätím

N = nulový vodič

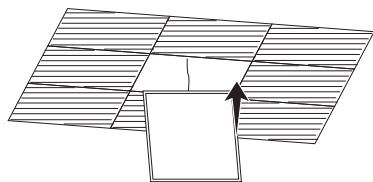
L**HG09368**

*

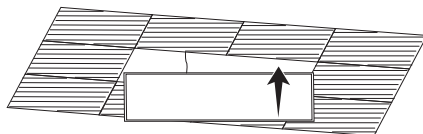
HG09369

*

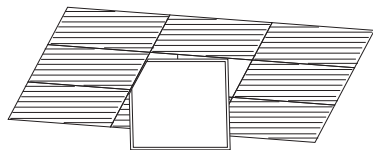
M**HG09368**

*

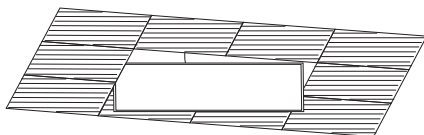
HG09369

*

2. Produkt zdvihnite ku kazetovému stropu (obr. L až O).

* = Strop

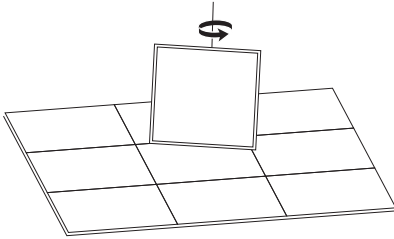
N**HG09368**

*

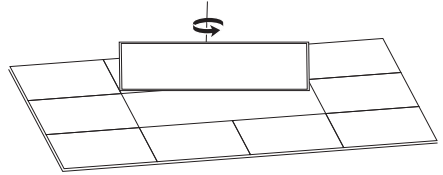
HG09369

*

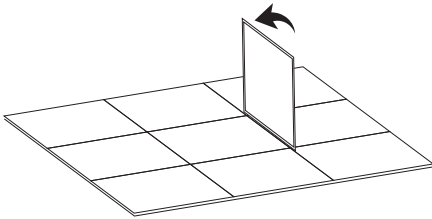
O**HG09368**

*

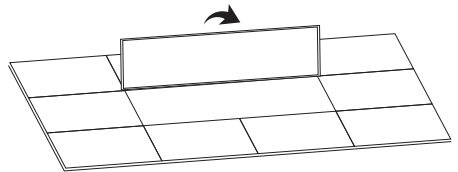
HG09369

*

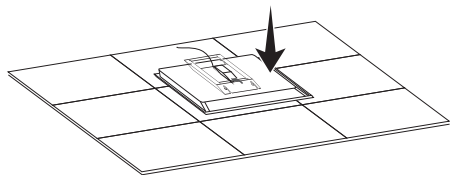
P**HG09368**

*

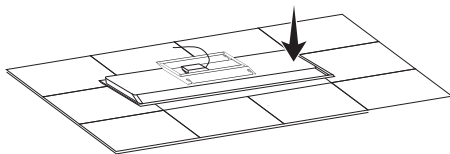
HG09369

*

3. Produkt otočte a umiestnite ho na vhodné miesto.

* = Strop

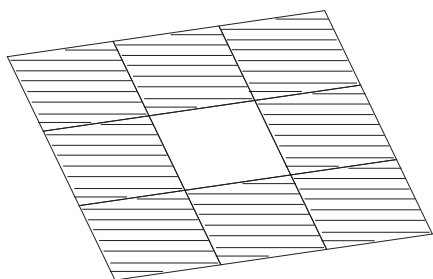
Q**HG09368**

*

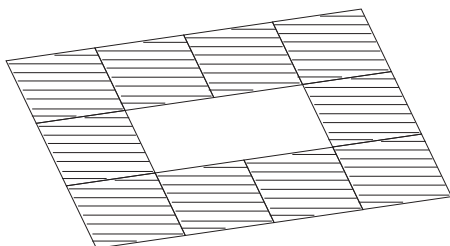
HG09369

*

4. Produkt na kazetovom strope zaistíte.

5. Zapnite istič v poistkovej skrinke (poloha I).

* = Strop

● Uvedenie do prevádzky (dial'kové ovládanie)

- Pred prvým použitím odstráňte izolačnú pásku z priehradky na batérie [15].

● Voliteľná montáž nástenného držiaka (dial'kové ovládanie)

- ① Existujú 2 možnosti pre montáž nástenného držiaka [12] pre dial'kové ovládanie [9].

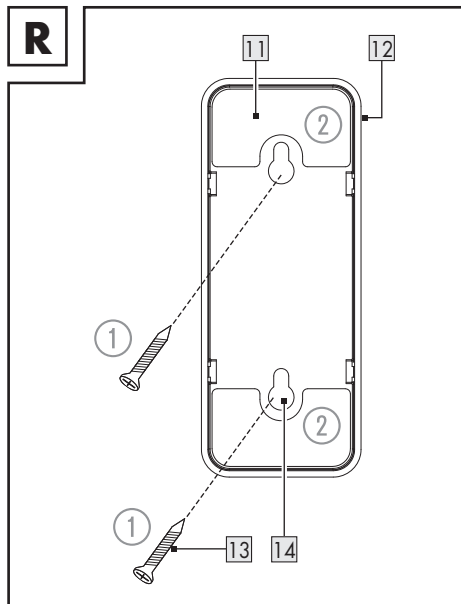

● Pomocou skrutiek

(Obr. Q ①)

⚠ VÝSTRAHA! Riziko úrazu elektrickým prúdom! Dávajte pozor na to, aby ste pri vŕtaní nezasiahli rúry alebo potrubia pod montážnu plochou. Použite detektor napätia/kovu.

1. Na označenie polôh otvorov na vŕtanie použite dodanú montážnu šablónu [20].
2. Označte na stene polohu 2 otvorov na vŕtanie.
3. Vyvŕtajte otvory.
Ø: pribl. 5 mm
Hĺbka: pribl. 24 mm
4. Vložte hmoždinky [13] do vyvŕtaných otvorov. Ak je to potrebné, použite kladivo.
5. Zaskrutkujte skrutku [13] do hmoždinky [13].
6. Zaveste nástenný držiak [12] na skrutky [13].

● Pomocou lepiacej pásky

(Obr. Q ②)

① Plocha musí byť čistá, odmastená a suchá. V opačnom prípade môže byť obmedzená lepiivosť obojstrannej lepiacej pásky [11].



1. Odstráňte ochrannú fóliu z lepiacich pásk [11].
2. Nalepte lepiace pásky [11] na zadnej strane nástenného držiaka [12].
3. Odstráňte ochrannú fóliu z lepiacich pásk [11].
4. Umiestnite nástenný držiak [12] na požadované miesto.

● Párovanie produktu a mobilného prístroja

❗ UPOZORNENIA:

- Nasledovné pokyny sa opierajú o aplikáciu iOS verzie 13.3 (ak nie je uvedené inak). Staršie verzie systému iOS môžu podliehať obmedzeniam funkcií.
- Verzia aplikácie pre Android funguje na tom istom princípe ako verzia pre iOS; môže prísť k rozdielom medzi obidvoma platformami, napríklad mierne odlišné symboly alebo povely na obrazovke.
- Aktualizácia firmvéru môže spôsobiť zmeny funkcií aplikácie.
- Aktuálny návod na používanie nájdete tu:
Záložka  **Ja**:
Ťuknite na **Návod na používanie**.

Príprava

- Nainštalujte si aplikáciu **Lidl Home** a pripravte Gateway (→ návod na používanie Gateway).
1. Zapnite vypínač.
Svietidlo pomaly bliká.
 2. Pripravená na párovanie.
 3. Otvorte aplikáciu **Lidl Home**.
 4. Záložka  **Doma**:
Ťuknite na  (pridať ďalšie prístroje).
 5. Zvoľte kategóriu: **Osvetlenie**
 6. Zvoľte:
Stropné LED svietidlo
– iOS: **Svetelný panel**
– Android: **Svetelný panel**

7. Zvoľte Gateway.

❗ Je potrebné iba vtedy, keď máte 2 alebo viaceré Gateway.

8. Postupujte podľa pokynov aplikácie.

9. Spojenie sa vytvára.

10. Pomenujte produkt:

Ťuknite na  a zadajte meno.

11. Ťuknite na miestnosť, aby sa stanovilo miesto produktu (zvolená miestnosť sa uloží).

❗ Ak má byť pripojený viac ako jeden produkt: Produkt môžete premenovať a zadať jeho polohu.

12. Ťuknite na **Hotovo**.

13. Párovanie ukončené.

14. Prejdite na obrazovku Domov:

Ťuknite na .

● Vytvoriť produktovú skupinu

1. Otvorte aplikáciu **Lidl Home**.

2. Záložka  **Doma**:

Ťuknite na jednu z pripojených LED žiaroviek.

3. Ťuknite na  (vpravo hore).

4. Ťuknite na **Vytvoriť skupinu**.

5. Zvoľte prístroje.

6. Ťuknite na **Uložiť**.



7. Zadajte názov skupiny.

8. Ťuknite na **Uložiť**.

● Odstrániť produktovú skupinu

1. Otvorte aplikáciu **Lidl Home**.
2. Záložka **Doma**:
Ťuknite na skupinu, ktorú chcete odstrániť.
3. Ťuknite na  (vpravo hore).
4. Ťuknite na **Zrušiť skupinu**.
5. Ťuknite na **Potvrdiť**.

● Párovanie diaľkového ovládania a mobilného prístroja

1. Uvoľnite skrutku a odstráňte kryt priehradky na batérie . Vytiahnite ochranný pásik z priehradky na batérie . Nasadíte kryt priehradky na batérie a zaistíte ho skrutkou.
2. Pripravená na párovanie.
3. Otvorte aplikáciu **Lidl Home**.

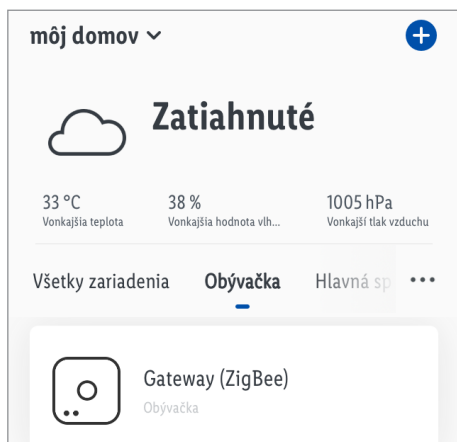

4. Záložka **Doma**:

Ťuknite na  (pridať ďalšie prístroje).

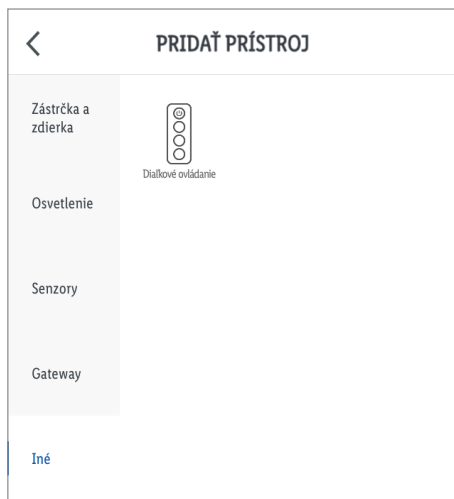

5. Zvoľte kategóriu: **Iné**
6. Zvoľte: Diaľkové ovládanie
 - iOS: **Diaľkové ovládanie**
 - Android: **Diaľkové ovládanie**

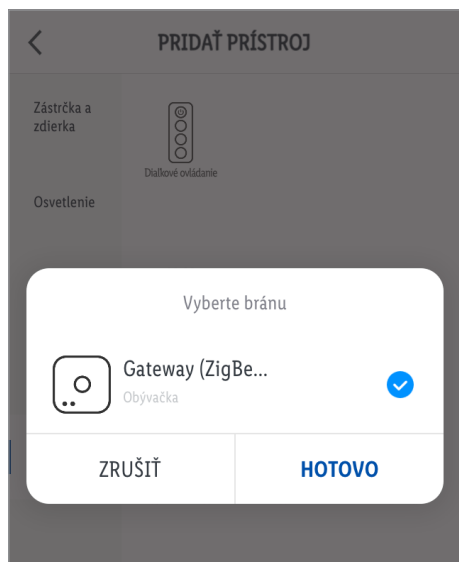



7. Zvoľte Gateway.

① Je potrebné iba vtedy, keď máte 2 alebo viaceré Gateway.

8. Postupujte podľa pokynov aplikácie.

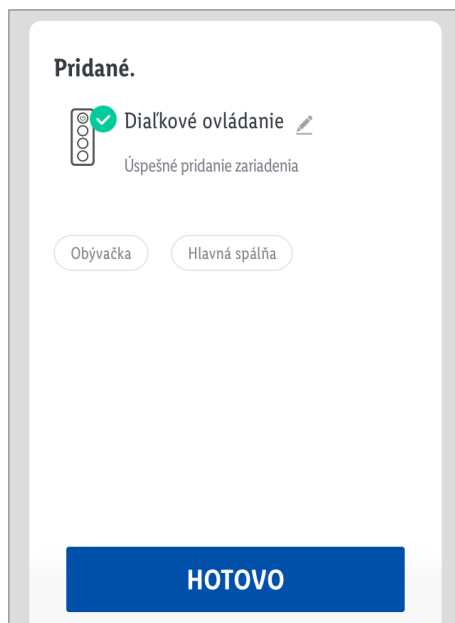
9. Spojenie vytvorené.



10. Pomenujte produkt: Ťknite na  a zadajte meno.

11. Ťknite na miestnosť, aby sa stanovilo miesto produktu (zvolená miestnosť sa uloží).

12. Ťknite na **HOTOVO**.

13. Párovanie ukončené.

14. Prejdite na obrazovku Domov:

Ťknite na .

● Produkt odpojte od mobilného prístroja

1. Otvorte aplikáciu **Lidl Home**.

2. Záložka  **Doma** :

Zvoľte:

- **Svetelný panel**

3. Ťuknite na  (vpravo hore).

4. Ťuknite na **Odstrániť prístroj** .

Zvoľte:

- **Odpojiť**

alebo

- **Odpojte a vymažte všetky údaje**

(→ „Rozšírené funkcie“)

5. Ťuknite na **Potvrdiť** .

● Zapnutie/vypnutie

■ Ťuknite na .

● Nastavenia

● Teplota farby / jas

Záložka **Biele** :

■ Hodnoty upravte pomocou 2 posuvných regulátorov.

 : Teplota farby
(teplá biela až studená biela)

 : Jas (1 až 100 %)

● Nastavenia farieb

Záložka **Farba** :

■ Hodnoty upravte pomocou 3 posuvných regulátorov.

 : Farebný odtieň







 : Jas (1 až 100 %)

 : Kontrast farby (0 až 100 %)

● Svetelné scenáre

Záložka **Scéna** :

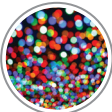
- Zvoľte jeden z prednastavených svetelných scenárov:

Názov	Nastavenie		
	Jas	Teplota	Farba
 Noc	nízka	teplá	-
 Čítanie	vysoká	neutrálna biela	-
 Práca	vysoká	studená	-
 Voľný čas	stredná	neutrálna biela	-
 Jemná	vysoká	-	zelená (pulzujúce svetlo)
 Farebná	vysoká	-	zmena farieb (blikajúce svetlo)
 Krásna	vysoká	-	zmena farieb (pulzujúce svetlo)

Upravte svetelné scenáre

1. Ťknite na jeden zo symbolov scény (napr.: ).
2. Ťknite na **Spravovať**.
3. Ťknite na fotografiu, aby ste ju nahradili inou.

Zvoľte:

- **Spraviť fotku**
(spraviť fotku)
- **Zvoliť zo zoznamu**
(vybrať z albumu)
alebo
- **Prerušiť**
(zrušiť výmenu fotky)

i Vyžaduje sa povolenie na prístup aplikácie k fotoaparátu a archívu fotiek.

4. **Názov scény**:

Pomenujte svetelný scenár.

5. Záložka **Farba scény**:

Ťknite na  a nastavte hodnoty pre každý posuvný regulátor.

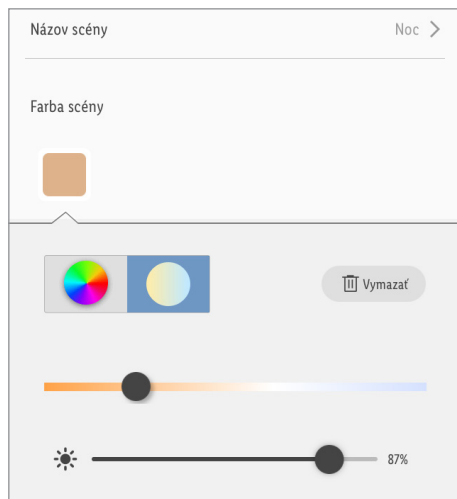

 = Farebné svetlo

 = Biele svetlo

 = Jas

 = Farebný kontrast (farebné svetlo)

6. Zvoľte **Režim farebného blikania**:

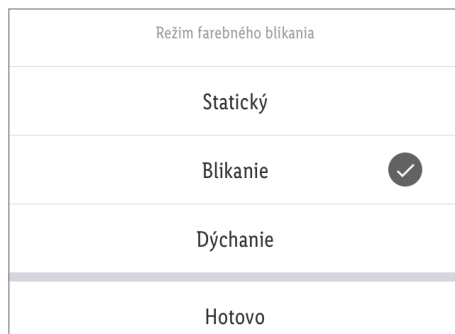

Statický = Statické svetlo

Blikanie = * Blikajúce svetlo

Dýchanie = * Pulzujúce svetlo

Hotovo = Potvrďte voľbu

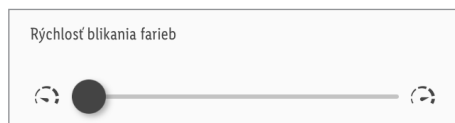

* **Rýchlosť blikania farieb**:

Rýchlosť blikania farieb nastavte pomocou posuvného regulátora.

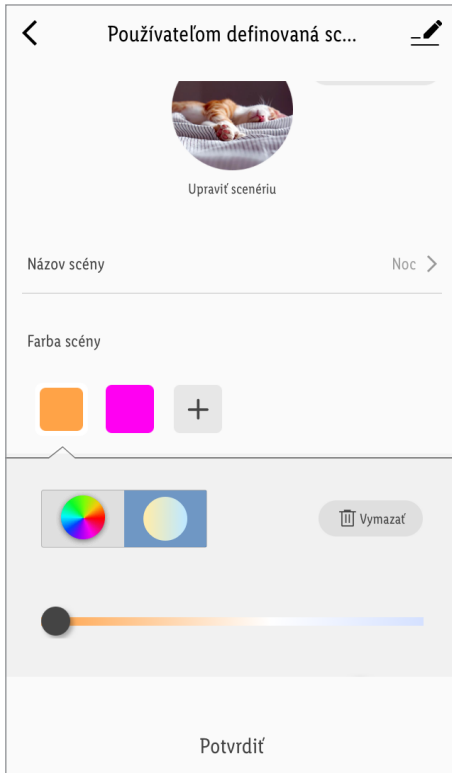

* **Farba scény :**

- Pridajte ďalšie farby:

Ťknite na **+**.

- Vymazať farby:

Ťknite na **■**.

Ťknite na **Vymazať**.

7. **Obnoviť stav :**

Obnovte nastavenia zvolených svetelných scénárov.

8. **Potvrdiť :**

Prevziať nastavenia.

● **Hudba**

Záložka **Hudba** :

1. Ťknite na **Hudba**. Nastavenie sa aktivuje.

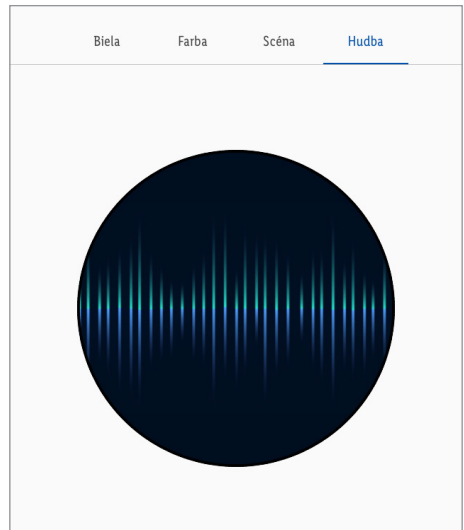

2. Produkt sa synchronizuje (cez mikrofón mobilného prístroja) s okolitou hudbou.

3. Odtieň a jas sa mení podľa zvukového signálu.

❗ Vyžaduje sa povolenie na prístup aplikácie k mikrofónu.

● **Nastavenia času**

● **Odpočítavanie**

❗ Automatické zapnutie/vypnutie produktu po skončení odpočítavania (táto funkcia je k dispozícii len pre samostatný produkt).

1. Ťuknite na **Zostávajúci čas**.
2. Nastavte **Hodina** (00 až 11) a **Minúta** (00 až 59).
3. Ťuknite na **Potvrdiť**.
4. Zostávajúci čas sa zobrazí vľavo dole.
5. Odpočítavanie ukončíte pred uplynutím:

Ťuknite na Zostávajúci čas.

Ťuknite na .

Odpočítavanie je deaktivované.

Ťuknite na **Potvrdiť**.

● **Harmonogram**

❗ Produkt sa automaticky zapne/vypne na základe používateľom definovaného harmonogramu.

1. Ťuknite na **Harmonogram**.
2. Ťuknite na **Pridať**.
3. Nastavte čas.
4. Voliteľné: Ťuknite na **Opakovať**.

Zvoľte deň(dni) v týždni.

✓ = zvolené dni v týždni

Stornujte voľbu: Znova ťuknite na deň v týždni.

Ukončený výber: Ťuknite na .

5. Ťuknite na **Upozornenie**.

Vaše poznámky pre tento harmonogram.

Ťuknite na **Uložiť**.

6. **Notifikácia**:

Ťuknite na , aby sa aktivovala funkcia.

7. Ťuknite na **Prepnúť**.

Zvoľte:

- **Zapnúť**

alebo

- **Vypnúť**

Ukončený výber:

- iOS:

Ťuknite na .

- Android:

Ťuknite na **Hotovo**.

8. Ťuknite na **Uložiť**.

Akcia bude pridaná do harmonogramu.

9. Deaktivujte akciu:

Ťuknite na .

10. Vymažte akciu:

- iOS:

Akciu presuňte prstom doľava.



- Android:

Ťuknite a držte.



Ťuknite na **Vymazať**.

11. V prípade potreby pridajte ďalšiu akciu.

● **Rozšírené funkcie**

1. Ťuknite na  (vpravo hore).
2. Ťuknite na .

Zvoľte:

- **Symbol** :
 - * **Spraviť fotku**
alebo
 - * **Zvoliť z albumu**
 - **Názov** :
Premenujte produkt.
 - **Miesto** :
Produktu priradiť miestnosť.
 - *  Vyžaduje sa povolenie na prístup aplikácie k fotoaparátu a archívu fotiek.
3. **Informácie o prístroji** :
Zadajte virtuálne ID a časové pásmo produktu.
 4. **Scenáre a automatizácia** :
Dbajte na smart funkcie/automatizáciu produktu.
 5. **Hlásenie offline** :
Ak je produkt v režime offline dlhšie ako 30 minút, pošle sa upozornenie.
 - Zapnúť hlásenie offline:
Ťuknite na .
 - Vypnúť hlásenie offline:
Ťuknite na .
 6. **Povoliť prístroj** :
Zdieľajte prístup k produktu s ostatnými členmi rodiny.

7. **Vytvoriť skupinu** :

Produkt pridajte k skupine, aby sa dali všetky produkty skupiny riadiť synchronne.

 = zvolené prístroje.

Ťuknite na **Potvrdiť** .

Nazvite skupinu.

Ťuknite na **Uložiť** .

Skupina sa zobrazí v aplikácii na obrazovke Domov.

8. **Otázky a odpovede** :

Prehľadávať často kladené otázky súvisiace s produktom.

9. **Skontrolovať aktualizáciu firmvéru** :

Údaj verzie firmvéru modulu ZigBee.

10. **Odstrániť prístroj** :

Zvoľte:

- **Odpojiť**
Produkt odstráňte z aplikácie. Údaje ostanú uložené v pamäti produktu.
Táto funkcia vráti produkt späť do režimu offline a spustí režim párovania.
Ak chcete odstrániť všetky údaje o produkte a z Cloudu, prečítajte si nasledujúci bod.
- **Odpojte a vymažte všetky údaje**
Vráťte sa na výrobné nastavenia.
Táto funkcia vymaže z produktu a Cloudu všetky údaje.

- ❗ Použite túto funkciu, ak chcete produkt niekomu posunúť, zlikvidovať alebo vrátiť výrobcovi.

Uistite sa, že boli z prístroja a Cloudu vymazané všetky údaje.

Postupujte podľa pokynov v aplikácii.

alebo

– **Prerušiť**

Prerušit odstránenie prístroja.

● Smernica o ochrane údajov

- Záložka  **Ja** :

Smernica o ochrane údajov :

Naša úplná smernica ochrany osobných údajov je k dispozícii tu.

● Ťuknite pre vykonanie / automatizáciu

Aplikácia ponúka možnosť zapojiť produkt spolu s inými prístrojmi **smart Home** do používateľom definovaných scenárov a automatických akcií.

1. Záložka  **Smart** :

2. Zvoľte:

– **Vykonať**

alebo

– **Automatizácia**

- ❗ **UPOZORNENIE:** Tieto funkcie sú podrobne popísané v návode na používanie zariadenia Gateway.

Záložka  **Ja** :

Ťuknite na **Návod na používanie**.

● Manuálne obnovenie stavu svetelného panelu/diaľkového ovládania (Reset)

● Svetelný panel

1. 3x zapnite a vypnite vypínač.

- ❗ **UPOZORNENIE:** Zapínajte pribl. 1 sekundu, potom vypínajte pribl. 3 sekundy.

2. Zapnite vypínač.

Svietidlo pomaly bliká = úspešný Reset

● Diaľkové ovládanie

1. Tlačidlá **10** a **18** podržte stlačené 5 s.

2. LED dióda bliká = resetovanie úspešné.





- ❗ Táto funkcia zresetuje len údaje, ktoré sa nachádzajú lokálne na produkte. Ak chcete vynulovať aj pamäť Cloud, vykonajte vynulovanie prostredníctvom aplikácie (pozri „Rozšírené funkcie“, **Odpojte a vymažte všetky údaje**).

- ❗ V prípade, že bol produkt predtým pripojený k diaľkovému ovládaniu (bez Gateway/aplikácie):

Odpojenie produktu = pozri „Odpojenie diaľkového ovládania a svetelného panelu (bez Gateway/aplikácie)“.

● Diaľkové ovládanie







● Funkcie tlačidiel



Tlačidlo	Funkcia
	<ul style="list-style-type: none">■ Zap.■ Prepnete teplotu farby:<ul style="list-style-type: none">- teplá biela- stredne teplá biela- stredne studená biela- studená biela
	■ Vyp.
	■ Znížiť jas
	■ Zvýšiť jas

● Pripojenie diaľkového ovládania k svetelnému panelu (bez Gateway/aplikácie)

❗ UPOZORNENIA:







- Ak ste už svetelný panel predtým párovali so zariadením Gateway, obnovte pôvodný stav svetelného panelu (pozri „Manuálne obnovenie nastavení (Reset“).
- Pomocou diaľkového ovládania môžete synchronne ovládať až 30 svetelných panelov.
- Jeden svetelný panel nemôžete párovať s viacerými diaľkovými ovládania.
- V každom kroku je možné párovať vždy len jeden svetelný panel. Opakujte kroky párovania pre všetky ostatné svetelné panely.



1. Vytiahnite ochranný pásik z priehradky na batérie .
2. Vypnite vypínač.
3. Inštalácia svetelného panelu .
4. Zapnite vypínač.
Svetelný panel  pomaly bliká.
5. Počkajte 3 minúty, kým nebude svetelný panel  svietiť trvalo.
6. Diaľkové ovládanie  držte blízko pri svetelnom paneli  (max. vzdialenosť: 1,5 m).

7. Tlačidlo  podržte stlačené 3 s.
LED dióda bliká.
8. Pri úspešnom párovaní svieti LED dióda pribl. 2 s.
Svetelný panel  3x zapulzuje.

● Pripojenie diaľkového ovládania k svetelnému panelu (cez Gateway/aplikáciu)

❗ **UPOZORNENIE:** K diaľkovému ovládaniu je možné priradiť len jednotlivé produkty.

1. Záložka  **Doma**:
Zvoľte **Diaľkové ovládanie**.
2. Zvoľte .
3. Postupujte podľa pokynov aplikácie. Potom držte stlačené tlačidlá   a  . LED dióda bliká. Ťknite na **Potvrdiť**.
4. **Vytvoriť skupinu**:
Produkty pridajte k skupine, aby sa dali všetky produkty skupiny ovládať synchronne pomocou diaľkového ovládania.

Zrušiť	Vyberte zariadenie	POTVRDIŤ
Zariadenia v rovnakej skupine možno ovládať naraz		
	biele môj domov	
	Atmosféra môj domov	

 = zvolené prístroje.

Ťknite na **Potvrdiť**.

Nazvite skupinu.

Ťknite na **Uložiť**.

5. Skupinu svietidiel je možné ovládať len pomocou diaľkového ovládania.

● Odpojenie diaľkového ovládania a svetelného panelu (bez Gateway/aplikácie)

1. Zapnite vypínač.
2. Diaľkové ovládanie [9] držte blízko pri svetelnom paneli [8] (max. vzdialenosť: 1,5 m).
3. Tlačidlo [10] podržte stlačené 3 s.
LED dióda bliká.
4. Pri úspešnom odpojení svietí LED dióda pribl. 2 s.
Svetelný panel [8] 3x zapulzuje.

● Nastavte/upravte scénu (pomocou diaľkového ovládania)

Tlačidlo [18] na diaľkovom ovládaní môžete naprogramovať tak, aby sa pri viacnásobnom stlačení tlačidla spúšťali scény.

1. Otvorte aplikáciu **Lidl Home**.

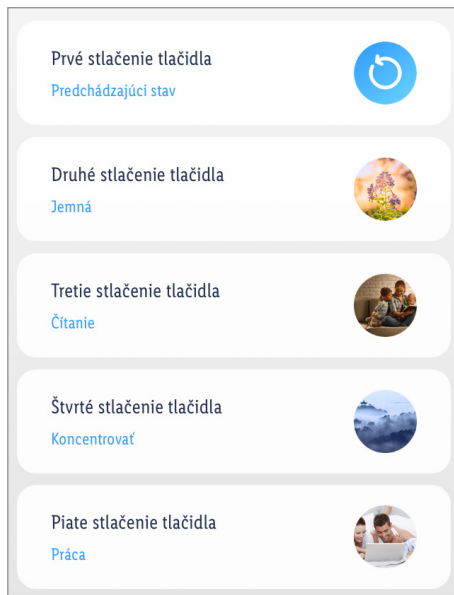

2. Záložka **Doma** :
Ťuknite na **Diaľkové ovládanie** .
3. Ťuknite na scénu, ktorú chcete upraviť (len pre 2. až 5. stlačenie tlačidla).
4. Po ukončení spracovania scény:
 - Ťuknite na **Uložiť** .
 - Ťuknite na .

● Čistenie a starostlivosť

⚠ VÝSTRAHA! Riziko úrazu elektrickým prúdom!

Počas čistenia alebo prevádzky sa elektrické časti produktu nesmú ponoriť do vody alebo iných tekutín. Produkt nekladajte pod tečúcu vodu.

- Produkt čistite mierne navlhčenou handrou.
- Nedovoľte vode alebo iným kvapalinám vniknúť do vnútra produktu.
- Nepoužívajte na čistenie abrazívne prostriedky, agresívne riedidlá alebo tvrdé kefy.
- Nechajte produkt vyschnúť.

● Čistenie (diaľkové ovládanie)

- Pred čistením: Vyberte batériu z priehradky na batérie [15].

● Skladovanie

- Produkt skladujte v pôvodnom obale, keď ho nepoužívate.
- Produkt skladujte na suchom a deťom neprístupnom mieste.

● Odstránenie porúch

Problém	Príčina	Riešenie
Produkt nie je ovládateľný.	Vzdialenosť medzi gateway a produktom je príliš veľká.	Prestavte Gateway.
	Steny alebo prekážky medzi gateway a produktom.	
	Vypnite vypínač.	Zapnite vypínač.

● Likvidácia

- ① Skôr ako produkt niekomu odovzdáte, zlikvidujete alebo vrátite výrobcovi, uistite sa, že boli vymazané všetky údaje z produktu aj Cloudu.

Postupujte pritom podľa nasledujúcej kapitoly:

„Rozšírené funkcie“, bod menu:

Odpojte a vymažte všetky údaje

Obal pozostáva z ekologických materiálov, ktoré môžete odovzdať na miestnych recyklačných zberných miestach.



Všímajte si prosím označenie obalových materiálov pre triedenie odpadu, sú označené skratkami (a) a číslami (b) s nasledujúcim významom: 1–7: Plasty / 20–22: Papier a kartón / 80–98: Spojené látky.



Výrobok a obalové materiály sú recyklovateľné, zlikvidujte ich oddelene pre lepšie spracovanie odpadu. Triman-Logo platí iba pre Francúzsko.



O možnostiach likvidácie opotrebovaného výrobku sa môžete informovať na Vašej obecnej alebo mestskej správe.



Ak výrobok doslúžil, v záujme ochrany životného prostredia ho neodhodte do domového odpadu, ale odovzdajte na odbornú likvidáciu. Informácie o zberných miestach a ich otváracích hodinách získate na Vašej príslušnej správe.

● Záruka

Tento výrobok bol dôkladne vyrobený podľa prísnych akostných smerníc a pred dodaním svedomito testovaný. V prípade nedostatkov tohto výrobku Vám prináležia zákonné práva voči predajcovi produktu. Tieto zákonné práva nie sú našou nižšie uvedenou zárukou obmedzené.

Na tento produkt poskytujeme 3-ročnú záruku od dátumu nákupu. Záručná doba začína plynúť dátumom kúpy. Starostlivo si prosím uschovajte originálny pokladničný lístok. Tento doklad je potrebný ako dôkaz o kúpe.

Ak sa v rámci 3 rokov od dátumu nákupu tohto výrobku vyskytne chyba materiálu alebo výrobná chyba, výrobok Vám bezplatne opravíme alebo vymeníme – podľa nášho výberu. Táto záruka zaniká, ak bol produkt poškodený, neodborne používaný alebo neodborne udržiavaný.

Poskytnutie záruky sa vzťahuje na chyby materiálu a výrobné chyby. Táto záruka sa nevzťahuje na časti produktu, ktoré sú vystavené normálnemu opotrebovaniu, a preto ich je možné považovať za opotrebovateľné diely (napr. batérie) alebo na poškodenia na rozbitných dieloch, napr. na spínači, akumulátorových batériách alebo častiach, ktoré sú zhotovené zo skla.

● Postup v prípade poškodenia v záruke

Pre zaručenie rýchleho spracovania Vašej požiadavky dodržte prosím nasledujúce pokyny:

Pre všetky otázky majte pripravený pokladničný doklad a číslo výrobku (IAN 399629_2110 / 399639_2110) ako dôkaz o kúpe.

Číslo výrobku nájdete na typovom štítku, gravúre, na prednej strane Vášho návodu (dole vľavo) alebo ako nálepku na zadnej alebo spodnej strane.

Ak sa vyskytnú funkčné poruchy alebo iné nedostatky, najskôr telefonicky alebo e-mailom kontaktujte následne uvedené servisné oddelenie.

Produkt označený ako defektný potom môžete s priloženým dokladom o kúpe (pokladničný lístok) a uvedením, v čom spočíva nedostatok a kedy sa vyskytol, bezplatne odoslať na Vám oznámenú adresu servisného pracoviska.

● Servis

 **Servis Slovensko**

Tel.: 0800 008158

E-pošta: owim@lidl.sk

● Zjednodušené EÚ vyhlásenie o zhode

My, OWIM GmbH & Co. KG, Stiftsbergstraße 1, 74167 Neckarsulm, NEMECKO, vyhlasujeme na vlastnú zodpovednosť, že produkt stropné LED svietidlo HG09368, HG09369 zodpovedá smerniciam EÚ 2014/53/EÚ, 2011/65/EÚ a 2009/125/ES.

Úplné znenie EÚ vyhlásenia o zhode nájdete na nasledujúcej internetovej adrese: www.owim.com



OWIM GmbH & Co. KG

Stiftsbergstraße 1
74167 Neckarsulm
GERMANY

Model No.: HG09368 / HG09369

Version: 07/2022

IAN 399629_2110

IAN 399639_2110

