



**PDF ONLINE**  
[parkside-diy.com](http://parkside-diy.com)

**OWIM GmbH & Co. KG**  
Stiftsbergstraße 1  
74167 Neckarsulm  
GERMANY

Model No.: HG14096  
Version: 12/2025



# /// PARKSIDE®



## 4V CORDLESS METAL DETECTOR PAMD 4 A1

(GB) (CY)

### 4V CORDLESS METAL DETECTOR

Operation and safety notes

(HU)

### 4 V AKKUS FÉMDETEKTOR

Kezelési és biztonsági utalások

(SI)

### 4 V AKUMULATORSKI DETEKTOR ZA KOVINE

Navodila za upravljanje in varnostna opozorila

(CZ)

### 4 V AKU DETEKTOR KOVŮ

Pokyny pro obsluhu a bezpečnostní pokyny

(SK)

### 4 V AKU DETEKTOR KOVOV

Pokyny pre obsluhu a bezpečnostné pokyny

(HR)

### 4 V AKU DETEKTOR METALA

Upute za posluživanje i za Vašu sigurnost

(RS)

### 4 V AKU DETEKTOR METALA

Napomene o upotrebi i bezbednosti

(MK)

### 4 V ДЕТЕКТОР ЗА МЕТАЛ НА БАТЕРИИ

Напомени за употребата и безбедноста

(AL)

### 4 V DETEKTOR METALI ME BATERI

Shënime lidhur me përdorimin dhe sigurinë

(RO)

### 4 V DETECTOR DE METALE, CU ACUMULATOR

Instrucțiuni de utilizare și de siguranță

(BG)

### 4 V АКУМУЛАТОРЕН ДЕТЕКТОР ЗА МЕТАЛ

Инструкции за обслужване и безопасност

(GR) (CY)

### 4 V ΕΠΑΝΑΦΟΡΤΙΖΟΜΕΝΟΣ ΑΝΙΧΝΕΥΤΗΣ ΜΕΤΑΛΛΩΝ

Υποδείξεις χειρισμού και ασφαλείας

(DE) (AT) (BE) (CH)

### 4 V AKKU-METALLDETEKTOR

Bedienungs- und Sicherheitshinweise

IAN 508113\_2507

(HU) (SI) (CZ) (HR)  
(RS) (BG) (GR) (CY)

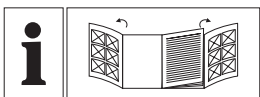

GB/CY			
Operation and safety notes	Page		5
HU			
Kezelési és biztonsági utalások	Oldal		20
SI			
Instructions d'utilisation et consignes de sécurité	Stran		35
CZ			
Pokyny pro obsluhu a bezpečnostní pokyny	Strana		52
SK			
Pokyny pre obsluhu a bezpečnostné pokyny	Strana		67
HR			
Upute za posluživanje i za Vašu sigurnost	Stranica		82
RS			
Napomene o upotrebi i bezbednosti	Strana		97
MK			
Напомени за употребата и безбедноста	Страница		114
AL			
Shënime lidhur me përdorimin dhe sigurinë	Faqja		130
RO			
Indicazioni per l'uso e per la sicurezza	Pagina		145
BG			
Инструкции за обслужване и безопасност	Страница		161
GR/CY			
Υποδείξεις χειρισμού και ασφαλείας	Σελίδα		180
DE/AT/BE/CH			
Bedienungs- und Sicherheitshinweise	Seite		197

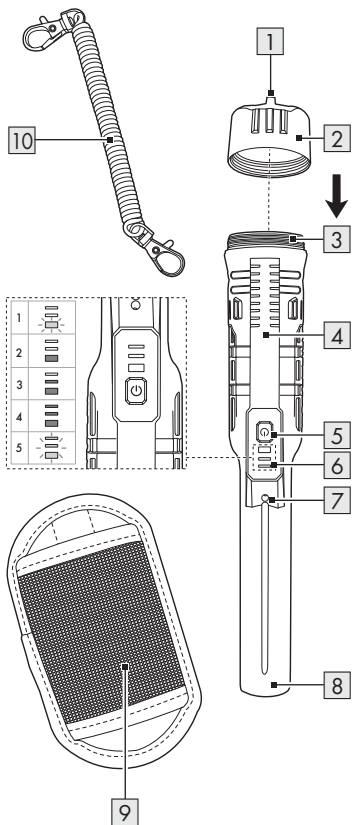
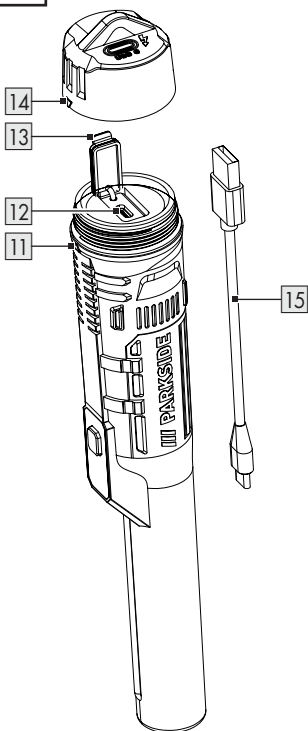
**A****B**





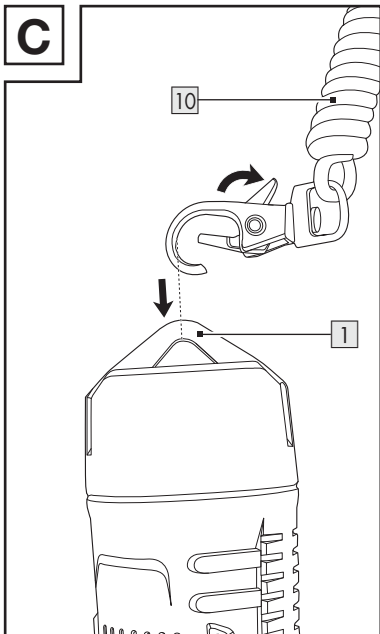
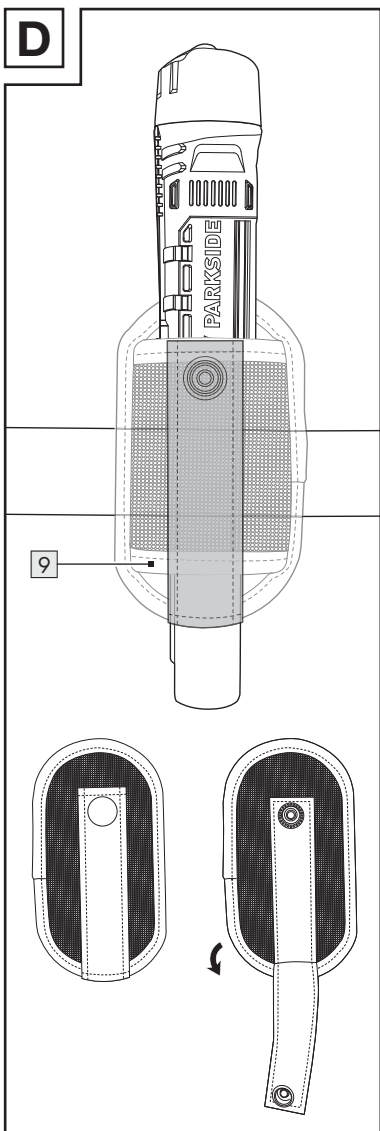









**C****D**

<b>List of pictograms used</b> . . . . .	Page	6
<b>Introduction</b> . . . . .	Page	7
Intended use . . . . .	Page	7
Scope of delivery . . . . .	Page	7
Parts list . . . . .	Page	8
Technical data . . . . .	Page	8
<b>General safety instructions</b> . . . . .	Page	8
Safety instructions for batteries/rechargeable batteries . . . . .	Page	10
<b>General information about using metal detectors</b> . . . . .	Page	11
<b>Before first use</b> . . . . .	Page	12
Unpacking the product . . . . .	Page	12
Charging the battery . . . . .	Page	12
<b>Operation</b> . . . . .	Page	13
Switching the product on . . . . .	Page	13
Switching the product off . . . . .	Page	13
Detecting metallic objects . . . . .	Page	14
Tips on measurement . . . . .	Page	14
Flashlight . . . . .	Page	15
Low battery . . . . .	Page	15
Automatic switch-off . . . . .	Page	15
Adjusting detection sensitivity/Calibrating the product . . . . .	Page	15
Lanyard . . . . .	Page	16
Belt pouch . . . . .	Page	16
<b>Cleaning and maintenance</b> . . . . .	Page	16
<b>Disposal</b> . . . . .	Page	16
<b>Warranty</b> . . . . .	Page	17
Warranty claim procedure . . . . .	Page	18
<b>Simplified EU declaration of conformity</b> . . . . .	Page	19
Service . . . . .	Page	19

## List of pictograms used

	Read the user manual.
	<b>DANGER!</b> – Designating a hazard with high risk, which will result in death or severe injury if not avoided (e.g. risk of suffocation)
	<b>WARNING!</b> – Designating a hazard with moderate risk, which can result in death or severe injury if not avoided (e.g. risk of electric shock)
	<b>CAUTION!</b> – Designating a hazard with low risk, which could result in minor or moderate injury if not avoided (e.g. risk of scalding)
	<b>NOTICE!</b> – Warns of possible damage to property/the product if not avoided (e.g. risk of short circuit)
	<b>INFO:</b> This symbol with the “Info” signal word offers additional useful information.
	USB port
	Wear safety gloves.
	Direct current/voltage
	CE mark indicates conformity with relevant EU directives applicable for this product.
	Safety information Instructions for use

# **4V CORDLESS METAL DETECTOR**

## **● Introduction**

We congratulate you on the purchase of your new product. You have chosen a high quality product. The instructions for use are part of the product. They contain important information concerning safety, use and disposal. Before using the product, please familiarise yourself with all of the safety information and instructions for use. Only use the product as described and for the specified applications. If you pass the product on to anyone else, please ensure that you also pass on all the documentation with it.

## **● Intended use**

- The product is intended to detect ferrous and non-ferrous metals.
- The use of metal detectors in connection with the search for historical objects, art, coins and archaeology is prohibited by law.
- The use and transport of unlicensed metal detectors to carry out any search in monuments or classified archaeological zones is also prohibited.
- Before using this product: Familiarise yourself with federal, regional and local regulations and laws.
- This product is only intended for private use, not for commercial purposes.
- The manufacturer accepts no liability for damages caused by improper use.

## **● Scope of delivery**

- 1 4V Cordless Metal Detector
- 1 USB type C cable
- 1 Lanyard
- 1 Belt pouch
- 1 User manual

## ● Parts list

Before reading, unfold the pages containing the illustrations and familiarise yourself with all functions of the product.

(Fig. A)

- 1 Hanger (for lanyard)
- 2 Water resistant cover
- 3 Water resistant rubber ring
- 4 Handle
- 5  button
- 6 LED bar (with 3 red LEDs)
- 7 Flashlight
- 8 Detection rod
- 9 Belt pouch
- 10 Lanyard
- 11 Arrow mark on detector
- 12 Charging port
- 13 Charging port rubber cover
- 14 Arrow mark on water resistant cover
- 15 USB type C cable

## ● Technical data

Voltage:	4 V 
Cell type:	18650
Ingress protection:	IP68
Detected metals:	Ferrous and non-ferrous metals
Operating temperature:	-10 °C to +50 °C



## General safety instructions

**BEFORE USING THE PRODUCT, FAMILIARISE YOURSELF WITH ALL OF THE SAFETY INFORMATION AND INSTRUCTIONS FOR USE! WHEN PASSING THIS PRODUCT ON TO OTHERS, ALSO INCLUDE ALL THE DOCUMENTS!**

In the case of damage resulting from non-compliance with these operating instructions the warranty claim becomes invalid! No liability is accepted for consequential damage! In the case of material damage or personal injury caused by incorrect handling or non-compliance with the safety instructions, no liability is accepted!

**⚠ DANGER! Risk of suffocation!**

Never leave children unsupervised with the packaging material.

The packaging material represents a danger of suffocation. Children frequently underestimate the dangers. Always keep children away from the packaging material.

- This product can be used by children aged from 8 years and above and persons with reduced physical, sensory or mental capabilities, or lack of experience and knowledge if they have been given supervision or instruction concerning use of the product in a safe way and understand the hazards involved.

Cleaning and user maintenance shall not be made by children without supervision. Children shall not play with the product.



### **Safety instructions for batteries/rechargeable batteries**

**⚠ DANGER TO LIFE!** Keep batteries/rechargeable batteries out of reach of children. If accidentally swallowed seek immediate medical attention.



### **DANGER OF EXPLOSION!**

Never recharge non-rechargeable batteries. Do not short-circuit batteries/rechargeable batteries and/or open them. Overheating, fire or bursting can be the result.

- Never throw batteries/rechargeable batteries into fire or water.
- Do not exert mechanical loads to batteries/rechargeable batteries.

### **Risk of leakage of batteries/rechargeable batteries**

- Avoid extreme environmental conditions and temperatures, which could affect batteries/rechargeable batteries, e.g. radiators/direct sunlight.
- If batteries/rechargeable batteries have leaked, avoid contact with skin, eyes and mucous membranes with the chemicals! Flush immediately the affected areas with fresh water and seek medical attention!



### **WEAR PROTECTIVE GLOVES!**

Leaked or damaged batteries/rechargeable batteries can cause burns on contact with the skin. Wear suitable protective gloves at all times if such an event occurs.

- This product has a built-in rechargeable battery which cannot be replaced by the user. The removal or replacement of the rechargeable battery may only be carried out by the manufacturer or his customer service or by a similarly qualified person in order

to avoid hazards. When disposing of the product, it should be noted that this product contains a rechargeable battery.

- Before cleaning: In order to minimise the risk of electric shock, remove charging cable from the product.
- Before charging: Allow the battery to cool down completely.
- Do not open the battery and avoid mechanical damage to the battery. There is a risk of a short circuit and vapours may leak out, causing irritation to the respiratory tract. Seek fresh air and medical assistance.

### **Risk of damage of the product**

- Only use the specified type of battery/rechargeable battery!
- Insert batteries/rechargeable batteries according to polarity marks (+) and (-) on the battery/rechargeable battery and the product.
- Use a dry lint-free cloth or cotton swab to clean the contacts on the battery/rechargeable battery and in the battery compartment before inserting!
- Remove exhausted batteries/rechargeable batteries from the product immediately.

### ● **General information about using metal detectors**

- On private property, you need to obtain approval from the owner.
- If you detect and dig up unexploded bombs or other explosives, stop digging immediately. Mark the area and contact the police or your local authorities. Wait at a safe distance until experts arrive at the scene and warn other passers-by about the imminent danger.  
Bombs or other explosives are sometimes not recognisable as such. In case of doubt, proceed as described above.

- We recommend contacting a responsible authority (e.g. local historic monuments protection authority) to obtain approval and a specific training about the legal requirements. If you damage or remove archaeological or historic artefacts, you can become criminally liable.
- Detecting metallic objects is allowed on many publicly accessible beaches without prior approval, unless the beach is a protected landscape or a classified archaeological zone. In certain countries or states, using metal detectors on beaches and dunes might be prohibited nonetheless. In case of doubt, contact your local authorities.
- Always leave the area unscathed and without any open holes.

## ● **Before first use**

### ● **Unpacking the product**

1. Take the product out of the packaging and remove all packaging materials and plastic wrappings.
2. Check to make sure that all listed parts are included (see “Scope of delivery”).
3. Check whether the product and all parts are in good condition, if any damage or defect is detected, do not use the product, but follow the procedure described in chapter “Warranty”.

### ● **Charging the battery**



Charging port located inside the water-resistant cover **2**. Open this water-resistant cover **2** to charge battery.

#### **i INFO:**

- The rechargeable battery is not replaceable. If you have any problems with the battery, contact the service Centre (see “Service”).
- The supply voltage/charging voltage must not be more than 5 V. The charging current must not be more than 1.7 A.
- The product cannot be used during the charging process.

- If not pressed the power button **5** for 10 minutes, the product will switch-off automatically.
1. Unscrew the water resistant cover **2**.
  2. Open the charging port rubber cover **13** by gentle pull.
  3. Connect the plug of USB type C cable **15** to the charging port **12**.
  4. Connect the USB type C cable **15** to a suitable USB port. The three red LEDs **6** light up in sequence to indicate that the battery is under charging.
  5. Once the battery is fully charged: All three red LEDs **6** stay on steadily. Remove the USB C cable **15** from the USB port.
  6. Remove the plug of the USB type C cable **15**.
  7. Close the charging port rubber cover **13**.
  8. Screw the water resistant cover **2** tightly until both arrow marks **14** are meeting each other. Do not over tighten. (see Fig. B)
- Over tighten will loosen or damage water resistant ring **3**. Then, the product will not be water/dust resistant anymore.

## ● Operation

### ● Switching the product on

- ① **INFO:** Never use the product without water resistant cover **2**.
- ① **INFO:** Keep the product away from metallic objects while switching it on. This is necessary so that the product can calibrate itself.





1. Press **5**.
  - The product calibrates itself for about 2 seconds. During this time, the LED bar **6** goes on and then off again. The product emits a single sound-and-vibration alert.
  - The flashlight **7** goes on.
2. The product is ready for use.
  - 1 LED **6** flashes every 3 seconds.

### ● Switching the product off

- Press and hold **5** for 2 seconds.
  - The product emits a sound-and-vibration alert twice.

## ● Detecting metallic objects

1. Switch the product on and wait until the product is ready for use (see “Switching the product on”).
2. Hold the product by the handle **4**.
3. Point the detection rod **8** in a direction where you expect to find metallic objects. The closer the detection rod is to metallic objects, the higher the frequency of LED and sound-and-vibration alerts:

Metallic objects in the detection area		
	1 LED <b>6</b> flashes every 3 seconds	
	Metallic objects:	none
	Alerts*:	none
	1 LED <b>6</b> on	
	Metallic objects:	in detection range
	Alerts*:	slow
	2 LEDs <b>6</b> on	
	Metallic objects:	getting closer
	Alerts*:	medium
	3 LEDs <b>6</b> on	
	Metallic objects:	close
	Alerts*:	frequent
	3 LEDs <b>6</b> flashing quickly	
	Metallic objects:	very close
	Alerts*:	continuous
* Sound-and-vibration alerts		

## ● Tips on measurement

- Incorrect measurements can occur depending on the nature of the examined wall. Therefore, check the position of a known metal beam or a known power line before every measurement. If these are not detected by the product, the substrate is not suitable for a search with this product.
- Metal objects can be located all the better the easier they can be magnetised. This means that iron is detected at a significantly greater distance than copper for example.

- Depending on the wall thickness and material, it is possible that the product may signal a finding, before it is over the material. In this case mark the start and end of the signalled area. The middle of the sought object lies in the middle between the two markings.
- Always guide the detection rod **8** in a straight line (left/right and up/down) across the surface.
- Repeat the process several times to ensure the detection accuracy.

## ● Flashlight

- When the product is switched on, press **5** to turn the flashlight **7** on or off.
  - Each time **5** is pressed, the product emits a sound-and-vibration alert.

## ● Low battery

- When the battery is running low, the flashlight **7** flashes quickly.
- The product emits a sound-and-vibration alert thrice.
- The product switches off automatically.

## ● Automatic switch-off

- The product switches off automatically if **5** is not pressed for 10 minutes.
- The flashlight **7** starts flashing slowly 1 minute before the product switches off automatically.
- Press **5** when the flashlight **7** is flashing if you want to continue using the product. If you do not press **5**, the product switches off after 1 minute.

## ● Adjusting detection sensibility/Calibrating the product

1. Make sure the product is switched off.
2. Press and hold **5** until the LED bar **6** flashes.
3. Short press **5** repeatedly to adjust the detection sensibility:
  - Level 1: 1 LED **6** flashes (low sensibility)
  - Level 2: 2 LEDs **6** flash (medium sensibility)
  - Level 3: 3 LEDs **6** flash (high sensibility)

4. Press and hold  **5** for 2 seconds or wait for 5 seconds without pressing the button to enter auto-calibration mode.
5. Auto-calibration takes approx. 2 seconds. After that, the product enters normal detection mode again.

## ● Lanyard

(Fig. C)

1. Attach the clip on one end of the lanyard **10** to the hanger **1**.
2. Attach the clip on the other end of the lanyard **10** to your belt loop, for example.

## ● Belt pouch

(Fig. D)

1. Fix the belt pouch **9** to your belt.
2. Insert the product into the belt pouch **9**.

## ● Cleaning and maintenance

 **NOTICE! Risk of property damage!**

- Do not allow water or other liquids to get inside the product.
- Do not use abrasive, aggressive cleaning materials or hard brushes for cleaning.
- Clean the product with a slightly damp cloth. For stubborn soiling, add a mild cleaning agent on the cloth.
- After cleaning: Allow the product to dry completely.

## ● Disposal

The packaging is made of environmentally friendly materials, which may be disposed of through your local recycling facilities.



Observe the marking of the packaging materials for waste separation, which are marked with abbreviations (a) and numbers (b) with following meaning: 1–7: plastics/20–22: paper and fibreboard/80–98: composite materials.



Contact your local refuse disposal authority for more details of how to dispose of your wornout product.



To help protect the environment, please dispose of the product properly when it has reached the end of its useful life and not in the household waste. Information on collection points and their opening hours can be obtained from your local authority.

Faulty or used batteries/rechargeable batteries must be recycled. Return the batteries/rechargeable batteries and the product to the available collection points.



### **Environmental damage through incorrect disposal of the batteries / rechargeable batteries!**

Remove the batteries / battery pack from the product before disposal.

Batteries / rechargeable batteries may not be disposed of with the usual domestic waste. They may contain toxic heavy metals and are subject to hazardous waste treatment rules and regulations. The chemical symbols for heavy metals are as follows: Cd = cadmium, Hg = mercury, Pb = lead. That is why you should dispose of used batteries / rechargeable batteries at a local collection point.

## ● **Warranty**

The product has been manufactured to strict quality guidelines and meticulously examined before delivery. In the event of material or manufacturing defects you have legal rights against the retailer of this product. Your legal rights are not limited in any way by our warranty detailed below.

The warranty for this product is 3 years from the date of purchase. The warranty period begins on the date of purchase. Keep the original sales receipt in a safe location as this document is required as proof of purchase.

Any damage or defects already present at the time of purchase must be reported without delay after unpacking the product.

Should the product show any fault in materials or manufacture within 3 years from the date of purchase, we will repair or replace it – at our choice – free of charge to you. The warranty period is not extended as a result of a claim being granted. This also applies to replaced and repaired parts.

This warranty becomes void if the product has been damaged, or used or maintained improperly.

The warranty covers material or manufacturing defects. This warranty does not cover product parts subject to normal wear and tear, thus considered consumables (e.g. batteries, tubes, cartridges), nor damage to fragile parts, e.g. switches or glass parts.

### ● **Warranty claim procedure**

So that your request can be processed quickly, please observe the following instructions:

For all inquiries, please have the receipt and item number (IAN 508113\_2507) ready as proof of purchase.

The article number can be taken from the identification label on the product, engraving on the product, the front cover of your manual (at the bottom left), or the sticker on the back or bottom of the product.

If malfunctions or other defects arise, first contact the service department indicated below by phone or email.

You can then send a product recorded as defective to the communicated service address postage-free, making sure to enclose proof of purchase (receipt) and information on the details of the defect and when it occurred.

You can download and view this and numerous other manuals at [parkside-diy.com](http://parkside-diy.com). This QR code takes you directly to [parkside-diy.com](http://parkside-diy.com). Choose your country and use the search screen to search for the operating instructions. Entering the item number (IAN) 508113\_2507 takes you to the operating instructions for your item.



## ● Simplified EU declaration of conformity

Hereby, OWIM GmbH & Co. KG, Stiftsbergstraße 1, 74167 Neckarsulm, GERMANY declares that the product 4V Cordless Metal Detector HG14096, is in compliance with Directive 2014/53/EU.

The full text of the EU declaration of conformity is available at the following internet address: [www.owim.com](http://www.owim.com)



## ● Service

### **(GB) Service Great Britain**

Tel.: 08000518970

Contact form on  
*[parkside-diy.com](http://parkside-diy.com)*

**IAN 508113\_2507**

### **(CY) Service Cyprus**

Tel.: 80094242

Contact form on  
*[parkside-diy.com](http://parkside-diy.com)*

**IAN 508113\_2507**



Serbian mark of conformity

<b>A használt piktogramok listája</b>	Oldal	21
<b>Bevezető</b>	Oldal	22
Rendeltetésszerű használat	Oldal	22
Szállítás terjedelme	Oldal	22
Alkatrészjegyzék	Oldal	23
Műszaki adatok	Oldal	23
<b>Általános biztonsági utasítások</b>	Oldal	23
Az elemekre/újratölthető elemekre vonatkozó biztonsági utasítások	Oldal	25
<b>Általános információk a fémdetektorok használatáról</b>	Oldal	26
<b>Az első használat előtt</b>	Oldal	27
A termék kicsomagolása	Oldal	27
Akkumulátor feltöltése	Oldal	27
<b>Működtetés</b>	Oldal	28
A termék bekapcsolása	Oldal	28
A termék kikapcsolása	Oldal	29
Fém tárgyak észlelése	Oldal	29
Tipppek a méréshez	Oldal	29
Zseblámpa	Oldal	30
Alacsony akkumulátor töltöttségi szint	Oldal	30
Automatikus kikapcsolás	Oldal	30
Észlelési érzékenység beállítása/ a termék kalibrálása	Oldal	31
Hordozópánt	Oldal	31
Övtáska	Oldal	31
<b>Tisztítás és karbantartás</b>	Oldal	31
<b>Mentesítés</b>	Oldal	32
<b>Garancia</b>	Oldal	33
Garanciális ügyek lebonyolítása	Oldal	33
<b>Egyszerűsített EU-megfelelőségi nyilatkozat</b>	Oldal	34
Szerviz	Oldal	34

## A használt piktogramok listája



Olvassa el a használati útmutatót!



**VESZÉLY!** – Olyan magas kockázatú veszélyre utal, amely súlyos sérülést vagy halált okoz, ha nem kerülik el (pl. fulladásveszély)



**FIGYELEM!**– Olyan közepes kockázatú veszélyre utal, amely halált vagy súlyos sérülést okozhat, ha nem kerülik el (pl. áramütés veszélye)



**VIGYÁZAT!** – Olyan alacsony kockázatú veszélyre utal, amely enyhe vagy közepes sérülést okozhat, ha nem kerülik el (pl. forrázás veszélye)



**MEGJEGYZÉS!** – Lehetséges anyagi károokra/a termék sérülésére figyelmeztet, ha nem kerülik el (pl. rövidzárlat veszélye).



**INFORMÁCIÓ:** Ez a szimbólum az „Infó” figyelmeztető szóval kiegészítő hasznos információkat ad.



USB port



Viseljen védőkesztyűt.



Egyenáram/feszültség



A CE jelölés azt jelzi, hogy a termék megfelel a rá vonatkozó EU irányelveknek.



Biztonsági információk  
Használati útmutató

## **4 V AKKUS FÉMDETEKTOR**

### **● Bevezető**

Gratulálunk új termékének vásárlása alkalmából. Ezzel a döntésével vállalatunk értékes terméke mellett döntött. A használati utasítás ezen termék része. A biztonságra, a használatára és a megsemmisítésre vonatkozó fontos tudnivalókat tartalmazza. A termék használata előtt ismerje meg az összes használati és biztonsági tudnivalót. A terméket csak a leírtak szerint és a megadott felhasználási területeken alkalmazza. A termék harmadik személy számára való továbbadása esetén kézbesítse vele annak a teljes dokumentációját is.

### **● Rendeltetészerű használat**

- A termék vastartalmú fémek és színesfémek kimutatására szolgál.
- A fémdetektorok használatát történelmi, művészeti tárgyak, érmék és régészeti leletek keresésével kapcsolatban törvény tiltja.
- Tilos továbbá engedély nélküli fémdetektorok használata és szállítása műemlékekben vagy minősített régészeti övezetekben végzett kutatásokhoz.
- A termék használata előtt: Ismerkedjen meg a szövetségi, regionális és helyi szabályozásokkal és törvényekkel.
- Ez a termék csak privát használatra, nem kereskedelmi célokra készült.
- A gyártó nem vállal felelősséget a rendellenes használatból okozott károkért.

### **● Szállítás terjedelme**

- 1 4 V Akkus fémdetektor
- 1 USB C típusú kábel
- 1 Hordozópánt
- 1 Övtáska
- 1 Használati útmutató

## ● Alkatrészjegyzék

Olvasás előtt hajtsa ki az ábrákat tartalmazó oldalt, és ismerkedjen meg a termék minden funkciójával.

(A ábra)

- 1 Akasztó (a hordozópánthoz)
- 2 Vízálló burkolat
- 3 Vízálló gumigyűrű
- 4 Fogantyú
- 5  gomb
- 6 LED sáv (3 piros LED-del)
- 7 Zseblámpa
- 8 Érzékelő rúd
- 9 Övtáska
- 10 Hordozópánt
- 11 Nyíl jelzés a detektoron
- 12 Töltőcsatlakozó
- 13 Töltőcsatlakozó gumi burkolat
- 14 Nyíl jelzés a vízálló burkolaton
- 15 USB C típusú kábel

## ● Műszaki adatok

Feszültség:	4 V 
Cellatípus:	18650
Külső behatásokkal szembeni védettség:	IP68
Észlelt fémek:	Vastartalmú fémek és színesfémek
Működési hőmérséklet:	-10 °C és +50 °C között



## Általános biztonsági utasítások

**A TERMÉK HASZNÁLATA ELŐTT ISMERJE MEG AZ ÖSSZES BIZTONSÁGI INFORMÁCIÓT ÉS HASZNÁLATI UTASÍTÁST! AMIKOR HARMADIK FÉLNEK ÁTADJA A TERMÉKET, ADJON ÁT VELE MINDEN HOZZÁ TARTOZÓ DOKUMENTUMOT!**

A jelen használati útmutatótól eltérő használatból eredő károsodások esetén a garanciaigény érvényét

veszíti! A következményes károkért nem vállalunk felelősséget! A nem megfelelő kezelés vagy a biztonsági utasítások be nem tartása által okozott anyagi kár vagy személyi sérülés esetén nem vállalunk felelősséget!

### **⚠ VESZÉLY!**

**Fulladásveszély!** Soha ne hagyja felügyelet nélkül a gyermekeket a csomagolóanyaggal. A csomagolóanyag fulladásveszélyt jelent. A gyermekek gyakran nem tudják kellően felmérni a veszélyeket. A gyermekeket mindig tartsa távol a csomagolóanyagtól.

- Ezt a terméket használhatják 8 éves vagy annál idősebb gyermekek, illetve csökkent fizikai, érzékszervi, vagy mentális képességekkel rendelkező, vagy kellő tudással és belátással nem rendelkező személyek is, ha a termék biztonságos használatával kapcsolatos útmutatásban vagy felügyeletben részesülnek, és értik a használat kockázatait.

A tisztítást és a felhasználói karbantartást gyermekek nem végezhetik felügyelet nélkül.

Gyerekek ne játszanak a termékkel.



**Az elemekre/  
újrátölthető elemekre  
vonatkozó biztonsági  
utasítások**

**⚠ ÉLETVESZÉLY!** Az elemeket/  
újrátölthető elemeket gyermekektől  
elzárva tartsa. Ha véletlenül  
lenyelték az elemeket, akkor  
azonnal orvoshoz kell fordulni.



**ROBBANÁSVESZÉLY!** Soha  
ne töltsé a nem tölthető  
elemet. Ne zárja rövidre  
az elemeket/újrátölthető  
elemeket, és ne nyissa fel  
őket. Túlmelegedés, tűz vagy  
égés fordulhat elő.

- Soha ne dobja az elemeket/  
újrátölthető elemeket tűzbe vagy  
vízbe.
- Ne fejtse ki mechanikai terhelést  
az elemekre/újrátölthető elemekre.

### **Az elemek/újrátölthető elemek szivárgásának veszélye.**

- Kerülje a szélsőséges környezeti  
feltételeket és hőmérsékleteket,  
amelyek negatívan befolyásolhatják  
az elemeket/újrátölthető elemeket,  
pl. radiátorok, közvetlen napfény.
- Ha az elemek/újrátölthető  
elemek szivárognak, ügyeljen  
arra, hogy a vegyszerek ne  
érintkezessenek bőrrel, szemmel  
és nyálkahártyával! Azonnal öblítse  
le az érintett területeket friss vízzel,  
és forduljon orvoshoz!



**VISELJEN  
VÉDŐKESZTYŰT!** A  
szivárgó vagy sérült elemek/  
újrátölthető elemek bőrrel  
érintkezve égési sérüléseket  
okozhatnak. Mindig viseljen  
megfelelő védőkesztyűt, ha  
ilyen előfordul.

- A termék beépített újratölthető akkumulátorral rendelkezik, amelyet a felhasználó nem tud kicserélni. A veszélyek elkerülése érdekében az újratölthető akkumulátor eltávolítását vagy cseréjét kizárólag a gyártó, az ügyfélszolgálat vagy hasonló képesítéssel rendelkező személy végezheti. A termék ártalmatlanításakor meg kell adni, hogy a termék újratölthető akkumulátort tartalmaz.
- Tisztítás előtt: Az áramütés kockázatának minimalizálása érdekében vegye ki a töltőkábelt a készülékből.
- Töltés előtt: Hagyja az akkumulátort teljesen lehűlni.
- Ne nyissa ki az akkumulátort, és mechanikusan ne rongálja meg az akkumulátort. Rövidzárlat veszélye áll fenn, és a gőz szivároghat, ami irritációt okozhat a légzőrendszerben. Menjen friss levegőre, és forduljon orvoshoz.

#### **A termék károsodásának kockázata**

- Csak a megadott típusú elemet/újratölthető elemet használja!
- Az elemeket/újratölthető elemeket az elemen/újratölthető elemen és a terméken található polaritásjelek (+) és (-) szerint helyezze be.
- Behelyezés előtt száraz, szőszmentes törlőkendővel vagy vattapamaccsal tisztítsa meg az elem/újratölthető elem és az elemtartó rekesz érintkezőit!
- Az elhasznált elemeket/újratölthető elemeket azonnal vegye ki a termékből.

#### **● Általános információk a fémdetektorok használatáról**

- Magántulajdon esetén a tulajdonos jóváhagyását kell kérnie.
- Ha fel nem robbant bombákat vagy más robbanóanyagokat észlel vagy ás ki, azonnal hagyja abba az ásást. Jelölje meg a területet, és lépjen kapcsolatba a rendőrséggel vagy a helyi hatóságokkal. Várjon biztonságos távolságban, amíg a szakértők megérkeznek a helyszínre, és figyelmeztetik a többi járókelőt a közvetlen veszélyre.

A bombákat vagy más robbanóanyagokat néha nem lehet felismerni. Kétség esetén a fent leírtak szerint járjon el.

- Javasoljuk, hogy lépjen kapcsolatba egy felelős hatósággal (pl. a helyi műemlékvédelmi hatósággal), hogy engedélyt kapjon, és speciális képzésben részesüljön a jogi követelményekről. Ha régészeti vagy történelmi tárgyakat rongál meg vagy távolít el, akkor büntetőjogi felelősségre vonhatóvá válik.
- A fémtárgyak felderítése számos nyilvános strandon előzetes jóváhagyás nélkül megengedett, kivéve, ha a strand védett táj vagy minősített régészeti zóna. Bizonyos országokban vagy államokban azonban tilos lehet fémdetektorokat használni a strandokon és dűnék területén. Kétség esetén forduljon a helyi hatóságokhoz.
- A területet mindig sértetlenül és nyitott lyukak nélkül hagyja ott.

## ● Az első használat előtt

### ● A termék kicsomagolása

1. Vegye ki a terméket a csomagolásból, és távolítson el minden csomagolóanyagot és műanyag csomagolást.
2. Ellenőrizze, hogy minden felsorolt alkatrész megvan-e (lásd a „Szállítási terjedelem” fejezetet).
3. Ellenőrizze, hogy a termék és az alkatrészek állapota megfelelő-e, ha bármilyen sérülést vagy hibát észlel, ne használja a terméket, hanem kövesse a „Garancia” fejezetben leírt eljárást.

### ● Akkumulátor feltöltése



A töltőcsatlakozó

**2** a vízálló burkolat belsejében található. Az akkumulátor töltéséhez nyissa fel a vízálló burkolatot **2**.

#### **i** INFORMÁCIÓ:

- Az újratölthető akkumulátor nem cserélhető. Ha bármilyen problémája van az akkumulátorral, forduljon a szervizközponthoz (lásd „Szerviz”).
- A tápfeszültség/töltőfeszültség legfeljebb 5 V lehet. A töltőáram legfeljebb 1,7 A lehet.

- A termék nem használható a töltési folyamat alatt.
  - Ha 10 percig nem nyomja meg a főkapcsoló gombot [5], a készülék automatikusan kikapcsol.
1. Csavarja le a vízálló burkolatot [2].
  2. Óvatosan húzza ki a töltőcsatlakozó gumi fedelét [13].
  3. Csatlakoztassa a C típusú USB kábel [15] csatlakozóját a töltőcsatlakozóhoz [12].
  4. Csatlakoztassa a C típusú USB kábelt [15] egy megfelelő USB porthoz. A három piros LED [6] egymás után világít, ami azt jelzi, hogy az akkumulátor töltés alatt van.
  5. Amikor az akkumulátor teljesen feltöltődött: Mindhárom piros LED [6] folyamatosan világít. Húzza ki az USB C kábelt [15] az USB csatlakozóból.
  6. Húzza ki a C típusú USB kábel csatlakozódugóját [15].
  7. Zárja le a töltőcsatlakozó gumi burkolatát [13].
  8. Csavarja szorosan a vízálló burkolatot [2], amíg mindkét nyíljel [14] nem találkozik egymással. Ne húzza túl. (Lásd: B ábra)
- A túlhúzás miatt a vízálló gyűrű [3] meglazulhat vagy megrongálódhat. Ezután a termék nem lesz többé víz- és porálló.

## ● Működtetés

### ● A termék bekapcsolása





- ① **INFORMÁCIÓ:** Soha ne használja a terméket a vízálló burkolat nélkül [2].
  - ① **INFORMÁCIÓ:** A készülék bekapcsolása közben tartsa távol a fémtárgyakat a készüléktől. Erre azért van szükség, hogy a termék kalibrálni tudja magát.
1. Nyomja meg a  [5] gombot.
    - A termék körülbelül 2 másodpercig kalibrálja magát. Ez idő alatt a LED sáv [6] bekapcsol, majd ismét kikapcsol. A készülék egyetlen hangjelzéssel és rezgéssel riaszt.
    - A zseblámpa [7] világítani kezd.
  2. A termék használatra készen áll.
    - 1 LED [6] 3 másodpercenként villog.

## ● A termék kikapcsolása

- Nyomja meg, és 2 másodpercig tartsa lenyomva a  gombot **5**.
  - A készülék kétszer hangjelzéssel és rezgéssel riaszt.

## ● Fémtárgyak észlelése

1. Kapcsolja be a készüléket, és várja meg, amíg a készülék használatra kész (lásd „A készülék bekapcsolása” fejezetet).
2. A terméket a fogantyúnál **4** fogva tartsa.
3. Az érzékelő rudat **8** olyan irányba irányítsa, ahol vélhetően fémtárgyakat talál. Minél közelebb van az érzékelő rúd a fémtárgyhoz, annál nagyobb a LED és a hang- és rezgésriasztások frekvenciája:

Fémes tárgyak az érzékelési területen		
	1 LED <b>6</b>	
	3 másodpercenként villog	
	Fémtárgyak:	nincs
	Riasztások*:	nincs
	1 LED <b>6</b> világít	
	Fémtárgyak:	az érzékelési tartományban
	Riasztások*:	lassú
	2 LED <b>6</b> világít	
	Fémtárgyak:	egyre közelebb
	Riasztások*:	közepes
	3 LED <b>6</b> világít	
	Fémtárgyak:	közel
	Riasztások*:	gyakori
	3 LED <b>6</b> gyorsan villog	
	Fémtárgyak:	nagyon közel
	Riasztások*:	folyamatos
* Hang- és rezgésriasztás		

## ● Tippek a méréshez

- A vizsgált fal jellegétől függően a mérések helytelenek lehetnek. Ezért minden mérés előtt ellenőrizze egy ismert fém rúd vagy egy ismert elektromos vezeték helyzetét. Ha ezeket a termék nem észleli, a talaj nem alkalmas a termékkel való keresésre.

- A fémtárgyak helyzete annál jobban meghatározható, minél könnyebben mágnesezhetőek. Ez azt jelenti, hogy a vas lényegesen nagyobb távolságban érzékelhető, mint például a réz.
- A fal vastagságától és anyagától függően előfordulhat, hogy a termék találatot jelezhet, mielőtt az anyag felett lenne. Ebben az esetben jelölje meg a jelzett terület kezdetét és végét. A keresett tárgy közepe a két jelzés között helyezkedik el.
- Az érzékelő rudat **8** mindig egyenes vonalban vezesse (bal/ jobb és fel/le) a felületen.
- Ismételje meg a folyamatot többször, hogy az észlelési pontosság biztos legyen.

## ● Zseblámpa

- Ha a készülék be van kapcsolva, nyomja meg a **5** gombot a zseblámpa **7** be- vagy kikapcsolásához.
  - A **5** minden megnyomásakor a készülék hang- és rezgésriasztást ad ki.







## ● Alacsony akkumulátor töltöttségi szint

- Ha az akkumulátor lemerülőben van, a zseblámpa **7** gyorsan villog.
- A készülék háromszor ad ki hang- és rezgésriasztást.
- A termék automatikusan kikapcsol.

## ● Automatikus kikapcsolás



- A készülék automatikusan kikapcsol, ha a **5** gombot 10 percig nem nyomja meg.
- A zseblámpa **7** 1 perccel a készülék automatikus kikapcsolása előtt lassan villogni kezd.
- Nyomja meg a **5** gombot, amikor a zseblámpa **7** villog, ha folytatni akarja a készülék használatát. Ha nem nyomja meg a **5** gombot, a készülék 1 perc elteltével kikapcsol.

## ● Észlelési érzékenység beállítása/ a termék kalibrálása

1. Győződjön meg arról, hogy termék be van kapcsolva.
2. Tartsa lenyomva a  **5** gombot, amíg a LED sáv  villogni nem kezd.
3. Ismételten nyomja meg röviden a  **5** gombot az érzékelési érzékenység beállításához:
  - 1. szint: 1 LED  villog (alacsony érzékenység)
  - 2. szint: 2 LED  villog (közepes érzékenység)
  - 3. szint: 3 LED  villog (nagyfokú érzékenység)
4. Az automatikus kalibrálási üzemmódba való belépéshez nyomja meg és tartsa lenyomva a  **5** gombot 2 másodpercig, vagy várjon 5 másodpercet a gomb megnyomása nélkül.
5. Az automatikus kalibrálás kb. 2 másodpercig tart. Ezután a készülék ismét normál érzékelési módba lép.



## ● Hordozópánt

(C ábra)

1. Rögzítse a kapcsot a hordozópánt egyik végén  az akasztóra .
2. Rögzítse például a hordozópánt másik végén lévő kapcsot  az öv hurokra.

## ● Övtáska

(D ábra)

1. Rögzítse az övtáskát  az övhöz.
2. Helyezze a terméket az övtáskába .

## ● Tisztítás és karbantartás

 **MEGJEGYZÉS! Vagyon kár veszélye!**

- Ne engedje, hogy víz vagy más folyadék kerüljön a termék belsejébe.
- A termék tisztításához ne használjon súroló hatású, agresszív tisztítószereket vagy kemény keféket.
- Enyhén nedves ruhával végezze el a termék tisztítását. A makacs szennyeződések eltávolításához tegyen kímélő tisztítószert a törülőkendőre.
- Tisztítás után: Hagyja a terméket teljesen megszáradni.

## ● Mentesítés

A csomagolás környezetbarát anyagokból készült, amelyeket a helyi újrahasznosító helyeken adhat le ártalmatlanítás céljából.



A hulladék elkülönítéséhez vegye figyelembe a csomagolóanyagon található jelzéseket. Ezek rövidítéseket (a) és számokat (b) tartalmaznak a következő jelentéssel: 1–7: műanyagok / 20–22: papír és karton / 80–98: kötőanyagok.



A kiszolgált termék megsemmisítési lehetőségeiről lakóhelye illetékes önkormányzatánál tájékozódhat.



A környezete érdekében, ne dobja a kiszolgált terméket a háztartási szemétbe, hanem adja le szakszerű ártalmatlanításra. A gyűjtőhelyekről és azok nyitvatartási idejéről az illetékes önkormányzatnál tájékozódhat.

A hibás vagy elhasznált elemeket / akkukat újra kell hasznosítani. Szolgáltassa vissza az elemeket / akkukat és / vagy a terméket az ajánlott gyűjtőállomásokon keresztül.



**Környezeti károk az elemek / akkuk hibás megsemmisítése következtében!**

A megsemmisítés előtt vegye ki az elemeket / az akkumulátorcsomagot a termékből.

Az elemeket / akkukat nem szabad a háztartási szemétbe dobni. Mérgező hatású nehézfémeket tartalmazhatnak és ezért különleges kezelést igénylő hulladéknak számítanak. A nehézfémek vegyjelei a következők: Cd = kadmium, Hg = higany, Pb = ólom. Ezért az elhasznált elemeket / akkukat egy közösségi gyűjtőhelyen adja le.

## ● **Garancia**

A terméket gondosan, szigorú minőségi előírások betartásával gyártottuk, és a szállítás előtt gondosan ellenőriztük. Anyag- vagy gyártási hibák esetén a termék eladójával szemben törvényes jogok illetik meg. Az Ön törvényes jogait az általunk alább meghatározott garancia semmilyen módon nem korlátozza.

Erre a termékre 3 év garanciát adunk a vásárlás dátumától számítva. A garancia idő a vásárlás dátumával kezdődik. Biztonságos helyen őrizze meg az eredeti vásárlói bizonylatot, mert ez a dokumentum szükséges a vásárlás bizonyításához.

A vásárláskor fennálló károkat és hiányosságokat a termék kicsomagolása után haladéktalanul jelezze.

Ha ezen a terméken a vásárlástól számított 3 éven belül anyag- vagy gyártási hibát észlel, választásunk szerint ingyenesen megjavítjuk vagy kicseréljük a terméket. A garancia idő nem hosszabbodik meg a helyette nyújtott szavatossági igény által. Ez a kicserélt vagy javított alkatrészekre is érvényes.

A garancia megszűnik, ha a terméket megrongálták, ill. nem szakszerűen kezelték vagy végezték a karbantartást.

A garancia az anyag- és gyártási hibákra vonatkozik. Ez a garancia nem terjed ki azokra a termékalkatrészekre, amelyek normál kopásnak vannak kitéve, és ezért gyorsan kopó alkatrésznek minősülnek (pl. elemekre, tömlőkre, tintapatronokra), illetve a törékeny alkatrészek sérülésére, pl. kapcsolókra vagy üveg alkatrészekre.

## ● **Garanciális ügyek lebonyolítása**

Megkeresése gyors feldolgozásához kérjük, kövesse az alábbi utasításokat:

Megkeresés esetén kérjük, mindig készítse elő a pénztárblokkot és a termékszámot (IAN 508113\_2507) a vásárlás igazolására.

A termékszámot kérjük, olvassa le a típustábláról, a terméken elhelyezett gravírozásból, az útmutató címlapjáról (alul a bal oldalon), vagy a termék hátsó vagy alsó oldalán található matricáról.

Működési hiba vagy egyéb hiányosság fellépése esetén először vegye fel a kapcsolatot a következőkben felsorolt szervizek valamelyikével telefonon, vagy e-mailen.

A hibásnak ítélt terméket a pénztárblokk és a hiba leírásának és keletkezési idejének megjelölésével, díjmentesen küldheti el az Ön számára kijelölt szerviz címére.

A parkside-diy.com oldalon ezt és számos további kézikönyvet tud megtekinteni és letölteni. Ezzel a QR-kóddal közvetlenül a parkside-diy.com oldalra jut. Válassza ki az országot, és a keresőfelületen keresse meg a használati útmutatókat. A termékszám (IAN) 508113\_2507 beírásával juthat el az Ön termékének használati útmutatójához.



## ● Egyszerűsített EU- megfelelőségi nyilatkozat

Ezáltal az OWIM GmbH & Co. KG, Stiftsbergstraße 1, 74167 Neckarsulm, GERMANY kijelenti, hogy a 4 V Akkus fémdetektor HG14096 termék megfelel a 2014/53/EU irányelveknek.

Az EU megfelelelőségi nyilatkozat teljes szövege elérhető a következő webhelyen: [www.owim.com](http://www.owim.com)



## ● Szerviz

### Szerviz Magyarország

Tel.: 0680021647

A formanyomtatvány itt elérhető:  
[parkside-diy.com](http://parkside-diy.com)

**IAN 508113\_2507**



Szerb megfelelelőségi jel

<b>Seznam uporabljenih piktogramov</b>	Stran 36
<b>Uvod</b>	Stran 37
Predvidena uporaba	Stran 37
Obseg dobave	Stran 37
Seznam delov	Stran 38
Tehnični podatki	Stran 38
<b>Splošna varnostna navodila</b>	Stran 38
Varnostna navodila za baterije/polnilne baterije	Stran 40
<b>Splošne informacije o uporabi detektorjev kovin</b>	Stran 41
<b>Pred prvo uporabo</b>	Stran 42
Razpakiranje izdelka	Stran 42
Polnjenje baterije	Stran 42
<b>Delovanje</b>	Stran 43
Vklop izdelka	Stran 43
Izklop izdelka	Stran 43
Odkrivanje kovinskih predmetov	Stran 43
Nasveti za merjenje	Stran 44
Svetilka	Stran 45
Nizko stanje baterije	Stran 45
Samodejni izklop	Stran 45
Nastavitev občutljivosti zaznavanja/kalibriranje izdelka	Stran 45
Ovratni trak	Stran 45
Torbica za pas	Stran 46
<b>Čiščenje in vzdrževanje</b>	Stran 46
<b>Odstranjevanje</b>	Stran 46
<b>Garancija</b>	Stran 47
Postopek pri uveljavljanju garancije	Stran 47
<b>Poenostavljena izjava EU o skladnosti</b>	Stran 48
Servis	Stran 48
<b>Garancijski list</b>	Stran 49

## Seznam uporabljenih piktogramov



Preberite uporabniški priročnik.



**NEVARNOST!** – Označuje nevarnost z velikim tveganjem, zaradi katere bo prišlo do smrti ali resne poškodbe, če se ji ne boste izognili (npr. nevarnost zadušitve)



**OPOZORILO!** – Označuje nevarnost z zmernim tveganjem, zaradi katere lahko pride do smrti ali resne poškodbe, če se ji ne boste izognili (npr. tveganje za električni udar)



**POZOR!** – Označuje nevarnost z majhnim tveganjem, zaradi katere bi lahko prišlo do manjše ali zmerne poškodbe, če se ji ne boste izognili (npr. nevarnost opekline)



**OPOMBA!** – Opozarja na morebitno materialno škodo/poškodbe izdelka, če se ji ne boste izognili (npr. nevarnost kratkega stika)



**INFORMACIJE:** Ta simbol v kombinaciji s signalno besedo »Informacije« zagotavlja dodatne uporabne informacije.



Vrata USB



Uporabljajte zaščitne rokavice



Enosmerni tok/napetost



Oznaka CE označuje skladnost z veljavnimi direktivami EU, ki veljajo za ta izdelek.



Varnostne informacije  
Navodila za uporabo

## **4 V AKUMULATORSKI DETEKTOR ZA KOVINE**

### **● Uvod**

Iskrene čestitke ob nakupu vašega novega izdelka. Odločili ste se za zelo kakovosten izdelek. To navodilo za uporabo je sestavni del tega izdelka. Vsebuje pomembna navodila za varnost, uporabo in odstranitev. Preden začnete izdelek uporabljati, se seznanite z vsemi navodili za uporabo in varnostnimi napotki. Izdelek uporabljajte samo tako, kot je opisano, in samo za navedena področja uporabe. Če izdelek odstopite novemu lastniku, mu zraven izročite tudi vse dokumente.

### **● Predvidena uporaba**

- Izdelek je namenjen za odkrivanje železnih in neželeznih kovin.
- Uporaba detektorjev kovin v povezavi z iskanjem zgodovinskih predmetov, umetnin, kovancev in arheoloških najdb je zakonsko prepovedana.
- Uporaba in prevoz detektorjev kovin brez licence za iskanje v spomenikih ali skrivnih arheoloških območjih je prav tako prepovedana.
- Pred uporabo izdelka: Seznanite se z zveznimi, regionalnimi in lokalnimi predpisi in zakoni.
- Izdelek je namenjen samo za zasebno uporabo in ne za komercialne namene.
- Proizvajalec ne sprejema nikakršne odgovornosti za poškodbe, ki so posledica neprimerne uporabe.

### **● Obseg dobave**

- 1 4 V Akumulatorski detektor za kovine
- 1 Kabel USB tipa C
- 1 Ovratni trak
- 1 Torbica za pas
- 1 Uporabniški priročnik

## ● Seznam delov

Pred branjem razgrnite stran z ilustracijami in se seznanite z vsemi funkcijami izdelka.

(Sl. A)

- 1 Obešalnik (za ovratni trak)
- 2 Vodoodporna prevleka
- 3 Vodoodporen gumijast obroč
- 4 Ročaj
- 5  gumb
- 6 LED-stolpec (s 3 rdečimi LED-diodami)
- 7 Svetilka
- 8 Palica za zaznavanje
- 9 Torbica za pas
- 10 Ovratni trak
- 11 Puščica na detektorju
- 12 Vrata za polnjenje
- 13 Gumijasti pokrov za polnilni priključek
- 14 Puščica na vodoodporni prevleki
- 15 Kabel USB tipa C

## ● Tehnični podatki

Napetost:	4 V 
Tip celice:	18650
Zaščita pred vdorom:	IP68
Zaznane kovine:	Železne in neželezne kovine
Temperatura delovanja:	-10 °C do +50 °C



## Splošna varnostna navodila

**PRED UPORABO IZDELKA SE SEZNANITE Z VSEMI VARNOSTNIMI INFORMACIJAMI IN NAVODILI ZA UPORABO! ČE IZDELEK IZROČITE TRETJI OSEBI, PRILOŽITE TUDI VSO DOKUMENTACIJO!**

V primeru poškodb, ki so posledica neupoštevanja teh navodil za uporabo, je jamstveni zahtevek neveljaven! Za posledične poškodbe ne prevzemamo

nikakršne odgovornosti! V primeru materialne škode ali telesnih poškodb, ki so posledica nepravilnega ravnanja oziroma neupoštevanja varnostnih navodil, ne sprejemamo nobene odgovornosti!

## **⚠ NEVARNOST!**

### **Nevarnost**

**zadužitve!** Otrok v bližini embalažnega materiala nikoli ne pustite brez nadzora. Embalažni material predstavlja nevarnost zadužitve. Otroci pogosto podcenjujejo nevarnosti. Otroci naj se ne približujejo embalažnemu materialu.

- Ta izdelek lahko uporabljajo otroci, stari 8 let in več, ter osebe z zmanjšanimi fizičnimi, senzoričnimi ali duševnimi sposobnostmi ali s pomanjkanjem izkušenj in znanja, če so pod nadzorom ali so bili poučeni o varni uporabi izdelka in razumejo morebitne nevarnosti. Otroci ne smejo izvajati čiščenja in uporabniškega vzdrževanja, če niso pod nadzorom. Otroci se z izdelkom ne smejo igrati.



## Varnostna navodila za baterije/polnilne baterije

- ⚠ **SMRTNO NEVARNO!** Baterije/  
polnilne baterije hranite zunaj  
dosega otrok. V primeru  
nenamernega zaužitja nemudoma  
poiščite zdravniško pomoč.



### **NEVARNOST EKSPLOZIJE!**

Nepolnilnih baterij nikoli  
ne polnite. Na baterijah/  
polnilnih baterijah nikoli ne  
povzročite kratkega stika in/  
ali jih odpirajte. S tem lahko  
povzročite pregrevanje, požar  
ali eksplozijo.

- Baterij/polnilnih baterij nikoli ne  
mečite v ogenj ali vodo.
- Na baterijah/polnilnih baterijah ne  
izvajajte mehanskih obremenitev.

### **Tveganje za puščanje baterij/ polnilnih baterij**

- Izogibajte se ekstremnim okoljskim  
pogojem in temperaturam, ki bi  
lahko vplivale na baterije/polnilne  
baterije, npr. radiatorji/neposredna  
sončna svetloba.
- Če se je pojavilo puščanje baterij/  
polnilnih baterij, preprečite  
stik kemikalij s kožo, očmi in  
sluznicami! Prizadete predele  
nemudoma sperite s svežo vodo in  
poiščite zdravniško pomoč.



### **UPORABLJAJTE ZAŠČITNE ROKAVICE!**

Baterije/polnilne  
baterije, ki puščajo ali so  
poškodovane, lahko ob stiku  
s kožo povzročijo opekline.  
V takšnem primeru vedno  
uporabljajte zaščitne rokavice.

- Izdelek ima vgrajeno polnilno  
baterijo, ki je uporabnik ne more  
zamenjati. Polnilno baterijo  
lahko odstrani ali zamenja samo  
proizvajalec ali njegova storitev  
za stranke oziroma podobno  
kvalificirana oseba, da se izognete  
nevarnostim. Pri odlaganju izdelka  
med odpadke upoštevajte, da  
izdelek vsebuje polnilno baterijo.
- Pred čiščenjem: Za zmanjševanje  
tveganja električnega udara,  
odstranite polnilni kabel iz izdelka.
- Pred polnjenjem: Počakajte, da se  
baterija popolnoma ohladi.

- Ne odpirajte baterije in preprečite mehanske poškodbe baterije. Obstaja nevarnost kratkega stika, pri čemer lahko pride do uhajanja hlapov, ki dražijo dihalne poti. Stopite na svež zrak in poiščite zdravniško pomoč.

### **Tveganje za poškodbo izdelka**

- Uporabljajte le določeno vrsto baterije/polnilne baterije!
- Baterije/polnilne baterije vstavite glede na oznaki polarnosti (+) in (–) na bateriji/polnilni bateriji in izdelku.
- Pred vstavljanjem očistite kontakte na bateriji/polnilni bateriji in v predelku za baterijo s suho krpo, ki ne pušča vlaken, ali z vatirano palčko!
- Izrabljene baterije/polnilne baterije nemudoma odstranite iz izdelka.

### **● Splošne informacije o uporabi detektorjev kovin**

- Na zasebnih zemljiščih morate pridobiti soglasje lastnika.
- Če odkrijete in izkopljete neeksplozirane bombe ali druga eksplozivna sredstva, nemudoma prenehajte kopati. Označite območje in obvestite policijo ali lokalne oblasti. Počakajte na varni razdalji, dokler na kraj dogodka ne pridejo strokovnjaki, in opozorite druge mimoidoče na nevarnost. Bombe ali druga eksplozivna sredstva včasih niso prepoznavna kot taki. V primeru dvoma ravnajte, kot je opisano zgoraj.
- Priporočamo, da se obrnete na pristojni organ (npr. lokalni organ za varstvo zgodovinskih spomenikov), da pridobite dovoljenje in posebno usposabljanje o zakonskih zahtevah. Če poškodujete ali odstranite arheološke ali zgodovinske artefakte, lahko postanete kazensko odgovorni.
- Na mnogih javno dostopnih plažah je dovoljeno iskanje kovinskih predmetov brez predhodnega dovoljenja, razen če je plaža zaščitena pokrajina ali razglašeno arheološko območje. V nekaterih državah ali zveznih državah je uporaba detektorjev kovin na plažah in sipinah kljub temu lahko prepovedana. V primeru dvoma se obrnite na lokalne organe.

- Vedno pustite območje neokrnjeno in brez odprtih lukenj.

## ● Pred prvo uporabo

### ● Razpakiranje izdelka

1. Izdelek odstranite iz embalaže ter odstranite ves embalažni material in plastične ovoje.
2. Preverite in se prepričajte, da so priloženi vsi navedeni deli (glejte poglavje »Obseg dobave«).
3. Preverite, ali so izdelek in vsi deli v dobrem stanju. Če zaznate poškodbo ali okvaro, izdelka ne uporabljajte, temveč sledite postopku, opisanem v poglavju »Garancija«.

### ● Polnjenje baterije



Polnilni priključek se nahaja znotraj vodoodpornega pokrova [2]. Odprite ta vodoodporni pokrov [2], da napolnite baterijo.

#### ❗ INFORMACIJE:

- Polnilna baterija ni zamenljiva. Če imate kakršne koli težave z baterijo, se obrnite na servisni center (glejte »Servis«).
  - Napetost napajanja/polnjenja ne sme presegati 5 V. Polnilni tok ne sme presegati 1,7 A.
  - Izdelka ni mogoče uporabljati med polnjenjem.
  - Če 10 minut ne pritisnete gumba za vklop [5], se izdelek samodejno izklopi.
1. Odvijte vodoodporni pokrov [2].
  2. Odprite gumijasti pokrov polnilnega priključka [13] tako, da ga nežno povlečete.
  3. Vtič kabla USB tipa C [15] vključite v vrata za polnjenje [12].
  4. Vključite kabel USB tipa C [15] v ustrezna vrata USB. Tri rdeče LED-diode [6] zaporedno svetijo, kar pomeni, da se baterija polni.
  5. Ko je baterija popolnoma napolnjena: Vse tri rdeče LED diode [6] svetijo enakomerno. Odstranite kabel USB C [15] iz vrat USB.
  6. Odstranite vtič kabla USB tipa C [15].
  7. Zaprite gumijasti pokrov polnilnega priključka [13].

8. Vodoodporni pokrov [2] trdno privijte, dokler se obe oznaki puščic [14] ne srečata. Ne privijte preveč. (glejte sliko B)
  - Zaradi pretiranega privijanja vodoodporni obroček [3] lahko zrahlja. Potem izdelek ne bo več odporen na vodo/prah.

## ● **Delovanje**

### ● **Vklop izdelka**

- ⓘ **INFORMACIJE:** Izdelka nikoli ne uporabljajte brez vodoodpornega pokrova [2].
  - ⓘ **INFORMACIJE:** Ne vklaplajte izdelka, ko je blizu kovinskim predmetom. To je potrebno, da se lahko izdelek sam kalibrira.
1. Pritisnite  [5].
    - Izdelek se samokalibrira približno 2 sekundi. V tem času se LED-stolpec [6] vklopi in nato ponovno izklopi. Izdelek oddaja eno samo zvočno in vibracijsko opozorilo.
    - Svetilka [7] se vklopi.
  2. Izdelek je pripravljen za uporabo.
    - 1 LED-lučka [6] utripne vsake 3 sekunde.





### ● **Izklop izdelka**

- Pritisnite in pridržite  [5] in 2 sekundi.
  - Izdelek dvakrat odda zvočno in vibracijsko opozorilo.

### ● **Odkrivanje kovinskih predmetov**

1. Vklapite izdelek in počakajte, da je izdelek pripravljen za uporabo (glejte »Vklop izdelka«).
2. Držite izdelek za ročaj [4].
3. Usmerite detekcijsko palico [8] v smer, kjer pričakujete, da boste našli kovinske predmete. Čim bližje je detekcijska palica kovinskemu predmetu, tem višja je frekvenca LED-lučke in zvočnih ter vibracijskih opozoril:

## Kovinski predmeti v območju zaznavanja

	1 LED-lučka <b>6</b> utripa vsake 3 sekunde	
	Kovinski predmeti:	brez
	Opozorila*:	brez
	1 LED-lučka <b>6</b> vklopljena	
	Kovinski predmeti:	v območju zaznavanja
	Opozorila*:	počasi
	2 LED-diodi <b>6</b> vklopljeni	
	Kovinski predmeti:	približujete se
	Opozorila*:	srednje
	3 LED-diode <b>6</b> vklopljene	
	Kovinski predmeti:	blizu
	Opozorila*:	pogosta
	3 LED-diode <b>6</b> hitro utripajo	
	Kovinski predmeti:	zelo blizu
	Opozorila*:	neprekinjeno
*Zvočna in vibracijska opozorila		

### ● Nasveti za merjenje

- Glede na vrsto pregledane stene lahko pride do napačnih meritev. Zato pred vsakim merjenjem preverite položaj znanega kovinskega nosilca ali znanega električnega voda. Če jih izdelek ne zazna, podlaga ni primerna za iskanje s tem izdelkom.
- Kovinske predmete najdete lažje, če se lažje magnetizirajo. To pomeni, da je železo zaznavno na znatno večji razdalji kot na primer baker.
- Glede na debelino stene in material je možno, da izdelek naznani najdbo, preden je nad materialom. V tem primeru označite začetek in konec označenega območja. Središče iskanega objekta leži na sredini med dvema oznakama.
- Detekcijsko palico **8** vedno vodite v ravni črti (levo/desno in gor/dol) po površini.
- Postopek večkrat ponovite, da zagotovite natančnost zaznavanja.

## ● Svetilka

- Ko je izdelek vklopljen, pritisnite **⏻** [5], da vklopite ali izklopite svetilko [7].
  - Vedno, ko pritisnete **⏻** [5], izdelek oddaja zvočno ali vibracijsko opozorilo.

## ● Nizko stanje baterije

- Ko je baterija skoraj prazna, svetilka [7] hitro utripa.
- Izdelek trikrat odda zvočno in vibracijsko opozorilo.
- Izdelek se samodejno izklopi.

## ● Samodejni izklop

- Izdelek se samodejno izklopi, če **⏻** [5] ni pritisnjen v 10 minutah.
- Svetilka [7] začne počasi utripati 1 minuto pred samodejnim izklopom izdelka.
- Če želite nadaljevati z uporabo izdelka, pritisnite **⏻** [5], ko utripa svetilka [7]. Če ne pritisnete **⏻**, se izdelek po 1 minuti izklopi.

## ● Nastavitev občutljivosti zaznavanja/kalibriranje izdelka

1. Prepričajte se, da je izdelek izklopljen.
2. Pritisnite in držite **⏻** [5], dokler ne začne utripati LED-stolpec [6].
3. Kratko pritisnite **⏻** [5] večkrat, da nastavite občutljivost zaznavanja:
  - Stopnja 1: 1 LED-lučka [6] utripa (nizka občutljivost)
  - Stopnja 2: 2 LED-diodi [6] utripata (srednja občutljivost)
  - Stopnja 3: 3 LED-diode [6] utripajo (visoka občutljivost)
4. Pritisnite in pridržite **⏻** [5] 2 sekundi ali počakajte 5 sekund, ne da bi pritisnili gumb, da vstopite v način samodejne kalibracije.
5. Samodejna kalibracija traja približno 2 sekundi. Po tem se izdelek ponovno vrne v normalni način zaznavanja.

## ● Ovratni trak

(Sl. C)

1. Pritrdite sponko na enem koncu ovratnega traku [10] na obešalnik [1].
2. Pritrdite sponko na drugem koncu vrvica [10] na pasno zanko, na primer.

## ● Torbica za pas

(Sl. D).

1. Pritrdite torbico za pas 9 na pas.
2. Vstavite izdelek v torbico za pas 9.

## ● Čiščenje in vzdrževanje

**⚠ OPOMBA! Nevarnost poškodbe lastnine!**

- Pazite, da v notranjost izdelka ne pridejo voda ali druge tekočine.
- Za čiščenje ne uporabljajte abrazivnih, agresivnih čistilnih sredstev ali trdih krtač.
- Izdelek očistite z nekoliko navlaženo krpo. Trdovratne madeže odstranite z blagim detergentom, ki ga dodajte na krpo.
- Po čiščenju: Počakajte, da se izdelek popolnoma posuši.

## ● Odstranjevanje

Embalaža je narejena iz okolju primernih materialov, ki jih lahko oddate za recikliranje na lokalnih zbirališčih odpadkov.



Upoštevajte oznake embalažnih materialov za ločevanje odpadkov, ki so označene s kraticami (a) in številkami (b) z naslednjim pomenom: 1–7: umetne mas / 20–22: papir in karton / 80–98: vezni materiali.



O možnostih odstranjevanja odsluženega izdelka se lahko pozanimате pri svoji občinski ali mestni upravi.



Ko je vaš izdelek dotrajan, ga zaradi varovanja okolja ne odvrzite med gospodinjske odpadke, temveč ga oddajte na ustreznem zbirališču tovrstnih odpadkov. O zbirnih mestih in njihovih delovnih časih se lahko pozanimате pri svoji pristojni občinski upravi.

Pokvarjene ali iztrošene baterije / akumulatorje je treba reciklirati. Baterije / akumulatorje in / ali izdelek vrnite na ponujenih zbirnih mestih.



## **Škoda na okolju zaradi napačnega odstranjevanja baterij / akumulatorjev!**

Pred odstranjevanjem odstranite baterije / akumulatorske baterije iz izdelka.

Baterij / akumulatorjev ni dovoljeno odstraniti skupaj z gospodinjskimi odpadki. Vsebujejo lahko strupene težke kovine in so podvržene določbam za ravnanje z nevarnimi odpadki. Kemični simboli težkih kovin so naslednji: Cd = kadmij, Hg = živo srebro, Pb = svinec. Zato iztrošene baterije / akumulatorje oddajte na komunalnem zbirnem mestu.

### ● **Garancija**

### ● **Postopek pri uveljavljanju garancije**

Za zagotavljanje hitre obdelave vaše zadeve sledite naslednjim napotkom:

Za vse poizvedbe imejte pripravljeni potrdilo o nakupu in številko izdelka (IAN 508113\_2507) kot dokazilo o nakupu.

Številka izdelka je navedena na tipski ploščici na izdelku, gravuri na izdelku, naslovnem listu vaših navodil (spodaj levo) ali nalepki na hrbtni ali spodnji strani izdelka.

Če pride do napak v delovanju ali drugih pomanjkljivosti, se najprej obrnite na spodaj navedeni servisni oddelek po telefonu ali e-pošti.

Izdelek, ki je označen za pokvarjenega, lahko nato s priložitvijo računa (potrdila o nakupu) ter z navedbo pomanjkljivosti in kdaj je do nje prišlo brezplačno pošljete na navedeni servisni naslov.

Na strani [parksidediy.com](http://parksidediy.com) lahko preberete in prenesete ta priročnik in še veliko drugih. S to kodo QR prispete neposredno na stran [parksidediy.com](http://parksidediy.com). Izberite svojo državo in prek iskalne maske poiščite navodila za uporabo. Z vnosom številke izdelka (IAN) 508113\_2507 prispete do navodil za uporabo tega izdelka.



**PDF ONLINE**  
[parkside-diy.com](http://parkside-diy.com)

## ● Poenostavljena izjava EU o skladnosti

S tem družba OWIM GmbH & Co. KG, Stiftsbergstraße 1, 74167 Neckarsulm, NEMČIJA izjavlja, da je izdelek 4 V Akumulatorski detektor za kovine HG14096 skladen z direktivama 2014/53/EU.

Celotno besedilo izjave EU o skladnosti je na voljo na naslednjem spletnem naslovu: [www.owim.com](http://www.owim.com)



## ● Servis



### **Servis Slovenija**

Tel.: 080081400

Kontaktni obrazec na  
[parkside-diy.com](http://parkside-diy.com)

**IAN 508113\_2507**



Srbska oznaka o skladnosti

## Pooblašчени serviser:

OWIM GmbH & Co. KG

Stiftsbergstraße 1



74167 Neckarsulm

NEMČIJA

Servisna telefonska

številka: 080 080917

## Garancijski list

-  S tem garancijskim listom OWIM GmbH & Co. KG, Stiftsbergstraße 1, 74167 Neckarsulm, Nemčija jamčimo, da bo izdelek v garancijskem roku ob normalni in pravilni uporabi brezhibno deloval in se zavezujemo, da bomo ob izpolnjenih spodaj navedenih pogojih odpravili morebitne pomanjkljivosti in okvare zaradi napak v materialu ali izdelavi oziroma po svoji presoji izdelek zamenjali ali vrnili kupnino.
- Garancija je veljavna na ozemlju Republike Slovenije.
- Garancijski rok za proizvod je 3 leta od datuma izročitve blaga. Datum izročitve blaga je razviden iz računa.
- Če izdelek ne izpolnjuje specifikacij ali nima lastnosti, navedenih v garancijskem listu ali oglaševalskem sporočilu, lahko potrošnik najprej zahteva odpravo napak. O napaki mora potrošnik obvestiti proizvajalca ali pooblaščen servis (kontaktna številka in elektronski naslov navedena zgoraj) in zahtevati odpravo napak. Kupec je dolžan ob uveljavljanju zahtevka predložiti garancijski list in račun, kot potrdilo in dokazilo o nakupu ter dnevu izročitve blaga. Svetujemo vam, da pred tem natančno preberete navodila o sestavi in uporabi izdelka.
-  Rok za odpravo napake je 30 dni od dneva, ko je proizvajalec ali pooblaščen servis prejel zahtevo za odpravo napake. Če napake v tem roku niso odpravljene, mora proizvajalec potrošniku brezplačno zamenjati blago z enakim, novim in brezhibnim blagom. Rok se lahko zaradi narave in kompleksnost blaga, narave in resnosti neskladnosti ter napora, ki je potreben za dokončanje popravila ali zamenjave podaljša za najkrajši čas, ki je potreben za dokončanje popravila, vendar največ za 15 dni.

O številu dni podaljšanega roka in razlogih za podaljšanje mora biti potrošnik obveščen pred potekom 30 dnevnega roka za odpravo napak.

6. Če v roku 30 dni oz. v primeru podaljšanja v roku 45 dni blago ni popravljeno ali blago ni zamenjano z novim, lahko potrošnik od proizvajalca zahteva vračilo celotne kupnine ali zahteva sorazmerno znižanje kupnine. Sorazmerno znižanje kupnine je sorazmerno zmanjšanju vrednosti blaga, ki ga je potrošnik prejel, v primerjavi z vrednostjo, ki bi jo imelo blago, če bi bilo skladno.
7. Če se neskladnost pojavi v manj kot 30 dneh od dobave blaga, lahko potrošnik ob predložitvi blaga od proizvajalca takoj zahteva vračilo plačanega zneska.
8. Proizvajalec oziroma pooblaščen servis lahko potrošniku za čas popravila blaga, za katero je bila izdana obvezna garancija, zagotovi brezplačno uporabo podobnega blaga. Če proizvajalec potrošniku ne zagotovi nadomestnega blaga v začasno uporabo, ima potrošnik pravico uveljavljati škodo, ki jo je utrpel, ker blaga ni mogel uporabljati od trenutka, ko je zahteval popravilo ali zamenjavo, do njune izvršitve.
9. Stroške za material, nadomestne dele, delo, prenos in prevoz izdelkov, ki nastanejo pri odpravljanju okvar oziroma nadomestitvi blaga z novim, krije proizvajalec.
10. V primeru zamenjave blaga ali zamenjave bistvenega dela blaga z novim se potrošniku izda nov garancijski list.
11. V primeru, da proizvod popravlja nepooblaščen servis ali nepooblaščen oseba, kupec ne more uveljavljati zahtevkov iz te garancije.



- 
12. Vzroki za okvaro oziroma nedelovanje izdelka morajo biti lastnosti stvari same in ne vzroki, ki so zunaj proizvajalčeve oziroma prodajalčeve sfere. Kupec ne more uveljavljati zahtevkov iz te garancije, če se ni držal priloženih navodil za sestavo in uporabo izdelka ali če je izdelek kakorkoli spremenjen ali nepravilno vzdrževan.
  13. Proizvajalec zagotavlja proti plačilu popravilo, vzdrževanje blaga, nadomestne dele in priklopne aparate vsaj tri leta po poteku garancijskega roka,
  14. Obrabni deli oz. potrošni material so izvzeti iz garancije.
  15. Vsi potrebni podatki za uveljavljanje garancije in podatki, ki identificirajo blago za katerega velja garancija se nahajajo na dveh ločenih dokumentih (garancijski list, račun).
  16. Ta garancija proizvajalca ne izključuje zakonske pravice potrošnika, da zoper prodajalca v primeru neskladnosti blaga brezplačno uveljavlja jamčevalne zahteve. Ta garancija prav tako ne izključuje pravic potrošnika, ki izhajajo iz obveznega jamstva za skladnost blaga.

Prodajalec:

Lidl Slovenija d.o.o. k.d., Pod lipami 1,  
SI-1218 Komenda



<b>Seznam použitých piktogramů</b>	Strana	53
<b>Úvod</b> . . . . .	Strana	54
Zamýšlené použití . . . . .	Strana	54
Rozsah dodávky . . . . .	Strana	54
Seznam dílů . . . . .	Strana	55
Technické údaje . . . . .	Strana	55
<b>Všeobecné</b>		
<b>bezpečnostní pokyny</b> . . . . .	Strana	55
Bezpečnostní pokyny pro baterie/akumulátory . . . . .	Strana	57
<b>Obecné informace</b>		
<b>o používání detektorů kovů</b> . . .	Strana	58
<b>Před prvním použitím</b> . . . . .	Strana	59
Vybalení výrobku . . . . .	Strana	59
Nabíjení akumulátoru . . . . .	Strana	59
<b>Provoz</b> . . . . .	Strana	60
Zapnutí výrobku . . . . .	Strana	60
Vypnutí výrobku . . . . .	Strana	60
Detekce kovových předmětů .	Strana	60
Tipy pro měření . . . . .	Strana	61
Svítilna . . . . .	Strana	61
Vybitá baterie . . . . .	Strana	62
Automatické vypnutí . . . . .	Strana	62
Nastavení citlivosti detekce/Kalibrace výrobku . . .	Strana	62
Šňůrka na krk . . . . .	Strana	62
Pouzdro na opasek . . . . .	Strana	62
<b>Čištění a údržba</b> . . . . .	Strana	63
<b>Zlikvidování</b> . . . . .	Strana	63
<b>Záruka</b> . . . . .	Strana	64
Postup v případě uplatňování záruky . . . . .	Strana	64
<b>Zjednodušené prohlášení</b>		
<b>EU o shodě</b> . . . . .	Strana	65
Servis . . . . .	Strana	66

## Seznam použitých piktogramů



Přečtěte si návod k použití.



**NEBEZPEČÍ!** – Označení nebezpečí s vysokým rizikem, které má za následek smrt nebo těžké zranění, pokud se mu nevyhnete (např. riziko udušení).



**VAROVÁNÍ!** – Označení nebezpečí se středním rizikem, které může mít za následek smrt nebo těžké zranění, pokud se mu nezabrání (např. riziko úrazu elektrickým proudem).



**UPOZORNĚNÍ!** – Označení nebezpečí s nízkým rizikem, které může mít za následek lehké nebo středně těžké zranění, pokud se mu nevyhnete (např. riziko opaření)



**POZNÁMKA!** – Upozorňuje na možné škody na majetku/výrobku, pokud se jim nevyhnete (např. riziko zkratu).



**INFO:** Tento symbol se signálním slovem „Info“ nabízí další užitečné informace.



USB port



Používejte ochranné rukavice.



Stejnoseměrný proud/napětí



Značka CE označuje shodu s příslušnými směrnici EU platnými pro tento výrobek.



Bezpečnostní informace



Pokyny pro použití

## **4 V AKU DETEKTOR KOVŮ**

### **● Úvod**

Blahopřejeme Vám ke koupi nového výrobku. Rozhodli jste se pro kvalitní produkt. Návod k obsluze je součástí tohoto výrobku. Obsahuje důležité pokyny pro bezpečnost, použití a likvidaci. Před použitím výrobku se seznamte se všemi pokyny k obsluze a bezpečnostními pokyny. Používejte výrobek jen popsáním způsobem a na uvedených místech. Při předání výrobku třetí osobě předejte i všechny podklady.

### **● Zamýšlené použití**

- Výrobek je určen k detekci železných a neželezných kovů.
- Používání detektorů kovů v souvislosti s hledáním historických předmětů, uměleckých děl, mincí a archeologických nálezů je zákonem zakázáno.
- Používání a přeprava nelicencovaných detektorů kovů za účelem provádění jakýchkoli vyhledávacích činností v památkách nebo klasifikovaných archeologických zónách je rovněž zakázáno.
- Před použitím výrobku: Seznamte se s federálními, regionálními a místními předpisy a zákony.
- Tento výrobek je určen pouze pro soukromé použití, nikoli pro komerční použití.
- Výrobce neručí za škody způsobené nesprávným použitím.

### **● Rozsah dodávky**

- 1 4 V Aku detektor kovů
- 1 Kabel USB typ C
- 1 Šňůrka na krk
- 1 Pouzdro na opasek
- 1 Návod k použití

## ● Seznam dílů

Před čtením rozložte stránky obsahující obrázky a seznamte se všemi funkcemi výrobku.

(Obr. A)

- 1 Závěs (pro šňůrku)
- 2 Voděodolný kryt
- 3 Voděodolný gumový kroužek
- 4 Rukojeť
- 5  tlačítko
- 6 LED lišta (s 3 červenými LED diodami)
- 7 Svítlna
- 8 Detekční tyč
- 9 Pouzdro na opasek
- 10 Šňůrka na krk
- 11 Šipka na detektoru
- 12 Nabíjecí port
- 13 Gumová krytka nabíjecího portu
- 14 Šipka na voděodolném krytu
- 15 Kabel USB typ C

## ● Technické údaje

Napětí:	4 V 
Typ článku:	18650
Ochrana proti vniknutí:	IP68
Detekované kovy:	Železné a neželezné kovy
Provozní teplota:	-10 °C až +50 °C



### **Všeobecné bezpečnostní pokyny**

**PŘED POUŽITÍM  
VÝROBKU SE  
SEZNAMTE SE VŠEMI  
BEZPEČNOSTNÍMI  
INFORMACEMI  
A NÁVODEM K POUŽITÍ!  
PŘI PŘEDÁVÁNÍ TOHOTO  
VÝROBKU DALŠÍM  
OSOBÁM PŘILOŽTE TAKÉ  
VŠECHNY DOKLADY!**

V případě poškození v důsledku nedodržení tohoto návodu k obsluze je nárok na záruku neplatný! Za následné škody nepřebíráme žádnou

odpovědnost! V případě věcných škod nebo zranění osob způsobených nesprávnou manipulací nebo nedodržením bezpečnostních pokynů nepřebíráme žádnou odpovědnost!

## **⚠ NEBEZPEČÍ!**

### **Nebezpečí udušení!**

Nikdy nenechávejte děti s přístupem k obalovému materiálu bez dozoru. Obalový materiál představuje nebezpečí udušení. Děti nebezpečí často podceňují. Děti vždy udržujte děti dál od obalového materiálu.

- Tento výrobek mohou používat děti od 8 let a osoby se sníženými fyzickými, smyslovými nebo duševními schopnostmi nebo s nedostatečnými zkušenostmi a znalostmi, pokud jsou pod dohledem nebo byly poučeny o používání výrobku bezpečným způsobem a rozumí souvisejícím nebezpečím. Čištění a uživatelskou údržbu nesmějí provádět děti bez dozoru. Děti si s výrobkem nesmí hrát.



## Bezpečnostní pokyny pro baterie/akumulátory

### **⚠ NEBEZPEČÍ OHROŽENÍ ŽIVOTA!**

Baterie/akumulátory uchovávejte mimo dosah dětí. Při náhodném požití okamžitě vyhledejte lékařskou pomoc.



### **NEBEZPEČÍ VÝBUCHU!**

Nikdy nedobíjejte nedobíjecí akumulátory. Baterie/akumulátory nezkratujte ani je neotevírejte. Důsledkem může být přehřátí, požár nebo prasknutí.

- Nikdy nevhazujte baterie/akumulátory do ohně ani vody.
- Nevystavujte baterie/akumulátory mechanickému zatížení.

### **Riziko vytečení baterií/akumulátorů.**

- Vyhněte se extrémním okolním podmínkám a teplotám, které by mohly ovlivnit baterie/akumulátory, např. radiátory / přímé sluneční světlo.
- Pokud baterie/akumulátory vytekly, zabraňte kontaktu chemikálií s pokožkou, očima a sliznicemi! Zasažená místa ihned opláchněte čistou vodou a vyhledejte lékařskou pomoc!



### **POUŽÍVEJTE OCHRANNÉ RUKAVICE!**

Vyteklé nebo poškozené baterie/akumulátory mohou při kontaktu s pokožkou způsobit popáleniny. Pokud k takové události dojde, vždy používejte vhodné ochranné rukavice.

- Tento výrobek má vestavěnou dobíjecí baterii, která nemůže být vyměněna uživatelem. Vyjmutí nebo výměnu dobíjecího akumulátoru smí z bezpečnostních důvodů provést pouze výrobce nebo jeho zákaznický servis či podobně kvalifikovaná osoba. Při likvidaci výrobku je nutné mít na paměti, že tento výrobek obsahuje dobíjecí baterii.
- Před čištěním: Aby se minimalizovalo riziko úrazu elektrickým proudem, odpojte nabíjecí kabel od výrobku.
- Před nabíjením: Nechte akumulátor zcela vychladnout.

- Neotvírejte akumulátor a zabraňte jeho mechanickému poškození. Hrozí nebezpečí zkratu a úniku par, které mohou způsobit podráždění dýchacích cest. Vyhledejte čerstvý vzduch a lékařskou pomoc.

### **Riziko poškození výrobku.**

- Používejte pouze uvedený typ baterie/dobíjecích baterií!
- Baterie/akumulátory vkládejte podle značek polarity (+) a (-) na baterii/akumulátoru a na výrobku.
- Před vložením baterie/akumulátoru očistěte kontakty na baterii/akumulátoru a v přihrádce na baterie suchým hadříkem nebo vatovým tamponem!
- Vybité baterie/akumulátory z výrobku okamžitě vyjměte.

## ● **Obecné informace**

### **o používání detektorů kovů**

- Na soukromém pozemku je nutné získat souhlas vlastníka.
- Pokud objevíte a vykopete nevybuchlé bomby nebo jiné výbušniny, okamžitě přestaňte kopat. Označte místo a kontaktujte policii nebo místní úřady. Počkejte v bezpečné vzdálenosti, dokud na místo nedorazí odborníci, a varujte ostatní kolemjdoucí před bezprostředním nebezpečím. Bomby nebo jiné výbušniny někdy nelze jako takové rozpoznat. V případě pochybností postupujte podle výše uvedeného popisu.
- Doporučujeme obrátit se na příslušný orgán (např. místní památkový úřad) a požádat o schválení a specifické školení ohledně zákonných požadavků. Pokud poškodíte nebo odstraníte archeologické nebo historické artefakty, můžete být trestně odpovědní.
- Detekce kovových předmětů je povolena na mnoha veřejně přístupných plážích bez předchozího souhlasu, pokud se nejedná o chráněnou krajinu nebo klasifikovanou archeologickou zónu. V některých zemích nebo státech může být používání detektorů kovů na plážích a dunách přesto zakázáno. V případě pochybností se obraťte na místní úřady.
- Vždy opouštějte místo nepoškozené a bez otevřených děr.

## ● Před prvním použitím

### ● **Vybalení výrobku**

1. Vyberte výrobek z obalu a odstraňte všechny obalový materiál a plastové obaly.
2. Zkontrolujte, zda balení obsahuje všechny součásti uvedené v dokumentaci (viz „Rozsah dodávky“).
3. Zkontrolujte, zda jsou výrobek a všechny jeho součásti v dobrém stavu, v případě zjištění poškození nebo závady výrobek nepoužívejte, ale postupujte podle postupu popsaného v kapitole „Záruka“.

### ● **Nabíjení akumulátoru**



Nabíjecí port umístěný uvnitř voděodolného krytu [2]. Otevřete tento voděodolný kryt [2], abyste mohli nabít akumulátor.

#### **i INFO:**

- Dobíjecí akumulátor není vyměnitelný. Pokud máte nějaké problémy s akumulátorem, obraťte se na servisní středisko (viz „Servis“).
  - Napájecí napětí/nabíjecí napětí nesmí být vyšší než 5 V. Nabíjecí proud nesmí být vyšší než 1,7 A.
  - Výrobek nelze používat během nabíjení.
  - Pokud po dobu 10 minut nestisknete tlačítko napájení [5], výrobek se automaticky vypne.
1. Odšroubujte voděodolný kryt [2].
  2. Otevřete gumový kryt nabíjecího portu [13] jemným zatažením.
  3. Připojte konektor kabelu USB typu C [15] k nabíjecímu portu [12].
  4. Připojte kabel USB typu C [15] k vhodnému portu USB. Tři červené LED diody [6] se postupně rozsvítí, aby signalizovaly, že se akumulátor nabíjí.
  5. Když je akumulátor plně nabitý: Všechny tři červené LED diody [6] svítí nepřetržitě. Odpojte kabel USB C [15] z USB portu.
  6. Odstraňte zástrčku kabelu USB typu C [15].
  7. Zavřete gumový kryt nabíjecího portu [13].
  8. Pevně zašroubujte voděodolný kryt [2], dokud se obě šipky [14] nesetkají. Nepřetahujte. (viz obr. B)

- Přílišné utažení může uvolnit nebo poškodit voděodolný kroužek [3]. Poté již výrobek nebude odolný proti vodě a prachu.

## ● Provoz

### ● Zapnutí výrobku

① **INFO:** Nikdy nepoužívejte výrobek bez voděodolného krytu [2].

① **INFO:** Při zapínání udržujte výrobek mimo dosah kovových předmětů. To je nezbytné, aby se výrobek mohl sám kalibrovat.



1. Stiskněte  [5].
  - Výrobek se kalibruje přibližně 2 sekundy. Během této doby se LED lišta [6] rozsvítí a poté opět zhasne. Výrobek vydá jednorázové zvukové a vibrační upozornění.
  - Svítlna [7] se rozsvítí.
2. Váš výrobek je připraven k použití.
  - 1 LED [6] bliká každé 3 sekundy.

### ● Vypnutí výrobku

- Stiskněte a podržte tlačítko  [5] po dobu 2 sekund.
  - Výrobek dvakrát vydá zvukový a vibrační signál.

### ● Detekce kovových předmětů

1. Zapněte výrobek a počkejte, až bude připraven k použití (viz „Zapnutí výrobku“).
2. Držte výrobek za rukojeť [4].
3. Nasměrujte detekční tyč [8] ve směru, kde očekáváte nalezení kovových předmětů. Čím blíže je detekční tyč ke kovovým předmětům, tím vyšší je frekvence LED a zvukových a vibračních výstrah:



Kovové předměty v detekční oblasti		
	1 LED [6] bliká každé 3 sekundy	
	Kovové předměty:	žádný
	Upozornění*:	žádný
	Svítí 1 LED [6]	
	Kovové předměty:	v detekčním rozsahu
	Upozornění*:	pomalé
* Zvuková a vibrační upozornění		

Kovové předměty v detekční oblasti		
	Svítlí 2 LED <span style="border: 1px solid black; padding: 0 2px;">6</span>	
	Kovové předměty:	přibližování
	Upozornění*:	střední:
	Svítlí 3 LED <span style="border: 1px solid black; padding: 0 2px;">6</span>	
	Kovové předměty:	blízko
	Upozornění*:	časté
	Rychle blikají 3 LED diody <span style="border: 1px solid black; padding: 0 2px;">6</span>	
	Kovové předměty:	velmi blízko
	Upozornění*:	nepřetržité
* Zvuková a vibrační upozornění		

## ● Tipy pro měření

- V závislosti na povaze zkoumané stěny může dojít k nesprávným měřením. Proto před každým měřením zkontrolujte polohu známého kovového nosníku nebo známého elektrického vedení. Pokud výrobek tyto vlastnosti nezjistí, podklad není vhodný pro vyhledávání pomocí tohoto výrobku.
- Kovové předměty lze lokalizovat tím lépe, čím snadněji se dají magnetizovat. To znamená, že železo je detekováno ve výrazně větší vzdálenosti než například měď.
- V závislosti na tloušťce stěny a materiálu je možné, že výrobek signalizuje nález, ještě než se dostane přes materiál. V tomto případě označte začátek a konec signalizované oblasti. Střed hledaného objektu leží uprostřed mezi dvěma značkami.
- Detekční tyč 8 vždy vedte po povrchu v přímé linii (vlevo/vpravo a nahoru/dolů).
- Proces několikrát opakujte, abyste zajistili přesnost detekce.

## ● Svítlna

- Po zapnutí výrobku stiskněte tlačítko  5 pro zapnutí nebo vypnutí svítlny 7.
  - Při každém stisknutí tlačítka  5 vydává výrobek zvukový a vibrační signál.

## ● Vybitá baterie

- Když se akumulátor vybití, svítilna [7] rychle bliká.
- Výrobek vydá třikrát zvukový a vibrační signál.
- Výrobek se automaticky vypne.

## ● Automatické vypnutí

- Výrobek se automaticky vypne, pokud [5] není stisknuto po dobu 10 minut.
- Svítilna [7] začne pomalu blikat 1 minutu před automatickým vypnutím výrobku.
- Pokud chcete výrobek nadále používat, stiskněte tlačítko [5], když bliká kontrolka [7]. Pokud nestisknete tlačítko [5], výrobek se po 1 minutě vypne.

## ● Nastavení citlivosti detekce/Kalibrace výrobku

1. Ujistěte se, že je výrobek vypnutý.
2. Stiskněte a podržte tlačítko [5], dokud nezačne blikat LED lišta [6].
3. Krátkým stisknutím tlačítka [5] opakovaně nastavte citlivost detekce:
  - 1. úroveň: 1 LED [6] bliká (nízká citlivost)
  - 2. úroveň: 2 LED [6] blikají (střední citlivost)
  - 3. úroveň: 3 LED [6] blikají (vysoká citlivost)
4. Stiskněte a podržte tlačítko [5] po dobu 2 sekund nebo počkejte 5 sekund bez stisknutí tlačítka, aby se zařízení přepnulo do režimu automatické kalibrace.
5. Automatická kalibrace trvá přibližně 2 sekundy. Poté se výrobek opět přepne do normálního režimu detekce.

## ● Šňůrka na krk

(Obr. C)

1. Připevněte sponu na jednom konci šňůrky [10] k závěsu [1].
2. Připevněte sponu na druhém konci šňůrky [10] například k poutku na opasku.

## ● Pouzdro na opasek

(Obr. D)

1. Připevněte pouzdro na opasek [9] k opasku.
2. Vložte výrobek do pouzdra na opasek [9].

## ● Čištění a údržba

### ⚠ **POZNÁMKA! Riziko poškození majetku!**

- Nedovolte, aby se do výrobku dostala voda nebo jiné tekutiny.
- K čištění nepoužívejte abrazivní, agresivní čisticí prostředky ani tvrdé kartáče.
- Výrobek čistěte mírně navlhčeným hadříkem. Na odolné nečistoty naneste na hadřík jemný čisticí prostředek.
- Po čištění: Nechte výrobek zcela zaschnout.

## ● Zlikvidování

Obal se skládá z ekologických materiálů, které můžete zlikvidovat prostřednictvím místních sběrů recyklovatelných materiálů.



Při třídění odpadu se řiďte podle označení obalových materiálů zkratkami (a) a čísly (b), s následujícím významem: 1–7: umělé hmoty / 20–22: papír a lepenka / 80–98: složené látky.



O možnostech likvidace vysloužilých zařízení se informujte u správy vaší obce nebo města.



V zájmu ochrany životního prostředí vysloužilý výrobek nevyhazujte do domovního odpadu, ale předejte k odborné likvidaci. O sběrnách a jejich otevíracích hodinách se můžete informovat u příslušné správy města nebo obce.

Vadné nebo vybité baterie resp. akumulátory se musí recyklovat. Baterie, akumulátory i výrobek odevzdejte zpět do nabízených sběrů.



### **Ekologické škody v důsledku chybné likvidace baterií / akumulátorů!**

Před odstraněním výrobku do odpadu z něho vyjměte baterie resp. akumulátorový balíček.

Baterie / akumulátory se nesmí zlikvidovat v domácím odpadu. Mohou obsahovat jedovaté těžké kovy a musí se zpracovávat jako zvláštní odpad. Chemické symboly těžkých kovů:

Cd = kadmium, Hg = rtuť, Pb = olovo.  
Proto odevzdejte opotřebované  
baterie / akumulátory u komunální  
sběrně.

## ● **Záruka**

Výrobek byl vyroben podle přísných  
směrnic kvality a před dodáním  
pečlivě otestován. V případě  
materiálních nebo výrobních vad máte  
zákonná práva vůči prodejci výrobku.  
Vaše zákonná práva nejsou níže  
uvedenou zárukou nijak omezená.

Záruka na tento výrobek je 3 roky  
od data zakoupení. Záruční doba  
začíná dnem zakoupení. Originál  
dokladu o zakoupení si uschovejte  
na bezpečném místě, protože tento  
doklad je vyžadován jako doklad o  
koupi.

Jakékoli poškození nebo závady, které  
se vyskytly již v okamžiku nákupu,  
musí být nahlášeny ihned po vybalení  
výrobku.

Pokud se u výrobku během 3 let od  
data zakoupení projeví vada materiálu  
nebo výrobní vada, pak vám ho podle  
naší volby bezplatně opravíme nebo  
vyměníme. Záruční doba se po uznané  
reklamací neprodlužuje. To platí také  
pro vyměněné a opravené díly.

Tato záruka je neplatná, pokud byl  
výrobek poškozený nebo nesprávně  
používaný anebo udržovaný.

Záruka se kryje na materiálové  
a výrobní vady. Tato záruka se  
nevztahuje na díly výrobku, které  
podléhají běžnému opotřebení, a tím  
platí jako opotřebitelné díly (např.  
baterie, inkoustové barevné patrony),  
ani se nevztahuje na poškození  
rozbitných dílů, např. spínačů nebo  
dílů ze skla.

## ● **Postup v případě uplatňování záruky**

V zájmu rychlého zpracování Vašeho  
požadavku se řiďte následujícími  
pokyny:

Pro všechny požadavky si  
uschovejte pokladní stvrzenku jako  
doklad o nákupu a číslo položky  
(IAN 508113\_2507).

Číslo položky najdete na typovém štítku, je vyryto na výrobku, je uvedeno na titulní stránce Vašeho návodu (vlevo dole) nebo je na nálepce na zadní nebo spodní straně výrobku.

Při poruchách funkce nebo jiných závadách nejdříve kontaktujte telefonicky nebo e-mailem níže uvedené servisní oddělení.

Na adresu servisu, kterou Vám sdělíme, můžete zdarma odeslat pouze výrobek, který byl zaznamenaný jako vadný, a to spolu s pokladním dokladem (stvrzenkou), popisem závady a uvedením doby, kdy k závadě došlo.

Na stránkách [parkside-diy.com](http://parkside-diy.com) najdete tuto a celou řadu dalších příruček k nahlédnutí a ke stažení. Pomocí tohoto QR kódu se dostanete přímo na stránky [parkside-diy.com](http://parkside-diy.com). Vyberte svou zemi a vyhledejte návod k obsluze pomocí formuláře k vyhledávání. Zadáním čísla položky (IAN) 508113\_2507 se dostanete k návodu k obsluze Vašeho výrobku.



**PDF ONLINE**  
[parkside-diy.com](http://parkside-diy.com)

## ● Zjednodušené prohlášení EU o shodě

Společnost OWIM GmbH & Co. KG, Stiftsbergstraße 1, 74167 Neckarsulm, NĚMECKO tímto prohlašuje, že výrobek 4 V Aku detektor kovů HG14096 odpovídá směrnicím 2014/53/EU.

Úplné znění EU prohlášení o shodě je k dispozici na této internetové adrese: [www.owim.com](http://www.owim.com)



## ● Servis

Ⓒ **Servis Česká republika**

Tel.: 800023611

Kontaktní formulář je zapnutý  
*parkside-diy.com*

**IAN 508113\_2507**



Srbské označení shody

<b>Zoznam použitých piktogramov</b>	Strana	68
<b>Úvod</b>	Strana	69
Zamýšľané použitie	Strana	69
Rozsah dodávky	Strana	69
Zoznam dielov	Strana	70
Technické údaje	Strana	70
<b>Všeobecné bezpečnostné pokyny</b>	Strana	70
Bezpečnostné pokyny pre batérie/akumulátory	Strana	72
<b>Všeobecné informácie o používaní detektorov kovov</b>	Strana	73
<b>Pred prvým použitím</b>	Strana	74
Vybalenie výrobku	Strana	74
Nabíjanie akumulátora	Strana	74
<b>Obsluha</b>	Strana	75
Zapnutie výrobku	Strana	75
Vypnutie výrobku	Strana	75
Detekcia kovových predmetov	Strana	75
Tipy na meranie	Strana	76
Svietidlo	Strana	77
Nízky stav akumulátora	Strana	77
Automatické vypnutie	Strana	77
Nastavenie citlivosti detekcie/Kalibrácia výrobku	Strana	77
Šnúrka	Strana	78
Puzdro na opasok	Strana	78
<b>Čistenie a údržba</b>	Strana	78
<b>Likvidácia</b>	Strana	78
<b>Záruka</b>	Strana	79
Postup v prípade poškodenia v záruke	Strana	80
<b>Zjednodušené EÚ vyhlásenie o zhode</b>	Strana	81
Servis	Strana	81

## Zoznam použitých piktogramov



Prečítajte si návod na použitie.



**NEBEZPEČENSTVO!** – Označenie nebezpečenstva s vysokým rizikom, ktoré môže mať za následok smrť alebo ťažké zranenie, ak sa mu nezabráni (napr. riziko udusenía)



**VAROVANIE!** – Označenie nebezpečenstva so stredným rizikom, ktoré môže mať za následok smrť alebo ťažké zranenie, ak sa mu nezabráni (napr. riziko úrazu elektrickým prúdom)



**UPOZORNENIE!** – Označenie nebezpečenstva s nízkym rizikom, ktoré by mohlo mať za následok ľahké alebo stredne ťažké zranenie, ak sa mu nezabráni (napr. riziko obarenia)



**POZNÁMKA!** – Upozorňuje na možné poškodenie majetku/výrobku, ak sa mu nevyhnete (napr. riziko skratu)



**INFO:** Tento symbol so signálnym slovom „Info“ poskytuje ďalšie užitočné informácie.



USB port



Používajte ochranné rukavice.



Jednosmerný prúd/napätie



Označenie CE označuje zhodu s príslušnými smernicami EÚ platnými pre tento výrobok.



Bezpečnostné informácie  
Pokyny na používanie

## **4 V AKU DETEKTOR KOVOV**

### **● Úvod**

Blahoželáme Vám ku kúpe Vášho nového výrobku. Rozhodli ste sa pre veľmi kvalitný výrobok. Návod na obsluhu je súčasťou tohto výrobku. Obsahuje dôležité upozornenia týkajúce sa bezpečnosti, používania a likvidácie. Skôr ako začnete výrobok používať, oboznámte sa so všetkými pokynmi k obsluhu a bezpečnosti. Výrobok používajte iba v súlade s popisom a v uvedených oblastiach používania. V prípade postúpenia výrobku ďalším osobám odovzdajte aj všetky dokumenty patriace k výrobku.

### **● Zamýšľané použitie**

- Výrobok je určený na detekciu železných a neželezných kovov.
- Používanie detektorov kovov v súvislosti s hľadaním historických predmetov, umeleckých diel, mincí a archeologických nálezov je zakázané zákonom.
- Používanie a preprava nelicencovaných detektorov kovov na vykonávanie akéhokoľvek vyhládávania v pamiatkach alebo klasifikovaných archeologických zónach je tiež zakázané.
- Pred použitím výrobku: Oboznámte sa s federálnymi, regionálnymi a miestnymi predpismi a zákonmi.
- Tento výrobok je určený iba na súkromné použitie, nie na komerčné účely.
- Výrobca nepreberá žiadnu zodpovednosť za škody spôsobené nesprávnym používaním.

### **● Rozsah dodávky**

- 1 4 V Aku detektor kovov
- 1 Kábel USB typ C
- 1 Šnúrka
- 1 Puzdro na opasok
- 1 Návod na použitie

## ● Zoznam dielov

Pred prečítaním si rozložte strany s obrázkami a oboznámte sa so všetkými funkciami výrobku.

(Obr. A)

- 1 Záves (pre šnúрку)
- 2 Vodotesný kryt
- 3 Vodotesný gumový krúžok
- 4 Rukoväť
- 5  tlačidlo
- 6 LED lišta (s 3 červenými LED kontrolkami)
- 7 Svietidlo
- 8 Detekčná tyč
- 9 Puzdro na opasok
- 10 Šnúрка
- 11 Šípka na detektore
- 12 Nabíjací port
- 13 Gumový kryt nabíjacieho portu
- 14 Šípka na vodotesnom kryte
- 15 Kábel USB typ C

## ● Technické údaje

Napätie:	4 V 
Typ článku:	18650
Ochrana proti vniknutiu:	IP68
Detegované kovy:	Železné a neželezné kovy
Prevádzková teplota:	-10 °C až +50 °C



### **Všeobecné bezpečnostné pokyny**

**PRED POUŽITÍM VÝROBKU SA OBOZNÁMTE SO VŠETKÝMI BEZPEČNOSTNÝMI INFORMÁCIAMI A NÁVODOM NA POUŽITIE! PRI ODOVZDÁVANÍ TOHTO VÝROBKU INÝM PRILOŽTE AJ VŠETKY DOKLADY!**

V prípade poškodenia spôsobeného nedodržaním týchto prevádzkových pokynov sa záručný nárok stáva neplatným! Za následné škody

nepreberáme žiadnu zodpovednosť! V prípade materiálnych škôd alebo zranení osôb spôsobených nesprávnou manipuláciou alebo nedodržaním bezpečnostných pokynov nepreberáme žiadnu zodpovednosť!

## **⚠ NEBEZPEČENSTVO!**

**Riziko udusenía!** Nikdy nenechávajte deti bez dozoru s obalovým materiálom. Obalový materiál predstavuje nebezpečenstvo udusenía. Deti často podceňujú nebezpečenstvo. Skladujte obalový materiál vždy mimo dosahu detí.

- Tento výrobok môžu používať deti od 8 rokov a staršie a osoby so zníženými fyzickými, zmyslovými alebo duševnými schopnosťami alebo s nedostatočnými skúsenosťami a znalosťami, ak boli pod dohľadom alebo boli poučené o používaní výrobku bezpečným spôsobom a rozumejú príslušným rizikám. Čistenie a údržbu nesmú vykonávať deti bez dozoru. Deti sa s výrobkom nesmú hrať.



## Bezpečnostné pokyny pre batérie/ akumulátory

- ⚠ NEBEZPEČENSTVO OHROZENIA ŽIVOTA!** Batérie/nabíjateľné batérie uchovávajte mimo dosahu detí. Po náhodnom prehltnutí okamžite vyhľadajte lekársku pomoc.



**NEBEZPEČENSTVO VÝBUCHU!** Nikdy nenabíjajte nenabíjateľné batérie. Batérie/dobíjateľné batérie neskratujte ani neotvárajte. Dôsledkom môže byť prehriatie, požiar alebo prasknutie.

- Batérie/nabíjateľné batérie nikdy nevhadzujte do ohňa alebo vody.
- Nevystavujte batérie/dobíjateľné batérie mechanickému zaťaženiu.

### Riziko vytečenia batérií/ dobíjateľných batérií

- Vyhnite sa extrémnym podmienkam prostredia a teplotám, ktoré by mohli ovplyvniť batérie/akumulátory, napr. radiátory/priame slnečné žiarenie.
- Ak batérie/akumulátory vytekli, zabráňte kontaktu s pokožky, očí a sliznice s chemikáliami! Postihnuté miesta ihneď opláchnite čistou vodou a vyhľadajte lekársku pomoc!



**POUŽÍVAJTE OCHRANNÉ RUKAVICE!** Vytečené alebo poškodené batérie/nabíjateľné batérie môžu pri kontakte s pokožkou spôsobiť popáleniny. Ak k takejto udalosti dôjde, vždy noste vhodné ochranné rukavice.

- Tento výrobok obsahuje zabudovaný nabíjateľný akumulátor, ktorý používateľ nesmie vymieňať. Nabíjateľný akumulátor môže vyberať alebo vymieňať len výrobca alebo jeho zákaznícky servis, alebo podobne kvalifikovaná osoba, aby sa predišlo možným rizikám. Pri likvidácii tohto výrobku je nutné poznamenať, že tento výrobok obsahuje nabíjateľnú batériu.
- Pred čistením: Aby ste minimalizovali riziko úrazu elektrickým prúdom, odpojte nabíjací kábel od výrobku.
- Pred nabíjaním: Nechajte akumulátor úplne vychladnúť.

- Neotvárajte akumulátor a zabráňte jeho mechanickému poškodeniu. Existuje riziko skratu a úniku pár, ktoré môžu spôsobiť podráždenie dýchacích ciest. Vyhľadajte čerstvý vzduch a lekársku pomoc.

### **Riziko poškodenia výrobku**

- Používajte len uvedený typ batérie/nabíjateľnej batérie!
- Batérie/akumulátory vkladajte podľa značiek polarít (+) a (-) na batérii/akumulátore a na výrobku.
- Pred vložением batérie/nabíjateľnej batérie očistite kontakty na batérii/nabíjateľnej batérii a v priehradke na batérie suchou handričkou alebo vatovým tampónom, z ktorého sa neuvolňujú vlákna!
- Vybité batérie/nabíjateľné batérie z výrobku okamžite vyberte.

## ● **Všeobecné informácie** **o používaní** **detektorov kovov**

- Na súkromnom pozemku je potrebné získať súhlas vlastníka.
- Ak nájdete a vykopete nevybuchnuté bomby alebo iné výbušniny, okamžite prestaňte kopať. Označte miesto a kontaktujte políciu alebo miestne úrady. Počkajte v bezpečnej vzdialenosti, kým na miesto dorazia odborníci, a varujte ostatných okoloidúcich pred bezprostredným nebezpečenstvom.

Bomby alebo iné výbušniny nie sú niekedy ako také rozpoznateľné.

V prípade pochybností postupujte podľa vyššie uvedeného postupu.

- Odporúčame kontaktovať príslušný orgán (napr. miestny orgán na ochranu pamiatok) s cieľom získať povolenie a absolvovať špecifické školenie o zákonných požiadavkách. Ak poškodíte alebo odstránite archeologické alebo historické artefakty, môžete byť trestne zodpovední.
- Detekcia kovových predmetov je povolená na mnohých verejne prístupných plážach bez predchádzajúceho povolenia, pokiaľ pláž nie je chránenou krajinou alebo klasifikovanou archeologickou zónou. V niektorých krajinách alebo štátoch môže byť používanie detektorov kovov na plážach a dunách napriek tomu zakázané.

V prípade pochybností kontaktujte miestne orgány.

- Vždy nechajte priestor nepoškodený a bez otvorených dier.

## ● Pred prvým použitím

### ● **Vybalenie výrobku**

1. Vyberte výrobok z obalu a odstráňte všetky obalové materiály a plastové vrecká.
2. Skontrolujte, či sú pribalené všetky diely uvedené v zozname (pozri „Rozsah dodávky“).
3. Skontrolujte, či sú výrobok a všetky diely v dobrom stave, ak zistíte akékoľvek poškodenie alebo chyby, výrobok nepoužívajte, ale postupujte podľa postupu uvedeného v kapitole „Záruka“.

### ● **Nabíjanie akumulátora**



Nabíjací port sa nachádza vo vnútri vodotesného krytu **2**. Na nabíjanie akumulátora otvorte tento vodotesný kryt **2**.

#### **i** **INFO:**

- Nabíjateľný akumulátor nie je vymeniteľný. Ak máte akékoľvek problémy s akumulátorom, kontaktujte servisné stredisko (pozri „Servis“).
  - Napájacie napätie/nabíjacie napätie nesmie presiahnuť 5 V. Nabíjací prúd nesmie presiahnuť 1,7 A.
  - Výrobok nemožno používať počas nabíjania.
  - Ak tlačidlo napájania **5** nestlačíte do 10 minút, výrobok sa automaticky vypne.
1. Odskrutkujte vodotesný kryt **2**.
  2. Jemným potiahnutím otvorte gumový kryt nabíjacieho portu **13**.
  3. Pripojte konektor kábla USB typ C **15** k nabíjacíemu portu **12**.

4. Pripojte kábel USB typ C [15] k vhodnému portu USB. Tri červené LED kontrolky [6] sa postupne rozsvietia, čím signalizujú, že akumulátor sa nabíja.
5. Keď je akumulátor úplne nabitý: Všetky tri červené LED kontrolky [6] svietia nepretržite. Odpojte kábel USB C [15] z portu USB.
6. Odstráňte zástrčku kábla USB typ C [15].
7. Zatvorte gumový kryt nabíjacieho portu [13].
8. Pevne dotiahnite vodotesný kryt [2], až sa obe šípky [14] stretnú. Neutiahnite príliš silno. (pozri obr. B)
  - Prílišné utiahnutie môže uvoľniť alebo poškodiť vodotesný krúžok [3]. V takom prípade výrobok už nebude odolný voči vode/prachu.

## ● **Obsluha**

### ● **Zapnutie výrobku**

- ① **INFO:** Nikdy nepoužívajte výrobok bez vodotesného krytu [2].
  - ① **INFO:** Pri zapínaní výrobku ho držte ďalej od kovových predmetov. Je to potrebné, aby sa výrobok mohol sám kalibrovať.
1. Stlačte  tlačidlo [5].
    - Výrobok sa kalibruje približne 2 sekundy. Počas tejto doby sa LED kontrolka [6] rozsvieti a potom znova zhasne. Výrobok vydá jeden zvukový a vibračný signál.
    - Svetidlo [7] sa zapne.
  2. Výrobok je pripravený na použitie.
    - 1 LED kontrolka [6] bliká každé 3 sekundy.

### ● **Vypnutie výrobku**

- Stlačte a podržte tlačidlo  [5] na 2 sekundy.
  - Výrobok dvakrát vydá zvukové a vibračné upozornenie.

### ● **Detekcia kovových predmetov**

1. Zapnite výrobok a počkajte, kým bude pripravený na použitie (pozri „Zapnutie výrobku“).
2. Držte výrobok za rukoväť [4].

3. Nasmerujte detekčnú tyč **8** smerom, kde očakávate nájdenie kovových predmetov. Čím je detekčná tyč bližšie ku kovovým predmetom, tým vyššia je frekvencia LED kontrolky a zvukových a vibračných signálov:

<b>Kovové predmety v detekčnej oblasti</b>		
	1 LED kontrolka <b>6</b> bliká každé 3 sekundy	
	Kovové predmety:	žiadny
	Upozornenia*:	žiadny
	1 LED kontrolka <b>6</b> svieti	
	Kovové predmety:	v detekčnom rozsahu
	Upozornenia*:	pomalé
	2 LED kontrolky <b>6</b> svietia	
	Kovové predmety:	približovanie
	Upozornenia*:	stredné
	3 LED kontrolky <b>6</b> svietia	
	Kovové predmety:	blízko
	Upozornenia*:	časté
	3 LED kontrolky <b>6</b> rýchlo blikajú	
	Kovové predmety:	veľmi blízko
	Upozornenia*:	nepretržité
* Zvukové a vibračné upozornenia		



## ● Tipy na meranie

- V závislosti od povahy skúmanej steny môžu nastať nesprávne merania. Preto pred každým meraním skontrolujte polohu známeho kovového nosníka alebo známeho elektrického vedenia. Ak ich výrobok nezistí, podklad nie je vhodný na vyhľadávanie s týmto výrobkom.
- Kovové predmety sa dajú lokalizovať tým lepšie, čím ľahšie sa dajú magnetizovať. To znamená, že železo je detegované vo výrazne väčšej vzdialenosti ako napríklad meď.
- V závislosti od hrúbky steny a materiálu je možné, že výrobok môže signalizovať nález, skôr ako sa dostane nad materiál. V tomto prípade označte spustenie a koniec signalizovanej oblasti.

Stred hľadaného objektu leží uprostred medzi dvoma značkami.

- Detekčnú tyč [8] vždy vediete po povrchu v priamom smere (vľavo/vpravo a hore/dole).
- Opakujte tento postup niekoľkokrát, aby ste zaistili presnosť detekcie.



## ● Svietidlo

- Po zapnutí výrobku stlačte tlačidlo  [5] na zapnutie alebo vypnutie svietidla [7].
  - Pri každom stlačení tlačidla  [5] vydáva výrobok zvukový a vibračný signál.



## ● Nízky stav akumulátora

- Keď je akumulátor takmer vybitý, svietidlo [7] rýchlo bliká.
- Výrobok trikrát vydá zvukové a vibračné upozornenie.
- Výrobok sa automaticky vypne.

## ● Automatické vypnutie

- Výrobok sa automaticky vypne, ak  [5] nie je stlačené po dobu 10 minút.
- Svietidlo [7] spustí pomalé blikanie 1 minútu pred automatickým vypnutím výrobku.
- Ak chcete výrobok naďalej používať, stlačte tlačidlo  [5], keď bliká kontrolka [7]. Ak nestlačíte , výrobok sa po 1 minúte vypne.

## ● Nastavenie citlivosti detekcie/Kalibrácia výrobku

1. Uistite sa, že je výrobok vypnutý.
2. Stlačte a podržte tlačidlo  [5], kým nezačne blikáť LED kontrolka [6].
3. Krátkym stlačením tlačidla  [5] opakovane nastavte citlivosť detekcie:
  - 1. úroveň: 1 LED kontrolka [6] bliká (nízka citlivosť)
  - 2. úroveň: 2 LED kontrolky [6] blikajú (stredná citlivosť)
  - 3. úroveň: 3 LED kontrolky [6] blikajú (vysoká citlivosť)
4. Stlačte a podržte tlačidlo  [5] po dobu 2 sekúnd alebo počkajte 5 sekúnd bez stlačenia tlačidla, aby ste vstúpili do režimu automatického kalibrovania.

5. Automatická kalibrácia trvá približne 2 sekundy. Potom sa výrobok opäť prepne do normálneho režimu detekcie.

## ● Šnúrka

(Obr. C)

1. Pripevnite sponu na jednom konci šnúrky **10** k závesu **1**.
2. Pripevnite sponu na druhom konci šnúrky **10** napríklad k pútku na opasku.

## ● Puzdro na opasok

(Obr. D)

1. Pripevnite puzdro na opasok **9** k opasku.
2. Vložte výrobok do puzdra na opasok **9**.

## ● Čistenie a údržba

**⚠ POZNÁMKA! Riziko poškodenia majetku!**

- Neumožnite, aby sa do výrobku dostala voda alebo iné tekutiny.
- Na čistenie nepoužívajte abrazívne, agresívne čistiace prostriedky ani tvrdé kefy.
- Výrobok čistite mierne navlhčenou handričkou. V prípade odolného znečistenia použite na handričku jemný čistiaci prostriedok.
- Po vyčistení: Nechajte výrobok úplne vyschnúť.

## ● Likvidácia

Obal pozostáva z ekologických materiálov, ktoré môžete odovzdať na miestnych recyklačných zberných miestach.



Všímajte si prosím označenie obalových materiálov pre triedenie odpadu, sú označené skratkami (a) a číslami (b) s nasledujúcim významom: 1–7: Plasty / 20–22: Papier a kartón / 80–98: Spojené látky.



O možnostiach likvidácie opotrebovaného výrobku sa môžete informovať na Vašej obecnej alebo mestskej správe.



Ak výrobok doslúžil, v záujme ochrany životného prostredia ho neodhodte do domového odpadu, ale odovzdajte na odbornú likvidáciu. Informácie o zberných miestach a ich otváracích hodinách získate na Vašej príslušnej správe.

Defektné alebo použité batérie / akumulátorové batérie sa musia recyklovať. Batérie / akumulátorové batérie a / alebo výrobok odovzdajte prostredníctvom dostupných zberných stredísk.



### **Nesprávna likvidácia batérií / akumulátorových batérií ničí životné prostredie!**

Pred likvidáciou vyberte batérie / akumulátorové batérie z výrobku. Batérie / akumulátorové batérie sa nesmú likvidovať spolu s domovým odpadom. Môžu obsahovať jedovaté ťažké kovy a je potrebné zaobchádzať s nimi ako s nebezpečným odpadom. Chemické značky ťažkých kovov sú nasledovné: Cd = kadmium, Hg = ortuť, Pb = olovo. Opatrované batérie / akumulátorové batérie preto odovzdajte v komunálnej zberni.

## ● Záruka

Výrobok bol starostlivo vyrobený v súlade s prísnyimi smernicami kvality a pred dodaním dôkladne otestovaný. V prípade materiálových alebo výrobných chýb máte zákonné práva voči predajcovi výrobku. Vaše zákonné práva nie sú žiadnym spôsobom obmedzené našou zárukou uvedenou nižšie.

Záruka na tento výrobok je 3 roky od dátumu nákupu. Záručná doba začína plynúť dátumom kúpy. Originál dokladu o kúpe si uschovajte na bezpečnom mieste, pretože tento doklad je potrebný ako dôkaz o kúpe.

Akékoľvek poškodenie alebo nedostatky prítomné už v čase nákupu je potrebné nahlásiť ihneď po vybalení výrobku.

Ak sa v priebehu 3 rokov od dátumu zakúpenia preukáže, že výrobok vykazuje chyby materiálu alebo spracovania, podľa vlastného uváženia Vám ho bezplatne opravíme alebo vymeníme. Záručná doba sa na základe poskytnutej záručnej reklamácie nepredlžuje. To platí aj pre vymenené alebo opravené diely.

Táto záruka je neplatná, ak bol výrobok poškodený alebo nesprávne používaný alebo udržiavaný.

Záruka sa vzťahuje na chyby materiálu a výrobné chyby. Táto záruka sa nevzťahuje na časti výrobku, ktoré podliehajú bežnému opotrebovaniu, a preto sa považujú za opotrebovateľné diely (napr. batérie, hadice, atramentové kazety), ani na poškodenie krehkých častí, napr. spínačov alebo častí zo skla.

## ● Postup v prípade poškodenia v záruke

Na zabezpečenie rýchleho spracovania svojej žiadosti postupujte podľa ďalej uvedených pokynov:

Pre všetky otázky majte pripravený pokladničný lístok a číslo výrobku (IAN 508113\_2507) ako doklad o kúpe.

Číslo výrobku nájdete na typovom štítku výrobku, gravúre výrobku, titulnej strane návodu (vľavo dole) alebo na nálepke na zadnej alebo spodnej strane výrobku.

Pri výskyte funkčných porúch alebo iných nedostatkov sa najprv telefonicky alebo e-mailom obráťte na ďalej uvedené servisné oddelenie.

Výrobok označený ako chybný potom môžete bezplatne zaslať na poskytnutú servisnú adresu, pričom priložte doklad o kúpe (pokladničný lístok) a uveďte, v čom spočíva nedostatok a kedy sa vyskytol.

Na stránke [parkside-diy.com](http://parkside-diy.com) si môžete stiahnuť túto a mnohé ďalšie príručky. Týmto QR kódom sa dostanete priamo na [parkside-diy.com](http://parkside-diy.com). Vyberte svoju krajinu a pomocou vyhľadávacej masky vyhľadajte návody na obsluhu. Zadaním čísla výrobku (IAN) 508113\_2507 sa dostanete na návod na obsluhu pre svoj výrobok.



**PDF ONLINE**  
parkside-diy.com

## ● Zjednodušené EÚ vyhlásenie o zhode

Týmto spoločnosť OWIM GmbH & Co. KG, Stiftsbergstraße 1, 74167 Neckarsulm, NEMECKO prehlasuje, že výrobok 4 V Aku detektor kovov HG14096 je v súlade so smernicou 2014/53/EÚ.

Úplné znenie vyhlásenia o zhode EÚ je k dispozícii na tejto internetovej adrese: [www.owim.com](http://www.owim.com)



## ● Servis



### **Servis Slovensko**

Tel.: 0800003409

Kontaktný formulár je zapnutý  
*[parkside-diy.com](http://parkside-diy.com)*

**IAN 508113\_2507**



Srbské označenie zhody

<b>Popis korištenih piktograma</b>	Stranica	83
<b>Uvod</b> . . . . .	Stranica	84
Predviđena upotreba . . . . .	Stranica	84
Sadržaj isporuke . . . . .	Stranica	84
Popis dijelova . . . . .	Stranica	85
Tehnički podaci . . . . .	Stranica	85
<b>Opće sigurnosne napomene</b>	Stranica	85
Sigurnosne napomene za baterije/punjive baterije . .	Stranica	87
<b>Opće informacije o upotrebi detektora metala</b> . . .	Stranica	88
<b>Prije prve upotrebe</b> . . . . .	Stranica	89
Raspakiravanje proizvoda . .	Stranica	89
Punjenje baterije . . . . .	Stranica	89
<b>Rad</b> . . . . .	Stranica	90
Uključivanje proizvoda . . . . .	Stranica	90
Isključivanje proizvoda . . . . .	Stranica	90
Detekcija metalnih predmeta	Stranica	90
Savjeti za mjerenje . . . . .	Stranica	91
Svjetiljka . . . . .	Stranica	92
Niska razina napunjenosti baterije . . . . .	Stranica	92
Automatsko isključivanje . . .	Stranica	92
Podešavanje osjetljivosti detekcije/umjeravanje proizvoda . . . . .	Stranica	92
Vezica . . . . .	Stranica	93
Pojasni džep . . . . .	Stranica	93
<b>Čišćenje i održavanje</b> . . . . .	Stranica	93
<b>Zbrinjavanje</b> . . . . .	Stranica	93
<b>Jamstvo</b> . . . . .	Stranica	94
Postupak u slučaju koji je pokriven jamstvom . . . . .	Stranica	95
<b>Pojednostavljena EU izjava o sukladnosti</b> . . . . .	Stranica	96
Servis . . . . .	Stranica	96

## Popis korištenih piktoograma



Pročitajte korisnički priručnik.



**OPASNOST!** – Označava opasnost visoke razine rizika koja će, ako se ne izbjegne, rezultirati smrću ili teškim ozljedama (npr. rizik od gušenja).



**UPOZORENJE!** – Označava opasnost umjerene razine rizika koja, ako se ne izbjegne, može rezultirati smrću ili teškim ozljedama (npr. rizik od strujnog udara).



**OPREZ!** – Označava opasnost niske razine rizika koja, ako se ne izbjegne, može rezultirati lakšim ili umjerenim ozljedama (npr. rizik od opekline).



**NAPOMENA!** – Upozorava na moguće oštećenje imovine/proizvoda ako se ne izbjegne (npr. rizik od kratkog spoja).



**INFORMACIJA!** Ovaj simbol sa signalnom riječi „Info” pruža dodatne korisne informacije.



USB priključak



Nosite zaštitne rukavice.



Istosmjerna struja/napon



Oznaka CE označava sukladnost s relevantnim EU direktivama koje su primjenjive za ovaj proizvod.



Informacije o sigurnosti  
Upute za upotrebu

# **4 V AKU DETEKTOR METALA**

## **● Uvod**

Čestitamo vam na kupnji novog proizvoda. Ovom kupnjom odlučili ste se za visokokvalitetan proizvod. Uputa za uporabu je sastavni dio ovog proizvoda. Ona sadrži važne upute o sigurnosti, uporabi i uklanjanju otpada. Prije upotrebe proizvoda upoznajte se sa svim njegovim uputama za korištenje i sigurnosnim uputama. Koristite ovaj proizvod u skladu s navedenim uputama te u navedene svrhe. Ukoliko proizvod dajete nekoj drugoj osobi, predajte toj osobi također i sve upute.

## **● Predviđena upotreba**

- Ovaj je proizvod predviđen za detekciju željeznih i neželjeznih metala.
- Upotreba detektora metala u vezi s traženjem povijesnih predmeta, umjetničkih djela, kovanica i arheoloških nalaza zakonom je zabranjena.
- Zabranjeni su i upotreba i transport neovlaštenih detektora metala za pretrage spomenika ili određenih arheoloških područja.
- Prije upotrebe ovog proizvoda: Upoznajte se sa saveznim, državnim i lokalnim propisima i zakonima.
- Ovaj je proizvod predviđen samo za privatnu upotrebu, a ne za komercijalne svrhe.
- Proizvođač ne preuzima odgovornost za oštećenja nastala zbog nepropisne upotrebe.

## **● Sadržaj isporuke**

- 1 4 V Aku detektor metala
- 1 USB kabel tipa C
- 1 Vezica
- 1 Pojasni džep
- 1 Korisnički priručnik

## ● Popis dijelova

Prije čitanja otvorite stranice koje sadrže ilustracije i upoznajte se sa svim funkcijama proizvoda.

(sl. A)

- 1 Držač (za vezicu)
- 2 Vodootporni poklopac
- 3 Vodootporni gumeni prsten
- 4 Ručka
- 5 Gumb 
- 6 LED traka (s 3 LED žaruljice)
- 7 Svjetiljka
- 8 Šipka za detekciju
- 9 Pojasni džep
- 10 Vezica
- 11 Oznaka strelice na detektoru
- 12 Priključak za punjenje
- 13 Gumeni poklopac priključka za punjenje
- 14 Oznaka strelice na vodootpornom poklopcu
- 15 USB kabel tipa C

## ● Tehnički podaci

Napon:	4 V 
Tip baterije:	18650
Zaštita od prodiranja:	IP68
Metali za detekciju:	Željezni i neželjezni metali
Radna temperatura:	-10 °C do +50 °C



## Opće sigurnosne napomene

**PRIJE UPOTREBE  
PROIZVODA  
UPOZNAJTE SE SA  
SVIM SIGURNOSNIM  
NAPOMENAMA I  
UPUTAMA ZA UPOTREBU!  
KADA OVAJ PROIZVOD  
PROSLJEĐUJETE DRUGIM  
OSOBAMA, PRILOŽITE I  
SVU DOKUMENTACIJU!**

Potraživanja na temelju jamstva ne vrijede u slučaju oštećenja uzrokovanih nepridržavanjem ovih uputa za upotrebu! Proizvođač

ne preuzima odgovornost za posljedične štete!

Proizvođač ne preuzima odgovornost u slučaju materijalnih šteta ili tjelesnih ozljeda uzrokovanih nepravilnim rukovanjem ili nepridržavanjem sigurnosnih napomena!

**⚠ OPASNOST! Rizik od gušenja!** Djecu nemojte nikada ostavljati bez nadzora s ambalažnim materijalom. Ambalažni materijal predstavlja opasnost od gušenja. Djeca često podcjenjuju opasnosti. Djecu uvijek držite podalje od ambalažnog materijala.

- Ovaj proizvod mogu upotrebljavati djeca dobi od 8 godina i starija te osobe ograničenih fizičkih, osjetilnih ili mentalnih sposobnosti ili nedostatnog iskustva i znanja ako su pod nadzorom ili ako su upućeni u siguran način upotrebe proizvoda te ako razumiju potencijalne opasnosti. Čišćenje i održavanje koje obavlja korisnik ne smiju obavljati djeca bez nadzora. Djeca se ne smiju igrati proizvodom.



## Sigurnosne napomene za baterije/punjive baterije

- ⚠ OPASNOST ZA ŽIVOT!** Baterije/punjive baterije držite izvan dohvata djece. U slučaju nehotičnog gutanja baterije odmah potražite liječničku pomoć.



### **OPASNOST OD EKSPLOZIJE!**

Nemojte nikada puniti nepunjive baterije. Baterije/punjive baterije nemojte kratko spajati i/ili otvarati. Može doći do pregrijavanja, požara ili rasprskavanja.

- Baterije/punjive baterije nemojte nikada bacati u vatru ili vodu.
- Baterije/punjive baterije nemojte izlagati mehaničkim opterećenjima.

### **Rizik od curenja baterija/punjivih baterija**

- Izbjegavajte ekstremne okolne uvjete i temperature koji mogu oštetiti baterije/punjive baterije, kao npr. grijalice/izravno sunčevo zračenje.
- U slučaju curenja baterija/punjivih baterija izbjegavajte kontakt kemikalija s kožom, očima i sluznicom! Zahvaćena mjesta odmah isperite svježom vodom i potražite liječničku pomoć!



### **NOSITE ZAŠTITNE**

**RUKAVICE!** Baterije/punjive baterije koje cure ili su oštećene mogu uzrokovati opekline ako dođu u dodir s kožom. U tom slučaju nosite odgovarajuće zaštitne rukavice.

- Ovaj proizvod ima ugrađenu punjivu bateriju koju korisnik ne može zamijeniti. Uklanjanje ili zamjenu punjive baterije smije obavljati samo proizvođač, korisnička služba proizvođača ili slično kvalificirana osoba kako bi se izbjegle opasnosti. Prilikom zbrinjavanja proizvoda treba imati na umu da ovaj proizvod sadrži punjivu bateriju.
- Prije čišćenja: Kako biste rizik od strujnog udara sveli na minimum, odspojite kabel za punjenje od proizvoda.
- Prije punjenja: Pričekajte da se baterija potpuno ohladi.

- Nemojte otvarati bateriju i izbjegavajte mehaničko oštećenje baterije. Postoji rizik od kratkog spoja i mogu izaći pare koje mogu uzrokovati nadražaj dišnih putova. Potražite svježi zrak i liječničku pomoć.

### **Opasnost od oštećenja proizvoda**

- Upotrebljavajte samo navedenu vrstu baterije/punjive baterije!
- Baterije/punjive baterije umetnite u skladu s oznakama polariteta (+) i (-) na bateriji/punjivoj bateriji i proizvodu.
- Prije umetanja suhom krpom koja ne ostavlja dlačice ili vatiranim štapićem očistite kontakte na bateriji/punjivoj bateriji i u pretincu za baterije!
- Istrošene baterije/punjive baterije odmah uklonite iz proizvoda.

### **● Opće informacije o upotrebi detektora metala**

- Na privatnom posjedu morate dobiti dozvolu od vlasnika.
- Ako otkrijete i iskopate neeksplozirane bombe ili druge eksplozivne naprave, odmah prekinite s kopanjem. Označite područje i obratite se policiji ili lokalnim vlastima. Pričekajte na sigurnoj udaljenosti dok stručnjaci ne stignu na mjesto pronalaska i upozorite druge prolaznike na neposrednu opasnost. Bombe ili ostale eksplozivne naprave ponekad se ne mogu prepoznati kao takve. U slučaju nedoumice, postupite kako je prethodno navedeno.
- Preporučujemo da se obratite nadležnom tijelu (npr. lokalnom zavodu za zaštitu povijesnih spomenika) kako biste ishodili odobrenje te dobili specifičnu obuku o zakonskim zahtjevima. Za oštećenje ili uklanjanje arheoloških i povijesnih artefakata možete snositi kaznenu odgovornost.
- Detekcija metalnih predmeta dozvoljena je na mnogim javnim plažama bez potrebe za prethodnim odobrenjem, pod uvjetom da plaža nije proglašena zaštićenim krajobrazom ili klasificirana kao arheološka zona. Unatoč tome, u pojedinim zemljama ili savezima

državama upotreba detektora metala na plažama i dinama može biti zabranjena. U slučaju nedoumice, obratite se lokalnim nadležnim tijelima.

- Područje uvijek napustite netaknuto i bez otvorenih iskopa.

## ● Prije prve upotrebe

### ● Raspakiravanje proizvoda

1. Izvadite proizvod iz ambalaže i uklonite sav ambalažni materijal i plastične omote.
2. Provjerite jesu li svi navedeni dijelovi u sadržaju isporuke (vidjeti odjeljak „Sadržaj isporuke”).
3. Provjerite jesu li proizvod i svi dijelovi u dobrom stanju. Ako pronađete bilo kakvo oštećenje ili nedostatke, nemojte upotrebljavati proizvod već se pridržavajte postupka opisanog u odjeljku „Jamstvo“.

### ● Punjenje baterije



Priključak za punjenje nalazi se unutar vodootpornog poklopca [2]. Za punjenje baterije otvorite taj vodootporni poklopac [2].

#### ❗ INFORMACIJE!

- Punjiva baterija ne može se zamijeniti. Ako imate problema s baterijom, obratite se servisnom centru (vidjeti odjeljak „Servisiranje”).
  - Napon napajanja/napon punjenja ne smije prelaziti 5 V. Struja punjenja ne smije prelaziti 1,7 A.
  - Proizvod se ne može upotrebljavati tijekom postupka punjenja.
  - Ako se gumb napajanja [5] ne pritisne 10 minuta, proizvod se automatski isključuje.
1. Odvijte vodootporni poklopac [2].
  2. Nježnim povlačenjem otvorite gumeni poklopac priključka za punjenje [13].
  3. U priključak za punjenje [12] utaknite utikač USB kabela tipa C [15].
  4. USB kabel tipa C [15] priključite u odgovarajući USB priključak. Tri crvene LED žaruljice [6] svijetle jedna za drugom kako bi pokazale da se baterija puni.

5. Kada je baterija potpuno napunjena: Sve tri crvene LED žaruljice [6] neprestano svijetle. Uklonite USB kabel tipa C [15] iz USB priključka.
6. Uklonite utikač USB kabela tipa C [15].
7. Zatvorite gumeni poklopac priključka za punjenje [13].
8. Čvrsto navijte vodootporni poklopac [2] tako da se poravnaju obje oznake strelice [14]. Nemojte previše pritezati. (vidjeti sl. B)
  - Prekomjernim pritezanjem može se olabaviti ili oštetiti vodootporni prsten [3]. U tom slučaju proizvod više neće biti otporan na vodu/prašinu.

## ● **Rad**

### ● **Uključivanje proizvoda**

- ① **INFORMACIJE!** Proizvod nemojte nikada upotrebljavati bez vodootpornog poklopca [2].
  - ① **INFORMACIJE!** Prilikom uključivanja, proizvod držite podalje od metalnih predmeta. To je potrebno kako bi se proizvod mogao sam kalibrirati.
1. Pritisnite gumb  [5].
    - Proizvod se kalibrira otprilike 2 sekunde. Tijekom tog vremena, LED traka [6] se uključuje, a zatim se ponovno isključuje. Proizvod emitira jedan zvučni i vibrirajući alarm.
    - Svjetiljka [7] se uključuje.
  2. Proizvod je spreman za upotrebu.
    - 1 LED žaruljica [6] treperi svake 3 sekunde.





### ● **Isključivanje proizvoda**

- Pritisnite gumb  [5] i držite ga pritisnutim 2 sekunde.
  - Proizvod emitira dva zvučna i vibrirajuća alarma.

### ● **Detekcija metalnih predmeta**

1. Uključite proizvod i pričekajte da proizvod bude spreman za upotrebu (vidjeti odjeljak „Uključivanje proizvoda”).
2. Proizvod držite za ručku [4].
3. Usmjerite šipku za detekciju [8] u smjeru u kojem očekujete pronalazak metalnih predmeta. Što je šipka za detekciju bliže metalnim predmetima, to je veća učestalost LED, zvučnih i vibracijskih alarma:



## Metalni predmeti u području detekcije

	1 LED žaruljica <b>6</b> treperi svake 3 sekunde	
	Metalni predmeti:	nema
	Alarmi*:	nema
	1 LED žaruljica <b>6</b> uključena	
	Metalni predmeti:	u rasponu detekcije
	Alarmi*:	sporo
	2 LED žaruljice <b>6</b> uključene	
	Metalni predmeti:	sve bliže
	Alarmi*:	srednje
	3 LED žaruljice <b>6</b> uključene	
	Metalni predmeti:	blizu
	Alarmi*:	učestalo
	3 LED žaruljice <b>6</b> brzo trepere.	
	Metalni predmeti:	vrlo blizu
	Alarmi*:	kontinuirano
* zvučni i vibracijski alarmi		

### ● Savjeti za mjerenje

- Moguće su pogreške u mjerenju, ovisno o vrsti zida koji se ispituje. Stoga, prije svakog mjerenja provjerite položaj poznatog metalnog nosača ili poznatog električnog voda. Ako ih proizvod ne detektira, podloga nije prikladna za pretraživanje ovim proizvodom.
- Što se metalni predmeti lakše magnetiziraju, to ih je lakše locirati. To znači da se željezo detektira na znatno većoj udaljenosti nego, na primjer, bakar.
- Ovisno o debljini i materijalu zida, moguće je da proizvod signalizira pronalazak prije nego što se doista nađe iznad tog materijala. U tom slučaju, obilježite početnu i završnu točku signaliziranog područja. Središte traženog predmeta leži točno između dviju oznaka.
- Šipku za detekciju **8** uvijek vodite preko površine u ravnoj liniji (lijevo/desno i gore/dolje).
- Ponovite postupak nekoliko puta kako biste osigurali točnost detekcije.



## ● Svjetiljka

- Kada je proizvod uključen, pritisnite gumb  [5] kako biste uključili ili isključili svjetiljku [7].
  - Svaki put kada se pritisne gumb , proizvod emitira zvučni i vibrirajući alarm.



## ● Niska razina napunjenosti baterije

- Kada je razina napunjenosti baterije niska, svjetiljka [7] brzo treperi.
- Proizvod emitira tri zvučna i vibrirajuća alarma.
- Proizvod se automatski isključuje.

## ● Automatsko isključivanje

- Proizvod se automatski isključuje ako se gumb  [5] ne pritisne 10 minuta.
- Prije automatskog isključivanja proizvoda, svjetiljka [7] počinje polako treperiti 1 minutu.
- Ako želite nastaviti s upotrebom proizvoda, pritisnite gumb  [5] kada svjetiljka [7] zatreperi. Ako ne pritisnete gumb , proizvod se isključuje za 1 minutu.

## ● Podešavanje osjetljivosti detekcije/umjeravanje proizvoda

1. Uvjerite se da je proizvod isključen.
2. Pritisnite gumb  [5] i držite ga pritisnutim dok LED traka [6] ne počne treperiti.
3. Za podešavanje osjetljivosti detekcije kratko pritisnite gumb  [5] nekoliko puta:
  - Razina 1: 1 LED žaruljica [6] treperi (niska osjetljivost)
  - Razina 2: 2 LED žaruljice [6] trepere (srednja osjetljivost)
  - Razina 3: 3 LED žaruljice [6] trepere (visoka osjetljivost)
4. Za ulazak u način rada automatskog umjeravanja pritisnite gumb  [5] i držite ga pritisnutim 2 sekunde ili pričekajte 5 sekundi bez pritiska na gumb.
5. Automatsko umjeravanje traje otprilike 2 sekunde. Proizvod se nakon toga vraća u normalan način rada detekcije.

## ● **Vezica**

(sl. C)

1. Pričvrstite kvačicu na jednom kraju vezice **10** za držač **1**.
2. Kvačicu na drugom kraju vezice **10** pričvrstite, na primjer, za petlju na pojasu.

## ● **Pojasni džep**

(sl. D)

1. Pričvrstite pojasni džep **9** za pojas.
2. Stavite proizvod u pojasni džep **9**.

## ● **Čišćenje i održavanje**

### **⚠ NAPOMENA! Rizik od materijalnih šteta!**

- Nemojte dopustiti da u proizvod dospije voda ili druge tekućine.
- Za čišćenje proizvoda nemojte upotrebljavati abrazivna, agresivna sredstva za čišćenje ili tvrde četke.
- Proizvod očistite blago navlaženom krpom. Kod izrazito tvrdokorne prijavštine, nanosite blago sredstvo za čišćenje izravno na krpom.
- Nakon čišćenja: Pričekajte da se proizvod potpuno osuši.

## ● **Zbrinjavanje**

Ambalaža se sastoji od ekološki neškodljivih materijala koje možete zbrinuti na lokalnim mjestima za reciklažu.



Uvažavajte obilježavanje ambalaže za odvajanje otpada, ono je obilježeno s kraticama (a) i brojevima (b) sa slijedećim značenjem:  
1–7: plastika / 20–22: papir i karton / 80–98: miješani materijali.



O mogućnostima zbrinjavanja dotrajalog proizvoda možete se raspitati kod vaše općinske ili gradske uprave.



Zbog zaštite okoliša ne bacajte dotrajali proizvod u kućni otpad, već ga predajte stručnom zbrinjavanju. Informacije o mjestima za sakupljanje otpada i njihovom radnom vremenu možete dobiti pri Vašem nadležnom općinskom uredu.

Oštećene ili potrošene baterije / punjive baterije se moraju reciklirati. Vratite baterije / punjive baterije i / ili proizvod putem ponuđenih ustanova za sakupljanje otpada



### **Štete za okoliš zbog krivog zbrinjavanja baterija / punjivih baterija!**

Izvadite baterije / punjive baterije iz proizvoda prije zbrinjavanja otpada.

Baterije / punjive baterije se ne smiju zbrinjavati zajedno s kućnim otpadom. One mogu sadržavati otrovne teške metale i podliježu zbrinjavanju kao poseban otpad. Kemijski simboli teških metala su slijedeći: Cd = kadmij, Hg = živa, Pb = olovo. Stoga predajte istrošene baterije / punjive baterije na komunalno mjesto za sabiranje otpada.

## ● **Jamstvo**

Ovaj proizvod je pažljivo proizveden prema strogim smjernicama kvalitete i temeljito je ispitan prije isporuke. U slučaju pogreške u materijalu ili izradi, imate zakonska prava protiv prodavatelja proizvoda. Vaša zakonska prava ni na koji način nisu ograničena našom garancijom navedenom u nastavku.

Garancija za ovaj proizvod je 3 godine od datuma kupnje. Garantni rok počinje s datumom kupovine. Čuvajte originalni račun na sigurnom mjestu jer je ovaj dokument potreban kao dokaz kupnje.

Sva oštećenja ili nedostaci koji su već prisutni u trenutku kupnje moraju se prijaviti odmah nakon raspakiranja proizvoda.

Ako se u roku od 3 godine od datuma kupnje pokaže da je proizvod neispravan u materijalu ili izradi, mi ćemo ga, po našem izboru, besplatno popraviti ili zamijeniti. Garantni rok se ne produljuje odobrenim zahtjevom za garanciju. To vrijedi i za zamijenjene i popravljene dijelove.

Ova garancija ne vrijedi ako je proizvod bio oštećen ili nepropisno korišten ili održavan.

Garancija pokriva greške u materijalu i proizvodnji. Ova se garancija ne odnosi na dijelove proizvoda koji su podložni uobičajenom habanju, te se stoga smatraju potrošnim dijelovima (npr. baterije, crijeva, spremnici s tintom), niti na oštećenja lomljivih dijelova, npr. prekidača ili dijelova od stakla.

U slučaju manjeg popravka jamstveni rok se produljuje onoliko koliko je kupac bio lišen uporabe stvari.

Međutim, kad je zbog neispravnosti stvari izvršena njezina zamjena ili njezin bitni popravak, jamstveni rok počinje teći ponovno od zamjene, odnosno od vraćanja popravljene stvari.

Ako je zamijenjen ili bitno popravljen samo neki dio stvari, jamstveni rok počinje teći ponovno samo za taj dio.

## ● Postupak u slučaju koji je pokriven jamstvom

Kako bismo osigurali brzu obradu vašeg zahtjeva, slijedite upute u nastavku:

Za sve upite kao dokaz o kupnji pripremite račun i broj artikla (IAN 508113\_2507).

Broj artikla možete pronaći na tipskoj pločici na proizvodu, gravuri na proizvodu, naslovnici vaših uputa (dolje lijevo) ili naljepnici na stražnjoj i donjoj strani proizvoda.

Ako se pojave funkcionalni kvarovi ili drugi nedostaci, prvo se obratite servisnoj odjelu koji je naveden u nastavku telefonski ili e-poštom.

Proizvod za koji je utvrđen kvar, uz prilaganje potvrde o kupnji (računa) i informacijama o nedostacima i kada su nastali, možete poslati na adresu servisa kojega ste obavijestili bez poštarine.

Ove i mnoge druge priručnike možete pregledati i preuzeti na stranici [parkside-diy.com](http://parkside-diy.com). Ovaj QR kod vodi vas izravno na našu stranicu [parkside-diy.com](http://parkside-diy.com). Odaberite svoju zemlju i putem tražilice potražite upute za uporabu. Unosom broja artikla (IAN) 508113\_2507 dospjet ćete do uputa za uporabu za svoj artikl.



**PDF ONLINE**  
parkside-diy.com

## ● Pojednostavljena EU izjava o sukladnosti

OWIM GmbH & Co. KG,  
Stiftsbergstraße 1, 74167 Neckarsulm,  
NJEMAČKA izjavljuje da je proizvod  
4 V Aku detektor metala HG14096 je u  
skladu s Direktivom 2014/53/EU.

Cjelokupna EZ izjava o sukladnosti  
dostupna je na sljedećoj internetskoj  
adresi: [www.owim.com](http://www.owim.com)



## ● Servis



**Servis Hrvatska**

Tel.: 0800805933

Obrazac za kontakt na

*[parkside-diy.com](http://parkside-diy.com)*

**IAN 508113\_2507**



Srpska oznaka sukladnosti

<b>Spisak korišćenih piktograma.</b>	Strana	98
<b>Uvod.</b>	Strana	99
Predviđena upotreba	Strana	99
Opseg isporuke	Strana	99
Lista delova	Strana	100
Tehnički podaci.	Strana	100
<b>Opšte bezbednosne napomene</b>	Strana	100
Bezbednosne napomene za baterije/ punjive baterije	Strana	102
<b>Opšte informacije o upotrebi detektora metala.</b>	Strana	103
<b>Pre prve upotrebe.</b>	Strana	104
Raspakivanje proizvoda	Strana	104
Punjenje baterije	Strana	104
<b>Rad.</b>	Strana	105
Uključivanje proizvoda	Strana	105
Isključivanje proizvoda	Strana	105
Detekcija metalnih predmeta	Strana	105
Saveti za merenje	Strana	106
Svetiljka	Strana	107
Nizak nivo napunjenosti baterije	Strana	107
Automatsko isključivanje	Strana	107
Podešavanje osetljivosti detekcije/kalibracija proizvoda	Strana	107
Vezica	Strana	108
Džep za kaiš	Strana	108
<b>Čišćenje i održavanje.</b>	Strana	108
<b>Odlaganje</b>	Strana	108
<b>Garancija</b>	Strana	109
<b>GARANCIJA I GARANTNI LIST</b>	Strana	110
Postupak garancije	Strana	112
<b>Pojednostavljena EU izjava o usaglašenosti.</b>	Strana	113
Servis	Strana	113

## Spisak korišćenih piktograma



Pročitajte korisnički priručnik.



**OPASNOST!** – Označava opasnost visokog stepena rizika koja će, ako se ne izbegne, da dovede do smrti ili teških povreda (npr. rizik od gušenja).



**UPOZORENJE!** – Označava opasnosti umerenog stepena rizika koja, ako se ne izbegne, može da dovede do smrti ili teških povreda (npr. rizik od strujnog udara).



**OPREZ!** – Označava opasnost niskog stepena rizika koja bi, ako se ne izbegne, mogla da dovede do manjih ili umereno teških povreda (npr. rizik od opekotina).



**NAPOMENA!** – Ako se ne izbegne, upozorava na moguću materijalnu štetu/oštećenje proizvoda (npr. rizik od kratkog spoja).



**INFORMACIJE!** Ovaj simbol u kombinaciji sa signalnom rečju „Informacije“ pruža dodatne korisne informacije.



USB priključak



Nosite zaštitne rukavice.



Jednosmerna struja/napon



CE oznaka označava usklađenost sa relevantnim direktivama EU koje se odnose na ovaj proizvod.



Informacije o bezbednosti  
Uputstvo za upotrebu

## **4 V AKU DETEKTOR METALA**

### **● Uvod**

Čestitamo vam na kupovini vašeg novog proizvoda. Tako ste se odlučili za visokokvalitetan proizvod. Uputstvo za upotrebu je deo ovog proizvoda. Sadrži važna bezbednosna uputstva, uputstva za upotrebu i odlaganje. Pre korišćenja proizvoda upoznajte se sa svim uputstvima za rikovanje i bezbednost. Koristite proizvod samo onako kako je opisano i za navedene oblasti primene. Predajte sve dokumente prilikom isporuke proizvoda trećem licu.

### **● Predviđena upotreba**

- Ovaj proizvod je namenjen za detekciju gvozdениh i negvozdениh metala.
- Upotreba detektora metala za potragu za istorijskim predmetima, umetničkim delima, kovanicama i arheološkim nalazima je zakonom zabranjena.
- Zabranjeni su upotreba i transport neovlašćenih detektora metala za pretrage spomenika ili klasifikovanih arheoloških zona.
- Pre upotrebe ovog proizvoda: Upoznajte se sa saveznim, regionalnim i lokalnim propisima i zakonima.
- Ovaj proizvod je namenjen samo za privatnu upotrebu, ne za komercijalne svrhe.
- Proizvođač nije odgovoran za štete uzrokovane nepravilnom upotrebom.

### **● Opseg isporuke**

- 1 4 V Aku detektor metala
- 1 USB kabl tip C
- 1 Vezica
- 1 Džep za kaiš
- 1 Korisnički priručnik

## ● Lista delova

Pre čitanja otvorite stranice koje sadrže ilustracije i upoznajte se sa svim funkcijama proizvoda.

(sl. A)

- 1 Držač (za vezicu)
- 2 Poklopac otporan na vodu
- 3 Gumeni prsten otporan na vodu
- 4 Ručka
- 5 Dugme 
- 6 LED traka (sa 3 LED diode)
- 7 Svetiljka
- 8 Šipka za detekciju
- 9 Džep za kaiš
- 10 Vezica
- 11 Oznaka strelice na detektoru
- 12 Priključak za punjenje
- 13 Gumeni poklopac priključka za punjenje
- 14 Oznaka strelice na poklopcu otpornom na vodu
- 15 USB kabl tip C

## ● Tehnički podaci

Napon:	4 V 
Tip baterije:	18650
Zaštita od prodora:	IP68
Metali za detekciju:	Gvozdeni i negvozdeni metali
Radna temperatura:	-10 °C do +50 °C



### **Opšte bezbednosne napomene**

**PRE UPOTREBE  
PROIZVODA  
UPOZNAJTE SE SA  
SVIM INFORMACIJAMA  
O BEZBEDNOSTI  
I UPUTSTVIMA ZA  
UPOTREBU! KADA  
OVAJ PROIZVOD  
PROSLEĐUJETE DRUGIM  
OSOBAMA, PRILOŽITE I  
SVE DOKUMENTE!**

U slučaju oštećenja prouzrokovanih nepoštovanjem ovog uputstva za upotrebu, garancija prestaje da važi! Ne preuzimamo odgovornost za posledičnu štetu! Ne preuzimamo odgovornost za materijalnu štetu ili telesne povrede uzrokovane nepravilnim rukovanjem ili nepoštovanjem bezbednosnih napomena!

**⚠ OPASNOST! Rizik**

**od gušenja!** Nemojte nikada da ostavljate decu bez nadzora sa ambalažnim materijalom. Ambalažni materijal predstavlja opasnost od gušenja. Deca često podcenjuju opasnosti. Decu uvek držite dalje od ambalažnog materijala.

- Ovaj proizvod mogu da upotrebljavaju deca uzrasta od 8 godina i starija, i osobe ograničenih fizičkih, čulnih ili mentalnih sposobnosti ili nedovoljnog iskustva i znanja, ako su pod nadzorom ili ako su upućeni u bezbedan način upotrebe proizvoda i ako razumeju potencijalne opasnosti. Čišćenje i održavanje koje obavlja korisnik ne smeju da obavljaju deca bez nadzora.

# Deca ne smeju da se igraju proizvodom.



## Bezbednosne napomene za baterije/punjive baterije

- ⚠ OPASNOST PO ŽIVOT!** Držite baterije/punjive baterije van domašaja dece. U slučaju nenamernog gutanja baterije odmah potražite medicinsku pomoć.



## OPASNOST OD EKSPLOZIJE!

Nemojte nikada da puniti baterije koje ne mogu da se pune. Nemojte da kratko spajate i/ili otvarate baterije/punjive baterije. To može da rezultira pregrevanjem, požarom ili rasprskavanjem.

- Nemojte nikada da bacate baterije/punjive baterije u vatru ili vodu.
- Nemojte da izlažete baterije/punjive baterije mehaničkim opterećenjima.

## Rizik od curenja običnih/punjivih baterija

- Izbegavajte ekstremne uslove okruženja i temperature, koji mogu da oštete baterije/punjive baterije, kao npr. grejalice/direktno sunčevo zračenje.
- Ako baterije/punjive baterije cure, izbegavajte kontakt hemikalija sa kožom, očima i sluzokožom! Zahvaćena mesta odmah isperite svežom vodom i potražite medicinsku pomoć!



## NOSITE ZAŠTITNE

**RUKAVICE!** Baterije/punjive baterije koje cure ili su oštećene mogu da uzrokuju opekotine ako dođu u dodir sa kožom. U tom slučaju uvek nosite odgovarajuće zaštitne rukavice.

- Ovaj proizvod ima ugrađenu punjivu bateriju koju korisnik ne može da zameni. Uklanjanje ili zamenu baterije koja može da se puni sme da obavlja samo proizvođač, korisnička služba proizvođača ili slično kvalifikovana osoba da se izbegnu opasnosti. Prilikom odlaganja proizvoda u otpad treba imati na umu da ovaj proizvod sadrži bateriju koja može da se puni.

- Pre čišćenja: Da biste rizik od strujnog udara sveli na minimum, odvojite kabl za punjenje od proizvoda.
- Pre punjenja: Sačekajte da se baterija potpuno ohladi.
- Nemojte da otvarate bateriju i izbegavajte mehaničko oštećenje baterije. Postoji rizik od kratkog spoja i mogu izaći pare koje mogu prouzrokovati iritaciju respiratornog trakta. Potražite sveži vazduh i medicinsku pomoć.

### **Rizik od oštećenja proizvoda**

- Upotrebljavajte samo navedenu vrstu baterije/punjive baterije!
- Baterije/punjive baterije umetnite u skladu sa oznakama pola (+) i (-) na bateriji/punjivoj bateriji i proizvodu.
- Pre umetanja baterije, pomoću suve krpe koja ne ostavlja dlačice ili štapića za uši očistite kontakte na bateriji/punjivoj bateriji i u odeljku za baterije!
- Istrošene baterije/punjive baterije odmah uklonite iz proizvoda.

### **● Opšte informacije o upotrebi detektora metala**

- Na privatnom imanju morate da dobijete dozvolu od vlasnika.
- Ako pronađete i iskopate bombe koje nisu eksplodirale ili druge eksplozivne naprave, smesta prekinite sa kopanjem. Obeležite područje i obratite se policiji ili lokalnim vlastima. Sačekajte na bezbednoj udaljenosti dok stručnjaci ne stignu na mesto pronalaska i upozorite druge prolaznike na neposrednu opasnost. Bombe ili ostale eksplozivne naprave ponekad ne mogu da se prepoznaju kao takve. Ako niste sigurni, postupite kako je prethodno navedeno.
- Preporučujemo da se obratite nadležnom organu (npr. lokalnom zavodu za zaštitu istorijskih/kulturnih spomenika) da biste dobili odobrenje i odgovarajuću obuku o zakonskim zahtevima. Za oštećenje ili uklanjanje arheoloških i istorijskih artefakata možete da snosite krivičnu odgovornost.

- Detekcija metalnih predmeta je dozvoljena na mnogim javnim plažama bez potrebe za prethodnim odobrenjem, pod uslovom da plaža nije proglašena zaštićenim predelom ili klasifikovana kao arheološka zona. Uprkos tome, u pojedinim zemljama ili saveznim državama upotreba detektora metala na plažama i dinama može da bude zabranjena. Ako niste sigurni, obratite se lokalnim nadležnim organima.
- Područje uvek napustite netaknuto i bez otvorenih iskopina.

## ● Pre prve upotrebe

### ● Raspakivanje proizvoda

1. Izvadite proizvod iz ambalaže i uklonite sav ambalažni materijal i plastične omote.
2. Proverite da li su svi navedeni delovi uključeni u opseg isporuke (pogledajte odeljak „Opseg isporuke“).
3. Proverite da li su proizvod i svi delovi u dobrom stanju. Ako nađete bilo kakvo oštećenje ili nedostatke, nemojte da upotrebljavate proizvod već pratite postupak opisan u odeljku „Garancija“.

### ● Punjenje baterije



Priključak za punjenje se nalazi unutar poklopca otpornog na vodu [2]. Za punjenje baterije otvorite taj poklopac otporan na vodu [2].

#### ❗ INFORMACIJE!

- Punjiva baterija ne može da se menja. Ako imate problema sa baterijom, obratite se servisnom centru (videti odeljak „Servisiranje“).
  - Napon napajanja/napon punjenja ne sme da prelazi 5 V. Struja punjenja ne sme da prelazi 1,7 A.
  - Proizvod ne može da se upotrebljava tokom punjenja.
  - Ako se dugme napajanja [5] ne pritisne 10 minuta, proizvod se automatski isključuje.
1. Odvrnite poklopac otporan na vodu [2].
  2. Otvorite gumeni poklopac priključka za punjenje [13] tako da ga nežno povučete.

3. Umetnite utikač USB kabla tip C [15] u priključak za punjenje [12].
4. Priključite USB kabl tip C [15] u odgovarajući USB priključak. Tri crvene LED diode [6] svetle jedna za drugom da bi pokazale da se baterija puni.
5. Kada baterija bude potpuno napunjena: Sve tri crvene LED diode [6] stalno svetle. Uklonite USB kabl tip C [15] iz USB priključka.
6. Uklonite utikač USB kabla tip C [15].
7. Zatvorite gumeni poklopac priključka za punjenje [13].
8. Čvrsto zavrnite poklopac otporan na vodu [2] tako da se poravnaju obe oznake strelice [14]. Nemojte da previše zatežete. (videti sl. B)
  - Ako previše zatežete, može da se olabavi ili ošteti prsten otporan na vodu [3]. U tom slučaju, proizvod više neće biti otporan na vodu/prašinu.

## ● **Rad**

### ● **Uključivanje proizvoda**

- ① **INFORMACIJE!** Nemojte nikada da upotrebljavate proizvod bez poklopca otpornog na vodu [2].
  - ① **INFORMACIJE!** Prilikom uključivanja, držite proizvod dalje od metalnih predmeta. To je potrebno da proizvod može da obavi kalibraciju.
1. Pritisnite dugme  [5].
    - Proizvod obavlja kalibraciju oko 2 sekunde. Za to vreme, LED traka [6] se uključuje, a zatim se ponovo isključuje. Proizvod emituje jedan zvučni i vibracioni alarm.
    - Svetiljka [7] se uključuje.
  2. Proizvod je spreman za upotrebu.
    - 1 LED dioda [6] treperi svake 3 sekunde.





### ● **Isključivanje proizvoda**

- Pritisnite i držite dugme  [5] 2 sekunde.
  - Proizvod dva puta emituje zvučni i vibracioni alarm.

### ● **Detekcija metalnih predmeta**

1. Uključite proizvod i sačekajte da proizvod bude spreman za upotrebu (videti odeljak „Uključivanje proizvoda”).
2. Držite proizvod za ručku [4].

3. Usmerite šipku za detekciju **8** u smeru u kojem očekujete da pronađete metalne predmete. Što je šipka za detekciju bliže metalnim predmetima, to je veća učestalost LED, zvučnih i vibracionih alarma:



<b>Metalni predmeti u području detekcije</b>		
	1 LED dioda <b>6</b> treperi svake 3 sekunde	
	Metalni predmeti:	nema
	Alarmi*:	nema
	1 LED dioda <b>6</b> uključena	
	Metalni predmeti:	u dometu detekcije
	Alarmi*:	sporo
	2 LED diode <b>6</b> uključene	
	Metalni predmeti:	sve bliže
	Alarmi*:	srednje
	3 LED diode <b>6</b> uključene	
	Metalni predmeti:	blizu
	Alarmi*:	učestalo
	3 LED diode <b>6</b> brzo trepere.	
	Metalni predmeti:	veoma blizu
	Alarmi*:	kontinuirano
* zvučni i vibracioni alarmi		

## ● Saveti za merenje

- Moguće su greške u merenju, zavisno od vrste zida koji se ispituje. Zato, pre svakog merenja proverite položaj poznatog metalnog nosača ili poznatog električnog voda. Ako ih proizvod ne detektuje, podloga nije pogodna za pretraživanje ovim proizvodom.
- Što se metalni predmeti lakše magnetizuju, lakše ih je locirati. To znači da se gvožđe detektuje na dosta većoj udaljenosti nego, na primer, bakar.
- Zavisno od debljine i materijala zida, moguće je da proizvod signalizuje pronalazak pre nego što se stvarno nađe iznad tog materijala. U tom slučaju, obeležite početnu i završnu tačku signalizovanog područja. Sredina traženog predmeta leži tačno između dve oznake.

- Šipku za detekciju [8] vodite uvek preko površine u ravnoj liniji (levo/desno i gore/dole).
- Ponovite postupak nekoliko puta da osigurate preciznost detekcije.



## ● Svetiljka

- Kada je proizvod uključen, pritisnite dugme  [5] da uključite ili isključite svetiljku [7].
  - Svaki put kada se pritisne dugme  [5], proizvod emituje zvučni i vibracioni alarm.



## ● Nizak nivo napunjenosti baterije

- Kada je nivo napunjenosti baterije nizak, svetiljka [7] brzo treperi.
- Proizvod tri puta emituje zvučni i vibracioni alarm.
- Proizvod se automatski isključuje.

## ● Automatsko isključivanje

- Proizvod se automatski isključuje ako se dugme  [5] ne pritisne 10 minuta.
- Pre automatskog isključivanja proizvoda, svetiljka [7] počinje polako da treperi 1 minut.
- Ako želite da nastavite sa upotrebom proizvoda, pritisnite dugme  [5] kada svetiljka [7] zatreperi. Ako ne pritisnete dugme , proizvod se isključuje za 1 minut.

## ● Podešavanje osetljivosti detekcije/kalibracija proizvoda

1. Uverite se da je proizvod isključen.
2. Pritisnite i držite dugme  [5] dok LED traka [6] ne počne da treperi.
3. Za podešavanje osetljivosti detekcije, nekoliko puta kratko pritisnite dugme  [5]:
  - Nivo 1: 1 LED dioda [6] treperi (niska osetljivost)
  - Nivo 2: 2 LED diode [6] trepere (srednja osetljivost)
  - Nivo 3: 3 LED diode [6] trepere (visoka osetljivost)
4. Za ulazak u režim rada automatske kalibracije, pritisnite i držite dugme  [5] 2 sekunde ili sačekajte 5 sekundi bez pritiska na dugme.

5. Automatska kalibracija traje oko 2 sekunde. Posle toga, proizvod se vraća u normalan režim rada detekcije.

## ● **Vezica**

(sl. C)

1. Pričvrstite kopču na jednom kraju vezice **10** na držač **1**.
2. Kopču na drugom kraju vezice **10** pričvrstite, na primer, na omču na pojasu.

## ● **Džep za kaiš**

(sl. D)

1. Pričvrstite džep za kaiš **9** na kaiš.
2. Stavite proizvod u džep za kaiš **9**.

## ● **Čišćenje i održavanje**

### **⚠ NAPOMENA! Rizik od materijalnih šteta!**

- Nemojte dozvoliti da u proizvod prodre voda ili druge tečnosti.
- Za čišćenje proizvoda nemojte da upotrebljavate abrazivna, agresivna sredstva za čišćenje ili tvrde četke.
- Čistite proizvod blago navlaženom krpom. Kod tvrdokorne prljavštine, nanesite blago sredstvo za čišćenje na krpom.
- Nakon čišćenja: Sačekajte da se proizvod potpuno osuši.

## ● **Odlaganje**

Pakovanje se sastoji od ekološki prihvatljivih materijala koje možete odlagati na lokalnim mestima za reciklažu.



Obratite pažnju na označavanje materijala za pakovanje pri odvajanju otpada, koji je označen skraćenicama (a) i brojevima (b) sa sledećim značenjem: 1–7: plastika / 20–22: papir i karton / 80–98: mešavine.



Mogućnosti za uklanjanje iskorišćenog proizvoda možete saznati u vašoj opštinskoj ili gradskoj upravi.



U interesu zaštite životne sredine nemojte bacati vaš proizvod kada je iskorišćen kućnom otpadu, nego ga ponesite na odgovarajuće mesto za odlaganje otpada. Informacije o mestima za sakupljanje i njihovom radnom vremenu možete dobiti u vašoj lokalnoj administraciji.

Neispravne ili istrošene baterije/akumulatori se moraju dati na reciklažu. Vratite baterije/akumulatore i/ili proizvod na navedene depoe.



### **Štete po okolinu pogrešnim odlaganjem baterija / akumulatora!**

Pre odlaganja proizvoda uklonite baterije / pakovanje baterija iz proizvoda.

Baterije/akumulatori ne smeju da se odlažu sa otpadom iz domaćinstva. Mogu da sadrže otrovn teške metale i podležu obradi posebnog otpada. Hemijski simboli teških elementa su u nastavku: Cd = kadmium, Hg = živa, Pb = olovo. Zato predajte potrošene baterije/ akukulatore na opštinsku deponiju.

## ● **Garancija**

Lidl i proizvođač nisu u mogućnosti da garantuju obezbeđivanje servisiranja i dostupnost rezervnih delova nakon isteka garantog perioda/ perioda saobraznosti. Ukoliko za tim bude potrebe, putem naše Službe za potrošače možete proveriti dostupnost rezervnih delova i opcije za popravku. Hvala na razumevanju.

### **Kako izjaviti reklamaciju?**

Molimo Vas:

- da pozovete korisnički servis:  
0800 300 180
- pošaljete e-mail na:  
owim@lidl.rs
- posetite najbližu Lidl prodavnicu.

Da bismo osigurali najbržu asistenciju, molimo da sačuvate fiskalni račun i date ga na uvid prilikom izjavljivanja reklamacije.

# GARANCIJA I GARANTNI LIST

Poštovani,

Ovim putem Vas upoznajemo sa Vašim pravima i obavezama koje proističu iz Zakona o zaštiti potrošača, a u pogledu ostvarivanja prava iz garancije.

Ova garancija ni na koji način ne utiče, niti isključuje prava koja kupac ima u skladu sa važećim Zakonom o zaštiti potrošača po osnovu zakonske odgovornosti prodavca za nesaobraznost robe ugovoru koja traje 2 godine od dana kada je roba predata kupcu.

Davalac garancije ovom izjavom preuzima obavezu da kupcima svojih aparata, a pod uslovima definisanim u ovoj izjavi, obezbedi:

- besplatno otklanjanje kvarova u garantnom roku, koji bi nastali kod uobičajene upotrebe ili zbog grešaka u proizvodnji i materijalu, ili
- zamenu aparata, u garantnom roku predviđenim ovom garancijskom izjavom, u slučaju da opravka nije moguća, ili
- ako otklanjanje kvara nije moguće, kupac ima pravo da zahteva od prodavca povrat novca.

Ukupan rok garancije je 3 godine.

Garantni rok počinje da važi od datuma kupovine proizvoda, odnosno od prijema istog od strane kupca, a što se dokazuje fiskalnim računom.

Garancija važi na teritoriji Republike Srbije.

Kupac može da izjavi reklamaciju usmeno u nekom od prodajnih objekata Lidl Srbija KD, odnosno telefonom, pisanim putem ili elektronskim putem na kontakte kompanije Lidl Srbija KD, uz dostavu fiskalnog računa na uvid.

U cilju ispravnog funkcionisanja proizvod se koristi u skladu sa njegovom namenom i Uputstvom za upotrebu.

Na zahtev kupca, koji je izjavljen u garantnom roku, prodavac će izvršiti otklanjanje kvarova i nedostataka na proizvodu u roku predviđenom Zakonom.

**Garantni uslovi:**

Pre obraćanja prodavcu za tehničku pomoć, potrebno je proveriti ispravnost instalacije i ostalih potrebnih uslova naznačenih u Uputstvu za upotrebu.

Kupac je dužan da prodavcu preda sve pripadajuće delove proizvoda koje je preuzeo u trenutku kupovine.

**Popravke u roku garancije:**

Garancija važi počev od dana kada je roba predata kupcu, a na osnovu fiskalnog odsečka. U istom periodu davalac garancije, odnosno prodavac je u obavezi da otkloni sve tehničke kvarove bez naknade, u zakonskom roku.

**Garancija ne važi u sledećim slučajevima:**

1. Ukoliko prodavcu uz aparat nije priložen fiskalni račun sa datumom prodaje.
2. Ukoliko je kvar prouzrokovan udarom groma, strujnim udarom ili sličnim delovanjem spoljne sile na sam uređaj (požar, poplava, naponski udar...).
3. Ukoliko su nastali kvarovi i oštećenja na uređaju posledica delovanja spoljnih uticaja, kao što su: velika vlaga, previsoka i suviše niska temperatura (pucanje cevi usled smrzavanja, oštećenja gumenih delova, rđanje, itd.)
4. Ukoliko proizvod nije korišćen u skladu sa Uputstvom za upotrebu.
5. Ukoliko je proizvod pokušalo da popravi treće neovlašćeno lice.
6. Ukoliko proizvod nije korišćen u skladu sa namenom.
7. Ukoliko je čišćenje i održavanje uređaja urađeno protivno Uputstvu za upotrebu.
8. Ukoliko je proizvod korišćen u profesionalne svrhe.

Naziv proizvoda:	4 V Aku detektor metala
Model:	HG14096
IAN / Serijski broj:	508113_2507
Proizvođač:	OWIM GmbH & Co. KG Stiftsbergstraße 1 74167 Neckarsulm Nemačka

Davalac garancije-uvoznik:	Lidl Srbija KD Prva južna radna 3 22330 Nova Pazova Republika Srbija Tel. 0800 300 180 E-mail: owim@lidl.rs
Datum predaje robe potrošaču:	datum sa fiskalnog računa
Uvozi i stavlja u promet:	Lidl Srbija KD Prva južna radna 3 22330 Nova Pazova Republika Srbija Tel. 0800 300 180 E-mail: owim@lidl.rs

## ● Postupak garancije

Da biste bili sigurni da će vaš zahtev biti brzo obrađen, pratite sledeća uputstva:

Za sva pitanja, pripremite račun i broj artikla (IAN 508113\_2507) kao dokaz kupovine.

Nađite broj artikla na natpisnoj pločici na proizvodu, gravuri na proizvodu, naslovnoj strani vašeg uputstva (dole levo) ili nalepnici na poleđini ili dnu proizvoda.

Ako dođe do funkcionalnih grešaka ili drugih kvarova, prvo kontaktirajte dole navedenu servisnu službu telefonom ili e-mailom.

Zatim možete besplatno poslati proizvod koji je evidentiran kao neispravan na adresu servisa koju ste dobili, prilažući račun (priznanicu) i detalje o tome šta je u kvaru i kada je nastao.

Možete pogledati i preuzeti ove i mnoge druge priručnike na [parksidediy.com](http://parksidediy.com). Skeniranjem ovog QR koda dospećete direktno na [parksidediy.com](http://parksidediy.com). Izaberite vašu zemlju i potražite uputstva za upotrebu koristeći masku za pretragu. Unošenjem broja artikla (IAN) 508113\_2507 pristupićete uputstvu za upotrebu vašeg artikla.



**PDF ONLINE**  
parkside-diy.com

## ● Pojednostavljena EU izjava o usaglašenosti

Ovim, OWIM GmbH & Co. KG,  
Stiftsbergstraße 1, 74167 Neckarsulm,  
NEMAČKA izjavljuje da je proizvod  
4 V Aku detektor metala HG14096  
usaglašen sa direktivama 2014/53/EU.

Ceo tekst EU izjave o usaglašenosti je  
dostupan na sledećoj internet adresi:  
[www.owim.com](http://www.owim.com)



## ● Servis

RS

### **Servis Srbija**

Tel.: 0800801807

Kontakt formular na

*[parkside-diy.com](http://parkside-diy.com)*











**IAN 508113\_2507**



Srpska oznaka usaglašenosti

<b>Список на користени пиктограми.</b> . . . . .	Страница 115
<b>Вовед.</b> . . . . .	Страница 116
Предвидена употреба. . . . .	Страница 116
Содржина на пакетот . . . . .	Страница 116
Список на делови . . . . .	Страница 117
Технички податоци . . . . .	Страница 117
<b>Општи безбедносни упатства</b> . . . . .	Страница 117
Безбедносни упатства за батерии/батерии за полнење . . . . .	Страница 119
<b>Општи информации за користење на детектори за метал</b> . . . . .	Страница 120
<b>Пред првата употреба</b> . . . . .	Страница 121
Распакување на производот . . . . .	Страница 121
Полнење на батеријата. . . . .	Страница 122
<b>Работење</b> . . . . .	Страница 123
Вклучување на производот . . . . .	Страница 123
Исклучување на производот . . . . .	Страница 123
Откривање на метални предмети . . . . .	Страница 123
Совети за мерење. . . . .	Страница 124
Светилка . . . . .	Страница 125
Слаба батерија . . . . .	Страница 125
Автоматско исклучување . . . . .	Страница 125
Прилагодување на чувствителноста на откривање/ Калибрирање на производот . . . . .	Страница 125
Јаже . . . . .	Страница 126
Футрола за ремен . . . . .	Страница 126
<b>Чистење и одржување</b> . . . . .	Страница 126
<b>Одлагање</b> . . . . .	Страница 126
<b>Гаранција</b> . . . . .	Страница 127
Постапка во случај на гаранција . . . . .	Страница 128
<b>Поедноставена ЕУ изјава за сообразност</b> . . . . .	Страница 129
Сервис . . . . .	Страница 129

## Список на користени пиктограми

	<p>Прочитајте го упатството за употреба.</p>
	<p><b>ОПАСНОСТ!</b> – Означува опасност од висок ризик, која ќе доведе до смрт или сериозна повреда доколку не се избегне (на пр., ризик од задушување)</p>
	<p><b>ПРЕДУПРЕДУВАЊЕ!</b> – Означува опасност со умерен ризик, што може да резултира со смрт или тешки повреди доколку не се избегне (на пр., ризик од струен удар)</p>
	<p><b>ВНИМАНИЕ!</b> – Означува опасност со низок ризик, што може да резултира со полесни или умерени повреди доколку не се избегне (на пр., ризик од изгореници)</p>
	<p><b>ИЗВЕСТУВАЊЕ!</b> – Предупредува за можно оштетување на имот/производ, доколку не се избегне (на пр., опасност од краток спој)</p>
	<p><b>ИНФОРМАЦИИ:</b> Овој симбол со сигналниот збор „Информации“ нуди дополнителни корисни информации.</p>
	<p>USB порта</p>
	<p>Носете заштитни ракавици.</p>
	<p>Еднонасочна струја/напон</p>
	<p>CE ознаката означува усогласеност со релевантните директиви на ЕУ што се однесуваат на овој производ.</p>
	<p>Безбедносни информации Упатства за употреба</p>

## **4 V ДЕТЕКТОР ЗА МЕТАЛ НА БАТЕРИИ**

### **● Вовед**

Ве честитаме за купувањето на Вашиот нов производ. Со тоа се одлучивте за квалитетен производ. Упатството за употреба е дел од овој производ. Тоа содржи важни информации за безбедност, користење и отстранување. Запознајте се со сите упатства за употреба и безбедност пред да го користите производот. Користете го производот само како што е опишано и за наведените намени. При предавање на производот на трети лица, предадете ги сите придружни документи.

### **● Предвидена употреба**

- Производот е наменет за откривање на железни и нежелезни метали.
- Употребата на детектори за метал во врска со пребарување на историски предмети, уметнички дела, монети и археологија е забранета со закон.
- Употребата и транспортот на нелиценцирани детектори за метал за извршување на какво било пребарување во споменици или класифицирани археолошки зони е исто така забранета.
- Пред да го користите производов: Запознајте се со федералните, регионалните и локалните прописи и закони.
- Овој производ е наменет само за приватна употреба, а не за комерцијални цели.
- Производителот не прифаќа никаква одговорност за штетата настаната поради несоодветна употреба.

### **● Содржина на пакетот**

- 1 4 V Детектор за метал на батерии
- 1 USB кабел од тип C
- 1 Јаже
- 1 Футрола за ремен
- 1 Корисничко упатство

## ● Список на делови

Пред да прочитате, отворете ги страниците што ги содржат илустрациите и запознајте се со сите функции на производот.

(Сл. А)

- 1 Закачалка (за јаже)
- 2 Водоотпорна навлака
- 3 Водоотпорен гумен прстен
- 4 Рачка
- 5 Копче 
- 6 LED лента (со 3 црвени LED диоди)
- 7 Светилка
- 8 Шипка за откривање
- 9 Футрола за ремен
- 10 Јаже
- 11 Стрелка на детекторот
- 12 Отвор за полнење
- 13 Гумено капаче на отворот за полнење
- 14 Стрелка на водоотпорната навлака
- 15 USB кабел од тип C

## ● Технички податоци

Напон:	4 V 
Тип на ќелија:	18650
Заштита од продирање:	IP68
Откриени метали:	Железни и нежелезни метали
Работна температура:	-10 °C до +50 °C



## Општи безбедносни упатства

**ПРЕД ДА ГО КОРИСТИТЕ ПРОИЗВОДОТ, ЗАПОЗНАЈТЕ СЕ СО СИТЕ БЕЗБЕДНОСНИ ИНФОРМАЦИИ И УПАТСТВА ЗА УПОТРЕБА! КОГА ГО ПРЕДАВАТЕ ОВОЈ ПРОИЗВОД НА ДРУГИ, ВКЛУЧЕТЕ ГИ СИТЕ ДОКУМЕНТИ!**

Во случај на оштетување, кое произлегува од непочитување на овие упатства за работа, барањето за гаранција

нема да важи! Не се прифаќа одговорност за последователни штети! Во случај на материјално оштетување или лична повреда предизвикана од неправилно ракување или непочитување на безбедносните упатства, не се прифаќа одговорност!

**⚠ ОПАСНОСТ! Ризик од задушвање!**

Никогаш не оставајте ги децата без надзор со амбалажата.

Амбалажата предизвикува опасност од задушвање. Децата често ги потценуваат опасностите.

Секогаш чувајте ги децата подалеку од амбалажата.

- Овој производ може да го користат деца на возраст од 8 години и повеќе и лица со намалени физички, сензорни или ментални способности или недостаток на искуство и знаење, доколку се под надзор или имаат упатства за безбеден начин на употреба на производот и ги разбираат вклучените опасности.

Чистењето и одржувањето на уредот не смеат да ги извршуваат деца без надзор.

Децата не смеат да си играат со апаратот.



**Безбедносни упатства за батерии/батерии за полнење**

**⚠ ОПАСНО ПО ЖИВОТ!** Чувајте ги батериите/батериите за полнење подалеку од дофат на деца. Ако случајно се проголта дел, побарајте итна медицинска помош.



**РИЗИК ОД ЕКСПЛОЗИЈА!**

Никогаш не полнете батерии кои не може да се полнат. Не предизвикувајте краток спој на батериите/батериите за полнење и/или не отворајте ги. Резултатот може да биде прегревање, пожар или пукање.

- Никогаш не фрлајте ги батериите/батериите за полнење во оган или вода.
- Не вршете механички оптоварувања врз батериите/батериите за полнење.

**Ризик од истекување на батериите/батериите за полнење**

- Избегнувајте екстремни услови на животната средина и температури, што може да влијае на батериите/батериите за полнење, на пр., радијатори/директна сончева светлина.
- Ако протечат батериите/батериите за полнење, избегнете контакт на кожата, очите и мукозните мембрани со хемикалиите! Исплакнете ги погодените области со свежа вода и побарајте лекарска помош!



**НОСЕТЕ ЗАШТИТНИ**

**РАКАВИЦИ!** Протечените или оштетените батерии/батерии за полнење може да предизвикаат изгореници при контакт со кожата. Носете соодветни заштитни нараквици во секое време ако се појави таков случај.

- Овој производ има вградена батерија што може да се полни и која корисникот не може да ја замени. Отстранување или замена на батеријата за полнење може да ја врши само производителот или неговата служба за корисници или слично квалификувано лице за да се избегнат опасности. При отстранување на производот, треба да се има предвид дека овој производ содржи батерија што може да се полни.
- Пред чистење: За да го минимизирате ризикот од електричен удар, извадете го кабелот за полнење од производот.
- Пред полнење: Дозволете батеријата целосно да се олади.
- Не отворајте ја батеријата и избегнувајте механичко оштетување на батеријата. Постои ризик од краток спој и може да излезе пареа, предизвикувајќи иритација на дишните патишта. Побарајте свеж воздух и медицинска помош.

### **Ризик од оштетување на производот**

- Користете го само наведениот вид батерија/батерија за полнење!
- Вметнете ги батериите/батериите за полнење според ознаките за поларитет (+) и (-) на батеријата/батеријата за полнење и на производот.
- Користете сува крпа без влакненца или памук за да ги исчистите контактите на батеријата/батеријата за полнење и во преградата за батерии пред вметнување!
- Отстранете ги испразнетите батерии/батерии за полнење веднаш од производот.

### **● Општи информации за користење на детектори за метал**

- На приватен имот, треба да добиете одобрение од сопственикот.

- Доколку откриете и ископате неексплодирани бомби или други експлозивни, веднаш престанете со копањето. Означете ја областа и контактирајте ја полицијата или локалните власти. Чекајте на безбедно растојание додека експертите не пристигнат на местото на настанот и предупредете ги другите минувачи за непосредната опасност. Бомбите или другите експлозивни понекогаш не се препознаваат како такви. Во случај на сомнеж, постапете како што е опишано погоре.
- Препорачуваме да контактирате со надлежен орган (на пр., локален орган за заштита на историски споменици) за да добиете одобрение и специфична обука за законските барања. Ако оштетите или отстраните археолошки или историски артефакти, можете да станете кривично одговорни.
- Детектирањето метални предмети е дозволено на многу јавно достапни плажи без претходна дозвола, освен ако плажата не е заштитен предел или класифицирана археолошка зона. Во одредени земји или држави, употребата на детектори за метал на плажи и дини сепак може да биде забранета. Во случај на сомнеж, контактирајте ги вашите локални власти.
- Секогаш оставајте го местото закопано и без отворени дупки.

## ● Пред првата употреба

### ● **Распакување на производот**

1. Извадете го производот од пакувањето и отстранете ги сите материјали за пакување и пластичната обвивка.
2. Проверете дали се вклучени сите наведени делови (видете „Опсег на испорака“).
3. Проверете дали производот и сите делови се во добра состојба, доколку се открие каква било штета или дефект, не користете го производот, туку следете ја постапката опишана во поглавјето „Гаранција“.

## ● Полнење на батеријата

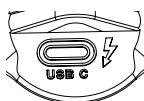

Отворот за полнење се наоѓа во внатрешноста на водоотпорната навлака [2]. Отворете ја оваа водоотпорна навлака [2] за да ја наполните батеријата.

### ❗ ИНФОРМАЦИИ:

- Батеријата на полнење не е заменлива. Доколку имате какви било проблеми со батеријата, контактирајте со сервисниот центар (видете „Сервис“).
  - Напонот на напојување/напонот на полнење не смее да биде поголем од 5 V. Струјата на полнење не смее да биде поголема од 1,7 A.
  - Производот не може да се користи додека се полни.
  - Доколку не го притиснете копчето за вклучување [5] во рок од 10 минути, производот автоматски ќе се исклучи.
1. Одвртете ја водоотпорната навлака [2].
  2. Отворете го гуменото капаче на отворот за полнење [13] со нежно повлекување.
  3. Поврзете го приклучокот од USB кабелот од тип C [15] со отворот за полнење [12].
  4. Поврзете го USB кабелот од тип C [15] со соодветна USB порта. Трите црвени LED диоди [6] светат по ред за да означат дека батеријата се полни.
  5. Откако батеријата ќе се наполни целосно: Сите три црвени LED диоди [6] остануваат постојано вклучени. Извадете го USB C кабелот [15] од USB портата.
  6. Отстранете го приклучокот од USB кабелот од тип C [15].
  7. Затворете го гуменото капаче на отворот за полнење [13].
  8. Цврсто завртете го водоотпорниот капак [2] додека двете стрелки [14] не се сретнат. Не затегнувајте премногу. (видете сл. B)
- Прекумерното затегнување ќе го олабави или оштети водоотпорниот прстен [3]. Потоа, производот повеќе нема да биде отпорен на вода/прашина.

## ● Работење

### ● Вклучување на производот

① **ИНФОРМАЦИИ:** Никогаш не користете го производот без водоотпорна навлака [2].

① **ИНФОРМАЦИИ:** Држете го производот подалеку од метални предмети додека го вклучувате. Ова е неопходно за да може производот сам да се калибрира.

1. Притиснете  [5].

– Производот се калибрира сам околу 2 секунди. Во ова време, LED лентата [6] се вклучува, а потоа повторно се исклучува. Производот емитува еднократен сигнал со звук и вибрации.

– Светилката [7] се вклучува.

2. Производот е подготвен за употреба.

– 1 LED диода [6] трепка на секои 3 секунди.

### ● Исклучување на производот

□ Притиснете и задржете  [5] 2 секунди.

– Производот емитува двапати звучен сигнал и вибрации.





### ● Откривање на метални предмети

1. Вклучете го производот и почекајте додека не биде подготвен за употреба (видете „Вклучување на производот“).

2. Држете го производот за рачката [4].

3. Насочете ја шипката за откривање [8] во насока каде што очекувате да најдете метални предмети. Колку е поблиску шипката за откривање до метални предмети, толку е поголема фреквенцијата на LED сигналите и звучните и вибрациските сигнали:

## Метални предмети во зоната за детекција

	1 LED диода <b>6</b> трепка на секои 3 секунди	
	Метални предмети:	нема
	Сигнали*:	нема
	1 LED диода <b>6</b> е вклучена	
	Метални предмети:	во зоната за откривање
	Сигнали*:	споро
	2 LED диоди <b>6</b> се вклучени	
	Метални предмети:	приближување
	Сигнали*:	средно
	3 LED диоди <b>6</b> се вклучени	
	Метални предмети:	блиску
	Сигнали*:	често
	3 LED диоди <b>6</b> трепкаат брзо	
	Метални предмети:	многу блиску
	Сигнали*:	постојано
* Звучни и вибрациски сигнали		

### ● Совети за мерење

- Може да се појават неточни мерења во зависност од природата на испитуваниот сид. Затоа, пред секое мерење проверете ја положбата на познат метален носач или позната електрична линија. Доколку производот не ги открие, подлогата не е соодветна за пребарување со овој производ.
- Металните предмети полесно се лоцираат колку полесно можат да се магнетизираат. Тоа значи дека, на пример, железото се открива од значително поголемо растојание отколку бакарот.
- Во зависност од дебелината и материјалот на сидот, можно е производот да сигнализира наоѓање пред да биде поставен точно над материјалот. Во тој случај, означете го почетокот и крајот на сигнализираниот област. Средината на бараниот предмет се наоѓа во средината помеѓу двете ознаки.
- Секогаш водете ја шипката за откривање **8** во права линија (лево/десно и горе/долу) по површината.

- Повторете го процесот неколку пати за да се осигурате во точноста на детекцијата.

## ● Светилка

- Кога производот е вклучен, притиснете **⏻** **[5]** за да ја вклучите или исклучите светилката **[7]**.
  - Секој пат кога ќе се притисне **⏻** **[5]**, производот емитува звучен сигнал и вибрации.

## ● Слаба батерија

- Кога батеријата е празна, светилката **[7]** трепка брзо.
- Производот емитува трипати звучен сигнал и вибрации.
- Производот се исклучува автоматски.

## ● Автоматско исклучување

- Производот се исклучува автоматски ако **⏻** **[5]** не се притисне 10 минути.
- Светилката **[7]** почнува да трепка бавно 1 минута пред производот автоматски да се исклучи.
- Притиснете **⏻** **[5]** кога светилката **[7]** трепка ако сакате да продолжите да го користите производот. Ако не притиснете **⏻**, производот се исклучува по 1 минута.

## ● Прилагодување на чувствителноста на откривање/Калибрирање на производот

1. Осигурајте се дека производот е исклучен.
2. Притиснете и држете **⏻** **[5]** додека LED лентата **[6]** не затрепка.
3. Кратко притиснете **⏻** **[5]** повеќе пати за да ја прилагодите чувствителноста на откривање:
  - Ниво 1: 1 LED диода **[6]** трепка (ниска чувствителност)
  - Ниво 2: 2 LED диоди **[6]** трепкаат (средна чувствителност)
  - Ниво 3: 3 LED диоди **[6]** трепкаат (висока чувствителност)
4. Притиснете и задржете **⏻** **[5]** 2 секунди или почекајте 5 секунди без да го притиснете копчето за да влезете во режим на автоматска калибрација.

5. Автоматската калибрација трае приближно 2 секунди. После тоа, производот повторно влегува во нормален режим на детекција.

## ● **Јаже**

(Сл. С)

1. Прикачете ја штипката на едниот крај од јажето [10] на закачалката [1].
2. На пример, прикачете ја штипката на другиот крај од јажето [10] на јамката за ремен.

## ● **Футрола за ремен**

(Сл. D)

1. Прицврстете ја футролата за ремен [9] на ременот.
2. Ставете го производот во Футрола за ремен [9].

## ● **Чистење и одржување**

### **⚠ ИЗВЕСТУВАЊЕ! Ризик за материјално оштетување!**

- Не дозволувајте вода или други течности да навлезат во производот.
- Не користете абразивни, агресивни средства за чистење или тврди четки за чистење.
- Исчистете го производот со малку навлажнета крпа. За тврдокорни нечистотии, додајте благо средство за чистење на крпата.
- По чистењето: Дозволете му на производот целосно да се исуши.

## ● **Одлагање**

Амбалажата е направена од еколошки материјали кои можете да ги одложите преку локалните центри за рециклирање.



Внимавајте на обележувањето на материјалите за пакување при селектирање на отпадот, тие се означени со кратенки (a) и броеви (b) со следното значење: 1–7: Пластика/20–22: Хартија и картон/80–98: Комбинирани материјали.



Варијантите за одлагање на истрошениот производ можете да ги дознаете во Вашата општина или градска администрација.



Кога вашиот производ веќе не е употреблив, во интерес на заштитата на животната средина, не го фрлајте во домашниот отпад, туку предадете го на соодветно стручно одлагање. За информации за собирните пунктови и нивното работно време, обратете се до Вашата надлежна администрација.

Дефектните или искористени батерии/акумулатори мора да се рециклираат. Вратете ги батериите/акумулаторите и/или производот преку понудените собирни места.



**Штетни последици за животната средина при неправилно одлагање на батерии / акумулатори!**

Извадете ги батериите / акумулаторскиот пакет од производот пред одлагање.

Батериите / акумулаторите не смеат да се фрлаат со комуналниот отпад. Тие може да содржат токсични тешки метали и подлежат на третман како посебен отпад. Хемиските симболи на тешките метали се следниве: Cd = кадмиум, Hg = жива, Pb = олово. Затоа, вратете ги искористените батерии / акумулатори на комунално собирачко место.

## ● Гаранција

Производот е изработен според строги насоки за квалитет и е внимателно проверен пред испорака. Во случај на материјални или производствени недостатоци, имате законски права кон продавачот на производот. Вашите законски права не се ограничени на никаков начин со нашата гаранција наведена подолу.

Гаранцијата за овој производ изнесува 3 години од датумот на купување. Гарантниот рок започнува од датумот на купување. Чувајте ја оригиналната сметка за купување

на безбедно место, бидејќи овој документ е потребен како доказ за купувањето.

Сите оштетувања или недостатоци кои постоеле уште при купувањето мора веднаш да се пријават по вадењето на производот од амбалажата.

Доколку производот во рок од 3 години од датумот на купување покаже материјален или производствен недостаток, ние – по наш избор – ќе го поправиме или замениме бесплатно за Вас. Гарантниот рок не се продолжува со прифатено гарантно барање. Ова важи и за заменетите и поправените делови.

Оваа гаранција престанува да важи ако производот е оштетен или неправилно користен или одржуван. Гаранцијата ги покрива материјалните и производствените недостатоци. Оваа гаранција не се однесува на делови од производот кои се предмет на нормално трошење и затоа се сметаат за потрошни делови (на пр. батерии, црева, кертриџи), ниту на оштетувања на кривки делови, како што се прекинувачи или делови од стакло.

## ● Постапка во случај на гаранција

За да се обезбеди брза обработка на Вашето барање, следете ги следните упатства:

За сите барања подгответе ја сметката и бројот на артиклот (IAN 508113\_2507) како доказ за купување.

Бројот на артиклот можете да го најдете на ознаката на производот, како гравура на производот, на насловната страница на Вашето упатство (долу лево) или на налепницата на задниот или долниот дел од производот.

Доколку се појават функционални дефекти или други недостатоци, најпрво контактирајте ја наведената сервисна служба по телефон или по е-пошта.

Производот што е евидентиран како неисправен можете да го испратите, без поштарина, на сервисната адреса што ви е соопштена, при што треба да го приложите фискалната сметка и да наведете во што се состои недостатокот и кога се појавил.

На [parkside-diy.com](http://parkside-diy.com) можете да ги видите и преземете ова и многу други упатства. Со овој QR-код ќе бидете директно пренасочени на [parkside-diy.com](http://parkside-diy.com). Изберете ја Вашата земја и пребарувајте ги упатствата за употреба преку полето за пребарување. Со внесување на бројот на артиклот (IAN) 508113\_2507 ќе дојдете до упатството за употреба за Вашиот производ.



## ● Поедноставена ЕУ изјава за сообразност

OWIM GmbH & Co. KG,  
Stiftsbergstraße 1, 74167 Neckarsulm,  
ГЕРМАНИЈА, со ова изјавува дека производот 4 V Детектор за метал на батерии HG14096 е во согласност со директивите 2014/53/EU.

Целиот текст на ЕУ изјавата за сообразност наможете да го најдете на следната интернет-адреса:  
[www.owim.com](http://www.owim.com)



## ● Сервис

 **Сервис Северна Македонија**  
Тел.: 080097198  
Контакт-формулар на  
[parkside-diy.com](http://parkside-diy.com)  
**IAN 508113\_2507**



Српски знак за сообразност

<b>Lista e piktogrameve të përdorur.</b>	Faqja 131
<b>Hyrje.</b>	Faqja 132
Përdorimi i synuar.	Faqja 132
Çfarë përfshihet në dërgesë . .	Faqja 132
Lista e pjesëve . . . . .	Faqja 133
Të dhënat teknike . . . . .	Faqja 133
<b>Udhëzime të përgjithshme sigurie</b>	Faqja 133
Udhëzime sigurie për bateritë / bateritë e karikueshme . . . . .	Faqja 135
<b>Informacione të përgjithshme rreth përdorimit të detektorëve të metaleve</b>	Faqja 136
<b>Para përdorimit për herë të parë.</b>	Faqja 137
Shpaketimi i produktit. . . . .	Faqja 137
Karikimi i baterisë . . . . .	Faqja 137
<b>Përdorimi.</b>	Faqja 138
Ndezja e produktit . . . . .	Faqja 138
Fikja e produktit . . . . .	Faqja 139
Detektimi i objekteve metalike	Faqja 139
Këshilla lidhur me matjen . . . .	Faqja 140
Elektrik dore . . . . .	Faqja 140
Bateria e ulët. . . . .	Faqja 140
Fikja automatike . . . . .	Faqja 140
Rregullimi i ndjeshmërisë së detektimit/ Kalibrimi i produktit. . . . .	Faqja 141
Lidhëse . . . . .	Faqja 141
Çantë beli . . . . .	Faqja 141
<b>Pastrimi dhe mirëmbajtja</b>	Faqja 141
<b>Asgjësimi.</b>	Faqja 142
<b>Garancia</b>	Faqja 143
Procedura në rast garancie. . .	Faqja 143
<b>Deklaratë e thjeshtuar e konformitetit të BE-së</b>	Faqja 144
Shërbimi . . . . .	Faqja 144

## Lista e piktogrameve të përdorur



Lexoni manualin e përdorimit.



**RREZIK!** – Përcaktimi i një rreziku me nivel të lartë, i cili rezulton në vdekje ose dëmtim të rëndë nëse nuk shmanget (p.sh. rreziku i mbytjes)



**PARALAJMËRIM!** – Përcaktimi i një rreziku me nivel të moderuar, i cili mund të rezultojë në vdekje ose dëmtim të rëndë nëse nuk shmanget (p.sh. rreziku i goditjes elektrike)



**KUJDES!** – Përcaktimi i një rreziku me nivel të ulët, i cili mund të rezultojë në dëmtim të lehtë ose mesatar nëse nuk shmanget (p.sh. rreziku i djegies nga uji i nxehtë)



**NJOFTIM!** – Paralajmëron për dëmtime të mundshme të pronës/produktit nëse nuk shmanget (p.sh. rreziku i qarkut të shkurtër)



**INFO:** Ky simbol me fjalën sinjal “Info” ofron informacion shtesë të dobishëm.



Porta USB



Përdorni doreza sigurie.



Rryma direkte / tensioni



Shenja CE tregon konformitetin me direktivat përkatëse të BE-së që zbatohen për këtë produkt.



Informacione sigurie



Udhëzimet e përdorimit

## **4 V DETEKTOR METALI ME BATERI**

### ● **Hyrje**

Ju urojmë për blerjen e produktit tuaj të ri. Keni zgjedhur një produkt me cilësi të lartë. Manuali i përdorimit është pjesë e këtij produkti. Ai përmban udhëzime të rëndësishme për sigurinë, përdorimin dhe asgjësimin. Njihuni mirë me të gjitha udhëzimet e përdorimit dhe të sigurisë para përdorimit të produktit. Përdorni produktin vetëm siç është përshkruar dhe vetëm për përdorimet e përcaktuara. Dorëzoni të gjitha dokumentet bashkë me produktin, nëse ia kaloni një pale të tretë.

### ● **Përdorimi i synuar**

- Produkti është bërë për të dalluar metalet me përmbajtje hekuri dhe jo-hekuri.
- Përdorimi i detektorëve të metaleve për kërkimin e objekteve historike, artistike, monedhave dhe arkologjike është i ndaluar me ligj.
- Përdorimi dhe transporti i detektorëve të metaleve të palicencuar për të kryer çdo kërkim në monumente ose zona arkeologjike të klasifikuara është gjithashtu i ndaluar.
- Para se të përdorni produktin: Njihuni me rregulloret dhe ligjet federale, rajonale dhe lokale.
- Ky produkt është i destinuar vetëm për përdorim privat, jo për qëllime tregtare.
- Prodhuesi nuk mban asnjë përgjegjësi për dëmtimet e shkaktuara nga përdorimi i papërshtatshëm.

### ● **Çfarë përfshihet në dërgesë**

- 1 4 V Detektor metali me bateri
- 1 Kabllo USB Type C
- 1 Lidhëse
- 1 Çantë beli
- 1 Manuali i përdorimit

## ● Lista e pjesëve

Para se ta lexoni, hapni faqet që përmbajnë ilustrimet dhe njihuni me të gjitha funksionet e produktit.

(Fig. A)

- 1 Varëse (për lidhësen)
- 2 Mbulesë rezistente ndaj ujit
- 3 Unazë gome rezistente ndaj ujit
- 4 Doreza
- 5 Butoni 
- 6 Shiriti LED (me 3 drita LED të kuqe)
- 7 Elektrik dore
- 8 Shufër detektimi
- 9 Çantë beli
- 10 Lidhëse
- 11 Shenja e shigjetës në detektor
- 12 Porta e karikimit
- 13 Kapaku prej goime i portës së karikimit
- 14 Shenja e shigjetës në kapakun rezistent ndaj ujit
- 15 Kabllo USB Type C

## ● Të dhënat teknike

Tensioni:	4 V 
Lloji i pilës:	18650
Mbrojtja nga depërtimi i ujit:	IP68
Metalet e detektuara:	Metale me përmbajtje hekuri dhe jo-hekuri
Temperatura e operimit:	-10 °C deri në +50 °C



## Udhëzime të përgjithshme sigurie

**PARA SE TA PËRDORNI PRODUKTIN, NJIHUNI ME TË GJITHA INFORMACIONET E SIGURISË DHE UDHËZIMET E PËRDORIMIT! KUR UA JEPNI PRODUKTIN TË TJERËVE, JEPUNI EDHE TË GJITHA DOKUMENTET!**

Në rast dëmtimi që rezultojnë nga moszbatimi i këtyre udhëzimeve të përdorimit, pretendimet për garanci bëhen të pavlefshme! Nuk pranohet asnjë përgjegjësi për dëmtimet që vijnë si pasojë! Në rast të dëmtimit material ose lëndimeve fizike që shkaktohen nga trajtimi i papërshtatshëm ose nga moszbatimi i udhëzimeve të sigurisë, nuk pranohet asnjë përgjegjësi!

### **⚠ RREZIK! Rrezik**

**mbytjeje!** Mos i lini asnjëherë fëmijët të pambikëqyrur me materialin e paketimit. Materiali i paketimit paraqet rrezik mbytjeje. Shpeshherë, fëmijët nuk i llogaritin mirë rreziqet. Mbajini gjithnjë fëmijët larg nga materiali i paketimit.

- Produkti mund të përdoret nga fëmijët e moshës 8 vjeç e sipër dhe nga persona me aftësi të kufizuara fizike, shqisore ose mendore, ose me mungesë përvoje dhe njohurie nëse janë mbikëqyrur ose udhëzuar në lidhje me përdorimin e produktit në një mënyrë të sigurt dhe i kuptojnë rreziqet që përfshihen.

Pastrimi dhe mirëmbajtja që i takojnë përdoruesit nuk duhet të bëhen nga fëmijët pa mbikëqyrje. Fëmijët nuk duhet të luajnë me produktin.



### Udhëzime sigurie për bateritë / bateritë e karikueshme

**⚠ RREZIK PËR JETËN!** Mbajini bateritë / bateritë e karikueshme larg fëmijëve. Nëse gëlltitet padashur, kërkoni menjëherë ndihmë mjekësore.



**RREZIK SHPËRTHIMI!** Mos i karikoni asnjëherë bateritë që nuk janë të karikueshme. Mos krijoni qark të shkurtër në bateri / në bateritë e karikueshme dhe / ose mos i hapni. Ato mund të nxehen tepër, të shkaktojnë zjarr ose të çahen.

- Mos i hidhni asnjëherë bateritë / bateritë e karikueshme në zjarr ose në ujë.
- Mos ushtroni ngarkesa mekanike në bateri / në bateritë e karikueshme.

### Rrezik i rrjedhjes së baterive / baterive të karikueshme.

- Shmangni kushtet e mjedisit dhe temperaturat ekstreme, të cilat mund të ndikojnë te bateritë / bateritë e karikueshme, p.sh. radiatorët, drita direkte e diellit.
- Nëse bateritë / bateritë e karikueshme kanë rrjedhur, shmangni kontaktin e lëndëve kimike me lëkurën, sytë dhe membranat mukoze. Shpëlajini menjëherë zonat e prekura me ujë të freskët dhe kërkoni ndihmë mjekësore!



### VISHNI DOREZA

**MBROJTËSE!** Bateritë që rrjedhin ose të dëmtuara / bateritë e karikueshme mund të shkaktojnë djegie nëse bien në kontakt me lëkurën. Vishni doreza mbrojtëse gjatë gjithë kohës nëse ndodh diçka e tillë.

- Ky produkt ka një bateri të brendshme që nuk mund të ndërrohet nga përdoruesi. Heqja ose ndërrimi i baterisë së karikueshme mund të kryhet vetëm nga prodhuesi ose shërbimi i tij ndaj klientit, ose nga një person me kualifikime të ngjashme, me qëllim shmangien e rreziqeve. Kur e hidhni produktin, duhet mbajtur parasysh që produkti ka një bateri të karikueshme.
- Para pastrimit: Për të minimizuar rrezikun e goditjes elektrike, hiqeni kabllon e karikimit nga produkti.
- Para karikimit: Lëreni baterinë të ftohet plotësisht.
- Mos e hapni baterinë dhe shmangni dëmtimet mekanike të saj. Ekziston rreziku i një qarku të shkurtër dhe mund të çlirohen avuj që shkaktojnë irrim të traktit respirator. Kërkoni ajër të pastër dhe ndihmë mjekësore.

### **Rrezik i dëmtimit të produktit**

- Përdorni vetëm llojin e specifikuar të baterisë / baterisë së karikueshme!
- Vendosini bateritë / bateritë e karikueshme sipas shenjave të polariteteve (+) dhe (-) në bateri / në baterinë e karikueshme dhe në produkt.
- Përdorni një leckë pa push ose tampon pambuku për të pastruar kontaktet në bateri/bateritë e karikueshme dhe në vendin e baterive para se t'i vendosni!
- Hiqini menjëherë bateritë e shkarkuara / bateritë e karikueshme nga produkti.

### **● Informacione të përgjithshme rreth përdorimit të detektorëve të metaleve**

- Në pronë private, duhet të merrni miratimin nga pronari.
- Nëse zbuloni dhe nxirrni bomba të pashpërthyera ose lëndë të tjera plasëse, ndaloni menjëherë gjurmimin. Shënoni zonën dhe kontaktoni policinë ose autoritetet lokale. Prisni në një distancë të sigurt derisa ekspertët të mbërrijnë në vendngjarje dhe paralajmëroni kalimtarët e tjerë për rrezikun e menjëhershëm.

Bomba ose lëndë të tjera shpërthyesë ndonjëherë nuk njihen si të tilla. Në rast dyshimi, veproni siç tregohet më sipër.

- Rekomandojmë të kontaktoni një autoritet përgjegjës (p.sh. autoritetin lokal për mbrojtjen e monumenteve historike) për të marrë miratim dhe trajnim specifik lidhur me kërkesat ligjore. Nëse dëmtoni ose hiqni objekte arkeologjike ose historike, mund të mbaheni përgjegjës penalisht.
- Zbulimi i objekteve metalike lejohet në shumë plazhe publikisht të aksesueshme pa miratim paraprak, përveç rasteve kur plazhi është një peizazh i mbrojtur ose një zonë arkeologjike e mbrojtur. Në disa vende ose shtete, përdorimi i detektorëve të metaleve në plazhe dhe duna mund të jetë i ndaluar gjithsesi. Në rast dyshimi, kontaktoni autoritetet tuaja lokale.
- Lëreni gjithmonë zonën të paprekur dhe pa gropa të hapura.

## ● Para përdorimit për herë të parë

### ● Shpaketimi i produktit

1. Nxirreni produktin nga paketimi dhe hiqeni nga të gjitha materialet e paketimit dhe mbështjellëset plastike.
2. Kontrolloni për t'u siguruar që gjenden të gjitha pjesët e listuara (shiko “Çfarë përfshihet në dërgesë”).
3. Kontrolloni nëse produkti dhe të gjitha pjesët janë në gjendje të mirë. Nëse vini re ndonjë dëmtim ose defekt, mos e përdorni produktin, por ndiqni procedurën që tregohet te kapitulli “Garancia”.

### ● Karikimi i baterisë



Porta e karikimit ndodhet brenda kapakut rezistent ndaj ujit [2]. Hapni këtë kapak rezistent ndaj ujit [2] për të karikuar baterinë.

#### ① INFO:

- Bateria e karikueshme nuk mund të ndërrohet. Nëse keni probleme me baterinë, kontaktoni qendrën e shërbimit (shihni “Shërbimi”).

- Tensioni i furnizimit / tensioni i karikimit nuk duhet të jetë më shumë se 5 V. Rryma e karikimit nuk duhet të jetë më shumë se 1.7 A.
  - Produkti nuk mund të përdoret gjatë procesit të karikimit.
  - Nëse butoni i energjisë [5] nuk shtypet për 10 minuta, produkti fiket automatikisht.
1. Zhvidhosni kapakun rezistent ndaj ujit [2].
  2. Hapeni kapakun prej gome të portës së karikimit [13] duke e tërhequr lehtë.
  3. Lidhni spinën e kablllos USB Type C [15] me portën e karikimit [12].
  4. Lidhni kabllon USB të Type [15] me një portë të përshtatshme USB. Tre dritat LED të kuqe [6] ndizen me radhë për të treguar që bateria është duke u karikuar.
  5. Pasi bateria të jetë karikuar plotësisht: Të tre dritat LED të kuqe [6] qëndrojnë ndezur. Hiqen kabllon USB C [15] nga porta e karikimit.
  6. Hiqeni spinën e kablllos USB Type C [15].
  7. Mbylleni kapakun prej gome të portës së karikimit [13].
  8. Vidhosni fort kapakun rezistent ndaj ujit [2] derisa të dyja shenjat e shigjetave [14] të takojnë njëra-tjetrën. Mos e shtrëngoni tepër. (shiko Fig. B)
- Shtrëngimi i tepërt bën që unaza rezistente ndaj ujit [3] të lirohet ose të dëmtohet. Më pas produkti nuk do të jetë më rezistent ndaj ujit/pluhurit.

## ● **Përdorimi**

### ● **Ndezja e produktit**

① **INFO:** Mos e përdorni asnjëherë produktin pa kapakun rezistent ndaj ujit [2].

① **INFO:** Mbajeni produktin larg nga objektet metalike ndërsa e ndizni. Kjo është e nevojshme në mënyrë që produkti të kalibrohet.

1. Shtypni  [5].
  - Produkti kalibrohet vetëm për rreth 2 sekonda. Gjatë kësaj kohe, shiriti LED [6] ndizet dhe më pas fiket përsëri. Produkti jep një alarm të vetëm me tingull dhe dridhje.
  - Elektri i dorës [7] ndizet.





2. Produkti është gati për përdorim.
  - 1 dritë LED **6** pulson çdo 3 sekonda.

## ● Fikja e produktit

- Shtypni dhe mbani shtypur **5** për 2 sekonda.
  - Produkti jep dy herë një lajmërim me tingull dhe dridhje.

## ● Detektimi i objekteve metalike



1. Ndizeni produktin dhe prisni derisa të jetë gati për përdorim (shihni “Ndezja e produktit”).
2. Kapeni produktin nga doreza **4**.
3. Drejtoni shufrën e detektimit **8** në drejtimin ku prisni të gjeni objekte metalike. Sa më afër të jetë shufra e zbulimit me objekte metalike, aq më të shpeshta do të jenë sinjalet me dritë LED, tinguj dhe dridhje:

Objektet metalike në zonën e detektimit		
	1 dritë LED <b>6</b> pulson çdo 3 sekonda	
	Objektet metalike:	asnjë
	Lajmërimet*:	asnjë
	1 dritë LED <b>6</b> e ndezur	
	Objektet metalike:	në rrezen e detektimit
	Lajmërimet*:	e ngadaltë
	2 drita LED <b>6</b> të ndezura	
	Objektet metalike:	po afroheni
	Lajmërimet*:	mesatare
	3 drita LED <b>6</b> të ndezura	
	Objektet metalike:	afër
	Lajmërimet*:	të shpeshta
	3 drita LED <b>6</b> pulsojnë shpejt	
	Objektet metalike:	shumë afër
	Lajmërimet*:	e vazhdueshme
* Lajmërimet me tinguj dhe dridhje		

## ● Këshilla lidhur me matjen

- Mund të ndodhin matje të pasakta në varësi të natyrës së murit që po kontrolloni. Prandaj, para çdo matjeje kontrolloni pozicionin e një trau metalik ose të një linje elektrike që e dini ku ndodhet. Nëse këto nuk detektohen nga produkti, sipërfaqja nuk është e përshtatshme për kërkim me këtë produkt.
- Sa më lehtësisht të magnetizohen, aq më lehtë mund të detektohen objektet metalike. Kjo do të thotë se hekuri zbulohet në një distancë dukshëm më të madhe se bakri, për shembull.
- Në varësi të trashësisë dhe materialit të murit, është e mundur që produkti të sinjalizojë një gjetje para se të jetë pozicionuar drejtpërdrejt mbi materialin. Në këtë rast, shënoni fillimin dhe fundin e zonës së sinjalizuar. Mesatarja e objektit të kërkuar ndodhet në mes të dy shenjave.
- Gjithmonë udhëhiqeni shufrën e zbulimit [8] në një vijë të drejtë (majtas/djathtas dhe lart/poshtë) përgjatë sipërfaqes.
- Përsëriteni procesin disa herë për të siguruar saktësinë e detektimit.



## ● Elektrik dore

- Kur produkti ndizet, shtypni  [5] për të ndezur ose fikur elektrikun e dorës [7].
  - Çdo herë që shtypet , produkti jep një lajmërim me tingull dhe dridhje.

## ● Bateria e ulët



- Kur bateria është drejt përfundimit, elektriku i dorës [7] pulson shpejt.
- Produkti jep një sinjal me tingull dhe dridhje tre herë.
- Produkti fiket automatikisht.

## ● Fikja automatike

- Produkti fiket automatikisht nëse  [5] nuk shtypet për 10 minuta.
- Elektriku i dorës [7] fillon të pulsojë me ngadalë për 1 minutë para se produkti të fiket automatikisht.
- Shtypni  [5] kur elektriku i dorës [7] pulson nëse doni të vazhdoni ta përdorni produktin. Nëse nuk shtypni , produkti fiket pas 1 minute.

## ● Rregullimi i ndjeshmërisë së detektimit/

### Kalibrimi i produktit

1. Sigurohuni që produkti të jetë i fikur.
2. Shtypni dhe mbani shtypur  **5** derisa shiriti LED **6** të pulsojë.
3. Shtypni shkurtimisht  **5** në mënyrë të përsëritur për të rregulluar ndjeshmërinë e detektimit:
  - Niveli 1: 1 dritë LED **6** pulson (ndjeshmëri e ulët)
  - Niveli 2: 2 drita LED **6** pulsojnë (ndjeshmëri mesatare)
  - Niveli 3: 3 drita LED **6** pulsojnë (ndjeshmëri e lartë)
4. Shtypni dhe mbani shtypur  **5** për 2 sekonda ose prisni 5 sekonda pas shtypur butonin për të hyrë në modalitetin e kalibrimit automatik.
5. Kalibrimi automatik zgjat rreth 2 sekonda. Pas kësaj, produkti hyn përsëri në modalitetin e detektimit normal.

## ● Lidhëse

(Fig. C)

1. Lidhni kapësen në njëren anë të lidhëses **10** në varëse **1**.
2. Lidhni kapësen në anën tjetër të lidhëses **10**, për shembull te rripi i pantallonave.

## ● Çantë beli

(Fig. D)

1. Fiksoni çantën e rripit **9** te rripi i pantallonave.
2. Vendoseni produktin te çanta e rripit të pantallonave **9**.

## ● Pastrimi dhe mirëmbajtja

 **NJOFTIM! Rrezik i dëmtimit të pronës!**

- Mos lejoni që në produkt të futet ujë ose lëngje të tjera.
- Mos përdorni materiale pastrimi gërryese, agresive ose furça të forta për pastrim.
- Pastrojeni produktin me një leckë pak të njomë. Për ndotjet e vështira, shtoni pak detergjent të butë në leckë.
- Pas pastrimit: Lëreni produktin të thahet plotësisht.

## ● Asgjësimi

Ambalazhi është i përbërë nga materiale miqësore me mjedisin, të cilat mund t'i asgjësoni në pikat lokale të riciklimit.



Kini parasysh etiketimin e materialeve të ambalazhit gjatë ndarjes së mbeturinave; ato janë të shënuara me shkurtesa (a) dhe numra (b) me këtë kuptim: 1–7: Plastika/20–22: Letra dhe kartoni/80–98: Materiale të përziera.



Mundësitë për asgjësimin e produktit të përdorur i merrni në komunën ose bashkinë tuaj.



Mos e hidhni produktin tuaj në mbeturinat shtëpiake kur ai nuk funksionon më, por dorëzoheni në një mënyrë të përshtatshme për mjedisin. Për informacion rreth pikave të grumbullimit dhe orareve të tyre, mund të kontaktoni administratën tuaj lokale.

Bateritë ose akumulatorët e dëmtuar ose të konsumuar duhet të riciklohen. Dorëzoni bateritë/akumulatorët dhe/ose produktin në pikat e ofruara të grumbullimit.



**Dëmtime të mjedisit nga asgjësimi i gabuar i baterive / akumulatorëve!**

Nxirrni bateritë / pakun e akumulatorit nga produkti para asgjësimit.

Bateritë / akumulatorët nuk duhet të hidhen me mbeturinat shtëpiake. Ato mund të përmbajnë metale të rënda toksike dhe i nënshtrohen trajtimit si mbetje të veçanta. Simbolet kimike të metaleve të rënda janë si më poshtë: Cd = Kadmium, Hg = Mërkur, Pb = Plumb. Prandaj dorëzoni bateritë / akumulatorët e konsumuar në një pikë grumbullimi komunale.

## ● **Garancia**

Produkti është prodhuar sipas udhëzimeve të rrepta të cilësisë dhe është kontrolluar me kujdes para dorëzimit. Në rast të defekteve të materialit ose të prodhimit, keni të drejta ligjore ndaj shitësit të produktit. Të drejtat tuaja ligjore nuk kufizohen në asnjë mënyrë nga garancia jonë e përshkruar më poshtë.

Garancia për këtë produkt është 3 vjet nga data e blerjes. Afati i garancisë fillon nga data e blerjes. Ruani faturën origjinale të blerjes në një vend të sigurt, pasi ky dokument është i nevojshëm si dëshmi e blerjes.

Të gjitha dëmtimet ose defektet që janë të pranishme në momentin e blerjes duhet të raportohen menjëherë pas hapjes së produktit.

Nëse produkti brenda 3 viteve nga data e blerjes paraqet një defekt material ose të prodhimit, ne do ta riparojmë ose zëvendësojmë atë falas për ju, sipas zgjedhjes sonë. Afati i garancisë nuk zgjatet në rast të pranimit të një kërkesë të garancisë. Kjo vlen edhe për pjesët e zëvendësuara ose të riparuar.

Kjo garanci humbet nëse produkti është dëmtuar ose përdorur apo mirëmbajtur në mënyrë të papërshtatshme.

Garancia mbulon defektet materiale dhe të prodhimit. Kjo garanci nuk vlen për pjesë të produktit që konsumohen në përdorim të zakonshëm dhe konsiderohen si pjesë të konsumuara (p.sh. bateri, tuba, kartusha boje), si dhe për dëmtime të pjesëve delikate, p.sh. çelësa ose pjesë prej xhami.

## ● **Procedura në rast garancie**

Për të siguruar një përpunim të shpejtë të kërkesës tuaj, ju lutemi ndiqni udhëzimet në vijim:

Për çdo kërkesë, mbani të gatshëm faturën dhe numrin e artikullit (IAN 508113\_2507) si dëshmi të blerjes.

Numrin e artikullit mund ta gjeni në tabelën e tipit në produkt, në një gdhendje në produkt, në faqen e parë të manualit (poshtë majtas) ose në një ngjitëse në anën e pasme ose të poshtme të produktit.

Nëse ndodhin defekte funksionale ose mangësi të tjera, kontaktoni fillimisht departamentin e shërbimit të përmendur më poshtë me telefon ose e-mail.

Një produkt i regjistruar si i dëmtuar mund të dërgohet pa pagesë në adresën e shërbimit të komunikuar, duke bashkangjitur faturën dhe duke përshkruar se ku qëndron defekti dhe kur ka ndodhur ai.

Në parkside-diy.com mund të shihni dhe shkarkoni këtë dhe shumë manuale të tjera. Me këtë kod QR ju hyni direkt në parkside-diy.com. Zgjidhni vendin tuaj dhe kërkoni përmes maskës së kërkimit për manuale përdorimi. Duke futur numrin e artikullit (IAN) 508113\_2507, do të gjeni manualin e përdorimit për artikullin tuaj.



## ● Deklaratë e thjeshtuar e konformitetit të BE-së

OWIM GmbH & Co. KG,  
Stiftsbergstraße 1, 74167 Neckarsulm,  
GJERMANI, deklaron se produkti  
4 V Detektor metali me bateri  
HG14096 është në përputhje me  
direktivat 2014/53/BE.

Tekstin e plotë të deklaratës së konformitetit të BE-së mund ta gjeni në adresën e internetit: [www.owim.com](http://www.owim.com)



## ● Shërbimi



### **Shërbimi Shqipëri**

Formulari i kontaktit në

*[parkside-diy.com](http://parkside-diy.com)*

**IAN 508113\_2507**



Shenja serbe e konformitetit

<b>Lista pictogramelor utilizate</b> . .	Pagina146
<b>Introducere</b> . . . . .	Pagina147
Scopul utilizării . . . . .	Pagina147
Conținut . . . . .	Pagina147
Lista componentelor. . . . .	Pagina148
Date tehnice . . . . .	Pagina148
<b>Instrucțiuni generale de siguranță</b> . . . . .	Pagina148
Instrucțiuni de siguranță pentru baterii/acumulatori . . .	Pagina150
<b>Informații generale privind utilizarea detectoarelor de metal.</b> . . . . .	Pagina151
<b>Înainte de prima utilizare.</b> . . . . .	Pagina152
Dezambalarea produsului. . . . .	Pagina152
Încărcarea acumulatorului . . .	Pagina152
<b>Funcționarea</b> . . . . .	Pagina153
Pornirea produsului . . . . .	Pagina153
Oprirea produsului . . . . .	Pagina153
Detectarea obiectelor metalice	Pagina154
Sfaturi privind măsurătorile. . .	Pagina154
Lanternă . . . . .	Pagina155
Baterie descărcată . . . . .	Pagina155
Oprirea automată . . . . .	Pagina155
Reglarea sensibilității detectării/ Calibrarea produsului . . . . .	Pagina155
Șnur . . . . .	Pagina156
Borsetă de curea . . . . .	Pagina156
<b>Curățarea și întreținerea</b> . . . . .	Pagina156
<b>Înlăturare</b> . . . . .	Pagina156
<b>Garanție</b> . . . . .	Pagina157
Modul de desfășurare în caz de garanție . . . . .	Pagina158
<b>Declarație de conformitate UE simplificată.</b> .	Pagina160
Service . . . . .	Pagina160

## Lista pictogramelor utilizate



Citiți manualul de utilizare.



**PERICOL!** – Desemnează un pericol cu risc ridicat, care poate fi mortal sau cauza răniri grave dacă nu este evitat (de ex. risc de sufocare)



**AVERTISMENT!** – Desemnează un pericol cu risc moderat, care poate fi mortal sau cauza răniri grave dacă nu este evitat (de ex. risc de electrocutare)



**ATENȚIE!** – Desemnează un pericol cu un grad scăzut de risc care, dacă nu este evitat, poate duce la vătămări minore sau moderate (de ex. risc de opărire)



**OBSERVAȚIE!**–Avertizează asupra posibilelor distrugeri de bunuri/a produsului în cazul care nu se evită (de ex. risc de scurtcircuitare)



**INFORMAȚII:** Acest simbol în combinație cu cuvântul de atenționare „Informații” oferă informații suplimentare utile.



Port USB



Purtați mănuși de protecție.



Curent continuu/tensiune continuă



Marcajul CE indică conformitatea cu directivele UE relevante aplicabile pentru acest produs.



Informații privind siguranța  
Instrucțiuni de utilizare

# **4 V DETECTOR DE METALE, CU ACUMULATOR**

## **● Introducere**

Vă felicităm pentru achiziționarea noului dumneavoastră produs. Ați ales un produs de înaltă calitate. Manualul de utilizare reprezintă o parte integrantă a acestui produs. Acesta conține informații importante referitoare la siguranță, la utilizare și la eliminarea ca deșeu. Înainte de utilizarea acestui produs, familiarizați-vă mai întâi cu instrucțiunile de utilizare și de siguranță. Folosiți produsul numai în modul descris și numai în domeniile de utilizare indicate. Predați toate documentele aferente în cazul în care înstrăinați produsul.

## **● Scopul utilizării**

- Produsul este destinat detectării metalelor feroase și neferoase.
- Utilizarea detectoarelor de metal în legătură cu căutarea de obiecte istorice, de artă, monezi și arheologice este interzisă prin lege.
- Utilizarea și transportul detectoarelor de metal neînregistrate, pentru efectuarea căutărilor în monumente sau zone cu clasificare arheologică este de asemenea interzisă.
- Înainte de a utiliza acest produs: Familiarizați-vă cu legile și reglementările federale, regionale și locale.
- Produsul este destinat numai utilizării în scop privat și nu este destinat utilizării în scop comercial.
- Producătorul nu își asumă răspunderea pentru daunele cauzate de utilizarea necorespunzătoare.

## **● Conținut**

- 1 4 V Detector de metale, cu acumulator
- 1 Cablu USB de tip C
- 1 Șnur
- 1 Borsetă de curea
- 1 Manual de utilizare

## ● Lista componentelor

Înainte de a citi, deschideți la paginile care conțin ilustrațiile și familiarizați-vă cu toate funcțiile produsului.

(Fig A)

- 1 Ancoșă (pentru șnur)
- 2 Capac rezistent la apă
- 3 Inel de cauciuc rezistent la apă
- 4 Mâner
- 5  buton
- 6 Bară LED (cu 3 LED-uri roșii)
- 7 Lanternă
- 8 Tijă de detectare
- 9 Borsetă de curea
- 10 Șnur
- 11 Marcaj cu săgeată pe detector
- 12 Port de încărcare
- 13 Capac de cauciuc pentru portul de încărcare
- 14 Marcaj cu săgeată pe capacul rezistent la apă
- 15 Cablu USB de tip C

## ● Date tehnice

Tensiune:	4 V 
Tip de celulă:	18650
Protecție la infiltrație:	IP68
Metale detectate:	Metale feroase și neferoase
Temperatură de funcționare:	între -10°C și +50 °C



## Instrucțiuni generale de siguranță

**ÎNAINTE DE A UTILIZA PRODUSUL, VĂ RUGĂM SĂ VĂ FAMILIARIZAȚI CU TOATE INSTRUCȚIUNILE DE UTILIZARE ȘI SIGURANȚĂ! VĂ RUGĂM SĂ INCLUDEȚI TOATĂ DOCUMENTAȚIA ATUNCI CÂND TRANSMITEȚI ACEST PRODUS ALTOR PERSOANE!**

În caz de daune cauzate de nerespectarea acestor instrucțiuni de utilizare, garanția este anulată! Nu se acceptă nicio răspundere pentru daune tangențiale!

În cazul daunelor materiale sau vătămărilor corporale cauzate de manipularea incorectă sau de nerespectarea instrucțiunilor de siguranță, nu se asumă răspundere!

**⚠ PERICOL! Risc de sufocare!** Nu lăsați niciodată copiii nesupravegheați cu materialele de ambalare. Materialul de ambalare reprezintă un pericol de sufocare. Copiii subestimează adesea pericolele. Țineți întotdeauna copiii departe de materialul de ambalare.

- Acest produs poate fi utilizat de către copii de la 8 ani în sus și de către persoane cu capacități fizice, senzoriale sau intelectuale reduse ori lipsite de cunoștințe sau de experiență dacă sunt supravegheate sau au fost instruite cu privire la utilizarea produsului în deplină siguranță și înțeleg pericolele implicate.

Curățarea și întreținerea efectuate de utilizator nu trebuie efectuate de copii fără supraveghere. Copiii nu trebuie să se joace cu produsul.



### Instrucțiuni de siguranță pentru baterii/acumulatori

**⚠ PERICOL PENTRU VIAȚĂ!** Nu lăsați bateriile / acumulatorii la îndemâna copiilor. Dacă sunt înghițite accidental, solicitați imediat asistență medicală.



**PERICOL DE EXPLOZIE!** Nu reîncărcați niciodată bateriile nereîncărcabile. Nu scurtcircuitați bateriile/ acumulatorii și/sau nu le deschideți. Rezultatul poate fi supraîncălzirea, incendiul sau explozia.

- Nu aruncați niciodată bateriile/ acumulatorii în foc sau în apă.
- Nu exercitați sarcini mecanice asupra bateriilor/ acumulatorilor.

### Risc de scurgere din baterii/ acumulatori

- Evitați condițiile de mediu și temperaturile extreme, care ar putea afecta bateriile/acumulatorii, de ex. radiatoare/ lumina directă a soarelui.
- Dacă bateriile/acumulatorii prezintă scurgeri, evitați contactul pielii, ochilor și mucoaselor cu substanțele chimice! Clătiți imediat zonele afectate cu apă proaspătă și solicitați asistență medicală!



**PURTAȚI MĂNUȘI DE PROTECȚIE!** Bateriile/ acumulatorii care prezintă scurgeri sau deteriorări pot provoca arsuri la contactul cu pielea. Purtați mănuși de protecție adecvate în permanență dacă apare un astfel de eveniment.

- Acest produs are o baterie reîncărcabilă încorporată care nu poate fi înlocuită de către utilizator. Scoaterea sau înlocuirea bateriei reîncărcabile poate fi efectuată numai de către producător sau serviciul său pentru clienți sau de către o persoană calificată similar

pentru a se evita pericolele. Când eliminați produsul, trebuie reținut că acest produs conține o baterie reîncărcabilă.

- Înainte de curățare: Pentru a minimiza riscul de electrocutare, detașați cablul de alimentare de la produs.
- Înaintea încărcării: Lăsați bateria să se răcească complet.
- Nu deschideți bateria și evitați avarierea mecanică a bateriei. Există risc de scurtcircuitare și pot fi emanați vapori, cauzând iritarea tractului respirator. Căutați aer proaspăt și solicitați asistență medicală.

### **Risc de deteriorare a produsului**

- Utilizați numai tipul specificat de baterie/acumulator!
- Introduceți bateriile/ acumulatorii conform marcajelor de polaritate (+) și (-) de pe baterie/acumulator și de pe produs.
- Utilizați o cârpă uscată fără scame sau un tampon de vată pentru a curăța contactele de pe baterie/bateria reîncărcabilă și din compartimentul bateriei înainte de introducere!
- Scoateți imediat bateriile/acumulatorii descărcați din produs.

### **● Informații generale privind utilizarea detectoarelor de metal**

- Pe proprietate privată, trebuie să obțineți aprobare de la proprietar.
- Dacă detectați și dezgropați bombe neexplodate sau alte explozibili, opriți imediat săpăturile. Marcați zona și contactați poliția sau autoritățile locale. Așteptați la o distanță în siguranță până când experții sosesc la locul scenei și avertizați alți trecători asupra pericolului iminent. Bombele și alți explozibili uneori nu sunt recunoscuți ca fiind explozibili. În caz de dubii, procedați conform celor descrise mai sus.
- Vă recomandăm să contactați autoritatea responsabilă (de ex. autoritatea locală de protejare a monumentelor) pentru a obține aprobarea și instructaj specific asupra cerințelor legale. Dacă avariați sau îndepărtați artefacte

istorice sau arheologice, vă angajați responsabilitatea penală.

- Detectarea obiectelor metalice este permisă pe multe plaje publice accesibile fără aprobare prealabilă, cu excepția cazului când plaja este o zonă protejată sau clasificată ca fiind zonă arheologică. În anumite țări sau state, utilizarea detectoarelor de metal pe plaje și dune poate fi strict interzisă. În caz de dubii, contactați-vă autoritățile locale.
- Întotdeauna lăsați zona neafectată și fără găuri neumplute.

## ● Înainte de prima utilizare

### ● Dezambalarea produsului

1. Scoateți produsul din ambalaj și îndepărtați toate materialele de ambalare și ambalajele din plastic.
2. Verificați pentru a vă asigura că toate piesele enumerate sunt incluse (consultați „Conținutul”).
3. Verificați dacă produsul și toate piesele sunt în stare bună, dacă se detectează vreo deteriorare sau defect, nu utilizați produsul, ci urmați procedura descrisă în capitolul „Garanție”.

### ● Încărcarea acumulatorului



Port de încărcare situat în interiorul capacului rezistent la apă [2].

Deschideți capacul rezistent la apă [2] pentru a încărca bateria.

#### ❗ **INFORMAȚII:**

- Acumulatorul nu este înlocuibil. Dacă întâmpinați probleme cu acumulatorul, contactați Centrul de service (consultați „Operațiile de service”).
  - Tensiunea de alimentare/ tensiunea de încărcare nu poate depăși 5 V. Curentul de încărcare nu poate depăși 1,7 A.
  - Produsul nu poate fi utilizat în timpul procesului de încărcare.
  - Dacă butonul de alimentare [5] nu este apăsat în decurs de 10 minute, produsul se va opri automat.
1. Deșurubați capacul rezistent la apă [2].
  2. Desfaceți capacul de cauciuc al portului de încărcare [13] trăgând cu delicatețe.

3. Conectați mufa USB de tip C a cablului [15] la portul USB de încărcare [12].
4. Conectați cablul USB de tip C [15] la un port USB adecvat. Cele trei LED-uri roșii [6] se vor aprinde în ordine pentru a indica că acumulatorul este în curs de încărcare.
5. Când acumulatorul este încărcat complet: Toate cele trei LED-uri roșii [6] vor rămâne aprinse. Scoateți cablul USB C [15] de la portul USB.
6. Scoateți mufa cablului USB de tip [15].
7. Închideți capacul de cauciuc al portului de încărcare [13].
8. Înșurubați strâns capacul rezistent la apă [2] până când ambele săgeți marcate [14] se aliniază una cu cealaltă. Nu strângeți excesiv. (consultați Fig. B)
  - Strângerea excesivă va slăbi sau avaria inelul rezistent la apă [3]. Apoi, produsul nu va mai fi rezistent la apă/praf.

## ● **Funcționarea**

### ● Pornirea produsului





- ① **INFORMAȚII:** Nu utilizați niciodată produsul fără capacul rezistent la apă [2].
  - ① **INFORMAȚII:** Păstrați produsul departe de obiecte metalice în timp ce-l porniți. Acest lucru este necesar pentru ca produsul să se poată calibra singur.
1. Apăsați pe  [5].
    - Produsul se va calibra singur timp de 2 secunde. În acest timp, bara de LED-uri [6] se va aprinde și se va stinge din nou. Produsul va emite singură alertă sonoră și vibratorie.
    - Lanterna [7] se va aprinde.
  2. Produsul este gata de utilizare.
    - 1 LED [6] clipește o dată la fiecare 3 secunde.

### ● Oprirea produsului

- Apăsați și țineți apăsat pe  [5] timp de 2 secunde.
  - Produsul va emite două alerte sonore și vibratorii.

## ● Detectarea obiectelor metalice

1. Porniți produsul și așteptați până când produsul este gata de utilizare (consultați „Pornirea produsului“).
2. Apucați produsul de mâner **4**.
3. Îndreptați tija de detectare **8** într-o direcție în care vă așteptați să descoperiți obiecte metalice. Cu cât tija de detectare este mai aproape de obiectele metalice, cu atât va fi mai înaltă frecvența LED-urilor și a alertelor sonore și vibratorii:

Obiecte metalice din zona de detectare		
	1 LED <b>6</b> clipește la fiecare 3 secunde	
	Obiecte metalice:	niciunul
	Alerte*:	niciuna
	1 LED <b>6</b> aprins	
	Obiecte metalice:	în raza de detectare
	Alerte*:	lentă
	2 LED-uri <b>6</b> aprinse	
	Obiecte metalice:	aproiere
	Alerte*:	medie
	3 LED-uri <b>6</b> aprinse	
	Obiecte metalice:	aproape
	Alerte*:	frecvente
	3 LED-uri <b>6</b> clipind rapid	
	Obiecte metalice:	foarte aproape
	Alerte*:	continuu
* Alerta sonore și vibratorii		

## ● Sfaturi privind măsurătorile

- Măsurătorile greșite pot avea loc în funcție de natura peretelui inspectat. De aceea, verificați poziția unei grinzi de metal sau a unei linii cunoscute de tensiune înainte fiecărei măsurători. Dacă acestea nu sunt detectate de produs, substratul nu este adecvat unei căutări folosind acest produs.
- Obiectele de metal pot fi găsite mai bine cu cât pot fi magnetizate mai ușor. Acest lucru înseamnă că fierul este detectat la o distanță semnificativ mai mare decât de exemplu, cuprul.

- În funcție de grosimea și de materialul zidului, este posibil ca produsul să semnalizeze o descoperire, înainte de a se afla deasupra materialului. În acest caz, marcați linia de pornire și de terminare a zonei semnalate. Mijlocul obiectului căutat se află în mijlocul celor două marcaje.
- Întotdeauna ghidați tija de detectare **8** într-o linie dreaptă (stânga/dreapta și sus/jos) de-a lungul suprafeței.
- Repetați procesul de câteva ori pentru a asigura precizia detectării.

## ● Lanternă

- Când produsul este pornit, apăsați pe **5** pentru a aprinde sau stinge lanterna **7**.
  - De fiecare dată când **5** este apăsat, produsul va emite o alertă sonoră și vibratorie.

## ● Baterie descărcată

- Când bateria este descărcată, lanterna **7** va clipi rapid.
- Produsul va emite trei alerte sonore și vibratorii.
- Produsul se oprește automat.

## ● Oprirea automată

- Produsul se oprește automat dacă **5** nu este apăsat în decurs de 10 minute.
- Lanterna **7** începe să clipească lent 1 minut înaintea opririi automate a produsului.
- Apăsați **5** când lanterna **7** clipește dacă doriți să utilizați produsul. Dacă nu apăsați pe **5**, produsul se va opri după 1 minut.

## ● Reglarea sensibilității detectării/

### Calibrarea produsului

1. Asigurați-vă că produsul este oprit.
2. Apăsați și mențineți apăsat pe **5** până când bara de LED-uri **6** clipește.
3. Apăsați scurt pe **5** în mod repetat pentru a regla sensibilitatea detectării:
  - Nivelul 1: 1 LED **6** clipește (sensibilitate scăzută)
  - Nivelul 2: 2 LED-uri **6** clipesc (sensibilitatea medie)
  - Nivelul 3: 3 LED-uri **6** clipesc (sensibilitatea ridicată)

4. Apăsați și țineți apăsat pe  **5** timp de 2 secunde sau așteptați timp de 5 secunde fără a apăsa butonul pentru a intra în modul de auto-calibrare.
5. Auto-calibrarea necesită aproximativ 2 secunde. După care, produsul reintră în modul de detectare normal.

## ● Șnur

(Fig. C)

1. Prindeți clema de la capătul șnurului **10** la ancoșă **1**.
2. Atașați clema de la celălalt capăt al șnurului **10** la gaica curelei, de exemplu.

## ● Borsetă de curea

(Fig. D).

1. Prindeți borseta de curea **9** de cureaua dumneavoastră.
2. Introduceți produsul în borseta de curea **9**.

## ● Curățarea și întreținerea

### **OBSERVAȚIE! Risc de daune!**

- Nu lăsați apa sau alte lichide să pătrundă în interiorul produsului.
- Nu utilizați materiale de curățare abrazive, agresive ori perii dure pentru curățare.
- Curățați produsul cu o cârpă ușor umezită. Pentru murdărie persistentă, utilizați un detergent cu acțiune delicată aplicat pe o cârpă.
- După curățare: Lăsați produsul să se usuce complet.

## ● Înlăturare

Ambalajul este produs din material ecologice care pot fi eliminate la punctele locale de reciclare.



Respectați marcajul materialelor de ambalaj pentru eliminarea deșeurilor, acestea sunt marcate de abrevierile (a) și cifrele (b) cu următoarea semnificație: 1–7: plastice / 20–22: hârtie și carton / 80–98: substanțe de conexiune.



Puteți obține informații despre posibilitățile de eliminare a produsului de la administrația locală.



Pentru a proteja mediul înconjurător nu eliminați produsul dumneavoastră la gunoiul menajer atunci când nu mai poate fi folosit, ci predați-l la un punct de colectare. Vă puteți informa cu privire la punctele de colectare și orarul acestora de la administrați competentă.

Bateriile / acumulatorii defecti sau consumati trebuie reciclati. Inapoiati bateriile si sau acumulatorii prin intermediul punctelor de colectare indicate.



### **Deteriorarea mediului înconjurător prin aruncarea greșită a bateriilor / acumulatorilor!**

Înainte de eliminare, îndepărtați bateriile / pachetul cu acumulator din produs.

Bateriile / acumulatorii nu trebuie aruncate în gunoiul menajer. Ele pot conține metale grele toxice și se supun tratamentului deșeurilor periculoase. Simbolurile chimice ale metalelor grele sunt următoarele: Cd = cadmiu, Hg = mercur, Pb = plumb. De aceea, predați bateriile / acumulatorii consumate la un punct de colectare comunal.

## ● Garanție

Produsul a fost fabricat cu atenție, conform unor standarde stricte de calitate și verificat temeinic înainte de livrare. În caz de defecțiuni de material sau de fabricație aveți drepturi legale față de vânzătorul produsului. Drepturile dumneavoastră legale nu sunt limitate în niciun fel de garanția menționată mai jos.

Garanția pentru aceste produs este 3 ani începând de la data achiziției. Durata garanției începe la data achiziției. Păstrați chitanța originală la un loc sigur, deoarece acest document este necesar pentru dovada achiziției.

Toate defecțiunile sau deteriorările care sunt deja existente la momentul achiziției, trebuie anunțate imediat după despachetarea produsului.

Dacă în decurs de 3 ani de la achiziția produsului apare un defect de material sau de fabricație, vă reparăm sau înlocuim gratuit produsul la alegerea noastră. Durata de garanție nu se prelungește după aprobarea unei cerințe de garanție. Aceasta este valabil și pentru piesele schimbate și reparate.

Această garanție se stinge dacă produsul este deteriorat, utilizat sau întreținut în mod necorespunzător.

Garanția acoperă defectele de material și de producție. Această garanție nu acoperă piesele componente ale produsului, care prezintă urme normale de uzură și care sunt considerate piese de schimb (de ex.: baterii, furtunuri, cartușe de vopsea) și nici deteriorările la nivelul pieselor casante, de exemplu întrerupătoare sau piese fabricate din sticlă.

Timpul de nefuncționare din cauza lipsei de conformitate apărute în cadrul termenului de garanție prelungește termenul de garanție legală de conformitate și cel al garanției comerciale și curge, după caz, din momentul la care a fost adusă la cunoștința vânzătorului lipsa de conformitate a produsului sau din momentul prezentării produsului la vânzător/unitatea service până la aducerea produsului în stare de utilizare normală și, respectiv, al notificării în scris în vederea ridicării produsului sau predării efective a produsului către consumator.

Produsele de folosință îndelungată care înlocuiesc produsele defecte în cadrul termenului de garanție vor beneficia de un nou termen de garanție care curge de la data preschimbării produsului.

## ● Modul de desfășurare în caz de garanție

Pentru a putea asigura o procesare rapidă a cererii dumneavoastră, vă rugăm să urmați următoarele indicații:

Vă rugăm să țineți la îndemână bonul de casă și numărul articolului (IAN 508113\_2507) ca dovadă pentru achiziția dumneavoastră.

Vă rugăm să luați numărul de produs de pe plăcuța cu tipul de construcție de pe produs, gravura de pe produs, pagina principală a instrucțiunii de utilizare (jos, stânga) sau de pe spatele sau fundul produsului.

În cazul în care, apar erori de funcționare sau alte defecțiuni, contactați mai întâi prin telefon sau prin e-mail, departamentul de service menționat în continuare.

Dumneavoastră puteți să expediați atunci un produs considerat ca fiind defect, adăugând chitanța de plată (bonul de casă) și menționând, în ce constă defecțiunea și când a apărut aceasta, fără cheltuieli poștale, la adresa de service comunicată.

La [parkside-diy.com](http://parkside-diy.com) puteți să vedeți și să descărcați acest manual și multe altele. Cu acest cod QR ajungeți direct la [parkside-diy.com](http://parkside-diy.com). Selectați țara dumneavoastră și căutați manualele de utilizare prin motorul de căutare. Dacă introduceți numărul de articol (IAN) 508113\_2507 ajungeți la manualul de utilizare pentru articolul dumneavoastră.



**PDF ONLINE**  
[parkside-diy.com](http://parkside-diy.com)

## ● Declarație de conformitate UE simplificată

Prin prezenta, OWIM GmbH & Co. KG, Stiftsbergstraße 1, 74167 Neckarsulm, GERMANIA declară că produsul 4 V Detector de metale, cu acumulator HG14096 este în conformitate cu Directiva 2014/53/UE.

Textul complet al declarației de conformitate UE este disponibil la următoarea adresă de internet: [www.owim.com](http://www.owim.com)



## ● Service



### **Service România**

Tel.: 0800890605

Formular de contact pe [parkside-diy.com](http://parkside-diy.com)

**IAN 508113\_2507**



Marcaj Sârb De Conformitate

<b>Списък на използваните пиктограми</b>	Страница 162
<b>Увод</b>	Страница 163
Предназначение	Страница 163
Обхват на доставка	Страница 163
Списък с части	Страница 164
Технически данни	Страница 164
<b>Общи инструкции за безопасност</b>	Страница 164
Инструкции за безопасност за батерии / презареждащи се батерии	Страница 166
<b>Обща информация относно използването на метални детектори</b>	Страница 168
<b>Преди първата употреба</b>	Страница 168
Разопаковане на продукта	Страница 168
Зареждане на батерията	Страница 169
<b>Експлоатация</b>	Страница 170
Включване на продукта	Страница 170
Изключване на продукта	Страница 170
Засичане на метални предмети	Страница 170
Съвети за измерване	Страница 171
Мигаща светлина	Страница 172
Ниско ниво на батерията	Страница 172
Автоматично изключване	Страница 172
Регулиране на чувствителността на детекцията/ калибриране на продукта	Страница 172
Ремък	Страница 173
Торбичка за колан	Страница 173
<b>Почистване и поддръжка</b>	Страница 173
<b>Изхвърляне</b>	Страница 173
<b>Гаранция</b>	Страница 174
Процедиране в случай на рекламация	Страница 178
<b>Опростена ЕС декларация за съответствие</b>	Страница 179
Сервиз	Страница 179

## Списък на използваните пиктограми



Прочетете ръководството за потребителя.



### **ОПАСНОСТ!** –

Обозначава опасност с висок риск, която ще доведе до смърт или сериозно нараняване, ако не бъде избегната (напр. риск от задушаване)



### **ПРЕДУПРЕЖДЕНИЕ!** –

Обозначава опасност с умерен риск, която може да доведе до смърт или сериозно нараняване, ако не бъде избегната (напр. риск от електрически удар)



### **ВНИМАНИЕ!** –

Обозначава опасност с нисък риск, която, може да доведе до леко или средно нараняване, ако не бъде избегната (напр. риск от попарване)



### **ЗАБЕЛЕЖКА!** –

Предупреждава за възможно увреждане на собственост/на продукта, ако не бъде избегната (напр. риск от късо съединение)



### **ИНФОРМАЦИЯ:**

Този символ заедно със сигналната дума „Информация“ предоставя допълнителна полезна информация.



USB порт



Носете предпазни ръкавици.



Прав ток/напрежение



Маркировката CE показва съответствие със съответните директиви на ЕС, приложими за този продукт.



Информация за безопасност  
Инструкции за употреба

# **4 V АКУМУЛАТОРЕН ДЕТЕКТОР ЗА МЕТАЛ**

## **● Увод**

Поздравяваме Ви с покупката на този нов продукт. Вие избрахте висококачествен продукт.

Ръководството за експлоатация е част от този продукт. То съдържа важни указания за безопасност, употреба и изхвърляне. Преди употребата на продукта се запознайте с всички инструкции за обслужване и безопасност.

Използвайте продукта само съгласно описанието и за посочените области на употреба. Когато предавате продукта на трети лица, предавайте заедно с него и всички документи.

## **● Предназначение**

- Продуктът е предназначен за откриване на черни и цветни метали.
- Употребата на детектори за метал във връзка с исторически обекти, произведения на изкуството, монети и археологически предмети е забранено от закона.
- Употребата и транспортирането на нелицензирани детектори за метал за търсене в монументи или класифицирани археологически зони е също забранено.
- Преди да използвате този продукт: Запознайте се с федералните, регионалните и местните разпоредби и закони.
- Този продукт е предназначен само за частна употреба, а не за търговски цели.
- Производителят не носи отговорност за щети, причинени от неправилна употреба.

## **● Обхват на доставка**

- 1 4 V Акумулаторен детектор за метал
- 1 Кабел USB тип C
- 1 Ремък
- 1 Торбичка за колан
- 1 Ръководство за потребителя

## ● Списък с части

Преди да прочетете, отворете на страницата с илюстрациите и се запознайте с всички функции на продукта.

(Фиг. А)

- 1 Окачалка (за ремък)
- 2 Водоустойчив капак
- 3 Водоустойчив гумен пръстен
- 4 Ръкохватка
- 5 Бутон 
- 6 LED лента (с 3 червени LED)
- 7 Мигаща светлина
- 8 Детекторна пръчка
- 9 Торбичка за колан
- 10 Ремък
- 11 Маркировка стрелка на детектора
- 12 Порт за зареждане
- 13 Гумен капак на порта за зареждане
- 14 Маркировка стрелка на водоустойчивия капак
- 15 Кабел USB тип C

## ● Технически данни

Напрежение:	4 V 
Тип на батерията:	18650
Защита срещу проникване:	IP68
Засичани метали:	Черни и цветни метали.
Работна температура:	от -10 °C до +50 °C



## Общи инструкции за безопасност

**ПРЕДИ ДА ИЗПОЛЗВАТЕ ПРОДУКТА, ЗАПОЗНАЙТЕ СЕ С ЦЯЛАТА ИНФОРМАЦИЯ ЗА БЕЗОПАСНОСТТА И С ИНСТРУКЦИИТЕ ЗА УПОТРЕБА. КОГАТО ПРЕДОСТАВЯТЕ ТОЗИ ПРОДУКТ НА ДРУГИ ЛИЦА, ПРЕДАЙТЕ И ВСИЧКИ ДОКУМЕНТИ!**

В случай на повреда, произтичаща от неспазване на тези инструкции за експлоатация, гаранцията става невалидна! За последващи щети не се поема отговорност! В случай на материални щети или телесни повреди, причинени от неправилно боравене или неспазване на инструкциите за безопасност, не се поема отговорност!

**⚠ ОПАСНОСТ! Риск от задушаване!** Никога не оставяйте деца без надзор в близост до опаковъчните материали.

Опаковъчните материали носят риск от задушаване. Децата често подценяват опасността. Винаги дръжте децата далеч от опаковъчните материали.

- Този продукт може да се използва от деца на възраст поне 8 години и по-големи, както и от хора с намалени физически, сетивни или умствени способности или при липса на опит и познания, ако са били наблюдавани или инструктирани относно използването на продукта по безопасен

начин и разбират свързаните с това опасности.

Почистването и поддръжката от страна на потребителя не трябва да се извършват от деца без надзор. Децата не трябва да си играят с уреда.



### **Инструкции за безопасност за батерии / презареждащи се батерии**

#### **⚠ ОПАСНОСТ ЗА ЖИВОТА!**

Дръжте батериите/ презареждащите се батерии далеч от деца. Ако бъде случайно погълната, потърсете веднага медицинска помощ.



**ОПАСНОСТ ОТ ЕКСПЛОЗИЯ!** Никога не презареждайте непрезареждащи се батерии. Не свързвайте на късо батериите/ презареждащите се батерии и/или не ги отваряйте. В резултат може да настъпи прегряване, пожар или пръсване.

- Не хвърляйте никога батерии/ презареждащи се батерии в огън или вода.
- Не прилагайте механични натоварвания върху батериите/ презареждащите се батерии.

#### **Риск от теч на батериите/ презареждащите се батерии**

- Избягвайте екстремни околни условия и температури, които могат да повлияят върху батериите/презареждащите се батерии, напр. радиатори/пряка слънчева светлина.
- Ако батериите/презареждащите се батерии текат, избягвайте контакт с кожата, очите и лигавиците с химикалите! Незабавно изплакнете засегнатите области с прясна вода и потърсете медицинска помощ!



## **НОСЕТЕ ПРЕДПАЗНИ**

**РЪКАВИЦИ!** Течащите или повредени батерии/ презареждащи се батерии могат да причинят изгаряния при контакт с кожата. Носете подходящи предпазни ръкавици през цялото време, ако настъпи такова нещо.

- Този продукт има вградена презареждаща се батерия, която не може да бъде заменена от потребителя. Отстраняването или подмяната на акумулаторната батерия може да се извършва само от производителя или неговия сервиз за клиенти или от лице с подобна квалификация, за да се избегнат опасности. Когато изхвърляте продукта, трябва да имате предвид, че той съдържа акумулаторна батерия.
- Преди почистване: За да намалите до минимум риска от удар от електрически ток, отстранявайте кабела за зареждане от продукта.
- Преди зареждане: Оставете батерията да се охлади напълно.
- Не отваряйте батерията, за да избегнете механична повреда на батерията. Има риск от късо съединение и изтичане на изпарения, което води до раздразнение на дихателните пътища. Осигурете свеж въздух и медицинска помощ.

### **Риск от повреда на продукта.**

- Използвайте само указания тип батерии/презареждащи се батерии!
- Поставете батериите / презареждащите се батерии съгласно маркировките за полярността (+) и (-) на батерията/презареждащата се батерия и продукта.
- Използвайте суха кърпа без власинки или памучен тампон, за да почистите контактите на батерията/презареждащата се батерия и в отделението за батериите преди поставяне!
- Отстранявайте изтощените батерии/презареждащи се батерии от продукта незабавно.

## ● Обща информация относно използването на метални детектори

- При частна собственост трябва да получите разрешение от собственика.
- Ако откриете или изкопаете неексплодирани бомби или други експлозиви, спрете да копаете незабавно. Обозначете зоната и се свържете с полицията или вашите местни власти. Изчакайте на безопасна дистанция до пристигането на експертите на място и предупредете другите преминаващи хора за надвисналата опасност. Бомби или други експлозиви понякога не се разпознават като такива. В случай на колебания процедирайте, както е описано по-горе.
- Препоръчваме да се свържете с отговорен орган (напр. местните власти за защита на исторически паметници), за да получите разрешение и конкретно обучение относно законовите изисквания. Ако повредите или премахнете археологически или исторически артефакти, може да ви се търси наказателна отговорност.
- Засичането на метални предмети е разрешено на много обществено достъпни плажове без предварително разрешение, освен ако плажът е защитена местност или е класифициран като археологическа зона. В различни страни или държави употребата на метални детектори по плажове и дюни може да е забранена въпреки това. В случай на съмнения се свържете с местните власти.
- Винаги оставяйте зоната невредима и без открити дупки.

## ● Преди първата употреба

### ● Разопаковане на продукта

1. Извадете продукта от опаковката и отстранете всички опаковъчни материали и пластмасови обвивки.
2. Проверете, за да се уверите, че всички изброени части са включени (виж „Обхват на доставчика“).

3. Проверете дали продуктът и всички части са в добро състояние, ако установите повреда или дефект, не използвайте продукта, а следвайте процедурата описана в глава „Гаранция“.

## ● Зареждане на батерията



Порт за зареждане намиращ се под водоустойчивия капак [2]. Отворете този водоустойчив капак [2], за да заредите батерията.

### ❗ ИНФОРМАЦИЯ:

- Акумулаторната батерия не може да се заменя. Ако имате проблеми с батерията, свържете се със сервизния център (вижте „Сервиз“).
  - Захранващото напрежение/зарядното напрежение не трябва да е по-високо от 5 V. Зарядният ток не трябва да е по-голям от 1,7 A.
  - Продуктът не може да се използва по време на процеса на зареждане.
  - Ако не натиснете бутона за захранване [5] в продължение на 10 минути, продуктът ще се изключи автоматично.
1. Развийте водоустойчивия капак [2].
  2. Отворете гумения капак на порта за зареждане [13] с внимателно издърпване.
  3. Свържете кабела USB тип C [15] към порта за зареждане [12].
  4. Свържете кабела USB тип C [15] към подходящ USB порт. Трите червени LED [6] мигат последователно, за да укажат, че батерията се зарежда.
  5. Когато батерията е напълно заредена: Всичките три червени LED [6] светят постоянно. Извадете кабела USB тип C [15] от USB порта.
  6. Извадете щепсела на кабела USB тип C [15].
  7. Затворете гумения капак на порта за зареждане [13].

8. Завинтете плътно водоустойчивия капак [2], докато двете маркирани стрелки [14] съвпадат една с друга. Не затягайте прекалено много. (вижте фиг. B)
- Прекалено затягане ще разхлаби или повреди водоустойчивия пръстен [3]. След това продуктът няма да е повече водоустойчив/прахоустойчив.

## ● **Експлоатация**

### ● **Включване на продукта**

- ① **ИНФОРМАЦИЯ:** Не използвайте никога продукта без водоустойчивия капак [2].
- ① **ИНФОРМАЦИЯ:** Дръжте продукта далеч от метални предмети, когато го включвате. Това е необходимо, за са може продуктът да се калибрира.

1. Натиснете **⏻** [5].
  - Продуктът се калибрира самостоятелно за около 2 секунди. През това време LED лентата [6] светва и изгасва отново. Продуктът издава единично издава предупреждение със звук и вибрация.
  - Мигащата светлина [7] се включва.
2. Продуктът е готов за употреба.
  - 1 LED [6] мига на всеки 3 секунди.





### ● **Изключване на продукта**

- Натиснете и задръжте **⏻** [5] за 2 секунди.
  - Продуктът издава издава предупреждение със звук и вибрация два пъти.

### ● **Засичане на метални предмети**

1. Включете продукта и изчакайте докато продуктът стане готов за употреба (вижте „Включване на продукта“).
2. Хванете продукта за дръжката [4].
3. Насочете детекторната пръчка [8] посока, в която очаквате да намерите метални предмети. Колкото по-близо е детекторната пръчка до метални предмети, толкова по-висока е честотата на LED и предупрежденията със звук и вибрация:

## Метални предмети в обхвата на засичане



	1 LED <b>6</b> мига на всеки 3 секунди	
	Метални предмети:	няма
	Предупреждения*:	няма
	1 LED <b>6</b> свети	
	Метални предмети:	в обхвата на засичане
	Предупреждения*:	бавно
	2 LED <b>6</b> светят	
	Метални предмети:	приближаване
	Предупреждения*:	средно
	3 LED <b>6</b> светят	
	Метални предмети:	близо
	Предупреждения*:	чести
	3 LED <b>6</b> мигат бързо	
	Метални предмети:	много близо
	Предупреждения*:	непрекъснати
* Предупреждения със звук и вибрация		

### ● Съвети за измерване

- Неправилни измервания могат да възникнат според естеството на изследваната стена. Поради това проверявайте позицията на известна метална греда или известен захранващ кабел преди всяко измерване. Ако те не се засичат от продукта, субстратът не е подходящ за търсене с този продукт.
- Метални предмети могат да бъдат засечени много по-лесно, ако те могат да бъдат намагнетизирани. Това означава, че желязото се засича от значително по-голямо разстояние от медта, например.
- В зависимост от дебелината на стената и материала е възможно продуктът да сигнализира за откриване преди да е над материала. В този случай маркирайте началото и края на сигнализираната зона. Средата на търсения предмет се намира в средата между двете маркировки.

- Винаги насочвайте детекторната пръчка [8] по права линия (ляво/дясно и горе/долу) по повърхността.
- Повторете процеса няколко пъти, за да осигурите точността на засичане.



### ● Мигаща светлина

- Когато продуктът е включен, натиснете  [5], за да включите или изключите мигащата светлина [7].
  - При всяко натискане на  [5] продуктът издава издава предупреждение със звук и вибрация.



### ● Ниско ниво на батерията

- Когато батерията се изтощи, мигащата светлина [7] мига бързо.
- Продуктът издава издава предупреждение със звук и вибрация три пъти.
- Продуктът се изключва автоматично.

### ● Автоматично изключване

- Продуктът се изключва автоматично, ако  [5] не е натиснат в продължение на 10 минути.
- Мигащата светлина [7] започва да мига бавно 1 минута, преди продуктът да се изключи автоматично.
- Натиснете  [5], когато мигащата светлина [7] мига, ако искате да продължите използването на продукта. Ако не натиснете , продуктът се изключва автоматично след 1 минута.

### ● Регулиране на чувствителността на детекцията/калибриране на продукта

1. Уверете се, че продуктът е изключен.
2. Натиснете и задръжте  [5], докато LED лентата [6] мига.
3. Натискайте за кратко  [5] многократно за регулиране на чувствителността на детекцията:
  - Ниво 1: 1 LED [6] мига (ниска чувствителност)
  - Ниво 2: 2 LED [6] мигат (средна чувствителност)

– Ниво 3: 3 LED [6] мигат (висока чувствителност)

4. Натиснете и задръжете  [5] за 2 секунди или изчакайте 5 секунди без да натискате бутона, за да влезете в режим на автоматично калибриране.
5. Автоматичното калибриране отнема припл. 2 секунди. След това продуктът влиза отново в нормален режим на детекция.

## ● Ремък

(Фиг. С)

1. Закачете скобата на единия край на ремъка [10] към окачалката [1].
2. Закачете скобата на другия край на ремъка [10] към халката на колана си, например.

## ● Торбичка за колан

(Фиг. D)

1. Фиксирайте торбичката за колан [9] към своя колан.
2. Вкарайте продукта в торбичката за колан [9].

## ● Почистване и поддръжка

 **ЗАБЕЛЕЖКА! Риск от материални щети!**

- Не допускайте навлизане на вода или други течности в продукта.
- Не използвайте абразивни, агресивни почистващи материали или твърди четки за почистване.
- Почиствайте продукта с леко навлажнена кърпа. За упорити замърсявания добавете мек почистващ препарат към кърпата.
- След почистване: Оставете продукта да изсъхне напълно.

## ● Изхвърляне

Опаковката е изработена от екологични материали, които може да предадете в местните пунктове за рециклиране.



За разделното събиране на отпадъците съблюдавайте маркировката на опаковъчните материали, те са маркирани със съкращения (a) и цифри (b) със следното значение: 1–7: пластмаси / 20–22: хартия и картон / 80–98: композитни материали.



Относно възможностите за отстраняване на излезлия от употреба продукт като отпадък се информирайте от Вашата общинска или градска управа.



В интерес на опазването на околната среда не изхвърляйте излезлия от употреба продукт заедно с битовите отпадъци, а го предайте за правилно рециклиране. За събирателните пунктове и тяхното работно време можете да се информирате от местната управа.

Дефектните или изтощени батерии/ акумулаторни батерии следва да бъдат рециклирани. Предавайте батериите/акумулаторните батерии и/или продукта в пунктовете за рециклиране.



**Щети върху околната среда поради неправилно обезвреждане на батериите / акумулаторните батерии!**

Преди отстраняване като отпадък извадете батериите / комплекта акумулаторни батерии от продукта.

Батериите / акумулаторните батерии не бива да се изхвърлят заедно с битовите отпадъци. Те могат да съдържат отровни тежки метали и подлежат на специална преработка. Химическите символи на тежките метали са, както следва: Cd = кадмий, Hg = живак, Pb = олово. Затова предавайте изтощените батерии / акумулаторни батерии в общински събирателен пункт.

## ● Гаранция

Уважаеми клиенти, за този уред получавате 3 години гаранция от датата на покупката. В случай на несъответствие на продукта с договора за продажба Вие имате законно право да предявите рекламация пред продавача на продукта при условията и в сроковете, определени в глава трета, раздел II и III и глава четвърта от Закона за предоставяне на цифрово съдържание и цифрови

услуги и за продажба на стоки (ЗПЦСЦУПС)\*.

Вашите права, произтичащи от посочените разпоредби, не се ограничават от нашата по-долу представена търговска гаранция, не са свързани с разходи за потребителите и независимо от нея продавачът на продукта отговаря за липсата на съответствие на потребителската стока с договора за продажба съгласно ЗПЦСЦУПС.

### **Гаранционни условия**

Гаранционният срок е 3 години от датата на получаване на стоката. Пазете добре оригиналната касова бележка. Този документ е необходим като доказателство за покупката. Ако в рамките на три години от датата на закупуване на този продукт се появи дефект на материала или производствен дефект, продуктът ще бъде безплатно ремонтиран или заменен. Гаранцията предполага в рамките на тригодишния гаранционен срок да се представят дефектният уред, касовата бележка (касовият бон), както и всички други документи, установяващи наличието на дефект и писмено да се обясни в какво се състои дефектът и кога е възникнал. Ако дефектът е покрит от нашата гаранция, Вие ще получите обратно ремонтирания или нов продукт. В случай на замяна на дефектна стока първоначалните гаранционен срок и гаранционни условия се запазват. В случай на ремонт на дефектна стока, срокът на ремонта се прибавя към гаранционния срок. За евентуално наличните и установени повреди и дефекти още при покупката трябва да се съобщи веднага след разопаковането. Евентуалните ремонти след изтичане на гаранционния срок са срещу заплащане. Ремонтът или замяната на продукта не поражда нова гаранция.

## **Обхват на гаранцията**

Уредът е произведен грижливо според строгите изисквания за качество и добросъвестно изпитан преди доставка.

Гаранцията важи за дефекти на материала или производствени дефекти. Гаранцията не обхваща консумативите, както и частите на продукта, които подлежат на нормално износване, поради което могат да бъдат разглеждани като бързо износващи се части (например филтри или приставки) или повредите на чупливи части (например прекъсвачи, батерии или такива произведени от стъкло). Гаранцията отпада, ако уредът е повреден поради неправилно използване или в резултат на неосъществяване на техническа поддръжка. За правилната употреба на продукта трябва точно да се спазват всички указания в упътването за експлоатация. Предназначение и действия, които не се препоръчват от упътването за експлоатация или за които то предупреждава, трябва задължително да се избягват. Продуктът е предназначен само за частна, а не за професионална употреба. При злоупотреба и неправилно третиране, употреба на сила и при интервенции, които не са извършени от клона на нашия оторизиран сервиз, гаранцията отпада.

## **Процедура при гаранционен случай**

За да се гарантира бърза обработка на Вашия случай, следвайте следните указания:

- За всички запитвания подгответе касовата бележка и идентификационния номер (IAN 508113\_2507) като доказателство за покупката.
- Вземете артикулния номер от фабричната табелка.
- При възникване на функционални или други дефекти първо се свържете по телефона или чрез имейл с долупосочения сервизен отдел. След това ще получите допълнителна информация за уреждането на Вашата reklamacija.

- След съгласуване с нашия сервиз можете да изпратите дефектния продукт на посочения Ви адрес на сервиза безплатно за Вас, като приложите касовата бележка (касовия бон) и посочите писмено в какво се състои дефектът и кога е възникнал. За да се избегнат проблеми с приемането и допълнителни разходи, задължително използвайте само адреса, който Ви е посочен. Осигурете изпращането да не е като експресен товар или като друг специален товар. Изпратете уреда заедно с всички принадлежности, доставени при покупката, и осигурете достатъчно сигурна транспортна опаковка.

## **Ремонтен**

### **сервиз/извънгаранционно обслужване**

Ремонти извън гаранцията можете да възложите на клона на нашия сервиз срещу заплащане. Той с удоволствие ще Ви направи предварителна калкулация. Можем да обработваме само уреди, които са достатъчно опаковани и изпратени с платени транспортни разходи.

**Внимание:** Изпратете Вашия уред на клона на нашия сервиз почистен и с указание за дефекта.

Уредите, предмет на извънгаранционно обслужване, изпратени с неплатени транспортни разходи – с наложен платеж, като експресен или друг специален товар – не се приемат.

Ние ще извършим безплатно изхвърлянето на изпратените от Вас дефектни уреди.

## **Сервизно обслужване**

### **България**

Тел.: 008001114920

Е-мейл: [owim@lidl.bg](mailto:owim@lidl.bg)

## **Вносител**

Моля, обърнете внимание, че следващият адрес не е адрес на сервиза.

Първо се свържете с горепосочения сервизен център.

## **ОВИМ ГмбХ & Ко.КГ**

Щифтсбергщрасе 1

74167 Некарсулм

Германия

\* Като физическо лице – потребител, независимо от настоящата търговска гаранция, Вие се ползвате от правата на законовата гаранция, предоставена от Закона за предоставяне на цифрово съдържание и цифрови услуги и за продажбата на стоки /ЗПЦСЦУПС/. По-специално Вие имате право при несъответствие на стоката да бъде извършен ремонт или замяна по Ваш избор, освен ако това е невъзможно или е свързано с непропорционално големи разходи за продавача.

Вие имате право на пропорционално намаляване на цената или на разваляне на договора при наличие на условията на чл. 33, ал. 3 от ЗПЦСЦУПС. Условията и сроковете на законовата гаранция са регламентирани в глава трета, раздел II и III и в глава четвърта на ЗПЦСЦУПС

### **● Процедирание в случай на рекламация**

За да се гарантира бърза обработка на Вашата поръчка, моля, следвайте посочените указания:

Моля, при всички запитвания дръжте на разположение касовия бон и номера на артикула (IAN 508113\_2507) като доказателство за покупката.

Номерът на артикула е посочен върху типовата табелка на продукта, върху гравюра на продукта, на заглавната страница на настоящото ръководство (долу вляво) или върху стикера от горната или долната страна на продукта.

При възникнали функционални дефекти или други повреди първо се свържете по телефона или по електронната поща с посочения по-долу сервиз.

Продукта, който е регистриран като дефектен, можете да изпратите след това без пощенски разходи на посочения Ви сервиз, като приложите документ за

закупуването (касов бон) и описание, в какво се състои повредата и кога е възникнала. На [parkside-diy.com](http://parkside-diy.com) можете да разгледате и изтеглите това и много други ръководства. Този QR код Ви отвежда директно до [parkside-diy.com](http://parkside-diy.com). Изберете Вашата страна и посредством маската за търсене намерете ръководствата за експлоатация. Въвеждането на номера на артикула (IAN) 508113\_2507 ще Ви отведе до ръководството за експлоатация на Вашия артикул.



## ● Опростена ЕС декларация за съответствие

С настоящата, OWIM GmbH & Co. KG, Stiftsbergstraße 1, 74167, Neckarsulm, ГЕРМАНИЯ декларира, че продуктът 4 V Акумулаторен детектор за метал HG14096 е в съответствие с директиви 2014/53/ЕС.

Пълният текст на декларацията за съответствие на ЕС е на разположение на следния интернет адрес: [www.owim.com](http://www.owim.com)



## ● Сервиз



### **Сервиз България**

Телефон: 008001184980

Формуляр за контакт на  
[parkside-diy.com](http://parkside-diy.com)

**IAN 508113\_2507**



Маркировка за съответствие -  
сърбия

<b>Λίστα χρησιμοποιούμενων εικονογραμμάτων</b> . . . . .	Σελίδα 181
<b>Εισαγωγή</b> . . . . .	Σελίδα 182
Προβλεπόμενη χρήση . . . . .	Σελίδα 182
Σύνολο παράδοσης . . . . .	Σελίδα 182
Λίστα εξαρτημάτων . . . . .	Σελίδα 183
Τεχνικά χαρακτηριστικά . . . . .	Σελίδα 183
<b>Γενικές οδηγίες ασφάλειας</b> . .	Σελίδα 183
Οδηγίες ασφάλειας για μπαταρίες / επαναφορτιζόμενες μπαταρίες . . . . .	Σελίδα 185
<b>Γενικές πληροφορίες σχετικά με τη χρήση των ανιχνευτών μετάλλων</b> . . . . .	Σελίδα 187
<b>Πριν την πρώτη χρήση</b> . . . . .	Σελίδα 187
Αποσυσκευασία του προϊόντος . . . . .	Σελίδα 187
Φόρτιση μπαταρίας . . . . .	Σελίδα 188
<b>Λειτουργία</b> . . . . .	Σελίδα 189
Ενεργοποίηση του προϊόντος	Σελίδα 189
Απενεργοποίηση του προϊόντος . . . . .	Σελίδα 189
Ανίχνευση μεταλλικών αντικειμένων . . . . .	Σελίδα 189
Υποδείξεις για τη μέτρηση . .	Σελίδα 190
Φακός . . . . .	Σελίδα 191
Χαμηλή στάθμη μπαταρίας . .	Σελίδα 191
Αυτόματη απενεργοποίηση .	Σελίδα 191
Προσαρμογή της ευαισθησίας ανίχνευσης/ Βαθμονόμηση του προϊόντος	Σελίδα 191
Σπιράλ ανάρτησης . . . . .	Σελίδα 192
Θήκη ζώνης . . . . .	Σελίδα 192
<b>Καθαρισμός και συντήρηση</b> . .	Σελίδα 192
<b>Απόσυρση</b> . . . . .	Σελίδα 193
<b>Εγγύηση</b> . . . . .	Σελίδα 194
Διεκπεραίωση της εγγύησης	Σελίδα 195
<b>Απλοποιημένη δήλωση συμμόρφωσης ΕΕ</b> . . . . .	Σελίδα 196
Σέρβις . . . . .	Σελίδα 196

## Λίστα χρησιμοποιούμενων εικονογραμμάτων



Διαβάστε το εγχειρίδιο  
χρήστη.



**ΚΙΝΔΥΝΟΣ!** – Επισημαίνει παράγοντα που συμβάλλει σε υψηλό κίνδυνο, ο οποίος θα οδηγήσει σε θάνατο ή σοβαρό τραυματισμό εφόσον δεν αποφευχθεί (π.χ., κίνδυνος πνιγμού)



**ΠΡΟΕΙΔΟΠΟΙΗΣΗ!** – Επισημαίνει παράγοντα που συμβάλλει σε μέτριο κίνδυνο, ο οποίος μπορεί να οδηγήσει σε θάνατο ή σοβαρό τραυματισμό εφόσον δεν αποφευχθεί (π.χ., κίνδυνος ηλεκτροπληξίας)



**ΠΡΟΣΟΧΗ!** – Επισημαίνει παράγοντα που συμβάλλει σε χαμηλό κίνδυνο, ο οποίος θα μπορούσε να οδηγήσει σε μικρό ή ήπιο τραυματισμό εφόσον δεν αποφευχθεί (π.χ., κίνδυνος ζεματίσματος)



**ΕΙΔΟΠΟΙΗΣΗ!** – Επισημαίνει πιθανή υλική ζημιά σε περιουσία / στο προϊόν εφόσον δεν αποφευχθεί (π.χ., κίνδυνος βραχυκυκλώματος)



**ΠΛΗΡΟΦΟΡΙΕΣ:** Αυτό το σύμβολο με την προειδοποιητική λέξη «Πληροφορίες» παρέχει επιπρόσθετες χρήσιμες πληροφορίες.



Θύρα USB



Φοράτε γάντια ασφαλείας



Συνεχές ρεύμα/τάση



Η σήμανση CE υποδηλώνει τη συμμόρφωση με τις σχετικές Οδηγίες της ΕΕ που ισχύουν για αυτό το προϊόν.



Πληροφορίες ασφάλειας  
Οδηγίες χρήσης

## **4 V ΕΠΑΝΑΦΟΡΤΙΖΟΜΕΝΟΣ ΑΝΙΧΝΕΥΤΗΣ ΜΕΤΑΛΛΩΝ**

### **● Εισαγωγή**

Σας συγχαίρουμε για την αγορά του νέου σας προϊόντος. Επιλέξατε ένα προϊόν υψηλών προδιαγραφών. Οι οδηγίες χρήσης είναι μέρος αυτού του προϊόντος. Περιέχουν σημαντικές πληροφορίες σχετικά με την ασφάλεια, το χειρισμό και την απόρριψη. Πριν τη χρήση του προϊόντος εξοικειωθείτε με όλες τις οδηγίες χρήσης και ασφαλείας. Χρησιμοποιείτε το προϊόν μόνο με τον τρόπο που περιγράφεται και για τον τομέα εφαρμογής που αναφέρεται. Σε περίπτωση μεταβίβασης του προϊόντος σε τρίτους παραδώστε μαζί και όλα τα έγγραφα.

### **● Προβλεπόμενη χρήση**

- Το προϊόν προορίζεται για την ανίχνευση σιδηρούχων και μη σιδηρούχων μετάλλων.
- Η χρήση ανιχνευτών μετάλλου σε συνδυασμό με την αναζήτηση ιστορικών αντικειμένων, ειδών τέχνης, κερμάτων και ειδών αρχαιολογίας απαγορεύεται από την νομοθεσία.
- Η χρήση και η μεταφορά μη αδειοδοτημένων ανιχνευτών μετάλλων για την διεξαγωγή οιασδήποτε αναζήτησης σε μνημεία ή απόρρητες αρχαιολογικές ζώνες επίσης απαγορεύεται.
- Πριν τη χρήση αυτού του προϊόντος: Εξοικειωθείτε με τις ομοσπονδιακές, τοπικές διατάξεις και τη νομοθεσία.
- Αυτό το προϊόν προορίζεται μόνο για ιδιωτική χρήση, όχι για εμπορική χρήση.
- Ο κατασκευαστής δεν φέρει ουδεμία ευθύνη για ζημιές που προκαλούνται από ακατάλληλη χρήση.

### **● Σύνολο παράδοσης**

- 1 4 V Επαναφορτιζόμενος ανιχνευτής μετάλλων
- 1 Υποδοχή USB τύπου C
- 1 Σπιράλ ανάρτησης
- 1 Θήκη ζώνης
- 1 Εγχειρίδιο χρήστη

## ● Λίστα εξαρτημάτων

Πριν από την ανάγνωση ξεδιπλώστε τις σελίδες που περιέχουν τις απεικονίσεις και εξοικειωθείτε με όλες τις λειτουργίες του προϊόντος.

(Εικ. Α)

- 1 Κλιπ ανάρτησης (για το σπιράλ ανάρτησης)
- 2 Αδιάβροχο κάλυμμα
- 3 Λαστιχένιος δακτύλιος στεγανοποίησης
- 4 Λαβή
- 5 Κουμπί 
- 6 Μπάρα LED (με 3 κόκκινα LED)
- 7 Φακός
- 8 Ράβδος ανίχνευσης
- 9 Θήκη ζώνης
- 10 Σπιράλ ανάρτησης
- 11 Ένδειξη βέλους του ανιχνευτή
- 12 Υποδοχή φόρτισης
- 13 Λαστιχένιο κάλυμμα της θύρας φόρτισης
- 14 Ένδειξη βέλους στο αδιάβροχο κάλυμμα
- 15 Υποδοχή USB τύπου C

## ● Τεχνικά χαρακτηριστικά

Τάση:	4 V 
Τύπος μπαταρίας:	18650
Προστασία εισόδου:	IP68
Ανιχνευόμενα μέταλλα:	Σιδηρούχα και μη σιδηρούχα μέταλλα
Θερμοκρασία λειτουργίας:	-10 °C έως +50 °C



## Γενικές οδηγίες ασφαλείας

**ΠΡΙΝ ΤΗ ΧΡΗΣΗ ΤΟΥ ΠΡΟΪΟΝΤΟΣ ΕΞΟΙΚΕΙΩΘΕΙΤΕ ΜΕ ΟΛΕΣ ΤΙΣ ΠΛΗΡΟΦΟΡΙΕΣ ΑΣΦΑΛΕΙΑΣ ΚΑΙ ΜΕ ΤΙΣ ΟΔΗΓΕΣ ΧΡΗΣΗΣ! ΟΤΑΝ ΜΕΤΑΒΙΒΑΖΕΤΕ ΑΥΤΟ ΤΟ ΠΡΟΪΟΝ ΣΕ ΑΛΛΟΥΣ, ΣΥΜΠΕΡΙΛΑΜΒΑΝΕΤΕ ΚΑΙ ΟΛΑ ΤΑ ΕΓΓΡΑΦΑ!**

Στην περίπτωση ζημιάς από μη συμμόρφωση με αυτές τις οδηγίες λειτουργίας, ακυρώνεται η αξίωση εγγύησης! Για επακόλουθες ζημιές δεν γίνεται δεκτή ουδεμία ευθύνη! Στην περίπτωση ζημιάς στο υλικό ή ατομικού τραυματισμού που προκαλείται από λάθος μεταχείριση ή μη συμμόρφωση με τις οδηγίες ασφάλειας, δεν γίνεται δεκτή ουδεμία ευθύνη!

**⚠ ΚΙΝΔΥΝΟΣ! Κίνδυνος ασφυξίας!** Ποτέ μην αφήνετε τα παιδιά ανεπιτήρητα με τα υλικά συσκευασίας. Τα υλικά συσκευασίας αποτελούν κίνδυνο ασφυξίας. Τα παιδιά συχνά υποτιμούν τους κινδύνους. Τα παιδιά πρέπει πάντα να παραμένουν μακριά από τα υλικά συσκευασίας.

- Το προϊόν αυτό είναι δυνατόν να χρησιμοποιείται από παιδιά ηλικίας άνω των 8 ετών και από άτομα με μειωμένες φυσικές, αισθητηριακές ή διανοητικές ικανότητες ή με έλλειψη εμπειρίας και γνώσεων εάν τους παρέχεται επιτήρηση ή οδηγίες αναφορικά με τη χρήση του προϊόντος με ασφαλή τρόπο και κατανοούν τους κινδύνους που εμπεριέχονται.

Ο καθαρισμός και η συντήρηση χρήστη δεν πρέπει να διεξάγονται από παιδιά χωρίς επιτήρηση.

Τα παιδιά δεν πρέπει να παίζουν με το προϊόν.



### Οδηγίες ασφάλειας για μπαταρίες / επαναφορτιζόμενες μπαταρίες

**⚠ ΚΙΝΔΥΝΟΣ ΘΑΝΑΤΟΥ!** Φυλάσσετε τις μπαταρίες/επαναφορτιζόμενες μπαταρίες μακριά από παιδιά. Εάν τυχαία γίνει κατάποση, αναζητήστε αμέσως ιατρική βοήθεια.



### ΚΙΝΔΥΝΟΣ ΕΚΡΗΞΗΣ!

Ποτέ μην επαναφορτίζετε μη επαναφορτιζόμενες μπαταρίες. Μη βραχυκυκλώνετε μπαταρίες/επαναφορτιζόμενες μπαταρίες ή/και μην τις ανοίγετε. Το αποτέλεσμα μπορεί να είναι υπερθέρμανση, πυρκαγιά ή έκρηξη.

- Ποτέ μην πετάτε τις μπαταρίες/επαναφορτιζόμενες μπαταρίες σε φωτιά ή νερό.
- Μην ασκείτε μηχανικά φορτία σε μπαταρίες/επαναφορτιζόμενες μπαταρίες.

### Κίνδυνος διαρροής μπαταριών/επαναφορτιζόμενων μπαταριών

- Αποφεύγετε ακραίες περιβαλλοντικές συνθήκες και θερμοκρασίες που θα μπορούσαν να επηρεάσουν τις μπαταρίες/επαναφορτιζόμενες μπαταρίες, π.χ. καλοριφέρ/απευθείας ηλιακή ακτινοβολία.
- Εάν υπάρχει διαρροή σε μπαταρίες/επαναφορτιζόμενες μπαταρίες, αποφύγετε επαφή με το δέρμα, τα μάτια και τους βλεννογόνους με τις χημικές ουσίες! Ξεπλύνετε αμέσως τους επηρεαζόμενους τομείς με καθαρό νερό και αναζητήστε ιατρική βοήθεια!



## **ΦΟΡΑΤΕ ΠΡΟΣΤΑΤΕΥΤΙΚΑ**

**ΓΑΝΤΙΑ!** Χαλασμένες μπαταρίες/επαναφορτιζόμενες μπαταρίες ή με διαρροή μπορούν να προκαλέσουν εγκαύματα εάν υπάρξει επαφή με το δέρμα. Φοράτε πάντα κατάλληλα προστατευτικά γάντια εάν συμβεί κάτι τέτοιο.

- Αυτό το προϊόν διαθέτει ενσωματωμένη επαναφορτιζόμενη μπαταρία, η οποία δεν επιδέχεται αντικατάσταση από τον χρήστη. Η αφαίρεση ή αντικατάσταση της επαναφορτιζόμενης μπαταρίας μπορεί να διεξαχθεί μόνο από τον κατασκευαστή ή το σέρβις πελατών ή από ένα άτομο παρόμοιας εξειδίκευσης προς αποφυγή κινδύνων. Κατά την απόρριψη του προϊόντος πρέπει να σημειώνετε ότι το προϊόν περιέχει μια επαναφορτιζόμενη μπαταρία.
- Πριν τον καθαρισμό: Αφαιρέστε το καλώδιο φόρτισης από το προϊόν, για να ελαχιστοποιήσετε τον κίνδυνο ηλεκτροπληξίας.
- Πριν από τη φόρτιση: Αφήστε την μπαταρία να κρυώσει εντελώς.
- Μην ανοίγετε την μπαταρία και αποφύγετε την πρόκληση μηχανικής ζημιάς στην μπαταρία. Υπάρχει κίνδυνος ηλεκτροπληξίας και ενδέχεται να διαφύγουν ατμοί που μπορούν να ερεθίσουν την αναπνευστική οδό. Βγείτε στον καθαρό αέρα και αναζητήστε ιατρική βοήθεια.

## **Κίνδυνος ζημιάς του προϊόντος**

- Χρησιμοποιείτε μόνο τον καθορισμένο τύπο μπαταριών/επαναφορτιζόμενων μπαταριών!
- Εισαγάγετε τις μπαταρίες/επαναφορτιζόμενες μπαταρίες σύμφωνα με τις σημάνσεις πολικότητας (+) και (-) επάνω στην μπαταρία/επαναφορτιζόμενη μπαταρία και στο προϊόν.
- Χρησιμοποιήστε ένα στεγνό πανί χωρίς χνούδια ή βαμβάκι για να καθαρίσετε τις επαφές στην μπαταρία/επαναφορτιζόμενη μπαταρία και τον χώρο μπαταρίας, πριν την εισαγωγή!
- Απομακρύνετε αμέσως τις άδειες μπαταρίες/επαναφορτιζόμενες μπαταρίες από το προϊόν.

## ● Γενικές πληροφορίες σχετικά με τη χρήση των ανιχνευτών μετάλλων

- Σε ιδιωτική ιδιοκτησία πρέπει να λαμβάνετε έγκριση από τον ιδιοκτήτη.
- Εάν ανιχνεύσετε και φέρετε στην επιφάνεια βόμβες που δεν έχουν εκραγεί ή άλλες εκρηκτικές ύλες, σταματήστε αμέσως τη διαδικασία σκαψίματος. Σημειώστε τον τομέα και επικοινωνήστε με την αστυνομία ή με τις τοπικές αρχές. Περιμένετε σε ασφαλή απόσταση μέχρι να έρθουν οι ειδικοί στο σημείο και προειδοποιείτε άλλους περαστικούς σχετικά με τον επικείμενο κίνδυνο. Οι βόμβες και άλλες εκρηκτικές ύλες δεν αναγνωρίζονται κάποιες φορές ως τέτοιες. Σε περίπτωση αμφιβολίας, ακολουθήστε τη διαδικασία που περιγράφεται ανωτέρω.
- Συνιστούμε να επικοινωνήσετε με μια υπεύθυνη αρχή (π.χ. τοπική αρχή προστασίας μνημείων) για τη λήψη έγκρισης και ειδική εκπαίδευση αναφορικά με τις νομικές απαιτήσεις. Εάν προκαλέσετε ζημιά ή αφαιρέσετε αρχαιολογικά ή ιστορικά δημιουργήματα, ενδέχεται να καταστείτε υπόλογοι για εγκληματική ενέργεια.
- Η ανίχνευση αντικειμένων μετάλλου επιτρέπεται σε πολλές δημόσια προσβάσιμες παραλίες χωρίς πρότερη έγκριση, εκτός εάν η παραλία είναι προστατευμένο τοπίο ή απόρρητη αρχαιολογική ζώνη. Σε ορισμένες χώρες ή κράτη η χρήση ανιχνευτών μετάλλου σε παραλίες και αμμόλοφους ενδέχεται ωστόσο να απαγορεύεται. Σε περίπτωση αμφιβολίας, επικοινωνήστε με τις τοπικές αρχές.
- Αποχωρώντας αφήνετε πάντα την περιοχή ανέγγιχτη και χωρίς ανοιχτές οπές.

## ● Πριν την πρώτη χρήση

### ● Αποσυσκευασία του προϊόντος

1. Αφαιρέστε το προϊόν από τη συσκευασία και απομακρύνετε όλα τα υλικά συσκευασίας και τα πλαστικά περιτυλίγματα.

2. Βεβαιωθείτε ότι τα αναφερόμενα εξαρτήματα περιλαμβάνονται (βλέπε «Σύνολο παράδοσης»).
3. Βεβαιωθείτε ότι το προϊόν και όλα τα εξαρτήματα είναι σε καλή κατάσταση, εάν ανιχνεύσετε ζημιά ή ελάττωμα μη χρησιμοποιήσετε το προϊόν αλλά ακολουθήστε τη διαδικασία που περιγράφεται στο Κεφάλαιο «Εγγύηση».

## ● Φόρτιση μπαταρίας

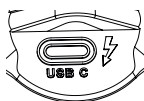

Η θύρα φόρτισης βρίσκεται μέσα στο αδιάβροχο κάλυμμα [2]. Ανοίξτε αυτό το αδιάβροχο κάλυμμα [2] για να φορτίσετε την μπαταρία.

### ❗ ΠΛΗΡΟΦΟΡΙΕΣ:

- Η επαναφορτιζόμενη μπαταρία δεν μπορεί να αντικατασταθεί. Αν έχετε προβλήματα με την μπαταρία, επικοινωνήστε με το κέντρο εξυπηρέτησης (ανατρέξτε στην ενότητα «Σέρβις»).
  - Η τάση τροφοδοσίας/φόρτισης δεν πρέπει να υπερβαίνει τα 5 V. Το ρεύμα φόρτισης δεν πρέπει να υπερβαίνει τα 1,7 A.
  - Το προϊόν δεν μπορεί να χρησιμοποιηθεί όσο φορτίζει.
  - Αν το κουμπί λειτουργίας [5] δεν πατηθεί για 10 λεπτά, το προϊόν απενεργοποιείται αυτόματα.
1. Ξεβιδώστε το αδιάβροχο κάλυμμα [2].
  2. Ανοίξτε το λαστιχένιο κάλυμμα της θύρας φόρτισης [13], τραβώντας το μαλακά.
  3. Συνδέστε το βύσμα του καλωδίου τύπου USB C [15] στη θύρα φόρτισης [12].
  4. Συνδέστε το καλώδιο τύπου USB C [15] σε μια κατάλληλη θύρα USB. Οι τρεις κόκκινες λυχνίες LED [6] φωτίζουν με τη σειρά, υποδεικνύοντας ότι η μπαταρία είναι υπό φόρτιση.
  5. Όταν η μπαταρία έχει φορτιστεί πλήρως: Οι τρεις λυχνίες LED [6] παραμένουν σταθερά αναμμένες. Αφαιρέστε το καλώδιο τύπου USB C [15] από τη θύρα USB.
  6. Αφαιρέστε το βύσμα του καλωδίου τύπου USB C [15].
  7. Κλείστε το λαστιχένιο κάλυμμα της θύρας φόρτισης [13].

8. Βιδώστε σφιχτά το αδιάβροχο κάλυμμα [2], μέχρι τα δύο βελάκια [14] να συναντηθούν. Μην το σφίξετε υπερβολικά (βλ. Εικ. Β)
- Το υπερβολικό σφίξιμο θα χαλαρώσει ή θα προκαλέσει ζημιά στον στεγανοποιητικό δακτύλιο [3]. Τότε, το προϊόν θα σταματήσει να είναι αδιάβροχο και ανθεκτικό στη σκόνη.

## ● Λειτουργία

### ● Ενεργοποίηση του προϊόντος

- ① **ΠΛΗΡΟΦΟΡΙΕΣ:** Το προϊόν δεν πρέπει να χρησιμοποιείται χωρίς το αδιάβροχο κάλυμμα [2].
  - ① **ΠΛΗΡΟΦΟΡΙΕΣ:** Διατηρείτε το προϊόν μακριά από μεταλλικά αντικείμενα ενώ το ενεργοποιείτε. Αυτό είναι απαραίτητο έτσι ώστε το προϊόν να βαθμονομείται από μόνο του.
1. Πατήστε το **⏻** [5].
    - Το προϊόν βαθμονομείται από μόνο του για περίπου 2 δευτερόλεπτα. Σε αυτή την χρονική περίοδο, η μπάρα LED [6] ανάβει και μετά σβήνει πάλι. Το προϊόν εκπέμπει μια μόνο ειδοποίηση ήχου και δόνησης.
    - Ο φακός [7] ανάβει.
  2. Το προϊόν είναι έτοιμο για χρήση.
    - 1 LED [6] αναβοσβήνει κάθε 3 δευτερόλεπτα.





### ● Απενεργοποίηση του προϊόντος

- Πατήστε και κρατήστε το **⏻** [5] για 2 δευτερόλεπτα.
  - Το προϊόν εκπέμπει δύο ειδοποιήσεις ήχου και δόνησης.

### ● Ανίχνευση μεταλλικών αντικειμένων

1. Ενεργοποιήστε το προϊόν και περιμένετε μέχρι να είναι έτοιμο για χρήση (δείτε «Ενεργοποίηση του προϊόντος»).
2. Να κρατάτε το προϊόν από τη λαβή του [4].

3. Κατευθύνετε την ράβδο ανίχνευσης **8** σε μια κατεύθυνση στην οποία πιστεύετε ότι θα βρείτε μεταλλικά αντικείμενα. Όσο πιο κοντά βρίσκεται η μεταλλική ράβδος σε μεταλλικά αντικείμενα, τόσο πιο υψηλή είναι η συχνότητα του LED και οι ειδοποιήσεις ήχου και δόνησης:



<b>Μεταλλικά αντικείμενα στον τομέα ανίχνευσης</b>		
	1 LED <b>6</b> αναβοσβήνει κάθε 3 δευτερόλεπτα	
	Μεταλλικά αντικείμενα:	κανένα
	Ειδοποιήσεις*:	κανένα
	1 LED <b>6</b> αναμμένο	
	Μεταλλικά αντικείμενα:	στο εύρος ανίχνευσης
	Ειδοποιήσεις*:	αργό
	2 LED <b>6</b> αναμμένα	
	Μεταλλικά αντικείμενα:	πλησιάζετε
	Ειδοποιήσεις*:	μέτριο
	3 LED <b>6</b> αναμμένα	
	Μεταλλικά αντικείμενα:	κοντά
	Ειδοποιήσεις*:	συχνές
	3 LED <b>6</b> αναβοσβήνουν γρήγορα	
	Μεταλλικά αντικείμενα:	πολύ κοντά
	Ειδοποιήσεις*:	συνεχές
* Ειδοποιήσεις ήχου και δόνησης		

### ● Υποδείξεις για τη μέτρηση

- Εσφαλμένες μετρήσεις μπορούν να προκύψουν αναλόγως της φύσης του τοίχου που εξετάζεται. Επομένως ελέγχετε τη θέση μιας γνωστής μεταλλικής δοκού ή μιας γνωστής γραμμής ρεύματος, πριν από κάθε μέτρηση. Εάν δεν ανιχνευτούν αυτά από το προϊόν, το υπόστρωμα δεν είναι κατάλληλο για ανίχνευση με αυτό το προϊόν.
- Τα μεταλλικά αντικείμενα ανιχνεύονται ακόμα πιο καλά όσο πιο εύκολα μαγνητίζονται. Αυτό σημαίνει για παράδειγμα ότι ο σίδηρος ανιχνεύεται σε μια σημαντικά μεγαλύτερη απόσταση από τον χαλκό.

- Αναλόγως του πάχους τοίχου και του υλικού είναι πιθανό το προϊόν να ειδοποιήσει για ένα εύρημα πριν βρεθεί πάνω από το υλικό. Σε αυτή την περίπτωση σημειώστε την αρχή και το τέλος του τομέα ειδοποίησης. Το μέσο του ανιχνευμένου αντικειμένου βρίσκεται στο κέντρο μεταξύ των δύο σημάνσεων.
- Πάντα οδηγείτε την ράβδο ανίχνευσης [8] σε μια ίσια γραμμή (αριστερά/δεξιά και επάνω/κάτω) πάνω από την επιφάνεια.
- Επαναλάβετε τη διαδικασία αρκετές φορές για να εξασφαλίσετε την ακρίβεια ανίχνευσης.



## ● Φακός

- Όταν το προϊόν ενεργοποιείται, πιέστε το  [5] για να ενεργοποιήσετε ή απενεργοποιήσετε τον φακό [7].
  - Κάθε φορά που πιέζεται το  [5], το προϊόν εκπέμπει μια ειδοποίηση ήχου και δόνησης.

## ● Χαμηλή στάθμη μπαταρίας

- Όταν η ισχύς μπαταρίας μειώνεται, ο φακός [7] αναβοσβήνει γρήγορα.
- Το προϊόν εκπέμπει τρεις ειδοποιήσεις ήχου και δόνησης.
- Το προϊόν απενεργοποιείται αυτόματα.

## ● Αυτόματη απενεργοποίηση

- Το προϊόν απενεργοποιείται αυτόματα εάν το  [5] δεν πιεστεί για 10 λεπτά.
- Ο φακός [7] αρχίζει να αναβοσβήνει αργά 1 λεπτό πριν το προϊόν απενεργοποιηθεί αυτόματα.
- Πατήστε το  [5] όταν ο φακός [7] αναβοσβήνει, εάν θέλετε να συνεχίσετε με τη χρήση του προϊόντος. Εάν δεν πατήσετε το  , το προϊόν απενεργοποιείται μετά από 1 λεπτό.

## ● Προσαρμογή της ευαισθησίας ανίχνευσης/ Βαθμονόμηση του προϊόντος

1. Εξασφαλίστε ότι το προϊόν είναι απενεργοποιημένο.

2. Πατήστε παρατεταμένα το **⏻** **5** μέχρι η μπάρα LED **6** να αναβοσβήσει.
3. Πατήστε σύντομα το **⏻** **5** επανειλημμένα για να ρυθμίσετε την ευαισθησία ανίχνευσης:
  - Επίπεδο 1: 1 LED **6** αναβοσβήνει (χαμηλή ευαισθησία)
  - Επίπεδο 2: 2 LED **6** αναβοσβήνουν (μέτρια ευαισθησία)
  - Επίπεδο 3: 3 LED **6** αναβοσβήνουν (υψηλή ευαισθησία)
4. Πατήστε παρατεταμένα το **⏻** **5** για 2 δευτερόλεπτα ή περιμένετε για 5 δευτερόλεπτα χωρίς να πατήσετε το κουμπί για να εισέλθετε στη λειτουργία βαθμονόμησης.
5. Η αυτόματη βαθμονόμηση διαρκεί περ. 2 δευτερόλεπτα. Κατόπιν το προϊόν εισέρχεται πάλι στην κανονική λειτουργία ανίχνευσης.

## ● Σπιράλ ανάρτησης

(Εικ. C)

1. Προσαρτήστε το κλιπ στο ένα άκρο του κορδονιού ανάρτησης **10** στη διάταξη ανάρτησης **1**.
2. Προσαρτήστε το κλιπ για παράδειγμα στο άλλο άκρο του κορδονιού ανάρτησης **10** στη θηλιά ζώνης.

## ● Θήκη ζώνης

(Εικ. D).

1. Στερεώστε τη θήκη ζώνης **9** στη ζώνη σας.
2. Εισαγάγετε το προϊόν μέσα στη θήκη ζώνης **9**.

## ● Καθαρισμός και συντήρηση

### **⚠ ΣΗΜΕΙΩΣΗ! Κίνδυνος πρόκλησης ζημιάς στην ιδιοκτησία!**

- Μην επιτρέπετε νερό ή άλλα υγρά να εισέρχονται στο εσωτερικό του προϊόντος.
- Μην χρησιμοποιείτε λειαντικά, επιθετικά καθαριστικά μέσα ή σκληρές βούρτσες για τον καθαρισμό.
- Καθαρίστε το προϊόν με ένα ελαφρά νωπό πανί. Για επίμονους λεκέδες, προσθέστε ένα ήπιο απορρυπαντικό στο πανί.
- Μετά τον καθαρισμό: Επιτρέψτε το προϊόν να στεγνώσει καλά.

## ● Απόσυρση

Η συσκευασία αποτελείται από υλικά φιλικά προς το περιβάλλον, τα οποία μπορείτε να διαθέσετε στους χώρους ανακύκλωσης της περιοχής σας.



Προσέξτε τον χαρακτηρισμό των υλικών συσκευασίας για τον διαχωρισμό απορριμμάτων, αυτά είναι χαρακτηρισμένα από συντόμευσεις (a) και αριθμούς (b) με την ακόλουθη σημασία: 1–7: πλαστικά / 20–22: χαρτί και χαρτόνι / 80–98: σύνθετο υλικό.



Για πληροφορίες σχετικά με τις δυνατότητες απόρριψης του προϊόντος που δεν χρησιμοποιείται πλέον, απευθυνθείτε στις αρμόδιες υπηρεσίες της κοινότητας ή του δήμου σας.



Για την προστασία του περιβάλλοντος, μην απορρίπτετε το άχρηστο πλέον προϊόν στα οικιακά απορρίμματα, αλλά παραδώστε το στα ειδικά Κέντρα απόρριψης. Για τα σημεία συλλογής και τις ώρες λειτουργίας τους απευθυνθείτε στις αρμόδιες υπηρεσίες.

Οι ελαττωματικές ή εξαντλημένες επαναφορτιζόμενες μπαταρίες πρέπει να ανακυκλώνονται. Δίνετε τις μπαταρίες / επαναφορτιζόμενες μπαταρίες και / ή το προϊόν πίσω στα διαθέσιμα κέντρα συλλογής.



**Καταστροφή του περιβάλλοντος λόγω εσφαλμένης απόρριψης μπαταριών / επαναφορτιζόμενων μπαταριών!**

Αφαιρέστε τις μπαταρίες / την επαναφορτιζόμενη μπαταρία από το προϊόν πριν την απόρριψη.

Απαγορεύεται η απόρριψη των μπαταριών / επαναφορτιζόμενων μπαταριών στα οικιακά απορρίμματα. Ενδέχεται να περιέχουν δηλητηριώδη βαρέα μέταλλα και συγκαταλέγονται στα απορρίμματα ειδικής επεξεργασίας. Τα χημικά σύμβολα βαρέων μετάλλων είναι τα ακόλουθα: Cd = Κάδμιο, Hg = Υδράργυρος,

Pb = Μόλυβδος. Για το λόγο αυτό παραδώστε τις εξαντλημένες μπαταρίες / επαναφορτιζόμενες μπαταρίες στα κατάλληλα σημεία συλλογής.

## ● Εγγύηση

Το προϊόν κατασκευάστηκε σύμφωνα με αυστηρές κατευθυντήριες οδηγίες ποιότητας και ελέγχθηκε επιμελώς πριν από την παράδοση. Σε περίπτωση ελαττώματος υλικού ή κατασκευής, έχετε νόμιμα δικαιώματα έναντι του πωλητή του προϊόντος. Τα νομικά σας δικαιώματα δεν περιορίζονται με οιονδήποτε τρόπο από την αναφερόμενη παρακάτω εγγύηση.

Η εγγύηση για το προϊόν αυτό ανέρχεται σε 3 έτη από την ημερομηνία αγοράς. Ο χρόνος εγγύησης αρχίζει την ημερομηνία αγοράς. Φυλάξτε τη γνήσια απόδειξη αγοράς σε σίγουρο μέρος, καθώς αυτό το έγγραφο απαιτείται ως αποδεικτικό της αγοράς.

Όλες οι ζημιές ή τα ελαττώματα, τα οποία υπάρχουν ήδη κατά τον χρόνο της αγοράς, πρέπει να αναφέρονται χωρίς καθυστέρηση μετά την αποσυσκευασία του προϊόντος.

Σε περίπτωση που εντός διαστήματος 3 ετών από την ημερομηνία αγοράς αυτό το προϊόν παρουσιάσει κάποιο ελάττωμα υλικού ή κατασκευής, το προϊόν επισκευάζεται ή αντικαθίσταται από εμάς δωρεάν κατά τη δική μας επιλογή. Ο χρόνος εγγύησης δεν επεκτείνεται λόγω παροχής ικανοποίησης από την ευθύνη για πραγματικά ελαττώματα. Αυτό ισχύει και για εξαρτήματα τα οποία έχουν αντικατασταθεί ή επισκευαστεί.

Αυτή η εγγύηση παύει να ισχύει, εάν στο προϊόν προκλήθηκε ζημιά, ή εάν αυτό χρησιμοποιήθηκε ή συντηρήθηκε με μη ενδεδειγμένο τρόπο.

Η εγγύηση καλύπτει ελαττώματα στο υλικό και την κατασκευή. Αυτή η εγγύηση δεν αφορά σε μέρη του προϊόντος, τα οποία υπόκεινται σε φυσιολογική φθορά και συνεπώς θεωρούνται αναλώσιμα (π.χ., μπαταρίες, εύκαμπτοι σωλήνες, φυσίγγια χρώματος), ούτε σε ζημιές σε εύθραυστα εξαρτήματα, όπως διακόπτες ή γυάλινα εξαρτήματα.

Με την αντικατάσταση της συσκευής, σύμφωνα με το ΝΟΜΟΣ 2251/1994, ξεκινάει εκ νέου ο χρόνος εγγύησης.

## ● Διεκπεραίωση της εγγύησης

Για να διασφαλιστεί η γρήγορη επεξεργασία του αιτήματός σας, ακολουθήστε τις παρακάτω υποδείξεις:

Για όλα τα ερωτήματα έχετε πρόχειρη την ταμειακή απόδειξη και τον αριθμό προϊόντος (IAN 508113\_2507) ως αποδεικτικό της αγοράς.

Ο αριθμός προϊόντος αναγράφεται στην πινακίδα τύπου που υπάρχει στο προϊόν, είναι χαραγμένη στο προϊόν, στο εξώφυλλο αυτών των οδηγιών (κάτω αριστερά) ή στο αυτοκόλλητο στην πίσω ή κάτω πλευρά του προϊόντος.

Σε περίπτωση που προκύψουν σφάλματα λειτουργίας ή άλλου είδους ελαττώματα, επικοινωνήστε αρχικά μέσω τηλεφώνου ή email με το τμήμα εξυπηρέτησης που αναφέρεται παρακάτω.

Ένα προϊόν που καταγράφεται ως ελαττωματικό, μπορείτε κατόπιν να το αποστείλετε χωρίς ταχυδρομικά τέλη στην γνωστοποιημένη σε εσάς διεύθυνση εξυπηρέτησης πελατών, επισυνάπτοντας την απόδειξη αγοράς (ταμειακή απόδειξη) και υποδεικνύοντας ποιο είναι το ελάττωμα και πότε εμφανίστηκε.

Στη διεύθυνση [parkside-diy.com](http://parkside-diy.com) μπορείτε να κατεβάσετε αυτό και πολλά άλλα εγχειρίδια. Με αυτόν τον κωδικό QR, θα μεταβείτε απευθείας στη σελίδα [parkside-diy.com](http://parkside-diy.com). Επιλέξτε τη χώρα σας και, μέσω της μάσκας αναζήτησης, αναζητήστε τις οδηγίες χρήσης. Καταχωρώντας τον αριθμό προϊόντος (IAN) 508113\_2507 θα μεταβείτε στις οδηγίες χρήσης για το προϊόν σας.



**PDF ONLINE**  
[parkside-diy.com](http://parkside-diy.com)

## ● Απλοποιημένη δήλωση συμμόρφωσης ΕΕ

Με την παρούσα, η OWIM GmbH & Co. KG, Stiftsbergstraße 1, 74167 Neckarsulm, GERMANY δηλώνει ότι το προϊόν 4 V Επαναφορτιζόμενος ανιχνευτής μετάλλων HG14096 συμμορφώνεται με τις Οδηγίες 2014/53/EU.

Το πλήρες κείμενο της δήλωσης συμμόρφωσης ΕΕ είναι διαθέσιμο στην παρακάτω διεύθυνση στο διαδίκτυο:  
[www.owim.com](http://www.owim.com)



## ● Σέρβις



### **Σέρβις Ελλάδα**

Τηλ: 00800491824928

Έντυπο επικοινωνίας στο  
[parkside-diy.com](http://parkside-diy.com)

**IAN 508113\_2507**



### **Σέρβις Κύπρος**

Τηλ: 80094242

Έντυπο επικοινωνίας στο  
[parkside-diy.com](http://parkside-diy.com)

**IAN 508113\_2507**



Σερβική σφραγίδα συμμορφωσης

<b>Liste der verwendeten Piktogramme/Symbole</b> . . . . .	Seite 198
<b>Einleitung.</b> . . . . .	Seite 199
Bestimmungsgemäße Verwendung . . . . .	Seite 199
Lieferumfang. . . . .	Seite 199
Teileliste . . . . .	Seite 200
Technische Daten . . . . .	Seite 200
<b>Allgemeine Sicherheitshinweise</b> . . . . .	Seite 200
Sicherheitshinweise für Batterien/Akkus . . . . .	Seite 202
<b>Allgemeine Informationen zur Verwendung von Metalldetektoren</b> . . . . .	Seite 204
<b>Vor der ersten Verwendung.</b> . .	Seite 204
Produkt auspacken. . . . .	Seite 204
Laden des Akkus . . . . .	Seite 205
<b>Bedienung</b> . . . . .	Seite 206
Produkt einschalten . . . . .	Seite 206
Produkt ausschalten. . . . .	Seite 206
Metallische Objekte aufspüren . . . . .	Seite 206
Tipps zur Messung . . . . .	Seite 207
Taschenlampe. . . . .	Seite 208
Schwache Batterie . . . . .	Seite 208
Automatische Abschaltung. . .	Seite 208
Detektorempfindlichkeit anpassen/ Produkt kalibrieren . . . . .	Seite 208
Schlüsselband . . . . .	Seite 209
Gürteltasche . . . . .	Seite 209
<b>Reinigung und Wartung</b> . . . . .	Seite 209
<b>Entsorgung</b> . . . . .	Seite 210
<b>Garantie</b> . . . . .	Seite 212
Abwicklung im Garantiefall. . .	Seite 213
<b>Vereinfachte EU Konformitätserklärung.</b> . . . . .	Seite 214
Service . . . . .	Seite 214

## Liste der verwendeten Piktogramme/Symbole



Die Bedienungsanleitung  
lesen.



**GEFAHR!** – Bezeichnet  
eine Gefahr mit hohem  
Risikograd, die, wenn sie  
nicht vermieden wird, den  
Tod oder eine schwere  
Verletzung zur Folge hat  
(z. B. Erstickungsgefahr)



**WARNUNG!** – Weist  
auf eine Gefahr mit  
mäßigem Risiko hin, die  
bei Nichtvermeidung zum  
Tod oder zu schweren  
Verletzungen führen kann  
(z. B. Stromschlaggefahr)



**ACHTUNG!** – Weist  
auf eine Gefahr mit  
geringem Risiko hin, die  
bei Nichtvermeidung  
zu leichten oder  
mittelschweren  
Verletzungen führen kann  
(z. B. Verbrühungsgefahr)



**ACHTUNG!** – Warnt vor  
möglichen Sachschäden  
(z. B. Kurzschlussgefahr)



**INFO:** Dieses Symbol mit  
dem Signalwort „Info“  
liefert zusätzliche nützliche  
Informationen.



USB-Anschluss



Schutzhandschuhe tragen.



Gleichstrom/-spannung



Das CE-Zeichen bestätigt  
Konformität mit den für  
das Produkt zutreffenden  
EU-Richtlinien.



Sicherheitshinweise  
Handlungsanweisungen

## **4 V AKKU- METALLENDETEKTOR**

### ● **Einleitung**

Wir beglückwünschen Sie zum Kauf Ihres neuen Produkts. Sie haben sich damit für ein hochwertiges Produkt entschieden. Machen Sie sich vor der ersten Inbetriebnahme mit dem Produkt vertraut. Lesen Sie hierzu aufmerksam die nachfolgende Bedienungsanleitung und die Sicherheitshinweise. Benutzen Sie das Produkt nur wie beschrieben und für die angegebenen Einsatzbereiche. Bewahren Sie diese Anleitung an einem sicheren Ort auf. Händigen Sie alle Unterlagen bei Weitergabe des Produktes an Dritte mit aus.

### ● **Bestimmungsgemäße Verwendung**

- Das Produkt ist zum Aufspüren von eisenhaltigen und eisenfreien Metallen bestimmt.
- Die Verwendung von Metalldetektoren in Verbindung mit der Suche nach historischen Gegenständen, Kunstwerken, Münzen und Archäologie ist per Gesetz untersagt.
- Die Verwendung und der Transport nicht zugelassener Metalldetektoren zur Durchführung von Suchen in Monumenten oder klassifizierten archäologischen Zonen ist ebenfalls untersagt.
- Vor der Verwendung des Produkts: Machen Sie sich mit föderalen, regionalen und lokalen Vorschriften und Gesetzen vertraut.
- Das Produkt ist nur zur privaten Verwendung vorgesehen, nicht für gewerbliche Zwecke.
- Der Hersteller übernimmt keine Haftung für Schäden aufgrund unsachgemäßer Verwendung.

### ● **Lieferumfang**

- 1 4 V Akku-Metalldetektor
- 1 USB-Typ-C-Kabel
- 1 Schlüsselband
- 1 Gürteltasche
- 1 Bedienungsanleitung

## ● Teileliste

Schlagen Sie vor dem Lesen die Seiten mit den Abbildungen auf und machen Sie sich mit allen Funktionen des Produkts vertraut.

(Abb. A)

- 1 Aufhänger (für Schlüsselband)
- 2 Wasserdichter Verschluss
- 3 Wasserdichter Gummiring
- 4 Handgriff
- 5 Taste 
- 6 LED-Leiste (mit 3 roten LEDs)
- 7 Taschenlampe
- 8 Detektorstab
- 9 Gürteltasche
- 10 Schlüsselband
- 11 Pfeilmarkierung auf dem Detektor
- 12 Ladeanschluss
- 13 Gummiabdeckung des Ladeanschlusses
- 14 Pfeilmarkierung auf dem wasserdichten Verschluss
- 15 USB-Typ-C-Kabel

## ● Technische Daten

Spannung:	4 V 
Zellentyp:	18650
Schutzart:	IP68
Aufspürbare Metalle:	Eisenhaltige und eisenfreie Metalle
Betriebstemperatur:	-10 °C bis +50 °C



## Allgemeine Sicherheitshinweise

**MACHEN SIE SICH VOR DER VERWENDUNG DES PRODUKTS MIT ALLEN SICHERHEITSHINWEISEN UND GEBRAUCHS-ANWEISUNGEN VERTRAUT! WENN SIE DIESES PRODUKT AN ANDERE WEITERGEBEN, GEBEN SIE AUCH ALLE DOKUMENTE WEITER!**

Im Falle von Schäden aufgrund der Nichteinhaltung dieser Bedienungsanleitung erlischt Ihr Garantieanspruch! Für Folgeschäden wird keine Haftung übernommen! Im Falle von Sach- oder Personenschäden aufgrund einer unsachgemäßen Benutzung oder Nichteinhaltung der Sicherheitshinweise wird keine Haftung übernommen!

**⚠ GEFAHR!**

**Erstickungsrisiko!**

Lassen Sie Kinder nicht mit dem Verpackungsmaterial unbeaufsichtigt. Das Verpackungsmaterial stellt eine Erstickungsgefahr dar. Kinder unterschätzen die damit verbundenen Gefahren häufig. Halten Sie Kinder stets von Verpackungsmaterialien fern.

- Dieses Produkt kann von Kindern ab 8 Jahren und darüber sowie von Personen mit verringerten physischen, sensorischen oder mentalen Fähigkeiten oder Mangel an Erfahrung und Wissen benutzt werden, wenn sie beaufsichtigt

oder bezüglich des sicheren Gebrauchs des Produktes unterwiesen wurden und die daraus resultierenden Gefahren verstehen.

Reinigung und Benutzer-Wartung dürfen nicht von Kindern ohne Beaufsichtigung durchgeführt werden. Kinder dürfen nicht mit dem Produkt spielen.



### Sicherheitshinweise für Batterien/Akkus

**⚠ LEBENSGEFAHR!** Halten Sie Batterien/Akkus außer Reichweite von Kindern. Suchen Sie im Falle eines Verschluckens sofort einen Arzt auf!



### EXPLOSIONSGEFAHR!

Laden Sie nicht aufladbare Batterien niemals wieder auf. Schließen Sie Batterien/Akkus nicht kurz und/oder öffnen Sie diese nicht. Überhitzung, Brandgefahr oder Platzen können die Folge sein.

- Werfen Sie Batterien/Akkus niemals in Feuer oder Wasser.
- Setzen Sie Batterien/Akkus keiner mechanischen Belastung aus.

### Risiko des Auslaufens von Batterien/Akkus

- Vermeiden Sie extreme Bedingungen und Temperaturen, die auf Batterien/Akkus einwirken können, z. B. auf Heizkörpern/direkte Sonneneinstrahlung.
- Wenn Batterien/Akkus ausgelaufen sind, vermeiden Sie den Kontakt mit Haut, Augen und Schleimhäuten mit den Chemikalien! Spülen Sie die betroffenen Stellen sofort mit klarem Wasser und suchen Sie einen Arzt auf!



## **SCHUTZHANDSCHUHE**

**TRAGEN!** Ausgelaufene oder beschädigte Batterien/Akkus können bei Berührung mit der Haut Verätzungen verursachen. Tragen Sie deshalb in diesem Fall geeignete Schutzhandschuhe.

- Dieses Produkt verfügt über einen eingebauten, wiederaufladbaren Akku, der vom Benutzer nicht ausgetauscht werden kann. Der Ausbau oder das Auswechseln des Akkus darf nur durch den Hersteller oder seinen Kundendienst oder durch eine ähnlich qualifizierte Person erfolgen, um Gefahren zu vermeiden. Bei der Entsorgung des Produkts sollte beachtet werden, dass dieses Produkt einen Akku enthält.
- Vor der Reinigung: Um die Stromschlaggefahr zu minimieren, muss das Ladekabel vom Produkt getrennt werden.
- Vor dem Laden: Lassen Sie den Akku vollständig abkühlen.
- Öffnen Sie den Akku nicht und vermeiden Sie mechanische Schäden am Akku. Es besteht die Gefahr eines Kurzschlusses, und es können Dämpfe austreten, die zu Reizungen der Atemwege führen. Sorgen Sie für Frischluftzufuhr oder gehen Sie an die frische Luft und suchen Sie medizinische Hilfe.

### **Risiko der Beschädigung des Produkts**

- Verwenden Sie ausschließlich den angegebenen Batterietyp/Akkutyp!
- Setzen Sie Batterien/Akkus gemäß der Polaritätskennzeichnung (+) und (-) an Batterie/Akku und des Produkts ein.
- Reinigen Sie Kontakte an Batterie/Akku und im Batteriefach vor dem Einlegen mit einem trockenen, fusselfreien Tuch oder Wattestäbchen!
- Entfernen Sie erschöpfte Batterien/Akkus umgehend aus dem Produkt.

## ● Allgemeine Informationen zur Verwendung von Metalldetektoren

- Auf privaten Grundstücken benötigen Sie das Einverständnis des Eigentümers.
- Falls Sie Blindgänger oder andere Sprengstoffe aufspüren und freilegen, hören Sie sofort mit dem Ausgraben auf. Kennzeichnen Sie die Fundstelle und kontaktieren Sie die Polizei oder Ihre lokalen Behörden. Warten Sie in einem sicheren Abstand, bis Experten an der Fundstelle eintreffen und warnen Sie andere Passanten vor der drohenden Gefahr. Bomben oder andere Sprengstoffe sind manchmal nicht als solche zu erkennen. Gehen Sie im Zweifelsfall wie zuvor beschrieben vor.
- Wir empfehlen Ihnen, eine zuständige Behörde (z. B. örtliche Denkmalschutzbehörde) zu kontaktieren, um eine Genehmigung und eine spezielle Schulung zu den gesetzlichen Bestimmungen zu erhalten. Falls Sie archäologische oder historische Artefakte beschädigen oder dem Boden entnehmen, können Sie sich strafbar machen.
- Das Aufspüren von metallischen Gegenständen ist an vielen öffentlich zugänglichen Stränden ohne vorherige Genehmigung erlaubt, es sei denn, der Strand ist ein Landschaftsschutzgebiet oder eine klassifizierte archäologische Zone. In bestimmten Ländern oder Staaten kann der Einsatz von Metalldetektoren an Stränden und in Dünen dennoch verboten sein. Wenden Sie sich im Zweifelsfall an Ihre lokalen Behörden.
- Hinterlassen Sie das Gebiet immer unversehrt und ohne offene Löcher.

## ● Vor der ersten Verwendung

### ● Produkt auspacken

1. Entnehmen Sie das Produkt aus der Verpackung und entfernen Sie sämtliche Verpackungsmaterialien und Schutzfolien.

2. Prüfen Sie ob alle Teile vorhanden sind und der beschriebene Lieferumfang vollständig ist (siehe „Lieferumfang“).
3. Überprüfen Sie, ob sich das Produkt und sämtliche Teile in gutem Zustand befinden. Sollten Sie eine Beschädigung oder einen Defekt feststellen, verwenden Sie das Produkt nicht, sondern verfahren Sie wie im Kapitel „Garantie“ beschrieben.

## ● Laden des Akkus

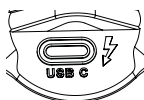

Der Ladeanschluss befindet sich in dem wasserdichten Verschluss **2**. Öffnen Sie diesen wasserdichten Verschluss **2**, um den Akku aufzuladen.

### ⓘ INFO:

- Der Akku ist nicht austauschbar. Wenn Sie Probleme mit dem Akku haben, wenden Sie sich an das Service-Center (siehe „Service“).
  - Die Versorgungsspannung/ Ladespannung darf maximal 5 V betragen. Der Ladestrom darf maximal 1,7 A betragen.
  - Das Produkt kann während des Ladevorgangs nicht verwendet werden.
  - Wenn die Ein-/Aus-Taste **5** 10 Minuten lang nicht gedrückt wird, schaltet sich das Produkt automatisch ab.
1. Schrauben Sie den wasserdichten Verschluss **2** ab.
  2. Ziehen Sie vorsichtig an der Gummiabdeckung des Ladeanschlusses **13**, um sie zu öffnen.
  3. Schließen Sie den Stecker des USB-Typ-C-Kabels **15** an den Ladeanschluss **12** an.
  4. Verbinden Sie das USB-Typ-C-Kabel **15** mit einem geeigneten Ladeanschluss. Die drei roten LEDs **6** leuchten nacheinander auf, um anzuzeigen, dass der Akku geladen wird.
  5. Sobald der Akku vollständig geladen ist: Alle drei roten LEDs **6** leuchten durchgehend. Trennen Sie das USB-C-Kabel **15** von dem USB-Anschluss.

6. Trennen Sie den Stecker des USB-Typ-C-Kabels [15] von dem Ladeanschluss.
7. Schließen Sie die Gummiabdeckung des Ladeanschlusses [13].
8. Drehen Sie den wasserdichten Verschluss [2] fest, bis die beiden Pfeilmarkierungen [14] aufeinander zeigen. Ziehen Sie den Verschluss nicht zu fest an (siehe Abb. B).
  - Bei zu starkem Anziehen löst sich der wasserdichte Ring [3] oder wird beschädigt. Das Produkt ist dann nicht mehr wasser-/staubbeständig.

## ● **Bedienung**

### ● **Produkt einschalten**

- ① **INFO:** Verwenden Sie das Produkt niemals ohne den wasserdichten Verschluss [2].
  - ① **INFO:** Halten Sie das Produkt von metallischen Objekten fern, während Sie es einschalten. Dies ist notwendig, damit sich das Produkt selbst kalibrieren kann.
1. Drücken Sie  [5].
    - Das Produkt kalibriert sich selbst für ca. 2 Sekunden. Während dieser Zeit leuchtet die LED-Leiste [6] auf und erlischt wieder. Das Produkt gibt ein einzelnes Ton- und Vibrationssignal ab.
    - Die Taschenlampe [7] leuchtet.
  2. Das Produkt ist betriebsbereit.
    - 1 LED [6] blinkt alle 3 Sekunden.

### ● **Produkt ausschalten**

- Halten Sie  [5] 2 Sekunden lang gedrückt.
  - Das Produkt gibt zweimal ein Ton- und Vibrationssignal ab.

### ● **Metallische Objekte aufspüren**

1. Schalten Sie das Produkt ein und warten Sie, bis das Produkt betriebsbereit ist (siehe „Produkt einschalten“).
2. Halten Sie das Produkt am Handgriff [4] fest.

3. Zeigen Sie mit dem Detektorstab **8** in eine Richtung, in der Sie metallische Objekte vermuten. Je näher sich der Detektorstab an metallischen Objekten befindet, desto höher ist die Frequenz der LED-Signale und der Ton- und Vibrationssignale:

<b>Metallische Objekte im Erfassungsbereich</b>		
	1 LED <b>6</b> blinkt alle 3 Sekunden	
	Metallische Objekte:	keins
	Signale*:	keins
	1 LED <b>6</b> leuchtet	
	Metallische Objekte:	im Erfassungsbereich
	Signale*:	langsam
	2 LEDs <b>6</b> leuchten	
	Metallische Objekte:	sich annähernd
	Signale*:	mittel
	3 LEDs <b>6</b> leuchten	
	Metallische Objekte:	nahe
	Signale*:	häufig
	3 LEDs <b>6</b> blinken schnell	
	Metallische Objekte:	sehr nahe
	Signale*:	durchgehend
* Ton- und Vibrationssignale		

### ● **Tipps zur Messung**

- Abhängig von der Beschaffenheit der untersuchten Wand kann es zu Fehlmessungen kommen. Prüfen Sie deswegen vor jeder Messung die Position eines bekannten Metall-Trägers oder einer bekannten Stromleitung. Wenn diese von dem Produkt nicht erkannt werden, ist der Untergrund zur Suche mit diesem Produkt nicht geeignet.
- Metallene Objekte können umso besser geortet werden, je leichter sie magnetisierbar sind. So wird Eisen in einem wesentlich größeren Abstand erkannt als beispielsweise Kupfer.

- Je nach Wandstärke und Material signalisiert das Produkt möglicherweise schon einen Fund, bevor es sich über dem Material befindet. Markieren Sie in diesem Fall Anfang und Ende des signalisierten Bereichs. Die Mitte des gesuchten Objekts befindet sich dann in der Mitte zwischen den beiden Markierungen.
- Führen Sie den Detektorstab **8** immer in einer geraden Linie (links/rechts und rauf/runter) über die Oberfläche.
- Wiederholen Sie den Vorgang mehrmals, um ein genaues Messergebnis zu erhalten.

## ● Taschenlampe

- Wenn das Produkt eingeschaltet ist, drücken Sie **5**, um die Taschenlampe **7** ein- oder auszuschalten.
  - Bei jedem Druck auf **5** gibt das Produkt ein Ton- und Vibrationssignal ab.

## ● Schwache Batterie



- Wenn die Batterie schwach ist, blinkt die Taschenlampe **7** schnell.
- Das Produkt gibt dreimal ein Ton- und Vibrationssignal ab.
- Das Produkt schaltet sich automatisch aus.

## ● Automatische Abschaltung

- Das Produkt schaltet sich automatisch aus, wenn **5** innerhalb von 10 Minuten nicht gedrückt wurde.
- 1 Minute bevor sich das Produkt automatisch ausschaltet, beginnt die Taschenlampe **7** langsam zu blinken.
- Falls Sie das Produkt weiter verwenden möchten, drücken Sie **5**, wenn die Taschenlampe **7** blinkt. Wenn Sie **5** nicht drücken, schaltet sich das Produkt nach 1 Minute aus.

## ● Detektorempfindlichkeit anpassen/ Produkt kalibrieren

1. Stellen Sie sicher, dass das Produkt ausgeschaltet ist.

2. Halten Sie  **5** gedrückt, bis die LED-Leiste **6** blinkt.
3. Drücken Sie wiederholt kurz  **5**, um die Detektorempfindlichkeit anzupassen:
  - Stufe 1: 1 LED **6** blinkt (niedrige Empfindlichkeit)
  - Stufe 2: 2 LEDs **6** blinken (mittlere Empfindlichkeit)
  - Stufe 3: 3 LEDs **6** blinken (hohe Empfindlichkeit)
4. Halten Sie  **5** 2 Sekunden lang gedrückt oder warten Sie 5 Sekunden lang, ohne die Taste zu drücken, um in den automatischen Kalibriermodus zu wechseln.
5. Die automatische Kalibrierung dauert ca. 2 Sekunden. Danach wechselt das Produkt wieder in den normalen Detektormodus.

## ● Schlüsselband

(Abb. C)

1. Befestigen Sie den Clip von einem Ende des Schlüsselbands **10** am Aufhänger **1**.
2. Befestigen Sie den Clip vom anderen Ende des Schlüsselbands **10**, z. B. an Ihrer Gürtelschlaufe.

## ● Gürteltasche

(Abb. D)

1. Befestigen Sie die Gürteltasche **9** an Ihrem Gürtel.
2. Stecken Sie das Produkt in die Gürteltasche **9**.

## ● Reinigung und Wartung

### **ACHTUNG! Risiko von Sachschäden!**

- Lassen Sie kein Wasser oder andere Flüssigkeiten in das Innere des Produkts gelangen.
- Verwenden Sie keine scheuernden, aggressiven Reinigungsmittel oder harten Bürsten zur Reinigung.
- Reinigen Sie die das Produkt mit einem leicht angefeuchteten Tuch. Bei hartnäckigen Verschmutzungen geben Sie ein mildes Reinigungsmittel auf das Tuch.
- Nach der Reinigung: Lassen Sie das Produkt vollständig trocknen.

## ● Entsorgung

Die Verpackung besteht aus umweltfreundlichen Materialien, die Sie über die örtlichen Recyclingstellen entsorgen können.



Beachten Sie die Kennzeichnung der Verpackungsmaterialien bei der Abfalltrennung, diese sind gekennzeichnet mit Abkürzungen (a) und Nummern (b) mit folgender Bedeutung: 1–7: Kunststoffe/20–22: Papier und Pappe/80–98: Verbundstoffe.



Möglichkeiten zur Entsorgung des ausgedienten Produkts erfahren Sie bei Ihrer Gemeinde oder Stadtverwaltung.



### **Gerät entsorgen**

Das Symbol der durchgestrichenen Mülltonne bedeutet, dass dieses Gerät am Ende der Nutzungszeit nicht über den Hausmüll entsorgt werden darf. Das Gerät ist bei eingerichteten Sammelstellen, Wertstoffhöfen oder Entsorgungsbetrieben abzugeben. Zudem sind Vertreiber von Elektro- und Elektronikgeräten sowie Vertreiber von Lebensmitteln zur Rücknahme verpflichtet. LIDL bietet Ihnen Rückgabemöglichkeiten direkt in den Filialen und Märkten an. Rückgabe und Entsorgung sind für Sie kostenfrei. Beim Kauf eines Neugerätes haben Sie das Recht, ein entsprechendes Altgerät unentgeltlich zurückzugeben. Zusätzlich haben Sie die Möglichkeit, unabhängig vom Kauf eines Neugerätes, unentgeltlich (bis zu drei) Altgeräte abzugeben, die in keiner Abmessung größer als 25 cm sind. Bitte löschen Sie vor der Rückgabe alle personenbezogenen Daten. Bitte entnehmen Sie vor der Rückgabe Batterien oder Akkumulatoren, die nicht vom Altgerät umschlossen sind,

sowie Lampen, die zerstörungsfrei entnommen werden können und führen diese einer separaten Sammlung zu.

Defekte oder verbrauchte Batterien/ Akkus müssen recycelt werden. Geben Sie Batterien /Akkus und/oder das Produkt über die angebotenen Sammeleinrichtungen zurück.



### **Umweltschäden durch falsche Entsorgung der Batterien / Akkus!**

Entnehmen Sie die Batterien / den Akku-Pack aus dem Produkt vor der Entsorgung.

Das Symbol der durchgestrichenen Mülltonne auf Batterien oder Akkus bedeutet, dass Sie Batterien und Akkus nicht im Hausmüll entsorgen dürfen.

Entnehmen Sie die Batterien/den Akku-Pack aus dem Produkt vor der Entsorgung.

Diese können giftige Schwermetalle enthalten und unterliegen der Sondermüllbehandlung.

Die chemischen Symbole der Schwermetalle sind wie folgt: Cd = Cadmium, Hg = Quecksilber, Pb = Blei.

Sie sind gesetzlich verpflichtet, alte Batterien und Akkus nach Gebrauch zurückzugeben. Geben Sie deshalb verbrauchte Batterien und Akkus kostenfrei im Handelsgeschäft z. B. in Ihrer LIDL Filiale oder bei einer kommunalen Sammelstelle ab.

Batterien und Akkus können Stoffe enthalten, die schädlich für die menschliche Gesundheit und Umwelt sind. Nur bei einer getrennten Sammlung und Verwertung von alten Batterien und Akkus können die negativen Auswirkungen vermieden werden.

Seien Sie besonders vorsichtig beim Umgang mit lithiumhaltigen Batterien und Akkus, da bei unsachgemäßer Verwendung eine erhöhte Brandgefahr besteht. Kleben Sie dazu die Pole ab, um einen äußeren Kurzschluss zu vermeiden.

Nutzen Sie Batterien mit langer Lebensdauer oder Akkus, um die Entstehung von Abfällen aus Alt-Batterien zu verringern. Beachten Sie die Anweisungen zum Lagern,

und vermeiden Sie das vollständige Ent- und Aufladen des Akkus, um die Lebensdauer zu verlängern. Darüber hinaus sollten Sie Batterien oder Elektro- und Elektronikgeräte mit Batterien oder Akkus nicht im öffentlichen Raum zurücklassen, um eine Vermüllung zu vermeiden. Prüfen Sie Möglichkeiten, Batterien einer Wiederverwendung zuzuführen, anstatt diese zu entsorgen, beispielsweise durch Instandsetzung der Batterie.

## ● Garantie

Das Produkt wurde nach strengen Qualitätsrichtlinien hergestellt und vor der Auslieferung sorgfältig geprüft. Im Falle von Material- oder Herstellungsfehlern haben Sie gegenüber dem Verkäufer des Produkts gesetzliche Rechte. Ihre gesetzlichen Rechte werden in keiner Weise durch unsere unten aufgeführte Garantie eingeschränkt.

Die Garantie für dieses Produkt beträgt 3 Jahre ab Kaufdatum. Die Garantiezeit beginnt mit dem Kaufdatum. Bewahren Sie den Originalkaufbeleg an einem sicheren Ort auf, da dieses Dokument als Nachweis des Kaufs erforderlich ist.

Alle Schäden oder Mängel, die bereits zum Zeitpunkt des Kaufs vorhanden sind, müssen unverzüglich nach dem Auspacken des Produkts gemeldet werden.

Sollte das Produkt innerhalb von 3 Jahren ab Kaufdatum einen Material- oder Herstellungsfehler aufweisen, werden wir es – nach unserer Wahl – kostenlos für Sie reparieren oder ersetzen. Die Garantiezeit verlängert sich durch einen stattgegebenen Gewährleistungsanspruch nicht. Dies gilt auch für ersetzte und reparierte Teile.

Diese Garantie erlischt, wenn das Produkt beschädigt oder unsachgemäß verwendet oder gewartet wurde.

Die Garantie deckt Material- und Herstellungsfehler ab. Diese Garantie erstreckt sich weder auf Produktteile, die normalem Verschleiß unterliegen, und somit als Verschleißteile gelten (z. B. Batterien, Schläuche, Farbpatronen), noch auf Schäden an zerbrechlichen Teilen, z. B. Schalter oder Teile aus Glas.

## ● **Abwicklung im Garantiefall**

Um eine schnelle Bearbeitung Ihres Anliegens zu gewährleisten, folgen Sie bitte den folgenden Hinweisen:

Bitte halten Sie für alle Anfragen den Kassenbon und die Artikelnummer (IAN 508113\_2507) als Nachweis für den Kauf bereit.

Die Artikelnummer entnehmen Sie bitte dem Typenschild am Produkt, einer Gravur am Produkt, dem Titelblatt Ihrer Anleitung (unten links) oder dem Aufkleber auf der Rück- oder Unterseite des Produktes.

Sollten Funktionsfehler oder sonstige Mängel auftreten kontaktieren Sie zunächst die nachfolgend benannte Serviceabteilung telefonisch oder per EMail.

Ein als defekt erfasstes Produkt können Sie dann unter Beifügung des Kaufbelegs (Kassenbon) und der Angabe, worin der Mangel besteht und wann er aufgetreten ist, für Sie portofrei an die Ihnen mitgeteilte Service Anschrift übersenden.

Auf [parkside-diy.com](http://parkside-diy.com) können Sie diese und viele weitere Handbücher einsehen und herunterladen. Mit diesem QR-Code gelangen Sie direkt auf [parkside-diy.com](http://parkside-diy.com). Wählen Sie Ihr Land aus, und suchen Sie über die Suchmaske nach den Bedienungsanleitungen. Mittels Eingabe der Artikelnummer (IAN) 508113\_2507 gelangen Sie zur Bedienungsanleitung für Ihren Artikel.



**PDF ONLINE**  
[parkside-diy.com](http://parkside-diy.com)

## ● Vereinfachte EU Konformitätserklärung

Die OWIM GmbH & Co. KG,  
Stiftsbergstraße 1, 74167 Neckarsulm,  
DEUTSCHLAND, erklärt hiermit, dass  
das Produkt 4 V Akku-Metalldetektor  
HG14096 den Richtlinien 2014/53/EU  
entspricht.

Den vollständigen Text der EU-  
Konformitätserklärung finden Sie  
unter folgender Internetadresse:  
[www.owim.com](http://www.owim.com)



## ● Service

### DE Service Deutschland

Tel.: 08008855300

Kontaktformular auf  
[parkside-diy.com](http://parkside-diy.com)

**IAN 508113\_2507**

### AT Service Österreich

Tel.: 0800447750

Kontaktformular auf  
[parkside-diy.com](http://parkside-diy.com)

**IAN 508113\_2507**

### BE Service Belgien

Tél.: 080012614

Kontaktformular auf  
[parkside-diy.com](http://parkside-diy.com)

**IAN 508113\_2507**

### CH Service Schweiz

Tel.: 0800563601

Kontaktformular auf  
[parkside-diy.com](http://parkside-diy.com)

**IAN 508113\_2507**



Serbisches Konformitätszeichen