



COMPOUND MITRE SAW - PKS 1500 C4

(GB)

COMPOUND MITRE SAW

Operating and Safety Instructions
Translation of the original operating instructions

(SI)

ČELILNA IN ZAJERALNA ŽAGA

Navodila za upravljanje in varnostna opozorila
Prevod originalnih navodil za uporabo

(SK)

SKRACOVACIA A POKOSOVÁ PÍLA

Upozornenia k obsluhu a bezpečnostné upozornenia
Preklad originálneho návodu na obsluhu

(HU)

BÜTÖZŐ ÉS GÉRVÁGÓ FŰRÉS

Kezelési és biztonsági utasítások
Az eredeti üzemeltetési útmutató fordítása

(CZ)

KAPOVACÍ A POKOSOVÁ PÍLA

Pokyny k obsluze a bezpečnostní pokyny
Překlad originálního provozního návodu

(DE) (AT) (CH)

KAPP- UND GEHRUNGSSÄGE

Bedienungs- und Sicherheitshinweise
Originalbetriebsanleitung



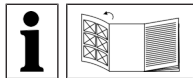

GB

Before reading, unfold the page with the illustrations and then familiarise yourself with all the functions of the product.

HU

Mielőtt megkezdi az olvasást, hajtsa ki az ábrákat tartalmazó oldalt, majd ismerkedjen meg alaposan a termék összes funkciójával.

SI

Pred branjem razgrnite stran s slikami in se nato seznanite z vsemi funkcijami izdelka.

CZ

Před čtením si rozložte stránku s obrázky a poté se seznámte se všemi funkcemi výrobku.

SK

Pred čítaním otvorte stranu s obrázkami a následne sa oboznámte so všetkými funkciami výrobku.

DE

AT

CH

Klappen Sie vor dem Lesen die Seite mit den Abbildungen aus und machen Sie sich anschließend mit allen Funktionen des Produkts vertraut.

GB	Operating and Safety Instructions	Page	1
HU	Kezelési és biztonsági utasítások	Oldal	18
SI	Napotki za upravljanje in varnostni napotki	Stran	36
CZ	Pokyny k obsluze a bezpečnostní pokyny	Strana	54
SK	Upozornenia k obsluhu a bezpečnostné upozornenia	Strana	71
DE / AT / CH	Bedienungs- und Sicherheitshinweise	Seite	88

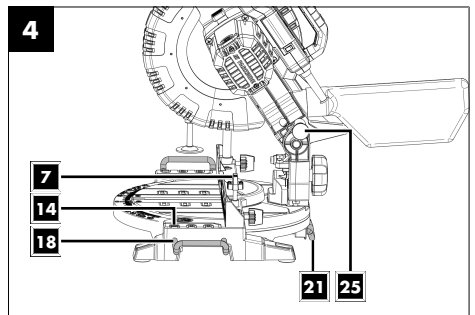
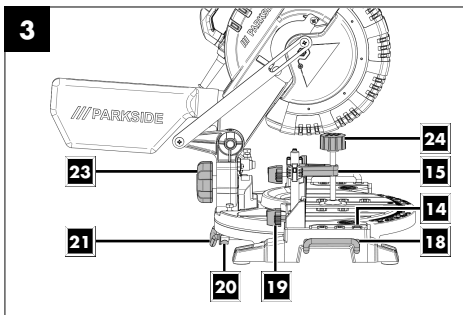
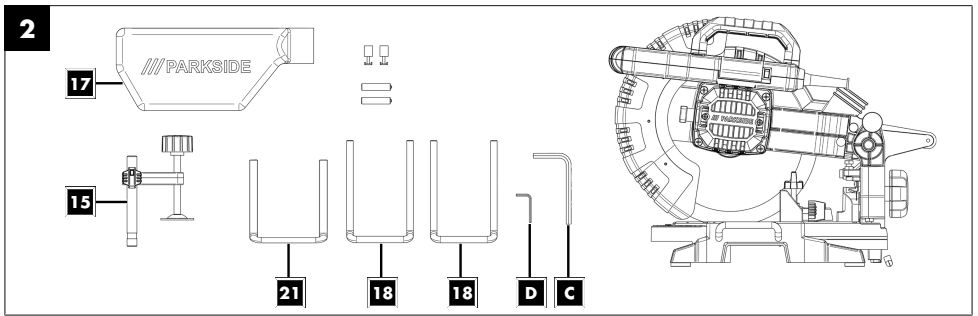
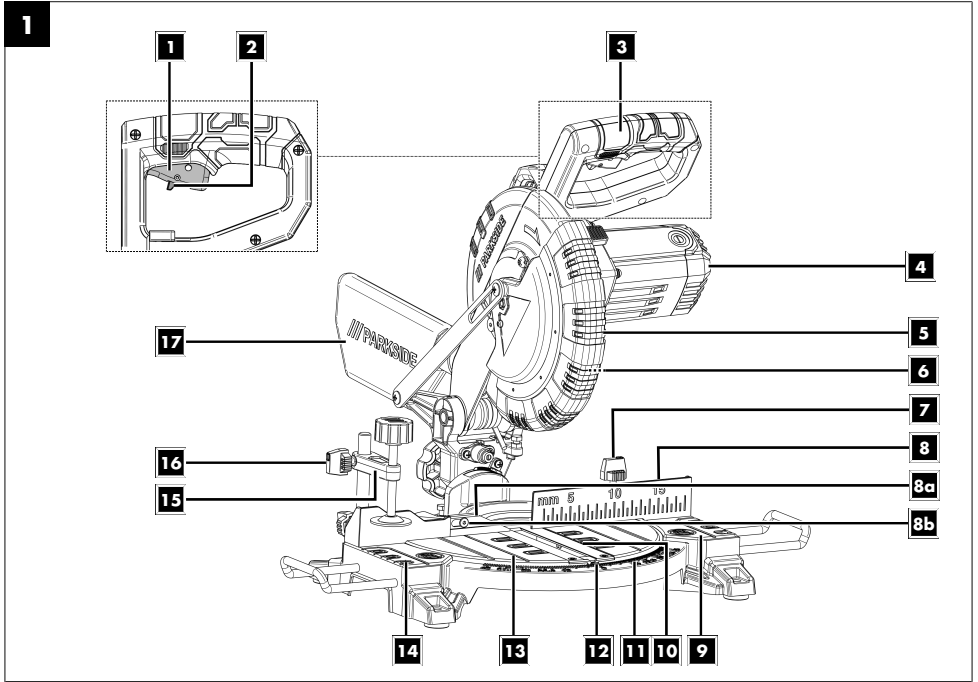

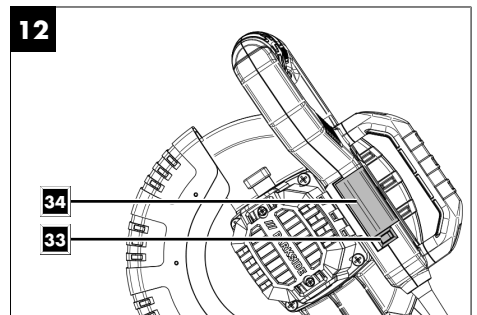
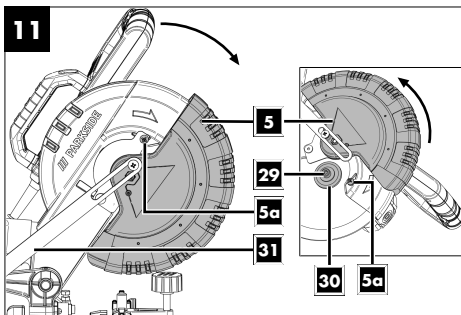
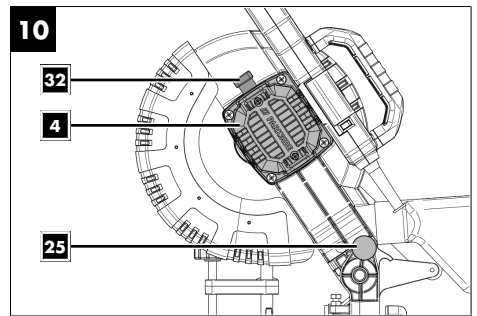
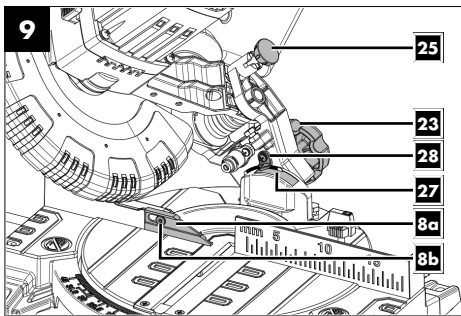
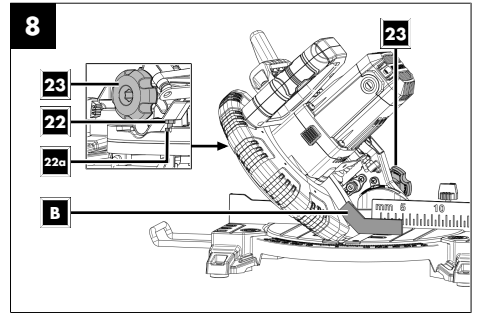
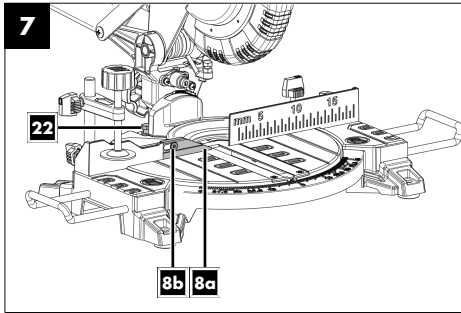
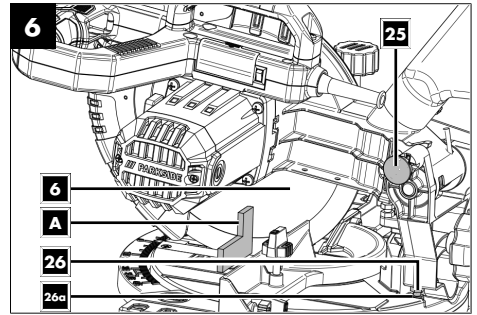
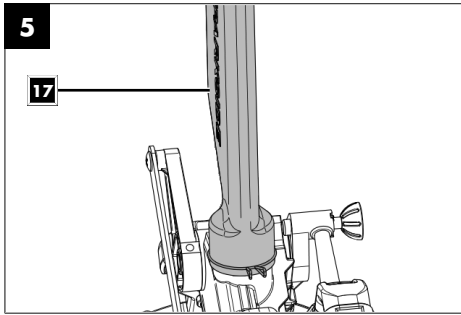

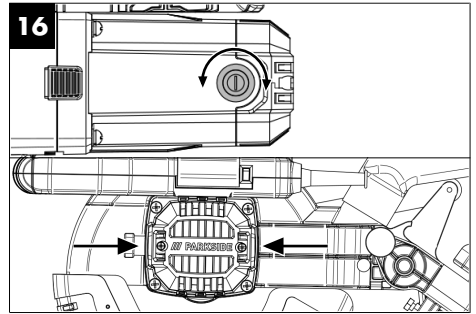
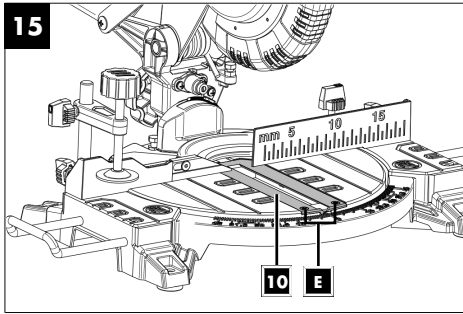
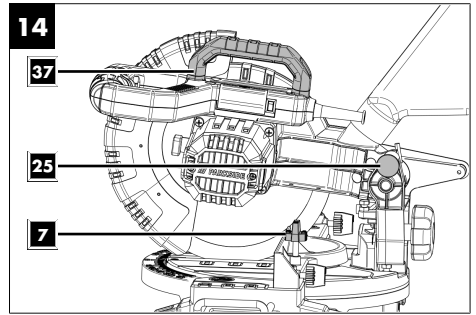
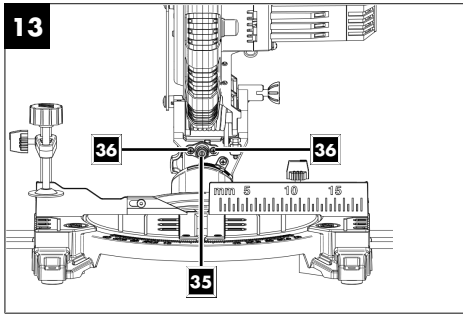









Table of contents

1	Explanation of the symbols on the product.....	2
2	Introduction	3
3	Product description (Fig. 1-16).....	3
4	Scope of delivery.....	3
5	Proper use.....	4
6	Safety instructions	4
7	Technical data	8
8	Unpacking.....	8
9	Assembly.....	9
10	Commissioning.....	9
11	Operation	10
12	Maintenance.....	13
13	Transport (fig. 14).....	13
14	Storage	13
15	Electrical connection.....	13
16	Repair & ordering spare parts.....	14
17	Disposal and recycling	15
18	Troubleshooting.....	16
19	Warranty certificate	17
20	Exploded view.....	107
21	Declaration of conformity	108

1 Explanation of the symbols on the product

Symbols are used in this manual to draw your attention to potential hazards. The safety symbols and the accompanying explanations must be fully understood. The warnings themselves will not rectify a hazard and cannot replace proper accident prevention measures.

	Before commissioning, read and observe the operating manual and safety instructions!
	Wear hearing protection.
	If dust builds up, wear respiratory protection!
	Wear safety goggles.
	Attention! Danger of injury! Do not reach into saw blade while it is running!
	Attention! Laser beam
	Protection class II (double insulation)
	The product complies with the applicable European directives.
DANGER	Signal word to indicate an imminently hazardous situation which, if not avoided, will result in death or serious injury.
WARNING	Signal word to indicate a potentially hazardous situation which, if not avoided, could result in death or serious injury.
CAUTION	Signal word to indicate a potentially hazardous situation which, if not avoided, could result in minor or moderate injury.
ATTENTION	Signal word to indicate a potentially hazardous situation which, if not avoided, could result in product or property damage.

2 Introduction

Manufacturer:

Scheppach GmbH
Günzburger Straße 69
D-89335 Ichenhausen

Dear Customer

We hope your new product brings you much enjoyment and success.

Note:

In accordance with the applicable product liability laws, the manufacturer of this product assumes no liability for damage to the product or caused by the product arising from:

- Improper handling
- Non-compliance with the operating manual
- Repairs carried out by third parties, unauthorised specialists
- Installing and replacing non-original spare parts
- Improper use
- Failures of the electrical system in the event of the electrical regulations and VDE provisions 0100, DIN 57113 / VDE0113 not being observed.

Note:

Read the whole text of the operating manual before assembly and commissioning.

This operating manual should help you to familiarise yourself with your product and to use it for its intended purpose.

The operating manual includes important instructions for the safe, proper and economic operation of the product, for avoiding danger, for minimising repair costs and downtimes and for increasing the reliability and extending the service life of the product.

In addition to the safety instructions in this operating manual, you must also observe the regulations applicable to the operation of the product in your country.

Keep the operating manual package with the power tool at all times and store it in a plastic cover to protect it from dirt and moisture. They must be read and carefully observed by all operating personnel before starting the work.

The product may only be used by personnel who have been trained to use it and who have been instructed with respect to the associated hazards.

In addition to the safety instructions in this operating manual and the separate regulations of your country, the generally recognised technical rules relating to the operation of such products must also be observed.

We accept no liability for accidents or damage that occur due to a failure to observe this manual and the safety instructions.

3 Product description (Fig. 1-16)

1. On/off switch
 2. Locking switch
 3. Handle
 4. Saw head
 5. Moving saw blade guard
 - 5a. Fixing screw
 6. Saw blade
 7. Locking screw for rotary table
 8. Stop rail
 - 8a. Moveable stop rail
 - 8b. Locking screw
 9. Fixed saw table
 10. Table inlay
 11. Scale
 12. Pointer
 13. Rotary table
 14. Locking screw for workpiece support
 15. Clamping device (workpiece clamp)
 16. Locking screw
 17. Dust bag
 18. Workpiece support
 19. Locking screw for clamping device
 20. Locking screw for tilt protection
 21. Stand bracket
 22. Adjustment screw (45°)
 - 22a. Adjustment screw locknut (45°)
 23. Locking screw
 24. Clamping handle
 25. Locking pin
 26. Adjustment screw (90°)
 - 26a. Adjustment screw locknut (90°)
 27. Scale
 28. Pointer
 29. Flange screw
 30. Outer flange
 31. Guide bar
 32. Sawing shaft lock
 33. Laser ON/OFF switch
 34. Battery cover
 35. Laser
 36. Screw (laser)
 37. Transport handle
- A. 90° engineers square (not included in the scope of delivery)
 - B. 45° engineers square (not included in the scope of delivery)
 - C. Allen key, 6 mm
 - D. Allen key, 3 mm
 - E. Philips screw (table inlay)

4 Scope of delivery

Item	Quantity	Designation
15.	1 x	Clamping device (workpiece clamp)
17.	1 x	Dust bag
18.	2 x	Workpiece supports
21.	1 x	Stand bracket

- C. 1 x Allen key, 6 mm
- D. 1 x Allen key, 3 mm
- 1 x Compound mitre saw
- 2 x Carbon brushes
- 2 x Batteries (AAA)
- 1 x Operating manual

5 Proper use

The cross-cut mitre saw is used for the cutting of wood and plastic, according to the machine size. The saw is not suitable for the cutting of firewood.

WARNING

Do not use the product to cut materials other than those described in the operating manual.

WARNING

The supplied saw blade is only intended for the sawing of wood! Do not use this blade for sawing firewood!

The product may only be used in the intended manner. Any use beyond this is improper. The user/operator, not the manufacturer, is responsible for damages or injuries of any type resulting from this.

Only suitable saw blades may be used for the product. The use of any type of cutting wheels is prohibited.

An element of the intended use is also the observance of the safety instructions, as well as the assembly instructions and operating information in the operating manual.

Persons who operate and maintain the product must be familiar with the manual and must be informed about potential dangers.

The liability of the manufacturer and resulting damages are excluded in the event of modifications of the product.

Despite use as intended, specific risk factors cannot be entirely eliminated. Due to the design and layout of the product, the following risks remain:

- Contact with the saw blade in the exposed sawing area.
- Reaching into the running saw blade (cutting injury).
- Kick-back of workpieces and workpiece parts.
- Saw blade breakage.
- Ejection of faulty carbide parts of the saw blade.
- Hearing damage when the necessary hearing protection is not used.
- Harmful emissions of wood dusts during use in enclosed areas.

Please note that our products were not designed with the intention of use for commercial or industrial purposes. We assume no guarantee if the product is used in commercial or industrial applications, or for equivalent work.

6 Safety instructions

General power tool safety warnings

WARNING

Read all safety warnings, instructions, illustrations and specifications provided with this power tool.

Failure to follow all instructions listed below may result in electric shock, fire and/or serious injury.

Save all warnings and instructions for future reference.

The term "power tool" in the warnings refers to your mains-operated (corded) power tool or battery-operated (cordless) power tool.

1) Work area safety

- a) **Keep your work area clean and well-lit.** Cluttered or dark areas invite accidents.
- b) **Do not operate power tools in explosive atmospheres, such as in the presence of flammable liquids, gases or dust.** Power tools create sparks which may ignite the dust or fumes.
- c) **Keep children and bystanders away while operating a power tool.** Distractions can cause you to lose control.

2) Electrical safety

- a) **The connection plug of the electric tool must fit into the socket. Never modify the plug in any way. Do not use any adapter plugs with earthed (grounded) power tools.** Unmodified plugs and matching outlets will reduce risk of electric shock.
- b) **Avoid body contact with earthed or grounded surfaces, such as pipes, radiators, ranges and refrigerators.** There is an increased risk of electric shock if your body is earthed or grounded.
- c) **Do not expose power tools to rain or wet conditions.** Water entering a power tool will increase the risk of electric shock.
- d) **Do not abuse the cord. Never use the cord for carrying, pulling or unplugging the power tool. Keep cord away from heat, oil, sharp edges or moving parts.** Damaged or entangled cords increase the risk of electric shock.

- e) **When operating a power tool outdoors, use an extension cord suitable for outdoor use.** Use of a cord suitable for outdoor use reduces the risk of electric shock.
- f) **If operating a power tool in a damp location is unavoidable, use a residual current device (RCD) protected supply.** Use of an RCD reduces the risk of electric shock.

3) Personal safety

- a) **Stay alert, watch what you are doing and use common sense when operating a power tool. Do not use a power tool while you are tired or under the influence of drugs, alcohol or medication.** A moment of inattention while operating power tools may result in serious personal injury.
- b) **Wear personal protective equipment and always safety goggles.** Protective equipment such as a dust mask, non-skid safety shoes, safety helmet or hearing protection used for appropriate conditions will reduce personal injuries.
- c) **Prevent unintentional starting. Ensure the switch is in the off-position before connecting to power source and/or rechargeable battery, picking up or carrying the tool.** Carrying power tools with your finger on the switch or energising power tools that have the switch on invites accidents.
- d) **Remove any adjusting tools or spanners/keys before turning the power tool on.** A wrench or a key left attached to a rotating part of the power tool may result in personal injury.
- e) **Do not overreach. Keep proper footing and balance at all times.** This enables better control of the power tool in unexpected situations.
- f) **Dress properly. Do not wear loose clothing or jewellery. Keep your hair and clothing away from moving parts.** Loose clothes, jewellery or long hair can be caught in moving parts.
- g) **If devices are provided for the connection of dust extraction and collection facilities, ensure these are connected and properly used.** Use of dust collection can reduce dust-related hazards.
- h) **Do not let familiarity gained from frequent use of tools allow you to become complacent and ignore tool safety principles.** A careless action can cause severe injury within a fraction of a second.

4) Power tool use and care

- a) **Do not force the power tool. Use the correct power tool for your application.** The correct power tool will do the job better and safer at the rate for which it was designed.
- b) **Do not use the power tool if the switch does not turn it on and off.** Any power tool that cannot be controlled with the switch is dangerous and must be repaired.

- c) **Disconnect the plug from the power source and/or remove the battery pack, if detachable, from the power tool before making any adjustments, changing accessories, or storing power tools.** Such precautionary measures reduce the risk of starting the power tool accidentally.
- d) **Store idle power tools out of the reach of children and do not allow persons unfamiliar with the power tool or these instructions to operate the power tool.** Power tools are dangerous in the hands of untrained users.
- e) **Maintain power tools and attachments. Check for misalignment or binding of moving parts, breakage of parts and any other condition that may affect the power tool's operation. If damaged, have the power tool repaired before use.** Many accidents are caused by poorly maintained power tools.
- f) **Keep cutting tools sharp and clean.** Properly maintained cutting tools with sharp cutting edges are less likely to bind and are easier to control.
- g) **Use electric tools, insertion tools, etc. according to these instructions. Take into account the working conditions and the work to be performed.** Use of the power tool for operations different from those intended could result in a hazardous situation.
- h) **Keep handles and grasping surfaces dry, clean and free from oil and grease.** Slippery handles and grasping surfaces do not allow for safe handling and control of the tool in unexpected situations.

5) Service

- a) **Have your power tool serviced by a qualified repair person using only identical replacement parts.** This will ensure that the safety of the power tool is maintained.

6.1 Safety instructions for chop and mitre saws

- a) **Mitre saws are intended to cut wood or wood-like products, they cannot be used with abrasive cut-off wheels for cutting ferrous material such as bars, rods, studs, etc.** Abrasive dust causes moving parts such as the lower protective cover to jam. Sparks from abrasive cutting will burn the lower protective cover, the kerf insert and other plastic parts.
- b) **Use clamps to support the workpiece whenever possible. If supporting the workpiece by hand, you must always keep your hand at least 100 mm from either side of the saw blade. Do not use this saw to cut pieces that are too small to be securely clamped or held by hand.** If your hand is placed too close to the saw blade, there is an increased risk of injury from blade contact.

- c) **The workpiece must be stationary and clamped or held against both the fence and the table. Do not feed the workpiece into the saw blade or cut “freehand” in any way.** Unrestrained or moving workpieces could be thrown at high speeds, causing injury.
- d) **Push the saw through the workpiece. Do not pull the saw through the workpiece. To make a cut, raise the saw head and pull it out over the workpiece without cutting. Start the motor, press the saw head down and push the saw through the workpiece.** Cutting on the pull stroke is likely to cause the saw blade to climb on top of the workpiece and violently throw the blade assembly towards the operator.
- e) **Never cross your hand over the intended line of cutting either in front or behind the saw blade.** Supporting the workpiece “cross handed” i.e. holding the workpiece to the right of the saw blade with your left hand or vice versa is very dangerous.
- f) **Do not reach behind the fence while the saw blade is spinning. Observe the 100 mm safety distance between hands and the rotating saw blade (this applies to both sides of the saw blade, e.g. also when removing waste pieces of wood).** The proximity of the spinning saw blade to your hand may not be obvious and you may be seriously injured.
- g) **Inspect your workpiece before cutting. If the workpiece is bowed or warped, clamp it with the outside bowed face toward the fence. Always make certain that there is no gap between the workpiece, fence and table along the line of the cut.** Bent or warped workpieces can twist or shift and may cause binding on the spinning saw blade while cutting. There should be no nails or foreign objects in the workpiece.
- h) **Do not use the saw until the table is clear of all tools, wood scraps, etc., except for the workpiece.** Small debris or loose pieces of wood or other objects that contact the revolving blade can be thrown with high speed.
- i) **Only cut one workpiece at a time.** Stacked multiple workpieces cannot be adequately clamped or braced and may bind on the blade or shift during cutting.
- j) **Ensure the mitre saw is mounted or placed on a level, firm work surface before use.** A level and firm work surface reduces the risk of the mitre saw becoming unstable.
- k) **Plan your work. Every time you adjust the bevel or mitre angle setting, make sure the adjustable fence is set correctly to support the workpiece and will not interfere with the blade or the protective cover.** Without turning the machine “ON” and with no workpiece on the table, move the saw blade through a complete simulated cut to assure there will be no interference or danger of cutting the fence.
- l) **Provide adequate support such as table extensions, saw horses, etc. for a workpiece that is wider or longer than the table top.** Workpieces that are longer or wider than the table of the chop and mitre saw can tip if they are not properly supported. If the cut-off piece or workpiece tips, it can lift the lower protective cover or be thrown by the spinning blade.
- m) **Do not use another person as a substitute for a table extension or as additional support.** Unstable support of the workpiece can lead to the blade becoming jammed. Also, the workpiece could shift during the cutting process, pulling you or your assistant into the rotating blade.
- n) **The cut-off piece must not be jammed or pressed by any means against the spinning saw blade.** If confined, i.e. using length stops, the cut-off piece could get wedged against the blade and thrown violently.
- o) **Always use a clamp or a fixture designed to properly support round material such as rods or tubing.** Rods have a tendency to roll while being cut, causing the blade to “bite” and pull the work with your hand into the blade.
- p) **Let the blade reach full speed before contacting the workpiece.** This will reduce the risk of the workpiece being thrown.
- q) **If the workpiece or blade becomes jammed, turn the mitre saw off. Wait for all moving parts to stop and disconnect the mains plug from the power source and/or remove the rechargeable battery. Then, remove the jammed material.** Continued sawing with a jammed workpiece could cause loss of control or damage to the mitre saw.
- r) **After finishing the cut, release the switch, hold the saw head down and wait for the blade to stop before removing the cut-off piece.** Reaching with your hand near the coasting blade is dangerous.
- s) **Hold the handle firmly when making an incomplete cut or when releasing the switch before the saw head is completely in the down position.** The braking action of the saw may cause the saw head to be suddenly pulled downward, causing a risk of injury.

6.2 Safety instructions for the use of saw blades

- Avoid uncontrolled release of the saw unit in the lower end position.
- Do not use damaged or deformed saw blades.
- Do not use saw blades with cracks. Separate cracked saw blades. Repairs are not permitted.
- Do not use saw blades made of high speed steel.
- Check the condition of the saw blades before using saws.
- Make sure that a suitable saw blade for the material to be cut is selected.

- Only use saw blades recommended by the manufacturer.
Saw blades designed to cut wood and similar materials must comply with EN 847-1.
- Do not use saw blades made of high-speed alloy steel (HSS steel).
- Only use saw blades for which the maximum permissible speed is not lower than the maximum spindle speed of the saw and which are suitable for the material to be cut.
- Observe the direction of rotation of the saw blade.
- Only use saw blades if you have mastered their use.
- Observe the maximum speed. The maximum speed specified on the saw blade may not be exceeded. If specified, observe the speed range.
- Clean dirt, grease, oil and water off of the clamping surfaces.
- Do not use any loose reducing rings or bushes for the reducing of holes on saw blades.
- Make sure that fixed reducer rings for securing the saw blade have the same diameter and have at least 1/3 of the cutting diameter.
- Make sure that fixed reducer rings are parallel to each other.
- Handle saw blade with caution. They are ideally stored in the originally package or special containers. Wear protective gloves in order to improve grip and to further reduce the risk of injury.
- Prior to the use of saw blades, make sure that all protective devices are properly fastened.
- Prior to use, make sure that the saw blade meets the technical requirements of this saw and is properly fastened.
- Only use the supplied saw blade for cutting wood, never for the processing of metals.
- Use only a saw blade with a diameter that matches the specifications on the saw.
- Use additional workpiece supports, if required for workpiece stability.
- Workpiece support extensions must always be secured and used during work.
- Replace table inlays when worn!
- Avoid overheating the saw teeth.
- When sawing plastic, avoid melting of the plastic. Use the correct saw blades for the material to be cut. Replace damaged or worn saw blades immediately. When the saw blade overheats, stop the machine. Allow the saw blade to cool down before using the machine again.
- Use only saw blades that are marked with an equal or higher rotational speed than the rotational speed specified on the electric tool.
- Always ensure that the saw is stable and secure.

6.3 Laser beam



Attention: Laser beam
Do not look into the beam
Laser class 2



Protect yourself and you environment from accidents using suitable precautionary measures!

- Do not look directly into the laser beam with unprotected eyes.
- Never look into the path of the beam.
- Never point the laser beam towards reflecting surfaces and persons or animals. Even a laser beam with a low output can cause damage to the eyes.

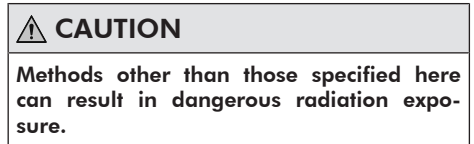

- Never open the laser module. Unexpected exposure to the beam can occur.
- If the product is not used for an extended period of time, the batteries should be removed.
- The laser may not be replaced with a different type of laser.
- Repairs of the laser may only be carried out by the laser manufacturer or an authorised representative.

6.4 Residual risks

The product has been built according to state-of-the-art and the recognised technical safety rules. However, individual residual risks can arise during operation.

- Health hazard due to electrical power, with the use of improper electrical connection cables.
- Furthermore, despite all precautions having been met, some non-obvious residual risks may still remain.
- Residual risks can be minimised if the "Safety Instructions" and the "Intended Use" together with the operating manual as a whole are observed.
- Do not load the product unnecessarily: excessive pressure when sawing will quickly damage the saw blade, which results in reduced output of the product in the processing and in cut precision.
- When cutting plastic material, please always use clamps: the parts which should be cut must always be fixed between the clamps.

- Avoid accidental start-up of the product: when inserting the plug into the socket, do not press the on/off switch.
- Use the product in the way that is recommended in this operating manual. This is how to ensure that your product provides optimum performance.
- Keep your hands away from the working area when the product is in operation.
- Before performing setting or maintenance work, release the on/off switch and pull out the mains plug.

WARNING

This power tool generates an electromagnetic field during operation. This field can impair active or passive medical implants under certain circumstances. In order to prevent the risk of serious or deadly injuries, we recommend that persons with medical implants consult with their physician and the manufacturer of the medical implant prior to operating the power tool.

7 Technical data

Compound mitre saw:	
AC motor	220 - 240 V~ 50 Hz
Nominal power S1	1200 Watts
Operating mode	S6 25%* 1500 W
Idle speed n_0	4900 rpm
Carbide saw blade	Ø 210 x Ø 30 x 2.6 mm
Number of teeth	48
Maximum tooth width of the saw blade	3 mm
Pivot range	-45° / 0° / +45°
Mitre cut	0° to 45° to the left
Saw width at 90°	120 x 60 mm
Saw width at 45°	80 x 60 mm
Saw width at 2 x 45° (double mitre cut)	80 x 35 mm
Protection class	II /  (double insulation)
Weight	approx. 6.44 kg
Laser:	
Laser class	2
Laser wavelength	650 nm
Power of laser	< 1 mW
Battery:	
Battery type	LR03
Nominal capacity	2000 mAh
Rated voltage	1.5 V
Size	Micro AAA

Subject to technical changes!

Operating mode S6

Uninterrupted periodic operation. The mode comprises of a start-up period, a time with constant load and an idle time. The operating time is 10 mins, the relative duty cycle is 25% of the operating time.

The workpiece must have a minimum height of 3 mm and a minimum width of 10 mm. Make sure that the workpiece is always secured with the clamping device.

Noise data

WARNING

Noise can have serious effects on your health. If the machine noise exceeds 85 dB, please wear suitable hearing protection for you and persons in the vicinity.

The noise and vibration values have been determined in accordance with EN 62841-1.

Sound pressure level L_{pA}	91.6 dB
Uncertainty K_{pA}	3 dB
Sound power level L_{wA}	104.6 dB
Uncertainty K_{wA}	3 dB

The specified noise emission values have been measured in accordance with a standardised test procedure and can be used to compare one power tool with another.

The specified device emissions values can also be used for an initial estimation of the load.

WARNING

The noise emission values can vary from the specified values during the actual use of the power tool, depending on the type and the manner in which the electric tool is used, and in particular the type of workpiece being processed.

Try to keep the stress as low as possible. For example: Limit working time. In doing so, all parts of the operating cycle must be taken into account (such as times in which the power tool is switched off or times in which it is switched on, but is not running under a load).

8 Unpacking

- Open the packaging and carefully remove the product.
- Remove the packaging material, as well as the packaging and transport safety devices (if present).
- Check whether the scope of delivery is complete.

- Check the product and accessory parts for transport damage. Immediately report any damage to the transport company that delivered the Product. Later claims will not be recognised.

ATTENTION

The product and the packaging material are not children's toys! Do not let children play with plastic bags, films or small parts! There is a danger of choking or suffocating!

9 Assembly

Always ensure that the product is stable and secured by fastening it to a workbench, for example.

- The product must be securely installed. Secure the product through the holes on the fixed saw table with 4 screws (not included in the scope of delivery) to a workbench, machine stand or similar.
- Prior to commissioning, all covers and safety devices must be mounted correctly.
- The saw blade must be able to run freely.
- In case of previously machined wood, be aware of any foreign bodies, such as nails or screws, etc.
- Before pressing the on/off switch, make sure that the saw blade is correctly fitted, and that moving parts run smoothly.
- Before connecting of the product, make certain that the data on the type plate matches with the mains power data.

9.1 Fitting the workpiece clamp (15) (Fig. 3)

1. Loosen the locking screw (19) and mount the left or right workpiece clamp (15) to the fixed saw table.
2. Then retighten the locking screw (19).

9.2 Fitting the workpiece supports (18) (Fig. 3-4)

Tool required:

- Allen key, 3 mm (D)
1. Loosen the locking screw (14) and guide the workpiece support (18) laterally through the hole provided on the fixed saw table.
 2. Ensure that the workpiece support (18) is also guided through the two tabs on the underside.
 3. Then retighten the locking screw (14) again.
 4. Repeat this process on the other side.

9.3 Fitting the stand bracket (21) (Fig. 3-4)

Tool required:

- Allen key, 3 mm (D)
1. Loosen the locking screw (20) on the underside of the saw and guide the stand bracket (21) through the holes provided in the rear of the saw.
 2. Then retighten the locking screw (20).

9.4 Attaching the dust bag (17) (Fig. 5)

The saw is equipped with a dust bag (17) for chips.

1. Squeeze together the metal ring on the dust bag and attach it to the outlet opening in the motor area.
2. The dust bag (17) can be emptied via the zip on the underside.

9.4.1 Connection to an external dust extraction system

1. Connect the suction hose to the dust extraction.
2. The dust extraction system must be suitable for the material to be processed.
3. Use a special extraction device to extract dusts that are particularly harmful to health or carcinogenic.

10 Commissioning

10.1 Checking the safety equipment of the saw blade guard (5) (Fig. 11)

The saw blade guard protects against accidental contact with the saw blade and against flying chips.

Check function

To do this, fold the saw down:

- The saw blade guard must expose the saw blade when it is swung down without touching other parts.
- When the saw is folded up to the initial position, the saw blade guard must automatically cover the saw blade.

10.2 Assembling the cross-cut mitre saw (Fig. 2-4)

Note:

The cross-cut mitre saw can be pivoted left and right with the rotary table. Exact angle adjustment is possible on the basis of the scale.

The angle can be precisely and quickly adjusted from 0° to 45° with locking positions at 0°, 5°, 10°, 15°, 22,5°, 31,6°, 40° and 45°.

1. Loosen the rotary table (13) by loosening the locking screw (7).
2. Use the handle (3) to adjust the rotary table (13) to the desired angle.

3. Retighten the locking screw (7) to lock the rotary table in position.
4. The saw is unlocked from the lower position by gently pressing down on the saw head (4) and, at the same time, pulling out the locking pin (25) from the engine mount.
5. Swivel the saw head (4) upwards.
6. The clamping device (15) can be attached to both sides of the fixed saw table (9). Insert the clamping device (15) into the hole provided on the rear side of the stop rail (8) and secure it with the locking screw (19).
7. The saw head (4) can be tilted to the left to max. 45° by loosening the locking screw (23).
8. Workpiece supports (18) must always be secured and used during work.

10.3 Fine adjustment of the stop for 90° chop cut (Fig. 6)

Tool required:

- 90° engineers square (A)*

* = not included in the scope of delivery!

1. Lower the saw head (4) and fix it with the locking pin (25).
2. Loosen the locking screw (23).
3. Place 90° engineers square (A) between saw blade (6) and rotary table (13).
4. Loosen the locknut (26a).
5. Adjust the adjustment screw (26) until the angle between the saw blade (6) and the rotary table (13) is 90°.
6. Re-tighten the locknut (26a).

11 Operation

11.1 90° chop cut and rotary table 0° (Fig. 1, 3, 4, 7)

ATTENTION

For 90° chop cuts, the moveable stop rail must be fixed in the inner position.

Hints for clamping:

- Do not work with workpieces that are too small to be clamped in place.
- Reinforce very thin workpieces by sawing through them together with an additional bar. Very thin workpieces may “flutter” or break when sawing.

Tool required:

- Allen key 3 mm (D)
1. Loosen the locking screw (8b) on the moveable stop rail (8a) and push the moveable stop rail (8a) inwards.

2. The moveable stop rail (8a) must be locked in a position far enough from the inner position that the distance between the moveable stop rail (8a) and the saw blade (6) is no more than 8 mm.
3. Before making the cut, check that no collision could occur between the moveable stop rail (8a) and the saw blade (6).
4. Tighten the locking screw (8b) again.
5. Move the saw head (4) to the upper position.
6. Place the wood to be cut against the stop rail (8) and on the rotary table (13).
7. Secure the material with the clamping device (15) on the fixed saw table (9) to prevent it from shifting during the cutting process. See point 11.9
8. Unlock the locking switch (2) and press the on/off switch (1) to switch the motor on.
9. Move the saw head (4) with the handle (3) evenly and with light pressure downwards until the saw blade (6) has cut through the workpiece.
10. When the sawing process is finished, return the saw head to the upper resting position and release the ON/OFF switch (1).

ATTENTION

The return spring automatically raises the product. Do not release the handle after finishing cutting but allow the saw head to move upwards slowly and with a little counterpressure.

11.2 90° chop cut and rotary table 0°-45° (Fig. 1, 3, 4, 7)

The cross-cut mitre saw can be used for angled cuts of 0°-45° to the left and right.

ATTENTION

For 90° chop cuts, the moveable stop rail must be fixed in the inner position.

Tool required:

- Allen key 3 mm (D)

1. Loosen the locking screw (8b) on the moveable stop rail (8a) and push the moveable stop rail (8a) inwards.
2. The moveable stop rail (8a) must be locked in a position far enough from the inner position that the distance between the moveable stop rail (8a) and the saw blade (6) is no more than 8 mm.
3. Before making the cut, check that no collision could occur between the moveable stop rail (8a) and the saw blade (6).
4. Tighten the locking screw (8b) again.
5. Loosen the rotary table (13) by loosening the locking screw (7).

- Use the handle (3) to adjust the rotary table (13) to the desired angle.
- Retighten the locking screw (7) to lock the rotary table (13) in position.
- Make a cut as described in 11.1.

11.3 Fine adjustment of the stop for 45° mitre cut (Fig. 1, 3, 4, 7, 8, 9)

Tool required:

- Allen key 3 mm (D)
- 45° engineers square (B)*

* = not included in the scope of delivery!

- Lower the saw head (4) and fix it with the locking pin (25).
- Fix the rotary table (13) in the 0° position.

ATTENTION

For mitre cuts (inclined saw head), the moveable stop rail must be fixed in the outer position.

- Loosen the locking screw (8b) on the moveable stop rails (8a) and push the moveable stop rails (8a) outwards.
- The moveable stop rail (8a) must be locked in a position far enough from the inner position that the distance between the moveable stop rail (8a) and the saw blade (6) is no more than 8 mm.
- Before making the cut, check that no collision could occur between the moveable stop rail (8a) and the saw blade (6).
- Tighten the locking screw (8b) again.
- Loosen the locking screw (23) and tilt the saw head (4) to the left, to 45°, using the handle (3).
- Place 45° engineers square (B) between saw blade (6) and rotary table (13).
- Loosen the locknut (22a) and the adjustment screw (22) until the angle between the saw blade (6) and the rotary table (13) is exactly 45°.
- Re-tighten the locknut (22a).
- Then check the position of the angle display. If necessary, loosen the pointer (28) with a Phillips screwdriver, set the scale (27) to 45° position and re-tighten the retaining screw

11.4 0°- 45° mitre cut and rotary table 0° (Fig. 1, 3, 4, 7)

The cross-cut mitre saw can be used for mitre cuts of 0°- 45° to the left of the work surface.

ATTENTION

For mitre cuts (inclined saw head), the moveable stop rail must be fixed in the outer position.

ATTENTION

For 0°- 45° mitre cuts, only the clamping device (work-piece clamp) on the right must be mounted.

Tool required:

- Allen key 3 mm (D)
- Loosen the locking screw (8b) on the moveable stop rails (8a) and push the moveable stop rails (8a) outwards.
 - The moveable stop rail (8a) must be locked in a position far enough from the inner position that the distance between the moveable stop rail (8a) and the saw blade (6) is no more than 8 mm.
 - Before making the cut, check that no collision could occur between the moveable stop rail (8a) and the saw blade (6).
 - Tighten the locking screw (8b) again.
 - Move the saw head (4) to the upper position.
 - Fix the rotary table (13) in the 0° position.
 - Loosen the locking screw (23) and tilt the saw head (4) to the left with the handle (3) until the pointer (28) points to the desired angle on the scale (27).
 - Retighten the locking screw (23).
 - Perform the cut as described under 11.1.

11.5 0°- 45° mitre cut and rotary table 0°-45° (Fig. 1, 3, 4, 7)

The cross-cut mitre saw can be used for mitre cuts of 0°- 45° to the left of the work surface and of 0°- 45° to the stop rail (double mitre cut).

ATTENTION

For mitre cuts (inclined saw head), the moveable stop rail must be fixed in the outer position.

With a cross-cut saw tilted to 31.6° and a unit tilt of 33.9°, isosceles triangular strips and profiles such as stucco edge profiles can be mitred with the profile side down. This is particularly advantageous for large profiles that exceed the maximum cutting height with normal insertion. It also makes it easy to solve problems with the angle at the corners, which is often not right-angled.

ATTENTION

For 0°- 45° mitre cuts, only the clamping device (work-piece clamp) on the right must be mounted.

Tool required:

- Allen key 3 mm (D)
- Loosen the locking screw (8b) on the moveable stop rails (8a) and push the moveable stop rails (8a) outwards.

2. The moveable stop rail (8a) must be locked in a position far enough from the inner position that the distance between the moveable stop rail (8a) and the saw blade (6) is no more than 8 mm.
3. Before making the cut, check that no collision could occur between the moveable stop rail (8a) and the saw blade (6).
4. Tighten the locking screw (8b) again.
5. Move the saw head (4) to the upper position.
6. Loosen the rotary table (13) by loosening the locking screw (7).
7. Use the handle (3) to adjust the rotary table (13) to the desired angle
8. Retighten the locking screw (7) to lock the rotary table in position.
9. Loosen the locking screw (23).
10. Use the handle (3) to tilt the saw head (4) to the left to the desired angle (see also 11.2).
11. Retighten the locking screw (23).
12. Make a cut as described in 11.1.

11.6 Replacing the saw blade (6) (Fig. 1, 4, 10, 11)

WARNING

Pull out the mains plug before carrying out any setting, servicing or repair work!

ATTENTION

Wear protective gloves when changing the saw blade! Danger of injury!

Tool required:

- Allen key, 6 mm (C)
1. Swivel the saw head (4) upwards and lock it with the locking pin (25).
 2. Loosen the fixing screw (5a) of the cover with a Phillips screwdriver.
 3. Fold the saw blade guard (5) up sufficiently that the saw blade guard (5) is above the flange screw (29).
 4. With one hand, fit the 6mm Allen key (C) to the flange screw (29).
 5. Firmly press the saw shaft lock (32), and slowly turn the flange screw (29) clockwise. After max. one turn, the saw shaft lock (32) engages.
 6. Then undo the flange screw (29), by applying a slightly greater force in a clockwise direction.
 7. Fully unscrew the flange screw (29) and remove the outer flange (30).
 8. Remove the saw blade (6) from the inner flange and pull it out downwards.

9. Carefully clean the flange screw (29), outer flange (30) and inner flange.
10. Insert the new saw blade (6) in the reverse sequence and tighten.
11. Fold the saw blade guard (5) downwards until the saw blade guard (5) engages in the fixing screw (5a).
12. Re-tighten the fixing screw (5a).

ATTENTION

The cutting angle of the teeth, i.e. the direction of rotation of the saw blade, must correspond to the direction of the arrow on the housing.

13. Before continuing work, check that the safety devices are functioning properly.

ATTENTION

After each saw blade change, check that the saw blade runs freely in the table inlay in vertical position as well as when tilted to 45°.

ATTENTION

Changing and aligning the saw blade must be carried out properly.

11.7 Switching the laser on / off (Fig. 12)

Switching on:

1. Press the laser ON/OFF switch (33) 1x. A laser line is projected onto the workpiece to be cut, indicating the exact cutting path.

Switching off:

1. Press the laser ON/OFF switch (33) again.

11.8 Calibrating the laser (35) (Fig. 13)

If the laser (35) is no longer showing the correct cutting line, it can be readjusted. Open the screws (36) and adjust the laser by sliding it sideways such that the laser beam hits the cutting teeth of the saw blade (6).

11.9 Operating the workpiece clamp (15) (Fig. 1, 3)

The height of the workpiece clamp (15) can be adjusted via the locking screw (16).

1. Lower the workpiece clamp (15) onto the workpiece.
2. Tighten the locking screw (16).
3. Turn the clamping handle (24) clockwise to clamp the workpiece.
4. In order to loosen the workpiece, proceed in reverse order.

12 Maintenance

WARNING

Pull out the mains plug before carrying out any setting, servicing or repair work!

12.1 General maintenance tasks

- Keep protective devices, air vents and the motor housing as free of dust and dirt as possible. Rub the product clean with a clean cloth or blow it off with compressed air at low pressure. We recommend that you clean the product directly after every use.
- Oil all moving parts once a month.
- Clean the product at regular intervals using a damp cloth and a little soft soap. Do not use any cleaning products or solvents; they could attack the plastic parts of the product. Make sure that no water can penetrate the product interior.

12.2 Cleaning the safety equipment of the saw blade guard (5) (Fig. 11)

Check the saw blade guard for dirt before each start-up. Remove old shavings and wood splinters using a brush or similar suitable tool.

Make sure the guide bar (31) moves smoothly.

12.3 Replacing laser batteries (Fig. 12)

1. Remove the battery cover (34). Remove the 2 batteries.
2. Replace both batteries with the same or equivalent battery types. Make sure that they are inserted with the same polarity as the used batteries.
3. Close the battery cover (34).

12.4 Replacing the table inlay (10) (Fig. 1, 15)

WARNING

With a damaged table inlay there is a risk of small parts jamming between table inlay and saw blade, blocking the saw blade.

Immediately replace damaged table inlays!

1. Remove the Phillips screw (E) on the table inlay (10). If necessary, rotate the rotary table (13) and angle the saw head (4) to be able to reach the Phillips screw (E).
2. Remove the table inlay (10).
3. Insert the new table inlay (10).
4. Tighten the Phillips screw (E) on the table inlay (10).

12.5 Brush inspection (Fig. 16)

If the product is new, check the carbon brushes after the first 50 operating hours or if a new brush has been mounted. After the initial check, check every 10 operating hours.

- If the carbon is worn down to a length of 6 mm, or the spring or the shunt wire is burnt or damaged, both brushes must be replaced.
- If the brushes are found to be usable after removal, they can be reinstalled.
- To maintain the carbon brushes, open both locks anti-clockwise. Then remove the carbon brushes.
- Re-insert the carbon brushes in reverse order.

13 Transport (fig. 14)

1. Tighten the locking screw (7) to lock the rotary table (13).
2. Push the saw head (4) downwards and lock it with the locking pin (25). The saw is now locked in the lower position.
3. Carry the product by the transport handle (37).
4. To reassemble the product, proceed as described in 9, *Commissioning*, ▶ Page 9, *Operation*, ▶ Page 10.

14 Storage

Store the product and its accessories in a dark, dry and frost-free place that is inaccessible to children.

The optimum storage temperature is between 5°C and 30°C.

Store the product in its original packaging.

Cover the product to protect it from dust or moisture.

Store the operating manual with the product.

15 Electrical connection

The electrical motor installed is connected and ready for operation. The connection complies with the applicable VDE and DIN provisions. The customer's mains connection as well as the extension cable used must also comply with these regulations.

15.1 Important information

In the event of overloading, the motor will switch itself off. After a cool-down period (time varies) the motor can be switched back on again.

WARNING

The maximum permissible mains impedance Z_{\max} of the product is 0.323 Ohm. As a user of this product, you must determine, in consultation with the power supply company if necessary, that the product is only connected to a supply whose impedance is less than or equal to Z_{\max} !

15.2 Special connection conditions

- The product fulfils the requirements of EN 61000-3-11 and is subject to special connection requirements. This means that use at any freely selectable connection points is not permitted.
- The product can cause temporary voltage fluctuations in unfavourable mains conditions.
- The product is intended exclusively for use at connection points which
 - a) do not exceed a maximum permitted mains impedance "Z" ($Z_{\max} = 0.323 \Omega$), or
 - b) have a continuous current carrying capacity of the mains of at least 100 A per phase.
- As the user, you are required to ensure that the connection point at which you wish to operate the product fulfils one of the requirements mentioned, a) or b). If necessary, consult with your energy supplier in this regard.

15.3 Damaged electrical connection cables

The insulation on electrical connection cables is often damaged.

This may have the following causes:

- Pressure points, where connection cables are passed through windows or doors,
- Kinks where the connection cable has been improperly fastened or routed,
- Places where the connection cables have been cut due to being driven over,
- Insulation damage due to being ripped out of the wall socket,
- Cracks due to the insulation ageing.

Such damaged electrical connection cables must not be used and are life-threatening due to the insulation damage.

Check the electrical connection cables for damage regularly. Ensure that the connection cables are disconnected from electrical power when checking for damage.

Electrical connection cables must comply with the applicable VDE and DIN provisions. Only use connection cables with the same designation "H05VV-F".

The printing of the type designation on the connection cable is mandatory.

Safety information for replacing damaged or defective mains connection cables

Connection type X

If the mains connection cable of this product is damaged, it must be replaced by a specially prepared mains connection cable which can be obtained from the manufacturer or its service department.

15.4 AC motor

Connections and repair work on the electrical equipment may only be carried out by electricians.

- The mains voltage must be 220 V - 240V~.
- Extension cables up to 25 m long must have a cross-section of 1.5 mm².

Please provide the following information in the event of any enquiries:

- Type of current for the motor
- Motor data - type plate

16 Repair & ordering spare parts

After repairs or maintenance, make sure that all safety-related parts are installed and are in perfect condition. All parts which may cause injury must be kept where they are inaccessible to children or others.

ATTENTION

According to the German Product Liability Act, no liability is accepted for damage caused by improper repairs or by not using original spare parts.

Such work should be performed by a customer service centre or an authorised specialists. The same applies to accessory parts.

Connections and repairs

Connections and repair work on the electrical equipment may only be carried out by electricians.

16.1 Service information

With this product, it is necessary to note that the following parts are subject to natural or usage-related wear, or that the following parts are required as consumables.

Wearing parts*: carbon brushes, saw blade, table inlay, saw dust bag

* = not included in the scope of delivery!

17 Disposal and recycling

Notes for packaging



The packaging materials are recyclable. Please dispose of packaging in an environmentally friendly manner.

Notes on the electrical and electronic equipment act [ElektroG]



Waste electrical and electronic equipment does not belong in household waste, but must be collected and disposed of separately!

- Used batteries or rechargeable batteries that are not installed permanently in the old appliance must be removed non-destructively before disposal! Their disposal is regulated by the battery act.
- Owners or users of electrical and electronic devices are legally obliged to return them after use.
- The end user is responsible for deleting their personal data from the old device being disposed of!
- The symbol of the crossed-out dustbin means that waste electrical and electronic equipment must not be disposed of with household waste.
- Waste electrical and electronic equipment can be handed in free of charge at the following places:
 - Public disposal or collection points (e.g. municipal works yards)
 - LIDL offers you return options directly in the shops and markets. Return and disposal are free of charge.
 - Up to three waste electrical devices per type of device, with an edge length of no more than 25 centimetres, can be returned free of charge to the manufacturer without prior purchase of a new device from the manufacturer or taken to another authorised collection point in your vicinity.
 - Further supplementary take-back conditions of the manufacturers and distributors can be obtained from the respective customer service.
- If the manufacturer delivers a new electrical appliance to a private household, the manufacturer can arrange for the free collection of the old electrical appliance upon request from the end user. Please contact the manufacturer's customer service for this.
- These statements only apply to devices installed and sold in the countries of the European Union and which are subject to the European Directive 2012/19/EU. In countries outside the European Union, different regulations may apply to the disposal of waste electrical and electronic equipment.

Information on the battery act [BattG]



Used batteries and rechargeable batteries do not belong in household waste, but should be collected and disposed of separately.

- For safe removal of batteries or rechargeable batteries from the electrical device and for information on their type or chemical system, please refer to the additional information in the operating or assembly instructions.
- Owners or users of batteries and rechargeable batteries are legally obliged to return them after use. The return is limited to household quantities.
- Old batteries may contain pollutants or heavy metals that can harm the environment or human health. Recycling old batteries and using the resources they contain helps to protect these two important issues.
- The symbol of the crossed-out dustbin means that batteries and rechargeable batteries must not be disposed of with household waste.
- If the signs Hg, Cd or Pb are also located below the dustbin symbol, this stands for the following:
 - Hg: Battery contains more than 0.0005% mercury
 - Cd: Battery contains more than 0.002% cadmium
 - Pb: Battery contains more than 0.004% lead
- Rechargeable batteries and batteries can be returned free of charge to the following places:
 - Public disposal or collection points (e.g. municipal works yards)
 - Sales points for batteries and rechargeable batteries
 - Take-back points of the common take-back system for old device batteries
 - Take-back point of the manufacturer (if not a member of the common take-back system)
- These statements are only valid for rechargeable batteries and batteries sold in the countries of the European Union and subject to the European Directive 2006/66/EC. Different provisions can apply to the disposal of rechargeable batteries and batteries in countries outside the European Union.

18 Troubleshooting

Fault	Possible cause	Remedy
Motor does not work	Engine, cable or connector defective, mains fuses blown.	Arrange for inspection of the machine by a specialist. Never repair the motor yourself. Danger! Check mains fuses and replace as necessary
The engine runs slowly and does not reach the operating speed.	Voltage too low, coils damaged, capacitor burnt.	Have an electrician check the voltage. Arrange for inspection of the motor by a specialist. Arrange for replacement of the capacitor by a specialist.
Engine producing excessive noise.	Coils damaged, motor defective.	Arrange for inspection of the motor by a specialist.
The engine does not reach full power.	Circuits in the network are overloaded (lamps, other motors, etc.).	Do not use any other products or motors on the same circuit.
Motor overheats easily.	Overloading of the motor, insufficient cooling of the motor.	Avoid overloading the motor while cutting, remove dust from the motor in order to ensure optimal cooling of the motor.
Saw cut is rough or wavy.	Saw blade dull, tooth shape not appropriate for the material thickness.	Resharpen saw blade and/or use suitable saw blade.
Workpiece pulls away and/or splinters.	Excessive cutting pressure and/or saw blade not suitable for use.	Insert suitable saw blade.

Warranty certificate

Dear Customer,

All of our products undergo strict quality checks to ensure that they reach you in perfect condition. In the unlikely event that your device develops a fault, please contact our service department at the address shown on this guarantee card. Of course, if you would prefer to call us then we are also happy to offer our assistance under the service number printed below. Please note the following terms under which guarantee claims can be made:

- These guarantee terms cover additional guarantee rights and do not affect your statutory warranty rights. We do not charge you for this guarantee.
- Our guarantee only covers problems caused by material or manufacturing defects, and it is restricted to the rectification of these defects or replacement of the device. Please note that our devices have not been designed for use in commercial, trade or industrial applications. Consequently, the guarantee is invalidated if the equipment is used in commercial, trade or industrial applications or for other equivalent activities. The following are also excluded from our guarantee: compensation for transport damage, damage caused by failure to comply with the installation/assembly instructions or damage caused by unprofessional installation, failure to comply with the operating instructions (e.g. connection to the wrong mains voltage or current type), misuse or inappropriate use (such as overloading of the device or use of non-approved tools or accessories), failure to comply with the maintenance and safety regulations, ingress of foreign bodies into the device (e.g. sand, stones or dust), effects of force or external influences (e.g. damage caused by the device being dropped) and normal wear resulting from proper operation of the device.

The guarantee is rendered null and void if any attempt is made to tamper with the device.

- The guarantee is valid for a period of 3 years starting from the purchase date of the device. Guarantee claims should be submitted before the end of the guarantee period within two weeks of the defect being noticed. No guarantee claims will be accepted after the end of the guarantee period. The original guarantee period remains applicable to the device even if repairs are carried out or parts are replaced. In such cases, the work performed or parts fitted will not result in an extension of the guarantee period, and no new guarantee will become active for the work performed or parts fitted. This also applies when an on-site service is used.
- In order to assert your guarantee claim, please contact the service partner shown below. If the complaint is within the guarantee period, we will provide you with a return slip, with which you can return your defective device free of charge to us. It would help us if you could describe the nature of the problem in as much detail as possible. If the defect is covered by our guarantee then your device will either be repaired immediately and returned to you, or we will send you a new device.

Of course, we are also happy offer a chargeable repair service for any defects which are not covered by the scope of this guarantee or for units which are no longer covered. To take advantage of this service, please send the device to our service address.

Service-Hotline (GB):

00800 4003 4003

Service-Email (GB):

service.GB@schepbach.com

Service Address (GB):

Forest Park & Garden

Coed Court, Taffsmead Road

Treforest, Ind. Estate, Pontypridd CF375SW



At www.lidl-service.com you can download this and many more manuals, product videos plus installation software.









The QR code takes you directly to the Lidl service page (www.lidl-service.com) and you can open your operating manual by entering the article number (IAN) 436629_2304.

Tartalomjegyzék

1	A terméken található szimbólumok magyarázata	19
2	Bevezetés.....	20
3	A termék leírása (1 - 16. ábra)	20
4	Szállított elemek	20
5	Rendeltetésszerű használat	21
6	Biztonsági utasítások.....	21
7	Műszaki adatok	25
8	Kicsomagolás	26
9	Összeszerelés.....	26
10	Üzembe helyezés.....	27
11	Üzemeltetés	27
12	Karbantartás.....	30
13	Szállítás (14. ábra)	30
14	Tárolás	31
15	Elektromos csatlakozás	31
16	Javítás és pótalkatrészek rendelése	31
17	Ártalmatlanítás és újrahasznosítás	32
18	Hibaelhárítás	33
19	JÓTÁLLÁSI TÁJÉKOZTATÓ.....	34
20	Robbantott ábra	107
21	Megfelelőségi nyilatkozat	108

1 A terméken található szimbólumok magyarázata

A kézikönyvben használt szimbólumok arra szolgálnak, hogy felhívják a figyelmet a lehetséges kockázatokra. A biztonsági szimbólumokat, valamint az ezeket kísérő magyarázatokat pontosan értelmezni kell. Maguk a figyelmeztetések nem hártják el a kockázatokat, és nem helyettesítik a balesetek megelőzése érdekében hozott megfelelő intézkedéseket.

	Üzembe helyezés előtt olvassa el és vegye figyelembe a kezelési útmutatót és a biztonsági utasításokat!
	Viseljen hallásvédőt.
	Porképződés esetén viseljen megfelelő légzésvédőt!
	Viseljen védőszemüveget.
	Figyelem! Sérülésveszély! Ne nyúljon a mozgó fűrészlaphoz!
	Figyelem! Lézersugárzás
	II. védelmi osztály (kettős szigetelés)
	A termék megfelel a hatályos európai irányelveknek.
VESZÉLY	Ez a jelzőszó olyan közvetlenül fenyegető veszélyhelyzetre utal, amely súlyos sérülést vagy halálos balesetet okoz, ha nem kerülik el.
FIGYELMEZTETÉS	Ez a jelzőszó olyan lehetséges veszélyhelyzetre utal, amely súlyos sérülést vagy halálos balesetet okozhat, ha nem kerülik el.
VIGYÁZAT	Ez a jelzőszó olyan lehetséges veszélyhelyzetre utal, amely csekélyebb vagy könnyebb sérülést okozhat, ha nem kerülik el.
FIGYELEM	Ez a jelzőszó olyan lehetséges veszélyhelyzetre utal, amely anyagi járt okozhat a termékben vagy más vagyontárgyakban/tulajdonban, ha nem kerülik el.

2 Bevezetés

Gyártó:

Scheppach GmbH
Günzburger Straße 69
D-89335 Ichenhausen

Tisztelt Ügyfelünk!

Sok örömet és sikert kívánunk új terméke használatához.

Megjegyzés:

A termék gyártója a hatályos termékfelelősségi törvény szerint nem felelős a terméken esett vagy a termék által okozott károkért a következő esetekben:

- Szakszerűtlen kezelés
- A kezelési útmutatót be nem tartása
- Illetéktelen szakember, harmadik fél által végzett javítás
- Nem eredeti pótalkatrészek beépítése és cseréje
- Nem rendeltetésszerű használat
- Ha figyelmen kívül hagyja az elektromos berendezésekre vonatkozó előírásokat, valamint a VDE 0100, a DIN 57113 / VDE0113 előírásait, akkor az elektromos berendezés működésképtelenné válhat.

Vegye figyelembe a következőket:

Mielőtt megkezdéné a szerelést vagy az üzembe helyezést, olvassa végig a kezelési útmutató teljes szövegét.

A kezelési útmutató megkönnyíti a termék megismerését, és segít el-sajátítani a rendeltetésszerű használatához szükséges ismereteket.

A kezelési útmutató fontos megjegyzéseket tartalmaz arról, hogyan dolgozhat a termékkel biztonságosan, szakszerűen és gazdaságosan, hogyan kerülheti el a veszélyeket, csökkentheti a javítási költségeket és az időkieséseket és növelheti a termék megbízhatóságát és élettartamát.

A jelen kezelési útmutató biztonsági rendelkezésein túl feltétlenül tartsa be az országában a termék üzemeltetésével kapcsolatosan érvényes előírásokat is.

A szennyeződés és nedvesség ellen műanyag tokba csomagolt kezelési útmutatót a termék közelében tárolja. Munkába állás előtt minden kezelőnek el kell olvasnia, majd gondosan be kell tartania a benne foglaltakat.

A terméken csak olyan személyek dolgozhatnak, akiket betanítottak a termék használatára, és megismertettek az előforduló veszélyforrásokkal.

A jelen kezelési útmutató biztonsági utasításain és országa specifikus előírásain túl tartsa be az azonos kialakítású termékek üzemeltetésére vonatkozó általános elismert műszaki szabályokat is.

Nem vállalunk felelősséget az olyan balesetekért vagy károkért, amelyek azért keletkeznek, mert nem vették figyelembe a jelen útmutatót és a biztonsági utasításokat.

3 A termék leírása (1 - 16. ábra)

1. Be-/kikapcsoló
2. Reteszelő kapcsoló
3. Markolat
4. Fűrészfej

5. Fűrészlap-védő, mozgatható
- 5a. Rögzítőcsavar
6. Fűrészlap
7. Rögzítőcsavar a forgóasztalhoz
8. Ütközősín
- 8a. Eltávolítható ütközősín
- 8b. Rögzítőcsavar
9. Rögzített fűrészasztal
10. Asztalbetét
11. Skála
12. Mutató
13. Forgóasztal
14. Rögzítőcsavar munkadarab támasztóhoz
15. Befogó berendezés (munkadarab-befogó)
16. Rögzítőcsavar
17. Forgácsfelfogó zsák
18. Munkadarab-támasztó
19. Befogó berendezés rögzítőcsavarja
20. Billenésigátló rögzítőcsavarja
21. Támasztó kengyel
22. Szabályzó csavar (45°)
- 22a. Szabályzó csavar (45°) biztosító anyája
23. Rögzítőcsavar
24. Szorítófogantyú
25. Biztosító csapszeg
26. Szabályzó csavar (90°)
- 26a. Szabályzó csavar (90°) biztosító anyája
27. Skála
28. Mutató
29. Peremes csavar
30. Külső perem
31. Vezetőkengyel
32. Fűrészengely-zár
33. Lézer be-/kikapcsolója
34. Elemtartó fedele
35. Lézer
36. Csavar (lézer)
37. Szállítási fogantyú

- A. 90°-os ütköző idom (nem tartozik a szállított elemek közé)
- B. 45°-os ütköző idom (nem tartozik a szállított elemek közé)
- C. Imbuszkulcs, 6 mm
- D. Imbuszkulcs, 3 mm
- E. Kereszthornyos csavar (asztalbetét)

4 Szállított elemek

Tétel	Darab- szám	Megnevezés
15.	1 db	Befogó berendezés (munkadarab-befogó)
17.	1 db	Forgácsfelfogó zsák
18.	2 db	Munkadarab-támasztók
21.	1 db	Támasztó kengyel
C.	1 db	Imbuszkulcs, 6 mm
D.	1 db	Imbuszkulcs, 3 mm
	1 db	Fejező és gérvágó fűrész
	2 db	Szénkefék
	2 db	Elemek (AAA)
	1 db	Kezelési útmutató

5 Rendeltetésszerű használat

A fejező és gérvágó fűrész fa és műanyag vágására szolgál, a gép nagyságának megfelelő méretben. A fűrész nem alkalmas tűzifa darabolására.

FIGYELMEZTETÉS

Soha ne használja a terméket a kezelési útmutatóban meghatározottól eltérő anyagok vágásához.

FIGYELMEZTETÉS

A mellékelt fűrészlap kizárólag fa fűrészelésére használható! Ne használja tűzifa fűrészelésére!

Csak a rendeltetésének megfelelően használja a terméket. Minden ettől eltérő használat nem rendeltetésszerűnek minősül. Az ebből fakadó minden kárért és sérülésért nem a gyártó, hanem a felhasználó/kezelő viseli a felelősséget.

Csak a termékhez alkalmas fűrészlapokat szabad használni. Tilos bármilyen típusú darabolótárcsát használni.

A rendeltetésszerű használat része a biztonsági utasítások betartása, valamint a kezelési útmutatóban foglalt szerelési és üzemeltetési utasítások betartása is.

A terméket használó és karbantartó személyeknek ismerniük kell a terméket, és tájékozottnak kell lenniük a lehetséges veszélyekről.

Ha a terméken módosítást végez, az ebből eredő károkkért a gyártó nem vállal felelősséget.

Bizonyos fennmaradó kockázati tényezők a rendeltetésű használat ellenére sem kizárhatóak ki teljesen. A termék szerkezete és felépítése miatt a következők fordulhatnak elő:

- A fűrészlap megérintése a fedetlen fűrészelési területen.
- A működő fűrészlapba történő benyúlás (vágásos sérülés).
- A munkadarabok és a munkadarabok darabjainak visszautódása.
- A fűrészlap törése.
- A fűrészlap hibás keményfém részeinek kirepülése.
- Halláskárosodás, ha nem használja a szükséges hallásvédőt.
- Zárt helyiségekben számolni kell a fapor egészségkárosító kibocsátásával.

Kérjük, vegye figyelembe, hogy termékeinket rendeltetésük szerint nem kisipari, kéziipari vagy ipari használatra tervezték. A termékre semmilyen garanciát nem vállalunk, ha kisipari, kéziipari vagy ipari, valamint ezekkel egyenértékű tevékenységekhez használja.

6 Biztonsági utasítások

Az elektromos szerszámokra vonatkozó általános biztonsági utasítások

FIGYELMEZTETÉS

Olvassa el az összes biztonsági utasítást, egyéb utasítást, ábrát és műszaki adatot, melyet az elektromos szerszámmal mellékeltek.

A következő útmutatások betartásának elmulasztása áramütést, tüzet és/vagy súlyos sérüléseket okozhat.

Az összes biztonsági utasítást és útmutatót őrizze meg későbbi használat céljából.

A biztonsági utasításokban használt „elektromos szerszám” fogalom a hálózatról üzemeltetett elektromos szerszámokra (hálózati vezetékkel), illetve az akkumulátorral üzemeltetett elektromos szerszámokra (hálózati vezeték nélkül) vonatkozik.

1) Munkahelyi biztonság

- Gondoskodjon a munkahely tisztaságáról és megfelelő megvilágításáról.** A rendtelenség, illetve a megvilágítatlan munkaterületek balesetekhez vezethetnek.
- Ne dolgozzon az elektromos szerszámmal olyan robbanásveszélyes környezetben, ahol éghető anyagok, gázok vagy porok találhatók.** Az elektromos szerszámok szikráznak, és a szikrák meggyújtják a port és a gőzöket.
- Az elektromos szerszám használata során tartsa távol a gyermekeket és más személyeket.** A figyelem elterelése miatt elveszítheti uralmát az elektromos szerszám felett.

2) Elektromos biztonság

- Az elektromos szerszám csatlakozódugójának illeszkednie kell a csatlakozóaljzatba. A dugós csatlakozót semmilyen módon nem szabad módosítani. A védőföldeléssel ellátott elektromos szerszámokkal együtt ne használjon adapteres csatlakozót.** A változatlan dugós csatlakozók és a hozzájuk illő csatlakozóaljzatok csökkentik az áramütés kockázatát.
- Kerülje el a teste földelt felületekkel, például csövekkel, fűtésekkel, tűzhelyekkel és hűtőszekrényekkel való érintkezését.** Megnöveli az áramütés kockázata, ha a teste földelre van.
- Tartsa esőtől és nedvességtől távol az elektromos szerszámokat.** Az elektromos szerszámba hatoló víz növeli az áramütés kockázatát.
- Ne használja a csatlakozó vezetékét a rendeltetésétől eltérő módon, például az elektromos szerszám szállításához, felakasztásához vagy a csatlakozóaljzattól való kihúzásához. Tartsa távol a csatlakozó vezetékét hőtől, olajtól, éles élektől és a mozgó alkatrészeitől.** A sérült vagy összegubbancolódott csatlakozó vezeték növeli az áramütés kockázatát.

- e) **Ha a szabadban dolgozik az elektromos szerzővel, akkor csak olyan hosszabbító vezetékkel alkalmazzon, amelyek kültéri használatra is alkalmasak.** A kültéri használatra alkalmas hosszabbító vezeték használata csökkenti az áramütés kockázatát.
- f) **Ha elkerülhetetlen, hogy nedves környezetben használja az elektromos szerzőt, akkor használjon hibaáram-védőkapcsolót.** A hibaáram-védőkapcsoló használata csökkenti az áramütés kockázatát.

3) Személyek biztonsága

- a) **Legyen figyelmes, ügyeljen arra, amit csinál, és az elektromos szerző használata során józan ésszel cselekedjen. Ne használja az elektromos szerzőt, ha fáradt, vagy ha drogok, alkohol vagy gyógyszerek befolyása alatt áll.** Az elektromos szerző használata során egy pillanatnyi figyelmetlenség is súlyos sérüléseket okozhat.
- b) **Viseljen személyi védőfelszerelést, és mindig használjon védőszemüveget.** Az elektromos szerző típusától és használatától függően alkalmazott személyi védőfelszerelések, például pormaszok, csúszásmentes munkavédelmi cipő, munkavédelmi sisak vagy hallásvédő viselése csökkenti a sérülések kockázatát.
- c) **Kerülje el az akaratlan üzembe helyezést. A szerző áramellátásra és/vagy akkumulátorra való csatlakoztatása, felvétele vagy szállítása előtt bizonyosodjon meg arról, hogy ki van-e kapcsolva az elektromos szerző.** Ha az elektromos szerző szállítása közben a kapcsolón tartja az ujját, vagy a készüléket bekapcsolva csatlakoztatja az áramellátásra, az balesetet okozhat.
- d) **Az elektromos szerző bekapcsolása előtt távolítsa el a beállító szerzőket vagy a csavarculcsokat.** Az elektromos szerző forgó részében maradt szerző vagy kulcs sérüléseket okozhat.
- e) **Kerülje a rendellenes testtartást. Álljon stabilan a lábán, és mindig őrizze meg egyensúlyát.** Így váratlan helyzetekben is jobban irányíthatja az elektromos szerzőt.
- f) **Megfelelő ruházatot viseljen. Ne viseljen túl bő ruházatot vagy ékszereket. Haját és ruházatát tartsa távol a maguktól mozgó alkatrészekről.** A mozgó alkatrészek elkapthatják a laza ruházatot, az ékszereket vagy a hosszú haját.
- g) **Ha lehetséges a porfelszívó és -gyűjtő berendezések felszerelése, azokat csatlakoztatni és megfelelően használni kell.** A por felszívására szolgáló berendezés használatával csökkenthető a por által okozott veszélyek.
- h) **Ne keltsen hamis biztonságérzetet és ne szegje meg az elektromos szerzőmre vonatkozó biztonsági szabályokat még abban az esetben sem, ha az elektromos szerzőt többszöri használat után ismerni véli.** A másodperc töredéke alatt bekövetkező súlyos sérülések lehetnek a következményei annak, ha a szerzőt gondatlanul kezeli.

4) Az elektromos szerző használata és kezelése

- a) **Ne terhelje túl az elektromos szerzőt. A munkájához mindig az arra megfelelő elektromos szerzőt használja.** A megfelelő elektromos szerzővel jobban és biztonságosabban dolgozhat a megadott teljesítménytartományban.
- b) **Ne használjon olyan elektromos szerzőt, amelynek hibás a kapcsolója.** Az az elektromos szerzőt, amelyet nem lehet be- vagy kikapcsolni, veszélyesnek számít, és meg kell javítani.
- c) **Húzza ki a csatlakozódugót a csatlakozólízból, és/vagy vegye ki a kivehető akkumulátort, mielőtt beállításokat végez a készüléken, cserélhető szerzőket cserél ki vagy félreteszi az elektromos szerzőt.** Ezen elővigyázatossági intézkedések megakadályozzák az elektromos szerző akaratlan elindulását.
- d) **A nem használt elektromos szerzőket gyermekektől távol tartsa. Ne hagyja, hogy az elektromos szerzőt olyan személyek használják, akik nem ismerik azt vagy nem olvasták el a jelen utasításokat.** Az elektromos szerzők veszélyesek, ha tapasztalatlan személyek használják őket.
- e) **Gondosan ápolja az elektromos szerzőt és a cserélhető szerzőt. Ellenőrizze, hogy a mozgó alkatrészek kifogástalanul működnek és nem szorulnak-e, illetve nincsenek-e törött vagy sérült alkatrészek, amelyek negatív hatással lennének az elektromos szerző működésére.** Az elektromos szerző használata előtt javíttassa meg a sérült alkatrészeket. Sok balesetet a rosszul karbantartott elektromos szerzők okoznak.
- f) **Tartsa élesen és tisztán a vágószerzőket.** A gondosan ápol, éles vágóélekkel rendelkező vágószerzők kevésbé szorulnak be, és könnyebben vezethetők.
- g) **Az elektromos szerzőt, a cserélhető szerzőt, betétszerzőket stb. a jelen utasításoknak megfelelően használja. Közben vegye figyelembe a munkafeltételeket és a végrehajtandó feladatokat is.** Az elektromos szerzőknak a tervezett alkalmazásoktól eltérő használata veszélyes helyzetekhez vezethet.
- h) **A fogantyúkat és a megfogási felületeket mindig száraz, tiszta, valamint olajtól és zsírtól mentes állapotban kell tartani.** A csúszós fogantyú és megfogási felületek nem teszik lehetővé az elektromos szerző biztonságos üzemeltetését, illetve hogy megőrizze fölötte az uralmát előre nem látható helyzetekben.

5) Szerviz

- a) **Csak képzett szakszeméllyel és csak eredeti pótalkatrészek használatával javíttassa az elektromos szerzőt.** Ezáltal biztosítható az elektromos szerző biztonságának megőrzése.

6.1 A gérvágó és fejező fűrészekre vonatkozó biztonsági utasítások

- a) **A gérvágó és fejező fűrészeket fa és fás termékek vágására tervezték, vas anyagok, így szálak, rudak, csavarok stb. vágására nem alkalmas.** A lehorodt por a mozgó alkatrészek, mint például az alsó védőburkolat eltömődését okozhatja. A vágáskor keletkező szikrák megégetik az alsó védőburkolatot, a lemezbetétet és a műanyag részeket.
- b) **A munkadarabot lehetőség szerint fogókkal rögzítse.** Ha a munkadarabot kézzel tartja, a kezét mindig legalább 100 mm-re kell eltartania a fűrészlap mindegyik oldalától. Ne használja a fűrészlap túl kicsi darabok vágásához, azok befogásához vagy kézzel való megtartásához. Ha a keze túl közel kerül a fűrészlaphoz, a fűrészlappal való érintkezés miatt sérülés fokozott kockázata áll fenn.
- c) **A munkadarab nem mozoghat: vagy szorosan be kell fogni vagy neki kell nyomni az ütközőnek és az asztalnak. Ne tolja a munkadarabot a fűrészlapba, és soha ne vágjon „szabad kézzel”.** A rögzítetlen vagy mozgó munkadarabok nagy sebességgel kirepülhetnek és sérülést okozhatnak.
- d) **Tolja keresztül a fűrészelt munkadarabon. Ne húzza át a fűrészelt munkadarabon. Vágáshoz emelje meg a fűrészfejet és húzza végig a munkarab felett, anélkül, hogy azt elvágná. Ezután kapcsolja be a motort, fordítsa lefelé a fűrészfejet, és nyomja be a fűrészelt munkadarabba.** Vonóvágás esetén fennáll a veszélye, hogy a fűrészlap a munkadarabon felemelkedik, és a fűrészlepegség nagy erővel a kezelő személynek repül.
- e) **Ne tegye keresztbe a kezét a kialakítandó vágásvonalon, se a fűrészlap előtt, se a fűrészlap mögött.** A munkadarab megtámasztása keresztbe tett kézzel, azaz a munkadarab tartása a fűrészlap jobb oldalán bal kézzel, illetve fordítva, nagyon veszélyes.
- f) **Ne nyúljon az ütköző mögé, ha a fűrészlap feroget.** Mindig tartsa be a legalább 100 mm-es biztonsági távolságot a kezét és a forgó fűrészlap között (a fűrészlap mindkét oldalára érvényes pl. fahulladékok eltávolításakor). Előfordulhat, hogy nem tudja pontosan felbecsülni a forgó fűrészlap és keze közötti távolságot, és súlyosan megsérülhet.
- g) **Vágás előtt ellenőrizze a munkadarabot. Ha a munkadarab meg van hajlítva vagy húzva, először fogja be azt a kifelé hajlító oldalával ütközésig.** Mindig gondoskodjon arról, hogy a vágásvonal mentén ne legyen hézag a munkadarab, az ütköző és az asztal között. A meghajlított vagy meghúzott munkadarabok elfordulhatnak vagy elmozdulhatnak, és a forgó fűrészlap elakadását okozhatja vágás közben. A munkadarabban nem lehetnek szögek vagy idegen testek.

- h) **Csak akkor használja a fűrészelt, ha az asztalon nincsenek szerszámok, fahulladékok stb.; csak a munkadarab lehet az asztalon.** A kisméretű hulladékok, fadarabok és egyéb tárgyak nagy sebességgel repülhetnek szét, ha a forgó fűrészlaphoz érnek.
- i) **Mindig csak egy munkadarabot vágjon.** Több egymásra helyezett munkadarabot nem lehet megfelelően befogni és rögzíteni, így fűrészlekor a fűrészlap beszorulását okozhatja és elcsúszhatnak.
- j) **Gondoskodjon arról, hogy a gérvágó és fejező fűrész használat előtt sík és szilárd munkafelületen álljon.** A sík és szilárd munkafelület csökkenti annak a veszélyét, hogy a gérvágó és fejező fűrész instabilá váljon.
- k) **Tervezze meg a munkavégzést. Munkorát állítva a fűrészlap dőlését, illetve a gérvágási szöveget, mindig ügyeljen arra, hogy az állítható ütköző pontosan legyen beállítva, a munkadarab meg legyen támasztva, és a fűrészlappal vagy a védőburkolattal ne érintkezzen.** A gép bekapcsolása és a munkadarab az asztalra helyezése nélkül szimulálja a fűrészlap teljes vágási mozgását, hogy meggyőződjön róla, a vágást semmi nem akadályozza vagy veszélyezteti.
- l) **Az asztal lapjának felületénél szélesebb vagy hosszabb munkadarabok esetén gondoskodjon megfelelő letámasztásról, pl. asztalhosszabbító vagy fűrészbak révén.** A gérvágó és fejező fűrésznel hosszabb és szélesebb munkadarabok lebillenhetnek, ha nincsenek megfelelően megtámasztva. Ha egy levágott darab fa vagy a munkadarab megbillen, megemelheti az alsó védőburkolatot, vagy ellenőrizetlenül kirepítheti a forgó fűrészlap.
- m) **Az asztalhosszabbító vagy a letámasztás pótlására ne kérjen meg más személyeket.** A munkadarab instabil letámasztása a lap beszorulását okozhatja. A munkadarab vágás közben el is mozdulhat, és behúzhatja Önt és segítőjét a forgó lapba.
- n) **A levágott darabot nem szabad a forgó fűrészlapnak nyomni.** Ha kevés a hely, pl. hosszütközők alkalmazása esetén, a levágott darab és a fűrészlap összeakadhatnak, és erővel elrepülhetnek.
- o) **Mindig használjon fogót vagy egyéb megfelelő eszközt a kerek anyagok, mint például rudak vagy csövek megfelelő megtámasztásához.** A rudak vágáskor hajlamosak elgurulni, aminek köszönhetően a fűrészlap elakadhat és a munkadarabot az Ön kezével együtt a fűrészlapba húzhatja.
- p) **Először várja meg, hogy a fűrészlap elérje a teljes fordulatszámot, mielőtt belevágna a munkadarabba.** Ez csökkenti annak a veszélyét, hogy a munkadarab elrepüljön.
- q) **Ha a munkadarab beszorul vagy a fűrészlap elakad, kapcsolja ki a gérvágó és fejező fűrészelt. Várja meg, míg minden forgó rész leáll, húzza ki a hálózati csatlakozót és/vagy vegye ki az akkumulátort.** Ezután távolítsa el a beszorult anyagot. Amennyiben ilyen elakadás esetén tovább folytatja a fűrészélést, elveszítheti az uralmát a készülék felett, és megsérülhet a gérvágó és fejező fűrész.

- r) **Engedje el a gombot, ha befejezte a vágást, tartsa lent a fűrészféjet, és várja meg, míg a fűrészlap megáll, mielőtt a levágott darabot kivinné.** Nagyon veszélyes kézzel a kifutó lap felé nyúlni.
- s) **Tartsa erősen a fogantyút, ha nem teljes fűrészvágást végez, illetve ha elengedi a kapcsológombot, mielőtt a fűrészfej a legalsó pozícióját elnéri.** A fűrész fékezése hirtelen leránthatja a fűrészfejet, és ezáltal megnöveli a sérülések veszélyét.

6.2 Kiegészítő biztonsági utasítások a fűrészlapok kezeléséhez

- Kerülni kell a fűrészegység a legalsó véghelyzetben való ellenőrzetlen elengedését.
- Ne használjon sérült vagy deformálódott fűrészlapokat.
- Ne használjon repedt fűrészlapokat. Ha repedt a fűrészlap, selejtezze ki. A javítása nem megengedett.
- Ne használjon gyorsacélból készített fűrészlapot.
- A fűrész használatba vétele előtt ellenőrizze a fűrészlap állapotát.
- Kizárólag a vágandó anyagnak megfelelő fűrészlapot használjon.
- Csak a gyártó által meghatározott fűrészlapokat használja. Amennyiben a fűrészlapokat faanyagok vagy hasonló anyagok megmunkálására használják, azoknak meg kell felelniük az, EN 847-1 szabványnak.
- Ne használjon erősen ötvöztött gyorsacél (HSS) anyagú fűrészlapot.
- Csak olyan fűrészlapokat használjon, amelyek legnagyobb megengedett fordulatszámra meghaladják a fűrész maximális orsó-fordulatszámát, és amelyek alkalmasak a vágandó anyaghoz.
- Ügyeljen a fűrészlap forgásirányára.
- Csak olyan fűrészlapot használjon, mellyel magabiztosan dolgozik.
- Vegye figyelembe a maximális fordulatszámot. Ne lépje túl a fűrészlapon megadott maximális fordulatszámot. Tartsa be a megadott fordulatszám-tartományt, ha fel van tüntetve.
- A befogófelületeket tisztítsa meg a szennyeződésektől, zsírtól, olajtól, víztől.
- Ne használjon laza szűkítőgyűrűket vagy -perselyeket a fűrészlap furatainak szűkítésére.
- Ügyeljen arra, hogy a fűrészlap biztosítására használt rögzített szűkítőgyűrűk átmérője legalább ugyanakkora legyen, mint a fűrészlapé, illetve átmérőjük legalább a vágási átmérő 1/3-a legyen.
- Gondoskodjon arról, hogy a rögzített szűkítőgyűrűk párhuzamosak legyenek egymással.
- Bánjon óvatosan a cserélhető fűrészlapokkal. Legjobb, ha az eredeti csomagolásukban, vagy az erre a célra készült tartóban tárolja őket. Viseljen védőkesztyűt, hogy javítsa a fogása biztonságát, és ezzel is csökkentsen a sérülés veszélyét.

- A fűrészlapokkal végzett minden egyes munkát előtt bizonyosodjon meg arról, hogy az összes biztonsági felszerelés szabályszerűen rögzítve van.
- A munka megkezdése előtt győződjön meg arról, hogy a használni kívánt fűrészlap megfelel a fűrész műszaki követelményeinek, és rendszeren rögzítve van.
- A mellékelt fűrészlapot csak fa fűrészelésére használja, soha ne használja fémek megmunkálásához.
- Kizárólag a fűrészben megadott adatoknak megfelelő átmérőjű fűrészlapot használjon.
- Használjon munkadarab támasztókat, amennyiben azokra a munkadarab stabilitásához szükség van.
- A munkadarab támasztó hosszabbítóit munka közben mindig rögzíteni és használni kell.
- Az elhasznált asztalbetéteket cserélje ki!
- Ügyeljen rá, hogy a fűrészfogak ne hevüljenek túl.
- Műanyag fűrészeléskor kerülje a műanyag megolvadását. A megmunkálendő anyagnak megfelelő fűrészlapokat használja. A sérült vagy elhasznált fűrészlapokat időben cserélje ki.
Ha a fűrészlap túlhevül, állítsa le a gépet! Mielőtt a készülővel újra megkezdene a munkát, hagyja lehűlni a fűrészlapot.
- Csak olyan fűrészlapokat használjon, melyeken a feltüntetett fordulatszám megegyezik az elektromos szerszámon megadottal, vagy nagyobb annál.
- Mindig gondoskodjon a fűrész stabilitásáról és rögzítéséről.

6.3 Lézersugárzás



Figyelem: Lézersugárzás
Ne nézzen bele a sugárba
Lézer veszélyességi osztálya: 2



Achtung! - Laserstrahlung
Nicht in den Strahl blicken!
 Laser Klasse 2
 Laserspezifikation nach EN 60825-1:2014
 $\lambda = 650 \text{ nm}$ $P_e < 1 \text{ mW}$

A balesetveszély ellen a megfelelő óvintézkedésekkel védje saját magát és környezetét!

- Szemvédő nélkül ne nézzen közvetlenül a lézersugárba.
- Soha ne nézzen közvetlenül a fényugár útjába.
- Soha ne irányítsa a lézersugarat fényvisszaverő felületre és emberre vagy állatra. A kis teljesítményű lézersugár is károsíthatja a szemet.

VIGYÁZAT

Ha eltér a az itt megadott eljárásmodoktól, akkor veszélyes sugárzásnak teheti ki magát.

- A lézermodult felnyitni tilos. Ez ugyanis váratlanul sugárzásnak való kitettséghoz vezethet.

- Ha hosszabb ideig nem használja a terméket, akkor célszerű kivenni az elemeket.
- A lézert nem szabad más típusúra cserélni.
- A lézeren javítást csak a lézer gyártója vagy felhatalmazott képviselő végezhet.

6.4 Fennmaradó kockázatok

A termék korszerű műszaki színvonalon, az elismert biztonságtechnikai előírások szerint készült. A munkavégzés során azonban ennek ellenére is felléphetnek fennmaradó kockázatok.

- Nem előírászerű villamos csatlakozóvezetékek használatakor áramütés veszélye áll fenn.
- Emellett fennállhatnak olyan, nem nyilvánvaló fennmaradó kockázatok is, melyek minden elővigyázatosság ellenére sem szüntethetők meg.
- A fennmaradó kockázatok minimálisra csökkenthetők azonban a „Biztonsági utasítások”, a „Rendeltetésszerű használat” és a kezelési útmutató együttes betartásával.
- Szükségtelenül ne terhelje túl a terméket: a fűrészeléskor kifejtett túl erős nyomás gyorsan tönkreteszi a fűrészlapot, ami a termék teljesítményének csökkenésével jár a megmunkálás és a vágási pontosság terén.
- Műanyagok vágásakor mindig használjon rögzítőeszközöket: a fűrészelendő anyagot mindig rögzíteni kell a rögzítőeszközökkel.
- Kerülje a termék véletlen üzembe helyezését: amikor bevezeti a dugós csatlakozót a csatlakozójzatba, nem szabad benyomva legyen a be-/kikapcsoló gomb.
- Úgy használja a terméket, ahogyan azt a kezelési útmutató javasolja. Ezzel biztosítható, hogy a termék mindig optimális teljesítménnyel működjön.
- Amikor üzemel a termék, tartsa távol a kezét a munkaterülettől.
- Mielőtt a beállítási és karbantartási munkákat megkezdene, kapcsolja ki a be-/kikapcsoló gombot és húzza ki a hálózati csatlakozót.

FIGYELMEZTETÉS

Ez az elektromos szerszám üzem közben elektromágneses mezőt hoz létre. Ez a mező bizonyos körülmények között negatív hatással lehet az aktív vagy passzív orvosi implantátumokra. A komoly és súlyos sérülések kockázatának elkerülése érdekében javasoljuk, hogy az orvosi implantátummal rendelkező személyek az elektromos szerszám használata előtt keressék fel orvosukat és implantátumuk gyártóját.

7 Műszaki adatok

Bűtöző és gérvágó fűrész:	
Váltóáramú motor	220–240 V ~ 50 Hz
Névleges teljesítmény S1	1200 watt
Üzem mód	S6 25%* 1500W

n_0 üresjárat fordulatszám	4900 min ⁻¹
Keményfém fűrészlap	∅ 210 x ∅ 30 x 2,6 mm
Fogak száma	48
A fűrészlap maximális fogszélessége	3 mm
Fordítási tartomány	-45° / 0° / +45°
Gérvágás	0° és 45° között balra
Fűrész szélessége 90°-nál	120 x 60 mm
Fűrész szélessége 45°-nál	80 x 60 mm
Fűrész szélessége 2 x 45°-nál (kettős gérvágás)	80 x 35 mm
Védelmi osztály	II /  (Kettős szigetelés)
Tömeg	kb. 6,44 kg
Lézer:	
Lézer veszélyességi osztálya	2
Lézer hullámhossza	650 nm
Lézer teljesítménye	< 1 mW
Akkumulátor:	
Akkumulátor típusa	LR03
Névleges teljesítmény	2000 mAh
Névleges feszültség	1,5 V
Méret	Micro AAA

A műszaki változtatás jogát fenntartjuk!

S6 üzemmód

Folyamatos periodikus üzem. Az üzemelés a beindítási időből, az állandó terhelésű időből és az üresjáratú időből tevődik össze. A működési idő 10 perc, a relatív bekapcsolási időtartam a működési idő 25%-a.

A munkadarabnak legalább 3 mm-es magassággal és 10 mm-es szélességgel kell rendelkeznie. Ügyeljen rá, hogy a munkadarabot mindig rögzítse a befogó berendezés segítségével.

Zaj jellemző értékei

FIGYELMEZTETÉS

A zaj súlyos következményekkel járhat az egészségre nézve. Ha a gép zajszintje meghaladja a 85 dB értéket, akkor a közelen tartózkodók személyeknek megfelelő hallásvédőt kell viselniük.

A zaj és a vibráció értékeinek megállapítása az EN 62841-1 szabvány alapján történt.

L_{pA} hangnyomásszint	91,6 dB
K_{pA} bizonytalanság	3 dB
L_{wA} hangteljesítményszint	104,6 dB
K_{wA} bizonytalanság	3 dB

A megadott zajkibocsátási értékek mérése szabványok által előírt mérési eljárással történt, és az adatok megfelelnek az egyik elektromos szerszám másik szerszámmal történő összehasonlításához.

A megadott zajkibocsátási értékek a terhelés előzetes becsüléséhez is használhatók.

FIGYELMEZTETÉS

Az elektromos szerszám használatának módjától függően a zajkibocsátási értékek az elektromos szerszám tényleges használata során, különösen a munkadarab típusától függően eltérhetnek a megadott értéktől.

Próbálja meg a terheléseket a lehető legalacsonyabban tartani. Példaértékű intézkedés: a munkaidő korlátozása. Eközben az üzemelési ciklus összes részét vegye figyelembe (például azokat az időket, amikor ki van kapcsolva az elektromos szerszám, valamint azokat is, amikor be van ugyan kapcsolva, de terhelés nélkül működik).

8 Kicsomagolás

- Nyissa ki a csomagolást, és óvatosan vegye ki a terméket.
- Távolítsa el a csomagolóanyagot, valamint a csomagolási/szállítási biztosítékokat (ha vannak).
- Ellenőrizze a szállított elemek hiánytalanságát.
- Ellenőrizze, nem szenvedette a termék és a tartozékok szállítási sérüléseket. Az esetleges sérüléseket azonnal jelentse a terméket kiszállító szállítmányozónak. Utólagos reklamációt nem fogadunk el.

FIGYELEM

A termék és a csomagolóanyag nem játékszer! Ne engedje, hogy a gyermekek a műanyag zacskókkal, fóliákkal és apró részekkel játszanak! Lenyelés és fulladás veszélye áll fenn!

9 Összeszerelés

Mindig gondoskodjon a termék stabilitásáról és rögzítéséről, például azzal, hogy munkapadra rögzíti.

- A terméket úgy kell felállítani, hogy biztonságosan álljon. Rögzítse a terméket a rögzített fűrészasztal furatain keresztül 4 csavarral (nem tartoznak a szállított elemek közé) egy munkapadra, alvázra vagy hasonló szerkezetre.
- Az üzembe helyezés előtt szerelje fel az összes védelmi és biztonsági berendezést.
- A fűrészlap mozogjon szabadon.
- Ha már feldolgozott faanyagot munkál meg, győződjön meg arról, hogy nincsenek benne idegen testek, pl. szeggek, csavarok stb.

- Mielőtt működte a be-/kikapcsoló gombot, győződjön meg arról, hogy a fűrészlap helyesen van felszerelve, és hogy a mozgó alkatrészek könnyen járnak.
- Mielőtt csatlakoztatná a terméket, győződjön meg arról, hogy a típus tábla és a hálózat adatai megegyeznek.

9.1 A munkadarab-befogó (15) felszerelése (3. ábra)

1. Oldja ki a rögzítőcsavart (19), és szerelje fel a munkadarab-befogót (15) a rögzített fűrészasztal bal vagy jobb oldalára.
2. Ezután ismét húzza meg a rögzítőcsavart (19).

9.2 Munkadarab-támasztók (18) felszerelése (3 - 4. ábra)

Szükséges szerszám:

- Imbuszkulcs, 3 mm (D)

1. Oldja ki a rögzítőcsavart (14), és vezesse át a munkadarab-támasztót (18) a rögzített fűrészasztal oldalsó részén található előre elkészített furaton.
2. Ügyeljen arra, hogy a munkadarab-támasztót (18) az alsó részen található két fülön is átvezesse.
3. Ezután ismét húzza meg a rögzítőcsavart (14).
4. Ismétlje meg a folyamatot a másik oldalon.

9.3 Támasztó kengyel (21) felszerelése (3 - 4. ábra)

Szükséges szerszám:

- Imbuszkulcs, 3 mm (D)

1. Oldja ki a fűrész alsó oldalán található rögzítőcsavart (20), és vezesse át a támasztó kengyelt (21) a fűrész hátulján erre a célra kialakított furatokon.
2. Ezután ismét húzza meg a rögzítőcsavart (20).

9.4 Forgácsfelfogó zsák (17) felszerelése (5. ábra)

A fűrész forgácsfelfogó zsákkal (17) rendelkezik a forgácsok összegyűjtéséhez.

1. Nyomja össze a porzsák szárnyas fémgűrűit, és helyezze fel a zsákot a motortér kimeneti nyílására.
2. A forgácsfelfogó zsák (17) az alsó oldalán található cipzár segítségével üríthető ki.

9.4.1 Csatlakoztatás porszivó berendezésre

1. Csatlakoztassa az elszívó tömlőt a porszivó berendezésre.
2. A porszivó berendezésnek alkalmasnak kell lennie a megmunkálandó anyag elszívására.
3. Fokozottan egészségkárosító vagy rákkeltő porok elszívására használjon speciális elszívó szerkezetet.

10 Üzembe helyezés

10.1 A fűrészlaponvédő (5) biztonsági berendezésének ellenőrzése (11. ábra)

A fűrészlaponvédő a fűrészlapon véletlenül megérintésével és a szétrepülő forgácsokkal szemben nyújt védelmet.

Működés ellenőrzése

Ehhez hajtsa le a fűrészt:

- A fűrészlaponvédőnek lefordításakor ki kell adnia a fűrészlapon anélkül, hogy más alkatrészekhez hozzáérne.
- A fűrészt kiinduló helyzetbe történő felhajtásakor a fűrészlaponvédőnek automatikusan el kell takarnia a fűrészlapon.

10.2 A fejező és gérvágó fűrész összeszerelése (2 - 4. ábra)

Megjegyzés:

A fejező és gérvágó fűrész a forgóasztallal balra és jobbra forgatható. A skála révén teljes pontossággal beállítható a vágás szöge.

A szög 0° és 45° között a raszteres beállító sablonnal 0°, 5°, 10°, 15°, 22,5°, 31,6°, 40° és 45° fokra állítható be, gyorsan és nagy pontossággal.

1. A rögzítőcsavar (7) megállításával oldja ki a forgóasztalt (13).
2. A markolatot (3) állítsa be a forgóasztalt (13) a kívánt szögre.
3. A forgóasztal rögzítéséhez ismét húzza meg a rögzítőcsavart (7).
4. Ha finoman lefelé nyomja a fűrészfeket (4), és ezzel egyidejűleg kihúzza a biztosító csapszeget (25) a motorfoglalatból, azzal kioldja a fűrészt a legelső állásból.
5. Fordítsa felfelé fűrészfeket (4).
6. A befogó berendezés (15) a rögzített fűrészasztal (9) bal és jobb oldalára is rögzíthető. Dugja a befogó berendezést (15) az ütközősín (8) hátoldalán erre a célra kialakított furatba, és rögzítse a rögzítőcsavarral (19).
7. A fűrészfek (4) a rögzítőcsavar (23) kioldásával max. 45°-ban dönthető meg balra.
8. A munkadarab-támasztókat (18) munka közben mindig rögzíteni és használni kell.

10.3 Az ütköző finombeállítás 90°-os fejező vágáshoz (6. ábra)

Szükséges szerszám:

- 90°-os ütköző idom (A)*

* = nem tartozik a szállított elemek közé!

1. Erressze le a fűrészfeket (4), és rögzítse a biztosító csapszeget (25).
2. Lazítsa meg a rögzítőcsavart (23).
3. Helyezze a 90°-os ütköző idomot (A) a fűrészlapon (6) és a forgóasztal (13) közé.

4. Oldja ki a biztosító anyát (26a).
5. Állítsa át annyira a szabályzó csavart (26), hogy a fűrészlapon (6) és a forgóasztal (13) közötti szög 90°-os legyen.
6. Ismét húzza meg a biztosító anyát (26a).

11 Üzemeltetés

11.1 90°-os fejező vágás és 0°-os forgóasztal (1, 3, 4, 7. ábra)

FIGYELEM

Az eltolható ütközősín 90°-os fejező vágásokhoz a legbelső pozícióban kell rögzíteni.

A befogásra vonatkozó útmutatások:

- Ne munkáljon meg olyan munkadarabokat, melyek túl kicsik a befogáshoz.
- A nagyon vékony munkadarabokat merevítse úgy, hogy egy másik léccel együtt fűrészele őket. A nagyon vékony munkadarabok fűrészelés közben „loboghatnak” vagy eltérhetnek.

Szükséges szerszám:

- Imbuszkulcs, 3 mm (D)

1. Oldja ki az eltolható ütközősín (8a) rögzítőcsavarját (8b), és tolja befelé az eltolható ütközősín (8a).
2. Az eltolható ütközősín (8a) a legbelső pozícióban akkor a távolságra kell rögzíteni, hogy az eltolható ütközősín (8a) és a fűrészlapon (6) közötti távolság legfeljebb 8 mm legyen.
3. A vágás előtt ellenőrizze, hogy az eltolható ütközősín (8a) és a fűrészlapon (6) nem tud egymásnak ütközni.
4. Ismét húzza meg a rögzítőcsavart (8b).
5. Vigye a felső pozícióba a fűrészfeket (4).
6. Helyezze fel a vágni kívánt fadarabot az ütközősínre (8) és a forgóasztalra (13).
7. Rögzítse az anyagot a rögzített fűrészasztalra (9) a befogó berendezéssel (15), hogy megakadályozza az eltolódását a fűrészelési folyamat során. Lásd a következő pontot: 11.9
8. Rendszeresen ki a reteszelő kapcsolót (2), majd nyomja meg a be-/kikapcsolót (1) a motor bekapcsolásához.
9. Egyenletesen és enyhe nyomást kifejtve mozgassa lefelé a fűrészfeket (4) a markolat (3) addig, amíg a fűrészlapon (6) át nem vágja a munkadarabot.
10. A fűrészelési folyamat befejezése után vigye vissza a felső nyugalmi helyzetbe a fűrészfeket, és engedje el a be-/kikapcsolót (1).

FIGYELEM

A visszahúzó rugónak köszönhetően a termék automatikusan felcsapódik. A vágás befejeztével ne engedje el a markolatot, hanem lassan engedje fel a fűrészfeket, enyhe ellennyomást kifejtve rá.

11.2 90°-os fejező vágás és 0° és 45° közötti forgóasztal (1, 3, 4, 7. ábra)

A fejező és gérvágó fűrészsel bal- és jobb felé 0° és 45° közötti szögben végezhet ferde vágásokat.

FIGYELEM

Az eltolható ütközősínt 90°-os fejező vágásokhoz a legbelső pozícióban kell rögzíteni.

Szükséges szerszám:

- Imbuszkulcs, 3 mm (D)
1. Oldja ki az eltolható ütközősín (8a) rögzítőcsavarját (8b), és tolja befelé az eltolható ütközősínt (8a).
 2. Az eltolható ütközősínt (8a) a legbelső pozíciótól akkora távolságra kell rögzíteni, hogy az eltolható ütközősín (8a) és a fűrészlap (6) közötti távolság legfeljebb 8 mm legyen.
 3. A vágás előtt ellenőrizze, hogy az eltolható ütközősín (8a) és a fűrészlap (6) nem tud-e egymásnak ütközni.
 4. Ismét húzza meg a rögzítőcsavart (8b).
 5. A rögzítőcsavar (7) megmozdításával oldja ki a forgóasztalt (13).
 6. A markolattal (3) állítsa be a forgóasztalt (13) a kívánt szögre.
 7. A forgóasztal (13) rögzítéséhez ismét húzza meg a rögzítőcsavart (7).
 8. A vágást a 11.1 pontban leírtak szerint hajtsa végre.

11.3 Az ütköző finombeállítása 45°-os gérvágáshoz (1, 3, 4, 7, 8, 9. ábra)

Szükséges szerszám:

- Imbuszkulcs, 3 mm (D)
- 45°-os ütköző idom (B)*

* = nem tartozik a szállított elemek közé!

1. Eresse le a fűrészfejet (4), és rögzítse a biztosító csapszeggel (25).
2. Rögzítse a forgóasztalt (13) 0°-os állásban.

FIGYELEM

Az eltolható ütközősínt gérvágáshoz (megdöntött fűrészfej mellett) a legkülső pozícióban kell rögzíteni.

3. Oldja ki az eltolható ütközősín (8a) rögzítőcsavarját (8b), és tolja kifelé az eltolható ütközősín (8a).
4. Az eltolható ütközősín (8a) a legbelső pozíciótól akkora távolságra kell rögzíteni, hogy az eltolható ütközősín (8a) és a fűrészlap (6) közötti távolság maximum 8 mm legyen.
5. A vágás előtt ellenőrizze, hogy az eltolható ütközősín (8a) és a fűrészlap (6) nem tud-e egymásnak ütközni.
6. Ismét húzza meg a rögzítőcsavart (8b).

7. Oldja ki a rögzítőcsavart (23), és a markolattal (3) döntse balra, 45°-os helyzetbe a fűrészfejet (4).
8. Helyezze a 45°-os ütköző idomot (B) a fűrészlap (6) és a forgóasztal (13) közé.
9. Oldja ki a biztosító anyát (22a), és annyira állítsa át a szabályzó csavart (22), hogy a fűrészlap (6) és a forgóasztal (13) közötti szög pontosan 45°-os legyen.
10. Ismét húzza meg a biztosító anyát (22a).
11. Végül ellenőrizze a szögkijelzés pozícióját. Amennyiben szükséges, oldja ki a mutatót (28) csillagcsavarhúzóval, állítsa a skála (27) 45°-os pozíciójába, majd húzza meg újra a tartócsavart.

11.4 0° és 45° közötti gérvágás és 0°-os forgóasztal (1, 3, 4, 7. ábra)

A fejező és gérvágó fűrészsel a munkafelülethez képest bal felé 0° és 45° közötti szögben végezhet gérvágásokat.

FIGYELEM

Az eltolható ütközősínt gérvágáshoz (megdöntött fűrészfej mellett) a legkülső pozícióban kell rögzíteni.

FIGYELEM

Ha 0° és 45° közötti gérvágást végez, a befogó berendezést (munkadarab-befogót) csak a jobb oldalra szerelje fel.

Szükséges szerszám:

- Imbuszkulcs, 3 mm (D)

1. Oldja ki az eltolható ütközősín (8a) rögzítőcsavarját (8b), és tolja kifelé az eltolható ütközősín (8a).
2. Az eltolható ütközősín (8a) a legbelső pozíciótól akkora távolságra kell rögzíteni, hogy az eltolható ütközősín (8a) és a fűrészlap (6) közötti távolság maximum 8 mm legyen.
3. A vágás előtt ellenőrizze, hogy az eltolható ütközősín (8a) és a fűrészlap (6) nem tud-e egymásnak ütközni.
4. Ismét húzza meg a rögzítőcsavart (8b).
5. Vigye a felső állásba a fűrészfejet (4).
6. Rögzítse a forgóasztalt (13) 0°-os állásban.
7. Oldja ki a rögzítőcsavart (23), és a döntse balra a fűrészfejet (4) a markolattal (3), míg a mutató (28) a skála (27) kívánt szögméretére nem mutat.
8. Ismét húzza meg a rögzítőcsavart (23).
9. A vágást a 11.1 pontban leírtak szerint hajtsa végre.

11.5 0° és 45° közötti gérvágás és 0° és 45° közötti forgóasztal (1, 3, 4, 7. ábra)

A fejező és gérvágó fűrészsel a munkafelülethez képest bal felé 0° és 45° közötti szögben, és ezzel egyszerre az ütközősínhez képest 0° és 45° közötti szögben végezhet gérvágásokat (kettős gérvágás).

FIGYELEM

Az eltolható ütközősínt gérvágáshoz (megdöntött fűrészfej mellett) a legkülső pozícióban kell rögzíteni.

Ha a fejező fűrész 31,6°-kal el van fordítva, és magát a gépegységet 33,9°-ban megdönti, az lehetővé teszi egyenlő szárú háromszög-profilok, vagy például stukkószegély-lécek gérvágását, a profilos oldalukkal lefelé.

Ez mindenekelőtt nagy méretű profilok megmunkálása során előnyös, melyek meghaladnák a maximális vágásmagasságot, ha szokványos módon helyezné be őket.

Ezáltal azok a problémák is könnyedén megoldhatók, amelyek olyan sarkok szögeinek kidolgozása során jelentkeznek, melyek gyakran nem pontosan derékszögűek.

FIGYELEM

Ha 0° és 45° közötti gérvágást végez, a befogó berendezést (munkadarab-befogót) csak a jobb oldalra szerelje fel.

Szükséges szerszám:

- Imbuszkulcs, 3 mm (D)
1. Oldja ki az eltolható ütközősínnek (8a) rögzítőcsavarját (8b), és tolja kifelé az eltolható ütközősínket (8a).
 2. Az eltolható ütközősínt (8a) a legbelső pozíciótól akkora távolságra kell rögzíteni, hogy az eltolható ütközősínnek (8a) és a fűrészlap (6) közötti távolság maximum 8 mm legyen.
 3. A vágás előtt ellenőrizze, hogy az eltolható ütközősín (8a) és a fűrészlap (6) nem tud-e egymásnak ütközni.
 4. Ismét húzza meg a rögzítőcsavart (8b).
 5. Vigye a felső állásba a fűrészfejet (4).
 6. A rögzítőcsavar (7) meglazításával oldja ki a forgóasztalt (13).
 7. A markolattal (3) állítsa be a forgóasztalt (13) a kívánt szögre.
 8. A forgóasztal rögzítéséhez ismét húzza meg a rögzítőcsavart (7).
 9. Oldja ki a rögzítőcsavart (23).
 10. Döntse meg balra a fűrészfejet (4) a kívánt szögben a markolattal (3) (ehhez lásd még 11.2).
 11. Ismét húzza meg a rögzítőcsavart (23).
 12. A vágást a 11.7 pontban leírtak szerint hajtsa végre.

11.6 Fűrészlap (6) cseréje (1, 4, 10, 11. ábra)

▲ FIGYELMEZTETÉS

Minden beállítás, karbantartás vagy javítás előtt húzza ki a hálózati csatlakozót!

FIGYELEM

A fűrészlap cseréjéhez viseljen védőkesztyűt! Sérülésveszély!

Szükséges szerszám:

- 6 mm-es imbuszkulcs (C)
1. Fordítsa felül a fűrészfejet (4), és rögzítse a biztosító csap-szeggel (25).
 2. Oldja ki a burkolat rögzítőcsavarját (5a) keresztornyos csavarhúzóval.
 3. Hajtsa fel a fűrészlap-védőt (5) annyira, hogy a fűrészlap-védő (5) a peremes csavar (29) felett helyezkedjen el.
 4. Az egyik kezével helyezze a 6 mm-es imbuszkulcsot (C) a peremes csavarra (29).
 5. Nyomja meg erősen a fűrészstengely zárját (32), és forgassa lassan a peremes csavart (29) az óramutató járásával megegyező irányba. Legfeljebb egy fordulat után bepattan a fűrészstengely-zár (32).
 6. Most egy kicsit nagyobb erővel lazítsa meg a peremes csavart (29) az óramutató járásával megegyező irányba.
 7. Tekerje ki teljesen a peremes csavart (29), és vegye le a külső peremet (30).
 8. Vegye le a fűrészlapot (6) a belső peremről, és húzza ki lefelé.
 9. Gondosan tisztítsa meg a peremes csavart (29), a külső peremet (30) és a belső peremet.
 10. Helyezze be az új fűrészlapot (6) fordított sorrendben, és rögzítse.
 11. Hajtsa le a fűrészlap-védőt (5), amíg a fűrészlap-védő (5) be nem akad a rögzítőcsavarba (5a).
 12. Ismét húzza meg a rögzítőcsavart (5a).

FIGYELEM

A fogak vágóvonalá, vagyis a fűrészlap forgásirányára meg kell egyezzen a házon látható nyíl irányával.

13. Mielőtt folytatná a munkát, ellenőrizze a védőberendezések működőképességét.

FIGYELEM

A fűrészlap cseréje után minden alkalommal ellenőrizni kell, hogy a fűrészlap függőleges helyzetben és 45°-ban megdöntve is akadály nélkül mozog-e az asztalbetétben.

FIGYELEM

A fűrészlap cseréjét és beállítását szabályszerűen kell elvégezni.

11.7 A lézer be- és kikapcsolása (12. ábra)

Bekapcsolás:

1. Nyomja meg 1-szer a lézer be-/kikapcsolóját (33). A megmunkálni kívánt munkadarabra lézervonalat vetít a berendezés, amely a vágás pontos vonalvezetését mutatja.

Kikapcsolás:

1. Nyomja meg újra a lézer be-/kikapcsolóját (33).

11.8 A lézer (35) beállítása (13. ábra)

Ha a lézer (35) nem a helyes vágásvonalat mutatja, az utólagosan is beállítható. Ehhez oldja ki a csavarokat (36), és a lézert oldalirányban eltolva állítsa be úgy, hogy a lézersugár a fűrészlap (6) vágógóaira mutasson.

11.9 A munkadarab-befogó (15) kezelése (1, 3. ábra)

A munkadarab-befogó (15) magassága a rögzítőcsavarral (16) állítható.

1. Eressze le a munkadarab-befogót (15) a munkadarabra.
2. Húzza meg szorosan a rögzítőcsavart (16).
3. A munkadarab befogásához forgassa a szorítófogantyút (24) az óramutató járásával megegyező irányba.
4. A munkadarab kioldásához járjon el az ellenkező sorrendben.

12 Karbantartás

⚠ FIGYELMEZTETÉS

Minden beállítás, karbantartás vagy javítás előtt húzza ki a hálózati csatlakozót!

12.1 Általános karbantartási intézkedések

- A védőberendezéseket, levegőnyílásokat és a motorházat tartsa portól és szennyeződéstől mentesen, amennyire csak lehetséges. Dörzsölje le a terméket tiszta ronggyal, vagy fúvassa ki alacsony nyomású sűrített levegővel. Azt javasoljuk, hogy a terméket minden használat után rögtön tisztítsa meg.
- Havonta egyszer olajozza meg az összes mozgó alkatrészt.
- Rendszeresen tisztítsa meg a terméket nedves ronggyal és némi kenőszappannal. Ne használjon tisztító- vagy oldószerket; ezek kikezdehetnek a termék műanyag alkatrészeit. Ügyeljen arra, hogy ne juthasson víz a termék belsejébe.

12.2 A fűrészlap-védő (5) biztonsági berendezésének tisztítása (11. ábra)

Minden egyes üzembe helyezés előtt vizsgálja meg a fűrészlap-védőt, hogy nem szennyezett-e.

Egy ecset vagy hasonló szerszám segítségével távolítsa el a fűrészport és a faforgácsokat.

Ügyeljen a vezető kengyel (31) könnyű mozgathatóságára.

12.3 A lézer elemeinek cseréje (12. ábra)

1. Távolítsa el az elemtartó fedelét (34). Vegye ki a 2 elemet.
2. Cserélje ki az elemeket azonos típusú vagy azzal egyenértékű elemekre. Ügyeljen az újonnan behelyezett elemek polaritására.
3. Zárja le az elemtartó fedelét (34).

12.4 Az asztalbetét (10) cseréje (1, 15. ábra)

⚠ FIGYELMEZTETÉS

Ha sérült az asztalbetét, fennáll a veszélye, hogy az asztalbetét és a fűrészlap közé kisméretű tárgyak szorulnak be, és megakasztiák a fűrészlapot.

A sérült asztalbetéteket azonnal cserélje ki!

1. Szerelje le az asztalbetét (10) keresztthornyos csavarját (E). Szükség esetén forgassa el a forgóasztalt (13), és döntse meg a fűrészfejet (4), hogy hozzá tudjon férni a keresztthornyos csavarhoz (E).
2. Vegye le az asztalbetétet (10).
3. Helyezze be az új asztalbetétet (10).
4. Húzza meg az asztalbetét (10) keresztthornyos csavarját (E).

12.5 Kéfék ellenőrzése (16. ábra)

Új terméken az első 50 üzemórát követően, illetve új kéfék beszerelésekor ellenőrizni kell a szénkéfék állapotát. Az első ellenőrzést követően 10 üzemóránként végezzen ellenőrzést.

- Ha a szén 6 mm hosszúságúra kopott, a rugó vagy a mellécsatlakozás vezetéke elégett vagy megsérült, mindkét kéféket ki kell cserélni.
- Ha a kéfék kiszerezése után úgy ítéli meg, hogy még használhatók, visszaszerelheti őket.
- A szénkéfék karbantartásához nyissa fel a két reteszt az óramutató járásával ellentétes irányban. Ezután vegye ki a szénkéféket.
- Helyezze be újra a szénkéféket fordított sorrendben.

13 Szállítás (14. ábra)

1. A forgóasztal (13) reteszeléséhez húzza meg a rögzítőcsavart (7).
2. Nyomja lefelé a fűrészfejet (4), és rögzítse a biztosító csapzszeggel (25). A fűrész most a legalsó pozícióban van reteszelve.
3. A terméket a szállítási fogantyúnál (37) fogva szállítsa.

4. A gép ismételt összeszereléséhez a 9, **Üzembe helyezés**, ▶ Oldal 27, **Üzemeltetés**, ▶ Oldal 27 fejezetben leírtaknak megfelelően járjon el.

14 Tárolás

A terméket és annak tartozékait sötét, száraz és fagymentes, valamint gyermekek számára hozzáférhetetlen helyen tárolja. Az optimális tárolási hőmérséklet 5 °C és 30 °C között van. A terméket az eredeti csomagolásban tárolja. Letakarással védje a terméket a portól és a nedvességtől. A kezelési útmutatót a termék mellett tárolja.

15 Elektromos csatlakozás

A telepített villanymotor üzemkész állapotban van csatlakoztatva. A csatlakozás megfelel a vonatkozó VDE és DIN előírásoknak. Az ügyfél által biztosított hálózati csatlakozásnak, valamint az alkalmazott hosszabbító vezetéknek meg kell felelnie ezen előírásoknak.

15.1 Fontos megjegyzések

A motor túlterhelés esetén magától lekapcsol. Ha lehűlt (ennek időtartama változó), a motor ismét bekapcsolható.

FIGYELMEZTETÉS

A termék megengedett maximális Z_{max} hálózati impedanciája 0,323 Ω . A termék használójaként Önnek szükség esetén az energiaszolgáltatóval való egyeztetés révén kell megbizonyosodnia arról, hogy a termék csak olyan tápellátásra csatlakoztatható, melynek impedanciája kisebb vagy egyenlő, mint a megadott Z_{max} érték!

15.2 Speciális csatlakoztatási feltételek

- A termék megfelel az EN 61000-3-11 követelményeinek, és különleges feltételekkel csatlakoztatható. Ez azt jelenti, hogy nem engedélyezett a tetszőleges, szabadon választható csatlakozási pontokon történő használat.
- Kedvezőtlen hálózati viszonyok esetén a termék átmeneti feszültségingadozást okozhat.
- A terméket kizárólag olyan csatlakozási helyen történő használatra tervezték, amely
 - a) nem lépi túl a megengedett maximális „Z” hálózati impedancia ($Z_{max} = 0,323 \Omega$) értékét, vagy
 - b) amelyeknél a hálózat állandó áramerőssége fázisonként legalább 100 A.
- Felhasználóként Önnek kell gondoskodni arról, szükség esetén az áramszolgáltatóval egyeztetve, hogy az Ön csatlakozási pontja, amelyről Ön a terméket üzemeltetni kívánja, megfeleljen a fent megadott két a) vagy b) követelmény egyikének.

15.3 Sérült elektromos csatlakozóvezetékek

Az elektromos csatlakozóvezetékek szigetelési gyakran sérülnek.

Ennek okai a következők:

- megnyomódások, ha a csatlakozóvezetékeket ablak- vagy ajtónyílásokon vezeti át,
- törési helyek a csatlakozóvezetékek szakszerűtlen rögzítése vagy elvezetése miatt,
- nyíródási helyek a csatlakozóvezetékben való áthajtás miatt,
- a szigetelés sérülései, amikor a vezetéket kirántják a fal csatlakozóaljzatból,
- repedések a szigetelés öregedése miatt.

Ilyen sérült elektromos csatlakozóvezetékeket nem szabad használni, mivel a szigetelés sérülései miatt életveszélyesek.

Rendszeresen ellenőrizze, nem sérültek-e az elektromos csatlakozóvezetékek. Ügyeljen arra, hogy a csatlakozóvezetékek az ellenőrzéskor ne legyen a villamos hálózatra csatlakoztatva.

Az elektromos csatlakozóvezetékeknek meg kell felelniük a vonatkozó VDE- és DIN-előírásoknak. Csak megfelelő „H05VV-F” jelölésű csatlakozóvezetékeket használjon.

A csatlakozókábelben kötelező a nyomtatott típusmegnevezés megléte.

A sérült vagy meghibásodott hálózati csatlakozóvezetékek cseréjére vonatkozó biztonsági utasítások

X csatlakoztatási mód

Ha megsérül a termék hálózati csatlakozóvezetéke, akkor speciális kialakítású hálózati csatlakozóvezetékre kell lecserélni, amely a gyártótól vagy annak ügyfélszolgálatától szerezhető be.

15.4 Váltóáramú motor

A csatlakoztatásokat és az elektromos szerelvényeken végzendő javításokat csak villamossági szakember hajthatja végre.

- A hálózati feszültség értéke 220 V ~ 240 V~ kell legyen.
- A hosszabbító vezeték legfeljebb 25 m hosszú lehet, és legalább 1,5 négyzetmilliméter keresztmetszettel kell rendelkezzen.

Ha kérdése van, kérjük, adja meg az alábbi adatokat:

- A motor áramneve
- A motor típusablájának adatai

16 Javítás és pótalkatrészek rendelése

Javítás vagy karbantartás után bizonyosodjon meg róla, hogy minden biztonságtechnikai alkatrészt felhelyezett, és azok kifogástalan állapotban vannak. A sérülésveszélyes alkatrészeket tartsa más személyek és gyerekek számára nem hozzáférhető helyen.

FIGYELEM

A termékelőlejárásról szóló törvény szerint nem felelünk azokról a károkért, amelyek szakszerűtlen javítás vagy nem eredeti pótalkatrészek használata miatt keletkeznek.

Bizson meg egy vevőszolgálatot vagy egy illetékes szakembert. Ez vonatkozik a tartozékokra is.

Csatlakoztatások és javítások

A csatlakoztatásokat és az elektromos szerelvényeken végzendő javításokat csak villamossági szakember hajthatja végre.

16.1 Szervizinformációk

Vegye figyelembe, hogy ennél a termékénél a következő alkatrészek használhatók vagy természetes kopásnak kitett elemek, illetve a következő alkatrészekre használati anyagokként van szükség. Kopóalkatrészek*: szénkefék, fűrészlap, asztalbetét, forgácsfel fogó zsák

* = nem tartozik a szállított elemek közül

17 Ártalmatlanítás és újrahasznosítás

A csomagolásra vonatkozó megjegyzések



A csomagolóanyagok újrahasznosíthatók. Kérjük, ártalmatlanítsa a csomagolást környezetbarát módon.

Megjegyzések az elektromos és elektronikai berendezések ártalmatlanításáról (törvényi rendelkezések)



A leselejtezett elektromos és elektronikai berendezések nem minősülnek kommunális hulladéknak, hanem szelektíven gyűjtendő, illetve le kell adni őket ártalmatlanításra!

- A leselejtezett akkumulátorokat és elemeket, melyek nincsenek rögzített módon telepítve a készülékbe, leadás előtt roncsolásmentesen el kell távolítani! Ezek ártalmatlanítását az akkumulátorok hulladékkezelésére vonatkozó törvény szabályozza.
- Az elektromos és elektronikai berendezések tulajdonosát, illetve használóját törvény kötelezi a berendezések leadására az élettartamuk lejártával.
- A végfelhasználó saját maga viseli a felelősséget adatainak törléséért az ártalmatlanítandó készülékről!
- Az áthúzott kuka ikonja arra utal, hogy a leselejtezett elektromos és elektronikai berendezések nem minősülnek kommunális hulladéknak, és külön kell őket ártalmatlanítani.
- A leselejtezett elektromos és elektronikai berendezéseket az alábbi átvétőhelyeken lehet díjmentesen leadni újrahasznosításra:
 - Önkormányzati hulladékszigetek és gyűjtőhelyek (kerületi, illetve települési hulladékudvarok)

- A LIDL közvetlen visszaadási lehetőséget biztosít fiókjában és piacerein. A visszaadás és az ártalmatlanítás díjmentes.

- Készülékfajtyánként legfeljebb három darab, 25 cm-t elhosszúsított meg nem haladó leselejtezett berendezést anélkül lehet térítésmentesen visszavinni a gyártónak, hogy előtte új készüléket vásárolt volna nála, illetve ugyanígy leadhatja őket az Ön közelében található illetékes gyűjtőhelyen is.

- A gyártók és forgalmazók további, kiegészítő visszavételi rendelkezéseiről az adott szolgáltató ügyfélszolgálatán tájékozódhat.

- Ha magánháztartásába kiszállítással rendelt új elektronikai berendezést a gyártótól, akkor végfelhasználóként a gyártótól kérheti a régi berendezés díjtalan elszállítását. Ennek érdekében vegye fel a kapcsolatot a gyártó ügyfélszolgálatával.
- A fentebb közölték csak azokra a berendezésekre vonatkoznak, melyeket az Európai Unióban telepítettek és értékesítettek, és így a 2012/19/EU európai irányelv hatálya alá tartoznak. Az Európai Unió kívüli országban a fentieként eltérő rendelkezések vonatkozhatnak a leselejtezett elektromos és elektronikai berendezések ártalmatlanítására.

Az akkumulátorok ártalmatlanítására vonatkozó megjegyzések (törvényi rendelkezések)



A leselejtezett akkumulátorok és elemek nem minősülnek kommunális hulladéknak, hanem szelektíven gyűjtendő, illetve le kell adni őket ártalmatlanításra!

- Az akkumulátorok és elemek elektromos készülékből való biztonságos kiszérésére vonatkozó tudnivalókért, illetve a típusukkal és vegyi összetételükkel kapcsolatos információkért forduljon a készülék kezelési és szerelési útmutatójában foglalt részletes ismertetőhöz.
- Az akkumulátorok és elemek tulajdonosát, illetve használóját törvény kötelezi a leadásukra az élettartamuk lejártával. A visszaadási lehetőség a háztartásban szokványos mennyiségre korlátozódik.
- A leselejtezett akkumulátorok és elemek káros anyagokat és nehézfémeket tartalmazhatnak, melyek károsak lehetnek a környezetre és az egészségre. A leselejtezett akkumulátorok és elemek újrahasznosítása és a bennük található nyersanyagok felhasználása jelentősen hozzájárul ezek védelméhez.
- Az áthúzott kuka ikonja arra utal, hogy az akkumulátorok és elemek nem minősülnek kommunális hulladéknak, és külön kell őket ártalmatlanítani.
- Ha az áthúzott kuka ikonja alatt megtalálható a Hg, Cd vagy Pb felirat, akkor ezek az alábbiakra vonatkoznak:
 - Hg: az akkumulátor több mint 0,0005% higanyt tartalmaz
 - Cd: az akkumulátor több mint 0,002% kadmiumot tartalmaz
 - Pb: az akkumulátor több mint 0,004 % ólmot tartalmaz

- Az akkumulátorokat és elemeket az alábbi átvévhelyeken lehet díjmentesen leadni újrahasznosításra:
 - Önkormányzati hulladékszigetek és gyűjtőhelyek (kerületi, illetve települési hulladékudvarok)
 - Az akkumulátorok és elemek értékesítési helyén
 - A készülékek leselejtezett akkumulátorainak országos visszavételi rendszerének átvételi pontjai
 - A gyártó kijelölt átvételi pontja (ha nem tagja az országos visszavételi hálózatnak)
- A fentebb közöltek csak azokra az akkumulátorokra és elemekre, melyeket az Európai Unióban értékesítettek, és így a 2006/66/EK európai irányelv hatálya alá tartoznak. Az Európai Unión kívüli országban a fentiekől eltérő rendelkezések vonatkozhatnak a leselejtezett akkumulátorok és elemek ártalmatlanítására.

18 Hibaelhárítás

Üzemzavar	Lehetséges ok	Megoldás
A motor nem működik	A motor, a kábel vagy a csatlakozó meghibásodott, a hálózati biztosítékok leégtek.	Ellenőriztesse a gépet egy szakemberrel. Soha ne javítsa meg saját kezűleg a motort! Veszély! Ellenőrizze a hálózati biztosítékokat, szükség esetén cserélje ki azokat!
A motor lassan indul és nem éri el az üzemi sebességet.	A feszültség túl alacsony, a teker-cselések megsérültek, a kondenzátor leégett.	Ellenőriztesse a feszültséget villamossági szakemberrel. Ellenőriztesse a motort egy szakemberrel! Cseréltesse ki szakemberrel a kondenzátort!
A motor túl zajos.	A teker-cselések megsérültek, a motor meghibásodott.	Ellenőriztesse a motort egy szakemberrel!
A motor nem éri el a teljes teljesítményét.	A hálózati berendezés áramkörei túl vannak terhelve (lámpák, egyéb motorok stb.).	Ne használjon más terméket vagy motorokat ugyanazon az áramkörön.
A motor könnyen túlmelegszik.	A motor túl van terhelve, a motor hűtése nem elegendő.	Akadályozza meg, hogy a motor vágáskor túl legyen terhelve, távolítsa el a port a motorról, hogy a motor optimális hűtése biztosítva legyen.
A fűrésznyom durva vagy hullámos.	A fűrészlap tompa, a fog alakja az anyagvastagsághoz nem megfelelő.	Élezze után a fűrészlapot vagy helyezzen be megfelelő fűrészlapot.
A munkadarab kirántódik a kézből vagy eltörik.	A vágási nyomás túl nagy, illetve a fűrészlap nem megfelelő az adott alkalmazásra.	Használjon megfelelő fűrészlapot.

JÓTÁLLÁSI TÁJÉKOZTATÓ

A termék megnevezése: BÜTÜZŐ ÉS GÉRVÁGÓ FÜRÉS	Gyártási szám: 436629_2304
A termék típusa: PKS 1500 C4	
A gyártó cégneve, címe, e-mail címe: Schepach GmbH Günzburger Straße 69 DE-89335 Ichenhausen E-mail cím: (HU): service.HU@schepach.com	Szerviz neve, címe, telefonszáma: ATISGEP Kft Szentesi út 100 HU - 5903 Orosháza Szerviz forródrót: 00800 4003 4003
Az importáló/ forgalmazó neve és címe: Lidl Magyarország Kereskedelmi Bt., H-1037 Budapest, Rádl árok 6.	

1. A jótállási idő a Magyarország területén, Lidl Magyarország Kereskedelmi Bt. üzletében történt vásárlás napjától számított 3 év, amely jogvesztő. A jótállási idő a fogyasztó részére történő átadással, vagy ha az üzembe helyezést a forgalmazó, vagy annak megbízottja végzi, az üzembe helyezés napjával kezdődik.
2. A jótállási igény a jótállási jeggyel és/vagy a vásárlást igazoló blokkal érvényesíthető. A jótállási jegy szabálytalan kiállítása, vagy átadásának elmaradása nem érinti a jótállási kötelezettség-vállalás érvényességét. Kérjük, hogy a vásárlás tényének és időpontjának bizonyítására őrizze meg a pénztári fizetésnél kapott jótállási jegyet és a vásárlást igazoló blokkot.
3. A vásárlástól számított három munkanapon belül érvényesített csereigény esetén a forgalmazó köteles a terméket kicserélni, feltéve ha a hiba a rendeltetésszerű használatot akadályozza. A jótállási jogokat a termék tulajdonosaként a fogyasztó érvényesítheti az áruházakban, valamint a jótállási tájékoztatóban feltüntetett szervizekben. (A magyar Polgári Törvénykönyv alapján fogyasztónak minősül a szakmája, önálló foglalkozása vagy üzleti tevékenysége körén kívül eljáró természetes személy.) A jótállás ideje alatt a fogyasztó hibás teljesítés esetén kérheti a termék kijavítását, kicserélését, vagy ha a termék nem javítható vagy cserélhető, vagy az a forgalmazónak aránytalan többletköltséggel járna, illetve a fogyasztó kijavításához, kicseréléshez fűződő érdeke alapos ok miatt megszűnt, árleszállítást kérhet, vagy elállhat a szerződéstől és visszakérheti a vételárat. A kijavítás során a termékbe csak új alkatrész kerülhet beépítésre.
4. A fogyasztó a hiba felfedezése után a lehető legrövidebb időn belül köteles a hibát bejelenteni és a terméket a jótállási jogok érvényesítése céljából átadni. A hiba felfedezésétől számított két hónapon belül bejelentett jótállási igényt időben közöltnek kell tekinteni. A közlés elmaradásából eredő kárért a fogyasztó felelős. A jótállási igény érvényesíthetőségének határideje a termék, vagy fődarabjának kicserélése esetén a csere napján újraindul.
5. A rögzített bekötésű, illetve a 10 kg-nál súlyosabb, vagy tömegközlekedési eszközön nem szállítható terméket az üzemeltetés helyén kell megjavítani. Abban az esetben, ha a javítás a helyszínen nem végezhető el, a termék ki- és visszaszereléséről, valamint szállításáról a forgalmazónak kell gondoskodnia.
6. A jótállás nem áll fenn, ha a hiba a nem rendeltetésszerű használatból, átalakításból, helytelen tárolásból, vagy a használati utasítástól eltérő kezeléssel, vagy bármely a vásárlást követő behatásból fakad, vagy elemi kár okozta, és azt a forgalmazó, vagy a szerviz bizonyítja. A jótállás nem vonatkozik a mozgó kopó alkatrészek (világítótestek, gumibroncsok stb.) rendeltetésszerű elhasználódására. A szerviz és a forgalmazó a kijavítás során nem felel a terméken a fogyasztó vagy harmadik személyek által tárolt adatokért vagy beállításokért.
7. Fogyasztói jogvita esetén a fogyasztó a megyei (fővárosi) kereskedelmi és iparkamarák mellett működő békéltető testület eljárását is kezdeményezheti.
A jótállás a fogyasztó törvényből eredő szavatossági jogait és azok érvényesíthetőségét nem érinti.



A www.lidl-service.com weboldalon lehetősége van ennek és még sok más ismertetőnek, termékvideónak és installációs szoftvernek a letöltésére.

A QR-kóddal közvetlenül a Lidl szervizoldalára jut (www.lidl-service.com), ahol a 436629_2304 cikkszám (IAN) megadással megnyithatja a termék kezelési útmutatóját.

Kijavítást ellenőrző szelvény:

A jótállási igény bejelentésének időpontja:	A hiba oka:
Javításra átvétel időpontja:	A hiba javításának módja:
A fogyasztó részére történő visszaadás időpontja:	
A szerviz bélyegzője, kelt és aláírás:	

Kicserélést ellenőrző szelvény:





A jótállási igény bejelentésének időpontja:	
Kicserélés időpontja:	
A jótállási igény bejelentésének időpontja:	

Kazalo

1	Razlaga simbolov na izdelku	37
2	Uvod	38
3	Opis izdelka (sl. 1–16)	38
4	Obseg dostave	38
5	Namenska uporaba	39
6	Varnostni napotki	39
7	Tehnični podatki	43
8	Razpakiranje	44
9	Montaža	44
10	Zagon	45
11	Delovanje	45
12	Vzdrževanje	48
13	Transport (sl. 14)	49
14	Skladiščenje	49
15	Električni priključek	49
16	Popravilo in naročanje nadomestnih delov	50
17	Odlaganje med odpadke in reciklaža	50
18	Pomoč pri motnjah	51
19	Garancijski list	52
20	Eksplozijska risba	107
21	Izjava o skladnosti	108

1 Razlaga simbolov na izdelku

Z uporabo simbolov v tem priročniku želimo vašo pozornost usmeriti na mogoča tveganja. Varnostni simboli in razlage, ki jih spremljajo, je treba natančno razumeti. Sama opozorila ne odpravijo tveganj in ne morejo nadomestiti ustreznih ukrepov za preprečevanje nesreč.

	Pred zagonom preberite navodila za uporabo in varnostne napotke ter jih upoštevajte!
	Nosite zaščito za sluh.
	Pri prašenju nosite zaščito dihal!
	Nosite zaščitna očala.
	Pozor! Nevarnost poškodbe! Ne posegajte v delujoč žagin list!
	Pozor! Lasersko
	Razred zaščite II (dvojna izolacija)
	Izdelek ustreza veljavnim evropskim direktivam.
NEVARNOST	Signalna beseda za označevanje neposredno grozeče nevarne situacije, zaradi katere pride do smrti ali hudih telesnih poškodb, če se ne prepreči.
OPOZORILO	Signalna beseda za označevanje možne nevarne situacije, zaradi katere lahko pride do smrti ali hudih telesnih poškodb, če se ne prepreči.
PREVIDNO	Signalna beseda za označevanje možne nevarne situacije, zaradi katere lahko pride do majhnih ali zmernih poškodb, če se ne prepreči.
POZOR	Signalna beseda za označevanje možne nevarne situacije, zaradi katere lahko pride do materialne škode na izdelku ali lastnini, če se ne prepreči.

2 Uvod

Proizvajalec:

Schepbach GmbH
Günzburger Straße 69
D-89335 Ichenhausen

Spoštovani kupec,

Želimo vam veliko veselja in uspeha pri delu z vašim novim izdelkom.

Napotek:

Proizvajalec tega izdelka skladno z veljavnim zakonom o odgovornosti za izdelke ne jamči za poškodbe na tem izdelku ali poškodbe s tem izdelkom, do katerih pride pri:

- nepravilnem ravnanju,
- Neupoštevanje navodil za uporabo
- popravilih, ki jih izvedejo tretje osebe, nepooblaščenih strokovnjaki,
- vgradnji neoriginalnih nadomestnih delov in zamenjava z njimi,
- nenamenski uporabi,
- izpadu električne naprave pri neupoštevanju električnih predpisov in določil VDE 0100, DIN 57113 / VDE0113.

Upoštevajte naslednje:

Pred montažo in zagonom preberite celotno besedilo navodil za uporabo.

Ta navodila za uporabo vam olajšajo spoznati izdelek in izkoristiti njegove možnosti uporabe, ki so v skladu z določili.

Navodila za uporabo vsebujejo pomembne napotke o varnem, strokovnem in ekonomičnem delu z izdelkom, o izogibanju nevarnostim, prihranku stroškov za popravila, zmanjšanju časov izpada in povečanju zanesljivosti ter življenjske dobe izdelka.

Poleg varnostnih določil v teh navodilih za uporabo morate nujno upoštevati predpise svoje države, ki veljajo za uporabo izdelka.

Navodila za uporabo shranite poleg izdelka, ovita v plastični ovitek, tako da bodo zaščitena pred umazanijo in vlago. Pred začetkom dela mora vsak upravljavec natančno prebrati omenjena navodila in jih upoštevati.

Na izdelku lahko delajo samo osebe, ki so poučene o uporabi izdelka in o nevarnostih, ki so povezane s tem.

Poleg varnostnih napotkov iz teh navodil za uporabo in posebnih predpisov vaše države morate pri uporabi identičnih izdelkov upoštevati tudi splošno veljavna tehnična pravila.

Ne prevzemamo nikarkršne odgovornosti za nezgode in poškodbe, nastale zaradi neupoštevanja teh navodil in varnostnih napotkov.

3 Opis izdelka (sl. 1–16)

1. Stikalo za vklop/izklop
2. Zaporno stikalo
3. Ročaj
4. Glava žage
5. Premična zaščita žaginega lista
- 5a. Pritrdilni vijak
6. Žagin list
7. Pritrdilni vijak za vrtljivo mizo
8. Omejevalna tračnica
- 8a. Premična omejevalna tračnica
- 8b. Pritrdilni vijak
9. Nepremična miza žage
10. Mizni vstavek
11. Skala
12. Kazalec
13. Vrtljiva miza
14. Pritrdilni vijak za podlago za obdelovanec
15. Napenjalnik (vpenjalnik obdelovancev)
16. Pritrdilni vijak
17. Vreča za ostružke
18. Podlaga za obdelovanec
19. Pritrdilni vijak za napenjalnik
20. Pritrdilni vijak za varovalo pred prevračanjem
21. Nosilno streme
22. Nastavitveni vijak (45°)
- 22a. Varovalna matica, nastavitveni vijak (45°)
23. Pritrdilni vijak
24. Vpenjalni ročaj
25. Varovalni sornik
26. Nastavitveni vijak (90°)
- 26a. Varovalna matica, nastavitveni vijak (90°)
27. Skala
28. Kazalec
29. Prirobnični vijak
30. Zunanja prirobница
31. Vodilna stremena
32. Blokada gredi žage
33. Stikalo za vklop/izklop laserja
34. Pokrov za baterije
35. Laser
36. Vijak (laser)
37. Transportni ročaj

- A. 90-stopinjski omejevalni kotnik (ni vključen v obseg dostave)
- B. 45-stopinjski omejevalni kotnik (ni vključen v obseg dostave)
- C. Inbus ključ, 6 mm
- D. Inbus ključ, 3 mm
- E. Vijak s križno glavo (mizni vstavek)

4 Obseg dostave

Poz.	Število	Opis
15.	1 x	Napenjalnik (vpenjalnik obdelovancev)
17.	1 x	Vreča za ostružke
18.	2 x	Podlage za obdelovanec
21.	1 x	Nosilno streme

- C. 1 x Inbus ključ, 6 mm
- D. 1 x Inbus ključ, 3 mm
- 1 x Čelilna in zajeralna žaga
- 2 x Oglene ščetke
- 2 x Baterije (AAA)
- 1 x Navodila za uporabo

5 Namenska uporaba

Čelilna in zajeralna žaga je namenjena za čeljenje lesa in umetne mase v skladu z velikostjo stroja. Žaga ni primerna za rezanje polen.

OPOZORILO

Izdelka ne uporabljajte za rezanje drugih materialov, ki niso opisani v navodilih za uporabo.

OPOZORILO

Priložen žagin list je namenjen izključno žaganju lesa! Ne uporabljajte ga za žaganje polen!

Izdelek je dovoljeno uporabljati samo v skladu s predvidenim namenom. Kakršna koli drugačna uporaba ni v skladu z namenom. Za škodo ali telesne poškodbe vseh vrst, ki izhajajo iz tega, je odgovoren uporabnik/upravljavec in ne proizvajalec.

Uporabljati je dovoljeno samo za izdelek primerne žagine liste. Uporaba rezalnih kolutov vseh vrst je prepovedana.

Obvezno upoštevajte varnostne napotke in navodila za montažo ter navodila za uporabo v priročniku za uporabo, saj lahko le tako omogočite ustrezno uporabo.

Osebe, ki izdelek uporabljajo in vzdržujejo, morajo biti z njim seznanjene in poučene o morebitnih nevarnostih.

Spremembe na izdelku v celoti izključujejo garancijo proizvajalca za poškodbe, do katerih pride kot posledica.

Kljub namenski uporabi ni mogoče v celoti odpraviti določenih dejavnikov preostalih tveganj. Pogojene s konstrukcijo izdelka lahko nastopijo naslednje točke:

- Stik z žaginin listom na nepokritem območju žaganja.
- Poseganje v vrteč se žagin list (ureznine).
- Povratni udarec obdelovancev in delov obdelovanca.
- Zlomi žaginin listov.
- Izmet poškodovanih delov žaginega lista iz trdine.
- Poškodbe sluha zaradi neuporabe potrebne zaščite za sluh.
- Zdravju škodljive emisije lesnega prahu pri uporabi v zaprtih prostorih.

Prosimo, upoštevajte, da naši izdelki namensko niso konstruirani za gospodarsko, obrtno ali industrijsko uporabo. Ne prevzemamo nobene odgovornosti, če izdelek uporabljate v gospodarskih, obrtnih ali industrijskih obratih ter podobnih dejavnostih.

6 Varnostni napotki

Splošni varnostni napotki za električna orodja

OPOZORILO

Preberite vse varnostne napotke, navodila, slike in tehnične podatke, ki so priloženi temu električnemu orodju.

Zaradi neupoštevanja sledečih navodil lahko pride do električnega udara, požara in/ali hudih telesnih poškodb.

Hranite vse varnostne napotke in navodila za prihodnjo rabo.

V varnostnih napotkih uporabljen pojem »električno orodje« se nanaša na omrežno gnana električna orodja (z električnim kablom) in na akumulatorsko gnana električna orodja (brez električnega kabla).

1) Varnost na delovnem mestu

- a) **Vaše delovno mesto mora biti vedno čisto in dobro osvetljeno.** Nered ali neosvetljena delovna območja lahko vodijo do nesreč.
- b) **Z električnim orodjem ne delajte v eksplozijsko ogroženem okolju, v katerem se nahajajo gorljive tekočine, plini ali prah.** Električna orodja ustvarjajo iskre, ki lahko vnamejo prah ali hlape.
- c) **Otroci in druge osebe se vam ne smejo približevati, medtem ko uporabljate električno orodje.** Če vas zamotajo, lahko izgubite nadzor nad električnim orodjem.

2) Električna varnost

- a) **Priključni vtič električnega orodja se mora prilegati v vtičnico. Vtiča ni dovoljeno na noben način spreminjati. Adapterskih vtičev ne uporabljajte z električnimi orodji, ki so zaščitno ozemljena.** Nespremenjeni vtiči in prilagajoče se vtičnice zmanjšajo tveganje električnega udara.
- b) **Izogibajte se telesnemu stiku z ozemljenimi površinami cevi, gretij, štedilnikov in hladilnikov.** Če je vaše telo ozemljeno, obstaja večje tveganje električnega udara.
- c) **Električnih orodij ne izpostavljajte dežju ali mokroti.** Vdor vode v električno orodje poveča tveganje električnega udara.
- d) **Priključnega voda ne uporabljajte za nošenje ali obešanje električnega orodja ali za vlečenje vtiča iz vtičnice. Priključnega voda ne približujte vročini, olju, ostrim robovom ali premikajočim se delom.** Poškodovani ali zamotani priključni vodi povečujejo tveganje električnega udara.

- e) **Če z električnim orodjem delate na prostem, uporabljajte samo takšne podaljševalne vode, ki so primerni za zunanje območje.** Uporaba podaljševalnega voda, ki je primeren za zunanje območje, zmanjša tveganje električnega udara.
- f) **Če se ni mogoče izogniti uporabi električnega orodja v vlažnem okolju, uporabite zaščitno stikalo na okvarni tok.** Uporaba zaščitnega stikala na okvarni tok zmanjša tveganje električnega udara.

3) Varnost oseb

- a) **Bodite pozorni, pazite, kaj delate, in k delu z električnim orodjem pristopite z razumom. Ne uporabljajte električnega orodja, če ste utrujeni ali pod vplivom drog, alkohola ali zdravil.** Trenutek nepozornosti pri uporabi električnega orodja lahko vodi do resnih telesnih poškodb.
- b) **Nosite osebno zaščitno opremo in vedno zaščitna očala.** Nošenje osebne zaščitne opreme, kot je maska za prah, nedrseči varnostni čevlji, zaščitna čelada ali zaščita za sluh, odvisno od vrste in uporabe električnega orodja, zmanjša tveganje telesnih poškodb.
- c) **Preprečite nenameren zagon. Zagotovite, da je električno orodje izklopljeno, preden ga boste priključili na tokovno napajanje in/ali priključili akumulatorsko baterijo, ga pobrali ali nosili.** Če imate pri nošenju električnega orodja prst na stikalo ali električno orodje vklopljeno priključite na tokovno napajanje, lahko to privede do nesreč.
- d) **Preden boste vklopili električno orodje, odstranite orodja za nastavitev ali vijaki ključ.** Orodje ali ključ, ki se nahaja v vrtečem se delu električnega orodja, lahko privede do telesnih poškodb.
- e) **Izogibajte se nenaravni telesni drži. Pazite, da stojite varno in da vedno ohranjate ravnotežje.** Tako lahko električno orodje v nepričakovanih situacijah bolje kontrolirate.
- f) **Nosite primerna oblačila. Ne nosite širokih oblačil ali nakita. Las in oblačil ne približujte premikajočim se delom.** Premikajoči se deli lahko zagrabijo ohlapna oblačila, nakit ali dolge lase.
- g) **Če je mogoče namestiti naprave za odsesavanje in lovljenje prahu, jih morate priključiti in pravilno uporabiti.** Uporaba naprave za odsesavanje prahu lahko zmanjša nevarnost zaradi prahu.
- h) **Ne bodite prepričani, da se vam nič ne more zgoditi in nikar ne prezrite varnostnih pravil za električna orodja, tudi če ste po večkratni uporabi električnega orodja popolnoma samozavestni pri njegovi uporabi.** Nepazljiva uporaba lahko v delčku sekunde privede do hudih poškodb.

4) Uporaba in ravnanje z električnim orodjem

- a) **Ne preobremenjujte električnega orodja. Za svoje delo uporabite temu namenjeno električno orodje.** Z ustreznim električnim orodjem lahko v podanem območju moči delate boljše in varneje.
- b) **Ne uporabljajte električnega orodja, ki ima okvarjeno stikalo.** Električno orodje, ki ga ni več mogoče vklopiti ali izklopiti, je nevarno in ga je treba popraviti.
- c) **Izvlcite viš iz vtičnice in/ali odstranite snemljivo akumulatorsko baterijo, preden boste nastavili napravo, zamenjali dodatno opremo ali shranili električno orodje.** S tem previdnostnim ukrepom preprečite nenamerni zagon električnega orodja.
- d) **Nerabljena električna orodja hranite izven dosega otrok. Osebam, ki niso seznanjene z napravo ali niso prebrali teh navodil, ne pustite uporabljati električnega orodja.** Električna orodja so nevarna, če jih uporabljajo neizkušene osebe.
- e) **Skrbno negujte električna in vstavitvena orodja. Preverite, če gibljivi deli brezhibno delujejo in se ne zatikajo, če so deli zlomljeni ali tako poškodovani, da je delovanje električnega orodja omejeno. Pred uporabo električnega orodja je treba popraviti poškodovane dele.** Veliko nesreč se zgodi zaradi slabo vzdrževanih električnih orodij.
- f) **Rezalna orodja morajo biti ostra in čista.** Skrbno negovana rezalna orodja z ostrimi rezalnimi robovi se manj zatikajo in jih je mogoče lažje voditi.
- g) **Električno orodje, vstavitveno orodje, vstavitvena orodja itd. uporabljajte v skladu s temi navodili. Pri tem upoštevajte delovne pogoje in opravilo, ki ga je treba izvršiti.** Uporaba električnega orodja v namene, za katere ni predvideno, lahko vodi do nevarnih situacij.
- h) **Ročaji in prijemalne površine morajo biti suhe, čiste in brez olja in masti.** Spolzki ročaji in spolzke prijemalne površine ne omogočajo varnega upravljanja in nadzor električnega orodja v nepredvidljivih situacijah.

5) Servis

- a) **Vaše električno orodje sme popravljati samo kvalificirano strokovno osebe in samo z originalnimi nadomestnimi deli.** Tako je zagotovljeno, da električno orodje ostane varno.

6.1 Varnostni napotki za zajeralne in čelilne žage

- a) **Zajeralne in čelilne žage so namenjene žaganju lesa in lesenih izdelkov in jih ni dovoljeno uporabljati za žaganje železnih obdelovancev, kot so palice, drogovci, vijaki itd.** Prah, ki nastane med žaganjem, lahko blokira premične dele, kot je na primer spodnji zaščitni pokrov. Iskrice, ki nastanejo med žaganjem, zažgejo spodnji zaščitni pokrov, vstavno ploščo in druge plastične dele.
- b) **Če je le mogoče, obdelovanec pritrdite s primežem. Če držite obdelovanec z rokama, morata biti roki na vsaki strani vedno najmanj 100 mm oddaljeni od žaginega lista. Te žage ne uporabljajte za rezanje kosov, ki so premajhni, da bi jih lahko varno držali z roko.** Če se z roko preveč približate žaginemu listu, obstaja večje tveganje za poškodbe, če se ga boste dotaknili.
- c) **Obdelovanec se ne sme premikati in ga je treba nepremično pritrditi ali pritisniti ob omejevalnik in mizo. Nikoli ne potiskajte obdelovanca v žagin list in nikoli ne režite prostoročno.** Če obdelovanci niso pritrjeni ali se premikajo, lahko med žaganjem izletijo z veliko hitrostjo in tako povzročijo poškodbe.
- d) **Žago potisnite skozi obdelovanec. Poskrbite, da žage ne boste vlekli skozi obdelovanec. Pri enem rezu dvignite glavo žage in jo povlecite čez obdelovanec, ne da bi zarezali vanj. Nato vklopite motor, spustite glavo žage navzdol in potisnite žago skozi obdelovanec.** Pri rezu z vlečenjem obstaja nevarnost, da se žagin list na obdelovancu dvigne in se z vso silo zaluča proti uporabniku.
- e) **Z roko nikoli ne segajte čez predvideno rezalno linijo, niti pred niti za žaginim listom.** Podpiranje obdelovanca »s prekržanimi rokami«, kar pomeni, da držite obdelovanec na desni strani ob žaginim listu z levo roko ali obratno, je zelo nevarno.
- f) **Če se žagin list vrti, nikoli ne segajte za omejevalnik. Vedno upoštevajte varnostno razdaljo 100 mm med roko in vrtečim se žaginim listom (velja za obe strani žaginega lista, npr. pri odstranjevanju lesenih odpadkov).** Lahko se zgodi, da ne boste niti zaznali, kdaj ste se z roko približali vrtečemu se žaginemu listu, zato se lahko hudo poškodujete.
- g) **Pred vsakim žaganjem preglejte obdelovanec. Če je obdelovanec upognjen ali ukrivljen, ga napnite do omejevalnika tako, da bo upognjena stran obrnjena navzven. Vedno se prepričajte, da vzdolž rezalne linije ni reže med obdelovancem, omejevalnikom in mizo.** Upognjeni ali ukrivljeni obdelovanci se lahko zasučejo ali premaknejo, posledično pa se lahko vrteči žagin list med rezanjem zatakne. V obdelovancu ne sme biti nobene ga žeblja ali tuljaka.
- h) **Žago uporabite šele takrat, ko na mizi ni nobenega orodja, lesenih odpadkov itd. Na mizi je lahko samo obdelovanec.** Manjši odpadki, prosti lesni kosi ali drugi predmeti, ki pridejo v stik z vrtljivim listom, se lahko razletijo zaradi visoke hitrosti.
- i) **Vedno režite le en obdelovanec naenkrat.** Večkrat zložene obdelovance ni mogoče zadostno napeti ali pritrditi, zato se lahko med žaganjem žagin list zatakne ali zdrсне na stran.
- j) **Zagotovite, da bo zajeralna in čelilna žaga pred uporabo stala na ravni in trdni delovni površini.** Ravna in trdna delovna površina preprečuje nevarnost nestabilne postavitve zajeralne in čelilne žage.
- k) **Načrtujte svoje delo. Pri vsaki nastavitvi nagiba žaginega lista ali poševnega kota pazite na to, da je nastavljen omejevalnik pravilno poravnani in podpira obdelovanca, ne da bi pri tem prišel v stik z listom ali zaščitnim pokrovom.** Še preden vklopite stroj in preden na mizo položite obdelovanca, morate simulirati popolno gibanje žaginega lista, s čimer se prepričate, da ne bo prišlo do oviranja ali nevarnosti rezanja v omejevalnik.
- l) **Pri obdelovancih, ki so širši ali daljši od zgornje ploskve mize, poskrbite za ustrezno podporo, npr. s podaljšanjem mize ali kozo za žaganje.** Obdelovanci, ki so daljši ali širši od mize zajeralne in čelilne žage, se lahko prekucnejo, če niso trdno podprti. Če se odžagani kos lesa ali obdelovanec prekucne, se lahko spodnji zaščitni pokrov dvigne ali nenadzorovano odleti stran od vrtečega se lista.
- m) **Za podaljšek mize ali dodatno podporo ne smete nikoli uporabiti druge osebe.** Zaradi nestabilne podpore obdelovanca se lahko žagin list zatakne. Poleg tega se lahko obdelovanec med žaganjem premakne in vas in vašega pomočnika povleče proti vrtečemu se žaginemu listu.
- n) **Odžaganega kosa ne smete pritisniti ob vrteči se žagin list.** Na mestih, kjer je malo prostora, npr. pri uporabi vzdolžnih omejevalnikov, se lahko odžagani kos zagozdi z listom in silovito odleti stran.
- o) **Okrogle obdelovance, kot so drogovci ali cevi, morate vedno ustrezno podpreti s primežem ali ustrezno pripravo.** Drogovi se med žaganjem nenamerno premikajo, zaradi česar se list vanj »zagriže«, obdelovanca pa lahko skupaj z vašo roko povleče v list.
- p) **Preden zažagate v obdelovanca, počakajte, da list doseže polno število vrtljajev.** Na ta način zmanjšate tveganje, da bi obdelovanec odletel stran.
- q) **Če je obdelovanec ukleščen ali list blokiran, se zajeralne in čelilne žage izklopijo. Počakajte, da se vsi vrteči se deli ustavijo, izvlecite omrežni vtič in/ali odstranite akumulatorsko baterijo. Nato odstranite ukleščen material.** Če v primeru takšne blokade žagate dalje, lahko izgubite nadzor ali pa se zajeralne in čelilne žage poškodujejo.

- r) **Po končanem rezu izpustite stikalo, držite glavo žage navzdol in počakajte, da se list zaustavi, preden odstranite odžagani kos.** Zelo nevarno je z roko posegati v bližino lista, ki se počasi zaustavlja.
- s) **Če delate nepopoln žagin rez ali če izpustite stikalo, preden glava žage doseže svoj spodnji položaj, trdno držite ročaj.** Med zaustavljanjem žage lahko glavo žage povleče sunkovito navzdol in to poveča tveganje za poškodbe.

6.2 Varnostni napotki za ravnanje z žaginimi listi

- Izogibajte se nenadzorovanemu sproščanju žaginega agregata v spodnjem končnem položaju.
 - Ne uporabljajte poškodovanih ali deformiranih žaginih listov.
 - Ne uporabljajte žaginih listov z razpokami. Žaginih listov z razpokami ne uporabljajte. Popravilo ni dovoljeno.
 - Ne uporabljajte žaginih listov, ki so izdelani iz hitroreznega jekla.
 - Preverite stanje žaginih listov, preden začnete uporabljati žago.
 - Uporabljajte le žagine liste, ki so primerni za material, ki ga boste rezali.
 - Za to uporabljajte samo žagine liste, ki jih navaja proizvajalec.
- Vsi žagini listi, ki so predvideni za obdelavo lesa ali podobnih materialov, morajo biti skladni s standardom EN 847-1.
- Ne uporabljajte žaginih listov iz visoko legiranega hitroreznega jekla (HSS).
 - Uporabljajte samo žagine liste, katerih največje dovoljeno število vrtljajev ni manjše od največjega števila vrtljajev vretena žage, in takšne, ki so primerne za material za rezanje.
 - Pazite na smer vrtenja žaginega lista.
 - Žagine liste uporabljajte samo, če obvladate delo z njimi.
 - Upoštevajte najvišje število vrtljajev. Ne prekoračite najvišjega števila vrtljajev, navedenega na žaginem listu. Če je zahtevano, upoštevajte območje števila vrtljajev.
 - Z vpenjalnih površin očistite umazanijo, mast, olje in vodo.
 - Ne uporabljajte zrahljanih redukcijskih obročev ali puš za reduciranje izvrtin pri žaginih listih.
 - Pazite, da imajo fiksirani redukcijski obroči za zavarovanje žaginih listov enak premer in najmanj 1/3 premera reza.
 - Prepričajte se, da so fiksirani redukcijski obroči med seboj vzporedni.

- Z žaginimi listi ravnejte previdno. Shranite jih v originalni embalaži ali v posebnih posodah. Nosite zaščitne rokavice, da izboljšate varnost prijema in dodatno zmanjšate tveganje za poškodbe.
 - Pred uporabo žaginih listov se prepričajte, da so vse zaščitne priprave ustrezno pritrjene.
 - Pred uporabo se prepričajte, da žagin list, ki ga uporabljate, ustreza tehničnim zahtevam te žage in je ustrezno pritrjen.
 - Priložen žagin list uporabljajte samo za žaganje lesa, nikoli za obdelavo kovin.
 - Uporabljajte le žagin list s premerom, ki se ujema s podatki na žagi.
 - Če je to potrebno zaradi stabilnosti obdelovanca, tega dodatno podprite.
 - Podaljške podlage za obdelovanca morate med delom vedno pritrditi in jih uporabiti.
 - Vstavite rabljen mizni vstavek!
 - Pri tem pazite, da se zob žage ne pregreje.
 - Med žaganjem plastičnega materiala pazite, da se ta ne stopi.
- Uporabite ustrezne žagine liste za material, ki ga obdelujete. Poškodovane ali rabljene žagine liste pravočasno zamenjajte.
- Če se žagin list pregreje, zaustavite stroj. Preden začnete znova delati z napravo, najprej počakajte, da se žagin list ohladi.
- Uporabljajte le žagine liste, ki so označene z enakim ali višjim številom vrtljajev, kot je navedeno na oznaki električnega orodja.
 - Vedno poskrbite za varen in stabilen položaj žage.

6.3 Lasersko



Pozor: Lasersko
Ne glejte v žarek
Razred laserja 2



Zaščitite sebe in okolje s primernimi previdnostnimi ukrepi pred nevarnostmi nesreč!

- V laserski žarek ne glejte neposredno z nezaščitenimi očmi.
- Nikoli ne glejte neposredno poti laserja.
- Laserski žarek nikoli ne usmerite na odbojne površine in v osebe ali živali. Tudi laserski žarek z malo moči lahko poškoduje oči.

PREVIDNO

Če uporabljate postopke, ki so drugačni od tukaj opisanih, lahko pride do nevarne izpostavljenosti sevanju.

- Laserskega modula nikoli ne odpirajte. Nepričakovano lahko pride do izpostavljenosti sevanju.
- Če izdelka ne uporabljate dalj časa, odstranite baterije.
- Laserja ne smete zamenjati z laserjem drugega tipa.
- Popravila na laserju lahko opravlja samo proizvajalec laserja ali pooblaščen zastopnik.

6.4 Preostala tveganja

Izdelek je izdelan skladno s stanjem tehnike in priznanimi varnostno tehničnimi pravili. Kljub temu lahko pride pri delu do pojava preostalih tveganj.

- Če ne uporabljate električnih vodnikov, ki so skladni s predpisi, lahko pride do nevarnosti za zdravje zaradi elektrike.
- Kljub vsem ukrepom lahko še vedno obstajajo neočitna preostala tveganja.
- Preostala tveganja lahko minimizirate, če skupaj upoštevate »varnostne napotke« in »namensko uporabo« ter navodila za uporabo v celoti.
- Izdelka ne obremenjujte po nepotrebem: če je pritisk pri žaganju prevelik, se žagin list hitro poškoduje, kar lahko povzroči zmanjšanje moči izdelka pri obdelovanju in vpliva na natančnost rezanja.
- Pri rezanju plastike vedno uporabljajte vpenjala: deli, ki jih želite žagati, morajo biti vedno vpeti med vpenjali.
- Izogibajte se naključnemu zagonu izdelka: ko vtič vtaknete v vtičnico, stikalo za vklop/izklop ne sme biti pritisnjeno.
- Uporabljajte izdelek tako, kot je priporočeno v teh navodilih za uporabo. S tem poskrbite, da vaš izdelek doseže optimalno moč.
- Kadar izdelek deluje, rok ne smete vstaviti v delovno območje.
- Preden izvajate nastavitvena ali vzdrževalna dela, izpustite stikalo za vklop/izklop in izvlecite omrežni vtič.

OPOZORILO

To električno orodje med delovanjem ustvarja elektromagnetno polje. To polje lahko v določenih okoliščinah vpliva na aktivne ali pasivne medicinske vsadke. Zaradi zmanjšanja nevarnosti resnih ali smrtnih poškodb, osebam z medicinskimi vsadki priporočamo, da se pred uporabo električnega orodja posvetujejo s svojim zdravnikom ali proizvajalcem medicinskega vsadka.

7 Tehnični podatki

Čelilna in zajeralna žaga:	
Motor na izmenični tok	220–240 V~ 50 Hz
Nazivna napetost S1	1200 W
Način delovanja	S6 25 %* 1500 W
Število vrtljajev v prostem teku n_0	4900 min ⁻¹
Žagin list iz trdine	∅ 210 x ∅ 30 x 2,6 mm
Število zobcev	48
Največja širina zob žaginega lista	3 mm
Območje obračanja	-45° / 0° / +45°
Zajeralni rez	0° do 45° v levo
Širina žage pri 90°	120 x 60 mm
Širina žage pri 45°	80 x 60 mm
Širina žage pri 2 x 45° (dvojni zajeralni rez)	80 x 35 mm
Razred zaščite	II/□ (dvojna izolacija)
Teža	pribl. 7,6 kg
Laser:	
Razred laserja	2
Valovna dolžina laserja	650 nm
Moč laserja	< 1 mW
Baterija:	
Tip baterije	LR03
Nazivna zmogljivost	2000 mAh
Nazivna napetost	1,5 V
Mere	Micro AAA

Pridržujemo si pravico do tehničnih sprememb!

Način delovanja S6

Neprekinjeno periodično delovanje. Delovanje je sestavljeno iz zagonskega časa, časa s konstantno obremenitvijo in časa v prostem teku. Čas cikla znaša 10 minut, relativno trajanje vklopa znaša 25 % časa cikla.

Obdelovanec mora biti visok najmanj 3 mm in širok 10 mm. Pazite, da je obdelovanec vedno zavarovan z napenjalnikom.

Karakteristike hrupa

OPOZORILO

Hrup ima lahko hude posledice za vaše zdravje. Če hrup stroja presega 85 dB, morate vi in osebe v bližini nositi ustrezno zaščito za sluh.

Vrednosti hrupa in treslajev so bile ugotovljene v skladu s standardom EN 62841-1.

Raven hrupa L_{pA}	91,6 dB
Nezanesljivost K_{pA}	3 dB
Nivo moči zvoka L_{wA}	104,6 dB
Negotovost K_{wA}	3 dB

Navedene vrednosti emisij hrupa so bile izmerjene po standardiziranem preizkusnem postopku in jih lahko uporabite za primerjavo električnega orodja z drugim.

Navedene vrednosti emisij hrupa lahko uporabite tudi za začasno oceno obremenitve.

⚠ OPOZORILO

Emisije hrupa lahko med dejansko uporabo električnega orodja odstopajo od navedenih vrednosti, odvisno od vrste in načina uporabe električnega orodja; še posebej od vrste obdelovanca, s katerim delate.

Potrudite se, da bo obremenitev čim nižja. Primeri ukrepov: omejitev delovnega časa. Pri tem je treba upoštevati vse faze delovnega cikla (na primer čase, ko je orodje izklopljeno, in takšne, ko je sicer vklopljeno, ampak deluje brez obremenitve).

8 Razpakiranje

- Odprite embalažo in previdno vzemite ven izdelek.
- Odstranite embalažni material ter ovojna in transportna varovala (če obstajajo).
- Preverite, ali je obseg dostave celovit.
- Preverite, ali so se izdelek in deli pribora poškodovali med transportom. Morebitne poškodbe takoj sporočite transportnemu podjetju, ki je dostavilo izdelek. Kasnejših reklamacij ne bomo priznali.

POZOR

Izdelek in embalažni material nista otroški igrači! Otroci se ne smejo igrati s plastičnimi vrečkami, folijami in majhnimi deli! Obstaja nevarnost, da jih pogoltnejo in se z njimi zadušijo!

9 Montaža

Vedno poskrbite, da je izdelek stabilen in zavarovan, tako da ga npr. pritrdite na delovni pult.

- Izdelek je treba postaviti tako, da je stabilen. Izdelek zavarujte tako, da ga prek stabilno postavljene mize žage pritrdite s 4 vijaki (niso vključeni v obseg dostave) na delovni pult, podnožje itd.
- Pred zagonom je treba ustrezno namestiti pokrove in varnostne naprave.
- Žagin list se mora prosto premikati.

- Pri že obdelanem lesu pazite na tujke, kot so npr. žebliji ali vijaki itd.
- Preden vklopite stikalo za vklop/izklop, se prepričajte, da je žagin list pravilno montiran in da se gibljivi deli prosto premikajo.
- Pred priključitvijo izdelka se prepričajte, da se podatki na tipski ploščici ujemajo s podatki o električnem omrežju.

9.1 Nameščanje vpenjalnika obdelovancev (15) (sl. 3)

1. Odvijte pritrdilni vijak (19) in namestite vpenjalnik obdelovancev (15) na levo ali desno stran fiksno stojee mize žage.
2. Nato ponovno zategnite pritrdilni vijak (19).

9.2 Nameščanje podlag za obdelovanec (18) (sl. 3-4)

Potrebno orodje:

- Inbus ključ, 3 mm (D)

1. Odvijte pritrdilni vijak (14) in potisnite podlago za obdelovanec (18) skozi predvideno luknjo na strani fiksno stojee mize žage.
2. Pazite, da podlago za obdelovanec (18) prav tako potisnete skozi obe sponi na spodnji strani.
3. Na koncu spet zategnite pritrdilni vijak (14).
4. Ta postopek ponovite tudi na drugi strani.

9.3 Nameščanje nosilnega stremena (21) (sl. 3-4)

Potrebno orodje:

- Inbus ključ, 3 mm (D)

1. Odvijte pritrdilne vijake (20) na spodnji strani žage in potisnite nosilno streme (21) skozi predvidene odprtine na hrbtni strani žage.
2. Nato ponovno zategnite pritrdilni vijak (20).

9.4 Namestitev vreče za ostružke (17) (sl. 5)

Žaga ima vrečo za ostružke (17).

1. Stisnite skupaj krilca kovinskega obročka vrečke za prah in ga pritrdite na izpustno odprtino v območju motorja.
2. Vrečo za ostružke (17) lahko izpraznite skozi zadrgo na spodnji strani.

9.4.1 Priključek na zunanje odsesavanje prahu

1. Cev za odsesavanje priključite na odsesavanje prahu.
2. Odsesavanje prahu mora biti primerno za material, ki ga boste obdelovali.

3. Za odsesavanje prahov, ki so zelo zdravju škodljivi ali rakotvorni, uporabite posebno napravo za odsesavanje.

10 Zagon

10.1 Preverjanje varnostnega sistema zaščite žaginega lista (5) (sl. 11)

Zaščita žaginega lista štiti pred nenamernim dotikanjem žaginega lista in naokoli letečimi ostružki.

Preverjanje delovanja

V ta namen obrnite žago navzdol:

- Zaščita žaginega lista mora žagin list med obračanjem navzdol sprostiti, ne da bi se dotaknila katerega drugega dela.
- Med dviganjem žage v izhodiščno lego mora zaščita žaginega lista samodejno pokriti žagin list.

10.2 Sestavljanje čelilne in zajeralne žage (sl. 2–4)

Napotek:

Čelilno in zajeralno žago lahko z vrtljivo mizo obračate v levo in desno. S pomočjo skale lahko nastavite absolutno natančen položaj kota.

Kot od 0° do 45° lahko z nastavitvami rastra nastavljate po 0°, 5°, 10°, 15°, 22,5°, 31,6°, 40°, 45° na natančen in hiter način.

1. Vrtljivo mizo (13) sprostite z odvijanjem pritrdilnega vijaka (7).
2. Z ročajem (3) nastavite vrtljivo mizo (13) na želeni kot.
3. Pritrdilni vijak (7) spet zategnite, da fiksirate vrtljivo mizo.
4. Z rahlim pritiskom navzdol na glavo žage (4) in hkratnim izvlečenjem varovalnega sornika (25) iz držala motorja žago sprostite iz spodnjega položaja.
5. Glavo žage (4) obrnite navzgor.
6. Napenjalnik (15) lahko pritrdite tako na levo kot na desno stran nepremične mize žage (9). Napenjalnik (15) vtaknite v predvideno izvrtino na zadnji strani omejevalne tračnice (8) in jo zavarujte s pritrdilnim vijakom (19).
7. Glavo žage (4) lahko z odvijanjem pritrdilnega vijaka (23) nagnete za največ 45° v levo.
8. Podlage za obdelovance (18) morate med delom vedno pritrditi in jih uporabiti.

10.3 Fino nastavljanje naslona za čelilni rez 90° (sl. 6)

Potrebno orodje:

- Omejevalni kotnik 90° (A)*

* = ni vključeno v obseg dostave!

1. Glavo žage (4) spustite navzdol in jo fiksirajte z varovalnim sornikom (25).
2. Odvijte pritrdilni vijak (23).
3. 90°-omejevalni kotnik (A) namestite med žagin list (6) in vrtljivo mizo (13).
4. Odvijte varovalno matico (26a).
5. Nastavitveni vijak (26) premaknite toliko, da kotnik med žaginim listom (6) in vrtljivo mizo (13) znaša 90°.
6. Ponovno zategnite varovalno matico (26a).

11 Delovanje

11.1 Čelilni rez 90° in vrtljiva miza 0° (sl. 1, 3, 4, 7)

POZOR

Premično omejevalno tračnico je treba za čelilni rez 90° fiksirati v notranjem položaju.

Napotki za vpenjanje:

- Ne obdelujte obdelovancev, ki so premajhni za varno fiksacijo.
- Ojačite zelo tanke obdelovance tako, da jih prežagate skupaj z dodatno palico. Zelo tanki obdelovanci lahko pri žaganju »plapolajo« ali se zlomijo.

Potrebno orodje:

- Inbus ključ, 3 mm (D)

1. Odprite pritrdilni vijak (8b) premične omejevalne tračnice (8a) in le-to (8a) premaknite navznoter.
2. Premična omejevalna tračnica (8a) mora biti blokirana tako daleč od skrajnega notranjega položaja, da bo razdalja med premično omejevalno tračnico (8a) in žaginim listom (6) največ 8 mm.
3. Pred rezanjem preverite, da med premično omejevalno tračnico (8a) in žaginim listom (6) ne more priti do trkov.
4. Ponovno privijte pritrdilni vijak (8b).
5. Glavo žage (4) premaknite v zgornji položaj.
6. Les, ki ga želite žagati, položite na omejevalno tračnico (8) in vrtljivo mizo (13).
7. Material pritrdite na nepremično mizo žage (9) z napenjalnikom (15), da preprečite premikanje med postopkom rezanja. Glejte točko 11.9
8. Sprostite zaporno stikalo (2) in pritisnite stikalo za vklop/izklop (1), da vklopite motor.
9. Glavo žage (4) z ročajem (3) premaknite dol z enakomernim in lahkim potiskanjem, dokler žagin list (6) ne prereže obdelovanca.
10. Po končanem žaganju morate glavo žage znova premakniti v zgornji položaj mirovanja in sprostiti stikalo za vklop/izklop (1).

POZOR

Izdelek zaradi povratne vzmeti samodejno udari nazaj. Ne sprostite ročaja po koncu reza, ampak pustite, da se glava žage premika počasi navzgor in pod rahlim pritiskom.

11.2 Čelilni rez 90° in vrtljiva miza 0°–45° (sl. 1, 3, 4, 7)

S čelilno in zajeralno žago lahko izvajate poševne reze v levo in desno v kotih 0°–45°.

POZOR

Premično omejevalno tračnico je treba za čelilni rez 90° fiksirati v notranjem položaju.

Potrebno orodje:

- Inbus ključ, 3 mm (D)
1. Odprite pritrdilni vijak (8b) premične omejevalne tračnice (8a) in le-to (8a) premaknite navznoter.
 2. Premična omejevalna tračnica (8a) mora biti blokirana tako daleč od skrajnega notranjega položaja, da bo razdalja med premično omejevalno tračnico (8a) in žaginim listom (6) največ 8 mm.
 3. Pred rezanjem preverite, da med premično omejevalno tračnico (8a) in žaginim listom (6) ne more priti do trkov.
 4. Ponovno privijte pritrdilni vijak (8b).
 5. Vrtljivo mizo (13) sprostite z odvijanjem pritrdilnega vijaka (7).
 6. Z ročajem (3) nastavite vrtljivo mizo (13) na želeni kot.
 7. Pritrdilni vijak (7) spet zategnite, da fiksirate vrtljivo mizo (13).
 8. Rez opravite, kot je opisano v 11.1.

11.3 Fino naravnavanje omejevalnika za zajeralni rez 45° (sl. 1, 3, 4, 7, 8, 9)

Potrebno orodje:

- Inbus ključ, 3 mm (D)
 - Omejevalni kotnik 45° (B)*
- * = ni vključeno v obseg dostave!
1. Glavo žage (4) spustite navzdol in jo fiksirajte z varovalnim sornikom (25).
 2. Vrtljivo mizo (13) fiksirajte na položaj 0°.

POZOR

Premično omejevalno tračnico je treba za zajeralne reze (nagnjena glava žage) fiksirati na zunanjem položaju.

3. Odvijte pritrdilni vijak (8b) premične omejevalne tračnice (8a) in premično omejevalno tračnico (8a) potisnite ven.
4. Premična omejevalna tračnica (8a) mora biti blokirana tako daleč od skrajnega notranjega položaja, da bo razdalja med premično omejevalno tračnico (8a) in žaginim listom (6) največ 8 mm.
5. Pred rezanjem preverite, da med premično omejevalno tračnico (8a) in žaginim listom (6) ne more priti do trkov.
6. Ponovno privijte pritrdilni vijak (8b).
7. Pritrdilni vijak (23) odvijte in z ročajem (3) nagnite glavo žage (4) v levo, na 45°.
8. 45-stopinjski omejevalni kotnik (B) namestite med žagin list (6) in vrtljivo mizo (13).
9. Odvijte varovalno matico (22a) in premaknite nastavitvene vijake (22) toliko, da znaša kot med žaginim listom (6) in vrtljivo mizo (13) natančno 45°.
10. Ponovno zategnite varovalno matico (22a).
11. Nato preverite položaj prikaza kota. Po potrebi kazalec (28) odvijte z izvijačem s križno glavo, nastavite na 45° položaj skale (27) in ponovno zategnite zadrževalni vijak.

11.4 Zajeralni rez 0°–45° in vrtljiva miza 0° (sl. 1, 3, 4, 7)

S čelilno in zajeralno lahko izvajate zajeralne reze v levo in desno od 0°–45° na delovno površino.

POZOR

Premično omejevalno tračnico je treba za zajeralne reze (nagnjena glava žage) fiksirati na zunanjem položaju.

POZOR

Pri zajeralnih rezih 0–45° namestite napenjalnik (vpenjalnik obdelovancev) le na desni strani.

Potrebno orodje:

- Inbus ključ, 3 mm (D)
1. Odvijte pritrdilni vijak (8b) premične omejevalne tračnice (8a) in premično omejevalno tračnico (8a) potisnite ven.
 2. Premična omejevalna tračnica (8a) mora biti blokirana tako daleč od skrajnega notranjega položaja, da bo razdalja med premično omejevalno tračnico (8a) in žaginim listom (6) največ 8 mm.
 3. Pred rezanjem preverite, da med premično omejevalno tračnico (8a) in žaginim listom (6) ne more priti do trkov.
 4. Ponovno privijte pritrdilni vijak (8b).
 5. Glavo žage (4) premaknite v zgornji položaj.

- Vrtljivo mizo (13) fiksirajte na položaj 0°.
- Pritriljni vijak (23) odvijte in z ročajem (3) nagnite glavo žage (4) v levo, da kazalec (28) kaže na železno kotno mero na skali (27).
- Ponovno pritegnite pritriljni vijak (23).
- Rez izvršite tako, kot je opisano v 11.1.

11.5 Zajeralni rez 0°–45° in vrtljiva miza 0°–45° (sl. 1, 3, 4, 7)

S čelilno in zajeralno žago lahko izvajate zajeralne reze levo in desno v kotih 0°–45° na delovno površino in istočasno 0°–45° na omejevalno tračnico (dvojni zajeralni rez).

POZOR

Premično omejevalno tračnico je treba za zajeralne reze (nagnjena glava žage) fiksirati na zunanjem položaju.

Pri obratu čelilne žage na 31,6° in nagibu agregata za 33,9° se lahko s profilno stranjo navzdol na zajeri nareže enakokrake trikotnike in profile, kot so štukturni profili.

To je prednost še posebej pri velikih profilih, ki pri običajni vlaganju presegajo največjo višino reza.

S tem se enostavno reši tudi težave, s katerimi pogosto nepravokotne priprave kota v kotih.

POZOR

Pri zajeralnih rezih 0–45° namestite napenjalnik (vpenjalnik obdelovancev) le na desni strani.

Potrebno orodje:

- Inbus ključ, 3 mm (D)
- Odvijte pritriljni vijak (8b) premične omejevalne tračnice (8a) in premično omejevalno tračnico (8a) potisnite ven.
 - Premična omejevalna tračnica (8a) mora biti blokirana tako daleč od skrajnega notranjega položaja, da bo razdalja med premično omejevalno tračnico (8a) in žaginim listom (6) največ 8 mm.
 - Pred rezanjem preverite, da med premično omejevalno tračnico (8a) in žaginim listom (6) ne more priti do trkov.
 - Ponovno privijte pritriljni vijak (8b).
 - Glavo žage (4) premaknite v zgornji položaj.
 - Vrtljivo mizo (13) sprostite z odvijanjem pritriljnega vijaka (7).
 - Z ročajem (3) nastavite vrtljivo mizo (13) na želeni kot.
 - Pritriljni vijak (7) spet zategnite, da fiksirate vrtljivo mizo.
 - Odvijte pritriljni vijak (23).

- Z ročajem (3) nagnite glavo stroja (4) v levo, na želeni vogelnik (v ta namen glejte tudi 11.2).
- Ponovno pritegnite pritriljni vijak (23).
- Rez opravite, kot je opisano v 11.1.

11.6 Zamenjava žaginega lista (6) (sl. 1, 4, 10, 11)

⚠ OPOZORILO

Pred vsakim nastavljanjem, servisiranjem ali popravilom izvlecite omrežni vtič!

POZOR

Pri zamenjavi žaginega lista nosite zaščitne rokavice! Nevarnost poškodbe!

Potrebno orodje:

- Inbus ključ, 6 mm (C)
- Glavo žage (4) obrnite navzgor in jo fiksirajte z varovalnim sornikom (25).
 - Odvijte pritriljni vijak (5a) pokrova z izvijačem s križno glavo.
 - Zaščito žaginega lista (5) obrnite navzgor toliko, da je zaščita žaginega lista (5) nad prirobničnim vijakom (29).
 - Z eno roko položite inbus ključ 6 mm (C) na prirobnični vijak (29).
 - Močno pritisnite na blokado gredi žage (32), prirobnični vijak (29) pa počasi obračajte v smeri urinih kazalcev. Po maks. enem obratu se blokada gredi žage (32) zaskoči.
 - Nato z malce večjo silo odvijte prirobnični vijak (29) v smeri urinih kazalcev.
 - Prirobnični vijak (29) odvijte do konca in snemite zunanjo prirobnico (30).
 - Snemite žagin list (6) z notranje prirobnice in ga izvlecite navzdol.
 - Skrbno očistite prirobnični vijak (29), zunanjo prirobnico (30) in notranjo prirobnico.
 - Novi žagin list (6) znova namestite v obratnem vrstnem redu in ga privijte.
 - Zaščito žaginega lista (5) razprite navzdol, dokler zaščita žaginega lista (5) ne visi na pritriljnem vijaku (5a).
 - Ponovno zategnite pritriljni vijak (5a).

POZOR

Poševnost reza zobcev tj. smer vrtenja žaginega lista mora ustrezati smeri puščice na ohišju.

13. Pred nadaljnjo obdelavo morate preveriti funkcionalnost zaščitnih naprav.

POZOR

Po vsaki menjavi žaginega lista preverite, ali žagin list v pokončnem položaju in v položaju, nagnjenem za 45°, prosto teče v miznem vstavku.

POZOR

Zamenjavo in usmerjanje žaginega lista je treba izvesti na pravilen način.

11.7 Vklp/izklp laserja (sl. 12)

Vklp:

- 1x pritisnite laser stikala za vklp/izklp (33). Na obdelovanec, ki se ga obdeluje, se projicira ena laserska črta, ki kaže natančno linijo reza.

Izklp:

1. Ponovno pritisnite laser stikala za vklp/izklp (33).

11.8 Nastavljanje laserja (35) (sl. 13)

Če laser (35) ne prikazuje več pravilne rezalne linije, ga lahko nastavite. V ta namen odvijte vijake (36) in s stranskim premikanjem nastavite laser tako, da laserski žarek zadeva rezalne zobe žaginega lista (6).

11.9 Upravljanje vpenjalnika obdelovancev (15) (sl. 1, 3)

Višino vpenjalnika obdelovancev (15) lahko nastavite prek pritrdilnega vijaka (16).

1. Spustite vpenjalnik obdelovancev (15) na obdelovanec.
2. Trdno privijte pritrdilni vijak (16).
3. Vpenjalni ročaj (24) obrnite v smeri urinega kazalca, tako da vpnete obdelovanec.
4. Za sprostitvev obdelovanca postopajte v obratnem vrstnem redu.

12 Vzdrževanje

⚠ OPOZORILO

Pred vsakim nastavljanjem, servisiranjem ali popravilom izvlcite omrežni vtič!

12.1 Splošni vzdrževalni ukrepi

- Na zaščitnih pripravah, prezračevalnih režah in ohišju motorja mora biti čim manj prahu in umazanije. Izdelek zdrgnite s čisto krpo ali ga izpihajte s stisnjanim zrakom pod nizkim tlakom. Priporočamo, da izdelek očistite takoj po vsaki uporabi.

- Vse gibljive dele naoljite enkrat mesečno.
- Izdelek redno čistite z vlažno krpo in malo mazalnega mila. Ne uporabljajte čistil ali topil, ker lahko poškodujejo plastične dele izdelka. Pazite, da v notranjost izdelka ne vdre voda.

12.2 Čiščenje varnostnega sistema zaščite žaginega lista (5) (sl. 11)

Pred vsakim zagonom preverite, ali je zaščita žaginega lista umazana.

S pomočjo čopiča ali podobnega primerne orodja odstranite vse žagine ostružke in lesene drobce.

Pazite na prosto premikanje vodilnega stremena (31).

12.3 Zamenjava baterije laserja (sl. 12)

1. Odstranite pokrov baterij (34). Odstranite 2 bateriji.
2. Obe bateriji zamenjajte z baterijami istega ali enakovrednega tipa. Pri tem pazite, da bosta imeli bateriji enako polarnost kot porabljeni bateriji.
3. Zaprite pokrovček za baterijo (34).

12.4 Zamenjava miznega vstavka (10) (sl. 1, 15)

⚠ OPOZORILO

Pri poškodovanih miznih vstavkih obstaja nevarnost, da se majhni predmeti zataknejo med mizni vstavek in žagin list ter posledično blokirajo žagin list.

Poškodovane mizne vstavke takoj zamenjajte!

1. Odstranite vijak s križno glavo (E) miznega vstavka (10). Po potrebi obrnite vrtljivo mizo (13) in nagnite glavo žage (4), da dosežete vijak s križno glavo (E).
2. Snemite mizni vstavek (10).
3. Vstavite nov mizni vstavek (10).
4. Pritegnite vijak s križno glavo (E) miznega vstavka (10).

12.5 Pregled ščetke (sl. 16)

Pri novem izdelku in po montaži novih oglenih ščetk morate le-te preveriti po prvih 50 obratovnih urah. Po prvemu preverjanju morate pregledovanje izvajati vsakih 10 obratovnih ur.

- Če je oglik obrabljen na dolžini 6 mm ali če sta vzmet oziroma stransko vezana žica prežgana oziroma poškodovana, morate zamenjati obe ščetki.
- Če se ščetke po odstranitvi izkažejo kot primerne za uporabo, jih lahko znova vgradite.
- Za namen vzdrževanja oglenih ščetk odprite oba zapaha v nasprotni smeri urinega kazalca. Nato odstranite oglene ščetke.
- Oglene ščetke vstavite nazaj v obratnem vrstnem redu.

13 Transport (sl. 14)

1. Zategnite pritrdilni vijak (7), da zaklenete vrtljivo mizo (13).
2. Glavo žage (4) potisnite navzdol in jo fiksirajte z varovalnim sornikom (25). Žaga je tako zaklenjena v spodnjem položaju.
3. Izdelek nosite tako, da ga primete za transportni ročaj (37).
4. Stroj ponovno sestavite, kot je opisano v poglavju 9, Zagon, ► Stran 45, Delovanje, ► Stran 45.

14 Skladiščenje

Izdelek in njegove dodatke hranite v temnem, suhem in zaščitenem pred zmrzaljo mestu, ki je nedostopno otrokom.

Optimalna temperatura shranjevanja je med 5 °C in 30 °C.

Izdelek shranjujte v originalni embalaži.

Pokrijte izdelek, da ga zaščitite pred prahom ali vlago. Navodila za uporabo shranjujete skupaj z izdelkom.

15 Električni priključek

Nameščen elektromotor je priključen, tako da je pripravljen za uporabo. Priključek ustreza zadevnim standardom VDE in DIN. Omrežni priključek in uporabljen podaljševalni vod na strani kupca morata ustrezati predpisom.

15.1 Pomembni napotki

Pri preobremenitvi motorja se ta samodejno izklopi. Po določenem času hlajenja (različni časi) lahko motor znova vklopite.

OPOZORILO

Najvišja dovoljena omrežna impedanca izdelka »Z_{max}« znaša 0,323 Ohm. Kot uporabnik tega izdelka morate po potrebi pri podjetju, ki vam dobavlja električno energijo, preveriti, ali bo izdelek priključen le na napajanje, pri katerem je impedanca enaka ali nižja od vrednosti Z_{max}!

15.2 Posebni pogoji priklopa

- Izdelek izpolnjuje zahteve standarda EN 61000-3-11 in je zavezan posebnim pogojem za priključek. To pomeni, da uporaba na poljubnih, prosto izbirnih priključnih točkah ni dovoljena.
- Izdelek lahko ob neugodnih pogojih električnega omrežja povzroči prehodno napetostno nihanje.
- Proizvod je predviden izključno za uporabo na priključnih točkah, ki ne prekoračijo
 - a) najvišje dovoljene omrežne impedanice »Z« (Z_{max} = 0,323 Ω) ali
 - b) imajo trajno tokovno obremenljivost omrežja najmanj 100 A po fazi.

- Kot uporabnik morate zagotoviti, po potrebi s posvetovanjem z vašim podjetjem za oskrbo z električno energijo, da vaša priključna točka, na katero želite priključiti proizvod in ga uporabljati, izpolnjuje obe od zgoraj navedeni zahtevi, a) in b).

15.3 Poškodovani električni priključni vodi

Na električnih priključnih vodih pogosto nastanejo poškodbe izolacije.

Vzroki za to so lahko:

- tlačna mesta, če priključne vode speljete skozi okna ali reže vrat,
- mesta pregibanja zaradi nepravilne pritrditve ali polaganja priključnega voda,
- rezi zaradi vožnje preko priključnih vodov,
- poškodbe izolacije zaradi iztrganja iz stenske vtičnice,
- pretrgana mesta zaradi staranja izolacije.

Takih poškodovanih električnih priključnih vodov ne smete uporabljati, ker so zaradi poškodb izolacije smrtno nevarni.

Redno preverjajte, če so električni priključni vodi poškodovani. Pri tem pazite, da priključni vod pri preverjanju ne bo visel na napajalnem omrežju.

Električni priključni vodi morajo ustrezati zadevnim določilom VDE in DIN. Uporabljajte samo priključne vode z isto oznako »H05VV-F«.

Po predpisih mora biti oznaka tipa priključnega voda natisnjena na njem.

Varnostni napotki za menjavo poškodovanih ali okvarjenih omrežnih priključnih vodov

Način priključitve X

Če je omrežni priključni vod tega izdelka poškodovan, ga je treba zamenjati s posebej pripravljenim omrežnim priključnim vodom, ki ga lahko nabavite pri proizvajalcu ali pri njegovi službi za stranke.

15.4 Motor na izmenični tok

Priključevanje in popravila električne opreme lahko izvajajo samo električarji.

- Omrežna napetost mora znašati 220 V – 240V~.
- Podaljševalni vodi do dolžine 25 m morajo imeti prečni prerez 1,5 kvadratnega milimetra.

V primeru povpraševanja morate navesti spodnje podatke:

- Vrsta toka, ki napaja motor
- Podatki na tipski ploščici motorja

16 Popravilo in naročanje nadomestnih delov

Po popravilu ali vzdrževanju se prepričajte, da so vsi varnostno relevantni deli nameščeni in v brezhibnem stanju. Dela, ki bi lahko povzročili telesne poškodbe, shranite na drugim osebam in otrokom nedosegljivem mestu.

POZOR

Po zakonu o odgovornosti za izdelke ne jamčimo za poškodbe, ki nastanejo zaradi nestrokovnih popravil ali neuporabe originalnih nadomestnih delov.

Pooblastite servisno službo ali pooblaščenega strokovnjaka. Enako velja tudi za pribor.

Priključki in popravila

Priključevanje in popravila električne opreme lahko izvajajo samo električarji.

16.1 Informacije o servisu

Upoštevajte, da so pri tem izdelku sledeči deli podvrženi obrabi, ki izhaja iz uporabe, ali naravni obrabi oz. so sledeči deli potrebni kot potrošni material.

Obrabni deli*: oglene ščetke, žagin list, mizni vstavek, vreča za ostružke

* = ni vključeno v obseg dostave!

17 Odlaganje med odpadke in reciklaža

Napotki za embalažo



Embalažne materiale je mogoče reciklirati. Embalažo zavržite okoliju prijazno.

Napotki glede zakona o električnih in elektronskih napravah



Stare električne in elektronske naprave ne sodijo med gospodinjske, pač pa jih morate zavreči oz. oddati na zbirno mesto ločeno!

- Stare baterije in akumulatorje, ki niso fiksno vgrajeni v staro napravo, je treba pred oddajo na zbirno mesto odstraniti brez uničenja komponent! Navodila za njihovo odstranjevanje ureja zakon o baterijah.
- Lastnik oz. uporabnik električnih in elektronskih naprav je zakonsko zavezan, da stare naprave po njihovi uporabi odda.
- Končni uporabnik nosi odgovornost za brisanje svojih osebnih podatkov na stari napravi, ki jo želi zavreči!

- Simbol prečrtanega smetnjaka pomeni, da električnih in elektronskih naprav ne smete odlagati med gospodinjske odpadke.
- Električne in elektronske naprave lahko brezplačno oddate na naslednjih mestih:
 - Javno-pravna mesta za odstranjevanje odpadkov oz. zbirna mesta (npr. komunalna podjetja)
 - Družba LIDL vam zagotavlja možnosti vračila neposredno v podružnice in na tržišča. Vračilo in odstranitev sta za vas brezplačna.
 - Do tri stare električne naprave na vrsto naprave, z dolžino stranice največ 25 centimetrov, lahko brez predhodnega nakupa nove naprave od proizvajalca oddate pri njem ali na drugem pooblaščenem zbirnem mestu v vaši bližini.
 - Ostale proizvajalčeve in trgovčeve dodatne goje za prevzem najdete pri posamezni servisni službi.
- Če proizvajalec dostavi novo električno napravo v zasebno gospodinjstvo, lahko končni uporabnik na zahtevo naroči brezplačen prevzem stare električne naprave. Povežite se s servisno službo proizvajalca.
- Te izjave veljajo le za naprave, ki so nameščene in prodane v državah Evropske unije in so predmet evropske direktive 2012/19/EU. V državah izven območja Evropske unije lahko veljajo drugačna določila za odstranjevanje starih električnih in elektronskih naprav med odpadke.

Napotki glede zakona o baterijah



Stare baterije in akumulatorji ne sodijo med gospodinjske, pač pa jih morate zavreči oz. oddati na zbirno mesto ločeno!

- Za varno odstranjevanje baterij ali akumulatorjev iz električne naprave in za informacije o njihovem tipu oz. kemičnem sistemu upoštevajte nadaljnje podatke v navodilih za uporabo oz. montažo.
- Lastnik oz. uporabnik baterij in akumulatorjev je zakonsko zavezan, da stare naprave po njihovi uporabi odda. Vračilo je omejeno na oddajo običajnih količin za gospodinjstvo.
- Stare baterije lahko vsebujejo škodljive snovi ali težke kovine, ki so lahko okoliju in zdravju škodljive. Ponovna uporaba starih baterij in uporaba virov iz njih prispeva k ohranjanju teh dveh vrednot.
- Simbol prečrtanega smetnjaka pomeni, da baterij in akumulatorjev ne smete odlagati med gospodinjske odpadke.
- Če so pod simbolom smetnjaka še znaki Hg, Cd ali Pb, to pomeni naslednje:
 - Hg: Baterija vsebuje več kot 0,0005 % živega srebra
 - Cd: Baterija vsebuje več kot 0,002 % kadmija
 - Pb: Baterija vsebuje več kot 0,004 % svina

- Akumulatorje in baterije lahko brezplačno oddate na naslednjih mestih:
 - Javno-pravna mesta za odstranjevanje odpadkov oz. zbirna mesta (npr. komunalna podjetja)
 - Prodajna mesta baterij in akumulatorjev
 - Prevzemna mesta za vračilo skupnega sistema za vračila za stare baterije naprav
 - Prevzemna mesta proizvajalca (če ni član skupnega sistema za vračila)
- Te izjave veljajo le za akumulatorje in baterije, ki so prodane v državah Evropske unije in so predmet evropske direktive 2006/66/ES. V državah izven območja Evropske unije lahko veljajo drugačna določila za odstranjevanje starih akumulatorjev in baterij med odpadke.

18 Pomoč pri motnjah

Motnja	Morebiten vzrok	Ukrep
Motor ne deluje.	Motor, kabel ali vtič so okvarjeni, omrežne varovalke so pregorele.	Stroj na pregleda strokovnjak. Motorja nikoli ne popravljajte sami. Nevarnost! Preverite omrežne varovalke in jih po potrebi zamenjajte.
Motor se počasi zažene in ne dosega delovne hitrosti.	Prenizka napetost, poškodovane tuljave, pregorel kondenzator.	Napetost naj preveri strokovnjak za elektriko. Motor naj pregleda strokovnjak. Strokovnjak naj zamenja kondenzator.
Motor je prehrupen.	Poškodovane tuljave, okvarjen motor.	Motor naj pregleda strokovnjak.
Motor ne razvije polne moči.	Tokokrogi v omrežni napravi so preobremenjeni (luči, drugi motorji itd.).	Ne uporabljajte drugih izdelkov ali motorjev na istem tokokrogu.
Motor se hitro pregreje.	Preobremenitev motorja, nezadostno hlajenje motorja.	Preprečite preobremenitev motorja pri rezanju, odstranite prah z motorja, da zagotovite optimalno hlajenje motorja.
Žagin rez je preveč raskav ali valovit.	Žagin list je top, oblika zobcev ni primerna za debelino materiala.	Nabrusite žagin list oz. vstavite primeren žagin list.
Obdelovanec se iztrga oz. se zdrobi.	Pritisk pri rezu je previsok oz. žagin list ni primeren za uporabo.	Vstavite primeren žagin list.

Garancijski list

Proizvajalec:

Scheppach GmbH

Günzburger Straße 69

DE-89335 Ichenhausen

Pooblašteni serviser (SI):

TeleMarCom European Services GmbH

Am Ziegelweiher 24

DE - 61130 Nidderau

Telefonska št. servisa (SI):

00800 4003 4003

E-poštni naslov (SI):

service.SI@scheppach.com

Garancijski list

1. S tem garancijskim listom Scheppach GmbH jamčimo, da bo izdelek v garancijskem roku ob normalni in pravilni uporabi brezhibno deloval in se zavezuje, da bomo ob izpolnjenih spodaj navedenih pogojih odpravili morebitne pomanjkljivosti in okvare zaradi napak v materialu ali izdelavi oziroma po svoji presoji izdelek zamenjali ali vrnili kupnino.
2. Garancija je veljavna na ozemlju Republike Slovenije.
3. Garancijski rok za proizvod je 3 leta od datuma izročitve blaga. Datum izročitve blaga je razviden iz računa.
4. Če izdelek ne izpolnjuje specifikacij ali nima lastnosti, navedenih v garancijskem listu ali oglaševalskem sporočilu, lahko potrošnik najprej zahteva odpravo napak. O napaki mora potrošnik obvestiti proizvajalca ali pooblaščen servis (kontaktna številka in elektronski naslov navedena zgoraj) in zahtevati odpravo napak. Kupec je dolžan ob uveljavljanju zahtevka predložiti garancijski list in račun, kot potrdilo in dokazilo o nakupu ter dnevu izročitve blaga. Svetujemo vam, da pred tem natančno preberete navodila o sestavi in uporabi izdelka.
5. Rok za odpravo napake je 30 dni od dneva, ko je proizvajalec ali pooblaščen servis prejel zahtevo za odpravo napake. Če napake v tem roku niso odpravljene, mora proizvajalec potrošniku brezplačno zamenjati blago z enakim, novim in brezhibnim blagom. Rok se lahko zaradi narave in kompleksnosti blaga, narave in resnosti neskladnosti ter navora, ki je potreben za dokončanje popravila ali zamenjave podaljša za najkrajši čas, ki je potreben za dokončanje popravila, vendar največ za 15 dni. O številu dni podaljšane roka in razlogih za podaljšanje mora biti potrošnik obveščen pred potekom 30 dnevne roka za odpravo napak.
6. Če v roku 30 dni oz. v primeru podaljšanja v roku 45 dni blago ni popravljeno ali blago ni zamenjano z novim, lahko potrošnik od proizvajalca zahteva vračilo celotne kupnine ali zahteva sorazmerno znižanje kupnine. Sorazmerno znižanje kupnine je sorazmerno zmanjšanju vrednosti blaga, ki ga je potrošnik prejel, v primerjavi z vrednostjo, ki bi jo imelo blago, če bi bilo skladno.
7. Če se neskladnost pojavi v manj kot 30 dneh od dobave blaga, lahko potrošnik ob predložitvi blaga od proizvajalca takoj zahteva vračilo plačanega zneska.
8. Proizvajalec oziroma pooblaščen servis lahko potrošniku za čas popravila blaga, za katero je bila izdana obvezna garancija, zagotovi brezplačno uporabo podobnega blaga. Če proizvajalec potrošniku ne zagotovi nadomestnega blaga v začasno uporabo, ima potrošnik pravico uveljavljati škodo, ki jo je utrpel, ker blaga ni mogel uporabljati od trenutka, ko je zahteval popravilo ali zamenjavo, do njune izvršitve.
9. Stroške za material, nadomestne dele, delo, prenos in prevoz izdelkov, ki nastanejo pri odpravljanju okvar oziroma nadomestitvi blaga z novim, krije proizvajalec.
10. V primeru zamenjave blaga ali zamenjave bistvenega dela blaga z novim se potrošniku izda nov garancijski list.
11. V primeru, da proizvod popravljata nepooblaščen servis ali nepooblaščen oseba, kupec ne more uveljavljati zahtevkov iz te garancije.
12. Vzroki za okvaro oziroma nedelovanje izdelka morajo biti lastnosti stvari same in ne vzroki, ki so zunaj proizvajalčeve oziroma prodajalčeve sfere. Kupec ne more uveljavljati zahtevkov iz te garancije, če se ni držal priloženih navodil za sestavo in uporabo izdelka ali če je izdelek kakorkoli spremenjen ali nepravilno vzdrževan.
13. Proizvajalec zagotavlja proti plačilu popravilo, vzdrževanje blaga, nadomestne dele in priklonpe aparate vsaj tri leta po poteku garancijskega roka.
14. Obrabni deli oz. potrošni material so izzeti iz garancije.

15. Vsi potrebni podatki za uveljavljanje garancije in podatki, ki identificirajo blago za katerega velja garancija se nahajajo na dveh ločenih dokumentih (garancijski list, račun).
16. Ta garancija proizvajalca ne izključuje zakonske pravice potrošnika, da zoper prodajalca v primeru neskladnosti blaga brezplačno uveljavlja jamčevalne zahtevke. Ta garancija prav tako ne izključuje pravic potrošnika, ki izhajajo iz obveznega jamstva za skladnost blaga.

Prodajalec:

Lidl Slovenija d.o.o. k.d., Pod lipami 1, SI-1218 Komenda



S spletne strani www.lidl-service.com si lahko prenesete ostale priročnike, videoposnetke o izdelkih in namestitveno programsko opremo.









S kodo QR neposredno odprete Lidlovo storitveno spletno stran (www.lidl-service.com), kjer lahko z vnosom številke izdelka (IAN) 436629_2304 odprete ustrezna navodila za uporabo.

Obsah

1	Vysvětlení symbolů na výrobku	55
2	Úvod.....	56
3	Popis výrobku (obr. 1-16).....	56
4	Rozsah dodávky.....	56
5	Použití v souladu s určením.....	57
6	Bezpečnostní pokyny	57
7	Technické údaje.....	61
8	Rozbalení	62
9	Montáž.....	62
10	Uvedení do provozu	63
11	Provoz.....	63
12	Údržba.....	66
13	Přeprava (obr. 14).....	67
14	Skladování	67
15	Elektrické připojení.....	67
16	Oprava & objednávka náhradních dílů	68
17	Likvidace a recyklace.....	68
18	Odstraňování poruch	69
19	Záruční list.....	70
20	Rozpadový výkres.....	107
21	Prohlášení o shodě	108

1 Vysvětlení symbolů na výrobku

Symbole použité v této příručce vás mají upozornit na možná rizika. Bezpečnostní symboly a vysvětlivky, které je provádějí, musejí být přesně pochopeny. Samotné varování rizika neodstraní a nemohou nahradit správná opatření pro prevenci úrazů.

	Před uvedením do provozu si přečtěte a dodržujte návod k obsluze a bezpečnostní pokyny!
	Používejte ochranu sluchu.
	Bude-li se při práci prášit, noste ochranu dýchacích cest!
	Používejte ochranné brýle.
	Pozor! Nebezpečí zranění! Nedotýkejte se pilového kotouče v provozu!
	Pozor! Laserové záření
	Třída ochrany II (dvojitá izolace)
	Výrobek odpovídá platným evropským směrnici.
NEBEZPEČÍ	Signální slovo označující bezprostředně nastávající nebezpečnou situaci, která může mít za následek smrt nebo vážné zranění, pokud se jí nezabrání.
VAROVÁNÍ	Signální slovo označující potenciálně nebezpečnou situaci, která by mohla mít za následek smrt nebo vážné zranění, pokud se jí nezabrání.
OPATRNĚ	Signální slovo označující potenciálně nebezpečnou situaci, která by mohla mít za následek lehké nebo středně těžké zranění, pokud se jí nezabrání.
POZOR	Signální slovo označující potenciálně nebezpečnou situaci, která by mohla mít za následek poškození výrobku nebo vlastnictví/majetku.

2 Úvod

Výrobce:

Schepach GmbH
Günzburger Straße 69
D-89335 Ichenhausen

Vážený zákazník,

Přejeme vám mnoho radosti a úspěchu při práci s novým výrobkem.

Upozornění:

Výrobce tohoto výrobku neručí podle platného zákona o odpovědnosti za vady výrobku za škody, které vzniknou na tomto výrobku nebo jeho prostřednictvím v případě:

- Neodborná manipulace
- Nedodržování návodu k obsluze
- Opravy třetí osobou, neoprávněnými odborníky
- Montáž a výměna neoriginálních náhradních dílů
- Použití, které není v souladu s určením
- Výpadky elektrického zařízení v případě nedodržení elektrických předpisů a ustanovení VDE 0100, DIN 57113 / VDE0113.

Mějte na paměti:

Před montáží a uvedením do provozu si přečtete celý text návodu k obsluze.

Tento návod k obsluze vám má usnadnit seznámení s výrobkem a jeho používání v souladu s určením.

Návod k obsluze obsahuje důležitá upozornění, jak s výrobkem pracovat bezpečně, odborně a ekonomicky, abyste zabránili rizikům, ušetřili náklady za opravy, omezili dobu nečinnosti a zvýšili spolehlivost a životnost výrobku.

Kromě bezpečnostních ustanovení tohoto návodu k obsluze musíte bezpodmínečně dodržovat předpisy své země, které platí pro provoz výrobku.

Uchovávejte návod k obsluze u výrobku v plastovém obalu, který jej bude chránit před znečištěním a vlhkostí. Před započetím práce si jej musí každý pracovník obsluhy přečíst a pečlivě jej dodržovat.

S výrobkem smějí pracovat jen osoby, které jsou poučeny o jeho použití a informovány o nebezpečích, která jsou s ním spojena.

Kromě bezpečnostních pokynů, které jsou obsaženy v tomto návodu k obsluze, a zvláštních předpisů vaší země, je při provozu konstrukčně stejných výrobků zapotřebí dodržovat všeobecně uznávaná technická pravidla.

Nepřebíráme žádnou záruku za nehody nebo škody způsobené nedodržením tohoto návodu a bezpečnostních pokynů.

3 Popis výrobku (obr. 1-16)

1. Spínač pro zapnutí/vypnutí
2. Závěrný spínač

3. Rukojeť
4. Pilová hlava
5. Pohyblivý kryt pilového kotouče
- 5a. Upevňovací šroub
6. Pilový kotouč
7. Upevňovací šroub pro otočný stůl
8. Dorazová lišta
- 8a. Posuvná dorazová lišta
- 8b. Zajišťovací šroub
9. Pevný stůl pily
10. Stolní vložka
11. Stupnice
12. Ukazatel
13. Otočný stůl
14. Zajišťovací šroub pro uložení obrobků
15. Upínací zařízení (upínač obrobku)
16. Zajišťovací šroub
17. Vak na třísky
18. Uložení obrobků
19. Zajišťovací šroub pro upínací zařízení
20. Zajišťovací šroub pro pojistku proti převrácení
21. Stojací rameno
22. Nastavovací šroub (45°)
- 22a. Pojistná matice nastavovacího šroubu (45°)
23. Zajišťovací šroub
24. Upínací rukojeť
25. Zajišťovací čep
26. Nastavovací šroub (90°)
- 26a. Pojistná matice nastavovacího šroubu (90°)
27. Stupnice
28. Ukazatel
29. Přírubový šroub
30. Vnější příruba
31. Vodicí římen
32. Blokování hřídele pily
33. Spínač pro zapnutí/vypnutí laseru
34. Kryt baterie
35. Laser
36. Šroub (laser)
37. Převrácení úchyt

- A. 90° příložený úhelník (není součástí rozsahu dodávky)
- B. 45° příložený úhelník (není součástí rozsahu dodávky)
- C. Inbusový klíč, 6 mm
- D. Inbusový klíč, 3 mm
- E. Křížový šroub (stolní vložka)

4 Rozsah dodávky

Pol.	Počet	Označení
15.	1 x	Upínací zařízení (upínač obrobku)
17.	1 x	Vak na třísky
18.	2 x	Uložení obrobků
21.	1 x	Stojací rameno
C.	1 x	Inbusový klíč, 6 mm
D.	1 x	Inbusový klíč, 3 mm
	1 x	Kapovací pila a pila na pokos
	2 x	Uhlíkové kartáče
	2 x	Baterie (AAA)
	1 x	Návod k obsluze

5 Použití v souladu s určením

Kapovací pila a pila na pokos slouží k zarovnávání dřeva a platu úměrně velikosti stroje. Pila není vhodná k řezání palivového dříví.

⚠ VAROVÁNÍ

Přístroj nepoužívejte k řezání jiných materiálů, než je popsáno v návodu k obsluze.

⚠ VAROVÁNÍ

Dodávaný pilový kotouč je určen výlučně k řezání dřeva! Nepoužívejte jej k řezání palivového dříví!

Výrobek se smí používat pouze v souladu s určením. Jakékoli další použití kromě tohoto je v rozporu s určením. Za škody nebo zranění všeho druhu, které vzniknou na základě použití v rozporu s určením, zodpovídá uživatel/obsluhující osoba a ne výrobce.

Smějí se používat pouze pilové kotouče vhodné pro výrobek. Je zakázáno používat rozbrušovací kotouče všech druhů.

Součástí použití k určenému účelu je dodržování bezpečnostních pokynů a také montážní návod a provozní pokyny v návodu k obsluze.

Osoby provádějící obsluhu a údržbu výrobku s ním musí být seznámeny a informovány o potenciálních nebezpečích.

Změny na výrobku zcela vylučují ručení výrobce za škody, které takto vzniknou.

I přes používání v souladu s určením nelze zcela zamezit určitým rizikovým faktorům. Na základě konstrukce a uspořádání výrobku se mohou vyskytnout následující body:

- Kontakt pilového kotouče v nezakryté oblasti řezání.
- Sáhnutí do běžícího pilového kotouče (řezné poranění).
- Zpětný ráz obrobků a částí obrobků.
- Zlomení pilového kotouče.
- Vymrštění vadných dílů pilového kotouče z tvrdokovu.
- Poškození sluchu, pokud se nepoužívá nezbytná ochrana sluchu.
- Zdraví škodlivé emise dřevěného prachu při používání v uzavřených místnostech.

Mějte na paměti, že naše výrobky nebyly v souladu s určením konstruovány pro komerční, řemeslné a průmyslové použití. Nepřebíráme odpovědnost v případě, kdy se výrobek použije v komerčních, řemeslných nebo průmyslových provozech, a při srovnatelných činnostech.

6 Bezpečnostní pokyny

Obecné bezpečnostní pokyny pro elektrické nástroje

⚠ VAROVÁNÍ

Přečtěte si všechny bezpečnostní pokyny, instrukce, ilustrace a technické údaje, kterými je tento elektrický nástroj opatřen.

Pokud zanedbáte dodržování následujících instrukcí, může to způsobit zásah elektrickým proudem, požár a/nebo těžká zranění.

Ušchovejte si do budoucna veškeré bezpečnostní pokyny a instrukce.

Pojem „elektrický nástroj“, který je uveden v bezpečnostních pokynech, se vztahuje na elektrický nástroj (se síťovým kabelem), poháněný proudem ze sítě nebo na elektrický nástroj poháněný akumulátorem (bez síťového kabelu).

1) Bezpečnost na pracovišti

- Udržujte svou pracovní oblast čistou a dobře osvětlenou.** Pracovní oblasti, ve kterých je nepořádek nebo nejsou osvětlené, mohou vést k nehodám.
- Neppracujte s horkými elektrickými nástroji v prostředí ohroženém výbuchem, ve kterém se nacházejí hořlavé kapaliny, plyny nebo prach.** Elektrické nástroje vytvářejí jiskry, které by mohly zapálit prach nebo výpary.
- Udržujte děti nebo jiné osoby během používání elektrického nástroje v patřičné vzdálenosti.** Při nesoustředěnosti můžete ztratit kontrolu nad elektrickým nástrojem.

2) Elektrická bezpečnost

- Přípojná zástrčka elektrického nástroje musí být vhodná pro danou zásuvku. Zástrčka se nesmí žádným způsobem měnit. V kombinaci s uzemněnými elektrickými nástroji nepoužívejte žádné zásuvkové adaptéry.** Nezměněné zástrčky a vhodné zásuvky zmenšují riziko zasažení elektrickým proudem.
- Zabraňte kontaktu těla s uzemněnými povrchy jako trubkami, topeními, sporáky a chladničkami.** Je-li vaše tělo uzemněné, hrozí zvýšené riziko zasažení elektrickým proudem.
- Elektrické nástroje chraňte před deštěm a vlhkem.** Vniknutí vody do elektrického nástroje zvyšuje riziko zásahu elektrickým proudem.
- Přípojovací vedení nepoužívejte k přenášení a zavěšení elektrického nástroje, nebo k vytažení zástrčky ze zásuvky. Přípojovací vedení chraňte před horkem, olejem, ostrými hranami nebo pohyblivými díly.** Poškozené nebo zamotané přípojné vedení zvyšuje riziko zasažení elektrickým proudem.

- e) **Používáte-li elektrický nástroj venku, použijte prodlužovací kabely vhodné i pro venkovní použití.** Používání vhodného prodlužovacího vedení vhodného pro venkovní použití snižuje riziko zasažení elektrickým proudem.
- f) **Pokud není možno zabránit provozu elektrického nástroje ve vlhkém prostředí, použijte proudový chránič.** Použití vložky pro proudový chránič zmiňuje riziko zasažení elektrickým proudem.

3) Bezpečnost osob

- a) **Při práci s elektrickým nástrojem buďte pozorní a neustále dávejte pozor na to, co děláte a postupujte vždy s rozumem. Nepoužívejte elektrický nástroj, jste-li unavení nebo pod vlivem drog, alkoholu nebo léků.** Okamžik nepozornosti při používání elektrického nástroje může vést k vážným zraněním.
- b) **Používejte osobní ochranné pracovní prostředky a vždy ochranné brýle.** Použití osobních ochranných pracovních prostředků jako je protiprachová maska, protiskluzová bezpečnostní obuv, ochranná helma nebo ochrana sluchu podle druhu a způsobu použití elektrických nástrojů zmenšuje riziko zranění.
- c) **Zabraňte neúmyslnému uvedení do provozu. Než elektrický nástroj připojíte k napájení proudem a/nebo akumulátoru a než jej budete zvedat nebo nosit, ujistěte se, že je vypnutý.** Máte-li při přenášení elektrického nástroje prst na spínači nebo zapojíte-li elektrický nástroj do zásuvky zapnutý, může to vést nehodám.
- d) **Před zapnutím elektrického nástroje odstraňte veškeré seřizovací nástroje nebo klíče na šrouby.** Nástroj nebo klíč, který se nachází v otáčejícím se dílu elektrického nástroje, může vést ke zraněním.
- e) **Zabraňte nestabilnímu držení těla. Zajistěte si stabilní postoj a vždy udržujte rovnováhu.** Tak můžete elektrický nástroj v nečekaných situacích lépe udržet pod kontrolou.
- f) **Noste vhodný oděv. Nenoste volný oděv nebo šperky. Udržujte vlasy a oděv v bezpečné vzdálenosti od pohybujících se dílů.** Volný oděv, šperky nebo dlouhé vlasy mohou být zachyceny rotujícími díly.
- g) **Je-li možné namontovat zařízení pro odsávání a zachycování prachu, je třeba je namontovat a správně používat.** Používání odsávání prachu může snížit ohrožení prachem.
- h) **Nenechte se ukolébat falešným pocitem bezpečí a nepřeskočte bezpečnostní pravidla pro elektrické nástroje, i když je po častém používání elektrického nástroje znáte.** Nedbalé chování může vést ve zlomku sekundy k těžkým zraněním.

4) Používání a manipulace s elektrickým nástrojem

- a) **Nepřetěžujte elektrický nástroj. Pro svou práci používejte vhodný elektrický nástroj.** S vhodným elektrickým nástrojem budete pracovat lépe a bezpečněji v udávaném rozsahu výkonu.
- b) **Nepoužívejte elektrický nástroj, jehož vypínač je vadný.** Elektrický nástroj, který již nelze zapnout nebo vypnout, je nebezpečný a musí být opraven.
- c) **Než budete provádět nastavení nástroje, měnit díly vložného nástroje nebo elektrický nástroj odložte, vytáhněte zástrčku ze zásuvky a/nebo vyjměte vyjímatelný akumulátor.** Toto preventivní bezpečnostní opatření brání neúmyslnému spuštění elektrického nástroje.
- d) **Nepoužívané elektrické nástroje uchovávejte mimo dosah dětí. Nenechte elektrický nástroj používat osoby, které s ním nejsou seznámeny nebo si nepřečetly tento návod.** Elektrické nástroje představují nebezpečí, jsou-li používány nezkušenými osobami.
- e) **O elektrické nástroje a nástavec pečlivě pečujte. Kontrolujte, zda pohyblivé díly fungují bezvadně a nejdou vzpříčené, zda nejsou prasklé nebo tak poškozené, že je omezena funkčnost elektrického nástroje. Poškozené díly nechte před používáním elektrického nástroje opravit.** Příčinou mnoha nehod je špatně udržovaný elektrický nástroj.
- f) **Udržujte řezné nástroje ostré a čisté.** Pečlivě udržované řezné nástroje s ostrými břity se méně přičít a lze je snadněji vést.
- g) **Používejte elektrický nástroj, nástavce atd. v souladu s těmito instrukcemi. Zohledněte přitom pracovní podmínky a prováděnou činnost.** Používání elektrických nástrojů pro jiné než určené aplikace může vést k nebezpečným situacím.
- h) **Rukojeti a úchopné plochy udržujte suché, čisté a bez oleje a tuku.** Kluzké rukojeti a úchopné plochy neumožňují bezpečnou obsluhu a kontrolu elektrického nástroje v nepředvídatelných situacích.

5) Servis

- a) **Nechte svůj elektrický nástroj opravovat pouze kvalifikovaný odborný personál a pouze za použití originálních náhradních dílů.** Tím se zajistí, aby zůstala zachována bezpečnost elektrického nástroje.

6.1 Bezpečnostní pokyny pro pokosové pily

- a) **Pokosové pily jsou určeny k řezání dřeva a výrobků ze dřeva, nelze je používat k řezání materiálů na bázi železa, jako jsou tyče, pruty, šrouby atd.** Abrazivní prach vede k zablokování pohyblivých dílů jako je dolní ochranný kryt. Jiskry z řezání spalují dolní ochranný kryt, vkládací desku a další plastové díly.
- b) **Obrobek podle možností upevněte pomocí svorek.** Když obrobek přidržujete rukou, musíte mít vždy ruku minimálně 100 mm daleko od každé strany kotouče. **Nepoužívejte tuto pilu k řezání kusů, které jsou příliš malé pro upnutí nebo držení v ruce.** Pokud máte ruku příliš blízko u pilového kotouče, hrozí zvýšené nebezpečí úrazu po dotyku kotouče.
- c) **Obrobek se nesmí pohybovat a musí být buď upnutý nebo přitlačený proti dorazu a stolu.** Obrobek nikdy neposouvejte proti pilovému kotouči a nikdy neřežte „volně od ruky“. Volné nebo pohybující se obrobky mohou být velkou rychlostí vymršťeny a způsobit zranění.
- d) **Pilu posouvajte skrze obrobek. Pilu skrze obrobek netáhněte. Pro řez zvedněte pilovou hlavu a táhněte ji po obrobku, aniž byste řezali. Poté zapněte motor, sklopte pilovou hlavu dolů a tlačte pilu skrze obrobek.** Při řezání tahem hrozí nebezpečí, že se pilový kotouč na obrobku vzpříčí a jednotka pilového kotouče se velkou silou vymršťí proti obsluze.
- e) **Nikdy rukou nekřížte určenou linii řezu před pilovým kotoučem ani za ním.** Podepření obrobku „zkříženými rukama“, tzn. držení obrobku vpravo vedle pilového kotouče levou rukou nebo naopak je velmi nebezpečné.
- f) **Když se pilový kotouč otáčí, nesahejte za doraz. Nikdy nezměňujte bezpečnou vzdálenost 100 mm mezi rukou a rotujícím pilovým kotoučem (platí na obou stranách pilového kotouče, např. při odstraňování odězků).** Blízkost rotujícího pilového kotouče vaší ruce možná nepůjde rozpoznat, můžete se těžce zranit.
- g) **Před řezáním obrobek zkontrolujte. Když je obrobek ohnutý nebo protažený, upněte jej pomocí vně zakřivené strany k dorazu. Vždy zajistěte, aby podél linie řezu nebyla mezi obrobkem, dorazem a stolem mezera.** Ohnuté nebo protažené obrobky se mohou pootočit nebo přemístit a způsobit vzpříčení rotujícího pilového kotouče při řezání. V obrobku nesmí být hřebíky ani cizí tělesa.
- h) **Pilu použijte teprve tehdy, když je stůl zbavený nástrojů a odězků atd.; na stole se smí nacházet pouze obrobek.** Malé odpady, volné kousky dřeva nebo jiné předměty, které se dostanou do styku s rotujícím kotoučem, mohou být odmršťeny vysokou rychlostí.
- i) **Řežte vždy jen jeden obrobek.** Více obrobků na sobě nelze přiměřeně upnout nebo podržet a mohou se při řezání způsobit vzpříčení nebo sklouznutí kotouče.
- j) **Postarejte se, aby pokosová pila před použitím stála na rovné, pevné pracovní ploše.** Rovná a pevná pracovní plocha snižuje nebezpečí, že pokosová pila ztratí stabilitu.
- k) **Svou práci si naplánujte. Při každé změně sklonu pilového kotouče nebo úhlu zkosení na to, aby byl stavitelný doraz správně seřízený a obrobek podepřený, aniž by se dotkly kotouče nebo ochranného krytu.** Proveďte simulovaný pohyb bez pohybu kotouče v celé plánované délce řezu bez zapnutí stroje a bez obrobku na stole, abyste zaručili, že u dorazu nedojde k omezení nebo ohrožení řezu.
- l) **U obrobků širších nebo delších než je horní strana stolu se postarejte o přiměřené podepření např. pomocí prodloužení stolu nebo koly.** Obrobky delší nebo širší než stůl pokosové pily se mohou převrátit, když nejsou pevně podepřeny. Když se odříznutý kus dřeva nebo obrobek převrátí, může dojít ke zvednutí dolního ochranného krytu nebo jej může rotující kotouč nekontrolovaným způsobem vymršťit.
- m) **K prodloužení stolu nebo dodatečnému podepření nevyužívejte dalších osob.** Nestabilní podepření obrobku může vést ke vzpříčení kotouče. Obrobek se také může během řezu posunout a může vás a pomocníky přitáhnout do rotujícího kotouče.
- n) **Odříznutý kus se nesmí přitlačit proti rotujícímu pilovému kotouči.** Pokud máte málo místa, např. při používání podélných dorazů, může se odřezávaný kus vzpříčit vůči kotouči a může být prudce vymršťen.
- o) **Vždy používejte svorku nebo vhodný přípravek na řádné podepření oválného materiálu jako tyče nebo trubky.** Tyče mají během řezání tendenci se odvalovat, přičemž se kotouč „zakusové“ a obrobek může vtáhnout vaši ruku do kotouče.
- p) **Než začnete řezat, nechte kotouč dosáhnout plných otáček.** Snižte to riziko odmršťení obrobku.
- q) **Když se obrobek vzpříčí, nebo kotouč zablokuje, pokosovou pilu vypněte. Počkejte, až se zastaví všechny pohyblivé díly, vytáhněte síťovou zástrčku a/nebo vyjměte akumulátor. Následně odstraňte vzpříčený materiál.** Pokud budete v případě takového zablokování dále řezat, může dojít ke ztrátě kontroly nebo poškození pokosové pily.
- r) **Po ukončení řezu pusťte vypínač, podržte pilovou hlavu dole a vyčkejte, až se kotouč zastaví, teprve poté odstraňte uříznutý kus.** Je velmi nebezpečné sahat ruku do blízkosti dobíhajícího kotouče.

- s) **Když provádíte neúplný řez nebo když pusťte vypínač, držte pevně rukojeť, dokud pilová hlava nedosáhne dolní polohy.** Kvůli brzdění pily může být pilová hlava stažena trhnutím směrem dolů a to vede k nebezpečí zranění.

6.2 Bezpečnostní pokyny pro manipulaci s pilovými kotouči

- Zabraňte nekontrolovanému uvolnění pilového agregátu ve spodní koncové poloze.
- Nepoužívejte poškozené nebo deformované pilové kotouče.
- Nepoužívejte prasklé pilové kotouče. Prasklé pilové kotouče vyřadte z používání. Opravy nejsou povoleny.
- Nepoužívejte pilové kotouče vyrobené z rychlořezné oceli.
- Před použitím pily zkontrolujte stav pilových kotoučů.
- Používejte výhradně jen pilové kotouče vhodné pro řezaný materiál.
- Používejte jen výrobcem určené pilové kotouče. Pokud jsou pilové kotouče určené k obrábění dřeva nebo podobných materiálů, musí odpovídat EN 847-1.
- Nepoužívejte pilové kotouče z vysoce legované rychlořezné oceli (HSS).
- Používejte pouze pilové kotouče, jejichž maximální povolený počet otáček není menší než maximální počet otáček včetně pily a které jsou vhodné pro řezaný materiál.
- Při tom dávejte pozor na směr otáčení pilového kotouče.
- Pilové kotouče používejte pouze tehdy, pokud ovládáte manipulaci s nimi.
- Dodržujte nejvyšší počet otáček. Maximální počet otáček uvedený na pilovém kotouči nesmí být překročen. Je-li uveden, dodržujte rozsah otáček.
- Z povrchu čelistí odstraňte nečistoty, masťotu, olej a vodu.
- Pro zmenšení otvorů v pilových kotoučích nepoužívejte volné redukční kroužky ani pouzdra.
- Dbejte na to, aby upevněné redukční kroužky jistí pilový kotouč měly stejný průměr a alespoň 1/3 průměru řezu.
- Zajistěte, aby byly připevňované redukční kroužky umístěny vůči sobě paralelně.
- S pilovými kotouči manipulujte opatrně. Nejlepším způsobem jejich uložení je originální obal nebo speciální obaly. Používejte ochranné rukavice, abyste zlepšili bezpečnost úchopu a dále snížili riziko zranění.
- Před použitím pilových kotoučů se ujistěte, že jsou správně připevněna všechna ochranná zařízení.

- Před použitím se ujistěte, že vámi používaný pilový kotouč splňuje technické požadavky této pily a že je řádně připevněn.
- Dodávaný pilový kotouč používejte pouze k řezání dřeva, nikdy k obrábění kovů.
- Používejte pouze pilový kotouč o průměru odpovídajícím údajům na pile.
- Je-li to zapotřebí pro stabilitu obrobku, použijte dodatečná uložení obrobků.
- Během práce se musí vždy upevnit a používat prodloužení uložení obrobku.
- Vyměňte opoříbenou stolní vložku!
- Zamezte přehřátí zubů pily.
- Při řezání plastů zabraňte roztavení plastu. Používejte pilové kotouče správné pro zpracovávání materiálů. Poškozené nebo opoříbené pilové kotouče včas vyměňte. Když se pilový kotouč přehřeje, stroj se zastaví. Než budete s přístrojem znovu pracovat, nechte pilový kotouč nejprve vychladnout.
- Používejte pouze pilové kotouče se stejně vysokými nebo vyššími otáčkami, než je uvedeno na elektrickém nástroji.
- Zajistěte bezpečné a pevné stání pily.

6.3 Laserové záření



Pozor: Laserové záření
Nedívejte se do paprsku
Laserová třída 2

Achtung! - Laserstrahlung
Nicht in den Strahl blicken!
 Laser Klasse 2
 Laserspezifikation nach EN 60825-1:2014
 $\lambda = 650 \text{ nm}$ $P_0 < 1 \text{ mW}$

Chraňte sebe a své okolí vhodnými preventivními opatřeními před nebezpečím nehody!

- Nikdy se nedívejte nechráněnými očima přímo do laserového paprsku.
- Nikdy se nedívejte přímo do dráhy paprsku.
- Laserový paprsek nikdy nemířte na odrazivé plochy, ani na osoby nebo zvířata. I laserový paprsek o nízkém výkonu může poškodit oči.

⚠ OPATRNĚ

Při provádění jiných postupů než zde uvedených může dojít k nebezpečné expozici laserovému záření.

- Laserový modul nikdy neotvírejte. Mohlo by nečekaně dojít k vystavení záření.
- Pokud se výrobek nebude delší dobu používat, měli byste vyjmout baterie.

- Laser nesmí být vyměňován za laser jiného typu.
- Opravy laseru smí provádět pouze výrobce laseru nebo autorizovaný zástupce.

6.4 Zbytková rizika

Výrobek je zkonstruován podle stavu techniky a uznávaných bezpečnostně technických předpisů. Přesto se mohou během práce vyskytnout jednotlivá zbytková rizika.

- Ohrožení zdraví zásahem elektrickým proudem při použití elektrických přírodních kabelů, které nejsou v pořádku.
- Kromě toho mohou přes všechna přijatá preventivní opatření existovat zbytková rizika, která nejsou zjevná.
- Zbytková rizika lze minimalizovat, pokud budete dodržovat „bezpečnostní pokyny“ a „použití v souladu s určeným účelem“ a kompletní návod k obsluze.
- Výrobek zbytečně nezatěžujte: příliš silný tlak při řezání rychle poškozuje pilový kotouč, což vede ke snížení výkonu výrobku při obrábění a jeho přesnosti při řezání.
- Při řezání umělých hmot použijte prosím vždy svorky: části, které mají být odříznuty, musí být vždy upevněny do svorek.
- Zabraňte náhodnému spuštění výrobku: při vložení zástrčky do elektrické zásuvky nesmí být stisknutý spínač pro zapnutí/vypnutí.
- Použijte výrobek tak, jak je doporučeno v tomto návodu k obsluze. Tím zajistíte, že výrobek bude pracovat s optimálním výkonem.
- Při provozu výrobku nevkládejte ruce do pracovního prostoru.
- Před provedením nastavení nebo údržby uvolněte spínač pro zapnutí/vypnutí a vytáhněte síťovou zástrčku.

VAROVÁNÍ

Tento elektrický nástroj vytváří během druhu provozního režimu elektromagnetické pole. Toto pole může za určitých podmínek ovlivňovat aktivní nebo pasivní zdravotní implantáty. Pro snížení rizika vážných nebo smrtelných úrazů doporučujeme osobám se zdravotními implantáty, aby se před obsluhou tohoto elektrického nástroje obrátily na svého lékaře nebo na výrobce zdravotního implantátu.

7 Technické údaje

Kapovací a pokosová pila	
Motor na střídavý proud	220 - 240 V~ 50Hz
Jmenovitý výkon S1	1200 Watt
Druh provozního režimu	S6 25 %* 1500W

Volnoběžné otáčky n_0	4900 min ⁻¹
Pilový kotouč z tvrdokovu	ø 210 x ø 30 x 2,6 mm
Počet zubů	48
Maximální šířka zubu pilového kotouče	3 mm
Rozsah vychýlení	-45° / 0° / +45°
Řez pod úhlem	0° až 45° doleva
Šířka pily při 90°	120 x 60 mm
Šířka pily při 45°	80 x 60 mm
Šířka pily při 2 x 45° (dvojitý řez pod úhlem)	80 x 35 mm
Třída ochrany	II /  (dvojitá izolace)
Hmotnost	cca 6,44 kg
Laser:	
Laserová třída	2
Vlnová délka laseru	650 nm
Výkon laseru	< 1 mW
Baterie:	
Baterie typ	LR03
Jmenovitá kapacita	2000 mAh
Jmenovité napětí	1,5 V
Konstrukční velikost	Micro AAA

Technické změny vyhrazeny!

Druh provozního režimu S6

Nepřerušovaný periodický provoz. Provoz se skládá z doby náběhu, doby s konstantním zatížením a doby volnoběhu. Provozní cyklus činí 10 minut, relativní doba zapínání dosahuje 25 % provozního cyklu.

Obrobek musí být vysoký alespoň 3 mm a široký alespoň 10 mm. Dávejte pozor, aby byl obrobek předmět vždy zajištěn upínacím zařízením.

Charakteristiky hlučnosti

VAROVÁNÍ

Hluk může mít závažný vliv na vaše zdraví. Pokud hluk stroje překročí 85 dB, použijte vhodnou ochranu sluchu pro sebe i osoby v okolí.

Hodnoty hluku a vibrační byly stanoveny podle EN 62841-1.

Hladina akustického tlaku L_{pA}	91,6 dB
Kolísavost K_{pA}	3 dB
Hladina akustického výkonu L_{wA}	104,6 dB
Kolísavost K_{wA}	3 dB

Uvedené hodnoty hlukových emisí byly měřeny normovanou zkušební metodou a mohou být použity ke srovnání elektrického nástroje s jiným.

Uvedené hodnoty hlukových emisí lze použít rovněž k předběžnému odhadu zatížení.

VAROVÁNÍ

Hodnoty hlukových emisí se mohou během reálného používání elektrického nástroje lišit od uvedených hodnot v závislosti na způsobu použití elektrického nástroje, především podle toho, jaký obrobek se bude obrábět.

Pokuste se udržet zatížení na co nejnižší úrovni. Příklad opatření: omezení pracovní doby. Přitom je třeba zohlednit všechny části provozního cyklu (například doby, kdy je elektrický nástroj vypnutý, a doby, kdy je síce zapnutý, běží však naprázdno).

8 Rozbalení

- Otevřete obal a výrobek opatrně vyjměte.
- Odstraňte balicí materiál a obalové a přepravní pojistky (pokud je jimi výrobek opatřen).
- Zkontrolujte, zda je rozsah dodávky úplný.
- Zkontrolujte výrobek a díly příslušenství, zda nevykazují škody způsobené přepravou. Případné škody ihned nahlaste přepravní společnosti, která vám výrobek dodala. Pozdější reklamace nebudou uznány.

POZOR

Výrobek a balicí materiály nejsou dětská hračka! S plastovými sáčky, fóliemi a drobným díly si nesmějí hrát děti! Hrozí nebezpečí spolknutí těchto věcí a udušení!

9 Montáž

Zajistěte vždy stabilní postoj a bezpečnost výrobku tím, že jej upevníte např. na dílenském stole.

- Výrobek musí být nainstalovaný ve stabilní poloze. Výrobek upevněte prostřednictvím otvorů v pevném stole pily 4 šrouby (nejsou v rozsahu dodávky) na dílenský stůl, podstavec apod.
- Před uvedením do provozu musí být řádně namontovány všechny kryty a bezpečnostní zařízení.
- Pilový kotouč musí mít možnost volného pohybu.
- U již obrobeného dřeva dávejte pozor na cizí tělesa, např. hřebíky nebo šrouby atd.
- Před použitím spínače pro zapnutí/vypnutí se ujistěte, zda je pilový kotouč správně namontován a pohyblivé díly se pohybují lehce.
- Před připojením výrobku se přesvědčte, že jsou údaje na typovém štítku shodné s údaji sítě.

9.1 Montáž upínače obrobku (15) (obr. 3)

1. Povolte zajišťovací šroub (19) a namontujte upínač obrobku (15) na levou nebo pravou stranu zajištěného stolu pily.
2. Nakonec znovu utáhněte zajišťovací šroub (19).

9.2 Montáž uložení obrobků (18) (obr. 3-4)

Potřebný nástroj:

- Inbusový klíč, 3 mm (D)

1. Povolte zajišťovací šroub (14) a veďte uložení obrobků (18) otvorem na boku pevného stolu pily.
2. Ujistěte se, že je uložení obrobků (18) rovněž vedeno přes dvě oka na spodní straně.
3. Nakonec znovu utáhněte zajišťovací šroub (14).
4. Tento postup stejným způsobem opakujte i na druhé straně.

9.3 Montáž stojacího ramena (21) (obr. 3-4)

Potřebný nástroj:

- Inbusový klíč, 3 mm (D)

1. Povolte zajišťovací šroub (20) na spodní straně pily a veďte stojací rameno (21) otvory na zadní straně pily.
2. Nakonec znovu utáhněte zajišťovací šroub (20).

9.4 Umístění vaku na třísky (17) (obr. 5)

Pila je vybavena vakem na třísky (17) pro zachycení třísek.

1. Stiskněte kovové západky kovového kroužku prachového sáčku a připojte je na výstupní otvor motorové části.
2. Vak na třísky (17) lze na dolní straně vyprázdnit pomocí zipu.

9.4.1 Připojka k externímu odsávání prachu.

1. Napojte odsávací hadici na odsávání prachu.
2. Odsávání prachu musí být vhodné pro zpracovávání materiál.
3. K odsávání zvláště zdraví škodlivého nebo karcinogenního prachu používejte speciální odsávací zařízení.

10 Uvedení do provozu

10.1 Kontrola bezpečnostního zařízení krytu pilového kotouče (5) (obr. 11)

Kryt pilového kotouče chrání před náhodným dotykem pilového kotouče a před létajícími třískami.

Zkontrolujte funkci

Sklopte pilu směrem dolů:

- Chránič pilového kotouče musí při sklopení dolů uvolnit pilový kotouč, aniž by se dotkl jiných dílů.
- Při zvednutí pily nahoru do výchozí polohy musí chránič pilového kotouče automaticky zakrýt pilový kotouč.

10.2 Sestavení kapovací pily a pily na pokos (obr.2-4)

Upozornění:

Kapovací pilu a pilu na pokos lze pomocí otočného stolu otáčet doleva a doprava. Pomocí stupnice je možné absolutně přesně nastavení úhlu.

Úhly 0° až 45° lze přesně a rychle nastavovat rastrovým nastavením vždy po 0°, 5°, 10°, 15°, 22,5°, 31,6°, 40°, 45°.

1. Uvolněte otočný stůl (13) povolením zajišťovacího šroubu (7).
2. S pomocí rukojeti (3) nastavte otočný stůl (13) na požadovaný úhel.
3. Zajišťovací šroub (7) opět utáhněte, abyste zafixovali otočný stůl.
4. Zlehka zatlačte pilovou hlavu (4) dolů a současně vytáhněte zajišťovací čep (25) z držáku motoru pro odblokování pily ze spodní polohy.
5. Pilovou hlavu (4) vyklopte nahoru.
6. Upínací zařízení (15) může být na pevném stole pily (9) upevněno buď vlevo nebo vpravo. Zasuňte upínací zařízení (15) do příslušného otvoru na zadní straně dorazové lišty (8) a zajištěte je pomocí zajišťovacího šroubu (19).
7. Uvolněním zajišťovacího šroubu (23) je možné naklonit pilovou hlavu (4) doleva do max. úhlu 45°.
8. Uložení obrobků (18) se musí během práce vždy upevnit a používat.

10.3 Přesné nastavení dorazu pro pokosový řez 90° (obr. 6)

Potřebný nástroj:

- 90° příložený úhelník (A)*

* = není v rozsahu dodávky!

1. Pilovou hlavu (4) spusťte dolů a upevněte ji zajišťovacím čepem (25).
2. Uvolněte zajišťovací šroub (23).

3. 90° příložený úhelník (A) vložte mezi pilový kotouč (6) a otočný stůl (13).
4. Povolte pojistnou matici (26a).
5. Nastavovací šroub (26) nastavte tak, aby úhel mezi pilovým kotoučem (6) a otočným stolem (13) byl 90°.
6. Opět pevně utáhněte pojistnou matici (26a).

11 Provoz

11.1 Pokosový řez 90° a otočný stůl 0° (obr. 1, 3, 4, 7)

POZOR

Posuvná dorazová lišta musí být pro pokosové řezy 90° upevněná ve vnitřní poloze.

Upozornění pro pevné upnutí:

- Neobrábějte obrobky, které jsou příliš malé pro upnutí.
- Velmi tenké obrobky zesilte tím, že je prořiznete společně s dodatečnou lištou. Velmi tenké obrobky se při řezání mohou chvět nebo se zlomit

Potřebný nástroj:

- Inbusový klíč 3 mm (D)

1. Otevřete zajišťovací šroub (8b) posuvné dorazové lišty (8a) a posuňte posuvnou dorazovou lištu (8a) dovnitř.
2. Posuvné dorazové lišty (8a) se musí před maximální vnitřní polohou zaaretovat tak, aby vzdálenost mezi posuvnou dorazovou lištou (8a) a pilovým kotoučem (6) byla maximálně 8 mm.
3. Zkontrolujte před řezem, zda není mezi posuvnou dorazovou lištou (8a) a pilovým kotoučem (6) možná kolize.
4. Zajišťovací šroub (8b) znovu utáhněte.
5. Pilovou hlavu (4) přesuňte do horní polohy.
6. Položte dřevo, které se má řezat, na dorazovou lištu (8) a otočný stůl (13).
7. Upevněte materiál pomocí upínacího zařízení (15) na pevném stole pily (9), aby se zabránilo posunutí během procesu řezání. Viz bod 11.9
8. Odblokujte závěrný spínač (2) a stiskněte spínač pro zapnutí/vypnutí (1) pro zapnutí motoru.
9. Pilovou hlavou (4) pomocí rukojeti (3) pohybuje rovnoměrně a lehkým tlakem dolů, dokud pilový kotouč (6) neprořizne obrobek.
10. Po ukončení procesu řezání pilovou hlavu opět vraťte do horní klidové polohy a pusťte spínač pro zapnutí/vypnutí (1).

POZOR

Pomocí vratné pružiny se vrátí výrobek automaticky nahoru. Po ukončení řezu rukojeť nepouštějte, nýbrž nechte pilovou hlavu, aby se pomalu a pod lehkým protitlakem pohybovala nahoru.

11.2 Pokosový řez 90° a otočný stůl 0°-45° (obr. 1, 3, 4, 7)

Kapovací pilou a pilou na pokos lze provádět šikmé řezy doleva a doprava v úhlu 0°- 45°.

POZOR

Posuvná dorazová lišta musí být pro pokosové řezy 90° upevněná ve vnitřní poloze.

Potřebný nástroj:

- Inbusový klíč 3 mm (D)
1. Otevřete zajišťovací šroub (8b) posuvné dorazové lišty (8a) a posuňte posuvnou dorazovou lištu (8a) dovnitř.
 2. Posuvné dorazové lišty (8a) se musí před maximální vnitřní polohou zaaretovat tak, aby vzdálenost mezi posuvnou dorazovou lištou (8a) a pilovým kotoučem (6) byla maximálně 8 mm.
 3. Zkontrolujte před řezem, zda není mezi posuvnou dorazovou lištou (8a) a pilovým kotoučem (6) možná kolize.
 4. Zajišťovací šroub (8b) znovu utáhněte.
 5. Uvolněte otočný stůl (13) povolením zajišťovacího šroubu (7).
 6. S pomocí rukojeti (3) nastavte otočný stůl (13) na požadovaný úhel.
 7. Zajišťovací šroub (7) opět utáhněte, abyste zafixovali otočný stůl (13).
 8. Proveďte řez podle popisu v 11.1.

11.3 Přesné nastavení dorazu pro řez pod úhlem 45° (obr. 1, 3, 4, 7, 8, 9)

Potřebný nástroj:

- Inbusový klíč 3 mm (D)
 - 45° příložný úhelník (B)*
- * = není v rozsahu dodávky!

1. Pilovou hlavu (4) spusťte dolů a upevněte ji zajišťovacím čepem (25).
2. Otočný stůl (13) zafixujte v poloze 0°.

POZOR

Posuvná dorazová lišta musí být pro řezy pod úhlem (nakloněná pilová hlava) upevněná ve vnější poloze.

3. Otevřete zajišťovací šroub (8b) posuvné dorazové lišty (8a) a posuňte posuvnou dorazovou lištu (8a) ven.
4. Posuvné dorazové lišty (8a) se musí před maximální vnitřní polohou zaaretovat tak daleko, aby vzdálenost mezi posuvnými dorazovými lištami (8a) a pilovým kotoučem (6) byla maximálně 8 mm.
5. Zkontrolujte před řezem, zda není mezi posuvnou dorazovou lištou (8a) a pilovým kotoučem (6) možná kolize.
6. Zajišťovací šroub (8b) znovu utáhněte.
7. Povolte zajišťovací šroub (23) a pomocí rukojeti (3) nakloňte pilovou hlavu (4) doleva, do úhlu 45°.
8. Příložný úhelník 45° (B) vložte mezi pilový kotouč (6) a otočný stůl (13).
9. Uvolněte pojistnou matici (22a) a nastavovací šroub (22) nastavte tak, aby byl úhel mezi pilovým kotoučem (6) a otočným stolem (13) přesně 45°.
10. Opět pevně utáhněte pojistnou matici (22a).
11. Na závěr zkontrolujte polohu indikace úhlu. V případě potřeby uvolněte ukazatel (28) křížovým šroubovákem, nastavte jej do polohy 45° stupnice (27) a přídržný šroub opět dotáhněte

11.4 Řez pod úhlem 0°- 45° a otočný stůl 0° (obr. 1, 3, 4, 7)

Kapovací pilou a pilou na pokos lze provádět řezy doleva pod úhlem 0°- 45° k pracovní desce.

POZOR

Posuvná dorazová lišta musí být pro řezy pod úhlem (nakloněná pilová hlava) upevněná ve vnější poloze.

POZOR

Při řezání pod úhlem 0° - 45° je třeba upínací zařízení (upínací obrobku) namontovat pouze vpravo.

Potřebný nástroj:

- Inbusový klíč 3 mm (D)
1. Otevřete zajišťovací šroub (8b) posuvné dorazové lišty (8a) a posuňte posuvnou dorazovou lištu (8a) ven.
 2. Posuvné dorazové lišty (8a) se musí před maximální vnitřní polohou zaaretovat tak daleko, aby vzdálenost mezi posuvnými dorazovými lištami (8a) a pilovým kotoučem (6) byla maximálně 8 mm.
 3. Zkontrolujte před řezem, zda není mezi posuvnou dorazovou lištou (8a) a pilovým kotoučem (6) možná kolize.
 4. Zajišťovací šroub (8b) znovu utáhněte.
 5. Pilovou hlavu (4) přesuňte do horní polohy.
 6. Otočný stůl (13) zafixujte v poloze 0°.

7. Povolte upevňovací šroub (23) a pomocí rukojeti (3) nakloňte pilovou hlavu (4) doleva, až bude ukazatel (28) ukazovat na požadovaný úhel na stupnici (27).
8. Zajišťovací šroub (23) opět utáhněte.
9. Proveďte řez podle popisu v 11.1.

11.5 Řez pod úhlem 0°- 45° a otočný stůl 0°- 45° (obr. 1, 3, 4, 7)

Kapovací pilou a pilou na pokos lze provádět řezy doleva pod úhlem 0°- 45° k pracovní desce a současně 0°- 45° k dorazové liště (dvojitý řez pod úhlem).

POZOR

Posuvná dorazová lišta musí být pro řezy pod úhlem (nakloněná pilová hlava) upevněná ve vnější poloze.

Při vychýlení pokosové pily do úhlu 31,6° a náklonu agregátu do úhlu 33,9°, lze rovnoramenné trojúhelné lišty a profily, jako jsou štukové hranové profily řezat na pokos stranou profilu směrem dolů.

To je výhodné zejména u velkých profilů, které překračují maximální výšku řezu při normálním vkládání. Lze snadno řešit i problémy nepravoúhlého zpracování rohových úhlů.

POZOR

Při řezání pod úhlem 0° - 45° je třeba upínací zařízení (upínač obrobku) namontovat pouze vpravo.

Potřebný nástroj:

- Inbusový klíč 3 mm (D)
1. Otevřete zajišťovací šroub (8b) posuvné dorazové lišty (8a) a posuňte posuvnou dorazovou lištu (8a) ven.
 2. Posuvné dorazové lišty (8a) se musí před maximální vnitřní polohou zaaretovat tak daleko, aby vzdálenost mezi posuvnými dorazovými lištami (8a) a pilovým kotoučem (6) byla maximálně 8 mm.
 3. Zkontrolujte před řezem, zda není mezi posuvnou dorazovou lištou (8a) a pilovým kotoučem (6) možná kolize.
 4. Zajišťovací šroub (8b) znovu utáhněte.
 5. Pilovou hlavu (4) přesuňte do horní polohy.
 6. Uvolněte otočný stůl (13) povolením zajišťovacího šroubu (7).
 7. S pomocí rukojeti (3) nastavte otočný stůl (13) na požadovaný úhel.
 8. Zajišťovací šroub (7) opět utáhněte, abyste zafixovali otočný stůl.
 9. Povolte zajišťovací šroub (23).
 10. Pomocí rukojeti (3) nakloňte pilovou hlavu (4) doleva do požadovaného úhlového rozměru (viz také 11.2).
 11. Zajišťovací šroub (23) opět utáhněte.
 12. Proveďte řez podle popisu v 11.1.

11.6 Výměna pilového kotouče (6) (obr. 1, 4, 10, 11)

VAROVÁNÍ

Před každým nastavením, technickou údržbou nebo opravou vytáhněte síťovou zástrčku!

POZOR

Při výměně pilového kotouče použijte ochranné rukavice! Nebezpečí zranění!

Potřebný nástroj:

- Inbusový klíč 6 mm (C)
1. Pilovou hlavu (4) otočte nahoru a zajistěte zajišťovací čepem (25).
 2. Uvolněte upevňovací šroub (5a) krytu křížovým šroubovákem.
 3. Kryt pilového kotouče (5) vyklopte nahoru natolik, aby byl kryt pilového kotouče (5) nad přírubovým šroubem (29).
 4. Nasadte jednou rukou inbusový klíč 6 mm (C) na přírubový šroub (29).
 5. Pevně stiskněte blokování hřídele pily (32) a přírubovým šroubem (29) pomalu otáčejte ve směru hodinových ručiček. Po max. jedné otáčce blokování hřídele pily (32) zapadne.
 6. Nyní o něco větší silou povolte přírubový šroub (29) ve směru hodinových ručiček.
 7. Přírubový šroub (29) úplně vyšroubujte a odeberte největší přírubu (30).
 8. Sejměte pilový kotouč (6) z vnitřní příruby a vytáhněte dolů.
 9. Pečlivě očistěte přírubový šroub (29), vnější přírubu (30) a vnitřní přírubu.
 10. Nasadte nový pilový kotouč (6) v opačném pořadí a utáhněte.
 11. Sklopte kryt pilového kotouče (5) dolů, až se kryt pilového kotouče (5) zavěsí do upevňovacího šroubu (5a).
 12. Opět pevně utáhněte upevňovací šroub (5a).

POZOR

Zkosení řezu zubů, tzn. směr otáčení pilového kotouče, se musí shodovat se směrem šipky na opláštění.

13. Než budete pokračovat v práci, zkontrolujte funkčnost bezpečnostních zařízení.

POZOR

Po každé výměně pilového kotouče zkontrolujte, zda pilový kotouč běží volně ve stolní vložce ve svislé poloze i sklopený na 45°.

POZOR

Výměna a vyrovnání pilového kotouče se musí provést správně.

11.7 Zapnutí/vypnutí laseru (obr. 12)

Zapnutí:

1. Spínač/vypínač laseru (33) stiskněte 1x. Na obráběný obrobek se promítne laserová linie, která znázorňuje přesné vedení řezu.

Vypnutí:

1. Spínač/vypínač laseru (33) stiskněte znovu.

11.8 Seřízení laseru (35) (obr. 13)

Pokud laser (35) již neukazuje správnou řeznou linii, lze jej seřídit. Povolte k tomu šrouby (36) a nastavte laser bočním posunutím tak, aby laserový parsek dopadal na zuby pilového kotouče (6).

11.9 Obsluha upínače obrobku (15) (obr. 1, 3)

Pomocí zajišťovacího šroubu (16) lze nastavit upínač obrobku (15) na výšku.

1. Spusťte upínač obrobku (15) dolů na obrobek.
2. Pevně dotáhněte zajišťovací šroub (16).
3. Pro upnutí obrobku otočte upínací rukojeť (24) po směru hodinových ručiček.
4. Pro uvolnění obrobku postupujte v opačném pořadí.

12 Údržba

⚠ VAROVÁNÍ

Před každým nastavením, technickou údržbou nebo opravou vytáhněte síťovou zástrčku!

12.1 Všeobecná opatření údržby

- Udržujte ochranná zařízení, větrací štiřebiny a plášť motoru pokud možno bez prachu a nečistot. Očistěte výrobek čistou tkaninou nebo jej vyfoukejte stlačeným vzduchem s nízkým tlakem. Doporučujeme výrobek vyčistit ihned po každém použití.
- Jednou za měsíc naolejujte všechny pohyblivé díly.

- Čistěte výrobek pravidelně vlhkým hadrem a trochou mazacího mýdla. Nepoužívejte žádné čisticí prostředky ani rozpouštědla; mohly by poškodit plastové díly výrobku. Dbejte na to, aby se dovnitř výrobku nemohla dostat žádná voda.

12.2 Vyčištění bezpečnostního zařízení krytu pilového kotouče (5) (obr. 11)

Před každým uvedením do provozu zkontrolujte znečištění krytu pilového kotouče.

Odstraňte staré piliny a třísky pomocí štětce nebo podobného vhodného nástroje.

Ujistěte se, že se vodič třmen (31) pohybuje plynule.

12.3 Výměna laserových baterií (obr. 12)

1. Odstraňte kryt baterie (34). Vyjměte 2 baterie.
2. Obě baterie nahraďte bateriemi stejného nebo rovnocenného typu. Dávejte pozor, abyste zachovali stejnou polaritu, s jakou byly umístěny použité baterie.
3. Uzavřete kryt baterií (34).

12.4 Vyměňte stolní vložku (10) (obr. 1, 15)

⚠ VAROVÁNÍ

V případě poškozené stolní vložky hrozí nebezpečí, že se mezi stolní vložkou a pilovým kotoučem vzpříčí malé předměty a pilový kotouč zablokuje.

Poškozenou stolní vložku okamžitě vyměňte!

1. Demontujte šroub s křížovou drážkou (E) na stolní vložce (10). Otočný stůl (13) popř. otočte a nakloňte pilovou hlavu (4), abyste dosáhli na šroub s křížovou drážkou (E).
2. Sejměte stolní vložku (10).
3. Vložte novou stolní vložku (10).
4. Dotáhněte šroub s křížovou drážkou (E) na stolní vložce (10).

12.5 Kontrola kartáčů (obr. 16)

U nového výrobku zkontrolujte uhlíkové kartáče po prvních 50 provozních hodinách anebo po instalaci nových kartáčů. Po první kontrole kartáče kontrolujte každých 10 provozních hodin.

- Pokud se uhlík opotřebuje na pouhých 6 mm délky nebo pokud se pružina či paralelní drát spálí nebo poškodí, musíte oba kartáče vyměnit.
- Pokud zjistíte, že jsou kartáče po vyjmutí ještě použitelné, můžete je namontovat zpátky.

- Pro údržbu uhlíkových kartáčků otevřete oba uzávěry proti směru hodinových ručiček. Následně uhlíkové kartáče odeberte.
- Uhlíkové kartáče opět vložte v opačném pořadí.

13 Přeprava (obr. 14)

1. Zajišťovací šroub (7) opět utáhněte, abyste zajistili otočný stůl (13).
2. Pilovou hlavu (4) stlačte dolů a zaaretujte zajišťovacím čepem (25). Pila je nyní zajištěna v dolní poloze.
3. Výrobek noste za přepravní úchyt (37).
4. Pro opětné sestavení výrobku postupujte podle popisu v 9, *Uvedení do provozu*, ▶ *Strana 63, Provoz*, ▶ *Strana 63*.

14 Skladování

Uložte výrobek a jeho příslušenství na tmavém, suchém místě chráněném před mrazem a nedostupném pro děti.

Optimální skladovací teplota se pohybuje mezi 5 C a 30°C.

Výrobek uchovávejte v originálním balení.

Výrobek zakryjte, aby byl chráněn před prachem nebo vlhkostí. Návod k obsluze uchovávejte v blízkosti výrobku.

15 Elektrické připojení

Instalovaný elektromotor je připojen v provozuschopném stavu. Připojka musí odpovídat příslušným předpisům VDE a DIN. Těmto předpisům musí odpovídat síťová připojka zákazníka i použité prodlužovací kabely.

15.1 Důležitá upozornění

Při přetížení se motor sám vypne. Po určité době na vychladnutí (čas se liší) je možné motor znovu zapnout.

VAROVÁNÍ

Maximální přípustná síťová impedance Z_{max} výrobku je 0,323 ohmu. Jako uživatel tohoto výrobku musíte po případné konzultaci s dodavatelem energie zjistit, zda je výrobek připojen pouze k napájení, jehož impedance je menší nebo rovna Z_{max} !

15.2 Zvláštní připojovací podmínky

- Výrobek splňuje požadavky normy EN 61000-3-11 a podléhá zvláštním připojovacím podmínkám. To znamená, že použití libovolných, volně vybraných připojovacích bodů není přípustné.
- Výrobek může při špatných podmínkách sítě způsobit přechodné výkyvy napětí.

- Výrobek je určen výhradně k používání na přípojních bodech, které
 - a) nepřekračují maximální přípustnou impedanci sítě „Z“ ($Z_{max} = 0,323 \Omega$) nebo
 - b) mají trvalou proudovou zatížitelnost sítě nejméně 100 A na fázi.
- Vy jako uživatel se musíte ujistit, v případě potřeby i dotazem u svého dodavatele energie, zda váš připojovací bod, na kterém chcete výrobek provozovat, splňuje jeden ze dvou uvedených požadavků a) nebo b).

15.3 Poškozená elektrická přípojná vedení

U elektrických přípojních vedení často dochází k poškození izolace.

Jeho příčinami mohou být:

- Otláčená místa, je-li přípojné vedení vedeno oknem nebo štěrbinou ve dveřích,
- Místa zlomu kvůli nevhodnému upevnění nebo vedení přípojného vedení,
- Zlomení kvůli přejetí přes přípojné vedení,
- Poškození izolace kvůli vytržení z nástěnné zásuvky,
- Praskliny v důsledku stárnutí izolace.

Takto vadná přípojná vedení nesmí být používána a kvůli poškození izolace jsou životu nebezpečná.

Pravidelně kontrolujte, zda elektrická přípojná vedení nejsou poškozená. Dávejte pozor, aby nebyl přivodní kabel při kontrole připojen do elektrické sítě.

Elektrické přivodní kabely musí odpovídat příslušným předpisům VDE a DIN. Používejte pouze přípojná vedení se stejným označením „H05VV-F“.

Potisk typového označení na přivodním kabelu je povinný.

Bezpečnostní pokyny pro výměnu poškozených nebo vadných vedení pro připojení na síť

Typ připojení X

Pokud je vedení pro připojení na síť tohoto výrobku poškozené, musí se vyměnit za speciálně upravené vedení pro připojení na síť, které lze obdržet u výrobce nebo jeho zákaznického servisu.

15.4 Motor na střídavý proud

Připojení a opravy elektrické výbavy mohou provádět pouze odborní elektrici.

- Síťové napětí musí činit 220 V – 240V~.
- Prodlužovací vedení do délky 25 m musí mít průřez 1,5 čtverečního milimetru.

Při zpětných dotazech uvádějte prosím tyto údaje:

- Typ proudu napájejícího motor
- Údaje z typového štítku motoru

16 Oprava & objednávka náhradních dílů

Po opravě nebo údržbě se přesvědčte, zda byly namontovány všechny bezpečnostní prvky a zda jsou v bezvadném stavu. Nebezpečné součásti skladujte mimo dosah jiných osob včetně dětí.

POZOR

Podle zákona o záruce na výrobky neručíme za škody způsobené neodbornými opravami nebo nevyužitím originálních náhradních dílů.

Obráťte se na oddělení služeb zákazníkům nebo autorizovaného odborníka. Totéž platí i pro součásti příslušenství.

Připojky a opravy

Připojení a opravy elektrické výbavy mohou provádět pouze odborní elektrikáři.

16.1 Servisní informace

Je nutno dbát na to, že v případě tohoto výrobku následující díly podléhají opotřebení, které je dáno použitím nebo se tak děje přirozeně, příp. že na následující díly je pohlíženo jako na spotřební materiál.

Opotřebitelné díly*: Uhlíkové kartáče, pilový kotouč, stolní vložka, vak na třísky

* = není v rozsahu dodávky!

17 Likvidace a recyklace

Upozornění k obalu



Balící materiály jsou recyklovatelné. Obaly prosím likvidujte způsobem šetrným k životnímu prostředí.

Upozornění k zákonu o elektrických a elektronických zařízeních (ElektroG)



Odpadní elektrická a elektronická zařízení nepatří do domovního odpadu, ale musí se sbírat a likvidovat odděleně!

- Staré baterie nebo akumulátory, které nejsou napraveno zabudované ve starém přístroji, musí být před odevzdáním bez poškození vyjmuty! Jejich likvidaci upravuje zákon o bateriích.
- Majitelé nebo uživatelé elektrických a elektronických zařízení jsou ze zákona povinni je po použití vrátit.
- Koncový uživatel je zodpovědný za vymazání svých osobních údajů ze starého zařízení určeného k likvidaci!

- Symbol přeškrtnuté popelnice znamená, že se odpadní elektrická a elektronická zařízení nesmí likvidovat společně s domovním odpadem.
- Elektrická a elektronická zařízení můžete bezplatně odevzdat na následujících místech:
 - Veřejné skládky nebo sběrná místa odpadů (např. obecní stavební dvory)
 - LIDL nabízí možnosti vrácení přímo na pobočkách a v obchodech. Vrácení a likvidace jsou pro Vás zdarma.
 - Až tři kusy elektroodpadu od jednoho typu spotřebiče s délkou hrany maximálně 25 cm lze bezplatně vrátit výrobci, aniž by bylo nutné předtím zakoupit nový spotřebič od výrobce nebo jej odevzdat na jiném autorizovaném sběrném místě ve vašem okolí.
 - Pro další doplňující podmínky zpětného odběru výrobců a distributorů se obraťte na příslušný zákaznický servis.
- V případě, že výrobce dodá nový elektrospotřebič do soukromé domácnosti, může na žádost koncového uživatele zajistit bezplatný sběr elektroodpadu. Za tímto účelem kontaktujte zákaznický servis výrobce.
- Tato prohlášení se vztahují pouze na přístroje instalované a prodávané v zemích Evropské unie a podléhající evropské směrnici 2012/19/EU. V zemích mimo Evropskou unii mohou pro likvidaci elektroodpadu platit jiné předpisy.

Upozornění k zákonu o bateriích (BattG)



Odpadní baterie a akumulátory nepatří do domovního odpadu, ale musí se sbírat a likvidovat odděleně!

- Informace o bezpečném vyjmutí baterií nebo akumulátorů z elektrického přístroje a informace o jejich typu nebo chemickém systému naleznete v dalších informacích v návodu k obsluze nebo montáži.
- Majitelé nebo uživatelé baterií a akumulátorů jsou ze zákona povinni je po použití vrátit. Vrácení je omezeno na množství běžná pro domácnost.
- Odpadní baterie mohou obsahovat škodlivé látky nebo těžké kovy, které mohou poškodit životní prostředí a zdraví. Recyklace odpadních baterií a využití zdrojů, které obsahují, pomáhá chránit tyto dva důležité statky.
- Symbol přeškrtnuté popelnice znamená, že se baterie a akumulátory nesmí likvidovat společně s domovním odpadem.
- Pokud jsou pod symbolem popelnice navíc umístěny značky Hg, Cd nebo Pb, znamená to následující:
 - Hg: Baterie obsahuje více než 0,0005 % rtuti
 - Cd: Baterie obsahuje více než 0,002 % kadmia
 - Pb: Baterie obsahuje více než 0,004 % olova

- Akumulátory a baterie můžete bezplatně odevzdat na následujících místech:
 - Veřejné skládky nebo sběrná místa odpadů (např. obecní stavební dvory)
 - Prodejní místa baterií a akumulátorů
 - Místa zpětného odběru společného systému sběru použitých přístrojových baterií
- Místo zpětného odběru výrobce (pokud není členem společného systému zpětného odběru)
- Tato prohlášení se vztahují pouze na akumulátory a baterie prodávané v zemích Evropské unie a podléhající evropské směrnici 2006/66/ES. V zemích mimo Evropskou unii mohou pro likvidaci akumulátorů a baterií platit jiné předpisy.

18 Odstraňování poruch

Porucha	Možná příčina	Řešení
Motor nefunguje	Motor, kabel nebo zástrčka jsou vadné, síťové pojistky jsou spálené.	Nechte stroj zkontrolovat odborníkem. Nikdy neopravujte motor sami. Nebezpečí! Zkontrolujte, příp. vyměňte síťové pojistky
Motor nabíhá pomalu a nedosahuje provozní rychlosti.	Napětí příliš nízké, vinutí poškozená, spálený kondenzátor.	Nechte zkontrolovat napětí kvalifikovaným elektrikářem. Nechte motor zkontrolovat odborníkem. Svěťte výměnu kondenzátoru odborníkovi.
Motor je příliš hlučný.	Poškozená vinutí, vadný motor.	Nechte motor zkontrolovat odborníkem.
Motor nedosahuje plného výkonu.	Elektrické obvody v síťovém zařízení přetíženy (lampy, jiné motory atd.).	Nepoužívejte žádné jiné výrobky ani motory na stejném elektrickém obvodu.
Motor se lehce přehřívá.	Přetížení motoru, nedostatečné chlazení motoru.	Zamezte přetížení motoru při řezání, odstraňte z něho prach, aby bylo zajištěno jeho optimální chlazení.
Pilový řez je drsný nebo zvlněný.	Pilový kotouč je tupý, tvar zubů není vhodný pro tloušťku materiálu.	Nabruste pilový kotouč resp. použijte jiný pilový kotouč.
Obrobek odskakuje resp. se třísťí.	Příliš velký tlak řezání, resp. pilový kotouč není vhodný k danému účelu.	Použijte vhodný pilový kotouč.

Záruční list

Važena zakaznice, vážený zakazníku,

naše výrobky podléhají přísné kontrole kvality. Pokud i přesto tento přístroj bezvadně nefunguje, velice toho litujeme a prosíme Vás, abyste se obrátili na náš zákaznický servis, jehož adresa je uvedena na tomto záručním listu. Rádi Vám budeme k dispozici také telefonicky na níže uvedeném servisním čísle. Pro uplatňování nároků na záruku platí následující:

- Tyto záruční podmínky upravují dodatečný záruční servis. Vašich zákonných nároků na záruku se tato záruka netýká. Náš záruční servis je pro Vás bezplatný.
- Záruční servis se vztahuje výhradně na nedostatky, které lze odvodit z vad materiálu nebo výrobních vad a je také omezen pouze na odstranění těchto nedostatků, resp. výměnu přístroje. Dbejte prosím na to, že naše přístroje nebyly podle svého účelu určeny konstruovány pro živnostenské, řemeslnické nebo průmyslové použití. Záruční smlouva tak není realizována, pokud byl přístroj používán v živnostenských, řemeslných nebo průmyslových podnicích a při srovnatelných činnostech. Z naší záruky je dále vyloučeno poskytnutí náhrady za dopravní škody, škody způsobené nedodržováním montážního návodu nebo z důvodů neodborné instalace, nedodržování návodu k použití (jako např. připojení na chybné síťové napětí nebo druh proudu), nedovoleného nebo neodborného používání (jako např. přetížení přístroje nebo použití neschválených vložných nástrojů nebo příslušenství), nedodržování pokynů pro údržbu a bezpečnostních pokynů, vniknutí cizích těles do přístroje (jako např. písek, kameny nebo prach), použití násilí nebo poškození v důsledku cizích vlivů (jako např. škody způsobené pádem), jakož také běžného opotřebení způsobeného používáním.

Nárok na záruku zaniká, pokud bylo do přístroje již zasahováno

- Záruční doba činí 3 roky a začíná datem koupě přístroje. Nároky na záruku před vypršením záruční doby je třeba uplatňovat během dvou týdnů od zjištění defektu. Uplatňování nároků na záruku po vypršení záruční doby je vyloučeno. Oprava nebo výměna přístroje nevede k prodloužení záruční doby, ani k zahájení nové záruční doby za provedení výkon pro přístroj nebo pro případné zamontované náhradní díly. Toto platí také v případě servisu v místě Vašeho bydliště.
- Pro uplatnění nároku ze záruky se prosím obraťte na adresu servisu uvedenou dole. Pokud se reklamacie uplatňuje v záruční době, dáme Vám k dispozici formulář pro vrácení, pomocí kterého nám můžete vadný přístroj zdarma zaslat zpět. Popište nám prosím pokud možno přesně důvod reklamace. Je-li defekt přístroje v našem záručním servisu obsažen, obdržíte obratem opravený nebo nový přístroj.

Samozřejmě rádi za úhradu nákladů odstraníme defekty na přístrojích, které nespadají nebo již nespadají do rozsahu záruky. K tomu nám přístroj prosím zašlete na naši servisní adresu.

Servisní horká linka (CZ):

00800 4003 4003

Adresa elektronické pošty (CZ):

service.CZ@schepach.com

Adresa servisního střediska (CZ):

S&E Solutions s.r.o.-Zahrada v akci

Moravská 1278

CZ - 57001 Litomyšl



Na stránkách www.lidl-service.com si můžete stáhnout tyto a mnoho dalších manuálů, produktových videí a instalačních softwarů.





Pomocí kódu QR můžete přímo na stránce servisních služeb Lidl (www.lidl-service.com) otevřít svůj návod k obsluze zadáním čísla výrobku (IAN) 436629_2304.

Obsah

1	Vysvetlenie symbolov na výrobku	72
2	Úvod	73
3	Popis výrobku (obr. 1 – 16).....	73
4	Rozsah dodávky.....	73
5	Použitie v súlade s určením	74
6	Bezpečnostné upozornenia	74
7	Technické údaje.....	78
8	Vybalenie	79
9	Montáž.....	79
10	Uvedenie do prevádzky	80
11	Prevádzka.....	80
12	Údržba.....	83
13	Preprava (obr. 14)	84
14	Skladovanie.....	84
15	Elektrická prípojka	84
16	Oprava a objednávanie náhradných dielov	85
17	Likvidácia a recyklácia.....	85
18	Odstraňovanie porúch	86
19	Záručný list.....	87
20	Rozložený výkres	107
21	Vyhlásenie o zhode	108

1 Vysvetlenie symbolov na výrobku

Použitie symbolov v tejto príručke má upriamiť vašu pozornosť na možné riziká. Bezpečnostné symboly a vysvetlenia, ktoré ich sprevádzajú, musia byť presne pochopené. Výstrahy samotné neodstraňujú riziká a nemôžu nahradiť správne opatrenia na zabránenie nehodám.

	Pred uvedením do prevádzky si prečítajte návod na obsluhu a bezpečnostné upozornenia a dodržiavajte ich!
	Noste ochranu sluchu.
	Pri tvorbe prachu noste ochranu dýchania!
	Noste ochranné okuliare.
	Pozor! Nebezpečenstvo poranenia! Nesiahajte do bežiaceho pílového kotúča!
	Pozor! Laserové žiarenie
	Trieda ochrany II (dvojitá izolácia)
	Výrobok zodpovedá platným európskym smerniciam.
NEBEZPEČENSTVO	Signálne slovo na označenie bezprostredne hroziacej nebezpečnej situácie, ktorá, ak sa jej nezabráni, bude mať za následok smrť alebo vážne poranenie.
VAROVANIE	Signálne slovo na označenie možnej nebezpečnej situácie, ktorá, ak sa jej nezabráni, by mohla mať za následok smrť alebo vážne poranenie.
POZOR	Signálne slovo na označenie možnej nebezpečnej situácie, ktorá, ak sa jej nezabráni, môže viesť k ľahkému alebo stredne ťažkému poraneniu.
POZOR	Signálne slovo na označenie možnej nebezpečnej situácie, ktorá, ak sa jej nezabráni, môže viesť k materiálnym škodám na výrobku alebo majetku/vlastníctve.

2 Úvod

Výrobca:

Schepbach GmbH
Günzburger Straße 69
D-89335 Ichenhausen

Vážení zákazníci,

Želáme vám veľa zábavy a úspechov pri práci s vaším novým výrobkom.

Upozornenie:

Výrobca tohto výrobku neručí podľa platného zákona o ručení za výrobok za škody, ktoré vzniknú na tomto výrobku alebo budú spôsobené týmto výrobkom pri:

- neodbornom zaobchádzaní,
- nedodržiavaní návodu na obsluhu,
- opravách tretími stranami, nie autorizovanými odborníkmi,
- montáži a výmene neoriginálnych náhradných dielov,
- používaní v rozpore s určením,
- výpadkoch elektrického zariadenia pri nedodržiavaní elektrických predpisov a ustanovení VDE 0100, DIN 57113/VDE0113.

Dodržiavajte:

Pred montážou a uvedením do prevádzky si prečítajte celý text návodu na obsluhu.

Návod na obsluhu vám má uľahčiť, aby ste sa oboznámili s výrobkom a používali ho v súlade s jeho určenými možnosťami použitia.

Návod na obsluhu obsahuje dôležité pokyny ako máte s výrobkom pracovať bezpečne, odborne a ekonomicky, ako máte predchádzať nebezpečenstvám, ušetriť náklady na opravu, znížiť doby výpadkov a zvýšiť spoľahlivosť a životnosť výrobku.

Okrem bezpečnostných ustanovení tohto návodu na obsluhu musíte bezpodmienečne dodržiavať predpisy svojej krajiny platné pre prevádzku výrobku.

Návod na obsluhu uchovávajte pri výrobku v plastovom obale, aby bol chránený pred nečistotami a vlhkosťou. Všetci obsluhujúci pracovníci si ho musia pred začiatkom práce prečítať a starostlivo ho dodržiavať.

Na výrobku smú pracovať len osoby, ktoré boli poučené v používaní výrobku a informované o nebezpečenstvách, ktoré sú s tým spojené.

Okrem bezpečnostných upozornení obsiahnutých v tomto návode na obsluhu a osobitných predpisov vašej krajiny treba rešpektovať všeobecne uznávané technické pravidlá pre prevádzku konštrukčne rovnakých výrobkov.

Nepreberáme zodpovednosť za žiadne nehody ani škody, ku ktorým dôjde v dôsledku nedodržania tohto návodu a bezpečnostných upozornení.

3 Popis výrobku (obr. 1 – 16)

1. Zapínač/vypínač
2. Blokovací spínač
3. Rukoväť
4. Hlava píly
5. Pohyblivá ochrana pilového kotúča
- 5a. Upevňovacia skrutka
6. Pilový kotúč
7. Fixačná skrutka otočného stola
8. Dorazová lišta
- 8a. Posuvná dorazová lišta
- 8b. Fixačná skrutka
9. Pevný stôl píly
10. Vložka stola
11. Stupnica
12. Ukazovateľ
13. Otočný stôl
14. Fixačná skrutka podložky pod obrobok
15. Upínacie zariadenie (upínač obrobku)
16. Fixačná skrutka
17. Vrecko na zachytávanie pilín
18. Podložka pod obrobok
19. Fixačná skrutka pre upínacie zariadenie
20. Fixačná skrutka pre sklopnú poistku
21. Strmeň
22. Nastavovacia skrutka (45°)
- 22a. Poistná matica nastavovacej skrutky (45°)
23. Fixačná skrutka
24. Zvieracia rukoväť
25. Poistný kolík
26. Nastavovacia skrutka (90°)
- 26a. Poistná matica nastavovacej skrutky (90°)
27. Stupnica
28. Ukazovateľ
29. Prírubová skrutka
30. Vonkajšia príruha
31. Vodiaci strmeň
32. Blokovanie hriadeľa píly
33. Zapínač/vypínač lasera
34. Kryt batérie
35. Laser
36. Skrutka (laser)
37. Prepravná rukoväť

- A. 90° príložný uholník (nie je v rozsahu dodávky)
- B. 45° príložný uholník (nie je v rozsahu dodávky)
- C. Imbusový kľúč, 6 mm
- D. Imbusový kľúč, 3 mm
- E. Skrutka s krížovou drážkou (vložka stola)

4 Rozsah dodávky

Pol.	Počet	Označenie
15.	1 x	Upínacie zariadenie (upínač obrobku)
17.	1 x	Vrecko na zachytávanie pilín
18.	2 x	Podložky pod obrobok
21.	1 x	Strmeň
C.	1 x	Imbusový kľúč, 6 mm
D.	1 x	Imbusový kľúč, 3 mm

- 1 x Skracovacia a pokosová píla
- 2 x Uhlíkové kely
- 2 x Batérie (AAA)
- 1 x Návod na obsluhu

5 Použitie v súlade s určením

Skracovacia a pokosová píla slúži na skracovanie dreva a plastu, zodpovedajúc veľkosti stroja. Píla nie je vhodná na pílenie palivového dreva.

! VAROVANIE

Výrobok nepoužívajte na rezanie iných materiálov, než aké sú opísané v návode na obsluhu.

! VAROVANIE

Dodaný pílový kotúč je určený výlučne na rezanie dreva! Nepoužívajte ho na pílenie palivového dreva!

Výrobok sa smie používať iba v súlade so svojím určením. Každé iné použitie presahujúce určenie je považované za použitie v rozpore s určením. Za škody z neho vzniknuté alebo poranenia akéhokoľvek druhu ručí používateľ/obsluha, a nie výrobca.

Používať sa smú iba pílové kotúče, ktoré sú vhodné pre výrobok. Použitie rozbrusovacích kotúčov všetkých druhov je zakázané.

Súčasťou používania v súlade s určením je aj dodržiavanie bezpečnostných upozornení, ako aj návodu na montáž a prevádzkových pokynov v návode na obsluhu.

Osoby, ktoré používajú výrobok a zaisťujú jeho údržbu, musia byť oboznámené s výrobkom a poučené o možných nebezpečenstvách.

Zmeny na výrobku úplne vylučujú ručenie výrobcu za škody, ktoré tým vzniknú.

Napriek používaniu v súlade s určením nie je možné celkom vylúčiť určité faktory zostatkového rizika. Podmienené konštrukciou a výstavbou výrobku sa môžu vyskytnúť nasledujúce prípady:

- kontakt s pílovým kotúčom v nezakrytej oblasti pílenia.
- zasiahnutie do bežiacého pílového kotúča (rezné poranenie).
- spätný náraz obrobkov a častí obrobkov.
- zlomenia pílového kotúča.
- vymrštenie chybných častí pílového kotúča z tvrdého kovu.
- poškodenia sluchu pri nepoužívaní potrebnej ochrany sluchu.
- zdraviu škodlivé emisie z drevených prachov pri používaní v uzatvorených priestoroch.

Majte na pamäti, že naše výrobky neboli v súlade s určením skonštruované na komerčné, remeselné ani priemyselné použitie. Ak sa výrobok používa v komerčných, remeselných alebo priemyselných podnikoch, ako aj na podobné činnosti, nepreberáme žiadnu záruku.

6 Bezpečnostné upozornenia

Všeobecné bezpečnostné upozornenia pre elektrické náradia

! VAROVANIE

Prečítajte si všetky bezpečnostné upozornenia, pokyny, ilustrácie a technické údaje, ktorými je opatrené toto elektrické náradie.

Zanedbania pri dodržiavaní nasledujúcich pokynov môžu spôsobiť zásah elektrickým prúdom, požiar a/alebo ťažké poranenia.

Všetky bezpečnostné upozornenia a pokyny uschovajte pre prípad neskoršieho použitia.

Pojem „elektrické náradie“ použitý v bezpečnostných upozorneniach sa vzťahuje na elektrické náradie napájané zo siete (so sieťovým káblom) alebo na elektrické náradie napájané z akumulátora (bez sieťového vedenia).

1) Bezpečnosť na pracovisku

- a) **Pracovný priestor udržiavajte čistý a dobre osvetlený.** Neporiadok a neosvetlené pracovné priestory môžu viesť k úrazom.
- b) **S elektrickým náradím nepracujte v prostredí ohrozenom výbuchom, v ktorom sa nachádzajú horľavé kvapaliny, plyny alebo prach.** Elektrické náradia vytvárajú iskry, ktoré môžu zapáliť prach alebo výpar.
- c) **Deti a iné osoby držte v dostatočnej vzdialenosti od elektrického náradia počas jeho používania.** Pri nepozornosti môžete stratiť kontrolu nad elektrickým náradím.

2) Elektrická bezpečnosť

- a) **Pripojovacia zástrčka elektrického náradia musí byť kompatibilná s elektrickou zásuvkou. Zástrčka sa nesmie nijako upravovať. Nepoužívajte adaptérové zástrčky spolu s uzemnenými elektrickými náradiami.** Neupravené zástrčky a vhodné zásuvky znižujú riziko zásahu elektrickým prúdom.
- b) **Vyhýbajte sa telesnému kontaktu s uzemnenými plochami, ako napríklad rúry, vykurovacie zariadenia, sporáky a chladničky.** Keď je vaše telo uzemnené, hrozí zvýšené riziko zásahu elektrickým prúdom.

- c) **Chráňte elektrické náradia pred dažďom alebo vlhkosťou.** Vniknutie vody do elektrického náradia zvyšuje riziko zásahu elektrickým prúdom.
- d) **Nepoužívajte prípojné vedenie na nosenie či zavesenie elektrického náradia, ani na vytiahnutie zástrčky zo zásuvky. Chráňte prípojné vedenie pred vysokými teplotami, olejom, ostrými hranami alebo pohybujúcimi sa časťami.** Poškodené alebo zamotané prípojné vedenia zvyšujú riziko zásahu elektrickým prúdom.
- e) **Ak s elektrickým náradím pracujete vonku, používajte iba predĺžovacie vedenia, ktoré sú vhodné aj pre exteriér.** Používanie predĺžovacieho vedenia vhodného pre exteriér znižuje riziko zásahu elektrickým prúdom.
- f) **Ak sa nedá vyhnúť prevádzke elektrického náradia vo vlhkom prostredí, používajte prúdový chránič.** Používanie prúdového chrániča znižuje riziko zásahu elektrickým prúdom.

3) Bezpečnosť osôb

- a) **Buďte pozorní, dávajte pozor na to, čo robíte, a s elektrickým náradím pracujte rozumne. Elektrické náradie nepoužívajte, ak ste unavení alebo ste pod vplyvom drog, alkoholu či liekov.** Chvilka nepozornosti pri používaní elektrického náradia môže viesť k vážnym zraneniam.
- b) **Noste osobné ochranné prostriedky a vždy používajte ochranné okuliare.** Nosenie osobných ochranných prostriedkov, ako napríklad protiprachová maska, protišmyková bezpečnostná obuv, ochranná prilba alebo ochrana sluchu, v závislosti od druhu a použitia elektrického náradia, znižuje riziko zranení.
- c) **Zabráňte neúmyselnému uvedeniu do prevádzky. Pred zdvihnutím alebo nosením sa uistite, že je elektrické náradie vypnuté, predtým ako ho pripojíte k napájaniu prúdom a/alebo ku akumulátoru.** Ak máte pri prenášaní elektrického náradia prst na vypínači, alebo ak zapnuté elektrické náradie pripojíte k napájaniu prúdom, môže dôjsť k úrazom.
- d) **Pred zapnutím elektrického náradia odstráňte nastavovacie nástroje alebo skrutkovače.** Nástroj alebo kľúč, ktorý sa nachádza v otáčajúcej sa časti elektrického náradia, môže viesť k poraneniu.
- e) **Vyhýbajte sa abnormálnemu držaniu tela. Zaisťte si bezpečný postoj a vždy udržiavajte rovnováhu.** Vďaka tomu budete môcť elektrické náradie lepšie kontrolovať pri neočakávaných situáciách.
- f) **Noste vhodný odev. Nenoste voľný odev ani šperky. Udržiavajte vlasy a odev mimo dosahu pohybujúcich sa dielov.** Voľný odev, šperky či dlhé vlasy sa môžu zachytiť do pohybujúcich sa dielov.

- g) **Ak je možné namontovať zariadenia na odsávanie a zachytávanie prachu, musia sa tieto pripojiť a správne používať.** Použitie zariadenia na odsávanie prachu znižuje riziká spôsobené prachom.
- h) **Nenechajte sa ukolísať falošnou bezpečnosťou a dajte na bezpečnostné pravidlá pre elektrické náradie, aj keď ste vďaka mnohonásobnému použitiu oboznámení s elektrickým náradím.** Lahkovážne konanie môže v okamihu viesť k ťažkým poraneniam.

4) Používanie a zaobchádzanie s elektrickým náradím

- a) **Elektrické náradie nepreťažujte. Pri práci používajte elektrické náradie určené na daný účel.** Je lepšie a bezpečnejšie pracovať s vhodným elektrickým náradím v udávanom rozsahu výkonu.
- b) **Nepoužívajte elektrické náradie s chybným spínačom.** Elektrické náradie, ktoré sa nedá zapnúť alebo vypnúť, je nebezpečné a musí sa opraviť.
- c) **Skôr ako vykonáte nastavenia prístroja, vymeníte časti vloženého nástroja alebo elektrické náradia odložte, vytiahnite zástrčku zo zásuvky a/alebo odoberte odnímateľný akumulátor.** Toto bezpečnostné opatrenie zabráni neúmyselnému spusteniu elektrického náradia.
- d) **Nepoužívané elektrické náradie uchovávajú mimo dosahu detí. Elektrické náradie nedovoľte používať osobám, ktoré s ním nie sú oboznámené alebo si neprečítali tieto inštrukcie.** Elektrické náradia sú nebezpečné, ak ich používajú neškúsené osoby.
- e) **O svoje elektrické náradie a vložený nástroj sa dôkladne starajte. Kontrolujte, či pohybujúce sa časti fungujú bezchybne a či sa nezasekávajú, či diely nie sú zlomené alebo poškodené tak, že to negatívne ovplyvňuje funkciu elektrického náradia. Pred použitím elektrického náradia dajte poškodené diely opraviť.** Príčinou mnohých úrazov je nesprávna údržba elektrických náradí.
- f) **Rezné nástroje udržiavajte ostré a čisté.** Starostlivo udržiavané rezné nástroje s ostrými reznými hranami sa menej zasekávajú a ľahšie sa vedú.
- g) **Používajte elektrické náradie, vložený nástroj, nasadzovacie nástroje atď. podľa týchto pokynov. Zohľadnite pritom pracovné podmienky a vykonávanú činnosť.** Používanie elektrického náradia na iné ako predpísané používanie môže viesť k nebezpečným situáciám.
- h) **Rukoväte a uchopovacie plochy rukovätí udržiavajte vždy suché, čisté a bez oleja a tuhu.** Klzké rukoväte a uchopovacie plochy rukovätí neumožňujú bezpečnú obsluhu a kontrolu elektrického náradia v nepredvídateľných situáciách.

5) Servis

- a) **Vykonávaním opráv elektrického náradia poveríte len kvalifikovaný odborný personál a len s použitím originálnych náhradných dielov.** Tým zaistíte, že bezpečnosť elektrického náradia zostane zachovaná.

6.1 Bezpečnostné upozornenia pre pokosové skracovacie píly

- a) **Pokosové skracovacie píly sú určené na rezanie dreva alebo drevitých výrobkov. Nesmú sa používať na rezanie železných materiálov, ako sú napr. tyče, žrde, skrutky atď.** Abrázivny prach vedie k zablokovaniu pohyblivých dielov, napr. spodného ochranného krytu. Iskry z rezania spaľujú spodný ochranný kryt, vkladaciu dosku a plastové diely.
- b) **Zafixujte obrobok podľa možnosti zverákom. Keď obrobok pridriavate rukou, ruku musíte vždy držať vo vzdialenosti najmenej 100 mm od každej strany pilového kotúča. Nepoužívajte túto pílu na rezanie kusov, ktoré sú príliš malé na to, aby sa dali upnúť alebo držať rukou.** Ak máte ruku príliš blízko pilového kotúča, hrozí zvýšené riziko poranenia v dôsledku kontaktu s ťlovým kotúčom.
- c) **Obrobok sa nesmie hýbať a buď sa musí pevne upnúť alebo držať proti dorazu a stolu. Netlačte obrobok do pilového kotúča a nikdy nerezte „voľne od ruky“.** Uvoľnené alebo pohybujúce sa obróbky by sa mohli vymrštiť vysokou rýchlosťou a spôsobiť poranenia.
- d) **Potlačte pílu cez obrobok. Nikdy pílu cez obrobok netahajte. Pre rez zdvihnite hlavu píly a potiahnite ju cez obrobok bez rezania. Potom zapnite motor, otočte hlavu píly nadol a potlačte pílu cez obrobok.** Pri reze ťahaním hrozí nebezpečenstvo, že pilový kotúč vystúpi na obrobok a jednotka pilového kotúča sa násilne vymrštiť proti operátorovi.
- e) **Nikdy rukou neprekrižte za určenú čiaru rezu, pred ani za pilovým kotúčom.** Podopretie obrobku „prekriženými rukami“, t.j. držanie obrobku vpravo vedľa pilového kotúča ľavou rukou alebo naopak, je veľmi nebezpečné.
- f) **Keď pilový kotúč rotuje, nesiahajte za doraz. Vždy udržiavajte bezpečnostnú vzdialenosť 100 mm medzi rukou a rotujúcim pilovým kotúčom (platí na oboch stranách pilového kotúča, napr. pri odstraňovaní dreveného odpadu).** Blízkosť rotujúceho pilového kotúča k vašej ruke nemusíte rozpoznáť a môžete sa ťažko zraniť.
- g) **Pred rezaním skontrolujte obrobok. Ak je obrobok ohnutý alebo predĺžený, upnite ho navonok zakrivenou stranou k dorazu. Vždy sa uistíte, že pozdĺž čiar rezu medzi obrobkom, dorazom a stolom nie je medzera.** Ohnuté alebo predĺžené obróbky sa môžu skrútiť alebo premiestniť a spôsobiť zovretie pilového kotúča pri rezaní. V obrobku nesmú byť klnice ani cudzie telesá.

- h) **Pílu použite až vtedy, keď sa na stole nenachádzajú žiadne nástroje, drevený odpad atď. Na stole sa smie nachádzať iba obrobok.** Malé odpady, uvoľnené kusy dreva alebo iné predmety, ktoré sa dostanú do kontaktu s rotujúcim kotúčom, môžu byť vymrštené vysokou rýchlosťou.
- i) **Vždy režte naraz len jeden obrobok.** Viac obrobkov na sebe sa nedá primerane upnúť ani pridržať a pri rezaní môžu spôsobiť zovretie pilového kotúča alebo sa môžu zosunúť.
- j) **Postarajte sa o to, aby pokosová skracovacia píla stála pred použitím na rovnej, pevnej pracovnej ploche.** Rovná a pevná pracovná plocha znižuje nebezpečenstvo nestability pokosovej skracovacej píly.
- k) **Prácu si plánujte. Pri každom prestavení sklonu pilového kotúča alebo pokosového uhla dbajte na to, aby bol prestaviteľný doraz správne nastavený a podopieral obrobok bez toho, aby sa dostal do kontaktu s kotúčom alebo ochranným krytom.** Bez zapnutia stroja a bez obrobku na stole je potrebné simulovať kompletný hlavný rezný pohyb pilového kotúča, aby sa zaistilo, že nedôjde k obmedzeniam alebo nebezpečenstvu zarezania do dorazu.
- l) **Pri obrobkoch, ktoré sú širšie alebo dlhšie ako horná strana stola, sa postarajte o primerané podopretie, napr. predĺženiami stola alebo kozami.** Obróbky, ktoré sú dlhšie alebo širšie ako stôl pokosovej skracovacej píly, sa môžu preklopiť, ak nie sú pevne podopreté. Ak sa preklopí odrezaný kus dreva alebo obrobok, môže zdvihnúť spodný ochranný kryt alebo sa nekontrolovane vymrštiť z rotujúceho kotúča.
- m) **Nezapájajte iné osoby ako náhradu za predĺženie stola alebo na dodatočné podopretie.** Nestabilné podopretie obrobku môže viesť k zovretiu kotúča. Obrobok sa tiež môže počas rezania posunúť a vťiahnuť vás aj vášho pomocníka do rotujúceho kotúča.
- n) **Odrezaný kus nesmie tlačiť proti rotujúcemu pilovému kotúču.** Ak je k dispozícii málo miesta, napr. pri použití pozdĺžnych dorazov, sa odrezaný kus môže zakliniť v kotúči a môže byť násilne vymrštený.
- o) **Na riadne podopretie kruhového materiálu, ako sú tyče alebo rúry, vždy používajte zverák alebo vhodný upínací prípravok.** Tyče majú pri rezaní tendenciu sa odkotúľať, čím sa môže kotúč „zahryznúť“ a vťiahnuť obrobok s vašou rukou do kotúča.
- p) **Pred rezaním obrobku nechajte kotúč dosiahnuť maximálne otáčky.** To znižuje riziko vymrštenia obrobku.

- q) **Ak je obrokok zaseknutý alebo kotúč zablokovaný, vypnite pokosovú skracovaciu pílu. Počkajte, kým sa zastavia všetky pohyblivé diely, vytiahnite sieťovú zástrčku a/alebo vyberte akumulátor. Následne odstráňte zaseknutý materiál.** Ak by ste pri takomto zablokovaní pokračovali v pílení, mohlo by dôjsť ku strate kontroly alebo k poškodeniam pokosovej skracovacej píly.
- r) **Po ukončení rezu pusťte spínač, držte hlavu píly otočenú nadol a počkajte, kým sa zastaví kotúč. Až potom odstráňte odrezaný kus.** Je veľmi nebezpečné siahat rukou do blízkosti dobiehajúcего kotúča.
- s) **Pevne držte rukoväť, keď robíte nekompletný rez pílou alebo keď pusťte spínač skôr, ako hlava píly dosiahne svoju dolnú polohu.** V dôsledku brzdného účinku píly môže dôjsť k trhavému potiahnutiu hlavy píly nadol, čo vedie k riziku poranenia.

6.2 Bezpečnostné upozornenia týkajúce sa manipulácie s pílovými kotúčmi

- Vyvarujte sa nekontrolovaného pustenia pílového agregátu v spodnej koncovej polohe.
- Nepoužívajte poškodené ani zdeformované pílové kotúče.
- Nepoužívajte pílové kotúče s trhlami. Prasknuté pílové kotúče vyradíte. Oprava nie je povolená.
- Nepoužívajte pílové kotúče vyhotovené z rýchlo-reznej ocele.
- Pred použitím píly skontrolujte stav pílových kotúčov.
- Používajte výhradne pílové kotúče, ktoré sú vhodné pre materiál, ktorý sa má rezať.
- Používajte iba pílové kotúče stanovené výrobcom. Ak sú pílové kotúče určené na obrábanie dreva alebo podobných materiálov, musia zodpovedať norme EN 847-1.
- Nepoužívajte pílové kotúče z vysokolegovanej rýchlo-reznej ocele (HSS).
- Používajte iba pílové kotúče, ktorých najvyššie povolené otáčky nie sú nižšie ako maximálne otáčky vretna píly, a také, ktoré sú vhodné na rezanie materiálu.
- Dávajte pozor na smer otáčania pílového kotúča.
- Používajte iba pílové kotúče, s ktorými viete manipulovať.
- Dodržiavajte maximálne otáčky. Maximálne otáčky uvedené na pílovom kotúči sa nesmú prekročiť. Ak je to uvedené, dodržiavajte rozsah otáčok.
- Upínacie plochy zbavte nečistôt, tuku, oleja a vody.
- Nepoužívajte redukčné krúžky ani puzdrá na zmenšenie otvorov pri pílových kotúčoch.
- Dbajte na to, aby fixované redukčné krúžky na zaistenie pílového kotúča mali rovnaký priemer a minimálne 1/3 rezného priemeru.

- Uistite sa, že fixované redukčné krúžky sú navzájom paralelné.
- S pílovými kotúčmi manipulujte s opatrnosťou. Skladujte ich v pôvodnom balení alebo v špeciálnych puzdrách. Na zlepšenie bezpečného uchopenia a zníženie rizika poranenia nosťa ochranné rukavice.
- Pred použitím pílových kotúčov sa uistite, že všetky ochranné zariadenia boli upevnené v súlade s predpismi.
- Pred použitím sa uistite, že vami používaný pílový kotúč zodpovedá technickým požiadavkám tejto píly a je upevnený v súlade s predpismi.
- Dodané pílové kotúč používajte iba na rezanie dreva, nikdy na obrábanie kovov.
- Používajte iba pílový kotúč s priemerom podľa údajov na píle.
- Prídavné podložky pod obrokok používajte len vtedy, ak je to nutné pre stabilitu obrobku.
- Predĺženia podložky pod obrokok sa musia počas práce vždy upevniť a použiť.
- Vymeňte opotrebovanú vložku stola!
- Vyvarujte sa prehriatiu pílových zubov.
- Pri pílení plastov sa vyvarujte ich roztaveniu. Na spracúvaný materiál používajte správne pílové kotúče. Poškodené alebo opotrebované pílové kotúče včas vymeňte. Keď sa pílový kotúč prehreje, zastavte stroj. Skôr než začnete s prístrojom opäť pracovať, nechajte pílový kotúč najskôr vychladnúť.
- Používajte len pílové kotúče, ktoré sú označené rovnako veľkými alebo vyššími otáčkami, ako sú otáčky uvedené na elektrickom náradí.
- Vždy dbajte na stabilitu a zaistenie píly.

6.3 Laserové žiarenie



Pozor: Laserové žiarenie
Nepozerajte do lúča
Trieda lasera 2



Chráňte seba a životné prostredie pred nebezpečenstvom nehody vhodnými bezpečnostnými opatreniami!

- Nikdy nepozerajte do laserového lúča s nechránenými očami.
- Nikdy nepozerajte do dráhy lúča.
- Nikdy nesmerujte laserový lúč na odrazové plochy, ľudí ani zvieratá. Aj laserový lúč s nízkym výkonom môže spôsobiť poškodenie oka.

OPATRNE

Pri vykonávaní iného postupu, než ktorý je uvedený na tomto mieste, môže dôjsť k nebezpečnej expozícii žiarenia.

- Nikdy neotvárajte laserový modul. Nečakane by mohlo dôjsť k expozícii žiarenia.
- Ak výrobok dlhší čas nepoužívate, vyberte batérie.
- Laser sa nesmie vymeniť za laser iného typu.
- Opravy na laseri smie vykonať iba výrobca lasera alebo autorizovaný zástupca.

6.4 Zvyškové riziká

Výrobok je skonštruovaný podľa aktuálneho stavu techniky a uznávaných bezpečnostno-technických pravidiel. Napriek tomu sa môžu pri práci vyskytnúť jednotlivé zvyškové riziká.

- Ohrozenie zdravia prúdom pri použití elektrických pripojných vedení v rozpore s určením.
- Napriek všetkým prijatým opatreniam môžu pretrvať zvyškové riziká, ktoré nie sú očividné.
- Zvyškové riziká je možné minimalizovať, ak sa spolu dodržiavajú „bezpečnostné upozornenia“ a „použitie v súlade s určením“, ako aj návod na obsluhu.
- Výrobok zbytočne nezaťažujte: príliš veľký tlak pri rezaní rýchlo poškodzuje pílový kotúč, čo môže viesť k zníženiu výkonu výrobku pri obrábaní a k nepresnostiam rezu.
- Pri rezaní plastového materiálu vždy používajte svorky: diely, ktoré sa majú rezať, musia byť vždy zafixované medzi svorkami.
- Vyhýbajte sa náhodným uvedeniam výrobku do prevádzky: pri zasúvaní zástrčky do zásuvky nesmie byť stlačený zapínač/vypínač.
- Výrobok používajte tak, ako je odporúčané v tomto návode na obsluhu. Tak dosiahnete, že váš výrobok bude podávať optimálne výkony.
- Nikdy nekladajte ruky do pracovnej oblasti, keď je výrobok v prevádzke.
- Pred vykonávaním nastavovacích alebo údržbových prác pusťte zapínač/vypínač a vytiahnite sieťovú zástrčku.

VAROVANIE

Toto elektrické náradie vytvára počas prevádzky elektromagnetické pole. Toto pole môže za určitých okolností ovplyvniť aktívne alebo pasívne implantáty. Na zníženie nebezpečenstva závažných alebo smrteľných poranení odporúčame osobám s implantátmi prekonzultovať situáciu so svojím lekárom a výrobcom implantátu ešte predtým, ako začnú obsluhovať elektrické náradie.

7 Technické údaje

Skracovacia a pokosová píla:	
Motor na striedavý prúd	220 – 240 V~ 50 Hz
Menovitý výkon S1	1200 wattov
Prevádzkový režim	S6 25 %* 1500 W
Otáčky pri chode naprázdno n_0	4900 min ⁻¹
Pílový kotúč z tvrdokovu	ø 210 x ø 30 x 2,6 mm
Počet zubov	48
Maximálna šírka zubov pílového kotúča	3 mm
Rozsah naklápania	-45° / 0° / +45°
Pokosový rez	0° až 45° doľava
Šírka pílenia pri 90°	120 x 60 mm
Šírka pílenia pri 45°	80 x 60 mm
Šírka pílenia pri 2 x 45° (dvojité pokosový rez)	80 x 35 mm
Trieda ochrany	II/  (Dvojité izolácia)
Hmotnosť	cca 6,44 kg
Laser:	
Trieda lasera	2
Vlnová dĺžka lasera	650 nm
Výkon lasera	< 1 mW
Batéria:	
Typ batérie	LR03
Menovitá kapacita	2000 mAh
Menovité napätie	1,5 V
Konstruktívna veľkosť	Mikrotrúžkové AAA

Technické zmeny vyhradené!

Prevádzkový režim S6

Neprerušovaná periodická prevádzka. Prevádzka sa skladá z času nábehu, času s konštantným zaťažením a času chodu naprázdno. Trvanie cyklu predstavuje 10 minút, relatívna doba zapnutia predstavuje 25 % trvania cyklu.

Obrobok musí byť vysoký minimálne 3 mm a široký 10 mm. Prihliadajte na to, aby bol obrobok vždy zaistený upínacím zariadením.

Hodnoty hluku

VAROVANIE

Hluk môže mať závažný vplyv na vaše zdravie. Ak hluk stroja prekročí 85 dB, noste vy aj všetky osoby, ktoré sa nachádzajú v jeho blízkosti, vhodnú ochranu sluchu.

Hodnoty hluku a vibrácií boli stanovené v súlade s normou EN 62841-1.

Hladina akustického tlaku L_{pA}	91,6 dB
Neistota K_{pA}	3 dB
Hladina akustického výkonu L_{wA}	104,6 dB
Neistota K_{wA}	3 dB

Uvedené hodnoty emisií hluku boli merané podľa normovanej skúšobnej metódy a môžu sa použiť na porovnanie elektrického náradia s iným zariadením.

Uvedené hodnoty emisií hluku sa môžu použiť aj na predbežný odhad zaťaženia.

VAROVANIE

Emisie hluku sa môžu počas skutočného používania elektrického náradia odlišovať od uvedených hodnôt v závislosti od druhu a spôsobu použitia elektrického náradia, predovšetkým, aký druh obrobku sa obrába.

Zaťaženie sa snažte udržať podľa možností čo najnižšie. Vzorové opatrenia: obmedzenie pracovnej doby. Prítom sa musia zohľadniť všetky časti prevádzkového cyklu (napríklad časy, keď je elektrické náradie vypnuté, a časy, počas ktorých je síce zapnuté, no beží bez zaťaženia).

8 Vybalenie

- Otvorte balenie a opatrne vyberte výrobok.
- Odstráňte baliaci materiál, ako aj obalové a prepravné poistky (ak sú použité).
- Skontrolujte, či je rozsah dodávky kompletný.
- Skontrolujte výrobok a diely príslušenstva, či nedošlo k škodám pri preprave. Prípadné škody okamžite nahláste dopravnej spoločnosti, ktorá výrobok dodala. Neskoršie reklamácie nebudú uznané.

POZOR

Výrobok a baliace materiály nie sú hračky pre deti! Deti sa nesmú hrať s plastovými vreckami, fóliami a malými dielmi! Hrozí nebezpečenstvo prehltnutia a zadusenía!

9 Montáž

Vždy sa postarajte o stabilitu a zaistenie výrobku tým, že ho pripevníte napríklad pracovný stôl.

- Výrobok musí byť vždy namontovaný v stabilnej polohe. Výrobok zaistíte cez otvory na pevnom stole píly pomocou 4 skrutiek (nie je v rozsahu dodávky) na pracovnom stole, podstavci a pod.

- Pred uvedením do prevádzky je nutné namontovať všetky kryty a bezpečnostné zariadenia v súlade s predpismi.
- Pílový kotúč sa musí voľne pohybovať.
- V prípade už spracovaného dreva dávajte pozor na cudzie telesá, ako napr. klince alebo skrutky atď.
- Skôr než stlačíte zapínač/vypínač, uistite sa, či pílový kotúč správne namontovaný a či pohyblivé diely vykazujú ľahký chod.
- Pred pripojením výrobku sa presvedčte, či sa údaje na typovom štítku zhodujú s parametrami elektrickej siete.

9.1 Montáž upínača obrobku (15) (obr. 3)

1. Uvoľnite fixačnú skrutku (19) a namontujte upínač obrobku (15) vľavo alebo vpravo na pevnom stole píly.
2. Nakoniec fixačnú skrutku (19) znovu utiahnite.

9.2 Montáž podložiek pod obrobok (18) (obr. 3 – 4)

Potrebné náradie:

- Imbusový kľúč, 3 mm (D)

1. Uvoľnite fixačnú skrutku (14) a cez predurčený otvor bočne na pevnom stole píly preveďte podložku pod obrobok (18).
2. Dávajte pozor na to, aby bola podložka pod obrobok (18) takisto vedená cez obe spony na spodnej strane.
3. Nakoniec fixačnú skrutku (14) znovu utiahnite.
4. Tento proces opakujte aj na druhej strane.

9.3 Montáž strmeňa (21) (obr. 3 – 4)

Potrebné náradie:

- Imbusový kľúč, 3 mm (D)

1. Uvoľnite fixačnú skrutku (20) na spodnej strane píly a strmeň (21) preveďte cez predurčené otvory na zadnej strane píly.
2. Nakoniec fixačnú skrutku (20) znovu utiahnite.

9.4 Montáž vrecka na zachytávanie pilín (17) (obr. 5)

Táto píla je vybavená vreckom na zachytávanie pilín (17).

1. Stlačte kovový krúžok vrecka na prach a namontujte ho na vypúšťací otvor v oblasti motora.
2. Vrecko na zachytávanie pilín (17) je možné vyprázdniť cez zips na dolnej strane.

9.4.1 Pripojenie k externému odsávaniu prachu

1. Odsávaciu hadicu pripojte k odsávaniu prachu.

- Odsávanie prachu musí byť vhodné pre obrábaný materiál.
- Na odsávanie obzvlášť zdraviu škodlivého alebo karcinogénneho prachu používajte špeciálne odsávacie zariadenie.

10 Uvedenie do prevádzky

10.1 Kontrola bezpečnostného zariadenia ochrany pilového kotúča (5) (obr. 11)

Ochrana pilového kotúča chráni pred náhodným dotykcom pilového kotúča a pred odletujúcimi trieskami.

Kontrola funkcie

Za týmto účelom sklopte pílu nadol:

- Ochrana pilového kotúča musí pri sklopení nadol uvoľniť pilový kotúč bez toho, aby sa dočkal iných dielov.
- Pri vyklopení píly nahor do východiskovej polohy musí ochrana pilového kotúča automaticky zakryť pilový kotúč.

10.2 Zloženie skracovacej a pokosovej píly (obr. 2 – 4)

Upozornenie:

Skracovaniu a pokosovú pílu je možné spolu s otočným stolom otočiť doľava a doprava. Na základe stupnice je možné absolútne presné nastavenie uhla.

Uhly 0° až 45° je možné prostredníctvom nastavení rastra rýchlo a presne nastaviť vždy po 0°, 5°, 10°, 15°, 22,5°, 31,6°, 40°, 45°.

- Otočný stôl (13) uvoľníte uvoľnením fixačnej skrutky (7).
- Rukoväťou (3) nastavíte otočný stôl (13) na požadovaný uhol.
- Fixačnú skrutku (7) opäť pevne utiahnite, aby ste zafixovali otočný stôl.
- Lahkým stlačením hlavy píly (4) nadol a súčasným vytahovaním poistného kolíka (25) z držiaka motora sa píla odíde z dolnej polohy.
- Otočte hlavu píly (4) nahor.
- Upínacie zariadenie (15) je možné upevniť nielen vľavo, ale aj vpravo na pevný stôl píly (9). Upínacie zariadenie (15) zasuňte do určeného otvoru na zadnej strane dorazovej lišty (8) a zaistíte ho fixačnou skrutkou (19).
- Hlavu píly (4) je možné uvoľnením fixačnej skrutky (23) nakloniť doľava do max. 45°.
- Podložky pod obrobok (18) sa musia počas práce vždy upevniť a použiť.

10.3 Jemné nastavenie dorazu pre 90° skracovací rez (obr. 6)

Potrebné náradie:

- 90° príložený uholník (A)*

* = nie je v rozsahu dodávky!

- Hlavu píly (4) spustíte nadol a zafixujete poistným kolíkom (25).
- Uvoľníte fixačnú skrutku (23).
- 90° medzi pilovým kotúčom (6) a otočným stolom (13) priložte príložený uholník (A).
- Uvoľníte poistnú maticu (26a).
- Nastavovaciu skrutku (26) presťavujte dovtedy, kým nebude mať uhol medzi pilovým kotúčom (6) a otočným stolom (13) 90°.
- Opäť pevne utiahnite poistnú maticu (26a).

11 Prevádzka

11.1 Skracovací rez 90° a otočný stôl 0° (obr. 1, 3, 4, 7)

POZOR

Posuvná dorazová lišta sa musí pre 90° skracovací rez zafixovať vo vnútornej polohe.

Pokyny na pevné upnutie:

- Neobrábajte obrobky, ktoré sú príliš malé na pevné upnutie.
- Veľmi tenké obrobky posilnite ich prerezaním spolu s prídavnou lištou. Veľmi tenké obrobky sa môžu pri pílení „chvieť“ alebo zlomiť.

Potrebné náradie:

- Imbusový kľúč 3 mm (D)

- Otvorte fixačnú skrutku (8b) posuvnej dorazovej lišty (8a) a posuvnú dorazovú lištu (8a) posuňte dovnútra.
- Posuvná dorazová lišta (8a) sa musí zaaretovať tak ďaleko pred najvnútornejšou polohou, aby vzdialenosť medzi posuvnou dorazovou lištou (8a) a pilovým kotúčom (6) bola maximálne 8 mm.
- Pred rezom skontrolujte, či nemôže dôjsť ku kolízii medzi posuvnou dorazovou lištou (8a) a pilovým kotúčom (6).
- Opäť utiahnite fixačnú skrutku (8b).
- Hlavu píly (4) uveďte do hornej polohy.
- Na dorazovú lištu (8) a na otočný stôl (13) položte drevo, ktoré chcete rezať.
- Materiál zaistíte upínacím zariadením (15) na pevnom stole píly (9), aby ste zabránili presunutiu počas procesu rezania. Pozri bod 11.9

- Odblokujte blokovací spínač (2) a stlačením zapínača/vypínača (1) zapnite motor.
- Hlavou píly (4) pohybujte rovnomerne rukoväťou (3) a s ľahkým tlakom nadol, kým pílový kotúč (6) nepreže obrobok.
- Po ukončení procesu pílenia hlavu píly opäť uveďte do hornej pokojovej polohy a uvoľnite zapínač/vypínač (1).

POZOR

Vplyvom vratnej pružiny sa výrobok automaticky presunie nahor. Po konci rezu nepúšťajte rukoväť, ale nechajte hlavu píly pomaly a s ľahkým protitlakom pohybovať smerom nahor.

11.2 Skracovací rez 90° a otočný stôl 0° – 45° (obr. 1, 3, 4, 7)

Skracovacou a pokosovou pílou je možné vykonať šikmé rezy doľava a doprava od 0° do 45°.

POZOR

Posuvná dorazová lišta sa musí pre 90° skracovací rez zafixovať vo vnútornej polohe.

Potrebné náradie:

- Imbusový kľúč 3 mm (D)
- Otvorte fixačnú skrutku (8b) posuvnej dorazovej lišty (8a) a posuvnú dorazovú lištu (8a) posuňte dovnútra.
 - Posuvná dorazová lišta (8a) sa musí zaaretovať tak ďaleko pred najvnútornejšou polohou, aby vzdialenosť medzi posuvnou dorazovou lištou (8a) a pílovým kotúčom (6) bola maximálne 8 mm.
 - Pred rezom skontrolujte, či nemôže dôjsť ku kolízii medzi posuvnou dorazovou lištou (8a) a pílovým kotúčom (6).
 - Opäť utiahnite fixačnú skrutku (8b).
 - Otočný stôl (13) uvoľnite uvoľnením fixačnej skrutky (7).
 - Rukoväťou (3) nastavte otočný stôl (13) na požadovaný uhol.
 - Fixačnú skrutku (7) opäť pevne utiahnite, aby ste zafixovali otočný stôl (13).
 - Rez vykonajte podľa opisu v časti 11.1.

11.3 Jemné nastavenie dorazu pre 45° úkosový rez (obr. 1, 3, 4, 7, 8, 9)

Potrebné náradie:

- Imbusový kľúč 3 mm (D)
 - 45° príložený uholník (B)*
- * = nie je v rozsahu dodávky!

- Hlavu píly (4) spustíte nadol a zafixujete poistným lítkom (25).

- Otočný stôl (13) zafixujte v polohe 0°.

POZOR

Posuvná dorazová lišta sa musí pre úkosové rezy (naklonená hlava píly) zafixovať vo vonkajšej polohe.

- Otvorte fixačnú skrutku (8b) posuvných dorazových lišt (8a) a vytlačte posuvné dorazové lišty (8a) von.
- Posuvná dorazová lišta (8a) sa musí zaaretovať tak ďaleko pred najvnútornejšou polohou, aby vzdialenosť medzi posuvnými dorazovými lištami (8a) a pílovým kotúčom (6) bola maximálne 8 mm.
- Pred rezom skontrolujte, či nemôže dôjsť ku kolízii medzi posuvnou dorazovou lištou (8a) a pílovým kotúčom (6).
- Opäť utiahnite fixačnú skrutku (8b).
- Uvoľnite fixačnú skrutku (23) a rukoväťou (3) nakloňte hlavu píly (4) doľava, do 45°.
- Medzi pílový kotúč (6) a otočný stôl (13) priložte 45° príložený uholník (B).
- Uvoľnite poistnú maticu (22a) a nastavovaciu skrutku (22) prestavujte dovtedy, kým uhol medzi pílovým kotúčom (6) a otočným stolom (13) nebude mať hodnotu presne 45°.
- Opäť pevne utiahnite poistnú maticu (22a).
- Následne skontrolujte polohu ukazovateľa uhla. V prípade potreby uvoľnite ukazovateľ (28) krížovým skrutkovačom, nastavte na polohu 45° na stupnici (27) a opäť pevne utiahnite úchytnú skrutku.

11.4 Úkosový rez 0° – 45° a otočný stôl 0° (obr. 1, 3, 4, 7)

Pomocou skracovacej a pokosovej píly je možné vykonať úkosové rezy doľava od 0° do 45° k pracovnej ploche.

POZOR

Posuvná dorazová lišta sa musí pre úkosové rezy (naklonená hlava píly) zafixovať vo vonkajšej polohe.

POZOR

Pri úkosových rezoch 0° – 45° sa musí upínacie zariadenie (upínač obrobku) namontovať len vpravo.

Potrebné náradie:

- Imbusový kľúč 3 mm (D)
- Otvorte fixačnú skrutku (8b) posuvných dorazových lišt (8a) a vytlačte posuvné dorazové lišty (8a) von.
 - Posuvná dorazová lišta (8a) sa musí zaaretovať tak ďaleko pred najvnútornejšou polohou, aby vzdialenosť medzi posuvnými dorazovými lištami (8a) a pílovým kotúčom (6) bola maximálne 8 mm.

- Pred rezom skontrolujte, či nemôže dôjsť ku kolízii medzi posuvnou dorazovou lištou (8a) a pilovým kotúčom (6).
- Opäť utiahnite fixačnú skrutku (8b).
- Hlavu píly (4) uveďte do hornej polohy.
- Otočný stôl (13) zafixujte v polohe 0°.
- Uvoľnite fixačnú skrutku (23) a rukoväťou nakláňajte (3) hlavu píly (4) doľava, kým ukazovateľ (28) nebude ukazovať na požadovaný uhlový rozmer na stupnici (27).
- Opäť pevne utiahnite fixačnú skrutku (23).
- Rez vykonajte podľa opisu v časti 11.1.

11.5 Úkosový rez 0° – 45° a otočný stôl 0° – 45° (obr. 1, 3, 4, 7)

Skracovacou a pokosovou pilou je možné vykonať úkosové rezy doľava od 0° do 45° k pracovnej ploche a súčasne 0° – 45° k dorazovej koľajničke (dvojúkosový rez).

POZOR

Posuvná dorazová lišta sa musí pre úkosové rezy (naklonená hlava píly) zafixovať vo vonkajšej polohe.

Pri natočení skracovacej a pokosovej píly na 31,6° a sklone agregátu 33,9° sa môžu rezať rovnoramenné trojuholníkové lišty a profily, ako napríklad okrajové profily štukovej omietky so stranou profilu nadol na úkos.

Výhodou je to predovšetkým pri veľkých profiloch, ktoré pri normálnom vložení prekračujú maximálnu výšku rezu.

Jednoducho sa tak dajú vyriešiť aj problémy s vypracovaním uhla na rohoch, ktoré často nie je v pravom uhle.

POZOR

Pri úkosových rezoch 0° – 45° sa musí upínacie zariadenie (upínač obrobru) namontovať len vpravo.

Potrebné náradie:

- Imbusový kľúč 3 mm (D)
- Otvorte fixačnú skrutku (8b) posuvných dorazových lišt (8a) a vytlačte posuvné dorazové lišty (8a) von.
 - Posuvná dorazová lišta (8a) sa musí zaaretovať tak ďaleko pred najvnútornejšou polohou, aby vzdialenosť medzi posuvnými dorazovými lištami (8a) a pilovým kotúčom (6) bola maximálne 8 mm.
 - Pred rezom skontrolujte, či nemôže dôjsť ku kolízii medzi posuvnou dorazovou lištou (8a) a pilovým kotúčom (6).
 - Opäť utiahnite fixačnú skrutku (8b).
 - Hlavu píly (4) uveďte do hornej polohy.
 - Otočný stôl (13) uvoľnite uvoľnením fixačnej skrutky (7).

- Rukoväťou (3) nastavte otočný stôl (13) na požadovaný uhol.
- Fixačnú skrutku (7) opäť pevne utiahnite, aby ste zafixovali otočný stôl.
- Uvoľnite fixačnú skrutku (23).
- Rukoväťou (3) nakloňte hlavu píly (4) doľava na požadovaný uhlový rozmer (pozri k tomu aj časť 11.2).
- Opäť pevne utiahnite fixačnú skrutku (23).
- Rez vykonajte podľa opisu v časti 11.1.

11.6 Výmena pilového kotúča (6) (obr. 1, 4, 10, 11)

⚠ VAROVANIE

Pred každým nastavením, údržbou alebo opravou vytiahnite sieťovú zástrčku!

POZOR

Za účelom výmeny pilového kotúča noste ochranné rukavice! Nebezpečenstvo poranenia!

Potrebné náradie:

- Imbusový kľúč 6 mm (C)
- Hlavu píly (4) naklopte nahor a zaaretojte poistným kolíkom (25).
 - Uvoľnite upevňovaciu skrutku (5a) krytu pomocou krížového skrutkovača.
 - Ochrana pilového kotúča (5) vyklopte nahor tak, aby sa uvoľnil chránič pilového kotúča (5) nad prírubovou skrutkou (29).
 - Jednou rukou nasadíte 6 mm imbusový kľúč (C) na prírubovú skrutku (29).
 - Pevne stlačte blokovanie hriadeľa píly (32) a prírubovou skrutkou (29) pomaly otáčajte v smere pohybu hodinových ručičiek. Po max. jednej otáčke sa blokovanie hriadeľa píly (32) zaistí.
 - Teraz s trochu väčšou silou uvoľnite prírubovú skrutku (29) v smere hodinových ručičiek.
 - Prírubovú skrutku (29) úplne vyskrutkujte a odoberte vonkajšiu prírubu (30).
 - Pilový kotúč potom (6) zložte z vnútornej príruby a vytiahnite smerom nadol.
 - Prírubovú skrutku (29), vonkajšiu prírubu (30) a vnútornú prírubu dôkladne vyčistite.
 - Nový pilový kotúč (6) opäť nasadíte v opačnom poradí a pevne utiahnite.
 - Ochrana pilového kotúča (5) sklopte nadol, až kým ochrana pilového kotúča (5) nevisí v upevňovacej skrutke (5a).
 - Znovu pevne utiahnite upevňovaciu skrutku (5a).

POZOR

Rezný sklon zubov, tzn. smer otáčania pílového kotúča sa musí zhodovať so smerom šípky na telese.

13. Pred pokračovaním v práci skontrolujte funkčnosť ochranných zariadení.

POZOR

Po každej výmene pílového kotúča skontrolujte, či sa pílový kotúč vo zvislej polohe, ako aj naklonený v 45°, otáča voľne vo vložke stola.

POZOR

Výmena a vyrovnanie pílového kotúča sa musí vykonať podľa predpisu.

11.7 Zapnutie/vypnutie lasera (obr. 12)

Zapnutie:

1. zapínač/vypínač lasera (33) stlačte 1x. Na obrábaný obrobok sa premietne laserová čiara, ktorá zobrazuje presné vedenie rezu.

Vypnutie:

1. znova stlačte zapínač/vypínač lasera (33).

11.8 Nastavenie lasera (35) (obr. 13)

Ak už laser (35) neukazuje správnu čiaru rezu, môže sa dodatočne nastaviť. Otvorte skrutky (36) a nastavte laser bočným posúvaním tak, aby laserový lúč dopadal na rezacie zuby pílového kotúča (6).

11.9 Obsluha upínača obrobku (15) (obr. 1, 3)

Pomocou fixačnej skrutky (16) je možné nastaviť výšku upínača obrobku (15).

1. Spustíte upínač obrobku (15) na obrobok.
2. Pevne utiahnite fixačnú skrutku (16).
3. Otáčajte zvieraciu rukoväť (24) v smere hodinových ručičiek, aby ste upli obrobok.
4. Pre uvoľnenie obrobku postupujte v opačnom poradí.

12 Údržba

VAROVANIE

Pred každým nastavením, údržbou alebo opravou vyťahnite sieťovú zástrčku!

12.1 Všeobecné údržbové opatrenia

- Ochranné zariadenia, vzduchové štrbiny a teleso motora udržiavajte podľa možností bez prachu a nečistôt. Výrobok vydrhnite čistou handričkou alebo vyfúkajte stlačeným vzduchom pri nízkom tlaku. Výrobok odporúčame čistiť bezprostredne po každom použití.
- Raz za mesiac naolejujte všetky pohyblivé diely.
- Výrobok pravidelne čistite vlhkou handričkou a trochu mazľavého mydla. Nepoužívajte čistiace prostriedky ani rozpúšťadlá, mohli by poškodiť plastové diely výrobku. Dbajte na to, aby sa do vnútra výrobku nedostala voda.

12.2 Čistenie bezpečnostného zariadenia ochrany pílového kotúča (5) (obr. 11)

Pred každým uvedením do prevádzky skontrolujte, či nie je znečistená ochrana pílového kotúča.

Pomocou štetca alebo podobného vhodného nástroja odstráňte všetky piliny a triesky.

Dbajte na ľahkosť chodu vodiaceho strmeňa (31).

12.3 Výmena batérií lasera (obr. 12)

1. Zložte kryt batérie (34). Odoberte 2 batérie.
2. Obe batérie vymeňte za rovnaké alebo rovnocenné typy batérií. Dávajte pozor na to, aby ste ich nasadili správne – čo sa pólův týka – ako vybité batérie.
3. Zatvorte kryt batérií (34).

12.4 Výmena vložky stola (10) (obr. 1, 15)

VAROVANIE

V prípade poškodenej vložky stola hrozí nebezpečenstvo, že sa medzi vložku stola a pílový kotúč zaseknú nejaké predmety a zablokujú pílový kotúč.

Poškodené vložky stola okamžite vymeňte!

1. Demontujte skrutku s krížovou drážkou (E) na vložke stola (10). Otočný stôl (13) prípadne otočte a vychýľte hlavu píly (4), aby ste sa mohli dostať ku skrutke s krížovou hlavou (E).
2. Odoberte vložku stola (10).
3. Vložte novú vložku stola (10).
4. Pevne utiahnite skrutku s krížovou drážkou (E) na vložke stola (10).

12.5 Inšpekcia kief (obr. 16)

Skontrolujte uhlíkové kiefy na novom výrobku po prvých 50 prevádzkových hodinách alebo ak sa namontovali nové kiefy. Po prvej kontrole ich kontrolujte každých 10 prevádzkových hodín.

- Ak je uhlík opotrebovaný na dĺžku 6 mm, pružina alebo vedľajší koncový drôt je spálený alebo poškodený, musíte vymeniť obidve kefy.
- Ak kefy po vymontovaní ohodnotíte ako použiteľné, môžete ich opäť namontovať.
- Pre údržbu uhlíkových kief otvorte obidve blokovania proti smeru hodinových ručičiek. Následne odoberte uhlíkové kefy.
- Znova nasadzte uhlíkové kefy v opačnom poradí.

13 Preprava (obr. 14)

1. Na zablokovanie otočného stola (13) zaistíte fixačnú skrutku (7).
2. Hlavu píly (4) potlačte nadol a zaareťujte ju poistným kolíkom (25). Píla je teraz zablokovaná v dolnej polohe.
3. Výrobok prenášajte za prepravnú rukoväť (37).
4. Opätovné zostavenie výrobku vykonajte podľa postupu opísaného v časti 9, *Uvedenie do prevádzky*, ► *Strana 80, Prevádzka*, ► *Strana 80*.

14 Skladovanie

Výrobok a jeho príslušenstvo skladujte na tmavom, suchom a mieste bez mrazu, ktoré nie je prístupné deťom. Optimálna skladovacia teplota je 5 °C až 30 °C.

Uchovávajte výrobok v originálnom balení.

Výrobok zakryte na ochranu pred prachom alebo vlhkosťou. Návod na obsluhu uschovajte pri výrobku.

15 Elektrická prípojka

Nainštalovaný elektromotor je pripojený a pripravený na prevádzku. Pripojenie zodpovedá príslušným ustanoveniam VDE a DIN. Sieťová prípojka na strane zákazníka, ako aj predlžovacie vedenie, musia zodpovedať týmto predpisom.

15.1 Dôležité upozornenia

Pri preťažení motora sa tento samočinne vypne. Po vychladení (časovo odlišné) je možné motor znovu zapnúť.

VAROVANIE

Maximálna prípustná impedancia siete Z_{max} výrobku je 0,323 ohmu. Ako používateľ tohto výrobku musíte zaistiť, v prípade potreby po konzultáciách s vaším dodávateľom elektrickej energie, aby sa na napájanie výrobku používala iba sieť s impedanciou, ktorá je nižšia alebo rovnaká ako hodnota Z_{max} !

15.2 Špeciálne podmienky pripojenia

- Výrobok spĺňa požiadavky normy EN 61000-3-11 a podlieha špeciálnym podmienkam pripojenia. To znamená, že použitie na ľubovoľných voľne voliteľných prípojných bodoch nie je dovolené.
- Výrobok môže v prípade nepriaznivých sieťových pomerov viesť k prechodným kolísaniam napätia.
- Výrobok je určený výhradne na používanie na prípojných bodoch, ktoré
 - a) neprekračujú maximálnu povolenú impedanciu siete „Z“ ($Z_{max} = 0,323 \Omega$), alebo
 - b) majú zaťažiteľnosť siete trvalým prúdom minimálne 100 A na fázu.
- Ako používateľ musíte zabezpečiť, v prípade potreby po konzultáciách s vaším dodávateľom elektrickej energie, aby prípojný bod, na ktorom chcete výrobok prevádzkovať, spĺňal jednu z dvoch uvedených požiadaviek a) alebo b).

15.3 Poškodené elektrické prípojné vedenia

Na elektrických prípojných vedeniach často vznikajú škody na izolácii.

Príčinami môžu byť:

- tlakové miesta, keď sa prípojné vedenia vedú cez okno alebo medzeru medzi dverami,
- miesta zalomenia v dôsledku neodborného upevnenia alebo vedenia prípojného vedenia,
- rozrezané miesta vzniknuté pri prejazde cez prípojné vedenie,
- poškodenie izolácie pri vytrhnutí z nástennej zásuvky,
- trhliny v dôsledku starnutia izolácie.

Takéto poškodené elektrické prípojné vedenia sa nesmú používať a z dôvodu poškodenia izolácie sú životnebezpečné.

Elektrické prípojné vedenia pravidelne kontrolujte ohľadom poškodení. Dávajte pozor na to, aby pri kontrole prípojného vedenia nebolo vedenie pripojené k elektrickej sieti.

Elektrické prípojné vedenia musia zodpovedať príslušným ustanoveniam VDE a DIN. Používajte iba prípojné vedenia s rovnakým označením „H05VV-F“.

Vytlačenie označenia typu na prípojnom kábli je predpis.

Bezpečnostné upozornenia pre výmenu poškodených alebo chybných sieťových prívodov

Druh pripojenia X

Ak sa sieťový prívod tohto výrobku poškodí, musí sa vymeniť za špeciálne pripravený sieťový prívod, ktorý je k dispozícii u výrobcu alebo v jeho zákazníckom servise.

15.4 Motor na striedavý prúd

Prípoky a opravy elektrického vybavenia smie vykonávať iba kvalifikovaný elektrikár.

- Sieťové napätie musí byť 220 V – 240 V~.
- Predlžovacie vedenia do dĺžky 25 m musia vykazovať prierez 1,5 mm².

V prípade otázok uveďte nasledujúce údaje:

- druh prúdu motora,
- údaje z typového štítku motora.

16 Oprava a objednávanie náhradných dielov

Po oprave alebo údržbe sa uistite, že sú namontované všetky bezpečnostné diely a v bezchybnom stave. Diely, ktoré môžu spôsobovať nebezpečenstvá, uchovávajte mimo dosahu iných osôb a detí.

POZOR

Podľa zákona o zodpovednosti za chyby výrobkov neručíme za chyby, ktoré boli spôsobené neodbornými opravami alebo nepoužívaním originálnych náhradných dielov.

Poverte zákaznicky servis alebo autorizovaného odborníka. To isté platí aj pre diely príslušenstva.

Prípoky a opravy

Prípoky a opravy elektrického vybavenia smie vykonávať iba kvalifikovaný elektrikár.

16.1 Servisné informácie

Je potrebné dbať na to, že pri tomto výrobku podliehajú nasledujúce diely použitiu primeranému alebo prirodzenému spotrebovaniu, resp. nasledujúce diely sú potrebné ako spotrebné materiály.

Diely podliehajúce spotrebovaniu*: uhlíkové kefy, pílový kotúč, vložka stola, vrečko na zachytávanie pilín.

* = nie je v rozsahu dodávky!

17 Likvidácia a recyklácia

Upozornenia k baleniu



Baliace materiály sa dajú recyklovať. Prosím, likvidujte balenia ekologicky.

Upozornenia k zákonu o elektrických a elektronických zariadeniach (ElektroG)



Staré elektrické a elektronické zariadenia nepatria do domového odpadu, ale sa musia odviezť na triedený zber, resp. likvidáciu!

- Staré batérie alebo akumulátory, ktoré nie sú pevne zabudované v starom prístroji, sa musia vybrať bez porušenia! Ich likvidácia je regulovaná zákonom o batériách.
- Vlastníci alebo používatelia elektrických a elektronických zariadení sú zo zákona povinní ich po použití vrátiť.
- Koncový užívateľ je zodpovedný za vymazanie svojich osobných údajov na starom zariadení, ktoré má byť zlikvidované!
- Symbol prečiarknutého odpadkového koša na kolieskach znamená, že staré elektrické a elektronické zariadenia sa nesmú likvidovať s domovým odpadom.
- Elektrické a elektronické zariadenia je možné bezplatne odovzdať na týchto miestach:
 - Verejná likvidácia alebo zberné miesta (napr. obecné stavebné dvory).
 - LIDL vám ponúka možnosť vrátenia priamo v pobočkách a supermarketoch. Vrátenie a likvidáciu máte bezplatne.
 - Až tri staré elektrické zariadenia jedného typu s maximálnou dĺžkou hrany 25 centimetrov môžete bezplatne odovzdať bez toho, aby ste si najprv zakúpili nové zariadenie od výrobcu, alebo ich odovzdajte na inom autorizovanom zbernom mieste vo vašom okolí.
 - Viac doplnujúcich podmienok spätného odberu výrobcov a distribútorov sa dozviete v príslušnom zákaznicky servise.
- V prípade dodania nového elektrického zariadenia výrobcom do domácnosti môže výrobca na požiadanie koncového užívateľa zabezpečiť bezplatný odvoz starého elektrického zariadenia. Za týmto účelom kontaktujte zákaznicky servis výrobcu.
- Tieto vyhlásenia sa vzťahujú iba na zariadenia inštalované a predávané v krajinách Európskej únie a podliehajúce európskej smernici 2012/19/EÚ. V krajinách mimo Európskej únie môžu platiť odlišné ustanovenia pre likvidáciu starých elektrických a elektronických zariadení.

Upozornenia týkajúce sa zákona o batériách (BattG)



Staré batérie a akumulátory nepatria do domového odpadu, ale musia sa zbierať, resp. likvidovať oddelene!

- Pre bezpečné vybratie batérií alebo akumulátorov z elektrického zariadenia a pre informácie o ich type alebo chemickom systéme dodržiavajte ďalšie informácie v návode na obsluhu alebo montáž.

- Vlastníci, resp. užívatelia batérií a akumulátorov sú zo zákona povinní ich po použití vrátiť. Vrátenie je obmedzené na dodávku bežných množstiev pre domácnosť.
- Staré batérie môžu obsahovať škodlivé látky alebo ťažké kovy, ktoré môžu poškodiť životné prostredie a ľudské zdravie. Recyklácia starých batérií a využívanie zdrojov, ktoré obsahujú, pomáha chrániť tieto dva dôležité zdroje.
- Symbol prečiarknutého odpadkového koša na kolieskach znamená, že batérie a akumulátory sa nesmú likvidovať s domovým odpadom.
- Ak sú pod symbolom smetnej nádoby aj znaky Hg, Cd alebo Pb, znamená to nasledovné:
 - Hg: batéria obsahuje viac ako 0,0005 % ortuti.
 - Cd: batéria obsahuje viac ako 0,002 % kadmia.
 - Pb: batéria obsahuje viac ako 0,004 % olova.
- Akumulátory a batérie je možné bezplatne odovzdať na týchto miestach:
 - Verejná likvidácia alebo zberné miesta (napr. obecné stavebné dvory).
 - Predajné miesta batérií a akumulátorov.
 - Miesta spätného odberu spoločného systému spätného odberu starých batérií zariadení.
 - Miesto spätného odberu výrobcu (ak nie je členom spoločného systému spätného odberu).
- Tieto vyhlásenia sa vzťahujú iba na akumulátory a batérie predávané v krajinách Európskej únie a podliehajúce európskej smernici 2006/66/ES. V krajinách mimo Európskej únie môžu na likvidáciu akumulátorov a batérií platiť odlišné predpisy.

18 Odstraňovanie porúch

Porucha	Možná príčina	Náprava
Motor nefunguje.	Motor, kábel alebo zástrčka sú chybné, sieťové poistky spálené.	Stroj nechajte skontrolovať odborníkom. Nikdy motor neopravujte sami. Nebezpečenstvo! Skontrolujte sieťové poistky, príp. ich vymeňte.
Motor sa rozbieha pomaly a nedosahuje prevádzkovú rýchlosť.	Napätie je príliš nízke, vinutia poškodené, kondenzátor spálený.	Nechajte odborným elektrikárom skontrolovať napätie. Motor nechajte skontrolovať odborníkom. Kondenzátor nechajte vymeniť odborníkom.
Motor je príliš hlučný.	Poškodené vinutia, chybný motor.	Motor nechajte skontrolovať odborníkom.
Motor nedosahuje plný výkon.	Prúdové obvody v sieťovom zariadení preťažené (kontrolky, iné motory atď.).	Nepoužívajte žiadne iné výrobky ani motory na rovnakom prúdovom obvode.
Motor sa ľahko prehrieva.	Preťaženie motora, nedostačité chladenie motora.	Zabráňte preťaženiu motora pri rezaní, z motora odstráňte prach, aby sa zaručilo optimálne chladenie motora.
Rez pílou je drsný alebo zvlne- ný.	Píllový kotúč je tupý, forma zubov nie je vhodná na hrúbku materiálu.	Dodatočne obrúste píllový kotúč, príp. použitie vhodný píllový kotúč.
Obrobok je vytrhaný, príp. vy- štiepaný.	Príliš vysoký tlak rezania, príp. píllový kotúč nie je vhodný na dané použitie.	Použite vhodný píllový kotúč.

Záručný list

Vážená zákazníčka, vážený zákazník,

naše výrobky podliehajú prísnej kontrole kvality. V prípade, že nebude prístroj napriek tomu bezchybne fungovať, je nám to veľmi ľúto a prosíme Vás, aby ste sa obrátili na našu servisnú službu na adrese uvedenej na tomto záručnom liste. Radi Vám budeme k dispozícii taktiež telefonicky na uvedenom servisnom telefónnom čísle. Pri uplatňovaní nárokov na záručné plnenie platia nasledujúce podmienky:

- Tieto záručné podmienky upravujú dodatočné záručné plnenie. Vaše zákonné nároky na záruku nie sú touto zárukou dotknuté. Naše záručné plnenie je pre Vás zadarmo.
- Záručné plnenie sa vzťahuje výlučne len na nedostatky, ktoré sú spôsobené chybami materiálu alebo výrobnými chybami, a je obmedzené na odstránenie týchto nedostatkov resp. výmenu prístroja. Prosím, dbajte na to, že naše prístroje neboli svojím určením konštruované na profesionálne, remeselnícke ani priemyselné použitie. Táto záručná zmluva sa preto neuzatvára, ak sa prístroj bude používať v profesionálnych, remeselníckych alebo priemyselných prevádzkach ako aj na činnosti rovnocenné s takýmto použitím. Z našej záruky sú okrem toho vylúčené náhradné plnenie za škody pri transporte, škody spôsobené nedodržaním návodu na montáž alebo na základe neodbornej inštalácie, nedodržaním návodu na použitie (ako napr. pripojením na nesprávne sieťové napätie alebo druh prúdu), zneužívaním alebo nesprávnym používaním (ako napr. preťaženie prístroja alebo použitie neprípustných pracovných nástrojov alebo príslušenstva), nedodržaním pokynov pre údržbu a bezpečnostných pokynov, vniknutím cudzích telies do prístroja (ako napr. piesok, kamene alebo prach), použitím násilia alebo cudzieho pôsobenia (napr. škody spôsobené pádom), a taktiež je vylúčené bežné opotrebenie primerané použitiu.

Nárok na záruku zaniká, ak už boli na prístroji svojvoľne uskutočnené zásahy.

- Doba záruky je 3 roky a začína sa dátumom nákupu prístroja. Nároky na záruku sa musia uplatniť pred koncom uplynutia záručnej doby do dvoch týždňov od zistenia nedostatku. Uplatnenie nárokov na záruku po uplynutí záručnej doby je vylúčené. Oprava alebo výmena prístroja nevedie k predĺženiu záručnej doby ani nedochádza na základe tohto plnenia ku vzniku novej záručnej doby pre prístroj ani pre akékoľvek inštalované náhradné diely. To platí taktiež pri nasadení miestneho servisu.
- Pre uplatnenie Vášho nároku na záruku sa, prosím, obráťte na nižšie uvedenú adresu servisu. Pokiaľ reklamácia prebieha počas záručnej doby, dáme Vám k dispozícii formulár o vrátení tovaru, s ktorým nám môže svoj chybný prístroj bezplatne poslať späť. Prosím, popíšte nám čo najpresnejšie dôvod reklamácie. Ak spadá defekt prístroja pod naše záručné plnenie, dostanete obratom naspäť opravený alebo nový prístroj.

Samozrejme Vám radi opravíme závady na prístroji na vaše náklady, ak tieto závady nespádajú alebo už nespádajú do rozsahu záruky. Prosím, pošlite nám v takom prípade prístroj na našu servisnú adresu.

Príama linka servisu (SK):

00800 4003 4003

E-mailová adresa (SK):

service.SK@schepach.com

Adresa servisu (SK):

S&E Solutions s.r.o.-Zahrada v akci

Moravská 1278

CZ - 57001 Litomyšl



Na stránke www.lidl-service.com si môžete stiahnuť tieto a veľa ďalších príručiek, videí o výrobkoch a inštalačné softvéry.









Pomocou kódu QR môžete priamo otvoriť stránku služieb spoločnosti Lidl (www.lidl-service.com) a otvoriť si návod na obsluhu zadaním čísla výrobku (IAN) 436629_2304.

Inhaltsverzeichnis

1	Erklärung der Symbole auf dem Produkt	89
2	Einleitung	90
3	Produktbeschreibung (Abb. 1-16)	90
4	Lieferumfang	90
5	Bestimmungsgemäße Verwendung	91
6	Sicherheitshinweise	91
7	Technische Daten.....	96
8	Auspacken.....	97
9	Montage	97
10	Inbetriebnahme	98
11	Betrieb	98
12	Wartung.....	101
13	Transport (Abb. 14).....	102
14	Lagerung.....	102
15	Elektrischer Anschluss.....	102
16	Reparatur & Ersatzteilbestellung	103
17	Entsorgung und Wiederverwertung	103
18	Störungsabhilfe.....	105
19	Garantieurkunde	106
20	Explosionszeichnung	107
21	Konformitätserklärung.....	108

1 Erklärung der Symbole auf dem Produkt

Die Verwendung von Symbolen in diesem Handbuch soll Ihre Aufmerksamkeit auf mögliche Risiken lenken. Die Sicherheitssymbole und Erklärungen, die diese begleiten, müssen genau verstanden werden. Die Warnungen selbst beseitigen keine Risiken und können korrekte Maßnahmen zum Verhüten von Unfällen nicht ersetzen.

	Vor Inbetriebnahme Bedienungsanleitung und Sicherheitshinweise lesen und beachten!
	Tragen Sie einen Gehörschutz.
	Bei Staubentwicklung Atemschutz tragen!
	Tragen Sie eine Schutzbrille.
	Achtung! Verletzungsgefahr! Nicht in das laufende Sägeblatt greifen!
	Achtung! Laserstrahlung
	Schutzklasse II (Doppelisolierung)
	Das Produkt entspricht den geltenden europäischen Richtlinien.
GEFAHR	Signalwort zur Kennzeichnung einer unmittelbar bevorstehenden Gefährdungssituation, die, wenn sie nicht vermieden wird, den Tod oder eine schwere Verletzung zur Folge hat.
WARNUNG	Signalwort zur Kennzeichnung einer möglichen Gefährdungssituation, die, wenn sie nicht vermieden wird, den Tod oder eine schwere Verletzung zur Folge haben könnte.
VORSICHT	Signalwort zur Kennzeichnung einer möglichen Gefährdungssituation, die, wenn sie nicht vermieden wird, eine geringfügige oder mäßige Verletzung zur Folge haben könnte.
ACHTUNG	Signalwort zur Kennzeichnung einer möglichen Gefährdungssituation, die, wenn sie nicht vermieden wird, Sachschäden am Produkt oder Eigentum/Besitz zur Folge haben könnte.

2 Einleitung

Hersteller:

Schepach GmbH
Günzburger Straße 69
D-89335 Ichenhausen

Verehrter Kunde

Wir wünschen Ihnen viel Freude und Erfolg beim Arbeiten mit Ihrem neuen Produkt.

Hinweis:

Der Hersteller dieses Produkts haftet nach dem geltenden Produkthaftungsgesetz nicht für Schäden, die an diesem Produkt oder durch dieses Produkt entstehen bei:

- Unsachgemäßer Behandlung
- Nichtbeachtung der Bedienungsanleitung
- Reparaturen durch Dritte, nicht autorisierte Fachkräfte
- Einbau und Austausch von nicht originalen Ersatzteilen
- Nicht bestimmungsgemäßer Verwendung
- Ausfällen der elektrischen Anlage bei Nichtbeachtung der elektrischen Vorschriften und VDE-Bestimmungen 0100, DIN 57113 / VDE0113.

Beachten Sie:

Lesen Sie vor der Montage und vor Inbetriebnahme den gesamten Text der Bedienungsanleitung durch.

Diese Bedienungsanleitung soll es Ihnen erleichtern, Ihr Produkt kennenzulernen und dessen bestimmungsgemäße Einsatzmöglichkeiten zu nutzen.

Die Bedienungsanleitung enthält wichtige Hinweise, wie Sie mit dem Produkt sicher, fachgerecht und wirtschaftlich arbeiten und wie Sie Gefahren vermeiden, Reparaturkosten sparen, Ausfallzeiten verringern und die Zuverlässigkeit und Lebensdauer des Produkts erhöhen.

Zusätzlich zu den Sicherheitsbestimmungen dieser Bedienungsanleitung müssen Sie unbedingt die für den Betrieb des Produkts geltenden Vorschriften Ihres Landes beachten.

Bewahren Sie die Bedienungsanleitung, in einer Plastikhülle geschützt vor Schmutz und Feuchtigkeit, bei dem Produkt auf. Sie muss von jeder Bedienungsperson vor Aufnahme der Arbeit gelesen und sorgfältig beachtet werden.

An dem Produkt dürfen nur Personen arbeiten, die im Gebrauch des Produkts unterwiesen und über die damit verbundenen Gefahren unterrichtet sind.

Neben den in dieser Bedienungsanleitung enthaltenen Sicherheitshinweisen und den besonderen Vorschriften Ihres Landes sind die für den Betrieb von baugleichen Produkten allgemein anerkannten technischen Regeln zu beachten.

Wir übernehmen keine Haftung für Unfälle oder Schäden, die durch Nichtbeachten dieser Anleitung und den Sicherheitshinweisen entstehen.

3 Produktbeschreibung (Abb. 1-16)

1. Ein-/Ausschalter
 2. Sperrschalter
 3. Handgriff
 4. Sägekopf
 5. Sägeblattschutz beweglich
 - 5a. Befestigungsschraube
 6. Sägeblatt
 7. Feststellschraube für Drehtisch
 8. Anschlagsschiene
 - 8a. Verschiebbare Anschlagsschiene
 - 8b. Feststellschraube
 9. Feststehender Sägefisch
 10. Tischeinlage
 11. Skala
 12. Zeiger
 13. Drehtisch
 14. Feststellschraube für Werkstückauflage
 15. Spannvorrichtung (Werkstückspanner)
 16. Feststellschraube
 17. Spänefangsack
 18. Werkstückauflage
 19. Feststellschraube für Spannvorrichtung
 20. Feststellschraube für Kippsicherung
 21. Standbügel
 22. Justierschraube (45°)
 - 22a. Sicherungsmutter Justierschraube (45°)
 23. Feststellschraube
 24. Klemmgriff
 25. Sicherungsbolzen
 26. Justierschraube (90°)
 - 26a. Sicherungsmutter Justierschraube (90°)
 27. Skala
 28. Zeiger
 29. Flanschschraube
 30. Außenflansch
 31. Führungsbügel
 32. Sägewellensperre
 33. Ein-/Ausschalter Laser
 34. Batterieabdeckung
 35. Laser
 36. Schraube (Laser)
 37. Transportgriff
-
- A. 90° Anschlagwinkel (Im Lieferumfang nicht enthalten)
 - B. 45° Anschlagwinkel (Im Lieferumfang nicht enthalten)
 - C. Innensechskantschlüssel, 6 mm
 - D. Innensechskantschlüssel, 3 mm
 - E. Kreuzschlitzschraube (Tischeinlage)

4 Lieferumfang

- | Pos. | Anzahl | Bezeichnung |
|------|--------|-------------------------------------|
| 15. | 1 x | Spannvorrichtung (Werkstückspanner) |
| 17. | 1 x | Spänefangsack |
| 18. | 2 x | Werkstückauflagen |

- 21. 1 x Standbügel
- C. 1 x Innensechskantschlüssel, 6 mm
- D. 1 x Innensechskantschlüssel, 3 mm
- 1 x Kapp- und Gehrungssäge
- 2 x Kohlebürsten
- 2 x Batterien (AAA)
- 1 x Bedienungsanleitung

5 Bestimmungsgemäße Verwendung

Die Kapp- und Gehrungssäge dient zum Kappen von Holz und Kunststoff, entsprechend der Maschinengröße. Die Säge ist nicht zum Schneiden von Brennholz geeignet.

WARNUNG

Verwenden Sie das Produkt nicht zum Schneiden anderer Materialien als in der Bedienungsanleitung beschrieben.

WARNUNG

Das mitgelieferte Sägeblatt ist ausschließlich zum Sägen von Holz bestimmt! Verwenden Sie dieses nicht zum Sägen von Brennholz!

Das Produkt darf nur nach seiner Bestimmung verwendet werden. Jede weitere darüber hinausgehende Verwendung ist nicht bestimmungsgemäß. Für daraus hervorgerufene Schäden oder Verletzungen aller Art haftet der Benutzer/Bediener und nicht der Hersteller.

Es dürfen nur für das Produkt geeignete Sägeblätter verwendet werden. Die Verwendung von Trennscheiben aller Art ist untersagt.

Bestandteil der bestimmungsgemäßen Verwendung ist auch die Beachtung der Sicherheitshinweise, sowie die Montageanleitung und Betriebshinweise in der Bedienungsanleitung.

Personen, die das Produkt verwenden und warten, müssen mit diesem vertraut und über mögliche Gefahren unterrichtet sein.

Veränderungen an dem Produkt schließen eine Haftung des Herstellers und daraus entstehende Schäden gänzlich aus.

Trotz bestimmungsmäßiger Verwendung können bestimmte Restrisikofaktoren nicht vollständig ausgeräumt werden. Bedingt durch Konstruktion und Aufbau des Produkts können folgende Punkte auftreten:

- Berührung des Sägeblattes im nicht abgedeckten Sägebereich.
- Eingreifen in das laufende Sägeblatt (Schnittverletzung).
- Rückschlag von Werkstücken und Werkstückteilen.
- Sägeblattbrüche.

- Herausschleudern von fehlerhaften Hartmetallteilen des Sägeblattes.
- Gehörschäden bei Nichtverwendung des nötigen Gehörschutzes.
- Gesundheitsschädliche Emissionen von Holzstäuben bei Verwendung in geschlossenen Räumen.

Bitte beachten Sie, dass unsere Produkte bestimmungsgemäß nicht für den gewerblichen, handwerklichen oder industriellen Einsatz konstruiert wurden. Wir übernehmen keine Gewährleistung, wenn das Produkt in Gewerbe-, Handwerks- oder Industriebetrieben sowie bei gleichzusetzenden Tätigkeiten eingesetzt wird.

6 Sicherheitshinweise

Allgemeine Sicherheitshinweise für Elektrowerkzeuge

WARNUNG

Lesen Sie alle Sicherheitshinweise, Anweisungen, Gebildungen und technischen Daten, mit denen dieses Elektrowerkzeug versehen ist.

Versäumnisse bei der Einhaltung der nachfolgenden Anweisungen können elektrischen Schlag, Brand und/oder schwere Verletzungen verursachen.

Bewahren Sie alle Sicherheitshinweise und Anweisungen für die Zukunft auf.

Der in den Sicherheitshinweisen verwendete Begriff „Elektrowerkzeug“ bezieht sich auf netzbetriebene Elektrowerkzeuge (mit Netzleitung) oder auf akkubetriebene Elektrowerkzeuge (ohne Netzleitung).

1) Arbeitsplatzsicherheit

- a) **Halten Sie Ihren Arbeitsbereich sauber und gut beleuchtet.** Unordnung oder unbeleuchtete Arbeitsbereiche können zu Unfällen führen.
- b) **Arbeiten Sie mit dem Elektrowerkzeug nicht in explosionsgefährdeter Umgebung, in der sich brennbare Flüssigkeiten, Gase oder Stäube befinden.** Elektrowerkzeuge erzeugen Funken, die den Staub oder die Dämpfe entzünden können.
- c) **Halten Sie Kinder und andere Personen während der Benutzung des Elektrowerkzeugs fern.** Bei Ablenkung können Sie die Kontrolle über das Elektrowerkzeug verlieren.

2) Elektrische Sicherheit

- a) **Der Anschlussstecker des Elektrowerkzeugs muss in die Steckdose passen. Der Stecker darf in keiner Weise verändert werden. Verwenden Sie keine Adapterstecker gemeinsam mit schutzgeerdeten Elektrowerkzeugen.** Unveränderte Stecker und passende Steckdosen verringern das Risiko eines elektrischen Schlages.

- b) **Vermeiden Sie Körperkontakt mit geerdeten Oberflächen wie von Rohren, Heizungen, Herden und Kühlschränken.** Es besteht ein erhöhtes Risiko durch elektrischen Schlag, wenn Ihr Körper geerdet ist.
- c) **Halten Sie Elektrowerkzeuge von Regen oder Nässe fern.** Das Eindringen von Wasser in ein Elektrowerkzeug erhöht das Risiko eines elektrischen Schlages.
- d) **Zweckfremden Sie die Anschlussleitung nicht, um das Elektrowerkzeug zu tragen, aufzuhängen oder um den Stecker aus der Steckdose zu ziehen. Halten Sie die Anschlussleitung fern von Hitze, Öl, scharfen Kanten oder sich bewegenden Teilen.** Beschädigte oder verwickelte Anschlussleitungen erhöhen das Risiko eines elektrischen Schlages.
- e) **Wenn Sie mit einem Elektrowerkzeug im Freien arbeiten, verwenden Sie nur Verlängerungsleitungen, die auch für den Außenbereich geeignet sind.** Die Anwendung einer für den Außenbereich geeigneten Verlängerungsleitung verringert das Risiko eines elektrischen Schlages.
- f) **Wenn der Betrieb des Elektrowerkzeugs in feuchter Umgebung nicht vermeidbar ist, verwenden Sie einen Fehlerstromschutzschalter.** Der Einsatz eines Fehlerstromschutzschalters vermindert das Risiko eines elektrischen Schlages.

3) Sicherheit von Personen

- a) **Seien Sie aufmerksam, achten Sie darauf, was Sie tun, und gehen Sie mit Vernunft an die Arbeit mit einem Elektrowerkzeug. Benutzen Sie kein Elektrowerkzeug, wenn Sie müde sind oder unter dem Einfluss von Drogen, Alkohol oder Medikamenten stehen.** Ein Moment der Unachtsamkeit beim Gebrauch des Elektrowerkzeugs kann zu ernsthaften Verletzungen führen.
- b) **Tragen Sie persönliche Schutzausrüstung und immer eine Schutzbrille.** Das Tragen persönlicher Schutzausrüstung, wie Staubmaske, rutschfeste Sicherheitsschuhe, Schutzhelm oder Gehörschutz, je nach Art und Einsatz des Elektrowerkzeugs, verringert das Risiko von Verletzungen.
- c) **Vermeiden Sie eine unbeabsichtigte Inbetriebnahme. Vergewissern Sie sich, dass das Elektrowerkzeug ausgeschaltet ist, bevor Sie es an die Stromversorgung und/oder den Akku anschließen, es aufnehmen oder tragen.** Wenn Sie beim Tragen des Elektrowerkzeugs den Finger am Schalter haben oder das Elektrowerkzeug eingeschaltet an die Stromversorgung anschließen, kann dies zu Unfällen führen.
- d) **Entfernen Sie Einstellwerkzeuge oder Schraubenschlüssel, bevor Sie das Elektrowerkzeug einschalten.** Ein Werkzeug oder Schlüssel, der sich in einem drehenden Teil des Elektrowerkzeugs befindet, kann zu Verletzungen führen.

- e) **Vermeiden Sie eine abnormale Körperhaltung. Sorgen Sie für einen sicheren Stand und halten Sie jederzeit das Gleichgewicht.** Dadurch können Sie das Elektrowerkzeug in unerwarteten Situationen besser kontrollieren.
- f) **Tragen Sie geeignete Kleidung. Tragen Sie keine weite Kleidung oder Schmuck. Halten Sie Haare und Kleidung fern von sich bewegenden Teilen.** Lockere Kleidung, Schmuck oder lange Haare können von sich bewegenden Teilen erfasst werden.
- g) **Wenn Staubabsaug- und -auffangeinrichtungen montiert werden können, sind diese anzuschließen und richtig zu verwenden.** Verwendung einer Staubabsaugung kann Gefährdungen durch Staub verringern.
- h) **Wiegen Sie sich nicht in falscher Sicherheit und setzen Sie sich nicht über die Sicherheitsregeln für Elektrowerkzeuge hinweg, auch wenn Sie nach vielfachem Gebrauch mit dem Elektrowerkzeug vertraut sind.** Achtloses Handeln kann binnen Sekundenbruchteilen zu schweren Verletzungen führen.

4) Verwendung und Behandlung des Elektrowerkzeugs

- a) **Überlasten Sie das Elektrowerkzeug nicht. Verwenden Sie für Ihre Arbeit das dafür bestimmte Elektrowerkzeug.** Mit dem passenden Elektrowerkzeug arbeiten Sie besser und sicherer im angegebenen Leistungsbereich.
- b) **Benutzen Sie kein Elektrowerkzeug, dessen Schalter defekt ist.** Ein Elektrowerkzeug, das sich nicht mehr ein- oder ausschalten lässt, ist gefährlich und muss repariert werden.
- c) **Ziehen Sie den Stecker aus der Steckdose und/oder entfernen Sie einen abnehmbaren Akku, bevor Sie Geräteeinstellungen vornehmen, Einsatzwerkzeugteile wechseln oder das Elektrowerkzeug weglegen.** Diese Vorsichtsmaßnahme verhindert den unbeabsichtigten Start des Elektrowerkzeugs.
- d) **Bewahren Sie unbenutzte Elektrowerkzeuge außerhalb der Reichweite von Kindern auf. Lassen Sie keine Personen das Elektrowerkzeug benutzen, die mit diesem nicht vertraut sind oder diese Anweisungen nicht gelesen haben.** Elektrowerkzeuge sind gefährlich, wenn Sie von unerfahrenen Personen benutzt werden.
- e) **Pflegen Sie Elektrowerkzeuge und Einsatzwerkzeug mit Sorgfalt. Kontrollieren Sie, ob bewegliche Teile einwandfrei funktionieren und nicht klemmen, ob Teile gebrochen oder so beschädigt sind, dass die Funktion des Elektrowerkzeugs beeinträchtigt ist. Lassen Sie beschädigte Teile vor dem Einsatz des Elektrowerkzeugs reparieren.** Viele Unfälle haben ihre Ursache in schlecht gewarteten Elektrowerkzeugen.

- f) **Halten Sie Schneidwerkzeuge scharf und sauber.** Sorgfältig gepflegte Schneidwerkzeuge mit scharfen Schneidkanten verkleben sich weniger und sind leichter zu führen.
- g) **Verwenden Sie Elektrowerkzeug, Einsatzwerkzeug, Einsatzwerkzeuge usw. entsprechend diesen Anweisungen. Berücksichtigen Sie dabei die Arbeitsbedingungen und die ausführende Tätigkeit.** Der Gebrauch von Elektrowerkzeugen für andere als die vorgesehenen Anwendungen kann zu gefährlichen Situationen führen.
- h) **Halten Sie Griffe und Griffflächen trocken, sauber und frei von Öl und Fett.** Rutschige Griffe und Griffflächen erlauben keine sichere Bedienung und Kontrolle des Elektrowerkzeugs in unvorhergesehenen Situationen.

5) Service

- a) **Lassen Sie Ihr Elektrowerkzeug nur von qualifiziertem Fachpersonal und nur mit Original-Ersatzteilen reparieren.** Damit wird sichergestellt, dass die Sicherheit des Elektrowerkzeugs erhalten bleibt.

6.1 Sicherheitshinweise für Gehrungskappsägen

- a) **Gehrungskappsägen sind zum Schneiden von Holz oder holzartigen Produkten vorgesehen, sie können nicht zum Schneiden von Eisenwerkstoffen wie Stäben, Stangen, Schrauben usw. verwendet werden.** Abrasiver Staub führt zum Blockieren von beweglichen Teilen wie der unteren Schutzhaube. Schneidfunken verbrennen die untere Schutzhaube, die Einlegeplatte und andere Kunststoffteile.
- b) **Fixieren Sie das Werkstück nach Möglichkeit mit Zwingen. Wenn Sie das Werkstück mit der Hand festhalten, müssen Sie Ihre Hand immer mindestens 100 mm von jeder Seite des Sägeblatts entfernt halten. Verwenden Sie diese Säge nicht zum Schneiden von Stücken, die zu klein sind, um sie einzuspannen oder mit der Hand zu halten.** Wenn Ihre Hand zu nahe am Sägeblatt ist, besteht ein erhöhtes Verletzungsrisiko durch Kontakt mit dem Sägeblatt.
- c) **Das Werkstück muss unbeweglich sein und entweder festgespannt oder gegen den Anschlag und den Tisch gedrückt werden. Schieben Sie das Werkstück nicht in das Sägeblatt und schneiden Sie nie „freihändig“.** Lose oder sich bewegende Werkstücke könnten mit hoher Geschwindigkeit herausgeschleudert werden und zu Verletzungen führen.
- d) **Schieben Sie die Säge durch das Werkstück. Vermeiden Sie es, die Säge durch das Werkstück zu ziehen. Für einen Schnitt heben Sie den Sägekopf und ziehen ihn über das Werkstück, ohne zu schneiden. Dann schalten Sie den Motor ein, schwenken den Sägekopf nach unten und drücken die Säge durch das Werkstück.** Bei ziehendem Schnitt besteht die Gefahr, dass das Sägeblatt am Werkstück aufsteigt und die Sägeblatteinheit dem Bediener gewaltsam entgegengeschleudert wird.
- e) **Kreuzen Sie nie die Hand über die vorgesehene Schnittlinie, weder vor noch hinter dem Sägeblatt.** Abstützen des Werkstücks „mit gekreuzten Händen“, d. h. Halten des Werkstücks rechts neben dem Sägeblatt mit der linken Hand oder umgekehrt, ist sehr gefährlich.
- f) **Greifen Sie bei rotierendem Sägeblatt nicht hinter den Anschlag. Unterschreiten Sie nie einen Sicherheitsabstand von 100 mm zwischen Hand und rotierendem Sägeblatt (gilt auf beiden Seiten des Sägeblatts, z. B. beim Entfernen von Holzabfällen).** Die Nähe des rotierenden Sägeblatts zu ihrer Hand ist möglicherweise nicht erkennbar, und Sie können schwer verletzt werden.
- g) **Prüfen Sie das Werkstück vor dem Schneiden. Wenn das Werkstück gebogen oder verzogen ist, spannen Sie es mit der nach außen gekrümmten Seite zum Anschlag. Stellen Sie immer sicher, dass entlang der Schnittlinie kein Spalt zwischen Werkstück, Anschlag und Tisch ist.** Gebogene oder verzogene Werkstücke können sich verdrehen oder verlagern und ein Klemmen des rotierenden Sägeblatts beim Schneiden verursachen. Es dürfen keine Nägel oder Fremdkörper im Werkstück sein.
- h) **Verwenden Sie die Säge erst, wenn der Tisch frei von Werkzeugen, Holzabfällen usw. ist; nur das Werkstück darf sich auf dem Tisch befinden.** Kleine Abfälle, lose Holzstücke oder andere Gegenstände, die mit dem rotierenden Blatt in Berührung kommen, können mit hoher Geschwindigkeit weggeschleudert werden.
- i) **Schneiden Sie jeweils nur ein Werkstück.** Mehrfach gestapelte Werkstücke lassen sich nicht angemessen spannen oder festhalten und können beim Sägen ein Klemmen des Blatts verursachen oder verursachen.
- j) **Sorgen Sie dafür, dass die Gehrungskappsäge vor Gebrauch auf einer ebenen, festen Arbeitsfläche steht.** Eine ebene und feste Arbeitsfläche verringert die Gefahr, dass die Gehrungskappsäge instabil wird.

- k) **Planen Sie Ihre Arbeit. Achten Sie bei jedem Verstellen der Sägeblattneigung oder des Gehrungswinkels darauf, dass der verstellbare Anschlag richtig justiert ist und das Werkstück abstützt, ohne mit dem Blatt oder der Schutzhaube in Berührung zu kommen.** Ohne die Maschine einzuschalten und ohne Werkstück auf dem Tisch ist eine vollständige Schnittbewegung des Sägeblatts zu simulieren, um sicherzustellen, dass es nicht zu Behinderungen oder der Gefahr des Schneidens in den Anschlag kommt.
- l) **Sorgen Sie bei Werkstücken, die breiter oder länger als die Tischoberseite sind, für eine angemessene Abstützung, z. B. durch Tischverlängerungen oder Sägeböcke.** Werkstücke, die länger oder breiter als der Tisch der Gehrungskappsäge sind, können kippen, wenn sie nicht fest abgestützt sind. Wenn ein abgeschnittenes Stück Holz oder das Werkstück kippt, kann es die untere Schutzhaube anheben oder unkontrolliert vom rotierenden Blatt weggeschleudert werden.
- m) **Ziehen Sie keine anderen Personen als Ersatz für eine Tischverlängerung oder zur zusätzlichen Abstützung heran.** Eine instabile Abstützung des Werkstücks kann zum Klemmen des Blatts führen. Auch kann sich das Werkstück während des Schnitts verschieben und Sie und den Helfer in das rotierende Blatt ziehen.
- n) **Das abgeschnittene Stück darf nicht gegen das rotierende Sägeblatt gedrückt werden.** Wenn wenig Platz ist, z. B. bei Verwendung von Längsanschlägen, kann sich das abgeschnittene Stück mit dem Blatt verkeilen und gewaltsam weggeschleudert werden.
- o) **Verwenden Sie immer eine Zwinde oder eine geeignete Vorrichtung, um Rundmaterial wie Stangen oder Rohre ordnungsgemäß abzustützen.** Stangen neigen beim Schneiden zum Wegrollen, wodurch sich das Blatt „festbeißen“ und das Werkstück mit Ihrer Hand in das Blatt gezogen werden kann.
- p) **Lassen Sie das Blatt die volle Drehzahl erreichen, bevor Sie in das Werkstück schneiden.** Dies verringert das Risiko, dass das Werkstück fortgeschleudert wird.
- q) **Wenn das Werkstück eingeklemmt wird oder das Blatt blockiert, schalten Sie die Gehrungskappsäge aus. Warten Sie, bis alle beweglichen Teile zum Stillstand gekommen sind, ziehen Sie den Netzstecker und/oder nehmen Sie den Akku heraus. Entfernen Sie anschließend das eingeklemmte Material.** Wenn Sie bei einer solchen Blockierung weitersägen, kann es zum Verlust der Kontrolle oder zu Beschädigungen der Gehrungskappsäge kommen.

- r) **Lassen Sie nach beendetem Schnitt den Schalter los, halten Sie den Sägekopf unten und warten Sie den Stillstand des Blatts ab, bevor Sie das abgeschnittene Stück entfernen.** Es ist sehr gefährlich, mit der Hand in die Nähe des auslaufenden Blatts zu reichen.
- s) **Halten Sie den Handgriff gut fest, wenn Sie einen unvollständigen Sägeschnitt ausführen oder wenn Sie den Schalter loslassen, bevor der Sägekopf seine untere Lage erreicht hat.** Durch die Bremswirkung der Säge kann der Sägekopf ruckartig nach unten gezogen werden und dadurch zu einem Verletzungsrisiko führen.

6.2 Sicherheitshinweise für den Umgang mit Sägeblättern

- Vermeiden Sie ein unkontrolliertes Loslassen des Sägeaggregats in der unteren Endlage.
- Verwenden Sie keine beschädigten oder deformierten Sägeblätter.
- Verwenden Sie keine Sägeblätter mit Rissen. Mustern Sie gerissene Sägeblätter aus. Eine Instandsetzung ist nicht zulässig.
- Verwenden Sie keine aus Schnellarbeitsstahl gefertigten Sägeblätter.
- Kontrollieren Sie den Zustand der Sägeblätter, bevor Sie die Säge benutzen.
- Verwenden Sie ausschließlich Sägeblätter, die für den zu schneidenden Werkstoff geeignet sind.
- Verwenden Sie nur die vom Hersteller festgelegten Sägeblätter. Die Sägeblätter müssen, wenn Sie zum Bearbeiten von Holz oder ähnlichen Werkstoffen vorgesehen sind, EN 847-1 entsprechen.
- Verwenden Sie keine Sägeblätter aus hochlegiertem Schnellarbeitsstahl (HSS).
- Verwenden Sie nur Sägeblätter, deren höchstzulässige Drehzahl nicht geringer ist als die maximale Spindeldrehzahl der Säge und die für den zu schneidenden Werkstoff geeignet sind.
- Beachten Sie die Drehrichtung des Sägeblatts.
- Setzen Sie nur Sägeblätter ein, wenn Sie den Umgang damit beherrschen.
- Beachten Sie die Höchstdrehzahl. Die auf dem Sägeblatt angegebene Höchstdrehzahl darf nicht überschritten werden. Halten Sie, falls angegeben, den Drehzahlbereich ein.
- Reinigen Sie die Spannflächen von Verschmutzungen, Fett, Öl und Wasser.
- Verwenden Sie keine losen Reduzierringe oder -buchsen zum Reduzieren von Bohrungen bei Sägeblättern.
- Achten Sie darauf, dass fixierte Reduzierringe zum Sichern des Sägeblatts den gleichen Durchmesser und mindestens 1/3 des Schnittdurchmessers haben.

- Stellen Sie sicher, dass fixierte Reduzierringe parallel zueinander sind.
- Handhaben Sie Sägeblätter mit Vorsicht. Bewahren Sie sie am besten in der Originalverpackung oder speziellen Behältnissen auf. Tragen Sie Schutzhandschuhe, um die Griffsicherheit zu verbessern und das Verletzungsrisiko weiter zu mindern.
- Stellen Sie vor der Benutzung von Sägeblättern sicher, dass alle Schutzvorrichtungen ordnungsgemäß befestigt sind.
- Vergewissern Sie sich vor dem Einsatz, dass das von Ihnen benutzte Sägeblatt den technischen Anforderungen dieser Säge entspricht und ordnungsgemäß befestigt ist.
- Benutzen Sie das mitgelieferte Sägeblatt nur für Sägearbeiten in Holz, niemals zum Bearbeiten von Metallen.
- Verwenden Sie nur ein Sägeblatt mit einem Durchmesser entsprechend den Angaben auf der Säge.
- Verwenden Sie zusätzliche Werkstück-Auflagen, wenn dies für die Stabilität des Werkstück notwendig ist.
- Die Verlängerungen der Werkstückauflage müssen während der Arbeit immer befestigt und verwendet werden.
- Ersetzen Sie die abgenutzte Tischeinlage!
- Vermeiden Sie ein Überhitzen der Sägezähne.
- Vermeiden Sie beim Sägen von Kunststoffen, dass der Kunststoff schmilzt. Verwenden Sie für das zu bearbeitende Material die richtigen Sägeblätter. Tauschen Sie die beschädigten oder abgenutzten Sägeblätter rechtzeitig aus. Wenn sich das Sägeblatt überhitzt, stoppen Sie die Maschine. Lassen Sie das Sägeblatt zuerst abkühlen, bevor Sie mit dem Gerät erneut arbeiten.
- Verwenden Sie nur Sägeblätter, die mit einer gleich großen oder höheren Drehzahl gekennzeichnet sind als der auf dem Elektrowerkzeug angegebenen Drehzahl.
- Sorgen Sie immer für Standsicherheit und Sicherung der Säge.

6.3 Laserstrahlung



Achtung: Laserstrahlung
Nicht in den Strahl blicken
Laserklasse 2



Schützen Sie sich und Ihre Umwelt durch geeignete Vorsichtsmaßnahmen vor Unfallgefahren!

- Nicht direkt mit ungeschütztem Auge in den Laserstrahl blicken.
- Niemals direkt in den Strahlengang blicken.
- Den Laserstrahl nie auf reflektierende Flächen und Personen oder Tiere richten. Auch ein Laserstrahl mit geringer Leistung kann Schäden am Auge verursachen.

	VORSICHT
Wenn andere als die hier angegebenen Verfahrensweisen ausgeführt werden, kann dies zu einer gefährlichen Strahlungsexposition führen.	

- Lasermodul niemals öffnen. Es könnte unerwartet zu einer Strahlenexposition kommen.
- Wenn Sie das Produkt längere Zeit nicht benutzen, sollten die Batterien entfernt werden.
- Der Laser darf nicht gegen einen Laser anderen Typs ausgetauscht werden.
- Reparaturen am Laser dürfen nur vom Hersteller des Lasers oder einem autorisierten Vertreter vorgenommen werden.

6.4 Restrisiken

Das Produkt ist nach dem Stand der Technik und den anerkannten sicherheitstechnischen Regeln gebaut. Dennoch können beim Arbeiten einzelne Restrisiken auftreten.

- Gefährdung der Gesundheit durch Strom bei Verwendung nicht ordnungsgemäßer Elektro-Anschlussleitungen.
- Des Weiteren können trotz aller getroffener Vorkehrungen nicht offensichtliche Restrisiken bestehen.
- Restrisiken können minimiert werden, wenn die „Sicherheitshinweise“ und die „Bestimmungsgemäße Verwendung“, sowie die Bedienungsanleitung insgesamt beachtet werden.

- Belasten Sie das Produkt nicht unnötig: zu starker Druck beim Sägen beschädigt das Sägeblatt schnell, was zu einer Leistungsverminderung des Produkts bei der Verarbeitung und in der Schnittgenauigkeit führt.
- Beim Schneiden von Plastikmaterial verwenden Sie bitte immer Klemmen: die Teile, die gesägt werden sollen, müssen immer zwischen den Klemmen fixiert werden.
- Vermeiden Sie zufällige Inbetriebsetzungen des Produkts: beim Einführen des Steckers in die Steckdose darf der Ein-/Ausschalter nicht gedrückt werden.
- Verwenden Sie das Produkt so, wie es in dieser Bedienungsanleitung empfohlen wird. So erreichen Sie, dass Ihr Produkt optimale Leistungen erbringt.
- Halten Sie Ihre Hände vom Arbeitsbereich fern, wenn das Produkt in Betrieb ist.
- Bevor Sie Einstell- oder Wartungsarbeiten vornehmen, lassen Sie den Ein-/Ausschalter los und ziehen den Netzstecker.

WARNUNG

Dieses Elektrowerkzeug erzeugt während des Betriebes ein elektromagnetisches Feld. Dieses Feld kann unter bestimmten Umständen aktive oder passive medizinische Implantate beeinträchtigen. Um die Gefahr von ernsthaften oder tödlichen Verletzungen zu verringern, empfehlen wir Personen mit medizinischen Implantaten ihren Arzt und den Hersteller vom medizinischen Implantat zu konsultieren, bevor das Elektrowerkzeug bedient wird.

7 Technische Daten

Kapp- und Gehrungssäge:	
Wechselstrommotor	220 - 240 V~ 50 Hz
Nennleistung S1	1200 Watt
Betriebsart	S6 25%* 1500W
Leerlaufdrehzahl n_0	4900 min ⁻¹
Hartmetallsägeblatt	∅ 210 x ∅ 30 x 2,6 mm
Anzahl der Zähne	48
Maximale Zahnbreite des Sägeblattes	3 mm
Schwenkbereich	-45° / 0° / +45°
Gehrungsschnitt	0° bis 45° nach links
Sägebreite bei 90°	120 x 60 mm
Sägebreite bei 45°	80 x 60 mm
Sägebreite bei 2 x 45° (Doppelgehrungsschnitt)	80 x 35 mm
Schutzklasse	II /  (Doppelisolierung)
Gewicht	ca. 6,44 kg

Laser:	
Laserklasse	2
Wellenlänge Laser	650 nm
Leistung Laser	< 1 mW
Batterie:	
Batterie Typ	LR03
Nennkapazität	2000 mAh
Nennspannung	1,5 V
Baugröße	Micro AAA

Technische Änderungen vorbehalten!

Betriebsart S6

Ununterbrochener periodischer Betrieb. Der Betrieb setzt sich aus einer Anlaufzeit, einer Zeit mit konstanter Belastung und einer Leerlaufzeit zusammen. Die Spieldauer beträgt 10 min, die relative Einschaltdauer beträgt 25% der Spieldauer.

Das Werkstück muss mindestens eine Höhe von 3 mm und eine Breite von 10 mm haben. Achten Sie darauf, dass das Werkstück immer mit der Spannvorrichtung gesichert wird.

Geräuschkenwerte

WARNUNG

Lärm kann gravierende Auswirkungen auf Ihre Gesundheit haben. Übersteigt der Maschinenlärm 85 dB, tragen Sie und Personen, die sich in der Nähe befinden bitte einen geeigneten Gehörschutz.

Die Geräusch- und Vibrationswerte wurden entsprechend nach EN 62841-1 ermittelt.

Schalldruckpegel L_{pA}	91,6 dB
Unsicherheit K_{pA}	3 dB
Schallleistungspegel L_{wA}	104,6 dB
Unsicherheit K_{wA}	3 dB

Die angegebenen Geräuschemissionswerte sind nach einem genormten Prüfverfahren gemessen worden und können zum Vergleich eines Elektrowerkzeugs mit einem anderen verwendet werden.

Die angegebenen Geräuschemissionswerte können auch zu einer vorläufigen Einschätzung der Belastung verwendet werden.

WARNUNG

Die Geräuschemissionen können während der tatsächlichen Benutzung des Elektrowerkzeugs von den Angabewerten abweichen, abhängig von der Art und Weise, in der das Elektrowerkzeug verwendet wird, insbesondere, welche Art von Werkstück bearbeitet wird.

Versuchen Sie, die Belastung so gering wie möglich zu halten. Beispielhafte Maßnahmen: die Begrenzung der Arbeitszeit. Dabei sind alle Anteile des Betriebszyklus zu berücksichtigen (beispielsweise Zeiten, in denen das Elektrowerkzeug abgeschaltet ist, und solche, in denen es zwar eingeschaltet ist, aber ohne Belastung läuft).

8 Auspacken

- Öffnen Sie die Verpackung und nehmen Sie das Produkt vorsichtig heraus.
- Entfernen Sie das Verpackungsmaterial sowie Verpackungs-/ und Transportsicherungen (falls vorhanden).
- Überprüfen Sie, ob der Lieferumfang vollständig ist.
- Kontrollieren Sie das Produkt und die Zubehörteile auf Transportschäden. Etwaige Schäden sofort dem Transportunternehmen melden, mit dem das Produkt angeliefert wurde. Spätere Reklamationen werden nicht anerkannt.

ACHTUNG

Produkt und Verpackungsmaterialien sind kein Kinderspielzeug! Kinder dürfen nicht mit Kunststoffbeuteln, Folien und Kleinteilen spielen! Es besteht Verschluckungs- und Erstickungsgefahr!

9 Montage

Sorgen Sie immer für Standsicherheit und Sicherheit des Produkts, indem Sie dieses z.B. an einer Werkbank befestigen.

- Das Produkt muss standsicher aufgestellt werden. Sichern Sie das Produkt durch die Bohrungen am feststehenden Sägetisch mit 4 Schrauben (nicht im Lieferumfang enthalten) auf einer Werkbank, einem Untergestell o. ä..
- Vor Inbetriebnahme müssen alle Abdeckungen und Sicherheitsvorrichtungen ordnungsgemäß montiert sein.
- Das Sägeblatt muss frei laufen können.

- Bei bereits bearbeitetem Holz auf Fremdkörper, wie z.B. Nägel oder Schrauben usw., achten.
- Bevor Sie den Ein-/Ausschalter betätigen, vergewissern Sie sich, ob das Sägeblatt richtig montiert ist und bewegliche Teile leichtgängig sind.
- Überzeugen Sie sich vor dem Anschließen des Produkts, dass die Daten auf dem Typenschild mit den Netzdaten übereinstimmen.

9.1 Werkstückspanner (15) montieren (Abb. 3)

1. Lösen Sie die Feststellschraube (19) und montieren den Werkstückspanner (15) links oder rechts am feststehenden Sägetisch.
2. Anschließend ziehen Sie die Feststellschraube (19) wieder an.

9.2 Werkstückauflagen (18) montieren (Abb. 3-4)

Benötigtes Werkzeug:

- Innensechskantschlüssel, 3 mm (D)
1. Lösen Sie die Feststellschraube (14) und führen die Werkstückauflage (18) durch die vorgesehene Bohrung seitlich am feststehenden Sägetischs.
 2. Achten Sie darauf, dass die Werkstückauflage (18) ebenso durch die beiden Laschen an der Unterseite geführt wird.
 3. Anschließend ziehen Sie die Feststellschraube (14) wieder fest.
 4. Diesen Vorgang wiederholen Sie ebenso auf der anderen Seite.

9.3 Standbügel (21) montieren (Abb. 3-4)

Benötigtes Werkzeug:

- Innensechskantschlüssel, 3 mm (D)
1. Lösen Sie die Feststellschraube (20) an der Unterseite der Säge und führen Sie den Standbügel (21) durch die vorgesehenen Bohrungen an der Rückseite der Säge.
 2. Anschließend ziehen Sie die Feststellschraube (20) wieder an.

9.4 Spänefangsack (17) anbringen (Abb. 5)

Die Säge ist mit einem Spänefangsack (17) für Späne ausgestattet.

1. Drücken Sie die Metallringflügel des Staubbeutels zusammen und bringen Sie ihn an der Auslassöffnung im Motorbereich an.
2. Der Spänefangsack (17) kann über den Reißverschluss auf der Unterseite entleert werden.

9.4.1 Anschluss an eine externe Staubabsaugung

1. Schließen Sie den Absaugschlauch an die Staubabsaugung an.
2. Die Staubabsaugung muss für das zu bearbeitende Material geeignet sein.
3. Benutzen Sie zum Absaugen von besonders gesundheitsschädlichen oder krebserregenden Stäuben eine spezielle Absaugvorrichtung.

10 Inbetriebnahme

10.1 Sicherheitseinrichtung des Sägeblattschutzes (5) prüfen (Abb. 11)

Der Sägeblattschutz schützt vor versehentlichem Berühren des Sägeblattes und vor herumfliegenden Spänen.

Funktion überprüfen

Dazu die Säge nach unten klappen:

- Der Sägeblattschutz muss das Sägeblatt beim Herunterschwenken freigeben, ohne andere Teile zu berühren.
- Beim Hochklappen der Säge in die Ausgangsstellung muss der Sägeblattschutz automatisch das Sägeblatt abdecken.

10.2 Kapp- und Gehrungssäge aufbauen (Abb. 2-4)

Hinweis:

Die Kapp- und Gehrungssäge kann mit dem Drehtisch nach links und rechts gedreht werden. Anhand der Skala ist eine absolut exakte Winkeleinstellung möglich.

Die Winkel 0°, 5°, 10°, 15°, 22,5°, 31,6°, 40° und 45° präzise und schnell eingestellt werden.

1. Den Drehtisch (13) durch Lockern der Feststellschraube (7) lösen.
2. Mit dem Handgriff (3) den Drehtisch (13) auf den gewünschten Winkel einstellen.
3. Die Feststellschraube (7) wieder festziehen, um den Drehtisch zu fixieren.
4. Durch leichtes Drücken des Sägekopfes (4) nach unten und gleichzeitiges Herausziehen des Sicherungsbolzens (25) aus der Motorhalterung, wird die Säge aus der unteren Stellung entriegelt.
5. Sägekopf (4) nach oben schwenken.
6. Die Spannvorrichtung (15) kann sowohl links als auch rechts an dem feststehenden Säge Tisch (9) befestigt werden. Stecken Sie die Spannvorrichtung (15) in die dafür vorgesehene Bohrung an der Hinterseite der Anschlagsschiene (8) und sichern diese über die Feststellschraube (19).

7. Der Sägekopf (4) kann durch Lösen der Feststellschraube (23), nach links auf max. 45° geneigt werden.
8. Die Werkstückauflagen (18) müssen während der Arbeit immer befestigt und verwendet werden.

10.3 Feinjustierung des Anschlags für Kappschnitt 90° (Abb. 6)

Benötigtes Werkzeug:

- 90° Anschlagwinkel (A)*

* = nicht im Lieferumfang enthalten!

1. Den Sägekopf (4) nach unten senken und mit dem Sicherungsbolzen (25) fixieren.
2. Feststellschraube (23) lockern.
3. 90° Anschlagwinkel (A) zwischen Sägeblatt (6) und Drehtisch (13) anlegen.
4. Lösen Sie die Sicherungsmutter (26a).
5. Die Justierschraube (26) soweit verstellen, bis der Winkel zwischen Sägeblatt (6) und Drehtisch (13) 90° beträgt.
6. Ziehen Sie die Sicherungsmutter (26a) wieder fest.

11 Betrieb

11.1 Kappschnitt 90° und Drehtisch 0° (Abb. 1, 3, 4, 7)

ACHTUNG

Die verschiebbare Anschlagsschiene muss für 90°-Kappschnitte in der inneren Position fixiert werden.

Hinweise zum Festspannen:

- Bearbeiten Sie keine Werkstücke, die zu klein zum Festspannen sind.
- Verstärken Sie sehr dünne Werkstücke dadurch, dass Sie diese mit einer zusätzlichen Leiste gemeinsam durchsägen. Sehr dünne Werkstücke können beim Sägen „flattern“ oder brechen

Benötigtes Werkzeug:

- Innensechskantschlüssel 3 mm (D)

1. Öffnen Sie die Feststellschraube (8b) der verschiebbaren Anschlagsschiene (8a) und schieben Sie die verschiebbare Anschlagsschiene (8a) nach innen.
2. Die verschiebbare Anschlagsschiene (8a) muss soweit vor der innersten Position arretiert werden, dass der Abstand zwischen der verschiebbaren Anschlagsschiene (8a) und dem Sägeblatt (6) maximal 8 mm beträgt.
3. Prüfen Sie vor dem Schnitt, dass zwischen der verschiebbaren Anschlagsschiene (8a) und dem Sägeblatt (6) keine Kollision möglich ist.
4. Feststellschraube (8b) wieder anziehen.

- Sägekopf (4) in die obere Position bringen.
- Legen Sie das zu schneidende Holz an die Anlagschiene (8) und auf den Drehtisch (13).
- Das Material mit der Spannvorrichtung (15) auf dem feststehenden Sägetisch (9) feststellen, um ein Verschieben während des Schneidvorgangs zu verhindern. Siehe Punkt 11.9
- Sperrschalter (2) entriegeln und Ein-/Ausshalter (1) drücken, um den Motor einzuschalten.
- Sägekopf (4) mit dem Handgriff (3) gleichmäßig und mit leichtem Druck nach unten bewegen, bis das Sägeblatt (6) das Werkstück durchgeschnitten hat.
- Nach Beendigung des Sägevorgangs Sägekopf wieder in die obere Ruhstellung bringen und Ein-/Ausshalter (1) loslassen.

ACHTUNG

Durch die Rückholfeder schlägt das Produkt automatisch nach oben. Lassen Sie den Handgriff nach Schnittende nicht los, sondern lassen Sie den Sägekopf langsam und unter leichtem Gegendruck nach oben bewegen.

11.2 Kappschnitt 90° und Drehtisch 0°-45° (Abb. 1, 3, 4, 7)

Mit der Kapp- und Gehrungssäge können Schrägschnitte nach links und rechts von 0°-45° ausgeführt werden.

ACHTUNG

Die verschiebbare Anlagschiene muss für 90°-Kappschnitte in der inneren Position fixiert werden.

Benötigtes Werkzeug:

- Innensechskantschlüssel 3 mm (D)
- Öffnen Sie die Feststellschraube (8b) der verschiebbaren Anlagschiene (8a) und schieben Sie die verschiebbare Anlagschiene (8a) nach innen.
 - Die verschiebbare Anlagschiene (8a) muss soweit vor der innersten Position arretiert werden, dass der Abstand zwischen der verschiebbaren Anlagschiene (8a) und dem Sägeblatt (6) maximal 8 mm beträgt.
 - Prüfen Sie vor dem Schnitt, dass zwischen der verschiebbaren Anlagschiene (8a) und dem Sägeblatt (6) keine Kollision möglich ist.
 - Feststellschraube (8b) wieder anziehen.
 - Den Drehtisch (13) durch Lockern der Feststellschraube (7) lösen.
 - Mit dem Handgriff (3) den Drehtisch (13) auf den gewünschten Winkel einstellen.
 - Die Feststellschraube (7) wieder festziehen, um den Drehtisch (13) zu fixieren.
 - Schnitt wie unter 11.1 beschrieben ausführen.

11.3 Feinjustierung des Anschlags für Gehrungsschnitt 45° (Abb. 1, 3, 4, 7, 8, 9)

Benötigtes Werkzeug:

- Innensechskantschlüssel 3 mm (D)
- 45° Anschlagwinkel (B)*

* = nicht im Lieferumfang enthalten!

- Den Sägekopf (4) nach unten senken und mit dem Sicherungsbolzen (25) fixieren.
- Den Drehtisch (13) auf 0° Stellung fixieren.

ACHTUNG

Die verschiebbare Anlagschiene muss für Gehrungsschnitte (geneigter Sägekopf) in der äußeren Position fixiert werden.

- Öffnen Sie die Feststellschraube (8b) der verschiebbaren Anlagschiene (8a) und schieben Sie die verschiebbaren Anlagschiene (8a) nach außen.
- Die verschiebbare Anlagschiene (8a) muss so weit vor der innersten Position arretiert werden, dass der Abstand zwischen der verschiebbaren Anlagschiene (8a) und dem Sägeblatt (6) maximal 8 mm beträgt.
- Prüfen Sie vor dem Schnitt, dass zwischen der verschiebbaren Anlagschiene (8a) und dem Sägeblatt (6) keine Kollision möglich ist.
- Feststellschraube (8b) wieder anziehen.
- Die Feststellschraube (23) lösen und mit dem Handgriff (3) den Sägekopf (4) nach links, auf 45° neigen.
- 45°-Anschlagwinkel (B) zwischen Sägeblatt (6) und Drehtisch (13) anlegen.
- Sicherungsmutter (22a) lösen und Justierschraube (22) so weit verstellen, bis der Winkel zwischen Sägeblatt (6) und Drehtisch (13) genau 45° beträgt.
- Ziehen Sie die Sicherungsmutter (22a) wieder fest.
- Überprüfen Sie abschließend die Position der Winkelanzeige. Falls erforderlich, Zeiger (28) mit Kreuzschlitzschraubendreher lösen, auf 45°-Position der Skala (27) setzen und Halteschraube wieder festziehen

11.4 Gehrungsschnitt 0°- 45° und Drehtisch 0° (Abb. 1, 3, 4, 7)

Mit der Kapp- und Gehrungssäge können Gehrungsschnitte nach links von 0°- 45° zur Arbeitsfläche ausgeführt werden.

ACHTUNG

Die verschiebbare Anlagschiene muss für Gehrungsschnitte (geneigter Sägekopf) in der äußeren Position fixiert werden.

ACHTUNG

Bei Gehrungsschnitten 0° - 45° ist die Spannvorrichtung (Werkstückspanner) nur rechts zu montieren.

Benötigtes Werkzeug:

- Innensechskantschlüssel 3 mm (D)
1. Öffnen Sie die Feststellschraube (8b) der verschiebbaren Anschlagsschienen (8a) und schieben Sie die verschiebbaren Anschlagsschienen (8a) nach außen.
 2. Die verschiebbare Anschlagsschiene (8a) muss so weit vor der innersten Position arretiert werden, dass der Abstand zwischen der verschiebbaren Anschlagsschienen (8a) und dem Sägeblatt (6) maximal 8 mm beträgt.
 3. Prüfen Sie vor dem Schnitt, dass zwischen der verschiebbaren Anschlagsschiene (8a) und dem Sägeblatt (6) keine Kollision möglich ist.
 4. Feststellschraube (8b) wieder anziehen.
 5. Sägekopf (4) in die obere Stellung bringen.
 6. Den Drehtisch (13) auf 0° Stellung fixieren.
 7. Die Feststellschraube (23) lösen und mit dem Handgriff (3) den Sägekopf (4) nach links neigen, bis der Zeiger (28) auf das gewünschte Winkelmaß an der Skala (27) zeigt.
 8. Feststellschraube (23) wieder festziehen.
 9. Schnitt wie unter 11.1 beschrieben durchführen.

11.5 Gehrungsschnitt 0°- 45° und Drehtisch 0°-45° (Abb. 1, 3, 4, 7)

Mit der Kapp- und Gehrungssäge können Gehrungsschnitte nach links von 0°- 45° zur Arbeitsfläche und gleichzeitig 0°- 45° zur Anschlagsschiene ausgeführt werden (Doppelgehrungsschnitt).

ACHTUNG

Die verschiebbare Anschlagsschiene muss für Gehrungsschnitte (geneigter Sägekopf) in der äußeren Position fixiert werden.

Bei der Schwenkung einer Kappsäge auf 31,6° und einer Aggregatneigung von 33,9° können gleichschenklige Dreiecksleisten und Profile wie Stuckrandprofile mit der Profilseite nach unten auf Gehrung geschnitten werden.

Das ist vor allem bei großen Profilen, die bei normalem Einlegen die maximale Schnitthöhe überschreiten, von Vorteil.

Auch die Probleme, mit der häufig nicht rechtwinkligen Ausarbeitung des Winkels an den Ecken, sind so einfach zu lösen.

ACHTUNG

Bei Gehrungsschnitten 0° - 45° ist die Spannvorrichtung (Werkstückspanner) nur rechts zu montieren.

Benötigtes Werkzeug:

- Innensechskantschlüssel 3 mm (D)
1. Öffnen Sie die Feststellschraube (8b) der verschiebbaren Anschlagsschienen (8a) und schieben Sie die verschiebbaren Anschlagsschienen (8a) nach außen.
 2. Die verschiebbare Anschlagsschiene (8a) muss so weit vor der innersten Position arretiert werden, dass der Abstand zwischen der verschiebbaren Anschlagsschienen (8a) und dem Sägeblatt (6) maximal 8 mm beträgt.
 3. Prüfen Sie vor dem Schnitt, dass zwischen der verschiebbaren Anschlagsschiene (8a) und dem Sägeblatt (6) keine Kollision möglich ist.
 4. Feststellschraube (8b) wieder anziehen.
 5. Sägekopf (4) in die obere Stellung bringen.
 6. Den Drehtisch (13) durch Lockern der Feststellschraube (7) lösen.
 7. Mit dem Handgriff (3) den Drehtisch (13) auf den gewünschten Winkel einstellen
 8. Die Feststellschraube (7) wieder festziehen, um den Drehtisch zu fixieren.
 9. Die Feststellschraube (23) lösen.
 10. Mit dem Handgriff (3) den Sägekopf (4) nach links, auf das gewünschte Winkelmaß neigen (siehe hierzu auch 11.2).
 11. Feststellschraube (23) wieder festziehen.
 12. Schnitt wie unter 11.1 beschrieben ausführen.

11.6 Austausch des Sägeblatts (6) (Abb. 1, 4, 10, 11)

⚠️ WARNUNG

Vor jeglicher Einstellung, Instandhaltung oder Instandsetzung Netzstecker ziehen!

ACHTUNG

Tragen Sie zum Wechseln des Sägeblatts Schutzhandschuhe! Verletzungsgefahr!

Benötigtes Werkzeug:

- Innensechskantschlüssel 6mm (C)
1. Den Sägekopf (4) nach oben schwenken und mit dem Sicherungsbolzen (25) arretieren.
 2. Lösen Sie die Befestigungsschraube (5a) der Abdeckung mit einem Kreuzschlitzschraubendreher.

3. Sägeblattschutz (5) soweit nach oben klappen, dass der Sägeblattschutz (5) über der Flanschschaube (29) ist.
4. Mit einer Hand den Innensechskantschlüssel 6mm (C) auf die Flanschschaube (29) setzen.
5. Sägewellensperre (32) festdrücken und Flanschschaube (29) langsam im Uhrzeigersinn drehen. Nach max. einer Umdrehung rastet die Sägewellensperre (32) ein.
6. Jetzt mit etwas mehr Kraftaufwand Flanschschaube (29) im Uhrzeigersinn lösen.
7. Flanschschaube (29) ganz herausdrehen und Außenflansch (30) abnehmen.
8. Das Sägeblatt (6) vom Innenflansch abnehmen und nach unten herausziehen.
9. Flanschschaube (29), Außenflansch (30) und Innenflansch sorgfältig reinigen.
10. Das neue Sägeblatt (6) in umgekehrter Reihenfolge wieder einsetzen und festziehen.
11. Sägeblattschutz (5) nach unten klappen, bis der Sägeblattschutz (5) in die Befestigungsschraube (5a) einhängt.
12. Ziehen Sie die Befestigungsschraube (5a) wieder fest.

ACHTUNG

Die Schnittrichtung der Zähne, d.h. die Drehrichtung des Sägeblattes, muss mit der Richtung des Pfeils auf dem Gehäuse übereinstimmen.

13. Vor dem Weiterarbeiten die Funktionsfähigkeit der Schutzeinrichtungen prüfen.

ACHTUNG

Nach jedem Sägeblattwechsel prüfen, ob das Sägeblatt in senkrechter Stellung sowie auf 45° gekippt, frei in der Tischeinlage läuft.

ACHTUNG

Das Wechseln und Ausrichten des Sägeblattes muss ordnungsgemäß ausgeführt werden.

11.7 Ein-/ Ausschalten des Lasers (Abb. 12)

Einschalten:

1. Ein-/Ausschalter Laser (33) 1x drücken. Auf das zu bearbeitende Werkstück wird eine Laserlinie projiziert, die die genaue Schnittführung anzeigt.

Ausschalten:

1. Ein-/Ausschalter Laser (33) erneut drücken.

11.8 Justieren des Lasers (35) (Abb. 13)

Falls der Laser (35) nicht mehr die korrekte Schnittlinie anzeigt, kann dieser nachjustiert werden. Öffnen Sie hierzu die Schrauben (36) und stellen Sie den Laser durch seitliches verschieben so ein, dass der Laserstrahl die Schneidzähne des Sägeblattes (6) trifft.

11.9 Bedienung des Werkstückspanners (15) (Abb. 1, 3)

Über die Feststellschraube (16) kann der Werkstückspanner (15) in der Höhe eingestellt werden.

1. Senken Sie den Werkstückspanner (15) auf das Werkstück ab.
2. Ziehen Sie die Feststellschraube (16) fest an.
3. Klemmgriff (24) im Uhrzeigersinn drehen, um das Werkstück zu spannen.
4. Um das Werkstück zu lösen, gehen Sie in umgekehrter Reihenfolge vor.

12 Wartung

! WARNUNG

Vor jeglicher Einstellung, Instandhaltung oder Instandsetzung Netzstecker ziehen!

12.1 Allgemeine Wartungsmaßnahmen

- Halten Sie Schutzvorrichtungen, Luftschlitze und Motorenhäuse so staub- und schmutzfrei wie möglich. Reiben Sie das Produkt mit einem sauberen Tuch ab oder blasen Sie es mit Druckluft bei niedrigem Druck aus. Wir empfehlen, dass Sie das Produkt direkt nach jeder Benutzung reinigen.
- Ölen Sie einmal pro Monat alle beweglichen Teile.
- Reinigen Sie das Produkt regelmäßig mit einem feuchten Tuch und etwas Schmierseife. Verwenden Sie keine Reinigungs- oder Lösungsmittel; diese könnten die Kunststoffteile des Produkts angreifen. Achten Sie darauf, dass kein Wasser in das Produktinnere gelangen kann.

12.2 Sicherheitseinrichtung Sägeblattschutz (5) reinigen (Abb. 11)

Prüfen Sie vor jeglicher Inbetriebnahme den Sägeblattschutz auf Verunreinigungen.

Entfernen Sie alte Sägespäne sowie Holzsplitter unter Zuhilfenahme eines Pinsels oder eines ähnlich geeigneten Werkzeuges.

Achten Sie auf Leichtgängigkeit des Führungsbügels (31).

12.3 Wechseln der Laserbatterien (Abb. 12)

1. Entfernen Sie die Batterieabdeckung (34). Entnehmen Sie die 2 Batterien.
2. Ersetzen Sie beide Batterien durch die gleichen oder gleichwertige Batterietypen. Achten Sie darauf, dass sie in der gleichen Polrichtung eingesetzt sind wie die verbrauchten Batterien.
3. Schließen Sie die Batterieabdeckung (34).

12.4 Tischeinlage (10) wechseln (Abb. 1, 15)

WARNUNG

Bei einer beschädigten Tischeinlage besteht die Gefahr, dass sich kleine Gegenstände zwischen Tischeinlage und Sägeblatt verklemmen und das Sägeblatt blockieren.

Tauschen Sie beschädigte Tischeinlagen sofort aus!

1. Demontieren Sie die Kreuzschlitzschraube (E) an der Tischeinlage (10). Drehen Sie ggf. den Drehtisch (13) und neigen Sie den Sägekopf (4), um die Kreuzschlitzschraube (E) erreichen zu können.
2. Nehmen Sie die Tischeinlage (10) ab.
3. Setzen Sie die neue Tischeinlage (10) ein.
4. Ziehen Sie die Kreuzschlitzschraube (E) an der Tischeinlage (10) fest.

12.5 Bürsteninspektion (Abb. 16)

Prüfen Sie die Kohlebürsten bei einem neuen Produkt nach den ersten 50 Betriebsstunden, oder wenn neue Bürsten montiert wurden. Prüfen Sie sie nach der ersten Prüfung alle 10 Betriebsstunden.

- Wenn der Kohlenstoff auf 6 mm Länge abgenutzt ist, die Feder oder der Nebenschlussdraht verbrannt oder beschädigt sind, müssen Sie beide Bürsten ersetzen.
- Wenn die Bürsten nach dem Ausbau für einsatzfähig befunden werden, können Sie sie wieder einbauen.
- Zur Wartung der Kohlebürsten öffnen Sie die beiden Verriegelungen entgegen dem Uhrzeigersinn. Entfernen Sie anschließend die Kohlebürsten.
- Setzen Sie die Kohlebürsten in umgedrehter Reihenfolge wieder ein.

13 Transport (Abb. 14)

1. Feststellschraube (7) festziehen, um den Drehtisch (13) zu verriegeln.
2. Sägekopf (4) nach unten drücken und mit Sicherungsbolzen (25) arretieren. Die Säge ist nun in der unteren Stellung verriegelt.

3. Produkt am Transportgriff (37) tragen.
4. Zum erneuten Aufbau des Produkts, wie unter 9, *Inbetriebnahme*, ▶ Seite 98, *Betrieb*, ▶ Seite 98 beschrieben vorgehen.

14 Lagerung

Lagern Sie das Produkt und dessen Zubehör an einem dunklen, trockenen und frostfreien sowie für Kinder unzugänglichen Ort.

Die optimale Lagertemperatur liegt zwischen 5°C und 30°C.

Bewahren Sie das Produkt in der Originalverpackung auf.

Decken Sie das Produkt ab, um es vor Staub oder Feuchtigkeit zu schützen. Bewahren Sie die Bedienungsanleitung bei dem Produkt auf.

15 Elektrischer Anschluss

Der installierte Elektromotor ist betriebsfertig angeschlossen. Der Anschluss entspricht den einschlägigen VDE- und DIN-Bestimmungen. Der kundenseitige Netzanschluss sowie die verwendete Verlängerungsleitung müssen diesen Vorschriften entsprechen.

15.1 Wichtige Hinweise

Bei Überlastung des Motors schaltet dieser selbständig ab. Nach einer Abkühlzeit (zeitlich unterschiedlich) lässt sich der Motor wieder einschalten.

WARNUNG

Die maximal zulässige Netzimpedanz Z_{max} des Produkts beträgt 0,323 Ohm. Als Benutzer dieses Produkts müssen Sie, wenn nötig in Rücksprache mit dem Energieversorgungsunternehmen bestimmen, dass das Produkt nur an eine Versorgung angeschlossen wird, deren Impedanz kleiner oder gleich Z_{max} ist!

15.2 Sonderanschlussbedingungen

- Das Produkt erfüllt die Anforderungen der EN 61000-3-11 und unterliegt Sonderanschlussbedingungen. Das heißt, dass eine Verwendung an beliebigen frei wählbaren Anschlusspunkten nicht zulässig ist.
- Das Produkt kann bei ungünstigen Netzverhältnissen zu vorübergehenden Spannungsschwankungen führen.
- Das Produkt ist ausschließlich zur Verwendung an Anschlusspunkten vorgesehen, die
 - a) eine maximale zulässige Netzimpedanz „Z“ ($Z_{max} = 0,323 \Omega$) nicht überschreiten, oder
 - b) die eine Dauerstrombelastbarkeit des Netzes von mindestens 100 A je Phase haben.

- Sie müssen als Benutzer sicherstellen, wenn nötig in Rücksprache mit Ihrem Energieversorgungsunternehmen, dass Ihr Anschlusspunkt, an dem Sie das Produkt betreiben möchten, eine der beiden genannten Anforderungen a) oder b) erfüllt.

15.3 Schadhafte Elektro-Anschlussleitungen

An elektrischen Anschlussleitungen entstehen oft Isolationschäden.

Ursachen hierfür können sein:

- Druckstellen, wenn Anschlussleitungen durch Fenster oder Türspalten geführt werden,
- Knickstellen durch unsachgemäße Befestigung oder Führung der Anschlussleitung,
- Schnittstellen durch Überfahren der Anschlussleitung,
- Isolationsschäden durch Herausreißen aus der Wandsteckdose,
- Risse durch Alterung der Isolation.

Solch schadhafte elektrische Anschlussleitungen dürfen nicht verwendet werden und sind aufgrund der Isolationschäden lebensgefährlich.

Elektrische Anschlussleitungen regelmäßig auf Schäden überprüfen. Achten Sie darauf, dass beim Überprüfen die Anschlussleitung nicht am Stromnetz hängt.

Elektrische Anschlussleitungen müssen den einschlägigen VDE- und DIN-Bestimmungen entsprechen. Verwenden Sie nur Anschlussleitungen mit gleicher Kennzeichnung „H05VV-F“.

Ein Aufdruck der Typenbezeichnung auf dem Anschlusskabel ist Vorschrift.

Sicherheitshinweise für den Austausch beschädigter oder defekter Netzanschlussleitungen

Anschlussart X

Wenn die Netzanschlussleitung dieses Produkts beschädigt wird, muss sie durch eine speziell vorgerichtete Netzanschlussleitung ersetzt werden, die vom Hersteller oder seinem Kundendienst erhältlich ist.

15.4 Wechselstrommotor

Anschlüsse und Reparaturen der elektrischen Ausrüstung dürfen nur von einer Elektro-Fachkraft durchgeführt werden.

- Die Netzspannung muss 220 V – 240V~ betragen.
- Verlängerungsleitungen bis 25 m Länge müssen einen Querschnitt von 1,5 Quadratmillimeter aufweisen.

Bei Rückfragen bitte folgende Daten angeben:

- Stromart des Motors
- Daten des Motor-Typenschildes

16 Reparatur & Ersatzteilbestellung

Nach Reparatur oder Wartung vergewissern Sie sich, ob alle sicherheitstechnischen Teile angebracht und in einwandfreiem Zustand sind. Verletzungsgefährdende Teile vor anderen Personen und Kindern unzugänglich aufbewahren.

ACHTUNG

Laut Produkthaftungsgesetz wird nicht für Schäden gehaftet, die durch unsachgemäße Reparaturen oder durch Nichtverwendung von Originalersatzteilen verursacht werden.

Beauftragen Sie einen Kundendienst oder eine autorisierte Fachkraft. Entsprechendes gilt auch für Zubehörteile.

Anschlüsse und Reparaturen

Anschlüsse und Reparaturen der elektrischen Ausrüstung dürfen nur von einer Elektro-Fachkraft durchgeführt werden.

16.1 Service-Informationen

Es ist zu beachten, dass bei diesem Produkt folgende Teile einem gebrauchsgemäßen oder natürlichen Verschleiß unterliegen bzw. folgende Teile als Verbrauchsmaterialien benötigt werden.

Verschleißteile*: Kohlebürsten, Sägeblatt, Tischeinlage, Spänefangsack

* = nicht im Lieferumfang enthalten!

17 Entsorgung und Wiederverwertung

Hinweise zur Verpackung



Die Verpackungsmaterialien sind recycelbar. Bitte Verpackungen umweltgerecht entsorgen.

Hinweise zum Elektro- und Elektronikgerätegesetz (ElektroG)



Elektro- und Elektronik-Altergeräte gehören nicht in den Hausmüll, sondern sind einer getrennten Erfassung bzw. Entsorgung zuzuführen!

- Altbatterien oder -akkus, welche nicht fest im Altgerät verbaut sind, müssen vor Abgabe zerstörungsfrei entnommen werden! Deren Entsorgung wird über das Batteriegesetz geregelt.
- Besitzer bzw. Nutzer von Elektro- und Elektronikgeräten sind nach deren Gebrauch gesetzlich zur Rückgabe verpflichtet.

- Der Endnutzer trägt die Eigenverantwortung für das Löschen seiner personenbezogenen Daten auf dem zu entsorgenden Altgerät!
- Das Symbol der durchgestrichenen Mülltonne bedeutet, dass Elektro- und Elektronikaltgeräte nicht über den Hausmüll entsorgt werden dürfen.
- Elektro- und Elektronikaltgeräte können bei folgenden Stellen unentgeltlich abgegeben werden:
 - Öffentlich-rechtliche Entsorgungs- bzw. Sammelstellen (z. B. kommunale Bauhöfe)
 - LIDL bietet Ihnen Rückgabemöglichkeiten direkt in den Filialen und Märkten an. Rückgabe und Entsorgung sind für Sie kostenfrei.
 - Bis zu drei Elektroaltgeräte pro Geräteart, mit einer Kantenlänge von maximal 25 Zentimetern, können Sie ohne vorherigen Erwerb eines Neugerätes vom Hersteller kostenfrei bei diesem abgeben oder einer anderen autorisierten Sammelstelle in Ihrer Nähe zuführen.
 - Weitere ergänzende Rücknahmebedingungen der Hersteller und Vertrieber erfahren Sie beim jeweiligen Kundenservice.
- Im Falle der Anlieferung eines neuen Elektrogerätes durch den Hersteller an einen privaten Haushalt, kann dieser die unentgeltliche Abholung des Elektroaltgerätes, auf Nachfrage vom Endnutzer, veranlassen. Setzen Sie sich hierzu mit dem Kundenservice des Herstellers in Verbindung.
- Diese Aussagen gelten nur für Geräte, die in den Ländern der Europäischen Union installiert und verkauft werden und die der Europäischen Richtlinie 2012/19/EU unterliegen. In Ländern außerhalb der Europäischen Union können davon abweichende Bestimmungen für die Entsorgung von Elektro- und Elektronik-Altgeräten gelten.
- Befinden sich zudem die Zeichen Hg, Cd oder Pb unterhalb des Mülltonnensymbols, so steht dies für Folgendes:
 - Hg: Batterie enthält mehr als 0,0005 % Quecksilber
 - Cd: Batterie enthält mehr als 0,002 % Cadmium
 - Pb: Batterie enthält mehr als 0,004 % Blei
- Akkus und Batterien können bei folgenden Stellen unentgeltlich abgegeben werden:
 - Öffentlich-rechtliche Entsorgungs- bzw. Sammelstellen (z. B. kommunale Bauhöfe)
 - Verkaufsstellen von Batterien und Akkus
 - Rücknahmestellen des gemeinsamen Rücknahmesystems für Geräte-Alt Batterien
 - Rücknahmestelle des Herstellers (falls nicht Mitglied des gemeinsamen Rücknahmesystems)
- Diese Aussagen sind nur gültig für Akkus und Batterien, die in den Ländern der Europäischen Union verkauft werden und die der Europäischen Richtlinie 2006/66/EG unterliegen. In Ländern außerhalb der Europäischen Union können davon abweichende Bestimmungen für die Entsorgung von Akkus und Batterien gelten.

Hinweise zum Batteriegesetz (BattG)



Alt-Batterien und -akkus gehören nicht in den Hausmüll, sondern sind einer getrennten Erfassung bzw. Entsorgung zuzuführen!

- Zur sicheren Entnahme von Batterien oder Akkus aus dem Elektrogerät und für Informationen über deren Typ bzw. chemisches System beachten Sie die weiteren Angaben innerhalb der Bedienungs- bzw. Montageanleitung.
- Besitzer bzw. Nutzer von Batterien und Akkus sind nach deren Gebrauch gesetzlich zur Rückgabe verpflichtet. Die Rückgabe beschränkt sich auf die Abgabe von haushaltsüblichen Mengen.
- Alt-Batterien können Schadstoffe oder Schwermetalle enthalten, die der Umwelt und der Gesundheit Schaden zufügen können. Eine Verwertung der Alt-Batterien und Nutzung der darin enthaltenen Ressourcen trägt zum Schutz dieser beiden wichtigen Güter bei.
- Das Symbol der durchgestrichenen Mülltonne bedeutet, dass Batterien und Akkus nicht über den Hausmüll entsorgt werden dürfen.

18 Störungsabhilfe

Störung	Mögliche Ursache	Abhilfe
Motor funktioniert nicht	Motor, Kabel oder Stecker defekt, Netzsicherungen durchgebrannt.	Maschine vom Fachmann überprüfen lassen. Nie Motor selbst reparieren. Gefahr! Netzsicherungen kontrollieren, evtl. austauschen
Der Motor geht langsam an und erreicht die Betriebsgeschwindigkeit nicht.	Spannung zu niedrig, Wicklungen beschädigt, Kondensator durchgebrannt.	Spannung durch Elektro-Fachkraft kontrollieren lassen. Motor durch einen Fachmann kontrollieren lassen. Kondensator durch einen Fachmann austauschen lassen.
Motor macht zu viel Lärm.	Wicklungen beschädigt, Motor defekt.	Motor durch einen Fachmann kontrollieren lassen.
Der Motor erreicht nicht die volle Leistung.	Stromkreise in Netzanlage überlastet (Lampen, andere Motoren, etc.).	Verwenden Sie keine anderen Produkte oder Motoren auf demselben Stromkreis.
Motor überhitzt sich leicht.	Überlastung des Motors, ungenügende Kühlung des Motors.	Überlastung des Motors beim Schneiden verhindern, Staub vom Motor entfernen, damit eine optimale Kühlung des Motors gewährleistet ist.
Sägeschnitt ist rau oder gewellt.	Sägeblatt stumpf, Zahnform nicht geeignet für die Materialdicke.	Sägeblatt nachschärfen bzw. geeignetes Sägeblatt einsetzen.
Werkstück reißt aus bzw. splittet.	Schnittdruck zu hoch bzw. Sägeblatt für Einsatz nicht geeignet.	Geeignetes Sägeblatt einsetzen.

Garantieurkunde

Sehr geehrte Kundin, sehr geehrter Kunde,

unsere Produkte unterliegen einer strengen Qualitätskontrolle. Sollte dieses Gerät dennoch einmal nicht einwandfrei funktionieren, bedauern wir dies sehr und bitten Sie, sich an unseren Servicedienst unter der auf dieser Garantieurkunde angegebenen Adresse zu wenden. Gern stehen wir Ihnen auch telefonisch über die unten angegebene Servicenummer zur Verfügung. Für die Geltendmachung von Garantieansprüchen gilt Folgendes:

- Diese Garantiebedingungen regeln zusätzliche Garantieleistungen. Ihre gesetzlichen Gewährleistungsansprüche werden von dieser Garantie nicht berührt. Unsere Garantieleistung ist für Sie kostenlos.
- Die Garantieleistung erstreckt sich ausschließlich auf Mängel, die auf Material- oder Herstellungsfehler zurückzuführen sind und ist auf die Behebung dieser Mängel bzw. den Austausch des Gerätes beschränkt. Bitte beachten Sie, dass unsere Geräte bestimmungsgemäß nicht für den gewerblichen, handwerklichen oder industriellen Einsatz konstruiert wurden. Ein Garantievertrag kommt daher nicht zustande, wenn das Gerät in Gewerbe-, Handwerks- oder Industriebetrieben sowie bei gleichzusetzenden Tätigkeiten eingesetzt wird. Von unserer Garantie sind ferner Ersatzleistungen für Transportschäden, Schäden durch Nichtbeachtung der Montageanleitung oder aufgrund nicht fachgerechter Installation, Nichtbeachtung der Gebrauchsanleitung (wie durch z. B. Anschluss an eine falsche Netzspannung oder Stromart), missbräuchliche oder unsachgemäße Anwendungen (wie z. B. Überlastung des Gerätes oder Verwendung von nicht zugelassenen Einsatzwerkzeugen oder Zubehör), Nichtbeachtung der Wartungs- und Sicherheitsbestimmungen, Eindringen von Fremdkörpern in das Gerät (wie z. B. Sand, Steine oder Staub), Gewaltanwendung oder Fremdeinwirkungen (wie z. B. Schäden durch Herunterfallen) sowie durch verwendungsgemäßen, üblichen Verschleiß ausgeschlossen.

Der Garantieanspruch erlischt, wenn an dem Gerät bereits Eingriffe vorgenommen wurden.

- Die Garantiezeit beträgt 3 Jahre und beginnt mit dem Kaufdatum des Gerätes. Garantieansprüche sind vor Ablauf der Garantiezeit innerhalb von zwei Wochen, nachdem Sie den Defekt erkannt haben, geltend zu machen. Die Geltendmachung von Garantieansprüchen nach Ablauf der Garantiezeit ist ausgeschlossen. Die Reparatur oder der Austausch des Gerätes führt weder zu einer Verlängerung der Garantiezeit noch wird eine neue Garantiezeit durch diese Leistung für das Gerät oder für etwaige eingebaute Ersatzteile in Gang gesetzt. Dies gilt auch bei Einsatz eines Vor-Ort-Services.
- Für die Geltendmachung Ihres Garantieanspruches wenden Sie sich bitte an die unten angegebene Service-Adresse. Sofern die Reklamation innerhalb der Garantiezeit liegt, werden wir Ihnen einen Retourenschein zur Verfügung stellen, mit dem Sie Ihr defektes Gerät kostenfrei an uns zurücksenden können. Beschreiben Sie uns bitte den Reklamationsgrund möglichst genau. Ist der Defekt des Gerätes von unserer Garantieleistung erfasst, erhalten Sie umgehend ein repariertes oder neues Gerät zurück.

Selbstverständlich beheben wir gegen Erstattung der Kosten auch gerne Defekte am Gerät, die vom Garantiefumfang nicht oder nicht mehr erfasst sind. Dazu senden Sie das Gerät bitte an unsere Serviceadresse.

Service-Hotline (DE):

00800 4003 4003

Service-E-Mail (DE):

service.DE@schepbach.com

Service-Adresse (DE):

Schepbach GmbH

Günzburger Str. 69

DE - 89335 Ichenhausen

Service-Hotline (AT):

00800 4003 4003

Service-E-Mail (AT):

service.AT@schepbach.com

Service-Adresse (AT):

Gausch Hubert

Bairisch Kölldorf 267

AT - 8344 Bad Gleichenberg

Service-Hotline (CH):

00800 4003 4003

Service-E-Mail (CH):

service.CH@schepbach.com

Service-Adresse (CH):

Klaus-Häberling AG

Industriestraße 6

CH - 8610 Uster



Auf www.lidl-service.com können Sie diese und viele weitere Handbücher, Produktvideos und Installationssoftware herunterladen.

Mit dem QR-Code gelangen Sie direkt auf die Lidl-Service-Seite (www.lidl-service.com) und können mittels der Eingabe der Artikelnummer (IAN) 436629_2304 Ihre Bedienungsanleitung öffnen.

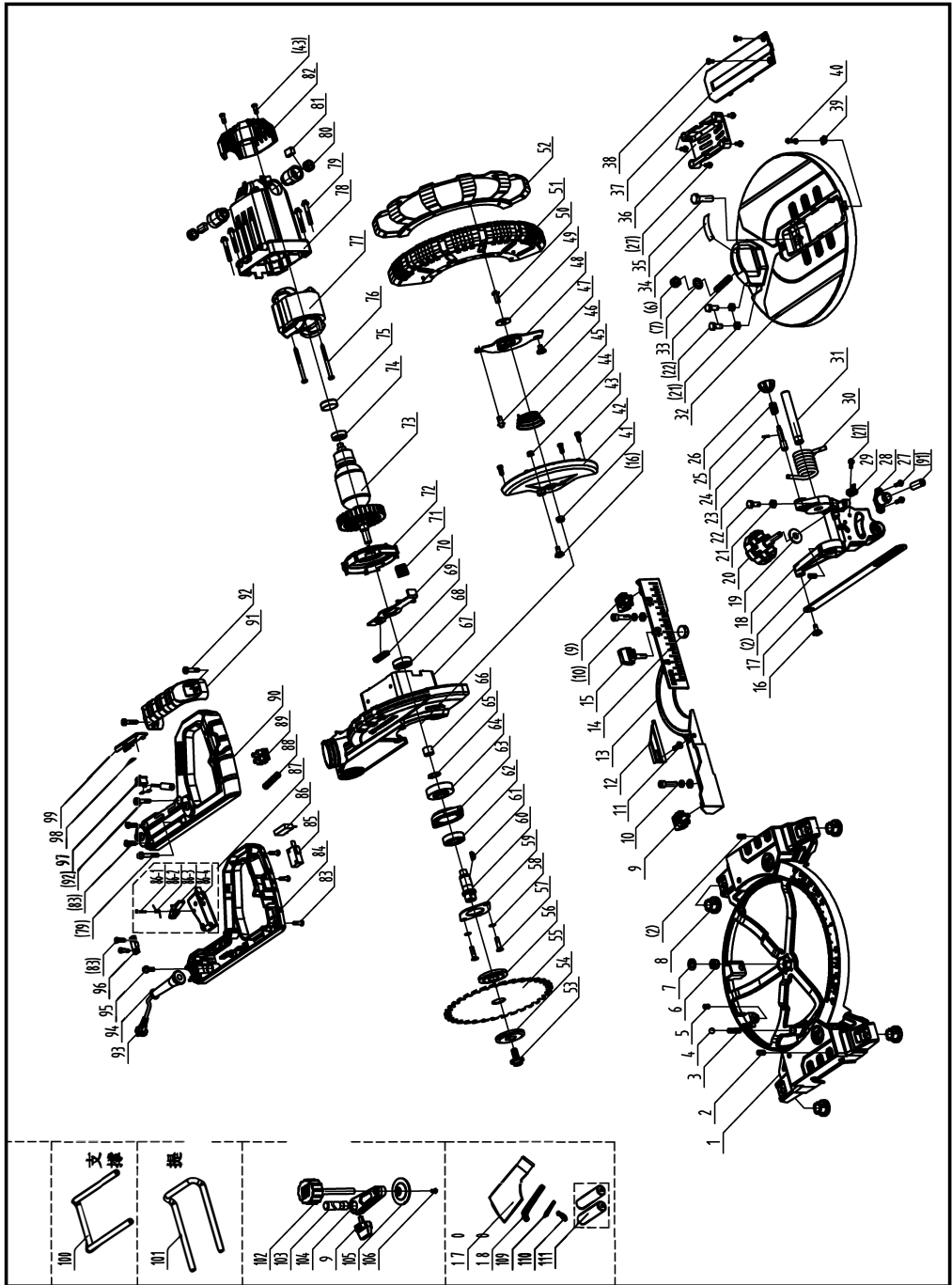

EU Declaration of Conformity
Translation of the original EC declaration of conformity
EU-Konformitätserklärung
Originalkonformitätserklärung



Scheppach GmbH, Günzburger Str. 69, D-89335 Ichenhausen

DE	erklärt folgende Konformität gemäß EU-Richtlinie und Normen für den Artikel	PL	deklaruje, że produkt jest zgodny z następującymi dyrektywami UE i normami
GB	hereby declares the following conformity under the EU Directive and standards for the following article	LT	pareiškia, taip atitiktis pagal ES direktyvos ir standartai šį straipsnį
FR	déclare la conformité suivante selon la directive UE et les normes pour l'article	HU	az EU-irányelv és a vonatkozó szabványok szerinti következo megfeleloségi nyilatkozatot teszi a termékre
IT	dichiara la seguente conformità secondo le direttive e le normative UE per l'articolo	SI	izjavlja sledede skladnost z EU-direktivo in normami za artikel
ES	declara la conformidad siguiente según la directiva la UE y las normas para el artículo	CZ	prohlašuje následující shodu podle smernice EU a norem pro výrobek
PT	declara o seguinte conformidade com a Directiva da UE e as normas para o seguinte artigo	SK	prehlasuje nasledujúcu zhodu podľa smernice EU a noriem pre výrobok
DK	erklærer hermed, at følgende produkt er i overensstemmelse med nedenstående EUDirektiver og standarder	HR	ovime izjavljuj da postoji sukladnost prema EU-smjernica i normama za sljedece artikle
NL	verklaart hierbij dat het volgende artikel voldoet aan de daarop betrekking hebbende EG-richtlijnen en normen	RS	potvrđuje sledeću usklađenost prema smernicama EZ i normama za artikal
FI	vakuuttaa täten, että seuraava tuote täyttää ala esitetyt EU-direktiivit ja standardit	RO	declară următoarea conformitate corespunzător directivelor și normelor UE pentru articolul
SE	försäkrar härmed följande överensstämmelse enligt EU-direktiv och standarder för följande artikeln	BG	декларира съответното съответствие съгласно Директива на ЕС и норми за артикул

Brand / Marke:

Parkside

Article name:

COMPOUND MITRE SAW- PKS 1500 C4

Art.-Bezeichnung:

KAPP- UND GEHRUNGSSÄGE -PKS 1500 C4

Art. no. / Art.-Nr.:

3901247975 - 3901247980; 39012479915 - 39012479959

IAN no. / IAN-Nr.:

436629_2304

Serial no. / Serien.-Nr.:

01001 - 67579

<input type="checkbox"/> 2014/29/EU	<input type="checkbox"/> 2004/22/EG	<input type="checkbox"/> 89/686/EWG_96/58/EG	<input type="checkbox"/> 2000/14/EG_2005/88/EG
<input type="checkbox"/> 2014/35/EU	<input type="checkbox"/> 2014/68/EU	<input type="checkbox"/> 90/396/EWG	Annex V Annex VI Noise: measured L_{WA} = xx dB; guaranteed L_{WA} = xx dB P = xx KW; L/D = cm Notified Body: Notified Body No.:
<input checked="" type="checkbox"/> 2014/30/EU	<input checked="" type="checkbox"/> 2011/65/EU*		
<input checked="" type="checkbox"/> 2006/42/EG	Annex IV Notified Body: Notified Body No.: Certificate No.:		<input type="checkbox"/> 2016/1628/EU
			Emission. No:

Standard references:

EN 62841-1:2015/A11:2022; EN IEC 62841-3-9:2020/A11:2020; EN IEC 55014-1:2021; EN IEC 55014-2:2021; EN IEC 61000-3-2:2019/A1:2021; EN IEC 61000-3-11:2019

This declaration of conformity is issued under the sole responsibility of the manufacturer.

Die alleinige Verantwortung für die Ausstellung dieser Konformitätserklärung trägt der Hersteller.

* The object of the declaration described above fulfils the regulations of the directive 2011/65/EU of the European Parliament and Council from 8th June 2011, on the restriction of the use of certain hazardous substances in electrical and electronic equipment.

* Der oben beschriebene Gegenstand der Erklärung erfüllt die Vorschriften der Richtlinie 2011/65/EU des Europäischen Parlaments und des Rates vom 8. Juni 2011 zur Beschränkung der Verwendung bestimmter gefährlicher Stoffe in Elektro- und Elektronikgeräten.

Ichenhausen, 13.07.2023

Signature / Andreas Pecher / Head of Project Management

First CE: 2019

Subject to change without notice

Documents registrar: Tobias Ihle

Günzburger Str. 69, D-89335 Ichenhausen

Notizen



SCHEPPACH GMBH
Günzburger Str. 69
D-89335 Ichenhausen



Status of the information · Az információk kelle · Stanje informacij · Stav informací · Stav informácií · Stand der Informationen
Update: 07/2023 · Ident.-No.: 436629_2304_3901247977