



GARDEN STORAGE BOX/GARTENBOX/COFFRE DE JARDIN

(GB) (IE) (NI) (MT)

GARDEN STORAGE BOX

Assembly instructions and safety notes

(FR) (BE) (CH)

COFFRE DE JARDIN

Instructions de montage et consignes de sécurité

(PL)

SKRZYŃIA OGRODOWA

Wskazówki dotyczące montażu oraz bezpieczeństwa

(SK)

ZÁHRADNÝ BOX

Montážne a bezpečnostné pokyny

(DK)

HYNDEBOKS

Monterings- og sikkerhedsanvisninger

(HU)

KERTI LÁDA

Szerelési- és Biztonsági utasítások

(DE) (AT) (BE) (CH)

GARTENBOX

Montage- und Sicherheitshinweise

(NL) (BE)

OPBERGBOX TUIN

Montage- en veiligheidsinstructies

(CZ)

ZÁHRADNÍ BOX

Montážní a bezpečnostní pokyny

(ES)

ARCÓN DE JARDÍN

Instrucciones de montaje y seguridad

(IT) (CH) (MT)

BOX DA GIARDINO

Manuale di istruzioni di montaggio e di sicurezza

IAN 500539_2507

(FR) (NL) (BE)
(PL) (CZ) (SK) (ES)

GB **IMPORTANT, RETAIN FOR FUTURE REFERENCE: READ**
IE **CAREFULLY!**
NI
MT

DE **WICHTIG, FÜR SPÄTERE BEZUGNAHME AUFBEWAHREN:**
AT **SORGFÄLTIG LESEN!**
BE
CH

FR **IMPORTANT, À CONSERVER POUR CONSULTATION**
BE **ULTÉRIEURE : À LIRE ATTENTIVEMENT !**
CH

NL **BELANGRIJK, BEWAREN VOOR LATERE RAADPLEGING:**
BE **ZORGVULDIG LEZEN!**

PL **WAŻNE, ZACHOWAĆ DO PÓŹNIEJSZEGO UŻYTKU:**
UWAŻNIE PRZECZYTAĆ!

CZ **DŮLEŽITÉ, UCHOVEJTE PRO POZDĚJŠÍ POUŽITÍ: PEČLIVĚ**
SI PŘEČTĚTE!

SK **DÔLEŽITÉ, USCHOVAJTE PRE PRÍPAD POUŽITIA V**
BUDÚCNOSTI: DÔKLADNE SI PREČÍTAJTE POKYNY!

ES **IMPORTANTE: CONSERVAR PARA CONSULTAS**
POSTERIORES: LEER ATENTAMENTE.

DK **VIGTIGT, SKAL OPBEVARES TIL SENERE BRUG: SKAL LÆSES**
OMHYGGELIGT!

IT **IMPORTANTE: CONSERVARE PER EVENTUALI NECESSITÀ**
CH **FUTURE! LEGGERE CON ATTENZIONE!**
MT

HU **FONTOS, KÉSŐBBI HIVATKOZÁSOK CÉ LJÁBÓL ÓRIZZE**
MEG: OLVASSA EL FIGYELMESEN!

| | | | |
|-------------|--|--------|----|
| GB/IE/NI/MT | Assembly and safety advice | Page | 3 |
| DE/AT/BE/CH | Montage- und Sicherheitshinweise | Seite | 5 |
| FR/BE/CH | Instructions de montage et consignes de sécurité | Page | 7 |
| NL/BE | Montage- en veiligheidsinstructies | Pagina | 9 |
| PL | Wskazówki dotyczące montażu oraz bezpieczeństwa | Strona | 11 |
| CZ | Pokyny k montáži a bezpečnostní pokyny | Strana | 13 |
| SK | Pokyny pre montáž a bezpečnosť | Strana | 15 |
| ES | Instrucciones de montaje y de seguridad | Página | 17 |
| DK | Montage- og sikkerhedshenvisninger | Side | 19 |
| IT/CH/MT | Istruzioni di sicurezza e montaggio | Pagina | 21 |
| HU | Szerelési- és biztonsági utasítások | Oldal | 23 |



| List of pictograms used | |
|-------------------------|--|
| | Observe the warnings and safety information! |
| | Danger to life and risk of accidents for infants and children! |
| | No tools are required for assembly. |
| | Do not sit or stand on the product. |
| | Capacity: 280 L |
| | with padlock feature (lock not included) |
| | Empty the product before moving it. |
| | The product must be positioned on a flat, stable surface. |
| | Suitable for indoor and outdoor use. |
| | UV-resistant |
| | Safety information Instructions for use |

Garden Storage Box

● Introduction

We congratulate you on the purchase of your new product. You have chosen a high quality product. Familiarise yourself with the product before using it for the first time. In addition, please carefully refer to the operating instructions and the safety advice below. Only use the product as instructed and only for the indicated field of application. Keep these instructions in a safe place. If you pass the product on to anyone else, please ensure that you also pass on all the documentation with it.

● Intended use

This product is not intended for commercial use. It is suitable for indoor and outdoor use.

● Technical data

Capacity: 280 L
 Dimensions: 117 x 56 x 45 cm (L x H x W)
 Max. load on lid: 40 kg

Safety notes

- **⚠ WARNING! DANGER TO LIFE AND RISK OF ACCIDENTS FOR INFANTS AND CHILDREN!** Never leave children unsupervised with the packaging material. There is a danger of suffocation. Keep children away from the product.
- Keep the packaging material and small parts supplied out of the reach of children. There is a risk of suffocation!
- This product is not a climbing frame!
- ⚠ **CAUTION! RISK OF INJURY!** Make sure that all parts are undamaged and correctly assembled. Improper assembly may result in injury. Damaged parts could impact safety and function.
- We recommend having the product assembled by a skilled person.
- Do not sit or stand on the product.

- Empty the product before moving it.
- The product must be positioned on a flat, stable surface.
- Do not use the product near open fire.
- Check the product for damage or wear before every use. Only use the product in good condition.
- Do not use the product if damages are visible or suspected.

● Installation

- Assemble the product as shown in figures 1 to 6.

● Cleaning and care

- Use a dry, lint-free cloth to clean and care for this product.
- Use a slightly damp cloth and - if necessary - a mild detergent to remove substantial dirt.

● Disposal

The packaging is made entirely of recyclable materials, which you may dispose of at local recycling facilities.

Contact your local refuse disposal authority for more details of how to dispose of your worn-out product.



The product incl. accessories, manual and packaging materials are recyclable and are subject to extended producer responsibility. Dispose them separately, following the illustrated Info-tri (sorting information), for better waste treatment. The Triman logo is valid in France only.

● Warranty

The product has been manufactured to strict quality guidelines and meticulously examined before delivery. In the event of material or manufacturing defects you have legal rights against the retailer of this product. Your legal rights are not limited in any way by our warranty detailed below.

The warranty for this product is 3 years from the date of purchase. The warranty period begins on the date of purchase. Keep the original sales receipt in a safe location as this document is required as proof of purchase.

Any damage or defects already present at the time of purchase must be reported without delay after unpacking the product.

Should the product show any fault in materials or manufacture within 3 years from the date of purchase, we will repair or replace it - at our choice - free of charge to you. The warranty period is not extended as a result of a claim being granted. This also applies to replaced and repaired parts.

This warranty becomes void if the product has been damaged, or used or maintained improperly.

The warranty covers material or manufacturing defects. This warranty does not cover product parts subject to normal wear and tear, thus considered consumables (e.g. batteries, rechargeable batteries, tubes, cartridges), nor damage to fragile parts, e.g. switches or glass parts.

● Service

Telephone: (00) 80035812000 (GB/IE)
 (+39) 0731707690 (NI/MT)
 Email address: lidl-customerservice@plastmeccanica.it

IAN 500539_2507

Please have your receipt and the item number (IAN 500539_2507) ready as your proof of purchase when contacting us.





| Legende der verwendeten Piktogramme | |
|-------------------------------------|--|
| | Warn- und Sicherheitshinweise beachten! |
| | Lebens- und Unfallgefahr für Kleinkinder und Kinder! |
| | Es werden keine Werkzeuge zum Aufbau benötigt. |
| | Setzen oder stellen Sie sich nicht auf das Produkt. |
| | Fassungsvermögen: 280 Liter |
| | mit Hängeschloss-Vorrichtung (Schloss nicht enthalten) |
| | Entleeren Sie das Produkt, bevor Sie es bewegen. |
| | Das Produkt muss auf einer ebenen, stabilen Fläche platziert werden. |
| | Für den Innen- und Außenbereich geeignet. |
| | UV-beständig |
| | Sicherheitshinweise Handlungsanweisungen |

Gartenbox

● Einleitung

Wir beglückwünschen Sie zum Kauf Ihres neuen Produkts. Sie haben sich damit für ein hochwertiges Produkt entschieden. Machen Sie sich vor der ersten Inbetriebnahme mit dem Produkt vertraut. Lesen Sie hierzu aufmerksam die nachfolgende Bedienungsanleitung und die Sicherheitshinweise. Benutzen Sie das Produkt nur wie beschrieben und für die angegebenen Einsatzbereiche. Bewahren Sie diese Anleitung an einem sicheren Ort auf. Händigen Sie alle Unterlagen bei Weitergabe des Produktes an Dritte mit aus.

● Bestimmungsgemäße Verwendung

Das Produkt ist nicht für den gewerblichen Einsatz bestimmt. Es eignet sich für den Gebrauch im Innen- und Außenbereich.

● Technische Daten

Fassungsvermögen: 280 Liter
 Maße: 117 x 56 x 45 cm (L x H x B)
 Max. Belastung Deckel: 40 kg

Sicherheitshinweise

- ⚠️ WARNUNG! LEBENS- UND UNFALLGEFAHR FÜR KLEINKINDER UND KINDER!** Lassen Sie Kinder niemals unbeaufsichtigt mit dem Verpackungsmaterial. Es besteht Erstickungsgefahr. Halten Sie Kinder vom Produkt fern.
- Halten Sie das Verpackungsmaterial und enthaltene Kleinteile von Kindern fern. Ansonsten besteht Erstickungsgefahr!
- Das Produkt ist kein Klettergerät!
- ⚠️ VORSICHT! VERLETZUNGSGEFAHR!** Stellen Sie sicher, dass alle Teile unbeschädigt und sachgerecht montiert sind. Bei unsachgemäßer Montage besteht Verletzungsgefahr. Beschädigte Teile können die Sicherheit und Funktion beeinflussen.
- Es ist empfehlenswert, den Aufbau des Artikels von einer fachkundigen Person durchführen zu lassen.

- Setzen oder stellen Sie sich nicht auf das Produkt.
- Entleeren Sie das Produkt, bevor Sie es bewegen.
- Das Produkt muss auf einer ebenen, stabilen Fläche platziert werden.
- Verwenden Sie das Produkt nicht in der Nähe von offenem Feuer.
- Überprüfen Sie das Produkt vor jeder Verwendung auf Beschädigung oder Verschleiß. Verwenden Sie das Produkt nur in einem einwandfreien Zustand.
- Verwenden Sie das Produkt nicht, wenn Schäden sichtbar sind oder vermutet werden.

● Montage

- Montieren Sie das Produkt wie in den Abbildungen 1 bis 6 dargestellt.

● Reinigung und Pflege

- Verwenden Sie zur Reinigung und Pflege ein trockenes, fusselfreies Tuch.
- Verwenden Sie ein leicht angefeuchtetes Tuch und – wenn nötig – ein mildes Spülmittel, um gröbere Verschmutzungen zu entfernen.

● Entsorgung

Die Verpackung besteht aus umweltfreundlichen Materialien, die Sie über die örtlichen Recyclingstellen entsorgen können.

Möglichkeiten zur Entsorgung des ausgedienten Produkts erfahren Sie bei Ihrer Gemeinde- oder Stadtverwaltung.



Das Produkt inkl. Zubehör, die Anleitung und die Verpackungsmaterialien sind recyclebar und unterliegen einer erweiterten Herstellerverantwortung. Entsorgen Sie diese getrennt, den abgebildeten Info-tri (Sortierinformation) folgend, für eine bessere Abfallbehandlung. Das Triman-Logo gilt nur für Frankreich.

● Garantie

Das Produkt wurde nach strengen Qualitätsrichtlinien hergestellt und vor der Auslieferung sorgfältig geprüft. Im Falle von Material- oder Herstellungsfehlern haben Sie gegenüber dem Verkäufer des Produkts gesetzliche Rechte. Ihre gesetzlichen Rechte werden in keiner Weise durch unsere unten aufgeführte Garantie eingeschränkt.

Die Garantie für dieses Produkt beträgt 3 Jahre ab Kaufdatum. Die Garantiezeit beginnt mit dem Kaufdatum. Bewahren Sie den Originalkaufbeleg an einem sicheren Ort auf, da dieses Dokument als Nachweis des Kaufs erforderlich ist.

Alle Schäden oder Mängel, die bereits zum Zeitpunkt des Kaufs vorhanden sind, müssen unverzüglich nach dem Auspacken des Produkts gemeldet werden.

Sollte das Produkt innerhalb von 3 Jahren ab Kaufdatum einen Material- oder Herstellungsfehler aufweisen, werden wir es – nach unserer Wahl – kostenlos für Sie reparieren oder ersetzen. Die Garantiezeit verlängert sich durch einen stattgegebenen Gewährleistungsanspruch nicht. Dies gilt auch für ersetzte und reparierte Teile.

Diese Garantie erlischt, wenn das Produkt beschädigt oder unsachgemäß verwendet oder gewartet wurde.

Die Garantie deckt Material- und Herstellungsfehler ab. Diese Garantie erstreckt sich weder auf Produktteile, die normalem Verschleiß unterliegen, und somit als Verschleißteile gelten (z. B. Batterien, Akkus, Schläuche, Farbpatronen), noch auf Schäden an zerbrechlichen Teilen, z. B. Schalter oder Teile aus Glas.





● Service

Telefon: (00) 80035812000 (DE/AT/CH)
(+39) 0731707690 (BE)

E-Mail-Adresse: lidl-customerservice@plastmeccanica.it

IAN 500539_2507

Bitte halten Sie für alle Anfragen den Kassenbon und die Artikelnummer (IAN 500539_2507) als Nachweis für den Kauf bereit.





| Légende des pictogrammes utilisés | |
|-----------------------------------|---|
| | Respecter les avertissements et les consignes de sécurité ! |
| | Danger de mort et d'accident pour les enfants en bas âge et les enfants ! |
| | Aucun outil n'est nécessaire au montage. |
| | Ne vous asseyez pas et ne montez pas sur le produit. |
| | Contenance : 280l |
| | avec dispositif à cadenas (cadenas non fourni) |
| | Videz le produit avant de le déplacer. |
| | Le produit doit être placé sur une surface plane et stable. |
| | Adapté à un usage en intérieur comme en extérieur. |
| | Résistant aux UV |
| | Instructions de sécurité Instructions de manipulation |

Coffre de jardin

● Introduction

Nous vous félicitons pour l'achat de votre nouveau produit. Vous avez opté pour un produit de grande qualité. Avant la première mise en service, vous devez vous familiariser avec toutes les fonctions du produit. Veuillez lire attentivement le mode d'emploi ci-dessous et les consignes de sécurité. N'utilisez le produit que pour l'usage décrit et les domaines d'application cités. Conserver ces instructions dans un lieu sûr. Si vous donnez le produit à des tiers, remettez-leur également la totalité des documents.

● Utilisation conforme

Le produit n'est pas destiné à une utilisation commerciale. Il est approprié à une utilisation en intérieur comme en extérieur.

● Caractéristiques techniques

Capacité : 280l
Dimensions : 117 x 56 x 45 cm (L x h x l)
Charge max. du couvercle : 40kg

Consignes de sécurité

- **AVERTISSEMENT ! DANGER DE MORT ET RISQUE D'ACCIDENT POUR LES ENFANTS EN BAS ÂGE ET LES ENFANTS !** Ne laissez jamais les enfants manipuler sans surveillance les matériaux d'emballage. Risque d'asphyxie. Tenez les enfants à l'écart du produit.
- Gardez les matériaux d'emballage et les petits éléments fournis hors de portée des enfants. Risque d'asphyxie !
- Le produit n'est pas une structure à escalader !
- ▲ **ATTENTION ! RISQUE DE BLESSURES !** Vérifiez que tous les éléments sont en parfait état et correctement montés. Il existe un risque de blessures si le montage est incorrect. Les éléments endommagés peuvent affecter la sécurité de l'utilisateur et le fonctionnement du produit.

- Nous vous recommandons de confier le montage de cet article à un spécialiste.
- Ne vous asseyez pas sur le produit, ne prenez pas appui dessus non plus.
- Videz le produit avant de le déplacer.
- Le produit doit être placé sur une surface plane et stable.
- N'utilisez pas le produit à proximité d'un feu ouvert.
- Avant chaque utilisation, vérifiez le produit pour repérer la présence de dommages ou de traces d'usure. Utilisez uniquement le produit en parfait état.
- N'utilisez pas le produit si vous constatez ou supposez la présence de dommages.

● Montage

- Montez le produit comme représenté sur les illustrations 1 à 6.

● Nettoyage et entretien

- Utilisez un chiffon sec et non pelucheux pour le nettoyage et l'entretien du produit.
- En cas de salissures plus importantes, utilisez un chiffon légèrement humidifié, et si nécessaire un produit nettoyant doux.

● Mise au rebut

L'emballage se compose de matières recyclables pouvant être mises au rebut dans les déchetteries locales.

Votre mairie ou votre municipalité vous renseigneront sur les possibilités de mise au rebut des produits usagés.



Le produit ainsi que les accessoires et les matériaux d'emballage sont recyclables et relèvent de la responsabilité élargie du producteur. Éliminez-les séparément, en suivant l'Info-tri illustrée, dans l'intérêt d'un meilleur traitement des déchets. Le logo Triman n'est valable qu'en France.

● Garantie

Article L217-16 du Code de la consommation

Lorsque l'acheteur demande au vendeur, pendant le cours de la garantie commerciale qui lui a été consentie lors de l'acquisition ou de la réparation d'un bien meuble, une remise en état couverte par la garantie, toute période d'immobilisation d'au moins sept jours vient s'ajouter à la durée de la garantie qui restait à courir. Cette période court à compter de la demande d'intervention de l'acheteur ou de la mise à disposition pour réparation du bien en cause, si cette mise à disposition est postérieure à la demande d'intervention.

Indépendamment de la garantie commerciale souscrite, le vendeur reste tenu des défauts de conformité du bien et des vices rédhibitoires dans les conditions prévues aux articles L217-4 à L217-13 du Code de la consommation et aux articles 1641 à 1648 et 2232 du Code Civil.

Article L217-4 du Code de la consommation

Le vendeur livre un bien conforme au contrat et répond des défauts de conformité existant lors de la délivrance.

Il répond également des défauts de conformité résultant de l'emballage, des instructions de montage ou de l'installation lorsque celle-ci a été mise à sa charge par le contrat ou a été réalisée sous sa responsabilité.

Article L217-5 du Code de la consommation

Le bien est conforme au contrat :

- 1° S'il est propre à l'usage habituellement attendu d'un bien semblable et, le cas échéant :





- s'il correspond à la description donnée par le vendeur et posséder les qualités que celui-ci a présentées à l'acheteur sous forme d'échantillon ou de modèle ;
 - s'il présente les qualités qu'un acheteur peut légitimement attendre eu égard aux déclarations publiques faites par le vendeur, par le producteur ou par son représentant, notamment dans la publicité ou l'étiquetage ;
- 2° Ou s'il présente les caractéristiques définies d'un commun accord par les parties ou être propre à tout usage spécial recherché par l'acheteur, porté à la connaissance du vendeur et que ce dernier a accepté.

Article L217-12 du Code de la consommation

L'action résultant du défaut de conformité se prescrit par deux ans à compter de la délivrance du bien.

Article 1641 du Code civil

Le vendeur est tenu de la garantie à raison des défauts cachés de la chose vendue qui la rendent impropre à l'usage auquel on la destine, ou qui diminuent tellement cet usage que l'acheteur ne l'aurait pas acquise, ou n'en aurait donné qu'un moindre prix, s'il les avait connus.

Article 1648 1er alinéa du Code civil

L'action résultant des vices rédhibitoires doit être intentée par l'acquéreur dans un délai de deux ans à compter de la découverte du vice.

Les pièces détachées indispensables à l'utilisation du produit sont disponibles pendant la durée de la garantie du produit.

Le produit a été fabriqué selon des critères de qualité stricts, et contrôlé consciencieusement avant sa livraison. En cas de défaut de matériau ou de fabrication, vous avez des droits légaux vis-à-vis du vendeur du produit. Vos droits légaux ne sont en aucun cas limités par notre garantie mentionnée ci-dessous.

La garantie de ce produit est de 3 ans à partir de la date d'achat. La période de garantie commence à la date d'achat. Conservez l'original de la preuve d'achat dans un endroit sûr car ce document est nécessaire pour prouver l'achat.

Tout dommage ou défaut déjà présent au moment de l'achat doit être signalé immédiatement après le déballage du produit.

Si le produit présente un défaut de matériau ou de fabrication dans les 3 ans qui suivent la date d'achat, nous le réparerons ou le remplacerons - à votre choix - gratuitement pour vous. La période de garantie n'est pas prolongée par une demande de garantie acceptée. Cette mesure s'applique également pour les pièces remplacées et réparées.

Cette garantie est annulée si le produit a été endommagé ou utilisé ou entretenu de manière incorrecte.

La garantie couvre les défauts de matériels et de fabrication. Cette garantie ne couvre pas les pièces du produit soumises à une usure normale, et qui sont donc considérées comme des pièces d'usure (par exemple les piles, les piles rechargeables, tuyaux, les cartouches d'encre), ni les dommages aux pièces fragiles, par exemple les interrupteurs ou les pièces en verre.

● Service après-vente

Téléphone : (00) 80035812000 (FR/CH)
+39 0731 707690 (BE)

Adresse e-mail : lidl-customerservice@plastmeccanica.it

IAN 500539_2507

Pour toute demande, veuillez conserver le ticket de caisse et la référence de l'article (IAN 500539_2507) à titre de preuves d'achat.





| Legenda van de gebruikte pictogrammen | |
|---------------------------------------|---|
| | Waarschuwingen en veiligheidsinstructies in acht nemen! |
| | Levensgevaar en kans op ongevallen voor kleuters en kinderen! |
| | Er is geen gereedschap nodig voor de montage. |
| | Ga niet op het product zitten of staan. |
| | Capaciteit: 280l |
| | met voorziening voor hangslot (slot niet meegeleverd) |
| | Maak het product leeg voordat u het verplaatst. |
| | Het product moet op een vlakke, stabiele ondergrond worden geplaatst. |
| | Geschikt voor binnens- en buitenshuis. |
| | UV-bestendig |
| | Veiligheidsinstructies Instructies |

Opbergbox tuin

● Inleiding

Hartelijk gefeliciteerd met de aankoop van uw nieuwe product. U hebt voor een hoogwaardig product gekozen. Maak u voor de eerste ingebruikname vertrouwd met het product. Lees hiervoor aandachtig de volgende gebruiksaanwijzing en de veiligheidsvoorschriften. Gebruik het product alleen zoals beschreven en voor de aangegeven toepassingsgebieden. Bewaar deze gebruiksaanwijzing op een veilige plek. Geef, wanneer u het product doorgeeft aan derden, ook alle documenten mee.

● Correct en doelmatig gebruik

Het product is niet bestemd voor commercieel gebruik. Het is geschikt voor gebruik binnens- en buitenshuis.

● Technische gegevens

Capaciteit: 280l
 Afmetingen: 117 x 56 x 45 cm (l x h x b)
 Max. belasting deksel: 40 kg

Veiligheidsinstructies

- **WAARSCHUWING! LEVENSGEVAAR EN KANS OP ONGEVALLEN VOOR KLEUTERS EN KINDEREN!**
Laat kinderen nooit zonder toezicht bij het verpakkingsmateriaal. Er bestaat verstikkingsgevaar. Houd kinderen uit de buurt van het product.
- Houd het verpakkingsmateriaal en de inbegrepen kleine onderdelen uit de buurt van kinderen. Anders is er kans op verstikking!
- Het product is geen klimtoestel!
- ▲ **PAS OP! LETSELGEVAAR!** Controleer of alle onderdelen onbeschadigd en correct gemonteerd zijn. Bij onjuiste montage is er kans op letsel. Beschadigde onderdelen kunnen de veiligheid en functionaliteit beïnvloeden.
- Wij raden aan om de montage van het artikel door een vakkundige persoon te laten uitvoeren.

- Ga niet op het product zitten of staan.
- Maak het product leeg voordat u het verplaatst.
- Het product moet op een vlakke, stabiele ondergrond worden geplaatst.
- Gebruik het product niet in de buurt van open vuur.
- Controleer het product voor elk gebruik op beschadiging of slijtage. Gebruik het product alleen als het in onberispelijke staat verkeert.
- Gebruik het product niet bij zichtbare of vermoedelijke beschadigingen.

● Montage

- Monteer het product zoals op de afbeeldingen 1 tot 6 is aangegeven.

● Reiniging en onderhoud

- Gebruik voor de reiniging en het onderhoud een droge, pluisvrije doek.
- Gebruik een iets vochtige doek en, indien nodig, een mild afwasmiddel om ernstige verontreinigingen te verwijderen.

● Afvoer

De verpakking bestaat uit milieuvriendelijke grondstoffen die u via de plaatselijke recyclingcontainers kunt afvoeren.

Informatie over de mogelijkheden om het uitgediende product na gebruik te verwijderen, verstrekt uw gemeentelijke overheid.



Le produit ainsi que les accessoires et les matériaux d'emballage sont recyclables et relèvent de la responsabilité élargie du producteur. Éliminez-les séparément, en suivant l'Info-tri illustrée, dans l'intérêt d'un meilleur traitement des déchets. Le logo Triman n'est valable qu'en France.

● Garantie

Het product werd volgens strenge kwaliteitsrichtlijnen gemaakt en voor de uitlevering zorgvuldig gecontroleerd. In geval van materiaal- of fabricagefouten hebt u tegenover de verkoper van het product wettelijke rechten. Uw wettelijke rechten worden op geen enkele manier door onze hieronder vermelde garantie beperkt.

De garantie voor dit product bedraagt 3 jaar vanaf aankoopdatum. De garantieperiode gaat in op de datum van aankoop. Bewaar het originele bewijs van aankoop op een veilige plek aangezien dit document nodig is als bewijs.

Alle beschadigingen of gebreken die reeds op het moment van aankoop aanwezig zijn, moeten meteen na het uitpakken van het product worden gemeld.

Mocht het product binnen 3 jaar na aankoopdatum een materiaal- of fabricagefout vertonen, zullen wij het – naar onze keuze – gratis voor u repareren of vervangen. De garantieperiode wordt door een plaatsgevonden garantieverlening niet verlengd. Dit geldt ook voor vervangen en gerepareerde onderdelen.

Deze garantie vervalt als het product werd beschadigd of onjuist is gebruikt of onderhouden.

De garantie dekt materiaal- en fabricagefouten af. Deze garantie dekt geen productonderdelen die aan normale slijtage onderhevig zijn en daarom als verbruiksartikelen worden beschouwd (bv. batterijen, oplaadbare batterijen, slangen, inktpatronen), noch dekt zij schade aan breekbare onderdelen, bv. schakelaars of onderdelen die van glas zijn gemaakt.



● Service

Telefoon: +39 0731 707690

E-mailadres: lidl-customerservice@plastmeccanica.it

IAN 500539_2507

Houd bij alle vragen alstublieft de kassabon en het artikelnummer (IAN 500539_2507) als bewijs van aankoop bij de hand.



| Legenda zastosowanych piktogramów | |
|-----------------------------------|--|
| | Przestrzegać wskazówek ostrzegawczych i bezpieczeństwa! |
| | Niebezpieczeństwo utraty życia i wypadku dla dzieci! |
| | Do montażu nie są potrzebne żadne narzędzia. |
| | Nie należy siadać lub stawać na produkcie. |
| | Pojemność: 280 l |
| | z uchwytem na kłódkę (kłódka nie dołączona) |
| | Opróżnić produkt zanim się go poruszy. |
| | Produkt musi być umieszczony na równej, stabilnej powierzchni. |
| | Nadaje się do użytku wewnątrz i na wolnym powietrzu. |
| | Produkt odporny na promienie UV |
| | Wskazówki bezpieczeństwa Instrukcja postępowania |

Skrzynia ogrodowa

● Wstęp

Gratulujemy Państwu zakupu nowego produktu. Zdecydowali się Państwo na zakup produktu najwyższej jakości. Przed uruchomieniem urządzenia po raz pierwszy zapoznaj się z nim. W tym celu przeczytaj uważnie poniższą instrukcję obsługi oraz wskazówki dotyczące bezpieczeństwa. Produkt należy użytkować w sposób tu opisany i zgodnie z określonym zakresem zastosowania. Należy przechowywać tę instrukcję w bezpiecznym miejscu. Przekazując produkt innej osobie, należy również przekazać wszystkie dokumenty.

● Zastosowanie zgodne z przeznaczeniem

Produkt nie jest przeznaczony do użytku komercyjnego. Nadaje się do użytku w pomieszczeniach i na zewnątrz.

● Dane techniczne

Pojemność: 280 l
Wymiary: 117 x 56 x 45 cm (dł. x wys. x szer.)
Maks. obciążenie pokrywy: 40 kg

Wskazówki bezpieczeństwa

- ⚠️ OSTRZEŻENIE! NIEBEZPIECZEŃSTWO UTRATY ŻYCIA I WYPADKU DLA DZIECI!** Nigdy nie pozostawiać dzieci bez nadzoru z materiałem opakowania. Istnieje niebezpieczeństwo uduszenia. Produkt należy przechowywać poza zasięgiem dzieci.
- Materiał opakowaniowy i małe części należy trzymać poza zasięgiem dzieci. W przeciwnym razie istnieje niebezpieczeństwo uduszenia!
- Produkt nie jest drabinką do wspinaczek!
- ⚠️ OSTROŻNIE! NIEBEZPIECZEŃSTWO OBRAŻEŃ CIAŁA!** Należy upewnić się, że wszystkie części zostały zamontowane w należyty sposób oraz że nie są uszkodzone. W przypadku wadliwego montażu istnieje niebezpieczeństwo obrażeń ciała. Uszkodzone elementy mogą mieć wpływ na bezpieczeństwo i pogarszać funkcjonowanie.

- Zaleca się zlecenie montażu produktu osobie posiadającej odpowiednią wiedzę fachową.
- Nie należy siadać lub stawać na produkcie.
- Opróżnić produkt zanim się go poruszy.
- Produkt musi być umieszczony na równej, stabilnej powierzchni.
- Nie używać produktu w pobliżu otwartego ognia.
- Produkt należy sprawdzić przed każdym użyciem pod kątem uszkodzenia lub zużycia. Produktu należy używać tylko jeśli jest w nienagannym stanie.
- Nie używać produktu w razie stwierdzenia widocznych uszkodzeń lub przypuszczenia, że takie mogą być.

● Montaż

- Produkt zmontować zgodnie z rysunkami od 1 do 6.

● Czyszczenie i pielęgnacja

- Do czyszczenia i pielęgnacji używać wyłącznie suchych, niestrzępiących się szmatek.
- Używać lekko wilgotnej szmatki i - jeśli to konieczne - łagodnego środka czyszczącego, aby z grubsza usunąć zabrudzenia.

● Utylizacja

Opakowanie wykonane jest z materiałów przyjaznych dla środowiska, które można przekazać do utylizacji w lokalnym punkcie przetwarzania surowców wtórnych.

Informacji na temat możliwości utylizacji wyeksploatowanego produktu udziela urząd gminy lub miasta.



Produkt, w tym akcesoria i materiały opakowaniowe, nadają się do recyklingu i podlegają rozszerzonej odpowiedzialności producenta. Wyrzucić je osobno, zgodnie z ilustracją przedstawiającą informacje o sortowaniu, aby zapewnić lepszą utylizację odpadów. Logo Triman jest ważne tylko dla Francji.

● Gwarancja

Produkt został wyprodukowany zgodnie z surowymi wytycznymi dotyczącymi jakości i dokładnie przetestowane przed dostawą. W przypadku wad materiałowych lub produkcyjnych przysługują Państwu prawa ustawowe wobec sprzedawcy produktu. Państwa prawa ustawowe nie są w żaden sposób ograniczone przez naszą gwarancję przedstawioną poniżej.

Gwarancja na ten produkt wynosi 3 lata od daty zakupu. Okres gwarancji rozpoczyna się od daty zakupu. Proszę przechowywać oryginalny rachunek w bezpiecznym miejscu, ponieważ ten dokument jest wymagany jako dowód zakupu.

Wszelkie uszkodzenia lub wady obecne już w momencie zakupu należy zgłosić niezwłocznie po rozpakowaniu produktu.

Jeżeli w ciągu 3 lat od daty zakupu produkt wykaże wady materiałowe lub produkcyjne, to - według naszego uznania - bezpłatnie go naprawimy lub wymienimy. Okres gwarancji nie ulega przedłużeniu o przyznane roszczenie gwarancyjne. Dotyczy to również wymienionych i naprawionych części.

Niniejsza gwarancja traci ważność, jeśli produkt został uszkodzony, był niewłaściwie użytkowany lub konserwowany.

Gwarancja obejmuje wady materiałowe i produkcyjne. Niniejsza gwarancja nie obejmuje części produktu, które podlegają normalnemu zużyciu i dlatego są uważane za części zużywalne (np. baterie, akumulatory, węże, wkłady atramentowe), ani nie obejmuje uszkodzeń części delikatnych, np. przetłaczników lub części wykonanych ze szkła.



Zgodnie z Kodeksem Cywilnym art. 581 §1 wraz z wymianą urządzenia lub ważnej części czas gwarancji rozpoczyna się na nowo.

● **Serwis**

Telefon: +39 0731 707690

Adres e-mail: lidl-customerservice@plastmeccanica.it

IAN 500539_2507

Przed skontaktowaniem się z działem serwisowym należy przygotować paragon i numer artykułu (IAN 500539_2507) jako dowód zakupu.





| Legenda použitých piktogramů | |
|------------------------------|---|
| | Dodržujte výstražné a bezpečnostní pokyny! |
| | Nebezpečí ohrožení života a nehody malých i velkých dětí! |
| | K montáži není náradí zapotřebí. |
| | Nestavte se ani si nesedejte na výrobek. |
| | Objem: 280l |
| | se zařízením pro visací zámek (zámek není v dodávce) |
| | Před přemístěním výrobek vyprázdněte. |
| | Výrobek musí být umístěn na rovné a stabilní ploše. |
| | Vhodné pro vnitřní a venkovní prostory. |
| | Odolnost proti ultrafialovému záření |
| | Bezpečnostní upozornění Instrukce |

Zahradní box

● Úvod

Blahopřejeme Vám ke koupi nového výrobku. Rozhodli jste se pro kvalitní výrobek. Před prvním uvedením do provozu se seznámte s výrobkem. K tomu si pozorně přečtěte následující návod k obsluze a bezpečnostní pokyny. Používejte výrobek jen popsáním způsobem a pouze pro uvedené oblasti použití. Uschovejte si tento návod na bezpečném místě. Všechny podklady vydejte při předání výrobku i třetí osobě.

● Použití ke stanovenému účelu

Výrobek není určen k výdělečné činnosti. Je vhodný k použití uvnitř i venku.

● Technická data

Objem: 280l
Rozměry: 117 x 56 x 45 cm (D x V x Š)
Maximální zatížení víka: 40 kg

Bezpečnostní upozornění

- ▲ VÝSTRAHA! NEBEZPEČÍ OHROŽENÍ ŽIVOTA A NEHODY PRO MALÉ I VELKÉ DĚTI!** Nenechávejte děti nikdy bez dohledu s obalovým materiálem. Hrozí nebezpečí udušení. Uchovávejte výrobek mimo dosah dětí.
- Uchovávejte obalový materiál a obsažené malé díly mimo dosah dětí. V opačném případě hrozí nebezpečí udušení!
- Výrobek není prolézačka nebo hračka!
- ▲ OPATRNĚ! NEBEZPEČÍ ZRANĚNÍ!** Zkontrolujte, zda jsou všechny díly nepoškozené a správně namontované. Při nesprávné montáži hrozí nebezpečí zranění. Poškozené díly mohou ovlivnit bezpečnost a funkci výrobku.
- Doporučujeme nechat montáž výrobku na odborníkovi.
- Nestavte se ani si nesedejte na výrobek.

- Před přemístěním výrobek vyprázdněte.
- Výrobek musí být umístěn na rovné a stabilní ploše.
- Nepoužívejte výrobek v blízkosti otevřeného ohně.
- Kontrolujte výrobek před každým použitím, jestli není poškozený nebo opotřebený. Používejte pouze výrobek v bezvadném stavu.
- Nepoužívejte výrobek s viditelným poškozením nebo jestliže se domníváte, že je vadný.

● **Montáž**

- Montujte výrobek podle obrázků 1 až 6.

● **Čištění a ošetřování**

- K čištění a ošetřování používejte suchou utěrku, která nepouští vlákna.
- Použijte mírně navlhčenou tkaninu a na hrubé znečištění mírný čisticí prostředek.

● **Zlikvidování**

Obal se skládá z ekologických materiálů, které můžete zlikvidovat prostřednictvím místních sběrů recyklovatelných materiálů.

O možnostech likvidace vysloužilých zařízení se informujte u správy vaší obce nebo města.



Výrobek vč. příslušenství a obalové materiály jsou recyklovatelné a podléhají rozšířené odpovědnosti výrobce. Likvidujte je odděleně podle ilustrovaných Info-tri (informace o třídění), abyste mohli lépe nakládat s odpady. Logo Triman platí jen pro Francii.

● **Záruka**

Výrobek byl vyroben podle přísných směrnic kvality a před dodáním pečlivě otestován. V případě materiálních nebo výrobních vad máte zákonná práva vůči prodejci výrobku. Vaše zákonná práva nejsou níže uvedenou zárukou nijak omezená.

Záruka na tento výrobek je 3 roky od data zakoupení. Záruční doba začíná dnem zakoupení. Originál dokladu o zakoupení si uschovejte na bezpečném místě, protože tento doklad je vyžadován jako doklad o koupi.

Jakékoli poškození nebo závady, které se vyskytly již v okamžiku nákupu, musí být nahlášeny ihned po vybalení výrobku.

Pokud se u výrobku během 3 let od data zakoupení projeví vada materiálu nebo výrobní vada, pak vám ho podle naší volby bezplatně opravíme nebo vyměníme. Záruční doba se po uznané reklamaci neprodlužuje. To platí také pro vyměněné a opravené díly.

Tato záruka je neplatná, pokud byl výrobek poškozený nebo nesprávně používán anebo udržovaný.

Záruka se kryje na materiálové a výrobní vady. Tato záruka se nevztahuje na díly výrobku, které jsou vystaveny běžnému opotřebení, a proto je lze považovat za spotřební díly (např. baterie, akumulátory, hadice, inkoustové patrony) nebo na poškození křehkých součástí, jako jsou např. spínače nebo díly, které jsou vyrobeny ze skla.

● **Servis**

Telefon: +39 0731 707690
E-mail: lidl-customerservice@plastmeccanica.it

IAN 500539_2507

V případě jakýchkoliv požadavků si připravte pokladní stvrženku a číslo výrobku (IAN 500539_2507) jako doklad o zakoupení.







| Legenda použitých piktogramov | |
|-------------------------------|--|
| | Rešpektujte výstražné a bezpečnostné upozornenia! |
| | Nebezpečenstvo ohrozenia života a nebezpečenstvo nehody pre malé i staršie deti! |
| | Pre montáž nepotrebuje žiadne náradie. |
| | Na výrobok si nesadajte ani nestavajte. |
| | cca. 280 L Objem: 280 l |
| | so zariadením pre závesný zámok (zámok nie je súčasťou dodávky) |
| | Výrobok vyprázdňte predtým, ako ním budete hýbať. |
| | Výrobok musí byť postavený na rovnej, stabilnej ploche. |
| | Vhodné pre oblasť interiéru a exteriéru. |
| | Odolnosť voči UV-žiareniu |
| | Bezpečnostné upozornenia Manipulačné pokyny |

Záhradný box

● Úvod

Blahoželáme Vám ku kúpe Vášho nového výrobku. Kúpou ste sa rozhodli pre vysoko kvalitný produkt. Pred prvým uvedením do prevádzky sa oboznámte s výrobkom. Za týmto účelom si pozorne prečítajte nasledujúci návod na obsluhu a bezpečnostné pokyny. Výrobok používajte iba v súlade s popisom a v uvedených oblastiach používania. Tento návod uschovajte na bezpečnom mieste. Ak výrobok odovzdáte ďalšej osobe, priložte k nemu aj všetky podklady.

● Používanie v súlade s určeným účelom

Výrobok nie je určený na komerčné používanie. Vhodné na používanie v oblasti interiéru a exteriéru.

● Technické údaje

Objem: 280 l
Rozmery: 117 x 56 x 45 cm (D x V x Š)
Max. zaťaženie krytu: 40 kg

Bezpečnostné upozornenia

- VAROVANIE! NEBEZPEČENSTVO OHROZENIA ŽIVOTA A NEBEZPEČENSTVO NEHODY PRE MALÉ A STARŠIE DETI!** Nikdy nenechávajte deti bez dozoru s obalovým materiálom. Hrozí nebezpečenstvo zadusenia. Držte výrobok v bezpečnej vzdialenosti od detí.
- Obalový materiál a v ňom obsiahnuté drobné diely držte vždy mimo dosahu detí. Inak hrozí nebezpečenstvo zadusenia!
- Produkt nie je určený na lezenie!
- OPATRNĚ! NEBEZPEČENSTVO PORANENIA!** Zabezpečte, aby boli všetky diely nepoškodené a odborne namontované. Pri nesprávnej montáži vzniká nebezpečenstvo poranenia. Poškodené diely môžu ovplyvniť bezpečnosť a funkčnosť.
- Montáž výrobku odporúčame prenechať odborníkovi.

- Na výrobok si nesadajte ani nestavajte.

- Výrobok vyprázdňte predtým, ako ním budete hýbať.
- Výrobok musí byť postavený na rovnej, stabilnej ploche.
- Nepoužívajte výrobok v blízkosti otvoreného ohňa.
- Pred každým použitím výrobok skontrolujte ohľadom poškodení alebo opotrebovania. Výrobok používajte, iba ak je v bezchybnom stave.
- Výrobok nepoužívajte, ak vidíte alebo predpokladáte akékoľvek poškodenia.

● Montáž

- Výrobok zmontujte podľa obrázkov 1 až 6.

● Čistenie a údržba

- Na čistenie a údržbu používajte suchú handričku, ktorá nepúšťa vlákna.
- Pri silnejších nečistotách použite jemne navlhčenú handričku a ak je to nutné, jemný prostriedok na umývanie.

● Likvidácia

Obal pozostáva z ekologických materiálov, ktoré môžete odovzdať na miestnych recyklačných zberných miestach.

O možnostiach likvidácie opotrebovaného výrobku sa môžete informovať na Vašej obecnej alebo mestskej správe.



Výrobok vr. príslušenstva a obalové materiály sú recyklovateľné a podliehajú rozšírenej zodpovednosti výrobcu. Pre lepšie spracovanie odpadu ich zlikvidujte oddelene podľa obrázkov Info-tri (informácie o triedení). Triman-Logo platí iba pre Francúzsko.

● Záruka

Výrobok bol starostlivo vyrobený v súlade s prísnyimi smernicami kvality a pred dodaním dôkladne otestovaný. V prípade materiálových alebo výrobných chýb máte zákonné práva voči predajcovi výrobku. Vaše zákonné práva nie sú žiadnym spôsobom obmedzené našou zárukou uvedenou nižšie.

Záruka na tento výrobok je 3 roky od dátumu nákupu. Záručná doba začína plynúť dátumom kúpy. Originál dokladu o kúpe si uschovajte na bezpečnom mieste, pretože tento doklad je potrebný ako dôkaz o kúpe.

Akékoľvek poškodenie alebo nedostatky prítomné už v čase nákupu je potrebné nahlásiť ihneď po vybalení výrobku.

Ak sa v priebehu 3 rokov od dátumu zakúpenia preukáže, že výrobok vykazuje chyby materiálu alebo spracovania, podľa vlastného uváženia Vám ho bezplatne opravíme alebo vymeníme. Záručná doba sa na základe poskytnutej záručnej reklamácie nepredlžuje. To platí aj pre vymenené alebo opravené diely.

Táto záruka je neplatná, ak bol výrobok poškodený alebo nesprávne používaný alebo udržiavaný.

Záruka sa vzťahuje na chyby materiálu a výrobné chyby. Táto záruka sa nevzťahuje na časti výrobku, ktoré podliehajú bežnému opotrebovaniu, a preto sa považujú za opotrebovateľné diely (napr. batérie, nabíjateľné batérie, hadice, atramentové kazety), ani na poškodenie krehkých častí, napr. spínačov alebo častí zo skla.





● Servis

Telefón: +39 0731 707690

E-mailová adresa: lidl-customerservice@plastmeccanica.it

IAN 500539_2507

Pre všetky otázky majte pripravený pokladničný doklad a číslo výrobku (IAN 500539_2507) ako dôkaz o kúpe.





| Leyenda de pictogramas utilizados | |
|-----------------------------------|---|
| | ¡Tenga en cuenta las advertencias e indicaciones de seguridad! |
| | ¡Peligro mortal y de accidentes para bebés y niños! |
| | No se necesitan herramientas para el montaje. |
| | No se sienta ni se apoye sobre el producto. |
| | Capacidad: 280l |
| | con dispositivo para candado (candado no incluido) |
| | Vacíe el producto antes de moverlo. |
| | El producto debe colocarse sobre una superficie plana y estable. |
| | Indicado para ser utilizado tanto en espacios interiores como exteriores. |
| | Resistente a rayos UV |
| | Indicaciones de seguridad Instrucciones de uso |

Arcón de jardín

● Introducción

Enhorabuena por la adquisición de su nuevo producto. Ha elegido un producto de alta calidad. Familiarícese con el producto antes de la primera puesta en funcionamiento. Lea detenidamente el siguiente manual de instrucciones y las indicaciones de seguridad. Utilice el producto únicamente como se describe a continuación y para las aplicaciones indicadas. Guarde estas instrucciones en un lugar seguro. En caso de transferir el producto a terceros, entregue también todos los documentos correspondientes.

● Especificaciones de uso

El producto no ha sido concebido para uso comercial. Es apto para su uso en espacios interiores y exteriores.

● Características técnicas

Capacidad: 280l
Dimensiones: 117 x 56 x 45 cm (L x A x F)
Carga máxima de la tapa: 40 kg

Indicaciones de seguridad

- ¡ADVERTENCIA! ¡PELIGRO MORTAL Y DE ACCIDENTES PARA BEBÉS Y NIÑOS!** Nunca deje a los niños sin vigilancia con el material de embalaje. Existe riesgo de asfixia. Mantenga el producto fuera del alcance de los niños.
- Mantenga el material de embalaje y las piezas pequeñas fuera del alcance de los niños. ¡En caso contrario, existe peligro de asfixia!
- ¡El producto no está pensado para subirse a él!
- ¡CUIDADO! ¡PELIGRO DE LESIONES!** Asegúrese de que todas las piezas estén montadas correctamente y sin daños. Si el montaje no se realiza tal y como se indica en las instrucciones, podrían producirse lesiones. Las piezas dañadas pueden mermar la seguridad y el funcionamiento.

- Se recomienda que el montaje del artículo se lleve a cabo por personal especializado.
- No se sienta ni se ponga de pie sobre el producto.
- Vacíe el producto antes de moverlo.
- El producto debe colocarse sobre una superficie plana y estable.
- No utilice el producto cerca de llamas vivas.
- Antes de cada uso revise el producto para detectar daños o signos de desgaste. El producto debe encontrarse en perfecto estado para poder utilizarse.
- No utilice el producto si detecta o sospecha de algún tipo de daño.

● Montaje

- Monte el producto tal y como se indica en las imágenes 1 a 6.

● Limpieza y cuidados

- Utilice un paño seco y sin pelusas para la limpieza y conservación del producto.
- Utilice un paño ligeramente humedecido y, si es necesario, un detergente suave para eliminar la suciedad más gruesa.

● Eliminación

El embalaje está compuesto por materiales no contaminantes que pueden ser desechados en el centro de reciclaje local.

Para obtener información sobre las posibilidades de desecho del producto al final de su vida útil, acuda a la administración de su comunidad o ciudad.



El producto, incluidos los accesorios, y el material de embalaje son reciclables y están sujetos a la responsabilidad extendida del fabricante. Deséchelos por separado siguiendo la información ilustrada de recogida selectiva para un mejor tratamiento de los residuos. El logotipo Triman se aplica solo para Francia.

● Garantía

El producto ha sido fabricado según normas de calidad exigentes y ha sido probado minuciosamente antes de la entrega. En caso de fallos de material o de fabricación, dispone de derechos legales frente al vendedor del producto. Nuestra garantía mencionada a continuación no restringe sus derechos legales de ningún modo.

La garantía para este producto es de 3 años a partir de la fecha de compra. La garantía empieza el día de la fecha de compra. Conserve el justificante de compra original en un lugar seguro, ya que este documento es necesario para demostrar la compra.

Todos los daños o defectos ya presente en el momento de la compra deben informarse inmediatamente tras desembalar el producto.

Si el producto presenta defectos de material o fabricación en los 3 años a partir de la fecha de compra, lo repararemos o sustuiremos, según nuestra elección, gratuitamente para usted. El período de garantía no se extiende por una reclamación de garantía aprobada. Esto también es aplicable a las piezas sustituidas y reparadas.

La garantía pierde su validez si el producto se daña o se utiliza o mantiene de forma inadecuada.

La garantía cubre defectos de material y fabricación. Esta garantía no cubre las piezas del producto sujetas a un uso y desgaste normal y, por lo tanto, consideradas piezas de desgaste (por ej. pilas, baterías, mangueras, cartuchos de tinta) ni los daños a las piezas frágiles, por ej. interruptores o piezas de cristal.



● Servicio técnico

Teléfono: (00) 80035812000

Dirección de

correo electrónico: lidl-customerservice@plastmeccanica.it

IAN 500539_2507

Por favor, para cualquier consulta, tenga a mano el tique de compra y el número del artículo (IAN 500539_2507) como justificante de compra.





| Billedtekst til de anvendte pictogrammer | |
|--|--|
| | Overhold advarsels- og sikkerhedshenvisninger! |
| | Livs- og ulykkesfare for småbørn og børn! |
| | Der er ikke brug for værktøj til monteringen. |
| | Sæt eller stil dig ikke på produktet. |
| | Rumfang: 280 l |
| | med hængelås-indretning (hængelås ikke inkluderet) |
| | Tøm produktet, inden du bevæger det. |
| | Stil altid produktet på en stabil og jævn overflade. |
| | Dette produkt er egnet til inden- og udendørs brug. |
| | UV-beständig |
| | Sikkerhedsanvisninger Handlingsanvisninger |

Hyndeboks

● Indledning

Hjerteligt tillykke med købet af deres nye produkt. Du har besluttet dig for et produkt af høj kvalitet. Gør Dem fortrolig med apparatet inden første ibrugtagning. Læs derfor den efterfølgende brugsvejledning og sikkerhedsanvisningerne omhyggeligt. Brug kun produktet som beskrevet og kun til de angivne anvendelsesområder. Opbevar denne vejledning på et sikkert sted. Hvis De giver produktet videre til andre, skal alle dokumenter følge med.

● Formålsbestemt anvendelse

Produktet er ikke beregnet til erhvervs-mæssig brug. Det er egnet til inden- og udendørs brug.

● Tekniske data

Rumfang: 280 l
Mål: 117 x 56 x 45 cm (L x H x B)
Maks. belastning dæksel: 40 kg

Sikkerhedshenvisninger

- ADVARSEL! LIVS- OG ULYKKEFARE FOR SMÅBØRN OG BØRN!** Lad aldrig børn være uden opsyn med emballagen. Der er fare for kvælning. Hold børn på afstand af produktet.
- Hold emballagen og medfølgende smådele på afstand af børn. Ellers er der fare for kvælning!
- Produktet er ikke et klatreapparat!
- FORSIGTIG! FARE FOR TILSKADEKOMST!** Kontroller at alle dele er ubeskadigede og monteret korrekt. Ved uhensigtsmæssig montering er der fare for personskader. Beskadigede dele kan påvirke sikkerheden og produktets funktion.
- Det anbefales, at en fagperson monterer produktet.
- Sæt eller stil dig ikke på produktet.

- Tøm produktet, inden du bevæger det.
- Stil altid produktet på en stabil og jævn overflade.
- Anvend aldrig produktet i nærheden af åben ild.
- Kontroller produktet inden hver anvendelse for beskadigelse eller slitage. Anvend kun produktet i fejlfri tilstand.
- Anvend ikke produktet, hvis der er synlige skader, eller disse formodes at være der.

● Montage

- Monter produktet som vist i afbildningerne 1 til 6.

● Rengøring og pleje

- Anvend til rengøring og pleje en tør fnugfri klud.
- Anvend en let fugtet klud – om nødvendigt – en mild sæbevandsopløsning, for at fjerne kraftig tilsmudsning.

● Bortskaffelse

Indpakningen består af miljøvenlige materialer, som De kan bortskaffe over de lokale genbrugssteder.

De får oplyst muligheder til bortskaffelse af det udtjente produkt hos deres lokale myndigheder eller bystyre.



Produktet og tilbehøret og emballagematerialer kan genbruges og er underlagt udvidet producentansvar. De skal bortskaffes separat. Følg de viste mærkater med sorteringsoplysninger, så de bortskaffes på en bedre måde. Triman-logoet gælder kun for Frankrig.

● Garanti

Produktet er blevet fremstillet efter strenge kvalitetsstandarder og kontrolleret nøje før udlevering. I tilfælde af materiale- eller produktionsfejl kan du i medfør af loven gøre krav gældende over for sælgeren af produktet. Dine lov-mæssige rettigheder begrænses på ingen måde af den af os nedennævnte garanti.

Garantien på dette produkt gælder i 3 år regnet fra købsdatoen. Garantien gælder fra købsdatoen. Opbevar den originale kvittering et sikkert sted, da dette dokument forlanges forlagt som dokumentation for købet.

Alle skader eller mangler, der allerede forefindes på tidspunktet for købet, skal straks meddeles efter udpakningen af produktet.

Hvis der inden for 3 år regnet fra købsdatoen viser sig en materiale- eller produktionsfejl på produktet, reparerer eller udskifter vi det – efter vores valg – gratis for dig. Garanti-perioden forlænges ikke som følge af et imødekommet krav om garanti. Dette gælder også for udskiftede og reparerede dele.

Denne garanti bortfalder, hvis produktet er blevet beskadiget eller anvendt og vedligeholdt forkert.

Garantien dækker materiale- og produktionsfejl. Denne garanti dækker hverken produktdele, der er udsat for normal slitage og derfor er at betragte som sliddele (f.eks. batterier, akkumulatorer, slanger, farvepatroner), eller skader på skrøbelige dele, f.eks. kontakter eller dele af glas.

● Service

Telefon: +39 0731 707690
E-mail-adresse: lidl-customerservice@plasmecanica.it

IAN 500539_2507

Hold kvitteringen og varenummeret (IAN 500539_2507) klar som dokumentation for købet i forbindelse med alle forespørgsler.







| Legenda dei pittogrammi utilizzati | |
|------------------------------------|--|
| | Rispettare le avvertenze e le indicazioni di sicurezza! |
| | Pericolo di morte e di incidente per neonati e bambini! |
| | Per il montaggio non sono necessari attrezzi. |
| | Non sedersi né salire sul prodotto. |
| | Capienza: 280 litri |
| | con dispositivo per lucchetto (lucchetto non incluso) |
| | Svuotare il prodotto prima di muoverlo. |
| | Il prodotto deve essere collocato su una superficie piana e stabile. |
| | Adatto per l'uso in ambienti interni ed esterni. |
| | Resistente ai raggi UV |
| | Avvertenze di sicurezza Istruzioni per l'uso |

Box da giardino

● Introduzione

Congratulazioni per l'acquisto del vostro nuovo prodotto. Con esso avete optato per un prodotto di qualità. Familiarizzare con il prodotto prima di metterlo in funzione per la prima volta. A tale scopo, leggere attentamente le seguenti istruzioni d'uso e le avvertenze di sicurezza. Utilizzare il prodotto solo come descritto e per i campi di applicazione indicati. Conservare queste istruzioni in un luogo sicuro. Consegnare tutta la documentazione in caso di cessione del prodotto a terzi.

● Utilizzo conforme alla destinazione d'uso

Il prodotto non è destinato all'uso commerciale. È adatto per l'uso in ambienti interni ed esterni.

● Specifiche tecniche

Capienza: 280 litri
 Dimensioni: 117 x 56 x 45 cm (L x H x L)
 Carico max. coperchio: 40 kg

Avvertenze di sicurezza

- ATTENZIONE! PERICOLO DI MORTE E DI INCIDENTE PER NEONATI E BAMBINI!** Non lasciare mai i bambini privi di sorveglianza con il materiale di imballaggio. Sussiste il rischio di soffocamento. Tenere il prodotto lontano dalla portata dei bambini.
- Tenere il materiale di imballaggio e le piccole parti ivi contenute lontano dalla portata dei bambini. In caso contrario sussiste il rischio di soffocamento!
- Il prodotto non è una struttura per arrampicarsi!
- ATTENZIONE! PERICOLO DI LESIONI!** Assicurarsi che tutti i componenti siano integri e montati correttamente. Un montaggio errato

provoca il pericolo di lesioni. Eventuali componenti danneggiati possono compromettere la sicurezza e il funzionamento.

- È consigliabile che l'articolo venga montato da una persona esperta.
- Non sedersi né salire sul prodotto.

- Svuotare il prodotto prima di muoverlo.
- Il prodotto deve essere collocato su una superficie piana e stabile.
- Il prodotto deve essere collocato su una superficie piana e stabile.
- Non utilizzare il prodotto in prossimità di fiamme libere.
- Prima di ogni utilizzo verificare eventuali danneggiamenti o segni d'usura presenti sul prodotto. Utilizzare il prodotto soltanto se in perfette condizioni.
- Non utilizzare il prodotto se si rilevano danni evidenti o se ne sospetta la presenza.

● Montaggio

- Montare il prodotto come mostrato nelle figure da 1 a 6.

● Pulizia e cura

- Per la pulizia e la manutenzione utilizzare un panno asciutto e privo di pelucchi.
- In caso di sporco ostinato, utilizzare un panno leggermente umido e, se necessario, un detergente delicato.

● Smaltimento

L'imballaggio è composto da materiali ecologici che possono essere smaltiti presso i siti di raccolta locali per il riciclo.

È possibile informarsi circa le possibilità di smaltimento del prodotto usato presso l'amministrazione comunale o cittadina.



Il prodotto, i suoi accessori e i materiali di imballaggio sono riciclabili e soggetti alla responsabilità estesa del produttore. Per un migliore trattamento dei rifiuti, smaltirli separatamente seguendo i diversi simboli della raccolta differenziata. Il logo Triman è valido solamente per la Francia.

● Garanzia

Il prodotto è stato fabbricato accuratamente secondo severe direttive di qualità ed è stato controllato meticolosamente prima della consegna. In caso di difetti di materiale o fabbricazione l'acquirente può far valere diritti legali nei confronti del venditore. La nostra garanzia sotto riportata non costituisce alcun limite ai diritti legali dell'acquirente.



Questo prodotto è garantito per 3 anni con decorrenza dalla data di acquisto. La garanzia decorre dalla data d'acquisto. Conservare lo scontrino originale in un posto sicuro perché questo documento viene richiesto come prova dell'avvenuto acquisto.

Tutti i danni o difetti presenti già al momento dell'acquisto devono essere comunicati subito dopo l'apertura della confezione.

Se entro 3 anni dalla data di acquisto di questo prodotto si rileva un difetto di materiale o di fabbricazione, noi procederemo, a nostra discrezione, alla riparazione o sostituzione gratuita del prodotto o al rimborso del prezzo di acquisto. Un eventuale intervento in garanzia non prolunga né rinnova il periodo di garanzia stesso. Ciò vale anche per le parti sostituite e riparate.

Questa garanzia decade in caso di danneggiamento oppure uso o manutenzione impropri del prodotto.

La prestazione in garanzia vale per difetti del materiale o di fabbricazione. Questa garanzia non si estende a componenti del prodotto esposti a normale logorio, che possono pertanto essere considerati come componenti



soggetti a usura (esempio capacità della batteria, calcificazione, lampade, pneumatici, filtri, spazzole...). La garanzia non si estende altresì a danni che si verificano su componenti delicati (esempio interruttori, batterie, parti realizzate in vetro, schermi, accessori vari) nonché danni derivanti dal trasporto o altri incidenti.

● **Assistenza**

Telefono: (00) 80035812000 (IT/CH)
(+39) 0731707690 (MT)

Indirizzo e-mail: lidl-customerservice@plastmeccanica.it

IAN 500539_2507

Per qualsiasi richiesta conservare lo scontrino e il codice dell'articolo (IAN 500539_2507) come prova d'acquisto.

| Az alkalmazott piktogramok jelmagyarázata | |
|---|--|
| | Tartsa be a figyelmeztetéseket és a biztonsági tudnivalókat! |
| | Kisgyerekek és gyerekek számára élet- és balesetveszélyes! |
| | Nem szükségesek szerszámok a felépítéshez. |
| | Ne üljön vagy álljon a termékre. |
| | Befogadóképesség: 280L |
| | lakat szerkezettel (a lakatot nem tartalmazza a csomag) |
| | Ürítse ki a terméket, mielőtt megmozdítja. |
| | A terméket sík, stabil felületre helyezze. |
| | Kül- és beltéri használatra alkalmas. |
| | UV-álló |
| | Biztonsági tudnivalók Kezelési utasítások |

Kerti láda

● Bevezető

Gratulálunk új termékének vásárlása alkalmából. Ezzel egy magas minőségű termék mellett döntött. Az első üzembevetel előtt ismerkedjen meg a készülékkel. Ehhez figyelmesen olvassa el a következő Használati utasítást és a biztonsági tudnivalókat. A terméket csak a leírtak szerint és a megadott felhasználási területeken alkalmazza. Őrizze meg ezt az útmutatót egy biztos helyen. A termék harmadik félnek történő továbbadása esetén mellékelje a termék a teljes dokumentációját is.

● Rendeltetészerű használat

A termék nem kültéri felhasználásra készült. Kültéri- és beltéri használatra alkalmas.

● Műszaki adatok

Befogadóképesség: 280L
Mérete: 117 x 56 x 45 cm (h x ma x sz)
Fedél max. terhelése: 40 kg

Biztonsági tudnivalók

- FIGYELMEZTETÉS! KISGYEREKEK ÉS GYEREKEK SZÁMÁRA ÉLET- ÉS BALESETVESZÉLYES!** Soha ne hagyja a gyerekeket felügyelet nélkül a csomagolóanyagokkal. Fulladásveszély áll fenn. Tartsa távol a gyerekeket a terméktől.
- A csomagolóanyag és a hozzátartozó kisebb alkatrészek gyermekektől távol tartandók. Egyéb esetben fulladásveszély áll fenn!
- A termék nem mászóka!
- VIGYÁZAT! SÉRÜLÉSVESZÉLY!** Győződjön meg arról, hogy minden alkatrész sértetlen és szakszerűen van felszerelve. Szakszerűtlen összeszerelés esetén sérülésveszély áll fenn. A sérült alkatrészek befolyásolhatják a biztonságot és a működést.
- A termék összeállítását egy szakemberrel ajánlatos elvégeztetni.

- Ne álljon, ill. üljön a termékre.

- Teljesen ürítse ki a terméket, mielőtt megmozdítja.
- A terméket sík, stabil felületre helyezze.
- Ne használja a terméket nyílt láng közelében.
- Minden használat előtt ellenőrizze a terméket sérülések és kopás tekintetében. Csak kifogástalan állapotban használja a terméket.
- Ne használja a terméket, ha sérülés látható vagy gyanítható.

● Összeszerelés

- Szerelje össze a terméket az 1 - 6 ábrák szerint.

● Tisztítás és ápolás

- A tisztításhoz és ápoláshoz száraz, szőszmentes kendőt használjon.
- Makacs szennyeződések esetén használjon egy enyhén megnedvesített törülközőt és - ha szükséges - enyhe mosogatószerrel.

● Mentésítés

A csomagolás környezetbarát anyagokból készült, amelyeket a helyi újrahasznosító helyeken adhat le ártalmatlanítás céljából.

A kiszolgált termék megsemmisítési lehetőségeiről lakóhelye illetékes önkormányzatánál tájékozódhat.



A termék, beleértve a tartozékokat és a csomagolóanyagokat is, újrahasznosítható, és a gyártó kiterjesztett felelőssége alá tartozik. A jobb hulladékkezelés érdekében az ábrán látható információk (szortírozási információk) alapján külön ártalmatlanítsa őket. A Triman-logó csak Franciaországra vonatkozik.

● Garancia

A terméket gondosan, szigorú minőségi előírások betartásával gyártottuk, és a szállítás előtt gondosan ellenőriztük. Anyag- vagy gyártási hibák esetén a termék eladójával szemben törvényes jogok illetik meg. Az Ön törvényes jogait az általunk alább meghatározott garancia semmilyen módon nem korlátozza.

Erre a termékre 3 év garanciát adunk a vásárlás dátumától számítva. A garancia idő a vásárlás dátumával kezdődik. Biztonságos helyen őrizze meg az eredeti vásárlói bizonylatot, mert ez a dokumentum szükséges a vásárlás bizonyításához.

A vásárláskor fennálló károkat és hiányosságokat a termék kicsomagolása után haladéktalanul jelezze.

Ha ezen a terméken a vásárlástól számított 3 éven belül anyag- vagy gyártási hibát észlel, választásunk szerint ingyenesen megjavítjuk vagy kicseréljük a terméket. A garancia idő nem hosszabbodik meg a helyette nyújtott szavatossági igény által. Ez a kicserélt vagy javított alkatrészekre is érvényes.

A garancia megszűnik, ha a terméket megrongálták, ill. nem szakszerűen kezelték vagy végezték a karbantartást.

A garancia az anyag- és gyártási hibákra vonatkozik. Ez a garancia nem terjed ki azokra a termékalkatrészekre, amelyek normál kopásnak vannak kitéve, és ezért gyorsan kopó alkatrésznek minősülnek (pl. elemekre, akkumulátorokra, tömlőkre, tintapatronokra), illetve a törékeny alkatrészek sérülésére, pl. kapcsolókra vagy üveg alkatrészekre.



● Szerviz

Telefon: (00) 80035812000

E-Mail cím: lidl-customerservice@plastmeccanica.it

IAN 500539_2507

Kérjük, kérdések esetén mindig tartsa kéznél a pénztárblokkot és a cikkszámot (IAN 500539_2507) a vásárlás tényének igazolására.





Assembly instructions · Montageanleitung · Instructions de montage:

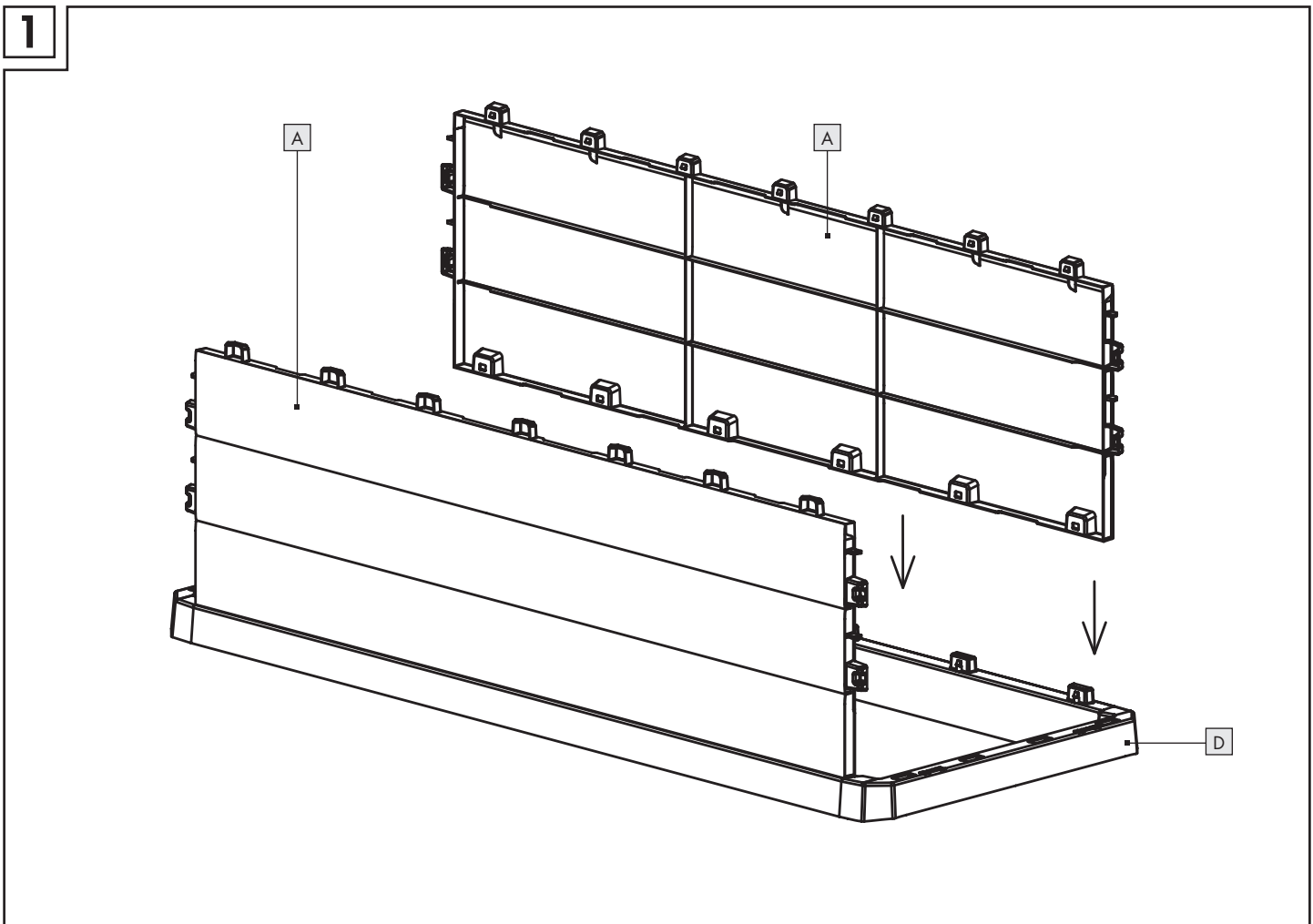
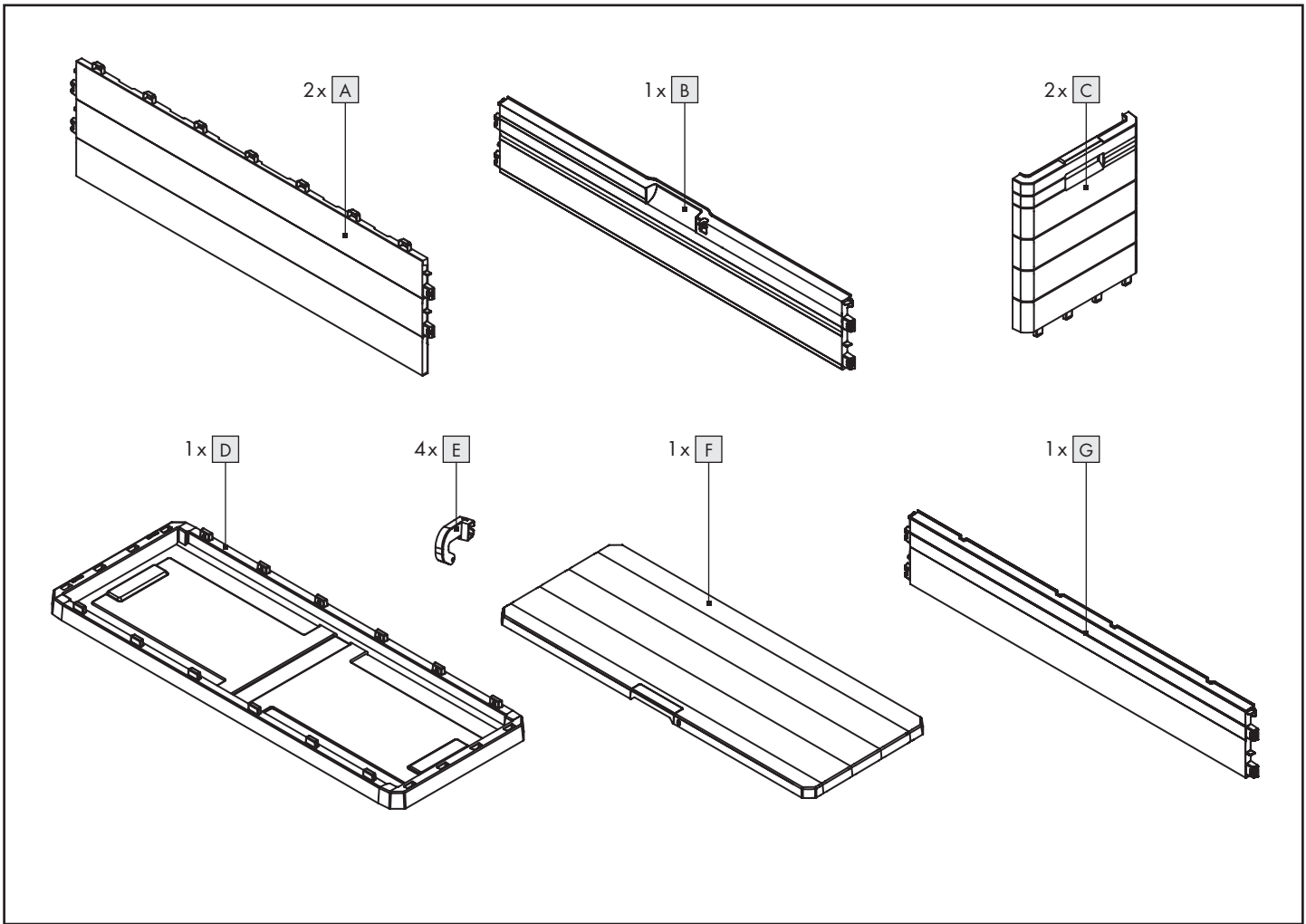



2

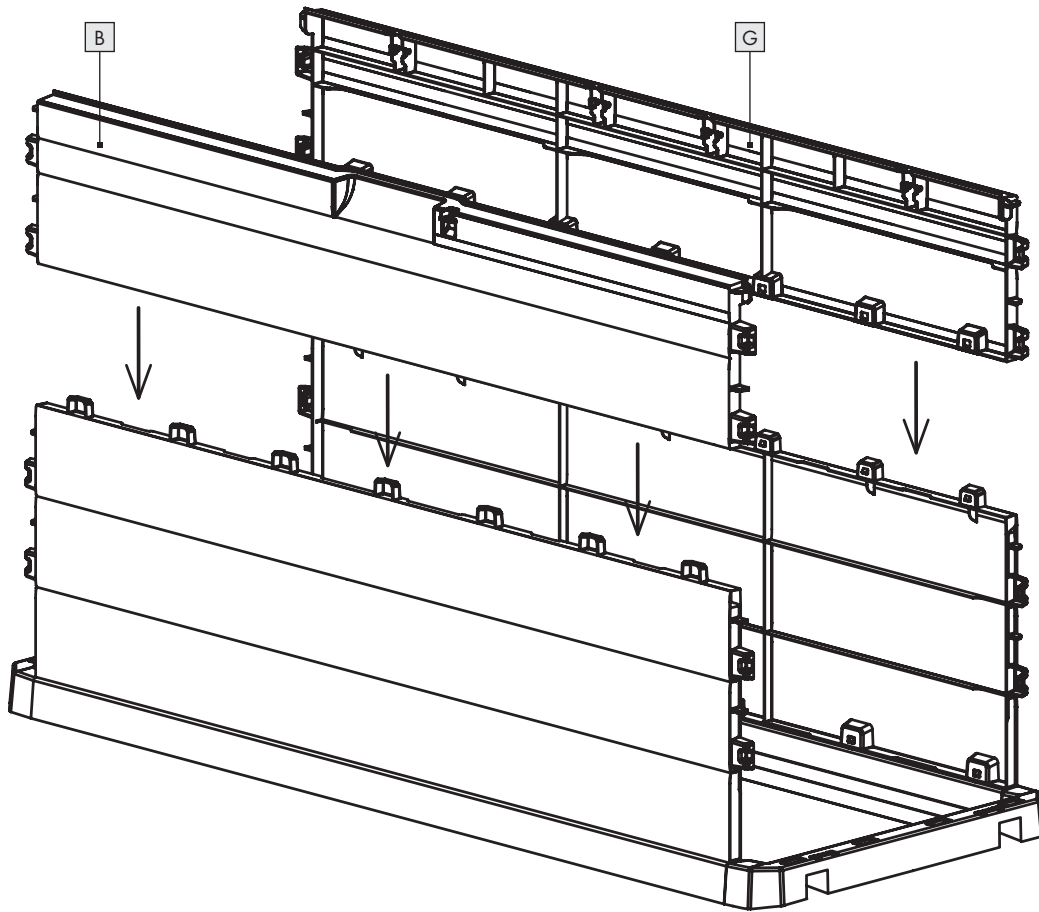

3

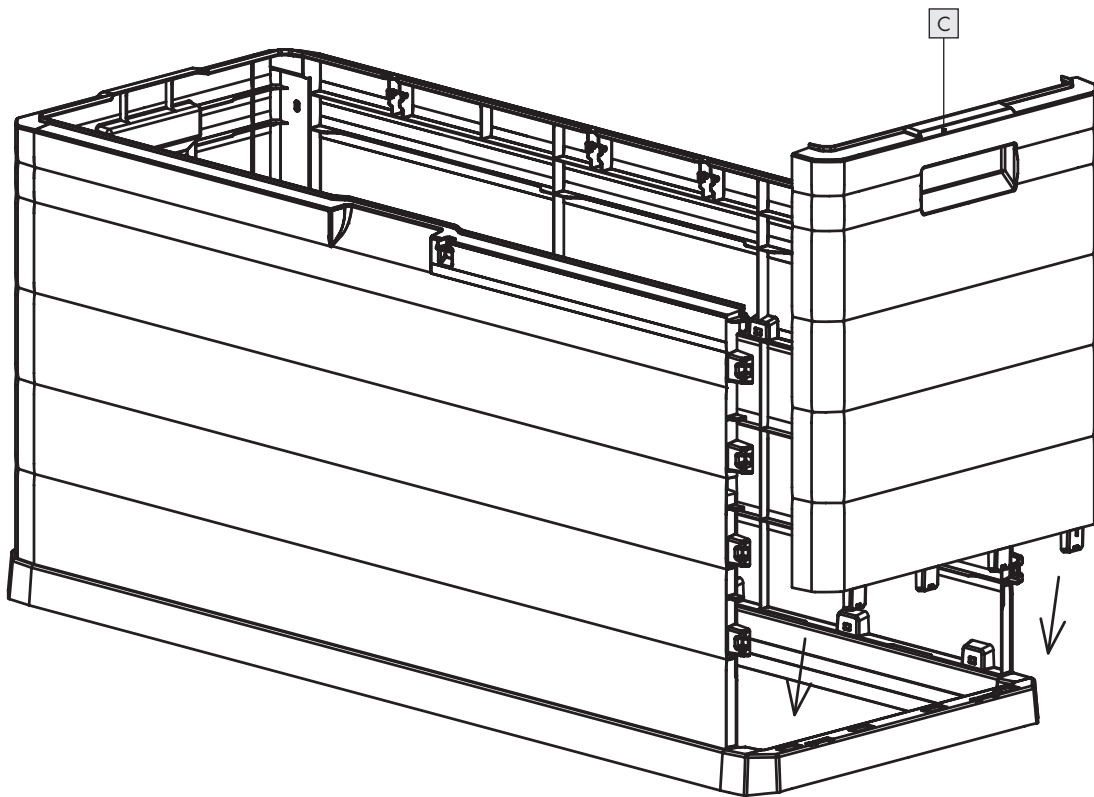



4

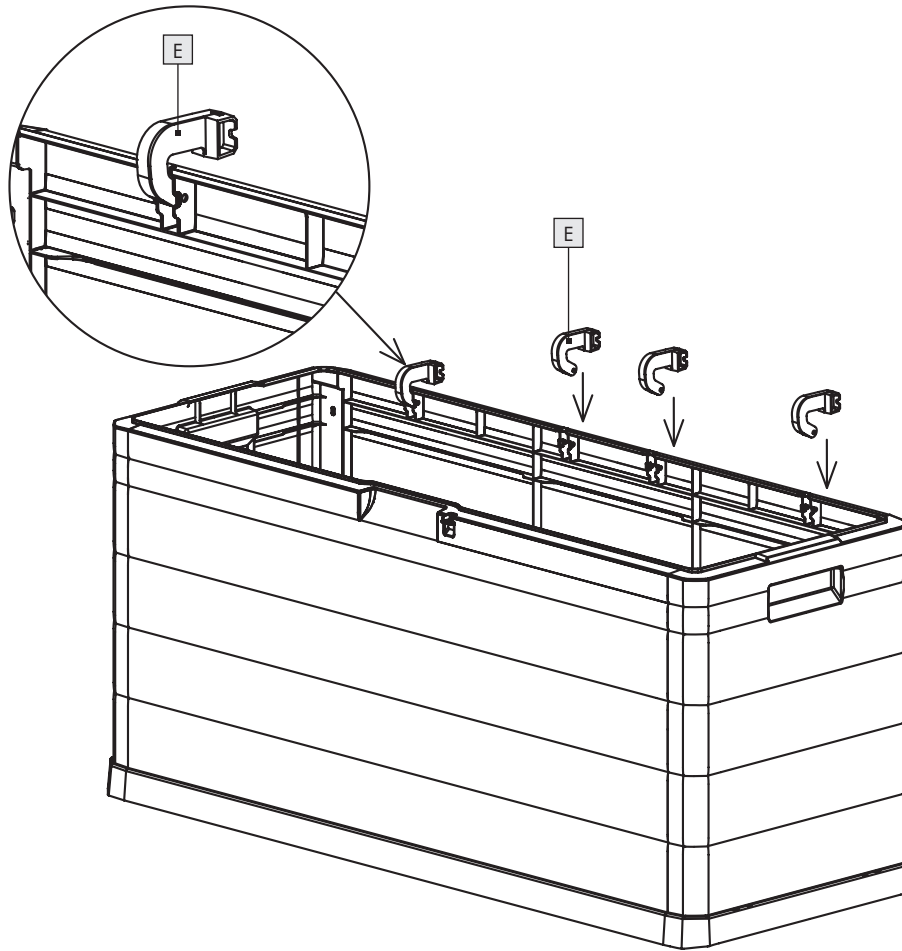

5

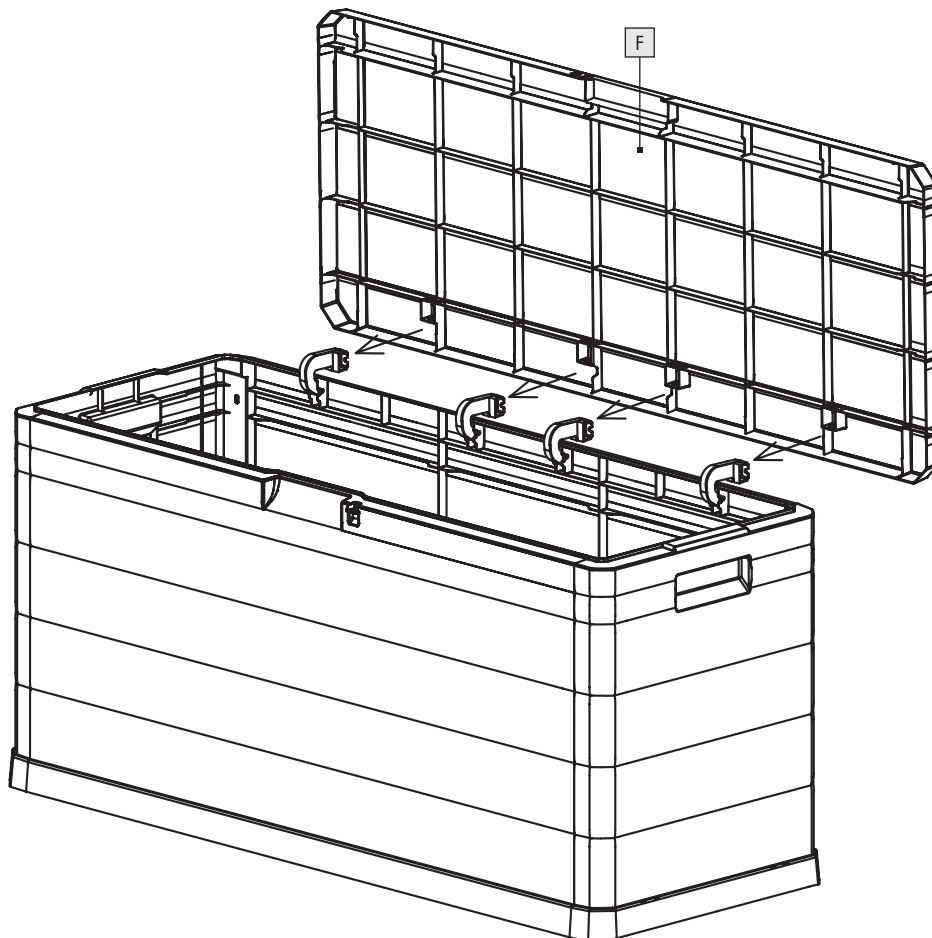



6

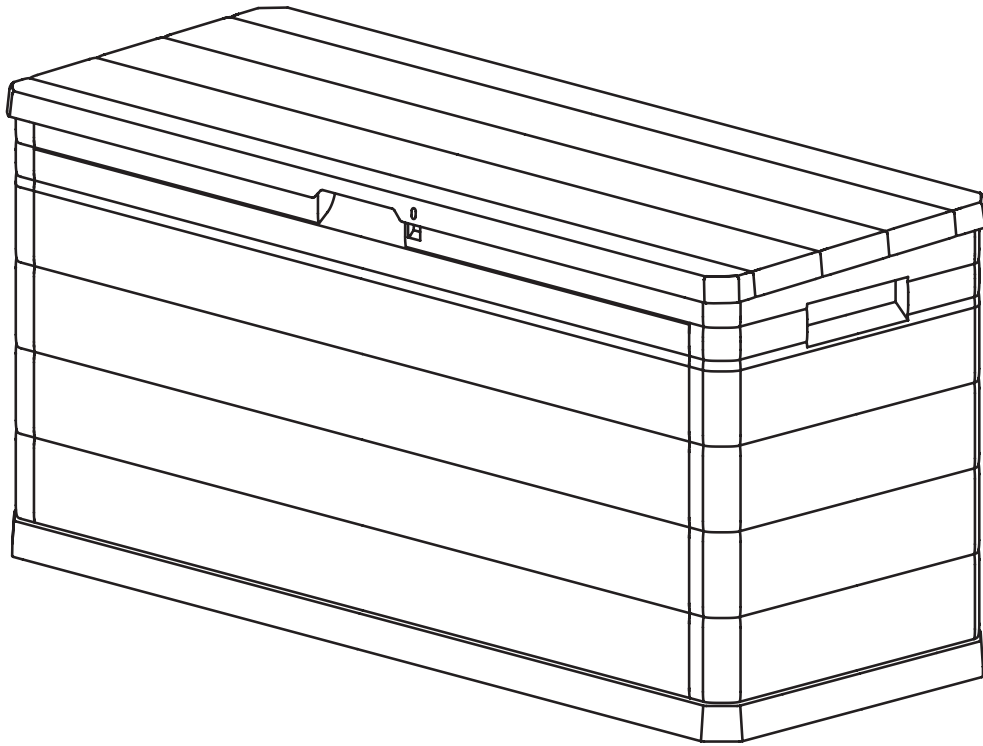

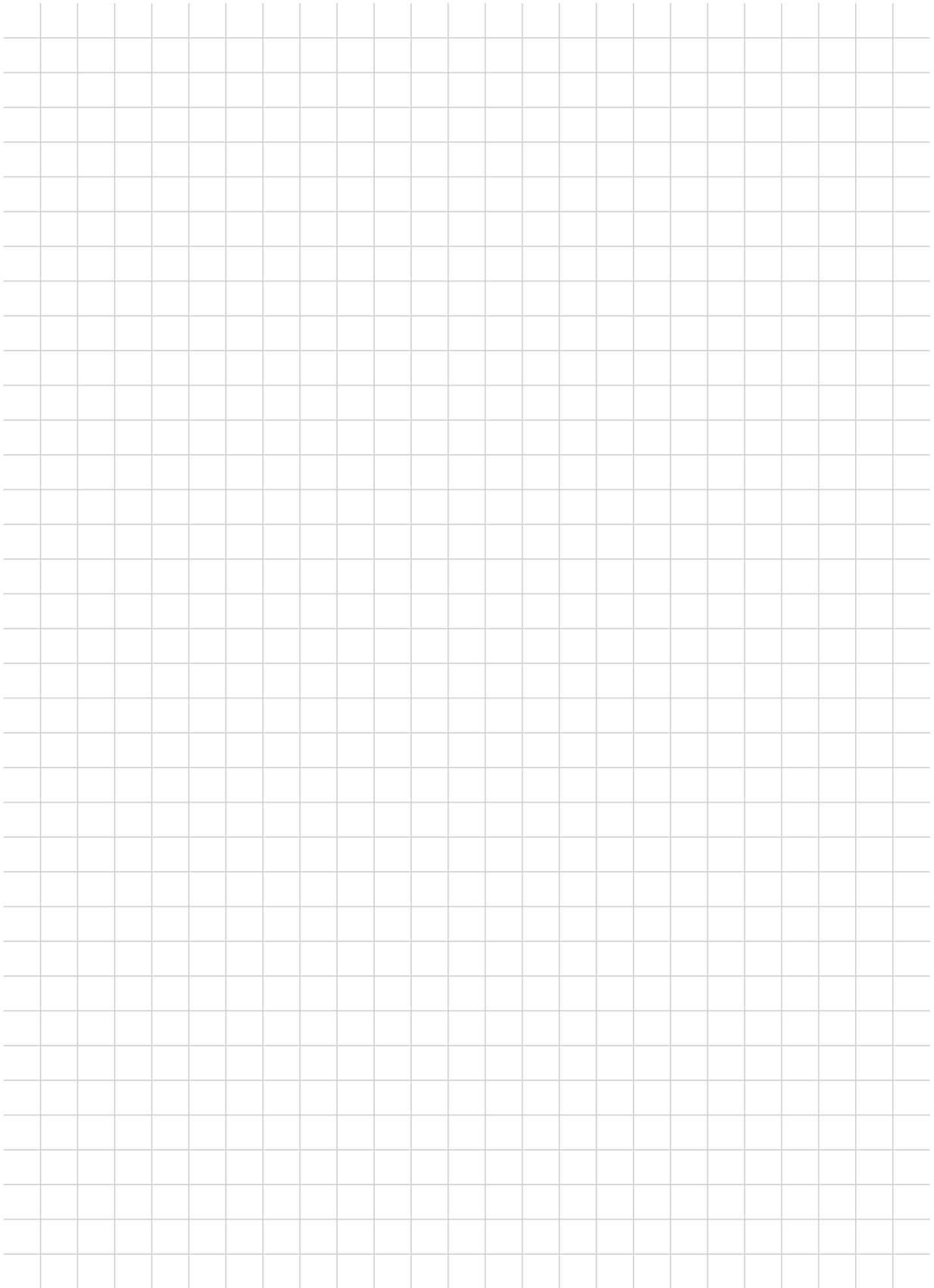

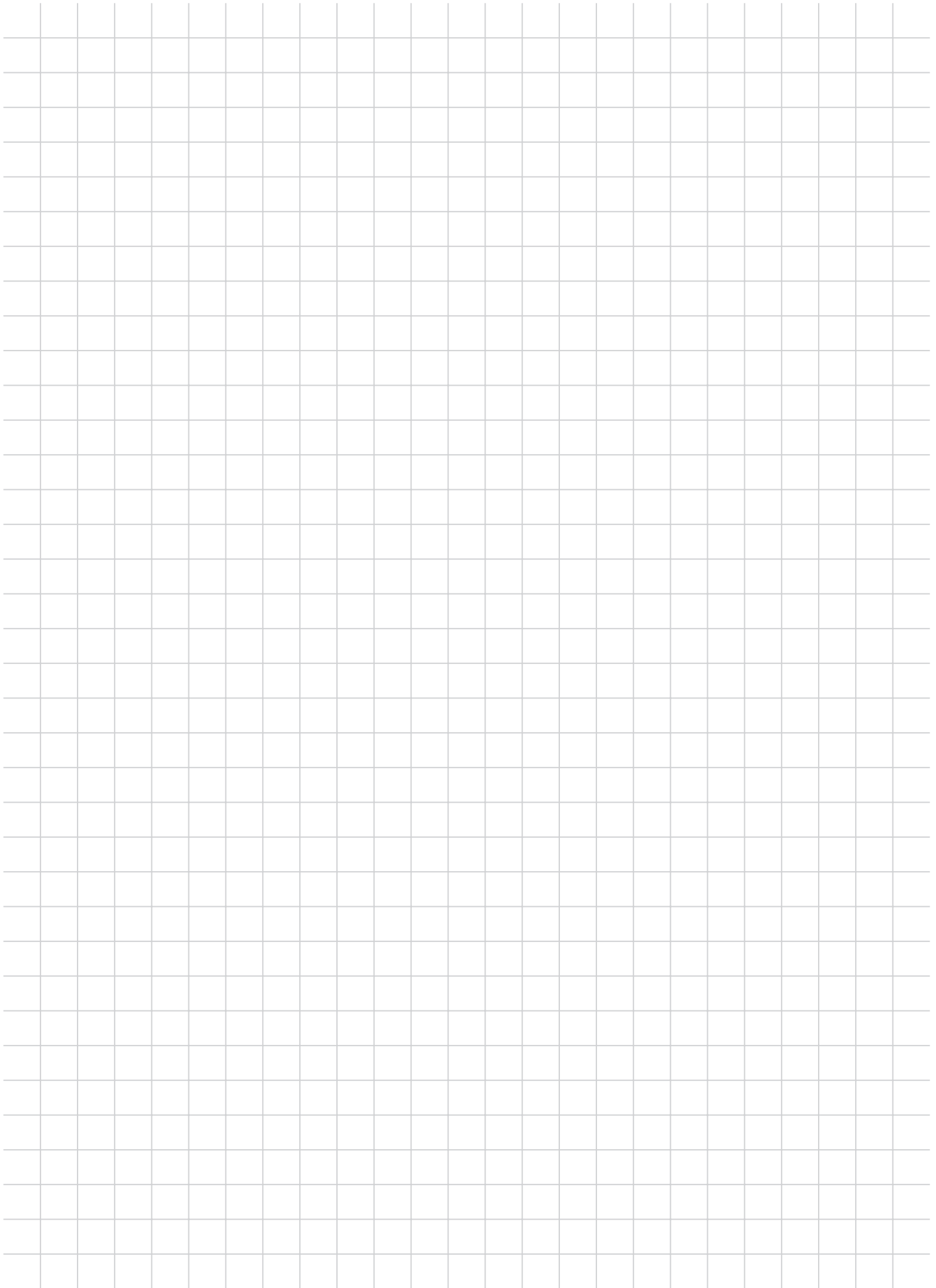

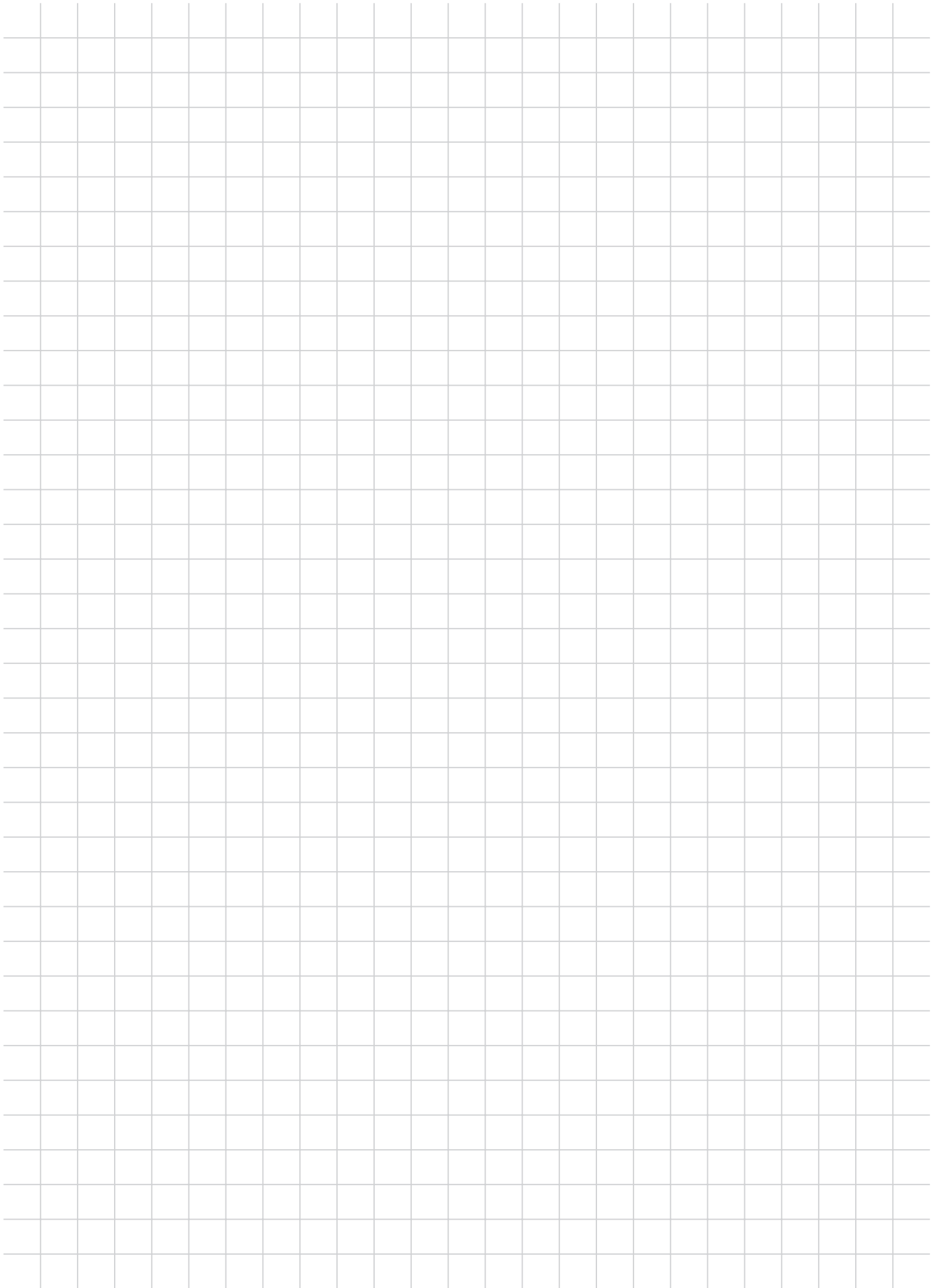



PLASTMECCANICA S.P.A.

Viale del lavoro, 3
60030 Castellbellino (AN)
ITALY

Last Information Update · Stand der Informationen · Version des informations
Stand van de informatie · Stan informacj · Stav informací · Stav informácií
Estado de las informaciones · Tilstand af information · Versione delle
informazioni · Információk állása: 09/2025 · Ident.-No.: 165092025-8

B04616565A00

IAN 500539_2507

8

