



**REISEHAARTROCKNER/TRAVEL HAIRDRYER/
SÈCHE-CHEVEUX DE VOYAGE SRHK 1600 A1**

(DE) (AT) (CH)

REISEHAARTROCKNER

Kurzanleitung

(GB) (IE)

TRAVEL HAIRDRYER

Short manual

(FR) (BE)

**SÈCHE-CHEVEUX DE
VOYAGE**

Guide de démarrage rapide

(NL) (BE)

FÖHN VOOR OP REIS

Beknopte handleiding

(PL)

**PODRÓŻNA SUSZARKA
DO WŁOSÓW**

Krótką instrukcją

(CZ)

**CESTOVNÍ VYSOUŠEČ
VLASŮ**

Krátký návod

(SK)

CESTOVNÝ SUŠIČ VLASOV

Krátky návod

(ES)

SECADOR DE VIAJE

Guía rápida

(DK)

REJSEHÅRTØRRER

Kort vejledning

(IT)

**ASCIUGACAPELLI DA
VIAGGIO**

Guida rapida

(HU)

ÚTI HAJSZÁRÍTÓ

Rövid útmutató

DE/AT/CH	Kurzanleitung	Seite	5
GB/IE	Short manual	Page	13
FR/BE	Guide de démarrage rapide	Page	20
NL/BE	Beknopte handleiding	Pagina	29
PL	Krótką instrukcja	Strona	37
CZ	Krátký návod	Strana	45
SK	Krátky návod	Strana	52
ES	Guía rápida	Página	59
DK	Kort vejledning	Side	67
IT	Guida rapida	Pagina	74
HU	Rövid útmutató	Oldal	82

A

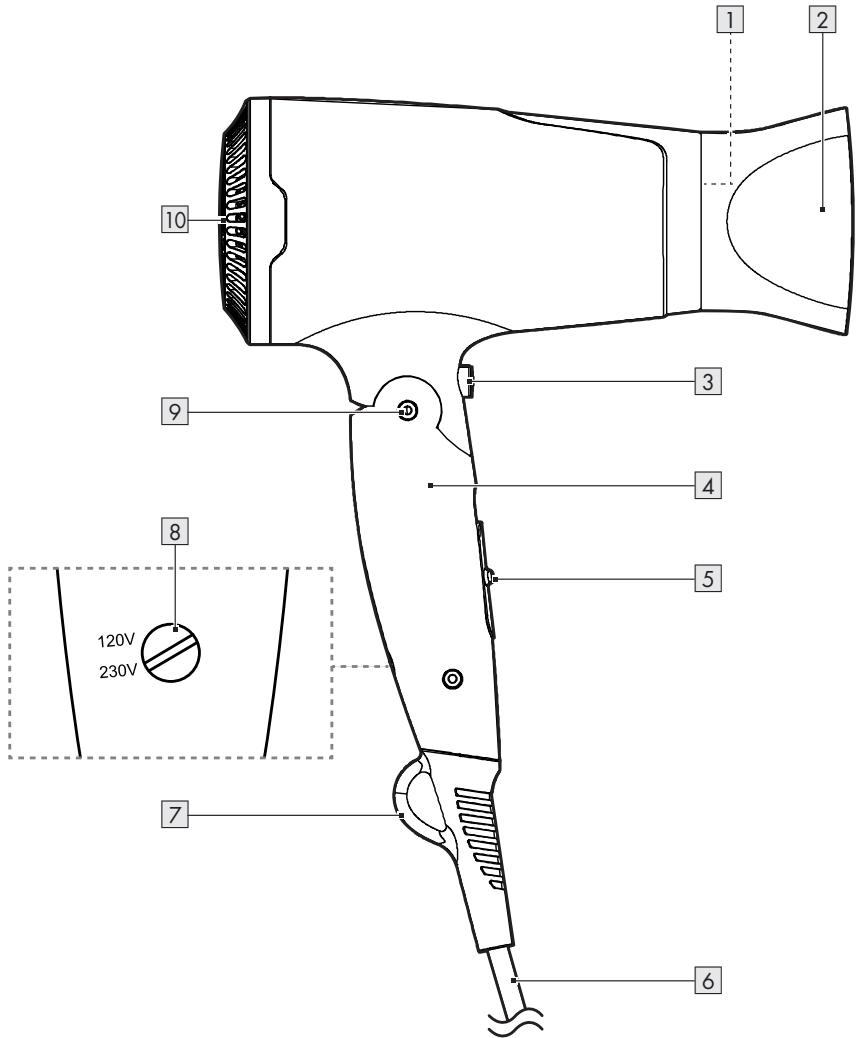

B

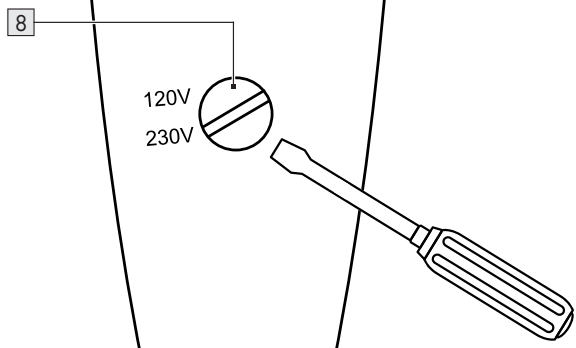

C

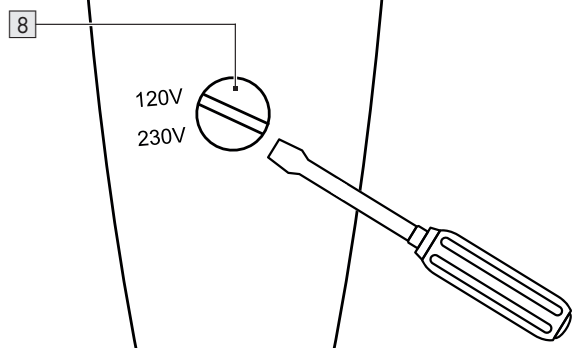

D

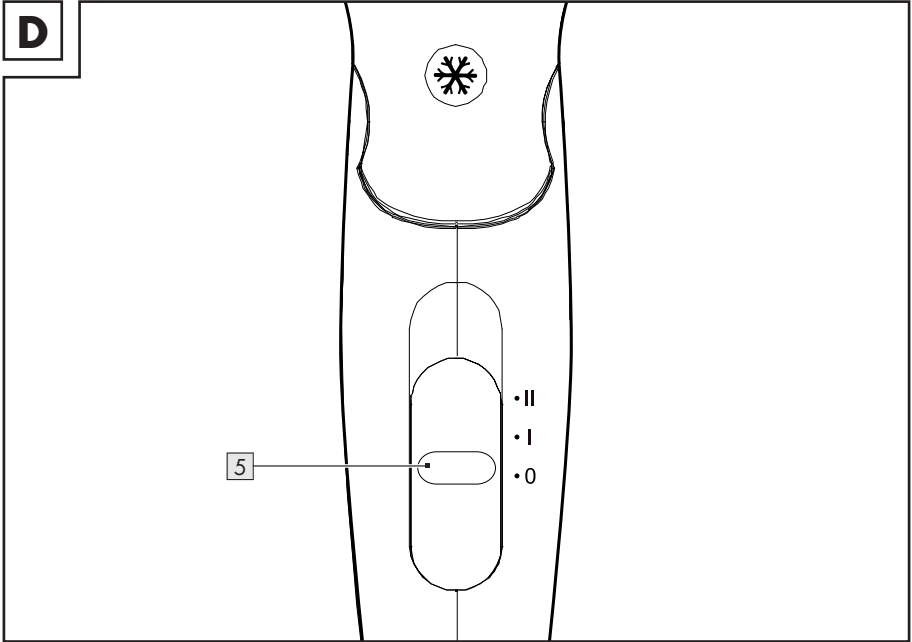

E

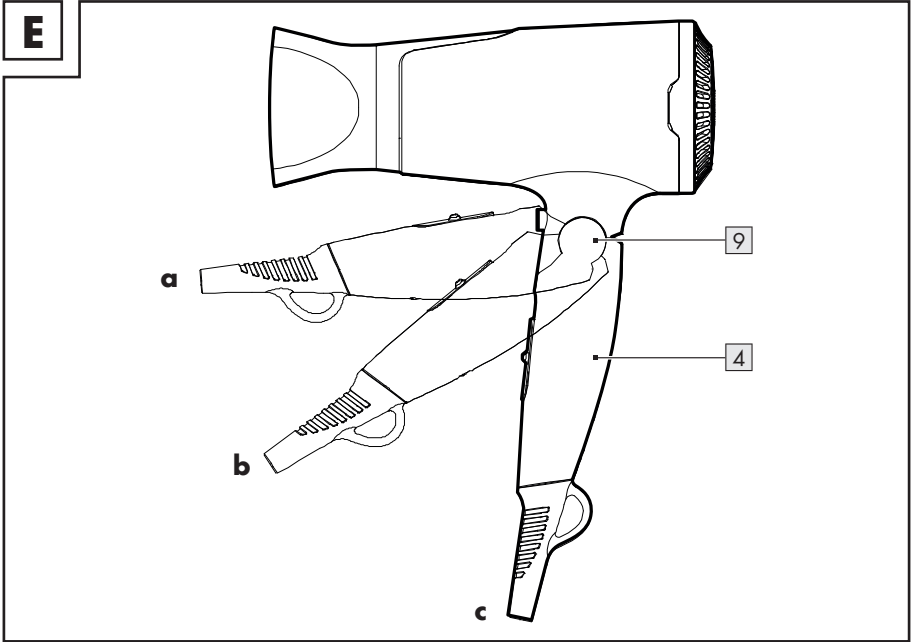

F

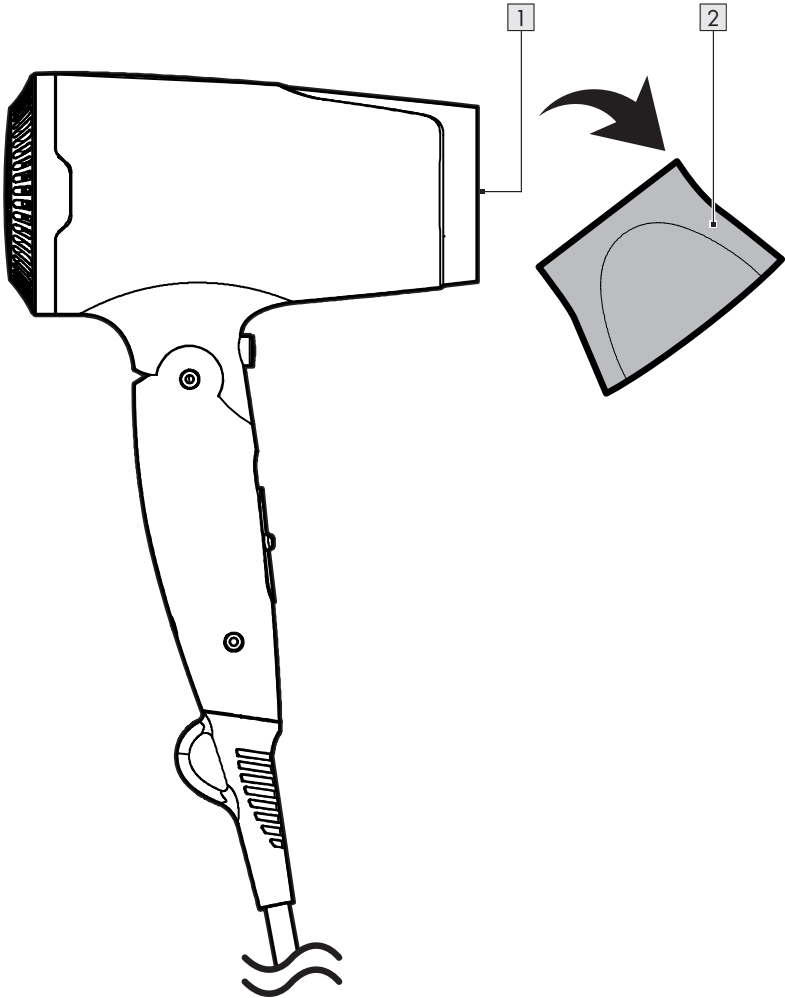

Verwendete Warnhinweise und Symbole	Seite	6
Kurzanleitung	Seite	6
Bestimmungsgemäßer Gebrauch	Seite	6
Lieferumfang	Seite	6
Teilebeschreibung	Seite	7
Technische Daten	Seite	7
Sicherheitshinweise	Seite	7
Vor der ersten Verwendung	Seite	10
Bedienung	Seite	10
Griff ausklappen	Seite	10
Spannung einstellen	Seite	10
Haare trocknen	Seite	10
Haare stylen	Seite	10
Reinigung und Pflege	Seite	11
Gehäuse und schmale Stylingdüse reinigen	Seite	11
Lufteinlass reinigen	Seite	11
Lagerung	Seite	11
Entsorgung	Seite	11
Garantie	Seite	12
Abwicklung im Garantiefall	Seite	12
Service	Seite	12

Verwendete Warnhinweise und Symbole

In der Bedienungsanleitung und auf der Verpackung werden die folgenden Warnhinweise verwendet:

	GEFAHR! Dieses Symbol mit dem Signalwort „Gefahr“ bezeichnet eine Gefährdung mit einem hohen Risikograd, die, wenn sie nicht vermieden wird, eine schwere Verletzung oder den Tod zur Folge hat.	 	Lesen Sie die Bedienungsanleitung.
	WARNING! Dieses Symbol mit dem Signalwort „Warning“ bezeichnet eine Gefährdung mit einem mittleren Risikograd, die, wenn sie nicht vermieden wird, eine schwere Verletzung oder den Tod zur Folge haben kann.		Wechselstrom/-spannung
	VORSICHT! Dieses Symbol mit dem Signalwort „Vorsicht“ bezeichnet eine Gefährdung mit einem niedrigen Risikograd, die, wenn sie nicht vermieden wird, eine geringe oder mäßige Verletzung zur Folge haben kann.	Hz	Hertz (Netzfrequenz)
	VORSICHT! Dieses Symbol mit dem Signalwort „Vorsicht“ bezeichnet eine Gefährdung mit einem niedrigen Risikograd, die, wenn sie nicht vermieden wird, eine geringe oder mäßige Verletzung zur Folge haben kann.	W	Watt
	HINWEIS: Dieses Symbol mit dem Signalwort „Hinweis“ bietet weitere nützliche Informationen.		Schutzklasse II (Doppelisolierung)
	HINWEIS: Dieses Symbol mit dem Signalwort „Hinweis“ bietet weitere nützliche Informationen.		Verwenden Sie das Produkt nicht in der Nähe von Badewannen, Duschen, Waschbecken oder anderen Behältern, die Wasser enthalten.
	HINWEIS: Dieses Symbol mit dem Signalwort „Hinweis“ bietet weitere nützliche Informationen.		Verwenden Sie das Produkt nur in trockenen Innenräumen.
CE	Das CE-Zeichen bestätigt Konformität mit den für das Produkt zutreffenden EU-Richtlinien.	 	Sicherheitshinweise Handlungsanweisungen

REISEHAARTROCKNER

● Kurzanleitung

Bei diesem Dokument handelt es sich um eine verkürzte Druckausgabe der vollständigen Bedienungsanleitung. Durch das Scannen des QR-Codes gelangen Sie direkt auf die Lidl-Service-Seite (www.lidl-service.com) und können durch die Eingabe der Artikelnummer (IAN) 444847_2307 die vollständige Bedienungsanleitung einsehen und herunterladen.

Die Kurzanleitung ist Bestandteil dieses Produkts. Machen Sie sich vor der Benutzung des Produkts mit allen Bedien- und Sicherheitshinweisen vertraut. Bewahren Sie die Kurzanleitung gut auf und händigen Sie alle Unterlagen bei Weitergabe des Produkts an Dritte mit aus.

● Bestimmungsgemäßer Gebrauch

- Dieses Produkt ist zum Trocknen und Stylen von Menschenhaar vorgesehen.
- Das Produkt darf nicht an künstlichem Haar oder Tierhaar angewendet werden. Verwenden Sie das Produkt für keine anderen Zwecke.
- Das Produkt darf nur im Haushalt und auf Reisen verwendet werden. Das Produkt ist nicht zur gewerblichen Nutzung vorgesehen.
- Der Hersteller übernimmt keine Haftung für Schäden aufgrund unsachgemäßer Verwendung.

● Lieferumfang

- 1 Reisehaartrockner
- 1 Schmale Stylingdüse
- 1 Kurzanleitung

● Teilebeschreibung

- 1 Luftauslass
- 2 Schmale Stylingdüse
- 3 Taste  (Kaltluftmodus)
- 4 Griff
- 5 Schalter **0/I/II** (ein/aus, Luftströmung und Wärmesteuerung)
- 6 Anschlussleitung und Netzstecker
- 7 Aufhängeöse
- 8 Dualer Spannungs-Wahlschalter
- 9 Klappbares Gelenk
- 10 Lufteinlass

● Technische Daten

Eingangsspannung:	120/230 V~, 50/60 Hz
Leistungsaufnahme:	1200/1600 W
Schutzklasse:	II/ 



Sicherheitshinweise

MACHEN SIE SICH VOR DER BENUTZUNG DES PRODUKTS MIT ALLEN SICHERHEITS- UND BEDIENHINWEISEN VERTRAUT! WENN SIE DIESES PRODUKT AN ANDERE WEITERGEBEN, GEBEN SIE AUCH ALLE DOKUMENTE WEITER!

Im Falle von Schäden aufgrund der Nichteinhaltung dieser Bedienungsanleitung erlischt Ihr Garantieanspruch! Für Folgeschäden wird keine Haftung übernommen! Im Falle von Sach- oder Personenschäden aufgrund einer unsachgemäßen Benutzung oder Nichteinhaltung

der Sicherheitshinweise wird keine Haftung übernommen!

⚠️ WARNUNG! LEBENS-GEFAHR UND UNFALL-GEFAHR FÜR SÄUGLINGE UND KINDER!

Lassen Sie Kinder nicht mit dem Verpackungsmaterial unbeaufsichtigt. Das Verpackungsmaterial stellt eine Erstickungsgefahr dar. Kinder unterschätzen die damit verbundenen Gefahren häufig. Halten Sie Kinder stets von Verpackungsmaterialien fern.

- Dieses Produkt kann von Kindern ab 8 Jahren und darüber sowie von Personen mit verringerten physischen, sensorischen oder mentalen Fähigkeiten oder Mangel an Erfahrung und Wissen benutzt werden, wenn sie beaufsichtigt oder bezüglich des sicheren Gebrauchs des Produktes unterwiesen wurden und die daraus resultierenden Gefahren verstehen.
- Kinder dürfen nicht mit dem Produkt spielen.

- Reinigung und Benutzerwartung dürfen nicht von Kindern ohne Beaufsichtigung durchgeführt werden.
- ⚠ **WARNUNG!** Eine unsachgemäße Verwendung kann zu Verletzungen führen. Verwenden Sie das Produkt ausschließlich dieser Anleitung entsprechend. Versuchen Sie nicht, das Produkt in irgendeiner Weise zu verändern.
- ⚠ **WARNUNG! Stromschlagrisiko!** Versuchen Sie niemals, das Produkt selbst zu reparieren. Im Fall einer Fehlfunktion dürfen Reparaturen ausschließlich von qualifiziertem Personal durchgeführt werden.
- ⚠ **WARNUNG! Stromschlagrisiko!** Tauchen Sie das Produkt nicht in Wasser oder andere Flüssigkeiten ein. Halten Sie das Produkt niemals unter fließendes Wasser.
- Lassen Sie das Produkt nicht fallen, um eine Beschädigung des Produkts zu vermeiden.
- Um eine Überhitzung des Produkts zu vermeiden, blockieren Sie während der Verwendung niemals den Lufteinlass und den Luftauslass.
- ⚠ **WARNUNG! Stromschlagrisiko!** Verwenden Sie kein beschädigtes Produkt. Trennen Sie das Produkt vom Stromnetz und wenden Sie sich an Ihren Händler, wenn es beschädigt ist.
- Bevor Sie das Produkt mit dem Stromnetz verbinden, überprüfen Sie, ob Spannung und Netzfrequenz den am Typenschild des Produkts angegebenen Details zur Stromversorgung entsprechen.
- Überprüfen Sie den Netzstecker und die Anschlussleitung regelmäßig auf Schäden. Wenn die Anschlussleitung beschädigt ist, muss sie durch den Hersteller, seinen Kundendienst oder eine ähnlich qualifizierte Person ersetzt werden, um Gefährdungen zu vermeiden.

- Schützen Sie die Anschlussleitung vor Beschädigungen. Lassen Sie sie nicht über scharfe Kanten hängen und quetschen oder biegen Sie sie nicht. Halten Sie die Anschlussleitung von heißen Oberflächen und offenen Flammen fern.
 - Als zusätzlicher Schutz wird die Installation eines Fehlerstromschutzschalters (RCD) mit einem Auslösestrom von nicht mehr als 30 mA im Stromkreis des Badezimmers empfohlen. Fragen Sie Ihren Installateur um Rat.
 - Die Verwendung von Verlängerungsleitungen wird nicht empfohlen. Falls der Einsatz einer Verlängerungsleitung erforderlich sein sollte, muss sie für einen Stromfluss von mindestens 10 A vorgesehen sein. Verlegen Sie Leitungen so, dass niemand darüber stolpern und nichts beschädigt werden kann.
- ⚠️ WARNUNG! Stromschlagrisiko!** Verwenden Sie dieses Produkt nicht in der Nähe von Badewannen, Duschen, Waschbecken oder anderen mit Wasser gefüllten Gefäßen.
- Das Produkt darf nicht unbeaufsichtigt bleiben, während es an das Stromnetz angeschlossen ist.
 - Nehmen Sie das Produkt nicht mit feuchten Händen oder auf nassem Boden stehend in Betrieb. Fassen Sie den Netzstecker nie mit nassen oder feuchten Händen an.
 - Ziehen Sie den Netzstecker nicht an der Anschlussleitung aus der Steckdose. Wickeln Sie die Anschlussleitung nicht um das Produkt.
 - Schützen Sie das Produkt, die Anschlussleitung und den Netzstecker vor Staub, direkter Sonneneinstrahlung, Tropf- und Spritzwasser.
 - Schalten Sie das Produkt stets aus, bevor Sie
 - Zubehörteile austauschen,
 - das Produkt reinigen,
 - das Produkt von der Stromversorgung trennen.
 - Wenn das Produkt in einem Badezimmer verwendet wird, trennen Sie es nach dem Gebrauch vom Stromnetz, da die Nähe von Wasser ein Risiko darstellt, selbst wenn das Produkt ausgeschaltet ist.

■ Es sind keine Maßnahmen seitens der Anwender erforderlich, um das Produkt auf 50 oder 60 Hz einzustellen. Das Produkt stellt sich automatisch auf 50 bzw. auf 60 Hz ein.

■ Eine falsche Einstellung des dualen Spannungswahlschalters führt zur Beschädigung des Produkts.

■ Verwenden Sie keinen Aufsatz, der nicht vom Hersteller stammt.

● **Vor der ersten Verwendung**

i **HINWEIS:** Dieses Produkt kann während der ersten Verwendung einen Geruch abgeben. Dabei handelt es sich um Produktions- oder Transport-Rückstände, die schnell nachlassen.

- Entfernen Sie das gesamte Verpackungsmaterial. Überprüfen Sie, ob alle Teile vollständig sind.

● **Bedienung**

● **Griff ausklappen**

(Abb. E)

i **HINWEIS:** Schalten Sie das Produkt nicht ein, falls sich der Griff **4** noch in Position **a** oder **b** befindet.

- Klappen Sie den Griff **4** aus, bis das klappbare Gelenk **9** in Position **c** einrastet.

● **Spannung einstellen**

(Abb. B, C)

i **HINWEIS:** Erforderliches Werkzeug zum Einstellen der Spannung: Schlitzschraubendreher

Dualer Spannungswahlschalter 8	Spannung
Im Uhrzeigersinn drehen	120 V~
Entgegen dem Uhrzeigersinn drehen	230 V~

● **Haare trocknen**

(Abb. D)

1. Bevor Sie das Produkt an die Stromversorgung anschließen: Stellen Sie den dualen Spannungswahlschalter **8** auf die an Ihrem aktuellen Standort anliegende Spannung.
2. Schließen Sie den Netzstecker **6** an eine geeignete Steckdose an.
3. Wählen Sie die gewünschte Luftströmungs-/Wärmestufe:

0/1/II 5	Luftströmungs-/Wärmestufe
0	Produkt ausgeschaltet
I	Produkt eingeschaltet: <input type="checkbox"/> Sanfte Luftströmung <input type="checkbox"/> Geringe Wärme
II	Produkt eingeschaltet: <input type="checkbox"/> Starke Luftströmung <input type="checkbox"/> Hohe Wärme

4. Nach der Verwendung: Schieben Sie den Schalter **0/1/II 5** auf die Position **0**, um das Produkt auszuschalten.
5. Trennen Sie den Netzstecker **6** von der Steckdose.
6. Lassen Sie das Produkt komplett herunterkühlen.

i **HINWEIS:** Im Falle einer Überhitzung schaltet sich das Produkt automatisch aus. Schieben Sie in diesem Fall den Schalter **0/1/II 5** auf die Position **0** und trennen Sie den Netzstecker **6** von der Steckdose.

● **Haare stylen**

(Abb. F)

Schmale Stylingdüse verwenden

⚠ VORSICHT! Verbrennungsrisiko!



- Berühren Sie nicht den Luftauslass **1**, wenn das Produkt eingeschaltet ist und der Luftauslass noch heiß ist.
- Berühren oder entfernen Sie die schmale Stylingdüse **2** nicht, wenn sie noch heiß ist.



i **HINWEIS:** Wir empfehlen, dass Sie zum Stylen der Haare eine sanfte Luftströmung und geringe Wärme verwenden.

1. Setzen Sie die schmale Stylingdüse **2** auf den Luftauslass **1**. Drehen Sie bei Bedarf die schmale Stylingdüse, um deren Ausrichtung zu ändern.
2. Schalten Sie das Produkt ein. Verwenden Sie die schmale Stylingdüse **2**, um die Luftströmung auf einen bestimmten Bereich im Haar zu richten.
3. Schmale Stylingdüse **2** vom Luftauslass **1** entfernen: Ziehen Sie die schmale Stylingdüse nach unten ab.

Kaltluftmodus verwenden

HINWEISE:

- Nach dem Stylen der Haare: Verwenden Sie den Kaltluftmodus, damit die Frisur länger hält.
- Der Kaltluftmodus kann nur gewählt werden, wenn das Produkt eingeschaltet ist.
- Verwenden Sie die Taste   3, um den Kaltluftmodus ein- oder auszuschalten:



Taste   3	Kaltluftmodus
Drücken und halten	<input type="checkbox"/> Eingeschaltet <input type="checkbox"/> Das Produkt erzeugt einen kühlen Luftstrom.
Loslassen	<input type="checkbox"/> Ausgeschaltet <input type="checkbox"/> Der kühle Luftstrom stoppt.



Ionisierungsfunktion

- Das Produkt gibt kontinuierlich Ionen an das Haar ab. Dadurch wird die statische Aufladung des Haares reduziert und seine Frisierbarkeit verbessert. Das Haar wird weich, glatt, glänzend und lässt sich leichter stylen.
-  **HINWEIS:** Wir empfehlen die Verwendung ohne Aufsätze, damit die Ionen optimal wirken können.

● Reinigung und Pflege

WARNUNG! Stromschlagrisiko!

- Schalten Sie das Produkt vor der Reinigung stets aus und ziehen Sie den Netzstecker  aus der Steckdose.
- Tauchen Sie die elektrischen Teile des Produkts nicht in Wasser oder andere Flüssigkeiten ein. Halten Sie das Produkt niemals unter fließendes Wasser.
-  **VORSICHT!** Verwenden Sie keine ätzenden oder scheuernden Reinigungsmittel oder Materialien, um das Produkt zu reinigen.

- Entfernen Sie die schmale Stylingdüse  2 vom Luftauslass  1.

● Gehäuse und schmale Stylingdüse reinigen

- Wischen Sie das Gehäuse und die schmale Stylingdüse  2 mit einem leicht angefeuchteten Tuch ab.
- Geben Sie bei hartnäckiger Verschmutzung ein mildes Reinigungsmittel auf das Tuch.
- Trocknen Sie alle Teile sorgfältig ab.

● Luftreinlass reinigen

- Wischen Sie den Luftreinlass  10 mit einem trockenen Tuch ab.

● Lagerung

- Bewahren Sie das Produkt an einem kühlen, trockenen und vor Feuchtigkeit geschützten Ort außerhalb der Reichweite von Kindern auf.

● Entsorgung

Die Verpackung besteht aus umweltfreundlichen Materialien, die Sie über die örtlichen Recyclingstellen entsorgen können.



Beachten Sie die Kennzeichnung der Verpackungsmaterialien bei der Abfalltrennung, diese sind gekennzeichnet mit Abkürzungen (a) und Nummern (b) mit folgender Bedeutung: 1-7: Kunststoffe/20-22: Papier und Pappe/80-98: Verbundstoffe.

Produkt:



Das Produkt inkl. Zubehör und die Verpackungsmaterialien sind recyclebar und unterliegen einer erweiterten Herstellerverantwortung.

Entsorgen Sie diese getrennt, den abgebildeten Info-tri (Sortierinformation) folgend, für eine bessere Abfallbehandlung.

Das Triman-Logo gilt nur für Frankreich.



Möglichkeiten zur Entsorgung des ausgedienten Produkts erfahren Sie bei Ihrer Gemeinde- oder Stadtverwaltung.



Gerät entsorgen

Das Symbol der durchgestrichenen Mülltonne bedeutet, dass dieses Gerät am Ende der Nutzungszeit nicht über den Haushaltsmüll entsorgt werden darf. Das Gerät ist bei eingerichteten Sammelstellen, Wertstoffhöfen oder Entsorgungsbetrieben abzugeben. Zudem sind Verreiber von Elektro- und Elektronikgeräten sowie Verreiber von Lebensmitteln zur Rücknahme verpflichtet. LIDL bietet Ihnen Rückgabemöglichkeiten direkt in den Filialen und Märkten an. Rückgabe und Entsorgung sind für Sie kostenfrei. Beim Kauf eines Neugerätes haben Sie das Recht, ein entsprechendes Altgerät unentgeltlich zurückzugeben.

Zusätzlich haben Sie die Möglichkeit, unabhängig vom Kauf eines Neugerätes, unentgeltlich (bis zu drei) Altgeräte abzugeben, die in keiner Abmessung größer als 25 cm sind.

Bitte löschen Sie vor der Rückgabe alle personenbezogenen Daten.

Bitte entnehmen Sie vor der Rückgabe Batterien oder Akkumulatoren, die nicht vom Altgerät umschlossen sind, sowie Lampen, die zerstörungsfrei entnommen werden können und führen diese einer separaten Sammlung zu.

● **Garantie**

Das Produkt wurde nach strengen Qualitätsrichtlinien hergestellt und vor der Auslieferung sorgfältig geprüft. Im Falle von Material- oder Herstellungsfehlern haben Sie gegenüber dem Verkäufer des Produkts gesetzliche Rechte. Ihre gesetzlichen Rechte werden in keiner Weise durch unsere unten aufgeführte Garantie eingeschränkt.

Die Garantie für dieses Produkt beträgt 3 Jahre ab Kaufdatum. Die Garantiezeit beginnt mit dem Kaufdatum. Bewahren Sie den Originalkaufbeleg an einem sicheren Ort auf, da dieses Dokument als Nachweis des Kaufs erforderlich ist.

Alle Schäden oder Mängel, die bereits zum Zeitpunkt des Kaufs vorhanden sind, müssen unverzüglich nach dem Auspacken des Produkts gemeldet werden.

Sollte das Produkt innerhalb von 3 Jahren ab Kaufdatum einen Material- oder Herstellungsfehler aufweisen, werden wir es – nach unserer Wahl – kostenlos für Sie reparieren oder ersetzen. Die Garantiezeit verlängert sich durch einen stattgegebenen Gewährleistungsanspruch nicht. Dies gilt auch für ersetzte und reparierte Teile.

Diese Garantie erlischt, wenn das Produkt beschädigt oder unsachgemäß verwendet oder gewartet wurde.

Die Garantie deckt Material- und Herstellungsfehler ab. Diese Garantie erstreckt sich weder auf Produktteile, die normalem Verschleiß unterliegen, und somit als Verschleißteile gelten (z. B. Batterien, Akkus, Schläuche, Farbpatronen), noch auf Schäden an zerbrechlichen Teilen, z. B. Schalter oder Teile aus Glas.

● **Abwicklung im Garantiefall**

Um eine schnelle Bearbeitung Ihres Anspruchs zu gewährleisten, beachten Sie die folgenden Hinweise:

Halten Sie den Originalkaufbeleg und die Artikelnummer (IAN 444847_2307) als Nachweis für den Kauf bereit.

Sie finden die Artikelnummer auf dem Typenschild, einer Gravur auf dem Produkt, der Startseite der Bedienungsanleitung (unten links) oder als Aufkleber auf der Rück- oder Unterseite des Produkts.

Sollten Funktionsfehler oder sonstige Mängel auftreten, wenden Sie sich zunächst telefonisch oder per E-Mail an die unten aufgeführte Serviceabteilung.

Sobald das Produkt als defekt erfasst wurde, können Sie es kostenlos an die Ihnen mitgeteilte Service-Adresse zurücksenden. Stellen Sie sicher, dass Sie den Originalkaufbeleg (Kassenbon) sowie eine kurze, schriftliche Beschreibung beilegen, in der die Einzelheiten des Defekts und der Zeitpunkt des Auftretens dargelegt sind.

● **Service**











- DE** **Service Deutschland**
Tel.: 0800 5435 111
E-Mail: owim@lidl.de
- AT** **Service Österreich**
Tel.: 0800 292726
E-Mail: owim@lidl.at
- CH** **Service Schweiz**
Tel.: 0800 562153
E-Mail: owim@lidl.ch



Warnings and symbols used	Page	14
Short manual	Page	14
Intended use	Page	14
Scope of delivery	Page	14
Parts description	Page	15
Technical data	Page	15
Safety instructions	Page	15
Before first use	Page	17
Operation	Page	17
Unfolding the handle	Page	17
Setting the voltage	Page	18
Drying hair	Page	18
Styling hair	Page	18
Cleaning and care	Page	18
Cleaning the housing and concentrator nozzle	Page	18
Cleaning the air inlet	Page	19
Storage	Page	19
Disposal	Page	19
Warranty	Page	19
Warranty claim procedure	Page	19
Service	Page	19

Warnings and symbols used

The following warnings are used in the user manual and on the packaging:

	<p>DANGER! This symbol with the signal word "Danger" indicates a hazard with a high level of risk which, if not avoided, will result in serious injury or death.</p>		<p>Read the user manual.</p>
	<p>WARNING! This symbol with the signal word "Warning" indicates a hazard with a medium level of risk which, if not avoided, could result in serious injury.</p>		<p>Alternating current/voltage</p>
	<p>CAUTION! This symbol with the signal word "Caution" indicates a hazard with a low level of risk which, if not avoided, could result in minor or moderate injury.</p>	<p>Hz</p>	<p>Hertz (supply frequency)</p>
	<p>NOTE: This symbol with the signal word "Note" provides additional useful information.</p>		<p>Do not use this product near bathtubs, showers, basins or other vessels containing water.</p>
	<p>CE mark indicates conformity with relevant EU directives applicable for this product.</p>		<p>Use the product in dry indoor spaces only.</p>
			<p>Safety information Instructions for use</p>

TRAVEL HAIRDRYER

● Short manual

This document is a shorter printed version of the complete instruction manual. Scanning the QR code takes you straight to the Lidl service website (www.lidl-service.com) where you can view and download the complete instruction manual by entering the article number (IAN) 444847_2307.

The short guide forms an integral part of this product. Prior to using the product, familiarize yourself with all operation and safety notes. Store the short guide in a safe place, and if you give the product to third parties, all documentation should be passed on to them as well.

● Intended use

- This product is designed to dry and style human hair.
- The product must not be used on artificial or animal hair. Do not use the product for any other purpose.
- The product is only intended for use in private households and while traveling. The product is not suitable for commercial purposes.
- The manufacturer accepts no liability for damages caused by improper use.

● Scope of delivery

- 1 Travel hairdryer
- 1 Concentrator nozzle
- 1 Short manual

● Parts description

- 1 Air outlet
- 2 Concentrator nozzle
- 3  button (cooling mode)
- 4 Handle
- 5 **O/I/II** switch (on/off, air flow and heat control)
- 6 Mains cord and mains plug
- 7 Hanging loop
- 8 Dual voltage selector
- 9 Foldable joint
- 10 Air inlet

● Technical data

Input voltage:	120/230 V~, 50/60 Hz
Power consumption:	1200/1600 W
Protection class:	II/ 



Safety instructions

BEFORE USING THE PRODUCT, FAMILIARISE YOURSELF WITH ALL OF THE SAFETY INFORMATION AND INSTRUCTIONS FOR USE! WHEN PASSING THIS PRODUCT ON TO OTHERS, ALSO INCLUDE ALL THE DOCUMENTS!

In the case of damage resulting from non-compliance with these operating instructions the warranty claim becomes invalid! No liability is accepted for consequential damage! In the case of material damage or personal injury caused by incorrect handling

or non-compliance with the safety instructions, no liability is accepted!

⚠ WARNING! RISK OF LOSS OF LIFE OR ACCIDENT TO INFANTS AND CHILDREN!

Never leave children unsupervised with the packaging material. The packaging material represents a danger of suffocation. Children frequently underestimate the dangers. Always keep children away from the packaging material.

- This product can be used by children aged from 8 years and above and persons with reduced physical, sensory or mental capabilities or lack of experience and knowledge if they have been given supervision or instruction concerning use of the product in a safe way and understand the hazards involved.
- Children shall not play with the product.
- Cleaning and user maintenance shall not be made by children without supervision.

⚠️ WARNING! Misuse may lead to injury. Use this product solely in accordance with these instructions. Do not attempt to modify the product in any way.

⚠️ DANGER! Risk of electric shock! Never attempt to repair the product yourself.

In case of malfunction, repairs are to be conducted by qualified personnel only.

⚠️ WARNING! Risk of electric shock! Do not immerse the product in water or other liquids. Never hold the product under running water.

- Do not drop the product to avoid damage to the product.
- To prevent the product from overheating, never block the air inlet and air outlet during use.

⚠️ WARNING! Risk of electric shock! Never use a damaged product. Disconnect the product from the power supply and contact your retailer if it is damaged.

■ Before connecting the product to the power supply, check that the voltage and current rating corresponds with the power supply details shown on the product's rating label.

■ Regularly check the mains plug and the mains cord for damages. If the mains cord is damaged, it must be replaced by the manufacturer, its service agent or similarly qualified persons in order to avoid a hazard.

■ Protect the mains cord against damages. Do not let it hang over sharp edges, do not squeeze or bend it. Keep the mains cord away from hot surfaces and open flames.

■ For additional protection, the installation of a residual current device (RCD) having a rated residual operating current not exceeding 30 mA is advisable in the electrical circuit supplying the bathroom. Ask your installer for advice.

- The use of extension cords is not recommended. If the use of an extension cord is necessary, it must be designed for a current flow of at least 10 A. Lay cords in such a way that they may not be tripped over or otherwise damaged.

⚠ WARNING! Risk of

electric shock! Do not use this product near bathtubs, showers, basins or other vessels containing water.

- The product must not be left unattended while it is connected to the supply mains.
- Do not operate the product with wet hands or while standing on a wet floor. Do not touch the mains plug with wet hands.
- Do not pull the mains plug out of the electrical outlet by the mains cord. Do not wrap the mains cord around the product.
- Protect the product, its mains cord and mains plug against dust, direct sunlight, dripping and splashing water.
- Switch off the product before
 - changing attachments,
 - cleaning,
 - disconnecting the product from the power supply.

- When the product is used in a bathroom, unplug it after use since the proximity of water presents a hazard even when the product is switched off.
- No action is needed from users to shift the product between 50 and 60 Hz. The product adapts itself for both 50 and 60 Hz.
- Incorrect setting of the dual voltage selector will damage the product.
- Do not use any attachment which is not provided by the manufacturer.

● **Before first use**

ⓘ NOTE: The product may give off some odour during first use. These are production or transport residue that will quickly subside.

- Remove the packaging. Check if all parts are complete.

● **Operation**

● **Unfolding the handle**

(Fig. E)

ⓘ NOTE: Do not switch on the product if the handle **4** is still in position **a** or **b**.

- Unfold the handle **4** until the foldable joint **9** engages in position **c**.

● Setting the voltage

(Fig. B, C)

- i** **NOTE:** Required tool for setting the voltage:
Flat-head screwdriver

Dual voltage selector 8	Voltage
Turn clockwise	120 V~
Turn counter-clockwise	230 V~

● Drying hair

(Fig. D)

1. Before connecting the product to the mains supply: Set the dual voltage selector **8** to the voltage suitable for your current location.
2. Connect the mains plug **6** to a suitable mains outlet.
3. Select the desired air flow/heat level:

O/I/II 5	Air flow/heat level
O	Product off
I	Product on: <input type="checkbox"/> Gentle air flow <input type="checkbox"/> Low heat
II	Product on: <input type="checkbox"/> Strong air flow <input type="checkbox"/> High heat

4. After use: Slide the O/I/II switch **5** to position **O** to switch off the product.
5. Disconnect the mains plug **6** from the mains outlet.
6. Let the product cool down completely.

- i** **NOTE:** In the event of overheating, the product switches off automatically.

In this case, slide the O/I/II switch **5** to position **O** and disconnect the mains plug **6** from the mains outlet.

● Styling hair

(Fig. F)

Using the concentrator nozzle

⚠ CAUTION! Risk of burns!

- Do not touch the air outlet **1** when the product is switched on and the air outlet is still hot.
- Do not touch or remove the concentrator nozzle **2** when it is still hot.

- i** **NOTE:** We recommend to use gentle air flow and low heat level when styling hair.

1. Attach the concentrator nozzle **2** to the air outlet **1**. Rotate the concentrator nozzle to adjust its orientation, if necessary.
2. Switch on the product. Use the concentrator nozzle **2** to direct the air flow onto a specific section of the hair.
3. Removing the concentrator nozzle **2** from the air outlet **1**: Pull the concentrator nozzle off with a downward motion.

Using the cooling mode

i **NOTES:**

- After styling the hair: Use the cooling mode to make the hairstyle last longer.
- The cooling mode can only be selected when the product is switched on.
- Use the **⊗** button **3** to switch the cooling mode on or off:

⊗ button 3	Cooling mode
Press and hold	<input type="checkbox"/> Switched on <input type="checkbox"/> The product emits a cool air flow.
Release	<input type="checkbox"/> Switched off <input type="checkbox"/> The cool air flow stops.

Ionisation function

- Ions are continuously applied to the hair. This reduces the static loading of the hair and improves its stylability. The hair becomes soft, smooth, glossy, and easier to style.

- i** **NOTE:** We recommend the use without attachments for the optimum activity of the ions.

● Cleaning and care

⚠ WARNING! Risk of electric shock!

- Always switch off the product and disconnect the mains plug **6** from the mains outlet before cleaning the product.
- Do not immerse the product's electrical components in water or other liquids. Never hold the product under running water.

- ⚠ CAUTION!** Do not use corrosive or abrasive cleaning agents or material to clean the product.

- Remove the concentrator nozzle **2** from the air outlet **1**.

● Cleaning the housing and concentrator nozzle

- Wipe the housing and the concentrator nozzle **2** with a slightly damp cloth.
- For stubborn soiling, add a mild cleaning agent on the cloth.
- Dry all parts thoroughly.

● **Cleaning the air inlet**

- Wipe the air inlet  with a dry cloth.

● **Storage**

- Store the product at a cool, dry place, protected from moisture and out of the reach of children.

● **Disposal**

The packaging is made entirely of recyclable materials, which you may dispose of at local recycling facilities.



Observe the marking of the packaging materials for waste separation, which are marked with abbreviations (a) and numbers (b) with following meaning: 1-7: plastics/20-22: paper and fibreboard/80-98: composite materials.

Product:



The product incl. accessories and packaging materials are recyclable and are subject to extended producer responsibility. Dispose them separately, following the illustrated Info-Tri (sorting information), for better waste treatment.

The Triman logo is valid in France only.



Contact your local refuse disposal authority for more details of how to dispose of your worn-out product.



To help protect the environment, please dispose of the product properly when it has reached the end of its useful life and not in the household waste. Information on collection points and their opening hours can be obtained from your local authority.

● **Warranty**

The product has been manufactured to strict quality guidelines and meticulously examined before delivery. In the event of material or manufacturing defects you have legal rights against the retailer of this product. Your legal rights are not limited in any way by our warranty detailed below.

The warranty for this product is 3 years from the date of purchase. The warranty period begins on the date of purchase. Keep the original sales receipt in a safe location as this document is required as proof of purchase.

Any damage or defects already present at the time of purchase must be reported without delay after unpacking the product.

Should the product show any fault in materials or manufacture within 3 years from the date of purchase, we will repair or replace it – at our choice – free of charge to you. The warranty period is not extended as a result of a claim being granted. This also applies to replaced and repaired parts.

This warranty becomes void if the product has been damaged, or used or maintained improperly.

The warranty covers material or manufacturing defects. This warranty does not cover product parts subject to normal wear and tear, thus considered consumables (e.g. batteries, rechargeable batteries, tubes, cartridges), nor damage to fragile parts, e.g. switches or glass parts.

● **Warranty claim procedure**

To ensure quick processing of your claim, observe the following instructions:



Make sure to have the original sales receipt and the item number (IAN 444847_2307) available as proof of purchase.

You can find the item number on the rating plate, an engraving on the product, on the front page of the instruction manual (bottom left), or as a sticker on the rear or bottom of the product.

If functional or other defects occur, contact the service department listed below either by telephone or by e-mail.

Once the product has been recorded as defective you can return it free of charge to the service address that will be provided to you. Ensure to enclose the proof of purchase (sales receipt) and a short, written description outlining the details of the defect and when it occurred.

● **Service**

-  **Service Great Britain**
Tel.: 0800 0569216
E-Mail: ovim@lidl.co.uk
-  **Service Ireland**
Tel.: 1800 200736
E-Mail: ovim@lidl.ie



Avertissements et symboles utilisés	Page	21
Guide de démarrage rapide	Page	21
Utilisation conforme aux prescriptions	Page	21
Contenu de l'emballage	Page	21
Description des pièces	Page	22
Données techniques	Page	22
Consignes de sécurité	Page	22
Avant la première utilisation	Page	25
Fonctionnement	Page	25
Déplier la poignée	Page	25
Réglage de la tension	Page	25
Séchage des cheveux	Page	25
Coiffage	Page	26
Nettoyage et entretien	Page	26
Nettoyage du boîtier et de la buse de coiffage étroite	Page	26
Nettoyer l'entrée d'air	Page	26
Rangement	Page	26
Mise au rebut	Page	26
Garantie	Page	27
Faire valoir sa garantie	Page	27
Service après-vente	Page	28

Avertissements et symboles utilisés

Les avertissements suivants sont utilisés dans le mode d'emploi et sur l'emballage :

	<p>DANGER ! Ce symbole avec ce signal important de « Danger » indique un danger avec un risque élevé de blessures graves ou de mort si la situation dangereuse n'est pas évitée.</p>	 	<p>Lisez le mode d'emploi.</p>
	<p>AVERTISSEMENT ! Ce symbole avec ce signal important d'« Avertissement » indique un danger avec un risque moyen de blessures graves ou de mort si la situation dangereuse n'est pas évitée.</p>		<p>Courant alternatif/tension alternative</p>
	<p>PRUDENCE ! Ce symbole avec ce signal important de « Prudence » indique un danger avec un risque faible de blessures légères à importantes si la situation dangereuse n'est pas évitée.</p>	<p>Hz</p>	<p>Hertz (fréquence du secteur)</p>
	<p>REMARQUE : Ce symbole avec ce signal important de « Remarque » propose plus d'informations utiles.</p>	 	<p>Watt</p> <p>Classe de protection II (isolation double)</p>
	<p>Le sigle CE confirme la conformité aux directives de l'UE applicables au produit.</p>	 	<p>N'utilisez pas le produit près d'une baignoire, d'une douche, d'un lavabo ou de tout autre récipient contenant de l'eau.</p> <p>Utilisez le produit seulement à l'intérieur de locaux secs.</p>
		 	<p>Consignes de sécurité Instructions de manipulation</p>

SÈCHE-CHEVEUX DE VOYAGE

● Guide de démarrage rapide

Ce document est une version imprimée abrégée du mode d'emploi complet. En scannant le code QR, vous accédez directement à la page de service Lidl (www.lidl-service.com) et en entrant le numéro d'article (IAN) 444847_2307, vous pouvez consulter et télécharger le mode d'emploi complet.

Le mode d'emploi sommaire fait partie intégrante du produit. Avant l'utilisation du produit, familiarisez-vous avec toutes les instructions d'utilisation et consignes de sécurité. Conservez bien ce mode d'emploi sommaire et remettez tous les documents si vous transmettez le produit à des tiers.

● Utilisation conforme aux prescriptions

- Ce produit est destiné au séchage et au brushing des cheveux humains.
- Le produit ne doit pas être utilisé sur des poils artificiels ou d'animaux. N'utilisez pas le produit à d'autres fins.
- Le produit est destiné uniquement à une utilisation domestique et lors de voyages. Le produit n'est pas prévu pour une utilisation à des fins commerciales.
- Le fabricant décline toute responsabilité pour les dommages résultant d'une utilisation inadéquate.

● Contenu de l'emballage

- 1 Sèche-cheveux de voyage
- 1 Buse de coiffage étroite
- 1 Guide de démarrage rapide

● Description des pièces

- 1 Sortie d'air
- 2 Buse de coiffage étroite
- 3 Bouton  (mode air froid)
- 4 Poignée
- 5 Interrupteur **O/I/II** (marche/arrêt, débit d'air et contrôle de la chaleur)
- 6 Cordon d'alimentation avec fiche secteur
- 7 Cèillet d'accrochage
- 8 Sélecteur de bitension
- 9 Articulation pliable
- 10 Entrée d'air

● Données techniques

Tension d'entrée :	120/230 V~, 50/60 Hz
Consommation d'énergie :	1200/1600 W
Classe de protection :	II/ 



Consignes de sécurité

AVANT D'UTILISER LE PRODUIT, FAMILIARISEZ-VOUS AVEC TOUTES LES CONSIGNES DE SÉCURITÉ ET DE FONCTIONNEMENT ! TRANSMETTEZ TOUS LES DOCUMENTS CONCERNANT LE PRODUIT LORSQUE VOUS LE DONNEZ À UN TIERS !

Dans le cas de dommages résultant du non-respect des instructions du mode d'emploi, le recours à la garantie est annulé ! Toute responsabilité est déclinée en cas de dommages consécutifs ! Aucune responsabilité n'est assumée en cas de dommages

matériels ou de blessures résultant d'une utilisation inappropriée ou du non-respect des consignes de sécurité !

⚠ AVERTISSEMENT ! DANGER DE MORT ET RISQUE D'ACCIDENTS POUR LES BÉBÉS ET LES ENFANTS !

Ne laissez jamais des enfants sans surveillance avec des matériaux d'emballage. Les matériaux d'emballage représentent un risque d'étouffement. Les enfants sous-estiment fréquemment les dangers en résultant. Maintenez toujours les enfants hors de la portée des matériaux d'emballage.

- Ce produit peut être utilisé par des enfants de plus de 8 ans et par des personnes ayant des capacités physiques, sensorielles ou mentales limitées ou ayant une expérience et des connaissances réduites, seulement s'ils sont surveillés ou s'ils ont reçu des instructions concernant l'utilisation en toute sécurité du produit et ont compris les risques encourus.

- Les enfants ne doivent pas jouer avec le produit.
- Le nettoyage et l'entretien réalisables par l'utilisateur ne doivent pas être effectués par des enfants sans surveillance.
- ⚠ **AVERTISSEMENT !** Une utilisation non conforme peut provoquer des blessures. Utilisez ce produit uniquement comme décrit dans ce mode d'emploi. N'essayez pas de modifier le produit d'une quelconque manière.
- ⚠ **AVERTISSEMENT ! Risque d'électrocution !** N'essayiez jamais de réparer le produit par vous-même. En cas de dysfonctionnement, les réparations doivent être effectuées par de la main d'œuvre qualifiée.
- ⚠ **AVERTISSEMENT ! Risque d'électrocution !** Ne plongez pas le produit dans de l'eau ou tout autre liquide. Ne maintenez jamais le produit sous l'eau courante.
- Ne laissez pas tomber le produit afin d'éviter de l'endommager.
- Ne bloquez jamais l'entrée et la sortie d'air pendant l'utilisation afin d'éviter toute surchauffe du produit.
- ⚠ **AVERTISSEMENT ! Risque d'électrocution !** N'utilisez aucun produit endommagé. Débranchez le produit endommagé du réseau électrique et adressez-vous à votre commerçant.
- Avant de brancher le produit sur le réseau électrique, vérifiez si la tension et la fréquence du secteur correspondent bien aux données de l'alimentation en électricité indiquées sur l'étiquette signalétique du produit.
- Vérifiez régulièrement l'état de la fiche secteur et du cordon d'alimentation afin de détecter tout dommage éventuel. Si le cordon d'alimentation est endommagé, celui-ci doit être remplacé soit par le fabricant ou son service après-vente ou soit par un personnel qualifié afin d'éviter tout danger.

- Protégez le cordon d'alimentation contre tout dommage. Ne le faites pas passer sur des bords tranchants et assurez-vous de ne pas le coincer ou le plier. Conservez le cordon d'alimentation hors de la portée de surfaces chaudes ainsi que des feux et flammes.
 - L'installation d'un dispositif différentiel résiduel (DDR) est recommandé comme protection supplémentaire avec un courant de déclenchement d'un maximum de 30 mA dans le circuit électrique de la salle de bains. Demandez des conseils à votre électricien.
 - L'utilisation de rallonge électrique n'est pas recommandée. Si l'utilisation d'une rallonge électrique s'avérait nécessaire, elle doit être compatible à une puissance électrique d'au moins 10 A. Posez les câbles électriques en toute sécurité afin que personne ne puisse trébucher dessus et que rien ne puisse être endommagé.
- ⚠ AVERTISSEMENT ! Risque d'électrocution !** N'utilisez pas ce produit près d'une baignoire, d'une douche, d'un lavabo ou de tout autre récipient contenant de l'eau.
- Le produit ne doit pas rester sans surveillance tant qu'il est branché sur le réseau électrique.
 - Ne mettez pas le produit en marche si vous avez les mains humides ou si vous vous tenez sur un sol humide. Ne touchez jamais la fiche secteur avec les mains mouillées ou humides.
 - Ne débranchez jamais la fiche secteur en tirant sur le cordon d'alimentation branché sur la prise de courant. N'enroulez pas le cordon d'alimentation autour du produit.
 - Protégez le produit, le cordon d'alimentation et la fiche secteur contre la poussière, le rayonnement solaire direct, les projections et l'égouttement d'eau.

- Éteignez toujours le produit, avant de
 - Remplacer les accessoires,
 - Nettoyer le produit,
 - Débrancher le produit de l'alimentation électrique.
- Si le produit est utilisé dans une salle de bains, débranchez-le du réseau électrique après l'utilisation, car la présence d'eau constitue un risque même si le produit est éteint.
- Aucune action n'est requise de la part de l'utilisateur pour régler le produit sur 50 ou 60 Hz. Le produit se règle automatiquement sur 50 ou 60 Hz.
- Un mauvais réglage du sélecteur de bitension provoque la détérioration du produit.
- N'utilisez pas d'embout qui n'a pas été fabriqué par le fabricant.

● **Avant la première utilisation**

- ① **REMARQUE** : Ce produit peut dégager une odeur lors de la première utilisation. Cela est dû à des résidus de fabrication ou de transport qui disparaîtront rapidement.
- Enlevez tous les matériaux d'emballage. Vérifiez que toutes les pièces sont présentes.

● **Fonctionnement**

● **Déplier la poignée**

(III. E)

- ① **REMARQUE** : N'allumez pas le produit si la poignée 4 se trouve toujours en position a ou b.
- Dépliez la poignée 4 jusqu'à ce que l'articulation pliable 9 s'enclenche en position c.

● **Réglage de la tension**

(III. B, C)

- ① **REMARQUE** : Outil nécessaire pour régler la tension : Tournevis plat

Sélecteur de bitension 8	Tension
Tourner dans le sens des aiguilles d'une montre	120 V~
Tourner dans le sens inverse des aiguilles d'une montre	230 V~

● **Séchage des cheveux**

(III. D)

1. Avant de brancher le produit sur le secteur : Réglez le sélecteur de bitension 8 sur la tension disponible sur votre emplacement actuel.
2. Branchez la fiche secteur 6 sur une prise de courant compatible.
3. Sélectionnez le niveau de débit d'air/chaueur souhaité :

0/I/II 5	Niveau de débit d'air/chaueur
0	Produit éteint
I	Produit allumé : <input type="checkbox"/> Débit d'air doux <input type="checkbox"/> Chaleur faible
II	Produit allumé : <input type="checkbox"/> Débit d'air élevé <input type="checkbox"/> Chaleur élevée

4. Après l'utilisation : Faites glisser l'interrupteur 0/I/II 5 sur la position 0 pour éteindre le produit.
5. Débranchez la fiche secteur 6 de la prise de courant.
6. Laissez le produit complètement refroidir.

- ① **REMARQUE** : En cas de surchauffe, le produit s'éteint automatiquement. Dans ce cas, faites glisser l'interrupteur 0/I/II 5 sur la position 0 et débranchez la fiche secteur 6 de la prise de courant.

● Coiffage

(III. F)

Utilisation de la buse de coiffage étroite

⚠️ PRUDENCE ! Risque de brûlures !

- Ne touchez pas la sortie d'air **1** lorsque le produit est allumé et que la sortie d'air est encore chaude.
- Ne touchez ou ne retirez pas la buse de coiffage étroite **2** tant qu'elle est encore chaude.

❗ REMARQUES : Nous vous recommandons d'utiliser un débit d'air doux et une chaleur douce pour vous coiffer.

1. Placez la buse de coiffage étroite **2** sur la sortie d'air **1**. Si nécessaire, tournez la buse de coiffage étroite pour modifier son orientation.
2. Allumez le produit. Utilisez la buse de coiffage étroite **2** pour diriger le débit d'air vers une zone spécifique de la chevelure.
3. Pour retirer la buse de coiffage étroite **2** de la sortie d'air **1** : Tirez la buse de coiffage étroite vers le bas.

Utiliser le mode air froid

❗ REMARQUE :

- Après le coiffage : Utilisez le mode d'air froid afin que votre coiffure tienne plus longtemps.
 - Le mode air froid ne peut être sélectionné que lorsque le produit est allumé.
- Utilisez le bouton **⊗ 3** pour activer ou désactiver le mode air froid :

Bouton ⊗ 3	Mode air froid
Appuyer et maintenir enfoncé	<input type="checkbox"/> Activé <input type="checkbox"/> Le produit génère un débit d'air frais.
Relâcher	<input type="checkbox"/> Désactivé <input type="checkbox"/> Le débit d'air frais s'arrête.

Fonction ionique

- Le produit libère continuellement des ions dans les cheveux. Cela permet de réduire la charge statique des cheveux et de faciliter le coiffage. Les cheveux sont doux, lisses, brillants et plus faciles à coiffer.

❗ REMARQUE : Nous recommandons de l'utiliser sans embouts afin que les ions puissent agir de manière optimale.

● Nettoyage et entretien

⚠️ AVERTISSEMENT ! Risque d'électrocution !

- Avant tout nettoyage, éteignez toujours le produit et débranchez la fiche secteur **6** de la prise de courant.

- Ne plongez jamais les pièces électriques du produit dans de l'eau ou d'autres liquides. Ne maintenez jamais le produit sous l'eau courante.

⚠️ PRUDENCE ! N'utilisez pas de produits de nettoyage corrosifs ou récurants ou de matériaux caustiques ou abrasifs pour nettoyer le produit.

- Retirez la buse de coiffage étroite **2** de la sortie d'air **1**.

● Nettoyage du boîtier et de la buse de coiffage étroite

- Essuyez le boîtier et la buse de coiffage étroite **2** avec un chiffon légèrement humide.
- Appliquez un produit de nettoyage doux sur le chiffon en cas de saleté tenace.
- Ensuite, séchez bien toutes les pièces.

● Nettoyer l'entrée d'air

- Essuyez l'entrée d'air **10** avec un chiffon sec.

● Rangement

- Conservez le produit dans un endroit frais et sec, protégé contre l'humidité et hors de la portée des enfants.

● Mise au rebut

L'emballage se compose de matières recyclables pouvant être mises au rebut dans les déchetteries locales.



Veillez respecter l'identification des matériaux d'emballage pour le tri sélectif, ils sont identifiés avec des abréviations (a) et des chiffres (b) ayant la signification suivante : 1-7 : plastiques/20-22 : papiers et cartons/80-98 : matériaux composite.

Produit :



FR
ÉLÉMENTS
D'EMBALLAGE +
NOTICE



FR
Cet appareil
et ses accessoires
se recyclent



A DÉPOSER
EN MAGASIN
OU
A DÉPOSER
EN DÉCHÈTRIE

Points de collecte sur www.quefairedesdechets.fr
Privilégiez la réparation ou le don de votre appareil !

Le produit ainsi que les accessoires et les matériaux d'emballage sont recyclables et relèvent de la responsabilité élargie du producteur.

Éliminez-les séparément, en suivant l'Info-tri illustrée, dans l'intérêt d'un meilleur traitement des déchets.

Le logo Triman n'est valable qu'en France.



Votre mairie ou votre municipalité vous renseigneront sur les possibilités de mise au rebut des produits usagés.



Afin de contribuer à la protection de l'environnement, veuillez ne pas jeter votre produit usagé dans les ordures ménagères, mais éliminez-le de manière appropriée. Pour obtenir des renseignements concernant les points de collecte et leurs horaires d'ouverture, vous pouvez contacter votre municipalité.

● Garantie

Article L217-16 du Code de la consommation

Lorsque l'acheteur demande au vendeur, pendant le cours de la garantie commerciale qui lui a été consentie lors de l'acquisition ou de la réparation d'un bien meuble, une remise en état couverte par la garantie, toute période d'immobilisation d'au moins sept jours vient s'ajouter à la durée de la garantie qui restait à courir. Cette période court à compter de la demande d'intervention de l'acheteur ou de la mise à disposition pour réparation du bien en cause, si cette mise à disposition est postérieure à la demande d'intervention.

Indépendamment de la garantie commerciale souscrite, le vendeur reste tenu des défauts de conformité du bien et des vices rédhibitoires dans les conditions prévues aux articles L217-4 à L217-13 du Code de la consommation et aux articles 1641 à 1648 et 2232 du Code Civil.

Article L217-4 du Code de la consommation

Le vendeur livre un bien conforme au contrat et répond des défauts de conformité existant lors de la délivrance.

Il répond également des défauts de conformité résultant de l'emballage, des instructions de montage ou de l'installation lorsque celle-ci a été mise à sa charge par le contrat ou a été réalisée sous sa responsabilité.

Article L217-5 du Code de la consommation

Le bien est conforme au contrat :

- 1° S'il est propre à l'usage habituellement attendu d'un bien semblable et, le cas échéant :
 - s'il correspond à la description donnée par le vendeur et posséder les qualités que celui-ci a présentées à l'acheteur sous forme d'échantillon ou de modèle ;
 - s'il présente les qualités qu'un acheteur peut légitimement attendre eu égard aux déclarations publiques faites par le vendeur, par le producteur ou par son représentant, notamment dans la publicité ou l'étiquetage ;
- 2° Ou s'il présente les caractéristiques définies d'un commun accord par les parties ou être propre à tout usage spécial recherché par l'acheteur, porté à la connaissance du vendeur et que ce dernier a accepté.

Article L217-12 du Code de la consommation

L'action résultant du défaut de conformité se prescrit par deux ans à compter de la délivrance du bien.

Article 1641 du Code civil

Le vendeur est tenu de la garantie à raison des défauts cachés de la chose vendue qui la rendent impropre à l'usage auquel on la destine, ou qui diminuent tellement cet usage que l'acheteur ne l'aurait pas acquise, ou n'en aurait donné qu'un moindre prix, s'il les avait connus.

Article 1648 1er alinéa du Code civil

L'action résultant des vices rédhibitoires doit être intentée par l'acquéreur dans un délai de deux ans à compter de la découverte du vice.

Les pièces détachées indispensables à l'utilisation du produit sont disponibles pendant la durée de la garantie du produit.

Le produit a été fabriqué selon des critères de qualité stricts, et contrôlé consciencieusement avant sa livraison. En cas de défaut de matériau ou de fabrication, vous avez des droits légaux vis-à-vis du vendeur du produit. Vos droits légaux ne sont en aucun cas limités par notre garantie mentionnée ci-dessous.

La garantie de ce produit est de 3 ans à partir de la date d'achat. La période de garantie commence à la date d'achat. Conservez l'original de la preuve d'achat dans un endroit sûr car ce document est nécessaire pour prouver l'achat.

Tout dommage ou défaut déjà présent au moment de l'achat doit être signalé immédiatement après le déballage du produit.

Si le produit présente un défaut de matériau ou de fabrication dans les 3 ans qui suivent la date d'achat, nous le réparerons ou le remplacerons - à notre choix - gratuitement pour vous. La période de garantie n'est pas prolongée par une demande de garantie acceptée. Cette mesure s'applique également pour les pièces remplacées et réparées.

Cette garantie est annulée si le produit a été endommagé ou utilisé ou entretenu de manière incorrecte.

La garantie couvre les défauts de matériels et de fabrication. Cette garantie ne couvre pas les pièces du produit soumises à une usure normale, et qui sont donc considérées comme des pièces d'usure (par exemple les piles, les piles rechargeables, tuyaux, les cartouches d'encre), ni les dommages aux pièces fragiles, par exemple les interrupteurs ou les pièces en verre.

● Faire valoir sa garantie

Pour garantir la rapidité d'exécution de la procédure de garantie, veuillez respecter les indications suivantes :

Veuillez conserver le ticket de caisse et la référence du produit (IAN 444847_2307) à titre de preuve d'achat pour toute demande.

Le numéro de référence de l'article est indiqué sur la plaque d'identification, gravé sur la page de titre de votre manuel (en bas à gauche) ou sur un autocollant apposé sur la face arrière ou inférieure du produit.

En cas de dysfonctionnement du produit, ou de tout autre défaut, contactez en premier lieu le service après-vente par téléphone ou par e-mail aux coordonnées indiquées ci-dessous.

Vous pouvez alors envoyer franco de port tout produit considéré comme défectueux au service clientèle indiqué, accompagné de la preuve d'achat (ticket de caisse) et d'une description écrite du défaut avec mention de sa date d'apparition.

● **Service après-vente**

FR Service après-vente France

Tél.: 0800904879

E-Mail: owim@lidl.fr

BE Service après-vente Belgique

Tél.: 080071011

Tél.: 80023970 (Luxembourg)

E-Mail: owim@lidl.be



Gebruikte waarschuwingen en symbolen	Pagina	30
Beknopte handleiding	Pagina	30
Beoogd gebruik	Pagina	30
Leveringsomvang	Pagina	30
Onderdelenbeschrijving	Pagina	31
Technische gegevens	Pagina	31
Veiligheidsaanwijzingen	Pagina	31
Voor het eerste gebruik	Pagina	34
Bediening	Pagina	34
Klap de greep uit	Pagina	34
Spanning instellen	Pagina	34
Haar dragen	Pagina	34
Haar stylen	Pagina	34
Schoonmaken en onderhoud	Pagina	35
Behuizing en smal stylingmondstuk schoonmaken	Pagina	35
Luchtinlaat reinigen	Pagina	35
Opbergen	Pagina	35
Afvoer	Pagina	35
Garantie	Pagina	35
Afwikkeling in geval van garantie	Pagina	36
Service	Pagina	36

Gebruikte waarschuwingen en symbolen

In deze gebruiksaanwijzing en op de verpakking worden de volgende waarschuwingen gebruikt:

	<p>GEVAAR! Dit symbool met de aanduiding "Gevaar" duidt op een groot risico op gevaar dat, indien niet vermeden, zware verwondingen of de dood tot gevolg kan hebben.</p>	 	<p>Lees de gebruiksaanwijzing.</p>
	<p>WAARSCHUWING! Dit symbool met de aanduiding "Waarschuwing" betekent een middelmatig risico op gevaar dat, indien niet vermeden, zware verwondingen of de dood tot gevolg kan hebben.</p>		<p>Wisselstroom/-spanning</p>
	<p>VOORZICHTIG! Dit symbool met de aanduiding "Voorzichtig" duidt op een klein risico op gevaar dat, indien niet vermeden, kan leiden tot kleine of middelgrote verwondingen.</p>	<p>Hz</p>	<p>Hertz (netfrequentie)</p>
	<p>VOORZICHTIG! Dit symbool met de aanduiding "Voorzichtig" duidt op een klein risico op gevaar dat, indien niet vermeden, kan leiden tot kleine of middelgrote verwondingen.</p>	<p>W</p>	<p>Watt</p>
	<p>TIP: Dit symbool met de aanduiding "Tip" duidt op verdere nuttige informatie.</p>	 	<p>Gebruik het product niet in de nabijheid van badkuipen, douches, wastafels of andere objecten waar water in zit.</p> <p>Gebruik het product alleen in droge binnenruimtes.</p>
	<p>Het CE-teken bevestigt dat het product voldoet aan de betreffende EU-richtlijnen.</p>		<p>Veiligheidsaanwijzingen Aanwijzingen voor het gebruik</p>

FÖHN VOOR OP REIS

● Beknopte handleiding

Dit document is een verkorte gedrukte versie van de volledige gebruiksaanwijzing. Door het scannen van de QR-code krijgt u directe toegang tot de Lidl Service-site (www.lidl-service.com) en kunt u door het invoeren van het artikelnummer (IAN) 444847_2307 de volledige gebruiksaanwijzing inzien en downloaden.

De beknopte handleiding maakt onderdeel uit van het product. Maakt u zich voor de ingebruikname van het product vertrouwd met alle bedienings- en veiligheidsaanwijzingen. Bewaar deze beknopte handleiding goed en als u dit product aan een derde doorgeeft, geef dan ook deze handleiding mee.

● Beoogd gebruik

- Dit product is bestemd voor het drogen en stylen van menselijk haar.
- Het product mag niet gebruikt worden voor kunsthaar of haar van dieren. Gebruik het product niet voor andere doeleinden.
- Het product mag alleen thuis en op reis worden gebruikt. Het product is niet bestemd voor commercieel gebruik.
- De fabrikant aanvaardt geen aansprakelijkheid voor schade als gevolg van ondeskundig gebruik.

● Leveringsomvang

- 1 Föhn voor op reis
- 1 Smal stylingmondstuk
- 1 Beknopte handleiding

● Onderdelenbeschrijving

- 1 Luchtuitlaat
- 2 Smal stylingmondstuk
- 3 Toets  (koude-luchtmodus)
- 4 Greep
- 5 Schakelaar **O/I/II** (aan/uit, luchtstroom- en verwarmingsregeling)
- 6 Aansluitsnoer met netstekker
- 7 Ophangoog
- 8 Spanningskeuzeschakelaar
- 9 Scharnierverbinding
- 10 Luchtinlaat

● Technische gegevens

Voedingsspanning:	120/230 V~, 50/60 Hz
Energieverbruik:	1200/1600 W
Beschermingsklasse:	II/□



Veiligheids-aanwijzingen

ZORG ERVOOR DAT U, VOORDAT U HET PRODUCT VOOR HET EERST GEBRUIKT, VERTROUWD BENT MET ALLE VEILIGHEIDS- EN BEDIENINGSAANWIJZINGEN! ALS U DIT PRODUCT AAN IEMAND ANDERS GEEFT, GEEF DAN OOK ALLE DOCUMENTATIE MEE!

In geval van schade als gevolg van het niet naleven van deze gebruiksaanwijzing vervalt uw aanspraak op garantie! Wij aanvaarden geen aansprakelijkheid voor gevolgschade! Er wordt geen

aansprakelijkheid aanvaard voor materiële schade of persoonlijk letsel, die ontstaan als gevolg van ondeskundig gebruik of het niet opvolgen van de veiligheidsaanwijzingen!

⚠ WAARSCHUWING! **LEVENSGEVAAR EN KANS OP ONGEVALLEN VOOR BABY'S EN KINDEREN!**

Laat kinderen nooit zonder toezicht achter met het verpakkingsmateriaal. Het verpakkingsmateriaal vormt een verstikkingsgevaar. Kinderen onderschatten vaak de daaraan verbonden gevaren. Houd kinderen altijd uit de buurt van verpakkingsmateriaal.

- Dit product mag door kinderen vanaf 8 jaar alsmede door personen met verminderde fysieke, sensorische of geestelijke vermogens of gebrek aan ervaring en kennis alleen gebruikt worden als ze onder supervisie staan of geïnstrueerd zijn wat betreft veilig gebruik van het product en begrepen hebben welke gevaren uit dat gebruik voortvloeien.
- Kinderen mogen niet met het product spelen.

- Schoonmaken en gebruikersonderhoud mogen niet door kinderen worden uitgevoerd, tenzij ze onder toezicht staan.

⚠ WAARSCHUWING!

Ondeskundig gebruik kan verwondingen veroorzaken. Gebruik het product uitsluitend zoals aangegeven in deze handleiding. Probeer niet op een of andere wijze iets aan het product te veranderen.

⚠ WAARSCHUWING!

Risico voor elektrische schokken! Probeer nooit het product zelf te repareren. In geval van een storing mogen reparaties alleen door gekwalificeerde vaklieden worden uitgevoerd.

⚠ WAARSCHUWING!

Risico voor elektrische schokken! Dompel het product nooit onder in water of andere vloeistoffen. Houd het product nooit onder stromend water.

- Laat het product niet vallen om schade aan de onderdelen van het product te vermijden.

- Blokkeer de luchtinlaat en -uitlaat nooit tijdens gebruik om oververhitting van het product te voorkomen.

⚠ WAARSCHUWING!

Risico voor elektrische schokken!

Gebruik het product nooit als het is beschadigd. Koppel het product los van het elektriciteitsnet en neem contact op met uw verkoper als het beschadigd is.

- Controleer, voordat u het product aansluit op het elektriciteitsnet, of de spanning en de netfrequentie in overeenstemming zijn met de op het typeplaatje aangegeven informatie.
- Controleer de netstekker en het aansluitsnoer regelmatig op beschadigingen. Als het aansluitsnoer beschadigd is, moet dit door de fabrikant, zijn klantendienst of een vergelijkbaar gekwalificeerd persoon vervangen worden om gevaar te vermijden.

- Zorg ervoor dat het aansluitsnoer niet beschadigd wordt. Laat het niet over scherpe randen hangen en plet of buig het niet. Houd het aansluitsnoer uit de buurt van hete oppervlakken en open vuur.
 - Als extra veiligheidsmaatregel wordt aanbevolen een aardlekschakelaar (ALS) met een lekstroom van niet meer dan 30 mA in de stroomkring van de badkamer op te nemen. Vraag uw installateur om advies.
 - Gebruik van verlengsnoeren wordt afgeraden. Mocht gebruik van een verlengsnoer nodig zijn, dan moet dit minimaal geschikt zijn voor een stroomsterkte van 10 A. Leg de snoeren zo dat niemand erover kan struikelen en niets beschadigd kan worden.
- ⚠ WAARSCHUWING!**
Risico voor elektrische schokken! Gebruik het product niet in de nabijheid van badkuipen, douches, wastafels of andere objecten waar water in zit.
- Het product moet onder toezicht blijven zolang het op het elektriciteitsnet is aangesloten.
 - Schakel het product nooit in met vochtige handen of als u op een nat oppervlak staat. Pak de netstekker nooit met vochtige of natte handen vast.
 - Trek de netstekker nooit aan het aansluitsnoer uit het stopcontact. Wikkel het aansluitsnoer niet om het product.
 - Bescherm het product, het aansluitsnoer en de netstekker tegen stof, direct zonlicht, waterdruppels en opspattend water.
 - Schakel het product altijd uit voordat u
 - Hulpstukken verwisselt,
 - Het product schoonmaakt,
 - Het product van het elektriciteitsnet loskoppelt.
 - Als het product in de badkamer wordt gebruikt, trek dan na gebruik de netstekker uit het stopcontact omdat de aanwezigheid van water een risico vormt, zelfs als het product is uitgeschakeld.

- Er hoeven door de gebruiker geen maatregelen te worden getroffen om het product op 50 of 60 Hz in te stellen. Het product stelt zich automatisch in op 50 of 60 Hz.
- Een onjuiste instelling van de dubbele spanningskeuzeschakelaar zal het product beschadigen.
- Gebruik geen opzetstuk dat niet afkomstig is van de fabrikant.

● Voor het eerste gebruik

i TIP: Als u dit apparaat voor het eerst gebruikt, kan er een lichte geur vrijkomen. Het gaat hierbij om productie- en transportresten, die snel verdwijnen.

- Pak het product helemaal uit. Controleer of alle onderdelen aanwezig zijn.

● Bediening

● Klap de greep uit

(Afb. E)

- i TIP:** Schakel het product niet in als de greep **4** nog in stand **a** of stand **b** staat.
- Klap de greep **4** uit totdat de scharnierverbinding **9** in stand **c** vastklikt.

● Spanning instellen

(Afb. B, C)

- i TIP:** Gereedschap dat nodig is voor het instellen van de spanning: Platte schroevendraaier

Dubbele spanningskeuzeschakelaar 8	Spanning
Met de wijzers van de klok mee draaien	120 V~
Tegen de wijzers van de klok in draaien	230 V~

● Haar drogen

(Afb. D)

1. Voordat u het product op het stopcontact aansluit: Stel de dubbele spanningskeuzeschakelaar **8** in op de spanning die aanwezig is op uw huidige locatie.
2. Steek de netstekker **6** in een daarvoor geschikt stopcontact.
3. Kies het gewenste luchtstroom-/warmteniveau:

0/I/II 5	Luchtstroom/warmteniveau
0	Product is uitgeschakeld
I	Product ingeschakeld: <input type="checkbox"/> Zwakke luchtstroom <input type="checkbox"/> Geringe warmteafgifte
II	Product ingeschakeld: <input type="checkbox"/> Sterke luchtstroom <input type="checkbox"/> Grote warmteafgifte

4. Na gebruik: Schuif de schakelaar **0/I/II 5** naar de stand **0** om het product uit te schakelen.
 5. Trek de netstekker **6** uit het stopcontact.
 6. Laat het product volledig afkoelen.
- i TIP:** Bij oververhitting schakelt het product zichzelf uit. Schuif in dat geval de schakelaar **0/I/II 5** naar de stand **0** en haal de netstekker **6** uit het stopcontact.

● Haar stylen

(Afb. F)

Smal stylingmondstuk gebruiken

⚠ VOORZICHTIG! Kans op verbrandingen!

- Raak de luchtuitlaat **1** niet aan wanneer het product is ingeschakeld en de luchtuitlaat nog heet is.
- Verwijder het smalle stylingmondstuk **2** niet en raak het niet aan zolang het nog heet is.



- i TIPS:** We raden u aan een zachte luchtstroom en lage warmte te gebruiken om uw haar te stylen.

1. Plaats het smalle stylingmondstuk **2** op de luchtuitlaat **1**. Draai aan het smalle stylingmondstuk om de stand ervan te veranderen.
2. Schakel het product in. Gebruik het smalle stylingmondstuk **2** om de luchtstroom te richten op een bepaald deel van het kapsel.
3. Smal stylingmondstuk **2** van de luchtuitlaat **1** verwijderen: Trek het smalle stylingmondstuk naar beneden los.

Koude-luchtmodus gebruiken

TIP:

- Na het stylen van het haar: Gebruik de koude-luchtmodus om ervoor te zorgen dat de styling langer blijft zitten.
- De koude-luchtmodus kan alleen worden geselecteerd wanneer het product is ingeschakeld.
- Gebruik de toets   om de koude-luchtmodus in of uit te schakelen:

Toets  	Koude-luchtmodus
Indrukken en ingedrukt houden	<input type="checkbox"/> Ingeschakeld <input type="checkbox"/> Het product produceert een koude luchtstroom.
Loslaten	<input type="checkbox"/> Uitgeschakeld <input type="checkbox"/> De koude luchtstroom stopt.

Ioniseringsfunctie

- Het product geeft voortdurend ionen aan het haar af. Daardoor wordt de statische lading van het haar kleiner en kan het beter worden gefriseerd. Het haar wordt zacht, glad, glanzend en kan beter worden gestyled.

TIP: Wij bevelen gebruik zonder opzetstukken aan zodat de ionen een optimaal effect hebben.

Schoonmaken en onderhoud

⚠ WAARSCHUWING! Risico voor elektrische schokken!

- Zet het product, voordat u het schoon gaat maken, altijd uit en trek de netstekker  uit het stopcontact.
- Dompel de elektrische onderdelen van het product nooit onder in water of andere vloeistoffen. Houd het product nooit onder stromend water.

⚠ VOORZICHTIG! Gebruik geen bijtend of schurend schoonmaakmiddel of ander materiaal met deze eigenschappen om het product schoon te maken.

- Verwijder het smalle stylingmondstuk  van de luchtuitlaat .

Behuizing en smal stylingmondstuk schoonmaken

- Wrijf de behuizing en het smalle stylingmondstuk  af met een licht vochtige doek.
- Doe bij een hardnekkige verontreiniging een beetje zacht schoonmaakmiddel op de doek.
- Droog alle onderdelen zorgvuldig af.

Luchtinlaat reinigen

- Wrijf de luchtinlaat  met een droge doek af.

Opbergen

- Bewaar het product op een koele, droge, en tegen vocht beschermde plaats buiten het bereik van kinderen.

Afvoer

De verpakking bestaat uit milieuvriendelijke grondstoffen die u via de plaatselijke recyclingcontainers kunt afvoeren.



Neem de aanduiding van de verpakkingsmaterialen voor de afvalscheiding in acht. Deze zijn gemarkeerd met de afkortingen (a) en een cijfers (b) met de volgende betekenis: 1-7: kunststoffen/20-22: papier en vezelplaten/80-98: composietmaterialen.

Product:

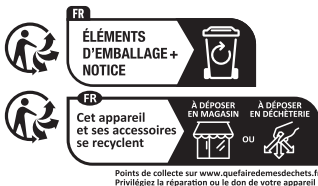

Het product, waaronder het toebehoren, en de verpakkingsmaterialen kunnen worden gerecycled en zijn onderhevig aan een uitgebreide verantwoordelijkheid van de fabrikant.

Gooi ze apart weg, overeenkomstig de aangegeven Info-tri (informatie over afvalscheiding), voor een beter afvalbeheer.

Het Triman-logo geldt alleen voor Frankrijk.



Informatie over de mogelijkheden om het uitgediende product na gebruik te verwijderen, verstrekt uw gemeentelijke overheid.



Gooi het afgedankte product omwille van het milieu niet weg via het huisvuil, maar geef het af bij het daarvoor bestemde depot of het gemeentelijke milieupark. Over afgifteplaatsen en hun openingstijden kunt u zich bij uw aangewezen instantie informeren.

Garantie

Het product werd volgens strenge kwaliteitsrichtlijnen gemaakt en voor de uitlevering zorgvuldig gecontroleerd. In geval van materiaal- of fabricagefouten hebt u tegenover de verkoper van het product wettelijke rechten. Uw wettelijke rechten worden op geen enkele manier door onze hieronder vermelde garantie beperkt.

De garantie voor dit product bedraagt 3 jaar vanaf aankoopdatum. De garantieperiode gaat in op de datum van aankoop. Bewaar het originele bewijs van aankoop op een veilige plek aangezien dit document nodig is als bewijs.

Alle beschadigingen of gebreken die reeds op het moment van aankoop aanwezig zijn, moeten meteen na het uitpakken van het product worden gemeld.

Mocht het product binnen 3 jaar na aankoopdatum een materiaal- of fabricagefout vertonen, zullen wij het – naar onze keuze – gratis voor u repareren of vervangen. De garantieperiode wordt door een plaatsgevonden garantieverlening niet verlengd. Dit geldt ook voor vervangen en gerepareerde onderdelen.

Deze garantie vervalt als het product werd beschadigd of onjuist is gebruikt of onderhouden.

De garantie dekt materiaal- en fabricagefouten af. Deze garantie dekt geen productonderdelen die aan normale slijtage onderhevig zijn en daarom als verbruiksartikelen worden beschouwd (bv. batterijen, oplaadbare batterijen, slangen, inktpatronen), noch dekt zij schade aan breekbare onderdelen, bv. schakelaars of onderdelen die van glas zijn gemaakt.

● Afwikkeling in geval van garantie

Om een snelle afhandeling van uw reclamatie te waarborgen dient u de volgende instructies in acht te nemen:

Houd bij alle vragen alstublieft de kassabon en het artikelnummer (IAN 444847_2307) als bewijs van aankoop bij de hand.

Het artikelnummer vindt u op de typeplaat, ingegraveerd, op het titelblad van uw handleiding (linksonder) of als sticker op de achter- of onderzijde.

Wanneer er storingen in de werking of andere gebreken optreden, dient u eerst telefonisch of per e-mail contact met de onderstaande service-afdeling op te nemen.

Een als defect geregistreerd product kunt u dan samen met uw aankoopbewijs (kassabon) en vermelding van de concrete schade alsmede het tijdstip van optreden voor u franco aan het u meegedeelde servicepunt verzenden.

● Service

(NL)

Service Nederland

Tel.: 08000225537

E-Mail: owim@lidl.nl

(BE)

Service België

Tel.: 080071011

Tel.: 80023970 (Luxemburg)

E-Mail: owim@lidl.be



Używane ostrzeżenia i symbole	Strona	38
Skrócona instrukcja obsługi	Strona	38
Używać zgodnie z przeznaczeniem	Strona	38
Zakres dostawy	Strona	38
Opis części	Strona	39
Dane techniczne	Strona	39
Instrukcje bezpieczeństwa	Strona	39
Przed pierwszym użyciem	Strona	42
Obsługa	Strona	42
Rozkładanie uchwytu	Strona	42
Dostosowywanie napięcia	Strona	42
Suszenie włosów	Strona	42
Stylizacja włosów	Strona	42
Czyszczenie i konserwacja	Strona	43
Czyszczenie obudowy i wąskiej dyszy do stylizacji	Strona	43
Czyszczenie wlotu powietrza	Strona	43
Przechowywanie	Strona	43
Utylizacja	Strona	43
Gwarancja	Strona	44
Sposób postępowania w przypadku naprawy gwarancyjnej	Strona	44
Serwis	Strona	44

Używane ostrzeżenia i symbole

W tej instrukcji i na opakowaniu używane są poniższe ostrzeżenia:

	<p>NIEBEZPIECZEŃSTWO! Ten symbol ze słowem „Niebezpieczeństwo” wskazuje na zagrożenie o wysokim stopniu ryzyka, które, jeśli się go nie uniknie, spowoduje śmierć lub poważne obrażenia.</p>	 	<p>Przeczytać instrukcję obsługi.</p>
	<p>OSTRZEŻENIE! Ten symbol ze słowem „Ostrzeżenie” wskazuje na zagrożenie o średnim stopniu ryzyka, które, jeśli się go nie uniknie, spowoduje śmierć lub poważne obrażenia.</p>		<p>Prąd przemienny/napięcie przemienne</p>
	<p>OSTROŻNIE! Ten symbol ze słowem „Ostrożnie” wskazuje na zagrożenie o niskim stopniu ryzyka, które, jeśli się go nie uniknie, spowoduje małe lub umiarkowane obrażenia.</p>	<p>Hz</p>	<p>Herc (częstotliwość sieciowa)</p>
	<p>OSTROŻNIE! Ten symbol ze słowem „Ostrożnie” wskazuje na zagrożenie o niskim stopniu ryzyka, które, jeśli się go nie uniknie, spowoduje małe lub umiarkowane obrażenia.</p>	<p>W</p>	<p>Wat</p>
	<p>RADA: Ten symbol ze słowem „Rada” zawiera dalsze użyteczne informacje.</p>		<p>Nie używać produktu w pobliżu wanien, pryszniców, umywalk lub innych pojemników z wodą.</p>
			<p>Produkt stosować tylko w pomieszczeniach suchych.</p>
	<p>Znak CE potwierdza zgodność z dyrektywami UE mającymi zastosowanie do produktu.</p>		<p>Instrukcje bezpieczeństwa</p>
			<p>Instrukcje użytkowania</p>

PODRÓŻNA SUSZARKA DO WŁOSÓW

● Skrócona instrukcja obsługi

Ten dokument jest skróconą wersją drukowaną pełnej instrukcji obsługi. Zeskanowanie kodu QR przenosi bezpośrednio na stronę serwisową firmy Lidl (www.lidl-service.com), gdzie po wpisaniu numeru artykułu (IAN) 444847_2307 można wyświetlić i pobrać pełną instrukcję obsługi.

Krótką instrukcją jest częścią tego produktu. Przed użyciem produktu zapoznać się ze wszystkimi instrukcjami obsługi i bezpieczeństwa. Niniejszą krótką instrukcją przechowywać w bezpiecznym miejscu i dołączać zawsze przy przekazywaniu produktu osobom trzecim.

● Używać zgodnie z przeznaczeniem

- Ten produkt jest przeznaczony do suszenia i modelowania włosów ludzkich.
- Produktu nie wolno stosować do sztucznych włosów ani sierści zwierzęcej. Nie używać produktu do żadnych innych celów.
- Produkt może być używany tylko w domu i podczas podróży. Produkt nie jest przeznaczony do użytku komercyjnego.
- Producent nie ponosi odpowiedzialności za szkody wynikłe z niewłaściwego użytkowania.

● Zakres dostawy

- 1 Podróżna suszarka do włosów
- 1 Wąska dysza do stylizacji
- 1 Krótka instrukcja

● Opis części

- 1 Wylot powietrza
- 2 Wąska dysza do stylizacji
- 3 Przycisk  (tryb zimnego powietrza)
- 4 Uchwyt
- 5 Przełącznik **O/I/II** (włączanie i wyłączanie, kontrola przepływu powietrza i grzania)
- 6 Kabel zasilania i wtyczka sieciowa
- 7 Zaczep
- 8 Przełącznik wyboru napięcia
- 9 Składane złącze
- 10 Wlot powietrza

● Dane techniczne

Napięcie wejściowe:	120/230 V~, 50/60 Hz
Pobór mocy:	1200/1600 W
Klasa ochronności:	II/ 



Instrukcje bezpieczeństwa

PRZED PIERWSZYM UŻYCIEM URZĄDZENIA ZAPOZNAĆ SIĘ ZE WSZYSTKIMI INSTRUKCJAMI O BEZPIECZEŃSTWIE! PRZEKAZUJĄC PRODUKT INNYM OSOBOM, NALEŻY DOŁĄCZYĆ WSZYSTKIE DOKUMENTY!

Uszkodzenia powstałe w wyniku nieprzestrzegania niniejszej instrukcji obsługi nie są objęte gwarancją! Nie ponosimy żadnej odpowiedzialności w przypadku wystąpienia szkód wtórnych! Nie bierzemy odpowiedzialności za uszkodzenia mienia lub obrażenia

ciała, powstałe w wyniku niewłaściwego użytkowania lub nieprzestrzegania instrukcji bezpieczeństwa!

⚠ OSTRZEŻENIE! ZAGROŻENIE WYPADKIEM I NIEBEZPIECZEŃSTWO UTRATY ŻYCIA DLA NIEMOWLĄT I MAŁYCH DZIECI!

Nie zostawiać dzieci bez nadzoru w pobliżu materiałów pakunkowych. Materiały pakunkowe grożą zadławieniem. Dzieci często nie są w stanie ocenić związanych z tym niebezpieczeństw. Zawsze trzymać dzieci z dala od materiałów pakunkowych.

- Produkt ten może być używany przez dzieci w wieku powyżej 8 lat i osób o ograniczonych zdolnościach fizycznych, zmysłowych lub umysłowych lub braku doświadczenia i wiedzy, gdy jest nadzorowany lub pouczony o bezpiecznym użyciu produktu i wynikających z niego niebezpieczeństwach.
- Dzieci nie mogą bawić się produktem.

- Czyszczenie i konserwacja przez użytkownika nie mogą być przeprowadzane przez dzieci pozostawione bez nadzoru.

⚠ OSTRZEŻENIE! Niewłaściwe użytkowanie może doprowadzić do obrażeń ciała. Z produktu należy korzystać wyłącznie zgodnie z niniejszą instrukcją. Nigdy nie próbować modyfikować produktu w żaden sposób.

⚠ OSTRZEŻENIE! Ryzyko porażenia prądem! Nigdy nie próbować samodzielnego naprawiania. W razie awarii naprawy mogą być wykonywane wyłącznie przez wykwalifikowany personel.

⚠ OSTRZEŻENIE! Ryzyko porażenia prądem! Nie zanurzać produktu w wodzie ani w innych cieczach. Nigdy nie trzymać produktu pod bieżącą wodą.

- Nie upuszczać produktu, aby uniknąć uszkodzenia.

- Nigdy nie blokować wlotu i wylotu powietrza podczas użytkowania, aby zapobiec przegrzaniu produktu.

⚠ OSTRZEŻENIE! Ryzyko porażenia prądem!

Nie używać uszkodzonego produktu. Odłączyć produkt od zasilania i skontaktować się ze sprzedawcą, jeśli jest uszkodzony.

- Przed podłączeniem produktu do sieci należy sprawdzić, czy napięcie i częstotliwość sieci odpowiadają parametrom zasilania, podanym na tabliczce znamionowej produktu.
- Regularnie sprawdzać, czy wtyczka sieciowa i kabel zasilania nie są uszkodzone. W celu uniknięcia zagrożeń uszkodzony kabel zasilający musi być wymieniony przez producenta lub jego serwis klientowski lub też osobę posiadającą podobne kwalifikacje.

- Kabel zasilania chronić przed uszkodzeniem. Nie dopuszczać, aby zwisał nad ostrymi krawędziami, był ściśnięty lub zgięty. Kabel zasilania trzymać z dala od gorących powierzchni i otwartego ognia.
- W celu dodatkowej ochrony zaleca się zainstalowanie w obwodzie łazienki wyłącznika różnicowoprądowego (RCD) o prądzie zadziałania nie większym niż 30 mA. O radę pytać doświadczonego instalatora.
- Używanie przedłużaczy nie jest zalecane. W przypadku konieczności użycia przedłużacza należy stosować taki, który jest przystosowany do przepływu prądu o natężeniu co najmniej 10 A. Kable układać w taki sposób, aby nikt nie mógł się potknąć i aby nie można było uszkodzić ich w inny sposób.
- Produkt nie może być pozostawiony bez opieki, gdy jest podłączony do sieci.
- Nie używać urządzenia mając mokre ręce lub stojąc na mokrym podłożu. Nie chwytać za wtyczkę sieciową mokrymi lub wilgotnymi rękami.
- Nie odłączać wtyczki sieciowej od gniazdka sieciowego ciągnąc za kabel zasilania. Nie owijać kabla zasilania wokół produktu.
- Chronić produkt, kabel zasilający i wtyczkę sieciową przed kurzem, bezpośrednim działaniem promieni słonecznych oraz kapiącą i rozpryskującą się wodą.
- Zawsze wyłączać produkt przed
 - Wymianą akcesoriów,
 - Czyszczeniem produktu,
 - Odłączeniem od źródła zasilania.
- Jeśli produkt jest używany w łazience, należy odłączyć go od sieci po użyciu, ponieważ obecność wody stanowi zagrożenie, nawet jeśli produkt jest wyłączony.

⚠ OSTRZEŻENIE! Ryzyko porażenia prądem! Nie należy używać tego produktu w pobliżu wanien, pryszniców, zlewów lub innych naczyń wypełnionych wodą.

- Ze strony użytkownika nie jest wymagane żadne działanie, aby dostosować produkt do częstotliwości 50 lub 60 Hz. Produkt automatycznie dostosowuje się do częstotliwości 50 lub 60 Hz.
- Nieprawidłowe ustawienie przełącznika wyboru napięcia spowoduje uszkodzenie produktu.
- Nie używać żadnych nasadek, które nie pochodzą od producenta.

● **Przed pierwszym użyciem**

- ⓘ **RADA:** Ten produkt może wydzielać nieprzyjemny zapach podczas pierwszego użycia. Są to pozostałości produkcji lub transportu, które szybko ustąpią.
- Usunąć opakowanie. Upewnić się, że wszystkie elementy są dostępne.

● **Obsługa**

● **Rozkładanie uchwytu**

(Rys. E)

- ⓘ **RADA:** Nie włączaj produktu, jeśli uchwyt [4] znajduje się w pozycji **a** lub **b**.
- Rozłożyć uchwyt [4], aż składane złącze [9] zatrzaśnie się w pozycji **c**.

● **Dostosowywanie napięcia**

(Rys. B, C)

- ⓘ **RADA:** Narzędzia potrzebne do ustawienia napięcia: Śrubokręt płaski

Przełącznik wyboru napięcia [8]	Napięcie
Przekręcenie zgodnie z ruchem wskazówek zegara	120 V~
Przekręcenie przeciwnie do ruchu wskazówek zegara	230 V~

● **Suszenie włosów**

(Rys. D)

1. Przed podłączeniem produktu do źródła zasilania: Przełącznik wyboru napięcia [8] ustawić na napięcie używane w bieżącej lokalizacji.
2. Wtyczkę sieciową [6] podłączyć do odpowiedniego gniazdka sieciowego.
3. Wybrać żądany poziom przepływu powietrza i grzania:

0/I/II [5]	Poziom przepływu powietrza i grzania
0	Produkt jest wyłączony
I	Produkt włączony: <ul style="list-style-type: none"> <input type="checkbox"/> Łagodny przepływ powietrza <input type="checkbox"/> Niski poziom grzania
II	Produkt włączony: <ul style="list-style-type: none"> <input type="checkbox"/> Silny przepływ powietrza <input type="checkbox"/> Wysoki poziom grzania

4. Po użyciu: Przełącznik 0/I/II [5] ustawić w pozycji **0**, aby wyłączyć produkt.
5. Wtyczkę sieciową [6] kabla zasilania wyjąć z gniazdka sieciowego.
6. Produkt pozostawić do całkowitego ostygnięcia.

- ⓘ **RADA:** W przypadku przegrzania produkt wyłącza się automatycznie. W takim przypadku przełącznik 0/I/II [5] należy przesunąć na pozycję **0** i wtyczkę sieciową [6] wyjąć z gniazdka sieciowego.

● **Stylizacja włosów**

(Rys. F)

Używanie wąskiej dyszy do stylizacji

⚠ OSTROŻNIE! Ryzyko poparzenia!

- Nie dotykać wylotu powietrza [1], gdy produkt jest włączony, a wylot powietrza jest nadal gorący.
 - Nie dotykać ani nie wymywać wąskiej dyszy do stylizacji [2], gdy jest jeszcze gorąca.
- ⓘ **RADY:** Do stylizacji włosów zalecamy delikatny przepływ powietrza i niską temperaturę.
1. Wąską dyszę do stylizacji [2] umieścić na wylocie powietrza [1]. W razie potrzeby obrócić wąską dyszę do stylizacji, aby zmienić jej położenie.
 2. Włączyć produkt. Używając wąskiej dyszy do stylizacji [2] nakierować przepływ powietrza na określone miejsce włosów.
 3. Wąską dyszę do stylizacji [2] zdjąć z wylotu powietrza [1]. Wąską dyszę do stylizacji pociągnąć w dół.

Używanie trybu zimnego powietrza

i RADA:

- Po ułożeniu włosów: W celu uzyskania trwalszej stylizacji użyć trybu zimnego powietrza.
- Tryb zimnego powietrza można wybrać tylko wtedy, gdy produkt jest włączony.
- Użyć przycisku  3, aby włączyć lub wyłączyć tryb zimnego powietrza:

Przycisk  3	Tryb zimnego powietrza
Przytrzymać wciśnięty	<input type="checkbox"/> Włączony <input type="checkbox"/> Produkt wytwarza chłodny strumień powietrza.
Puścić	<input type="checkbox"/> Wyłączony <input type="checkbox"/> Wypływ chłodnego powietrza zatrzymany.

Funkcja jonizacji

- Produkt nieustannie doprowadza jony do włosów. W ten sposób włosy mniej się elektryzują i lepiej układają. Włosy stają się miękkie, gładkie, lśniące i podatne na układanie.



i RADA: Aby funkcja jonizacji działała optymalnie, nie należy stosować żadnych nasadek.

● Czyszczenie i konserwacja

! OSTRZEŻENIE! Ryzyko porażenia prądem!

- Przed czyszczeniem zawsze wyłączać produkt i wyciągać wtyczkę sieciową  z gniazdka sieciowego.
- Nie zanurzać części elektrycznych produktu w wodzie ani w innych płynach. Nigdy nie trzymać produktu pod bieżącą wodą.

! OSTROŻNIE! Do czyszczenia produktu nie używać żrących ani ściernych środków czyszczących lub materiałów.

- Wąską dyszę do stylizacji  2 zdjąć z wylotu powietrza  1.

● Czyszczenie obudowy i wąskiej dyszy do stylizacji

- Obudowę i wąską dyszę do stylizacji  2 przecierać lekko zwilżoną ściereczką.
- W przypadku uporczywych zabrudzeń na szmatkę nałożyć można łagodny detergent.
- Dokładnie osuszyć wszystkie części.

● Czyszczenie wlotu powietrza

- Wlot powietrza  10 przecierać suchą szmatką.

● Przechowywanie

- Produkt przechowywać w chłodnym, suchym i niezawilgoconym miejscu, niedostępnym dla dzieci.

● Utylizacja

Opakowanie wykonane jest z materiałów przyjaznych dla środowiska, które można przekazać do utylizacji w lokalnym punkcie przetwarzania surowców wtórnych.



Przy segregowaniu odpadów prosimy zwrócić uwagę na oznakowanie materiałów opakowaniowych, oznaczone są one skrótami (a) i numerami (b) o następującym znaczeniu: 1-7: Tworzywa sztuczne/20-22: Papier i tektura/80-98: Materiały kompozytowe.

Produkt:

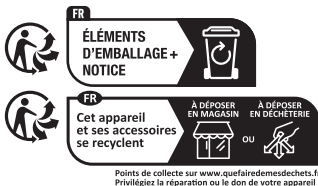

Produkt, w tym akcesoria i materiały opakowaniowe, nadają się do recyklingu i podlegają rozszerzonej odpowiedzialności producenta.

Wyrzucić je osobno, zgodnie z ilustracją przedstawiającą informacje o sortowaniu, aby zapewnić lepszą utylizację odpadów.

Logo Triman jest ważne tylko dla Francji.



Informacji na temat możliwości utylizacji wyeksploatowanego produktu udziela urząd gminy lub miasta.



Z uwagi na ochronę środowiska nie wyrzucać urządzenia po zakończeniu eksploatacji do odpadów domowych, lecz prawidłowo zutylizować. Informacji o punktach zbiorczych i ich godzinach otwarcia udziela odpowiedni urząd.

Elektroodpady nie mogą być wyrzucane do pojemników do selektywnej zbiórki odpadów komunalnych. Można je oddać w specjalnie wyznaczonych miejscach np. Punkt Selektywnej Zbiórki Odpadów Komunalnych lub/bądź w punktach handlowych oferujących w sprzedaży sprzęt elektroniczny.

Należy postępować zgodnie z obowiązującymi w Polsce przepisami dotyczącymi selektywnej zbiórki urządzeń elektrycznych i elektronicznych. Zużyty sprzęt może mieć szkodliwy wpływ na środowisko i zdrowie ludzi z uwagi na potencjalną zawartość niebezpiecznych substancji, mieszanin oraz części składowych. Gospodarstwo domowe spełnia ważną rolę w przyczynianiu się do ponownego użycia i odzysku surowców wtórnych, w tym recyklingu zużytego sprzętu. Na tym etapie kształtuje się postawy, które wpływają na zachowanie wspólnego dobra jakim jest czyste środowisko naturalne.

● Gwarancja

Produkt został wyprodukowany zgodnie z surowymi wytycznymi dotyczącymi jakości i dokładnie przetestowane przed dostawą. W przypadku wad materiałowych lub produkcyjnych przysługują Państwu prawa ustawowe wobec sprzedawcy produktu. Państwa prawa ustawowe nie są w żaden sposób ograniczone przez naszą gwarancję przedstawioną poniżej.

Gwarancja na ten produkt wynosi 3 lata od daty zakupu. Okres gwarancji rozpoczyna się od daty zakupu. Proszę przechowywać oryginalny rachunek w bezpiecznym miejscu, ponieważ ten dokument jest wymagany jako dowód zakupu.

Wszelkie uszkodzenia lub wady obecne już w momencie zakupu należy zgłosić niezwłocznie po rozpakowaniu produktu.

Jeżeli w ciągu 3 lat od daty zakupu produkt wykaże wady materiałowe lub produkcyjne, to – według naszego uznania – bezpłatnie go naprawimy lub wymienimy. Okres gwarancji nie ulega przedłużeniu o przyznane roszczenie gwarancyjne. Dotyczy to również wymienionych i naprawionych części.

Niniejsza gwarancja traci ważność, jeśli produkt został uszkodzony, był niewłaściwie użytkowany lub konserwowany.

Gwarancja obejmuje wady materiałowe i produkcyjne. Niniejsza gwarancja nie obejmuje części produktu, które podlegają normalnemu zużyciu i dlatego są uważane za części zużywalne (np. baterie, akumulatory, węże, wkłady atramentowe), ani nie obejmuje uszkodzeń części delikatnych, np. przełączników lub części wykonanych ze szkła.

Zgodnie z Kodeksem Cywilnym art. 581 §1 wraz z wymianą urządzenia lub ważnej części czas gwarancji rozpoczyna się na nowo.

● Sposób postępowania w przypadku naprawy gwarancyjnej

Aby zapewnić szybkie rozpatrzenie Państwa wniosku, prosimy stosować się do następujących wskazówek:

Przed skontaktowaniem się z działem serwisowym należy przygotować paragon i numer artykułu (IAN 444847_2307) jako dowód zakupu.

Numer artykułów można znaleźć na tabliczce znamionowej, na grawerunku, na stronie tytułowej jego instrukcji (na dole po lewej stronie) lub jako naklejkę na stronie odwrotnej lub spodniej.

W razie wystąpienia błędów w działaniu lub innych wad, należy skontaktować się najpierw z wymienionym poniżej działem serwisowym telefonicznie lub pocztą elektroniczną.

Produkt uznany za uszkodzony można następnie z dołączeniem dowodu zakupu (paragonu) i podaniem, na czym polega wada i kiedy wystąpiła, przestać bezpłatnie na podany Państwu adres serwisu.

● Serwis







 **Serwis Polska**
Tel.: 008004911946
E-Mail: owim@lidl.pl



Použitá výstražná upozornění a symboly	Strana	46
Krátký návod	Strana	46
Použití v souladu s určením	Strana	46
Rozsah dodávky	Strana	46
Popis dílů	Strana	47
Technické údaje	Strana	47
Bezpečnostní pokyny	Strana	47
Před prvním použitím	Strana	49
Obsluha	Strana	49
Vyklepte rukojeť	Strana	49
Nastavte napětí	Strana	50
Sušení vlasů	Strana	50
Styling vlasů	Strana	50
Čištění a péče	Strana	50
Čištění krytu a úzké ondulační trysky	Strana	50
Vyčistěte přívod vzduchu	Strana	51
Skladování	Strana	51
Zlikvidování	Strana	51
Záruka	Strana	51
Postup v případě uplatňování záruky	Strana	51
Servis	Strana	51

Použitá výstražná upozornění a symboly

V návodu k obsluze a na obalu jsou používána následující varovná upozornění:

	NEBEZPEČÍ! Tento symbol se signální slovem „Nebezpečí“ označuje ohrožení s vysokým stupněm rizika, které má, pokud se mu nezabrání, za následek těžké zranění nebo smrt.	 	Přečtěte si návod na obsluhu.
	VAROVÁNÍ! Tento symbol se signální slovem „Varování“ označuje ohrožení se středním stupněm rizika, které může mít, pokud se mu nezabrání, za následek těžké zranění nebo smrt.		Střídavý proud/napětí
	OPATRNĚ! Tento symbol se signální slovem „Opatrně“ označuje ohrožení s nízkým stupněm rizika, které může mít, pokud se mu nezabrání, za následek malé nebo lehké zranění.	Hz	Hertz (síťová frekvence)
	OPATRNĚ! Tento symbol se signální slovem „Opatrně“ označuje ohrožení s nízkým stupněm rizika, které může mít, pokud se mu nezabrání, za následek malé nebo lehké zranění.	W	Watt
	UPOZORNĚNÍ: Tento symbol se signálním slovem „Upozornění“ poskytuje další užitečné informace.		Nepoužívejte výrobek v blízkosti van, sprch, umyvadel či jiných nádrží, které obsahují vodu.
	UPOZORNĚNÍ: Tento symbol se signálním slovem „Upozornění“ poskytuje další užitečné informace.		Používejte výrobek jen v suchých vnitřních prostorách.
CE	Značka CE potvrzuje shodu se směrnicemi EU, které se na výrobek vztahují.		Bezpečnostní pokyny Pokyny pro činnost

CESTOVNÍ VYSOUŠEČ VLASŮ

● Krátký návod

U tohoto dokumentu se jedné o zkrácené tištěné vydání celého návodu na obsluhu. Naskenováním QR kódu můžete přejít přímo na stránku služeb Lidl (www.lidl-service.com) a zadáním čísla zboží (IAN) 444847_2307 si můžete prohlédnout a stáhnout kompletní návod na obsluhu.

Krátký návod je součástí tohoto výrobku. Seznamte se před použitím výrobku se všemi pokyny pro obsluhu a bezpečnostními pokyny. Ušchovejte si krátký návod pro budoucí potřebu. Společně s tímto výrobkem předejte třetí straně všechny podklady.

● Použití v souladu s určením

- Tento výrobek je určen k sušení a stylingu lidských vlasů.
- Výrobek nesmí být použit na umělé vlasy nebo zvířecí chlupy. Výrobek nepoužívejte pro žádné jiné účely.
- Výrobek smí být používán pouze v domácnosti a na cestách. Výrobek není určen pro komerční použití.
- Výrobce nepřebírá žádnou odpovědnost za škody způsobené neodborným použitím.

● Rozsah dodávky

- 1 Cestovní vysoušeč vlasů
- 1 Úzká ondulační tryska
- 1 Krátký návod

● Popis dílů

- 1 Výstup vzduchu
- 2 Úzká ondulační tryska
- 3 Tlačítko (☒) (režim studeného vzduchu)
- 4 Rukojeť
- 5 Spínač **O/I/II** (zapnuto/vypnuto, řízení průtoku vzduchu a tepla)
- 6 Připojné vedení a síťová zástrčka
- 7 Závěsné oko
- 8 Duální volič napětí
- 9 Skládací kloub
- 10 Přívod vzduchu

● Technické údaje

Vstupní napětí:	120/230 V~, 50/60 Hz
Příkon:	1200/1600 W
Ochranná třída:	II/□



Bezpečnostní pokyny

SEZNAMTE SE PŘED POUŽITÍM VÝROBKU SE VŠEMI BEZPEČNOSTNÍMI POKYNY A POKYNY PRO OBSLUHU! KDYŽ PŘEDÁVÁTE TENTO VÝROBEK JINÝM LIDEM, DEJTE JIM I VŠECHNY DOKUMENTY!

V případě poškození v důsledku nedodržení tohoto návodu k obsluze se vaše záruka ruší! Za následné škody se nepřebírá žádná odpovědnost! V případě škody na majetku nebo zranění způsobené nesprávným používáním nebo nedodržením bezpečnostních pokynů se nepřebírá žádná odpovědnost!

⚠ VÁROVÁNÍ! NEBEZPEČÍ ŽIVOTA A NEHOD PRO KOJENCE A DĚTI!

Nenechte děti hrát si bez dozoru s balicími materiály. Balicí materiál představuje nebezpečí udušení. Děti často podceňují s tím spojená nebezpečí. Vždy udržujte balicí materiál mimo dosah dětí.

- Tento výrobek mohou používat děti starší 8 let i osoby se sníženými fyzickými, smyslovými či mentálními schopnostmi nebo s nedostatkem zkušeností a znalostí, pokud jsou pod dohledem nebo byly poučeny ohledně bezpečného používání výrobku a chápou z toho vyplývající rizika.
- Děti si nesmí s výrobkem hrát.
- Děti nesmí provádět čištění a údržbu bez dohledu.

⚠ VÁROVÁNÍ! Neodborné použití může vést k zraněním. Používejte tento výrobek výhradně podle tohoto návodu. Nepokoušejte se výrobek jakýmkoliv způsobem měnit.

⚠ VAROVÁNÍ! Riziko úrazu elektrickým proudem!

Nepokoušejte se nikdy výrobek sami opravovat.

V případě poruchy smí opravy provádět výhradně kvalifikovaný personál.

⚠ VAROVÁNÍ! Riziko úrazu elektrickým proudem!

Neponořujte výrobek do vody nebo jiných kapalin. Nikdy výrobek nadržte pod tekoucí vodou.

- Výrobek neupustíte, abyste zabránili jeho poškození.
- Aby nedošlo k přehřátí výrobku, nikdy během používání neblokuje přívod vzduchu a výstup vzduchu.

⚠ VAROVÁNÍ! Riziko úrazu elektrickým proudem! Poškozený výrobek nepoužívejte. Když je výrobek poškozen odpojte výrobek z elektrické sítě a obraťte se na svého prodejce.

- Před připojením výrobku k elektrické síti, zkontrolujte, zda napětí a síťová frekvence odpovídají údajům k napájení na typovém štítku výrobku.

- Pravidelně kontrolujte síťovou zástrčku a přípojně vedení na poškození. Když je přípojně vedení poškozeno, musí být nahrazeno výrobcem nebo jeho zákaznickou službou nebo podobně kvalifikovanou osobou, aby se zabránilo ohrožení.
- Chraňte přípojně vedení před poškozením. Nenechte ho viset přes ostré hrany a nelámejte ani neohýbejte jej. Chraňte přípojně vedení před horkými povrchy a otevřenými plameny.
- Jako ochranu navíc doporučujeme v proudovém obvodu koupelny instalovat proudový chránič (RCD) se spouštěcím proudem ne více než 30 mA. Zeptejte se svého instalatéra na radu.
- Používání prodlužovacích vedení se nedoporučuje. Pokud je však použití prodlužovacího vedení nezbytné, musí být určeno pro proud nejméně 10 A. Prodlužovací vedení položte tak, aby o něj nikdo nemohl zakopnout ani aby se nemohlo nic poškodit.

⚠ VAROVÁNÍ! Riziko úrazu elektrickým proudem!

- Nepoužívejte, prosím, tento výrobek v blízkosti koupacích van, sprch, umyvadel nebo jiných vodou naplněných nádob.
- Výrobek nesmí zůstat bez dozoru, dokud je připojen v elektrické síti.
 - Nikdy výrobek neuvádějte do provozu mokřima rukama, nebo když stojíte na mokré podlaze. Nikdy se nedotýkejte síťové zástrčky mokřima nebo vlhkýma rukama.
 - Nevytahujte síťovou zástrčku ze zásuvky za přípojně vedení. Přípojně vedení nenavíjejte kolem výrobku.
 - Chraňte výrobek, přípojně vedení a síťovou zástrčku před prachem, přímým slunečním zářením, kapající a stříkající vodě.
 - Vždy výrobek vypněte, dříve než
 - Vyměníte díly příslušenství,
 - Výrobek budete čistit,
 - Oddělíte výrobek od napájení.
- Pokud se výrobek používá v koupelně, je ho po použití potřeba oddělit od sítě, protože blízkost vody představuje riziko, i když je výrobek vypnutý.
 - Ze strany uživatele nejsou zapotřebí žádná opatření, aby se výrobek nastavil na 50 nebo 60 Hz. Výrobek se automaticky nastaví na 50 nebo 60 Hz.
 - Nesprávné nastavení duálního voliče napětí vede k poškození výrobku.
 - Nepoužívejte žádné příslušenství nepocházející od výrobce.

● **Před prvním použitím**

i UPOZORNĚNÍ: Tento výrobek může při prvním použití vydávat zápach. Přitom se jedná o výrobní nebo přepravní zbytky, které rychle odezní.

- Odstraňte veškeré balicí materiály. Zkontrolujte, zda jsou všechny díly úplné.

● **Obsluha**

● **Vyklopte rukojeť**

(Obr. E)

i UPOZORNĚNÍ: Nezapínejte výrobek, pokud je rukojeť **4** ještě v poloze **a** nebo **b**.

- Odklopte rukojeť **4**, až skládací kloub **9** zapadne do polohy **c**.

● Nastavte napětí

(Obr. B, C)

- i UPOZORNĚNÍ:** Nástroj potřebný pro nastavení napnutí:
Ploché šroubovák

Duální volič napětí [8]	Napětí
Otáčeni ve směru hodinových ručiček	120 V~
Otáčte proti směru hodinových ručiček	230 V~

● Sušení vlasů

(Obr. D)

- Předtím, než připojíte výrobek k napájení: Nastavte duální volič napětí [8] na napětí přítomné ve vašem aktuálním stanovišti.
- Připojte síťovou zástrčku [6] do vhodné zásuvky.
- Zvolte požadovaný stupeň průtoku vzduchu/tepla:

0/I/II [5]	Stupeň průtoku vzduchu/tepla
0	Výrobek vypnut
I	Výrobek zapnut: <input type="checkbox"/> Jemný průtok vzduchu <input type="checkbox"/> Malé teplo
II	Výrobek zapnut: <input type="checkbox"/> Silný průtok vzduchu <input type="checkbox"/> Vysoké teplo

- Po použití: K vypnutí výrobku posuňte spínač **0/I/II** [5] do polohy **0**.
- Síťovou zástrčku [6] vždy oddělte od zásuvky.
- Nechte výrobek úplně vychladnout.

- i UPOZORNĚNÍ:** Při přehřátí se výrobek automaticky vypne.
V takovém případě posuňte spínač **0/I/II** [5] do polohy **0** a odpojte síťovou zástrčku [6] od zásuvky.

● Styling vlasů

(Obr. F)

Použijte úzké ondulační trysky

⚠ OPATRNĚ! Riziko popálení!

- Nedotýkejte se výstupu vzduchu [1], když je výrobek zapnutý a výstup vzduchu je stále horký.
- Nedotýkejte se ani neodstraňujte úzkou ondulační trysku [2], dokud je ještě horká.

- i UPOZORNĚNÍ:** Doporučujeme použít jemný průtok vzduchu a nízké teplo pro ondulaci vlasů.

- Nasaďte úzkou ondulační trysku [2] na výstup vzduchu [1]. V případě potřeby otočte úzkou ondulační trysku a změňte její orientaci.
- Výrobek zapněte. Použijte úzkou ondulační trysku [2] pro nasměrování průtoku vzduchu do určité oblasti ve vlasech.
- Vyjměte úzkou ondulační trysku [2] z výstupu vzduchu [1]. Stáhněte úzkou ondulační trysku směrem dolů.

Použijte režim studeného vzduchu

i UPOZORNĚNÍ:

- Po stylingu vlasů: Použijte režim studeného vzduchu, aby účes vydržel déle.
- Režim studeného vzduchu lze zvolit pouze při zapnutém výrobku.
- Pomocí tlačítka **☼** [3] zapněte nebo vypněte režim studeného vzduchu:

Tlačítko ☼ [3]	Režim studeného vzduchu
Stiskněte a podržte	<input type="checkbox"/> Otevřít <input type="checkbox"/> Výrobek vytváří chladný proud vzduchu.
Uvolněte	<input type="checkbox"/> Vypnuto <input type="checkbox"/> Chladný proud vzduchu se zastaví.

Ionizační funkce

- Výrobek dodává nepřetržitě ionty do vlasů. Tím se snižuje statický náboj vlasů a zlepšuje jejich upravitelnost. Vlasý jsou měkké, hladké, lesklé a snadněji se tvarují.

- i UPOZORNĚNÍ:** Doporučujeme používání bez nástavců, aby mohly ionty optimálně působit.

● Čištění a péče

⚠ VAROVÁNÍ! Riziko úrazu elektrickým proudem!

- Výrobek před každým čištěním vypněte a vytáhněte síťovou zástrčku [6] ze zásuvky.
- Neponořujte elektrické části výrobku do vody nebo jiných kapalin. Nikdy výrobek nedržte pod tekoucí vodou.

- ⚠ OPATRNĚ!** K čištění výrobku nepoužívejte žádné agresivní nebo abrazivní čisticí prostředky nebo materiály.

- Odeberte úzkou ondulační trysku [2] z výstupu vzduchu [1].

● Čištění krytu a úzké ondulační trysky

- Olížete kryt a úzkou ondulační trysku [2] lehce navlhčenou utěrkou.
- Při tvrdšíjích znečištěních přidejte na hadřík mírný čisticí prostředek.
- Všechny části potom důkladně osušte.

● Vyčistěte přívod vzduchu

- Vyčistěte přívod vzduchu **10** suchým hadříkem.

● Skladování

- Uchovávejte výrobek na chladném, suchém a proti vlhkosti chráněném místě mimo dosah dětí.

● Zlikvidování

Obal se skládá z ekologických materiálů, které můžete zlikvidovat prostřednictvím místních sběrů recyklovatelných materiálů.



Při třídění odpadu se řiďte podle označení obalových materiálů zkratkami (a) a čísly (b), s následujícím významem: 1–7: umělé hmoty/20–22: papír a lepenka/80–98: složené látky.

Výrobek:



Výrobek vč. příslušenství a obalové materiály jsou recyklovatelné a podléhají rozšířené odpovědnosti výrobce.

Likvidujte je odděleně podle ilustrovaných Info-tri (informace o třídění), abyste mohli lépe nakládat s odpady.

Logo Triman platí jen pro Francii.



O možnostech likvidace vysloužilých zařízení se informujte u správy vaší obce nebo města.



V zájmu ochrany životního prostředí vysloužilý výrobek nevyhazujte do domovního odpadu, ale předejte k odborné likvidaci. O sběrnách a jejich otevíracích hodinách se můžete informovat u příslušné správy města nebo obce.

● Záruka

Výrobek byl vyroben podle přísných směrnic kvality a před dodáním pečlivě otestován. V případě materiálních nebo výrobních vad máte zákonná práva vůči prodejci výrobku. Vaše zákonná práva nejsou níže uvedenou zárukou nijak omezená.

Záruka na tento výrobek je 3 roky od data zakoupení. Záruční doba začíná dnem zakoupení. Originál dokladu o zakoupení si uschovejte na bezpečném místě, protože tento doklad je vyžadován jako doklad o koupi.

Jakékoli poškození nebo závady, které se vyskytly již v okamžiku nákupu, musí být nahlášeny ihned po vybalení výrobku.

Pokud se u výrobku během 3 let od data zakoupení projeví vada materiálu nebo výrobní vada, pak vám ho podle naší volby bezplatně opravíme nebo vyměníme. Záruční doba se po uznané reklamaci neprodlužuje. To platí také pro vyměněné a opravené díly.

Tato záruka je neplatná, pokud byl výrobek poškozený nebo nesprávně používán anebo udržovaný.

Záruka se kryje na materiálové a výrobní vady. Tato záruka se nevztahuje na díly výrobku, které jsou vystaveny běžnému opotřebení, a proto je lze považovat za spotřební díly (např. baterie, akumulátory, hadice, inkoustové patrony) nebo na poškození křehkých součástí, jako jsou např. spínače nebo díly, které jsou vyrobeny ze skla.

● Postup v případě uplatňování záruky

Pro zajištění rychlého zpracování Vašeho případu se řiďte následujícími pokyny:

Pro všechny požadavky si připravte pokladní stvrzenku a číslo artiklu (IAN 444847_2307) jako doklad o zakoupení.

Číslo artiklu najdete na typovém štítku, gravuře, titulní stránce návodu (vlevo dole) nebo na nálepce na zadní nebo spodní straně.

V případě poruch funkce nebo jiných závad nejdříve kontaktujte, telefonicky nebo e-mailem, v následujícím textu uvedené servisní oddělení.

Výrobek registrovaný jako vadný potom můžete s příloženým dokladem o zakoupení (pokladní stvrzenkou) a údaji k závadě a kdy k ní došlo, bezplatně zaslat na adresu servisu, která Vám byla sdělena.

● Servis



Servis Česká republika

Tel.: 800600632













E-Mail: owim@lidl.cz



Použitie výstražné upozornenia a symboly	Strana	53
Krátky návod	Strana	53
Používanie v súlade s určením	Strana	53
Rozsah dodávky	Strana	53
Popis súčiastok	Strana	54
Technické údaje	Strana	54
Bezpečnostné upozornenia	Strana	54
Pred prvým použitím	Strana	56
Obsluha	Strana	56
Vyklopenie rukoväti	Strana	56
Nastavenie napätia	Strana	57
Sušenie vlasov	Strana	57
Úprava vlasov	Strana	57
Čistenie a starostlivosť	Strana	57
Čistenie telesa a úzkej ondulačnej dýzy	Strana	57
Čistenie prívodu vzduchu	Strana	58
Skladovanie	Strana	58
Likvidácia	Strana	58
Záruka	Strana	58
Postup v prípade poškodenia v záruke	Strana	58
Servis	Strana	58

Použitie výstražné upozornenia a symboly

V návode na obsluhu a na obale sa používajú nasledujúce upozornenia:

	<p>NEBEZPEČENSTVO! Tento symbol so signálnym slovom „Nebezpečenstvo“ označuje nebezpečenstvo s vysokým stupňom rizika, ktoré, ak sa mu nevyhnete, bude mať za následok smrť alebo vážne zranenie.</p>	 	<p>Prečítajte si návod na obsluhu.</p>
	<p>VÝSTRAHA! Tento symbol so signálnym slovom „Výstraha“ označuje nebezpečenstvo so stredným stupňom rizika, ktoré, ak sa mu nevyhnete, bude mať za následok vážne zranenie alebo smrť.</p>		<p>Striedavý prúd/striedavé napätie</p>
	<p>POZOR! Tento symbol so signálnym slovom „Pozor“ označuje nebezpečenstvo s nízkym stupňom rizika, ktoré, ak sa mu nevyhnete, bude mať za následok ľahké alebo stredne ťažké zranenie.</p>	 	<p>Watt</p> <p>Trieda ochrany II (dvojitá izolácia)</p>
	<p>UPOZORNENIE: Tento symbol so signálnym slovom „Upozornenie“ ponúka ďalšie užitočné informácie.</p>	 	<p>Produkt nepoužívajte v blízkosti varí, spích, umývadiel alebo iných komponentov, ktoré obsahujú vodu.</p> <p>Produkt používajte len v suchých interiéroch.</p>
	<p>Značka CE potvrdzuje zhodu so smernicami EÚ, ktoré sú relevantné pre produkt.</p>		<p>Bezpečnostné upozornenia Manipulačné pokyny</p>

CESTOVNÝ SUŠIČ VLASOV

● Krátky návod

Tento dokument je skrátenou tlačenu verzou úplného návodu na obsluhu. Po naskenovaní QR kódu sa dostanete na stránku Lidl servis (www.lidl-service.com), kde si po zadaní čísla výrobcu (IAN) 444847_2307 môžete pozrieť a stiahnuť úplný návod na obsluhu.

Stručný návod je súčasťou tohto produktu. Pred použitím produktu sa oboznámte so všetkými upozoreniami k obsluhu a so všetkými bezpečnostnými upozoreniami. Tento stručný návod si dobre uschovajte a v prípade postúpenia produktu ďalším osobám odovzdajte aj všetky dokumenty patriace k produktu.

● Používanie v súlade s určením

- Tento produkt je určený na sušenie a úpravu ľudských vlasov.
- Produkt sa nesmie používať na umelých vlasoch alebo zvieracej srsti. Nepoužívajte produkt na žiadne iné účely.
- Produkt sa smie používať len v domácnosti a na cestách. Produkt nie je určený na komerčné použitie.
- Výrobca nepreberá žiadnu zodpovednosť za škody spôsobené neodborným používaním.

● Rozsah dodávky

- 1 Cestovný sušič vlasov
- 1 Úzka ondulačná dýza
- 1 Stručný návod

● Popis súčiastok

- 1 Výstup vzduchu
- 2 Úzka ondulačná dýza
- 3 Tlačidlo (☼) (režim studeného vzduchu)
- 4 Rukoväť
- 5 Prepínač **O/I/II** (zap./vyp., prúdenie vzduchu a ovládanie teploty)
- 6 Napájací kábel a sieťová zástrčka
- 7 Oko na zavesenie
- 8 Prepínač napätia
- 9 Sklápací kľb
- 10 Prívod vzduchu

● Technické údaje

Vstupné napätie:	120/230 V~, 50/60 Hz
Spotreba energie:	1200/1600 W
Trieda ochrany:	II/□



Bezpečnostné upozornenia

PRED POUŽITÍM PRODUKTU SA OBOZNÁMTE SO VŠETKÝMI BEZPEČNOSTNÝMI UPOZORNENIAMÍ A UPOZORNENIAMÍ K OBSLUHE! KEĎ BUDETE TENTO PRODUKT ODOVZDÁVAŤ ĎALEJ, ODOVZDAJTE AJ KOMPLETNÚ DOKUMENTÁCIU K PRODUKTU!

V prípade poškodenia z dôvodu nedodržania tohto návodu na obsluhu zaniká nárok na záruku! Za následne vzniknuté škody nepreberáme žiadnu záruku! V prípade majetkových alebo personálnych škôd z dôvodu

neodborného používania alebo nedodržania bezpečnostných upozornení nepreberáme žiadnu zodpovednosť!

⚠ VÝSTRAHA!

NEBEZPEČENSTVO OHROZENIA ŽIVOTA A ÚRAZU PRE DOJČATÁ A DETI!

Deti nenechávajte bez dozoru v blízkosti obalových materiálov. Obalový materiál predstavuje nebezpečenstvo udusenía. Deti často podceňujú nebezpečenstvo spojené s obalovými materiálmi. Nedovoľte, aby sa deti dostali sa do blízkosti obalového materiálu.

- Tento produkt môžu používať deti od 8 rokov a staršie, ako aj osoby so zníženými fyzickými, zmyslovými alebo duševnými schopnosťami, alebo nedostatkom skúseností a vedomostí, ak sú pod dozorom alebo boli poučené ohľadom bezpečného používania výrobku a z toho vyplývajúcich nebezpečenstiev.
- Deti sa nesmú s produktom hrať.
- Čistenie a údržbu nesmú vykonávať deti bez dozoru.

⚠ VÝSTRAHA! Neodborné použitie môže spôsobiť zranenia. Tento produkt používajte výlučne podľa tohto návodu. Nepokúšajte sa produkt žiadnym spôsobom meniť.

⚠ VÝSTRAHA! Riziko úrazu elektrickým prúdom!

Nepokúšajte sa opravovať produkt svojpomocne. V prípade poruchy môžu opravy vykonávať výlučne kvalifikovaní odborníci.

⚠ VÝSTRAHA! Riziko úrazu elektrickým prúdom!

Produkt neponárajte do vody alebo iných kvapalín. Produkt nikdy nedržte pod tečúcou vodou.

- Produkt nenechajte spadnúť, aby nedošlo k poškodeniu produktu.
- Aby sa produkt neprehrial, počas používania neblokujte prívod ani výstup vzduchu.

⚠ VÝSTRAHA! Riziko úrazu elektrickým prúdom!

Nepoužívajte poškodený produkt. Ak je produkt poškodený, odpojte ho od

elektrickej siete a obráťte sa na predajcu.

- Pred pripojením produktu do napájania skontrolujte, či súhlasia napätie a frekvencia uvedené na typovom štítku produktu s hodnotami napájania.
- Sieťovú zástrčku a napájací kábel pravidelne kontrolujte, či nie sú poškodené. Ak je napájací kábel poškodený, musí ho vymeniť výrobca, jeho oddelenie služieb zákazníkom alebo osoba s podobnou kvalifikáciou, aby sa predišlo vzniku ohrozenia.
- Napájací kábel chráňte pred poškodením. Nenechajte ho visieť nad ostrými hranami a nestláčajte ho, ani ho neohýbajte. Napájací kábel držte v dostatočnej vzdialenosti od horúcich plôch a otvoreného plameňa.
- Pre dodatočnú ochranu sa odporúča do elektrického obvodu kúpeľne nainštalovať prúdový chránič (RCD) s citlivosťou nie väčšou ako 30 mA. Poradte sa s inštalatérom.

- Neodporúčame používať predlžovacie káble. Ak by bolo nevyhnutné použiť predlžovací kábel, musí byť určený pre hodnotu prúdu minimálne 10 A. Káble pokladajte tak, aby netvorili nebezpečenstvo potknutia a nemohli sa poškodiť.

⚠ VÝSTRAHA! Riziko úrazu elektrickým prúdom!

Produkt nepoužívajte v blízkosti vaní, sprch, umývadiel alebo iných komponentov, ktoré sú naplnené vodou.

- Produkt nesmie zostať bez dozoru, ak je zapojený v napájaní.
- Nepoužívajte produkt mokrými rukami alebo na mokrej podlahe. Sieťovú zástrčku nikdy nechytajte mokrými alebo vlhkými rukami.
- Sieťovú zástrčku neťahajte zo zásuvky za napájací kábel. Napájací kábel neovíjajte okolo produktu.
- Produkt, napájací kábel a sieťovú zástrčku chráňte pred prachom, priamym slnečným žiarením, kvapkajúcou a striekajúcou vodou.

- Produkt vždy vypnite ešte skôr, ako
 - Začnete s výmenou dielov z príslušenstva,
 - Začnete s čistením produktu,
 - Produkt odpojíte od napájania.
- Ak produkt používate v kúpeľni, po použití ho odpojte od napájania, pretože voda v blízkosti predstavuje riziko aj v prípade, že je produkt vypnutý.
- Na strane používateľa sa nevyžaduje žiadna činnosť pri nastavovaní produktu na 50 alebo 60 Hz. Produkt sa na 50 resp. 60 Hz nastaví automaticky.
- Nesprávne nastavenie prepínača napätia spôsobí poškodenie produktu.
- Nepoužívajte nadstavce, ktoré nepochádzajú od výrobcu.

● **Pred prvým použitím**

i **UPOZORNENIE:** Z tohto produktu môžete pri prvom použití cítiť zápach. Sú to zvyšky z výroby alebo prepravy, ktoré sa rýchlo stratia.

- Odstráňte celý obalový materiál. Skontrolujte, či sú všetky časti kompletne.

● **Obsluha**

● **Vyklopenie rukoväti**

(Obr. E)

i **UPOZORNENIE:** Produkt nezapínajte, ak je rukoväť **4** ešte v polohe **a** alebo **b**.

- Vyklopte rukoväť [4] tak, aby sklápací kĺb [9] zacvakol do polohy c.

● Nastavenie napätia

(Obr. B, C)

- ⓘ UPOZORNENIA:** Potrebné náradie na nastavenie napätia: Plochý skrutkovač

Prepínač napätia [8]	Napätie
Otočte v smere hodinových ručičiek	120 V~
Otočte proti smeru hodinových ručičiek	230 V~

● Sušenie vlasov

(Obr. D)

- Pred pripojením produktu do siete: Na prepínači napätia [8] nastavte napätie podľa miesta, kde sa práve nachádzate.
- Sieťovú zástrčku [6] zapojte do vhodnej zásuvky.
- Zvoľte si požadovaný stupeň prúdenia vzduchu/teploty:

0/I/II [5]	Stupeň prúdenia vzduchu/teploty
0	Produkt vypnutý
I	Produkt zapnutý: <ul style="list-style-type: none"> <input type="checkbox"/> Jemný prúd vzduchu <input type="checkbox"/> Nízka teplota
II	Produkt zapnutý: <ul style="list-style-type: none"> <input type="checkbox"/> Silný prúd vzduchu <input type="checkbox"/> Vysoká teplota

- Po použití: Ak chcete produkt vypnúť, prepínač 0/I/II [5] posuňte do polohy 0.
- Sieťovú zástrčku [6] vytiahnite zo zásuvky.
- Nechajte produkt kompletne vychladnúť.

- ⓘ UPOZORNENIA:** Pri prehriatí sa produkt automaticky vypne.
V takom prípade prepínač 0/I/II [5] posuňte do polohy 0 a sieťovú zástrčku [6] vytiahnite zo zásuvky.

● Úprava vlasov

(Obr. F)

Používanie úzkej ondulačnej dýzy

⚠ POZOR! Nebezpečenstvo popálenia!

- Výstupu vzduchu [1] sa nedotýkajte, keď je produkt zapnutý a keď je výstup vzduchu ešte horúci.
- Úzkej ondulačnej dýzy [2] sa nedotýkajte ani ju neodstraňujte, kým je ešte horúca.

- ⓘ UPOZORNENIA:** Na úpravu vlasov odporúčame využiť jemný prúd vzduchu a nízku teplotu.

- Nasaďte úzku ondulačnú dýzu [2] na výstup vzduchu [1]. Ak potrebujete zmeniť nasmerovanie, úzku ondulačnú dýzu otočte.
- Zapnite produkt. Úzku ondulačnú dýzu [2] používajte na nasmerovanie prúdu vzduchu na konkrétnu oblasť vlasov.
- Odstránenie úzkej ondulačnej dýzy [2] z výstupu vzduchu [1]: Stiahnite úzku ondulačnú dýzu smerom dole.

Využitie režimu studeného vzduchu

ⓘ UPOZORNENIA:

- Po upravení vlasov: Režim studeného vzduchu využite na to, aby vám účes vydržal dlhšie.
- Režim studeného vzduchu sa dá zvoliť, len keď je produkt zapnutý.
- Režim studeného vzduchu zapnete aj vypnete tlačidlom **⊗** [3].

Tlačidlo ⊗ [3]	Režim studeného vzduchu
Stlačiť a podržať stlačené	<input type="checkbox"/> Zapnutý <input type="checkbox"/> Z produktu ide chladný vzduch.
Uvoľniť	<input type="checkbox"/> Vypnutý <input type="checkbox"/> Chladný vzduch prestane prúdiť.

Funkcia ionizácie

- Produkt do vlasov neustále generuje ióny. Znižuje sa tým statická elektrina vo vlasoch, a lepšie sa tak tvarujú účesy. Vlasy sú jemné, hladké, lesklé a ľahšie sa upravujú.

- ⓘ UPOZORNENIA:** Aby mohli ióny optimálne spôsobiť, odporúčame použitie bez nadstavcov.

● Čistenie a starostlivosť

⚠ VÝSTRAHA! Riziko úrazu elektrickým prúdom!

- Produkt pred čistením vždy vypnite a vytiahnite sieťovú zástrčku [6] zo zásuvky.
- Elektrické časti produktu neponárajte do vody alebo iných kvapalín. Produkt nikdy nedržte pod tečúcou vodou.

- ⚠ POZOR!** Na čistenie produktu nepoužívajte žiadne žieravé alebo abrazívne čistiace prostriedky.

- Úzku ondulačnú dýzu [2] dajte dole z výstupu vzduchu [1].

● Čistenie telesa a úzkej ondulačnej dýzy

- Teleso a úzku ondulačnú dýzu [2] utrite jemne navlhčenou handričkou.
- V prípade odolných nečistôt pridajte jemný čistiaci prostriedok.
- Všetky časti dôkladne osušte.

● Čistenie prívodu vzduchu

- Prívod vzduchu  utrite suchou handričkou.

● Skladovanie

- Produkt uchovávajte na chladnom, suchom mieste chránenom pred vlhkosťou, ktoré bude mimo dosahu detí.

● Likvidácia

Obal pozostáva z ekologických materiálov, ktoré môžete odovzdať na miestnych recyklačných zberných miestach.



Všimajte si prosím označenie obalových materiálov pre triedenie odpadu, sú označené skratkami (a) a číslami (b) s nasledujúcim významom: 1-7: Plasty/20-22: Papier a kartón/80-98: Spojené látky.

Výrobok:



Výrobok vr. príslušenstva a obalové materiály sú recyklovateľné a podliehajú rozšírenej zodpovednosti výrobcu.

Pre lepšie spracovanie odpadu ich zlikvidujte oddelene podľa obrázkov Info-tri (informácie o triedení).

Triman-Logo platí iba pre Francúzsko.



O možnostiach likvidácie opotrebovaného výrobku sa môžete informovať na Vašej obecnej alebo mestskej správe.



Ak výrobok doslúžil, v záujme ochrany životného prostredia ho neodhoďte do domového odpadu, ale odovzdajte na odbornú likvidáciu. Informácie o zberných miestach a ich otváracích hodinách získate na Vašej príslušnej správe.

● Záruka

Výrobok bol starostlivo vyrobený v súlade s prísnyimi smernicami kvality a pred dodaním dôkladne otestovaný. V prípade materiálových alebo výrobných chýb máte zákonné práva voči predajcovi výrobku. Vaše zákonné práva nie sú žiadnym spôsobom obmedzené našou zárukou uvedenou nižšie.

Záruka na tento výrobok je 3 roky od dátumu nákupu. Záručná doba začína plynúť dátumom kúpy. Originál dokladu o kúpe si uschovajte na bezpečnom mieste, pretože tento doklad je potrebný ako dôkaz o kúpe.

Akékoľvek poškodenie alebo nedostatky prítomné už v čase nákupu je potrebné nahlásiť ihneď po vybalení výrobku.

Ak sa v priebehu 3 rokov od dátumu zakúpenia preukáže, že výrobok vykazuje chyby materiálu alebo spracovania, podľa vlastného uváženia Vám ho bezplatne opravíme alebo vymeníme. Záručná doba sa na základe poskytnutej záručnej reklamácie nepredlžuje. To platí aj pre vymenené alebo opravené diely.

Táto záruka je neplatná, ak bol výrobok poškodený alebo nesprávne používaný alebo udržiavaný.

Záruka sa vzťahuje na chyby materiálu a výrobné chyby. Táto záruka sa nevzťahuje na časti výrobku, ktoré podliehajú bežnému opotrebovaniu, a preto sa považujú za opotrebovateľné diely (napr. batérie, nabíjateľné batérie, hadice, atramentové kazety), ani na poškodenie krehkých častí, napr. spínačov alebo častí zo skla.

● Postup v prípade poškodenia v záruke

Pre zaručenie rýchleho spracovania Vašej požiadavky dodržte prosím nasledujúce pokyny:

Pre všetky otázky majte pripravený pokladničný doklad a číslo výrobku (IAN 444847_2307) ako dôkaz o kúpe.

Číslo výrobku nájdete na typovom štítku, gravúre, na prednej strane Vášho návodu (dole vľavo) alebo ako nálepku na zadnej alebo spodnej strane.

Ak sa vyskytnú funkčné poruchy alebo iné nedostatky, najskôr telefonicky alebo e-mailom kontaktujte následne uvedené servisné oddelenie.

Produkt označený ako defektný potom môžete s priloženým dokladom o kúpe (pokladničný listok) a uvedením, v čom spočíva nedostatok a kedy sa vyskytol, bezplatne odoslať na Vám oznámenú adresu servisného pracoviska.

● Servis



Servis Slovensko

Tel.: 0800 008158















E-pošta: owim@lidl.sk



Indicaciones de advertencia y símbolos empleados	Página	60
Guía rápida	Página	60
Usó conforme a lo previsto	Página	60
Volumen de suministro	Página	60
Descripción de las piezas	Página	61
Datos técnicos	Página	61
Indicaciones de seguridad	Página	61
Antes del primer uso	Página	64
Funcionamiento	Página	64
Desplegar el mango	Página	64
Ajustar la tensión	Página	64
Secar el pelo	Página	64
Peinar el pelo	Página	64
Limpieza y cuidado	Página	65
Limpieza de la carcasa y boquilla concentradora	Página	65
Limpiar la entrada de aire	Página	65
Almacenamiento	Página	65
Eliminación	Página	65
Garantía	Página	65
Tramitación de la garantía	Página	66
Asistencia	Página	66

Indicaciones de advertencia y símbolos empleados

En este manual de instrucciones y en el embalaje se emplean las indicaciones de advertencia siguientes:

	<p>¡PELIGRO! Este símbolo con la palabra de señalización "Peligro" identifica un riesgo de nivel alto que, si no se evita, puede tener como consecuencia una lesión grave o incluso la muerte.</p>	 	<p>Lea el manual de instrucciones.</p>
	<p>¡ADVERTENCIA! Este símbolo con la palabra de señalización "Advertencia" identifica un riesgo de nivel medio que, si no se evita, puede tener como consecuencia una lesión grave o incluso la muerte.</p>		<p>Tensión/corriente alterna</p>
	<p>¡CUIDADO! Este símbolo con la palabra de señalización "Cuidado" identifica un riesgo de nivel bajo que, si no se evita, puede tener como consecuencia una lesión menor o de tipo leve.</p>	<p>Hz</p>	<p>Hertzio (frecuencia de red)</p>
	<p>NOTA: Este símbolo con la palabra de señalización "Nota" ofrece más información útil.</p>	 	<p>Watt</p> <p>Clase de protección II (aislamiento doble)</p>
	<p>El marcado CE ratifica la conformidad con las directivas de la UE aplicables al producto.</p>	 	<p>No utilice el producto cerca de bañeras, duchas, fregaderos u otros recipientes que contengan agua.</p> <p>Utilice el producto solo en espacios interiores secos.</p>
		 	<p>Indicaciones de seguridad</p> <p>Instrucciones de manipulación</p>

SECADOR DE VIAJE

● Guía rápida

Este documento es una versión impresa abreviada del manual de instrucciones completo. Escaneando el código QR se accede directamente a la página de servicio de Lidl (www.lidl-service.com) e introduciendo el número de artículo (IAN) 444847_2307 se puede leer y descargar el manual de instrucciones completo.

Esta guía rápida forma parte de este producto. Antes de usar el producto, familiarícese con todas las indicaciones de manejo y seguridad. Guarde correctamente esta guía rápida. Si facilita este producto a terceros, entréguelo también con toda la documentación.

● Uso conforme a lo previsto

- Este producto ha sido previsto para secar y peinar el cabello humano.
- No aplicar el producto en pelo artificial o pelo animal. No utilice el producto para otro fin distinto al previsto.
- Utilizar el producto únicamente en la estancia doméstica y de viaje. El producto no está previsto para un uso comercial.
- El fabricante no acepta ninguna responsabilidad por los daños causados por un uso incorrecto.

● Volumen de suministro

- 1 Secador de viaje
- 1 Boquilla concentradora
- 1 Guía rápida

● Descripción de las piezas

- 1 Salida de aire
- 2 Boquilla concentradora
- 3 Botón (❄) (modo aire frío)
- 4 Mango
- 5 Interruptor **O/I/II** (encendido/apagado, flujo de aire y control de calor)
- 6 Cable de conexión y enchufe
- 7 Ojal de suspensión
- 8 Selector dual de tensión
- 9 Articulación plegable
- 10 Entrada de aire

● Datos técnicos

Tensión de entrada:	120/230 V~, 50/60 Hz
Consumo de potencia:	1200/1600 W
Clase de protección:	II/□



Indicaciones de seguridad

¡ANTES DE USAR EL PRODUCTO, FAMILIARÍCESE CON TODAS LAS INDICACIONES DE SEGURIDAD Y FUNCIONAMIENTO! ¡SI TRANSFIERE ESTE PRODUCTO, HÁGALO CON TODA LA DOCUMENTACIÓN!

¡Quedará anulada su garantía en el caso de daños resultantes de la no observación de este manual de instrucciones! ¡No se asumirá ninguna responsabilidad por daños indirectos! ¡No se asumirá ninguna responsabilidad en el caso de daños materiales o a personas si esos daños son el

resultado de un uso inadecuado o de la no observación de las indicaciones de seguridad!

⚠ ¡ADVERTENCIA! ¡PELIGRO DE MUERTE Y DE ACCIDENTE PARA NIÑOS Y BEBÉS!

No deje que los niños jueguen solos con el material de embalaje. El material de embalaje presenta riesgo de asfixia. Los niños subestiman a menudo los peligros. Mantenga siempre el material de embalaje fuera del alcance de los niños.

- Este producto puede ser utilizado por niños a partir de los 8 años y personas con capacidades físicas, mentales o sensoriales reducidas, siempre y cuando haya una persona responsable de su seguridad que los supervise o se los haya instruido en el uso seguro del producto y estos conozcan los posibles peligros.
- No permita que los niños jueguen con el producto.
- La limpieza y el mantenimiento no podrán llevarse a cabo por niños sin vigilancia.

⚠ ¡ADVERTENCIA! Un uso no conforme a lo previsto puede provocar lesiones. Utilice solo el producto conforme a este manual de instrucciones. Nunca intente modificar el producto en modo alguno.

⚠ ¡ADVERTENCIA! ¡Riesgo de descarga eléctrica!

Nunca intente reparar el producto usted mismo. En caso de fallo de funcionamiento, deje que solo el personal cualificado lleve a cabo las reparaciones.

⚠ ¡ADVERTENCIA! ¡Riesgo de descarga eléctrica!

Nunca sumerja el producto en agua u otros líquidos. Nunca ponga el producto debajo del agua corriente.

- No deje que el producto se caiga para no dañarlo.
- Para evitar un sobrecalentamiento del producto, nunca bloquee la entrada y salida de aire durante el uso.

⚠ ¡ADVERTENCIA! ¡Riesgo de descarga eléctrica! No utilice ningún producto dañado. Desconecte el producto de la red eléctrica y póngase en contacto con su distribuidor si estuviera dañado.

- Antes de conectar el producto a la red eléctrica, compruebe si la tensión y la frecuencia de red de la placa de características del producto corresponde con los detalles especificados del suministro de corriente.
- Compruebe regularmente la presencia de daños en el enchufe y el cable de conexión. A fin de evitar riesgos, si el cable de conexión resulta dañado, sólo el fabricante, su representante de servicio al cliente o una persona con una cualificación similar podrá realizar la sustitución.
- Proteja el cable de conexión frente a posibles daños. No deje que cuelgue sobre bordes afilados ni tampoco lo aplaste o doble. Mantenga alejado el cable de conexión de superficies calientes y llamas abiertas.

- Como protección adicional, se recomienda la instalación de un interruptor automático (RCD) con una corriente de disparo que no exceda los 30 mA en el circuito eléctrico del baño. Póngase en contacto con su instalador.
- No se recomienda el uso de cables de extensión. Si se debe utilizar un cable de extensión, este deberá estar diseñado para un flujo de corriente mínimo de 10 A. Tienda el cable de extensión, de modo que nadie pueda tropezarse con él y no pueda resultar dañado.

⚠ ¡ADVERTENCIA! ¡Riesgo de descarga eléctrica!

No utilice el producto cerca de bañeras, duchas, fregaderos u otros recipientes que contengan agua.

- No deje el producto sin supervisión mientras esté conectado a la red eléctrica.
- No ponga el producto en funcionamiento con las manos húmedas o sobre un suelo mojado. Nunca agarre el enchufe con las manos húmedas o mojadas.
- No desconecte el enchufe de la toma de corriente tirando del cable de conexión. No enrolle el cable de conexión alrededor del producto.
- Proteja el producto, cable de conexión y enchufe contra el polvo, la radiación solar directa, el goteo y las salpicaduras.
- Apague siempre el producto antes de
 - Cambiar los accesorios,
 - Limpiar el producto,
 - Desconectar el producto del suministro de corriente.
- Si se emplea el producto en el baño, desconéctelo de la red eléctrica después de usarlo, ya que la proximidad del agua representa un riesgo, incluso si el producto está apagado.
- El usuario no necesita adoptar ninguna medida para ajustar el producto a 50 o 60 Hz. El producto se ajusta automáticamente a 50 o 60 Hz.
- Un ajuste incorrecto del selector dual de tensión provoca daños en el producto.
- No utilice accesorios que no procedan del fabricante.

● **Antes del primer uso**

i **NOTA:** Este producto puede desprender un olor durante el primer uso. Se trata de restos de fabricación o transporte, que desaparecen rápidamente.

- Retire por completo el material de embalaje. Compruebe la totalidad de las piezas.

● **Funcionamiento**

● **Desplegar el mango**

(Fig. E)

i **NOTA:** No encienda el producto si el mango **4** se encuentra todavía en la posición **a** o **b**.

- Despliegue el mango **4** hasta que la articulación plegable **9** encaje en la posición **c**.

● **Ajustar la tensión**

(Fig. B, C)

i **NOTA:** Herramienta necesaria para el ajuste de tensión: Destornillador ranurado

Selector dual de tensión 8	Tensión
Girar en sentido horario	120 V~
Girar en sentido antihorario	230 V~

● **Secar el pelo**

(Fig. D)

- Antes de conectar el producto al suministro de corriente: Ajuste el selector dual de tensión **8** a la tensión de su ubicación actual.
- Conecte el enchufe **6** a una toma de corriente apropiada.
- Seleccione el nivel de flujo de aire/calor deseado:

0/I/II 5	Nivel de flujo de aire/calor
0	Producto apagado
I	Producto encendido: <ul style="list-style-type: none"><input type="checkbox"/> Flujo de aire suave<input type="checkbox"/> Calor bajo
II	Producto encendido: <ul style="list-style-type: none"><input type="checkbox"/> Flujo de aire fuerte<input type="checkbox"/> Calor alto

- Después del uso: Deslice el interruptor **0/I/II** **5** a la posición **0** para apagar el producto.
- Desconecte el enchufe **6** de la toma de corriente.
- Deje enfriar por completo el producto.

i **NOTA:** El producto se apaga automáticamente si se sobrecalienta.

En este caso, deslice el interruptor **0/I/II** **5** a la posición **0** y desconecte el enchufe **6** de la toma de corriente.

● **Peinar el pelo**

(Fig. F)

Uso de la boquilla concentradora

⚠ **¡CUIDADO! ¡Riesgo de quemaduras!**

- No toque la salida de aire **1** si el producto está encendido y la salida de aire todavía está caliente.
- No toque ni quite la boquilla concentradora **2** mientras está caliente.

i **NOTA:** Para el peinado del pelo, recomendamos el uso de un flujo de aire suave y calor bajo.

- Coloque la boquilla concentradora **2** en la salida de aire **1**. Si fuera necesario, gire la boquilla concentradora para cambiar la orientación.
- Encienda el producto. Utilice la boquilla concentradora **2** para dirigir el flujo de aire a una zona específica del pelo.
- Quitar la boquilla concentradora **2** de la salida de aire **1**: Quite la boquilla concentradora tirando de ella hacia abajo.

Utilizar el modo aire frío

i **NOTA:**

- Después de peinar el pelo: Utilice el modo aire frío para hacer que el peinado dure más tiempo.
- El modo aire frío solo puede seleccionarse si el producto está encendido.
- Utilice el botón **⊗** **3** para encender o apagar el modo aire frío:

Botón ⊗ 3	Modo aire frío
Mantener pulsado	<input type="checkbox"/> Encendido <input type="checkbox"/> El producto genera un flujo de aire frío.
Soltar	<input type="checkbox"/> Apagado <input type="checkbox"/> El flujo de aire frío se detiene.

Función de ionización

El producto libera continuamente iones en el cabello. Esto reduce la carga estática del cabello y mejora su manejabilidad. El cabello se vuelve suave, liso, brillante y más fácil de peinar.

i **NOTA:** Recomendamos utilizarlo sin accesorios para que los iones puedan funcionar de forma óptima.

● Limpieza y cuidado

⚠ ¡ADVERTENCIA! ¡Riesgo de descarga eléctrica!

- Antes de la limpieza, apague siempre el producto y desconecte el enchufe [6] de la toma de corriente.
- No sumerja las piezas eléctricas del producto en agua u otros líquidos. Nunca ponga el producto debajo del agua corriente.

⚠ ¡CUIDADO! No utilice ningún material o producto de limpieza corrosivo o abrasivo para limpiar el producto.

- Quite la boquilla concentradora [2] de la salida de aire [1].

● Limpieza de la carcasa y boquilla concentradora

- Limpie la carcasa y la boquilla concentradora [2] con un paño ligeramente humedecido.
- Añada un producto de limpieza suave al paño para la suciedad más resistente.
- Seque todas las piezas cuidadosamente.

● Limpiar la entrada de aire

- Limpie la entrada de aire [10] con un paño seco.

● Almacenamiento

- Guarde el producto fuera del alcance de los niños en un lugar seco, refrigerado y protegido de la humedad.

● Eliminación

El embalaje está compuesto por materiales no contaminantes que pueden ser desechados en el centro de reciclaje local.



Tenga en cuenta el distintivo del embalaje para la separación de residuos. Está compuesto por abreviaturas (a) y números (b) que significan lo siguiente: 1-7: plásticos/20-22: papel y cartón/80-98: materiales compuestos.

Producto:

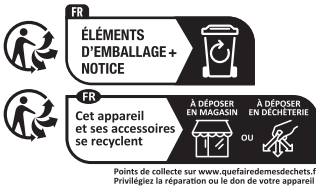

El producto, incluidos los accesorios, y el material de embalaje son reciclables y están sujetos a la responsabilidad extendida del fabricante.

Deséchelos por separado siguiendo la información ilustrada de recogida selectiva para un mejor tratamiento de los residuos.

El logotipo Triman se aplica solo para Francia.



Para obtener información sobre las posibilidades de desecho del producto al final de su vida útil, acuda a la administración de su comunidad o ciudad.



Para proteger el medio ambiente no tire el producto junto con la basura doméstica cuando ya no le sea útil. Deséchelo en un contenedor de reciclaje. Diríjase a la administración competente para obtener información sobre los puntos de recogida de residuos y sus horarios.

● Garantía

El producto ha sido fabricado según normas de calidad exigentes y ha sido probado minuciosamente antes de la entrega. En caso de fallos de material o de fabricación, dispone de derechos legales frente al vendedor del producto. Nuestra garantía mencionada a continuación no restringe sus derechos legales de ningún modo.

La garantía para este producto es de 3 años a partir de la fecha de compra. La garantía empieza el día de la fecha de compra. Conserve el justificante de compra original en un lugar seguro, ya que este documento es necesario para demostrar la compra.

Todos los daños o defectos ya presente en el momento de la compra deben informarse inmediatamente tras desembalar el producto.

Si el producto presenta defectos de material o fabricación en los 3 años a partir de la fecha de compra, lo repararemos o sustituiremos, según nuestra elección, gratuitamente para usted. El período de garantía no se extiende por una reclamación de garantía aprobada. Esto también es aplicable a las piezas sustituidas y reparadas.

La garantía pierde su validez si el producto se daña o se utiliza o mantiene de forma inadecuada.

La garantía cubre defectos de material y fabricación. Esta garantía no cubre las piezas del producto sujetas a un uso y desgaste normal y, por lo tanto, consideradas piezas de desgaste (por ej. pilas, baterías, mangueras, cartuchos de tinta) ni los daños a las piezas frágiles, por ej. interruptores o piezas de cristal.

● **Tramitación de la garantía**

Para garantizar una rápida tramitación de su consulta, tenga en cuenta las siguientes indicaciones:

Para realizar cualquier consulta, tenga a mano el recibo y el número de artículo (IAN 444847_2307) como justificante de compra.

Encontrará el número de artículo en una inscripción de la placa identificativa, en la portada de las instrucciones (abajo a la izquierda) o en una pegatina en la parte posterior o inferior.

Si el producto fallase o presentase algún defecto, póngase primero en contacto con el departamento de asistencia indicado, ya sea por teléfono o correo electrónico.

Puede enviarnos el producto defectuoso libre de franqueo adjuntando el recibo de compra (ticket de compra) e indicando dónde está y cuándo ha ocurrido el fallo a la dirección de asistencia que le indicamos.

● **Asistencia**

ES **Asistencia en España**

Tel.: 900984948













E-Mail: owim@lidl.es



Anvendte advarselssætninger og symboler	Side	68
Kort vejledning	Side	68
Forskriftsmæssig anvendelse	Side	68
Leveringsomfang	Side	68
Beskrivelse af delene	Side	69
Tekniske data	Side	69
Sikkerhedsanvisninger	Side	69
Inden den første ibrugtagning	Side	71
Betjening	Side	71
Udklápning af håndtaget	Side	71
Indstilling af spænding	Side	72
Hårtørring	Side	72
Hårstyling	Side	72
Rengøring og vedligeholdelse	Side	72
Rengøring af hus og smal stylingdyse	Side	72
Rengøring af luftindtag	Side	72
Opbevaring	Side	72
Bortskaffelse	Side	73
Garanti	Side	73
Afvikling af garantisager	Side	73
Service	Side	73

Anvendte advarselssætninger og symboler

I denne betjeningsvejledning og på emballagen anvendes følgende advarselssymboler:

	FARE! Dette symbol, sammen med signalordet "Fare", betegner en faresituation med høj risikofaktor, som, hvis den ikke afværges, kan medføre alvorlige kvæstelser eller dødsfald.	 	Læs betjeningsvejledningen.
	ADVARSEL! Dette symbol, sammen med signalordet "Advarsel", betegner en faresituation med mellemstor risikofaktor, som, hvis den ikke afværges, kan medføre alvorlige kvæstelser eller dødsfald.		Vekselstrøm/-spænding
		Hz	Hertz (netfrekvens)
	FORSIGTIG! Dette symbol, sammen med signalordet "Forsigtig", betegner en faresituation med lav risikofaktor, som, hvis den ikke afværges, kan medføre mindre eller moderate kvæstelser.	W	Watt
			Beskyttelsesklasse II (dobbeltisolering)
	BEMÆRK: Dette symbol, sammen med signalordet "Bemærk", angiver flere nyttige informationer.		Anvend ikke produktet i nærheden af badekar, brusere, håndvaske eller andre vandbeholdere.
			Anvend kun produktet indendørs i tørre lokaler.
	CE-mærket bekræfter overensstemmelse med de for produktet gældende EU-retningslinjer.	 	Sikkerhedsanvisninger Handlingsanvisninger

REJSEHÅRTØRRER

● Kort vejledning

Dette dokument er en forkortet trykt udgave af den komplette betjeningsvejledning. Hvis du scanner QR-koden, kommer du direkte ind på Lidl-Service-siden (www.lidl-service.com), hvor du ved at indtaste artikelnummeret (IAN) 444847_2307 kan se og downloade den komplette betjeningsvejledning.

Lynevledningen er en del af dette produkt. Før produktet bruges, skal du være fortløig med alle sikkerheds- og betjeningsanvisninger. Opbevar lynevledningen omhyggeligt, og lad den følge med, når produktet overlades til tredjemand.

● Forskriftsmæssig anvendelse

- Dette produkt er beregnet til tørring og styling af menneskehår.
- Produktet må ikke anvendes på kunstigt hår eller dyrehår. Anvend ikke produktet til andre formål.
- Produktet må kun anvendes i husholdninger og på rejser. Produktet er ikke beregnet til kommercielt brug.
- Fabrikanten fraskriver sig ethvert ansvar for skader som følge af forkert brug.

● Leveringsomfang

- 1 Rejsehårtørrer
- 1 Smal stylingdyse
- 1 Lynevledning

● Beskrivelse af delene

- 1 Luftudblæsning
- 2 Smal stylingdyse
- 3 Knap  (kold luft)
- 4 Håndtag
- 5 Kontakt **O/I/II** (tænd/sluk, luftstrømning og varmestyring)
- 6 Netledning og netstik
- 7 Ophængsøje
- 8 Dobbelt spændingsvalgomsifter
- 9 Drejeled
- 10 Luftindtag

● Tekniske data

Indgangsspænding:	120/230 V~, 50/60 Hz
Effektforbrug:	1200/1600 W
Beskyttelsesklasse:	II/ 



Sikkerhedsanvisninger

FØR PRODUKTET BRUGES FØRSTE GANG SKAL DU VÆRE FORTROLIG MED ALLE SIKKERHEDS- OG BETJENINGSANVISNINGER! HVIS PRODUKTET OVERLADES TIL TREDJEMAND, SKAL ALLE DOKUMENTER MEDFØLGE!

Hvis der opstår skader som følge af, at betjeningsvejledningen ikke følges, bortfalder garantiforpligtelserne! Leverandøren påtager sig intet ansvar for følgeskader! Leverandøren påtager sig intet ansvar for ting- eller personskader, der opstår som følge af forkert anvendelse, eller

hvis sikkerhedsanvisningerne ikke følges!

ADVARSEL! LIVSFARE OG RISIKO FOR ULYKKER FOR SMÅBØRN OG BØRN!

Børn må ikke efterlades med emballagen uden opsyn. Emballagen udgør en kvælningrisiko. Børn undervurderer ofte de dermed forbundne farer. Hold emballagen uden for børns rækkevidde.

- Dette produkt kan anvendes af børn fra 8 år og opefter, samt af personer med reducerede, fysiske, sensoriske eller mentale færdigheder eller mangel på erfaring og kundskaber, hvis de er under opsyn, eller hvis de er instrueret i sikker brug af produktet og indforstået med de risici, der er forbundet hermed.
- Børn må ikke lege med produktet.
- Rengøring og vedligeholdelse må ikke udføres af børn uden opsyn.

⚠ ADVARSEL! Enhver uautoriseret brug kan medføre kvæstelser. Anvend kun produktet i henhold til denne vejledning. Forsøg ikke at ændre produktet på nogen måde.

⚠ ADVARSEL! Risiko for elektriske stød! Forsøg ikke at reparere produktet selv. Ved funktionsfejl skal reparationer udføres af kvalificerede medarbejdere.

⚠ ADVARSEL! Risiko for elektriske stød! Produktet må aldrig nedsænkes i vand eller andre væsker. Hold aldrig produktet under rindende vand.

- Tab ikke produktet, så beskadigelser af produktet undgås.
- For at undgå en overophedning af produktet må luftindtaget og luftudblæsningen aldrig blokeres.

⚠ ADVARSEL! Risiko for elektriske stød! Anvend aldrig et beskadiget produkt. Afbryd produktet fra netspændingen og ret henvendelse til forhandleren, hvis det er beskadiget.

- Før produktet tilsluttes til netspændingen, skal det kontrolleres om spænding og netfrekvens svarer til oplysningerne på produktets typeskilt.
- Kontrollér jævnligt netstik og netledning for skader. Hvis produktets netledning er beskadiget, skal det udskiftes af producenten eller dennes kundeservice eller en tilsvarende kvalificeret person for at undgå farer.
- Beskyt netledningen mod skader. Lad den ikke hænge over skarpe kanter, og knæk eller bøj den ikke. Netledningen skal holdes væk fra varme overflader og åben ild.
- Som ekstra sikkerhedsforanstaltning anbefales det at montere et fejlstrømsrelæ (HFI/VFI) med en udløserstrøm på ikke over 30 mA i badeværelsets sikringsgruppe. Kontakt din elinstallatør for dette.

- Anvendelse af forlængerledninger anbefales ikke. Hvis det er nødvendigt at anvende en forlængerledning, skal den have en kapacitet på mindst 10 A. Anbring forlængerledningen således, at ingen kan snuble over den, og at den ikke kan blive beskadiget.

⚠ ADVARSEL! Risiko for elektriske stød!

- Anvend ikke produktet i nærheden af badekar, brusere, håndvaske eller andre fyldte vandbeholdere.
- Produktet må ikke være uden opsyn, så længe det er tilkoblet netspændingen.
 - Grib ikke fat i produktet med fugtige hænder, og stå ikke på et vådt gulv, når den er i drift. Tag aldrig fat i netstikket med våde eller fugtige hænder.
 - Træk i netstikket og ikke i netledningen for at tage netstikket ud af stikkontakten. Netledningen må ikke vikles omkring produktet.
 - Beskyt produktet, netledningen og netstikket mod støv, direkte sol, vanddråber og -stænk.
 - Afbryd altid for produktet før

- Tilbehørsdele udskiftes,
- Produktet rengøres,
- Produktet afbrydes fra netspændingen.

- Hvis produktet anvendes i et badeværelse, skal det afbrydes fra netspændingen efter brug, idet den nære kontakt med vand udgør en risiko, uanset om produktet er slukket.
- Brugeren skal ikke foretage sig noget for at omstille produktet til 50 eller 60 Hz. Produktet indstiller sig automatisk til 50 eller 60 Hz.
- En forkert indstilling af den dobbelte spændingsvalgomsifter beskadiger produktet.
- Anvend ikke mundstykker, som ikke er anbefalet af producenten.

● **Inden den første ibrugtagning**

- ⓘ **BEMÆRK:** Produktet kan afgive lugte ved første anvendelse. Dette handler om produktions- og transportrester, som hurtigt forsvinder.

- Fjern alle emballager. Kontrollér, at alle dele er komplette.

● **Betjening**

● **Udklapning af håndtaget**

(Fig. E)

- ⓘ **BEMÆRK:** Tænd ikke for produktet, hvis håndtaget **4** stadig er i position **a** eller **b**.
- Klap håndtaget **4** ud, indtil drejeleddet **9** klikker på plads i position **c**.

● Indstilling af spænding

(Fig. B, C)

- ⓘ BEMÆRK:** Nødvendig værktøj til indstilling af spændingen: Skruetrækker med kærve

Dobbelt spændingsvalgomsifter 8	Spænding
Drej med uret	120 V~
Drej mod uret	230 V~

● Hårtørring

(Fig. D)

- Inden du tilslutter produktet til strømforsyningen: Indstil den dobbelte spændingsvalgomsifter **8** til spændingen på dit aktuelle sted.
- Tilslut netstikket **6** til en egnet stikkontakt.
- Vælg det ønskede luftstrømnings-/varmetrin:

O/I/II 5	Luftstrømnings-/varmetrin
O	Produktet er slukket
I	Produktet er aktiveret: <input type="checkbox"/> Lav luftstrømning <input type="checkbox"/> Middel varme
II	Produktet er aktiveret: <input type="checkbox"/> Høj luftstrømning <input type="checkbox"/> Høj varme

- Efter brug: Skub kontakten **O/I/II 5** til positionen **O** for at slukke produktet.
- Tag altid netstikket **6** ud af stikkontakten.
- Lad produktet afkøle helt.

- ⓘ BEMÆRK:** I tilfælde af overophedning slukkes produktet automatisk.

Skub i dette tilfælde kontakten **O/I/II 5** til positionen **O**, og tag netstikket **6** ud af stikkontakten.

● Hårstyling

(Fig. F)

Anvend smal stylingdyse

⚠ FORSIGTIG! Forbrændingsrisiko!

- Berør ikke luftudblæsningen **1**, når produktet er tændt, og når luftudblæsningen stadig er varm.
- Berør eller fjern ikke den smalle stylingdyse **2**, når den er varm.

- ⓘ BEMÆRK:** Vi anbefaler, at du bruger en mild luftstrømning og lav varme til at style dit hår.

- Sæt den smalle stylingdyse **2** på luftudblæsningen **1**. Drej ved behov den smalle stylingdyse for at ændre positionen.
- Tænd for produktet. Anvend den smalle stylingdyse **2**, for at rette luftstrømningen mod et bestemt område i håret.
- Fjern den smalle stylingdyse **2** fra luftudblæsningen **1**: Træk den smalle stylingdyse nedad.

Brug af kold luft

ⓘ BEMÆRK:

- Efter stylingen af håret: Brug kold luft for at forlænge frisørens holdbarhed.
 - Kold luft kan kun vælges, når produktet er tændt.
- Brug knappen **⊗ 3** til at tænde eller slukke for kold luft:

Knop ⊗ 3	Kold luft
Tryk og hold nede	<input type="checkbox"/> Tilkoblet <input type="checkbox"/> Produktet afgiver en kølig luftstrøm.
Slip	<input type="checkbox"/> Frakoblet <input type="checkbox"/> Den kølige luftstrøm stopper.

Ioniseringsfunktion

- Produktet afgiver kontinuerligt ioner til håret. Derved reduceres statisk elektricitet i håret og forbedrer dets evne til at blive stilet. Håret bliver blødt, glat, glansfuldt og nemmere at style.

- ⓘ BEMÆRK:** Vi anbefaler brug uden tilbehør for optimal effekt af ionerne.

● Rengøring og vedligeholdelse

⚠ ADVARSEL! Risiko for elektriske stød!

- Før rengøring skal produktet altid slukkes og netstikket **6** trækkes ud af stikkontakten.
- Produktets elektriske dele må aldrig nedsænkes i vand eller andre væsker. Hold aldrig produktet under rindende vand.

- ⚠ FORSIGTIG!** Anvend ikke ætsende eller skurende rengøringsmidler eller materialer til rengøring af produktet.

- Fjern den smalle stylingdyse **2** fra luftudblæsningen **1**.

● Rengøring af hus og smal stylingdyse

- Tør huset og den smalle stylingdyse **2** af med en tør klud.
- Ved meget hårdnakkethed kan der anvendes et mildt rengøringsmiddel på kluden.
- Tør alle dele grundigt.

● Rengøring af luftindtag

- Tør luftindtaget **10** af med en tør klud.

● **Opbevaring**

- Opbevar produktet på et køligt og tørt sted, beskyttet mod fugt og uden for børns rækkevidde.

● **Bortskaffelse**

Indpakningen består af miljøvenlige materialer, som De kan bortskaffe over de lokale genbrugssteder.



Bemærk forpakkingsmaterialernes mærkning til affaldssorteringen, disse er mærket med forkortelser (a) og numre (b) med følgende betydning: 1-7: kunststoffer/20-22: papir og pap/80-98: kompositmaterialer.

Produkt:



FR
ÉLÉMENTS
D'EMBALLAGE +
NOTICE



FR
Cet appareil
et ses accessoires
se recyclent



Points de collecte sur www.qualiteindemesdechets.fr
Privilégiez la réparation ou le don de votre appareil !

Produktet og tilbehøret og emballagematerialer kan genbruges og er underlagt udvidet producentansvar.

De skal bortskaffes separat. Følg de viste mærkater med sorteringsoplysninger, så de bortskaffes på en bedre måde.

Triman-logoet gælder kun for Frankrig.



De får oplyst muligheder til bortskaffelse af det udtjente produkt hos deres lokale myndigheder eller bystyre.



For miljøets skyld, så må produktet aldrig smides ud sammen med husholdningsaffaldet, når det er udtjent, men skal afleveres til en fagmæssig korrekt bortskaffelse. De kan informere Dem vedrørende opsamlingssteder og deres åbningstider hos deres ansvarlige forvaltning.

● **Garanti**

Produktet er blevet fremstillet efter strenge kvalitetsstandarder og kontrolleret nøje før udlevering. I tilfælde af materiale- eller produktionsfejl kan du i medfør af loven gøre krav gældende over for sælgeren af produktet. Dine lovmæssige rettigheder begrænses på ingen måde af den af os nedennævnte garanti.

Garantien på dette produkt gælder i 3 år regnet fra købsdatoen. Garantien gælder fra købsdatoen. Opbevar den originale kvittering et sikkert sted, da dette dokument forlanges forlagt som dokumentation for købet.

Alle skader eller mangler, der allerede forefindes på tidspunktet for købet, skal straks meddeles efter udpakningen af produktet.

Hvis der inden for 3 år regnet fra købsdatoen viser sig en materiale- eller produktionsfejl på produktet, reparerer eller udskifter vi det – efter vores valg – gratis for dig. Garantiperioden forlænges ikke som følge af et imødekommet krav om garanti. Dette gælder også for udskiftede og reparerede dele.

Denne garanti bortfalder, hvis produktet er blevet beskadiget eller anvendt og vedligeholdt forkert.

Garantien dækker materiale- og produktionsfejl. Denne garanti dækker hverken produktdele, der er udsat for normal slitage og derfor er at betragte som sliddele (f.eks. batterier, akkumulatorer, slanger, farvepatroner), eller skader på skrøbelige dele, f.eks. kontakter eller dele af glas.

● **Afvikling af garantisager**

For at kunne garantere en hurtig sagsbehandling af deres forespørgsel, bedes De følge følgende anvisninger:

Opbevar kassebon og artikelnummer (IAN 444847_2307) som købsdokumentation, så disse kan fremlægges på forespørgsel.

Artikelnumrene er angivet på typeskiltet, ved en indgravering, på forsiden af vejledningen (nederst til venstre) eller på et mærkat på bag- eller undersiden.

Hvis der forekommer funktionsfejl eller andre mangler, skal De først kontakte nedenstående serviceafdeling telefonisk eller via e-mail.

Et produkt, der er registreret som defekt, kan De derefter sende portofrit til den meddelte serviceadresse ved vedlægning af købsbeviset (kassebon) og angivelsen af, hvornår manglen består, og hvornår den er opstået.

● **Service**



Service Danmark

Tel.: 80253972

















E-Mail: ovim@lidl.dk



Avvertenze e simboli utilizzati	Pagina	75
Guida rapida	Pagina	75
Usò previsto	Pagina	75
Contenuto della confezione	Pagina	75
Descrizione dei componenti	Pagina	76
Dati tecnici	Pagina	76
Istruzioni di sicurezza	Pagina	76
Prima del primo utilizzo	Pagina	79
Funzionamento	Pagina	79
Apertura dell'impugnatura	Pagina	79
Regolazione della tensione	Pagina	79
Asciugare i capelli	Pagina	79
Acconciatura	Pagina	79
Pulizia e manutenzione	Pagina	80
Pulizia dell'alloggiamento e dell'ugello styling stretto	Pagina	80
Pulizia dell'ingresso dell'aria	Pagina	80
Conservazione	Pagina	80
Smaltimento	Pagina	80
Garanzia	Pagina	80
Gestione dei casi in garanzia	Pagina	81
Assistenza	Pagina	81

Avvertenze e simboli utilizzati

Nelle istruzioni per l'uso e sull'imballaggio sono utilizzate le seguenti avvertenze:

	<p>PERICOLO! Questo simbolo con il termine "Pericolo" indica una minaccia ad alto rischio che, se non evitata, può causare gravi lesioni o un esito letale.</p>	 	<p>Leggere il manuale di istruzioni per l'uso.</p>
	<p>AVVERTENZA! Questo simbolo con il termine "Avvertenza" indica una minaccia a medio rischio che, se non evitata, può causare gravi lesioni o un esito letale.</p>		<p>Corrente/tensione alternata</p>
	<p>CAUTELA! Questo simbolo con il termine "Cautela" indica una minaccia a basso rischio che, se non evitata, può causare lesioni lievi o di media gravità.</p>	<p>Hz</p>	<p>Hertz (frequenza di rete)</p>
	<p>INDICAZIONE: Questo simbolo con il termine "Indicazione" contiene ulteriori utili informazioni.</p>	<p>W</p>	<p>Watt</p>
	<p>Il marchio CE conferma la conformità alle direttive UE applicabili al prodotto.</p>		<p>Classe di protezione II (doppio isolamento)</p>
	<p>INDICAZIONE: Questo simbolo con il termine "Indicazione" contiene ulteriori utili informazioni.</p>		<p>Non utilizzare il prodotto in prossimità vasche da bagno, docce, lavandini o altri recipienti che contengono acqua.</p>
	<p>INDICAZIONE: Questo simbolo con il termine "Indicazione" contiene ulteriori utili informazioni.</p>		<p>Utilizzare il prodotto solo in ambiente asciutto.</p>
	<p>INDICAZIONE: Questo simbolo con il termine "Indicazione" contiene ulteriori utili informazioni.</p>	 	<p>Istruzioni di sicurezza Istruzioni operative</p>

ASCIUGACAPELLI DA VIAGGIO

● Guida rapida

Questo documento è una versione stampata abbreviata delle istruzioni per l'uso complete. Scansionando il codice QR si accede direttamente alla pagina di assistenza Lidl (www.lidl-service.com) e inserendo il numero di articolo (IAN) 444847_2307 è possibile visualizzare e scaricare le istruzioni per l'uso complete.

La guida rapida fa parte di questo prodotto. Prima di utilizzare il prodotto, familiarizzare con tutte le istruzioni per l'uso e le istruzioni di sicurezza. Conservare la guida rapida in un luogo sicuro e consegnare tutta la documentazione se si cede il prodotto a terzi.

● Uso previsto

- Questo prodotto è destinato all'asciugatura e allo styling dei capelli umani.
- Il prodotto non deve essere utilizzato su capelli artificiali o peli di animali. Non utilizzare il prodotto per altri scopi.
- Il prodotto può essere utilizzato solo in ambito domestico e in viaggio. Il prodotto non è destinato all'uso commerciale.
- Il produttore non si assume alcuna responsabilità per danni derivanti da utilizzi non conformi.

● Contenuto della confezione

- 1 Asciugacapelli da viaggio
- 1 Ugello styling stretto
- 1 Guida rapida

● Descrizione dei componenti

- 1 Uscita dell'aria
- 2 Ugello styling stretto
- 3 Pulsante  (modalità aria fredda)
- 4 Impugnatura
- 5 Interruttore **O/I/II** (accensione/spengimento, controllo del flusso d'aria e del calore)
- 6 Cavo di alimentazione e spina
- 7 Occhiello di sospensione
- 8 Selettore a doppia tensione
- 9 Giunto pieghevole
- 10 Ingresso dell'aria

● Dati tecnici

Tensione di ingresso:	120/230 V~, 50/60 Hz
Potenza assorbita:	1200/1600 W
Classe di protezione:	II/ 



Istruzioni di sicurezza

PRIMA DI USARE IL PRODOTTO PER LA PRIMA VOLTA, FAMILIARIZZARE CON TUTTE LE ISTRUZIONI PER LA SICUREZZA E L'USO! IN CASO DI CESSIONE DEL PRODOTTO A TERZI, AVERE CURA DI CONSEGNARE TUTTA LA DOCUMENTAZIONE!

In caso di danni dovuti al mancato rispetto di queste istruzioni per l'uso, la garanzia è invalidata! La Società declina qualsiasi responsabilità per danni consequenziali! Il Produttore declina qualsiasi responsabilità in caso di danni a cose o persone

dovuti a un utilizzo non conforme o al mancato rispetto delle istruzioni di sicurezza!

⚠ AVVERTENZA! PERICOLO DI MORTE E INFORTUNIO PER BAMBINI E INFANTI!

Non lasciare mai i bambini da soli in presenza di materiale di imballaggio. Il materiale di imballaggio comporta un pericolo di soffocamento. I bambini sottovalutano spesso i pericoli esistenti. Tenere sempre i materiali di imballaggio fuori dalla portata dei bambini.

- Questo prodotto può essere utilizzato da bambini a partire dagli 8 anni e da persone con ridotte capacità fisiche, sensoriali o mentali o con mancanza di esperienza e di conoscenza, purché siano sorvegliati o istruiti all'uso del prodotto in sicurezza e ne comprendano i pericoli connessi.
- I bambini non devono giocare con il prodotto.
- La pulizia e la manutenzione non possono essere eseguite da bambini senza sorveglianza.

⚠️ AVVERTENZA! L'uso improprio può causare lesioni. Utilizzare il prodotto esclusivamente in conformità alle presenti istruzioni. Non tentare di modificare in alcun modo il prodotto.

⚠️ AVVERTENZA! Rischio di scossa elettrica! Non tentare mai di riparare autonomamente il prodotto. In caso di cattivo funzionamento le riparazioni devono essere eseguite esclusivamente da personale qualificato.

⚠️ AVVERTENZA! Rischio di scossa elettrica! Non immergere il prodotto in acqua o altri liquidi. Non tenere mai il prodotto sotto l'acqua corrente.

- Non far cadere il prodotto per evitare danni allo stesso.
- Per evitare il surriscaldamento del prodotto, non bloccare mai l'ingresso e l'uscita dell'aria durante l'uso.

⚠️ AVVERTENZA! Rischio di scossa elettrica!

Non utilizzare un prodotto danneggiato. Scollegare il prodotto dalla rete di alimentazione e rivolgersi al rivenditore se il prodotto è danneggiato.

- Prima di collegare il prodotto alla rete elettrica verificare che la tensione e la frequenza di rete corrispondano ai dettagli indicati sulla targhetta del modello riguardo all'alimentazione di corrente.
- Verificare regolarmente se sono presenti eventuali danni sulla spina e sul cavo di alimentazione. Se il cavo di alimentazione elettrica del prodotto è danneggiato deve essere sostituito dal produttore o dal suo servizio clienti, o da persona qualificata, per evitare rischi.
- Proteggere il cavo di alimentazione da eventuali danni. Non lasciarlo appeso su spigoli vivi e non schiacciarlo o piegarlo. Tenere il cavo di alimentazione lontano da superfici calde e da fiamme libere.

- Per una protezione aggiuntiva, l'installazione di un dispositivo a corrente residua (RCD) è consigliato con una corrente di intervento non superiore ai 30 mA nel circuito elettrico del bagno. Chiedere consiglio al proprio installatore.
 - Si sconsiglia l'uso di prolunghe. Qualora fosse necessario utilizzare una prolunga, questa deve essere prevista per un flusso di corrente di almeno 10 A. Posare i cavi in modo che nessuno possa inciampare e che nulla possa essere danneggiato.
- ⚠ AVVERTENZA! Rischio di scossa elettrica!** Non utilizzare questo prodotto in prossimità vasche da bagno, docce, lavandini o altri recipienti pieni d'acqua.
- Il prodotto non deve rimanere incustodito mentre è collegato alla rete elettrica.
 - Non azionare il prodotto con mani umide o mentre ci si trova su un pavimento bagnato. Non toccare la spina con mani bagnate o umide.
 - Non estrarre la spina dalla presa tirando il cavo di alimentazione. Non avvolgere il cavo di alimentazione attorno al prodotto.
 - Proteggere il prodotto, il cavo di alimentazione e la spina da polvere, luce solare diretta, gocce e spruzzi d'acqua.
 - Spegnere il prodotto prima di
 - Sostituire gli accessori,
 - Pulire il prodotto,
 - Scollegare il prodotto dall'alimentazione elettrica.
 - Se il prodotto viene utilizzato in un bagno, scollegarlo dall'alimentazione elettrica dopo l'uso, poiché la vicinanza all'acqua è rischiosa anche quando il prodotto è spento.
 - Per impostare il prodotto a 50 o 60 Hz, non è necessaria alcuna azione da parte degli utenti. Il prodotto si imposta automaticamente a 50 o 60 Hz.
 - Un'impostazione errata del selettore a doppia tensione danneggia il prodotto.
 - Non utilizzare un accessorio che non provenga dal produttore.

● **Prima del primo utilizzo**

i **INDICAZIONE:** Al primo utilizzo, questo prodotto può emettere un odore. Si tratta di residui di produzione o di trasporto che diminuiscono rapidamente.

- Rimuovere tutto il materiale d'imballo. Verificare che tutti i componenti siano integri.

● **Funzionamento**

● **Apertura dell'impugnatura**

(Fig. E)

- i** **INDICAZIONE:** Non accendere il prodotto se l'impugnatura **4** si trova ancora in posizione **a** o **b**.
- Aprire l'impugnatura **4** finché il giunto pieghevole **9** non si innesta in posizione **c**.

● **Regolazione della tensione**

(Fig. B, C)

- i** **INDICAZIONE:** Utensile necessario per regolare la tensione: Cacciavite a taglio

Selettore a doppia tensione 8	Tensione
Girare in senso orario	120 V~
Girare in senso antiorario	230 V~

● **Asciugare i capelli**

(Fig. D)

1. Prima di collegare il prodotto alla fonte di alimentazione elettrica: Impostare il selettore a doppia tensione **8** sulla tensione del luogo in cui ci si trova.
2. Collegare la spina **6** a una presa adatta.
3. Selezionare il livello di flusso d'aria/di calore desiderato:

O/I/II 5	Livello di flusso d'aria/di calore
O	Prodotto spento
I	Prodotto acceso: □ Flusso d'aria debole □ Calore basso
II	Prodotto acceso: □ Flusso d'aria forte □ Calore elevato

4. Dopo l'uso: Per spegnere il prodotto, spingere l'interruttore **O/I/II 5** in posizione **O**.
5. Staccare la spina **6** dalla presa.
6. Lasciare raffreddare completamente il prodotto.

- i** **INDICAZIONE:** In caso di surriscaldamento il prodotto si spegne automaticamente.
In tal caso, spingere l'interruttore **O/I/II 5** in posizione **O** e staccare la spina **6** dalla presa.

● **Acconciatura**

(Fig. F)

Utilizzo dell'ugello styling stretto

⚠ CAUTELA! Pericolo di ustioni!

- Non toccare l'uscita dell'aria **1** quando il prodotto è acceso e l'uscita dell'aria è ancora calda.
- Non toccare né rimuovere l'ugello styling stretto **2** quando è ancora caldo.

i **INDICAZIONI:** Per acconciare i capelli, si consiglia di utilizzare un flusso d'aria delicato e un calore basso.

1. Posizionare l'ugello styling stretto **2** sull'uscita dell'aria **1**. Se necessario, ruotare l'ugello styling stretto per cambiarne l'orientamento.
2. Accendere il prodotto. Utilizzare l'ugello styling stretto **2** per dirigere il flusso d'aria su una specifica area dei capelli.
3. Rimuovere l'ugello styling stretto **2** dall'uscita dell'aria **1**: Tirare l'ugello styling stretto verso il basso.

Utilizzo della modalità aria fredda

i **INDICAZIONE:**

- Dopo aver acconciato i capelli: Utilizzare la modalità aria fredda affinché l'acconciatura duri più a lungo.
 - La modalità aria fredda può essere selezionata solo quando il prodotto è acceso.
- Utilizzare il pulsante **⊗ 3** per attivare o disattivare la modalità aria fredda:

Pulsante ⊗ 3	Modalità aria fredda
Tenere premuto	□ Acceso □ Il prodotto genera un flusso d'aria fredda.
Rilasciare	□ Spento □ Il flusso d'aria fredda si interrompe.

Funzione di ionizzazione

- Il prodotto fornisce continuamente ioni ai capelli. Questo riduce l'elettricità statica nei capelli e ne migliora la pettinabilità. I capelli diventano morbidi, lisci, lucenti e facili da modellare.

i **INDICAZIONE:** Si consiglia di utilizzare senza accessori, in modo da consentire una ionizzazione ottimale.

● Pulizia e manutenzione

AVVERTENZA! Rischio di scossa elettrica!

- Prima di ogni pulizia spegnere sempre il prodotto e scollegare la spina  dalla presa.
- Non immergere le parti elettriche del prodotto in acqua o altri liquidi. Non tenere mai il prodotto sotto l'acqua corrente.

CAUTELA! Non utilizzare detersivi o materiali corrosivi o abrasivi per pulire il prodotto.

- Rimuovere l'ugello styling stretto  dall'uscita dell'aria .

● Pulizia dell'alloggiamento e dell'ugello styling stretto

- Pulire l'alloggiamento e l'ugello styling stretto  con un panno leggermente umido.
- In caso di sporco ostinato, inumidire il panno con del detersivo delicato.
- Asciugare accuratamente tutti i componenti.

● Pulizia dell'ingresso dell'aria

- Pulire l'ingresso dell'aria  con un panno asciutto.

● Conservazione

- Tenere il prodotto in un luogo fresco, asciutto, protetto dall'umidità, fuori dalla portata dei bambini.

● Smaltimento

L'imballaggio è composto da materiali ecologici che possono essere smaltiti presso i siti di raccolta locali per il riciclo.



Osservare l'identificazione dei materiali di imballaggio per lo smaltimento differenziato, i quali sono contrassegnati da abbreviazioni (a) e da numeri (b) con il seguente significato: 1-7: plastiche/20-22: carta e cartone/80-98: materiali compositi.

Prodotto:

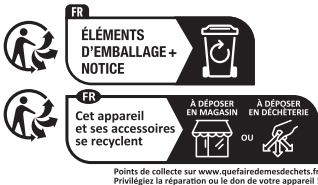

Il prodotto, i suoi accessori e i materiali di imballaggio sono riciclabili e soggetti alla responsabilità estesa del produttore. Per un migliore trattamento dei rifiuti, smaltirli separatamente seguendo i diversi simboli della raccolta differenziata.

Il logo Triman è valido solamente per la Francia.



E' possibile informarsi circa le possibilità di smaltimento del prodotto usato presso l'amministrazione comunale o cittadina.



Per questioni di tutela ambientale non gettare il prodotto usato tra i rifiuti domestici, ma provvedere invece al suo corretto smaltimento. Presso l'amministrazione competente è possibile ricevere informazioni circa i siti di raccolta e i relativi orari di apertura.

● Garanzia

Il prodotto è stato fabbricato accuratamente secondo severe direttive di qualità ed è stato controllato meticolosamente prima della consegna. In caso di difetti di materiale o fabbricazione l'acquirente può far valere diritti legali nei confronti del venditore. La nostra garanzia sotto riportata non costituisce alcun limite ai diritti legali dell'acquirente.

Questo prodotto è garantito per 3 anni con decorrenza dalla data di acquisto. La garanzia decorre dalla data d'acquisto. Conservare lo scontrino originale in un posto sicuro perché questo documento viene richiesto come prova dell'avvenuto acquisto.

Tutti i danni o difetti presenti già al momento dell'acquisto devono essere comunicati subito dopo l'apertura della confezione.

Se entro 3 anni dalla data di acquisto di questo prodotto si rileva un difetto di materiale o di fabbricazione, noi procederemo, a nostra discrezione, alla riparazione o sostituzione gratuita del prodotto o al rimborso del prezzo di acquisto. Un eventuale intervento in garanzia non prolunga né rinnova il periodo di garanzia stesso. Ciò vale anche per le parti sostituite e riparate.

Questa garanzia decade in caso di danneggiamento oppure uso o manutenzione impropri del prodotto.

La prestazione in garanzia vale per difetti del materiale o di fabbricazione. Questa garanzia non si estende a componenti del prodotto esposti a normale logorio, che possono pertanto essere considerati come componenti soggetti a usura (esempio capacità della batteria, calcificazione, lampade, pneumatici, filtri, spazzole...). La garanzia non si estende altresì a danni che si verificano su componenti delicati (esempio interruttori, batterie, parti realizzate in vetro, schermi, accessori vari) nonché danni derivanti dal trasporto o altri incidenti.

● **Gestione dei casi in garanzia**

Per garantire un rapido disbrigo delle proprie pratiche, seguire le istruzioni seguenti:

Per ogni richiesta si prega di conservare lo scontrino e il codice dell'articolo (IAN 444847_2307) come prova d'acquisto.

Il numero d'articolo può essere dedotto dalla targhetta, da un'incisione, dal frontespizio delle istruzioni (in basso a sinistra) oppure dall'adesivo applicato sul retro o sul lato inferiore.

In caso di disfunzioni o avarie, contattare innanzitutto i partner di assistenza elencati di seguito telefonicamente oppure via e-mail.

Si può inviare il prodotto ritenuto difettoso all'indirizzo del centro di assistenza indicato con spedizione esente da affrancatura, completo del documento di acquisto (scontrino) e della descrizione del difetto, specificando anche quando tale difetto si è verificato.

● **Assistenza**

IT Assistenza Italia

Tel.: 800790789



E-Mail: owim@lidl.it



Felhasznált figyelmeztető jelzések és szimbólumok	Oldal	83
Rövid útmutató	Oldal	83
Rendeltetésszerű használat	Oldal	83
A csomagolás tartalma	Oldal	83
A részegységek leírása	Oldal	84
Műszaki adatok	Oldal	84
Biztonsági utasítások	Oldal	84
Első használat előtt	Oldal	86
Kezelés	Oldal	87
A fogó kihajtása	Oldal	87
A feszültség beállítása	Oldal	87
Hajszárítás	Oldal	87
Hajformázás	Oldal	87
Tisztítás és ápolás	Oldal	87
A borítás és a szűkítő fej tisztítása	Oldal	88
A légkifúvó nyílás tisztítása	Oldal	88
Tárolás	Oldal	88
Mentesítés	Oldal	88
Garancia	Oldal	88
Garanciális ügyek lebonyolítása	Oldal	88
Szerviz	Oldal	88

Felhasznált figyelmeztető jelzések és szimbólumok

Ebben a használati útmutatóban és a csomagoláson az alábbi figyelmeztető jelzésekkel találkozhat:

	VESZÉLY! Ez a szimbólum a „Veszély” szó mellett nagy kockázati tényezőre hívja fel a figyelmet, melyet ha nem kerülnek el, az súlyos sérülésekhez vagy halálesethez vezet.	 	Olvassa el a használati útmutatót.
	FIGYELMEZTETÉS! Ez a szimbólum a „Figyelmeztetés” szó mellett közepes kockázati tényezőre hívja fel a figyelmet, melyet ha nem kerülnek el, az súlyos sérülésekhez vagy akár halálesethez is vezethet.		Váltakozóáram/-feszültség
	VIGYÁZAT! Ez a szimbólum a „Vigyázat” szó mellett alacsony kockázati tényezőre hívja fel a figyelmet, melyet ha nem kerülnek el, az kisebb vagy mérsékelt sérülésekhez vezethet.	Hz	Hertz (hálózati frekvencia)
	VIGYÁZAT! Ez a szimbólum a „Vigyázat” szó mellett alacsony kockázati tényezőre hívja fel a figyelmet, melyet ha nem kerülnek el, az kisebb vagy mérsékelt sérülésekhez vezethet.	W	Watt
	VIGYÁZAT! Ez a szimbólum a „Vigyázat” szó mellett alacsony kockázati tényezőre hívja fel a figyelmet, melyet ha nem kerülnek el, az kisebb vagy mérsékelt sérülésekhez vezethet.		II. védelmi osztály (kettős szigetelés)
	MEGJEGYZÉS: Ez a szimbólum a „Megjegyzés” szó mellett hasznos információkra hívja fel a figyelmet.		Ne használja a terméket fürdőkádak, zuhanyzók, mosdótálak és egyéb, vízzel teli edények közelében.
	MEGJEGYZÉS: Ez a szimbólum a „Megjegyzés” szó mellett hasznos információkra hívja fel a figyelmet.		A terméket csak száraz helyiségekben, beltéren használja.
CE	A CE-jelzés azt jelzi, hogy a termék megfelel a rá vonatkozó EU előírásoknak.	 	Biztonsági utasítások Kezelési utasítások

ÜTI HAJSZÁRÍTÓ

● Rövid útmutató

Ez a dokumentum a teljes használati útmutató rövidített, nyomtatott változata. A QR- kód beolvasásával közvetlenül a Lidl szervizportálra (www.lidl-service.com) jut, és az (IAN) 444847_2307 cikkszám beírása után megtekintheti és letöltheti a teljes használati útmutatót.

A rövid útmutató a termék szerves részét képezi. A termék használata előtt ismerkedjen meg a termék használati és biztonsági utasításaival. Őrizze meg a rövid útmutatót, és ha a terméket egy harmadik személynek továbbadja, adja mellé a teljes dokumentációt is.

● Rendeltetészerű használat

- A termék emberi haj szárítására és formázására használható.
- A terméket tilos műhajon vagy állati szőrön használni. Más célra ne használja a terméket.
- A termék csak háztartásban és utazáskor használható. A termék üzleti célra nem használható.
- A gyártó nem vállal felelősséget a szakszerűtlen használatból adódó károkért.

● A csomagolás tartalma

- 1 Üti hajszárító
- 1 Szűkítő fej
- 1 Rövid útmutató

● A részegységek leírása

- 1 Légtisztító nyílás
- 2 Szűrőtő fej
- 3  gomb (hideg levegő)
- 4 Fogó
- 5 **O/I/II** kapcsoló (be-/kikapcsolás, a légáram és a hőfok szabályozása)
- 6 Elektromos vezeték csatlakozóval
- 7 Akasztóhurok
- 8 Feszültségválasztó
- 9 Behajtható markolat
- 10 Légbemeneti nyílás

● Műszaki adatok

Bemenő feszültség:	120/230 V~, 50/60 Hz
Teljesítményfelvétel:	1200/1600 W
Védelmi osztály:	II/□



Biztonsági utasítások

A TERMÉK HASZNÁLATA ELŐTT ISMERKEDJEN MEG A BIZTONSÁGI ÉS KEZELÉSI UTASÍTÁSOKKAL! HA A TERMÉKET TOVÁBBADJA, ADJA MELLÉ EZEKET A DOKUMENTUMOKAT IS!

A jelen használati útmutatóban leírtak figyelmen kívül hagyásából adódó károk esetén a garancia érvényét veszti! A következményes károkért nem vállalunk felelősséget! A szakszerűtlen használat vagy a biztonsági utasítások figyelmen kívül hagyása miatti anyagi károkért és személyi

sérülésekért nem vállalunk felelősséget!

▲ FIGYELMEZTETÉS! ÉLETVESZÉLY GYERMEKEK, KISGYERMEKEK SZÁMÁRA!

Ne hagyja a gyermekeket a csomagolóanyagokkal felügyelet nélkül. A csomagolóanyagok fulladást okozhatnak. A gyermekek gyakran alábecsülik az ezzel kapcsolatos veszélyeket. Tartsa a csomagolóanyagokat gyermekektől távol.

- A terméket akkor használhatják 8 éves és afeletti gyermekek, csökkent testi, érzékszervi vagy szellemi képességű, valamint megfelelő tapasztalattal és tudással nem rendelkező személyek, ha számukra felügyeletet biztosítanak vagy ha utasításokat kapnak a termék biztonságos használatával kapcsolatban és megértik az azzal járó veszélyeket.
- Gyermekek nem játszhatnak a készülékkel.
- A tisztítást és a felhasználói karbantartást gyermekek felügyelet nélkül nem végezhetik.

⚠ FIGYELMEZTETÉS!

A szakszerűtlen kezelés sérülésekhez vezethet. A terméket kizárólag ezen használati útmutatónak megfelelően használja. Ne próbálja meg a terméket bármilyen módon módosítani.

⚠ FIGYELMEZTETÉS!

Áramütésveszély! Ne próbálja meg saját kezűleg megjavítani a terméket. Hibás működés esetén a termék javítási munkáit bízza képzett szakemberre.

⚠ FIGYELMEZTETÉS!

Áramütésveszély! A terméket ne merítse vízbe vagy egyéb folyadékokba. Soha ne tartsa a terméket folyó víz alá.

- Ne ejtse le a terméket, mert a termék károsodhat.
- A termék túlmelegedésének elkerülése érdekében használat közben soha ne zárja el a légbemeneti és a légkifúvó nyílást.

⚠ FIGYELMEZTETÉS!

Áramütésveszély! Ne használja a terméket, ha sérült. Ha a termék megsérült,

válassa le a hálózati áramról és forduljon az eladójához.

- Mielőtt a készüléket a hálózati áramra kapcsolná, ellenőrizze, hogy a hálózat feszültsége és frekvenciája megegyezik-e a készülék adattábláján feltüntetett értékekkel.
- Rendszeresen ellenőrizze az elektromos vezeték és a csatlakozó épségét. Ha a termék elektromos vezetéke megsérül, a kockázatok elkerülése érdekében azt a gyártónak, annak az ügyfélszolgálatának, vagy egy hasonló képzettségű szakembernek kell kicserélnie.
- Óvja az elektromos vezetéket a sérülésektől. Ne hagyja, hogy azt éles sarkokon átlógni, becsípődni, és ne hajlítsa meg. Az elektromos vezetéket tartsa forró felületektől és nyílt lángoktól távol.
- További védelemért javasolt a fürdőszoba áramkörébe egy maradékáram-megszakító (RCD) beszerelése, melynek kioldási árama nem haladja meg a 30 mA értéket. Kérje ki villanyszerelője tanácsát.

- Hosszabbítókábel használata nem ajánlott. Amennyiben mégis szükség van hosszabbítókábelre, annak alkalmasnak kell lennie legalább 10 A áram vezetésére. A vezetékeket helyezze el úgy, hogy azokban senki ne tudjon elbotlani, és semmiben ne eshessen kár.

⚠ FIGYELMEZTETÉS!

Áramütésveszély!

- Ne használja a terméket fürdőkádak, zuhanyzók, mosdótálak és egyéb, vízzel teli edények közelében.
- A terméket ne hagyja felügyelet nélkül, amikor az a hálózati áramra csatlakozik.
- Ne üzemeltesse a terméket nedves kézzel vagy vizes talajon állva. Soha ne érjen az elektromos csatlakozóhoz vizes, nedves kézzel.
- Az elektromos csatlakozót ne a vezetéknél fogva húzza ki a konnektorból. Az elektromos vezetéket ne tekerje a termék köré.
- A terméket, az elektromos vezetéket és a csatlakozót óvja a portól, a közvetlen napfénytől,

a rácseppenő vagy ráfröccsenő víztől.

- Mindig kapcsolja ki a terméket, mielőtt
 - tartozékokat cserél rajta,
 - megtisztítja,
 - leválasztja a hálózati áramról.
- Ha a terméket a fürdőszobában használja, használat után húzza ki a csatlakozóját a konnektorból, mert a termék víz közelében még kikapcsolt állapotban is kockázatokat jelenthet.
- A készülék átállításához 50 vagy 60 Hz értékre a felhasználó részéről semmilyen művelet nem szükséges. A termék automatikusan áll át 50, illetve 60 Hz-re.
- A feszültségválasztó helytelen beállítása kárt tesz a termékben.
- Ne használjon olyan fejet, amely nem a gyártótól származik.

● Első használat előtt

ⓘ MEGJEGYZÉS: Első használatkor a termék kellemetlen szagot bocsáthat ki. Ez csupán a gyártási és szállítási maradékanyagok miatt van, és hamar elmúlik.

- Távolítsa el a csomagolóanyagokat. Ellenőrizze az alkatrészek hiánytalanságát.

● Kezelés

● A fogó kihajtása

(E ábra)

- i** **MEGJEGYZÉS:** Ne kapcsolja be a terméket, amíg a fogó **4** még az **a** vagy a **b** állásban van.
- Hajtsa ki a fogót **4**, amíg a behajtható markolat **9** be nem rögzül a **c** állásban.

● A feszültség beállítása

(B, C ábra)

- i** **MEGJEGYZÉS:** Szükséges szerszám a feszültség beállításához: Csillagscavarhúzó

Feszültségválasztó 8	Feszültség
Az óramutató járásával megegyező irányban	120 V~
Csavarja az óramutató járásával ellenkező irányban	230 V~

● Hajszáritás

(D ábra)

- Mielőtt a terméket az áramforráshoz csatlakoztatná: Állítsa a feszültségválasztót **8** az Ön aktuális tartózkodási helyén lévő feszültségre.
- Dugja be az elektromos csatlakozót **6** egy megfelelő konnektorba.
- Állítsa be a kívánt légáramot/hőfokot:

0/I/II 5	Légáram/hőfok
0	A termék ki van kapcsolva
I	A termék bekapcsolt állapotban van: <input type="checkbox"/> Gyenge légáram <input type="checkbox"/> Alacsony hőfok
II	A termék bekapcsolt állapotban van: <input type="checkbox"/> Erős légáram <input type="checkbox"/> Magas hőfok

- Használat után: A termék kikapcsolásához tolja a **0/I/II** **5** kapcsolót **0** állásba.
- Húzza ki az elektromos csatlakozót **6** a konnektorból.
- Hagyja a terméket teljesen lehűlni.

- i** **MEGJEGYZÉS:** A túlhevülés esetén a termék magától kikapcsol.
- Ebben az esetben tolja a **0/I/II** **5** kapcsolót **0** állásba és húzza ki az elektromos csatlakozót **6** a konnektorból.

● Hajformázás

(F ábra)

A szűkítő fej használata

⚠ VIGYÁZATI! Égési sérülés veszélye!

- Ha a termék be van kapcsolva, és amíg a légkifúvó nyílás még forró, ne érjen a légkifúvó nyíláshoz **1**.
- Ne érjen a szűkítő fejhez **2**, amíg az még forró.

- i** **MEGJEGYZÉSEK:** Javasoljuk, hogy a haj formázásához enyhe légáramot és alacsony hőfokot használjon a

- Helyezze fel a szűkítő fejet **2** a légkifúvó nyílásra **1**. Szükség szerint fordítsa a szűkítő fejet az irány megváltoztatásához.
- Kapcsolja be a terméket. Használja a szűkítő fejet **2** a légáramnak a haj egy bizonyos területére történő irányításához.
- A szűkítő fej **2** levétele a légkifúvó nyílásról **1**: Húzza meg a szűkítő fejet lefelé.

A hideg levegő mód használata

i **MEGJEGYZÉS:**

- A haj formázása után: A hideg levegő módnak köszönhetően a frizura tartósabb marad:
- A hideg levegő módot csak akkor lehet kiválasztani, ha a termék bekapcsolt állapotban van.
- A hideg levegő mód be- és kikapcsolásához nyomja meg a **⊗** gombot **3**.

⊗ gomb 3	Hideg levegő mód
Lenyomás és nyomva tartás	<input type="checkbox"/> Bekapcsolva <input type="checkbox"/> A termék hideg levegőt fúj.
Felengedés	<input type="checkbox"/> Kikapcsolva <input type="checkbox"/> A hideg légáram megszűnik.

Ionizáló funkció

- A termék folyamatosan ionokat ad át a hajnak. Ez csökkenti a haj statikus töltését és javítja a haj formálhatóságát. A haj puha, sima, fényes és könnyebben formázható lesz.

- i** **MEGJEGYZÉS:** Javasoljuk, hogy az optimális ionizáló hatás érdekében tartozékok nélkül használja.

● Tisztítás és ápolás

⚠ FIGYELMEZTETÉS! Áramütésveszély!

- Tisztítás előtt mindig kapcsolja ki a terméket, és húzza ki az elektromos csatlakozót **6** a konnektorból.
- A termék elektromos részei ne merítse vízbe vagy más folyadékokba. Soha ne tartsa a terméket folyó víz alá.

- ⚠ VIGYÁZATI!** A termék tisztításához ne használjon maró vagy súroló hatású tisztítószeret vagy eszközöket.

- Vegye le a szűkítő fejet **2** a légkifúvó nyílásról **1**.

● A borítás és a szűkítő fej tisztítása

- A borítást és a szűkítő fejet **2** törölje át egy enyhén nedves ruha segítségével.
- A makacsabb szennyeződések eltávolításához tegyen a ruhára némi lágú tisztítószer.
- Törölje a termék minden részét alaposan szárazra.

● A légkifúvó nyílás tisztítása

- Törölje át a légbemeneti nyílást **10** egy száraz ruhával.

● Tárolás

- A terméket tárolja hűvös, száraz, nedvességtől védett, gyermekek számára nem elérhető helyen.

● Mentésítés

A csomagolás környezetbarát anyagokból készült, amelyeket a helyi újrahasznosító helyeken adhat le ártalmatlanítás céljából.

A hulladék elkülönítéséhez vegye figyelembe a csomagolóanyagban található jelzéseket. Ezek a jelzőket (a) és számokat (b) tartalmaznak a következő jelentéssel: 1-7: műanyagok/20-22: papír és karton/80-98: kötőanyagok.



Termék:



Points de collecte sur www.quefairemedesdechets.fr
Privilégiez la réparation ou le don de votre appareil !

A termék, beleértve a tartozékokat és a csomagolóanyagokat is, újrahasznosítható, és a gyártó kiterjesztett felelőssége alá tartozik.

A jobb hulladékkezelés érdekében az ábrán látható információk (szortírozási információk) alapján külön ártalmatlanítsa őket.

A Triman-logó csak Franciaországra vonatkozik.



A kiszolgált termék megsemmisítési lehetőségeiről lakóhelye illetékes önkormányzatánál tájékozódhat.



A környezete érdekében, ne dobja a kiszolgált terméket a háztartási szemétkébe, hanem adja le szakszerű ártalmatlanításra. A gyűjtőhelyekről és azok nyitvatartási idejéről az illetékes önkormányzatnál tájékozódhat.

● Garancia

A terméket gondosan, szigorú minőségi előírások betartásával gyártottuk, és a szállítás előtt gondosan ellenőriztük. Anyag- vagy gyártási hibák esetén a termék eladójával szemben törvényes jogok illetik meg. Az Ön törvényes jogait az általunk alább meghatározott garancia semmilyen módon nem korlátozza.

Erre a termékre 3 év garanciát adunk a vásárlás dátumától számítva. A garancia idő a vásárlás dátumával kezdődik. Biztonságos helyen őrizze meg az eredeti eladójával bizonylatot, mert ez a dokumentum szükséges a vásárlás bizonyításához.

A vásárláskor fennálló károkat és hiányosságokat a termék kicsomagolása után haladéktalanul jelezze.

Ha ezen a terméken a vásárlástól számított 3 éven belül anyag- vagy gyártási hibát észlel, választásunk szerint ingyenesen megjavítjuk vagy kicseréljük a terméket. A garancia idő nem hosszabbodik meg a helyette nyújtott szavatosság igény által. Ez a kicserélt vagy javított alkatrészekre is érvényes.

A garancia megszűnik, ha a terméket megrongálták, ill. nem szakszerűen kezelték vagy végezték a karbantartást.

A garancia az anyag- és gyártási hibákra vonatkozik. Ez a garancia nem terjed ki azokra a termékalkatrészekre, amelyek normál kopásnak vannak kitéve, és ezért gyorsan kopó alkatrészeknek minősülnek (pl. elemekre, akkumulátorokra, tömlőkre, tintapatronokra), illetve a törékeny alkatrészek sérülésére, pl. kapcsolókra vagy üveg alkatrészekre.

● Garanciális ügyek lebonyolítása

Ügyének gyors elintézetősége céljából, kérjük kövesse az alábbi útmutatást:

Kérjük, kérdések esetére készítse elő a pénztárblokkot és a cikkszámot (IAN 444847_2307) a vásárlás tényének az igazolására.

Kérjük, hogy a cikkszámot olvassa le a típusabláról, a gravírozásból, az Útmutató címlapdőláról (balra lent), illetve a hátoldalon, vagy a termék alján található matricáról.

Amennyiben működési hibák, vagy egyéb hiányosság lépne fel, először vegye fel a kapcsolatot a következőkben megnevezett szervizek egyikével telefonon, vagy e-mailen.

A hibásnak ítélt terméket ezután a vásárlást igazoló blokk, valamint a hiba leírásának és keletkezési idejének mellékelésével díjmentesen postázhatja az Önnel közölt szervizcímre.

● Szerviz

(HU) Szerviz Magyarország

Tel.: 0680021536

E-mail: owim@lidl.hu



OWIM GmbH & Co. KG

Stiftsbergstraße 1
74167 Neckarsulm
GERMANY

Model No.: HG11072A/HG11072B
Version: 02/2024

IAN 444847_2307

