



CORDLESS JIGSAW PSTKA 12 A2

FR BE

SCIE SAUTEUSE SANS FIL

Traduction des instructions d'origine

DE AT CH

AKKU-STICHSÄGE

Originalbetriebsanleitung

NL BE

ACCU-DECOUPEERZAAG

Vertaling van de originele gebruiksaanwijzing

IAN 322433_1901

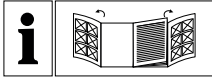

FR BE

Avant de lire le mode d'emploi, ouvrez les deux pages contenant les illustrations et familiarisez-vous ensuite avec toutes les fonctions de l'appareil.

NL BE

Vouw vóór het lezen de beide pagina's met de afbeeldingen open en maak u vertrouwd met alle functies van het apparaat.

DE AT CH

Klappen Sie vor dem Lesen die beiden Seiten mit den Abbildungen aus und machen Sie sich anschließend mit allen Funktionen des Gerätes vertraut.

FR/BE	Traduction des instructions d'origine	Page	1
NL/BE	Vertaling van de originele gebruiksaanwijzing	Pagina	17
DE/AT/CH	Originalbetriebsanleitung	Seite	33

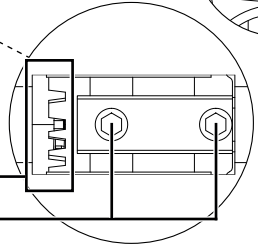
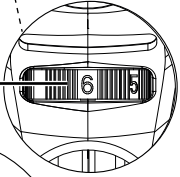
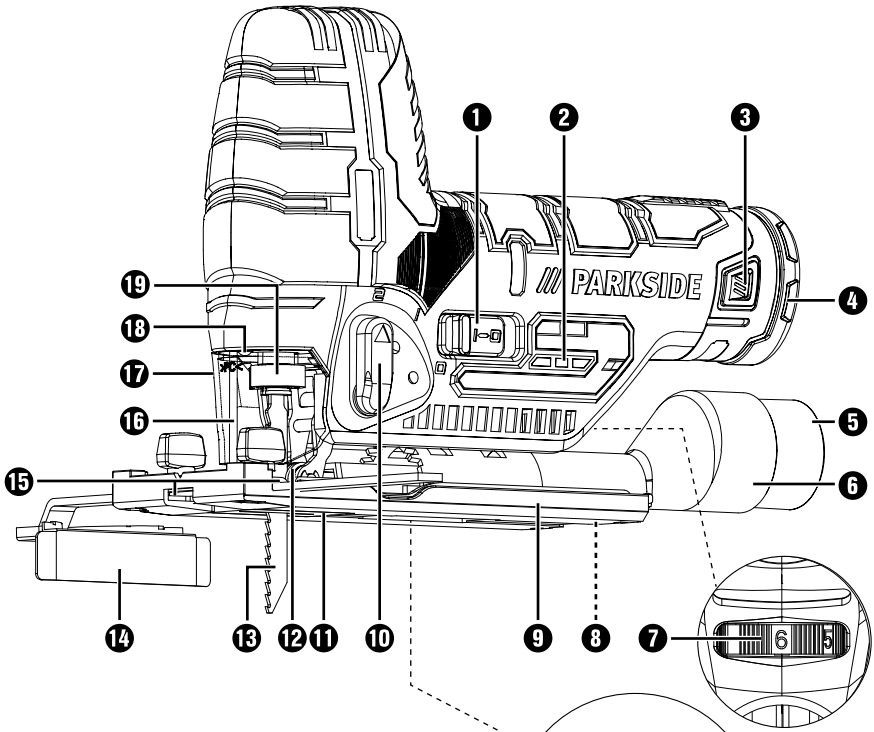

A

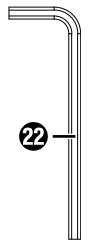
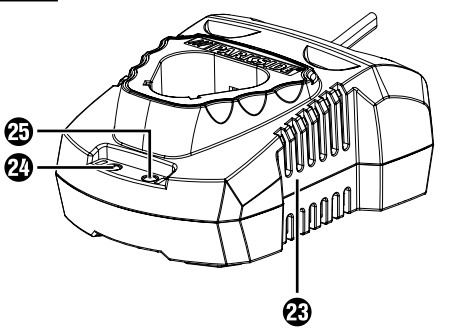



**All Parkside devices and chargers PLGK 12 A1 / PLGK 12 B2
The X12V Team Series are with the
Battery packs PAKP 12 A1 / PAKP 12 A2 / PAKP 12 B1 compatible.**

Charging times	2 Ah Battery pack PAKP 12 A1	2 Ah Battery pack PAKP 12 A2	4 Ah Battery pack PAKP 12 B1
Charging currents			
max. 2.4 A Charger PLGK 12 A1	<u>60 min</u> 2.4 A	<u>60 min</u> 2.4 A	<u>120 min</u> 2.4 A
max. 4.5 A Charger PLGK 12 B2	<u>60 min</u> 2.4 A	<u>45 min</u> 3.5 A	<u>60 min</u> 4.5 A

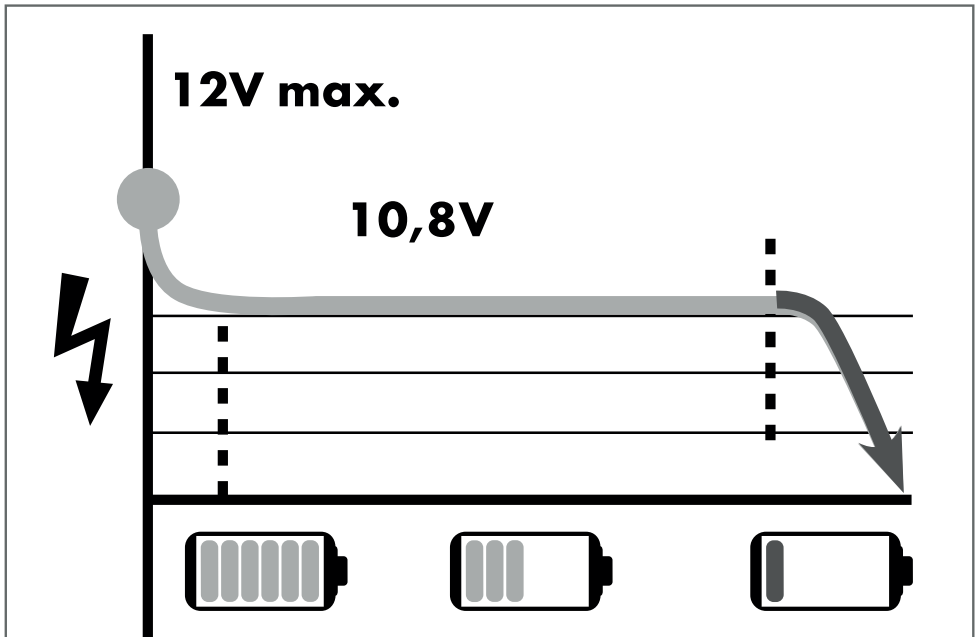

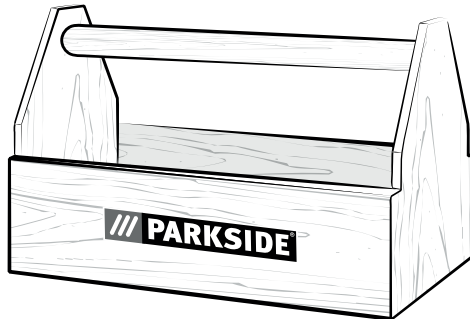
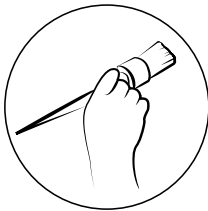
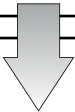
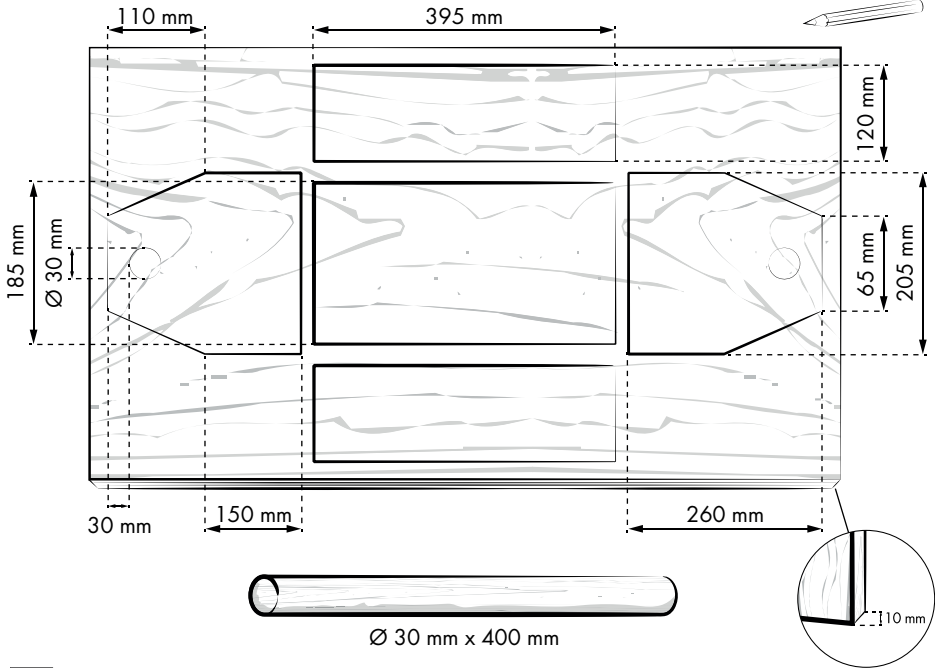
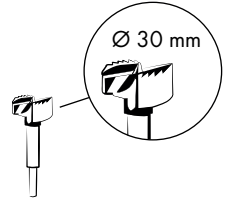
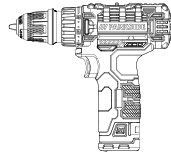
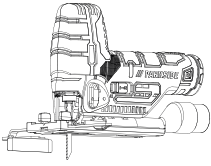

Table des matières

Introduction	2
Utilisation conforme à l'usage prévu	2
Équipement	2
Matériel livré	2
Caractéristiques techniques	2
Avertissements de sécurité généraux pour l'outil électrique	3
1. Sécurité de la zone de travail	4
2. Sécurité électrique	4
3. Sécurité des personnes	4
5. Utilisation et manipulation d'un outil à accu	5
6. Service après-vente	6
Consignes de sécurité spécifiques aux scies sauteuses	6
Accessoires/équipements supplémentaires d'origine	7
Consignes de sécurité relatives aux chargeurs	7
Avant la mise en service	9
Retirer/charger/replacer le pack d'accu	9
Mise en service	9
Montage / remplacement de la lame	9
Montage de la butée parallèle	9
Raccordement de l'aspiration des copeaux	9
Monter le dispositif pare-éclats	10
Monter la semelle	10
Utilisation	10
Régler l'angle de coupe	10
Réglage de la fréquence d'oscillation	10
Réglage du mouvement pendulaire	11
Mise en marche / arrêt	11
État accu	11
Entretien et nettoyage	11
Garantie de Kompernass Handels GmbH	11
Service après-vente	12
Importateur	13
Recyclage	13
Traduction de la déclaration de conformité originale	14
Commande d'accu de rechange	15
Commande téléphonique	15

SCIE SAUTEUSE SANS FIL PSTKA 12 A2

Introduction



Nous vous félicitons pour l'achat de votre nouvel appareil. Vous venez ainsi d'opter pour un produit de grande qualité. Le mode d'emploi fait partie de ce produit. Il contient des remarques importantes concernant la sécurité, l'usage et le recyclage. Avant d'utiliser le produit, veuillez vous familiariser avec toutes les consignes d'utilisation et de sécurité. N'utilisez le produit que conformément aux descriptions et pour les domaines d'utilisation prévus. Si vous cédez le produit à un tiers, remettez-lui également tous les documents.

Utilisation conforme à l'usage prévu

Cet appareil est conçu pour des coupes droites et courbes, ainsi que des coupes en biais jusqu'à 45° sur des pièces équarries en plastique, bois de feuillu et métal léger. L'appareil est exclusivement homologué pour un usage privé dans des locaux secs. Veuillez tenir compte des remarques relatives aux types de lames. Toute utilisation autre ou modification de l'appareil est considérée comme non conforme et s'accompagne de risques d'accident non négligeables. Le fabricant n'assume aucune responsabilité pour les dommages résultant d'une utilisation non conforme à l'usage prévu.

Équipement

- 1 Interrupteur MARCHE/ARRÊT
- 2 LED indicatrice de l'état de charge de l'accu
- 3 Touches de déverrouillage
- 4 Pack d'accus
- 5 Réducteur
- 6 Manchon d'aspiration
- 7 Molette de présélection de vitesse
- 8 Plaque de fond
- 9 Semelle (amovible)
- 10 Sélecteur de mouvement pendulaire
- 11 Dispositif pare-éclats
- 12 Galet de guidage
- 13 Lame de scie
- 14 Butée parallèle
- 15 Orifices d'insertion (chacun avec vis de blocage)
- 16 Étrier de garde
- 17 Capot de protection

- 18 Lampe de travail LED
- 19 Mandrin à serrage rapide
- 20 Vis de bridage
- 21 Denture
- 22 Clé à vis six pans

Vois fig. A

- 23 Chargeur rapide
- 24 LED de contrôle
- 25 LED de niveau de charge

Matériel livré

- 1 scie sauteuse, avec manchon d'aspiration
- 1 chargeur rapide de l'accu
- 1 pack d'accus
- 1 butée parallèle
- 1 réducteur
- 1 lame pour l'usinage du métal (SWISS MADE)
- 1 lame pour l'usinage du bois (SWISS MADE)
- 1 clé à vis six pans
- 1 mallette de transport
- 1 mode d'emploi

Caractéristiques techniques

Scie sauteuse sans fil :	PSTKA 12 A2
Tension nominale :	12 V === (courant continu)
Vitesse de course à vide :	n_0 : 1500 - 2800 min ⁻¹
Profondeur de coupe :	bois/métal : 70 / 3 mm
Course :	18 mm
Course pendulaire :	2 niveaux et réglage coupe de précision
Coupes obliques :	0°/22,5°/45° à gauche 0°/15°/30°/45° à droite

Accu : PAK 12 A2

Type :	Lithium LITHIUM-IONS
Tension nominale :	12 V === (courant continu)
Capacité :	2000 mAh / 24 Wh
Cellules :	3

Chargeur rapide des accus : PLGK 12 A1

ENTRÉE / Input :

Tension nominale : 220 - 240 V ~ (courant alternatif), 50-60 Hz

Puissance absorbée : 50 W

SORTIE / Output :

Tension nominale : 12 V \equiv (courant continu)

Courant nominal : 2,4 A

Temps de charge : env. 60 min

Fusible (interne) : 2 A \equiv ^{TZA}

Classe de protection : II / \square (double isolation)

Informations relatives aux bruits et aux vibrations :

Valeur de mesure du bruit déterminée conformément à la norme EN 62841. Le niveau de bruit A pondéré de l'outil électrique est typiquement de :

Valeur d'émissions sonores :

Niveau de pression acoustique : $L_{pA} = 76,4$ dB (A)

Imprécision K : $K_{pA} = 3$ dB

Niveau de puissance acoustique : $L_{WA} = 87,4$ dB (A)

Imprécision K : $K_{WA} = 3$ dB

Porter une protection auditive !

Valeurs totales des vibrations (somme vectorielle triaxiale) déterminées selon la norme EN 62841 :

Valeur totale des vibrations :

Sciage de panneaux d'aggloméré :

$$a_{h,B} = 16,432 \text{ m/s}^2$$

Imprécision K = 1,5 m/s²

Sciage de tôle métallique : $a_{h,M} = 18,842 \text{ m/s}^2$

Imprécision K = 1,5 m/s²

AVERTISSEMENT !

- ▶ Les valeurs d'émission des vibrations et les valeurs d'émissions sonores indiquées dans ces instructions ont été mesurées conformément à une méthode de contrôle décrite dans une norme et peuvent être utilisées pour la comparaison d'appareils. Les valeurs d'émission des vibrations et les valeurs d'émissions sonores déclarées peuvent également être utilisées pour une évaluation préliminaire de l'exposition.
- ▶ Pendant l'utilisation de l'outil électrique, les émissions de vibrations et sonores peuvent différer des valeurs indiquées en fonction de la manière dont l'outil électrique est utilisé, et en particulier en fonction du type de pièce à usiner.

REMARQUE

- ▶ Essayez de garder la sollicitation par vibrations aussi faible que possible. Des mesures d'exemple de réduction de la sollicitation des vibrations sont le port de gants lors de l'utilisation de l'outil et la limitation du temps de travail. À ce titre, toutes les parts du cycle de travail doivent être prises en compte (par exemple les durées pendant lesquelles l'outil est éteint et celles pendant lesquelles il est allumé mais fonctionne sans charge).



Avertissements de sécurité généraux pour l'outil électrique

AVERTISSEMENT !

- ▶ Lire tous les avertissements de sécurité, les instructions, les illustrations et les spécifications fournis avec cet outil électrique. Ne pas suivre les instructions énumérées ci-dessous peut provoquer un choc électrique, un incendie et/ou une blessure sérieuse.

Conserver tous les avertissements et toutes les instructions pour pouvoir s'y reporter ultérieurement.

Le terme "outil électrique" dans les avertissements de sécurité fait référence à votre outil électrique alimenté par le secteur (avec cordon d'alimentation) ou à votre outil électrique fonctionnant sur accu (sans cordon d'alimentation).

1. Sécurité de la zone de travail

- a) **Conserver la zone de travail propre et bien éclairée.** Les zones en désordre ou sombres sont propices aux accidents.
- b) **Ne pas faire fonctionner les outils électriques en atmosphère explosive, par exemple en présence de liquides inflammables, de gaz ou de poussières.** Les outils électriques produisent des étincelles qui peuvent enflammer les poussières ou les fumées.
- c) **Maintenir les enfants et les personnes présentes à l'écart pendant l'utilisation de l'outil électrique.** Les distractions peuvent vous faire perdre le contrôle de l'outil.

2. Sécurité électrique

- a) **Il faut que les fiches de l'outil électrique soient adaptées au socle. Ne jamais modifier la fiche de quelque façon que ce soit. Ne pas utiliser d'adaptateurs avec des outils électriques à branchement de terre.** Des fiches non modifiées et des socles adaptés réduisent le risque de choc électrique.
- b) **Éviter tout contact du corps avec des surfaces reliées à la terre telles que les tuyaux, les radiateurs, les cuisinières et les réfrigérateurs.** Il existe un risque accru de choc électrique si votre corps est relié à la terre.
- c) **Ne pas exposer les outils électriques à la pluie ou à des conditions humides.** La pénétration d'eau à l'intérieur d'un outil électrique augmente le risque de choc électrique.

- d) **Ne pas maltraiter le cordon. Ne jamais utiliser le cordon pour porter, tirer ou débrancher l'outil électrique. Maintenir le cordon à l'écart de la chaleur, du lubrifiant, des arêtes vives ou des parties en mouvement.** Des cordons endommagés ou emmêlés augmentent le risque de choc électrique.
- e) **Lorsqu'on utilise un outil électrique à l'extérieur, utiliser un prolongateur adapté à l'utilisation extérieure.** L'utilisation d'un cordon adapté à l'utilisation extérieure réduit le risque de choc électrique.
- f) **Si l'usage d'un outil électrique dans un emplacement humide est inévitable, utiliser une alimentation protégée par un dispositif à courant différentiel résiduel (RCD).** L'usage d'un RCD réduit le risque de choc électrique.

3. Sécurité des personnes

- a) **Rester vigilant, regarder ce que vous êtes en train de faire et faire preuve de bon sens dans votre utilisation de l'outil électrique. Ne pas utiliser un outil lorsque vous êtes fatigué ou sous l'emprise de drogues, d'alcool ou de médicaments.** Un moment d'inattention en cours d'utilisation d'un outil électrique peut entraîner des blessures graves.
- b) **Utiliser un équipement de sécurité. Toujours porter une protection pour les yeux.** Les équipements de protection individuelle tels que les masques contre les poussières, les chaussures de sécurité antidérapantes, les casques ou les protections auditives utilisés pour les conditions appropriées réduisent les blessures.
- c) **Éviter tout démarrage intempestif. S'assurer que l'interrupteur est en position arrêt avant de brancher l'outil au secteur et/ou au bloc de batteries, de le ramasser ou de le porter.** Porter les outils électriques en ayant le doigt sur l'interrupteur ou brancher des outils électriques dont l'interrupteur est en position marche est source d'accidents.
- d) **Retirer toute clé de réglage avant de mettre l'outil électrique en marche.** Une clé laissée fixée sur une partie tournante de l'outil électrique peut donner lieu à des blessures.

- e) **Ne pas se précipiter. Garder une position et un équilibre adaptés à tout moment.** Cela permet un meilleur contrôle de l'outil dans des situations inattendues.
- f) **S'habiller de manière adaptée. Ne pas porter de vêtements amples ou de bijoux. Garder les cheveux et les vêtements à distance des parties en mouvement.** Des vêtements amples, des bijoux ou les cheveux longs peuvent être pris dans des parties en mouvement.
- g) **Si des dispositifs sont fournis pour le raccordement d'équipements pour l'extraction et la récupération des poussières, s'assurer qu'ils sont connectés et correctement utilisés.** Utiliser des collecteurs de poussière peut réduire les risques dus aux poussières.
- h) **Rester vigilant et ne pas négliger les principes de sécurité de l'outil sous prétexte que vous avez l'habitude de l'utiliser.** Une fraction de seconde d'inattention peut provoquer une blessure grave.

4. Utilisation et entretien de l'outil

- a) **Ne pas forcer l'outil électrique. Utiliser l'outil adapté à votre application.** L'outil adapté réalisera mieux le travail et de manière plus sûre au régime pour lequel il a été construit.
- b) **Ne pas utiliser l'outil électrique si l'interrupteur ne permet pas de passer de l'état de marche à arrêt et inversement.** Tout outil qui ne peut pas être commandé par l'interrupteur est dangereux et il faut le réparer.
- c) **Débrancher la fiche de la source d'alimentation et/ou enlever le bloc de batteries, s'il est amovible, avant tout réglage, changement d'accessoires ou avant de ranger l'outil électrique.** De telles mesures de sécurité préventives réduisent le risque de démarrage accidentel de l'outil électrique.
- d) **Conserver les outils à l'arrêt hors de la portée des enfants et ne pas permettre à des personnes ne connaissant pas l'outil électrique ou les présentes instructions de le faire fonctionner.** Les outils sont dangereux entre les mains d'utilisateurs novices.

- e) **Observer la maintenance des outils électriques et des accessoires. Vérifier qu'il n'y a pas de mauvais alignement ou de blocage des parties mobiles, des pièces cassées ou toute autre condition pouvant affecter le fonctionnement de l'outil électrique.** En cas de dommages, faire réparer l'outil électrique avant de l'utiliser. De nombreux accidents sont dus à des outils mal entretenus.
- f) **Garder affûtés et propres les outils permettant de couper.** Des outils destinés à couper correctement entretenus avec des pièces coupantes tranchantes sont moins susceptibles de bloquer et sont plus faciles à contrôler.
- g) **Utiliser l'outil électrique, l'outil d'intervention, les outils d'intervention etc., conformément à ces instructions. En tenant compte des conditions de travail et du travail à réaliser.** L'utilisation de l'outil pour des opérations différentes de celles prévues pourrait donner lieu à des situations dangereuses.
- h) **Il faut que les poignées et les surfaces de préhension restent sèches, propres et dépourvues d'huiles et de graisses.** Des poignées et des surfaces de préhension glissantes rendent impossibles la manipulation et le contrôle en toute sécurité de l'outil dans les situations inattendues.

5. Utilisation et manipulation d'un outil à accu

- a) **Charger les accus uniquement avec les chargeurs recommandés par le fabricant.** Un chargeur compatible pour certains types d'accus peut provoquer un incendie s'il est utilisé avec d'autres accus.
- b) **N'utiliser les outils qu'avec des blocs de batteries spécifiquement désignés.** L'utilisation de tout autre bloc de batteries peut créer un risque de blessure et de feu.
- c) **Tenir les accus inutilisés à l'abri des agrafes, pièces de monnaie, clés, clous, vis et autres objets en métal susceptibles de court-circuiter les contacts.** Un court-circuit entre les contacts des accus peut provoquer des brûlures ou un incendie.

- d) L'accu peut couler en cas d'usage incorrect. Éviter tout contact avec ce liquide. Laver à l'eau en cas de contact involontaire. En cas de contact du liquide avec les yeux, il faut en plus consulter un médecin. Le liquide qui s'écoule des accus peut causer des irritations de la peau ou des brûlures.
- e) **N'utilisez pas d'accu endommagé ou modifié.** Les accus endommagés ou modifiés peuvent se comporter de manière imprévisible et entraîner un incendie, une explosion ou un risque de blessures.
- f) **N'exposez jamais un accu au feu ou à des températures trop élevées.** Le feu ou des températures supérieures à 130 °C (265 °F) peuvent entraîner une explosion.
- g) **Suivez toutes les instructions relatives au chargement et ne chargez jamais l'accu ou l'outil à accu en dehors de la plage de températures indiquée dans ce mode d'emploi.** Un chargement incorrect ou un chargement en dehors de la plage de températures autorisée peut détruire l'accu et augmenter le risque d'incendie.



PRUDENCE! RISQUE D'EXPLOSION!
Ne rechargez jamais des piles non rechargeables.



Protégez l'accu de la chaleur, par ex. aussi du rayonnement solaire continu, du feu, de l'eau et de l'humidité.

Il y a un risque d'explosion.



6. Service après-vente

- a) **Faire entretenir l'outil électrique par un réparateur qualifié utilisant uniquement des pièces de rechange identiques.** Cela assurera que la sécurité de l'outil est maintenue.
- b) **N'entretenez jamais d'accus endommagés.** L'entretien des accus ne doit être effectué que par le constructeur ou des points service client agréés.

Consignes de sécurité spécifiques aux scies sauteuses

- **Ne tenez l'outil électrique que par ses surfaces de préhension isolées lorsque vous effectuez des travaux dans lesquels l'outil d'intervention risque de toucher des lignes électriques invisibles.** Le contact avec un câble électrique sous tension peut également mettre les parties métalliques de l'appareil sous tension et provoquer un choc électrique.
- Gardez les mains éloignées de la zone de coupe. Ne passez pas les mains sous la pièce à usiner. Il y a un risque de blessure en cas de contact avec la lame de scie.
- **Tenez les mains éloignées de la tige de levage et du mandrin à serrage rapide.** Il y a un risque d'écrasement en cas de contact avec les éléments.
- N'amenez l'outil électrique contre la pièce à usiner qu'après l'avoir allumé. Il y a un risque de recul dans le cas contraire.
- Veillez à ce que la plaque de fond repose bien à plat pendant le sciage.
- Une fois le travail terminé, éteignez l'outil électrique et ne retirez la lame de la fente qu'après son arrêt complet. Vous éviterez ainsi un recul et pourrez déposer l'outil électrique en toute sécurité.
- Utilisez uniquement des lames non endommagées et en parfait état. Les lames incurvées ou émoussées peuvent casser ou provoquer un recul.
- Après l'extinction, ne freinez pas la lame de scie en exerçant une pression latérale. La lame de scie peut s'endommager, se casser ou provoquer un recul.
- Sécurisez la pièce à usiner. Utilisez les dispositifs de fixation/l'étau pour tenir la pièce à usiner. Elle sera ainsi mieux tenue qu'avec la main.
- **Fixez et sécurisez la pièce à usiner à l'aide de serre-joints ou d'une autre manière sur un support stable.** Si vous ne tenez la pièce usinée que d'une seule main ou contre votre corps, elle reste instable ; cela peut entraîner une perte de contrôle.
- N'usinez pas de matériaux mouillés ou de surfaces humides.

- **Danger causé par la poussière !** En cas de travail prolongé sur du bois et, en particulier, si les matériaux usinés impliquent des poussières toxiques, raccordez l'appareil à un dispositif d'aspiration des poussières adapté.
- Portez un masque de protection anti-poussière !
- Veillez à une ventilation suffisante.

Accessoires/équipements supplémentaires d'origine

- **Utilisez uniquement des accessoires et équipements supplémentaires spécifiés dans le mode d'emploi ou dont le logement est compatible avec l'appareil.**

⚠ AVERTISSEMENT !

- ▶ N'utilisez aucun accessoire non recommandé par PARKSIDE. Cela peut provoquer un choc électrique et un incendie.

Consignes de sécurité relatives aux chargeurs

- Cet appareil peut être utilisé par des enfants à partir de 8 ans et par des personnes ayant des capacités physiques, sensorielles ou mentales réduites ou disposant de peu d'expérience et/ou de connaissances, à condition qu'ils soient surveillés ou qu'ils aient été initiés à l'utilisation sécurisée de l'appareil et qu'ils aient compris les dangers en résultant. Ne pas laisser les enfants jouer avec l'appareil. Le nettoyage et la maintenance utilisateur ne doivent pas être réalisés par des enfants s'ils ne sont pas surveillés.

- Si le cordon d'alimentation de l'appareil est endommagé, il doit être remplacé par le fabricant, son service après-vente ou une personne de qualification similaire afin d'éviter tout risque.



Le chargeur convient uniquement à une exploitation en intérieur.

⚠ AVERTISSEMENT !

- N'utilisez pas l'appareil lorsque le câble, le cordon d'alimentation ou la fiche secteur sont endommagés. Des cordons d'alimentation endommagés signifient un danger de mort par électrocution.

⚠ ATTENTION!

- ▶ Ce chargeur ne peut charger que les batteries suivantes: PAK 12 A1 / PAK 12 A2 / PAK 12 B1.
- ▶ Une liste actualisée de la compatibilité de la batterie est disponible sur www.Lidl.de/Akku.

Informations relatives aux lames

L'équipement de base Parkside comprend déjà des lames de scie adaptées aux principales utilisations dans le bois et le métal.

- 1 lame pour les coupes générales dans le bois
- 1 lame pour métaux légers jusqu'à 3 mm

REMARQUE

- ▶ Vous pouvez également utiliser d'autres lames, à condition qu'elles comportent le dispositif de prise en charge correspondant (tige à attache simple).

Type de lame

adapté	inadapté

LAMES DE SCIE SAUTEUSE /// PSTZ 3 A1

Veuillez utiliser les ensembles de lames de scie sauteuse Parkside d'origine pour des coupes optimisées.

Notre lame de scie  **SPEED WOOD**







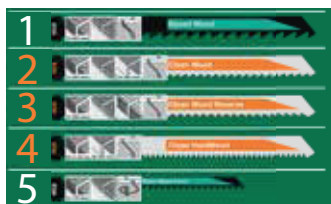

Convient à tous - prend en charge la coupe droite.

Pour de meilleurs résultats, vous devez **VISSER LENTEMENT** et avec une faible alimentation.

(FR) (BE)

Set « Bois et plastique » pour le bois, le plastique et les panneaux stratifiés



						
	-	✓✓✓	-	✓✓✓	-	✓
	✓✓✓	-	-	✓	-	✓✓
	✓✓✓	-	-	✓	✓✓✓	✓✓
	✓✓✓	-	-	✓	-	✓✓✓
	-	-	✓✓✓	-	-	✓

PENDUL HUB OFF: DANS LE DOMAINE DE VISION
PENDULUM HUB: DANS LA ZONE CONDITIONNÉE

(FR) (BE)

Set « Métal » pour l'acier inoxydable, l'aluminium, etc.







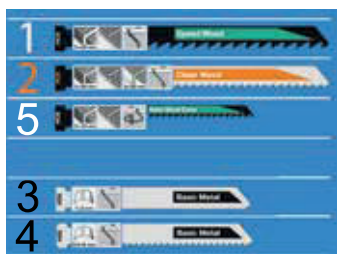

Matière	Force (mm)
Feuille	1 - 3
Feuille	2,5 - 6
Aluminium	3 - 15
Acier inoxydable	max. 1,5
Courbe	1 - 3

(FR) (BE)

Set « Universel » pour le bois, le plastique et le métal



						
	-	✓✓✓	-	✓✓✓	-	✓
	✓✓✓	-	-	✓	-	✓✓
	-	-	✓✓✓	-	-	✓
Matière	Force (mm)					
Feuille	1 - 3					
Feuille	2,5 - 6					

Avant la mise en service

Retirer/charger/replacer le pack d'accus

⚠ PRUDENCE !

- ▶ Débranchez toujours la fiche secteur avant de retirer le pack d'accus **4** du chargeur ou de le mettre en place.

REMARQUE

- ▶ Le pack d'accus est livré en partie chargé. Chargez le pack d'accus idéalement au moins 1 heure dans le chargeur avant la mise en service. La pleine puissance du pack d'accus est ainsi garanti. Vous pouvez recharger l'accu à ions lithium à tout moment sans en raccourcir sa durée de vie. Une interruption du processus de chargement ne porte pas préjudice au pack d'accus.
- ▶ Le chargement est impossible si le pack d'accus a trop chauffé en fonctionnement. Laissez-la d'abord refroidir.
- ▶ Ne chargez jamais le pack d'accus lorsque la température environnante est inférieure à 10 °C ou supérieure à 40 °C. Si un accu lithium-ions doit rester stocké pendant une période prolongée, il faut contrôler régulièrement son état de charge. L'état de charge optimal se situe entre 50% et 80%. Le climat de stockage doit être frais et sec dans une température ambiante située entre 0 °C et 50 °C.

1. Pour retirer le pack d'accus **4**, appuyez sur les touches de déverrouillage **3** et retirez le pack d'accus **4** de l'appareil.
2. Placez le pack d'accus **4** dans le chargeur rapide **23**.
3. Insérez la fiche secteur dans la prise secteur. La LED de contrôle **24** s'allume en rouge.
4. La LED de niveau de charge verte **25** vous signale que l'opération de chargement est terminée et que le pack d'accus **4** est prêt à être utilisé.
5. Introduisez le pack d'accus **4** dans l'appareil.

Mise en service

Montage / remplacement de la lame

⚠ AVERTISSEMENT !

- ▶ Portez des gants de protection ! Risque de blessure causé par les dents de coupe tranchantes !
- ▶ Retirez le pack d'accus avant d'effectuer tous travaux sur l'appareil.

- ◆ Retirez le capot de protection **17**.
- ◆ Tournez le mandrin à serrage rapide **19** et maintenez-le tourné.
- ◆ Enfoncez la lame de scie nécessaire jusqu'à la butée dans le mandrin à serrage rapide **19**.
- ◆ Relâchez le mandrin à serrage rapide **19**, il doit revenir dans sa position d'origine. La lame est alors verrouillée.
- ◆ Vérifiez si la lame de scie se trouve fermement en assise.
- **ATTENTION !** Les dents de la lame doivent alors être orientées vers l'avant (voir page dépliant) !
- ◆ Remettez le capot de protection **17** sur l'appareil.

Montage de la butée parallèle

La butée parallèle **14** peut être fixée au choix à gauche ou à droite de l'appareil.

- ◆ Desserrez les deux vis de blocage des orifices d'insertion **15**.
- ◆ Poussez la butée parallèle **14** dans les orifices d'insertion **15**.
- ◆ Revissez bien les deux vis de blocage.

Raccordement de l'aspiration des copeaux

- ◆ Branchez le réducteur **5** dans l'embout d'aspiration **6** jusqu'à ce qu'il soit bien fixé.
- ◆ Branchez un dispositif adapté pour l'aspiration des poussières et copeaux au réducteur **5** ou directement au manchon d'aspiration **6**.

Monter le dispositif pare-éclats

Le dispositif pare-éclats **11** peut empêcher une déchirure de la surface du bois pendant son sciage. Le dispositif pare-éclats **11** ne peut être utilisé qu'avec certains types de lames et uniquement lorsque l'angle de coupe est de 0°.

- ◆ Par le bas, **11** poussez le dispositif pare-éclats dans la semelle mobile **9** jusqu'à ce qu'il s'enclenche audiblement (flèche vers le haut). Le marquage ▲ du dispositif pare-éclat **11** pointe en direction du côté avant de l'appareil (voir aussi la fig. 1).

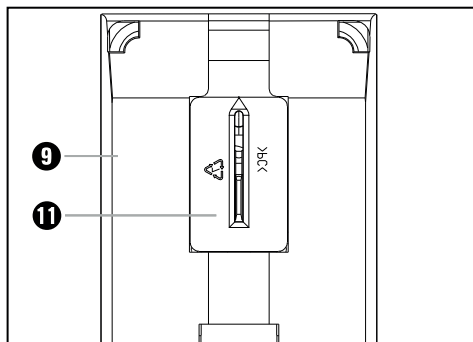

Fig. 1 : Monter le dispositif pare-éclats

Monter la semelle

Lors de l'usinage de surfaces délicates, vous pouvez fixer la semelle **9** sur la plaque de fond **8** pour éviter de rayer la surface.

- ◆ Insérez la semelle **9** sur l'avant de la plaque de fond **8** et poussez la semelle en arrière vers le haut jusqu'à ce qu'elle s'emboîte sur la plaque de fond **8**.
- ◆ Pour retirer la semelle **9**, dégagez celle-ci de la partie arrière de la plaque de fond **8** puis enlevez-la vers l'avant.

Utilisation

Régler l'angle de coupe

- ◆ Appuyer avec le pouce à l'endroit marqué sur la figure 2 pour déverrouiller l'embout d'aspiration **6**. Simultanément, saisissez avec l'autre main le manchon d'aspiration **6** dans le sens de la flèche pour l'extraire de l'appareil.

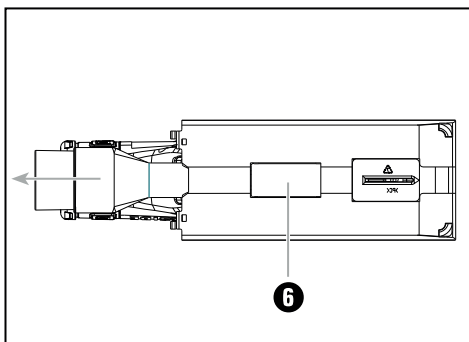

Fig. 2 : Retirer l'embout d'aspiration

- ◆ Desserrez les vis de bridage **20** à l'aide de la clé à vis six pans **22** livrée d'origine et tirez la plaque de fond **8** vers l'arrière.
- ◆ Réglez l'angle de coupe au niveau de la plaque de fond **8** à l'aide de l'échelle gravée 0°/15°/22,5°/30°/45°. Glissez la plaque de fond **8** vers l'avant jusqu'à ce que la broche de blocage s'enclenche dans la denture **21**.
- ◆ Serrez la vis de bridage **20** avec la clé à vis six pans **22**.

REMARQUE

- ▶ Avec un angle de coupe de 15°/22,5°/30°/45° le capot protecteur **11** doit d'abord être retiré.
- ▶ Avec un angle de coupe de 45°, le capot de protection **17** doit aussi être d'abord retiré.
- ▶ Avec un angle de coupe de 15°/22,5°/30°, le capot de protection **17** peut rester sur l'appareil. Veuillez uniquement à ce que les vis de blocage des orifices d'insertion **15** se trouvent sur la position optimale. Les vis de blocage des orifices d'insertion **15** ne doivent pas gêner le capot de protection **17**.

Réglage de la fréquence d'oscillation

- ◆ Réglez le cycle pendulaire désiré avec la molette de présélection du cycle pendulaire **7**.

Réglage du mouvement pendulaire

◆ Vous pouvez, à l'aide du commutateur du mouvement pendulaire **10**, régler le mouvement pendulaire de la lame **13**. Sans mouvement pendulaire (position "0"), la scie exécute une coupe fine et propre. Pour les pièces minces, désactivez le mouvement pendulaire. Si le mouvement pendulaire est activé (Position 1 - 2), chaque position correspond à une avance plus rapide.

Mise en marche / arrêt

Allumer l'appareil :

Glissez l'interrupteur MARCHE/ARRÊT **1** en position "I". La lampe de travail LED **18** et la LED indicatrice de l'état de charge de l'accu **2** s'allument.

Éteindre l'appareil :

Glissez l'interrupteur MARCHE/ARRÊT **1** en position "0". La lampe de travail LED **18** et la LED indicatrice de l'état de charge de l'accu **2** s'éteignent.

État accu

◆ L'état et la puissance restante s'affichent comme suit par la LED indicatrice de l'état de charge de l'accu **2** :

ROUGE / ORANGE / VERT = charge maximale

ROUGE / ORANGE = charge moyenne

ROUGE = charge faible - charger l'accu

Entretien et nettoyage



AVERTISSEMENT ! RISQUE DE BLESSURES ! Éteignez l'appareil avant d'effectuer des travaux sur l'appareil et retirez le pack d'accus.

- L'appareil doit toujours être propre, sec et exempt d'huile ou de graisse.
- Pour le nettoyage du boîtier, utilisez un chiffon sec.
- Remplacez la lame de scie **13** dès que sa denture est émoussée et ne permet plus d'effectuer de coupe impeccable.

- Effectuez le nettoyage de l'appareil une fois le travail de sciage terminé.
- Éliminez les salissures (par ex. dues aux copeaux de bois). Nettoyez le logement de la lame de scie et le manchon d'aspiration **6** si nécessaire à l'aide d'un pinceau ou par soufflage à l'air comprimé.
- Si un accu lithium ions doit être stocké pendant une période prolongée, il faut contrôler régulièrement son état de charge. L'état de charge optimal se situe entre 50 % et 80 %. Le climat de stockage idéal est frais et sec.

REMARQUE

- ▶ Vous pouvez commander des pièces détachées non listées (comme les accus, chargeurs par ex.) auprès de notre hotline du service après-vente.

Garantie de Kompennass Handels GmbH

Chère cliente, cher client,

Cet appareil est garanti 3 ans à partir de la date d'achat. Si ce produit venait à présenter des vices, vous disposez de droits légaux face au vendeur de ce produit. Vos droits légaux ne sont pas restreints par notre garantie présentée ci-dessous.

Conditions de garantie

La période de garantie débute à la date d'achat. Veuillez bien conserver le ticket de caisse. Celui-ci servira de preuve d'achat.

Si dans un délai de trois ans suivant la date d'achat de ce produit, un vice de matériel ou de fabrication venait à apparaître, le produit sera réparé, remplacé gratuitement par nos soins ou le prix d'achat remboursé, selon notre choix. Cette prestation sous garantie nécessite, dans le délai de trois ans, la présentation de l'appareil défectueux et du justificatif d'achat (ticket de caisse) ainsi que la description brève du vice et du moment de son apparition.

Si le vice est couvert par notre garantie, vous recevrez le produit réparé ou un nouveau produit en retour. Aucune nouvelle période de garantie ne débute avec la réparation ou l'échange du produit.

Période de garantie et réclamation légale pour vices cachés

L'exercice de la garantie ne prolonge pas la période de garantie. Cette disposition s'applique également aux pièces remplacées ou réparées. Les dommages et vices éventuellement déjà présents à l'achat doivent être signalés immédiatement après le déballage. Toute réparation survenant après la période sous garantie fera l'objet d'une facturation.

Étendue de la garantie

L'appareil a été fabriqué avec soin conformément à des directives de qualité strictes et consciencieusement contrôlé avant sa livraison.

La prestation de la garantie s'applique aux vices de matériel et de fabrication. Cette garantie ne s'étend pas aux pièces du produit qui sont exposées à une usure normale et peuvent de ce fait être considérées comme pièces d'usure, ni aux détériorations de pièces fragiles, par ex. interrupteurs, batteries ou pièces en verre.

Cette garantie devient caduque si le produit est détérioré, utilisé ou entretenu de manière non conforme. Toutes les instructions listées dans le manuel d'utilisation doivent être exactement respectées pour une utilisation conforme du produit. Des buts d'utilisation et actions qui sont déconseillés dans le manuel d'utilisation, ou dont vous êtes avertis doivent également être évités.

Le produit est uniquement destiné à un usage privé et ne convient pas à un usage professionnel. La garantie est annulée en cas d'entretien incorrect et inapproprié, d'usage de la force et en cas d'intervention non réalisée par notre centre de service après-vente agréé.

Procédure en cas de garantie

Afin de garantir un traitement rapide de votre demande, veuillez suivre les indications suivantes :

- Veuillez avoir à portée de main pour toutes questions le ticket de caisse et la référence article (par ex. IAN 12345) en tant que justificatif de votre achat.
- Vous trouverez la référence sur la plaque signalétique sur le produit, une gravure sur le produit, sur la page de garde du mode d'emploi (en bas à gauche) ou sur l'autocollant au dos ou sur le dessous du produit.
- Si des erreurs de fonctionnement ou d'autres vices venaient à apparaître, veuillez d'abord contacter le département service clientèle cité ci-dessous par **téléphone** ou par **e-mail**.
- Vous pouvez ensuite retourner un produit enregistré comme étant défectueux en joignant le ticket de caisse et en indiquant en quoi consiste le vice et quand il est survenu, sans devoir l'affranchir à l'adresse de service après-vente communiquée.



Sur www.lidl-service.com, vous pourrez télécharger ce mode d'emploi et de nombreux autres manuels, vidéos produit et logiciels d'installation.

Grâce à ce code QR, vous arriverez directement sur le site Lidl service après-vente (www.lidl-service.com) et vous pourrez ouvrir votre mode d'emploi en saisissant votre référence (IAN) 123456. vidéos produit et logiciels.

Service après-vente

FR **Service France**
Tel.: 0800 919270
E-Mail: kompernass@lidl.fr

BE **Service Belgique**
Tel.: 070 270 171 (0,15 EUR/Min.)
E-Mail: kompernass@lidl.be

IAN 322433_1901

Importateur

Veuillez tenir compte du fait que l'adresse suivante n'est pas une adresse de service après-vente. Veuillez d'abord contacter le service mentionné.

KOMPERNASS HANDELS GMBH
BURGSTRASSE 21
44867 BOCHUM
ALLEMAGNE
www.kompernass.com

Recyclage



L'emballage est constitué de matériaux écologiques que vous pouvez recycler par le biais des services de recyclage locaux.



Ne jetez pas les outils électriques dans les ordures ménagères !

Conformément à la directive européenne 2012/19/EU, les outils électriques usagés doivent faire l'objet d'un tri et d'un recyclage respectueux de l'environnement.

Renseignez-vous auprès de votre mairie ou des services de votre commune pour connaître les possibilités de mise au rebut de votre appareil usagé.



Ne jetez pas les accus dans les ordures ménagères !

Li-ion

⚠ AVERTISSEMENT !

- Retirez les accus de l'appareil avant de le recycler.

Les accus défectueux ou usagés doivent être recyclés conformément à la directive 2006/66/EC.

Recyclez le pack d'accus et/ou l'appareil auprès des points de collecte existants.

Informez-vous auprès des services administratifs communaux ou municipaux quant aux possibilités de mise au rebut des outils électriques / packs d'accus qui ne servent plus.



Éliminez l'emballage d'une manière respectueuse de l'environnement. Observez le marquage sur les différents matériaux d'emballage et triez-les séparément si nécessaire. Les matériaux d'emballage sont repérés par des abréviations (a) et des numéros (b) qui ont la signification suivante :
1-7 : Plastiques,
20-22 : Papier et carton,
80-98 : Matériaux composites



Renseignez-vous auprès de votre commune ou des services administratifs de votre ville pour connaître les possibilités de recyclage du produit usagé.

Traduction de la déclaration de conformité originale

Nous soussignés, KOMPERNASS HANDELS GMBH, responsable du document : M. Semi Uguzlu, BURGSTR. 21, 44867 BOCHUM, ALLEMAGNE, déclarons par la présente que ce produit est en conformité avec les normes, documents normatifs et directives CE suivants :

**Directive relative aux machines
(2006/42/CE)**

**Directive européenne sur les basses tensions
(2014/35/EU) (chargeur seulement)**

**Compatibilité électromagnétique
(2014/30/EU)**

**Directive RoHS
(2011/65/EU)***

*La seule responsabilité pour l'établissement de cette déclaration de conformité incombe au fabricant. L'objet de la déclaration décrit ci-dessus répond aux prescriptions de la directive 2011/65/EU du Parlement européen et du Conseil en date du 8 juin 2011 visant la restriction de l'utilisation de certaines substances dangereuses dans les appareils électriques et électroniques.

Normes harmonisées appliquées :

EN 62841-1:2015

EN 62841-2-11:2016

EN 55014-1:2017

EN 55014-2:2015

EN 60335-1:2012/A13:2017

EN 60335-2-29:2004/A11:2018

EN 62233:2008

EN 61000-3-2: 2014

EN 61000-3-3: 2013

EN 50581:2012

Désignation du modèle de la machine : Scie sauteuse sans fil PSTKA 12 A2

Année de fabrication : 05-2019

Numéro de série : IAN 322433_1901

Bochum, le 01/07/2019



Semi Uguzlu

- Responsable qualité -

Sous réserve de modifications techniques à des fins de perfectionnement.

Commande d'accu de rechange

Si vous souhaitez commander un accu de rechange pour votre appareil, vous pouvez le faire très aisément soit sur le site www.kompernass.com soit par téléphone.

En raison d'un stock limité, il est possible que cet article soit épuisé très rapidement.



REMARQUE

- ▶ Dans certains pays, la commande de pièces détachées ne peut pas être réalisée en ligne. Dans ce cas, veuillez contacter la hotline du service après-vente.
- Cette promotion est limitée à un accu par client / appareil, ainsi qu'à une durée de deux mois après la période promotionnelle. L'accu de rechange peut ensuite être commandé à d'autres conditions.

Commande téléphonique

FR Service France

Tel.: 0800 919270

E-Mail: kompernass@lidl.fr

BE Service Belgique

Tel.: 070 270 171 (0,15 EUR/Min.)

E-Mail: kompernass@lidl.be

Pour que votre commande soit traitée plus rapidement, veuillez s.v.p. tenir prêt le numéro de référence de l'appareil (par ex. IAN 322433) pour répondre à toute demande de renseignements. Vous trouverez le numéro de référence sur la plaque signalétique ou sur la page de garde de ce mode d'emploi.

Inhoud

Inleiding	18
Gebruik in overeenstemming met bestemming	18
Onderdelen	18
Inhoud van het pakket	18
Technische gegevens	18
Algemene veiligheidsvoorschriften voor elektrische gereedschappen	19
1. Veiligheid op de werkplek	20
2. Elektrische veiligheid	20
3. Veiligheid van personen	20
4. Gebruik en behandeling van het elektrische gereedschap	21
5. Gebruik en behandeling van het accugereedschap	22
6. Service	22
Apparaatspecifieke veiligheidsvoorschriften voor decoupeerzagen	22
Originele accessoires/hulpapparatuur	23
Veiligheidsvoorschriften voor opladers	23
Vóór de ingebruikname	26
Accupack in het apparaat plaatsen/opladen/uit het apparaat nemen	26
Ingebruikname	26
Zaagblad monteren / verwisselen	26
Parallelaanslag monteren	26
Spaanafzuiging aansluiten	26
Splinterbescherming monteren	26
Glijshoen monteren	27
Bediening	27
Zaaghoek instellen	27
Slagfrequentie instellen	28
Pendelslag instellen	28
Inschakelen / uitschakelen	28
Toestand van de accu	28
Onderhoud en reiniging	28
Garantie van Kompernaß Handels GmbH	28
Service	29
Importeur	29
Afvoeren	30
Vertaling van de oorspronkelijke conformiteitsverklaring	31
Vervangende accu bestellen	32
Telefonische bestelling	32

ACCU-DECOUPEERZAAG PSTKA 12 A2

Inleiding



Hartelijk gefeliciteerd met de aankoop van uw nieuwe apparaat. U hebt hiermee gekozen voor een hoogwaardig product.

De gebruiksaanwijzing maakt deel uit van dit product. Deze bevat belangrijke aanwijzingen voor veiligheid, gebruik en afvoer. Lees alle bedienings- en veiligheidsvoorschriften voordat u het product in gebruik neemt. Gebruik het product uitsluitend op de voorgeschreven wijze en voor de aangegeven doeleinden. Geef alle documenten mee als u het product overdraagt aan een derde.

Gebruik in overeenstemming met bestemming

Het apparaat is geschikt voor het maken van rechte en ronde zaagsneden alsmede verstekzaagsneden tot 45° in werkstukken van kunststof, hardhout en licht metaal. Het apparaat is uitsluitend bestemd voor privégebruik in droge ruimtes. Neem de voorschriften voor zaagbladtypes in acht. Elk ander gebruik of elke wijziging van het apparaat geldt als niet in overeenstemming met de bestemming en brengt ernstig gevaar voor ongelukken met zich mee. De fabrikant aanvaardt geen enkele aansprakelijkheid voor schade die voortvloeit uit gebruik in strijd met de bestemming.

Onderdelen

- 1 Aan-/uitknop
- 2 Accu-display-LED
- 3 Ontgrendelknoppen
- 4 Accupack
- 5 Verloopstuk
- 6 Afzuigopening
- 7 Stelwielje voor slagfrequentie
- 8 Zool
- 9 Glij schoen (afneembaar)
- 10 Pendelslagschakelaar
- 11 Splinterbescherming
- 12 Geleiderol
- 13 Zaagblad
- 14 Parallelaanslag
- 15 Inschuifopeningen (elk incl. borgschroef)
- 16 Beschermbeugel

- 17 Beschermkap
- 18 LED-werklampje
- 19 Snelspanner
- 20 Klemschroef
- 21 Vertanding
- 22 Inbussleutel

zie afb. A

- 23 Snellader
- 24 Controle-LED
- 25 Laadstatusindicatie-LED

Inhoud van het pakket

- 1 pendelslagdecoupeerzaag met afzuigopening
- 1 accu-snellader
- 1 accupack
- 1 parallelaanslag
- 1 verloopstuk
- 1 zaagblad voor metaalbewerking (SWISS MADE)
- 1 zaagblad voor houtbewerking (SWISS MADE)
- 1 inbussleutel
- 1 koffer
- 1 gebruiksaanwijzing

Technische gegevens

Accu-decoupeerzaag:	PSTKA 12 A2
Nominale spanning:	12 V --- (gelijkstroom)
Slagfrequentie	
onbelast:	n_0 : 1500 - 2800 min ⁻¹
Zaagdiepte:	Hout/metaal: 70 / 3 mm
Slag:	18 mm
Pendelslag:	2 standen en fijnsnede-instelling
Versteksnede:	0° / 22,5° / 45° links
	0° / 15° / 30° / 45° naar rechts

Accu: PAK 12 A2

Type:	LITHIUM-ION
Nominale spanning:	12 V --- (gelijkstroom)
Capaciteit:	2000 mAh / 24 Wh
Cellen:	3

Accu-snellader: PLGK 12 A1

INGANG/Input:

Nominale spanning: 220 - 240V~ (wisselstroom), 50-60 Hz

Opgenomen vermogen: 50 W

UITGANG/Output:

Nominale spanning: 12 V \equiv (gelijkstroom)

Nominale stroom: 2,4 A

Oplaadduur: ca. 60 min

Zekering (intern): 2 A

Beschermingsklasse: II/ (dubbel geïsoleerd)

Geluids- en trillingsgegevens:

Gemeten waarde voor geluid vastgesteld conform EN 62841. Het A-gewogen geluidsniveau van het elektrische gereedschap bedraagt gemiddeld:

Geluidsemisiewaarde:

Geluidsdrukniveau: $L_{pA} = 76,4$ dB (A)

Onzekerheid K: $K_{pA} = 3$ dB

Geluidsvermogensniveau: $L_{WA} = 87,4$ dB (A)

Onzekerheid K: $K_{WA} = 3$ dB

Draag gehoorbescherming!

Totale trillingswaarde (vectorsom van drie richtingen) bepaald conform EN 62841:

Totale trillingswaarde:

Zagen van spaanplaat $a_{h,B} = 16,432$ m/s²

Onzekerheid K = 1,5 m/s²

Zagen van metaalplaat $a_{h,M} = 18,842$ m/s²

Onzekerheid K = 1,5 m/s²

WAARSCHUWING!

- De in deze gebruiksaanwijzingen vermelde trillings- en geluidsemisieniveaus zijn geme- ten conform een genormeerde testprocedure en kunnen worden gebruikt voor appa- raatvergelijking. De vermelde trillings- en geluidsemisiewaarden kunnen ook worden gebruikt voor een voorlopige beoordeling van de blootstelling.
- De trillings- en geluidsemisieniveaus kunnen tijdens het daadwerkelijke gebruik van het elektrische gereedschap afwijken van de vermelde waarden, afhankelijk van de aard en het gebruik van het elektrische werktuig, en in het bijzonder afhankelijk van het soort werkstuk dat wordt bewerkt.

OPMERKING

- Probeer de belasting door trillingen zo klein mogelijk te houden. Om de trillingsbelasting te reduceren, kunt u bijvoorbeeld hand- schoenen dragen tijdens het gebruik van het gereedschap en slechts beperkte tijd met het gereedschap werken. Daarbij dient u rekening te houden met alle aspecten van de bedrijfscyclus (bijvoorbeeld perioden waarin het gereedschap is uitgeschakeld en perioden waarin het gereedschap weliswaar is ingeschakeld, maar niet wordt belast).



Algemene veiligheids- voorschriften voor elek- trische gereedschappen

WAARSCHUWING!

- Lees alle veiligheidsvoorschriften, aanwij- zingen, afbeeldingen en technische gege- vens van dit elektrische gereedschap. Het niet-naleven van de volgende aanwijzingen kan elektrische schokken, brand en/of ernstig letsel veroorzaken.

Bewaar alle veiligheidsvoorschriften en instructies voor toekomstig gebruik.

De in de veiligheidsvoorschriften gebruikte term “elektrisch gereedschap” heeft betrekking op elektrisch gereedschap dat op netvoeding werkt (met snoer) en op elektrisch gereedschap dat op accu werkt (zonder snoer).

1. Veiligheid op de werkplek

- a) Houd uw werkomgeving schoon en goed verlicht. Wanneer er een niet verlichte werkomgeving kunnen leiden tot ongelukken.
- b) Gebruik het elektrische gereedschap niet in explosiegevaarlijke omgevingen waarin zich brandbare vloeistoffen, gasen of stof bevinden. Elektrisch gereedschap geeft vonken af die stof of dampen kunnen doen ontvlammen.
- c) Houd kinderen en andere personen uit de buurt terwijl u elektrisch gereedschap gebruikt. Als u afgeleid raakt, zou u namelijk de controle over het elektrische gereedschap kunnen verliezen.

2. Elektrische veiligheid

- a) De stekker van het elektrische gereedschap moet in het stopcontact passen. De stekker mag op geen enkele wijze worden veranderd.
Gebruik geen verloopstekker in combinatie met geaard elektrisch gereedschap. Onveranderde stekkers en passende stopcontacten verminderen het risico op elektrische schokken.
- b) Voorkom lichamelijk contact met geaarde oppervlakken zoals buizen, verwarmingstoestellen, fornuizen en koelkasten. Er bestaat een verhoogd risico op een elektrische schok als uw lichaam geaard is.
- c) Houd elektrisch gereedschap uit de buurt van regen of vocht. Als er water in een elektrisch gereedschap binnendringt, bestaat er verhoogd risico op een elektrische schok.

- d) Gebruik het snoer niet voor oneigenlijke doelen, bijvoorbeeld om het elektrische gereedschap te dragen, om het gereedschap op te hangen of om de stekker uit het stopcontact te trekken. Houd het snoer uit de buurt van hitte, olie, scherpe randen of bewegende onderdelen. Beschadigde of in de war geraakte snoeren verhogen de kans op een elektrische schok.
- e) Gebruik bij het werken met elektrisch gereedschap buitenshuis alleen verlengsnoeren die zijn goedgekeurd voor gebruik buitenshuis. Het gebruik van een verlengsnoer dat geschikt is voor gebruik buitenshuis, vermindert het risico op een elektrische schok.
- f) Als u het niet kunt vermijden om het elektrische gereedschap in een vochtige omgeving te gebruiken, maak dan gebruik van een aardlekschakelaar. Het gebruik van een aardlekschakelaar vermindert het risico op een elektrische schok.

3. Veiligheid van personen

- a) Wees alert, let op wat u doet en gebruik uw gezond verstand wanneer u elektrisch gereedschap gebruikt. Gebruik geen elektrisch gereedschap als u moe bent of onder invloed bent van drugs, alcohol of medicijnen. Een moment van onoplettendheid kan bij het gebruik van elektrisch gereedschap al tot ernstig letsel leiden.
- b) Draag persoonlijke beschermingsmiddelen en draag altijd een veiligheidsbril. Het dragen van persoonlijke beschermingsmiddelen zoals een stofmasker, antislip-veiligheidsschoenen, een veiligheidshelm of gehoorbescherming, afhankelijk van het type en het gebruik van het elektrische gereedschap, vermindert het risico op letsel.
- c) Voorkom onbedoelde inschakeling. Zorg ervoor dat het elektrische gereedschap is uitgeschakeld voordat u het aansluit op de netvoeding en/of de accu, het optilt of draagt. Als u bij het dragen van elektrisch gereedschap uw vinger op de aan-/uiknop houdt of als u reeds ingeschakeld elektrisch gereedschap op de netvoeding aansluit, kan dit tot ongelukken leiden.

- d) Verwijder alle afstelgereedschap of moersleutels voordat u het elektrische gereedschap aanzet. Gereedschap of moersleutels die zich in een draaiend onderdeel van het elektrische gereedschap bevinden, kunnen letsel veroorzaken.
 - e) Voorkom een abnormale lichaamshouding. Zorg dat u stevig staat en bewaar altijd uw evenwicht. Daardoor kunt u het elektrische gereedschap in onverwachte situaties beter controleren.
 - f) Draag geschikte kleding. Draag geen wijde kleding of sieraden. Houd haar en kleding uit de buurt van bewegende onderdelen. Loszittende kleding, sieraden of haren kunnen door bewegende onderdelen gegrepen worden.
 - g) Als stofafzuigings- en opvangvoorzieningen kunnen worden bevestigd, moeten deze worden aangesloten en correct worden gebruikt. Het gebruik van een stofafzuiging kan risico's door stof beperken.
 - h) Laat u niet misleiden door schijnveiligheid en veronachtzaam de veiligheidsregels voor elektrisch gereedschap niet, ook niet als u na veelvuldig gebruik vertrouwd bent met het elektrische gereedschap. Onachtzaamheid kan in een fractie van een seconde tot ernstig letsel leiden.
- 4. Gebruik en behandeling van het elektrische gereedschap**
- a) Voorkom overbelasting van het elektrische gereedschap. Gebruik voor uw werkzaamheden het daarvoor voorziene elektrische gereedschap. Met een passend elektrisch apparaat werkt u beter en veiliger in het aangegeven vermogensbereik.
 - b) Gebruik geen elektrisch gereedschap waarvan de aan-/uitknop defect is. Elektrisch gereedschap dat niet meer aan- of uitgezet kan worden, is gevaarlijk en moet gerepareerd worden.
 - c) Haal de stekker uit het stopcontact en/of verwijder de afneembare accu voordat u instellingen aan het apparaat verricht, hulpstukken verwisselt of het elektrische gereedschap weglegt. Deze voorzorgsmaatregel voorkomt dat het elektrische gereedschap onbedoeld kan worden gestart.
 - d) Berg elektrisch gereedschap buiten het bereik van kinderen op als het niet in gebruik is. Zorg ervoor dat het elektrische gereedschap niet wordt gebruikt door personen die er niet mee vertrouwd zijn of die deze instructies niet hebben gelezen. Elektrisch gereedschap is gevaarlijk als het door onervaren personen wordt gebruikt.
 - e) Onderhoud het elektrische gereedschap en de opzetstukken zorgvuldig. Controleer of bewegende onderdelen naar behoren werken en niet klemmen, en of er geen onderdelen gebroken of zodanig beschadigd zijn dat de werking van het elektrische gereedschap wordt aangetast. Laat beschadigde onderdelen vóór de ingebruikname van het elektrische gereedschap repareren. Veel ongelukken zijn het gevolg van slecht onderhoud van elektrisch gereedschap.
 - f) Houd snijgereedschappen scherp en schoon. Met zorg onderhouden snijgereedschappen met scherpe snijkanten lopen minder vaak vast en zijn gemakkelijker te sturen.
 - g) Gebruik elektrisch gereedschap, hulpstukken en dergelijke in overeenstemming met de handleiding. Houd daarbij rekening met de werkomstandigheden en de te verrichten werkzaamheden. Het gebruik van elektrisch gereedschap voor andere doeleinden dan de beoogde toepassingen kan tot gevaarlijke situaties leiden.
 - h) Houd handgrepen en greepvlakken droog, schoon en vrij van olie en vet. Bij gladde handgrepen en greepvlakken is een veilige bediening en controle van het elektrische gereedschap in onvoorziene situaties niet mogelijk.

5. Gebruik en behandeling van het accugereedschap

- Laad de accu's uitsluitend op met een oplader die door de fabrikant wordt aanbevolen. Er bestaat brandgevaar als een oplader die voor een bepaald type accu's bestemd is, voor andere accu's wordt gebruikt.
- Gebruik alleen de daarvoor bestemde accu's in de elektrische apparaten. Het gebruik van andere accu's kan tot verwondingen en brandgevaar leiden.
- Houd een niet-gebruikte accu uit de buurt van paperclips, munten, sleutels, spijkers, schroeven en andere kleine metalen voorwerpen die een overbrugging van de contacten kunnen veroorzaken. Kortsluiting tussen de accucontacten kan verbrandingen of brand tot gevolg hebben.
- Bij onjuist gebruik kan er vloeistof uit de accu lekken. Vermijd contact met accuvloeistof. Spoel bij onbedoeld contact met accuvloeistof de vloeistof weg met water. Raadpleeg bovendien een arts als er accuvloeistof in de ogen komt. Lekkende accuvloeistof kan leiden tot huidirritatie en brandwonden.
- Gebruik geen beschadigde of gemodificeerde accu. Beschadigde of gemodificeerde accu's kunnen zich onvoorspelbaar gedragen en brand, explosies of letselgevaar tot gevolg hebben.
- Stel een accu niet bloot aan vuur of hoge temperaturen. Vuur en temperaturen boven 130 °C (265 °F) kunnen een explosie veroorzaken.
- Volg alle aanwijzingen voor het opladen op en laad de accu of het accugereedschap nooit op buiten het in de gebruiksaanwijzing aangegeven temperatuurbereik. Bij verkeerd opladen of opladen buiten het toegestane temperatuurbereik kan de accu stuk gaan en kan het brandgevaar toenemen.



VOORZICHTIG! EXPLOSIEGEVAAR!

Laad niet-oplaadbare accu's nooit op.



Bescherm de accu tegen hitte, bijv. ook tegen continu zonlicht, vuur, water en vocht. Er bestaat explosiegevaar.



6. Service

- Laat uw elektrische gereedschap alleen door gekwalificeerde vakmensen en uitsluitend met originele vervangingsonderdelen repareren. Op die manier blijft de veiligheid van het elektrische gereedschap gewaarborgd.
- Pleeg nooit onderhoud aan beschadigde accu's. Alle accuonderhoud mag uitsluitend worden uitgevoerd door de fabrikant of een bevoegde klantenservice.

Apparaatspecifieke veiligheidsvoorschriften voor decoupeerzagen

- Pak het elektrische gereedschap vast aan de geïsoleerde greepvlakken wanneer u werkzaamheden uitvoert waarbij het hulpstuk verborgen elektriciteitsleidingen kan raken. Bij contact met een leiding waar spanning op staat, kunnen ook metalen onderdelen van het apparaat onder spanning komen te staan en een elektrische schok veroorzaken.
- Houd uw handen uit de buurt van het zaaggedeelte. Grijp niet onder het werkstuk. Bij contact met het zaagblad bestaat er letselgevaar.
- Houd uw handen uit de buurt van de slagtang en de snelspanner. Bij contact met deze componenten bestaat er gevaar voor kneuzingen.
- Plaats het elektrische gereedschap alleen ingeschakeld tegen het werkstuk. Er bestaat anders gevaar voor een terugslag.
- Let erop dat de zool bij het zagen op het werkstuk ligt.

- Schakel na afloop van de werkzaamheden het elektrische gereedschap uit en trek het zaagblad pas uit de snede wanneer het tot stilstand is gekomen. Zo voorkomt u een terugslag en kunt u het elektrische gereedschap veilig neerleggen.
- Gebruik alleen onbeschadigde en goed functionerende zaagbladen. Verbogen en botte zaagbladen kunnen breken of een terugslag veroorzaken.
- Rem het zaagblad na het uitschakelen niet af door er zijwaarts druk op uit te oefenen. Het zaagblad kan beschadigd raken, breken of een terugslag veroorzaken.
- Zet het werkstuk vast. Gebruik lijklemmen/een bankschroef om het werkstuk vast te zetten. Het blijft dan beter op zijn plaats dan wanneer u het met de hand vasthoudt.
- **Bevestig en borg het werkstuk met lijm-tangen of op een andere manier op een stabiele ondergrond.** Wanneer u het werkstuk alleen met de hand vasthoudt of tegen uw lichaam houdt, blijft het onstabiel, wat verlies van de controle tot gevolg kan hebben.
- Bewerk geen bevochtigde materialen of vochtige oppervlakken.
- **Risico door stof!** Sluit bij het langdurig bewerken van hout en met name bij het bewerken van materialen waarbij voor de gezondheid schadelijke stoffen ontstaan, het apparaat aan op een passende stofafzuiging.
- Draag een stofmasker!
- Zorg voor voldoende ventilatie.

Originele accessoires/hulpapparatuur

- **Gebruik alleen accessoires en hulpstukken die vermeld staan in de gebruiksaanwijzing of waarvan gebruik compatibel is met het apparaat.**

⚠ WAARSCHUWING!

- Gebruik geen accessoires die niet door PARKSIDE worden aanbevolen. Dit kan elektrische schokken en brand veroorzaken.

Veiligheidsvoorschriften voor opladers

- Dit apparaat mag worden gebruikt door kinderen vanaf 8 jaar en door personen met beperkte fysieke, zintuiglijke of geestelijke vermogens of gebrek aan ervaring of kennis, mits ze onder toezicht staan of over het veilige gebruik van het apparaat zijn geïnstrueerd en de daaruit voortkomende gevaren hebben begrepen. Kinderen mogen niet met het apparaat spelen. Kinderen mogen zonder toezicht geen reiniging en gebruikersonderhoud uitvoeren.
- Wanneer het netsnoer van dit apparaat beschadigd raakt, moet het, om risico's te voorkomen, worden vervangen door de fabrikant of de klantendienst van de fabrikant of een persoon met vergelijkbare kwalificaties.



De oplader is alleen geschikt voor gebruik binnenshuis.

⚠ WAARSCHUWING!

- Gebruik het apparaat niet wanneer de kabel, het netsnoer of de stekker beschadigd is. Beschadigde netsnoeren kunnen levensgevaarlijk zijn vanwege elektrische schok.

⚠ WAARSCHUWING!

- ▶ Deze lader kan alleen de volgende batterijen opladen: PAK 12 A1 / PAK 12 A2 / PAK 12 B1.
- ▶ Een actuele lijst van batterijcompatibiliteit is te vinden op www.lidl.de/Akku.

Informatie over zaagbladen

Het Parkside-basispakket bevat al zaagbladen voor de belangrijkste toepassingen in hout en metaal.

- 1 zaagblad voor algemene houtsnedes
- 1 zaagblad voor lichte metalen tot 3 mm

OPMERKING

- ▶ U kunt elk zaagblad gebruiken, mits het een passend heft (inklemschacht) heeft.

Type zaagblad

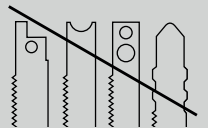
geschikt	niet geschikt
	

DECOUPEERZAAGSET /// PSTZ 3 A1

Gebruik alstublieft originele Parkside decoupeerzaagbladen voor optimale snedes.

Ons zaagblad : SPEED WOOD







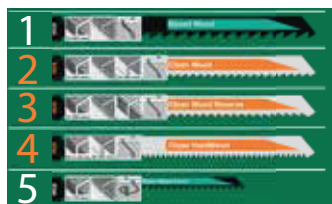

Universeel geschikt - ondersteunt recht snijden.

Voor het beste resultaat moet u **LANGZAAM ZAGEN** en **LAGE VOEDING**.

(NL) (BE)

Set „Hout en kunststof“ voor hout, kunststof en plaatwerkmaterialen



						
	Rechttuit, goed	Recht, ruw	Curve	Precies hoek	REVERSE	CLEAN CUT
1	-	✓✓✓	-	✓✓✓	-	✓
2	✓✓✓	-	-	✓	-	✓✓
3	✓✓✓	-	-	✓	✓✓✓	✓✓
4	✓✓✓	-	-	✓	-	✓✓✓
5	-	-	✓✓✓	-	-	✓

PENDULUM-HUB UIT: OP HET GEBIED VAN VISIE HUB VAN PENDULUM: IN DE GECONDITIONEERDE RUIMTE

(NL) (BE)

Set „Metaal“ voor roestvrij staal, aluminium, enz.







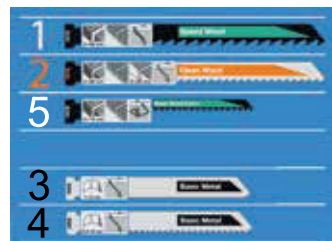

	Materiaal	Sterkte (mm)
1	Vel	1 - 3
2	Vel	2,5 - 6
3	Aluminium	3 - 15
4	Roestvrij staal	max. 1,5
5	Curve	1 - 3

(NL) (BE)

Set „Universeel“ voor hout, kunststof en metaal



						
	Rechttuit, goed	Recht, ruw	Curve	Precies hoek	REVERSE	CLEAN CUT
1	-	✓✓✓	-	✓✓✓	-	✓
2	✓✓✓	-	-	✓	-	✓✓
5	-	-	✓✓✓	-	-	✓
	Materiaal		Sterkte (mm)			
	Vel		1 - 3			
	Vel		2,5 - 6			

Vóór de ingebruikname

Accupack in het apparaat plaatsen/ opladen/uit het apparaat nemen

⚠ VOORZICHTIG!

- ▶ Trek altijd de stekker uit het stopcontact voordat u het accupack **4** uit de oplader haalt resp. in de oplader plaatst.

OPMERKING

- ▶ Het accupack wordt deels opgeladen geleverd. Laad het accupack voor het eerste gebruik bij voorkeur minstens één uur op met de oplader. Dat garandeert optimale prestaties van het accupack. U kunt de lithium-ion-accu op elk gewenst moment opladen zonder de levensduur te verkorten. Het accupack raakt niet beschadigd bij onderbreking van de oplaadprocedure.
- ▶ Als het accupack in bedrijf te heet is geworden, is opladen niet mogelijk. Laat de accu eerst afkoelen.
- ▶ Laad de accu nooit op als de omgevingstemperatuur lager is dan 10 ° C of hoger dan 40 ° C. Als een lithium-ionbatterij gedurende lange tijd moet worden opgeslagen, moet de laadstatus regelmatig worden gecontroleerd. De optimale laadstatus ligt tussen 50% en 80%. Het opslagklimaat moet koel en droog zijn bij een omgevingstemperatuur tussen 0 ° C en 50 ° C.

1. Druk, om het accupack **4** te verwijderen, op de ontgrendelknoppen **3** en neem het accupack **4** uit het apparaat.
2. Plaats het accupack **4** in de snellader **23**.
3. Steek de stekker in het stopcontact. De controle-LED **24** brandt rood.
4. De groene laadstatusindicatie-LED **25** geeft aan dat het opladen is voltooid en dat het accupack **4** klaar is voor gebruik.
5. Schuif het accupack **4** in het apparaat.

Ingebruikname

Zaagblad monteren / verwisselen

⚠ WAARSCHUWING!

- ▶ Draag veiligheidshandschoenen! Er bestaat letselgevaar door de scherpe zaagtanden!
- ▶ Verwijder het accupack voorafgaand aan alle werkzaamheden aan het apparaat.
- ◆ Verwijder de beschermkap **17**.
- ◆ Draai de snelspanner **19** en houd deze gedraaid.
- ◆ Druk het benodigde zaagblad tot aan de aanslag in de snelspanner **19**.
- ◆ Laat de snelspanner **19** los; hij moet nu teruggaan naar zijn uitgangspositie. Het zaagblad is nu vergrendeld.
- ◆ Controleer of het zaagblad stevig vastzit.
- LET OP! De tanden van het zaagblad moeten daarbij naar voren wijzen (zie uitvouwpagina)!
- ◆ Plaats de beschermkap **17** weer op het apparaat.

Parallelaanslag monteren

De parallelaanslag **14** kan links of rechts op het apparaat worden bevestigd.

- ◆ Draai de beide borgschroeven van de inschuifopeningen **15** los.
- ◆ Schuif de parallelaanslag **14** in de inschuifopeningen **15**.
- ◆ Schroef de beide borgschroeven weer vast.

Spaanafzuiging aansluiten

- ◆ Steek het verloopstuk **5** in de afzuigopening **6** totdat het vastklemt.
- ◆ Sluit een goedgekeurde stof- en spaanafzuiging aan op het verlengstuk **5** of rechtstreeks op de afzuigopening **6**.

Splinterbescherming monteren

De splinterbescherming **11** kan splinteren van het oppervlak bij het zagen van hout voorkomen. De splinterbescherming **11** kan alleen bij bepaalde typen zaagbladen en alleen bij een zaaghoek van 0° worden gebruikt.

- ◆ Druk de splinterbescherming **11** van onder af in de zool **9**, tot hij merkbaar vastklikt (pijl omhoog). De ▲ - markering van de splinterbescherming **11** wijst in de richting van de voorkant van het apparaat (zie ook afb. 1).

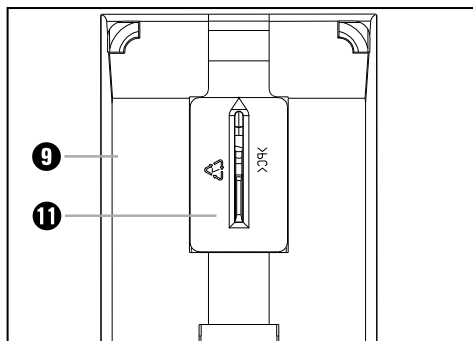

Afb. 1: Splinterbescherming monteren

Glij schoen monteren

Bij het bewerken van kwetsbare oppervlakken kunt u de glij schoen **9** op de zool **8** plaatsen om krassen op het oppervlak te voorkomen.

- ◆ Hang de glij schoen **9** aan de voorzijde van de zool **8** en druk hem aan de achterzijde omhoog tot hij op de zool **8** vastklikt.
- ◆ Voor het verwijderen van de glij schoen **9** maakt u deze los aan de achterkant van de zool **8** en neemt u hem naar voren af.

Bediening

Zaaghoek instellen

- ◆ Oefen met de duimen druk uit op de in afb. 2 gemarkeerde plaats om de afzuigopening **6** te ontgrendelen. Trek tegelijkertijd met de andere hand de afzuigopening **6** in de richting van de pijl uit het apparaat.

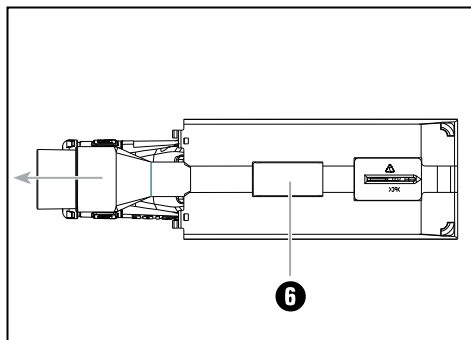

Afb. 2: Afzuigopening verwijderen

- ◆ Draai de klembouten **20** los met de meegeleverde inbus sleutel **22** en schuif de zool **8** naar achteren.
- ◆ Stel de verstekhoek van 0° / 15° / 22,5° / 30° / 45° in met behulp van de markeringen op de zool **8**. Schuif de zool **8** naar voren, zodat de borgpen in de vertanding **21** grijpt.
- ◆ Zet de klemschroeven **20** vast met de inbus sleutel **22**.

OPMERKING

- ▶ Bij een zaaghoek van 15° / 22,5° / 30° / 45° moet vóór het zagen de splinterbescherming **11** worden verwijderd.
- ▶ Bij een zaaghoek van 45° moet vóór het zagen eveneens de beschermkap **17** worden verwijderd.
- ▶ Bij een zaaghoek van 15° / 22,5° / 30° kan de beschermkap **17** op het apparaat blijven. Let wel op de optimale stand van de borgschroeven van de inschuifopeningen **15**. De borgschroeven van de inschuifopeningen **15** mogen de beschermkap **17** niet hinderen.

Slagfrequentie instellen

- ◆ Stel met het stelwieletje voor slagfrequentie **7** de gewenste slagfrequentie in.

Pendelslag instellen

- ◆ Met de pendelslagschakelaar **10** kunt u de pendelbeweging van het zaagblad **15** instellen. Zonder pendelbeweging (stand 0) bereikt u fijne en zuivere zaagranden. Schakel bij dunne werkstukken de pendelslag uit. Als de pendelslag is geactiveerd (stand 1-2), gaat het zagen sneller.

Inschakelen / uitschakelen

Apparaat inschakelen:

Schuif de aan-/uitknop **1** naar de stand "I". Het LED-werklampje **13** en de accu-display-LED **2** branden.

Apparaat uitschakelen:

Schuif de aan-/uitknop **1** naar de stand "0". Het LED-werklampje **13** en de accu-display-LED **2** doven.

Toestand van de accu

- ◆ De toestand wordt op de accu-display-LED **2** als volgt aangegeven:
ROOD/ORANJE/GROEN = maximaal opgeladen
ROOD/ORANJE = middelhoog opgeladen
ROOD = zwakke lading - accu opladen

Onderhoud en reiniging



WAARSCHUWING! LETSELGEVAAR!
Schakel het apparaat voorafgaand aan alle werkzaamheden aan het apparaat uit en verwijder het accu-pak.

- Het apparaat moet altijd schoon, droog en vrij van olie of smeervet zijn.
- Gebruik voor het schoonmaken van de behuizing een droge doek.
- Vervang het zaagblad **15** zodra de tanden bot zijn geworden en correct zagen niet meer mogelijk is.

- Maak het apparaat na het zagen altijd schoon.
- Verwijder verontreinigingen (bijv. door zaagspanen). Reinig het zaagbladasgat en de afzuigopening **6** eventueel met een kwastje of door ze met perslucht schoon te blazen.
- Als een lithium-ion-accu langere tijd moet worden opgeslagen, moet de laadtoestand periodiek worden gecontroleerd. De optimale laadtoestand ligt tussen 50% en 80%. Het optimale opslagklimaat is koel en droog.

OPMERKING

- ▶ Niet-vermelde vervangingsonderdelen (zoals accu, oplader) kunt u bestellen via onze service-hotline.

Garantie van Kompernaß Handels GmbH

Geachte klant,

U hebt op dit apparaat 3 jaar garantie vanaf de aankoopdatum. In geval van gebreken in dit product hebt u wettelijke rechten tegenover de verkoper van het product. Deze wettelijke rechten worden door onze hierna beschreven garantie niet beperkt.

Garantievoorwaarden

De garantieperiode geldt vanaf de datum van aankoop. Bewaar de kassabon zorgvuldig. U hebt hem nodig als bewijs van aankoop.

Als er binnen drie jaar vanaf de aankoopdatum van dit product een materiaal- of fabricagefout optreedt, wordt - naar onze keuze - het product door ons kosteloos gerepareerd of vervangen of wordt de koopprijs terugbetaald. Voorwaarde voor deze garantie is dat het defecte apparaat en het aankoopbewijs (kassabon) binnen de termijn van drie jaar worden overlegd en dat kort wordt omschreven waaruit het gebrek bestaat en wanneer het is opgetreden.

Wanneer het defect door onze garantie wordt gedekt, krijgt u het gerepareerde product of een nieuw product retour. Met de reparatie of vervanging van het product begint er geen nieuwe garantieperiode.

Garantieperiode en wettelijke aanspraken bij gebreken

De garantieperiode wordt door deze waarborg niet verlengd. Dat geldt ook voor vervangen en gerepareerde onderdelen. Eventueel al bij aankoop aanwezige schade en gebreken moeten meteen na het uitpakken worden gemeld. Voor reparaties na afloop van de garantieperiode worden kosten in rekening gebracht.

Garantieomvang

Het apparaat is op basis van strenge kwaliteitsnormen met de grootst mogelijke zorg vervaardigd en voorafgaand aan de levering nauwkeurig gecontroleerd.

De garantie geldt voor materiaal- of fabricagefouten. Deze garantie geldt niet voor productonderdelen die onderhevig zijn aan normale slijtage en die daarom als slijtonderdelen worden beschouwd, of voor schade aan breekbare onderdelen zoals schakelaars, accu's of onderdelen die van glas zijn gemaakt.

Deze garantie vervalt wanneer het product is beschadigd, ondeskundig is gebruikt of is gerepareerd. Voor deskundig gebruik van het product moeten alle in de gebruiksaanwijzing beschreven aanwijzingen precies worden opgevolgd. Gebruiksdoeleinden en handelingen die in de gebruiksaanwijzing worden afgeraden of waarvoor wordt gewaarschuwd, moeten beslist worden vermeden.

Het product is uitsluitend bestemd voor privégebruik en niet voor bedrijfsmatige doeleinden. Bij verkeerd gebruik en ondeskundige behandeling, bij gebruik van geweld en bij reparaties die niet door ons erkend servicefiliaal zijn uitgevoerd, vervalt de garantie.

Afhandeling bij een garantiekwestie

Voor een snelle afhandeling van uw aanvraag neemt u de volgende aanwijzingen in acht:

- Houd voor alle aanvragen de kassabon en het artikelnummer (bijv. IAN 12345) als aankoopbewijs bij de hand.

- Het artikelnummer vindt u op het typeplaatje van het product, op het product gegraveerd, op de titelpagina van de gebruiksaanwijzing (linksonder) of op de sticker op de achter- of onderkant van het product.
- Als er fouten in de werking of andere gebreken optreden, neemt u eerst contact op met de hierna genoemde serviceafdeling, **telefonisch of via e-mail**.
- Een als defect geregistreerd product kunt u dan zonder portokosten naar het aan u doorgegeven serviceadres sturen. Voeg het aankoopbewijs (kassabon) bij en vermeld waaruit het gebrek bestaat en wanneer het is opgetreden.



Op www.lidl-service.com kunt u deze en vele andere handleidingen, productvideo's en installatiesoftware downloaden.

Met deze QR-code gaat u direct naar de website van Lidl Service (www.lidl-service.com) en kunt u met het invoeren van het artikelnummer (IAN) 123456 de gebruiksaanwijzing openen.

Service

NL Service Nederland

Tel.: 0900 0400223 (0,10 EUR/Min.)

E-Mail: kompernass@lidl.nl

BE Service België

Tel.: 070 270 171 (0,15 EUR/Min.)

E-Mail: kompernass@lidl.be

IAN 322433_1901

Importeur

Let op: het volgende adres is geen serviceadres. Neem eerst contact op met het opgegeven serviceadres.

KOMPERNASS HANDELS GMBH

BURGSTRASSE 21

44867 BOCHUM

DUITSLAND

www.kompernass.com

Afvoeren



De verpakking bestaat uit milieuvriendelijke materialen, die u via de plaatselijke recyclepunten kunt afvoeren.



Informatie over mogelijkheden voor het afvoeren van het afgedankte product krijgt u bij uw gemeentereiniging.



Deponeer elektrisch gereedschap niet bij het huisvuil!

Conform de Europese richtlijn 2012/19/EU moet afgedankt elektrisch gereedschap gescheiden worden ingezameld en op een milieuvriendelijke wijze worden gerecycled.

Informatie over mogelijkheden voor het afvoeren van het afgedankte apparaat krijgt u bij uw gemeentereinigingsdienst.



Deponeer accu's niet bij het huisvuil!

⚠ WAARSCHUWING!

- Verwijder de accu's uit het apparaat voordat het apparaat wordt afgevoerd.

Defecte of afgedankte accu's moeten conform richtlijn 2006/66/EC worden gerecycled. Lever het accupack en/of het apparaat in bij de hiervoor bestemde inzamelpunten.

Over afvoermogelijkheden voor afgedankt elektrisch gereedschap/afgedankte accu's kunt u informatie opvragen bij uw gemeentereiniging.



Voer de verpakking af conform de milieuvorschriften. Let op de aanduiding op de verschillende verpakkingsmaterialen en voer ze zo nodig gescheiden af. De verpakkingsmaterialen zijn voorzien van afkortingen (a) en cijfers (b) met de volgende betekenis:

- 1-7: kunststoffen,
- 20-22: papier en karton,
- 80-98: composietmaterialen

Vertaling van de oorspronkelijke conformiteitsverklaring

Wij, KOMPERNASS HANDELS GMBH, documentverantwoordelijke: de heer Semi Uguzlu, BURGSTR. 21, 44867 BOCHUM, DUITSLAND, verklaren hierbij dat dit product voldoet aan de volgende normen, normatieve documenten en EU-richtlijnen:

**Machinerichtlijn
(2006/42/EC)**

**EG-laagspanningsrichtlijn
(2014/35/EU) (alleen oplader)**

**Elektromagnetische compatibiliteit
(2014/30/EU)**

**RoHS-richtlijn
(2011/65/EU)***

*De volledige verantwoordelijkheid voor het afgeven van deze conformiteitsverklaring ligt bij de fabrikant. Het hierboven beschreven object van de verklaring voldoet aan de voorschriften van de Richtlijn 2011/65/EU van het Europees Parlement en de Raad van 8 juni 2011 aangaande de beperking van het gebruik van bepaalde gevaarlijke stoffen in elektrische en elektronische apparaten.

Toegepaste geharmoniseerde normen:

EN 62841-1:2015

EN 62841-2-11:2016

EN 55014-1:2017

EN 55014-2:2015

EN 60335-1:2012/A13:2017

EN 60335-2-29:2004/A11:2018

EN 62233:2008

EN 61000-3-2: 2014

EN 61000-3-3: 2013

EN 50581:2012

Typeaanduiding van het apparaat: Accu-decoupeerzaag PSTKA 12 A2

Productiejaar: 05-2019

Serienummer: IAN 322433_1901

Bochum, 01-07-2019



Semi Uguzlu

- Kwaliteitsmanager -

Technische wijzigingen vanwege verdere ontwikkeling voorbehouden.

Vervangende accu bestellen

Wanneer u voor uw apparaat een vervangende accu wilt bestellen, kunt u dit eenvoudig op internet regelen, op www.kompernass.com, of telefonisch afhandelen.

Dit artikel kan vanwege de beperkte voorraad na korte tijd uitverkocht zijn.



OPMERKING

- ▶ In sommige landen is het online bestellen van vervangingsonderdelen niet mogelijk. Neem in dat geval contact op met de servicehelpdesk.
- De actie is beperkt tot één accu per klant/apparaat, alsmede tot een looptijd van twee maanden na de actieperiode. Daarna kan de vervangende accu als vervangingsonderdeel tegen de normaal geldende voorwaarden worden besteld.

Telefonische bestelling

(NL) Service Nederland
Tel.: 0900 0400223 (0,10 EUR/Min.)
E-Mail: kompernass@lidl.nl

(BE) Service België
Tel.: 070 270 171 (0,15 EUR/Min.)
E-Mail: kompernass@lidl.be

Voor een snelle verwerking van uw bestelling dient u voor alle aanvragen het artikelnummer (bijv. IAN 322433) van het apparaat bij de hand te hebben. Het artikelnummer vindt u op het typeplaatje van het apparaat of op de titelpagina van deze gebruiksaanwijzing.

Inhaltsverzeichnis

Einleitung	34
Bestimmungsgemäßer Gebrauch	34
Ausstattung	34
Lieferumfang	34
Technische Daten	34
Allgemeine Sicherheitshinweise für Elektrowerkzeuge	35
1. Arbeitsplatzsicherheit	35
2. Elektrische Sicherheit	36
3. Sicherheit von Personen	36
4. Verwendung und Behandlung des Elektrowerkzeugs	37
5. Verwendung und Behandlung des Akkuwerkzeugs	37
6. Service	38
Gerätespezifische Sicherheitshinweise für Stichsäge	38
Originalzubehör/-zusatzgeräte	39
Sicherheitshinweise für Ladegeräte	39
Vor der Inbetriebnahme	41
Akku-Pack entnehmen/laden/einsetzen	41
Inbetriebnahme	41
Sägeblatt montieren / wechseln	41
Parallelanschlag montieren	41
Spanabsaugung anschließen	41
Spanreißschutz montieren	42
Gleichschuh montieren	42
Bedienung	42
Schnittwinkel einstellen	42
Hubzahl einstellen	42
Pendelhub einstellen	43
Einschalten/Ausschalten	43
Akkuzustand	43
Wartung und Reinigung	43
Garantie der Kompernaß Handels GmbH	43
Service	44
Importeur	45
Entsorgung	45
Original-Konformitätserklärung	46
Ersatz Akku Bestellung	47
Telefonische Bestellung	47

AKKU-STICHSÄGE PSTKA 12 A2

Einleitung



Wir beglückwünschen Sie zum Kauf Ihres neuen Gerätes. Sie haben sich damit für ein hochwertiges Produkt entschieden. Die Bedienungsanleitung ist Teil dieses Produkts. Sie enthält wichtige Hinweise für Sicherheit, Gebrauch und Entsorgung. Machen Sie sich vor der Benutzung des Produkts mit allen Bedien- und Sicherheitshinweisen vertraut. Benutzen Sie das Produkt nur wie beschrieben und für die angegebenen Einsatzbereiche. Händigen Sie alle Unterlagen bei Weitergabe des Produkts an Dritte mit aus.

Bestimmungsgemäßer Gebrauch

Das Gerät ist für gerade und kurvige Schnitte sowie Gehrungsschnitte bis 45° an kantigen Werkstücken aus Kunststoff, Hartholz und Leichtmetall geeignet. Das Gerät ist ausschließlich für den privaten Gebrauch in trockenen Räumen zugelassen. Beachten Sie die Hinweise zu Sägeblatttypen. Jede andere Verwendung oder Veränderung des Gerätes gilt als nicht bestimmungsgemäß und birgt erhebliche Unfallgefahren. Für aus bestimmungswidriger Verwendung entstandene Schäden übernimmt der Hersteller keine Haftung.

Ausstattung

- 1 EIN-/AUS-Schalter
- 2 Akku-Display-LED
- 3 Entriegelungstasten
- 4 Akku-Pack
- 5 Reduzierstück
- 6 Absaugstutzen
- 7 Stellrad Hubzahlvorwahl
- 8 Fußplatte
- 9 Gleitschuh (abnehmbar)
- 10 Pendelhubschalter
- 11 Spanreißschutz
- 12 Führungsrolle
- 13 Sägeblatt
- 14 Parallelschlag
- 15 Einschuböffnungen (jeweils inkl. Feststellschraube)
- 16 Schutzbügel
- 17 Schutzhaube
- 18 LED-Arbeitsleuchte
- 19 Schnellspannfutter
- 20 Klemmschraube

- 21 Verzahnung
- 22 Sechskantschlüssel

siehe **Abb. A**

- 23 Schnell-Ladegerät
- 24 Kontroll-LED
- 25 Ladezustandsanzeige-LED

Lieferumfang

- 1 Pendelhubsäge inkl. Absaugstutzen
- 1 Akku-Schnellladegerät
- 1 Akku-Pack
- 1 Parallelschlag
- 1 Reduzierstück
- 1 Sägeblatt zur Metallbearbeitung (SWISS MADE)
- 1 Sägeblatt zur Holzbearbeitung (SWISS MADE)
- 1 Sechskantschlüssel
- 1 Tragekoffer
- 1 Betriebsanleitung

Technische Daten

Akku-Stichsäge:	PSTKA 12 A2
Bemessungsspannung:	12 V \equiv (Gleichstrom)
Leerlauf-Hubzahl:	n_0 : 1500 - 2800 min ⁻¹
Schnitttiefe:	Holz/Metall: 70 / 3 mm
Hub:	18 mm
Pendelhub:	2 Stufen und Feinschnitt-Einstellung
Schrägschnitte:	0°/22,5°/45° links 0°/15°/30°/45° rechts

Akku: PAKP 12 A2

Typ:	Lithium LITHIUM-IONEN
Bemessungsspannung:	12 V \equiv (Gleichstrom)
Kapazität:	2000 mAh / 24 Wh
Zellen:	3

Akku-Schnellladegerät: PLGK 12 A1

EINGANG / Input:	
Bemessungsspannung:	220 - 240V~ (Wechselstrom), 50-60 Hz
Leistungsaufnahme:	50 W

AUSGANG / Output:

Bemessungsspannung: 12 V \equiv (Gleichstrom)
 Bemessungsstrom: 2,4 A
 Ladedauer: ca. 60 min
 Sicherung (innen): 2 A \equiv
 Schutzklasse: II/ \square (Doppelisolierung)

Geräusch- und Vibrationsinformationen:

Messwert für Geräusch ermittelt entsprechend EN 62841. Der A-bewertete Geräuschpegel des Elektrowerkzeugs beträgt typischerweise:

Geräuschemissionswert:

Schalldruckpegel: $L_{pA} = 76,4$ dB (A)
 Unsicherheit K: $K_{pA} = 3$ dB
 Schalleistungspegel: $L_{wA} = 87,4$ dB (A)
 Unsicherheit K: $K_{wA} = 3$ dB

Gehörschutz tragen!

Schwingungsgesamtwerte (Vektorsumme dreier Richtungen) ermittelt entsprechend EN 62841:

Schwingungsgesamtwert:

Sägen von Spannplatten $a_{h,b} = 16,432$ m/s²
 Unsicherheit K = 1,5 m/s²
 Sägen von Metallblech $a_{h,M} = 18,842$ m/s²
 Unsicherheit K = 1,5 m/s²

⚠️ WARNUNG!

- ▶ Die in diesen Anweisungen angegebenen Schwingungsemissionswerte und Geräuschemissionswerte sind entsprechend einem genormten Prüfverfahren gemessen worden und können für den Gerätevergleich verwendet werden. Die angegebenen Schwingungsemissionswerte und die Geräuschemissionswerte können auch zu einer einleitenden Einschätzung der Belastung verwendet werden.
- ▶ Die Schwingungs- und Geräuschemissionen können während der tatsächlichen Benutzung des Elektrowerkzeugs von den Angabewerten abweichen, abhängig von der Art und Weise, in der das Elektrowerkzeug verwendet wird, insbesondere, welche Art von Werkstück bearbeitet wird.

HINWEIS

- ▶ Versuchen Sie, die Belastung durch Vibrationen so gering wie möglich zu halten. Beispielhafte Maßnahmen zur Verringerung der Vibrationsbelastung sind das Tragen von Handschuhen beim Gebrauch des Werkzeugs und die Begrenzung der Arbeitszeit. Dabei sind alle Anteile des Betriebszyklus zu berücksichtigen (beispielsweise Zeiten, in denen das Elektrowerkzeug abgeschaltet ist, und solche, in denen es zwar eingeschaltet ist, aber ohne Belastung läuft).



Allgemeine Sicherheitshinweise für Elektrowerkzeuge

⚠️ WARNUNG!

- ▶ Lesen Sie alle Sicherheitshinweise, Anweisungen, Bebilderungen und technischen Daten, mit denen dieses Elektrowerkzeug versehen ist. Versäumnisse bei der Einhaltung der nachfolgenden Anweisungen können elektrischen Schlag, Brand und/oder schwere Verletzungen verursachen.

Bewahren Sie alle Sicherheitshinweise und Anweisungen für die Zukunft auf.

Der in den Sicherheitshinweisen verwendete Begriff „Elektrowerkzeug“ bezieht sich auf netzbetriebene Elektrowerkzeuge (mit Netzleitung) und auf akkubetriebene Elektrowerkzeuge (ohne Netzleitung).

1. Arbeitsplatzsicherheit

- a) Halten Sie Ihren Arbeitsbereich sauber und gut beleuchtet. Unordnung und unbeleuchtete Arbeitsbereiche können zu Unfällen führen.
- b) Arbeiten Sie mit dem Elektrowerkzeug nicht in explosionsgefährdeter Umgebung, in der sich brennbare Flüssigkeiten, Gase oder Stäube befinden. Elektrowerkzeuge erzeugen Funken, die den Staub oder die Dämpfe entzünden können.

- c) Halten Sie Kinder und andere Personen während der Benutzung des Elektrowerkzeugs fern. Bei Ablenkung können Sie die Kontrolle über das Elektrowerkzeug verlieren.

2. Elektrische Sicherheit

- a) Der Anschlussstecker des Elektrowerkzeugs muss in die Steckdose passen. Der Stecker darf in keiner Weise verändert werden. Verwenden Sie keine Adapterstecker gemeinsam mit schutzgeerdeten Elektrowerkzeugen. Unveränderte Stecker und passende Steckdosen verringern das Risiko eines elektrischen Schlages.
- b) Vermeiden Sie Körperkontakt mit geerdeten Oberflächen wie von Rohren, Heizungen, Herden und Kühlschränken. Es besteht ein erhöhtes Risiko durch elektrischen Schlag, wenn Ihr Körper geerdet ist.
- c) Halten Sie Elektrowerkzeuge von Regen oder Nässe fern. Das Eindringen von Wasser in ein Elektrowerkzeug erhöht das Risiko eines elektrischen Schlages.
- d) Zweckentfremden Sie die Anschlussleitung nicht, um das Elektrowerkzeug zu tragen, aufzuhängen oder um den Stecker aus der Steckdose zu ziehen. Halten Sie die Anschlussleitung fern von Hitze, Öl, scharfen Kanten oder sich bewegenden Teilen. Beschädigte oder verwickelte Anschlussleitungen erhöhen das Risiko eines elektrischen Schlages.
- e) Wenn Sie mit einem Elektrowerkzeug im Freien arbeiten, verwenden Sie nur Verlängerungsleitungen, die auch für den Außenbereich zugelassen sind. Die Anwendung einer für den Außenbereich geeigneten Verlängerungsleitung verringert das Risiko eines elektrischen Schlages.
- f) Wenn der Betrieb des Elektrowerkzeugs in feuchter Umgebung nicht vermeidbar ist, verwenden Sie einen Fehlerstromschutzschalter. Der Einsatz eines Fehlerstromschutzschalters vermindert das Risiko eines elektrischen Schlages.

3. Sicherheit von Personen

- a) Seien Sie aufmerksam, achten Sie darauf, was Sie tun, und gehen Sie mit Vernunft an die Arbeit mit einem Elektrowerkzeug. Benutzen Sie kein Elektrowerkzeug, wenn Sie müde sind oder unter dem Einfluss von Drogen, Alkohol oder Medikamenten stehen. Ein Moment der Unachtsamkeit beim Gebrauch des Elektrowerkzeugs kann zu ernsthaften Verletzungen führen.
- b) Tragen Sie persönliche Schutzausrüstung und immer eine Schutzbrille. Das Tragen persönlicher Schutzausrüstung, wie Staubmaske, rutschfeste Sicherheitsschuhe, Schutzhelm oder Gehörschutz, je nach Art und Einsatz des Elektrowerkzeugs, verringert das Risiko von Verletzungen.
- c) Vermeiden Sie eine unbeabsichtigte Inbetriebnahme. Vergewissern Sie sich, dass das Elektrowerkzeug ausgeschaltet ist, bevor Sie es an die Stromversorgung und / oder den Akku anschließen, es aufnehmen oder tragen. Wenn Sie beim Tragen des Elektrowerkzeugs den Finger am Schalter haben oder das Elektrowerkzeug eingeschaltet an die Stromversorgung anschließen, kann dies zu Unfällen führen.
- d) Entfernen Sie Einstellwerkzeuge oder Schraubenschlüssel, bevor Sie das Elektrowerkzeug einschalten. Ein Werkzeug oder Schlüssel, der sich in einem drehenden Teil des Elektrowerkzeugs befindet, kann zu Verletzungen führen.
- e) Vermeiden Sie eine abnormale Körperhaltung. Sorgen Sie für einen sicheren Stand und halten Sie jederzeit das Gleichgewicht. Dadurch können Sie das Elektrowerkzeug in unerwarteten Situationen besser kontrollieren.
- f) Tragen Sie geeignete Kleidung. Tragen Sie keine weite Kleidung oder Schmuck. Halten Sie Haare und Kleidung fern von sich bewegenden Teilen. Lockere Kleidung, Schmuck oder lange Haare können von sich bewegenden Teilen erfasst werden.

- g) Wenn Staubabsaug- und -auffangeinrichtungen montiert werden können, sind diese anzuschließen und richtig zu verwenden. Die Verwendung einer Staubabsaugung kann Gefährdungen durch Staub verringern.
- h) Wiegen Sie sich nicht in falscher Sicherheit und setzen Sie sich nicht über die Sicherheitsregeln für Elektrowerkzeuge hinweg, auch wenn Sie nach vielfachem Gebrauch mit dem Elektrowerkzeug vertraut sind. Achtloses Handeln kann binnen Sekundenbruchteilen zu schweren Verletzungen führen.
- e) Pflegen Sie Elektrowerkzeuge und Einsatzwerkzeug mit Sorgfalt. Kontrollieren Sie, ob bewegliche Teile einwandfrei funktionieren und nicht klemmen, ob Teile gebrochen oder so beschädigt sind, dass die Funktion des Elektrowerkzeugs beeinträchtigt ist. Lassen Sie beschädigte Teile vor dem Einsatz des Elektrowerkzeuges reparieren. Viele Unfälle haben ihre Ursache in schlecht gewarteten Elektrowerkzeugen.
- f) Halten Sie Schneidwerkzeuge scharf und sauber. Sorgfältig gepflegte Schneidwerkzeuge mit scharfen Schneidkanten verkleben sich weniger und sind leichter zu führen.

4. Verwendung und Behandlung des Elektrowerkzeugs

- a) Überlasten Sie das Elektrowerkzeug nicht. Verwenden Sie für Ihre Arbeit das dafür bestimmte Elektrowerkzeug. Mit dem passenden Elektrowerkzeug arbeiten Sie besser und sicherer im angegebenen Leistungsbereich.
- b) Benutzen Sie kein Elektrowerkzeug, dessen Schalter defekt ist. Ein Elektrowerkzeug, das sich nicht mehr ein- oder ausschalten lässt, ist gefährlich und muss repariert werden.
- c) Ziehen Sie den Stecker aus der Steckdose und / oder entfernen Sie den abnehmbaren Akku, bevor Sie Geräteeinstellungen vornehmen, Einsatzwerkzeugteile wechseln oder das Elektrowerkzeug weglegen. Diese Vorsichtsmaßnahme verhindert den unbeabsichtigten Start des Elektrowerkzeugs.
- d) Bewahren Sie unbenutzte Elektrowerkzeuge außerhalb der Reichweite von Kindern auf. Lassen Sie keine Personen das Elektrowerkzeug benutzen, die mit diesem nicht vertraut sind oder diese Anweisungen nicht gelesen haben. Elektrowerkzeuge sind gefährlich, wenn sie von unerfahrenen Personen benutzt werden.

- g) Verwenden Sie Elektrowerkzeug, Einsatzwerkzeug, Einsatzwerkzeuge usw. entsprechend diesen Anweisungen. Berücksichtigen Sie dabei die Arbeitsbedingungen und die auszuführende Tätigkeit. Der Gebrauch von Elektrowerkzeugen für andere als die vorgesehenen Anwendungen kann zu gefährlichen Situationen führen.
- h) Halten Sie Griffe und Griffflächen trocken, sauber und frei von Öl und Fett. Rutschige Griffe und Griffflächen erlauben keine sichere Bedienung und Kontrolle des Elektrowerkzeugs in unvorhergesehenen Situationen.

5. Verwendung und Behandlung des Akkuwerkzeugs

- a) Laden Sie die Akkus nur mit Ladegeräten auf, die vom Hersteller empfohlen werden. Durch ein Ladegerät, das für eine bestimmte Art von Akkus geeignet ist, besteht Brandgefahr, wenn es mit anderen Akkus verwendet wird.
- b) Verwenden Sie nur die dafür vorgesehenen Akkus in den Elektrowerkzeugen. Der Gebrauch von anderen Akkus kann zu Verletzungen und Brandgefahr führen.
- c) Halten Sie den nicht benutzten Akku fern von Büroklammern, Münzen, Schlüsseln, Nägeln, Schrauben oder anderen kleinen Metallgegenständen, die eine Überbrückung der Kontakte verursachen könnten. Ein Kurzschluss zwischen den Akkukontakten kann Verbrennungen oder Feuer zur Folge haben.

- d) Bei falscher Anwendung kann Flüssigkeit aus dem Akku austreten. Vermeiden Sie den Kontakt damit. Bei zufälligem Kontakt mit Wasser abspülen. Wenn die Flüssigkeit in die Augen kommt, nehmen Sie zusätzlich ärztliche Hilfe in Anspruch. Austretende Akkufflüssigkeit kann zu Hautreizungen oder Verbrennungen führen.
- e) **Benutzen Sie keinen beschädigten oder veränderten Akku.** Beschädigte oder veränderte Akkus können sich unvorhersehbar verhalten und zu Feuer, Explosion oder Verletzungsgefahr führen.
- f) **Setzen Sie einen Akku keinem Feuer oder zu hohen Temperaturen aus.** Feuer oder Temperaturen über 130 °C (265 °F) können eine Explosion hervorrufen.
- g) **Befolgen Sie alle Anweisungen zum Laden und laden Sie den Akku oder das Akkutowerkzeug niemals außerhalb des in der Betriebsanleitung angegebenen Temperaturbereichs.** Falsches Laden oder Laden außerhalb des zugelassenen Temperaturbereichs kann den Akku zerstören und die Brandgefahr erhöhen.



VORSICHT! EXPLOSIONSGEFAHR!
Laden Sie nicht aufladbare Batterien niemals auf.



Schützen Sie den Akku vor Hitze, z. B. auch vor dauernder Sonneneinstrahlung, Feuer, Wasser und Feuchtigkeit.
Es besteht Explosionsgefahr.



6. Service

- a) **Lassen Sie Ihr Elektrowerkzeug nur von qualifiziertem Fachpersonal und nur mit Original Ersatzteilen reparieren.** Damit wird sichergestellt, dass die Sicherheit des Elektrowerkzeugs erhalten bleibt.
- b) **Warten Sie niemals beschädigte Akkus.** Sämtliche Wartung von Akkus sollte nur durch den Hersteller oder bevollmächtigte Kundendienststellen erfolgen.

Gerätespezifische Sicherheitshinweise für Stichsägen

- **Halten Sie das Elektrowerkzeug an den isolierten Griffflächen, wenn Sie Arbeiten ausführen, bei denen das Einsatzwerkzeug verborgene Stromleitungen treffen kann.**
Der Kontakt mit einer spannungsführenden Leitung kann auch metallene Geräteteile unter Spannung setzen und zu einem elektrischen Schlag führen.
- Halten Sie die Hände vom Sägebereich fern. Greifen Sie nicht unter das Werkstück. Bei Kontakt mit dem Sägeblatt besteht Verletzungsgefahr.
- **Halten Sie die Hände von der Hubstange und dem Schnellspannfutter fern.** Bei Kontakt mit den Bauteilen besteht Quetschungsgefahr.
- Führen Sie das Elektrowerkzeug nur eingeschaltet gegen das Werkstück. Es besteht sonst die Gefahr eines Rückschlages.
- Achten Sie darauf, dass die Fußplatte beim Sägen aufliegt.
- Schalten Sie nach Beendigung des Arbeitsvorgangs das Elektrowerkzeug aus und ziehen Sie das Sägeblatt erst dann aus dem Schnitt, wenn dieses zum Stillstand gekommen ist. So vermeiden Sie einen Rückschlag und können das Elektrowerkzeug sicher ablegen.
- Verwenden Sie nur unbeschädigte und einwandfreie Sägeblätter. Verbogene und stumpfe Sägeblätter können brechen oder einen Rückschlag verursachen.
- Bremsen Sie das Sägeblatt nach dem Ausschalten nicht durch seitliches Gegendrücken ab. Das Sägeblatt kann beschädigt werden, brechen oder einen Rückschlag verursachen.
- Sichern Sie das Werkstück. Benutzen Sie Spannvorrichtungen/Schraubstock, um das Werkstück festzuhalten. Es ist damit sicherer gehalten, als mit Ihrer Hand.
- **Befestigen und sichern Sie das Werkstück mittels Zwingen oder auf eine andere Art und Weise an einer stabilen Unterlage.**
Wenn Sie das Werkstück nur mit der Hand oder gegen Ihren Körper halten, bleibt es labil, was zum Verlust der Kontrolle führen kann.
- Bearbeiten Sie keine angefeuchteten Materialien oder feuchte Flächen.

- **Gefährdung durch Staub!** Schließen Sie bei längerem Bearbeiten von Holz und insbesondere wenn Materialien bearbeitet werden, bei denen gesundheitsgefährdende Stäube entstehen, das Gerät an eine geeignete Staubabsaugvorrichtung an.
- Tragen Sie eine Staubschutzmaske!
- Sorgen Sie für ausreichende Belüftung.

Originalzubehör / -zusatzgeräte

- **Benutzen Sie nur Zubehör und Zusatzgeräte, die in der Bedienungsanleitung angegeben sind bzw. deren Aufnahme mit dem Gerät kompatibel ist.**

⚠️ WARNUNG!

- Verwenden Sie kein Zubehör welches nicht von PARKSIDE empfohlen wurde. Dies kann zu elektrischem Schlag und Feuer führen.

Sicherheitshinweise für Ladegeräte

- Dieses Gerät kann von Kindern ab 8 Jahren und darüber sowie von Personen mit verringerten physischen, sensorischen oder mentalen Fähigkeiten oder Mangel an Erfahrung und Wissen benutzt werden, wenn sie beaufsichtigt oder bezüglich des sicheren Gebrauchs des Gerätes unterwiesen wurden und die daraus resultierenden Gefahren verstehen. Kinder dürfen nicht mit dem Gerät spielen. Reinigung und Benutzer-Wartung dürfen nicht von Kindern ohne Beaufsichtigung durchgeführt werden.

- Wenn die Netzanschlussleitung dieses Gerätes beschädigt wird, muss sie durch den Hersteller oder seinen Kundendienst oder eine ähnlich qualifizierte Person ersetzt werden, um Gefährdungen zu vermeiden.



Das Ladegerät ist nur für den Betrieb im Innenbereich geeignet.

⚠️ WARNUNG!

- Betreiben Sie das Gerät nicht mit beschädigtem Kabel, Netzkabel oder Netzstecker. Beschädigte Netzkabel bedeuten Lebensgefahr durch elektrischen Schlag.

⚠️ ACHTUNG!

- ▶ Dieses Ladegerät kann nur die folgenden Batterien laden: PAKP 12 A1 / PAKP 12 A2, PAKP 12 B1.
- ▶ Eine aktuelle Liste der Akkukompatibilität finden Sie unter www.lidl.de/akku.

Informationen zu Sägeblättern

Die Parkside-Grundausrüstung beinhaltet bereits Sägeblätter für Hauptanwendungen in Holz und Metall.

- 1 Sägeblätter für allgemeine Holzschnitte
- 1 Sägeblatt für Leichtmetalle bis 3 mm

HINWEIS

- ▶ Sie können jedes Sägeblatt verwenden, vorausgesetzt, es ist mit der passenden Aufnahme (Einnockenschaft) versehen.

Sägeblatttyp

geeignet	ungeeignet

STICHSÄGEBLATT-SET /// PSTZ 3 A1

Bitte benutzen Sie Original Parkside Sticksägeblatt-Sets für optimierte präzise Schnitte.

Unser Sägeblatt : SPEED WOOD







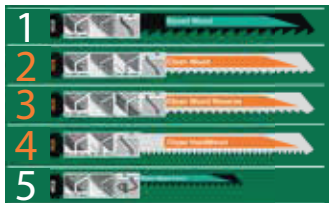

Universal geeignet – unterstützt die gerade Schnittführung.

Für beste Ergebnisse müssen Sie **langsam** und mit **geringem Vorschub** sägen.

DE AT CH

Set „Holz und Kunststoff“ für Holz, Kunststoff und Plattenwerkstoffe.



						
	Gerade, fein	Gerade, grob	Kurve	Winkelgenau	REVERSE	CLEAN CUT
	-	✓✓✓	-	✓✓✓	-	✓
	✓✓✓	-	-	✓	-	✓✓
	✓✓✓	-	-	✓	✓✓✓	✓✓
	✓✓✓	-	-	✓	-	✓✓✓
	-	-	✓✓✓	-	-	✓

PENDELHUB AUS: IM SICHTBEREICH
PENDELHUB AN: IM VERDECKTEN BEREICH

DE AT CH

Set „Metall“ für Edelstahl, Aluminium etc.







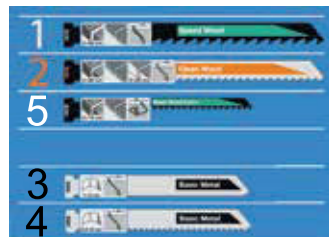

	Material	Stärke (mm)
1	Blech	1 - 3
2	Blech	2,5 - 6
3	Aluminium	3 - 15
4	Edelstahl	max. 1,5
5	Kurve	1 - 3

DE AT CH

Set „Universal“ für Holz, Kunststoff und Metall.



						
	Gerade, fein	Gerade, grob	Kurve	Winkelgenau	REVERSE	CLEAN CUT
	-	✓✓✓	-	✓✓✓	-	✓
	✓✓✓	-	-	✓	-	✓✓
	-	-	✓✓✓	-	-	✓
	Material		Stärke (mm)			
	Blech		1 - 3			
	Blech		2,5 - 6			

Vor der Inbetriebnahme

Akku-Pack entnehmen/laden/einsetzen

⚠ VORSICHT!

- ▶ Ziehen Sie immer den Netzstecker, bevor Sie den Akku-Pack **4** aus dem Ladegerät nehmen bzw. einsetzen.

HINWEIS

- ▶ Das Akku-Pack wird teilgeladen ausgeliefert. Laden Sie den Akku-Pack vor der Inbetriebnahme idealerweise mindestens 1 Stunde im Ladegerät auf. So gewährleisten Sie die volle Leistung des Akku-Packs. Sie können den Li-Ionen-Akku jederzeit aufladen, ohne die Lebensdauer zu verkürzen. Eine Unterbrechung des Ladevorgangs schädigt den Akku-Pack nicht.
- ▶ Falls sich das Akku-Pack im Betrieb zu stark erwärmt hat, ist ein Laden nicht möglich. Lassen Sie ihn zuerst abkühlen.
- ▶ Laden Sie den Akku-Pack nie, wenn die Umgebungstemperatur unterhalb 10 °C oder oberhalb 40 °C liegt. Soll ein Lithium-Ionen-Akku längere Zeit gelagert werden, muss regelmäßig der Ladezustand kontrolliert werden. Der optimale Ladezustand liegt zwischen 50 % und 80 %. Das Lagerungsklima soll kühl und trocken sein in einer Umgebungstemperatur zwischen 0 °C und 50 °C.

1. Zur Entnahme des Akku-Packs **4** drücken Sie die Entriegelungstasten **3** und ziehen den Akku-Pack **4** aus dem Gerät.
2. Stecken Sie den Akku-Pack **4** in das Schnell-Ladegerät **23**.
3. Stecken Sie den Netzstecker in die Steckdose. Die Kontroll-LED **24** leuchtet rot.
4. Die grüne Ladezustandsanzeige-LED **25** signalisiert Ihnen, dass der Ladevorgang abgeschlossen und der Akku-Pack **4** einsatzbereit ist.
5. Schieben Sie den Akku-Pack **4** in das Gerät ein.

Inbetriebnahme

Sägeblatt montieren / wechseln

⚠ WARNUNG!

- ▶ Tragen Sie Schutzhandschuhe! Verletzungsgefahr besteht durch die scharfen Schneidezähne!
- ▶ Entfernen Sie vor allen Arbeiten am Gerät das Akku-Pack.

- ◆ Entfernen Sie die Schutzhaube **17**.
- ◆ Drehen Sie das Schnellspannfutter **19** und halten Sie es gedreht.
- ◆ Drücken Sie das benötigte Sägeblatt bis zum Anschlag in das Schnellspannfutter **19**.
- ◆ Lassen Sie das Schnellspannfutter **19** los, es muss in seine Ausgangsposition zurückkehren. Das Sägeblatt ist nun verriegelt.
- ◆ Überprüfen Sie, ob das Sägeblatt fest sitzt.
- **ACHTUNG!** Die Zähne des Sägeblattes müssen dabei nach vorne zeigen (Siehe Ausklappseite)!
- ◆ Setzen Sie die Schutzhaube **17** wieder auf das Gerät.

Parallelanschlag montieren

Der Parallelanschlag **14** kann links oder rechts am Gerät befestigt werden.

- ◆ Lösen Sie die beiden Feststellschrauben der Einschuböffnungen **15**.
- ◆ Schieben Sie den Parallelanschlag **14** in die Einschuböffnungen **15**.
- ◆ Schrauben Sie die beiden Feststellschrauben wieder fest.

Spanabsaugung anschließen

- ◆ Stecken Sie das Reduzierstück **5** in den Absaugstutzen **6**, bis dieses festklemmt.
- ◆ Schließen Sie eine zugelassene Staub- und Spanabsaugung an das Reduzierstück **5** oder direkt an den Absaugstutzen **6** an.

Spanreißschutz montieren

Der Spanreißschutz **11** kann ein Ausreißen der Oberfläche beim Sägen von Holz verhindern. Der Spanreißschutz **11** kann nur bei bestimmten Sägeblatttypen und nur bei einem Schnittwinkel von 0° verwendet werden.

- ◆ Drücken Sie den Spanreißschutz **11** von unten in den Gleitschuh **9**, bis er spürbar einrastet (Pfeil nach oben). Die ▲ - Markierung des Spanreißschutzes **11** weist in Richtung der Vorderseite des Gerätes (siehe auch Abb. 1).



Abb. 1: Spanreißschutz montieren

Gleitschuh montieren

Bei der Bearbeitung von empfindlichen Oberflächen können Sie den Gleitschuh **9** auf die Fußplatte **8** aufsetzen, um ein Verkratzen der Oberfläche zu vermeiden.

- ◆ Hängen Sie den Gleitschuh **9** vorne an die Fußplatte **8** ein und drücken Sie ihn hinten hoch, bis er an der Fußplatte **8** einrastet.
- ◆ Zum Abnehmen des Gleitschuhs **9**, lösen Sie ihn am hinteren Teil der Fußplatte **8** und nehmen ihn nach vorne hin ab.

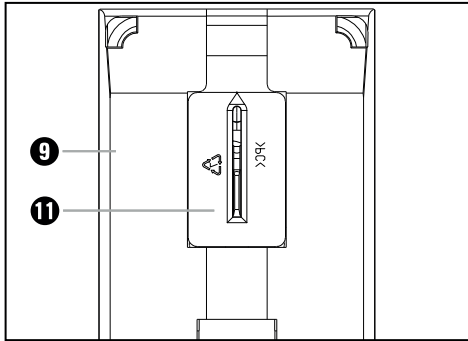
Bedienung

Schnittwinkel einstellen

- ◆ Üben Sie mit dem Daumen auf die in Abb. 2 markierte Stelle Druck aus, um den Absaugstutzen **6** zu entriegeln. Ziehen Sie gleichzeitig mit der anderen Hand den Absaugstutzen **6** in Pfeilrichtung aus dem Gerät heraus.



Abb. 2: Absaugstutzen entfernen

- ◆ Lösen Sie die Klemmschrauben **20** mit dem mitgelieferten Sechskantschlüssel **22** und ziehen die Fußplatte **8** nach hinten.
- ◆ Stellen Sie den Schnittwinkel 0° / 15° / 22,5° / 30° / 45° mit Hilfe der Markierungen an der Fußplatte **8** ein. Schieben Sie die Fußplatte **8** nach vorne, damit der Arretierstift in die Verzahnung **21** einrastet.
- ◆ Spannen Sie die Klemmschrauben **20** mit dem Sechskantschlüssel **22**.

HINWEIS

- ▶ Bei einem Schnittwinkel von 15° / 22,5° / 30° / 45° muss der Spanreißschutz **11** vorher entfernt werden.
- ▶ Bei einem Schnittwinkel von 45° muss die Schutzhaube **17** ebenfalls vorher entfernt werden.
- ▶ Bei einem Schnittwinkel von 15° / 22,5° / 30° kann die Schutzhaube **17** am Gerät verbleiben. Achten Sie lediglich auf die optimale Stellung der Feststellschrauben der Einschuböffnungen **15**. Die Feststellschrauben der Einschuböffnungen **15** dürfen die Schutzhaube **17** nicht behindern.

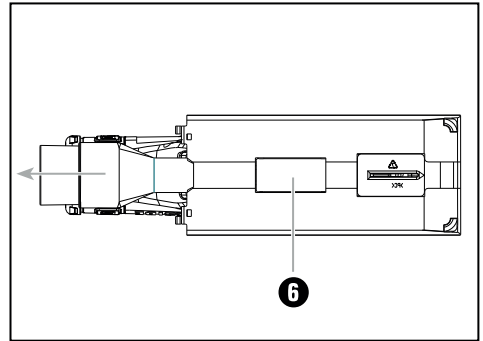
Hubzahl einstellen

- ◆ Stellen Sie mit dem Stellrad Hubzahlvorwahl **7** die gewünschte Hubzahl ein.

Pendelhub einstellen

- ◆ Sie können mit dem Pendelhubschalter **10** die Pendelbewegung des Sägeblattes **13** einstellen. Ohne Pendelbewegung (Stellung „0“) erzielen Sie feine und saubere Schnittkanten. Stellen Sie bei dünnen Werkstücken den Pendelhub ab. Mit aktiviertem Pendelhub (Stellung 1 - 2) erzielen Sie einen zunehmend schnelleren Arbeitsfortschritt.

Einschalten / Ausschalten

Gerät einschalten:

Schieben Sie den EIN-/AUS-Schalter **1** in die Position „I“. Die LED-Arbeitsleuchte **18** und die Akku-Display-LED **2** leuchten.

Gerät ausschalten:

Schieben Sie den EIN-/AUS-Schalter **1** in die Position „0“. Die LED-Arbeitsleuchte **18** und die Akku-Display-LED **2** erlöschen.

Akkuzustand

- ◆ Der Zustand wird in der Akku-Display-LED **2** wie folgt angezeigt:

ROT / ORANGE / GRÜN = maximale Ladung

ROT / ORANGE = mittlere Ladung

ROT = schwache Ladung – Akku aufladen

Wartung und Reinigung



WARNUNG! VERLETZUNGSGEFAHR!
Schalten Sie vor allen Arbeiten am Gerät das Gerät aus und entfernen Sie das Akku-Pack.

- Das Gerät muss stets sauber, trocken und frei von Öl oder Schmierfetten sein.
- Verwenden Sie zum Reinigen des Gehäuses ein trockenes Tuch.
- Wechseln Sie das Sägeblatt **13** aus, sobald dessen Zahnung stumpf ist und damit keine einwandfreie Sägearbeit mehr durchführbar ist.
- Führen Sie die Reinigung des Gerätes im Anschluss an Ihre Sägearbeit durch.

- Entfernen Sie Verschmutzungen (z.B. durch Sägespäne). Reinigen Sie die Sägeblattaufnahme und den Absaugstutzen **6** ggf. mit einem Pinsel oder durch Ausblasen mit Druckluft.
- Soll ein Lithium-Ionen-Akku längere Zeit gelagert werden, muss regelmäßig der Ladezustand kontrolliert werden. Der optimale Ladezustand liegt zwischen 50 % und 80 %. Das optimale Lagerungsklima ist kühl und trocken.

HINWEIS

- Nicht aufgeführte Ersatzteile (wie z. B. Akku, Ladegerät) können Sie über unsere Service - Hotline bestellen.

Garantie der Kompernaß Handels GmbH

Sehr geehrte Kundin, sehr geehrter Kunde,

Sie erhalten auf dieses Gerät 3 Jahre Garantie ab Kaufdatum. Im Falle von Mängeln dieses Produkts stehen Ihnen gegen den Verkäufer des Produkts gesetzliche Rechte zu. Diese gesetzlichen Rechte werden durch unsere im Folgenden dargestellte Garantie nicht eingeschränkt.

Garantiebedingungen

Die Garantiefrist beginnt mit dem Kaufdatum. Bitte bewahren Sie den Kassenbon gut auf. Dieser wird als Nachweis für den Kauf benötigt.

Tritt innerhalb von drei Jahren ab dem Kaufdatum dieses Produkts ein Material- oder Fabrikationsfehler auf, wird das Produkt von uns – nach unserer Wahl – für Sie kostenlos repariert, ersetzt, oder der Kaufpreis erstattet. Diese Garantieleistung setzt voraus, dass innerhalb der Dreijahresfrist das defekte Gerät und der Kaufbeleg (Kassenbon) vorgelegt und schriftlich kurz beschrieben wird, worin der Mangel besteht und wann er aufgetreten ist.

Wenn der Defekt von unserer Garantie gedeckt ist, erhalten Sie das reparierte oder ein neues Produkt zurück. Mit Reparatur oder Austausch des Produkts beginnt kein neuer Garantiezeitraum.

Garantiezeit und gesetzliche Mängelansprüche

Die Garantiezeit wird durch die Gewährleistung nicht verlängert. Dies gilt auch für ersetzte und reparierte Teile. Eventuell schon beim Kauf vorhandene Schäden und Mängel müssen sofort nach dem Auspacken gemeldet werden. Nach Ablauf der Garantiezeit anfallende Reparaturen sind kostenpflichtig.

Garantieumfang

Das Gerät wurde nach strengen Qualitätsrichtlinien sorgfältig produziert und vor Auslieferung gewissenhaft geprüft.

Die Garantieleistung gilt für Material- oder Fabrikationsfehler. Diese Garantie erstreckt sich nicht auf Produktteile, die normaler Abnutzung ausgesetzt sind und daher als Verschleißteile angesehen werden können oder für Beschädigungen an zerbrechlichen Teilen, z. B. Schalter, Akkus oder Teile, die aus Glas gefertigt sind.

Diese Garantie verfällt, wenn das Produkt beschädigt, nicht sachgemäß benutzt oder gewartet wurde. Für eine sachgemäße Benutzung des Produkts sind alle in der Bedienungsanleitung aufgeführten Anweisungen genau einzuhalten. Verwendungszwecke und Handlungen, von denen in der Bedienungsanleitung abgeraten oder vor denen gewarnt wird, sind unbedingt zu vermeiden.

Das Produkt ist nur für den privaten und nicht für den gewerblichen Gebrauch bestimmt. Bei missbräuchlicher und unsachgemäßer Behandlung, Gewaltanwendung und bei Eingriffen, die nicht von unserer autorisierten Serviceniederlassung vorgenommen wurden, erlischt die Garantie.

Abwicklung im Garantiefall

Um eine schnelle Bearbeitung Ihres Anliegens zu gewährleisten, folgen Sie bitte den folgenden Hinweisen:

- Bitte halten Sie für alle Anfragen den Kassenschein und die Artikelnummer (z. B. IAN 123456) als Nachweis für den Kauf bereit.

- Die Artikelnummer entnehmen Sie bitte dem Typenschild am Produkt, einer Gravur am Produkt, dem Titelblatt der Bedienungsanleitung (unten links) oder dem Aufkleber auf der Rück- oder Unterseite des Produktes.
- Sollten Funktionsfehler oder sonstige Mängel auftreten, kontaktieren Sie zunächst die nachfolgend benannte Serviceabteilung **telefonisch** oder per **E-Mail**.
- Ein als defekt erfasstes Produkt können Sie dann unter Beifügung des Kaufbelegs (Kassenschein) und der Angabe, worin der Mangel besteht und wann er aufgetreten ist, für Sie portofrei an die Ihnen mitgeteilte Serviceanschrift übersenden.



Auf www.lidl-service.com können Sie diese und viele weitere Handbücher, Produktvideos und Installationssoftware herunterladen.

Mit diesem QR-Code gelangen Sie direkt auf die Lidl-Service-Seite (www.lidl-service.com) und können mittels der Eingabe der Artikelnummer (IAN) 123456 Ihre Bedienungsanleitung öffnen.

Service

DE Service Deutschland

Tel.: 0800 5435 111 (Kostenfrei aus dem dt. Festnetz/Mobilfunknetz)
E-Mail: kompernass@lidl.de

AT Service Österreich

Tel.: 0820 201 222 (0,15 EUR/Min.)
E-Mail: kompernass@lidl.at

CH Service Schweiz

Tel.: 0842 665566 (0,08 CHF/Min., Mobilfunk max. 0,40 CHF/Min.)
E-Mail: kompernass@lidl.ch

IAN 322433_1901

Importeur

Bitte beachten Sie, dass die folgende Anschrift keine Serviceanschrift ist. Kontaktieren Sie zunächst die benannte Servicestelle.

KOMPERNASS HANDELS GMBH

BURGSTRASSE 21

44867 BOCHUM

DEUTSCHLAND

www.kompernass.com



Entsorgen Sie die Verpackung umweltgerecht.

Beachten Sie die Kennzeichnung auf den verschiedenen Verpackungsmaterialien und trennen Sie diese gegebenenfalls gesondert. Die Verpackungsmaterialien sind gekennzeichnet mit Abkürzungen (a) und Ziffern (b) mit folgender Bedeutung:

1-7: Kunststoffe,

20-22: Papier und Pappe,

80-98: Verbundstoffe

Entsorgung



Die Verpackung besteht aus umweltfreundlichen Materialien, die Sie über die örtlichen Recyclingstellen entsorgen können.



Möglichkeiten zur Entsorgung des ausgedienten Produkts erfahren Sie bei Ihrer Gemeinde- oder Stadtverwaltung.



Werfen Sie Elektrowerkzeuge nicht in den Hausmüll!

Gemäß Europäischer Richtlinie 2012/19/EU müssen verbrauchte Elektrowerkzeuge getrennt gesammelt und einer umweltgerechten Wiederverwertung zugeführt werden.

Möglichkeiten zur Entsorgung des ausgedienten Gerätes erfahren Sie bei Ihrer Gemeinde- oder Stadtverwaltung.



Werfen Sie Akkus nicht in den Hausmüll!

⚠️ WARNUNG!

- Entnehmen Sie vor der Entsorgung die Akkus aus dem Gerät.

Defekte oder verbrauchte Akkus müssen gemäß Richtlinie 2006/66/EC recycelt werden. Geben Sie Akku-Pack und /oder das Gerät über die angebotenen Sammeleinrichtungen zurück.

Über Entsorgungsmöglichkeiten für ausgediente Elektrowerkzeuge / Akku-Pack informieren Sie sich bitte bei Ihrer Gemeinde- oder Stadtverwaltung.

Original-Konformitätserklärung

Wir, KOMPERNASS HANDELS GMBH, Dokumentenverantwortlicher: Herr Semi Uguzlu, BURGSTR. 21, 44867 BOCHUM, DEUTSCHLAND, erklären hiermit, dass dieses Produkt mit den folgenden Normen, normativen Dokumenten und EG-Richtlinien übereinstimmt:

Maschinenrichtlinie

(2006/42/EG)

EG-Niederspannungsrichtlinie

(2014/35/EU) (Nur Ladegerät)

Elektromagnetische Verträglichkeit

(2014/30/EU)

RoHS Richtlinie

(2011/65/EU)*

*Die alleinige Verantwortung für die Ausstellung dieser Konformitätserklärung trägt der Hersteller. Der oben beschriebene Gegenstand der Erklärung erfüllt die Vorschriften der Richtlinie 2011/65/EU des Europäischen Parlaments und des Rates vom 8. Juni 2011 zur Beschränkung der Verwendung bestimmter gefährlicher Stoffe in Elektro- und Elektronikgeräten.

Angewandte harmonisierte Normen:

EN 62841-1:2015

EN 62841-2-11:2016

EN 55014-1:2017

EN 55014-2:2015

EN 60335-1:2012/A13:2017

EN 60335-2-29:2004/A11:2018

EN 62233:2008

EN 61000-3-2: 2014

EN 61000-3-3: 2013

EN 50581:2012

Typbezeichnung der Maschine:

Akku-Stichsäge PSTKA 12 A2

Herstellungsjahr: 05-2019

Seriennummer: IAN 322433_1901

Bochum, 01.07.2019



Semi Uguzlu

- Qualitätsmanager -

Technische Änderungen im Sinne der Weiterentwicklung sind vorbehalten.

Ersatz Akku Bestellung

Wenn Sie einen Ersatz-Akku für Ihr Gerät bestellen möchten, so können Sie dies entweder bequem im Internet unter www.kompernass.com oder telefonisch abwickeln.

Dieser Artikel kann aufgrund begrenzter Vorratsmenge nach kurzer Zeit ausverkauft sein.



HINWEIS

- ▶ Die Bestellung von Ersatzteilen kann in einigen Ländern nicht online vorgenommen werden. Kontaktieren Sie in diesem Fall bitte die Service-Hotline.
- Die Aktion ist begrenzt auf einen Akku pro Kunde / Gerät, sowie auf eine Laufzeit von zwei Monaten nach dem Aktionszeitraum. Danach kann der Ersatzakku als Ersatzteil zu anderen Konditionen weiterhin bestellt werden.

Telefonische Bestellung

- DE Service Deutschland**
Tel.: 0800 5435 111 (kostenfrei aus dem dt. Festnetz/Mobilfunknetz)
- AT Service Österreich**
Tel.: 0820 201 222 (0,15 EUR/Min.)
E-Mail: kompernass@lidl.at
- CH Service Schweiz**
Tel.: 0842 665566 (0,08 CHF/Min., Mobilfunk max. 0,40 CHF/Min.)
E-Mail: kompernass@lidl.ch

Um eine schnelle Bearbeitung Ihrer Bestellung zu gewährleisten, halten Sie bitte für alle Anfragen die Artikelnummer (z. B. IAN 322433) des Gerätes bereit. Die Artikelnummer entnehmen Sie bitte dem Typenschild oder dem Titelblatt dieser Anleitung.

KOMPERNASS HANDELS GMBH

BURGSTRASSE 21
44867 BOCHUM
GERMANY
www.kompernass.com

Version des informations

Stand van de informatie · Stand der Informationen:

07/2019 · Ident.-No.: PSTKA12A2-072019-2

IAN 322433_1901