

# SILVERCREST®



## MINI-VENTILATOR SKV 4.5 A1

DE AT CH

### MINI-VENTILATOR

Bedienungsanleitung  
Originalbetriebsanleitung

FR CH

### MINI-VENTILATEUR

Mode d'emploi  
Traduction de la notice originale

IT CH

### MINI VENTILATORE

Istruzioni per l'uso  
Traduzione delle istruzioni  
originali

IAN 446388\_2307

DE CH

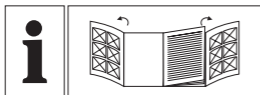

DE/AT/CH	Bedienungsanleitung	Seite	5
FR/CH	Mode d'emploi	Page	26
IT/CH	Istruzioni per l'uso	Pagina	45

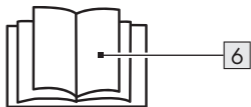
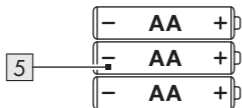
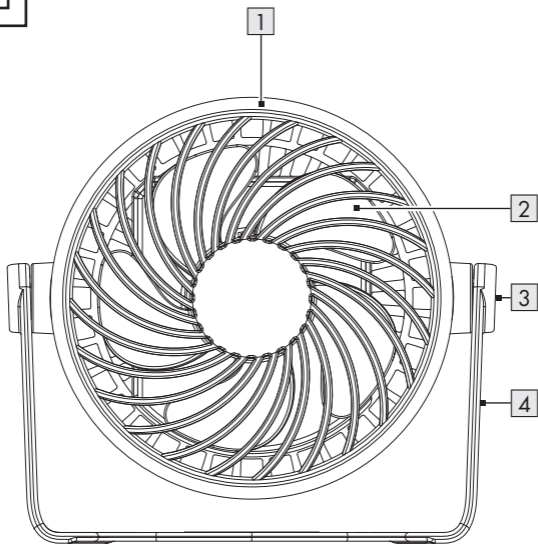
**A**

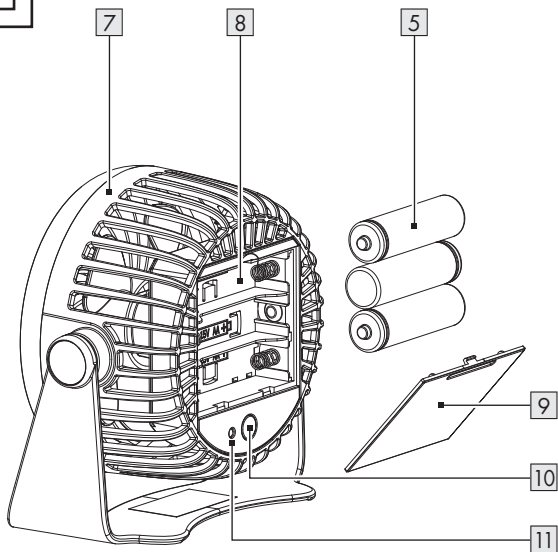
**B**

**C**

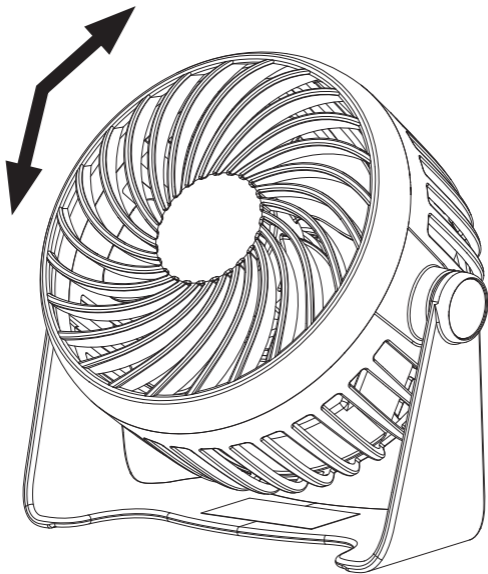

<b>Verwendete Warnhinweise und Symbole</b> .....	Seite	6
<b>Einleitung</b> .....	Seite	9
Bestimmungsgemäße Verwendung .....	Seite	9
Lieferumfang .....	Seite	10
Teilebeschreibung .....	Seite	10
Technische Daten .....	Seite	11
<b>Sicherheitshinweise</b> .....	Seite	11
Sicherheitshinweise für Batterien/Akkus. ....	Seite	14
<b>Vor der Verwendung</b> .....	Seite	16
Auspacken .....	Seite	16
Batterien einlegen/ersetzen .....	Seite	16
<b>Bedienung</b> .....	Seite	16
Neigungswinkel einstellen .....	Seite	16
Produkt ein-/ausschalten und Geschwindigkeit einstellen .....	Seite	17
<b>Reinigung und Pflege</b> .....	Seite	17
<b>Lagerung</b> .....	Seite	18
<b>Entsorgung</b> .....	Seite	19
<b>Garantie</b> .....	Seite	22
Abwicklung im Garantiefall .....	Seite	23
<b>Service</b> .....	Seite	24
<b>EU-Konformitätserklärung</b> .....	Seite	25

## Verwendete Warnhinweise und Symbole

In der Bedienungsanleitung, der Kurzanleitung und auf der Verpackung werden die folgenden Warnhinweise verwendet:



**GEFAHR!** Dieses Symbol mit dem Signalwort „Gefahr“ bezeichnet eine Gefährdung mit einem hohen Risikograd, die, wenn sie nicht vermieden wird, eine schwere Verletzung oder den Tod zur Folge hat.



**WARNUNG!** Dieses Symbol mit dem Signalwort „Warnung“ bezeichnet eine Gefährdung mit einem mittleren Risikograd, die, wenn sie nicht vermieden wird, eine schwere Verletzung oder den Tod zur Folge haben kann.



**VORSICHT!** Dieses Symbol mit dem Signalwort „Vorsicht“ bezeichnet eine Gefährdung mit einem niedrigen Risikograd, die, wenn sie nicht vermieden wird, eine geringe oder mäßige Verletzung zur Folge haben kann.



**WARNUNG! EXPLOSIONSGEFAHR!** Eine Warnung, welche mit diesem Zeichen und den Worten „WARNUNG! EXPLOSIONSGEFAHR!“ versehen ist, weist auf eine mögliche Explosionsgefahr hin. Wird ein solcher Warnhinweis nicht befolgt, kann das ernsthafte Verletzungen nach sich ziehen oder tödlich enden und möglichen Sachschaden verursachen. Folgen Sie den Anweisungen in dieser Warnung, um schwere Verletzungen, Lebensgefahr oder das Risiko von Sachschäden zu verhindern!



**HINWEIS:** Dieses Symbol mit dem Signalwort „Hinweis“ bietet weitere nützliche Informationen.



Tragen Sie Schutzhandschuhe, wenn Sie ausgelaufene oder beschädigte Batterien handhaben.



Stecken Sie Ihre Finger nicht durch das Gitter.



Gleichstrom/-spannung



Außerhalb der Reichweite von Kindern aufbewahren



Nicht ins Feuer werfen





Nicht falsch einsetzen



Nicht verformen/beschädigen



Nicht öffnen/zerlegen



Mischen Sie nicht verschiedene Typen oder Marken



Mischen Sie nicht neu und gebraucht



Nicht aufladen



Von Wasser und übermäßiger Feuchtigkeit fernhalten



Nicht kurzschließen



Richtig einsetzen



Das CE-Zeichen bestätigt Konformität mit den für das Produkt zutreffenden EU-Richtlinien.



Sicherheitshinweise



Handlungsanweisungen

## **MINI-VENTILATOR SKV 4.5 A1**

### ● **Einleitung**

Wir beglückwünschen Sie zum Kauf Ihres neuen Produkts. Sie haben sich damit für ein hochwertiges Produkt entschieden. Die Bedienungsanleitung ist Teil dieses Produkts. Sie enthält wichtige Hinweise für Sicherheit, Gebrauch und Entsorgung. Machen Sie sich vor der Benutzung des Produkts mit allen Bedien- und Sicherheitshinweisen vertraut. Benutzen Sie das Produkt nur wie beschrieben und für die angegebenen Einsatzbereiche. Händigen Sie alle Unterlagen bei Weitergabe des Produkts an Dritte mit aus.

### ● **Bestimmungsgemäße Verwendung**

- Dieses Produkt ist zur Erzeugung einer kühlenden Luftzirkulation vorgesehen. Verwendungen, die in dieser Bedienungsanleitung nicht beschrieben werden, können zu Schäden am Produkt oder zu schweren Verletzungen führen.

- Dieses Produkt ist nur zur Verwendung in Haushalten vorgesehen; es ist nicht für die gewerbliche Verwendung geeignet.
- Der Hersteller übernimmt keine Haftung für Schäden aufgrund unsachgemäßer Verwendung.

## ● **Lieferumfang**

Überprüfen Sie nach dem Auspacken des Produktes, ob das Produkt in ordnungsgemäßem Zustand ist. Entfernen Sie vor der Verwendung sämtliche Verpackungsmaterialien.

- 1 Mini-Ventilator
- 3 AA-Batterien (LR6)
- 1 Kurzanleitung

## ● **Teilebeschreibung**

- 1 Vorderes Gitter
- 2 Rotorblatt
- 3 Neigungswinkel
- 4 Basis
- 5 Batterien
- 6 Kurzanleitung
- 7 Hinteres Gitter
- 8 Batteriefach
- 9 Batteriefachabdeckung
- 10 Ein-/Aus-Schalter
- 11 Betriebsanzeige

## ● Technische Daten

Spannungsversorgung:	3 x 1,5 V AA-Batterien (LR6)
Leistungsaufnahme:	2,5 W
Schalldruck-Emissionen:	< 55 dB(A), K = 3 dB(A)



## Sicherheitshinweise

**MACHEN SIE SICH VOR DER VERWENDUNG DES PRODUKTS MIT ALLEN SICHERHEITSHINWEISEN UND GEBRAUCHSANWEISUNGEN VERTRAUT! WENN SIE DIESES PRODUKT AN ANDERE WEITERGEBEN, GEBEN SIE AUCH ALLE DOKUMENTE WEITER!**

Im Falle von Schäden aufgrund der Nichteinhaltung dieser Bedienungsanleitung erlischt Ihr Garantieanspruch! Für Folgeschäden wird keine Haftung übernommen! Im Falle von Sach- oder

Personenschäden aufgrund einer unsachgemäßen Benutzung oder Nichteinhaltung der Sicherheitshinweise wird keine Haftung übernommen!

## **Kinder und Personen mit Einschränkungen**

**⚠ GEFÄHR! Erstickungsrisiko!** Lassen Sie Kinder nicht mit dem Verpackungsmaterial unbeaufsichtigt. Das Verpackungsmaterial stellt eine Erstickungsgefahr dar. Kinder unterschätzen die damit verbundenen Gefahren häufig. Halten Sie Kinder stets von Verpackungsmaterialien fern.

- Dieses Produkt kann von Kindern ab 8 Jahren und darüber sowie von Personen mit verringerten physischen, sensorischen oder mentalen Fähigkeiten oder Mangel an Erfahrung und Wissen benutzt werden,

wenn sie beaufsichtigt oder bezüglich des sicheren Gebrauchs des Produktes unterwiesen wurden und die daraus resultierenden Gefahren verstehen. Reinigung und Benutzer-Wartung dürfen nicht von Kindern ohne Beaufsichtigung durchgeführt werden.

- Kinder dürfen nicht mit dem Produkt spielen.

### **⚠️ WARNUNG! Verletzungsrisiko!**

Schalten Sie das Produkt aus und entnehmen Sie die Batterien, bevor Sie Reinigungsarbeiten durchführen und wenn das Produkt nicht in Verwendung ist.

## **Bedienung**

- Verwenden Sie das Produkt nur in trockenen Innenräumen.
- Schützen Sie das Produkt vor Staub, direkter Sonneneinstrahlung, Tropf- und Spritzwasser.

## **VORSICHT! Verletzungsrisiko!**

Verwenden Sie das Produkt niemals ohne Schutzgitter oder mit einem beschädigten Schutzgitter.

 **VORSICHT! Verletzungsrisiko!** Halten Sie während des Gebrauchs Hände, Haare, Kleidung und andere Gegenstände vom Sicherheitsgitter fern, um Verletzungen und Beschädigungen am Produkt zu vermeiden.



## **Sicherheitshinweise für Batterien/ Akkus**

 **LEBENSGEFAHR!** Halten Sie Batterien/Akkus außer Reichweite von Kindern. Suchen Sie im Falle eines Verschluckens sofort einen Arzt auf!



**EXPLOSIONSGEFAHR!** Laden Sie nicht aufladbare Batterien niemals wieder auf. Schließen Sie Batterien/Akkus nicht kurz und/oder öffnen Sie diese nicht. Überhitzung, Brandgefahr oder Platzen können die Folge sein.

- Werfen Sie Batterien/Akkus niemals in Feuer oder Wasser.
- Setzen Sie Batterien/Akkus keiner mechanischen Belastung aus.

## Risiko des Auslaufens von Batterien/Akkus

- Vermeiden Sie extreme Bedingungen und Temperaturen, die auf Batterien/Akkus einwirken können, z. B. auf Heizkörpern/ direkte Sonneneinstrahlung.
- Wenn Batterien/Akkus ausgelaufen sind, vermeiden Sie den Kontakt mit Haut, Augen und Schleimhäuten mit den Chemikalien! Spülen Sie die betroffenen Stellen sofort mit klarem Wasser und suchen Sie einen Arzt auf!



**SCHUTZHANDSCHUHE TRAGEN!** Ausgelaufene oder beschädigte Batterien/Akkus können bei Berührung mit der Haut Verätzungen verursachen. Tragen Sie deshalb in diesem Fall geeignete Schutzhandschuhe.

- Verwenden Sie nur Batterien/Akkus des gleichen Typs. Mischen Sie nicht alte Batterien/Akkus mit neuen!
- Entfernen Sie Batterien/Akkus, wenn das Produkt längere Zeit nicht verwendet wird.

## Risiko der Beschädigung des Produkts

- Verwenden Sie ausschließlich den angegebenen Batterietyp/ Akkutyp!
- Setzen Sie Batterien/Akkus gemäß der Polaritätskennzeichnung (+) und (-) an Batterie/Akku und des Produkts ein.
- Reinigen Sie Kontakte an Batterie/Akku und im Batteriefach vor dem Einlegen mit einem trockenen, fusselfreien Tuch oder Wattestäbchen!



- Entfernen Sie erschöpfte Batterien/Akkus umgehend aus dem Produkt und entsorgen Sie sie sicher.
- Nehmen Sie Akkus vor dem Aufladen aus dem Produkt.
- Schließen Sie die Versorgungsklemmen nicht kurz.

## ● Vor der Verwendung

### ● **Auspacken**

- Entfernen Sie das Verpackungsmaterial. Überprüfen Sie, ob das Produkt beschädigt ist.

### ● **Batterien einlegen/ersetzen**

(Abb. B)

1. Entnehmen Sie die Batteriefachabdeckung **9**.
2. Legen Sie 3 x 1,5 V AA-Batterien (LR6) **5** mit der korrekten Polarität in das Batteriefach **8** ein.
3. Schließen Sie die Batteriefachabdeckung **9**.

## ● Bedienung

### ● **Neigungswinkel einstellen**

- Stellen Sie das Produkt auf einen flachen, stabilen Untergrund.
- Stellen Sie den Neigungswinkel **3** von Hand ein (max. 360°)  
(Abb. C).

## ● Produkt ein-/ausschalten und Geschwindigkeit einstellen

- Drücken Sie wiederholt den Ein-/Aus-Schalter **10**, um das Produkt ein-/auszuschalten und um die Geschwindigkeit einzustellen.

<b>Ein-/Aus-Schalter</b> <b>10</b>	<b>Funktion</b>
1× drücken	Minimale Geschwindigkeit
2× drücken	Mittlere Geschwindigkeit
3× drücken	Maximale Geschwindigkeit
4× drücken	Aus

- Die Betriebsanzeige **11** leuchtet, wenn das Produkt in Betrieb ist.
- Die Betriebsanzeige **11** erlischt, wenn das Produkt ausgeschaltet wird.

## ● Reinigung und Pflege

- Vor der Reinigung: Schalten Sie das Produkt aus. Entnehmen Sie die Batterien **5** aus dem Produkt.
- Tauchen Sie die elektrischen Teile des Produkts nicht in Wasser oder andere Flüssigkeiten ein. Halten Sie das Produkt niemals unter fließendes Wasser.

Teil	Reinigung
Produkt	<ul style="list-style-type: none"> <li><input type="checkbox"/> Reinigen Sie das Gehäuse mit einem leicht angefeuchteten Tuch.</li> <li><input type="checkbox"/> Lassen Sie kein Wasser oder andere Flüssigkeiten in das Innere des Produkts gelangen.</li> </ul>
Gitter <span style="border: 1px solid black; padding: 2px;">1</span> <span style="border: 1px solid black; padding: 2px;">7</span>	<ul style="list-style-type: none"> <li><input type="checkbox"/> Entfernen Sie grobe Staubablagerungen vorsichtig mit einem Staubsauger.</li> <li><input type="checkbox"/> Reinigen Sie die Gitter mit einem leicht angefeuchteten Tuch.</li> <li><input type="checkbox"/> Geben Sie bei hartnäckiger Verschmutzung ein mildes Reinigungsmittel auf das Tuch.</li> </ul>

- Verwenden Sie zur Reinigung keine scheuernden, aggressiven Reinigungsmittel oder harten Bürsten.

**ⓘ HINWEIS:** Die Gitter 1 7 dienen als Schutzabdeckungen, um den Benutzer vor dem Berühren des Rotorblatts 2 zu schützen.

- Nach der Reinigung: Lassen Sie alle Teile trocknen.

## ● Lagerung

- Lagern Sie das Produkt in der Originalverpackung, wenn es nicht in Verwendung ist.
- Bewahren Sie das Produkt an einem trockenen Ort außerhalb der Reichweite von Kindern auf.

## ● Entsorgung

Die Verpackung besteht aus umweltfreundlichen Materialien, die Sie über die örtlichen Recyclingstellen entsorgen können.



Beachten Sie die Kennzeichnung der Verpackungsmaterialien bei der Abfalltrennung, diese sind gekennzeichnet mit Abkürzungen (a) und Nummern (b) mit folgender Bedeutung: 1-7: Kunststoffe/20-22: Papier und Pappe/80-98: Verbundstoffe.

### **Produkt:**



Möglichkeiten zur Entsorgung des ausgedienten Produkts erfahren Sie bei Ihrer Gemeinde- oder Stadtverwaltung.



### **Gerät entsorgen**

Das Symbol der durchgestrichenen Mülltonne bedeutet, dass dieses Gerät am Ende der Nutzungszeit nicht über den Hausmüll entsorgt werden darf. Das Gerät ist bei eingerichteten Sammelstellen, Wertstoffhöfen oder Entsorgungsbetrieben abzugeben. Zudem sind Vertrieber von Elektro- und Elektronikgeräten sowie Vertrieber von Lebensmitteln zur Rücknahme verpflichtet. LIDL bietet Ihnen Rückgabemöglichkeiten direkt in den Filialen und Märkten an. Rückgabe und Entsorgung sind für Sie kostenfrei.

Beim Kauf eines Neugerätes haben Sie das Recht, ein entsprechendes Altgerät unentgeltlich zurückzugeben.

Zusätzlich haben Sie die Möglichkeit, unabhängig vom Kauf eines Neugerätes, unentgeltlich (bis zu drei) Altgeräte abzugeben, die in keiner Abmessung größer als 25 cm sind.

Bitte löschen Sie vor der Rückgabe alle personenbezogenen Daten.

Bitte entnehmen Sie vor der Rückgabe Batterien oder Akkumulatoren, die nicht vom Altgerät umschlossen sind, sowie Lampen, die zerstörungsfrei entnommen werden können und führen diese einer separaten Sammlung zu.

Defekte oder verbrauchte Batterien/Akkus müssen gemäß Richtlinie 2006/66/EG und deren Änderungen recycelt werden. Geben Sie Batterien/Akkus und/oder das Produkt über die angebotenen Sammeleinrichtungen zurück.



### **Umweltschäden durch falsche Entsorgung der Batterien/Akkus!**

Das Symbol der durchgestrichenen Mülltonne auf Batterien oder Akkus bedeutet, dass Sie Batterien und Akkus nicht im Hausmüll entsorgen dürfen.

Entnehmen Sie die Batterien/den Akku-Pack aus dem Produkt vor der Entsorgung.

Diese können giftige Schwermetalle enthalten und unterliegen der Sondermüllbehandlung.

Die chemischen Symbole der Schwermetalle sind wie folgt:

Cd = Cadmium, Hg = Quecksilber, Pb = Blei.

Sie sind gesetzlich verpflichtet, alte Batterien und Akkus nach Gebrauch zurückzugeben. Geben Sie deshalb verbrauchte Batterien und Akkus kostenfrei im Handelsgeschäft z. B. in Ihrer LIDL Filiale oder bei einer kommunalen Sammelstelle ab.

Batterien und Akkus können Stoffe enthalten, die schädlich für die menschliche Gesundheit und Umwelt sind. Nur bei einer getrennten Sammlung und Verwertung von alten Batterien und Akkus können die negativen Auswirkungen vermieden werden.

Seien Sie besonders vorsichtig beim Umgang mit lithiumhaltigen Batterien und Akkus, da bei unsachgemäßer Verwendung eine erhöhte Brandgefahr besteht. Kleben Sie dazu die Pole ab, um einen äußeren Kurzschluss zu vermeiden.

Nutzen Sie Batterien mit langer Lebensdauer oder Akkus, um die Entstehung von Abfällen aus Alt-Batterien zu verringern. Beachten Sie die Anweisungen zum Lagern, und vermeiden Sie das vollständige Ent- und Aufladen des Akkus, um die Lebensdauer zu verlängern.

Darüber hinaus sollten Sie Batterien oder Elektro- und Elektronikgeräte mit Batterien oder Akkus nicht im öffentlichen Raum zurücklassen, um eine Vermüllung zu vermeiden. Prüfen Sie Möglichkeiten, Batterien einer Wiederverwendung zuzuführen, anstatt diese zu entsorgen, beispielsweise durch Instandsetzung der Batterie.

## ● **Garantie**

Das Produkt wurde nach strengen Qualitätsrichtlinien hergestellt und vor der Auslieferung sorgfältig geprüft. Im Falle von Material- oder Herstellungsfehlern haben Sie gegenüber dem Verkäufer des Produkts gesetzliche Rechte. Ihre gesetzlichen Rechte werden in keiner Weise durch unsere unten aufgeführte Garantie eingeschränkt.

Die Garantie für dieses Produkt beträgt 3 Jahre ab Kaufdatum. Die Garantiezeit beginnt mit dem Kaufdatum. Bewahren Sie den Originalkaufbeleg an einem sicheren Ort auf, da dieses Dokument als Nachweis des Kaufs erforderlich ist.

Alle Schäden oder Mängel, die bereits zum Zeitpunkt des Kaufs vorhanden sind, müssen unverzüglich nach dem Auspacken des Produkts gemeldet werden.

Sollte das Produkt innerhalb von 3 Jahren ab Kaufdatum einen Material- oder Herstellungsfehler aufweisen, werden wir es – nach unserer Wahl – kostenlos für Sie reparieren oder ersetzen. Die Garantiezeit verlängert sich durch einen stattgegebenen Gewährleistungsanspruch nicht. Dies gilt auch für ersetzte und reparierte Teile.

Diese Garantie erlischt, wenn das Produkt beschädigt oder unsachgemäß verwendet oder gewartet wurde.

Die Garantie deckt Material- und Herstellungsfehler ab. Diese Garantie erstreckt sich weder auf Produktteile, die normalem Verschleiß unterliegen, und somit als Verschleißteile gelten (z. B. Batterien, Akkus, Schläuche, Farbpatronen), noch auf Schäden an zerbrechlichen Teilen, z. B. Schalter oder Teile aus Glas.

## ● **Abwicklung im Garantiefall**

Um eine schnelle Bearbeitung Ihres Anspruchs zu gewährleisten, beachten Sie die folgenden Hinweise:

Halten Sie den Originalkaufbeleg und die Artikelnummer (IAN 446388\_2307) als Nachweis für den Kauf bereit.

Sie finden die Artikelnummer auf dem Typenschild, einer Gravur auf dem Produkt, der Startseite der Bedienungsanleitung (unten links) oder als Aufkleber auf der Rück- oder Unterseite des Produkts.



Sollten Funktionsfehler oder sonstige Mängel auftreten, wenden Sie sich zunächst telefonisch oder per E-Mail an die unten aufgeführte Serviceabteilung.

Sobald das Produkt als defekt erfasst wurde, können Sie es kostenlos an die Ihnen mitgeteilte Service-Anschrift zurücksenden. Stellen Sie sicher, dass Sie den Originalkaufbeleg (Kassenbon) sowie eine kurze, schriftliche Beschreibung beilegen, in der die Einzelheiten des Defekts und der Zeitpunkt des Auftretens dargelegt sind.

## ● Service

### DE **Service Deutschland**

Tel.: 0800 5435 111

E-Mail: [owim@lidl.de](mailto:owim@lidl.de)

### AT **Service Österreich**

Tel.: 0800 292726

E-Mail: [owim@lidl.at](mailto:owim@lidl.at)

### CH **Service Schweiz**

Tel.: 0800 562153

E-Mail: [owim@lidl.ch](mailto:owim@lidl.ch)



# ● EU-Konformitätserklärung

## EU-KONFORMITÄTserklärung (Nr. 446388\_2307)

IAN: 446388\_2307  
Produkt-Identifikation: "SilverCrest" MINI-VENTILATOR  
Modellnummer: HG10746A, HG10746B, HG10746C, HG10746D, HG10746E, HG10746F

Der oben beschriebene Gegenstand der Erklärung erfüllt die einschlägigen Harmonisierungsrechtsvorschriften der Union:

Richtlinie 2006/42/EG
Richtlinie 2014/30/EU
Richtlinie 2011/65/EU mit allen dazugehörigen Änderungen

Verweise auf die verwendeten einschlägigen harmonisierten Normen oder Verweise auf die anderen technischen Spezifikationen, in Bezug auf welche Konformität erklärt wird:

Nr. / Teile
Richtlinie 2006/42/EG
EN 60335-1:2012 / A15:2021
EN 60335-2-80:2003 / A2:2009
EN 62233:2008
EN ISO 12100:2010
Richtlinie 2014/30/EU
EN 55014-1:2017 / A11:2020
EN IEC 55014-1:2021
EN 55014-2:1997 / A2:2008
EN IEC 55014-2:2021

Der Gegenstand der oben beschriebenen Erklärung steht im Einklang mit der Richtlinie 2011/65/EU des Europäischen Parlaments und des Rates vom 8. Juni 2011 zur Beschränkung der Verwendung bestimmter gefährlicher Stoffe in Elektro- und Elektronikgeräten:

Nr. / Teile
Richtlinie 2011/65/EU
EN IEC 63000:2018



Person, die die technische Dokumentation aufbewahrt: OWIM GmbH & Co.KG

Unterzeichnet für und im Namen von:

**OWIM GmbH & Co. KG, Stiftsbergstraße 1, 74167 Neckarsulm, Deutschland**

Diese Konformitätserklärung wird unter der alleinigen Verantwortung des Herstellers ausgestellt.

Original-Konformitätserklärung

Neckarsulm	24.08.2023		
Ort	Datum	ppa.Stefan Haensel Prokurist	ppa.Jürg Buchheim Prokurist

<b>Avertissements et symboles utilisés</b>	Page	27
<b>Introduction</b>	Page	30
Utilisation conforme aux prescriptions	Page	30
Contenu de l'emballage	Page	31
Description des pièces	Page	31
Données techniques	Page	31
<b>Consignes de sécurité</b>	Page	32
Consignes de sécurité pour piles/piles rechargeables (accus)	Page	35
<b>Avant l'utilisation</b>	Page	37
Déballage	Page	37
Insérer/remplacer les piles	Page	37
<b>Fonctionnement</b>	Page	37
Réglage de l'angle d'inclinaison	Page	37
Marche/arrêt du produit et réglage de la vitesse	Page	38
<b>Nettoyage et entretien</b>	Page	38
<b>Rangement</b>	Page	39
<b>Mise au rebut</b>	Page	40
<b>Garantie</b>	Page	41
Faire valoir sa garantie	Page	42
<b>Service après-vente</b>	Page	43
<b>Déclaration UE de conformité</b>	Page	44

## Avertissements et symboles utilisés

Les avertissements suivants sont utilisés dans le mode d'emploi, le guide de démarrage rapide et sur l'emballage :



**DANGER !** Ce symbole avec ce signal important de « Danger » indique un danger avec un risque élevé de blessures graves ou de mort si la situation dangereuse n'est pas évitée.



**AVERTISSEMENT !** Ce symbole avec ce signal important d'« Avertissement » indique un danger avec un risque moyen de blessures graves ou de mort si la situation dangereuse n'est pas évitée.



**PRUDENCE !** Ce symbole avec ce signal important de « Prudence » indique un danger avec un risque faible de blessures légères à importantes si la situation dangereuse n'est pas évitée.



### **AVERTISSEMENT ! RISQUE D'EXPLOSION !**

Un avertissement qui présente ce signe et les mots « AVERTISSEMENT ! RISQUE D'EXPLOSION ! » signale un possible risque d'explosion. Si un tel avertissement n'est pas suivi, cela peut entraîner des blessures graves ou causer un danger mortel et provoquer d'éventuels dégâts matériels. Suivez les instructions de cet avertissement afin soit d'éviter des blessures graves ou mortelles soit de prévenir le risque de dégâts matériels !



**REMARQUE :** Ce symbole avec ce signal important de « Remarque » propose plus d'informations utiles.



Portez des gants protecteurs lorsque vous manipulez des piles qui ont coulé ou qui sont endommagées.



Ne mettez pas vos doigts dans la grille.



Courant continu/tension continue



À conserver hors de la portée des enfants



Ne pas jeter dans un feu



Ne pas inverser la polarité



Ne pas déformer/endommager



Ne pas ouvrir/démanteler



Ne pas mélanger différents types ou marques



Ne pas mélanger des piles neuves et usagées



Ne pas recharger



Tenir hors de portée de l'eau et de l'humidité excessive



Ne pas court-circuiter



Insérer correctement



Le sigle CE confirme la conformité aux directives de l'UE applicables au produit.



Consignes de sécurité



Instructions de manipulation

# **MINI-VENTILATEUR SKV 4.5 A1**

## **● Introduction**

Nous vous félicitons pour l'achat de votre nouveau produit. Vous avez opté pour un produit de grande qualité. Le mode d'emploi fait partie intégrante de ce produit. Il contient des indications importantes pour la sécurité, l'utilisation et la mise au rebut. Veuillez lire consciencieusement toutes les indications d'utilisation et de sécurité du produit. Ce produit doit uniquement être utilisé conformément aux instructions et dans les domaines d'application spécifiés. Lors d'une cession à tiers, veuillez également remettre tous les documents.

## **● Utilisation conforme aux prescriptions**

- Ce produit est prévu pour produire une circulation d'air refroidissant. Les utilisations non décrites dans ce mode d'emploi peuvent endommager le produit ou provoquer des blessures graves.
- Ce produit n'est prévu que pour une utilisation domestique ; il n'est pas approprié à des fins commerciales.
- Le fabricant décline toute responsabilité pour les dommages résultant d'une utilisation inadéquate.

## ● Contenu de l'emballage

Après avoir déballé le produit, vérifiez s'il est en bon état. Retirez tous les matériaux d'emballage avant l'utilisation.

- 1 Mini-ventilateur
- 3 Piles AA (LR6)
- 1 Guide de démarrage rapide

## ● Description des pièces

- |   |                           |    |                                     |
|---|---------------------------|----|-------------------------------------|
| 1 | Grille avant              | 7  | Grille arrière                      |
| 2 | Pale du ventilateur       | 8  | Compartiment des piles              |
| 3 | Angle d'inclinaison       | 9  | Couvercle du compartiment des piles |
| 4 | Socle                     | 10 | Interrupteur marche/arrêt           |
| 5 | Piles                     | 11 | Voyant de fonctionnement            |
| 6 | Guide de démarrage rapide |    |                                     |

## ● Données techniques

Alimentation en énergie électrique :	3 x 1,5 V piles AA (LR6)
Consommation de courant :	2,5 W
Émission - pression acoustique :	< 55 dB(A), K = 3 dB(A)





## **Consignes de sécurité**

**AVANT D'UTILISER LE PRODUIT, FAMILIARISEZ-VOUS AVEC TOUTES LES CONSIGNES DE SÉCURITÉ ET LES INSTRUCTIONS CONCERNANT SON UTILISATION ! TRANSMETTEZ TOUS LES DOCUMENTS CONCERNANT LE PRODUIT LORSQUE VOUS LE DONNEZ À UN TIERS !**

Dans le cas de dommages résultant du non-respect des instructions du mode d'emploi, le recours à la garantie est annulé ! Toute responsabilité est déclinée en cas de dommages consécutifs ! Aucune responsabilité n'est assumée dans le cas de dommages aux biens et aux personnes résultant d'une utilisation inappropriée ou du non-respect des consignes de sécurité !

## Enfants et personnes atteintes d'un handicap

### **⚠ DANGER ! Risque de suffocation !**

Ne laissez jamais des enfants sans surveillance avec des matériaux d'emballage.

Les matériaux d'emballage représentent un risque d'asphyxie. Les enfants sous-estiment fréquemment les dangers en résultant. Maintenez toujours les enfants hors de la portée des matériaux d'emballage.

- Ce produit peut être utilisé par des enfants de plus de 8 ans et par des personnes ayant des capacités physiques, sensorielles ou mentales limitées ou ayant une expérience et des connaissances réduites, seulement s'ils sont surveillés ou s'ils ont reçu des instructions concernant l'utilisation en toute sécurité du produit et ont compris les risques encourus.

Le nettoyage et l'entretien réalisables par l'utilisateur ne doivent pas être effectués par des enfants sans surveillance.

- Les enfants ne doivent pas jouer avec le produit.

**⚠ AVERTISSEMENT ! Risque de blessures !** Avant d'effectuer des travaux de nettoyage et lorsque le produit n'est pas utilisé, éteignez le produit et retirez les piles.

## **Fonctionnement**

- Utilisez le produit seulement à l'intérieur de locaux secs.
- Protégez le produit de la poussière, du rayonnement solaire directe, des projections d'eau et de l'égouttement.

**⚠ PRUDENCE ! Risque de blessures !**  
N'utilisez jamais le produit sans sa grille de protection ou si elle est endommagée.

## **PRUDENCE ! Risque de blessures !**

Durant le fonctionnement, maintenez les mains, cheveux, vêtements et d'autres objets hors de la portée de la grille de sécurité afin d'éviter des blessures et des dégâts sur le produit.



### **Consignes de sécurité pour piles/piles rechargeables (accus)**

 **DANGER DE MORT !** Conservez les piles/piles rechargeables (accus) hors de la portée des enfants. Consultez immédiatement un médecin en cas d'ingestion !



**RISQUE D'EXPLOSION !** Ne rechargez jamais de piles non rechargeables. Ne court-circuitiez pas de piles/piles rechargeables (accus) et ne tentez pas de les ouvrir. Cela est susceptible de provoquer une surchauffe, un incendie ou une explosion.

- Ne jetez jamais de piles/piles rechargeables (accus) dans un feu ou dans de l'eau.
- Ne soumettez pas de piles/piles rechargeables (accus) à une sollicitation mécanique.

## Risque de fuite des piles/piles rechargeables (accus)

- Évitez les conditions et températures extrêmes qui peuvent exercer une influence sur les piles/piles rechargeables (accus) par ex. positionnement sur des radiateurs/exposition au rayonnement solaire directe.
- Évitez tout contact avec la peau, les yeux et les muqueuses lorsqu'une solution chimique s'écoule de piles/piles rechargeables (accus) ! Rincez immédiatement à l'eau claire les parties touchées et consultez un médecin !



### **PRIÈRE DE PORTER DES GANTS DE**

**PROTECTION !** Des piles/piles rechargeables (accus) endommagés ou ayant des fuites peuvent causer des brûlures lorsqu'ils entrent en contact avec la peau. Si tel est le cas, portez des gants de protection adaptés.

- Utilisez uniquement des piles/piles rechargeables (accus) de même type. Ne mélangez pas de piles/piles rechargeables (accus) usagées avec des neuves !
- Retirez les piles/piles rechargeables (accus) si vous ne comptez pas utiliser le produit pendant une période prolongée.

## Risque de détérioration du produit

- Utilisez uniquement le type de piles/piles rechargeables (accus) indiqué !
- Insérez les piles/piles rechargeables (accus) en respectant les indications de polarité (+) et (-) qui sont indiquées sur les piles/piles rechargeables (accus) et dans le produit.

- Nettoyez avec un chiffon sec et non pelucheux les contacts des piles/piles rechargeables (accus) et du compartiment des piles avant l'insertion !
- Retirez les piles/piles rechargeables (accus) usagées aussitôt du produit et mettez-les au rebut pour leur recyclage.
- Retirez les piles rechargeables (accus) du produit avant de les recharger.
- Ne court-circuitiez pas les bornes d'alimentation.

## ● **Avant l'utilisation**

### ● **Déballage**

- Retirez les matériaux d'emballage. Vérifiez le produit pour y détecter des dommages.

### ● **Insérer/remplacer les piles**

(Fig. B)

1. Enlevez le couvercle du compartiment des piles **9**.
2. Insérez 3 x 1,5 V piles AA (LR6) **5** dans le compartiment des piles **8** en respectant bien la polarité.
3. Fermez le couvercle du compartiment des piles **9**.

## ● **Fonctionnement**

### ● **Réglage de l'angle d'inclinaison**

- Placez le produit à un emplacement qui est plat et stable.
- Réglez l'angle d'inclinaison **3** à la main (360° max.) (fig. C).

## ● Marche/arrêt du produit et réglage de la vitesse

- Pour allumer/éteindre le produit et pour régler la vitesse, appuyez sur l'interrupteur marche/arrêt **10**.

<b>Interrupteur marche/arrêt <b>10</b></b>	<b>Fonction</b>
Appuyer 1×	Vitesse minimale
Appuyer 2×	Vitesse moyenne
Appuyer 3×	Vitesse maximale
Appuyer 4×	Arrêt

- Tant que le produit est allumé, le voyant de fonctionnement **11** reste allumé.
- Lorsque le produit est éteint, le voyant de fonctionnement **11** s'éteint lui aussi.

## ● Nettoyage et entretien

- Avant le nettoyage : Éteignez le produit. Enlevez les piles **5** du produit.
- Ne plongez jamais les pièces électriques du produit dans de l'eau ou d'autres liquides. Ne maintenez jamais le produit sous l'eau courante.

Pièce	Nettoyage
Produit	<ul style="list-style-type: none"> <li><input type="checkbox"/> Nettoyez le boîtier avec un chiffon légèrement humidifié.</li> <li><input type="checkbox"/> Ne laissez jamais d'eau ou d'autres liquides pénétrer à l'intérieur du produit.</li> </ul>
Grille <b>1</b> <b>7</b>	<ul style="list-style-type: none"> <li><input type="checkbox"/> Enlevez avec précaution le plus gros des dépôts de poussière avec un aspirateur.</li> <li><input type="checkbox"/> Nettoyez les grilles avec un chiffon légèrement humidifié.</li> <li><input type="checkbox"/> Appliquez un produit de nettoyage doux sur le chiffon en cas de saleté tenace.</li> </ul>

- N'utilisez jamais de produits de nettoyage agressifs ou récurants ou de brosses dures pour le nettoyage.

**i** **REMARQUE :** Les grilles **1** **7** servent de protection afin d'empêcher l'utilisateur d'entrer en contact avec la pale du ventilateur **2**.

- Après le nettoyage : Laissez sécher toutes les pièces.

## ● Rangement

- Rangez le produit dans son emballage d'origine lorsque vous ne l'utilisez pas.
- Conservez le produit dans un endroit sec hors de la portée des enfants.



## ● Mise au rebut

L'emballage se compose de matières recyclables pouvant être mises au rebut dans les déchetteries locales.



Veillez respecter l'identification des matériaux d'emballage pour le tri sélectif, ils sont identifiés avec des abréviations (a) et des chiffres (b) ayant la signification suivante : 1-7 : plastiques/20-22 : papiers et cartons/80-98 : matériaux composite.

### **Produit :**



Votre mairie ou votre municipalité vous renseigneront sur les possibilités de mise au rebut des produits usagés.



Afin de contribuer à la protection de l'environnement, veuillez ne pas jeter votre produit usagé dans les ordures ménagères, mais éliminez-le de manière appropriée. Pour obtenir des renseignements concernant les points de collecte et leurs horaires d'ouverture, vous pouvez contacter votre municipalité.

Les piles/piles rechargeables défectueuses ou usagées doivent être recyclées conformément à la directive 2006/66/CE et ses modifications. Les piles et/ou piles rechargeables et/ou le produit doivent être retournés dans les centres de collecte proposés.



## **Pollution de l'environnement par la mise au rebut incorrecte des piles/piles rechargeables !**

Retirez les piles/le pack de piles du produit avant sa mise au rebut.

Les piles/piles rechargeables ne doivent pas être mises au rebut avec les ordures ménagères. Elles peuvent contenir des métaux lourds toxiques et doivent être considérées comme des déchets spéciaux. Les symboles chimiques des métaux lourds sont les suivants : Cd = cadmium, Hg = mercure, Pb = plomb. Pour cette raison, veuillez toujours déposer les piles/piles rechargeables usagées dans les conteneurs de recyclage communaux.

### ● **Garantie**

Le produit a été fabriqué avec soin selon des critères de qualité stricts et contrôlé consciencieusement avant sa livraison. En cas de défaut de matériel ou de fabrication, vous avez des droits légaux vis-à-vis du vendeur du produit. Vos droits légaux ne sont en aucun cas limités par notre garantie mentionnée ci-dessous.

La garantie de ce produit est de 3 ans à partir de la date d'achat. La période de garantie débute à la date d'achat. Conservez le ticket de caisse original dans un endroit sûr, car ce document est nécessaire comme preuve d'achat.

Tout dommage ou défaut déjà présent au moment de l'achat doit être signalé immédiatement après le déballage du produit.

Si le produit présente un défaut de matériel ou de fabrication dans les 3 ans suivant la date d'achat, nous le réparerons ou le remplacerons – selon notre choix – gratuitement pour vous. La période de garantie n'est pas prolongée par un recours à la garantie accordé. Ceci s'applique également aux pièces remplacées et réparées.

La garantie prend fin si le produit a été endommagé, s'il a été utilisé ou entretenu de manière incorrecte.

La garantie couvre les défauts de matériel et de fabrication. Cette garantie ne couvre pas les pièces du produit qui sont soumises à une usure normale et qui sont donc considérées comme des pièces d'usure (par ex. piles, accus, tuyaux, cartouches d'encre), ni les dommages aux pièces cassables, par ex. les interrupteurs ou les pièces en verre.

## ● **Faire valoir sa garantie**

Pour garantir la rapidité d'exécution de la procédure de garantie, veuillez respecter les indications suivantes :

Veuillez conserver le ticket de caisse et la référence du produit (IAN 446388\_2307) à titre de preuve d'achat pour toute demande.

Le numéro de référence de l'article est indiqué sur la plaque d'identification, gravé sur la page de titre de votre manuel (en bas à gauche) ou sur un autocollant apposé sur la face arrière ou inférieure du produit.

En cas de dysfonctionnement du produit, ou de tout autre défaut, contactez en premier lieu le service après-vente par téléphone ou par e-mail aux coordonnées indiquées ci-dessous.

Vous pouvez alors envoyer franco de port tout produit considéré comme défectueux au service clientèle indiqué, accompagné de la preuve d'achat (ticket de caisse) et d'une description écrite du défaut avec mention de sa date d'apparition.

## ● **Service après-vente**

FR

### **Service après-vente France**

Tél.: 0800904879

E-Mail: [owim@lidl.fr](mailto:owim@lidl.fr)

CH

### **Service après-vente Suisse**

Tél.: 0800562153

E-Mail: [owim@lidl.ch](mailto:owim@lidl.ch)



# ● Déclaration UE de conformité

## DÉCLARATION UE DE CONFORMITÉ (n° 446388\_2307)

IAN : 446388\_2307  
Identification du produit : "SilverCrest" MINI-VENTILATEUR  
Numéro de modèle : HG10746A, HG10746B, HG10746C, HG10746D, HG10746E, HG10746F

L'objet de la déclaration décrit ci-dessus est conforme à la législation d'harmonisation de l'Union applicable:

Directive 2006/42/EC
Directive 2014/30/EU
Directive 2011/65/EU avec toutes les modifications connexes

Références des normes harmonisées pertinentes appliquées ou des autres spécifications techniques par rapport auxquelles la conformité est déclarée :

<b>N° / Pièces</b>
<b>Directive 2006/42/EC</b>
EN 60335-1:2012 / A15:2021
EN 60335-2-80:2003 / A2:2009
EN 62233:2008
EN ISO 12100:2010
<b>Directive 2014/30/EU</b>
EN 55014-1:2017 / A11:2020
EN IEC 55014-1:2021
EN 55014-2:1997 / A2:2008
EN IEC 55014-2:2021

L'objet de la déclaration décrite ci-dessus est conforme à la directive 2011/65/UE du Parlement européen et du Conseil du 8 juin 2011 relative à la limitation de l'utilisation de certaines substances dangereuses dans les équipements électriques et électroniques :

<b>N° / Pièces</b>
Directive 2011/65/UE
EN IEC 63000:2018

Détenteur de la documentation technique : OWIM GmbH & Co.KG

Signé par et au nom de :  
**OWIM GmbH & Co. KG, Stiftsbergstraße 1, 74167 Neckarsulm, Allemagne**  
Cette déclaration de conformité est délivrée sous la seule responsabilité du fabricant.

Traduction de la déclaration de conformité d'origine

Neckarsulm	24.08.2023		
Lieu	Date	ppa.Stefan Haensel Fondé de pouvoir	ppa.Johs Buchheim Fondé de pouvoir

<b>Avvertenze e simboli utilizzati</b> . . . . .	Pagina	46
<b>Introduzione</b> . . . . .	Pagina	49
Uso previsto . . . . .	Pagina	49
Contenuto della confezione . . . . .	Pagina	49
Descrizione dei componenti . . . . .	Pagina	50
Dati tecnici . . . . .	Pagina	50
<b>Istruzioni di sicurezza</b> . . . . .	Pagina	51
Istruzioni di sicurezza per le batterie/batterie ricaricabili . . . . .	Pagina	54
<b>Prima dell'uso</b> . . . . .	Pagina	56
Disimballaggio . . . . .	Pagina	56
Inserimento/sostituzione delle batterie . . . . .	Pagina	56
<b>Funzionamento</b> . . . . .	Pagina	56
Regolazione dell'angolo di inclinazione . . . . .	Pagina	56
Accensione/spegnimento del prodotto e regolazione della velocità . . . . .	Pagina	57
<b>Pulizia e manutenzione</b> . . . . .	Pagina	57
<b>Conservazione</b> . . . . .	Pagina	58
<b>Smaltimento</b> . . . . .	Pagina	59
<b>Garanzia</b> . . . . .	Pagina	60
Gestione dei casi in garanzia . . . . .	Pagina	61
<b>Assistenza</b> . . . . .	Pagina	62
<b>Dichiarazione di conformità UE</b> . . . . .	Pagina	63

## Avvertenze e simboli utilizzati

Nel manuale di istruzioni, nella guida rapida e sull'imballaggio sono utilizzate le seguenti avvertenze:



**PERICOLO!** Questo simbolo con il termine "Pericolo" indica una minaccia ad alto rischio che, se non evitata, può causare gravi lesioni o un esito letale.



**AVVERTENZA!** Questo simbolo con il termine "Avvertenza" indica una minaccia a medio rischio che, se non evitata, può causare gravi lesioni o un esito letale.



**CAUTELA!** Questo simbolo con il termine "Cautela" indica una minaccia a basso rischio che, se non evitata, può causare lesioni lievi o di media gravità.



**AVVERTENZA! PERICOLO DI ESPLOSIONE!** Un'avvertenza accompagnata da questo simbolo e la dicitura "AVVERTENZA! PERICOLO DI ESPLOSIONE!" indica un possibile rischio di esplosione. La mancata osservanza di tale avvertenza può causare lesioni gravi o morte e possibili danni materiali. Seguire le istruzioni contenute in questa avvertenza per evitare lesioni gravi, morte o rischio di danni materiali!



**INDICAZIONE:** Questo simbolo con il termine "Indicazione" contiene ulteriori utili informazioni.



Indossare dei guanti protettivi quando si maneggiano batterie che perdono o danneggiate.



Non inserire le dita nella griglia.



Corrente/tensione continua



Tenere lontano dalla portata dei bambini



Non gettare nel fuoco



Non inserire in modo errato



Non deformare/danneggiare











Non aprire/smontare



Non mescolare tipi o marche diverse



	Non mescolare nuove e usate
	Non caricare
	Tenere lontano dall'acqua e dall'umidità eccessiva
	Non mettere in corto circuito
	Inserire correttamente
	Il marchio CE conferma la conformità alle direttive UE applicabili al prodotto.
	Istruzioni di sicurezza
	Istruzioni

# **MINI VENTILATORE SKV 4.5 A1**

## ● **Introduzione**

Congratulazioni per l'acquisto del vostro nuovo prodotto. Avete optato per un prodotto di alta qualità. Le istruzioni d'uso sono parte integrante di questo prodotto. Esse contengono importanti avvertenze sulla sicurezza, l'impiego e lo smaltimento. Prima dell'utilizzo del prodotto, prendere conoscenza di tutte le istruzioni d'uso e delle avvertenze di sicurezza. Utilizzare il prodotto solo come descritto e per i campi di applicazione indicati. Consegnare tutte le documentazioni su questo prodotto quando viene ceduto a terzi.

## ● **Uso previsto**

- Il presente prodotto è previsto per produrre una circolazione di aria raffrescante. Utilizzi diversi da quelli descritti in questo manuale possono provocare danni al prodotto o lesioni gravi.
- Questo prodotto è destinato unicamente per un uso domestico; non è adatto all'uso commerciale.
- Il produttore non si assume alcuna responsabilità per danni derivanti da utilizzi non conformi.

## ● **Contenuto della confezione**

Dopo aver disimballato il prodotto, verificare che sia in buone condizioni. Rimuovere tutti i materiali di imballaggio prima dell'uso.

- 1 Mini ventilatore
- 3 Batterie AA (LR6)
- 1 Guida rapida

## ● Descrizione dei componenti

- 1 Griglia anteriore
- 2 Pala rotore
- 3 Angolo di inclinazione
- 4 Base
- 5 Batterie
- 6 Guida rapida
- 7 Griglia posteriore
- 8 Vano batterie
- 9 Coperchio del vano batterie
- 10 Interruttore ON/OFF
- 11 Spia di alimentazione

## ● Dati tecnici

Alimentazione corrente:	3 x 1,5 V Batterie AA (LR6)
Consumo di potenza:	2,5 W
Emissioni in pressione sonora:	< 55 dB(A), K = 3 dB(A)



## **Istruzioni di sicurezza**

**PRIMA DI USARE IL PRODOTTO PER LA PRIMA VOLTA, FAMILIARIZZARE CON TUTTE LE ISTRUZIONI PER L'USO E LA SICUREZZA! IN CASO DI CESSIONE DEL PRODOTTO A TERZI, AVERE CURA DI CONSEGNARE TUTTA LA DOCUMENTAZIONE!**

In caso di danni dovuti al mancato rispetto di questo manuale di istruzioni, la garanzia è invalidata! La Società declina qualsiasi responsabilità per danni consequenziali! Il Produttore declina qualsiasi responsabilità in caso di danni a cose o persone dovuti a un utilizzo non conforme o al mancato rispetto delle istruzioni di sicurezza!

## Bambini e disabili

### **⚠ PERICOLO! Rischio di soffocamento!**

Non lasciare mai i bambini da soli in presenza di materiale di imballaggio.

Il materiale di imballaggio comporta un pericolo di soffocamento. I bambini sottovalutano spesso i pericoli esistenti.

Tenere sempre i materiali di imballaggio fuori dalla portata dei bambini.

- Questo prodotto può essere utilizzato da bambini a partire dagli 8 anni e da persone con ridotte capacità fisiche, sensoriali o mentali o con mancanza di esperienza e di conoscenza, purché siano sorvegliati o istruiti all'uso del prodotto in sicurezza e ne comprendano i pericoli connessi.

La pulizia e la manutenzione utente non possono essere eseguite da bambini senza supervisione.

- I bambini non devono giocare con il prodotto.

### **⚠ AVVERTENZA! Rischio di lesioni!**

Spegnere il prodotto e rimuovere le batterie prima di pulirlo e quando non viene utilizzato.

## **Funzionamento**

- Utilizzare il prodotto solo in ambiente asciutto.
- Proteggere il prodotto da polvere, luce del sole diretta, gocce e spruzzi d'acqua.

**⚠ CAUTELA! Rischio di lesioni!** Non utilizzare mai il prodotto senza griglia di protezione o con griglia di protezione danneggiata.

**⚠ CAUTELA! Rischio di lesioni!** Durante il funzionamento tenere le mani, i capelli, i capi di abbigliamento e altri oggetti lontano dalla griglia di sicurezza per evitare lesioni e danni al prodotto.



### **Istruzioni di sicurezza per le batterie/ batterie ricaricabili**

**⚠ PERICOLO DI MORTE!** Tenere le batterie/batterie ricaricabili fuori dalla portata dei bambini. In caso di ingestione consultare immediatamente un medico!



**PERICOLO DI ESPLOSIONE!** Non ricaricare mai batterie non ricaricabili. Non cortocircuitare le batterie/batterie ricaricabili e/o non aprirle. Le conseguenze possono essere surriscaldamento, rischio di incendio o esplosione.

- Non gettare mai le batterie/batterie ricaricabili nel fuoco o in acqua.
- Non esercitare alcuna pressione meccanica sulle batterie/batterie ricaricabili.

## Rischio di perdita di liquido dalle batterie/batterie ricaricabili

- Evitare condizioni e temperature estreme che possono danneggiare le batterie/batterie ricaricabili, come ad esempio, l'esposizione a termosifoni o ai raggi diretti del sole.
- Se le batterie/batterie ricaricabili sono scariche, evitare che le sostanze chimiche contenute vengano in contatto con pelle, occhi o mucose! Risciacquare immediatamente le zone colpite con acqua pulita e consultare un medico!



**INDOSSARE GUANTI PROTETTIVI!** Le batterie/batterie ricaricabili che presentano fuoriuscite o danni possono causare ustioni a contatto con la pelle. In casi del genere, indossare guanti protettivi adatti.

- Usare solo batterie/batterie ricaricabili dello stesso tipo. Non usare congiuntamente batterie/accumulatori vecchi e nuovi!
- Rimuovere le batterie/batterie ricaricabili, quando non si intende utilizzare il prodotto per un lungo periodo di tempo.

## Rischio di danneggiamento del prodotto

- Utilizzare esclusivamente il tipo di batterie/batterie ricaricabili indicato!
- Inserire le batterie standard/ricaricabili secondo il contrassegno della polarità (+) e (-) sulle batterie medesime e sul prodotto.
- Prima dell'inserimento, pulire i contatti della batteria standard/ricaricabile e nel vano batterie con un panno asciutto e privo di lanugine o un bastoncino di ovatta!



- Rimuovere subito le batterie/gli accumulatori esauriti dal prodotto e smaltire in sicurezza.
- Rimuovere gli accumulatori dal prodotto prima della ricarica.
- Non cortocircuitare i terminali.

## ● **Prima dell'uso**

### ● **Disimballaggio**

- Rimuovere il materiale di imballaggio. Verificare se il prodotto è danneggiato.

### ● **Inserimento/sostituzione delle batterie**

(Fig. B)

1. Rimuovere il coperchio del vano batterie **9**.
2. Inserire 3 x 1,5 V Batterie AA (LR6) **5** nel vano batterie **8** secondo la polarità corretta.
3. Chiudere il coperchio del vano batterie **9**.

## ● **Funzionamento**

### ● **Regolazione dell'angolo di inclinazione**

- Collocare il prodotto su una base piana, stabile.
- Regolare l'angolo di inclinazione **3** a mano (max. 360°) (Fig. C).

## ● Accensione/spegnimento del prodotto e regolazione della velocità

- Premere ripetutamente l'interruttore ON/OFF **10** per accendere/spegnere il prodotto e per regolare la velocità.

<b>Interruttore ON/OFF <b>10</b></b>	<b>Funzione</b>
Premere 1×	Velocità minima
Premere 2×	Velocità media
Premere 3×	Velocità massima
Premere 4×	Off

- La spia di alimentazione **11** rimane accesa quando il prodotto è in uso.
- Quando il prodotto viene spento, la spia di alimentazione **11** si spegne.

## ● Pulizia e manutenzione

- Prima della pulizia: Spegnerne il prodotto. Rimuovere le batterie **5** dal prodotto.
- Non immergere le parti elettriche del prodotto in acqua o altri liquidi. Non tenere mai il prodotto sotto l'acqua corrente.

Parte	Pulizia
Prodotto	<ul style="list-style-type: none"> <li><input type="checkbox"/> Pulire l'alloggiamento con un panno leggermente umido.</li> <li><input type="checkbox"/> Non permettere all'acqua o ad altri liquidi di penetrare all'interno del prodotto.</li> </ul>
Griglie 1 7	<ul style="list-style-type: none"> <li><input type="checkbox"/> Rimuovere con cura i depositi di polvere grossolana con un aspirapolvere.</li> <li><input type="checkbox"/> Pulire le griglie con un panno leggermente inumidito.</li> <li><input type="checkbox"/> In caso di sporco ostinato, inumidire il panno con del detergente delicato.</li> </ul>

- Per la pulizia non utilizzare detersivi abrasivi o aggressivi né spazzole dure.

**i INDICAZIONE:** Le griglie 1 7 servono come misure di sicurezza per proteggere l'utente dal contatto con la pala del rotore 2.

- Dopo la pulizia: Lasciare asciugare tutte le parti.

## ● Conservazione

- Conservare in prodotto nell'imballo originale quando non viene utilizzato.
- Tenere il prodotto in un luogo asciutto, fuori dalla portata dei bambini.

## ● Smaltimento

L'imballaggio è composto da materiali ecologici che possono essere smaltiti presso i siti di raccolta locali per il riciclo.



Osservare l'identificazione dei materiali di imballaggio per lo smaltimento differenziato, i quali sono contrassegnati da abbreviazioni (a) e da numeri (b) con il seguente significato: 1-7: plastiche/20-22: carta e cartone/80-98: materiali compositi.

### **Prodotto:**



E' possibile informarsi circa le possibilità di smaltimento del prodotto usato presso l'amministrazione comunale o cittadina.



Per questioni di tutela ambientale non gettare il prodotto usato tra i rifiuti domestici, ma provvedere invece al suo corretto smaltimento. Presso l'amministrazione competente è possibile ricevere informazioni circa i siti di raccolta e i relativi orari di apertura.

Le batterie/gli accumulatori difettosi o usati devono essere riciclati secondo la direttiva 2006/66/CE e relative modifiche. Smaltire le batterie/gli accumulatori e/o il prodotto presso i punti di raccolta indicati.



## **Uno smaltimento scorretto delle batterie/gli accumulatori procura danni all'ambiente!**

Estrarre le batterie/il pacchetto batteria dal prodotto prima dello smaltimento.

È vietato smaltire le batterie/gli accumulatori con i rifiuti domestici. Possono contenere metalli pesanti nocivi e sono soggetti a smaltimento come rifiuti speciali. I simboli chimici dei metalli pesanti sono i seguenti: Cd = cadmio, Hg = mercurio, Pb = piombo. Consegnare, pertanto, le batterie/gli accumulatori esausti presso un punto di raccolta comunale.

### ● **Garanzia**

Il prodotto è stato fabbricato accuratamente secondo severe direttive di qualità ed è stato controllato meticolosamente prima della consegna. In caso di difetti di materiale o fabbricazione l'acquirente può far valere diritti legali nei confronti del venditore. La nostra garanzia sotto riportata non costituisce alcun limite ai diritti legali dell'acquirente.

Questo prodotto è garantito per 3 anni con decorrenza dalla data di acquisto. La garanzia decorre dalla data d'acquisto. Conservare lo scontrino originale in un posto sicuro perché questo documento viene richiesto come prova dell'avvenuto acquisto.

Tutti i danni o difetti presenti già al momento dell'acquisto devono essere comunicati subito dopo l'apertura della confezione.

Se entro 3 anni dalla data di acquisto di questo prodotto si rileva un difetto di materiale o di fabbricazione, noi procederemo, a nostra discrezione, alla riparazione o sostituzione gratuite del prodotto o al rimborso del prezzo di acquisto. Un eventuale intervento in garanzia non prolunga né rinnova il periodo di garanzia stesso. Ciò vale anche per le parti sostituite e riparate.

Questa garanzia decade in caso di danneggiamento oppure uso o manutenzione impropri del prodotto.

La prestazione in garanzia vale per difetti del materiale o di fabbricazione. Questa garanzia non si estende a componenti del prodotto esposti a normale logorio, che possono pertanto essere considerati come componenti soggetti a usura (esempio capacità della batteria, calcificazione, lampade, pneumatici, filtri, spazzole...). La garanzia non si estende altresì a danni che si verificano su componenti delicati (esempio interruttori, batterie, parti realizzate in vetro, schermi, accessori vari) nonché danni derivanti dal trasporto o altri incidenti.

## ● **Gestione dei casi in garanzia**

Per garantire un rapido disbrigo delle proprie pratiche, seguire le istruzioni seguenti:

Per ogni richiesta si prega di conservare lo scontrino e il codice dell'articolo (IAN 446388\_2307) come prova d'acquisto.

Il numero d'articolo può essere dedotto dalla targhetta, da un'incisione, dal frontespizio delle istruzioni (in basso a sinistra) oppure dall'adesivo applicato sul retro o sul lato inferiore.

In caso di disfunzioni o avarie, contattare innanzitutto i partner di assistenza elencati di seguito telefonicamente oppure via e-mail.

Si può inviare il prodotto ritenuto difettoso all'indirizzo del centro di assistenza indicato con spedizione esente da affrancatura, completo del documento di acquisto (scontrino) e della descrizione del difetto, specificando anche quando tale difetto si è verificato.

## ● **Assistenza**

IT

### **Assistenza Italia**

Tel.: 800790789

E-Mail: [owim@lidl.it](mailto:owim@lidl.it)

CH

### **Assistenza Svizzera**

Tel.: 0800562153

E-Mail: [owim@lidl.ch](mailto:owim@lidl.ch)



# ● Dichiarazione di conformità UE

## DICHIARAZIONE DI CONFORMITÀ UE (N. 446388\_2307)

IAN: 446388\_2307  
Identificazione del prodotto: "SilverCrest" MINI VENTILATORE  
Numero di modello: HG10746A, HG10746B, HG10746C, HG10746D, HG10746E, HG10746F

L'oggetto della dichiarazione di cui sopra è conforme alla pertinente normativa di armonizzazione dell'Unione:

Direttiva 2006/42/CE
Direttiva 2014/30/EU
Direttiva 2011/65/UE con tutte le relative modifiche

Riferimento alle pertinenti norme armonizzate utilizzate o riferimenti alle altre specifiche tecniche in relazione alle quali è dichiarata la conformità:

<b>N° / Parti</b>
<b>Direttiva 2006/42/CE</b>
EN 60335-1-2012 / A15-2021
EN 60335-2-80-2003 / A2-2009
EN 62233-2008
EN ISO 12100-2010
<b>Direttiva 2014/30/EU</b>
EN 55014-1-2017 / A11-2020
EN IEC 55014-1-2021
EN 55014-2-1997 / A2-2008
EN IEC 55014-2-2021

L'oggetto della dichiarazione di cui sopra è conforme alla direttiva 2011/65/UE del Parlamento europeo e del Consiglio, dell'8 giugno 2011, sulla restrizione dell'uso di determinate sostanze pericolose nelle apparecchiature elettriche ed elettroniche:

<b>N° / Parti</b>
<b>Direttiva 2011/65/UE</b>
EN IEC 63000-2018

Depositario della documentazione tecnica: OWIM GmbH & Co.KG

Firmato a nome e per conto di:

**OWIM GmbH & Co. KG, Stiftsbergstraße 1, 74167 Neckarsulm, Germania**

La presente dichiarazione di conformità è rilasciata sotto la sola responsabilità del produttore.

Traduzione della dichiarazione di conformità originale

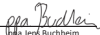
Neckarsulm	24.08.2023		
Luogo	Data	ppa.Stefan Haensel Firmatario autorizzato	ppa.Jepa Buchheim Firmatario autorizzato



**OWIM GmbH & Co. KG**

Stiftsbergstraße 1  
74167 Neckarsulm  
GERMANY

Model No.: HG10746C/HG10746F  
Version: 01/2024



IAN 446388\_2307

