



ANGLE GRINDER PPWS 230 A1

(GB)

ANGLE GRINDER

User manual

Translation of the original instructions

(CZ)

ÚHLOVÁ BRUSKA

Návod na obsluhu

Překlad původního návodu k používání

(SK)

UHLOVÁ BRÚSKA

Návod na obsluhu

Preklad pôvodného návodu na použitie

(DE) (AT) (CH)

WINKELSCHLEIFER

Bedienungsanleitung

Originalbetriebsanleitung

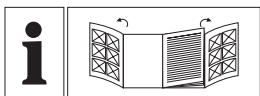

GB	User manual	Page	5
CZ	Návod na obsluhu	Strana	21
SK	Návod na obsluhu	Strana	39
DE/AT/CH	Bedienungsanleitung	Seite	57

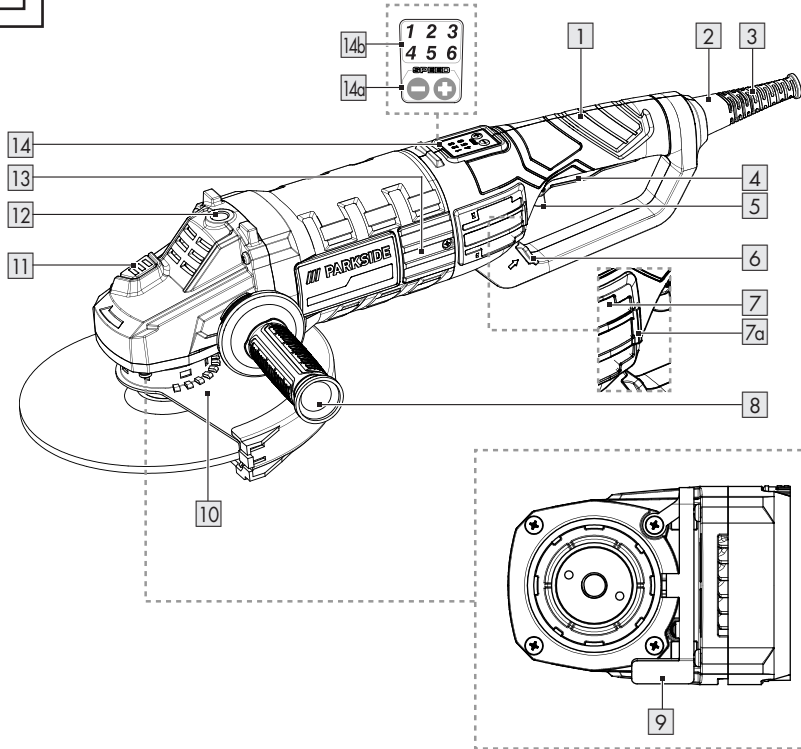
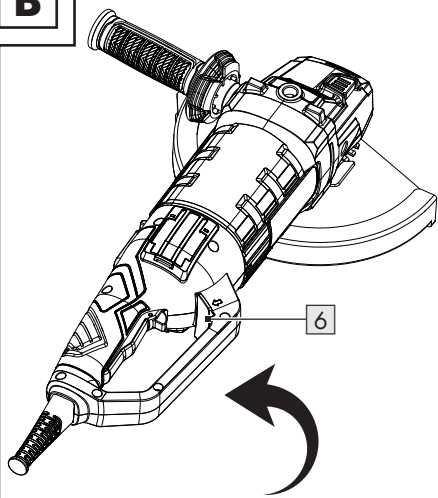
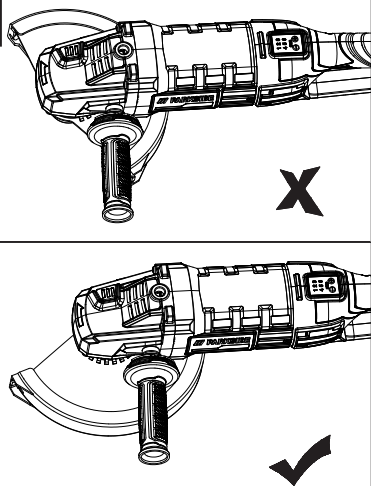
A**B****C**

D

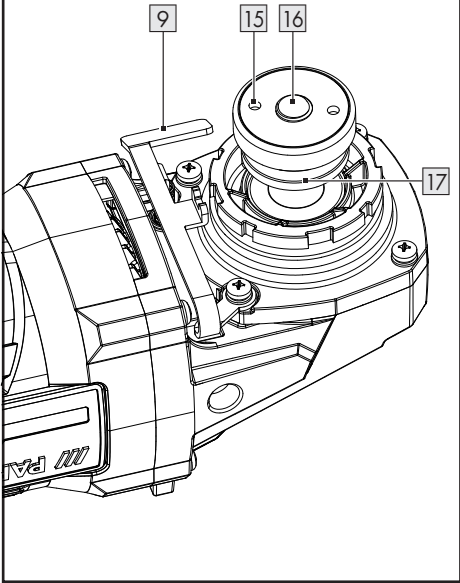

E

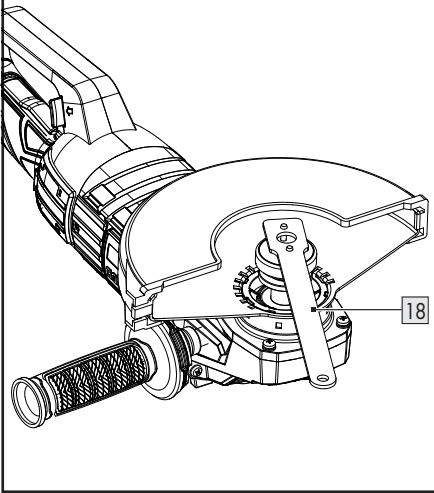

F

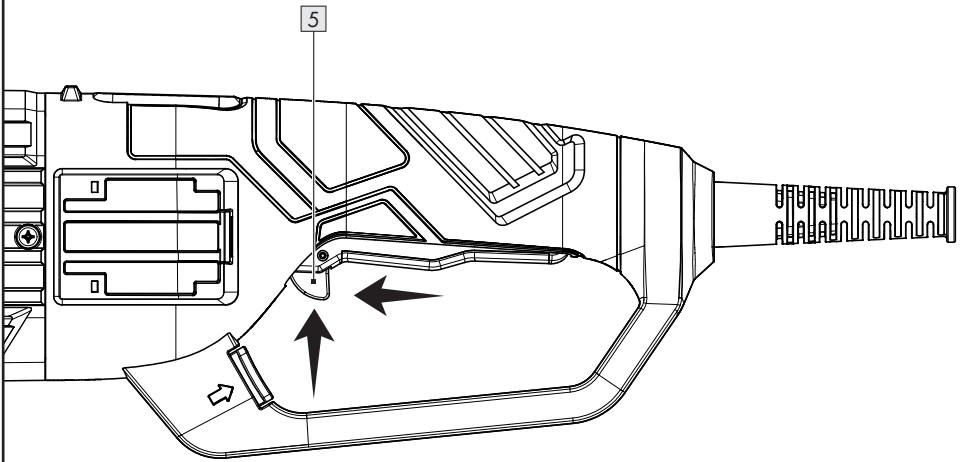

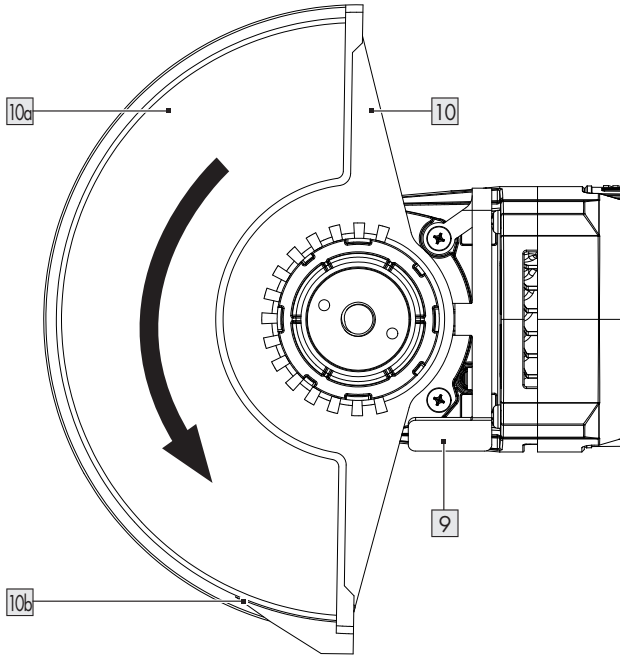
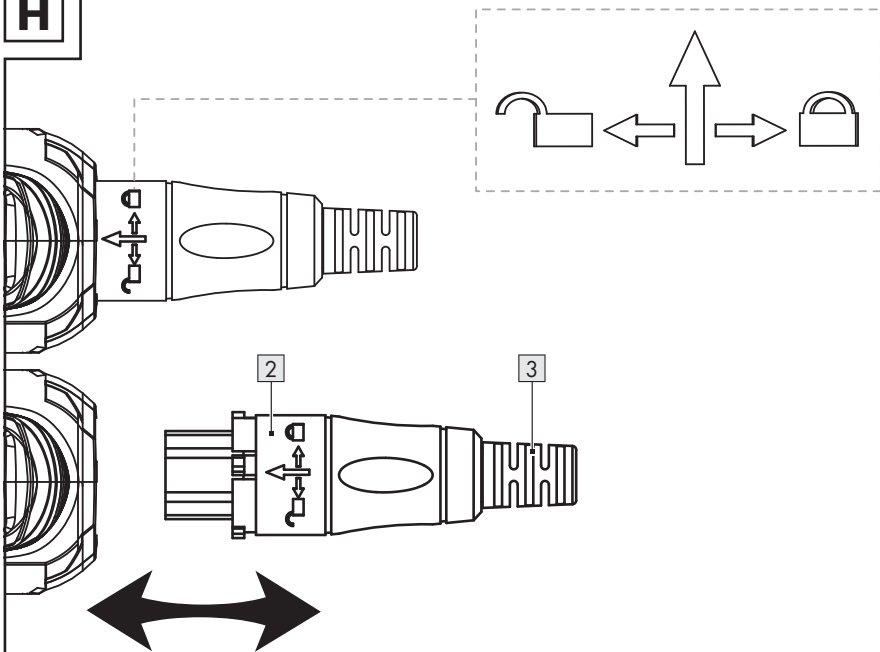
G**H**



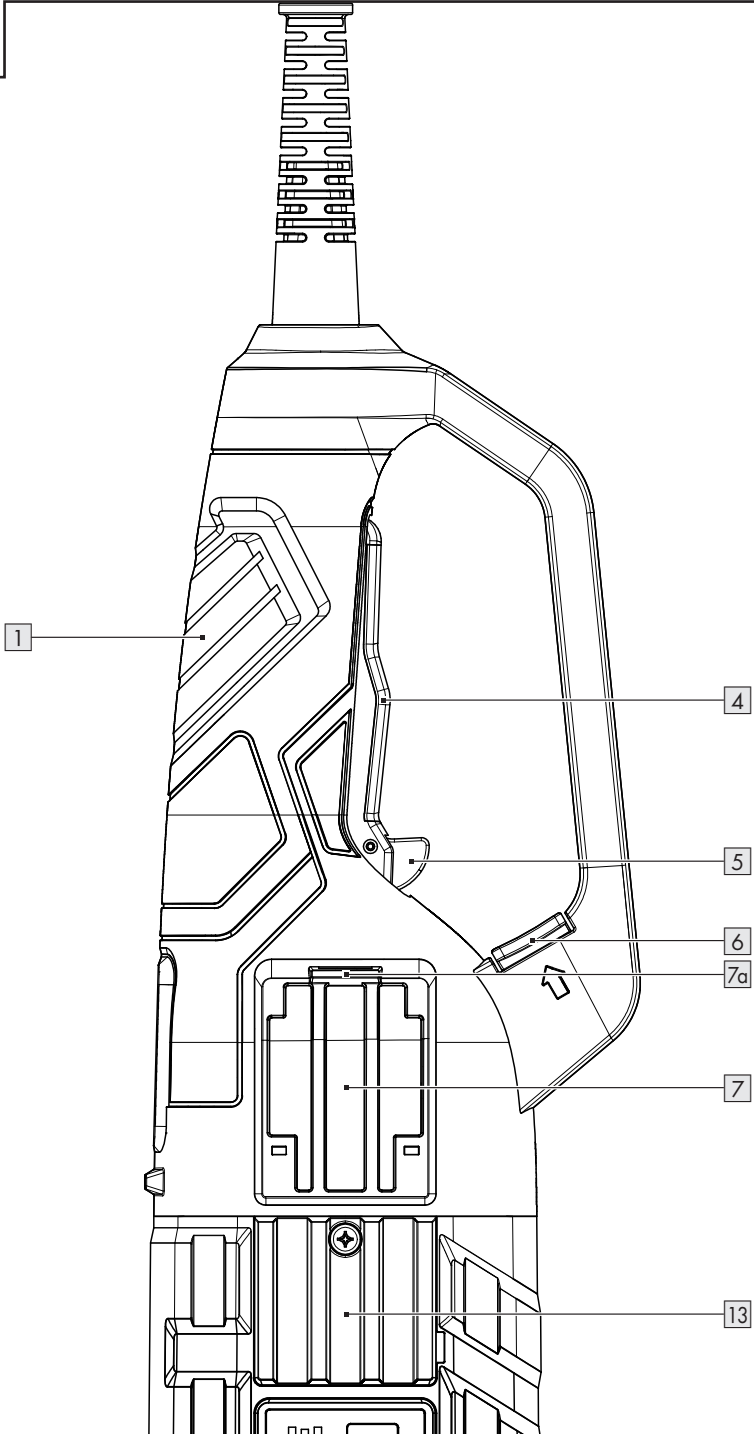













I











Warnings and symbols used	Page	6
Introduction	Page	7
Intended use	Page	7
Scope of delivery	Page	7
Parts description	Page	7
Technical data	Page	8
Safety instructions	Page	9
General power tool safety warnings	Page	9
Safety instructions for all applications	Page	10
Permissible accessories	Page	13
Storage and handling of the recommended accessory tools	Page	14
Working procedures	Page	14
Use	Page	15
Mounting/adjusting the grinding guard	Page	15
Fitting the cutting guard attachment	Page	16
Removing the cutting guard attachment	Page	16
Fitting the additional handle	Page	16
Fitting/changing the grinding/cutting disc	Page	16
Switching on and off	Page	17
Setting the rotational speed	Page	17
Turning the handpiece	Page	17
Connecting/disconnecting the detachable mains cord	Page	18
Maintenance and cleaning	Page	18
Replacement parts/Accessories	Page	18
Disposal	Page	19
Warranty	Page	19
Warranty claim procedure	Page	19
Service	Page	19
EU declaration of conformity	Page	20

Warnings and symbols used

The following warnings are used in the user manual and on the packaging:

	DANGER! This symbol with the signal word "Danger" indicates a hazard with a high level of risk which, if not avoided, will result in serious injury or death.		Alternating current/voltage
		min ⁻¹	Revolutions per minute
	WARNING! This symbol with the signal word "Warning" indicates a hazard with a medium level of risk which, if not avoided, could result in serious injury.		Protection class II
			Use in dry indoor rooms only.
	CAUTION! This symbol with the signal word "Caution" indicates a hazard with a low level of risk which, if not avoided, could result in minor or moderate injury.		Wear hearing protection!
			Wear eye protection!
	NOTE: This symbol with the signal word "Note" provides additional useful information.		Read the user manual.
	Risk of electric shock!		
n₀	No load speed		Protect the product from moisture.
	Switch off the product and disconnect it from the mains before making any adjustments, performing maintenance, cleaning and when the product is not in use.		Always operate with two hands.
			Do not use the guard for cut-off operations.

	Wear safety gloves.		CAUTION! Do not touch moving parts.
	Wear a dust mask.		Switch off and disconnect the product from the mains before replacing accessories, cleaning and when not in use.
	Lock		Safety information Instructions for use
	Unlock		CE mark indicates conformity with relevant EU directives applicable for this product.

ANGLE GRINDER

● Introduction

We congratulate you on the purchase of your new product. You have chosen a high quality product. The instructions for use are part of the product. They contain important information concerning safety, use and disposal. Before using the product, please familiarise yourself with all of the safety information and instructions for use. Only use the product as described and for the specified applications. If you pass the product on to anyone else, please ensure that you also pass on all the documentation with it.

● Intended use

- The product is intended for the cutting and grinding of metal materials, concrete and tiles without the use of water.
- Any other usage of or modification to the product is deemed to be improper and carries a significant risk of accidents.
- The manufacturer accepts no responsibility for damage(s) resulting from improper usage. The product is not intended for commercial use.

● Scope of delivery

- 1 Angle grinder
- 1 Additional handle
- 1 2-in-1 protective guard
- 1 Two-hole mounting spanner
- 1 Detachable mains cord with mains plug
- 1 User manual

● Parts description

Fig. A, G

- 1 Rotatable handpiece
- 2 Coupler
- 3 Detachable mains cord with mains plug
- 4 ON/OFF switch
- 5 Trigger lock
- 6 Adjustment button for handpiece
- 7 Dust filter
- 7a Handle for dust filter
- 8 Additional handle
- 9 Lever
- 10 Grinding guard
- 10a Cutting guard attachment
- 10b Notch
- 11 Spindle locking button
- 12 Screw thread (3x) for the additional handle
- 13 Cover for carbon brushes
- 14 Rotational speed control panel

14a Rotational speed control buttons:
+ (increase) and - (decrease)

14b Display

Fig. D

15 Locking flange

16 Attachment spindle

17 Backing flange

Fig. E

18 Two-hole mounting spanner

● Technical data

Rated voltage:	230 V~, 50 Hz
Rated power consumption:	2,400 W
No Load speed:	n_0 6,500 min ⁻¹
Disc width:	Ø 230 mm
Thread size:	M14
Protection class:	II/□ (double insulation)

Noise and vibration data

Noise measurement value determined in accordance with EN 62841. The A-rated noise level of the power tool is typically as follows:

Noise emission value

Sound pressure level:	$L_{PA} = 95.4$ dB
Uncertainty:	$K = 3$ dB
Sound power level:	$L_{WA} = 103.4$ dB
Uncertainty:	$K = 3$ dB

⚠ WARNING!



Wear hearing protection!

Total vibration value

Surface grinding Max.:	$A_{hr, AG} = 5.9$ m/s ²
Cutting off max. :	$A_{hr, CO} = 5.4$ m/s ²
Uncertainty:	$K = 1.5$ m/s ²

NOTE

- ▶ The declared vibration total value and the declared noise emission value have been measured in accordance with a standard test method and may be used for comparing one tool with another.
- ▶ The declared total vibration value and the declared noise emission value may also be used for a preliminary assessment of exposure.

⚠ WARNING!

- ▶ The vibration and noise emissions during actual use of the product can differ from the declared values depending on the manner in which the tool is used, especially what kind of workpiece is processed.
Try to minimise exposure to vibration and noise. Examples of measures to reduce vibration include wearing gloves when using the tool and limiting working time. All parts of the operating cycle must be taken into account (e. g. times when the product is switched off and when it is running idle in addition to the trigger time).
- ▶ Grinding thin sheets of metal or other easily vibrating structures with a large surface can result in a total noise emission much higher (up to 15 dB) than the declared noise emission values.
- ▶ Such workpieces should as far as possible be prevented from emitting sound by suitable measures such as the application of heavy flexible damping mats.
- ▶ The increased noise emission is also to be considered for both the risk assessment of noise exposure and selecting adequate hearing protection.



Safety instructions

● General power tool safety warnings

⚠ WARNING!

- ▶ **Read all safety warnings, instructions, illustrations and specifications provided with this power tool.** Failure to follow the warnings and instructions may result in electric shock, fire and/or serious injury.

Save all warnings and instructions for future reference.

The term "power tool" in the warnings refers to your mains-operated (corded) power tool or battery-operated (cordless) power tool.

Work area safety

- 1) **Keep work area clean and well lit.** Cluttered or dark areas invite accidents.
- 2) **Do not operate power tools in explosive atmospheres, such as in the presence of flammable liquids, gases or dust.** Power tools create sparks which may ignite the dust or fumes.
- 3) **Keep children and bystanders away while operating a power tool.** Distractions can cause you to lose control.

Electrical safety

- 1) **Power tool plugs must match the outlet. Never modify the plug in any way.**
Do not use any adapter plugs with earthed (grounded) power tools. Unmodified plugs and matching outlets will reduce risk of electric shock.
- 2) **Avoid body contact with earthed or grounded surfaces, such as pipes, radiators, ranges and refrigerators.** There is an increased risk of electric shock if your body is earthed or grounded.

- 3) **Do not expose power tools to rain or wet conditions.** Water entering a power tool will increase the risk of electric shock.
- 4) **Do not abuse the cord. Never use the cord for carrying, pulling or unplugging the power tool. Keep cord away from heat, oil, sharp edges or moving parts.** Damaged or entangled cords increase the risk of electric shock.
- 5) **When operating a power tool outdoors, only use an extension cable suitable for outdoor use.** Use of a cord suitable for outdoor use reduces the risk of electric shock.
- 6) **If operating a power tool in a damp location is unavoidable, use a residual current device (RCD) protected supply.** Use of an RCD reduces the risk of electric shock.

Personal safety

- 1) **Stay alert, watch what you are doing and use common sense when operating a power tool. Do not use a power tool while you are tired or under the influence of drugs, alcohol or medication.** A moment of inattention while operating power tools may result in serious personal injury.
- 2) **Use personal protective equipment. Always wear eye protection.** Protective equipment such as dust mask, non-skid safety shoes, hard hat, or hearing protection used for appropriate conditions will reduce personal injuries.
- 3) **Prevent unintentional starting. Ensure the switch is in the off-position before connecting to power source and/or battery pack, picking up or carrying the tool.** Carrying power tools with your finger on the switch or energising power tools that have the switch on invites accidents.
- 4) **Remove any adjusting key or wrench before turning the power tool on.** A wrench or a key left attached to a rotating part of the power tool may result in personal injury.

- 5) **Do not overreach. Keep proper footing and balance at all times.** This enables better control of the power tool in unexpected situations.
- 6) **Dress properly. Do not wear loose clothing or jewellery. Keep your hair, clothing and gloves away from moving parts.** Loose clothes, jewellery or long hair can be caught in moving parts.
- 7) **If devices are provided for the connection of dust extraction and collection facilities, ensure these are connected and properly used.** Use of dust collection can reduce dust-related hazards.
- 8) **Do not let familiarity gained from frequent use of tools allow you to become complacent and ignore tool safety principles.** A careless action can cause severe injury within a fraction of a second.

Power tool use and care

- 1) **Do not force the power tool. Use the correct power tool for your application.** The correct power tool will do the job better and safer at the rate for which it was designed.
- 2) **Do not use the power tool if the switch does not turn it on and off.** Any power tool that cannot be controlled with the switch is dangerous and must be repaired.
- 3) **Disconnect the plug from the power source and/or the battery pack from the power tool before making any adjustments, changing accessories, or storing power tools.** Such preventive safety measures reduce the risk of starting the power tool accidentally.
- 4) **Store idle power tools out of the reach of children and do not allow persons unfamiliar with the power tool or these instructions to operate the power tool.** Power tools are dangerous in the hands of untrained users.

- 5) **Maintain power tools and accessories. Check for misalignment or binding of moving parts, breakage of parts and any other condition that may affect the power tool's operation. If damaged, have the power tool repaired before use.** Many accidents are caused by poorly maintained power tools.
- 6) **Keep cutting tools sharp and clean.** Properly maintained cutting tools with sharp cutting edges are less likely to bind and are easier to control.
- 7) **Use the power tool, accessories and tool bits etc. in accordance with these instructions, taking into account the working conditions and the work to be performed.** Use of the power tool for operations different from those intended could result in a hazardous situation.
- 8) **Keep handles and grasping surfaces dry, clean and free from oil and grease.** Slippery handles and grasping surfaces do not allow for safe handling and control of the tool in unexpected situations.

Service

- 1) **Have your power tool serviced by a qualified repair person using only identical replacement parts.** This will ensure that the safety of the power tool is maintained.

● Safety instructions for all applications

Special safety instructions for grinding and abrasive cutting-off operations

- 1) **This power tool is intended to function as a grinder or cut-off tool.** Read all safety warnings, instructions, illustrations and specifications provided with this power tool. Failure to follow all instructions listed below may result in electric shock, fire and/or serious injury.

- 2) **Operations such as sanding, wire brushing, polishing are not recommended to be performed with this power tool.** Operations for which the power tool was not designed may create a hazard and cause personal injury.
- 3) **Do not convert this power tool to operate in a way which is not specifically designed and specified by the tool manufacturer.** Such a conversion may result in a loss of control and cause serious personal injury.
- 4) **Do not use accessories which are not specifically designed and recommended by the tool manufacturer.** Just because you can attach the accessories to your power tool does not guarantee they are safe to use.
- 5) **The rated speed of the accessory must be at least equal to the maximum speed marked on the power tool.** Accessories running faster than their rated speed can break and fly apart.
- 6) **The outside diameter and the thickness of your accessory must be within the capacity rating of your power tool.** Incorrectly sized accessories cannot be adequately guarded or controlled.
- 7) **The dimensions of the accessory mounting must fit the dimensions of the mounting hardware of the power tool.** Accessories that do not match the mounting hardware of the power tool will run out of balance, vibrate excessively and may cause loss of control.
- 8) **Do not use a damaged accessory. Before each use inspect the accessory such as abrasive wheels for chips and cracks, backing pad for cracks, tear or excess wear, wire brush for loose or cracked wires. If power tool or accessory is dropped, inspect for damage or install an undamaged accessory. After inspecting and installing an accessory, position yourself and bystanders away from the plane of the rotating accessory and run the power tool at maximum no-load speed for one minute.** Damaged accessories will normally break apart during this test time.
- 9) **Wear personal protective equipment. Depending on application, use face shield, safety goggles or safety glasses. As appropriate, wear dust mask, hearing protectors, gloves and workshop apron capable of stopping small abrasive or workpiece fragments.** The eye protection must be capable of stopping flying debris generated by various operations. The dust mask or respirator must be capable of filtrating particles generated by your operation. Prolonged exposure to high intensity noise may cause hearing loss.
- 10) **Keep bystanders a safe distance away from work area. Anyone entering the work area must wear personal protective equipment.** Fragments of workpiece or of a broken accessory may fly away and cause injury beyond immediate area of operation.
- 11) **Hold the power tool by insulated gripping surfaces only, when performing an operation where the cutting accessory may contact hidden wiring or its own cord.** Cutting accessory contacting a "live" wire may make exposed metal parts of the power tool "live" and could give the operator an electric shock.
- 12) **Position the cord clear of the spinning accessory.** If you lose control, the cord may be cut or snagged and your hand or arm may be pulled into the spinning accessory.
- 13) **Never lay the power tool down until the accessory has come to a complete stop.** The spinning accessory may grab the surface and pull the power tool out of your control.
- 14) **Do not run the power tool while carrying it at your side.** Accidental contact with the spinning accessory could snag your clothing, pulling the accessory into your body.

- 15) **Regularly clean the power tool's air vents.** The motor's fan will draw the dust inside the housing and excessive accumulation of powdered metal may cause electrical hazards.
- 16) **Do not operate the power tool near flammable materials.** Sparks could ignite these materials.
- 17) **Do not use accessories that require liquid coolants.** Using water or other liquid coolants may result in electrocution or shock.

Kickback and related warnings

Kickback is a sudden reaction to a pinched or snagged rotating wheel, backing pad, brush or any other accessory. Pinching or snagging causes rapid stalling of the rotating accessory which in turn causes the uncontrolled power tool to be forced in the direction opposite of the accessory's rotation at the point of the binding.

For example, if an abrasive wheel is snagged or pinched by the workpiece, the edge of the wheel that is entering into the pinch point can dig into the surface of the material causing the wheel to climb out or kick out. The wheel may either jump toward or away from the operator, depending on direction of the wheel's movement at the point of pinching. Abrasive wheels may also break under these conditions.

Kickback is the result of power tool misuse and/or incorrect operating procedures or conditions and can be avoided by taking proper precautions as given below.

- 1) **Maintain a firm grip on the power tool and position your body and arm to allow you to resist kickback forces. Always use auxiliary handle, if provided, for maximum control over kickback or torque reaction during start-up.** The operator can control torque reactions or kickback forces, if proper precautions are taken.
- 2) **Never place your hand near the rotating accessory.** Accessory may kickback over your hand.
- 3) **Do not position your body in the area where power tool will move if kickback occurs.** Kickback will propel the tool in direction opposite to the wheel's movement at the point of snagging.
- 4) **Use special care when working corners, sharp edges etc. Avoid bouncing and snagging the accessory.** Corners, sharp edges or bouncing have a tendency to snag the rotating accessory and cause loss of control or kickback.
- 5) **Do not attach a saw chain woodcarving blade or toothed saw blade.** Such blades create frequent kickback and loss of control.

Safety Warnings Specific for Grinding and Cutting-Off Operations



- 1) **Use only wheel types that are recommended for your power tool and the specific guard designed for the selected wheel.** Wheels for which the power tool was not designed cannot be adequately guarded and are unsafe.
- 2) **The grinding surface of centre depressed wheels must be mounted below the plane of the guard lip.** An improperly mounted wheel that projects through the plane of the guard lip cannot be adequately protected.
- 3) **The guard must be securely attached to the power tool and positioned for maximum safety, so the least amount of wheel is exposed towards the operator.** The guard helps to protect the operator from broken wheel fragments, accidental contact with wheel and sparks that could ignite clothing.
- 4) **Wheels must be used only for recommended applications. For example: do not grind with the side of cut-off wheel.** Abrasive cut-off wheels are intended for peripheral grinding, side forces applied to these wheels may cause them to shatter.

- 5) **Always use undamaged wheel flanges that are of correct size and shape for your selected wheel.** Proper wheel flanges support the wheel thus reducing the possibility of wheel breakage. Flanges for cut-off wheels may be different from grinding wheel flanges.
- 6) **Do not use worn down wheels from larger power tools.** Wheel intended for larger power tool is not suitable for the higher speed of a smaller tool and may burst.
- 7) **When using dual purpose wheels always use the correct guard for the application being performed.** Failure to use the correct guard may not provide the desired level of guarding, which could lead to serious injury.

Additional Safety Warnings Specific for Abrasive Cutting-Off Operations

- 1) **Do not “jam” the cut-off wheel or apply excessive pressure. Do not attempt to make an excessive depth of cut.** Overstressing the wheel increases the loading and susceptibility to twisting or binding of the wheel in the cut and the possibility of kickback or wheel breakage.
- 2) **Do not position your body in line with and behind the rotating wheel.** When the wheel, at the point of operation, is moving away from your body, the possible kickback may propel the spinning wheel and the power tool directly at you.
- 3) **When wheel is binding or when interrupting a cut for any reason, switch off the power tool and hold the power tool motionless until the wheel comes to a complete stop. Never attempt to remove the cut-off wheel from the cut while the wheel is in motion otherwise kickback may occur.** Investigate and take corrective action to eliminate the cause of wheel binding.
- 4) **Do not restart the cutting operation in the workpiece. Let the wheel reach full speed and carefully re-enter the cut.** The wheel may bind, walk up or kickback if the power tool is restarted in the workpiece.
- 5) **Support panels or any oversized workpiece to minimize the risk of wheel pinching and kickback.** Large workpieces tend to sag under their own weight. Supports must be placed under the workpiece near the line of cut and near the edge of the workpiece on both sides of the wheel.
- 6) **Use extra caution when making a “pocket cut” into existing walls or other blind areas.** The protruding wheel may cut gas or water pipes, electrical wiring or objects that can cause kickback.
- 7) **Do not attempt to do curved cutting.** Overstressing the wheel increases the loading and susceptibility to twisting or binding of the wheel in the cut and the possibility of kickback or wheel breakage, which can lead to serious injury.

● Permissible accessories

	Max. diameter Ø (mm)	Max. thickness (mm)	Thread size	Speed (min ⁻¹)	Circumferential speed (m/s)	Tool
Cutting disc	230	2.6	M14	6,500	80	Two-hole mounting spanner 
Grinding disc	230	6	M14	6,500	80	Two-hole mounting spanner 

● Storage and handling of the recommended accessory tools

- Grinding tools are to be treated with care and transported carefully.
- Grinding tools should be stored in such a way that they are not exposed to mechanical damage or environmental influences (e.g. moisture).

● Working procedures

NOTE

- ▶ Grinding tools should only be used for the recommended applications. Otherwise, they can break, be damaged or cause injuries.
 - When using a Type A (cut-off) wheel guard for facial grinding, the wheel guard may interfere with the workpiece causing poor control;
 - When using a Type B (grinding) wheel guard for cutting-off operations with bonded abrasive wheels, there is an increased risk of exposure to emitted sparks and particles, as well as exposure to wheel fragments in the event of wheel burst;
 - When using a Type A (cut-off) and Type B (grinding) wheel guard for cutting-off and facial operations in concrete or masonry, there is an increased risk of exposure to dust and loss of control resulting in kickback.



Grinding

Never use cutting discs for grinding!

- Move the angle grinder with moderate pressure back and forth over the workpiece.
- For soft material, move the grinding disc at a shallow angle over the workpiece; for hard material at a slightly steeper angle.



Abrasive cutting

Never use grinding discs for cutting!

- Use only tested fibre-reinforced cutting or grinding discs that are approved for a circumferential speed of not less than 80 m/s.

⚠ CAUTION!

- ▶ The grinder continues running after being turned off. Do not try to brake it by applying lateral counterpressure.

- **Secure the workpiece!** Use clamps/a vice to hold the workpiece firmly in place. This is much safer than simply holding it in your hand.
- **Always switch off the product before putting it away and wait for the product to come to a complete standstill.**
- **Release the ON/OFF switch immediately in the event of a power failure or when the plug is pulled out.** Move it into the OFF position. This prevents an uncontrolled restart.
- **Use the product only for dry cutting or grinding.**
- **The additional handle  must be mounted on the product for all work.**
- **Materials containing asbestos may not be processed.** Asbestos is a known carcinogen.

⚠ DANGER! RISK OF INJURY!

- ▶ **ALWAYS GUIDE THE PRODUCT THROUGH THE WORKPIECE IN REVERSE ROTATION.** In the opposite direction there is a risk of a kickback. The product can be pushed out of the cut.

- **Always switch the product on before applying it to the workpiece.** After completing the task, lift the product from the workpiece and then switch it off.
- **Always hold the product firmly with two hands while working.** Ensure that your stance is secure and stable.
- For an optimum grinding effect, move the product evenly at an angle of 30° to 40° (between grinding disc and workpiece) backwards and forwards.

- **When working on angled surfaces, do not exert great force on the workpiece.** If the rotational speed drops significantly, you must reduce the pressure exerted to allow safe and effective working. If the product suddenly brakes completely or jams, it must be switched off immediately.
- **Cutting: Work at a moderate feed rate and do not tilt the cutting disc.**
- **Grinding and cutting discs become very hot – let them cool down completely before touching them.**
- **Never use the product for purposes other than the ones for which it was designed.**
- **Always make sure that the product is turned off before plugging it into the power socket.**
- **In case of danger, remove the plug from the power socket immediately.** Ensure that the product and the power socket are easily and quickly accessible in the event of an emergency.
- **Always remove the plug from the power socket during work breaks, when adjusting the product and when it is no longer in use.** The product must be kept clean, dry and free of oil and grease at all times.
- **Remain alert at all times! Always pay attention to what you are doing and act with common sense.** Do not use the product if you are distracted or feeling unwell.

⚠ WARNING!



Wear safety glasses and a dust mask!

● **Use**

● **Mounting/adjusting the grinding guard**

Fig. G

⚠ WARNING! RISK OF INJURY!



Switch off the product and disconnect it from the mains before making any adjustments, performing maintenance, cleaning and when the product is not in use.

⚠ WARNING! RISK OF INJURY!

- ▶ Always use the angle grinder with the grinding guard **10**. The grinding guard should be fitted securely. Set it so that the highest possible degree of safety is achieved, i.e. the smallest possible part of the grinding disc or cutting disc is open to the operator. The grinding guard is designed to protect the operator from fragments and accidental contact with the grinding tool.
- ▶ Make sure that the grinding guard **10** is fitted at least at the same angle as the additional handle **8** (Fig. C). Otherwise, you could cut injure yourself on the grinding disc or cutting disc.

1. Put the grinding guard **10** in the position shown. The grinding guard can only be put on or removed in this position. Turn the grinding guard until it clicks into place for the first time.
2. Press the lever **9** and turn the grinding guard into the required position (working position) until it clicks into place.
3. Check if the grinding guard **10** is securely locked in place. The lever **9** must be engaged and the grinding guard should not be able to rotate.

● Fitting the cutting guard attachment

Fig. G

⚠ WARNING! RISK OF INJURY!



Switch off the product and disconnect it from the mains before making any adjustments, performing maintenance, cleaning and when the product is not in use.

NOTE

- ▶ For cut-off grinding, fit the cutting guard attachment **10a** to the grinding guard **10**.

1. Fit the cutting guard attachment **10a** with the side on which the running direction is indicated.
2. Push the cutting guard attachment **10a** onto the grinding guard **10** until the cutting guard attachment clicks into place.

● Removing the cutting guard attachment

Fig. G

⚠ WARNING! RISK OF INJURY!



Switch off the product and disconnect it from the mains before making any adjustments, performing maintenance, cleaning and when the product is not in use.

1. Push the notch **10b** on the cutting guard attachment **10a** away from the grinding guard **10**.
2. Remove the cutting guard attachment **10a** from the grinding guard **10**.

● Fitting the additional handle

⚠ CAUTION!

- ▶ For safety reasons, this product may only be used with the additional handle **8**. Failure to do this can lead to serious injury. The additional handle can be screwed onto the left or the right depending on the job at hand.

Depending on the method of working, tighten the handle on to the handle thread on the left/right/top of the product.

● Fitting/changing the grinding/cutting disc

Fig. D, E

⚠ WARNING! RISK OF INJURY!



Switch off the product and disconnect it from the mains before making any adjustments, performing maintenance, cleaning and when the product is not in use.

Always wear protective gloves when changing grinding disc or cutting disc. The grinding or cutting disc is very hot after use. Allow the grinding or cutting disc to cool down completely before touching them.

Pay attention to the dimensions of the grinding disc or cutting disc. The diameter of the disc bore must fit the mounting flange without any play. Do not use a reducer or adapter.

- Check the grinding disc or cutting disc. It should not be damaged or damp, and it should have no cracks. Otherwise, it could break during use and cause injuries.

NOTE

- ▶ Use only discs which are free of dirt.
- Use only grinding discs whose permissible speed rating is at least as high as that on the type plate on the power tool. Use only discs who have not passed the expiry date.

⚠ CAUTION! RISK OF INJURY!

- ▶ Press the spindle locking button **11** only when the attachment spindle **16** is at a complete standstill.

1. Press the spindle locking button **11** to lock the spindle.
2. Undo the locking flange **15** using the two-hole mounting spanner **18** (Fig E).

3. Fitting flat grinding/cutting disc:
Place the grinding/cutting disc with the label side towards the product on the backing flange **17**.
4. Fitting depressed centre grinding/cutting disc:
Place the grinding/cutting disc with the recessed side towards the locking flange.

NOTE

- ▶ If the disc does not turn smoothly or vibrates after the change, the disc must be replaced immediately.
- For safety's sake run the product at maximum speed for 60 seconds after every disc change. Be aware of unusual noises and sparks.
- Check whether all the fastening elements are correctly fitted.
- Make sure that the arrow showing the direction of rotation (if any) on the cutting or grinding discs (including diamond cutting discs) and the direction of rotation of the product (arrow showing the direction of rotation on the product) match.

● Switching on and off

Fig. F

- Check the attached tool before use. The tool
 - must be properly installed
 - must turn freely
 - may not be damaged
 - should have no cracks
 - may not be damp
- Carry out a 60 second test run. Do not use non-circular or vibrating tools. Be aware of unusual noises and sparks. After the test run, check whether all the fastening elements are correctly installed.

NOTE

- ▶ Always switch on the angle grinder before making contact with the material, then apply it to the workpiece.

Switching on

1. Push and hold the trigger lock **5** towards the mounting spindle.
2. Press down the ON/OFF switch **4** towards the handpiece **1**.

Switching off

- Release the ON/OFF switch **4**.

Continuous operation

1. Start continuous operation:
 - Switch on the product.
 - Push the trigger lock **5** forward towards the product.
2. Stop continuous operation:
 - Push the ON/OFF switch **4** briefly into the grip surface of the product.

● Setting the rotational speed

- Adjust the rotational speed via the rotational speed control panel **14**:
 - Level **1**: lowest speed level
 - Level **6**: highest speed level
- Increase the rotational speed: Press the rotational speed control button **+ 14a**.
- Decrease the rotational speed: Press the rotational speed control button **- 14a**.
- Carry out practice tests to determine the required speed level.

● Turning the handpiece

Fig. B, I

⚠ WARNING! RISK OF INJURY!



Switch off the product and disconnect it from the mains before making any adjustments, performing maintenance, cleaning and when the product is not in use.

- The handpiece **1** can be turned by 90° to the right or left (Fig. B).
 - This allows the ON/OFF switch **4** to be moved to the most suitable position depending on the working conditions.
1. Pull the adjustment button for handpiece **6** and turn the rotatable handpiece **1** (Fig. I).
 2. Allow the rotatable handpiece **1** to click into place.

● Connecting/disconnecting the detachable mains cord

Fig. H

⚠ CAUTION! RISK OF INJURY!

- ▶ Always unplug the mains plug **3** from the mains socket before connecting or disconnecting the detachable mains cord to or from the product.

NOTE

- ▶ Rotate the coupler **2** of the detachable mains cord **3** to lock or unlock the connection.

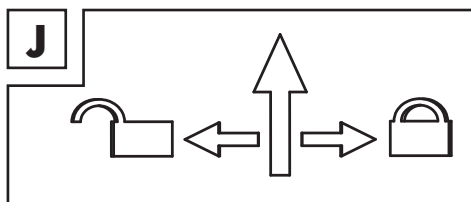

Connecting the mains cord

1. Insert the coupler **2** into the socket at the rotatable handpiece **1** until it stops.
2. Rotate the coupler **2** to the  position to lock the connection.
3. Pull the mains cord **3** lightly without any rotation to check if the coupler **2** is securely installed.

Disconnecting the mains cord

1. Rotate the coupler **2** to the  position to unlock the connection.
2. Disconnect the coupler **2** from the socket at the rotatable handpiece **1**.

● Maintenance and cleaning

⚠ WARNING! RISK OF INJURY!



Switch off the product and disconnect it from the mains before making any adjustments, performing maintenance, cleaning and when the product is not in use.

NOTE

- ▶ Replacement parts not listed (such as carbon brushes) can be ordered via our service hotline (see "Service").

- Do not use any sharp objects to clean the product. Never permit liquids to enter inside the product. Otherwise the product could be damaged.
 - The carbon brushes should only be replaced by the service centre or an authorised specialist workshop. Apart from this, the product is maintenance-free.
 - If the mains cord is damaged, it must be replaced by a special mains cord that is available from the manufacturer or its service agent:
 - VDE plug: 99944884706
 - BS plug: 99944884702
 - Clean the product regularly, preferably immediately after completion of the work.
 - Clean the housing with a dry cloth. Do not use petrol, solvents or cleaners which can attack the plastic.
 - A vacuum cleaner is required for thorough cleaning of the product.
 - Ventilation openings must never be obstructed.
 - Clean the dust filter **7**:
 - Use small tools to pull out the handle for dust filter **7a** to open the dust filter **7**.
 - Clean the dust filter **7** regularly with a soft brush.
 - Close the dust filter **7**.
 - Remove any sanding dust stuck to the product with a brush.
- ## ● Replacement parts/Accessories
- Customers can obtain compatible replacement batteries and chargers from the LIDL online shop www.lidl.de.
 - Have the order number ready for your order.
 - You can only place orders online.
 - Contact the Lidl service hotline (see "Service") for further information.

Part	Order number
Detachable mains cord with mains plug 	99944884702 (BS plug) 99944884706 (VDE plug)

● Disposal

The packaging is made entirely of recyclable materials, which you may dispose of at local recycling facilities.



Observe the marking of the packaging materials for waste separation, which are marked with abbreviations (a) and numbers (b) with following meaning: 1-7: plastics/20-22: paper and fibreboard/80-98: composite materials.

Product:



Contact your local refuse disposal authority for more details of how to dispose of your worn-out product.



To help protect the environment, please dispose of the product properly when it has reached the end of its useful life and not in the household waste. Information on collection points and their opening hours can be obtained from your local authority.

● Warranty

The product has been manufactured to strict quality guidelines and meticulously examined before delivery. In the event of material or manufacturing defects you have legal rights against the retailer of this product. Your legal rights are not limited in any way by our warranty detailed below.

The warranty for this product is 5 years from the date of purchase. The warranty period begins on the date of purchase. Keep the original sales receipt in a safe location as this document is required as proof of purchase.

Any damage or defects already present at the time of purchase must be reported without delay after unpacking the product.

Should the product show any fault in materials or manufacture within 5 years from the date of purchase, we will repair or replace it – at our choice – free of charge to you. The warranty period is not extended as a result of a claim being granted. This also applies to replaced and repaired parts.

This warranty becomes void if the product has been damaged, or used or maintained improperly.

The warranty covers material or manufacturing defects. This warranty does not cover product parts subject to normal wear and tear, thus considered consumables (e.g. batteries, rechargeable batteries, tubes, cartridges), nor damage to fragile parts, e.g. switches or glass parts.

● Warranty claim procedure

To ensure quick processing of your claim, observe the following instructions:

Make sure to have the original sales receipt and the item number (IAN 448847_2304) available as proof of purchase.

You can find the item number on the rating plate, an engraving on the product, on the front page of the instruction manual (bottom left), or as a sticker on the rear or bottom of the product.

If functional or other defects occur, contact the service department listed below either by telephone or by e-mail.

Once the product has been recorded as defective you can return it free of charge to the service address that will be provided to you. Ensure to enclose the proof of purchase (sales receipt) and a short, written description outlining the details of the defect and when it occurred.

● Service

 **Service Great Britain**

Tel.: 0800 0569216

E-Mail: owim@lidl.co.uk

● EU declaration of conformity

EU DECLARATION OF CONFORMITY (448847_2304)

IAN: 448847_2304
 Product identification: "PARKSIDE" Angle Grinder
 Model Number: HG11009

The object of the declaration described above is in conformity with the relevant Union harmonisation legislation:

Directive 2006/42/EC
Directive 2014/30/EU
Directive 2011/65/EU and all related amendments

References to the relevant harmonised standards used or references to the other technical specifications in relation to which conformity is declared:

N° / Parts
Directive 2006/42/EC
EN 62841-1:2015/A11:2022
EN IEC 62841-2-3:2021/A11:2021
Directive 2014/30/EU
EN IEC 55014-1:2021
EN IEC 55014-2:2021
EN IEC 61000-3-2:2019/A1:2021
EN 61000-3-3:2013/A2:2021

The object of the declaration described above is in conformity with Directive 2011/65/EU of the European Parliament and of the Council of 8 June 2011 on the restriction of the use of certain hazardous substances in electrical and electronic equipment:

N° / Parts
EN IEC 63000:2018

Keeper of the technical documentation: OWIM GmbH & Co.KG

Signed for and on behalf of:

OWIM GmbH & Co. KG, Stiftsbergstraße 1, 74167 Neckarsulm, Germany

This declaration of conformity is issued under the sole responsibility of the manufacturer.

Translation of the original declaration of conformity

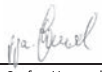
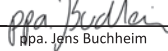
Neckarsulm	30.10.2023		
Place	Date	ppa. Stefan Haensel Authorised Signatory	ppa. Ignis Buchheim Authorised Signatory

EN











Použitá výstražná upozornění a symboly	Strana	22
Úvod	Strana	23
Použití v souladu s určením	Strana	23
Rozsah dodávky	Strana	23
Popis dílů	Strana	23
Technické údaje	Strana	24
Bezpečnostní pokyny	Strana	25
Všeobecné bezpečnostní pokyny pro elektrické nástroje	Strana	25
Bezpečnostní pokyny pro všechna použití	Strana	27
Přípustné příslušenství	Strana	31
Skladování a manipulace s doporučenými nástrojovými nástavci	Strana	31
Pracovní pokyny	Strana	31
Obsluha	Strana	33
Nainstalujte/nastavte brusnou ochranu	Strana	33
Montáž nástavce řezné ochrany	Strana	33
Demontáž nástavce řezné ochrany	Strana	33
Namontujte pomocnou rukojeť	Strana	34
Nainstalujte/vyměňte brusný/odbrušovací kotouč	Strana	34
Zapínání a vypínání	Strana	35
Nastavte rychlost otáčení	Strana	35
Otočte násadou	Strana	35
Připojte/odpojte odpojitelné přípojné vedení	Strana	35
Údržba a čištění	Strana	36
Náhradní díly/příslušenství	Strana	36
Zlikvidování	Strana	36
Záruka	Strana	37
Postup v případě uplatňování záruky	Strana	37
Servis	Strana	37
EU prohlášení o shodě	Strana	38

Použitá výstražná upozornění a symboly

V návodu na obsluhu a na obalu jsou používána následující varovná upozornění

	NEBEZPEČÍ! Tento symbol se signální slovem „Nebezpečí“ označuje ohrožení s vysokým stupněm rizika, které má, pokud se mu nezabrání, za následek těžké zranění nebo smrt.	 Střídavý proud/napětí
		min⁻¹ Otáček za minutu
	VAROVÁNÍ! Tento symbol se signální slovem „Varování“ označuje ohrožení se středním stupněm rizika, které může mít, pokud se mu nezabrání, za následek těžké zranění nebo smrt.	 Ochranná třída II
		 Používat jen suchých vnitřních prostorách.
	OPATRNĚ! Tento symbol se signální slovem „Opatrně“ označuje ohrožení s nízkým stupněm rizika, které může mít, pokud se mu nezabrání, za následek malé nebo lehké zranění.	 Noste ochranu sluchu!
		 Noste ochranné brýle!
	UPOZORNĚNÍ: Tento symbol se signálním slovem „Upozornění“ poskytuje další užitečné informace.	 Přečtěte si návod na obsluhu. 
	Nebezpečí zranění elektrickým proudem!	
no	Volnoběžné otáčky	 Chraňte výrobek před vlhkostí.
	Výrobek vypněte a odpojte jej od elektrické sítě předtím, než začnete provádět nastavení, provádíte práce údržby, výrobek čistíte, a v případě, že výrobek není v používání!	 Vždy pracujte dvěma rukama.
		 Nepoužívejte ochranný kryt pro oddělovací postupy.

	Noste bezpečnostní rukavice.		OPATRNĚ! Nedotýkejte se žádných pohyblivých částí.
	Noste protiprachovou masku.		Vypněte výrobek a odpojte ho od napájení před výměnou příslušenství, před čištěním a když se nepoužívá.
	Zablokováno		Bezpečnostní pokyny Pokyny pro činnost
	Odblokováno		Značka CE potvrzuje shodu se směrnicemi EU, které se na výrobek vztahují.

ÚHLOVÁ BRUSKA

● Úvod

Blahopřejeme Vám ke koupi nového výrobku. Rozhodli jste se pro kvalitní produkt. Návod k obsluze je součástí tohoto výrobku. Obsahuje důležité pokyny pro bezpečnost, použití a likvidaci. Před použitím výrobku se seznámte se všemi pokyny k obsluze a bezpečnostními pokyny. Používejte výrobek jen popsáním způsobem a na uvedených místech. Při předání výrobku třetí osobě předejte i všechny podklady.

● Použití v souladu s určením

- Výrobek je vhodný pro dělení a broušení kovů, betonu nebo dlaždic bez použití vody.
- Jakékoli jiné použití nebo změna výrobku jsou považovány, že nejsou v souladu s určením a nesou značná nebezpečí nehod.
- Nepřebíráme žádnou odpovědnost za škody způsobené nesprávným upořebením. Výrobek není určen pro použití k podnikatelským účelům.

● Rozsah dodávky

- 1 Úhlová bruska
- 1 Pomocná rukojeť
- 1 Ochranná mřížka 2 v 1
- 1 Montážní klíč se dvěma otvory
- 1 Odpojitelné přípojné vedení se síťovou zástrčkou
- 1 Návod na obsluhu

● Popis dílů

Obr. A, G

- 1 Otočná násada
- 2 Zásuvné zařízení
- 3 Odpojitelné přípojné vedení se síťovou zástrčkou
- 4 Vypínač ZAP/VYP
- 5 Zámek spouště
- 6 Tlačítko pro nastavení násady
- 7 Prachový filtr
- 7a Rukojeť pro prachový filtr
- 8 Pomocná rukojeť
- 9 Páka
- 10 Brusná ochrana
- 10a Nástavec řezné ochrany
- 10b Zářez
- 11 Aretační tlačítko vřetena
- 12 Závit (3x) pro pomocnou rukojeť
- 13 Kryt uhlíkových kartáčů
- 14 Ovládací panel pro rychlost otáčení

14a Tlačítka pro ovládání rychlosti otáčení:
+ (zvýšit) a - (snížit)

14b Displej

Obr. D

15 Blokovácí příruba

16 Vřeteno sběrače

17 Podpěrná příruba

Obr. E

18 Montážní klíč se dvěma otvory

● Technické údaje

Jmenovité napětí:	230 V~, 50 Hz
Jmenovitý příkon:	2 400 W
Volnoběžné otáčky:	$n_0 \approx 500 \text{ min}^{-1}$
Velikost kotouče:	Ø 230 mm
Velikost závitu:	M14
Ochranná třída:	II/□ (dvojitá izolace)

Informace o hluku a vibracích

Naměřená hodnota hluku určená v souladu s normou EN 62841. Hladina akustického tlaku elektrického nástroje hodnocená jako A je typicky:

Hodnota emise hluku

Hladina akustického tlaku:	$L_{PA} = 95,4 \text{ dB}$
Nejistota:	$K = 3 \text{ dB}$
Hladina akustického výkonu:	$L_{WA} = 103,4 \text{ dB}$
Nejistota:	$K = 3 \text{ dB}$

⚠ VAROVÁNÍ!



Noste ochranu sluchu!

Celková hodnota vibrací

Broušení povrchu max.:	$A_{hr, AG} = 5,9 \text{ m/s}^2$
Odbrušování max.:	$A_{hr, CO} = 5,4 \text{ m/s}^2$
Nejistota:	$K = 1,5 \text{ m/s}^2$

UPOZORNĚNÍ

- ▶ Uvedená celková hodnota vibrací a uvedená hodnota emisí hluku byly naměřeny pomocí standardizovaných zkušebních metod, a mohou být použity k porovnání jednoho elektrického nástroje s jiným.
- ▶ Uvedená celková hodnota vibrací a uvedená hodnota emisí hluku mohou být použity i pro předběžnému odhadu zatížení.

⚠ VAROVÁNÍ!

- ▶ Vibrace a hluk při skutečném použití elektrických nástrojů se od uvedených hodnot odchyľují v závislosti na způsobu, jakým je elektrický nástroj používán, zejména typ zpracovávaného obrobku. Snažte se udržet zatížení vibracemi a hlukem tak nízké, jak je to jen možné. Příkladnými opatřeními ke snížení zatížení vibracemi je nošení rukavic při používání nástrojového nástavce a omezení doby práce. Přitom se musí brát do úvahy všechny akce provozního cyklu (například časy kde je elektrický nástroj vypnut, a ty, u kterých je sece zapnutý, ale běží bez zatížení).
- ▶ Broušení tenkého plechu nebo jiných dobře vibrujících konstrukcí s velkou plochou povrchu může vést k mnohem (až o 15 dB) vyšším celkovým emisím hluku, než jsou stanovené hodnoty emisí hluku.
- ▶ Zvukovému vyzařování z těchto obrobků by mělo být co nejvíce zabráněno vhodnými opatřeními, jako jsou těžké pružné tlumicí podložky.
- ▶ Zvýšené emise hluku musí být rovněž zohledněny při posuzování rizika vystavení hluku a při výběru vhodné ochrany sluchu.



Bezpečnostní pokyny

● Všeobecné bezpečnostní pokyny pro elektrické nástroje

⚠ VAROVÁNÍ!

- ▶ **Přečtěte si všechny bezpečnostní pokyny, pokyny, ilustrace a technické údaje, kterými je tento elektrický nástroj opatřen.**

Nedodržení následných pokynů může způsobit zranění elektrickým proudem, požár a/nebo těžká zranění.

Uchovejte bezpečnostní pokyny a návody pro budoucnost.

Termín používaný v bezpečnostních pokynech „elektrický nástroj“ se vztahuje na elektrické nástroje napájené ze sítě (síťovým vedením) nebo elektrické nástroje napájené akumulátorem (bez síťového vedení).

Bezpečnost práce na pracovním místě

- 1) **Udržujte pracovní prostor v čistotě a dobře osvětlený.** Nepořádek nebo neosvětlené pracovní prostory mohou vést k úrazům.
- 2) **Nepracujte s elektrickým nástrojem ve výbušném prostředí, v přítomnosti hořlavých kapalin, plynů nebo prachu.** Elektrické nástroje jsou zdrojem jiskření, které může zapálit prach nebo výpary.
- 3) **Při práci s elektrickými nástroji udržujte děti a osoby v bezpečné vzdálenosti.** Při rozptýlení můžete ztratit kontrolu nad elektrickým nástrojem.

Elektrická bezpečnost

- 1) **Síťová zástrčka elektrického nástroje se musí hodit do zásuvky. Zástrčka nesmí být žádným způsobem měněna. Nepoužívejte rozbočovací zástrčky s uzemněnými elektrickými nástroji.** Neupravené zástrčky a odpovídající zásuvky snižují riziko úrazu elektrickým proudem.
- 2) **Vyhnete se kontaktu těla s uzemněnými povrchy, jako jsou potrubí, radiátory, sporáky a ledničky.** Pokud je vaše tělo uzemněné, existuje zvýšené riziko úrazu elektrickým proudem.
- 3) **Chraňte elektrické nástroje před deštěm nebo vlhkem.** Proniknutí vody do elektrického nástroje zvyšuje riziko úrazu elektrickým proudem.
- 4) **Nezneužívejte přípojné vedení k zavěšování nebo nošení elektrického nástroje nebo k vytáhnutí zástrčky ze zásuvky. Udržujte přípojné vedení daleko od tepla, oleje, ostrých hran nebo pohyblivých částí.** Poškozená nebo spletená přípojná vedení zvyšují riziko úrazu elektrickým proudem.
- 5) **Pokud pracujete s elektrickým nástrojem venku, použijte jen prodlužovací vedení vhodné i pro venkovní použití.** Použití prodlužovacího vedení vhodného pro venkovní prostředí snižuje riziko úrazu elektrickým proudem.
- 6) **Pokud je provoz elektrického nástroje ve vlhkém prostředí nevyhnutný, použijte proudový chránič.** Použití proudového chrániče snižuje riziko úrazu elektrickým proudem.

Bezpečnost osob

- 1) **Bud' te pozorní, sledujte, co děláte a použijete zdravý rozum při práci s elektrickým nástrojem. Nepoužívejte elektrický nástroj, jste-li unaveni nebo pod vlivem drog, alkoholu nebo léků.** Chvilé nepozornosti při použití elektrického nástroje může vést k vážným zraněním.
- 2) **Použijete osobní ochranné pomůcky a vždy noste ochranné brýle.** Nošení osobních ochranných pomůcek, jako je protiprachová maska, neklouzavá bezpečnostní obuv, ochranná přilba nebo ochrana sluchu, v závislosti na povaze a použití elektrického nástroje, snižuje riziko zranění.
- 3) **Zabraňte náhodnému spuštění. Ujistěte se, že elektrický nástroj je vypnutý předtím, než jej připojíte k elektrické síti a/nebo akumulátoru, ho zvednete nebo přenášíte.** Pokud přenášíte elektrický nástroj s prstem na spínači nebo zapnutý elektrický nástroj připojíte k napájení, může to vést k nehodám.
- 4) **Před zapnutím elektrického nástroje odstraňte všechny seřizovací nástroje nebo klíč na šrouby.** Nástroj nebo klíč, který ponecháte připevněn k otáčející se části elektrického nástroje, může vést ke zranění.
- 5) **Vyhýbejte se nenormálnímu držení těla. Dbejte na správný postoj a udržujte za všech okolností rovnováhu.** To umožňuje lepší ovladatelnost elektrického nástroje v neočekávaných situacích.
- 6) **Noste vhodný oděv. Nenoste volný oděv nebo šperky. Udržujte své vlasy a oblečení mimo dosah pohybujících se částí.** Volný oděv, šperky nebo dlouhé vlasy mohou být zachyceny pohybujícími se částmi.

- 7) **Pokud lze instalovat zařízení pro odsávání a záchyt prachu, musí být připojeno a správně používáno.** Použití odsávání prachu může snížit nebezpečí týkající se prachu.
- 8) **Neukolébejte se ve falešné bezpečnosti a nepřekračujte bezpečnostní pravidla pro elektrické nástroje, a to ani v případě, že jste se seznámili s elektrickým nástrojem při častém používání.** Nedbalé jednání může vést k vážným zraněním během zlomků sekundy.

Upotřebení a zacházení s elektrickým nástrojem

- 1) **Elektrický nástroj nepřetěžujte. Použijte pro svou práci určený typ elektrického nástroje.** S pomocí vhodného elektrického nástroje pracujete lépe a bezpečněji v zadané oblasti výkonu.
- 2) **Nepoužívejte elektrický nástroj, jehož vypínač je vadný.** Elektrický nástroj, které již není možné zapnout nebo vypnout, je nebezpečné a musí být opraveno.
- 3) **Před jakýmkoliv seřizováním, výměnou nástrojových nástavců nebo před uložením nepoužívaného elektrického nástroje vytáhněte zástrčku ze zásuvky a/ nebo odstraňte odnímatelný akumulátor.** Toto preventivní opatření zabraňuje neúmyslnému spuštění elektrického nástroje.
- 4) **Nepoužívané elektrické nástroje skladujte mimo dosah dětí. Nenechte osoby používat elektrický nástroj, pokud nejsou s ním obeznámeni nebo nečetli instrukce.** Elektrické nástroje jsou nebezpečné, když jsou používány nezkušenými osobami.

- 5) **Opatrujte elektrické nástroje a nástrojový nástavec s péčí.** Zkontrolujte, zda pohyblivé díly bezvadně fungují a nezadírají se, zda díly nejsou prasklé nebo tak poškozené, že je narušena funkce elektrického nástroje. Poškozené díly nechte opravit před použitím elektrického nástroje. Mnoho nehod je způsobeno špatně udržovanými elektrickými nástroji.
- 6) **Řezné nástroje udržujte ostré a čisté.** Řádně udržované řezné nástroje s ostrými řeznými břity se méně zadírají a lépe se ovládají.
- 7) **Používejte elektrický nástroj, příslušenství a nástrojové nástavce atd. v souladu s těmito pokyny.** Zohledněte pracovní podmínky a činnost, která má být provedena. Použití elektrického nástroje k jiné činnosti, než je určené použití, může vést k nebezpečným situacím.
- 8) **Udržujte rukojeti a úchopy suché, čisté a bez oleje a tuku.** Kluzké rukojeti a úchopy neumožňují bezpečnou obsluhu a ovládání elektrického nástroje v neočekávaných situacích.

Servis

- 1) **Nechte své elektrické nástroje opravovat jen od kvalifikovaného odborného personálu s použitím originálních náhradních dílů.** Tím je zajištěno, že bezpečnost elektrického nástroje zůstane zachována.

● Bezpečnostní pokyny pro všechna použití

Společné bezpečnostní pokyny pro broušení a odbrušování

- 1) **Tento elektrický nástroj je určen pro použití jako bruska a odbrušovací stroj.** Přečtěte si bezpečnostní pokyny, instrukce, popisy a data, která jste obdrželi s přístrojem. Nebudete-li dodržovat následující instrukce, může dojít k úrazu elektrickým proudem, požáru a/nebo těžkým zraněním.
- 2) **Tento elektrický nástroj není vhodný pro broušení smirkovým papírem, práci s drátěným kartáčem a leštění.** Použití, pro něž není elektrický nástroj určen, mohou způsobit ohrožení a zranění.
- 3) **Nepoužívejte elektrický nástroj pro funkci, pro kterou není speciálně navržen a určen výrobcem.** Taková úprava může vést ke ztrátě kontroly a vážným tělesným zraněním.
- 4) **Nepoužívejte nástrojový nástavec, který nebyl výrobcem určen a doporučen pro tento elektrický nástroj.** Skutečnost, že jste schopni příslušenství na váš elektrický nástroj upevnit, nezaručuje bezpečné upotřebení.
- 5) **Přípustný počet otáček nástrojového nástavce musí být minimálně tak vysoký jako nejvyšší počet otáček uvedený na elektrickém nástroji.** Nástrojový nástavec, který se otáčí rychleji než je přípustné, se může rozbit a rozlétnout do okolí.
- 6) **Vnější průměr a tloušťka nástrojového nástavce musí odpovídat rozměrovým údajům vašeho elektrického nástroje.** Špatně změřené nástrojové nástavce nemohou být dostatečně odstíněny a kontrolovány.

- 7) **Rozměry pro upevnění nástrojového nástavce musí odpovídat rozměrům upevňovacích prostředků elektrického nástroje.** Nástrojové nástavce, které nejsou přesně připojeny na elektrický nástroj, se otáčejí nerovnoměrně, velmi silně vibrují a mohou vést ke ztrátě kontroly.
- 8) **Nepoužívejte poškozené nástrojové nástavce. Zkontrolujte před každým použitím nástrojové nástavce, jako brusné kotouče, na odlupky a trhliny, brusné talíře na trhliny, otěr nebo silné opotřebování, drátěné kartáče na prasklé dráty. Pokud vám elektrický nástroj nebo nástrojový nástavec upadnou, zkontrolujte, zda nejsou poškozeny, nebo použijte nepoškozené nasazované nástroje. Pokud jste nástrojový nástavec zkontrolovali a nasadili, držte se vy a v blízkosti se nacházející osoby mimo rovinu rotujícího příslušenství a nechte přístroj běžet na maximální otáčky jednu minutu.** Poškozené nástrojové nástavce se většinou v této testovací době rozbijí.
- 9) **Noste osobní ochranné pomůcky. Používejte v závislosti na aplikaci celoobličejovou ochranu, ochranu očí nebo ochranné brýle. Podle potřeby noste masku proti prachu, ochranu sluchu, ochranné rukavice nebo speciální zástěru, která vám zadrží malé úlomky brusiva a materiálu.** Oči by měly být chráněny před odlétajícími částicemi, které vznikají při různých druzích využití. Ochranná maska proti prachu nebo respirátor musí při používání filtrovat vznikající prach. Budete-li dlouho vystaveni silnému hluku, můžete být postiženi ztrátou sluchu.
- 10) **U ostatních osob dbejte na bezpečnou vzdálenost od vaší pracovní oblasti. Každý, kdo do pracovní oblasti vstoupí, musí nosit osobní ochranné pomůcky.** Úlomky nástroje nebo zlomené nástrojové nástavce mohou odlétnout a způsobit poranění i mimo příslušnou pracovní oblast.
- 11) **Elektrický nástroj držte pouze za izolované rukojeti, když provádíte práci, při nichž může nástrojový nástavec dojit do kontaktu se skrytými vedeními proudu nebo trefit vlastní síťový kabel.** Kontakt s vedením pod napětím může dostat pod napětí i kovové části přístroje a vést tak k úderu elektrickým proudem.
- 12) **Napájecí kabel udržujte mimo dosah rotujících nástrojových nástavců.** Ztratíte-li kontrolu nad přístrojem, může být přívodní kabel proříznut nebo zachycen a vaše dlaň nebo ruka se mohou dostat do otáčejícího se nástrojového nástavce.
- 13) **Nikdy neodkládejte elektrický nástroj, dokud se nástrojový nástavec úplně nezastaví.** Otáčející se nástrojový nástavec se může dostat do kontaktu s odkládací plochou, čímž byste mohli nad elektrickým nástrojem ztratit kontrolu.
- 14) **Nenechávejte elektrický nástroj v chodu při přenášení.** Vaše oblečení může být náhodným kontaktem zachyceno otáčejícím se nástrojovým nástavcem a ten může poranit vaše tělo.
- 15) **Pravidelně čistěte větrací otvor svého elektrického nástroje.** Ventilátor motoru vtahuje do krytu prach a silné nahromadění kovového prachu může způsobit elektrická nebezpečí.
- 16) **Nepoužívejte elektrický nástroj v blízkosti hořlavých materiálů.** Jiskry mohou tyto materiály zapálit.

- 17) **Nepoužívejte nástrojové nástavce, které vyžadují tekuté chladivo.** Použití vody nebo jiných tekutých chladiv může vést k úrazu elektrickým proudem.

Zpětný ráz a související bezpečnostní pokyny:

Zpětný ráz je náhlá reakce v důsledku zablokování nebo zaháknutí rotujícího nástrojového nástavce, jako jsou brusný kotouč, brusný kotouč, brusný talíř, drátěný kartáč atd. Zaháknutí nebo zablokování vede k náhlému zastavení otáčejícího se nástrojového nástavce. Tím se zrychlí nekontrolovaný elektrický nástroj proti směru otáčení nástrojového nástavce na místě zablokování.

Když se např. brusný kotouč zahákne nebo zablokuje v obrobku, může se okraj brusného kotouče, která se zasahuje do obrobku, zachytit a tím způsobit rozbití brusného kotouče nebo zpětný ráz. Brusný kotouč se pak pohybuje směrem k obsluhující osobě nebo od ní, v závislosti na směru otáčení kotouče v místě zablokování. Přitom se mohou brusné kotouče také vylomit.

Zpětný ráz je výsledkem nesprávného použití elektrického nástroje a/nebo nesprávných pracovních podmínek. Je možno mu zamezit vhodnými preventivními bezpečnostními opatřeními, jak je popsáno dále.

- 1) **Elektrický nástroj držte pevně a vaše tělo i ruce mějte v poloze, ve které můžete dobře zachytit síly zpětného rázu. Vždy používejte přídatnou rukojeť, je-li k dispozici, pro maximálně možnou kontrolu nad silami zpětného rázu nebo reakčními momenty při náběhu.** Obsluhující osoba může díky vhodným preventivním bezpečnostním opatřením zvládnout síly zpětného rázu a reakční síly.
- 2) **Nedávejte svou ruku nikdy do blízkosti otáčejícího se nástrojového nástavce.** Nástrojový nástavec se při zpětném rázu může pohybovat přes vaši ruku.
- 3) **Zamezte tomu, aby se nedostali části vašeho těla do oblasti, kde se pohybuje elektrický nástroj při zpětném rázu.** Zpětný ráz pohybuje elektrickým nástrojem ve směru opačném k pohybu brusného kotouče na místě zablokování.
- 4) **Pracujte zvláště opatrně v oblasti rohů, ostrých hran atd. Zamezte tomu, aby se nástrojové nástavce od obrobku odrazily nebo aby v něm uvázly.** Rotující nástrojový nástavec má sklon se vzpříčit v rozích, ostrých hranách nebo pokud se odrazí. To pak způsobí ztrátu kontroly nebo zpětný ráz.
- 5) **K řezání dřeva nepoužívejte kotouč řetězové pily, segmentový diamantový řezný kotouč s roztečí segmentů větší než 10 mm a ozubený pilový kotouč.** Takovéto nástrojové nástavce často způsobují zpětný ráz nebo ztrátu kontroly.

Speciální bezpečnostní pokyny pro broušení a odbrušování:

- 1) **Používejte výhradně brusné nástroje schválené pro váš elektrický nástroj a ochranné kryty, které jsou pro tyto brusné nástroje vhodné.** Brusné nástroje, které nejsou pro elektrický nástroj určeny, nemohou být dostatečně zastíněny a nejsou bezpečné.
- 2) **Brusné kotouče s vypouklým středem musí být předem smontované tak, aby jejich brusná plocha nepřesahovala nad úroveň okraje ochranného krytu.** Nesprávně namontovaný brusný kotouč, které vyčnívá nad úroveň okraje ochranného krytu, nemůže být dostatečně zakryt.

- 3) **Ochranný kryt musí být bezpečně připojen k elektrickému nástroji a nastaven pro maximální bezpečnost tak, že ukazuje co nejmenší možnou odkrytou část brusného kotouče k obsluze.** Ochranný kryt pomáhá chránit obsluhující osobu proti fragmentům, náhodným kontaktům s brusným kotoučem a proti jiskrám, které by mohly zapálit oděv.
- 4) **Brusné nástroje smí být použity pouze pro doporučené možnosti využití. Například: Nikdy nebruste boční stranou odbrušovacího kotouče.** Odbrušovací kotouče jsou určeny k oddělování materiálu pomocí hrany kotouče. Boční působení sil na tento brusný nástroj jej může zlomit.
- 5) **Používejte vždy nepoškozené upínací příruby ve správné velikosti a tvaru pro vámi zvolené brusné kotouče.** Vhodné příruby podepřou brusný kotouč a sníží tak nebezpečí zlomení brusného kotouče. Příruby pro odbrušovací kotouče se mohou lišit od přírub pro ostatní brusné kotouče.
- 6) **Nepoužívejte žádné opotřebované brusné kotouče od větších elektrických nástrojů.** Brusný kotouč pro větší elektrické nástroje není dimenzován na vyšší obrátky menšího elektrického nástroje a může prasknout.
- 7) **Při použití disků pro dva účely vždy používejte pro prováděnou aplikaci vhodný ochranný kryt.** Nepoužití ochranného krytu může vést k selhání požadované úrovně stínění a způsobit vážná zranění.

Další speciální bezpečnostní pokyny pro odbrušování:

- 1) **Zamezte zablokování odbrušovacího kotouče nebo příliš vysokému přítlačnému tlaku. Neprovádějte nadměrně hluboké řezy.** Přetížení odbrušovacího kotouče zvyšuje jeho namáhání a náchylnost ke vzpříčení nebo zablokování a tím i možnost zpětného nárazu nebo zlomení brusného tělesa.
- 2) **Vyhnete se oblasti před a za rotujícím odbrušovacím kotoučem.** Pokud pohybujete odbrušovacím kotoučkem v obrobku směrem od sebe, může se stát, že v případě zpětného rázu může být elektrický nástroj s rotujícím kotoučem vymrštěn přímo proti vám.
- 3) **Pokud se odbrušovací kotouč vzpříčí nebo pokud přerušíte práci, vypněte elektrický nástroj a přidržeť jej v klidu, dokud se kotouč nezastaví. Nikdy se nepokoušejte, ještě běžící odbrušovací kotouč vytáhnout z řezu, jinak může dojít ke zpětnému rázu.** Zjistěte a odstraňte příčinu vzpříčení.
- 4) **Nezapínejte opět elektrický nástroj, pokud se tento bude nacházet v obrobku. Odbrušovací kotouč nejprve nechte najet na plné otáčky, než opatrně provedete řez.** V opačném případě se kotouč může zaháknout, vyskočit z obrobku nebo způsobit zpětný ráz.
- 5) **Podepřete desky nebo velké obrobky, aby se snížilo riziko zpětného rázu prostřednictvím uvíznutého odbrušovacího kotouče.** Velké obrobky se mohou prohýbat pod vlastní vahou. Obrobek musí být podepřen na obou stranách kotouče, a sice v blízkosti linie řezu i u hrany.

6) **Buďte obzvláště opatrní při „ponorných řezech“ do stávajících stěn nebo jiných oblastí, do kterých není vidět.** Ponořující se odbrušovací kotouč může při řezání do plynového nebo vodovodního potrubí, elektrického vedení nebo do jiných objektů způsobit zpětný ráz.

7) **Neprovádějte křivkové řezy.** Přetížení odbrušovacího kotouče zvyšuje jeho namáhání a náchylnost ke vzpříčení nebo zablokování a tím i možnost zpětného nárazu nebo zlomení brusného tělesa, což může vést k těžkým zraněním.

● Přípustné příslušenství

	Max. průměr Ø (mm)	Max. tloušťka (mm)	Velikost závitu	Otáčky (min ⁻¹)	Obvodová rychlost (m/s)	Nástroj
Odbrušovací kotouče	230	2,6	M14	6 500	80	Montážní klíč se dvěma otvory 
Brusné kotouče	230	6	M14	6 500	80	Montážní klíč se dvěma otvory 

● Skladování a manipulace s doporučenými nástrojovými nástavci

- S brusnými nástroji je nutné manipulovat a přepravovat je opatrně.
- Brusné nástroje musí být skladovány takovým způsobem, aby nebyly vystaveny mechanickým poškozením nebo vlivům prostředí (např. vlhkosti).

● Pracovní pokyny

UPOZORNĚNÍ

- ▶ Brusné nástroje smí být použity pouze pro doporučené možnosti využití. V opačném případě by se mohly zlomit, poškodit a způsobit zranění.
 - Při použití ochranného krytu typu A (ochranného krytu pro odbrušování) pro boční broušení si mohou ochranný kryt a obráběný dílec vzájemně překážet, což vede k nedostatečné kontrole.
 - Při použití ochranného krytu typu B (ochranný kryt pro broušení) pro odbrušování lepenými řeznými kotouči hrozí zvýšené riziko vystavení se vymrštěným jiskrám a částicím broušení a také zlomkům brusného kotouče v případě poškození brusného kotouče.
 - Při použití ochranného krytu typu A (ochranný kryt pro odbrušování) a typu B (ochranný kryt pro broušení) pro odbrušování nebo boční broušení betonových zdí existuje zvýšené riziko vystavení se prachu a ztráty kontroly s důsledkem zpětného rázu.



Broušení

K broušení nikdy nepoužívejte odbrušovací kotouče!

- Posouvejte úhlovou brusku s mírným tlakem dopředu a dozadu přes obráběný dílec.
- U měkkého materiálu ved'te brusný kotouč na obrobek pod plochým úhlem, s tvrdým materiálem pod mírně strmějším úhlem.



Odbružování

K odbružování nikdy nepoužívejte brusné kotouče!

- Používejte pouze schválené odbrušovací nebo brusné kotouče vyztužené vlákny, které jsou schváleny pro obvodovou rychlost nejméně 80 m/s.

⚠ OPATRNĚ!

- ▶ Brusný nástroj po vypnutí dobíhá. Nezpomalujte jej bočním protitlakem.
- **Zajistěte obrobek.** K zajištění obrobku použijte upínací zařízení/svěrák. Tak se drží bezpečněji než rukou.
- **Před odložením výrobek vždy vypněte a počkejte, až se zastaví.**
- **V případě výpadku napájení nebo po vytažení síťové zástrčky okamžitě odblokujte vypínač ZAP/VYP.** Umístěte jej do polohy VYP. Tím se zabrání nekontrolovanému restartu.
- **Používejte výrobek pouze pro řez resp. broušení nasucho.**
- **Pomocná rukojeť  musí být při práci s výrobkem namontována.**
- **Nesmí být zpracováván materiál obsahující azbest.** Azbest je považován za karcinogenní.

⚠ NEBEZPEČÍ! RIZIKO ZRANĚNÍ!

- ▶ **VŽDY VEĎTE VÝROBEK PŘES OBROBEK V PROTISMĚRU.** V opačném směru hrozí nebezpečí zpětného rázu. Výrobek může být z řezu vytlačen.

- **Výrobek ved'te proti obrobku pouze zapnutý.** Po zpracování zvedněte výrobek z obráběného dílce a vypněte jej.
- **Při práci vždy držte výrobek pevně oběma rukama.** Zajistěte bezpečné postavení.
- Nejlepších výsledků broušení dosáhnete rovnoměrným pohybem výrobku pod úhlem 30° až 40° (mezi brusným kotoučem a obráběným dílcem) na obráběném dílci.
- **Při obrábění nakloněných povrchů nesmí být výrobek tlačěn na obrobek velkou silou.** Pokud prudce klesnou otáčky, musíte snížit přítlak, abyste zajistili bezpečnou a efektivní práci. Pokud je výrobek náhle plně zabrzděn nebo zablokován, je nutné okamžitě vypnout napájení z elektrické sítě.
- **Odbružování: Pracujte s mírným posuvem a nenaklánějte odbrušovací kotouč.**
- **Při práci se brusné a odbrušovací kotouče velmi zahřívají – před jejich dotykem je nechte zcela vychladnout.**
- **Nikdy nepoužívejte výrobek k jiným účelům, než pro které je určen.**
- **Před připojením síťové zástrčky do síťové zásuvky se vždy ujistěte, že je výrobek vypnutý.**
- **Při nebezpečí ihned vytáhněte síťovou zástrčku ze zásuvky.** Ujistěte se, že jsou výrobek a zástrčka snadno přístupné a v případě nouze bez problémů dosažitelné.
- **Při přestávkách v práci, před všemi pracemi na výrobku nebo v době, kdy se výrobek nepoužívá, vždy vytáhněte zástrčku ze zásuvky.** Výrobek musí být udržován vždy čistý, suchý a bez oleje nebo maziva.
- **Bud'te stále pozorní! Vždy dávejte pozor na to, co děláte, a použijte zdravý rozum.** Za žádných okolností nepoužívejte výrobek, když jste nekoncentrovaní nebo se cítíte špatně.

⚠ VAROVÁNÍ!



Používejte ochranné brýle a prachovou masku!



● **Obsluha**

● **Nainstalujte/nastavte brusnou ochranu**

Obr. G

⚠ VAROVÁNÍ! RIZIKO ZRANĚNÍ!



Výrobek vypněte a odpojte jej od elektrické sítě předtím, než začnete provádět nastavení, provádíte práce údržby, výrobek čistíte, a v případě, že výrobek není v používání!

⚠ VAROVÁNÍ! RIZIKO ZRANĚNÍ!

- ▶ Používejte úhlovou brusku vždy s brusnou ochranou **10**. Brusná ochrana musí být bezpečně připevněna k úhlové brusce. Nastavte tuto ochranu tak, aby byla dosažena nejvyšší míra bezpečnosti, tj. nejmenší možná část brusného nebo odbrušovacího kotouče ukazuje otevřeně na obsluhující osobu. Brusná ochrana má obsluhující osobu chránit před úlomky a náhodným kontaktem s brusným tělesem.
- ▶ Zkontrolujte, zda je brusná ochrana **10** namontována v minimálně stejném úhlu jako pomocná rukojeť **8** (obr. C). V opačném případě se můžete zranit na brusném nebo řezacím kotouči.

1. Nasadíte brusnou ochranu **10** do vyobrazené polohy. Brusnou ochranu lze nasadit nebo odstranit pouze v této poloze. Otočte brusnou ochranu tak, aby poprvé zaskočila slyšitelně na místo.

2. Nyní zatlačte na páku **9** a otáčejte brusnou ochranou do požadované polohy (pracovní poloha), dokud slyšitelně nezapadne na místo.
3. Zkontrolujte, zda brusná ochrana **10** bezpečně zapadla. Páka **9** musí být zapadnutá a nesmí být možné brusným krytem otáčet.

● **Montáž nástavce řezné ochrany**

Obr. G

⚠ VAROVÁNÍ! RIZIKO ZRANĚNÍ!



Výrobek vypněte a odpojte jej od elektrické sítě předtím, než začnete provádět nastavení, provádíte práce údržby, výrobek čistíte, a v případě, že výrobek není v používání!

UPOZORNĚNÍ

- ▶ Při řezání nasadte na brusnou ochranu **10** nástavec řezné ochrany **10a**.

1. Namontujte nástavec řezné ochrany **10a** tou stranou, na které je vyznačen směr chodu.
2. Nasuňte nástavec řezné ochrany **10a** na brusnou ochranu **10**, dokud nástavec pro ochranu proti pořezání nezapadne na místo.

● **Demontáž nástavce řezné ochrany**

Obr. G

⚠ VAROVÁNÍ! RIZIKO ZRANĚNÍ!



Výrobek vypněte a odpojte jej od elektrické sítě předtím, než začnete provádět nastavení, provádíte práce údržby, výrobek čistíte, a v případě, že výrobek není v používání!

1. Odtlačte zárez **10b** na nástavec řezné ochrany **10a** od brusné ochrany **10**.
2. Odstraňte nástavec řezné ochrany **10a** z brusné ochrany **10**.

● Namontujte pomocnou rukojeť

⚠ OPATRŇĚ!

- ▶ Z bezpečnostních důvodů lze tento výrobek používat pouze s pomocnou rukojeťí [8]. Pokud tak neučiníte, může být následkem zranění. Pomocnou rukojeť lze přišroubovat doleva, doprava nebo nahoru na hlavu výrobku v závislosti na způsobu práce.

V závislosti na způsobu provozu našroubujte rukojeť na závit rukojeťi na levé/pravé/horní straně výrobku.

● Nainstalujte/vyměňte brusný/odbrušovací kotouč

Obr. D, E

⚠ VAROVÁNÍ! RIZIKO ZRANĚNÍ!



Výrobek vypněte a odpojte jej od elektrické sítě předtím, než začnete provádět nastavení, provádíte práce údržby, výrobek čistíte, a v případě, že výrobek není v používání!

Při výměně brusných kotoučů nebo odbrušovacích kotoučů vždy použijte ochranné rukavice. Brusný nebo odbrušovací kotouč je po použití velmi horký. Před tím, než se brusného kotouče nebo odbrušovacího kotouče dotknete, nechte jej zcela vychladnout.

Dodržujte rozměry brusných nebo odbrušovacích kotoučů. Otvor pro kotouč musí bez vůle zapadat do opěrné příruby. Nepoužívejte redukce nebo adaptéry.

- Zkontrolujte brusný nebo odbrušovací kotouč. Ten nesmí být poškozený, vlhký nebo prasklý. V opačném případě se může zlomit a způsobit zranění.

UPOZORNĚNÍ

- ▶ Používejte pouze kotouče bez nečistot.

- Používejte pouze brusné kotouče, jejichž přípustné otáčky jsou alespoň tak vysoké, jako jsou volnoběžné otáčky výrobku. Používejte pouze kotouče, které nepřekročily datum expirace.

⚠ OPATRŇĚ! RIZIKO ZRANĚNÍ!

- ▶ Aretační tlačítko vřetena [11] stiskněte, pouze pokud je vřeteno sběrače [15] v klidu.

1. Stiskněte aretační tlačítko vřetena [11] pro zablokování převodovky.
2. Povolte blokovací přírubu [14] pomocí montážního klíče se dvěma otvory [18] (obr. E).
3. Montáž plochého brusného/odbrušovacího kotouče:
Brusný/odbrušovací kotouč vložte stranou se štítkem směrem k výrobku na podpěrnou přírubu [17].
4. Montáž brusného/odbrušovacího kotouče se zapuštěným středem:
Umístěte brusný/odbrušovací kotouč se zapuštěnou stranou směrem k blokovací přírubě.

UPOZORNĚNÍ

- ▶ Pokud se kotouč po výměně otáčí nebo se otáčí nepravidelně, ihned jej vyměňte.
- Z bezpečnostních důvodů nechte výrobek běžet na maximální rychlost po dobu 60 sekund po výměně kotouče. Dávejte pozor na neobvyklé zvuky a tvorbu jisker.
- Zkontrolujte, zda jsou správně namontovány všechny upevňovací díly.
- Dávejte pozor na to, aby se šipka směru otáčení (je-li k dispozici) na odbrušovacích nebo brusných kotoučích (také diamantových odbrušovacích kotoučích) a směr otáčení výrobku (šipka směru otáčení na výrobku) shodovaly.

● Zapínání a vypínání

Obr. F

- Před použitím zkontrolujte připojený nástroj. Nástroj
 - musí být správně namontován
 - musí být schopen se volně otáčet
 - nesmí být poškozen
 - nesmí vykazovat žádné trhliny
 - nesmí být vlhký
- Proveďte 60 sekund trvající zkušební chod. Nepoužívejte nástroje, které nejsou kulaté nebo které vibrují. Dávejte pozor na neobvyklé zvuky a tvorbu jisker. Potom zkontrolujte, zda jsou správně namontovány všechny upevňovací díly.

UPOZORNĚNÍ

- ▶ Před stykem s materiálem vždy úhlovou brusku zapněte a teprve poté najedte výrobkem na obrobek.

Zapnutí

1. Stiskněte a podržte zámek spouště [5] směrem k upevňovacímu vřetenu.
2. Stiskněte vypínač ZAP/VYP [4] směrem k násadě [1].

Vypnout

- Vypínač ZAP/VYP [4] opět uvolněte.

Nepřetržitý provoz

1. Zahájit nepřetržitý provoz:
 - Výrobek zapněte.
 - Zatlačte zámek spouště [5] dopředu směrem k výrobku.
2. Ukončete trvalý provoz:
 - Krátce stiskněte vypínač ZAP/VYP [4] do úchopové plochy výrobku.

● Nastavte rychlost otáčení

- Nastavte rychlost otáčení na ovládacím panelu pro rychlost otáčení [14]:
 - Stupeň **1**: nejnižší stupeň rychlosti
 - Stupeň **6**: nejvyšší stupeň rychlosti
- Zvyšte rychlost otáčení: Stiskněte ovládací tlačítko rychlosti otáčení + [14a].

- Snižte rychlost otáčení: Stiskněte ovládací tlačítko rychlosti otáčení - [14a].
- Pro stanovení potřebného stupně rychlosti proveďte testy.

● Otočte násadou

Obr. B, I

⚠ VAROVÁNÍ! RIZIKO ZRANĚNÍ!



Výrobek vypněte a odpojte jej od elektrické sítě předtím, než začnete provádět nastavení, provádíte práce údržby, výrobek čistíte, a v případě, že výrobek není v používání!

- Násadu [1] lze otočit o 90° doprava nebo doleva (obr. B).
- To umožňuje přepnutí vypínače ZAP/VYP [4] do příznivější polohy v závislosti na pracovních podmínkách.

1. Stiskněte tlačítko pro nastavení násady [6] a otáčejte násadou [1] (obr. I).
2. Nechte násadu [1] zapadnout na místo.

● Připojte/odpojte odpojitelné přípojné vedení

Obr. H

⚠ OPATRNĚ! RIZIKO ZRANĚNÍ!

- ▶ Před připojením nebo odpojením odpojitelného přípojného vedení k výrobku vždy vytáhněte síťovou zástrčku [3] ze zásuvky.

UPOZORNĚNÍ

- ▶ Otočením zásuvného zařízení [2] odpojitelného přípojného vedení [3] spojení uzamknete nebo odemknete.

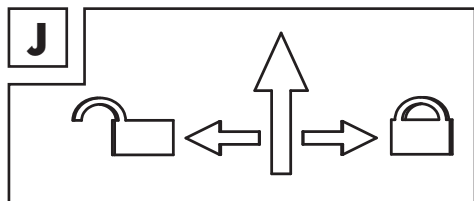

Připojte přípojné vedení

1. Zasuňte zásuvné zařízení [2] až na doraz do objímky na otočné násadě [1].
2. Otočte zásuvné zařízení [2], aby se uzamklo v poloze .
3. Lehce a bez otáčení zatáhněte za přípojné vedení [3] a zkontrolujte, zda je konektor [2] zajištěn.

Odpojte přípojné vedení

1. Otočte zásuvné zařízení [2], aby se odemklo v poloze .
2. Vytáhněte zásuvné zařízení [2] z objímky na otočné násadě [1].

● Údržba a čištění

VAROVÁNÍ! RIZIKO ZRANĚNÍ!



Výrobek vypněte a odpojte jej od elektrické sítě předtím, než začnete provádět nastavení, provádíte práce údržby, výrobek čistíte, a v případě, že výrobek není v používání!

UPOZORNĚNÍ

- ▶ Náhradní díly, které nejsou uvedeny (jako např. uhlíkové kartáče), lze objednat přes naši servisní horkou linku (viz „Servis“).
- K čištění výrobku nepoužívejte ostré předměty. Dovnitř výrobku nesmí proniknout žádné kapaliny. Jinak může být výrobek poškozen.
- Uhlíkové kartáče nechte vyměnit výhradně v servisním středisku nebo ve schválené specializované dílně. Jinak je výrobek bezúdržbový.

- Pokud je přípojné vedení poškozeno, musí být nahrazeno opět speciálním přípojným vedením, které je dostupné u výrobce nebo v jeho zákaznickém servisu:
 - VDE zástrčka: 99944884706
 - BS zástrčka: 99944884702

- Výrobek pravidelně čistěte, nejlépe vždy ihned po ukončení práce.
- Kryt čistěte suchou utěrkou. Nepoužívejte v žádném případě benzín, rozpouštědla ani čisticí prostředky, které napadají plasty.
- K důkladnému čištění výrobku je potřebný vysavač.
- Větrací otvory musí být vždy volné.
- Vyčistěte prachový filtr [7]:
 - Pomocí malého nástroje vytáhněte rukojeť pro prachový filtr [7a] a otevřete prachový filtr [7].
 - Čistěte prachový filtr [7] pravidelně teplou mýdlovou vodou.
 - Zavřete prachový filtr [7].
- Odstraňte štetcem veškerý abrazivní prach.

● Náhradní díly/příslušenství

- Zákazníci si mohou zakoupit kompatibilní náhradní akumulátory a nabíječky z internetového obchodu LIDL www.lidl.de.
- Připravte si objednáací číslo své objednávky.
- Objednávky můžete zadávat pouze online.
- Další informace získáte na servisní lince společnosti Lidl (viz „Servis“).

Díl	Objednáací číslo
Odpojitelné přípojné vedení se síťovou zástrčkou [3]	99944884702 (BS-konektor) 99944884706 (VDE-konektor)

● Zlikvidování

Obal se skládá z ekologických materiálů, které můžete zlikvidovat prostřednictvím místních sběrů recyklovatelných materiálů.



Při třídění odpadu se řiďte podle označení obalových materiálů zkratkami (a) a čísly (b), s následujícím významem: 1-7: umělé hmoty/20-22: papír a lepenka/80-98: složené látky.

Výrobek:



O možnostech likvidace vysloužilých zařízení se informujte u správy vaší obce nebo města.



V zájmu ochrany životního prostředí vysloužilý výrobek nevyhazujte do domovního odpadu, ale předejte k odborné likvidaci. O sběrácích a jejich otevíracích hodinách se můžete informovat u příslušné správy města nebo obce.

● Záruka

Výrobek byl vyroben podle přísných směrnic kvality a před dodáním pečlivě otestován. V případě materiálních nebo výrobních vad máte zákonná práva vůči prodejci výrobku. Vaše zákonná práva nejsou níže uvedenou zárukou nijak omezená.

Záruka na tento výrobek je 5 roky od data zakoupení. Záruční doba začíná dnem zakoupení. Originál dokladu o zakoupení si uschovejte na bezpečném místě, protože tento doklad je vyžadován jako doklad o koupi.

Jakékoli poškození nebo závady, které se vyskytnou již v okamžiku nákupu, musí být nahlášeny ihned po vybalení výrobku.

Pokud se u výrobku během 5 let od data zakoupení projeví vada materiálu nebo výrobní vada, pak vám ho podle naší volby bezplatně opravíme nebo vyměníme. Záruční doba se po uznané reklamaci neprodlužuje. To platí také pro vyměněné a opravené díly.

Tato záruka je neplatná, pokud byl výrobek poškozený nebo nesprávně používán anebo udržovaný.

Záruka se kryje na materiálové a výrobní vady. Tato záruka se nevztahuje na díly výrobku, které jsou vystaveny běžnému opotřebení, a proto je lze považovat za spotřební díly (např. baterie, akumulátory, hadice, inkoustové patrony) nebo na poškození křehkých součástí, jako jsou např. spínače nebo díly, které jsou vyrobeny ze skla.

● Postup v případě uplatňování záruky

Pro zajištění rychlého zpracování Vašeho případu se řiďte následujícími pokyny:

Pro všechny požadavky si připravte pokladní stvrzenku a číslo artiklu (IAN 448847_2304) jako doklad o zakoupení.

Číslo artiklu najdete na typovém štítku, gravuře, titulní stránce návodu (vlevo dole) nebo na nálepce na zadní nebo spodní straně.

V případě poruch funkce nebo jiných závad nejdříve kontaktujte, telefonicky nebo e-mailem, v následujícím textu uvedené servisní oddělení.

Výrobek registrovaný jako vadný potom můžete s příloženým dokladem o zakoupení (pokladní stvrzenkou) a údaji k závadě a kdy k ní došlo, bezplatně zaslat na adresu servisu, která Vám byla sdělena.

● Servis

 **Servis Česká republika**

Tel.: 800600632

E-Mail: owim@lidl.cz

● EU prohlášení o shodě

EU PROHLÁŠENÍ O SHODĚ (448847_2304)

IAN: 448847_2304
Identifikace produktu: "PARKSIDE" Úhlová bruska
Číslo modelu: HG11009

Výše popsaný předmět prohlášení je ve shodě s příslušnými harmonizačními právními předpisy Unie:

Směrnice 2006/42/ES
Směrnice 2014/30/EU
Směrnice 2011/65/EU se všemi souvisejícími změnami

Odkazy na příslušné harmonizované normy nebo na jiné technické specifikace, ve vztahu k nimž se shoda prohlašuje:

Č. / Části
Směrnice 2006/42/ES
EN 62841-1:2015/A11:2022
EN IEC 62841-2-3:2021/A11:2021
Směrnice 2014/30/EU
EN IEC 55014-1:2021
EN IEC 55014-2:2021
EN IEC 61000-3-2:2019/A1:2021
EN 61000-3-3:2013/A2:2021

Předmět výše uvedeného prohlášení je v souladu se směrnicí Evropského parlamentu a Rady 2011/65/EU ze dne 8. června 2011 o omezení používání některých nebezpečných látek v elektrických a elektronických zařízeních:

Č. / Části
EN IEC 63000:2018

Držitel technické dokumentace: OWIM GmbH & Co.KG

Podepsáno za a jménem:

OWIM GmbH & Co. KG, Stiftsbergstraße 1, 74167 Neckarsulm, Německo

Toto prohlášení o shodě se vydává na výhradní odpovědnost výrobce.

Překlad původního prohlášení o shodě

Neckarsulm
Místo

30.10.2023
Datum

ppa. Stefan Haensel
Prokurista

ppa. Johis Buchheim
Prokurista

















CZ











Použitie výstražné upozornenia a symboly	Strana	40
Úvod	Strana	41
Používanie v súlade s určením	Strana	41
Rozsah dodávky	Strana	41
Popis súčiastok	Strana	41
Technické údaje	Strana	42
Bezpečnostné upozornenia	Strana	43
Všeobecné bezpečnostné upozornenia pre elektrické náradie	Strana	43
Bezpečnostné upozornenia pre všetky použitia	Strana	45
Povolené príslušenstvo	Strana	49
Skladovanie odporúčaných nastavcov a manipulácia s nimi	Strana	49
Upozornenia k práci	Strana	49
Obsluha	Strana	50
Montáž/prestavenie ochrany pri brúsení	Strana	50
Montáž nastavca na ochranu pri rezaní	Strana	51
Odobratie nastavca na ochranu pri rezaní	Strana	51
Montáž prídavnej rukoväte	Strana	51
Montáž/výmena brúsneho/rezného kotúča	Strana	51
Zapnutie a vypnutie	Strana	52
Nastavenie rýchlosti otáčania	Strana	53
Otáčanie rukoväte	Strana	53
Pripojenie/odpojenie vyberateľného napájacieho kábla	Strana	53
Údržba a čistenie	Strana	53
Náhradné diely/príslušenstvo	Strana	54
Likvidácia	Strana	54
Záruka	Strana	54
Postup v prípade poškodenia v záruke	Strana	55
Servis	Strana	55
EÚ vyhlásenie o zhode	Strana	56

Použitie výstražné upozornenia a symboly

V návode na obsluhu a na obale sa používajú nasledujúce výstražné upozornenia

	NEBEZPEČENSTVO! Tento symbol so signálnym slovom „Nebezpečenstvo“ označuje nebezpečenstvo s vysokým stupňom rizika, ktoré, ak sa mu nevyhnete, bude mať za následok smrť alebo vážne zranenie.		Striedavý prúd/striedavé napätie
		min⁻¹	Otáčky za minútu
	VÝSTRAHA! Tento symbol so signálnym slovom „Výstraha“ označuje nebezpečenstvo so stredným stupňom rizika, ktoré, ak sa mu nevyhnete, bude mať za následok vážne zranenie alebo smrť.		Trieda ochrany II
			Používajte len v suchých interiéroch.
	POZOR! Tento symbol so signálnym slovom „Pozor“ označuje nebezpečenstvo s nízkym stupňom rizika, ktoré, ak sa mu nevyhnete, bude mať za následok ľahké alebo stredne ťažké zranenie.		Noste ochranu sluchu!
			Noste ochranné okuliare!
	UPOZORNENIE: Tento symbol so signálnym slovom „Upozornenie“ ponúka ďalšie užitočné informácie.		Prečítajte si návod na obsluhu.
	Nebezpečenstvo zásahu elektrickým prúdom!		
n₀	Otáčky naprázdno		Produkt chráňte pred vlhkosťou.
	Pred vykonaním nastavení, pred údržbou, pred čistením produktu a keď produkt nepoužívate, vypnite ho a odpojte ho od napájania!		Vždy pracujte dvomi rukami.
			Ochranné zariadenia nepoužívajte pri rezaní.

	Noste ochranné rukavice.		POZOR! Nedotýkajte sa pohyblivých častí.
	Noste protiprachovú masku.		Pred výmenou príslušenstva, čistením a keď sa produkt nepoužíva, produkt vypnite a odpojte od napájania.
	Zaistené		Bezpečnostné upozornenia Manipulačné pokyny
	Odistené		Značka CE potvrdzuje zhodu so smernicami EÚ, ktoré sú relevantné pre produkt.

UHLOVÁ BRÚSKA

● Úvod

Blahoželáme Vám ku kúpe Vášho nového výrobku. Rozhodli ste sa pre veľmi kvalitný výrobok. Návod na obsluhu je súčasťou tohto výrobku. Obsahuje dôležité upozornenia týkajúce sa bezpečnosti, používania a likvidácie. Skôr ako začnete výrobok používať, oboznámte sa so všetkými pokynmi k obsluhu a bezpečnosti. Výrobok používajte iba v súlade s popisom a v uvedených oblastiach používania. V prípade postúpenia výrobku ďalším osobám odovzdajte aj všetky dokumenty patriace k výrobku.

● Používanie v súlade s určením

- Produkt je vhodný na rezanie a brúsenie kovu, betónu a obkladačiek bez použitia vody.
- Akékoľvek iné použitie alebo zmena produktu sa považuje za použitie v rozpore s určením a hrozí pri tom závažné nebezpečenstvo nehôd.
- Nepreberáme záruku za škody vzniknuté v dôsledku používania v rozpore s určením. Tento produkt nie je určený na komerčné použitie.

● Rozsah dodávky

- 1 Uhlová brúska
- 1 Prídavná rukoväť
- 1 Ochranná mriežka 2 v 1
- 1 Zahnutý kolikový kľúč
- 1 Vyberateľný napájací kábel so sieťovou zástrčkou
- 1 Návod na obsluhu

● Popis súčiastok

Obr. A, G

- 1 Otočná rukoväť
- 2 Zásuvný prípravok
- 3 Vyberateľný napájací kábel so zástrčkou
- 4 Vypínač
- 5 Uzamknutie spúšte
- 6 Nastavovacie tlačidlo na rukoväť
- 7 Prachový filter
- 7a Rukoväť na prachový filter
- 8 Prídavná rukoväť
- 9 Páčka
- 10 Ochrana pri brúsení
- 10a Nadstavec na ochranu pri rezaní
- 10b Zárez
- 11 Tlačidlo na zablokovanie vretena
- 12 Závit (3x) na prídavnú rukoväť
- 13 Kryt na uhlíkové keyy
- 14 Panel na ovládanie rýchlosti otáčania

14a Tlačidlá na ovládanie rýchlosti otáčania:
+ (zvýšiť) a - (znížiť)

14b Displej

Obr. D

15 Zaisťovacia prírubka

16 Montážne vreteno

17 Podporná prírubka

Obr. E

18 Zahnutý kolíkový kľúč

● Technické údaje

Menovité napätie:	230 V~, 50 Hz
Menovitá spotreba:	2 400 W
Otáčky naprázdno:	$n_0 \approx 6\,500 \text{ min}^{-1}$
Rozmer kotúča:	$\varnothing 230 \text{ mm}$
Rozmer závit:	M14
Trieda ochrany:	II/  (dvojitá izolácia)

Informácie o hluku a vibráciách

Hodnota hluku sa meria podľa EN 62841.
Hladina hluku elektrického náradia hodnotená ako A je zvyčajne:

Hodnoty emisií hluku

Hladina zvuku:	$L_{PA} = 95,4 \text{ dB}$
Neistota:	$K = 3 \text{ dB}$
Akustický výkon:	$L_{WA} = 103,4 \text{ dB}$
Neistota:	$K = 3 \text{ dB}$

VÝSTRAHA!



Noste ochranu sluchu!

Celková hodnota vibrácií

Povrchové brúsenie max.:	$A_{hr, AG} = 5,9 \text{ m/s}^2$
Rezanie max.:	$A_{hr, CO} = 5,4 \text{ m/s}^2$
Neistota:	$K = 1,5 \text{ m/s}^2$

UPOZORNENIE

- ▶ Uvedená celková hodnota vibrácií a hodnota emisií hluku boli merané podľa normovanej skúšobnej metódy a môžu byť aplikované pri porovnaní elektrického náradia s iným náradím.
- ▶ Uvedená celková hodnota vibrácií a hodnota emisií hluku sa môžu použiť aj pre predbežný odhad zaťaženia.

VÝSTRAHA!

- ▶ Vibrácie a emisie hluku sa môžu počas skutočného používania elektrického náradia odlišovať od zadaných hodnôt, to závisí od typu a spôsobu, akým sa elektrické náradie používa, najmä však, s akým obrobkom sa pracuje.
Snažte sa udržať zaťaženie vibráciami a hlukom na čo najnižšej úrovni. Medzi príklady opatrení na zníženie zaťaženia vibráciami patrí používanie rukavíc pri používaní nadstavca a skrátenie pracovného času. V takom prípade je potrebné zvážiť všetky časti pracovného cyklu (napríklad časy, keď je elektrické náradie vypnuté a tie, v ktorých je síce zapnuté, ale beží bez zaťaženia).
- ▶ Brúsenie tenkých kovových plechov alebo iných dobre vibrujúcich štruktúr s veľkým povrchom môže viesť k oveľa vyššej (až 15 dB) celkovej emisii hluku, než sú uvedené hodnoty emisií hluku.
- ▶ Vhodnými opatreniami, napríklad použitím ťažkých ohybných tlmiacich podložiek, by ste mali čo najviac zabrániť tomu, aby takéto obrobky vydávali zvuk.
- ▶ Zvýšené emisie hluku by ste mali zohľadniť pri posúdení rizika vystavenia hluku aj pri výbere vhodnej ochrany sluchu.



Bezpečnostné upozornenia

● Všeobecné bezpečnostné upozornenia pre elektrické náradie

⚠ VÝSTRAHA!

► **Prečítajte si všetky bezpečnostné upozornenia, pokyny, znázornenia a technické údaje, ktoré patria k tomuto elektrickému náradíu.**

Nedbalosť pri dodržiavaní následných pokynov môže spôsobiť zásah elektrickým prúdom, požiar a/alebo závažné poranenia.

Všetky bezpečnostné upozornenia a pokyny si uschovajte pre prípad potreby v budúcnosti.

Pojem „elektrické náradie“, ktorý je použitý v bezpečnostných upozorneniach, sa vzťahuje na prúdom napájané elektrické náradie (s napájacím káblom) alebo elektrické náradie s akumulátorom (bez napájacieho kábla).

Bezpečnosť na pracovisku

- 1) **Pracovnú oblasť udržiavajte v čistote a dobre osvetlenú.** Neporiadok alebo neosvetlené pracovné oblasti môžu viesť k vzniku úrazov.
- 2) **Elektrické náradie nepoužívajte vo výbušnom prostredí, v ktorom sa nachádzajú horľavé kvapaliny, plyny alebo prach.** Elektrické náradie vytvára iskry, ktoré môžu zapáliť prach alebo výpary.
- 3) **Počas používania elektrického náradia zabráňte prístupu deťom a iným osobám do jeho blízkosti.** Pri rozptýlení môžete stratiť kontrolu nad elektrickým náradím.

Elektrická bezpečnosť

- 1) **Zástrčka elektrického náradia musí byť vhodná pre danú zásuvku. Zástrčka sa nesmie nijako upravovať. Nepoužívajte adaptérové zástrčky spolu s uzemneným elektrickým náradím.** Neupravené zástrčky a vhodné zásuvky znižujú riziko zásahu elektrickým prúdom.
- 2) **Vyhýbajte sa telesnému kontaktu s uzemnenými povrchmi, napr. rúr, kúrení, sporákov a chladničiek.** Keď je vaše telo uzemnené, hrozí zvýšené riziko zásahu elektrickým prúdom.
- 3) **Elektrické náradie chráňte pred dažďom a vlhkom.** Vniknutie vody do elektrického náradia zvyšuje riziko zásahu elektrickým prúdom.
- 4) **Napájací kábel nepoužívajte na iné účely, na nosenie elektrického náradia, na zavesenie alebo na vyťahovanie zástrčky zo zásuvky. Napájací kábel musí byť v dostatočnej vzdialenosti od tepla, oleja, ostrých hrán alebo pohyblivých častí.** Poškodené alebo skrútené napájacie káble zvyšujú riziko zásahu elektrickým prúdom.
- 5) **Keď pracujete s elektrickým náradím vonku, používajte iba také predlžovacie káble, ktoré sú vhodné do vonkajšieho prostredia.** Použitie vhodného predlžovacieho kábla určeného do exteriéru znižuje riziko zásahu elektrickým prúdom.
- 6) **Ak sa nedá zabrániť prevádzke elektrického náradia vo vlhkom prostredí, použite prúdový chránič.** Použitie prúdového chrániča znižuje riziko zásahu elektrickým prúdom.

Bezpečnosť osôb

- 1) **Pri práci s elektrickým náradím buďte pozorní a dávajte pozor na to, čo robíte a postupujte logicky. Elektrické náradie nepoužívajte, keď ste unavení alebo ste pod vplyvom drog, alkoholu alebo liekov.** Okamih nepozornosti pri používaní elektrického náradia môže spôsobiť vážne zranenia.
- 2) **Noste osobné ochranné pomôcky a vždy používajte ochranné okuliare.** Nosenie osobných ochranných pomôcok, ako je protiprachová maska, protišmyková bezpečnostná obuv, ochranná prilba či ochrana sluchu, znižuje v závislosti od typu elektrického náradia a jeho použitia riziko poranení.
- 3) **Zabráňte neúmyselnému uvedeniu do prevádzky. Pred pripojením do elektrickej siete a/alebo k akumulátoru, pred upnutím alebo prenosom skontrolujte, či je elektrické náradie vypnuté.** Keď pri prenášaní elektrického náradia budete mať prst na vypínači alebo elektrické náradie zapojíte do elektrickej siete zapnuté, môže to spôsobiť nehodu.
- 4) **Skôr ako elektrické náradie zapnete, odstráňte nastavovacie nástroje alebo kľúče na skrutky.** Nástroj alebo kľúč, ktorý sa nachádza v otočnej časti elektrického náradia, môže spôsobiť poranenia.
- 5) **Vyhýbajte sa abnormálnej polohe držania tela. Zaisťte si bezpečný postoj a vždy udržiavajte rovnováhu.** Vďaka tomu budete môcť elektrické náradie lepšie kontrolovať pri neočakávaných situáciách.
- 6) **Noste vhodný odev. Nenoste široký odev ani šperky. Vlasy a odev sa nesmú dostať do blízkosti pohyblivých častí.** Voľný odev, šperky či dlhé vlasy môžu zachytiť pohybujúce sa časti.

- 7) **Ak sú namontované zariadenia na odsávanie a zachytávanie prachu, tak musia byť pripojené a správne používané.** Použitie odsávania môže znížiť ohrozenie prachom.
- 8) **Nepodceňujte bezpečnosť a vždy sa riaďte bezpečnostnými predpismi pre elektrické náradie, aj to aj v prípade, že ste oboznámení s používaním elektrického náradia a nepoužívate ho po prvýkrát.** Nepozorné konanie môže v niekoľkých sekundách spôsobiť závažné poranenia.

Použitie a manipulácia s elektrickým náradím

- 1) **Elektrické náradie nevystavujte nadmernému zaťaženiu. Pri práci používajte elektrické náradie určené na daný účel.** Je lepšie a bezpečnejšie pracovať s vhodným elektrickým náradím v udávanom rozsahu výkonu.
- 2) **Nepoužívajte elektrické náradie s chybným spínačom.** Elektrické náradie, ktoré sa nedá zapnúť alebo vypnúť, je nebezpečné a musí sa opraviť.
- 3) **Pred nastavením prístroja, výmenou dielov nastavovcov alebo odložením elektrického náradia odpojte zástrčku zo zásuvky a/alebo vyberte integrovaný akumulátor.** Toto opatrenie zabraňuje neúmyselnému spusteniu elektrického náradia.
- 4) **Nepoužitú elektrické náradie uschovajte mimo dosahu detí. Nedovoľte, aby elektrické náradie používali osoby, ktoré nie sú oboznámené s jeho obsluhou alebo si nečítali tieto pokyny.** Elektrické náradie je nebezpečné, ak ho používajú neskúsené osoby.

- 5) **Starostlivosť o elektrické náradie a nadstavce venujte náležitú pozornosť. Skontrolujte, či pohybujúce sa súčasti pracujú správne a či sa nezasekávajú, či nie sú časti zlomené alebo poškodené v takom rozsahu, že to ovplyvňuje funkciu elektrického náradia. Poškodené diely nechajte pred použitím elektrického náradia opraviť.** Príčinou mnohých úrazov je nesprávna údržba elektrického náradia.
- 6) **Rezné nástroje udržiavajte ostré a čisté.** Starostlivo udržiavané rezné nástroje s ostrými reznými hranami sa menej zasekávajú a ľahšie sa vedú.
- 7) **Elektrické náradie, nadstavec, nadstavce atď. používajte podľa týchto pokynov. Zohľadnite pritom pracovné podmienky a vykonávanú činnosť.** Používanie elektrického náradia na iné účely, ako je vyhradené, môže viesť k nebezpečným situáciám.
- 8) **Rukoväti a držadlá udržiavajte suché a bez stôp oleja a tuku.** Šmyklivé rukoväte a držadlá neumožňujú bezpečnú obsluhu a kontrolu elektrického náradia v nepredvídateľných situáciách.

Servis

- 1) **Opravou elektrického náradia poverte len kvalifikovaný odborný personál pri výhradnom použití originálnych náhradných dielov.** Tým sa zabezpečí zachovanie bezpečnosti elektrického náradia.

● **Bezpečnostné upozornenia pre všetky použitia**

Všeobecné bezpečnostné upozornenia pre brúsenie a rezanie

- 1) **Toto elektrické náradie sa dá použiť ako brúska aj ako rezačka.** Prečítajte si všetky bezpečnostné upozornenia, pokyny, ilustrácie a údaje, ktoré dostanete s prístrojom. Ak nedodržíte všetky nasledovné pokyny, môže dôjsť k zásahu elektrickým prúdom, požiaru a/alebo vážnym poraneniam.
- 2) **Toto elektrické náradie nie je vhodné na brúsenie s brúsnyimi papiermi, prácu s drôtenými kefami a leštenie.** Použitie, na ktoré nie je elektrické náradie určené, môže spôsobiť nebezpečenstvo a zranenie.
- 3) **Elektrické náradie nepoužívajte na žiadne funkcie, na ktoré nie je výslovne navrhnuté a určené výrobcom.** Takáto prestavba môže viesť k strate kontroly a vážnym zraneniam.
- 4) **Nepoužívajte žiadne nadstavce, ktoré nie sú špeciálne navrhnuté a určené výrobcom pre toto elektrické náradie.** To, že k svojmu elektrickému náradiu môžete pripevniť príslušenstvo, nezaručuje jeho bezpečné používanie.
- 5) **Pripustný počet otáčok nadstavca musí byť aspoň taký vysoký ako maximálny počet otáčok uvedený na elektrickom náradí.** Nadstavec, ktorý sa otáča rýchlejšie, než je povolené, sa môže zlomiť a odletieť.
- 6) **Vonkajší priemer a hrúbka nadstavca musia zodpovedať rozmerom vášho elektrického náradia.** Nesprávne dimenzované nadstavce nemôžu byť primerane chránené ani kontrolované.

- 7) **Rozmery na upevnenie nadstavca musia sedieť s rozmermi upevňovacích prostriedkov elektrického náradia.** Nadstavce, ktoré nie sú pripojené k elektrickému náradiu správne a rovno, sa otáčajú nerovnomerne, veľmi silno vibrujú a môžu spôsobiť stratu kontroly nad náradím.
- 8) **Nepoužívajte poškodené nadstavce. Pred každým použitím skontrolujte nadstavce, ako napríklad brúsne kotúče na triesky a praskliny, brúsne taniere na praskliny, opotrebovanie alebo nadmerné opotrebovanie, drôtené kedy na uvoľnené alebo zlomené drôty. Ak elektrické náradie alebo nadstavec spadne, skontrolujte, či nedošlo k poškodeniu, prípadne použite nepoškodený nadstavec. Po skontrolovaní a nasadení nadstavca sa vy a osoby v blízkosti držte mimo úrovne rotujúceho nadstavca a na minútu nechajte prístroj bežať maximálnou rýchlosťou.** Poškodené nadstavce sa počas tohto skúšania zvyčajne zlomia.
- 9) **Noste osobné ochranné pomôcky. V závislosti od spôsobu použitia noste ochranu tváre, ochranu očí alebo ochranné okuliare. Ak je to vhodné, používajte protiprachovú masku, ochranu sluchu, ochranné rukavice alebo špeciálnu zásteru, ktoré vás ochránia pred malými časticami abrazíva a materiálů.** Oči musia byť chránené pred odlietajúcimi úlomkami, ktoré vznikajú pri rôznych použitíach. Protiprachová maska alebo respirátor musí filtrovať prach, ktorý vzniká pri akomkoľvek používaní. Ak ste dlho vystavení hlasnému hluku, môžete utrpieť stratu sluchu.
- 10) **Udržujte ostatné osoby v bezpečnej vzdialenosti od vášho pracovného priestoru. Každý, kto vchádza do pracovného priestoru, musí nosiť osobné ochranné pomôcky.** Úlomky obrobku alebo zlomené kúsky nadstavca môžu odletieť a spôsobiť zranenie aj mimo priameho pracovného priestoru.
- 11) **Ak pri práci môže nástroj naraziť na skryté elektrické vedenia alebo na vlastný sieťový kábel, držte elektrické náradie len za izolované plochy rukoväte.** Pri kontakte so živým vedením môžu byť kovové časti zariadenia vystavené napätiu a spôsobiť úraz elektrickým prúdom.
- 12) **Napájací kábel sa nesmie nachádzať v blízkosti rotujúceho nadstavca.** Ak stratíte kontrolu nad prístrojom, môže sa prerezať alebo zachytiť napájací kábel a ruky alebo prsty sa môžu dostať do rotujúceho nadstavca.
- 13) **Nikdy neodkladajte elektrické náradie, pokiaľ sa nadstavec úplne nezastaví.** Rotujúci nadstavec sa môže dostať do kontaktu s odkladacou plochou, čo môže spôsobiť stratu kontroly nad elektrickým náradím.
- 14) **Elektrické náradie nenechávajte bežať pri prenášaní.** Váš odev môže náhodne zachytiť rotujúci nadstavec a nadstavec sa vám môže zarezať do tela.
- 15) **Vetracie otvory elektrického náradia pravidelne čistite.** Ventilátor motora vtiahne prach do telesa a silné hromadenie kovového prachu môže spôsobiť elektrické nebezpečenstvo.
- 16) **Nepoužívajte elektrické náradie v blízkosti horľavých materiálov.** Iskry by mohli spôsobiť vznietenie týchto materiálov.
- 17) **Nepoužívajte nadstavce, ktoré vyžadujú kvapalnú chladivosť.** Použitie vody alebo iných chladiacich kvapalín môže spôsobiť zásah elektrickým prúdom.

Spätný ráz a zodpovedajúce bezpečnostné upozornenia:

Spätný ráz je náhla reakcia v dôsledku uviaznutého alebo zaseknutého rotujúceho nadstavca, ako je brúsny kotúč, brúsny tanier, drôtená kefa atď. Zaseknutie alebo uviaznutie má za následok náhle zastavenie rotujúceho nadstavca. V dôsledku toho elektrické náradie nekontrolovane zrýchli svoj pohyb proti smeru otáčania nadstavca v blokovanom bode.

Napríklad, ak sa brúsny kotúč zasekne alebo uviazne v obrobku, hrana brúsneho kotúča ponorená do obrobku sa môže zachytiť, a tým zlomiť brúsny kotúč alebo spôsobiť spätný ráz. Brúsny kotúč sa potom pohybuje smerom k operátorovi alebo od neho, v závislosti od smeru otáčania kotúča v mieste blokovania. Pri tom sa brúsne kotúče môžu zlomiť.

Spätný ráz je dôsledkom nesprávneho použitia elektrického náradia a/alebo chybných pracovných podmienok. Tomu možno zabrániť vhodnými preventívnymi opatreniami, ako je opísané nižšie.

- 1) **Elektrické náradie držte pevne a telo a ramená dajte do polohy, kde môžete absorbovať spätné sily. Počas rozbíjania náradia vždy používajte pomocnú rukoväť, ak je ňou náradie vybavené, aby ste mali čo najväčšiu možnú kontrolu nad spätnými rázmi alebo reakčnými momentami.** Obsluha môže pomocou preventívnych opatrení zvládnuť spätný ráz a reakčné sily.
- 2) **Nikdy nedávajte ruku do blízkosti rotujúcich nadstavcov.** Nadstavec sa môže počas spätného rázu pohybovať smerom k vašej ruke.
- 3) **Svojím telom sa vyhýbajte oblastiam, v ktorej sa bude elektrické náradie pohybovať v prípade spätného rázu.** Spätný ráz posúva elektrické náradie v opačnom smere, ako je pohyb brúsneho kotúča v mieste blokovania.

- 4) **Obzvlášť opatrne pracujte v rohoch, na ostrých hranách atď. Zabráňte tomu, aby nadstavce narážali do obrobku a zasekávali sa.** Rotujúci nadstavec má tendenciu zaseknúť sa v rohoch, na ostrých hranách alebo po odrazení. To spôsobuje stratu kontroly alebo spätný ráz.
- 5) **Nepoužívajte listy reťazovej pily na rezanie dreva ani diamantové rezné kotúče so vzdialenosťou medzi segmentmi vyššou ako 10 mm, ani ozubené pilové listy.** Takéto nadstavce často spôsobujú spätný ráz a stratu kontroly.

Špeciálne bezpečnostné upozornenia pre brúsenie a rezanie:

- 1) **Používajte iba brúsky schválené pre vaše elektrické náradie a ochranný kryt, ktorý je pre tieto brúsky k dispozícii.** Brúsky, ktoré nie sú určené pre elektrické náradie, nemôžu byť dostatočne chránené a nie sú bezpečné.
- 2) **Vyhnuté brúsne kotúče musia byť namontované tak, aby ich brúsny povrch nevyčnieval nad rovinu okraja ochranného krytu.** Nesprávne namontované brúsne kotúče, ktoré siahajú za rovinu okraja ochranného krytu, nemôžu byť primerane chránené.
- 3) **Ochranný kryt musí byť bezpečne pripevnený k elektrickému náradiu a musí byť nastavený na maximálnu bezpečnosť tak, aby bola obsluha vystavená čo najmenej voľnej časti kotúča.** Ochranný kryt pomáha chrániť obsluhu pred úlomkami, náhodným kontaktom s brúsnym telesom a iskrami, ktoré by mohli zapáliť odev.
- 4) **Brúsne kotúče sa môžu používať iba na odporúčané spôsoby použitia. Napríklad: Nikdy nebrúste bočným povrchom rezného kotúča.** Rezné kotúče sú určené na odstránenie materiálu okrajom kotúča. Bočná sila na tieto kotúče môže spôsobiť ich zlomenie.

- 5) **Vždy používajte nepoškodené upínacie príruby správnej veľkosti a tvaru pre brúsny kotúč, ktorý ste vybrali.** Vhodné príruby podporujú brúsny kotúč, a tým znižujú nebezpečenstvo jeho zlomenia. Príruby rezných kotúčov sa môžu líšiť od prírub iných brúsnych kotúčov.
- 6) **Nepoužívajte opotrebované brúsne kotúče z väčšieho elektrického náradia.** Brúsny kotúč pre väčšie elektrické náradia nie je navrhnutý pre vyššie rýchlosti menších elektrických náradí a môže sa zlomiť.
- 7) **Pri nasadzovaní kotúčov na dvojitý účel používajte vždy vhodný ochranný kryt na realizované využitie.** Ak nepoužijete správny ochranný kryt, nebudete dostatočne chránení a môže dôjsť k ťažkým poraneniam.
- 4) **Ak je elektrické náradie v obrobru, nezapínajte ho znova. Pred opatrným pokračovaním v rezaní nechajte rezný kotúč dosiahnuť svoju plnú rýchlosť.** V opačnom prípade sa kotúč môže zaseknúť, vyskočiť z obrobru alebo spôsobiť spätný ráz.
- 5) **Platne alebo veľké obrobyk podpírite, aby sa znížilo riziko spätného rázu spôsobeného zaseknutým rezným kotúčom.** Veľké obrobyk sa môžu ohýbať pod vlastnou váhou. Obrobok musí byť podporený na oboch stranách kotúča, a to v blízkosti reznej línie aj na okraji.
- 6) **Mimoriadne opatrni buďte pri „ponorných rezoch“ do existujúcich stien alebo iných oblastí, ktoré nie sú viditeľné.** Ponorený obrusovací kotúč môže pri rezaní spôsobiť spätný ráz a naráziť do plynových alebo vodovodných potrubí, elektrických vedení alebo iných predmetov.
- 7) **Nerobte zakrivené rezy.** Preťaženie rezného kotúča zvyšuje jeho namáhanie a náchylnosť na zablokovanie alebo zaseknutie, a tým aj možnosť spätného rázu alebo zlomenia brúsneho telesa, čo môže viesť k ťažkým poraneniam.

Ďalšie špeciálne bezpečnostné upozornenia pre rezanie:

- 1) **Zabráňte zablokovaniu rezného kotúča alebo nadmernému prítlaku. Nevykonávajte príliš hlboké rezy.** Preťaženie rezného kotúča zvyšuje jeho namáhanie a náchylnosť na zablokovanie alebo zaseknutie a tým aj možnosť spätného rázu alebo zlomenia brúsneho telesa.
- 2) **Vyhňte sa oblasti pred a za rotujúcim rezným kotúčom.** Ak pohybujete rezným kotúčom v obrobru od seba, elektrické náradie s rotujúcim kotúčom sa môže v prípade spätného rázu vymrštiť priamo na vás.
- 3) **Ak sa rezný kotúč zasekne alebo vy prestanete pracovať, elektrické náradie vypnite a držte ho v stabilnej polohe, až kým sa kotúč nezastaví. Nikdy sa nepokúšajte vytiahnuť z rezu ešte bežiaci rezný kotúč, v opačnom prípade môže dôjsť k spätnému rázu.** Identifikujte a odstráňte príčinu zaseknutia.

● Povolené príslušenstvo

	Max. priemer Ø (mm)	Max. hrúbka (mm)	Rozmer závit	Otáčky (min ⁻¹)	Obvodová rýchlosť (m/s)	Náradie
Rezných kotúčov	230	2,6	M14	6 500	80	Zahnutý kolíkový kľúč [18]
Brúsne kotúče	230	6	M14	6 500	80	Zahnutý kolíkový kľúč [18]

● Skladovanie odporúčaných nastavcov a manipulácia s nimi

- S brúsnymi nástrojmi zaobchádzajte a prepravujte ich opatrne.
- Brúsne nástroje skladujte tak, aby neboli vystavené žiadnemu mechanickému poškodeniu ani vplyvom okolia (napr. vlhkosti).

● Upozornenia k práci

UPOZORNENIE

- ▶ Brúsne kotúče sa môžu používať iba na odporúčané spôsoby použitia. Inak by sa mohli zlomiť, poškodiť a spôsobiť poranenia.
 - Pri použití ochranného krytu typu A (ochranného krytu na rezanie) na bočné brúsenie si môžu ochranný kryt a obrobok navzájom prekážať, čo vedie k nedostatočnej kontrole.
 - Pri použití ochranného krytu typu B (ochranného krytu na brúsenie) na rezanie so spojenými reznými kotúčmi hrozí zvýšené riziko, že budete vystavení odlietajúcim iskrám a časticiam, ako aj úlomkom brúsneho kotúča v prípade, že sa brúsny kotúč zlomí.
 - Pri použití ochranného krytu typu A (ochranného krytu na rezanie) a typu B (ochranného krytu na brúsenie) na rezanie alebo bočné brúsenie v betóne alebo murive hrozí zvýšené riziko, že budete vystavení prachu a že stratíte kontrolu, čo bude mať za následok spätný ráz.



Brúsenie

Rezné kotúče nikdy nepoužívajte na brúsenie!

- Uhlovou brúskou pohybujte po obrobku tam a späť s miernym tlakom.
- Pri mäkkých materiáloch pohybujte brúsnym kotúčom po obrobku pod malým uhlom, pri tvrdých materiáloch pod trochu väčším uhlom.



Rezanie

Brúsne kotúče nikdy nepoužívajte na rezanie!

- Používajte len testované rezné alebo brúsne kotúče, ktoré sú vystužené vláknom a majú povolenú obvodovú rýchlosť 80 m/s a viac.

⚠ POZOR!

- ▶ Brúsny nástroj sa po vypnutí ešte točí. Nezastavujte ho zatlačením z boku.
- **Zaistite obrobok.** Obrobok držte pevne pomocou upínacích zariadení/zveráka. Je to istejšie než rukou.
- **Pred odložením produkt vždy vypnite a počkajte, kým sa produkt zastaví.**
- **Ak vypadne prúd alebo sa vytiahne sieťová zástrčka, okamžite uvoľnite vypínač.** Dajte ho do polohy VYP. Predídete tak nekontrolovanému opätovnému spusteniu.
- **Produkt používajte len na suchý rez, príp. suché brúsenie.**
- Prídavná rukoväť [8] musí byť na produkte namontovaná pri akýchkoľvek prácach.

- **Materiál obsahujúci azbest sa nesmie spracovať.** Azbest sa považuje za karcinogénny.

**⚠ NEBEZPEČENSTVO!
NEBEZPEČENSTVO PORANENIA!**

► **PRODUKTOM PO OBROBKU
POHYBUJTE VŽDY PROTICHODNE.**

Pri opačnom smere hrozí nebezpečenstvo spätného rázu. Produkt môže byť vytlačený z rezu.

- **Produkt musí byť vždy zapnutý, keď ním mierite na obrobok.** Po opracovaní obrobku z neho produkt zdvihnite a až potom ho vypnite.
- **Počas práce držte produkt vždy pevne oboma rukami.** Zaisťte pevnú stabilitu.
- Aby bol účinok brúsenia čo najlepší, produktom pohybujte po obrobku tam a späť rovnomerne pod uhlom od 30° až 40° (medzi brúsnym kotúčom a obrobkom).
- **Pri opracovávaní šikmých plôch nesiete produktom na obrobok tlačiť príliš silno.** Keď otáčky rýchlo klesnú, musíte znížiť silu, ktorou na obrobok tlačíte, aby ste zabezpečili bezpečnú a efektívnu prácu. Ak sa produkt náhle úplne zastaví alebo zasekne, musíte okamžite vypnúť napájanie.
- **Rezanie: Pracujte s miernym posúvaním a rezací kotúč nenakláňajte.**
- **Brúsne a rezné kotúče sú pri práci veľmi horúce – pred tým, ako sa ich dotknete, ich nechajte úplne vychladnúť.**
- **Produkt nikdy nepoužívajte na iné účely, než je určený.**
- **Keď idete zapojiť sieťovú zástrčku do zásuvky, vždy skontrolujte, či je produkt vypnutý.**
- **V prípade nebezpečenstva okamžite vytiahnite sieťovú zástrčku zo zásuvky.** Zaisťte, aby boli produkt a sieťová zástrčka ľahko prístupné a v prípade núdze ste sa k nim vedeli bez problémov dostať.

- **Ak si chcete urobiť prestávku v práci, vykonať nejaké práce na produkte a keď produkt nepoužívate, vždy vytiahnite sieťovú zástrčku zo zásuvky.** Produkt sa musí vždy udržiavať čistý, suchý a bez oleja alebo mazív.
- **Vždy buďte pozorní! Vždy dávajte pozor na to, čo robíte, a vždy konajte s rozumom.** Ak sa neviete sústrediť alebo sa necítite dobre, produkt v žiadnom prípade nepoužívajte.

⚠ VÝSTRAHA!



Noste ochranné okuliare a protiprachovú masku!

- **Obsluha**
- **Montáž/prestavenie ochrany pri brúsení**

Obr. G

⚠ VÝSTRAHA! NEBEZPEČENSTVO PORANENIA!



Pred vykonaním nastavení, pred údržbou, pred čistením produktu a keď produkt nepoužívate, vypnite ho a odpojte ho od napájania!

⚠ VÝSTRAHA! NEBEZPEČENSTVO PORANENIA!

- Uhlivú brúsku používajte vždy s ochranou pri brúsení ¹⁰. Ochrana pri brúsení musí byť riadne pripevnená na uhlivú brúsku. Nastavte ju tak, aby bola dosiahnutá čo najväčšia bezpečnosť, t. j. aby čo najmenšia časť brúsneho kotúča alebo rezného kotúča smerovala otvorená k obsluhujúcej osobe. Ochrana pri brúsení by mala obsluhujúcu osobu chrániť pred úlomkami a náhodným kontaktom s brúsnym telesom.

⚠ VÝSTRAHA! NEBEZPEČENSTVO PORANENIA!

- ▶ Dbajte na to, aby bola ochrana pri brúsení [10] namontovaná aspoň v takom uhle ako prídavná rukoväť [8] (obr. C). Inak by ste sa mohli na brúsnom, príp. reznom kotúči poraniť.

1. Ochranu pri brúsení [10] nasadíte v uvedenom smere.
Ochrana pri brúsení sa dá nasadiť a vybrať len v tejto polohe.
Ochranu pri brúsení otáčajte, až kým prvýkrát zreteľne nezacvakne.
2. Teraz zatlačte páčku [9] a ochranu pri brúsení otáčajte do požadovanej polohy (pracovná poloha), až kým zreteľne nezacvakne.
3. Skontrolujte, či je ochrana pri brúsení [10] riadne zacvaknutá. Páčka [9] musí byť zacvaknutá a ochrana pri brúsení sa nesmie dať točiť.

● Montáž nastavca na ochranu pri rezaní

Obr. G

⚠ VÝSTRAHA! NEBEZPEČENSTVO PORANENIA!



Pred vykonaním nastavení, pred údržbou, pred čistením produktu a keď produkt nepoužívate, vypnite ho a odpojte ho od napájania!

UPOZORNENIE

- ▶ Pri rezaní namontujte na ochranu pri rezaní [10] nastavca na ochranu pri brúsení [10a].

1. Nastavec na ochranu pri rezaní [10a] namontujte tou stranou, na ktorej je uvedený smer chodu.
2. Nastavec na ochranu pri rezaní [10a] nasúvajte na ochranu pri brúsení [10], kým nastavca na ochranu pri rezaní nezacvakne.

● Odobratie nastavca na ochranu pri rezaní

Obr. G

⚠ VÝSTRAHA! NEBEZPEČENSTVO PORANENIA!



Pred vykonaním nastavení, pred údržbou, pred čistením produktu a keď produkt nepoužívate, vypnite ho a odpojte ho od napájania!

1. Zárez [10b] na nastavci na ochranu pri rezaní [10a] vytlačte z ochrany pri brúsení [10].
2. Nastavec na ochranu pri rezaní [10a] vyberte z ochrany pri brúsení [10].

● Montáž prídavnej rukoväte

⚠ POZOR!

- ▶ Z bezpečnostných dôvodov sa smie tento produkt používať len s prídavnou rukoväťou [8]. Inak to môže mať za následok poranenia. Prídavná rukoväť sa dá naskrutkovať podľa druhu práce naľavo, napravo alebo hore na hlavu produktu.

Podľa druhu práce naskrutkujte rukoväť na závit rukoväte naľavo/napravo/hore na produkt.

● Montáž/výmena brúsneho/rezného kotúča

Obr. D, E

⚠ VÝSTRAHA! NEBEZPEČENSTVO PORANENIA!



Pred vykonaním nastavení, pred údržbou, pred čistením produktu a keď produkt nepoužívate, vypnite ho a odpojte ho od napájania!

Pri výmene brúsnych kotúčov alebo rezných kotúčov noste vždy ochranné rukavice. Brúsne alebo rezné kotúče sú po použití veľmi horúce. Skôr ako sa brúsneho alebo rezného kotúča dotknete, nechajte ho úplne vychladnúť.

Dávajte pozor na rozmery brúsnych alebo rezných kotúčov. Skrutkový otvor musí na montážnu prírubu pasovať bez vôle. Nepoužívajte žiadne redukcie ani adaptéry.

- Skontrolujte brúsny alebo rezný kotúč. Nesmie byť poškodený, vlhký ani popraskaný. Inak by sa mohli pri používaní zlomiť a spôsobiť poranenia.

UPOZORNENIE

- ▶ Používajte bezpodmienečne len neznečistené kotúče.

- Používajte len brúsne nástroje, ktorých uvedené otáčky sú minimálne také vysoké, ako sú otáčky na voľnobehu uvedené na produkte. Používajte len také kotúče, ktoré ešte neprekročili dátum spotreby.

⚠ POZOR! NEBEZPEČENSTVO PORANENIA!

- ▶ Tlačidlo na zablokovanie vretena **11** stláčajte len vtedy, keď sa montážne vreteno **16** netočí.

1. Tlačidlo na zablokovanie vretena **11** stlačte na zablokovanie vretena.
2. Zaisťovaciu prírubu **15** uvoľnite pomocou zahnutého kolíkového kľúča **18** (obr. E).
3. Namontovanie plochého brúsneho/rezného kotúča:
Brúsny/rezný kotúč priložte popísanou stranou k produktu na podpornú prírubu **17**.
4. Namontovanie brúsneho/rezného kotúča s prehlbeným stredom:
Brúsny/rezný kotúč priložte prehlbenou stranou k zaisťovacej prírubu.

UPOZORNENIE

- ▶ Ak sa kotúč po výmene točí nepravidelne alebo vibruje, tento kotúč sa musí okamžite opäť vymeniť.

- V záujme bezpečnosti nechajte produkt po výmene kotúča bežať 60 sekúnd na najvyšších otáčkach. Všimajte si nezvyčajné zvuky a tvorbu iskier.

- Skontrolujte, či sú všetky upevňovacie diely správne pripevnené.
- Dbajte na to, aby sa zhodovala šípka smeru otáčania (ak tam je) na rezných alebo brúsnych kotúčoch (aj diamantových rezných kotúčoch) so smerom točenia produktu (šípka smeru točenia na produkte).

● Zapnutie a vypnutie

Obr. F

- Pred použitím skontrolujte pripevnený nástroj. Nástroj
 - musí byť namontovaný správne
 - sa musí vedieť voľne točiť
 - nesmie byť poškodený
 - nesmie mať praskliny
 - nesmie byť vlhký
- Vykonajte 60-sekundový skúšobný chod. Nepoužívajte neokručle ani vibrujúce nástroje. Všimajte si nezvyčajné zvuky a tvorbu iskier. Po skúšobnom chode skontrolujte, či sú všetky upevňovacie diely správne pripevnené.

UPOZORNENIE

- ▶ Pred kontaktom s materiálom zapnite uhlovú brúsku a až potom produkt priblížte k obrobku.

Zapnutie

1. Uzamknutie spúšte **5** stlačte a podržte v smere upevňovacieho vretena.
2. Vypínač **4** stlačte smerom k rukoväti **1**.

Vypnutie

- Vypínač **4** opäť uvoľnite.

Trvalá prevádzka

1. Spustenie trvalej prevádzky:
 - Zapnite produkt.
 - Uzamknutie spúšte **5** stlačte dopredu smerom k produktu.
2. Ukončenie trvalej prevádzky:
 - Vypínač **4** zatlačte krátko smerom k ploche rukoväte na produkte.

● Nastavenie rýchlosti otáčania

- Rýchlosť otáčania nastavte na paneli na ovládanie rýchlosti otáčania [14]:
 - Stupeň **1**: najnižšia rýchlosť
 - Stupeň **6**: najvyššia rýchlosť
- Zvýšenie rýchlosti otáčania: Stlačte tlačidlo na ovládanie rýchlosti otáčania + [14a].
- Zníženie rýchlosti otáčania: Stlačte tlačidlo na ovládanie rýchlosti otáčania - [14a].
- Vyskúšajte si to a zistíte tak požadovanú rýchlosť.

● Otáčanie rukoväte

Obr. B, I

⚠ VÝSTRAHA! NEBEZPEČENSTVO PORANENIA!



Pred vykonaním nastavení, pred údržbou, pred čistením produktu a keď produkt nepoužívate, vypnite ho a odpojte ho od napájania!

- Rukoväť [1] sa dá otáčať o 90° doprava alebo doľava (obr. B).
 - Vypínač [4] sa vďaka tomu dá posunúť do výhodnej polohy pre dané pracovné podmienky.
1. Vytiahnite nastavovacie tlačidlo na rukoväť [6] a otočte rukoväť [1] (obr. I).
 2. Nechajte rukoväť [1] zacvaknúť.

● Pripojenie/odpojenie vyberateľného napájacieho kábla

Obr. H

⚠ POZOR! NEBEZPEČENSTVO PORANENIA!

- ▶ Pred pripojením alebo odpojením vyberateľného napájacieho kábla z produktu vždy odpojte sieťovú zástrčku [3] zo zásuvky.

UPOZORNENIE

- ▶ Otočením zásuvného prípravku [2] vyberateľného napájacieho kábla [3] zaistíte alebo odistíte spojenie.

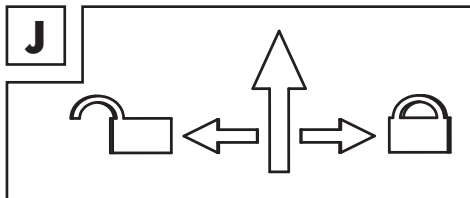

Pripojenie napájacieho kábla

1. Zásuvný prípravok [2] zasuňte až na doraz do puzdra na otočnej rukoväti [1].
2. Na zaistenie otočte zásuvný prípravok [2] do polohy .
3. Jemne a bez otočenia potiahnite za napájací kábel [3], aby ste skontrolovali, či je zásuvný prípravok [2] zaistený.

Odpojenie napájacieho kábla

1. Na odistenie otočte zásuvný prípravok [2] do polohy .
2. Vytiahnite zásuvný prípravok [2] z puzdra na otočnej rukoväti [1].

● Údržba a čistenie

⚠ VÝSTRAHA! NEBEZPEČENSTVO PORANENIA!



Pred vykonaním nastavení, pred údržbou, pred čistením produktu a keď produkt nepoužívate, vypnite ho a odpojte ho od napájania!

UPOZORNENIE

- ▶ Nedodané náhradné diely (ako napr. uhlíkové kefy) si môžete objednať cez našu servisnú zákaznícku linku (pozri „Servis“).
- Na čistenie produktu nepoužívajte žiadne ostré predmety. Do vnútra produktu sa nesmú dostať žiadne tekutiny. V opačnom prípade sa produkt môže poškodiť.

- Uhlíkové kedy smie vymieňať výlučne servisné stredisko alebo uznávaný odborný servis. Inak je produkt bezúdržbový.
- Ak je napájací kábel poškodený, musí sa vymeniť za špeciálny napájací kábel, ktorý si môžete kúpiť od výrobcu alebo cez jeho zákaznícku službu:
 - Zástrčka VDE: 99944884706
 - Zástrčka BS: 99944884702
- Produkt čistíte pravidelne, najlepšie vždy hneď po ukončení práce.
- Teleso vyčistíte suchou handrou. V žiadnom prípade nepoužívajte benzín, rozpúšťadlá ani prostriedky, ktoré by mohli zničiť plast.
- Na dôkladné vyčistenie produktu je potrebný vysávač.
- Ventilačné otvory musia byť vždy voľné.
- Vyčistíte prachový filter [7]:
 - Prachový filter [7] otvorte tak, že rukoväť na prachový filter [7a] vytiahnete pomocou nejakého malého nástroja.
 - Prachový filter [7] pravidelne čistíte mäkkou kefkou.
 - Zatvorte prachový filter [7].
- Nalepený prach z brúsenia odstráňte štetcom.

● Náhradné diely/príslušenstvo

- Zákazníci si môžu kompatibilné náhradné akumulátory a nabíjačky kúpiť cez internetový obchod LIDL www.lidl.de.
- Na objednávku si pripravte objednávacie číslo.
- Objednávky sa dajú zadávať len online.
- Pre viac informácií sa obráťte na zákaznícku linku Lidl Service (pozri „Servis“).

Diely	Objednávacie číslo
Vyberateľný napájací kábel so sieťovou zástrčkou [3]	99944884702 (zástrčka BS) 99944884706 (zástrčka VDE)

● Likvidácia

Obal pozostáva z ekologických materiálov, ktoré môžete odovzdať na miestnych recyklačných zberných miestach.



Všímajte si prosím označenie obalových materiálov pre triedenie odpadu, sú označené skratkami (a) a číslami (b) s nasledujúcim významom: 1–7: Plasty/20–22: Papier a kartón/80–98: Spojené látky.

Výrobok:



O možnostiach likvidácie opotrebovaného výrobku sa môžete informovať na Vašej obecnej alebo mestskej správe.



Ak výrobok doslúžil, v záujme ochrany životného prostredia ho neodhodte do domového odpadu, ale odovzdajte na odbornú likvidáciu. Informácie o zberných miestach a ich otváracích hodinách získate na Vašej príslušnej správe.

● Záruka

Výrobok bol starostlivo vyrobený v súlade s prísnyimi smernicami kvality a pred dodaním dôkladne otestovaný. V prípade materiálových alebo výrobných chýb máte zákonné práva voči predajcovi výrobku. Vaše zákonné práva nie sú žiadnym spôsobom obmedzené našou zárukou uvedenou nižšie.

Záruka na tento výrobok je 5 roky od dátumu nákupu. Záručná doba začína plynúť dátumom kúpy. Originál dokladu o kúpe si uschovajte na bezpečnom mieste, pretože tento doklad je potrebný ako dôkaz o kúpe.

Akékoľvek poškodenie alebo nedostatky prítomné už v čase nákupu je potrebné nahlásiť ihneď po vybalení výrobku.

Ak sa v priebehu 5 rokov od dátumu zakúpenia preukáže, že výrobok vykazuje chyby materiálu alebo spracovania, podľa vlastného uváženia Vám ho bezplatne opravíme alebo vymeníme. Záručná doba sa na základe poskytnutej záručnej reklamácie nepredlžuje. To platí aj pre vymenené alebo opravené diely.

Táto záruka je neplatná, ak bol výrobok poškodený alebo nesprávne používaný alebo udržiavaný.

Záruka sa vzťahuje na chyby materiálu a výrobné chyby. Táto záruka sa nevzťahuje na časti výrobku, ktoré podliehajú bežnému opotrebovaniu, a preto sa považujú za opotrebovateľné diely (napr. batérie, nabíjateľné batérie, hadice, atramentové kazety), ani na poškodenie krehkých častí, napr. spínačov alebo častí zo skla.

● Postup v prípade poškodenia v záruke

Pre zaručenie rýchleho spracovania Vašej požiadavky dodržte prosím nasledujúce pokyny:

Pre všetky otázky majte pripravený pokladničný doklad a číslo výrobku (IAN 448847_2304) ako dôkaz o kúpe.

Číslo výrobku nájdete na typovom štítku, gravúre, na prednej strane Vášho návodu (dole vľavo) alebo ako nálepku na zadnej alebo spodnej strane.

Ak sa vyskytnú funkčné poruchy alebo iné nedostatky, najskôr telefonicky alebo e-mailom kontaktujte následne uvedené servisné oddelenie.

Produkt označený ako defektný potom môžete s priloženým dokladom o kúpe (pokladničný lístok) a uvedením, v čom spočíva nedostatok a kedy sa vyskytol, bezplatne odoslať na Vám oznámenú adresu servisného pracoviska.

● Servis

SK Servis Slovensko
Tel.: 0800 008158
E-pošta: owim@lidl.sk

● EÚ vyhlásenie o zhode

EÚ VYHLÁSENIE O ZHODE (448847_2304)

IAN: 448847_2304
Identifikácia produktu: "PARKSIDE" Uholvá brúska
Číslo modelu: HG11009

Uvedený predmet vyhlásenia je v zhode s príslušnými harmonizačnými právnymi predpismi Únie:

Smernica 2006/42/ES
Smernica 2014/30/EU
doplneniami

Odkazy na príslušné použité harmonizované normy alebo iné technické špecifikácie, v súvislosti s ktorými sa zhoda vyhlasuje:

Č. / Časti
Smernica 2006/42/ES
EN 62841-1:2015/A11:2022
EN IEC 62841-2-3:2021/A11:2021
Smernica 2014/30/EU
EN IEC 55014-1:2021
EN IEC 55014-2:2021
EN IEC 61000-3-2:2019/A1:2021
EN 61000-3-3:2013/A2:2021

Predmet vyššie uvedeného vyhlásenia je v súlade so smernicou Európskeho parlamentu a Rady 2011/65/EÚ z 8. júna 2011 o obmedzení používania určitých nebezpečných látok v elektrických a elektronických zariadeniach:

Č. / Časti
EN IEC 63000:2018

Držiteľ technickej informácie: OWIM GmbH & Co.KG

Podpísané za a v mene:

OWIM GmbH & Co. KG, Stiftsbergstraße 1, 74167 Neckarsulm, Nemecko

Toto vyhlásenie o zhode sa vydáva na výhradnú zodpovednosť výrobcu.

Preklad pôvodného vyhlásenia o zhode

Neckarsulm

30.10.2023

Miesto

Dátum

ppa. Stefan Haensel
Prokurista

ppa. Jens Buchheim
Prokurista

















SK











Verwendete Warnhinweise und Symbole	Seite	58
Einleitung	Seite	59
Bestimmungsgemäßer Gebrauch	Seite	59
Lieferumfang	Seite	59
Teilebeschreibung	Seite	59
Technische Daten	Seite	60
Sicherheitshinweise	Seite	61
Allgemeine Sicherheitshinweise für Elektrowerkzeuge	Seite	61
Sicherheitshinweise für alle Anwendungen	Seite	63
Zulässiges Zubehör	Seite	68
Aufbewahrung und Handhabung der empfohlenen Einsatzwerkzeuge	Seite	68
Arbeitshinweise	Seite	68
Bedienung	Seite	70
Schleifschutz montieren/verstellen	Seite	70
Montage des Schneidschutzaufsatzes	Seite	70
Abnehmen des Schneidschutzaufsatzes	Seite	70
Zusatz-Handgriff montieren	Seite	71
Schleif-/Trennscheibe montieren/wechseln	Seite	71
Ein- und ausschalten	Seite	72
Drehgeschwindigkeit einstellen	Seite	72
Handstück drehen	Seite	72
Abnehmbare Anschlussleitung anschließen/trennen	Seite	73
Wartung und Reinigung	Seite	73
Ersatzteile/Zubehör	Seite	73
Entsorgung	Seite	74
Garantie	Seite	74
Abwicklung im Garantiefall	Seite	74
Service	Seite	75
EU-Konformitätserklärung	Seite	76

Verwendete Warnhinweise und Symbole

In der Bedienungsanleitung und auf der Verpackung werden die folgenden Warnhinweise verwendet

	<p>GEFAHR! Dieses Symbol mit dem Signalwort „Gefahr“ bezeichnet eine Gefährdung mit einem hohen Risikograd, die, wenn sie nicht vermieden wird, eine schwere Verletzung oder den Tod zur Folge hat.</p>	 Wechselstrom/-spannung
		 Umdrehungen pro Minute
	<p>WARNUNG! Dieses Symbol mit dem Signalwort „Warnung“ bezeichnet eine Gefährdung mit einem mittleren Risikograd, die, wenn sie nicht vermieden wird, eine schwere Verletzung oder den Tod zur Folge haben kann.</p>	 Schutzklasse II
		 Nur in trockenen Innenräumen verwenden.
	<p>VORSICHT! Dieses Symbol mit dem Signalwort „Vorsicht“ bezeichnet eine Gefährdung mit einem niedrigen Risikograd, die, wenn sie nicht vermieden wird, eine geringe oder mäßige Verletzung zur Folge haben kann.</p>	 Tragen Sie Gehörschutz!
		 Tragen Sie eine Schutzbrille!
	<p>HINWEIS: Dieses Symbol mit dem Signalwort „Hinweis“ bietet weitere nützliche Informationen.</p>	 Lesen Sie die Bedienungsanleitung.
	<p>Stromschlaggefahr!</p>	
<p>n₀</p>	<p>Leerlaufdrehzahl</p>	 Schützen Sie das Produkt vor Feuchtigkeit.
	<p>Schalten Sie das Produkt aus und trennen Sie es von der Stromversorgung, bevor Sie Einstellungen vornehmen, Wartungsarbeiten durchführen, das Produkt reinigen und wenn das Produkt nicht in Gebrauch ist!</p>	 Arbeiten Sie immer mit zwei Händen.
		 Verwenden Sie die Schutzvorrichtung nicht für Trennvorgänge.

	Tragen Sie Sicherheitshandschuhe.		VORSICHT! Keine beweglichen Teile berühren.
	Tragen Sie eine Staubmaske.		Schalten Sie das Produkt aus und trennen Sie es von der Stromversorgung vor dem Auswechseln von Zubehör, Reinigung und bei Nichtgebrauch.
	Verriegelt		Sicherheitshinweise Handlungsanweisungen
	Entriegelt		Das CE-Zeichen bestätigt Konformität mit den für das Produkt zutreffenden EU-Richtlinien.

WINKELSCHLEIFER

● **Einleitung**

Wir beglückwünschen Sie zum Kauf Ihres neuen Produkts. Sie haben sich damit für ein hochwertiges Produkt entschieden. Die Bedienungsanleitung ist Teil dieses Produkts. Sie enthält wichtige Hinweise für Sicherheit, Gebrauch und Entsorgung. Machen Sie sich vor der Benutzung des Produkts mit allen Bedien- und Sicherheitshinweisen vertraut. Benutzen Sie das Produkt nur wie beschrieben und für die angegebenen Einsatzbereiche. Händigen Sie alle Unterlagen bei Weitergabe des Produkts an Dritte mit aus.

● **Bestimmungsgemäßer Gebrauch**

- Das Produkt ist zum Trennen und Schleifen von Metallwerkstoffen, Beton und Fliesen ohne Verwendung von Wasser geeignet.
- Jede andere Verwendung oder Veränderung des Produktes gilt als nicht bestimmungsgemäß und birgt erhebliche Unfallgefahren.
- Für aus bestimmungswidriger Verwendung entstandene Schäden übernehmen wir keine Haftung. Das Produkt ist nicht für den gewerblichen Einsatz bestimmt.

● **Lieferumfang**

- 1 Winkelschleifer
- 1 Zusatz-Handgriff
- 1 2-in-1-Schutzgitter
- 1 Zweiloch-Montage-Schlüssel
- 1 Abnehmbare Anschlussleitung mit Netzstecker
- 1 Bedienungsanleitung

● **Teilebeschreibung**

Abb. A, G

- 1 Drehbares Handstück
- 2 Steckvorrichtung
- 3 Abnehmbare Anschlussleitung mit Netzstecker
- 4 EIN-/AUS-Schalter
- 5 Auslösesperre
- 6 Einstelltaste für das Handstück
- 7 Staubfilter
- 7a Handgriff für Staubfilter
- 8 Zusatz-Handgriff
- 9 Hebel
- 10 Schleifschutz
- 10a Schneidstutzaufsatz
- 10b Einkerbung
- 11 Spindel-Arretiertaste
- 12 Gewinde (3x) für Zusatz-Handgriff
- 13 Abdeckung Kohlebürsten
- 14 Bedienfeld für die Drehgeschwindigkeit

14a Tasten zur Steuerung der Drehgeschwindigkeit:
+ (erhöhen) und - (verringern)

14b Display

Abb. D

15 Verriegelungsflansch

16 Aufnahmespindel

17 Hinterlegflansch

Abb. E

18 Zweiloch-Montage-Schlüssel

● Technische Daten

Bemessungsspannung:	230 V~, 50 Hz
Bemessungsaufnahme:	2 400 W
Leerlaufdrehzahl:	n_0 6 500 min ⁻¹
Scheibenmaß:	Ø 230 mm
Gewindemaß:	M14
Schutzklasse:	II/□ (Doppelisolierung)

Geräusch- und Vibrationsinformationen

Messwert für Geräusch ermittelt entsprechend EN 62841. Der A-bewertete Geräuschpegel des Elektrowerkzeugs beträgt typischerweise:

Geräuschemissionswert

Schalldruckpegel:	$L_{PA} = 95,4$ dB
Unsicherheit:	$K = 3$ dB
Schalleistungspegel:	$L_{WA} = 103,4$ dB
Unsicherheit:	$K = 3$ dB

⚠️ WARNUNG!



Tragen Sie Gehörschutz!

Schwingungsgesamtwert

Oberflächenschleifen max.:	$A_{hr, AG} = 5,9$ m/s ²
Trennschleifen max.:	$A_{hr, CO} = 5,4$ m/s ²
Unsicherheit:	$K = 1,5$ m/s ²

HINWEIS

- ▶ Der angegebene Schwingungsgesamtwert und der angegebene Geräuschemissionswert sind nach einem genormten Prüfverfahren gemessen worden und können zum Vergleich eines Elektrowerkzeugs mit einem anderen verwendet werden.
- ▶ Der angegebene Schwingungsgesamtwert und der angegebene Geräuschemissionswert können auch zu einer vorläufigen Einschätzung der Belastung verwendet werden.

⚠️ WARNUNG!

- ▶ Die Schwingungs- und Geräuschemissionen können während der tatsächlichen Benutzung des Elektrowerkzeugs von den Angabewerten abweichen, abhängig von der Art und Weise, in der das Elektrowerkzeug verwendet wird, insbesondere, welche Art von Werkstück bearbeitet wird.

Versuchen Sie, die Belastung durch Vibrationen und Geräusche so gering wie möglich zu halten. Beispielhafte Maßnahmen zur Verringerung der Vibrationsbelastung sind das Tragen von Handschuhen beim Gebrauch des Einsatzwerkzeugs und die Begrenzung der Arbeitszeit. Dabei sind alle Anteile des Betriebszyklus zu berücksichtigen (beispielsweise Zeiten, in denen das Elektrowerkzeug abgeschaltet ist, und solche, in denen es zwar eingeschaltet ist, aber ohne Belastung läuft).

WARNUNG!

- ▶ Schleifen von dünnem Metallblech oder anderen gut schwingenden Strukturen mit großer Oberfläche kann zu einer viel (bis zu 15 dB) höheren Gesamtgeräuschemission als die angegebenen Geräuschemissionswerte führen.
- ▶ Schallabstrahlung durch solche Werkstücke sollte soweit wie möglich durch angemessene Maßnahmen wie beispielsweise schweren flexiblen Dämpfungsmatten unterbunden werden.
- ▶ Die erhöhte Geräuschemission ist auch für die Risikoeinschätzung der Geräuschbelastung und für die Auswahl angemessenen Gehörschutzes zu berücksichtigen.



Sicherheitshinweise

● **Allgemeine Sicherheitshinweise für Elektrowerkzeuge**

WARNUNG!

- ▶ **Lesen Sie alle Sicherheitshinweise, Anweisungen, Bebilderungen und technischen Daten, mit denen dieses Elektrowerkzeug versehen ist.** Versäumnisse bei der Einhaltung der nachfolgenden Anweisungen können elektrischen Schlag, Brand und/oder schwere Verletzungen verursachen.

Bewahren Sie alle Sicherheitshinweise und Anweisungen für die Zukunft auf.

Der in den Sicherheitshinweisen verwendete Begriff „Elektrowerkzeug“ bezieht sich auf netzbetriebene Elektrowerkzeuge (mit Netzleitung) oder auf akkubetriebene Elektrowerkzeuge (ohne Netzleitung).

Arbeitsplatzsicherheit

- 1) **Halten Sie Ihren Arbeitsbereich sauber und gut beleuchtet.** Unordnung oder unbeleuchtete Arbeitsbereiche können zu Unfällen führen.
- 2) **Arbeiten Sie mit dem Elektrowerkzeug nicht in explosionsgefährdeter Umgebung, in der sich brennbare Flüssigkeiten, Gase oder Stäube befinden.** Elektrowerkzeuge erzeugen Funken, die den Staub oder die Dämpfe entzünden können.
- 3) **Halten Sie Kinder und andere Personen während der Benutzung des Elektrowerkzeugs fern.** Bei Ablenkung können Sie die Kontrolle über das Elektrowerkzeug verlieren.

Elektrische Sicherheit

- 1) **Der Anschlussstecker des Elektrowerkzeugs muss in die Steckdose passen. Der Stecker darf in keiner Weise verändert werden. Verwenden Sie keine Adapterstecker gemeinsam mit schutzgeerdeten Elektrowerkzeugen.** Unveränderte Stecker und passende Steckdosen verringern das Risiko eines elektrischen Schlages.
- 2) **Vermeiden Sie Körperkontakt mit geerdeten Oberflächen wie von Rohren, Heizungen, Herden und Kühlschränken.** Es besteht ein erhöhtes Risiko durch elektrischen Schlag, wenn Ihr Körper geerdet ist.
- 3) **Halten Sie Elektrowerkzeuge von Regen oder Nässe fern.** Das Eindringen von Wasser in ein Elektrowerkzeug erhöht das Risiko eines elektrischen Schlages.

- 4) **Zweckentfremden Sie die Anschlussleitung nicht, um das Elektrowerkzeug zu tragen, aufzuhängen oder um den Stecker aus der Steckdose zu ziehen. Halten Sie die Anschlussleitung fern von Hitze, Öl, scharfen Kanten oder sich bewegenden Teilen.** Beschädigte oder verwickelte Anschlussleitungen erhöhen das Risiko eines elektrischen Schlag.
- 5) **Wenn Sie mit einem Elektrowerkzeug im Freien arbeiten, verwenden Sie nur Verlängerungsleitungen, die auch für den Außenbereich geeignet sind.** Die Anwendung einer für den Außenbereich geeigneten Verlängerungsleitung verringert das Risiko eines elektrischen Schlag.
- 6) **Wenn der Betrieb des Elektrowerkzeugs in feuchter Umgebung nicht vermeidbar ist, verwenden Sie einen Fehlerstromschutzschalter.** Der Einsatz eines Fehlerstromschutzschalters vermindert das Risiko eines elektrischen Schlag.

Sicherheit von Personen

- 1) **Seien Sie aufmerksam, achten Sie darauf, was Sie tun, und gehen Sie mit Vernunft an die Arbeit mit einem Elektrowerkzeug. Benutzen Sie kein Elektrowerkzeug, wenn Sie müde sind oder unter dem Einfluss von Drogen, Alkohol oder Medikamenten stehen.** Ein Moment der Unachtsamkeit beim Gebrauch des Elektrowerkzeugs kann zu ernsthaften Verletzungen führen.
- 2) **Tragen Sie persönliche Schutzausrüstung und immer eine Schutzbrille.** Das Tragen persönlicher Schutzausrüstung, wie Staubmaske, rutschfeste Sicherheitsschuhe, Schutzhelm oder Gehörschutz, je nach Art und Einsatz des Elektrowerkzeugs, verringert das Risiko von Verletzungen.

- 3) **Vermeiden Sie eine unbeabsichtigte Inbetriebnahme. Vergewissern Sie sich, dass das Elektrowerkzeug ausgeschaltet ist, bevor Sie es an die Stromversorgung und/oder den Akku anschließen, es aufnehmen oder tragen.** Wenn Sie beim Tragen des Elektrowerkzeugs den Finger am Schalter haben oder das Elektrowerkzeug eingeschaltet an die Stromversorgung anschließen, kann dies zu Unfällen führen.
- 4) **Entfernen Sie Einstellwerkzeuge oder Schraubenschlüssel, bevor Sie das Elektrowerkzeug einschalten.** Ein Werkzeug oder Schlüssel, der sich in einem drehenden Teil des Elektrowerkzeugs befindet, kann zu Verletzungen führen.
- 5) **Vermeiden Sie eine abnormale Körperhaltung. Sorgen Sie für einen sicheren Stand und halten Sie jederzeit das Gleichgewicht.** Dadurch können Sie das Elektrowerkzeug in unerwarteten Situationen besser kontrollieren.
- 6) **Tragen Sie geeignete Kleidung. Tragen Sie keine weite Kleidung oder Schmuck. Halten Sie Haare und Kleidung fern von sich bewegenden Teilen.** Lockere Kleidung, Schmuck oder lange Haare können von sich bewegenden Teilen erfasst werden.
- 7) **Wenn Staubabsaug- und -auffangeinrichtungen montiert werden können, sind diese anzuschließen und richtig zu verwenden.** Verwendung einer Staubabsaugung kann Gefährdungen durch Staub verringern.
- 8) **Wiegen Sie sich nicht in falscher Sicherheit und setzen Sie sich nicht über die Sicherheitsregeln für Elektrowerkzeuge hinweg, auch wenn Sie nach vielfachem Gebrauch mit dem Elektrowerkzeug vertraut sind.** Achtloses Handeln kann binnen Sekundenbruchteilen zu schweren Verletzungen führen.

Verwendung und Behandlung des Elektrowerkzeugs

- 1) **Überlasten Sie das Elektrowerkzeug nicht. Verwenden Sie für Ihre Arbeit das dafür bestimmte Elektrowerkzeug.** Mit dem passenden Elektrowerkzeug arbeiten Sie besser und sicherer im angegebenen Leistungsbereich.
- 2) **Benutzen Sie kein Elektrowerkzeug, dessen Schalter defekt ist.** Ein Elektrowerkzeug, das sich nicht mehr ein- oder ausschalten lässt, ist gefährlich und muss repariert werden.
- 3) **Ziehen Sie den Stecker aus der Steckdose und/oder entfernen Sie einen abnehmbaren Akku, bevor Sie Geräteeinstellungen vornehmen, Einsatzwerkzeugteile wechseln oder das Elektrowerkzeug weglegen.** Diese Vorsichtsmaßnahme verhindert den unbeabsichtigten Start des Elektrowerkzeugs.
- 4) **Bewahren Sie unbenutzte Elektrowerkzeuge außerhalb der Reichweite von Kindern auf. Lassen Sie keine Personen das Elektrowerkzeug benutzen, die mit diesem nicht vertraut sind oder diese Anweisungen nicht gelesen haben.** Elektrowerkzeuge sind gefährlich, wenn Sie von unerfahrenen Personen benutzt werden.
- 5) **Pflegen Sie Elektrowerkzeuge und Einsatzwerkzeug mit Sorgfalt. Kontrollieren Sie, ob bewegliche Teile einwandfrei funktionieren und nicht klemmen, ob Teile gebrochen oder so beschädigt sind, dass die Funktion des Elektrowerkzeugs beeinträchtigt ist. Lassen Sie beschädigte Teile vor dem Einsatz des Elektrowerkzeugs reparieren.** Viele Unfälle haben ihre Ursache in schlecht gewarteten Elektrowerkzeugen.

- 6) **Halten Sie Schneidwerkzeuge scharf und sauber.** Sorgfältig gepflegte Schneidwerkzeuge mit scharfen Schneidkanten verklemmen sich weniger und sind leichter zu führen.
- 7) **Verwenden Sie Elektrowerkzeug, Einsatzwerkzeug, Einsatzwerkzeuge usw. entsprechend diesen Anweisungen. Berücksichtigen Sie dabei die Arbeitsbedingungen und die auszuführende Tätigkeit.** Der Gebrauch von Elektrowerkzeugen für andere als die vorgesehenen Anwendungen kann zu gefährlichen Situationen führen.
- 8) **Halten Sie Griffe und Griffflächen trocken, sauber und frei von Öl und Fett.** Rutschige Griffe und Griffflächen erlauben keine sichere Bedienung und Kontrolle des Elektrowerkzeugs in unvorhergesehenen Situationen.

Service

- 1) **Lassen Sie Ihr Elektrowerkzeug nur von qualifiziertem Fachpersonal und nur mit Original-Ersatzteilen reparieren.** Damit wird sichergestellt, dass die Sicherheit des Elektrowerkzeugs erhalten bleibt.

● Sicherheitshinweise für alle Anwendungen

Gemeinsame Sicherheitshinweise zum Schleifen und Trennschleifen

- 1) **Dieses Elektrowerkzeug ist zu verwenden als Schleifer und Trennschleifmaschine.** Lesen Sie alle Sicherheitshinweise, Anweisungen, Darstellungen und Daten, die Sie mit dem Gerät erhalten. Wenn Sie nicht alle folgenden Anweisungen beachten, kann es zu elektrischem Schlag, Feuer und/oder schweren Verletzungen kommen.

- 2) **Dieses Elektrowerkzeug ist nicht geeignet zum Sandpapierschleifen, Arbeiten mit Drahtbürsten und Polieren.** Verwendungen, für die das Elektrowerkzeug nicht vorgesehen ist, können Gefährdungen und Verletzungen verursachen.
- 3) **Verwenden Sie das Elektrowerkzeug nicht für eine Funktion, für die es nicht ausdrücklich konstruiert und von seinem Hersteller vorgesehen ist.** Solch ein Umbau kann zu einem Verlust der Kontrolle und ernsthaften Körperverletzungen führen.
- 4) **Verwenden Sie kein Einsatzwerkzeug, das vom Hersteller nicht speziell für dieses Elektrowerkzeug vorgesehen und festgelegt wurde.** Nur weil Sie das Zubehör an Ihrem Elektrowerkzeug befestigen können, garantiert das keine sichere Verwendung.
- 5) **Die zulässige Drehzahl des Einsatzwerkzeugs muss mindestens so hoch sein wie die auf dem Elektrowerkzeug angegebene Höchstdrehzahl.** Ein Einsatzwerkzeug, das sich schneller als zulässig dreht, kann zerbrechen und umherfliegen.
- 6) **Außendurchmesser und Dicke des Einsatzwerkzeugs müssen den Maßangaben Ihres Elektrowerkzeugs entsprechen.** Falsch bemessene Einsatzwerkzeuge können nicht ausreichend abgeschirmt oder kontrolliert werden.
- 7) **Die Maße zur Befestigung des Einsatzwerkzeugs müssen zu den Maßen der Befestigungsmittel des Elektrowerkzeugs passen.** Einsatzwerkzeuge, die nicht passgenau am Elektrowerkzeug befestigt werden, drehen sich ungleichmäßig, vibrieren sehr stark und können zum Verlust der Kontrolle führen.
- 8) **Verwenden Sie keine beschädigten Einsatzwerkzeuge. Kontrollieren Sie vor jeder Verwendung Einsatzwerkzeuge wie Schleifscheiben auf Absplitterungen und Risse, Schleifteller auf Risse, Verschleiß oder starke Abnutzung, Drahtbürsten auf lose oder gebrochene Drähte. Wenn das Elektrowerkzeug oder das Einsatzwerkzeug herunterfällt, überprüfen Sie, ob es beschädigt ist, oder verwenden Sie ein unbeschädigtes Einsatzwerkzeug. Wenn Sie das Einsatzwerkzeug kontrolliert und eingesetzt haben, halten Sie und in der Nähe befindliche Personen sich außerhalb der Ebene des rotierenden Einsatzwerkzeugs auf und lassen Sie das Gerät eine Minute lang mit Höchstdrehzahl laufen.** Beschädigte Einsatzwerkzeuge brechen normalerweise in dieser Testzeit.
- 9) **Tragen Sie persönliche Schutzausrüstung. Verwenden Sie je nach Anwendung Vollgesichtsschutz, Augenschutz oder Schutzbrille. Soweit angemessen, tragen Sie Staubmaske, Gehörschutz, Schutzhandschuhe oder Spezialschürze, die kleine Schleif- und Materialpartikel von Ihnen fernhält.** Die Augen müssen vor herumfliegenden Fremdkörpern geschützt werden, die bei verschiedenen Anwendungen entstehen. Staub- oder Atemschutzmaske müssen den bei der jeweiligen Anwendung entstehenden Staub filtern. Wenn Sie lange lautem Lärm ausgesetzt sind, können Sie einen Hörverlust erleiden.

- 10) **Achten Sie bei anderen Personen auf sicheren Abstand zu Ihrem Arbeitsbereich. Jeder, der den Arbeitsbereich betritt, muss persönliche Schutzausrüstung tragen.** Bruchstücke des Werkstücks oder gebrochener Einsatzwerkzeuge können wegfliegen und Verletzungen auch außerhalb des direkten Arbeitsbereichs verursachen.
- 11) **Halten Sie das Elektrowerkzeug nur an den isolierten Griffflächen, wenn Sie Arbeiten ausführen, bei denen das Einsatzwerkzeug verborgene Stromleitungen oder das eigene Netzkabel treffen kann.** Der Kontakt mit einer spannungsführenden Leitung kann auch metallene Geräteteile unter Spannung setzen und zu einem elektrischen Schlag führen.
- 12) **Halten Sie das Netzkabel von sich drehenden Einsatzwerkzeugen fern.** Wenn Sie die Kontrolle über das Gerät verlieren, kann das Netzkabel durchtrennt oder erfasst werden und Ihre Hand oder Ihr Arm in das sich drehende Einsatzwerkzeug geraten.
- 13) **Legen Sie das Elektrowerkzeug niemals ab, bevor das Einsatzwerkzeug völlig zum Stillstand gekommen ist.** Das sich drehende Einsatzwerkzeug kann in Kontakt mit der Ablagefläche geraten, wodurch Sie die Kontrolle über das Elektrowerkzeug verlieren können.
- 14) **Lassen Sie das Elektrowerkzeug nicht laufen, während Sie es tragen.** Ihre Kleidung kann durch zufälligen Kontakt mit dem sich drehenden Einsatzwerkzeug erfasst werden und das Einsatzwerkzeug sich in Ihren Körper bohren.
- 15) **Reinigen Sie regelmäßig die Lüftungsschlitze Ihres Elektrowerkzeugs.** Das Motorgebläse zieht Staub in das Gehäuse, und eine starke Ansammlung von Metallstaub kann elektrische Gefahren verursachen.

- 16) **Verwenden Sie das Elektrowerkzeug nicht in der Nähe brennbarer Materialien.** Funken könnten diese Materialien entzünden.
- 17) **Verwenden Sie keine Einsatzwerkzeuge, die flüssige Kühlmittel erfordern.** Die Verwendung von Wasser oder anderen flüssigen Kühlmitteln kann zu einem elektrischen Schlag führen.

Rückschlag und entsprechende Sicherheitshinweise:

Rückschlag ist die plötzliche Reaktion infolge eines blockierten oder hakenden drehenden Einsatzwerkzeugs wie Schleifscheibe, Schleifteller, Drahtbürste usw. Verhaken oder Blockieren führt zu einem abrupten Stopp des rotierenden Einsatzwerkzeugs. Dadurch wird ein unkontrolliertes Elektrowerkzeug gegen die Drehrichtung des Einsatzwerkzeugs an der Blockierstelle beschleunigt.

Wenn z. B. eine Schleifscheibe im Werkstück hakt oder blockiert, kann sich die Kante der Schleifscheibe, die in das Werkstück eintaucht, verfangen und dadurch die Schleifscheibe ausbrechen oder einen Rückschlag verursachen. Die Schleifscheibe bewegt sich dann auf die Bedienperson zu oder von ihr weg, je nach Drehrichtung der Scheibe an der Blockierstelle. Hierbei können Schleifscheiben auch brechen.

Ein Rückschlag ist die Folge einer falschen Verwendung des Elektrowerkzeugs und/oder fehlerhaften Arbeitsbedingungen. Er kann durch geeignete Vorsichtsmaßnahmen, wie nachfolgend beschrieben, verhindert werden.

- 1) **Halten Sie das Elektrowerkzeug gut fest und bringen Sie Ihren Körper und Ihre Arme in eine Position, in der Sie die Rückschlagkräfte abfangen können. Verwenden Sie immer den Zusatzgriff, falls vorhanden, um die größtmögliche Kontrolle über Rückschlagkräfte oder Reaktionsmomente beim Hochlauf zu haben.** Die Bedienperson kann durch geeignete Vorsichtsmaßnahmen die Rückschlag- und Reaktionskräfte beherrschen.
- 2) **Bringen Sie Ihre Hand nie in die Nähe sich drehender Einsatzwerkzeuge.** Das Einsatzwerkzeug kann sich beim Rückschlag über Ihre Hand bewegen.
- 3) **Meiden Sie mit Ihrem Körper den Bereich, in den das Elektrowerkzeug bei einem Rückschlag bewegt wird.** Der Rückschlag treibt das Elektrowerkzeug in die Richtung entgegengesetzt zur Bewegung der Schleifscheibe an der Blockierstelle.
- 4) **Arbeiten Sie besonders vorsichtig im Bereich von Ecken, scharfen Kanten usw. Verhindern Sie, dass Einsatzwerkzeuge gegen das Werkstück prallen und verhaken.** Das rotierende Einsatzwerkzeug neigt bei Ecken, scharfen Kanten oder wenn es abprallt, dazu, sich zu verhaken. Dies verursacht einen Kontrollverlust oder Rückschlag.
- 5) **Verwenden Sie kein Kettensägeblatt zum Holzschneiden, keine segmentierte Diamanttrennscheibe mit einem Segmentabstand über 10 mm und kein gezähntes Sägeblatt.** Solche Einsatzwerkzeuge verursachen häufig einen Rückschlag und den Verlust der Kontrolle.

Besondere Sicherheitshinweise zum Schleifen und Trennschleifen:

- 1) **Verwenden Sie ausschließlich die für Ihr Elektrowerkzeug zugelassenen Schleifkörper und die für diese Schleifkörper vorgesehene Schutzhaube.** Schleifkörper, die nicht für das Elektrowerkzeug vorgesehen sind, können nicht ausreichend abgeschirmt werden und sind unsicher.
- 2) **Gekröpfte Schleifscheiben müssen so montiert werden, dass ihre Schleiffläche nicht über der Ebene des Schutzhaubenrandes hervorsteht.** Eine unsachgemäß montierte Schleifscheibe, die über die Ebene des Schutzhaubenrandes hinausragt, kann nicht ausreichend abgeschirmt werden.
- 3) **Die Schutzhaube muss sicher am Elektrowerkzeug angebracht und für ein Höchstmaß an Sicherheit so eingestellt sein, dass der kleinstmögliche Teil des Schleifkörpers offen zum Bediener zeigt.** Die Schutzhaube hilft, die Bedienperson vor Bruchstücken, zufälligem Kontakt mit dem Schleifkörper sowie Funken, die die Kleidung entzünden könnten, zu schützen.
- 4) **Schleifkörper dürfen nur für die empfohlenen Einsatzmöglichkeiten verwendet werden. Zum Beispiel: Schleifen Sie nie mit der Seitenfläche einer Trennscheibe.** Trennscheiben sind zum Materialabtrag mit der Kante der Scheibe bestimmt. Seitliche Krafteinwirkung auf diese Schleifkörper kann sie zerbrechen.
- 5) **Verwenden Sie immer unbeschädigte Spannflansche in der richtigen Größe und Form für die von Ihnen gewählte Schleifscheibe.** Geeignete Flansche stützen die Schleifscheibe und verringern so die Gefahr eines Schleifscheibenbruchs. Flansche für Trennscheiben können sich von den Flanschen für andere Schleifscheiben unterscheiden.



- 6) **Verwenden Sie keine abgenutzten Schleifscheiben von größeren Elektrowerkzeugen.** Eine Schleifscheibe für größere Elektrowerkzeuge ist nicht für die höheren Drehzahlen von kleineren Elektrowerkzeugen ausgelegt und kann brechen.
- 7) **Verwenden Sie beim Einsatz von Scheiben für einen doppelten Zweck immer die geeignete Schutzhaube für die durchgeführte Anwendung.** Nichtverwendung der richtigen Schutzhaube kann die erwünschte Abschirmung verfehlen und zu schweren Verletzungen führen.

Weitere besondere Sicherheitshinweise zum Trennschleifen:

- 1) **Vermeiden Sie ein Blockieren der Trennscheibe oder zu hohen Anpressdruck. Führen Sie keine übermäßig tiefen Schnitte aus.** Eine Überlastung der Trennscheibe erhöht deren Beanspruchung und die Anfälligkeit zum Verkanten oder Blockieren und damit die Möglichkeit eines Rückschlags oder Schleifkörperbruchs.
- 2) **Meiden Sie den Bereich vor und hinter der rotierenden Trennscheibe.** Wenn Sie die Trennscheibe im Werkstück von sich wegbewegen, kann im Falle eines Rückschlags das Elektrowerkzeug mit der sich drehenden Scheibe direkt auf Sie zugeschleudert werden.
- 3) **Falls die Trennscheibe verklemmt oder Sie die Arbeit unterbrechen, schalten Sie das Elektrowerkzeug aus und halten Sie es ruhig, bis die Scheibe zum Stillstand gekommen ist. Versuchen Sie nie, die noch laufende Trennscheibe aus dem Schnitt zu ziehen, sonst kann ein Rückschlag erfolgen.** Ermitteln und beheben Sie die Ursache für das Verklemmen.

- 4) **Schalten Sie das Elektrowerkzeug nicht wieder ein, solange es sich im Werkstück befindet. Lassen Sie die Trennscheibe erst ihre volle Drehzahl erreichen, bevor Sie den Schnitt vorsichtig fortsetzen.** Anderenfalls kann die Scheibe verhaken, aus dem Werkstück springen oder einen Rückschlag verursachen.
- 5) **Stützen Sie Platten oder große Werkstücke ab, um das Risiko eines Rückschlags durch eine eingeklemmte Trennscheibe zu vermindern.** Große Werkstücke können sich unter ihrem eigenen Gewicht durchbiegen. Das Werkstück muss auf beiden Seiten der Scheibe abgestützt werden, und zwar sowohl in der Nähe der Schnittlinie als auch an der Kante.
- 6) **Seien Sie besonders vorsichtig bei „Tauschnitten“ in bestehende Wände oder andere nicht einsehbare Bereiche.** Die eintauchende Trennscheibe kann beim Schneiden in Gas- oder Wasserleitungen, elektrische Leitungen oder andere Objekte einen Rückschlag verursachen.
- 7) **Führen Sie keine Kurvenschnitte aus.** Eine Überlastung der Trennscheibe erhöht deren Beanspruchung und die Anfälligkeit zum Verkanten oder Blockieren und damit die Möglichkeit eines Rückschlags oder Schleifkörperbruchs, was zu schweren Verletzungen führen kann.

● Zulässiges Zubehör

	Max. Durchmesser Ø (mm)	Max. Dicke (mm)	Gewindemaß	Drehzahl (min ⁻¹)	Umfangsgeschwindigkeit (m/s)	Werkzeug
Trennscheiben	230	2,6	M14	6 500	80	Zweiloch-Montage-Schlüssel 
Schleifscheiben	230	6	M14	6 500	80	Zweiloch-Montage-Schlüssel 

● Aufbewahrung und Handhabung der empfohlenen Einsatzwerkzeuge

- Schleifwerkzeuge sind mit Vorsicht zu behandeln und zu transportieren.
- Schleifwerkzeuge sind so zu lagern, dass sie keinen mechanischen Beschädigungen oder Umwelteinflüssen (z. B. Feuchtigkeit) ausgesetzt sind.

● Arbeitshinweise

HINWEIS

- ▶ Schleifkörper dürfen nur für die empfohlenen Einsatzmöglichkeiten verwendet werden. Andernfalls könnten sie zerbrechen, beschädigt werden und Verletzungen verursachen.
 - Beim Einsatz einer Schutzhaube des Typs A (Trenn-Schutzhaube) zum Seitenschleifen können die Schutzhaube und das Werkstück sich gegenseitig stören, was zu einer ungenügenden Kontrolle führt.
 - Beim Einsatz einer Schutzhaube des Typs B (Schleif-Schutzhaube) zum Trennschleifen mit gebundenen Trennscheiben besteht ein erhöhtes Risiko, den ausgeworfenen Funken und Schleifpartikeln sowie Bruchstücken der Schleifscheibe im Fall eines Schleifscheibenbruchs ausgesetzt zu sein.

HINWEIS

- Beim Einsatz einer Schutzhaube des Typs A (Trenn-Schutzhaube) und des Typs B (Schleif-Schutzhaube) zum Trenn- oder Seitenschleifen in Betonmauern besteht ein erhöhtes Risiko durch Staubexposition sowie durch Verlust der Kontrolle mit Rückschlag als Folge.



Schleifen

Verwenden Sie niemals Trennscheiben zum Schleifen!

- Bewegen Sie den Winkelschleifer mit mäßigem Druck über das Werkstück hin und her.
- Führen Sie bei weichem Material die Schleifscheibe in einem flachen Winkel über das Werkstück, bei hartem Material in einem etwas steileren Winkel.



Trennschleifen

Verwenden Sie niemals Schleifscheiben zum Trennen!

- Verwenden Sie nur geprüfte faserstoffverstärkte Trenn- oder Schleifscheiben, die für eine Umfangsgeschwindigkeit von nicht weniger als 80 m/s zugelassen sind.

⚠ VORSICHT!

- ▶ Das Schleifwerkzeug läuft nach dem Ausschalten nach. Bremsen Sie es nicht durch seitliches Gegendrücken ab.

- **Sichern Sie das Werkstück.** Benutzen Sie Spannvorrichtungen/Schraubstock, um das Werkstück festzuhalten. Es ist damit sicherer gehalten, als mit Ihrer Hand.
- **Schalten Sie das Produkt vor dem Ablegen immer aus und warten Sie, bis das Produkt zum Stillstand gekommen ist.**
- **Entriegeln Sie bei einem Stromausfall oder wenn der Netzstecker gezogen wird, sofort den EIN-/AUS-Schalter.** Bringen Sie ihn in AUS-Position. Dies verhindert einen unkontrollierten Wiederanlauf.
- **Verwenden Sie das Produkt nur für Trockenschnitt bzw. Trockenschliff.**
- **Der Zusatz-Handgriff 8 muss bei allen Arbeiten mit dem Produkt montiert sein.**
- **Asbesthaltiges Material darf nicht bearbeitet werden.** Asbest gilt als krebserregend.

⚠ GEFAHR! VERLETZUNGSRIKO!

▶ **FÜHREN SIE DAS PRODUKT IMMER IM GEGENLAUF DURCH DAS WERKSTÜCK.**

Bei entgegengesetzter Richtung besteht die Gefahr eines Rückschlags. Das Produkt kann aus dem Schnitt gedrückt werden.

- **Führen Sie das Produkt immer eingeschaltet gegen das Werkstück.** Heben Sie das Produkt nach der Bearbeitung vom Werkstück ab und schalten Sie es erst dann aus.
- **Halten Sie das Produkt während der Arbeit immer fest mit beiden Händen.** Sorgen Sie für einen sicheren Stand.

- Für die beste Schleifwirkung bewegen Sie das Produkt gleichmäßig in einem Winkel von 30° bis 40° (zwischen Schleifscheibe und Werkstück) auf dem Werkstück hin und her.
- **Beim Bearbeiten von schrägen Flächen darf das Produkt nicht mit großer Kraft auf das Werkstück gedrückt werden.** Wenn die Drehzahl stark abfällt, müssen Sie die Andruckkraft reduzieren, um sicheres und effektives Arbeiten zu ermöglichen. Sollte das Produkt plötzlich vollkommen gebremst oder blockiert sein, muss der Netzstrom sofort ausgeschaltet werden.
- **Trennen: Arbeiten Sie mit mäßigem Vorschub und verkanten Sie die Trennscheibe nicht.**
- **Schleif- und Trennscheiben werden beim Arbeiten sehr heiß – lassen Sie sie vor dem Berühren vollständig abkühlen.**
- **Verwenden Sie das Produkt niemals zweckfremdet.**
- **Achten Sie immer darauf, dass das Produkt ausgeschaltet ist, bevor Sie den Netzstecker in die Steckdose stecken.**
- **Ziehen Sie bei Gefahr sofort den Netzstecker aus der Steckdose.** Sorgen Sie dafür, dass das Produkt und der Netzstecker leicht zugänglich und im Notfall problemlos erreichbar sind.
- **Ziehen Sie bei Arbeitspausen, vor allen Arbeiten am Produkt und bei Nichtgebrauch immer den Netzstecker aus der Steckdose.** Das Produkt muss stets sauber, trocken und frei von Öl oder Schmierfetten sein.
- **Seien Sie stets aufmerksam! Achten Sie immer darauf, was Sie tun, und gehen Sie stets mit Vernunft vor.** Benutzen Sie das Produkt in keinem Fall, wenn Sie unkonzentriert sind oder sich unwohl fühlen.

⚠️ WARNUNG!



Tragen Sie Schutzbrille und
Staubschutzmaske!

● **Bedienung**

● **Schleifschutz montieren/ verstellen**

Abb. G

⚠️ WARNUNG! VERLETZUNGSRISIKO!



Schalten Sie das Produkt aus
und trennen Sie es von der
Stromversorgung, bevor Sie
Einstellungen vornehmen,
Wartungsarbeiten durchführen,
das Produkt reinigen und wenn das
Produkt nicht in Gebrauch ist!

⚠️ WARNUNG! VERLETZUNGSRISIKO!

- ▶ Verwenden Sie den Winkelschleifer immer mit dem Schleifschutz **10**. Der Schleifschutz muss sicher am Winkelschleifer angebracht werden. Stellen Sie diesen so ein, dass ein Höchstmaß an Sicherheit erreicht wird, d. h. der kleinstmögliche Teil der Schleifscheibe oder der Trennscheibe zeigt offen zur Bedienperson. Der Schleifschutz soll die Bedienperson vor Bruchstücken und zufälligem Kontakt mit dem Schleifkörper schützen.
- ▶ Achten Sie darauf, dass der Schleifschutz **10** mindestens im gleichen Winkel wie der Zusatz-Handgriff **8** montiert wird (Abb. C). Andernfalls können Sie sich an der Schleif- bzw. Trennscheibe verletzen.

1. Setzen Sie den Schleifschutz **10** in der gezeigten Stellung auf.
Der Schleifschutz lässt sich nur in dieser Position aufsetzen oder entnehmen.
Drehen Sie den Schleifschutz, bis dieser das erste Mal hörbar einrastet.

2. Drücken Sie nun den Hebel **9** und drehen Sie den Schleifschutz in die erforderliche Stellung (Arbeitsposition), bis diese hörbar einrastet.
3. Prüfen Sie, ob der Schleifschutz **10** sicher eingerastet ist. Der Hebel **9** muss eingerastet sein und der Schleifschutz darf sich nicht verdrehen lassen.

● **Montage des Schneidschutzaufsatzes**

Abb. G

⚠️ WARNUNG! VERLETZUNGSRISIKO!



Schalten Sie das Produkt aus und trennen Sie es von der Stromversorgung, bevor Sie Einstellungen vornehmen, Wartungsarbeiten durchführen, das Produkt reinigen und wenn das Produkt nicht in Gebrauch ist!

HINWEIS

- ▶ Zum Trennschleifen montieren Sie den Schneidschutzaufsatz **10a** auf den Schleifschutz **10**.

1. Montieren Sie den Schneidschutzaufsatz **10a** mit der Seite, auf der die Laufrichtung angegeben ist.
2. Schieben Sie den Schneidschutzaufsatz **10a** auf den Schleifschutz **10**, bis der Schneidschutzaufsatz einrastet.

● **Abnehmen des Schneidschutzaufsatzes**

Abb. G

⚠️ WARNUNG! VERLETZUNGSRISIKO!



Schalten Sie das Produkt aus und trennen Sie es von der Stromversorgung, bevor Sie Einstellungen vornehmen, Wartungsarbeiten durchführen, das Produkt reinigen und wenn das Produkt nicht in Gebrauch ist!

1. Drücken Sie die Einkerbung **10b** am Schneidschutzaufsatz **10c** vom Schleifschutz **10** weg.
2. Entfernen Sie den Schneidschutzaufsatz **10a** vom Schleifschutz **10**.

● Zusatz-Handgriff montieren

⚠ VORSICHT!

- ▶ Aus Sicherheitsgründen darf dieses Produkt nur mit dem Zusatz-Handgriff **8** verwendet werden. Andernfalls können Verletzungen die Folge sein. Der Zusatz-Handgriff kann je nach Arbeitsweise links, rechts oder oben am Produktkopf eingeschraubt werden.

Je nach Arbeitsweise schrauben Sie den Griff auf das Griffgewinde links/rechts/oben am Produkt.

● Schleif-/Trennscheibe montieren/wechseln

Abb. D, E

⚠ WARNUNG! VERLETZUNGSRIKO!



Schalten Sie das Produkt aus und trennen Sie es von der Stromversorgung, bevor Sie Einstellungen vornehmen, Wartungsarbeiten durchführen, das Produkt reinigen und wenn das Produkt nicht in Gebrauch ist!

Tragen Sie beim Wechseln von Schleifscheiben oder Trennscheiben immer Schutzhandschuhe. Die Schleif- oder Trennscheibe ist nach dem Gebrauch sehr heiß. Lassen Sie die Schleif- oder Trennscheibe vollständig abkühlen, bevor Sie sie berühren.

Beachten Sie die Abmessungen der Schleif- oder Trennscheiben. Die Scheibenbohrung muss ohne Spiel zum Aufnahmeﬂansch passen. Keine Reduzierstücke oder Adapter verwenden.

- Überprüfen Sie die Schleif- oder Trennscheibe. Sie darf weder beschädigt noch feucht sein oder Risse aufzeigen. Andernfalls könnten sie beim Gebrauch zerbrechen und Verletzungen verursachen.

HINWEIS

- ▶ Verwenden Sie unbedingt nur schmutzfreie Scheiben.

- Verwenden Sie nur Schleifwerkzeuge, deren zulässige Drehzahl mindestens so hoch ist wie die Leerlaufdrehzahl des Produktes. Verwenden Sie nur Scheiben, die das Verfallsdatum noch nicht überschritten haben.

⚠ VORSICHT! VERLETZUNGSRIKO!

- ▶ Betätigen Sie die Spindel-Arretiertaste **11** nur bei stillstehender Aufnahmespindel **16**.

1. Drücken Sie die Spindel-Arretiertaste **11** zum Blockieren des Getriebes.
2. Lösen Sie die den Verriegelungsﬂansch **15** mit Hilfe des Zweiloch-Montage-Schlüssels **18** (Abb. E).
3. Flache Schleif-/Trennscheibe einbauen: Legen Sie die Schleif-/Trennscheibe mit der Beschriftungsseite zum Produkt hin auf den Hinterlegﬂansch **17**.
4. Schleif-/Trennscheibe mit vertiefter Mitte einbauen: Legen Sie die Schleif-/Trennscheibe mit der vertieften Seite hin zum Verriegelungsﬂansch.

HINWEIS

- ▶ Wenn die Scheibe nach dem Wechsel unruhig läuft oder schwingt, muss diese Scheibe sofort wieder ausgewechselt werden.

- Lassen Sie das Produkt nach einem Scheibenwechsel sicherheitshalber 60 Sekunden auf Höchstdrehzahl laufen. Achten Sie auf ungewöhnliche Geräusche und Funkenentwicklung.
- Überprüfen Sie, ob alle Befestigungsteile korrekt angebracht sind.

- Achten Sie darauf, dass der Drehrichtungspfeil (falls vorhanden) auf den Trenn- oder Schleifscheiben (auch Diamant-Trennscheiben) und die Drehrichtung des Produktes (Drehrichtungspfeil auf dem Produkt) übereinstimmen.

● Ein- und ausschalten

Abb. F

- Prüfen Sie das angebrachte Werkzeug vor Gebrauch. Das Werkzeug
 - muss einwandfrei montiert sein
 - muss sich frei drehen können
 - darf nicht beschädigt sein
 - darf keine Risse aufweisen
 - darf nicht feucht sein
- Führen Sie einen 60 Sekunden dauernden Probelauf durch. Verwenden Sie keine unruhigen oder vibrierenden Werkzeuge. Achten Sie auf ungewöhnliche Geräusche und Funkenentwicklung. Überprüfen Sie nach dem Probelauf, ob alle Befestigungsteile korrekt angebracht sind.

HINWEIS

- ▶ Schalten Sie den Winkelschleifer immer vor Materialkontakt ein und führen Sie das Produkt erst dann auf das Werkstück.

Einschalten

1. Drücken und halten Sie die Auslösesperre **5** in Richtung der Befestigungsspindel.
2. Drücken Sie den EIN-/AUS-Schalter **4** in Richtung des Handstücks **1**.

Ausschalten

- Lassen Sie den EIN-/AUS-Schalter **4** wieder los.

Dauerbetrieb

1. Dauerbetrieb starten:
 - Schalten Sie das Produkt ein.
 - Drücken Sie die Auslösesperre **5** nach vorne in Richtung des Produktes.
2. Dauerbetrieb beenden:

- Drücken Sie den EIN-/AUS-Schalter **4** kurz in die Grifffläche des Produkts.

● Drehgeschwindigkeit einstellen

- Stellen Sie die Drehgeschwindigkeit am Bedienfeld für die Drehgeschwindigkeit **14** ein:
 - Stufe **1**: niedrigste Geschwindigkeitsstufe
 - Stufe **6**: höchste Geschwindigkeitsstufe
- Drehgeschwindigkeit erhöhen: Drücken Sie die Taste zur Steuerung der Drehgeschwindigkeit **+ 14a**.
- Drehgeschwindigkeit verringern: Drücken Sie die Taste zur Steuerung der Drehgeschwindigkeit **- 14a**.
- Führen Sie Tests durch, um die benötigte Geschwindigkeitsstufe zu ermitteln.

● Handstück drehen

Abb. B, I

⚠ WARNUNG! VERLETZUNGSRISIKO!



Schalten Sie das Produkt aus und trennen Sie es von der Stromversorgung, bevor Sie Einstellungen vornehmen, Wartungsarbeiten durchführen, das Produkt reinigen und wenn das Produkt nicht in Gebrauch ist!

- Das Handstück **1** lässt sich um 90° nach rechts oder nach links drehen (Abb. B).
 - Dadurch kann der EIN-/AUS-Schalter **4** je nach Arbeitsbedingung in eine günstigere Position gebracht werden.
1. Ziehen Sie die Einstelltaste für das Handstück **6** und drehen Sie das Handstück **1** (Abb. I).
 2. Lassen Sie das Handstück **1** einrasten.

● Abnehmbare Anschlussleitung anschließen/trennen

Abb. H

⚠ VORSICHT! VERLETZUNGSRISIKO!

- ▶ Ziehen Sie stets den Netzstecker **3** aus der Steckdose, bevor Sie die abnehmbare Anschlussleitung am Produkt anschließen oder davon trennen.

HINWEIS

- ▶ Drehen Sie die Steckvorrichtung **2** der abnehmbaren Anschlussleitung **3**, um die Verbindung zu verriegeln oder entriegeln.

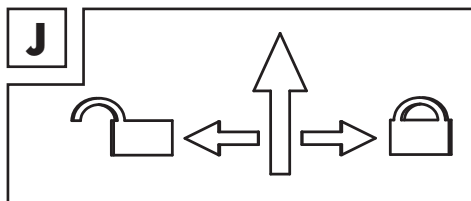

Anschlussleitung anschließen

1. Stecken Sie die Steckvorrichtung **2** bis zum Anschlag in die Buchse am drehbaren Handstück **1**.
2. Drehen Sie die Steckvorrichtung **2** zum Verriegeln auf Position .
3. Ziehen Sie leicht und ohne Drehung an der Anschlussleitung **3**, um zu prüfen, ob die Steckvorrichtung **2** gesichert ist.

Anschlussleitung trennen

1. Drehen Sie die Steckvorrichtung **2** zum Entriegeln auf Position .
2. Ziehen Sie die Steckvorrichtung **2** aus der Buchse am drehbaren Handstück **1**.

● Wartung und Reinigung

⚠ WARNUNG! VERLETZUNGSRISIKO!



Schalten Sie das Produkt aus und trennen Sie es von der Stromversorgung, bevor Sie Einstellungen vornehmen, Wartungsarbeiten durchführen, das Produkt reinigen und wenn das Produkt nicht in Gebrauch ist!

HINWEIS

- ▶ Nicht aufgeführte Ersatzteile (wie z. B. Kohlebürsten) können Sie über unsere Service-Hotline bestellen (siehe „Service“).
 - Verwenden Sie keine scharfen Gegenstände zur Reinigung des Produktes. Es dürfen keine Flüssigkeiten in das Innere des Produktes gelangen. Andernfalls kann das Produkt beschädigt werden.
 - Lassen Sie den Austausch der Kohlebürsten ausschließlich durch die Servicestelle oder eine anerkannte Fachwerkstatt durchführen. Ansonsten ist das Produkt wartungsfrei.
 - Wenn die Anschlussleitung beschädigt ist, muss sie durch eine spezielle Anschlussleitung ersetzt werden, die beim Hersteller oder seinem Kundendienst erhältlich ist:
 - VDE-Stecker: 99944884706
 - BS-Stecker: 99944884702
 - Reinigen Sie das Produkt regelmäßig, am besten immer direkt nach Abschluss der Arbeit.
 - Reinigen Sie das Gehäuse mit einem trockenen Tuch. Verwenden Sie auf keinen Fall Benzin, Lösungsmittel oder Reiniger, die Kunststoff angreifen.
 - Zur gründlichen Reinigung des Produktes wird ein Staubsauger benötigt.
 - Lüftungsöffnungen müssen immer frei sein.
 - Reinigen Sie den Staubfilter **7**:
 - Ziehen Sie den Handgriff für den Staubfilter **7a** mit einem kleinen Werkzeug heraus, um den Staubfilter **7** zu öffnen.
 - Reinigen Sie den Staubfilter **7** regelmäßig mit einer weichen Bürste.
 - Schließen Sie den Staubfilter **7**.
 - Entfernen Sie anhaftenden Schleifstaub mit einem Pinsel.
- ### ● Ersatzteile/Zubehör
- Kunden können kompatible Ersatzakkus und Ladegeräte über den LIDL-Onlineshop www.lidl.de beziehen.
 - Halten Sie die Bestellnummer für Ihre Bestellung bereit.
 - Sie können Bestellungen nur online aufgeben.
 - Wenden Sie sich für weitere Informationen an die Lidl-Service-Hotline (siehe „Service“).

Teil	Bestellnummer
Abnehmbare Anschlussleitung mit Netzstecker 3	99944884702 (BS-Stecker) 99944884706 (VDE-Stecker)

● **Entsorgung**

Die Verpackung besteht aus umweltfreundlichen Materialien, die Sie über die örtlichen Recyclingstellen entsorgen können.



Beachten Sie die Kennzeichnung der Verpackungsmaterialien bei der Abfalltrennung, diese sind gekennzeichnet mit Abkürzungen (a) und Nummern (b) mit folgender Bedeutung: 1-7: Kunststoffe/20-22: Papier und Pappe/80-98: Verbundstoffe.

● **Produkt:**



Möglichkeiten zur Entsorgung des ausgedienten Produkts erfahren Sie bei Ihrer Gemeinde- oder Stadtverwaltung.



Werfen Sie Ihr Produkt, wenn es ausgedient hat, im Interesse des Umweltschutzes nicht in den Hausmüll, sondern führen Sie es einer fachgerechten Entsorgung zu. Über Sammelstellen und deren Öffnungszeiten können Sie sich bei Ihrer zuständigen Verwaltung informieren.

● **Garantie**

Das Produkt wurde nach strengen Qualitätsrichtlinien hergestellt und vor der Auslieferung sorgfältig geprüft. Im Falle von Material- oder Herstellungsfehlern haben Sie gegenüber dem Verkäufer des Produkts gesetzliche Rechte. Ihre gesetzlichen Rechte werden in keiner Weise durch unsere unten aufgeführte Garantie eingeschränkt.

Die Garantie für dieses Produkt beträgt 5 Jahre ab Kaufdatum. Die Garantiezeit beginnt mit dem Kaufdatum. Bewahren Sie den Originalkaufbeleg an einem sicheren Ort auf, da dieses Dokument als Nachweis des Kaufs erforderlich ist.

Alle Schäden oder Mängel, die bereits zum Zeitpunkt des Kaufs vorhanden sind, müssen unverzüglich nach dem Auspacken des Produkts gemeldet werden.

Sollte das Produkt innerhalb von 5 Jahren ab Kaufdatum einen Material- oder Herstellungsfehler aufweisen, werden wir es – nach unserer Wahl – kostenlos für Sie reparieren oder ersetzen. Die Garantiezeit verlängert sich durch einen stattgegebenen Gewährleistungsanspruch nicht. Dies gilt auch für ersetzte und reparierte Teile.

Diese Garantie erlischt, wenn das Produkt beschädigt oder unsachgemäß verwendet oder gewartet wurde.

Die Garantie deckt Material- und Herstellungsfehler ab. Diese Garantie erstreckt sich weder auf Produktteile, die normalem Verschleiß unterliegen, und somit als Verschleißteile gelten (z. B. Batterien, Akkus, Schläuche, Farbpatronen), noch auf Schäden an zerbrechlichen Teilen, z. B. Schalter oder Teile aus Glas.

● **Abwicklung im Garantiefall**

Um eine schnelle Bearbeitung Ihres Anspruchs zu gewährleisten, beachten Sie die folgenden Hinweise:

Halten Sie den Originalkaufbeleg und die Artikelnummer (IAN 448847_2304) als Nachweis für den Kauf bereit.

Sie finden die Artikelnummer auf dem Typenschild, einer Gravur auf dem Produkt, der Startseite der Bedienungsanleitung (unten links) oder als Aufkleber auf der Rück- oder Unterseite des Produkts.

Sollten Funktionsfehler oder sonstige Mängel auftreten, wenden Sie sich zunächst telefonisch oder per E-Mail an die unten aufgeführte Serviceabteilung.

Sobald das Produkt als defekt erfasst wurde, können Sie es kostenlos an die Ihnen mitgeteilte Service-Anschrift zurücksenden. Stellen Sie sicher, dass Sie den Originalkaufbeleg (Kassenbon) sowie eine kurze, schriftliche Beschreibung beilegen, in der die Einzelheiten des Defekts und der Zeitpunkt des Auftretens dargelegt sind.

● **Service**

DE Service Deutschland

Tel.: 0800 5435 111

E-Mail: owim@lidl.de

AT Service Österreich

Tel.: 0800 292726

E-Mail: owim@lidl.at

CH Service Schweiz

Tel.: 0800 562153

E-Mail: owim@lidl.ch

● EU-Konformitätserklärung

EU-KONFORMITÄTSERKLÄRUNG (448847_2304)

IAN: 448847_2304
 Produkt-Identifikation: "PARKSIDE" Winkelschleifer
 Modellnummer: HG11009

Der oben beschriebene Gegenstand der Erklärung erfüllt die einschlägigen Harmonisierungsvorschriften der Union:

Richtlinie 2006/42/EG
Richtlinie 2014/30/EU
Richtlinie 2011/65/EU mit allen dazugehörigen Änderungen

Angabe der einschlägigen harmonisierten Normen oder der anderen technischen Spezifikationen, für die die Konformität erklärt wird:

Nr. / Teile
Richtlinie 2006/42/EG
EN 62841-1:2015/A11:2022
EN IEC 62841-2-3:2021/A11:2021
Richtlinie 2014/30/EU
EN IEC 55014-1:2021
EN IEC 55014-2:2021
EN IEC 61000-3-2:2019/A1:2021
EN 61000-3-3:2013/A2:2021

Parlaments und des Rates vom 8. Juni 2011 zur Beschränkung der Verwendung bestimmter gefährlicher Stoffe in Elektro- und Elektronikgeräten:

Nr. / Teile
EN IEC 63000:2018

Person, die die technische Dokumentation aufbewahrt: OWIM GmbH & Co.KG

Unterzeichnet für und im Namen von:

OWIM GmbH & Co. KG, Stiftsbergstraße 1, 74167 Neckarsulm, Deutschland

Diese Konformitätserklärung wird unter der alleinigen Verantwortung des Herstellers ausgestellt.

Original-Konformitätserklärung

Neckarsulm	30.10.2023	
Ort	Datum	ppa. Stefan Haensel Prokurist
		ppa. Jens Buchheim Prokurist

DE



OWIM GmbH & Co. KG

Stiftsbergstraße 1
74167 Neckarsulm
GERMANY

Model No.: HG11009

Version: 12/2023

IAN 448847_2304

