



## **WANNENFÜLL-/BRAUSE-ARMATUR / BATH & SHOWER MIXER TAP / MITIGEUR DE BAIGNOIRE / DOUCHE**

(DE) (AT) (CH)

### **WANNENFÜLL-/BRAUSE-ARMATUR**

Kurzanleitung

(FR) (BE)

### **MITIGEUR DE BAIGNOIRE/DOUCHE**

Mode d'emploi bref

(PL)

### **BATERIA WANNOWA/PRYSZNICOWA**

Krótką instrukcją

(SK)

### **BATÉRIA NA VAŇU/DO SPRCHY**

Krátky návod

(DK)

### **BADEKARS-/BRUSERARMATUR**

Kort vejledning

(GB) (IE)

### **BATH & SHOWER MIXER TAP**

Quick Start Guide

(NL) (BE)

### **BAD-/DOUCHEKRAAN**

Korte handleiding

(CZ)

### **VANOVÁ A SPRCHOVÁ BATERIE**

Stručný návod

(ES)

### **GRIFERÍA PARA BAÑERA/DUCHA**

Guía rápida

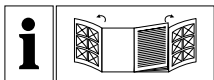

DE AT CH

Diese Kurzanleitung ist fester Bestandteil der Bedienungsanleitung, mit welcher Sie Ihr Produkt sofort in Betrieb nehmen können. Sie können die vollständige Bedienungsanleitung unter <http://www.lidl-service.com> herunterladen. Lesen Sie vor der Benutzung des Produkts die Bedienungsanleitung und beachten Sie insbesondere die darin enthaltenen Sicherheitshinweise. Bewahren Sie diese Kurzanleitung an einem sicheren Ort auf. Händigen Sie alle Unterlagen bei Weitergabe des Produkts an Dritte mit aus.

---

GB IE

This quick start guide forms an integral part of the instruction manual, which enables you to start up your product immediately. You may download the full instruction manual from this website: <http://www.lidl-service.com>. Before using the product, read the instruction manual and pay particular attention to the safety notes contained in it. Keep this quick start guide in a safe place. When passing this product on to third parties, be sure to include all documentation.

---

FR BE

Ce guide rapide fait partie d'un mode d'emploi vous permettant d'utiliser immédiatement votre produit. Vous pouvez télécharger le mode d'emploi complet à l'adresse <http://www.lidl-service.com>. Avant d'utiliser votre produit, lisez le mode d'emploi et soyez particulièrement attentif aux consignes de sécurité qu'il contient. Conservez ce mode d'emploi en lieu sûr. Lorsque vous prêtez ce produit à un tiers, veuillez lui transmettre tous les documents associés.

---

NL BE

Deze korte handleiding is een vast bestanddeel van de gebruiksaanwijzing waarmee u uw product meteen in gebruik kunt nemen. U kunt de volledige gebruiksaanwijzing downloaden op <http://www.lidl-service.com>. Lees voor het gebruik van het product de gebruiksaanwijzing en let met name op de daarin vermelde veiligheidsinstructies. Bewaar deze korte handleiding op een veilige plek. Overhandig ook alle documenten als u het product aan derden doorgeeft.

---

PL

Ta skrócona instrukcja jest integralną częścią instrukcji obsługi, za pomocą której można natychmiast uruchomić produkt. Pełną instrukcję obsługi można pobrać ze strony [www.lidl-service.com](http://www.lidl-service.com). Przed użyciem produktu należy przeczytać instrukcję obsługi i przestrzegać w szczególności zawartych w niej wskazówek dotyczących bezpieczeństwa. Skróconą instrukcję należy przechowywać w bezpiecznym miejscu. Przy przekazaniu produktu osobom trzecim należy dołączyć do niego całą dokumentację.

---

CZ

Tento krátký návod je pevnou součástí návodu k obsluze, se kterým můžete Váš výrobek ihned uvést do provozu. Úplný návod k obsluze si můžete stáhnout na webové stránce: <http://www.lidl-service.com>. Před použitím výrobku si přečtěte návod k obsluze a dbejte v jeho obsahu obzvlášť na bezpečnostní pokyny. Uložte si tento krátký návod na bezpečném místě. Při předávání výrobku třetí osobě předejte i všechny příslušné podklady.

---

SK

Tento krátky návod je neoddeliteľnou súčasťou návodu na obsluhu, pomocou ktorého môžete Váš produkt okamžite uviesť do prevádzky. Kompletný návod na obsluhu si môžete stiahnuť na <http://www.lidl-service.com>. Pred použitím výrobku si prečítajte návod na obsluhu a venujte pozornosť najmä bezpečnostným pokynom v ňom. Uchovajte tento krátky návod na bezpečnom mieste. Pri predaní výrobku tretím osobám im vydadajte i všetky podklady.

---

ES

Esta guía rápida es una parte integral del manual de instrucciones con la que puede poner su producto en funcionamiento inmediatamente. Puede descargar el manual de instrucciones completo en <http://www.lidl-service.com>. Lea el manual de instrucciones antes de utilizar el producto y tenga especialmente en cuenta las indicaciones de seguridad que contiene. Conserve esta guía rápida en un lugar seguro. Asegúrese de proporcionar todos los documentos relacionados con el producto en caso de entregarlo a terceros.

---

DK

Denne korte vejledning er en integreret del af betjeningsvejledningen, som du kan bruge til øjeblikkelig anvendelse af produktet. Du kan downloade hele betjeningsvejledningen på <http://www.lidl-service.com>. Læs betjeningsvejledningen inden brugen og vær især opmærksom på de indeholdte sikkerhedshenvisninger. Opbevar denne korte vejledning på et sikkert sted. Udlever alle bilag, hvis du giver produktet videre til tredjepart.

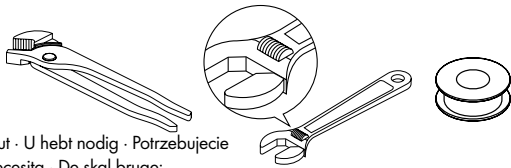

Sie benötigen · You need · Il vous faut · U hebt nodig · Potrzebujecie  
 Potřebujete · Budete potrebovať · Necesita · De skal bruge:

**A**

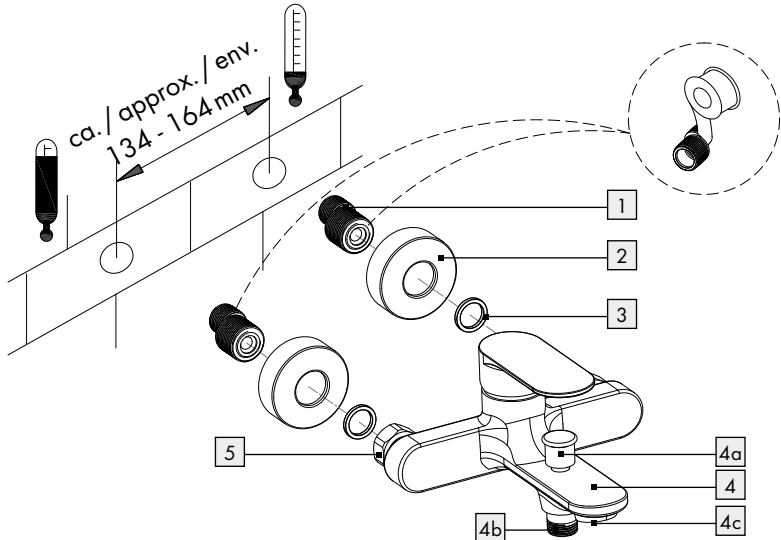

**B**

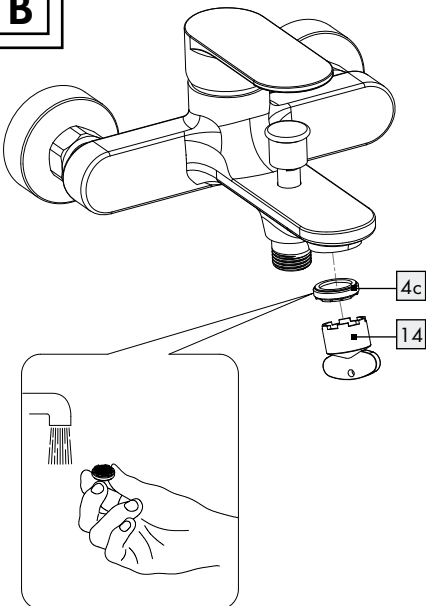

**C**

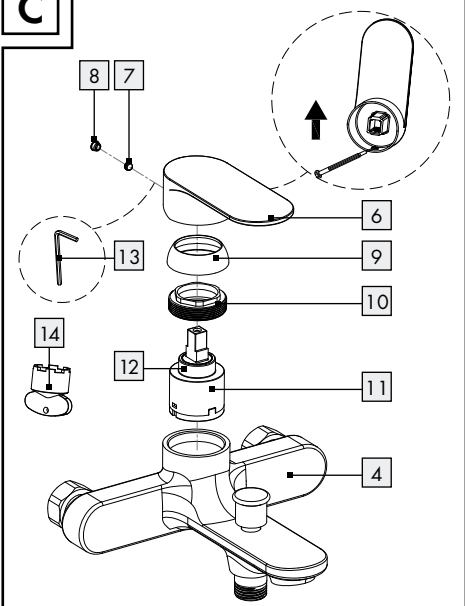

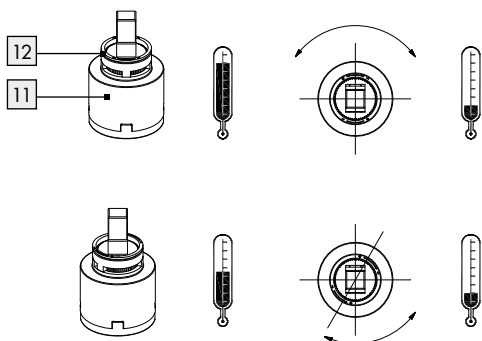
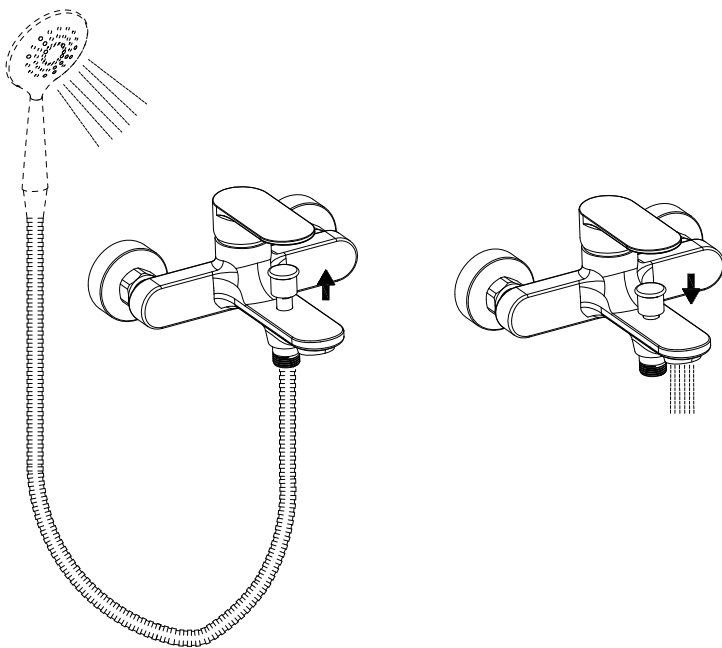
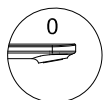
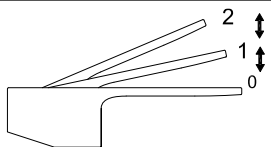
**D****E****F**

DE/AT/CH	Kurzanleitung	Seite	6
GB/IE	Quick Start Guide	Page	11
FR/BE	Mode d'emploi bref	Page	16
NL/BE	Korte handleiding	Pagina	21
PL	Krótká instrukcja	Strona	26
CZ	Stručný návod	Strana	31
SK	Krátky návod	Strana	36
ES	Guía rápida	Página	41
DK	Kort vejledning	Side	46

<b>Einleitung</b> .....	Seite	7
Bestimmungsgemäße Verwendung .....	Seite	7
Teilebeschreibung .....	Seite	7
Technische Daten .....	Seite	7
<b>Sicherheitshinweise</b> .....	Seite	7
<b>Montage</b> .....	Seite	8
Armatür installieren .....	Seite	8
Armatür durchspülen .....	Seite	8
<b>Bedienung</b> .....	Seite	8
In Betrieb nehmen .....	Seite	8
Umschalter Wassereinlauf Wanne / Duschbrause .....	Seite	9
Wasserspar-Funktion .....	Seite	9
Temperaturbegrenzung einstellen .....	Seite	9
<b>Wartung und Reinigung</b> .....	Seite	9
Armatür pflegen und reinigen .....	Seite	9
<b>Informationen</b> .....	Seite	10
Trinkbarkeit von Leitungswasser .....	Seite	10

# Wannenfüll-/Brause-Armatur

## ● Einleitung



**Diese Kurzanleitung ist fester Bestandteil der Bedienungsanleitung. Bewahren Sie diese zusammen mit der Bedienungsanleitung gut auf. Händigen Sie alle Unterlagen bei Weitergabe des Produkts an Dritte mit aus. Lesen Sie vor der Verwendung die Bedienungsanleitung und beachten Sie insbesondere die darin enthaltenen Sicherheitshinweise.**

## ● Bestimmungsgemäße Verwendung

Dieses Produkt ist für alle druckfesten Warmwassersysteme wie Zentralheizung, Durchlauferhitzer, Druckboiler o.ä. geeignet. Nicht geeignet ist es für Niederdruck-Warmwasserbereiter wie z.B. Holz- oder Kohlebadöfen, Öl- oder Gasbadöfen, offene Elektrospeicher. Im Zweifelsfall wenden Sie sich bitte an einen Installateur oder Fachberater. Eine andere Verwendung als zuvor beschrieben oder eine Veränderung des Produkts ist nicht zulässig und führt zur Beschädigung. Darüber hinaus können weitere lebensgefährliche Gefahren und Verletzungen die Folge sein. Das Produkt ist nur zur Eigenanwendung, nicht für den medizinischen oder kommerziellen Gebrauch vorgesehen. Für durch unsachgemäße Verwendung entstandene Schäden übernimmt der Hersteller keine Haftung.

## ● Teilebeschreibung

- 1 2 S-Anschlüsse
- 2 2 Rosetten
- 3 2 Dichtungsringe
- 4 1 Armaturenkörper
- 4a 1 Umschalter
- 4b 1 Gewinde (für den Brauseschlauch)
- 4c 1 Mischdüse



- 5 2 Muttern (für S-Anschlüsse)
- 6 1 Einstellhebel
- 7 1 Arretierungsschraube
- 8 1 Plastikabdeckung
- 9 1 Kartuschen-Abdeckring
- 10 1 Kartuschen-Sicherungsring
- 11 1 Kartusche
- 12 1 Einstellring
- 13 1 Innensechskantschlüssel
- 14 1 Schlüssel für Luftsprudler

## ● Technische Daten

- Anschlussmaße: 136–164 mm  
Anschlüsse (Brauseschlauch): G $\frac{1}{2}$ " (ca. 21 mm)  
Mutter der Wasseranschlüsse: ca. 28,5 mm



## Sicherheitshinweise

-  **⚠️ WARNUNG! LEBENS- UND UNFALLGEFAHR FÜR KLEINKINDER UND KINDER!**  
Lassen Sie Kinder niemals unbeaufsichtigt mit dem Verpackungsmaterial. Es besteht Ersticken- gefahr. Halten Sie das Produkt von Kindern fern. Das Produkt ist kein Spielzeug.
-  **VORSICHT VOR ELEKTRISCHEM SCHLAG!** Undichtigkeiten oder Wasseraustritt können zu Lebensgefahr durch elektrischen Schlag führen. Prüfen Sie alle Verbindungen sorgfältig auf Dichtigkeit. Stellen Sie zudem sicher, dass alle Leitungen von elektrischen Geräten korrekt und sicher installiert sind.
- **VORSICHT! VERLETZUNGSGEFAHR!**  
Stellen Sie sicher, dass alle Teile unbeschädigt und sachgerecht montiert sind. Bei unsachge- mäßiger Montage besteht Verletzungsgefahr. Bitte beachten Sie, dass Unterlegscheiben und Dichtungen Verschleißteile sind, welche von Zeit zu Zeit ausgetauscht werden müssen. Beschädigte Teile können die Sicherheit und Funktion beeinflussen.
- **ACHTUNG! GEFAHR DER SACHBESCHÄDIGUNG!** Lassen Sie die Montage nur durch fachkundige Personen durchführen.

Undichtigkeiten oder Wasseraustritt können zu erheblichen Sachschäden an Gebäude oder Hausrat führen. Prüfen Sie daher alle Verbindungen sorgfältig auf Dichtigkeit.

- Achten Sie darauf, dass alle Dichtungen den korrekten Sitz haben, um Wasseraustritt durch Undichtigkeit zu verhindern.
- **VORSICHT! VERBRÜHUNGSGEFAHR!**  
Achten Sie bei der Warmwassereinstellung darauf, dass die Temperatur des Wassers nicht zu heiß eingestellt ist.
- Machen Sie sich vor der Installation mit allen Gegebenheiten vor Ort vertraut, z.B. Wasseranschluss und Absperrvorrichtung.
- Bitte lesen Sie diese Bedienungsanleitung vor Montage und Gebrauch aufmerksam durch. Bewahren Sie alle Sicherheitshinweise und Anweisungen für die Zukunft auf!

## ● Montage

### ● **Armatur installieren**

**Hinweis:** Decken Sie zu schraubende Teile jeweils mit einem feuchten Tuch oder mit Kunststoffklammern ab, damit die Teile nicht zerkratzen.

- Drehen Sie vor der Installation die Hauptwasserzufuhr ab, um Wasseraustritt durch Undichtigkeit zu verhindern.
- Installieren Sie die Armatur an den Wandanschluß, wie in Abbildung A dargestellt.

### **Zubehör (Duschkopf und Brauseschlauch)\* anschließen:**

**Hinweis:** Decken Sie zu schraubende Teile jeweils mit einem feuchten Tuch oder mit Kunststoffklammern ab, damit die Teile nicht zerkratzen.

- Schrauben Sie einen handelsüblichen Brauseschlauch\* am Gewinde **4b** fest.
- Befestigen Sie einen handelsüblichen Duschkopf\* am Brauseschlauch\*.

- Richten Sie sich zusätzlich nach den Montagehinweisen des Zubehörs.

\* (nicht im Lieferumfang enthalten)

### ● **Armatur durchspülen**

- Um mögliche Verunreinigungen zu beseitigen, muss die Armatur vor dem ersten Gebrauch gespült werden. Gehen Sie dazu wie folgt vor (s. Abb. B).
- Schrauben Sie die Mischdüse **4c** ab.
- Öffnen Sie die Hauptwasserzufuhr und lassen Sie das Wasser zwei Minuten lang laufen.
- Schrauben Sie die Mischdüse anschließend wieder an.

## ● Bedienung

### ● **In Betrieb nehmen**

**Hinweis:** Spülen Sie nach längerem Nichtgebrauch der Armatur die Leitungen zunächst gründlich durch, um Trinkwasser-Stagnation und Rückstände aufzulösen.

- Öffnen Sie die Hauptwasserzufuhr.
- Heben Sie den Einstellhebel **6** an und schwenken Sie ihn nach rechts oder links, um die Stärke bzw. Temperatur des Wasserflusses zu regulieren.

#### **Heißwasser:**

- Schwenken Sie den Einstellhebel nach links.

#### **Kaltwasser:**

- Schwenken Sie den Einstellhebel nach rechts.
- Prüfen Sie den Betrieb der Mischbatterie. Schwenken Sie dafür den Einstellhebel in alle erlaubten Positionen. Bitte prüfen Sie die Anschlüsse regelmäßig auf Dichtigkeit.



## ● Umschalter Wassereinlauf Wanne / Duschbrause

### Wannenfüllung:

- Drücken Sie den Umschalter [4a] nach unten. Das Wasser fließt durch die Mischdüse [4c].

### Duschen:

- Ziehen Sie den Umschalter nach oben. Das Wasser fließt durch den Brauseschlauch und den angeschlossenen Duschkopf.

**Hinweis:** Wenn Sie den Wasserfluss mit dem Einstellhebel [6] abstellen, schaltet die Armatur automatisch auf Wannenfüllung um.

## ● Wasserspar-Funktion

- Die Kartusche [11] in dieser Armatur verfügt über eine Ökofunktion. Diese vermindert die Durchflussmenge durch den Wasserhahn. Dadurch können Sie bis zu 50% Wasser einsparen (s. Abb. F).
- Heben Sie den Einstellhebel [6] an, bis Sie einen leichten Widerstand spüren. In dieser Einstellung wird der Wasserfluss begrenzt.
- Wenn Sie den Wasserfluss erhöhen wollen, heben Sie den Einstellhebel [6] weiter an, bis Sie den Widerstand überwunden haben.

## ● Temperaturbegrenzung einstellen

Die Kartusche [11] dieser Armatur verfügt über eine Temperaturbegrenzung. Diese Funktion ist werksseitig nicht aktiviert (neutrale Einstellung).

- ⚠ **VORSICHT!** Verändern Sie die Einstellung der Temperaturbegrenzung erst, nachdem Sie die Armatur montiert haben.
- Stellen Sie die Haupt-Wasserzufuhr ab.
- Entfernen Sie die Plastikabdeckung [8], vorsichtig mit einem kleinen, flachen Schraubendreher (siehe Abb. C).

- Lösen Sie die Arretierungsschraube [7] mit einem Innensechskantschlüssel [13] durch Drehen gegen den Uhrzeigersinn.

⚠ **VORSICHT!** Schraube nicht vollständig herausdrehen, nur lösen, bis sich der Einstellhebel [6] leicht abnehmen lässt.

- Entnehmen Sie den Einstellhebel [6].
- Lösen Sie den Kartuschen-Abdeckung [9] von Hand und schrauben Sie dann den Kartuschen-Sicherungsring [10] mit Hilfe einer Rohrzange ab.
- Ziehen Sie nun den Einstellring [12] mit Hilfe eines Schraubendrehers nach oben.

**Hinweis:** Entfernen Sie nicht die Kartusche.

- Platzieren Sie den Einstellring in gewünschter Position, wie in Abbildung D dargestellt.

**Hinweis:** Der Einstellring [12] kann den Drehwinkel des Griffs einschränken, sodass die Durchflussmenge von Warmwasser begrenzt werden kann.

- Ziehen Sie den Kartuschen-Sicherungsring [10] mit Hilfe der Rohrzange wieder auf dem Armaturenkörper [4] fest. Befestigen Sie den Kartuschen-Abdeckung [9] von Hand.
- Setzen Sie den Einstellhebel [6] wieder auf den Armaturenkörper [4] und ziehen Sie die Arretierungsschraube mit dem Innensechskantschlüssel [13] durch Drehen im Uhrzeigersinn fest.
- Drücken Sie die Plastikabdeckung [8] in die Öffnung.
- Stellen Sie die Haupt-Wasserzufuhr an und überprüfen Sie die Temperaturbegrenzung.

## ● Wartung und Reinigung

### ● Armatur pflegen und reinigen

Beachten Sie, dass Sanitärarmaturen einer besonderen Pflege bedürfen. Beachten Sie daher die folgenden Anweisungen:

- Verwenden Sie keine ätzenden oder alkoholhaltigen Mittel zur Reinigung, da diese das Produkt beschädigen könnten.
- Reinigen Sie Ihre Armaturen nur mit klarem Wasser, milden Reinigungsmitteln und einem weichen Tuch bzw. Leder.

- Schrauben Sie die Mischdüse **4c** in regelmäßigen Abständen heraus und entfernen Sie kalkhaltige Rückstände oder Fremdkörper.

Bei Nichtbeachtung der Pflegeanleitung muss mit Schäden an der Oberfläche gerechnet werden. Garantieansprüche können dann nicht geltend gemacht werden.

## ● **Informationen**

### ● **Trinkbarkeit von Leitungswasser**

- Informieren Sie sich bei Ihren örtlichen Behörden über die Trinkbarkeit des Wassers in Ihrer Stadt/ Gemeinde.

#### **Generell gilt für die Trinkbarkeit von Leitungswasser folgende Empfehlung:**

- Lassen Sie Wasser aus Leitungen eine kurze Zeit laufen, wenn es länger als vier Stunden in den Leitungen stagniert hat. Verwenden Sie kein Stagnationswasser zur Zubereitung von Speisen und Getränken, besonders nicht bei der Ernährung von Säuglingen. Andernfalls können gesundheitliche Beschwerden auftreten. Frisches Wasser können Sie daran erkennen, dass es spürbar kühler die Leitung verlässt, als Stagnationswasser.
- Verwenden Sie kein Stagnationswasser aus verchromten Leitungen zur Ernährung und/ oder zur Körperpflege, wenn Sie gegen Nickel allergisch sind. Solches Wasser kann stark nickelhaltig sein und eine allergische Reaktion hervorrufen.
- Nutzen Sie kein Trinkwasser aus Bleileitungen für die Zubereitung von Säuglingsnahrung und/ oder während der Schwangerschaft für die Zubereitung von Lebensmitteln. Blei wird ins Trinkwasser abgegeben und ist für Säuglinge und Kleinkinder besonders gesundheitsschädlich.

<b>Introduction</b> .....	Page 12
Proper use.....	Page 12
Description of parts .....	Page 12
Technical data.....	Page 12
<b>Safety advice</b> .....	Page 12
<b>Installation</b> .....	Page 13
Installing the tap.....	Page 13
Flushing the tap .....	Page 13
<b>Operation</b> .....	Page 13
Bringing into use.....	Page 13
Changeover knob water inlet bath / shower head .....	Page 13
Water-saving function.....	Page 14
Setting the temperature limiter.....	Page 14
<b>Maintenance and cleaning</b> .....	Page 14
Tap care and cleaning .....	Page 14
<b>Information</b> .....	Page 14
Potability of mains water .....	Page 14

# Bath & Shower Mixer Tap

## ● Introduction



**This quick reference guide is a fixed part of the operating instructions. Keep both this and the operating instructions in a safe place. When passing this product on to third parties, please be sure to include all documentation. Read the operating instructions before use, and pay particular attention to the safety instructions included in the operating instructions.**

## ● Proper use

This product is suitable for all pressure-tight hot water systems such as central heating boilers, instantaneous water heaters, pressurised boilers and the like. It is not suitable for low-pressure water heaters such as wood or coal burning bath geysers, oil or gas bath geysers, open electrically heated water tanks. If in doubt please seek the advice of a plumber or heating engineer. Any use other than that described here or modification to the product is not permitted and may lead to damage to persons or property. There is also the risk of injury and loss of life. The product is intended for personal use only and not for medical or commercial use. The manufacturer accepts no liability for loss or damage arising from improper use.

## ● Description of parts

- 1 2 S-connectors
- 2 2 Rosettes
- 3 2 Sealing rings
- 4 1 Tap body
- 4a 1 Changeover button
- 4b 1 Threaded connector (for the shower hose)
- 4c 1 Mixer nozzle
- 5 2 Nuts (for S-connectors)
- 6 1 Control lever
- 7 1 Locking screw



- 8 1 Plastic cover
- 9 1 Cartridge end ring
- 10 1 Cartridge locking ring
- 11 1 Cartridge
- 12 1 Setting ring
- 13 1 Hexagon key
- 14 1 Key for aerator

## ● Technical data

- Connection spacing: 136–164 mm
- Connections (Shower hose): G $\frac{1}{2}$ "  
(approx. 21 mm)
- Water connection nut: approx. 28.5 mm



## Safety advice

-  **⚠ WARNING! RISK OF LOSS OF LIFE OR ACCIDENT TO INFANTS AND CHILDREN!** Never leave children unsupervised with the packaging materials. Danger of suffocation. Keep the product away from children. The product is not a toy.
-  **CAUTION - RISK OF ELECTRIC SHOCK!** Leaks or the escape of water can lead to danger to life from electric shock. Check all connections for leaks carefully. In addition, ensure that all cables from electrical devices are correctly and safely installed.
- **CAUTION! RISK OF INJURY!** Please ensure that no parts are damaged and that all parts are correctly assembled. Incorrect assembly could lead to injury. Please note that seals are wear parts and therefore will require to be replaced from time to time. Damaged parts could adversely affect safety and proper function.
- **CAUTION! RISK OF DAMAGE TO PROPERTY!** Have the installation done by experienced persons only. Leaks or escape of water can lead to serious damage to buildings or household fittings and furniture. Check all connections for leaks carefully.
- Ensure that all seals are correctly seated to prevent leakage of water.

## ■ CAUTION! DANGER OF SCALDING!

- When making the hot water setting please ensure that the temperature of the water is not too high.
- Before installation, make yourself familiar with all the existing services, e.g. water connection and stopcocks.
- Please read carefully through these operating instructions before installing and using the product. Keep all the safety advice and instructions in a safe place for future reference!

## ● Installation

### ● Installing the tap

**Note:** To protect the parts from scratches while being screwed together cover them with a damp cloth or use plastic clamps.

- Before you start installation turn off the main water supply to prevent serious leakage of water.
- Install the tap at the wall connection as shown in Figure A.

### Connecting the accessories (shower head and shower hose)\*:

**Note:** So that the parts do not get scratched while being screwed together, protect them with a damp cloth or use plastic clamps.

- Screw an ordinary shower hose\* firmly on to the thread **4b**.
- Attach an ordinary shower head\* to the shower hose\*.
- Observe the installation instructions for the accessories.

\* (not included)

### ● Flushing the tap

- The tap must be flushed through before first use to remove any dirt. To do this, follow these steps (see Fig. B):

- Screw the mixer nozzle **4c** off.
- Before using the tap for the first time, open the main water supply. and allow the water to run for two minutes so that any residues are dissolved away.
- Then screw the mixer nozzle on again.

## ● Operation

### ● Bringing into use

**Note:** If the tap has not been used for a long period flush the pipes through thoroughly in order to avoid stagnation and build-up of residues in the drinking water supply.

- Open the main water supply.
- Lift the control lever **6** and swivel it to the right or left to regulate the strength or temperature of the water flow.

#### Hot water:

- Swivel the control lever to the left.

#### Cold water:

- Swivel the control lever to the right.
- Check that the mixer tap is working properly. To do this, swivel the lever into all the possible positions. Please check the connections regularly for leaks.

### ● Changeover knob water inlet bath / shower head

#### Filling the bath:

- Press down the changeover button **4a**. The water flows through the mixer nozzle **4c**.

#### Showering:

- Lift up the changeover button. The water flows through the shower hose and the connected shower head.

**Note:** If you turn off the water flow using the control lever [6] then the fitting automatically switches to bath filling.

## ● Water-saving function

- The cartridge [11] in this tap has an Eco-Click function. This feature limits the water flow through the tap. This means you can save up to 50% water (see fig. F).
- Lift the lever [6] until you notice a slight resistance. This resistance will cause a stop in case of partial opening and will therefore simply limit the flow of water.
- If you want to increase the flow rate, exert slight pressure on the lever [6] until you overcome the resistance.

## ● Setting the temperature limiter

The cartridge [11] in this unit has a temperature limiter. This function is not activated in the factory (neutral setting).

**⚠ CAUTION!** Change the temperature limiter setting only after the tap has been installed.

- Turn off the main water supply.
- Remove the plastic cover [8] carefully by a small flat screwdriver (see Fig. C).
- Release the locking screw [7] by turning it anti-clockwise using a hexagon key [13].

**⚠ CAUTION!** Do not take the screw completely out; just loosen it until the control lever [6] can be easily taken off.

- Take off the control lever [6].
- Loosen the cartridge end ring [9] by hand, then screw off the cartridge locking ring [10] by using a pipe wrench.
- Now pull the setting ring [12] upwards with the help of a screwdriver.

**Note:** Do not remove the cartridge.

- Place the setting ring in the desired position as shown in Fig. D.

**Note:** The setting ring [12] can limit the turning angle of the handle, so that the amount of hot water can be limited.

- Tighten the cartridge locking ring [10] onto the tap body [4] again by using a pipe wrench, then tighten the cartridge end ring [9] by hand.
- Place the control lever [6] back on to the tap body [4] and tighten the locking screw by turning it clockwise using the hexagon socket screw key [13].
- Press the plastic cover [8] into the opening.
- Turn on the main water supply and check the temperature limiter.

## ● Maintenance and cleaning

### ● Tap care and cleaning

Please note that sanitary fittings require special care and attention. Therefore you should follow the following advice:

- Never use corrosive or alcohol-based materials for cleaning, as these could damage the product.
- Clean your fittings with clean water, mild detergent and a soft cloth or leather only.
- Screw out the mixer nozzle [4c] at regular intervals and remove lime deposits or foreign bodies.

Non-observance of the above care advice can be expected to result in damage to the surface of the fittings. In this event your rights under the warranty may be invalidated.

### ● Information

#### ● Potability of mains water

- Find out about the potability of your mains water supply. Your local water authority or water supply company will be able to inform you.

**The following general recommendations apply to the potability of the water from your pipework:**

- Let the water run freely for a short time if it has been stagnating in the pipework for more than four hours. Do not use any of this stagnant water in the preparation of food or for drinking. This applies particularly as far as babies and infants are concerned. Failure to observe this advice may result in risks to health. Fresh water can be readily distinguished from stagnant as fresh water is noticeably cooler.
- Do not use stagnant water from chromium-plated pipework for the preparation of food or for drinking or for personal hygiene if you are allergic to nickel. This water may contain high quantities of nickel and trigger an allergic reaction.
- Do not use water from lead pipework for preparing food or drink for babies or infants. Do not use it for preparing food or drink during pregnancy. Lead dissolves in drinking water and is particularly damaging to the health of babies and young children.

<b>Introduction</b> .....	Page 17
Utilisation conventionnelle .....	Page 17
Description des pièces .....	Page 17
Caractéristiques techniques.....	Page 17
<b>Consignes de sécurité</b> .....	Page 17
<b>Montage</b> .....	Page 18
Installation du robinet .....	Page 18
Rinçage de la robinetterie .....	Page 18
<b>Utilisation</b> .....	Page 18
Mise en service .....	Page 18
Inverseur arrivée d'eau baignoire / douche.....	Page 19
Fonction d'économie d'eau.....	Page 19
Réglage de la limitation de la température.....	Page 19
<b>Maintenance et nettoyage</b> .....	Page 19
Entretien et nettoyage de la robinetterie .....	Page 19
<b>Informations</b> .....	Page 20
Potabilité de l'eau du robinet .....	Page 20



## Mitigeur de baignoire / douche

### ● Introduction



**Ce guide rapide fait partie intégrante du mode d'emploi.**

**Conservez-le soigneusement avec le mode d'emploi. Lorsque vous remettez le produit à d'autres utilisateurs, veuillez également leur transmettre tous les documents liés à celui-ci. Lisez avant l'utilisation le mode d'emploi et respectez tout particulièrement les consignes de sécurité qui y figurent.**

### ● Utilisation conventionnelle

Ce produit convient pour tout type de système d'eau chaude résistant à la pression comme un chauffage central, un chauffe-eau instantané, un chauffe-eau à pression, etc. Il ne convient pas pour les chauffe-eau à basse pression tels que les chauffe-eau pour bains à bois ou à charbon, les chauffe-eau pour bains à mazout ou à gaz, les fourneaux électriques à accumulation ouverts. En cas de doute, consulter un installateur ou un spécialiste. Tout autre utilisation que celle décrite plus haut ou modification de ce produit est interdite et peut causer son endommagement. Il peut en outre en résulter des risques mortels ou des blessures. Le produit est uniquement destiné à un usage domestique, il n'est pas prévu pour une utilisation médicale ou commerciale. Le fabricant n'assume aucune responsabilité en cas d'utilisation non conforme à l'usage prévu.

### ● Description des pièces

- 1 2 vis filetée (pour le flexible de douche)
- 2 2 rosaces
- 3 2 bagues d'étanchéité
- 4 1 corps de robinetterie
- 4a 1 commutateur
- 4b 1 vis filetée (pour le flexible de douche)
- 4c 1 mélangeur

- 5 2 écrous (pour raccords en forme de s)
- 6 1 levier de réglage
- 7 1 vis de serrage
- 8 1 cache en plastique
- 9 1 cartouche de bague de recouvrement
- 10 1 circlip de cartouche
- 11 1 cartouche
- 12 1 bague de réglage
- 13 1 clé à vis à six pans creux
- 14 1 clé pour aérateur

### ● Caractéristiques techniques

Dimensions des raccords : 136-164 mm  
Raccords (flexible de douche) : G1/2" (env. 21 mm)  
Écrous des raccords d'eau : env. 28,5 mm



### Consignes de sécurité

-  **AVERTISSEMENT ! DANGER DE MORT ET D'ACCIDENT POUR LES ENFANTS EN BAS ÂGE ET LES ENFANTS !** Ne laissez jamais les enfants manipuler sans surveillance le matériel d'emballage. Risque d'étouffement. Tenez hors de portée des enfants. Cet article n'est pas un jouet !
-  **ATTENTION AU RISQUE D'ÉLECTROCUTION !** Toute fuite ou écoulement d'eau peut représenter un danger de mort par décharge électrique. Contrôlez minutieusement l'étanchéité de tous les raccords. Il faut en outre s'assurer que tous les câbles des appareils électriques soient installés correctement et en toute sécurité.
- **PRUDENCE ! RISQUE DE BLESSURES !** Vérifiez que toutes les pièces sont en parfait état et correctement montées. Risque de blessures en cas de montage incorrect. N'oubliez pas que les rondelles et garnitures sont des pièces d'usure qui doivent être remplacées de temps en temps. Les pièces endommagées peuvent avoir un impact sur la sécurité et le fonctionnement du matériel.

- **ATTENTION ! RISQUE DE DÉGÂTS MATÉRIELS !** Confiez exclusivement le montage à des techniciens qualifiés. Des fuites ou sorties d'eau peuvent entraîner des dégâts considérables des bâtiments ou du mobilier. Veuillez donc contrôler soigneusement l'étanchéité de tous les raccords.
- Vérifiez que tous les joints sont correctement positionnés pour éviter toute sortie d'eau par défaut d'étanchéité.
- **PRUDENCE ! RISQUE DE BRÛLURE PAR DE L'EAU BOUILLANTE !** Veillez lors du réglage de l'eau chaude à ce que la température de l'eau ne soit pas trop chaude.
- Se familiariser avant l'installation avec toutes les particularités sur place, par ex. avec les raccords d'eau et les dispositifs d'arrêt.
- Lire attentivement le mode d'emploi avant le montage et l'utilisation du produit. Conserver toutes les consignes de sécurité et instructions pour consultation ultérieure !

## ● Montage

### ● Installation du robinet

**Remarque :** Recouvrez les parties à visser d'un linge humide ou d'une gaine en plastique afin que les pièces ne soient pas rayées.

- Fermez l'arrivée d'eau principale avant installation, pour éviter une sortie d'eau par manque d'étanchéité.
- Installer la robinetterie au raccord mural, comme indiqué sur la figure A.

### **Raccordement des accessoires (tête de douche et flexible de douche)\* :**

**Remarque :** Recouvrez les parties à visser d'un linge humide ou d'une gaine en plastique afin que les pièces ne soient pas rayées.

- Vissez un flexible de douche standard\* sur le filetage [4b](#).

- Fixez une tête de douche standard\* sur le flexible de douche\*.
- Suivez en outre les directives de montage des accessoires.

\* (ne fait pas partie de la livraison)

## ● Rinçage de la robinetterie

- Afin d'éliminer les éventuelles impuretés, il convient de rincer la robinetterie avant la première utilisation. Procéder comme suit (voir fig. B).
- Dévisser la buse de mélange [4c](#).
- Ouvrir l'alimentation principale en eau et laisser l'eau couler pendant deux minutes.
- Revisser la buse de mélange.

## ● Utilisation

### ● Mise en service

**Remarque :** Rincez généreusement les conduites de la robinetterie après une longue période d'inactivité pour éliminer eaux stagnantes et possibles résidus.

- Ouvrez l'alimentation principale en eau.
- Remontez le levier de réglage [6](#) et tournez-le à droite ou à gauche pour régler l'intensité du jet et la température de l'eau.

### **Eau chaude :**

- Tournez le levier de réglage vers la gauche.

### **Eau froide :**

- Tournez le levier de réglage vers la droite.
- Contrôlez le fonctionnement du mitigeur. Tournez le levier de réglage dans toutes les positions possibles. Contrôlez régulièrement l'étanchéité de tous les raccords.

## ● Inverseur arrivée d'eau baignoire / douche

### Remplissage de la baignoire :

- Poussez l'inverseur [4a] vers le bas. L'eau coule par la buse mélangeuse [4c].

### Douche :

- Tirez l'inverseur vers le haut. L'eau coule par le tuyau de la douche et la tête de douche raccordée.

**Remarque :** Si vous coupez l'eau par le biais du levier de réglage, la robinetterie passe automatiquement en remplissage baignoire [6].

## ● Fonction d'économie d'eau

- La cartouche [11] de cette robinetterie est équipée d'une fonction Éco. Cette fonction diminue le débit d'écoulement grâce au robinet. Elle vous permet d'économiser jusqu'à 50 % d'eau (voir fig. F).
- Levez le levier de réglage [6] jusqu'à ce que vous sentiez une légère résistance. Grâce à ce réglage, le débit de l'eau est limité.
- Si vous souhaitez augmenter le débit de l'eau, continuez à lever le levier de réglage [6], jusqu'à dépasser la résistance rencontrée.

## ● Réglage de la limitation de la température

La cartouche [11] de cette robinetterie est équipée d'une limitation de la température. Cette fonction n'est pas activée d'usine (réglage neutre).

**⚠ ATTENTION !** Le réglage de la limitation de la température ne doit être effectué qu'après avoir monté la robinetterie.

- Coupez l'arrivée d'eau principale.
- Retirez le cache en plastique [8] avec précaution à l'aide d'un petit tournevis plat (voir ill. C).
- Retirez la vis d'arrêt [7] en tournant dans le sens inverse des aiguilles d'une montre avec une clé Allen.

**⚠ ATTENTION !** Ne dévissez pas complètement la vis, desserrez-la seulement jusqu'à ce que le levier de réglage [6] puisse être retiré facilement.

- Retirez le levier de réglage [6].
- Desserrez la bague de recouvrement de la cartouche à la main [9] et dévissez ensuite le circlip de la cartouche [10] à l'aide d'une pince à tubes.
- Tirez maintenant l'anneau d'ajustement [12] vers le haut à l'aide d'un tournevis.

**Remarque :** Ne retirez pas la cartouche.

- Placez l'anneau d'ajustement dans la position souhaitée comme montré sur l'image D.

**Remarque :** La bague de réglage [12] peut restreindre l'angle de rotation de la poignée permettant ainsi une limitation du débit d'eau chaude.

- Resserrez les circlips des cartouches [10] sur le bras de levier [4] à l'aide de la clé serre-tubes. Fixez les anneaux de couvercle des cartouches [9] à la main.
- Remplacez le levier de réglage [6] sur le corps de la robinetterie [4] et resserrez la vis de blocage à l'aide d'une clé à six pans creux, en tournant dans le sens des aiguilles d'une montre.
- Appuyez le cache en plastique [8] dans l'ouverture.
- Ouvrir l'alimentation principale en eau et vérifier la limitation de température.

## ● Maintenance et nettoyage

### ● Entretien et nettoyage de la robinetterie

Les robinetteries sanitaires requièrent un entretien particulier. Veuillez donc respecter les instructions suivantes :

- N'utilisez pas de produits décapants ni de produit contenant de l'alcool car ils pourraient endommager le dispositif.
- Nettoyez uniquement votre robinetterie à l'eau claire avec un détergent neutre et un chiffon doux ou une peau de chamois.

- Dévissez régulièrement la buse de mélange 4c et éliminez les dépôts de calcaire ou les corps étrangers.

Le non-respect de l'instruction d'entretien peut entraîner des dommages sur la surface. Il est alors impossible de revendiquer les droits de garantie.

## ● Informations

### ● Potabilité de l'eau du robinet

- Informez-vous auprès des autorités locales sur la potabilité de l'eau dans votre ville / commune.

#### **D'une façon générale, pour la potabilité de l'eau du robinet, nous recommandons :**

- Laissez couler l'eau un bref moment si elle a stagné plus de quatre heures dans les tuyaux. N'utilisez pas l'eau stagnante pour préparer les repas et les boissons, et surtout pas dans la préparation des aliments pour nourrissons. Dans le cas contraire, il existe des risques pour la santé. L'eau qui sort du robinet est bonne lorsqu'elle est nettement plus fraîche que l'eau stagnante.
- N'utilisez pas d'eau stagnante venant de tuyauteries chromées pour la nourriture et / ou les soins corporels si vous êtes allergique au nickel. Une telle eau peut contenir une grande quantité de nickel et provoquer des réactions allergiques.
- N'utilisez pas d'eau potable venant de tuyauteries de plomb pour la préparation d'aliments pour nourrisson et / ou pendant la grossesse pour la préparation des aliments. Le plomb pénètre dans l'eau potable, ce qui est particulièrement dangereux pour la santé des nourrissons et des jeunes enfants.

<b>Inleiding</b> .....	Pagina 22
Correct gebruik .....	Pagina 22
Beschrijving van de onderdelen .....	Pagina 22
Technische gegevens .....	Pagina 22
<b>Veiligheidsinstructies</b> .....	Pagina 22
<b>Montage</b> .....	Pagina 23
Armatuur installeren .....	Pagina 23
Armatuur doorspoelen .....	Pagina 23
<b>Bediening</b> .....	Pagina 23
Ingebruikname .....	Pagina 23
Omschakelaar watertoevoer bad / douche .....	Pagina 24
Waterspaarfunctie .....	Pagina 24
Temperatuurbegrenzing instellen .....	Pagina 24
<b>Onderhoud en reiniging</b> .....	Pagina 24
Armatuur onderhouden en reinigen .....	Pagina 24
<b>Informatie</b> .....	Pagina 25
Drinkbaarheid van leidingwater .....	Pagina 25

## Bad-/ douchekraan

### ● Inleiding



**Deze beknopte handleiding is vast bestanddeel van de gebruiksaanwijzing. Bewaar hem samen met de gebruiksaanwijzing goed. Overhandig alle documenten bij doorgifte van het product aan derden. Lees voor het gebruik de gebruiksaanwijzing en neem in het bijzonder de hierin vermelde veiligheidsvoorschriften in acht.**

### ● Correct gebruik

Dit product is geschikt voor alle warmwatersystemen met constante druk zoals centrale verwarming, geisers, doorstroomboilers e.d. Het product is niet geschikt voor lagedruk-waterboilers zoals bijv. hout-, kolen-, olie- of gasgestookte badboilers en drukloze elektrische boilers. Neem in geval van twijfel contact op met een installateur of een deskundige. Een ander gebruik dan het tevoren beschreven gebruik of een verandering aan het product is niet toegestaan en leidt tot schade aan het product. Bovendien kan dit leiden tot levensgevaar en letsel. Het product is alleen bedoeld voor eigen gebruik, niet voor medische of commerciële doeleinden. De fabrikant is niet aansprakelijk voor schade die terug te voeren is op ondeskundig gebruik.

### ● Beschrijving van de onderdelen

- 1 2 S-koppelingen
- 2 2 rozetten
- 3 2 dichtringen
- 4 1 kraanarmatuur
- 4a 1 omschakelaar
- 4b 1 schroefdraad (voor de doucheslang)
- 4c 1 perlator
- 5 2 moeren (voor S-aansluitingen)
- 6 1 mengarm

- 7 1 borgschroef
- 8 1 plastic afdekking
- 9 1 afdekking cartouche
- 10 1 borgring cartouche
- 11 1 cartouche
- 12 1 instelring
- 13 1 binnenzeskantsleutel
- 14 1 sleutel voor beluchter

### ● Technische gegevens

Aansluitmaten: 136 - 164 mm  
Aansluitingen (doucheslang): 1/2" (ca. 21 mm)  
Moer van de wateraansluitingen: ca. 28,5 mm



### Veiligheidsinstructies

-  **WAARSCHUWING! LEVENSGEVAAR EN KANS OP ONGEVALLEN BIJ KLEUTERS EN KINDEREN!** Laat kinderen nooit zonder toezicht bij het verpakkingsmateriaal. Er bestaat verstikkingsgevaar. Houd het product buiten bereik van kinderen. Dit product is geen speelgoed.
-  **PAS OP VOOR ELEKTRISCHE SCHOKKEN!** Ondichtheden of waterlekkages kunnen tot levensgevaar door elektrische schokken leiden. Controleer alle verbindingen zorgvuldig op dichtheid. Zorg er bovendien voor, dat alle kabels van elektrische apparaten correct en veilig geïnstalleerd zijn.
- **VOORZICHTIG! GEVAAR VOOR LETSEL!** Zorg ervoor dat alle onderdelen intact en deskundig gemonteerd zijn. Bij ondeskundige montage bestaat gevaar voor letsel. Houd er rekening mee dat de onderlegingen en de afdichtingen aan slijtage onderhevig zijn en regelmatig moeten worden vervangen. Beschadigde delen kunnen de veiligheid en de werking beïnvloeden.
- **ATTENTIE! KANS OP MATERIËLE SCHADE!** Laat de montage uitsluitend door deskundige personen uitvoeren. Ondichtheden of

waterlekkages kunnen aanzienlijke materiële schade aan bouwwerken of inboedel veroorzaken. Controleer daarom alle verbindingen zorgvuldig op dichtheid.

- Let erop, dat alle borgmiddelen correct gemonteerd zijn, om te voorkomen dat water door een ondichte verbinding kan lekken.
- **VOORZICHTIG! GEVAAR VOOR VERBRANDINGEN!** Let er bij de warmwaterinstelling op dat u de watertemperatuur niet te heet instelt.
- Maak uzelf vóór de montage vertrouwd met alle omstandigheden ter plekke, bijv. wateraansluitingen en afsluifinrichtingen.
- Lees de gebruiksaanwijzing alstublieft voorafgaande aan montage en het gebruik aandachtig door. Bewaar alle veiligheidsinstructies en aanwijzingen voor later gebruik!

## ● Montage

### ● **Armatuur installeren**

**Opmerking:** dek de vast te schroeven onderdelen af met een vochtige doek of met kunststof klemmen, zodat deze onderdelen niet bekrast raken.

- Draai vóór de installatie de hoofdwatertoevoer dicht, om het vrijkomen van water door ondichte plekken te voorkomen.
- Installeer de armatuur op de wandaansluiting, zoals te zien is in afbeelding A.

### **Accessoires (douchekop en doucheslang) \* aansluiten:**

**Opmerking:** dek de vast te schroeven onderdelen af met een vochtige doek of met kunststof klemmen, zodat deze onderdelen niet bekrast raken.

- Schroef een gangbare doucheslang \* vast op de schroefdraad **4b**.
- Bevestig een gangbare douchekop \* op de doucheslang \*.

- Houd u bovendien aan de montage-instructies van de accessoires.

\* (niet bij de levering inbegrepen)

## ● **Armatuur doorspoelen**

- Om mogelijke verontreinigingen te verwijderen, moet de armatuur voor het eerste gebruik worden doorgespoeld. Ga hiervoor als volgt te werk (zie afb. B):
- Schroef de perlator **4c** eraf.
- Open de hoofdwaterkraan en laat het water twee minuten lang lopen.
- Schroef de perlator vervolgens weer vast.

## ● **Bediening**

### ● **Ingebruikname**

**Opmerking:** wanneer u de armatuur gedurende een langere periode niet heeft gebruikt, dient u de leidingen eerst goed door te spoelen om drinkwaterstagnatie en resten op te lossen.

- Open de hoofdkraan.
- Til de mengarm **6** omhoog en zwenk deze naar rechts of links, om de hoeveelheid water c.q. de temperatuur van het water te regelen.

### **Warm water:**

- Draai de mengarm naar links.

### **Koud water:**

- Draai de mengarm naar rechts.
- Controleer de functie van de mengkraan. Draai hiervoor de mengarm in alle toegestane richtingen. Controleer alstublieft alle aansluitingen regelmatig op dichtheid.

## ● Omschakelaar watertoevoer bad/douche

### Badkraan:

- Druk de omschakelaar [4a] naar beneden. Het water stroomt door de perlator [4c].

### Douchekop:

- Trek de omschakelaar naar boven. Het water stroomt door de doucheslang en de aangesloten douchekop.

**Opmerking:** Als u de waterstroom met de mengarm [6] dichtdraait, schakelt de armatuur automatisch om op de perlator voor het bad.

## ● Waterspaarfunctie

- De cartouche [11] in deze armatuur bezit een ecofunctie. Deze vermindert de debiet door de waterkraan. Hierdoor kan tot wel 50% water worden bespaard (zie afb. F).
- Til de mengarm [6] op, totdat u een lichte weerstand voelt. In deze stand wordt de debiet begrensd.
- Als u de debiet wilt verhogen, tilt u de mengarm [6] weer omhoog, totdat u de weerstand heeft overwonnen.

## ● Temperatuurbegrenzing instellen

Het binnenwerk [11] van deze armatuur bezit een temperatuurbegrenzing. Deze functie is fabrieksmatig niet geactiveerd (neutrale instelling).

- ⚠ **VOORZICHTIG!** Verander de instelling van de temperatuurbegrenzing pas nadat u de armatuur heeft gemonteerd.
- Draai de hoofdkraan dicht.
- Verwijder de plastic afdekking [8], voorzichtig met een kleine, platte schroevendraaier (zie afb. C).

- Draai de borgschroef [7] met een binnenzekantsleutel [13] los door deze tegen de klok in te draaien.

⚠ **VOORZICHTIG!** Draai de schroef er niet volledig uit, maar alleen zo ver totdat de mengarm [6] gemakkelijk kan worden verwijderd.

- Verwijder de mengarm [6].
- Maak de afdekking van het binnenwerk [9] met de hand los en schroef vervolgens de borging van het binnenwerk [10] met behulp van een pijptang los.
- Trek nu de instelring [12] met behulp van een schroevendraaier naar boven.

**Opmerking:** De cartouche niet verwijderen.

- Zet de instelring in de gewenste positie, zoals getoond in afbeelding D.

**Opmerking:** de instelring [12] kan de draaihoek van de greep beperken, zodat de debiet van warm water kan worden begrensd.

- Draai de borging van de cartouche [10] met behulp van de pijptang weer vast op de kraanarmatuur [4]. Bevestig de cartouche-afdekking [9] met de hand.
- Plaats de instelhendel [6] terug op het fittinglichaam [4] en draai de schroef met de inbussleutel vast door met de klok mee te draaien.
- Druk het plastic dopje [8] in de opening.
- Draai de hoofdwatertoevoer open en controleer de temperatuurbegrenzing.

## ● Onderhoud en reiniging

### ● Armatuur onderhouden en reinigen

Houd er a.u.b. rekening mee dat sanitaire armaturen speciaal onderhoud vergen. Neem daarom de volgende instructies in acht:

- Gebruik geen bijtende of alcoholhoudende middelen voor de reiniging, omdat deze het product kunnen beschadigen.
- Reinig uw armaturen alleen met schoon water, een mild reinigingsmiddel en een zachte doek c.q. zeem.



- Schroef de perlator 4c regelmatig eraf en verwijder kalkhoudende resten of vreemde voorwerpen.

Bij het niet in acht nemen van de onderhoudsinstructies dient u rekening te houden met beschadigingen aan het oppervlak. In dit geval komen garantieclaims te vervallen.

## ● Informatie

### ● Drinkbaarheid van leidingwater

- Informeer bij uw gemeente over de drinkbaarheid van het water in uw stad / gemeente.

### **Princiepelijk gelden de volgende adviezen voor de drinkbaarheid van leidingwater:**

- Laat water uit leidingen even lopen wanneer het langer dan vier uur in de leidingen heeft stil gestaan. Gebruik geen stagnatiewater voor het bereiden van voeding en drank, vooral niet voor de voeding van zuigelingen. Anders kan gevaar voor de gezondheid ontstaan. Vers water kunt u daaraan herkennen dat het duidelijk kouder uit de leiding komt dan stagnatiewater.
- Gebruik geen stagnatiewater uit verchromde leidingen voor de voeding en / of lichamelijke verzorging wanneer u allergisch op nikkel reageert. Dergelijk water kan sterk nikkelhoudend zijn en een allergische reactie veroorzaken.
- Gebruik geen drinkwater uit loden leidingen voor de bereiding van voeding voor zuigelingen en / of voor de bereiding van levensmiddelen tijdens het zwangerschap. Lood wordt aan het drinkwater afgegeven en is vooral voor zuigelingen en kleine kinderen uiterst schadelijk voor de gezondheid.

<b>Wstęp</b> .....	Strona 27
Zastosowanie zgodne z przeznaczeniem .....	Strona 27
Opis części .....	Strona 27
Dane techniczne .....	Strona 27
<b>Wskazówki dotyczące bezpieczeństwa</b> .....	Strona 27
<b>Montaż</b> .....	Strona 28
Instalacja armatury .....	Strona 28
Przepłukanie armatury .....	Strona 28
<b>Obsługa</b> .....	Strona 28
Uruchomienie .....	Strona 28
Przełącznik wypływu wody wanna / natrysk .....	Strona 29
Funkcja oszczędzania wody .....	Strona 29
Ustawianie ograniczenia temperatury .....	Strona 29
<b>Konserwacja i czyszczenie</b> .....	Strona 30
Pielęgnacja i czyszczenie armatury .....	Strona 30
<b>Informacje</b> .....	Strona 30
Zdatność do picia wody wodociągowej .....	Strona 30

## Bateria wannowa / prysznicowa

### ● Wstęp



**Ta krótka instrukcja obsługi jest stałą częścią składową instrukcji obsługi. Należy ją zachować wraz z instrukcją obsługi. W przypadku przekazania produktu innej osobie należy dołączyć do niego całą jego dokumentację. Przed użyciem należy przeczytać instrukcję obsługi i szczególnie przestrzegać zawartych w niej wskazówek dotyczących bezpieczeństwa.**

### ● Zastosowanie zgodne z przeznaczeniem

Niniejszy produkt nadaje się dla wszystkich wytrzymałych na ciśnienie systemów ciepłej wody, jak centralne ogrzewanie, podgrzewacze, bojłery ciśnieniowe oraz podobne. Nie nadaje się natomiast do montażu w instalacjach z niskociśnieniowymi termami wody np. piece kąpielowe opalane drewnem, węglem, olejem opałowym lub gazem, nie nadaje się też do współpracy z otwartymi bojłernami elektrycznymi. W razie wątpliwości proszę zwrócić się do instalatora lub o poradę fachowca. Inne zastosowanie, niż opisane lub dokonywanie zmian na produkcie nie jest dozwolone oraz prowadzi do jego uszkodzenia. Poza tym mogą jeszcze wystąpić dalsze niebezpieczeństwa zagrażające życiu oraz obrażenia. Niniejszy produkt przeznaczony jest jedynie do zastosowania we własnych potrzebach, nie dla potrzeb medycznych lub komercyjnych. Produkt przeznaczony jest do użytku domowego, nie do użytku medycznego lub handlowego. Za szkody powstałe na wskutek niewłaściwego zastosowania, producent nie przejmuje odpowiedzialności.

### ● Opis części



1	2 przyłącza typu S
2	2 rozety
3	2 pierścienie uszczelniające
4	1 korpus armatury
4a	1 przełącznik
4b	1 gwint (do węża natrysku)
4c	1 perlator
5	2 nakrętki (do przyłączy typu S)
6	1 dźwignia nastawcza
7	1 śruba blokująca
8	1 osłona plastikowa
9	1 pierścień osłonowy głowicy
10	1 pierścień zabezpieczający głowicę
11	1 głowica
12	1 pierścień nastawczy
13	1 klucz imbusowy
14	1 klucz do perlatora

### ● Dane techniczne

Wymiary przyłącza: 136 - 164 mm  
Przyłącza (wąż do natrysku): G $\frac{1}{2}$ " (ok. 21 mm)  
Nakrętka przyłączy wodnych: ok. 28,5 mm



### Wskazówki dotyczące bezpieczeństwa

-  **OSTRZEŻENIE! NIEBEZPIECZEŃSTWO UTRATY ŻYCIA LUB ODNIESIENIA OBRAŹEŃ PRZEZ DZIECI!** Nigdy nie należy pozostawiać bez nadzoru dzieci z materiałem do opakowania. Istnieje zagrożenie uduszeniem. Uważać, aby artykuł nie znajdował się w zasięgu dzieci. Produkt nie jest zabawką.
-  **UWAGA! NIEBEZPIECZEŃSTWO PORAŻENIA PRĄDEM ELEKTRYCZNYM!** Nieszczelności oraz wyciek wody mogą doprowadzić do zagrożenia życia, spowodowanego porażeniem prądem elektrycznym. Należy dokładnie sprawdzić wszystkie połączenia pod względem ich szczelności. Należy również się upewnić, że

wszystkie przewody urządzeń elektrycznych zostały właściwie oraz bezpiecznie zainstalowane.

- **UWAGA! NIEBEZPIECZEŃSTWO USZKODZENIA CIAŁA!** Upewnić się, czy wszystkie części są nieuszkodzone i prawidłowo zamontowane. W przypadku nieprawidłowego montażu zachodzi niebezpieczeństwo obrażeń. Należy zwrócić uwagę, że wszystkie podkładki oraz uszczelki są częściami zużywającymi się i należy od czasu do czasu dokonać ich wymiany. Uszkodzone części mogą wpłynąć negatywnie na bezpieczeństwo i funkcjonowanie produktu.
- **UWAGA! NIEBEZPIECZEŃSTWO SZKÓD MATERIALNYCH!** Dokonanie montażu należy zlecić jedynie osobie z odpowiednimi kwalifikacjami. Nieszczelności lub wyciek wody mogą prowadzić do poważnych szkód materialnych w budynku lub sprzętach domowych. Dlatego też proszę starannie skontrolować wszystkie złącza pod względem szczelności.
- Należy zwrócić uwagę, aby wszystkie uszczelki były prawidłowo osadzone, w celu uniknięcia wycieku wody spowodowanego nieszczelnością.
- **UWAGA! ZAGROŻENIE POPARZENIEM!** Podczas regulacji ciepłej wody należy zwrócić uwagę, aby temperatura wody nie została nastawiona na zbyt wysoką.
- Przed zainstalowaniem proszę zapoznać się ze wszystkimi warunkami panującymi w miejscu zainstalowania, np. przyłącza wody i urządzenie odcinające dopływ wody.
- Przed użyciem należy dokładnie przeczytać niniejszą instrukcję montażu i obsługi urządzenia. Należy zachować wszystkie wskazówki dotyczące bezpieczeństwa oraz instrukcje!

## ● **Montaż**

### ● **Instalacja armatury**

**Wskazówka:** Przykręcane części należy każdorazowo przykryć wilgotną szmatką lub kłamrą z tworzywa sztucznego, aby nie zarysować tych części.

- Przed instalacją należy zamknąć główny dopływ wody, aby uniknąć wycieku wody spowodowanego nieszczelnością.
- Armaturę należy zainstalować do przyłącza ściennego jak pokazano na rys. A.

### **Podłączanie wyposażenia (słuchawka prysznicowa i wąż do natryskowy)\*:**

**Wskazówka:** Przykręcane części należy każdorazowo przykryć wilgotną szmatką lub kłamrą z tworzywa sztucznego, aby nie zarysować tych części.

- Do gwintu należy przykręcić dostępny w sprzedaży wąż natryskowy\* [4b].
- Zamocować dostępną w sprzedaży głowicę prysznicową\* przy węży natryskowym.\*
- Należy przestrzegać instrukcji montażu niniejszego wyposażenia.

\* (nie jest objęty dostawą)

### ● **Przeplukanie armatury**

- Przed pierwszym zastosowaniem należy przeplukać armaturę, aby usunąć możliwe zanieczyszczenia. W tym celu należy wykonać następujące kroki [patrz rys. B].
- Odkręcić perlator [4c].
- Otworzyć główny dopływ, aby woda sphywała przez dwie minuty.
- Proszę następnie przykręcić znowu perlator.

### ● **Obsługa**

### ● **Uruchomienie**

**Wskazówka:** Po dłuższym nieużywaniu armatury należy najpierw gruntownie przeplukać przewody, aby usunąć zastoje i pozostałości.

- Otworzyć główny dopływ wody.
- Podnieść dźwignię nastawczą [6] i przekręcić ją w prawo lub w lewo, aby wyregulować natężenie względnie temperaturę strumienia wody.

### Woda gorąca:

- Dźwignię nastawczą przekrócić w lewo.

### Woda zimna:

- Dźwignię nastawczą przekrócić w prawo.
- Sprawdzić działanie baterii mieszakowej. W tym celu należy przekręcić dźwignię na wszystkie dowolne pozycje. Należy regularnie kontrolować wszystkie złącza pod względem szczelności.

## ● Przełącznik wypływu wody wanna / natrysk

### Napełnianie wanny:

- Wcisnąć przełącznik [4a] w dół. Woda przepływa przez perlator [4c].

### Natrysk:

- Pociągnąć przełącznik do góry. Woda płynie przez wąż do przyłączonej głowicy natrysku.

**Wskazówka:** Jeśli wyłączy się przepływ wody dźwignią nastawczą [6], armatura przełącza się automatycznie na napełnianie wanny.

## ● Funkcja oszczędzania wody

- Wkład [11] tej baterii wyposażony jest w funkcję Eko. Zmniejsza ona ilość przepływu wody przez kran. Dzięki temu można zaoszczędzić do 50 % wody (patrz rys. F).
- Podnieść dźwignię nastawczą [6] aż do poczucia lekkiego oporu. W tym ustawieniu przepływ wody zostanie ograniczony.
- Jeśli chce się zwiększyć przepływ wody, należy dalej podnosić dźwignię nastawczą [6], aż pokona się opór.

## ● Ustawianie ograniczenia temperatury

Głowica [11] tej baterii wyposażony jest w funkcję ograniczenia temperatury. Funkcja ta nie jest aktywowana fabrycznie (neutralne ustawienie).

**⚠ OSTROŻNIE!** Regulację temperatury wody należy zmienić dopiero po zamontowaniu armatury.

- Zamknąć główny dopływ wody.
- Ostrożnie zdjąć osłonę plastikową [8] małym, płaskim śrubokrętem (patrz rys. C).
- Poluzować śrubę ustalającą [7] za pomocą klucza imbusowego [13] przekręcając go w kierunku odwrotnym do ruchu wskazówek zegara.

**⚠ OSTROŻNIE!** Nie wykręcać śruby całkowicie, tylko poluzować, aż będzie można łatwo zdjąć dźwignię nastawczą [6].

- Zdjąć dźwignię nastawczą [6].
- Odkręcić pierścień osłonowy głowicy [9] ręcznie, a następnie pierścień zabezpieczający głowicę [10] przy użyciu obcęgow.
- Pociągnąć pierścień nastawczy [12] w górę przy pomocy śrubokręta.

**Wskazówka:** Nie usuwać głowicy.

- Umieścić pierścień nastawczy w wybranej pozycji jak pokazano na rysunku D.
- Wskazówka:** Pierścień nastawczy [12] może ograniczać kąt obrotu uchwytu tak, że ilość przepływu ciepłej wody zostanie ograniczona.
- Ponownie zaciągnąć pierścień zabezpieczający głowicę [10] przy użyciu obcęgow na korpusie armatury [4]. Zamocować pierścień osłonowy głowicy [9] ręcznie.
- Ponownie założyć dźwignię nastawczą [6] na korpus armatury [4] i zaciągnąć śrubę blokującą kluczem imbusowym [13] przykręcając ją w kierunku ruchu wskazówek zegara.
- Wcisnąć osłonę plastikową [8] w otwór.
- Zamknąć główny dopływ wody i sprawdzić funkcję ograniczania temperatury.

## ● Konserwacja i czyszczenie

### ● **Pielęgnacja i czyszczenie armatury**

Proszę pamiętać o tym, że armatury sanitarne wymagają szczególnej pielęgnacji. Proszę zatem o przestrzeganie następujących zaleceń:

- Nie należy stosować przy czyszczeniu żadnych środków żrących, ponieważ mogą one uszkodzić produkt.
- Czyścić armaturę tylko czystą wodą, łagodnymi środkami czystości i miękką szmatką względnie irchą.
- Proszę w regularnych odstępach odkręcić dyszę **A4** oraz usunąć zwapnione pozostałości lub ciała obce.

W razie nieprzebrzegania instrukcji czyszczenia należy liczyć się z uszkodzeniami powierzchni. Wówczas nie można dochodzić roszczeń gwarancyjnych.

## ● Informacje

### ● **Zdatność do picia wody wodociągowej**

- Zasięgnąć informacji u miejscowych władz gminnych / miejskich odnośnie zdatności do picia wody wodociągowej.

### **Generalnie odnośnie zdatności do picia wody wodociągowej obowiązuje następujące zalecenie:**

- Odkręcić kurek wypływu wody na pewien krótki okres czasu, jeśli wodociąg nie był używany przez okres dłuższy niż 4 godziny. Nie należy używać wody pochodzącej z zastoju do przygotowania posiłków i napojów, szczególnie do karmienia niemowląt. W przeciwnym razie mogą wystąpić dolegliwości zdrowotne. Świeżą wodę można rozpoznać po tym, iż podczas wypływu

z kranu jest odczuwalnie zimniejsza niż woda zastojowa.

- Nie używać wody zastojowej z chromowanych przewodów do konsumpcji i / lub mycia w przypadku uczulenia alergicznego na nikiel. Woda taka może zawierać nikiel i wywołać reakcję alergiczną.
- Nie należy używać wody pitnej z przewodów ołowiovych do przyrządzania pokarmu dla niemowląt i / lub dla kobiet w okresie ciąży do przyrządzania posiłków. Ołów rozpuszcza się w wodzie i jest szczególnie niebezpieczny dla zdrowia niemowląt i małych dzieci.

<b>Úvod</b> .....	Strana 32
Použití ke stanovenému účelu.....	Strana 32
Popis dílů .....	Strana 32
Technické údaje .....	Strana 32
<b>Bezpečnost</b> .....	Strana 32
<b>Montáž</b> .....	Strana 33
Instalace baterie.....	Strana 33
Propláchnutí armatury.....	Strana 33
<b>Obsluha</b> .....	Strana 33
Uvedení do provozu .....	Strana 33
Přepínač vtoku vody vana / sprcha.....	Strana 33
Funkce úspory vody.....	Strana 34
Nastavení omezení teploty.....	Strana 34
<b>Údržba a čištění</b> .....	Strana 34
Ošetřování a čištění armatury .....	Strana 34
<b>Informace</b> .....	Strana 34
Pitnost vodovodní vody.....	Strana 34

## Vanová a sprchová baterie

### ● Úvod



**Tento stručný návod je nedílnou součástí návodu k obsluze.**

**Uložte jej společně s návodem k obsluze. Při předávání výrobku třetí osobě současně předávejte i všechny související podklady. Před použitím si přečtěte návod k obsluze a dodržujte především bezpečnostní předpisy, které jsou v něm obsaženy.**

### ● Použití ke stanovenému účelu

Tento výrobek se hodí pro všechny teplovodní systémy s pevným tlakem, jako jsou ústřední topení, průtokové ohříváče, tlakové bojler apod. Nehodí se pro nízkotlaké zařízení na přípravu vody, jako jsou např. koupelnová kamna dřevo a na uhlí, olejová nebo plynová koupelnová kamna, otevřená elektrická akumulací kamna. V případě pochyb se obraťte laskavě na instalatéra nebo odborného poradce. Jiné než předtím popsané použití nebo změna na výrobku není přípustné a vede k poškození. Mimo to mohou být následkem toho další ohrožení života a poranění. Výrobek je určen jen k osobnímu použití, není určen pro použití v lékařské oblasti nebo pro komerční účely. Za škody vzniklé z použití k nestanovenému účelu nepřevzme výrobce ručení.

### ● Popis dílů

- |           |                             |
|-----------|-----------------------------|
| <b>1</b>  | 2 Přípojky S                |
| <b>2</b>  | 2 Růžice                    |
| <b>3</b>  | 2 Těsnící kroužky           |
| <b>4</b>  | 1 Těleso armatury           |
| <b>4a</b> | 1 Přepínač                  |
| <b>4b</b> | 1 Závit (pro hadici sprchy) |
| <b>4c</b> | 1 Směšovací tryska          |
| <b>5</b>  | 2 Matice (pro přípojky S)   |
| <b>6</b>  | 1 Nastavovací páka          |
| <b>7</b>  | 1 Aretační šroub            |



- |           |                            |
|-----------|----------------------------|
| <b>8</b>  | 1 Umělohmotný kryt         |
| <b>9</b>  | 1 Krycí kroužek kartuše    |
| <b>10</b> | 1 Pojistný kroužek kartuše |
| <b>11</b> | 1 Kartuše                  |
| <b>12</b> | 1 Nastavovací kroužek      |
| <b>13</b> | 1 Imbusový klíč            |
| <b>14</b> | 1 Klíč na perlátor         |

### ● Technické údaje

- |                           |                               |
|---------------------------|-------------------------------|
| Připojovací rozměry:      | 136–164 mm                    |
| Přípojky (hadice sprchy): | G $\frac{1}{2}$ " (cca 21 mm) |
| Matice vodních přípojek:  | cca 28,5 mm                   |



### Bezpečnost

-  **⚠ VÝSTRAHA! NEBEZPEČÍ OHROŽENÍ ŽIVOTA A ÚRAZU PRO MALÉ DĚTI A DĚTI!** Nikdy nenechejte děti bez dozoru s obalovým materiálem. Existuje nebezpečí udušení. Nepatří do rukou dětem. Tento výrobek není hračka.
-  **POZOR PŘED ÚRAZEM ELEKTRICKÝM PROUDEM!** Netěsnosti nebo výstup vody mohou způsobit nebezpečí ohrožení života úrazem elektrickým proudem. Přezkoušejte pečlivě všechna spojení vzhledem k těsnosti. Kromě toho zajistěte, aby byla všechna vedení elektrických spotřebičů správně a bezpečně instalována.
- POZOR! RNEBEZBEČÍ PORANĚNÍ!** Ujistěte se, že jsou všechny díly nepoškozené a odborně namontovány. Při neodborné montáži existuje nebezpečí poranění. Mějte na paměti, že podložky jsou rychleopotřebitelné díly, které se musí čas od času vyměnit. Poškozené díly mohou ovlivnit bezpečnost a funkci výrobku.
- POZOR! NEBEZPEČÍ POŠKOZENÍ VĚCÍ!** Montáž nechejte vykonat jen odborníky! Netěsnosti či průlom vody mohou způsobit značné věcné škody na budově nebo domácnosti. Proto všechna spojení pečlivě přezkoušejte vzhledem k těsnosti.



- Dbejte na to, aby byla všechny těsnění správně usazena, aby jste zabránili úniku vody díky netěsnosti.
- **POZOR! NEBEZPEČÍ OPAŘENÍ!** Při nastavení teplé vody dbejte na to, aby nebyla teplota vody příliš horká.
- Před instalací se seznamte se všemi podmínkami na místě, např. vodními přípojkami a zařízeními k odpojení.
- Před montáží si laskavě pozorně přečtěte návod k obsluze. Uschovejte bezpečnostní pokyny a návody pro budoucnost!

## ● Montáž

### ● Instalace baterie

**Upozornění:** Díly, které se mají zašroubovat, přikryjte vždy vlhkou tkaninou nebo plastovými svorkami, aby díly nebyly poškrábány.

- Odpojte před instalací hlavní přívod vody, abyste zamezili úniku vody díky netěsnostem.
- Instalujte armaturu na připojení na stěnu tak, jak je popsáno na obrázku A.

### Připojení příslušenství (hlava sprchy a hadice sprchy)\*:

**Upozornění:** Díly, které se mají zašroubovat, přikryjte vždy vlhkou tkaninou nebo plastovými svorkami, aby díly nebyly poškrábány.

- Pevně utáhněte běžnou hadici sprchy\* na závit **4b**.
- Upevněte běžnou hlavu sprchy\* na hadici sprchy\*.
- Navíc se řiďte montážními pokyny příslušenství.

\* (není zahrnuto v rozsahu dodávky)

## ● Propláchnutí armatury

- K odstranění možných nečistot se musí armatura před prvním použitím propláchnout. Postupujte následujícím způsobem (viz obr. B):
- Směšovací trysku **4c** odšroubujte.
- Otevřete hlavní přívod vody a nechejte vodu po dobu dvou minut téci.
- Směšovací trysku pak znovu přišroubujte.

## ● Obsluha

### ● Uvedení do provozu

**Upozornění:** Po delším nepoužívání armatury nejprve potrubí důkladně propláchněte, aby se uvolnily stagnace pitné vody a zbytky.

- Otevřete hlavní přívod vody.
- Nadzvedněte nastavovací páku **6** a otočte ji doprava nebo doleva, aby se regulovala intenzita, popř. teplota vodního proudu.

### Horká voda:

- Otočte nastavovací páku doleva.

### Studená voda:

- Otočte nastavovací páku doprava.
- Přezkoušejte provoz mísicí baterie. K tomu otočte nastavovací páku do všech povolených poloh. Přezkoušejte laskavě přípojky pravidelně vzhledem k těsnosti.

## ● Přepínač vtoku vody vana / sprcha

### Plnění vany:

- Stiskněte přepínač **4a** dolů. Voda teče směšovací tryskou **4c**.

### Sprchování:

- Vytáhněte přepínač nahoru. Voda teče hadicí sprchy a připojenou hlavou sprchy.

**Upozornění:** Odstavíte-li vodní tok pomocí nastavovací páky [6], armatura se automaticky přepne na plnění vany.

## ● Funkce úspory vody

- Kartuše [11] této armatury má úspornou funkci. Redukuje průtokové množství vody. Tím je možné uspořit až 50 % vody (viz obr. F).
- Nadzvedněte páku [6] až ucítíte mírný odpor. V této poloze je průtok vody redukován.
- Pro zvýšení průtoku vody nadzvedněte páku [6] ještě více, přes výše popsaný odpor.

## ● Nastavení omezení teploty

Kartuše [11] armatury má omezení teploty. Tato funkce není při výrobě aktivována (neutrální nastavení).

**⚠ POZOR!** Nastavení omezení teploty změňte teprve až po namontování armatury.

- Uzavřete hlavní přívod vody.
- Odstraňte opatrně emělohotný kryt [8] malým plochým šroubovákem (viz obr. C).
- Povolte aretační šroub [7] imbusovým klíčem [13] otáčením proti směru chodu hodinových ručiček.

**⚠ POZOR!** Šroub povolte jen tak dalece až je možné snadno sejmut nastavovací páku [6].

- Sundejte nastavovací páku [6].
- Povolte rukou krycí kroužek kartuše [9] a kleštěmi odšroubujte pojistný kroužek [10].
- Nyní táhněte šroubovákem stavěcí kroužek [12] nahoru.

**Upozornění:** Neodstraňujte kartuši.

- Umístěte stavěcí kroužek do požadované polohy, jak je zobrazeno na obrázku D.

**Upozornění:** Nastavovací kroužek [12] může úhel natočení držadla omezit a tím omezit i průtokové množství teplé vody.

- Utáhněte zase instalatérskými kleštěmi jistící kroužek [10] kartuše na tělese armatury [4]. Upevněte rukou krycí kroužek [9].
- Nasadte zase nastavovací páku [6] na tělese armatury [4] a utáhněte aretační šroub

imbusovým klíčem [13] otáčením ve směru chodu hodinových ručiček.

- Zatlačte emělohotný kryt [8] do otvoru.
- Otevřete hlavní přívod vody a zkontrolujte omezení teploty.

## ● Údržba a čištění

### ● Ošetřování a čištění armatury

Dbejte na to, že armatury vyžadují zvláštního ošetřování. Dbejte proto na následující instrukce:

- Nikdy nepoužívejte žíravých prostředků nebo prostředků obsahujících alkohol k čištění, protože by výrobek mohly poškodit.
- Čistěte své armatury jen čistou vodou, jemným čisticím prostředkem a měkkou tkaninou, popř. kůží.
- Směšovací trysku [4c] v pravidelných intervalech vyšroubujte a odstraňte zbytky vápníku nebo cizí tělesa.

Při nedodržování návodu k ošetřování se musí počítat s poškozením povrchu. Nároky na záruku nelze uplatňovat.

## ● Informace

### ● Pitnost vodovodní vody

- O pitnosti vody se informujte u místních úřadů ve vašem městě/obce.

**Pro pitnost vodovodní vody platí zásadně následující doporučení:**

- Nechejte vodu z potrubí krátkou dobu téci, stagnovala-li více než čtyři hodiny v potrubí. Stagnovanou vodu zejména nepoužívejte k přípravě jídel a nápojů při výživě kojců. Jinak mohou vzniknout zdravotní potíže. Čerstvou vodu můžete rozpoznat tím, že citelně chladnější opustí potrubí, než stagnovaná voda.

- Stagnovanou vodu z pochromovaných potrubí nepoužívejte k potravě a/ nebo k péči o tělo, jste-li alergičtí na nikl. Taková voda může obsahovat velké množství niklu a vyvolat alergické reakce.
- Pitnou vodu z olovnatých potrubí nepoužívejte k přípravě kojenecké výživy a/ nebo během těhotenství k přípravě potravin. Olovo vnikne do pitné vody a zejména škodí zdraví kojenců a malých dětí.

<b>Úvod</b> .....	Strana 37
Používanie v súlade s určením .....	Strana 37
Popis častí .....	Strana 37
Technické údaje .....	Strana 37
<b>Bezpečnostné pokyny</b> .....	Strana 37
<b>Montáž</b> .....	Strana 38
Inštalácia vodovodnej batérie .....	Strana 38
Prepláchnutie vodovodnej batérie .....	Strana 38
<b>Obsluha</b> .....	Strana 38
Uvedenie do prevádzky .....	Strana 38
Prepínač pre tok vody do vane / sprchy .....	Strana 38
Funkcia šetrenia vody .....	Strana 39
Nastavenie ohraničenia teploty .....	Strana 39
<b>Údržba a čistenie</b> .....	Strana 39
Ošetrovanie a čistenie vodovodnej batérie .....	Strana 39
<b>Informácie</b> .....	Strana 40
Pitnosť vody z vodovodu .....	Strana 40

## Batéria na vaňu/do sprchy

### ● Úvod



**Tento krátky návod je pevnou súčasťou návodu na obsluhu.**

**Dobre ho uschovajte spolu s návodom na obsluhu. Ak odovzdávate výrobok ďalšej osobe, priložte k nemu aj všetky podklady. Pred používaním si pozorne prečítajte návod na obsluhu a dodržiavajte najmä v ňom uvedené bezpečnostné pokyny.**

### ● Používanie v súlade s určením

Tento výrobok je vhodný pre všetky systémy teplej vody odolné voči tlaku, ako je ústredné kúrenie, prietokový ohrievač, tlakový bojler a pod. Nie je vhodný pre nízkotlakové ohrievače teplej vody ako napr. kúpeľňové kachle na drevo alebo uhlie, kúpeľňové kachle na olej alebo plyn, otvorené elektrické zásobníkové ohrievače vody. V prípade pochybností sa obráťte na inštalátora alebo odborného poradcu. Iné použitie ako je vyššie popísané alebo úpravy výrobku nie sú dovolené a vedú k poškodeniam. Dôsledkom môžu byť i ďalšie životunebezpečné riziká a poranenia. Výrobok je určený len na súkromné používanie, nie na medicínske alebo komerčné účely. Výrobca nepreberá ručenie za škody vzniknuté v dôsledku neprimeraného používania.

### ● Popis častí

- 1 2 S-prípojky
- 2 2 rozety
- 3 2 tesniace krúžky
- 4 1 telo batérie
- 4a 1 prepínač
- 4b 1 závit (pre sprchovú hadicu)
- 4c 1 zmiešavacia tryska
- 5 2 matice (pre S-prípojky)
- 6 1 regulačná páka
- 7 1 aretačná skrutka



- 8 1 umelohmotný kryt
- 9 1 krycí krúžok kartuše
- 10 1 poistný krúžok kartuše
- 11 1 kartuša
- 12 1 nastavovací krúžok
- 13 1 šesťhranný imbusový kľúč
- 14 1 kľúč pre perlátor

### ● Technické údaje

Rozmery pre pripojenie: 136 – 164 mm  
Prípojky (sprchová hadica): G½" (cca. 21 mm)  
Matica vodovodných prípojek: cca. 28,5 mm



### Bezpečnostné pokyny

-  **VAROVANIE! NEBEZPEČENSTVO OHROZENIA ŽIVOTA A NEBEZPEČENSTVO ÚRAZU PRE MALÉ DETI A DETI!** Nikdy nenechávajte deti bez dozoru s obalovým materiálom. Hrozí nebezpečenstvo zadusenia. Držte produkt v bezpečnej vzdialenosti od detí. Tento výrobok nie je detská hračka.
-  **POZOR NA ZÁSAH ELEKTRICKÝM PRÚDOM!** Netesnosti alebo únik vody môžu viesť k ohrozeniu života v dôsledku zásahu elektrickým prúdom. Dôkladne skontrolujte tesnenie všetkých spojov. Okrem toho zabezpečte, aby boli všetky vedenia elektrických zariadení nainštalované správne a bezpečne.
- **POZOR! NEBEZPEČENSTVO PORANENIA!** Ubezpečte sa, že sú všetky diely nepoškodené a správne namontované. V prípade neodbornej montáže hrozí nebezpečenstvo poranenia. Nezabúdajte prosím na to, že podložky pod matice a tesnenia sú diely podliehajúce opotrebovaniu, ktoré je potrebné z času na čas vymeniť. Poškodené časti môžu ovplyvniť bezpečnosť a funkčnosť.
- **POZOR! NEBEZPEČENSTVO VECNÝCH ŠKŔD!** Vykonalie montáže prenechajte odborníkom. Netesnosti alebo únik vody môžu spôsobiť značné hmotné škody na budovách

alebo na vybavení domácností. Preto dôkladne skontrolujte tesnenie všetkých spojov.

- Dbajte na to, aby boli všetky tesnenia správne osadené, aby ste predišli úniku vody v dôsledku netesnosti.
- **POZOR! NEBEZPEČENSTVO OBARENIA!** Pri nastavovaní teplej vody dbajte na to, aby teplota vody nebola nastavená príliš vysoko.
- Pred inštaláciou sa priamo na mieste oboznámte so všetkými danosťami, napr. s prípojkami vody a uzatváracím zariadením.
- Pred montážou a používaním si prosím dôkladne prečítajte tento návod na obsluhu. Všetky bezpečnostné pokyny a inštrukcie si uschovajte pre prípad potreby v budúcnosti!

## ● Montáž

### ● Inštalácia vodovodnej batérie

**Poznámka:** Časti, ktoré je potrebné priskrutkovať, vždy prikryte vlhkou handričkou alebo plastovými svorkami, aby ste predišli ich poškabaniu.

- Pred inštaláciou uzatvorte hlavný prívod vody, aby ste zabránili úniku vody v dôsledku netesnosti.
- Nainštalujte vodovodnú batériu na pripojenie na stene podľa obr. A.

### Zapojenie príslušenstva (sprchová hlavica a sprchová hadica)\*:

**Poznámka:** Časti, ktoré je potrebné priskrutkovať, vždy prikryte vlhkou handričkou alebo plastovými svorkami, aby ste predišli ich poškabaniu.

- Pevne priskrutkujte štandardnú sprchovú hadicu\* na závit **4b**.
- Upevnite štandardnú sprchovú hlavicu\* na sprchovú hadicu\*.
- Vždy sa riadte pokynmi pre montáž príslušenstva.

\* (nie je súčasťou dodávky)

## ● Prepláchnutie vodovodnej batérie

- Aby sa odstránili prípadné nečistoty, je potrebné vodovodnú batériu pred prvým použitím prepláchnuť. Postupujte pritom nasledovne (pozri obr. B):
- Odskrutkujte zmiešavaciu trysku **4c**.
- Otvorte hlavný prívod vody a nechajte vodu tiecť dve minúty.
- Následne znovu priskrutkujte zmiešavaciu trysku.

## ● Obsluha

### ● Uvedenie do prevádzky

**Poznámka:** Ak vodovodnú batériu dlhší čas nepoužívate, najskôr dôkladne prepláchnite potrubie, aby ste odstránili usadeniny a vodu, ktorá v ňom ostala.

- Otvorte hlavný prívod vody.
- Nadvihnite regulačnú páku **6** a otočte ju doprava alebo doľava pre nastavenie intenzity príp. teploty vodného toku.

### Teplá voda:

- Otočte regulačnú páku doľava.

### Studená voda:

- Otočte regulačnú páku doprava.
- Skontrolujte prevádzku zmiešavacej vodovodnej batérie. Za týmto účelom otáčajte regulačnú páku do všetkých povolených polôh. Pravidelne kontrolujte tesnosť prípojek.

## ● Prepínač pre tok vody do vane / sprchy

### Naplnenie vane:

- Zatlačte prepínač **4a** smerom dolu. Voda tečie cez zmiešavaciu dýzu **4c**.

## Sprchovanie:

- Potiahnite prepínač smerom hore. Voda tečie cez sprchovaciu hadicu a pripojenú sprchovaciu hlavicu.

**Poznámka:** Ak odstavíte tok vody regulačnou pákou [6], vodovodná batéria sa automaticky prepne na tok vody do vane.

## ● Funkcia šetrenia vody

- Kartuša [11] v tejto armatúre disponuje funkciou eko. Táto znižuje prietokové množstvo cez vodovodný kohútik. Tým môžete ušetriť až 50 % vody (p. obr. F).
- Nadvihnite nastavovaciu páku [6], až kým pocítite ľahký odpor. Pri tomto nastavení bude prietok vody obmedzený.
- Ak chcete zvýšiť prietok vody, ďalej nadvihnite nastavovaciu páku [6], až kým nie je odpor prekonaný.

## ● Nastavenie ohraničenia teploty

Kartuša [11] tejto vodovodnej batérie disponuje ohraničením teploty. Táto funkcia nie je vo výrobe aktivovaná (neutrálne nastavenie).

**⚠ POZOR!** Nastavenie ohraničenia teploty zmeňte až po namontovaní vodovodnej batérie.

- Uzatvorte hlavný prívod vody.
- Opatrne odstráňte umelohmotný kryt [8] pomocou malého plochého skrutkovača (pozri obr. C).
- Uvoľnite aretačnú skrutku [7] pomocou kľúča s vnútorným šesťhranom [13] otáčaním proti smeru hodinových ručičiek.

**⚠ POZOR!** Skrutku úplne nevyskrutkujte, len ju povoľte tak, aby bolo možné regulačnú páku [6] ľahko vybrať.

- Vyberte regulačnú páku [6].
- Rukou uvoľnite krycí krúžok kartuše [9] a následne odskrutkujte poistný krúžok kartuše [10] pomocou rúrkových klieští.

- Teraz potiahnite nastavovací krúžok [12] pomocou skrutkovača smerom nahor.

**Poznámka:** Nevyberajte kartušu.

- Umiestnite nastavovací krúžok v želanej polohe ako je zobrazené na obr. D.

**Poznámka:** Nastavovací krúžok [12] môže obmedziť otočný uhol rukoväte, čím bude obmedzené prietokové množstvo teplej vody.

- Poistný krúžok kartuše [10] opäť pevne zatiahnite pomocou rúrkových klieští na tele vodovodnej batérie [4]. Rukou upevnite krycí krúžok kartuše [9].
- Regulačnú páku [6] opäť nasadte na telo vodovodnej batérie [4] a aretačnú skrutku pevne utiahnite pomocou šesťhranného imbisového kľúča [13] otáčaním v smere hodinových ručičiek.
- Zatlacite umelohmotný kryt [8] do otvoru.
- Otvorte hlavný prívod vody a skontrolujte ohraničenie teploty.

## ● Údržba a čistenie

### ● Ošetrovanie a čistenie vodovodnej batérie

Nezabúdajte na to, že sanitárne batérie si vyžadujú osobitnú starostlivosť. Dodržiavajte preto nasledujúce pokyny:

- Na čistenie nepoužívajte žiadne leptajúce prostriedky alebo prostriedky obsahujúce alkohol, mohli by produkt poškodiť.
- Vodovodné batérie čistite iba čistou vodou, jemnými čistiacimi prostriedkami a mäkkou handričkou príp. kožou.
- Zmiešavaciu trysku [4c] v pravidelných časových intervaloch vyskrutkujte a odstráňte vápenaté zvyšky alebo cudzie telesá.

Pri nedodržiavaní návodu na ošetrovanie je potrebné počítať s poškodením povrchu. V takom prípade nie je možné uplatniť garančný nárok.

## ● Informácie

### ● Pitnosť vody z vodovodu

- O pitnosti vody vo Vašom meste / obci sa informujte na Vašom mestskom / obecnom úrade.

#### **Pre pitnosť vody z vodovodu všeobecne platí nasledujúce odporúčanie:**

- Ak voda v potrubiach stála dlhšie ako štyri hodiny, nechajte ju chvíľu odtiecť. Vodu, ktorá stála v potrubí, nepoužívajte na prípravu jedál a nápojov, najmä ak ide o výživu dojčiat. V opačnom prípade sa môžu vyskytnúť zdravotné ťažkosti. Čerstvú vodu rozoznáte podľa toho, že je po vypustení z potrubia citeľne chladnejšia ako voda, ktorá v ňom stála.
- Nepoužívajte vodu, ktorá stála v pochrómovaných potrubiach, na výživu a / alebo na telesnú hygienu, ak ste alergický na nikel. Táto voda môže obsahovať zvýšené množstvo niklu a vyvolať alergickú reakciu.
- Nepoužívajte pitnú vodu z olovených potrubí na prípravu výživy pre dojčatá a / alebo na prípravu potravín počas tehotenstva. Olovo prechádza do pitnej vody a je obzvlášť škodlivé pre zdravie dojčiat a malých detí.



<b>Introducción</b> .....	Página 42
Uso adecuado .....	Página 42
Descripción de las piezas .....	Página 42
Características técnicas .....	Página 42
<b>Indicaciones de seguridad</b> .....	Página 42
<b>Montaje</b> .....	Página 43
Instalación de la grifería .....	Página 43
Cómo limpiar el grifo .....	Página 43
<b>Manejo</b> .....	Página 43
Puesta en funcionamiento .....	Página 43
Desviador para la entrada de agua en la bañera / ducha .....	Página 44
Función de ahorro de agua .....	Página 44
Regulación de la temperatura .....	Página 44
<b>Mantenimiento y limpieza</b> .....	Página 44
Cuidado y limpieza del grifo .....	Página 44
<b>Informaciones</b> .....	Página 45
Potabilidad del agua del grifo .....	Página 45

## Grifería para bañera / ducha

### ● Introducción



Esta guía breve forma parte del manual de instrucciones. Guárdela adecuadamente junto con el manual de instrucciones. Adjunte igualmente toda la documentación en caso de entregar el producto a terceros. Antes de comenzar a utilizar el producto, lea el manual de instrucciones y cumpla especialmente las indicaciones de seguridad incluidas.

### ● Uso adecuado

Este producto está indicado para todos los sistemas de agua caliente resistentes a la presión, tales como calefacción central, calentadores de paso, caldera a presión u otros. No está diseñado para calentadores de agua a baja presión, por ejemplo calentadores de baño con madera o carbón, calentadores de baño con aceite o gas u hornos eléctricos abiertos. En caso de duda diríjase a un instalador o asesor especializado. Queda prohibido cualquier uso distinto al indicado o modificación del producto, ya que esto podría dañarlo. Además, como consecuencia podrían darse lesiones y riesgos mortales. El producto ha sido concebido para uso privado y no para fines médicos o comerciales. El fabricante no se hace responsable de los daños que puedan derivarse del uso indebido del aparato.

### ● Descripción de las piezas

- |    |  |
|----|--|
| 1  | 2 conexiones tipo S                    |
| 2  | 2 rosetas                              |
| 3  | 2 anillos de obturación                |
| 4  | 1 grifo                                |
| 4a | 1 desviador                            |
| 4b | 1 rosca (para la manguera de la ducha) |
| 4c | 1 difusor mezclador                    |
| 5  | 2 tuercas (para conexiones tipo S)     |

- |    |                                     |
|----|-------------------------------------|
| 6  | 1 palanca de ajuste                 |
| 7  | 1 tornillo de ajuste                |
| 8  | 1 cubierta de plástico              |
| 9  | 1 anillo de protección del cartucho |
| 10 | 1 anillo de seguridad del cartucho  |
| 11 | 1 cartucho                          |
| 12 | 1 anillo de ajuste                  |
| 13 | 1 llave Allen                       |
| 14 | 1 llave para difusor                |

### ● Características técnicas

Dimensiones del conector: 136-164 mm  
Conexiones (manguera de la ducha): G $\frac{1}{2}$ " (aprox. 21 mm)  
Tuerca (conexión de agua): aprox. 28,5 mm



### Indicaciones de seguridad

-  **¡ADVERTENCIA! ¡PELIGRO DE MUERTE Y DE ACCIDENTE PARA BEBÉS Y NIÑOS!** No deje nunca a los niños sin vigilancia con el material de embalaje. Existe peligro de asfixia. Mantenga el producto fuera del alcance de los niños. Este producto no es un juguete.
-  **¡PELIGRO DE DESCARGA ELÉCTRICA!** Los escapes o fugas de agua pueden suponer un peligro mortal por descarga eléctrica. Revise cuidadosamente que todas las uniones están cerradas herméticamente. Además, asegúrese de que todas las conducciones de los aparatos eléctricos están instaladas correctamente y de manera segura.
- **¡CUIDADO! ¡PELIGRO DE LESIONES!** Asegúrese de que todas las piezas están montadas correctamente y de la forma debida. Si el producto no se monta tal y como se indica en las instrucciones, podrían producirse lesiones. Por favor, tenga en cuenta que las arandelas y juntas son piezas que se desgastan y que deben ser cambiadas cada cierto tiempo. Las piezas dañadas pueden influir en la seguridad y el funcionamiento.

- **¡ATENCIÓN! ¡PELIGRO DE DAÑOS MATERIALES!** El montaje únicamente deberá realizarse por personal especializado. Las fugas o los escapes de agua pueden causar diversos daños materiales tanto en el edificio como en el mobiliario. Por lo tanto, le recomendamos que compruebe que todas las conexiones estén selladas herméticamente.
- Compruebe que las juntas están bien colocadas para evitar fugas o escapes de agua.
- **¡CUIDADO! ¡RIESGO DE QUEMADURAS!** Al ajustarse la temperatura del agua caliente, asegúrese de que el agua no esté demasiado caliente.
- Antes de la instalación familiarícese con el lugar de montaje, observe por ejemplo las conexiones de agua y el dispositivo de cierre.
- Lea atentamente las instrucciones de uso antes de montar y utilizar el grifo. ¡Guarde todas las advertencias e indicaciones de seguridad por si las necesita en un futuro!

## ● Montaje

### ● Instalación de la grifería

**Nota:** Cubra las piezas que se deben enroscar respectivamente con un paño húmedo o con pinzas de plástico para que no se arañen.

- Corte el suministro principal de agua corriente antes de comenzar la instalación para evitar fugas y escapes de agua.
- Instale del equipo en la conexión de pared, tal y como se muestra en la figura A.

### Conectar los accesorios (mango de ducha y manguera)\*:

**Nota:** Cubra las piezas que se deben enroscar respectivamente con un paño húmedo o con pinzas de plástico para que no se arañen.

- Coloque una manguera\* de ducha convencional en la rosca **4b**.

- Fije un mango\* de ducha convencional a la manguera\*.
- Siga las indicaciones de montaje de los accesorios.

\* (no incluido)

## ● Cómo limpiar el grifo

- Limpie el grifo antes del primer uso para eliminar la suciedad que pueda tener. Para ello proceda de tal modo (véase fig. B):
- Desenrosque el difusor mezclador **4c**.
- Abra el suministro principal de agua y deje circular agua durante dos minutos.
- A continuación vuelva a enroscar el difusor mezclador.

## ● Manejo

### ● Puesta en funcionamiento

**Nota:** Tras largos periodos de inactividad del grifo, deje circular agua abundantemente para eliminar el agua estancada y posibles restos en la tubería.

- Abra el suministro principal de agua corriente.
- Para regular la temperatura y la intensidad del agua levante la palanca de ajuste **6** y gírela a la derecha o a la izquierda.

### Agua caliente:

- Gire la palanca de ajuste del grifo hacia la izquierda.

### Agua fría:

- Gire la palanca de ajuste del grifo hacia la derecha.
- Compruebe que el grifo mezclador funciona correctamente. Para ello gire la palanca de ajuste en todas las direcciones posibles. Le recomendamos que compruebe periódicamente que todas las uniones estén bien selladas.

## ● Desviador para la entrada de agua en la bañera / ducha

### Para llenar la bañera:

- Presione el desviador [4a] hacia abajo. El agua fluirá por el difusor mezclador [4c].

### Para utilizar la ducha:

- Tire del desviador hacia arriba. El agua fluye por la manguera y el cabezal conectado a la misma.

**Nota:** Si corta el flujo de agua con la palanca de ajuste [6] el grifo desvía automáticamente al modo de llenado de la bañera.

## ● Función de ahorro de agua

- El cartucho [11] de esta grifería dispone de una función ecológica. Esta reduce el caudal de agua que sale del grifo. Ello permite un ahorro de agua de hasta el 50% (véase fig. F).
- Levante la palanca de ajuste [6] hasta que note una ligera resistencia. En esta posición se limita el caudal de agua.
- Si quiere aumentar el caudal, levante la palanca de ajuste [6] hasta que supere la resistencia.

## ● Regulación de la temperatura

El cartucho [11] de este grifo dispone de un regulador de temperatura. Esta función no se encuentra activada de fábrica (ajuste neutral).

**⚠ ¡CUIDADO!** No modifique el ajuste de la limitación de temperatura hasta haber montado el grifo.

- Cierre el suministro principal de agua.
- Retire cuidadosamente la cubierta de plástico [8] mediante un destornillador pequeño y plano (véase fig. C).
- Afloje el tornillo de ajuste [7] con una llave Allen [13] girando en sentido contrario a las agujas del reloj.

**⚠ ¡CUIDADO!** No saque completamente el tornillo, solo debe aflojarlo hasta que la palanca de ajuste [6] se pueda extraer fácilmente.

- Retire la palanca de ajuste [6].
- Retire el anillo de protección del cartucho [9] con la mano y con ayuda de unos alicates para tubos desenrosque el anillo de seguridad del cartucho [10].
- Empuje el anillo de ajuste [12] hacia arriba con un destornillador.

**Nota:** No retire el cartucho.

- Coloque el anillo de ajuste en la posición deseada, tal y como se muestra en la figura D.
- **Nota:** El anillo de ajuste [12] puede limitar el ángulo de giro del mango de manera que se puede regular la cantidad de agua caliente.
- Vuelva a colocar el anillo de seguridad del cartucho [10] en grifo [4] con los alicates para tubos. Fije el anillo de protección del cartucho [9] con la mano.
- Vuelva a colocar la palanca de ajuste [6] en el grifo [4] y apriete el tornillo de ajuste con una llave Allen [13] girando en el sentido de las agujas del reloj.
- Introduzca la cubierta de plástico [8] en el orificio.
- Abra el suministro principal de agua y compruebe la limitación de temperatura.

## ● Mantenimiento y limpieza

### ● Cuidado y limpieza del grifo

Tenga en cuenta que los equipos de grifería requieren un cuidado especial. Para ello tenga presente las siguientes indicaciones:

- Para la limpieza no utilice nunca productos corrosivos o que contengan alcohol, ya que podrían deteriorar el producto.
- Limpie los grifos solamente con agua, con un limpiador no corrosivo o con un paño de tela o de cuero.
- Desenrosque periódicamente el difusor mezclador [4c] y limpie los restos de suciedad o de cal que pueda contener.

Si no se cumplen las indicaciones de mantenimiento cabe esperar daños en la superficie. En este caso la garantía perdería su validez.

## ● **Informaciones**

### ● **Potabilidad del agua del grifo**

- Consulte a las autoridades locales si el agua de su ciudad o municipio es potable.

### **Generalmente puede seguir las siguientes indicaciones para comprobar la potabilidad del agua:**

- Deje correr brevemente el agua por las tuberías, si ha estado estancada durante más de cuatro horas. No utilice nunca agua estancada para la preparación de comidas y bebidas, en particular para la alimentación de lactantes. De lo contrario podría resultar perjudicial para la salud. Podrá distinguir cuando el agua está fresca porque saldrá notablemente más fría de la tubería que el agua estancada.
- Si es alérgico al níquel, no utilice agua estancada de tuberías cromadas para la alimentación y/o para la higiene corporal. Esta agua puede tener un alto contenido en níquel y producir una reacción alérgica.
- No utilice agua potable de tuberías de plomo para la preparación de alimentos para lactantes y/o para la preparación de alimentos durante el embarazo. El plomo se transmite al agua y es especialmente perjudicial para la salud de los lactantes y los niños pequeños.

<b>Indledning</b> .....	Side 47
Formålsbestemt anvendelse .....	Side 47
Beskrivelse af de enkelte dele .....	Side 47
Tekniske data .....	Side 47
<b>Sikkerhedshenvisninger</b> .....	Side 47
<b>Montage</b> .....	Side 48
Montering af armaturet .....	Side 48
Gennemskylning af armaturet .....	Side 48
<b>Betjening</b> .....	Side 48
Ibrugtagning .....	Side 48
Omskifter til vandindtag badekar / bruser .....	Side 48
Vandspare-funktion .....	Side 49
Indstilling af temperaturbegrænsning .....	Side 49
<b>Vedligeholdelse og rengøring</b> .....	Side 49
Pleje og rengøring af armaturet .....	Side 49
<b>Informationer</b> .....	Side 49
Postevandets drikkevandskvalitet .....	Side 49

## Badekars-/bruserarmatur

### ● Indledning



Denne korte vejledning er del af betjeningsvejledningen. Opbevar den omhyggeligt sammen med betjeningsvejledningen. Udlever ved videregivelse af produktet alle bilag til tredjemand. Læs denne betjeningsvejledning grundigt igennem inden anvendelsen og vær især opmærksom på sikkerhedshenvisningerne i betjeningsvejledningen.

### ● Formålsbestemt anvendelse

Dette produkt er egnet til alle tryksikre varmtvands-systemer som centralvarme, gennemstrømningsvandvarmere, trykboilere o.l. Produktet kan ikke bruges til lavtryks-vandvarmere som fx træ- eller kulbadeovne, olie- eller gasbadeovne, åbne elektriske lagereheder. I tvivlstilfælde henvend dig venligst til en installatør eller fagmand. En anden anvendelse end den før beskrevne eller en ændring af produktet er ikke tilladt og fører til skader. Derudover er der risiko for livstruende situationer og tilskadekomst. Produktet er kun beregnet til privat anvendelse og ikke til medicinsk eller kommerciel brug. Producenten fralægger sig ethvert ansvar for skader som følge af u hensigtsmæssig anvendelse.

### ● Beskrivelse af de enkelte dele

- 1 2 S-tilslutninger
- 2 2 rosetter
- 3 2 pakningsringe
- 4 1 armaturlegeme
- 4a 1 omskifter
- 4b 1 gevind (til bruseslangen)
- 4c 1 blandingsdyse
- 5 2 møtrikker (til S-tilslutninger)
- 6 1 indstillingshåndtag
- 7 1 låseskrue
- 8 1 plastikafdækning

- 9 1 patron-afdækningsring
- 10 1 patronsikringsring
- 11 1 patron
- 12 1 indstillingsring
- 13 1 indvendig sekskantnøgle
- 14 1 nøgle til luftboreanordning

### ● Tekniske data

- Tilslutningsmål: 136–164 mm
- Tilslutninger (bruseslange): G $\frac{1}{2}$ " (ca. 21 mm)
- Vandtilslutningernes møtrik: ca. 28,5 mm



### Sikkerhedshenvisninger

-  **⚠ ADVARSEL! RISIKO FOR BØRNS LIV OG HELBRED!** Lad aldrig børn være uden opsyn med emballagen. Der er fare for kvælning. Produktet skal holdes uden for børns rækkevidde. Produktet er ikke noget legetøj.
-  **FARE FOR ELEKTRISK STØD!** Utætheder eller vandudslip kan medføre livsfare gennem elektrisk stød. Kontroller alle samlinger omhyggeligt for tæthed. Kontroller ligeledes, at alle ledninger af elektriske apparater er installeret korrekt og sikkert.
- **FORSIGTIG! FARE FOR TILSKADEKOMST!** Kontroller at alle dele er ubeskadigede og monteret korrekt. Ved u hensigtsmæssig montering er der fare for personskader. Bemærk at mellemlægsskiverne og pakningerne er sliddele, som skal skiftes ud fra tid til anden. Beskadigede dele kan påvirke sikkerheden og produktets funktion.
- **OBS! RISIKO FOR MATERIEL SKADE!** Lad montagen kun udføres af fagkyndige personer. Lækager og vandudslip kan medføre betydelige materielle skader på bygning og indbo. Kontroller derfor alle samlinger omhyggeligt for tæthed.
- Vær opmærksom på at alle pakninger sidder korrekt, for at forhindre vandudslip på grund af lækage.

## ■ **FORSIGTIG! RISIKO FOR SKOLDNING!**

- Sørg for, at vandet ikke er for varmt, når du indstiller det varme vand.
- Sæt dig ind i alle forholdene på stedet inden installationen, fx vandtilslutninger og lukkeme-kanismer.
- Læs denne betjeningsvejledning grundigt igennem inden montering og brug. Opbevar alle sikkerhedshenvisninger og vejledninger til fremtidig brug!

## ● **Montage**

### ● **Montering af armaturet**

**Bemærk:** Tildæk delene som skal skrues i med henholdsvis en fugtig klud eller kunstofklemmer, så delene ikke bliver ridsede.

- Sluk for hovedvandtilførslen inden monteringen for at undgå vandudslip på grund af utæthed.
- Monter armaturet til vandtilslutningen som vist i afbildning A.

### **Tilslutning af tilbehør (brusehoved og bruseslange)\*:**

**Bemærk:** Tildæk delene som skal skrues i med henholdsvis en fugtig klud eller kunstofklemmer, så delene ikke bliver ridsede.

- Skru en gængs bruseslange\* fast på gevindet **4b**.
- Fastgør et gængst brusehoved\* på bruseslangen\*.
- Overhold desuden monteringsvejledninger til tilbehøret.

\* (ikke indeholdt i leveringsomfanget)

### ● **Gennemskylning af armaturet**

- For at fjerne eventuel forurening, skal armaturet skylles inden første ibrugtagning. Anvend hertil følgende fremgangsmåde (se afbildning B).
- Skru blandingsdysen **4c** af.

- Åbn for hovedvandtilførslen, og lad vandet løbe i to minutter.
- Skru derefter blandingsdysen på igen.

## ● **Betjening**

### ● **Ibrugtagning**

**Bemærk:** Skyl efter længere tids manglende brug af armaturet ledningerne grundigt igennem, for at opløse stagnationer og aflejringer fra drikkevandet.

- Åbn for hovedvandtilførslen.
- Løft indstillingshåndtaget **6** og sving det mod højre eller venstre for at regulere styrken, henholdsvis vandgennemstrømningens temperatur.

#### **Varmt vand:**

- Sving indstillingshåndtaget til venstre.

#### **Koldt vand:**

- Sving indstillingshåndtaget til højre.
- Kontroller blandingsbatteriets drift. Sving til dette formål indstillingshåndtaget i alle tilladte positioner. Kontroller regelmæssigt tilslutningerne for tæthed.

### ● **Omskifter til vandindtag badekar/bruser**

#### **Karfyldning:**

- Tryk omskifteren nedad **4a**. Vandet strømmer gennem blandingsdysen **4c**.

#### **Bruser:**

- Træk omskifteren opad. Vandet strømmer gennem bruseslangen og det tilsluttede brusehoved.

**Bemærk:** Når du slukker for vandet med indstillingshåndtaget **6**, skifter armaturet automatisk til karfyldning.



## ● Vandspare-funktion

- Patronen [11] i dette armatur har en besparelsesfunktion. Denne mindsker gennemstrømningsmængden gennem vandhanen. Derved kan du spare op til 50 % vand (se afbildning F).
- Løft indstillingshåndtaget [6], til du mærker let modstand. I denne indstilling bliver vandgennemstrømningen begrænset.
- Hvis du vil øge vandgennemstrømningen, løft indstillingshåndtaget [6] mere, indtil du har overvundet modstanden.

## ● Indstilling af temperaturbegrænsning

Dette armaturs patron [11] er udstyret med en temperaturbegrænsning. Denne funktion er ikke aktiveret fra fabrikken (neutral indstilling).

- ⚠ **FORSIGTIG!** Foretag først en ændring på indstillingen af temperaturbegrænsningen, når du har monteret armaturet.
- Sluk for hovedvandtilførslen.
- Fjern plastikafdækningen [8] forsigtigt med en lille, flad skruetrækker (se afbildning C).
- Låseskruen [7] løsnes med en indvendig sekskantnøgle [13] ved at dreje mod urets retning.
- ⚠ **FORSIGTIG!** Drej ikke skruen helt ud, bare løsn den, indtil indstillingshåndtaget [6] kan tages nemt af.
- Tag indstillingshåndtaget [6] af.
- Patron-afdækningsringen [9] løsnes med hånden og patronsikringsringen [10] skrues af med hjælp af en rørtang.
- Træk nu indstillingsringen [12] opad ved hjælp af en skruetrækker.
- Bemærk:** Fjern ikke patronen.
- Anbring indstillingsringen i den ønskede position som vist i afbildning D.
- Bemærk:** indstillingsringen [12] kan indskrænke drejevinklen af håndtaget, så at gennemstrømningsmængden af det varme vand begrænses.
- Spænd patronsikringsringen [10] igen fast på armaturlegemet [4] ved hjælp af rørtangen. Fastgør patron-afdækningsringen [9] med hånden.

- Sæt igen indstillingshåndtaget [6] på armaturlegemet [4], og fastspænd låseskruen med en den indvendige sekskantnøgle [13] ved at dreje med urets retning.
- Tryk plastikafdækningen [8] ind i åbningen.
- Tænd for hovedvandtilførslen og kontroller temperaturbegrænsningen.

## ● Vedligeholdelse og rengøring

### ● Pleje og rengøring af armaturet

Vær opmærksom på, at sanitetsinstallationer kræver en særlig pleje. Vær derfor opmærksom på følgende henvisninger:

- Anvend ingen ætsende eller alkoholholdige midler til rengøringen, da disse kan beskadige produktet.
- Rens armaturet kun med klart vand, milde rengøringsmidler og en blød klud hhv. læder.
- Skru blandingsdysen [13] af i regelmæssige intervaller og fjern kalkholdige rester eller fremmedlegemer.

Ved ikke-overholdelse af plejevejledningen må man forvente skader på overfladen. Garantikrav kan i dette tilfælde ikke gøres gældende.

### ● Informationer

#### ● Postevandets drikkevandskvalitet

- Informer dig hos din lokale kommune om drikkevandskvaliteten.

#### ● Generelt gælder følgende anbefalinger for drikkevandskvalitet af postevand:

- Lad vandet løbe i kort tid, hvis det har stået stille i ledningerne i mere end fire timer. Brug ikke stagnationsvand til tilberedning af fødevarer og drikkevarer, især ikke til ernæring af spædbørn.

Ellers kan det resultere i sundhedsmæssige problemer. Du kan kende frisk vand på, at det er mærkbart koldere end stagnationsvand, når det kommer ud af ledningen.

- Brug ikke stagnationsvand fra forkromede ledninger til ernæring og / eller kropspleje, hvis du er allergisk overfor nikkel. Dette vand kan være stærkt nikkelholdigt og resultere i allergiske reaktioner.
- Brug ikke drikkevand fra blyholdige ledninger til tilberedning af spædbørnsmad og / eller under graviditeten til tilberedning af fødevarer. Bly afgives til drikkevandet og er meget sundhedsskadeligt for spædbørn og småbørn.

**OWIM GmbH & Co. KG**

Stiftsbergstraße 1  
74167 Neckarsulm  
GERMANY

Model-No.: HG07028B

Version: 01/2021

Stand der Informationen · Last Information Update

Version des informations · Stand van de informatie

Stan informacjī · Stav informací · Stav informácií

Estado de las informaciones · Tilstand af information:

11 / 2020 · Ident.-No.: HG07028B1 12020-8

---

