



## **Walzenhäcksler / Electric Shredder / Broyeur de végétaux à rotor PWH 2800 A1**

DE AT CH

### **Walzenhäcksler**

Originalbetriebsanleitung

FR BE

### **Broyeur de végétaux à rotor**

Traduction des instructions d'origine

PL

### **Rozdrabniacz walcowy**

Tłumaczenie oryginalnej instrukcji obsługi

SK

### **Valcová rezačka**

Preklad originálneho návodu na obsluhu

GB IE

### **Electric Shredder**

Translation of the original instructions

NL BE

### **Rollenhakselaar**

Vertaling van de originele gebruiksaanwijzing

CZ

### **Zahradní drtič**

Překlad originálního provozního návodu

IAN 339743\_1910

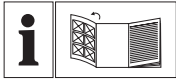

DE AT CH

Klappen Sie vor dem Lesen die Seite mit den Abbildungen aus und machen Sie sich anschließend mit allen Funktionen des Gerätes vertraut.

---

GB IE

Before reading, unfold the page containing the illustrations and familiarise yourself with all functions of the device.

---

FR BE

Avant de lire le mode d'emploi, ouvrez la page contenant les illustrations et familiarisez-vous ensuite avec toutes les fonctions de l'appareil.

---

NL BE

Vouw vóór het lezen de pagina met de afbeeldingen open en maak u vertrouwd met alle functies van het apparaat.

---

PL

Przed przeczytaniem proszę rozłożyć stronę z ilustracjami, a następnie proszę zapoznać się z wszystkimi funkcjami urządzenia.

---

CZ

Před čtením si otevřete stranu s obrázky a potom se seznamte se všemi funkcemi přístroje.

---

SK

Pred čítaním si odklopte stranu s obrázkami a potom sa oboznámte so všetkými funkciami prístroja.

---

DE / AT / CH	Originalbetriebsanleitung	Seite	4
GB / IE	Translation of the original instructions	Page	20
FR / BE	Traduction des instructions d'origine	Page	35
NL / BE	Vertaling van de originele gebruiksaanwijzing	Pagina	53
PL	Tłumaczenie oryginalnej instrukcji obsługi	Strona	69
CZ	Překlad originálního provozního návodu	Strana	86
SK	Preklad originálneho návodu na obsluhu	Strana	101

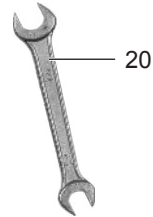
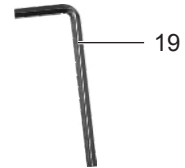
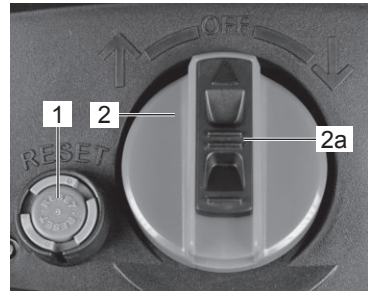
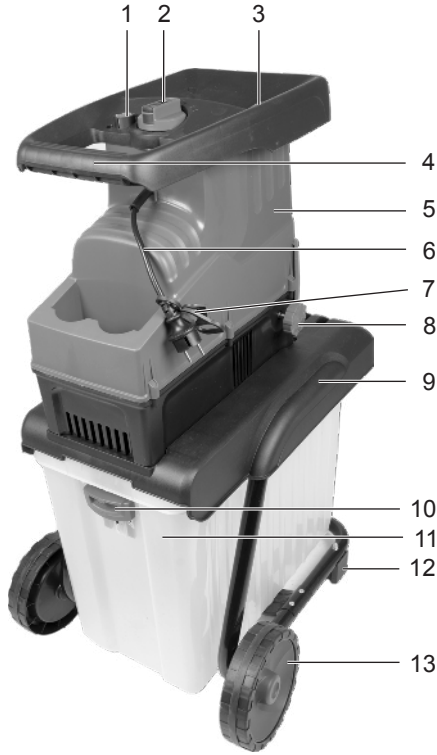
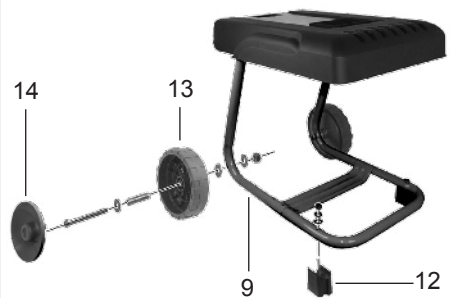
**A****B****C**

## Inhalt

<b>Einleitung</b> .....	<b>4</b>
<b>Bestimmungsgemäße</b>	
<b>Verwendung</b> .....	<b>4</b>
<b>Allgemeine Beschreibung</b> .....	<b>5</b>
Lieferumfang.....	5
Übersicht .....	5
Funktionsbeschreibung .....	5
<b>Technische Daten</b> .....	<b>5</b>
<b>Sicherheitshinweise</b> .....	<b>6</b>
Bildzeichen auf dem Gerät.....	6
Bildzeichen in der Anleitung.....	7
Allgemeine Sicherheitshinweise .....	7
Restrisiken .....	11
<b>Montageanleitung</b> .....	<b>12</b>
Auspacken .....	12
Gerät zusammenbauen .....	12
Inbetriebnahme.....	12
Ein- und Ausschalten.....	13
Drehrichtung ändern (Rücklauf) .....	13
Fangbox leeren.....	13
Überlastungsschutz.....	14
Wiederanlaufsperrung .....	14
<b>Arbeitshinweise</b> .....	<b>14</b>
Allgemeine Arbeitshinweise.....	14
Blockierungen lösen .....	14
Druckplatte nachstellen .....	15
<b>Wartung und Reinigung</b> .....	<b>15</b>
Allgemeine Reinigungs- und	
Wartungsarbeiten .....	15
Lagerung .....	16
<b>Entsorgung/Umweltschutz</b> .....	<b>16</b>
<b>Ersatzteile/Zubehör</b> .....	<b>16</b>
<b>Garantie</b> .....	<b>17</b>
<b>Reparatur-Service</b> .....	<b>18</b>
<b>Service-Center</b> .....	<b>18</b>
<b>Importeur</b> .....	<b>18</b>
<b>Fehlersuche</b> .....	<b>19</b>
<b>Original-</b>	
<b>EG-Konformitätserklärung</b> .....	<b>117</b>
<b>Explosionszeichnung</b> .....	<b>125</b>

## Einleitung

Herzlichen Glückwunsch zum Kauf Ihres neuen Gerätes. Sie haben sich damit für ein hochwertiges Gerät entschieden. Dieses Gerät wurde während der Produktion auf Qualität geprüft und einer Endkontrolle unterzogen. Die Funktionsfähigkeit Ihres Gerätes ist somit sichergestellt.

Es ist nicht auszuschließen, dass sich in Einzelfällen am oder im Gerät Restmengen von Schmierstoffen befinden. Dies ist kein Mangel oder Defekt und kein Grund zur Besorgnis.



Die Betriebsanleitung ist Bestandteil dieses Gerätes. Sie enthält wichtige Hinweise für Sicherheit, Gebrauch und Entsorgung. Machen Sie sich vor der Benutzung des Gerätes mit allen Bedien- und Sicherheitshinweisen vertraut. Benutzen Sie das Gerät nur wie beschrieben und für die angegebenen Einsatzbereiche. Bewahren Sie die Betriebsanleitung gut auf und händigen Sie alle Unterlagen bei Weitergabe des Gerätes an Dritte mit aus.

## Bestimmungsgemäße Verwendung

Das Gerät ist zum Zerkleinern von faserigen oder holzigen Gartenabfällen, wie z. B. Hecken- und Baumschnitt, Äste, Rinde oder Tannenzapfen bestimmt.

Jede andere Verwendung, die in dieser Anleitung nicht ausdrücklich zugelassen wird, kann zu Schäden am Gerät führen und eine ernsthafte Gefahr für den Benutzer darstellen.

**Der Walzenhäcksler darf nicht mit Steinen, Glas, Metall, Knochen, Kunststoffen oder Stoffabfällen be-**

**füllt werden.**

Nicht geeignet ist das Gerät zum Zerkleinern von Haushalts-, Beet- und Blumenabfällen.

Der Bediener oder Nutzer ist für Unfälle oder Schäden an anderen Menschen oder deren Eigentum verantwortlich.

Der Hersteller haftet nicht für Schäden, die durch bestimmungswidrigen Gebrauch oder falsche Bedienung verursacht wurden.

Dieses Gerät ist nicht zur gewerblichen Nutzung geeignet. Bei gewerblichem Einsatz erlischt die Garantie.

**Allgemeine Beschreibung**



Die Abbildung der wichtigsten Funktionsteile finden Sie auf den Ausklappseiten.

**Lieferumfang**

Nehmen Sie die Maschine vorsichtig aus der Packung und prüfen Sie, ob die nachfolgenden Teile vollständig sind:

- Häcksleraufsatz
- Fahrgestell
- Fangbox
- Zwei Laufräder und zwei Stellfüße
- Montagematerial
- Schraubenschlüssel
- Innensechskantschlüssel
- Betriebsanleitung

**Übersicht**

- A** 1 Reset-Knopf
- 2 Drehschalter
- 2a Verriegelung Drehschalter
- 3 Einfülltrichter
- 4 Transportgriff
- 5 Häcksleraufsatz

- 6 Netzkabel
- 7 Zugentlastung
- 8 Nachstellschraube
- 9 Fahrgestell
- 10 Sicherheitsschalter
- 11 Fangbox
- 12 Stellfuß
- 13 Laufrad
- 19 Innensechskantschlüssel
- 20 Schraubenschlüssel

**C** 14 Radabdeckung

**D** 21 Schrauben

**F** 15 Innensechskantschrauben  
16 Gehäuseplatte

**G** 17 Messerwelle  
18 Druckplatte  
18a Druckplattenstift

**Funktionsbeschreibung**

Der Walzenhäcksler besitzt einen leistungsstarken Elektromotor, Überlastungsschutz und Wiederanlaufsperr für zusätzliche Sicherheit. Als Schneidsystem wird ein Walzensystem eingesetzt, das sehr leise arbeitet und das Häckselgut automatisch einzieht. Das robuste Fahrgestell sorgt für Standsicherheit und gute Beweglichkeit des Gerätes.

Die Funktion der Bedienteile entnehmen Sie bitte den nachfolgenden Beschreibungen.

**Technische Daten**

**Walzenhäcksler ..... PWH 2800 A1**  
 Nennaufnahmeleistung .... 2800 W (P40)\*  
 Netzspannung .....220-240 V~; 50 Hz  
 Schutzklasse ..... II  
 Schutzart .....IP24  
 Atstärke ..... max. 42 mm\*\*

Inhalt der Fangbox ..... ca. 60 l  
 Gewicht ..... 22 kg  
 Schalldruckpegel  
 ( $L_{pA}$ ) ..... 83 dB(A);  $K_{pA}$  = 3 dB  
 Schallleistungspegel ( $L_{WA}$ )  
 gemessen ..... 96,3 dB(A);  $K_{WA}$  = 2,4 dB  
 garantiert ..... 99 dB(A)

- \* Dauerlaufbetrieb mit Aussetzbelastung (4 min. Belastung - 6 min. Leerlauf)
- \*\* Die max. häckselbare Aststärke ist abhängig von der Holzart und der Beschaffenheit des Häckselgutes. Bei Hartholz (z. B. Eichen-/Buchenäste) ist die max. häckselbare Aststärke geringer als bei Weichholz (z. B. Kiefern-/Fichtenholz). Bei trockenem oder knorrigem Holz kann sich die Häckselstärke ebenfalls reduzieren.

Die maximal zulässige Netzimpedanz am elektrischen Anschlusspunkt von 0,28 Ohm darf nicht überschritten werden. Der Anwender hat sicherzustellen, dass das Gerät nur an einem Stromversorgungsnetz betrieben wird, das diese Anforderung erfüllt. Wenn nötig, kann die Systemimpedanz beim lokalen Energieversorgungsunternehmen erfragt werden.

Lärmwerte wurden entsprechend den in der Konformitätserklärung genannten Normen und Bestimmungen ermittelt.

## Sicherheitshinweise



Dieses Gerät kann bei unsachgemäßem Gebrauch ernsthafte Verletzungen verursachen. Bevor Sie mit dem Gerät arbeiten, lesen Sie sorgfältig die Bedienungsanleitung und machen Sie sich mit allen Bedienteilen gut vertraut. Fragen Sie bei Unsicherheiten einen Fachmann um Rat. Bewahren Sie die Anleitung gut auf und geben Sie sie an jeden nachfolgenden Benutzer weiter, damit die Informationen jederzeit zur Verfügung stehen.

## Bildzeichen auf dem Gerät



Achtung!



Bedienungsanleitung lesen



Augen- und Gehörschutz tragen



Schutzhandschuhe tragen



Gerät nicht dem Regen aussetzen



Achtung ! Motor ausschalten und Netzstecker ziehen vor Einstellungs- oder Reinigungsarbeiten oder wenn sich die Anschlussleitung verfangen hat oder beschädigt wurde.



Achtung! Verletzungsgefahr durch rotierende Messerwalze!  
Hände und Füße außerhalb der Öffnungen halten, wenn die Maschine läuft.



Warten Sie, bis alle Maschinenteile vollständig zum Stillstand gekommen sind, bevor Sie sie berühren.



Achtung! Gefahr durch weg-schleudernde Teile! Abstand zum Einfülltrichter und Auswurfzone halten und Dritte aus dem Gefahrenbereich fernhalten.



Nicht als Tritt verwenden



Garantierter Schallleistungspegel



Schutzklasse II (Doppelsolierung)



Elektrische Geräte gehören nicht in den Hausmüll.

## Bildzeichen in der Anleitung



**Gefahrenzeichen mit Angaben zur Verhütung von Personen- oder Sachschäden**



Gebotszeichen (anstelle des Ausrufungszeichens ist das Gebot erläutert) mit Angaben zur Verhütung von Schäden



Hinweiszeichen mit Informationen zum besseren Umgang mit dem Gerät

## Allgemeine Sicherheitshinweise



Beachten Sie den Lärmschutz und örtliche Vorschriften.



Achtung! Beim Gebrauch von Elektrowerkzeugen sind zum Schutz gegen elektrischen Schlag, Verletzungs- und Brandgefahr folgende grundsätzliche Sicherheitsmaßnahmen zu beachten:

### Vorbereitung:



Lesen Sie die Anweisungen aufmerksam. Machen Sie sich mit den Stellteilen und der sachgemäßen Verwendung der Maschine vertraut. Es ist zu beachten, dass der Benutzer selbst für Unfälle oder Gefährdungen gegenüber anderen Personen oder deren Besitz verantwortlich ist.

- Kinder, Personen mit eingeschränkten körperlichen, sensorischen oder geistigen Fähigkeiten oder unzureichender Erfahrung und Wissen oder Personen, welche mit den Anweisungen nicht vertraut sind, darf die Verwendung der Maschine nie gestattet werden. Lokale Vorschriften können das Alter des Benutzers einschränken.

- Erlauben Sie niemals Kindern oder anderen Personen, die die Bedienungsanleitung nicht kennen, das Gerät zu benutzen. Ortliche Bestimmungen können das Mindestalter der Bedienungsperson festlegen.
- Betreiben Sie niemals die Maschine, während Personen, besonders Kinder, oder Tiere in der Nähe sind.
- Kinder sollten beaufsichtigt werden, um sicherzustellen, dass sie nicht mit dem Gerät spielen.
- Tragen Sie Gehörschutz und eine Schutzbrille während der gesamten Betriebsdauer.
- Tragen Sie geeignete Arbeitskleidung wie Schutzhandschuhe, festes Schuhwerk und lange Hosen. Tragen Sie keine lose, herabhängende Kleidung oder solche mit hängenden Bändern oder Kordeln. Betreiben Sie die Maschine nicht barfußig oder in leichten Sandalen.
- Benutzen Sie das Gerät nur im Freien (d. h. nicht an einer Wand oder einem anderen starren Gegenstand) und auf einer festen, ebenen Fläche.
- Benutzen Sie die Maschine nicht auf einer gepflasterten mit Kies bestreuten Fläche, auf der ausgeworfenes Material Verletzungen verursachen könnte.
- Vor Inbetriebnahme sind alle Schrauben, Muttern, Bolzen und anderes Befestigungsmaterial auf ihren festen Sitz zu prüfen. Abdeckungen und Schutzschilde müssen an ihrem Platz und in gutem Arbeitszustand sein. Beschädigte oder unleserliche Aufkleber sind zu ersetzen.
- Benutzen Sie nur Ersatz- und Zubehörteile, die vom Hersteller geliefert und empfohlen werden. Der Einsatz von Fremdteilen führt zum sofortigen Verlust des Garantieanspruches.
- Lassen Sie das Gerät nicht unbeaufsichtigt laufen und bewahren Sie es trocken und für Kinder unzugänglich auf.
- Schließen Sie das Gerät nur an eine Steckdose mit RCD (Residual Current Device) an.

### Arbeiten mit dem Gerät:

- Vergewissern Sie sich vor Starten des Gerätes, dass der Einfülltrichter leer ist.
- Halten Sie mit Kopf, Haaren und Körper Abstand zum Einfülltrichter.
- Greifen Sie während des Betriebes nicht in den Einfülltrichter. Nach dem Abschalten läuft das Gerät noch kurze Zeit nach.
- Achten Sie immer auf Ihr Gleichgewicht und festen Stand. Beugen Sie sich nicht vor und stehen Sie beim Einwerfen von Material niemals höher als das Gerät. Haben Sie jederzeit einen sicheren Stand an Hängen.
- Gehen Sie im Schrittempo, rennen Sie nicht.
- Achten Sie darauf, dass bei Einwurf von Material niemals harte Gegenstände wie Metall, Steine, Glas oder andere Fremdkörper enthalten sind.
- Benutzen Sie das Gerät nicht bei Regen und bei schlechter Witterung. Arbeiten Sie nur bei



Tageslicht oder guter Beleuchtung.

- Arbeiten Sie mit dem Gerät nicht, wenn Sie müde oder unkonzentriert sind oder nach Einnahme von Alkohol oder Tabletten. Legen Sie immer rechtzeitig eine Arbeitspause ein. Gehen Sie mit Vernunft an die Arbeit.
- Schalten Sie die Energiequelle sofort ab und warten Sie, bis die Maschine ausgelaufen ist, falls der Schneidmechanismus ein Fremdobjekt trifft, oder wenn die Maschine beginnt, ungewöhnliche Geräusche von sich zu geben oder zu vibrieren. Trennen Sie die Maschine vom Netz:
  - wenn Sie das Gerät nicht benutzen, es transportieren oder unbeaufsichtigt lassen;
  - vor dem Freimachen der blockierten Messerwalze;
  - wenn Sie das Gerät kontrollieren, es reinigen oder Blockierungen entfernen;
  - wenn Sie Reinigungs- oder Wartungsarbeiten vornehmen oder Zubehör auswechseln;
  - wenn das Strom- oder Verlängerungskabel beschädigt oder verheddert ist;
  - wenn Sie das Gerät bewegen oder hochheben wollen;
  - wenn Fremdkörper in das Gerät gelangen, bei ungewöhnlichen Geräuschen oder Vibrationen (überprüfen Sie vor Neustart das Gerät auf Schäden).
- Betreiben Sie die Maschine niemals mit defekten Schutzeinrichtungen oder -schilden oder ohne Sicherheitseinrichtungen, zum Beispiel der angebrachten Fangbox.
- Halten Sie die Energiequelle von Unrat und anderen Ansammlungen sauber, um eine Beschädigung dieser oder ein mögliches Feuer zu verhindern.
- Stoppen Sie die Maschine und entfernen Sie den Stecker aus der Steckdose. Stellen Sie sicher, dass alle beweglichen Teile vollständig ausgelaufen sind
  - immer dann, wenn Sie die Maschine unbeaufsichtigt lassen,
  - vor dem Beseitigen einer Verstopfung oder Säuberung verstopfter Kanäle,
  - vor der Überprüfung, Reinigung oder sonstigen Arbeiten an der Maschine.
- Berühren Sie keine sich bewegenden, gefährlichen Teile zu , bevor die Maschine vom Netzanschluss getrennt wurde und die beweglichen, gefährlichen Teile vollständig zum Stillstand gekommen sind.
- Lassen Sie verarbeitetes Material nicht innerhalb des Auswurfbereiches anhäufen; dies könnte den richtigen Auswurf verhindern und zu Rückschlag des Materials durch den Einfülltrichter führen.
- Transportieren und kippen Sie das Gerät nicht bei laufendem Motor.
- Hände, andere Körperteile und Kleidung sind nicht in die Einfüllkammer, Auswurfkanal oder in die Nähe anderer beweglicher Teile zu bringen.

- Bei Verstopfungen im Ein- oder Auswurf der Maschine schalten Sie den Motor aus und ziehen Sie den Netzstecker, bevor Sie Materialreste in der Einwurfföffnung oder im Auswurfkanal beseitigen. Achten Sie darauf, dass der Motor frei von Abfällen und sonstigen Ansammlungen ist, um den Motor vor Schäden oder möglichen Feuer zu bewahren. Denken Sie daran, dass bei Inbetriebnahme des Startmechanismus bei motorbetriebenen Maschinen sich auch das Schneidwerkzeug in Betrieb setzt.



Vorsicht! So vermeiden Sie Geräteschäden und eventuell daraus resultierende Personenschäden:

- Behandeln Sie Ihr Gerät mit Sorgfalt. Reinigen Sie regelmäßig die Lüftungsöffnungen und befolgen Sie die Wartungsvorschriften.
- Überlasten Sie Ihr Gerät nicht. Arbeiten Sie nur im angegebenen Leistungsbereich. Verwenden Sie keine leistungsschwachen Maschinen für schwere Arbeiten. Benutzen Sie Ihr Gerät nicht für Zwecke, für die es nicht bestimmt ist.
- Schalten Sie das Gerät erst aus, wenn der Einfülltrichter völlig entleert ist, da das Gerät sonst verstopfen und u. U. danach nicht mehr anlaufen könnte.
- Versuchen Sie nicht, das Gerät selbst zu reparieren, es sei denn, Sie besitzen hierfür eine Ausbildung. Sämtliche Arbeiten, die nicht in dieser Anleitung angegeben werden, dürfen nur von unserem Service-Center ausgeführt werden.

## Wartung und Aufbewahrung

- a) Wenn die Maschine für die Instandhaltung, Inspektion, Aufbewahrung oder zum Wechsel von Zubehör angehalten wird, schalten Sie die Energiequelle aus, trennen Sie die Maschine vom Netz und stellen Sie sicher, dass alle beweglichen Teile ausgelaufen sind. Lassen Sie die Maschine vor Inspektionen, Einstellungen etc. abkühlen. Warten Sie die Maschine mit Sorgfalt und halten Sie sie sauber.
- b) Bewahren Sie die Maschine an einem trockenen Ort und außer Reichweite von Kindern auf.
- c) Lassen Sie die Maschine vor der Aufbewahrung immer abkühlen.
- d) Seien Sie sich bei der Instandhaltung des Häckselwerks bewusst, dass, obwohl die Energiequelle aufgrund der Verriegelungsfunktion der Schutzeinrichtung ausgeschaltet ist, das Häckselwerk immer noch bewegt werden kann.
- e) Ersetzen Sie verschlissene oder beschädigte Teile aus Sicherheitsgründen. Benutzen Sie nur Originalersatzteile und -zubehör.
- f) Versuchen Sie niemals, die Verriegelungsfunktion der Schutzeinrichtung zu umgehen.

## Zusätzliche Sicherheitsanweisungen für Maschinen mit Fangbox

- Schalten Sie die Maschine vor dem Anbringen oder dem Entfernen der Fangbox aus.

## Elektrische Sicherheit



Vorsicht: So vermeiden Sie Unfälle und Verletzungen durch elektrischen Schlag:

- Vor dem Gebrauch sind immer Anschluss- und Verlängerungsleitung auf Anzeichen von Beschädigung oder Alterung zu untersuchen. Falls die Leitung während der Benutzung beschädigt wird, muss sie sofort vom Versorgungsnetz getrennt werden. **BERÜHREN SIE DIE LEITUNG NICHT, BEVOR SIE VOM NETZ GETRENNT IST.** Benutzen Sie die Maschine nicht, wenn die Leitung beschädigt oder abgenutzt ist.
- Halten Sie Verlängerungskabel von beweglichen, gefährlichen Teilen fern, um Beschädigungen an Kabeln zu vermeiden, welche zum Berühren aktiver Teile führen können.
- Verwenden Sie für die Anbringung des Verlängerungskabels die dafür vorgesehene Zugentlastung.
- Beschädigte Kabel, Kupplung und Stecker oder den Vorschriften nicht entsprechende Anschlussleitungen dürfen nicht verwendet werden. Ziehen Sie bei Beschädigung des Netzkabels sofort den Stecker aus der Steckdose. Berühren Sie auf keinen Fall das Netzkabel, solange der Netzstecker nicht gezogen ist.
- Wenn die Anschlussleitung dieses Gerätes beschädigt wird, muss sie durch den Hersteller oder seinen Kundendienst oder eine ähnlich qualifizierte Person ersetzt werden, um Gefährdungen zu vermeiden.
- Benutzen Sie das Gerät nicht, wenn sich der Schalter nicht ein- und ausschalten lässt. Beschädigte Schalter müssen bei unserem Service-Center ersetzt werden.
- Verwenden Sie nur für den Außenbereich zugelassene, spritzwassergeschützte Verlängerungskabel. Der Litzquerschnitt des Verlängerungskabels muss bei Kabeln bis 25 m mindestens 2,5 mm<sup>2</sup>, bei Kabeln über 25 m 2,5 mm<sup>2</sup> betragen. Rollen Sie eine Kabeltrommel vor Gebrauch immer ganz ab. Überprüfen Sie das Kabel auf Schäden.
- Benutzen Sie das Kabel nicht, um den Stecker aus der Steckdose zu ziehen. Schützen Sie das Kabel vor Hitze, Öl und scharfen Kanten.

## Restrisiken

Auch wenn Sie dieses Elektrowerkzeug vorschriftsmäßig bedienen, bleiben immer Restrisiken bestehen. Folgende Gefahren können im Zusammenhang mit der Bauweise und Ausführung dieses Elektrowerkzeugs auftreten:

- a) Gehörschäden, falls kein geeigneter Gehörschutz getragen wird.

- b) Augenschäden, falls kein geeigneter Augenschutz getragen wird.



Warnung! Dieses Elektrowerkzeug erzeugt während des Betriebs ein elektromagnetisches Feld. Dieses Feld kann unter bestimmten Umständen aktive oder passive medizinische Implantate beeinträchtigen. Um die Gefahr von ernsthaften oder tödlichen Verletzungen zu verringern, müssen Anwender mit medizinischen Implantaten Rücksprache mit ihrem Arzt und dem Hersteller des medizinischen Implantats halten, bevor die Maschine bedient wird.

## Montageanleitung

### B Auspacken

1. Nehmen Sie das Gerät aus der Verpackung.
2. Vergewissern Sie sich, dass der Sicherheitsschalter (10) in Position „OFF“ ist und ziehen Sie die Fangbox (11) aus dem Fahrgestell (9) heraus.
3. Entnehmen Sie Häcksleraufsatz und Zubehör.
4. Prüfen Sie den Lieferumfang:

### Gerät zusammenbauen

1. Schrauben Sie die beiden Laufräder (13) mit dem beiliegenden Montagmaterial an das Fahrgestell (9).
2. Klipsen Sie die Radabdeckungen (14) in die Laufräder (13) ein.



3. Schrauben Sie die beiden Stellfüße (12) an das Fahrgestell (9) an.
4. Stellen Sie den Häcksler auf dem Einfülltrichter (3) ab. Befestigen Sie den Häcksleraufsatz (5) mit den vier beiliegenden Schrauben (21) auf dem Fahrgestell (9).



5. Vergewissern Sie sich, dass der Sicherheitsschalter (10) in Position „OFF“ ist.
6. Schieben Sie die Fangbox (11) entlang der Führungsschiene in das Fahrgestell (9). Die Fangbox lässt sich nur in eine Richtung einschieben.
7. Zum Verriegeln der Fangbox schieben Sie den Sicherheitsschalter (10) bis zum Anschlag nach oben:

## Bedienung

### Inbetriebnahme

Prüfen Sie vor der Inbetriebnahme den korrekten Sitz des Häcksleraufsatzes auf dem Fahrgestell sowie die richtige Position der Fangbox und des Sicherheitsschalters (A 10).



Das Gerät kann nicht eingeschaltet werden, wenn die Fangbox und der Sicherheitsschalter sich nicht in der korrekten Position befinden.

## Ein- und Ausschalten

**i** Achten Sie darauf, dass die Netzspannung mit den Angaben des Typenschildes übereinstimmt.

- 

Formen Sie aus dem Ende des Verlängerungskabels eine Schlaufe und hängen Sie diese in die Zugentlastung (7) am Netzkabel (A 6) ein.

- Schließen Sie das Verlängerungskabel an.
- Vergewissern Sie sich, dass der Einfülltrichter (A 3) vor dem Einschalten leer ist.

- 

Zum Einschalten schieben Sie die Verriegelung (A 2a) des Drehschalters (A 2) in Richtung ▲.

Drehen Sie den Drehschalter nach **rechts**. Das Gerät läuft im Dauerbetrieb.

- Füllen Sie Ihr Häckselgut in den Einfülltrichter (A 3).  
→ Material wird eingezogen und gehöckelt.
- Zum Ausschalten drehen Sie den Drehschalter (A 2) nach **links** in Position **OFF**.

**i** Das Gerät läuft nach dem Ausschalten nach.

## Drehrichtung ändern (Rücklauf)

Sie können die Drehrichtung der Messerwalze ändern (Rücklauf), um eingeklemmtes Häckselgut zu entfernen.

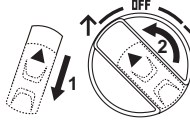
- 

Schieben Sie die Verriegelung (A 2a) des Drehschalters (A 2) in Richtung Netzkabel.
- Drehen Sie den Drehschalter nach **links**. Das Gerät läuft im Tippbetrieb.  
→ eingeklemmtes Häckselgut wird freigegeben.
- Wechseln Sie die Drehrichtung wieder, um weiter zu häckseln (s. Kapitel „Bedienung/Ein- und Ausschalten“).

## Fangbox leeren

**i** Leeren Sie die Fangbox rechtzeitig. Beachten Sie, dass sich die Fangbox unter dem Auswurfkanal ungleichmäßig füllt!

- Schalten Sie das Gerät aus und entfernen Sie den Stecker aus der Steckdose.
- Entriegeln Sie die Fangbox (A 11), indem Sie den Sicherheitsschalter (E 10) in Position „OFF“ bringen.
- Ziehen Sie die Fangbox aus dem Fahrgestell (E 9) heraus und entleeren Sie diese.
- Vergewissern Sie sich, dass der Bereich des Sicherheitsschalters frei von Holzsplittern ist, bevor Sie die Fangbox wieder einschieben.
- Setzen Sie die Fangbox wieder ein und schieben Sie den Sicherheitsschalter bis zum Anschlag nach oben:

## Überlastungsschutz

Bei Überbeanspruchung des Motors, z. B. bei Blockierung der Walze durch zu dicke Äste, schaltet das Gerät automatisch ab.

## Wiederanlaufsperr

Nach einer automatischen Abschaltung durch Überbeanspruchung läuft das Gerät nicht selbsttätig wieder an.

### Zum Wiedereinschalten:

1. Lassen Sie den Motor abkühlen.
2. Drehen Sie den Drehschalter (A 2) in Position **OFF**.
3. Drücken Sie den Reset-Knopf (A 1).
4. Schalten Sie das Gerät wieder ein (s. Kapitel „Ein- und Ausschalten“).

## Arbeitshinweise

### Allgemeine Arbeitshinweise



**Halten Sie beim Häckseln genügend Abstand zum Gerät, da lange Äste beim Einziehen ausschlagen können. Es besteht Verletzungsgefahr.**



Tragen Sie Augen- und Gehörschutz



Tragen Sie Schutzhandschuhe.

- Das Gerät funktioniert aus Sicherheitsgründen nicht ohne korrekt positionierter Fangbox (s. A 11 / E 11).
- Halten Sie Äste beim Zuführen in das Gerät fest, bis sie automatisch eingezogen werden.
- Richten Sie sich nach der möglichen Einzugs geschwindigkeit des Häckslers und überlasten Sie das Gerät nicht.
- Um ein Verstopfen zu vermeiden, häckseln Sie welche, mehrere Tage gelagerte Gartenabfälle und dünne Zweige abwechselnd mit Ästen.

• Entfernen Sie vor dem Häckseln Wurzeln von anhängenden Erdresten und Steinen.

- Häckseln Sie kein weiches, feuchtes Material wie Küchenabfälle, sondern kompostieren Sie es direkt.
- Heben Sie ein paar trockene Äste bis zum Schluss auf, um diese zur Unterstützung der Gerätereinigung zu benutzen.
- Schalten Sie das Gerät erst aus, wenn sämtliches Häckselgut durch den Messerwalzenbereich gelaufen ist. Ansonsten kann beim erneuten Starten die Messerwalze blockieren.

## Blockierungen lösen

### Drehrichtung ändern:

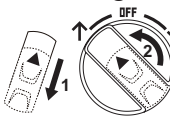
1.  Schieben Sie die Verriegelung (A 2a) des Drehschalters (A 2) in Richtung Netzkabel.
2. Drehen Sie den Drehschalter nach **links**. Das Gerät läuft im Tippbetrieb. → eingeklemmtes Häckselgut wird freigegeben.
3. Wechseln Sie die Drehrichtung wieder, um weiter zu häckseln (s. Kapitel „Bedienung/Ein- und Ausschalten“).

### Abstand der Druckplatte ändern:

Bei hartnäckigen Blockierungen können Sie zusätzlich den Abstand der Druckplatte zur Messerwalze vergrößern.

1. Drehen Sie die Nachstellschraube (A 8) gegen den Uhrzeigersinn ( + ).
2. Lassen Sie die Messerwalze rückwärts laufen wie unter „Drehrichtung ändern“ beschrieben.

3. Wenn das eingeklemmte Häckselgut frei ist, müssen Sie die Druckplatte durch Drehen der Nachstellschraube wieder justieren (s. Kapitel „Arbeitshinweise/Druckplatte nachstellen“).

### Gehäuseplatte abschrauben

Blockierungen im Gerät können Sie nach Abschrauben der Gehäuseplatte entfernen.



Schalten Sie das Gerät aus und ziehen Sie den Netzstecker.



Tragen Sie beim Umgang mit der Messerwalze Schutzhandschuhe.

**F**

1. Kippen Sie das Gerät über die Räder nach hinten und legen Sie es vorsichtig auf der Rückseite ab.
2. Lösen Sie die vier Innensechskantschrauben (15) an der Gehäuseplatte (16).
3. Nehmen Sie die Gehäuseplatte (16) ab.
4. Entfernen Sie die Blockierungen im Gerät.

**G**

5. Achten Sie beim Wiederaufsetzen der Gehäuseplatte (16) auf die korrekte Positionierung. Sie ist durch die Messerwelle (17) und den Druckplattenstift (18a) vorgegeben.
6. Schrauben Sie die Gehäuseplatte (16) mit den vier Innensechskantschrauben (15) fest.

### Druckplatte nachstellen

Der Einlaufvorgang einer neuen Maschine kann es notwendig machen, die Druckplatte zu Beginn in kürzeren Zeitintervallen nachstellen zu müssen.

Den richtigen Zeitpunkt zum Nachstellen

der Druckplatte erkennen Sie daran, dass das Häckselgut nur angequetscht wird und noch kettenförmig zusammenhängt.

1. Schalten Sie das Gerät ein.
2. Drehen Sie langsam die Nachstellschraube (A 8) im Uhrzeigersinn ( - ), bis Schleifgeräusche hörbar sind.



Vermeiden Sie unnötigen Verschleiß der Druckplatte, indem Sie zu weit nachstellen.

## Wartung und Reinigung



**Lassen Sie Arbeiten, die nicht in dieser Anleitung beschrieben sind, von einer von uns ermächtigten Kundendienststelle durchführen. Verwenden Sie nur Originalteile.**



Tragen Sie beim Umgang mit der Messerwalze Schutzhandschuhe.



Schalten Sie vor allen Wartungs- und Reinigungsarbeiten das Gerät aus, ziehen Sie den Netzstecker und warten Sie den Stillstand der Messerwalze ab.

### Allgemeine Reinigungs- und Wartungsarbeiten



**Spritzen Sie den Häckslers nicht mit Wasser ab. Gefahr durch elektrischen Schlag!**

- Halten Sie das Gerät, die Räder und die Lüftungsöffnungen stets sauber. Verwenden Sie zum Reinigen eine Bürste oder ein Tuch, aber keine Reinigungs- bzw. Lösungsmittel.
- Kontrollieren Sie das Gerät, insbeson-

dere Schutzeinrichtungen, vor jedem Gebrauch auf Beschädigungen wie lose, abgenutzte oder beschädigte Teile. Prüfen Sie den festen Sitz aller Muttern, Bolzen und Schrauben.

- Überprüfen Sie Abdeckungen und Schutzeinrichtungen auf Beschädigungen und korrekten Sitz. Tauschen Sie diese gegebenenfalls aus.
- Bewahren Sie das Gerät trocken und außerhalb der Reichweite von Kindern auf. Umhüllen Sie das Gerät nicht mit Nylonsäcken, da sich Feuchtigkeit bilden könnte.

### Lagerung

- Bewahren Sie die Maschine trocken und außerhalb der Reichweite von Kindern auf.
- Lassen Sie die Maschine abkühlen, bevor Sie die Maschine in geschlossenen Räumen abstellen.

Wir haften nicht für durch unsere Maschine hervorgerufene Schäden. Sofern diese durch unsachgemäße Reparatur oder den Einsatz von Nicht-Originalteilen bzw. durch nicht bestimmungsgemäßen Gebrauch verursacht werden.

### Entsorgung/ Umweltschutz

Führen Sie Gerät, Zubehör und Verpackung einer umweltgerechten Wiederverwertung zu.



Elektrische Geräte gehören nicht in den Hausmüll.

Geben Sie das Gerät an einer Verwertungsstelle ab. Die verwendeten Kunststoff- und Metallteile können sortenrein getrennt werden und so einer Wiederverwertung zugeführt werden. Fragen Sie hierzu unser Service-Center.

Die Entsorgung Ihrer defekten, eingesendeten Geräte führen wir kostenlos durch.

## Ersatzteile/Zubehör

Ersatzteile und Zubehör erhalten Sie unter [www.grizzly-service.eu](http://www.grizzly-service.eu)

Sollten Sie Probleme mit dem Bestellvorgang haben, verwenden Sie bitte das Kontaktformular. Bei weiteren Fragen wenden Sie sich an das „Service-Center“ (siehe Seite 18).

Pos. Betriebsanleitung	Bezeichnung	Bestell-Nr.
A 9	Fahrgestell	91105728
A 13	Radsatz links	91105729
A 13	Radsatz rechts	91105730
A 11	Fangbox	91092653
G 18	Druckplatte	91092644



## Garantie

Sehr geehrte Kundin, sehr geehrter Kunde, Sie erhalten auf dieses Gerät 3 Jahre Garantie ab Kaufdatum.

Im Falle von Mängeln dieses Produkts stehen Ihnen gegen den Verkäufer des Produkts gesetzliche Rechte zu. Diese gesetzlichen Rechte werden durch unsere im Folgenden dargestellte Garantie nicht eingeschränkt.

### Garantiebedingungen

Die Garantiefrist beginnt mit dem Kaufdatum. Bitte bewahren Sie den Original-Kassenbon gut auf. Diese Unterlage wird als Nachweis für den Kauf benötigt.

Tritt innerhalb von drei Jahren ab dem Kaufdatum dieses Produkts ein Material- oder Fabrikationsfehler auf, wird das Produkt von uns – nach unserer Wahl – für Sie kostenlos repariert oder ersetzt. Diese Garantieleistung setzt voraus, dass innerhalb der Drei-Jahres-Frist das defekte Gerät und der Kaufbeleg (Kassenbon) vorgelegt und schriftlich kurz beschrieben wird, worin der Mangel besteht und wann er aufgetreten ist.

Wenn der Defekt von unserer Garantie gedeckt ist, erhalten Sie das reparierte oder ein neues Produkt zurück. Mit Reparatur oder Austausch des Produkts beginnt kein neuer Garantiezeitraum.

### Garantiezeit und gesetzliche Mängelansprüche

Die Garantiezeit wird durch die Gewährleistung nicht verlängert. Dies gilt auch für ersetzte und reparierte Teile. Eventuell schon beim Kauf vorhandene Schäden und Mängel müssen sofort nach dem Auspacken gemeldet werden. Nach Ablauf der Garantiezeit anfallende Reparaturen sind kostenpflichtig.

### Garantieumfang

Das Gerät wurde nach strengen Qualitätsrichtlinien sorgfältig produziert und vor Anlieferung gewissenhaft geprüft.

Die Garantieleistung gilt für Material- oder Fabrikationsfehler. Diese Garantie erstreckt sich nicht auf Produktteile, die normaler Abnutzung ausgesetzt sind und daher als Verschleißteile angesehen werden können (z. B. Messerwalze) oder für Beschädigungen an zerbrechlichen Teilen (z. B. Schalter).

Diese Garantie verfällt, wenn das Produkt beschädigt, nicht sachgemäß benutzt oder nicht gewartet wurde. Für eine sachgemäße Benutzung des Produkts sind alle in der Betriebsanleitung aufgeführten Anweisungen genau einzuhalten. Verwendungszwecke und Handlungen, von denen in der Betriebsanleitung abgeraten oder vor denen gewarnt wird, sind unbedingt zu vermeiden.

Das Produkt ist lediglich für den privaten und nicht für den gewerblichen Gebrauch bestimmt. Bei missbräuchlicher und unsachgemäßer Behandlung, Gewaltanwendung und bei Eingriffen, die nicht von unserer autorisierten Service-Niederlassung vorgenommen wurden, erlischt die Garantie.

### Abwicklung im Garantiefall

Um eine schnelle Bearbeitung Ihres Anliegens zu gewährleisten, folgen Sie bitte den folgenden Hinweisen:

- Bitte halten Sie für alle Anfragen den Kassenbon und die Artikelnummer (IAN 339743\_1910) als Nachweis für den Kauf bereit.
- Die Artikelnummer entnehmen Sie bitte dem Typenschild.
- Sollten Funktionsfehler oder sonstige Mängel auftreten, kontaktieren Sie zunächst die nachfolgend benannte Serviceabteilung **telefonisch** oder

per **E-Mail**. Sie erhalten dann weitere Informationen über die Abwicklung Ihrer Reklamation.

- Ein als defekt erfasstes Produkt können Sie, nach Rücksprache mit unserem Kundenservice, unter Beifügung des Kaufbelegs (Kassenbons) und der Angabe, worin der Mangel besteht und wann er aufgetreten ist, für Sie portofrei an die Ihnen mitgeteilte Service-Anschrift übersenden. Um Annahmeprobleme und Zusatzkosten zu vermeiden, benutzen Sie unbedingt nur die Adresse, die Ihnen mitgeteilt wird. Stellen Sie sicher, dass der Versand nicht unfrei, per Sperrgut, Express oder sonstiger Sonderfracht erfolgt. Senden Sie das Gerät bitte inkl. aller beim Kauf mitgelieferten Zubehörteile ein und sorgen Sie für eine ausreichend sichere Transportverpackung.

## Reparatur-Service

Sie können Reparaturen, **die nicht der Garantie unterliegen**, gegen Berechnung von unserer Service-Niederlassung durchführen lassen. Sie erstellt Ihnen gerne einen Kostenvoranschlag.

Wir können nur Geräte bearbeiten, die ausreichend verpackt und frankiert eingeschickt wurden.

**Achtung:** Bitte senden Sie Ihr Gerät gereinigt und mit Hinweis auf den Defekt an unsere Service-Niederlassung.

Nicht angenommen werden unfrei, per Sperrgut, Express oder mit sonstiger Sonderfracht eingeschickte Geräte.

Die Entsorgung Ihrer defekten, eingesendeten Geräte führen wir kostenlos durch.

## Service-Center

**DE Service Deutschland**  
Tel.: 0800 54 35 111  
E-Mail: grizzly@lidl.de  
**IAN 339743\_1910**

**AT Service Österreich**  
Tel.: 0820 201 222  
(0,15 EUR/Min.)  
E-Mail: grizzly@lidl.at  
**IAN 339743\_1910**

**CH Service Schweiz**  
Tel.: 0842 665566  
(0,08 CHF/Min.,  
Mobilfunk max. 0,40 CHF/Min.)  
E-Mail: grizzly@lidl.ch  
**IAN 339743\_1910**



## Importeur

Bitte beachten Sie, dass die folgende Anschrift keine Serviceanschrift ist. Kontaktieren Sie zunächst das oben genannte Service-Center.

### Grizzly Tools GmbH & Co KG

Stockstädter Straße 20  
63762 Grobstheim  
DEUTSCHLAND  
[www.grizzly-service.eu](http://www.grizzly-service.eu)

## A Fehlersuche

Problem	Mögliche Ursache	Fehlerbehebung
Motor läuft nicht	Fangbox (11) nicht in korrekter Position	 Fangbox (11) korrekt einschieben und Sicherheitsschalter (10) an der Fangbox (11) bis zum Anschlag nach oben schieben, sodass nur noch das grüne Feld „ON“ zu sehen ist (s. Kapitel „Montageanleitung/Gerät zusammenbauen“).
	Überlastungsschutz	Zum erneuten Einschalten drehen Sie den Drehschalter (2) in Position „OFF“. Drücken Sie den Reset-Knopf (1). Schalten Sie das Gerät wieder ein (s. Kapitel „Bedienung/Wiederanlaufsperr“).
	Netzspannung fehlt	Steckdose, Kabel, Leitung, Stecker prüfen, ggf. Reparatur durch Elektrofachmann
	Sicherheitsschalter (10) an der Fangbox (11) nicht eingerastet	 Sicherheitsschalter (10) an der Fangbox (11) bis zum Anschlag nach oben schieben, sodass nur noch das grüne Feld „ON“ zu sehen ist (s. Kapitel „Montageanleitung/Gerät zusammenbauen“).
Gartenabfälle werden nicht einge-zogen	Messerwalze läuft rückwärts	Drehrichtung ändern (s. Kapitel „Bedienung“).
	Häckselgut ist zu weich	mit Holz nachschieben oder trockene Äste durchhäckseln
	Messerwalze ist blockiert	Blockierung lösen (s. Kapitel „Arbeitshinweise/Blockierungen lösen“)
Häckselgut hängt kettenförmig aneinander	Druckplatte nicht richtig eingestellt	Druckplatte nachstellen (s. Kapitel „Arbeitshinweise/Druckplatte nachstellen“)

## Content

<b>Introduction .....</b>	<b>20</b>
<b>Intended purpose.....</b>	<b>20</b>
<b>General description.....</b>	<b>21</b>
Scope of delivery.....	21
Overview.....	21
Description of functions.....	21
<b>Technical data.....</b>	<b>21</b>
<b>Safety information .....</b>	<b>22</b>
Graphical symbols on the machine.....	22
Symbols used in the instruction manual.....	23
General safety instructions.....	23
Residual risks.....	27
<b>Assembly instructions.....</b>	<b>27</b>
Unpacking .....	27
Assembling the device .....	27
Initial start-up.....	27
Switching on and off .....	28
Changing the rotational direction (reverse).....	28
Emptying the collection box.....	28
Overload protection .....	28
Restart lock.....	29
<b>Working instructions .....</b>	<b>29</b>
General working instructions .....	29
Removing blockages.....	29
Adjusting the pressure plate.....	30
<b>Maintenance and cleaning .....</b>	<b>30</b>
General cleaning and maintenance work.....	30
Storage.....	31
<b>Disposal/environmental protection .....</b>	<b>31</b>
<b>Spare parts/accessories .....</b>	<b>31</b>
<b>Guarantee .....</b>	<b>32</b>
<b>Repair Service.....</b>	<b>33</b>
<b>Service-Center .....</b>	<b>33</b>
<b>Importeur .....</b>	<b>33</b>
<b>Troubleshooting .....</b>	<b>34</b>
<b>Translation of the original EC declaration of conformity .....</b>	<b>118</b>
<b>Exploded drawing .....</b>	<b>125</b>

## Introduction

Congratulations on the purchase of your new device. With it, you have chosen a high quality product.

During production, this equipment has been checked for quality and subjected to a final inspection. The functionality of your equipment is therefore guaranteed.

In some cases, residual amounts of lubricants may be present on or in the device. This is not a flaw or a defect and is no cause for concern.



The operating instructions constitute part of this product. They contain important information on safety, use and disposal. Before using the product, familiarise yourself with all of the operating and safety instructions. Use the product only as described and for the applications specified.

Keep this manual safely and in the event that the product is passed on, hand over all documents to the third party.

## Intended purpose

The machine is intended for shredding fibrous or woody garden waste such as hedge and tree prunings, branches, bark or pine cones.

Any other use not expressly approved in the present instruction manual can damage the machine and thus present a substantial risk for the user.

**The roller shredder must not be filled with stones, glass, metal, bones, plastic or material waste.**

The device is not suitable for shredding household, bedding or flower waste.

The operator or user is responsible for

any accidents or personal injury and/or material damage to third parties or their property.

The manufacturer is not liable for damage caused by improper use or incorrect operation.

## General description

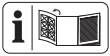

An illustration of the most important functional components can be found on the fold-out pages.

## Scope of delivery

Carefully unpack the appliance and check that it is complete:

- Shredding attachment
- Chassis
- Collection box
- Two wheels and two adjustable feet
- Mounting material
- Spanner
- Allen key
- Instruction manual

## Overview

- A** 1 Reset button
- 2 Rotary switch
- 2a Rotary switch lock
- 3 Hopper
- 4 Carrying handle
- 5 Shredding attachment
- 6 Mains cable
- 7 Strain relief
- 8 Adjuster screw
- 9 Chassis
- 10 Safety switch
- 11 Collection box
- 12 Adjustable foot
- 13 Wheel

- 19 Allen key
- 20 Spanner

**C** 14 Wheel cover

**D** 21 Screws

**F** 15 Hexagon socket screws  
16 Housing plate

**G** 17 Blade shaft  
18 Pressure plate  
18a Pressure plate pin

## Description of functions

The roller shredder has a powerful electric motor, overload protection and restart lock for added safety. A roller system is used as the cutting system, which operates very quietly and automatically draws in the shredded material. The robust chassis ensures stability and good device mobility. Please refer to the descriptions below for information on how the operating elements work.

## Technical data

### Electric Shredder ..... PWH 2800 A1

Rated input power.....	2800 W (P40)*
Mains voltage.....	220-240 V~; 50 Hz
Protection type class .....	□ II
Protection type .....	IP24
Branch thickness .....	max. 42 mm**
Collection bag volume .....	approx. 60 l
Weight .....	22 kg
Sound pressure level	
(L <sub>PA</sub> ) .....	83 dB(A); K <sub>PA</sub> = 3 dB
Sound power level (L <sub>WA</sub> )	
measured .....	96,3 dB(A); K <sub>WA</sub> = 2,4 dB
guaranteed .....	99 dB(A)

- \* Continuous operation with intermittent loading (4 min. loading - 6 min. idling)
- \*\* The maximum thickness of branch that can be shredded depends on the type of wood and properties of the shredding material.  
The maximum choppable branch thickness for hard wood (e.g. oak/beech branches) is less than for soft wood (e.g. pine/spruce wood). Dry or gnarled wood also means a reduction in the thickness that can be shredded.

The maximum permitted mains impedance at the electrical connection point of 0.28 ohm must not be exceeded. The user must ensure that the device is only operated using a mains supply network that meets the requirements.

If necessary, local power supply companies can be consulted with regards to the system impedance.

Levels of noise were determined according to the norms and regulations in the declaration of conformity.

## Safety information



This device may cause serious injury if used improperly. Before working with the device, carefully read the operating instructions and familiarise yourself with all the controls. Ask an expert for advice if you are unsure. Keep this manual in a safe place and pass it on to every subsequent user so that the information is available at all times.

## Graphical symbols on the machine



Caution!



Read the instruction manual!



Wear eye and hearing protection



Wear protective gloves



Do not expose the machine to rain



WARNING! Switch the machine off and re move the mains plug before changing settings, cleaning the machine or if the cable is damaged.



Caution! Risk of injury from rotating cutting roll!  
Keep your hands and feet away from the openings while the machine is running.



Before touching any machine parts, wait until they have come to a complete standstill.



Caution! Danger due to ejecting parts! Maintain a distance from the hopper and ejection zone. Keep other people away;



Do not use as a step!



Guaranteed sound power level



Protection class II  
 Electrical devices do not belong in domestic waste

**Symbols used in the instruction manual**



**Hazard symbol with information on the prevention of personal injury or property damage**



Hazard symbol with information on damage prevention



Advisory symbol with information on how to best use the machine

**General safety instructions**



Observe noise protection rules and other local regulations.



Caution! The following basic safety precautions must be observed while using power tools to protect against electric shock, injury and risk of fire:

**Preparation:**



Read the instructions carefully. Familiarise yourself with the controls and how to use the machine correctly. Note that the user is responsible for any accidents or risks to others and their property.

- Children, individuals with limited physical, sensory or mental capabilities, as well as those who have insufficient experience or knowledge or are not familiar with the instructions must never be permitted to use the machine. Local regulations may specify a restricted age limit for the user.
- Never allow children or other people who are unfamiliar with the operating instructions to use the device. Local regulations may specify the minimum age of the operator.
- Never operate the machine if there are people, particularly children or animals, nearby.
- Children should be supervised to ensure that they do not play with the device.
- Wear hearing protection and protective goggles at all times when operating the device.
- Wear suitable work clothing, such as protective gloves, sturdy shoes and long trousers. Do not wear clothing that is hanging loose or clothing with hanging ribbons or cords. Do not operate the machine barefoot or in light sandals.
- Only use the device out in the open (i.e. not against a wall or other rigid object) and only while standing on a solid, level surface.
- Do not use the machine on a paved surface or a gravel surface where the ejected material could cause injury.
- Before the initial start-up, all screws, nuts, bolts and other fasteners

tening material must be checked for tightness. Covers and protective shields must be in place and in good working condition. Damaged or illegible stickers must be replaced.

- Use replacement and accessory parts supplied or recommended by the manufacturer only. Using externally produced parts results in the immediate loss of the warranty claim.
- Do not leave the device unattended and keep it dry and out of the reach of children.
- Only connect the device to a socket with a residual current device (RCD).

### Using the device:

- Before turning on the device, ensure that the hopper is empty.
- Keep your head, hair and body away from the hopper.
- Do not reach into the hopper while the device is in operation. After switching off, the device continues to run for a short time.
- Always pay attention to your balance and make sure you are standing firmly. Do not bend forward and never stand higher than the device when throwing in material. Ensure secure footing on slopes.
- Walk at a steady pace, do not run.
- When feeding in material, ensure it contains no hard objects such as metal, stones, glass or other foreign bodies.
- Do not use the device in the rain or in bad weather. Only work in

daylight or where there is sufficient illumination.

- If you are tired or lacking in concentration or have consumed alcohol or tablets, do not work with the device. Always have a break on time. Work using common sense.
- If the cutting mechanism comes into contact with a foreign object or the machine starts to emit unusual noises or vibrate, immediately turn off the power source and wait for the machine to come to a standstill. Disconnect the machine from the mains supply:
  - when you are not using the device or when you are transporting or leaving it unattended;
  - before releasing the blocked cutting roll;
  - when you inspect the device, clean it or remove blockages;
  - when you perform cleaning or maintenance work, or swap accessories;
  - if the power cable or extension cable is damaged or entangled;
  - if you want to move or lift the device;
  - if foreign bodies get into the device, if there are unusual noises or vibrations (check the device for damage before restarting the device).
- Never operate the machine with defective protective equipment or shields, or without safety equipment, e.g. without the collection box being connected.
- Keep the power source free of



refuse or other accumulated material to prevent it from becoming damaged and to avoid a potential fire.

- Stop the machine and remove the plug from the mains socket. Ensure that all moving parts are at a full standstill
  - whenever you leave the machine unattended,
  - before removing any obstruction or cleaning blocked channels,
  - before checking, cleaning or carrying out other work on the machine.
- Ensure that you do not touch any of the dangerous moving parts before you have unplugged the machine from the mains supply, and that the dangerous moving parts have come to a complete standstill.
- Ensure the material being processed does not collect in the ejection zone; this could prevent proper ejection and lead to the material being thrown back out through the hopper.
- Do not transport or tilt the device when the motor is running.
- Hands, other parts of the body and clothing must not be brought into the feeding chamber, discharge chute or near other moving parts.
- If there are blockages in the machine's inlet or outlet, switch off the motor and pull out the mains plug before removing any material remaining in the feed opening or discharge chute. Ensure the motor is free of waste and other deposits to protect the motor from damage or the

potential for fire. Remember that when you launch the starting mechanism on power tools, the cutting tool also starts up.



Caution! This is how to avoid damage to the equipment and possible personal injuries resulting from this:

- Treat your device with care. Clean the ventilation holes regularly and follow the maintenance instructions.
- Do not overload your device. Only work within the power range indicated. Do not use low-performance machines for heavy work. Do not use the device for purposes for which it is not intended.
- Only turn off the device once the hopper is fully emptied otherwise the device may become clogged and, under some circumstances, may not start again.
- Do not try to repair the device yourself, unless you have professional training. All work not mentioned in these instructions may only be performed by our service centre.

## Maintenance and storage

- a) If you stop the machine for maintenance, inspection, storage or to change accessories, switch off the power source, disconnect the machine from the mains supply, and ensure that all moving parts have come to a standstill. Allow the machine

to cool down before inspection, changing settings etc. Maintain the machine with care and keep it clean.

- b) Store the machine in a dry place and out of reach of children.
- c) Always allow the machine to cool down before storage.
- d) When maintaining the shredding unit, be aware that it can always still move even if the power source is switched off by the locking function or protective equipment.
- e) Replace worn or damaged parts in the interests of safety. Only use original replacement parts and accessories.
- f) Never try to circumvent the locking function or protective equipment.

### **Additional safety instructions for machines with a collection box**

- Switch off the machine before attaching or removing the collection box.

### **Electrical safety**



Caution: This is how to avoid accidents and injuries from an electric shock:

- Prior to use, always check the connecting cable and extension cable for signs of damage or wear and tear. If the cable gets damaged during use, it must be disconnected from the supply network immediately. **DO NOT TOUCH THE CABLE BEFORE IT**

**HAS BEEN DISCONNECTED FROM THE POWER SUPPLY.** Do not use the machine if the cable is damaged or worn.

- Keep the extension cable away from dangerous moving parts to prevent damage to cables that can lead to contact with live parts.
- Use the strain relief provided to attach the extension cable.
- Damaged cables, couplings and plugs or connection cables that do not comply with the regulations must not be used. If the mains cable is damaged, immediately remove the plug from the mains socket. Never touch the mains cable unless the mains plug has been removed.
- If the connection cable of this device is damaged, it must be replaced by the manufacturer or their customer service or by a similarly qualified person in order to avoid hazards.
- Do not use the device if the switch cannot be turned on and off. Damaged switches must be replaced by our service centre.
- Only use splash-proof extension cables approved for outdoor use. The strand cross-section of the extension cable must be at least 2.5 mm<sup>2</sup> for cables up to 25 m and 2.5 mm<sup>2</sup> for cables over 25 m. Always roll out the cable drum completely before use. Check the cable for damage.
- Do not use the cable to pull the plug from the socket. Protect the cable from heat, oil and sharp edges.

## Residual risks

There will always be residual risks even if you operate this electrical tool according to the instructions. The following hazards may occur in connection with the type and design of this power tool:

- a) hearing damage if suitable ear protection is not worn.
- b) eye damage if no suitable eye protection is worn.



Warning! During operation, this power tool produces an electromagnetic field. Under certain circumstances, this field may negatively affect active or passive medical implants. In order to reduce the danger of serious or fatal injuries, users who wear medical implants must consult their doctor and the manufacturer of the implant before operating the machine.

## Assembly instructions

### B Unpacking

1. Remove the device from the packaging.
2. Make sure that the safety switch (10) is set to the "OFF" position and remove the collection box (11) from the chassis (9).
3. Remove the shredding attachment and accessories.
4. Check the scope of delivery:

## Assembling the device

- C** 1. Screw the two wheels (13) to the chassis (9) with the mounting material provided.
- 2. Clip the wheel covers (14) into the wheels (13).
- 3. Screw the two adjustable feet (12) to the chassis (9).
- D** 4. Place the shredder onto the hopper (3). Fasten the shredding attachment (5) to the chassis (9) with the four screws (21) provided.
- 5. Make sure that the safety switch (10) is set to the "OFF" position.
- E** 6. Slide the collection box (11) along the guide rail into the chassis (9). The collection box can only be inserted in one direction.
- 7. To lock the collection box, push the safety switch (10) up as far as it will go.

## Operation

### Initial start-up

Before initial start-up, check that the shredding attachment is attached to the chassis correctly and that the collection box and the safety switch (A 10) are in the correct position.



The device will not turn on if the collection box and safety switch are not in the correct position.

## Switching on and off

**i** Make sure that the mains voltage matches the details on the type plate.

1.  Make a loop in the end of the extension cable and suspend this in the cable strain relief (7) on the mains cable (A 6).

2. Re-connect the extension cable.

3. Make sure that the hopper (A 3) is empty before switching on.

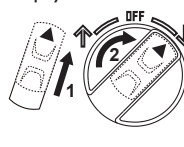
4.  To start the device, slide the rotary switch (A 2) lock (A 2a) in the direction ▲.

Turn the rotary switch to the right. The device is now in continuous operation.

5. Fill the hopper with the material to be shredded (A 3).

→ The material is drawn in and shredded.

6. To turn off, turn the rotary switch (A 2) left to the OFF position.

**i** The device will continue to run after switching off.

## Changing the rotational direction (reverse)

You can change the rotational direction of the cutting roll (reverse) to remove jammed material.

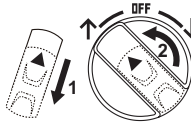
1.  Slide the rotary switch (A 2) lock (A 2a) in the direction of the power cable.
2. Turn the rotary switch to the left. The device is now in inching mode.  
→ jammed shredded material is released.
3. Change the rotational direction again to continue shredding (see section "Operation/switching on and off").

## Emptying the collection box

**i** Empty the collection box regularly. Be aware that the collection box fills unevenly under the discharge chute!

1. Switch off the device and unplug the mains plug from the socket.
2. Unlock the collection box (A 11) by moving the safety switch (E 10) to the "OFF" position.
3. Remove the collection box from the chassis (E 9) and empty it.
4. Make sure that the area around the safety switch is free of wood chips before inserting the collection box again.
5. Put the collection box back in place and move the safety switch up as far as it will go.

## Overload protection

If the motor is overused, e.g. if the cutting roll is blocked due to branches that are too thick, the device switches off automatically.

## Restart lock

If the device automatically shuts down due to overuse, it will not restart automatically.

### To restart:

1. Allow the engine to cool.
2. Turn the rotary switch (A 2) to the OFF position.
3. Press the reset button (A 1).
4. Turn the device on again (see section "Switching on and off").

## Working instructions

### General working instructions



**When shredding, maintain enough distance from the device, as long branches can rebound when fed in. There is a risk of injury.**



Wear eye and hearing protection



Wear safety gloves.

- For safety reasons, the device will not work if the collection box is not in the correct position (see A 11 / E 11).
- When feeding branches into the device, hold them until they feed in automatically.
- Be sure to check the infeed speed of the shredder and do not overload the device.
- To prevent clogging, alternate the shredding of branches with thin twigs and wilted garden waste that has been stored for several days.
- Remove soil and stones from roots before shredding.
- Do not shred soft, damp material such as kitchen waste. Compost it instead.

- Pick up a few dry branches at the end and use them to help clean the device.
- Only switch off the device when all shredded material has passed through the cutting roll area. Otherwise, the cutting roll can become blocked when restarting.

## Removing blockages

### Changing rotational direction:

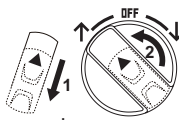
1.  Slide the rotary switch (A 2) lock (A 2a) in the direction of the power cable.
2. Turn the rotary switch to the left. The device is now in inching mode.  
→ jammed shredded material is released.
3. Change the rotational direction again to continue shredding (see section "Operation/switching on and off").

### Changing the distance of the pressure plate:

For stubborn blockages, you can also increase the distance between the pressure plate and the cutting roll.

1. Turn the adjuster screw (A 8) counter-clockwise (+).
2. Run the cutting roll backwards as described in "Changing rotational direction".
3. When the jammed material is free, you must readjust the pressure plate by turning the adjuster screw (see section "Operating instructions/adjusting the pressure place").

### Unscrewing the housing plate

Blockages in the device can be removed after unscrewing the housing plate.



Switch off the device and unplug the mains plug.



Wear gloves when handling the cutting roll.



1. Tilt the device backwards by its wheels and carefully place it on its back.
2. Unscrew the four hexagon socket screws (15) from the housing plate (16).
3. Remove the housing plate (16).
4. Remove the blockage in the device.



5. When replacing the housing plate (16), make sure it is positioned correctly. It is fixed based on the blade shaft (17) and the pressure plate pin (18a).
6. Screw the housing plate (16) with the four hexagon socket screws (15).

## Adjusting the pressure plate

Running-in a new machine can sometimes require the pressure plate to be adjusted at shorter intervals at the beginning.

You can see the right time to adjust the pressure plate when the shredded material only appears crushed and is still held together in one piece.

1. Turn the device on.
2. Slowly turn the adjuster screw (A 8) in a clockwise direction (–) until grinding noises are audible.



Avoid adjusting the pressure plate too far and causing unnecessary wear.

## Maintenance and cleaning



**Have any work that is not described in these instructions performed by an authorised customer service centre. Only use original parts.**



Wear gloves when handling the cutting roll.



Before any maintenance or cleaning work, turn off the machine, unplug the mains plug and wait for the cutting roll to come to a stand-still.

## General cleaning and maintenance work



**Do not spray down the shredder with water. Danger of electric shock!**

- Always keep the machine, wheels and ventilation holes clean. Use a brush or cloth for cleaning, but do not use any cleaning agents or solvents.
- Check the machine, especially the protective equipment, before each use for damage such as loose, worn or damaged parts. Ensure that all nuts, bolts and screws are firmly in place.
- Check the covers and protective devices for damage and correct fit. Replace these if necessary.
- Store the machine in a dry place out of reach of children. Do not enclose the machine in nylon sacks as this may cause moisture to form.

## Storage

- Store the machine in a dry place out of reach of children.
- Give the machine time to cool off before you store the machine in an enclosed space.

We are not liable for damages caused by our machine. Insofar as these are caused by improper repair or the use of non-original parts or use contrary to instructions.

## Disposal/environmental protection

The device, accessories and packaging should be properly recycled.



Electrical devices must not be disposed of with domestic waste.

- Take the machine to a recycling plant. The plastic and metal parts used on your device can be properly sorted according to materials and grades and efficiently recycled. Please contact our service centre for more information.

## Spare parts/accessories

You can get spare parts and accessories from [www.grizzly-service.eu](http://www.grizzly-service.eu)

If you have issues ordering, please use the contact form. If you have any other questions, contact the service centre (see page 33).

Position manual	Description	Order no.
A 9	Chassis	91105728
A 13	Wheel	91105729
A 13	Wheel	91105730
A 11	Collection box	91092653
G 18	Pressure plate	91092644

## Guarantee

Dear Customer,  
This equipment is provided with a 3-year guarantee from the date of purchase. In case of defects, you have statutory rights against the seller of the product. These statutory rights are not restricted by our guarantee presented below.

### Terms of Guarantee

The term of the guarantee begins on the date of purchase. Please retain the original receipt. This document is required as proof of purchase.

If a material or manufacturing defect occurs within three years of the date of purchase of this product, we will repair or replace – at our choice – the product for you free of charge. This guarantee requires the defective equipment and proof of purchase to be presented within the three-year period with a brief written description of what constitutes the defect and when it occurred.

If the defect is covered by our guarantee, you will receive either the repaired product or a new product. No new guarantee period begins on repair or replacement of the product.

### Guarantee Period and Statutory Claims for Defects

The guarantee period is not extended by the guarantee service. This also applies for replaced or repaired parts. Any damages and defects already present at the time of purchase must be reported immediately after unpacking. Repairs arising after expiry of the guarantee period are chargeable.

### Guarantee Cover

The equipment has been carefully produced in accordance with strict quality guidelines and conscientiously checked prior to delivery.

The guarantee applies for all material and manufacturing defects. This guarantee does not extend to cover product parts that are subject to normal wear and may therefore be considered as wearing parts (e.g. Knife roller) or to cover damage to breakable parts (e.g. switches).

This guarantee shall be invalid if the product has been damaged, used incorrectly or not maintained. Precise adherence to all of the instructions specified in the operating manual is required for proper use of the product. Intended uses and actions against which the operating manual advises or warns must be categorically avoided.

The product is designed only for private and not commercial use. The guarantee will be invalidated in case of misuse or improper handling, use of force, or interventions not undertaken by our authorised service branch.

### Processing in Case of Guarantee

To ensure efficient handling of your query, please follow the directions below:

- Please have the receipt and item number (IAN 339743\_1910) ready as proof of purchase for all enquiries.
- Please find the item number on the rating plate.
- Should functional errors or other defects occur, please initially contact the service department specified below by **telephone** or by **e-mail**. You will then receive further information on the processing of your complaint.
- After consultation with our customer service, a product recorded as defec-



tive can be sent postage paid to the service address communicated to you, with the proof of purchase (receipt) and specification of what constitutes the defect and when it occurred. In order to avoid acceptance problems and additional costs, please be sure to use only the address communicated to you. Ensure that the consignment is not sent carriage forward or by bulky goods, express or other special freight. Please send the equipment inc. all accessories supplied at the time of purchase and ensure adequate, safe transport packaging.

## Repair Service

For a charge, **repairs not covered by the guarantee** can be carried out by our service branch, which will be happy to issue a cost estimate for you.

We can handle only equipment that has been sent with adequate packaging and postage.

**Attention:** Please send your equipment to our service branch in clean condition and with an indication of the defect.

Equipment sent carriage forward or by bulky goods, express or other special freight will not be accepted.

We will dispose of your defective devices free of charge when you send them to us.

## Service-Center



### Service Great Britain

Tel.: 0800 4047 657  
E-Mail: [grizzly@lidl.co.uk](mailto:grizzly@lidl.co.uk)  
**IAN 339743\_1910**



### Service Ireland

Tel.: 1890 930 034  
(0,08 EUR/Min., (peak))  
(0,06 EUR/Min., (off peak))  
E-Mail: [grizzly@lidl.ie](mailto:grizzly@lidl.ie)  
**IAN 339743\_1910**



## Importeur

Bitte beachten Sie, dass die folgende Anschrift keine Serviceanschrift ist. Kontaktieren Sie zunächst das oben genannte Service-Center.

### Grizzly Tools GmbH & Co KG

Stockstädter Straße 20  
63762 Großostheim  
Germany  
[www.grizzly-service.eu](http://www.grizzly-service.eu)

## A Troubleshooting

Problem	Possible cause	Troubleshooting
Motor not running	Collection box (11) not in correct position	 Insert the collection box (11) correctly and move the safety switch (10) on the collection box (11) as far up as it will go so that only the green "ON" field is visible (see section "Assembly instructions/assembling the device").
	Overload protection	To switch on again, turn the rotary switch (2) to the "OFF" position. Press the reset button (1). Turn the device on again (see section "Operation/restart lock").
	No mains power supply	Check the socket, cable, line, plug, and have them repaired by a qualified electrician if necessary
	Safety switch (10) on the collection box (11) not engaged	 Push the safety switch (10) on the collection box (11) up as far as it will go so that only the green "ON" field is visible (see section "Assembly instructions/assembling the device")
Garden waste not being pulled in	Cutting roll is in reverse	Change the rotational direction (see section "Operation").
	Shredding material too soft	Push through using wood or shred dry branches
	Cutting roll is blocked	Release blockage (see section "Operation/release blockage")
Shredded material hangs together in a chain	Pressure plate not correctly inserted	Adjust the pressure plate (see section "Operating instructions/adjusting the pressure plate")

## Sommaire

<b>Introduction .....</b>	<b>35</b>
<b>Fins d'utilisation.....</b>	<b>35</b>
<b>Description générale .....</b>	<b>36</b>
Volume de la livraison .....	36
Aperçu .....	36
Description fonctionnelle .....	36
<b>Données techniques .....</b>	<b>36</b>
<b>Consignes de sécurité.....</b>	<b>37</b>
Symboles sur la machine.....	37
Pictogrammes dans la notice d'utilisation .....	38
Consignes générales de sécurité .....	38
Risques résiduels.....	42
<b>Notice de montage.....</b>	<b>43</b>
Déballage.....	43
Assembler l'appareil.....	43
Mise en service.....	43
Mise en marche et arrêt.....	43
Modifier le sens de rotation (marche arrière).....	44
Vider le bac de récupération .....	44
Protection contre les surcharges.....	44
Blocage anti-redémarrage .....	44
<b>Consignes de travail.....</b>	<b>45</b>
Consignes générales de travail .....	45
Supprimer des blocages .....	45
Ajuster la plaque de pression .....	46
<b>Entretien et nettoyage .....</b>	<b>46</b>
Principaux travaux de nettoyage et d'entretien .....	46
Stockage.....	47
<b>Recyclage/Protection de l'environnement.....</b>	<b>47</b>
<b>Pièces de rechange/Accessoires..</b>	<b>47</b>
<b>Garantie - France .....</b>	<b>48</b>
<b>Garantie - Belgique.....</b>	<b>50</b>
<b>Service Réparations .....</b>	<b>51</b>
<b>Service-Center .....</b>	<b>51</b>
<b>Importateur .....</b>	<b>51</b>
<b>Diagnostic de pannes.....</b>	<b>52</b>
<b>Traduction de la déclaration de conformité CE originale .....</b>	<b>119</b>
<b>Vue éclatée .....</b>	<b>125</b>

## Introduction

Toutes nos félicitations pour l'achat de votre nouvel appareil. Vous avez ainsi choisi un produit de qualité supérieure. La qualité de l'appareil a été vérifiée pendant la production et il a été soumis à un contrôle final. Le fonctionnement de votre appareil est donc ainsi garanti. Dans certains cas, il est possible que des résidus de lubrifiants soient présents sur ou dans l'appareil. Ce n'est ni un vice ni un défaut et ne doit pas être une source d'inquiétude.



La notice d'utilisation fait partie de ce produit. Elle contient des instructions importantes pour la sécurité, l'utilisation et l'élimination des déchets. Avant d'utiliser ce produit, lisez attentivement les consignes d'emploi et de sécurité. N'utilisez le produit que tel que décrit et uniquement pour les domaines d'emploi indiqués. Conservez cette notice et remettez-la avec tous les documents si vous cédez le produit à un tiers.

## Fins d'utilisation

La machine est destinée à broyer des déchets verts à base de fibres ou de bois, par ex. restes de haies et d'arbres coupés, des branches, des écorces ou des pommes de pin. Toute autre utilisation qui n'est pas expressément préconisée dans cette notice peut entraîner des dommages à la machine et constituer un sérieux danger pour l'utilisateur.

**Ne pas introduire de pierres, de verre, de métal, d'os, de matières plastiques ou de restes de tissu dans le broyeur à rouleaux.**

L'appareil ne convient pas au déchiquet-

tage de déchets ménagers, floraux et de plates-bandes.

L'opérateur ou l'utilisateur est responsable des accidents ou des dommages causés aux autres personnes ou à leurs biens.

Le fabricant ne peut être tenu pour responsable des dommages causés par une utilisation inappropriée ou par une manipulation incorrecte. Cette machine n'est pas conçue pour une utilisation commerciale. Une utilisation commerciale annule la garantie.

## Description générale

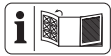

Vous trouverez la représentation des fonctions les plus importantes sur les volets rabattables.

## Volume de la livraison

Déballer l'appareil et vérifiez que la livraison est complète :

- Embout du broyeur
- Châssis
- Bac de récupération
- Deux roues et deux pieds de réglage
- Matériel de montage
- Clé plate
- Clé Allen
- Notice d'utilisation

## Aperçu

- A** 1 Bouton Réinitialiser
- 2 Commutateur rotatif
- 2a Verrouillage du commutateur rotatif
- 3 Entonnoir de remplissage
- 4 Poignée de transport
- 5 Embout du broyeur
- 6 Câble d'alimentation
- 7 Dispositif anti-traction

- 8 Vis d'ajustage
- 9 Châssis
- 10 Interrupteur de sécurité
- 11 Bac de récupération
- 12 Pied réglable
- 13 Roue
- 19 Clé Allen
- 20 Clé plate

**C** 14 Capot de roue

**D** 21 Vis

**F** 15 Vis hexagonales  
16 Plaque de carter

**G** 17 Arbre à couteaux  
18 Plaque de pression  
18a Tige de la plaque de pression

## Description fonctionnelle

Le broyeur à rouleaux est doté d'un moteur électrique puissant, d'une protection contre la surcharge et d'un blocage anti-redémarrage pour plus de sécurité. Le système de coupe est un système à rouleaux très silencieux et qui happe automatiquement le matériau à broyer. Le châssis robuste garantit la stabilité et la bonne manœuvrabilité de l'appareil.

Pour savoir quelles fonctions remplissent les éléments de commande, veuillez vous reporter aux descriptions suivantes.

## Données techniques

### Broyeur de végétaux à rotor

..... **PWH 2800 A1**

Puissance nominale

absorbée ..... 2800 W (P40)\*

Tension réseau ..... 220-240 V~; 50 Hz

Classe de protection .....  II

Type de protection ..... IP24

Épaisseur de branche ..... max. 42 mm\*\*  
 Contenance du  
 sac de ramassage ..... ca. 60 l  
 Poids ..... 22 kg  
 Niveau de pression acoustique  
 ( $L_{PA}$ ) ..... 83 dB(A);  $K_{PA} = 3$  dB  
 Niveau de puissance acoustique ( $L_{WA}$ )  
 mesuré ..... 96,3 dB(A);  $K_{WA} = 2,4$  dB  
 garanti ..... 99 dB(A)

\* Mode de fonctionnement continu à charge intermittente (4 min de charge - 6 min au ralenti)

\*\* L'épaisseur de branche maximale pouvant être coupée dépend de l'essence et de la texture du matériau broyé.  
 Pour le bois dur (par ex. branches de chêne/hêtre), l'épaisseur de branche maximale pouvant être coupée est plus petite que pour le bois tendre (par ex. pin/épicéa). Pour du bois sec ou nouveau, l'épaisseur du matériau à broyer peut également être plus faible.

L'impédance de réseau maximale autorisée au point de branchement électrique de 0,28 Ohm ne doit pas être dépassée. L'utilisateur doit s'assurer que l'appareil ne fonctionne qu'à partir d'un réseau d'alimentation électrique conforme à cette exigence.  
 Si nécessaire, l'impédance du système peut être demandée au fournisseur d'énergie local.

Les valeurs sonores ont été déterminées selon les normes et réglementations citées dans la déclaration de conformité.

## Consignes de sécurité



En cas d'utilisation inappropriée, cet appareil peut provoquer des blessures graves. Avant de faire usage de l'appareil, veuillez d'abord lire le mode d'emploi et vous familiariser avec l'ensemble des dispositifs de commande. En cas de doutes,

demandez conseil à un professionnel. Conservez bien cette notice et remettez-la à tout utilisateur futur, afin de disposer à tout moment des informations.

## Symboles sur la machine



Attention !



Lisez la notice d'utilisation !



Porter une protection oculaire et auditive



Porter des gants de protection



Ne pas exposer la machine à la pluie



**AVERTISSEMENT !** Éteignez la machine et débranchez la fiche secteur avant d'effectuer des réglages, de nettoyer la machine ou si le câble est endommagé.



Attention ! Risque de blessures lié au rouleau porte-couteaux en rotation  
 Éloigner les mains et les pieds des orifices lorsque la machine est en marche.



Avant de toucher des pièces de la machine, attendre qu'elles se soient complètement immobilisées.



Attention ! Risque lié à la projection de pièces !  
S'écarter de l'entonnoir de remplissage et de la zone d'éjection. Éloigner les autres personnes ;



Ne pas utiliser comme marchepied !



Niveau de puissance acoustique garanti



Classe de protection II

Les appareils électriques ne doivent pas être jetés avec les déchets ménagers

## Pictogrammes dans la notice d'utilisation



**Pictogramme de danger avec informations de prévention des dommages aux personnes ou des dégâts matériels**



Pictogramme d'obligation avec informations de prévention des dommages



Pictogramme d'indication avec informations portant sur la meilleure manipulation de la machine

## Consignes générales de sécurité



Respectez la protection sonore et les directives locales.



Attention ! Lors de l'utilisation d'outils électriques, les mesures de sécurité fondamentales suivantes doivent être observées pour la protection contre l'électrocution, le risque de blessure et le risque d'incendie :

## Préparation :



Lisez attentivement les instructions. Familiarisez-vous avec les commandes et l'utilisation appropriée de la machine. Il est à noter que l'utilisateur est lui-même responsable des accidents ou des mises en danger d'autrui ou de sa propriété.

- Veuillez noter que les enfants, les personnes aux capacités physiques, sensorielles ou mentales limitées ou manquant d'expérience ou de connaissances, ou les personnes qui ne connaissent pas les instructions ne doivent jamais avoir le droit d'utiliser la machine. Des prescriptions locales peuvent restreindre l'âge de l'utilisateur.
- N'autorisez jamais l'utilisation de l'appareil par des enfants ou d'autres personnes n'ayant pas pris connaissance de la notice d'utilisation. La législation locale permet de déterminer l'âge minimum de l'utilisateur.
- N'utilisez jamais la machine lorsque des animaux et des personnes, en particulier des enfants, se trouvent à proximité.
- Les enfants doivent être sur-

veillés pour vérifier qu'ils ne jouent pas avec l'appareil.

- Portez une protection auditive et des lunettes de protection pendant toute la durée d'utilisation.
- Portez des vêtements de travail adaptés comme des gants de protection, des chaussures solides et un pantalon long. Ne portez pas de vêtements amples ou dotés de rubans ou cordons dénoués. N'utilisez pas la machine pieds nus ou chaussés de sandales.
- Utilisez l'appareil uniquement à l'extérieur (à savoir éloigné d'un mur ou d'un autre élément rigide) et sur une surface stable et plane.  
N'utilisez pas la machine sur une surface pavée, recouverte de gravillons, sur laquelle le matériau projeté pourrait provoquer des blessures.
- Avant la mise en service, vérifiez la bonne fixation de toutes les vis, de tous les écrous, boulons et de tout autre matériel de fixation. Les recouvrements et les panneaux de protection doivent être en place et en bon état de marche. Des autocollants endommagés ou illisibles doivent être remplacés.
- Utilisez uniquement des accessoires et pièces de rechange livrés et recommandés par le fabricant. L'utilisation de pièces étrangères provoque la perte immédiate du droit à la garantie.
- Ne laissez pas fonctionner l'appareil sans surveillance et conservez-le au sec et hors de

portée des enfants.

- Ne raccordez l'appareil qu'à une prise protégée par un RCD (disjoncteur à courant résiduel).

### **Travailler avec l'appareil :**

- Avant de démarrer l'appareil, assurez-vous que l'entonnoir de remplissage est vide.
- Éloignez votre tête, vos cheveux et votre corps de l'entonnoir de remplissage.
- Pendant le fonctionnement, ne touchez pas l'entonnoir de remplissage. Après l'arrêt, l'appareil continue à tourner un court instant.
- Veillez à toujours garder l'équilibre et une position stable. Ne vous penchez pas et pendant l'introduction du matériau, ne vous placez jamais plus haut que l'appareil. Gardez toujours l'équilibre et un maintien stable à tout moment sur les pentes.
- Avancez au pas, ne courez pas.
- Pendant l'introduction du matériau, veillez à ce qu'il ne contienne jamais d'objets durs tels que du métal, des pierres, du verre ou d'autres corps étrangers.
- N'utilisez pas l'appareil sous la pluie et par mauvais temps. Travaillez uniquement à la lumière du jour ou sous un bon éclairage.
- N'utilisez pas cet appareil si vous êtes fatigué ou déconcentré, ou après avoir ingéré de l'alcool ou des médicaments. Prenez toujours des pauses en temps utile. Travaillez de manière raisonnable.

- Coupez immédiatement la source d'énergie et attendez que la machine se soit arrêtée, si le mécanisme de coupe heurte un corps étranger ou si la machine commence à émettre des bruits inhabituels ou à vibrer. Débranchez la machine du secteur :
  - lorsque vous n'utilisez pas l'appareil, lorsque vous le transportez ou lorsque vous le laissez sans surveillance ;
  - avant de libérer le rouleau porte-couteaux ;
  - lorsque vous contrôlez l'appareil, le nettoyez ou lorsque vous supprimez des blocages ;
  - lorsque vous effectuez des travaux de nettoyage ou d'entretien ou lorsque vous changez les accessoires ;
  - si le câble électrique ou la rallonge sont endommagés ou emmêlés ;
  - lorsque vous voulez déplacer ou soulever l'appareil ;
  - si des corps étrangers pénètrent dans l'appareil, en cas de bruits ou vibrations inhabituels (avant le redémarrage, vérifiez la présence de dommages sur l'appareil).
- N'utilisez jamais la machine avec des dispositifs ou des panneaux de protection défectueux ou sans dispositifs de sécurité, par exemple sans le bac de récupération installé.
- N'obstruez pas la source d'énergie avec des débris ou d'autres accumulations afin d'éviter sa détérioration ou un éventuel incendie.
- Arrêtez la machine et débranchez la fiche de la prise de courant. Assurez-vous que toutes les pièces mobiles sont complètement arrêtées
  - toujours lorsque vous laissez la machine sans surveillance,
  - avant d'éliminer une obstruction ou de nettoyer des canaux bouchés,
  - avant de vérifier, nettoyer ou d'effectuer divers travaux sur la machine.
- Ne touchez pas de pièces mobiles dangereuses avant d'avoir débranché la machine du raccordement secteur, ni avant que les pièces dangereuses en mouvement ne soient totalement à l'arrêt.
- Ne laissez pas le matériau traité s'accumuler dans la zone d'éjection ; cela pourrait empêcher une éjection correcte et provoquer un rebond du matériau par l'entonnoir de remplissage.
- Ne transportez pas ou ne retournez pas l'appareil lorsque le moteur fonctionne.
- Ne placez pas les mains, d'autres parties du corps et des vêtements dans la chambre de remplissage, le canal d'éjection ni à proximité d'autres pièces mobiles.
- En cas d'obstructions dans l'introduction ou l'éjection de la machine, coupez le moteur et débranchez la fiche secteur avant de retirer les restes de matériaux présents dans l'ouverture d'introduction ou dans le canal d'éjection. Veillez à ce que le moteur soit exempt de



déchets et autres accumulations afin de préserver le moteur contre les dommages et un éventuel incendie. N'oubliez pas que, sur les machines à moteur, l'outil de coupe se met également en marche lors de la mise en service du mécanisme de démarrage.



Prudence ! Vous éviterez ainsi les dommages sur l'appareil et les dommages aux personnes qui pourraient en résulter :

- Veuillez manipuler votre appareil avec soin. Nettoyez régulièrement les orifices d'aération et veuillez suivre les prescriptions d'entretien.
- Ne surchargez pas l'appareil. Travaillez uniquement dans la plage de puissance indiquée. N'utilisez pas de machines de faible puissance pour des travaux lourds. N'utilisez pas votre appareil à des fins auxquelles il n'est pas adapté.
- Mettez l'appareil en marche seulement lorsque l'entonnoir de remplissage est entièrement vide, car l'appareil pourrait sinon se boucher et dans certains cas, ne plus démarrer.
- Ne tentez pas de réparer l'appareil vous-même, sauf si vous avez été formé à cette fin. Tous les travaux qui ne figurent pas dans la présente notice ne pourront être réalisés que par notre centre de service après-vente.

## Entretien et rangement

- a) si la machine est arrêtée pour l'entretien, l'inspection, le rangement ou le remplacement d'accessoires, coupez la source d'énergie, débranchez la machine du secteur et assurez-vous que toutes les pièces mobiles se sont arrêtées. Avant les inspections, réglages, etc., laissez la machine refroidir. Entretenez la machine avec soin et gardez-la propre.
- b) Conservez la machine dans un endroit sec et hors de portée des enfants.
- c) Laissez toujours refroidir la machine avant le rangement.
- d) Lors de l'entretien du système de broyage, n'oubliez pas que celui-ci peut toujours encore bouger bien que la source d'énergie soit coupée grâce à la fonction de verrouillage du dispositif de protection.
- e) Pour des raisons de sécurité, remplacez les pièces usées ou endommagées. N'utilisez que des pièces de rechange et accessoires d'origine.
- f) N'essayez jamais de contourner la fonction de verrouillage du dispositif de protection.

## Consignes de sécurité supplémentaires pour les machines équipées de bac de récupération

- Éteignez la machine avant de placer ou de retirer le bac de récupération.

## Sécurité électrique



Prudence : Vous éviterez ainsi les accidents et les blessures par électrocution :

- Avant toute utilisation, toujours vérifier si le cordon de raccordement et la rallonge présentent des signes de détérioration ou de vieillissement. Si le cordon est endommagé pendant l'utilisation, il faut immédiatement le débrancher du secteur. **NE TOUCHEZ PAS LE CÂBLE AVANT QU'IL NE SOIT DÉBRANCHÉ DU RÉSEAU.** N'utilisez pas la machine si le câble est endommagé ou usé.
- Maintenez la rallonge éloignée des pièces mobiles dangereuses afin d'éviter la détérioration des câbles pouvant provoquer le contact avec des pièces sous tension.
- Pour placer la rallonge, utilisez le dispositif anti-traction prévu à cet effet.
- Ne pas utiliser de câbles, raccords ou fiches endommagés ou de cordons de raccordement ne correspondant pas aux prescriptions. En cas d'endommagement du câble d'alimentation, débranchez immédiatement la fiche de la prise de courant. Ne touchez en aucun cas le câble d'alimentation tant que la fiche secteur n'est pas débranchée.
- En cas d'endommagement du câble de raccordement de cet appareil, celui-ci doit être remplacé par le fabricant ou son service après-vente ou un spécialiste

du même secteur afin d'éviter toute mise en danger.

- N'utilisez pas l'appareil s'il est impossible de mettre l'interrupteur en marche et hors service. Des interrupteurs endommagés doivent être remplacés par notre centre de service après-vente.
- Utilisez uniquement des rallonges agréées pour l'utilisation en extérieur, protégées contre les projections d'eau. La section des torons de la rallonge doit être au minimum de 2,5 mm<sup>2</sup> pour les câbles d'une longueur jusqu'à 25 m, de 2,5 mm<sup>2</sup> pour les câbles d'une longueur supérieure à 25 m. Déroulez toujours entièrement un dérouleur de câble avant utilisation. Vérifiez si le câble présente des dommages.
- N'utilisez pas le câble pour retirer la fiche secteur de la prise. Protégez le câble de la chaleur, de l'huile et des bords coupants.

## Risques résiduels

Même si cet outil électrique est utilisé d'une manière conforme, il reste toujours des risques résiduels. Les risques suivants peuvent exister dans le cadre de la construction et l'exécution de cet appareil électrique :

- a) dégâts auditifs, si aucune protection auditive appropriée n'est portée.
- b) blessures aux yeux, si aucune protection oculaire appropriée n'est portée.



Avertissement<sup>o</sup>!  
Pendant son fonctionnement,

cet outil électrique génère un champ électromagnétique. Ce champ peut dans certaines circonstances nuire aux implants médicaux actifs ou passifs. Pour réduire les risques de blessures graves voire mortelles, les utilisateurs porteurs d'implants médicaux doivent s'entretenir avec leur médecin, ainsi que le fabricant de l'implant médical avant d'utiliser la machine.

## Notice de montage

### B Déballage

1. Retirez l'appareil de l'emballage.
2. Assurez-vous que l'interrupteur de sécurité (10) est en position „OFF” et retirez le bac de récupération (11) du châssis (9).
3. Retirez l'embout du broyeur et les accessoires.
4. Vérifiez le matériel livré :

### Assembler l'appareil

1. Vissez les deux roues (13) sur le châssis (9) avec le matériel de fixation fourni.
2. Clipsez les capots de roue (14) dans les roues (13).
3. Vissez les deux pieds de réglage (12) sur le châssis (9).
4. Placez le broyeur sur l'entonnoir de remplissage (3). Fixez l'embout du broyeur (5) avec les quatre vis (21) fournies sur le châssis (9).
5. Assurez-vous que l'interrupteur de sécurité (10) est en position „OFF”.

6. Coulissez le bac de récupération (11) le long du rail de guidage dans le châssis (9). Le bac de récupération peut être coulé dans une seule direction.
7. Pour verrouiller le bac de récupération, glissez l'interrupteur de sécurité (10) vers le haut jusqu'à la butée.

## Utilisation

### Mise en service

Avant la mise en service, vérifiez la bonne fixation de l'embout du broyeur sur le châssis ainsi que la position correcte du bac de récupération et de l'interrupteur de sécurité (A 10).

**i** L'appareil ne doit pas être mis en marche si le bac de récupération et l'interrupteur de sécurité ne sont pas dans une position correcte.

### Mise en marche et arrêt

**i** Veillez à ce que la tension secteur soit conforme aux indications sur la plaque signalétique.

1.  Formez à partir de l'extrémité de la rallonge une boucle et accrochez celle-ci au dispositif anti-traction (7) sur le câble d'alimentation (A 6).
2. Branchez la rallonge.
3. Avant de mettre en marche, assurez-vous que l'entonnoir de remplissage (A 3) est vide.

4.  Pour la mise en marche, glissez le verrouillage (A 2a) du commutateur rotatif (A 2) dans le sens ▲.

Tournez le commutateur rotatif vers la droite. L'appareil tourne en mode continu.

5. Versez le matériau à broyer dans l'entonnoir de remplissage (A 3).  
→ le matériau est happé et broyé.
6. Pour mettre à l'arrêt, tournez le commutateur rotatif (A 2) vers la gauche en position OFF.

 L'appareil tourne encore après l'arrêt.

## Modifier le sens de rotation (marche arrière)

Vous pouvez modifier le sens de rotation du rouleau porte-couteaux (marche arrière) pour retirer du matériau de broyage coincé.

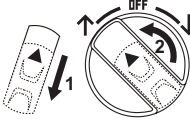
1.  Glissez le verrouillage (A 2a) du commutateur rotatif (A 2) dans le sens ▼. Câble d'alimentation.
2. Tournez le commutateur rotatif vers la gauche. L'appareil tourne en mode manuel.  
→ le matériau de broyage coincé est libéré.
3. Modifiez à nouveau le sens de rotation pour continuer à broyer (cf. chapitre „Utilisation/Mise en marche et arrêt“).

## Vider le bac de récupération

 Videz le bac de récupération à temps. Notez que le remplissage du bac de récupération est irrégulier sous le canal d'éjection !

1. Éteignez l'appareil et retirez la fiche de la prise de courant.
2. Déverrouillez le bac de récupération (A 11), en amenant l'interrupteur de sécurité (E 10) en position „OFF“.
3. Retirez le bac de récupération du châssis (E 9) et videz-le.
4. Assurez-vous que la zone de l'interrupteur de sécurité est exempte d'éclats de bois avant de glisser à nouveau le bac de récupération.
5. Remplacez le bac de récupération et glissez l'interrupteur de sécurité vers le haut jusqu'à la butée.

## Protection contre les surcharges

En cas de sollicitation excessive du moteur par ex. en cas de blocage du rouleau par des branches trop épaisses, l'appareil se coupe automatiquement.

## Blocage anti-redémarrage

Après une coupure automatique due à une sollicitation excessive, l'appareil ne redémarre pas automatiquement.

### Pour le redémarrage :

1. Laissez le moteur refroidir.
2. Placez le commutateur rotatif (A 2) en position OFF.
3. Appuyez sur le bouton Réinitialiser (A 1).
4. Remettez l'appareil en marche (cf. chapitre „Mise en marche et arrêt“).

## Consignes de travail

### Consignes générales de travail



**Pendant le broyage, gardez une distance suffisante par rapport à l'appareil, car des branches longues peuvent fouetter lors du happement.**

**Il existe un risque de blessures.**



Portez une protection oculaire et auditive



Portez des gants de protection.

- Pour des raisons de sécurité, l'appareil ne fonctionne pas si le bac de récupération n'est pas bien positionné (s. **A 11** / **E 11**).
- Maintenez solidement les branches lors de l'alimentation dans l'appareil jusqu'à ce qu'elles soient automatiquement happées.
- Respectez la vitesse de happement possible du broyeur et ne surchargez pas l'appareil.
- Pour éviter une obstruction, broyez des déchets verts flétris, stockés pendant plusieurs jours et des branchages fins en alternance avec des branches.
- Avant le broyage, retirez les racines des restes de terres et les pierres.
- Ne broyez aucun matériau mou, humide tel que les déchets de cuisine, mais compostez-le directement.
- Conservez quelques branches sèches jusqu'à la fin afin de les utiliser pour faciliter le nettoyage de l'appareil.
- Mettez l'appareil hors service uniquement lorsque tout le matériau à broyer est passé dans la zone du rouleau porte-couteaux. Dans le cas contraire, le

rouleau porte-couteaux peut se bloquer au redémarrage.

### Supprimer des blocages

#### Modifier le sens de rotation :

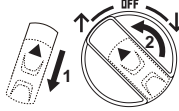
1.  Glissez le verrouillage (**A 2a**) du commutateur rotatif (**A 2**) dans le sens Câble d'alimentation.
2. Tournez le commutateur rotatif vers la gauche. L'appareil tourne en mode manuel.  
→ le matériau de broyage coincé est libéré.
3. Modifiez à nouveau le sens de rotation pour continuer à broyer (cf. chapitre „Utilisation/Mise en marche et arrêt“).

#### Modifier l'écartement de la plaque de pression :

Pour des blocages tenaces, vous pouvez en plus augmenter l'écartement de la plaque de pression par rapport au rouleau porte-couteaux.

1. Tournez la vis d'ajustage (**A 8**) dans le sens antihoraire (+).
2. Faites tourner le rouleau porte-couteaux en marche arrière comme décrit dans „Modifier le sens de rotation“.
3. Lorsque le matériau de broyage coincé est libéré, vous devez à nouveau ajuster la plaque de pression en tournant la vis d'ajustage (cf. chapitre „Consignes de travail/Ajuster la plaque de pression“).

#### Dévisser la plaque de carter

Vous pouvez retirer des blocages dans l'appareil en dévissant la plaque de carter.



Éteignez l'appareil et débranchez sa fiche secteur.



Portez des gants de protection lorsque vous manipulez le rouleau porte-couteaux.

F

1. À l'aide des roues, basculez l'appareil vers l'arrière et placez-le prudemment sur la face arrière.
2. Retirez les quatre vis hexagonales (15) sur la plaque de carter (16).
3. Retirez la plaque de carter (16).
4. Vous pouvez maintenant éliminer les blocages dans l'appareil.

G

5. En remettant en position la plaque de carter (16), veillez à ce que le positionnement soit correct. Il est indiqué par l'arbre à couteaux (17) et la tige de la plaque de pression (18a).
6. Vissez solidement la plaque de carter (16) avec les quatre vis hexagonales (15).

## Ajuster la plaque de pression

L'opération de rodage d'une nouvelle machine peut rendre nécessaire au début un ajustage de la plaque de pression à des intervalles plus courts.

Vous reconnaissez le moment d'ajuster la plaque de pression lorsque le matériau à broyer est seulement légèrement écrasé et lorsqu'il reste encore accroché sous forme de chaîne.

1. Mettez l'appareil en marche.
2. Tournez lentement la vis d'ajustage (A 8) dans le sens horaire (-) jusqu'à ce que des bruits de grincement se fassent entendre.



Évitez une usure inutile de la plaque de pression en n'ajustant pas trop loin.

## Entretien et nettoyage



**Faites exécuter les travaux non décrits dans cette notice par un centre de service agréé par nos soins. Utilisez exclusivement des pièces d'origine.**



Portez des gants de protection lorsque vous manipulez le rouleau porte-couteaux.



Avant de réaliser tous travaux d'entretien et de nettoyage, éteignez l'appareil, débranchez la fiche secteur et attendez l'arrêt complet du rouleau porte-couteaux.

## Principaux travaux de nettoyage et d'entretien



**Ne nettoyez pas le broyeur au jet d'eau.  
Risques d'électrocution !**

- Maintenez toujours la machine, les roues et les orifices d'aération propres. Pour le nettoyage, utilisez une brosse ou un chiffon, mais aucun produit de nettoyage ou de détergent.
- Avant chaque utilisation, contrôlez la machine, en particulier les dispositifs de coupe, pour trouver des défauts tels que des pièces détachées, usées ou endommagées. Vérifiez que tous les écrous, boulons et vis sont bien serrés.
- Vérifiez les caches et les dispositifs de protection du point de vue des dégradations et de la bonne tenue. Si nécessaire, remplacez-les.

- Conservez la machine dans un endroit sec et hors de portée des enfants. N'enveloppez pas la machine dans des sacs en nylon, car de l'humidité peut se former.

### Stockage

- Conservez la machine dans un endroit sec et hors de portée des enfants.
- Laissez la machine refroidir avant de ranger la machine dans des locaux fermés.

Nous ne sommes pas responsables des dommages provoqués par nos machines. Si ceux-ci sont dus à une réparation inappropriée ou à l'utilisation de pièces qui ne sont pas d'origine ou à une utilisation non conforme aux dispositions.

## Recyclage/Protection de l'environnement

Introduisez l'appareil, les accessoires et l'emballage dans un circuit de recyclage respectueux de l'environnement.



Les appareils électriques ne doivent pas être jetés avec les déchets ménagers.



Le produit est recyclable, est soumis à une responsabilité élargie du fabricant et est collecté dans le cadre du tri sélectif.



Portez le carton à un point de recyclage.

- Restituez la machine dans un point de collecte des déchets à recycler. Il est possible de trier les pièces en plastique et métalliques par matières et de les introduire ainsi dans un circuit de recyclage. Pour cela, veuillez vous adresser à notre centre de service après-vente.

## Pièces de rechange/Accessoires

**Vous obtiendrez des pièces de rechange et accessoires à l'adresse [www.grizzly-service.eu](http://www.grizzly-service.eu)**

Si vous avez des problèmes lors du passage de la commande, merci d'utiliser le formulaire de contact. Pour toute autre question, adressez-vous au « Centre de service après-vente » (voir page 51).

Pos. Manuel d'instructions	Désignation	N° de commande
A 9	Châssis	91105728
A 13	Roue gauche	91105729
A 13	Roue droite	91105730
A 11	Bac de récupération	91092653
G 18	Plaque de pression	91092644

## Garantie - France

Chère cliente, cher client,  
Ce produit bénéficie d'une garantie de 3 ans, valable à compter de la date d'achat.  
En cas de manques constatés sur ce produit, vous disposez des droits légaux contre le vendeur du produit. Ces droits légaux ne sont pas limités par notre garantie présentée par la suite.

### Article L217-4 du Code de la consommation

Le vendeur livre un bien conforme au contrat et répond des défauts de conformité existant lors de la délivrance.  
Il répond également des défauts de conformité résultant de l'emballage, des instructions de montage ou de l'installation lorsque celle-ci a été mise à sa charge par le contrat ou a été réalisée sous sa responsabilité.

### Article L217-5 du Code de la consommation

Le bien est conforme au contrat :

1° S'il est propre à l'usage habituellement attendu d'un bien semblable et, le cas échéant :

- s'il correspond à la description donnée par le vendeur et posséder les qualités que celui-ci a présentées à l'acheteur sous forme d'échantillon ou de modèle ;
- s'il présente les qualités qu'un acheteur peut légitimement attendre eu égard aux déclarations publiques faites par le vendeur, par le producteur ou par son représentant, notamment dans la publicité ou l'étiquetage ;

2° Ou s'il présente les caractéristiques définies d'un commun accord par les parties ou être propre à tout usage spécial recherché par l'acheteur, porté à la connaissance du vendeur et que ce dernier a accepté.

### Article L217-16 du Code de la consommation

Lorsque l'acheteur demande au vendeur, pendant le cours de la garantie commerciale

qui lui a été consentie lors de l'acquisition ou de la réparation d'un bien meuble, une remise en état couverte par la garantie, toute période d'immobilisation d'au moins sept jours vient s'ajouter à la durée de la garantie qui restait à courir. Cette période court à compter de la demande d'intervention de l'acheteur ou de la mise à disposition pour réparation du bien en cause, si cette mise à disposition est postérieure à la demande d'intervention.

Indépendamment de la garantie commerciale souscrite, le vendeur reste tenu des défauts de conformité du bien et des vices rédhibitoires dans les conditions prévues aux articles L217-4 à L217-13 du Code de la consommation et aux articles 1641 à 1648 et 2232 du Code Civil.

### Article L217-12 du Code de la consommation

L'action résultant du défaut de conformité se prescrit par deux ans à compter de la délivrance du bien.

### Conditions de garantie

Le délai de garantie débute avec la date d'achat. Veuillez conserver soigneusement le ticket de caisse original. En effet, ce document vous sera réclamé comme preuve d'achat.  
Si un défaut de matériel ou un défaut de fabrication se présente au cours des trois ans suivant la date d'achat de ce produit, nous réparons gratuitement ou remplaçons ce produit - selon notre choix. Cette garantie suppose que l'appareil défectueux et le justificatif d'achat (ticket de caisse) nous soient présentés durant cette période de trois ans et que la nature du manque et la manière dont celui-ci est apparu soient explicités par écrit dans un bref courrier.

Si le défaut est couvert par notre garantie, le produit vous sera retourné, réparé ou remplacé par un neuf. Aucune nouvelle pé-



riode de garantie ne débute à la date de la réparation ou de l'échange du produit.

### Durée de garantie et demande légale en dommages-intérêts

La durée de garantie n'est pas prolongée par la garantie. Ce point s'applique aussi aux pièces remplacées et réparées. Les dommages et les manques éventuellement constatés dès l'achat doivent immédiatement être signalés après le déballage. A l'expiration du délai de garantie les réparations occasionnelles sont à la charge de l'acheteur.

### Volume de la garantie

L'appareil a été fabriqué avec soin, selon de sévères directives de qualité et il a été entièrement contrôlé avant la livraison.

La garantie s'applique aux défauts de matériel ou aux défauts de fabrication.

Cette garantie ne s'applique pas aux consommables. Les pièces d'usure (par ex. interrupteur ou batteries) sont remplacées pendant les deux premières années à compter de la date d'achat.

Cette garantie prend fin si le produit endommagé n'a pas été utilisé ou entretenu d'une façon conforme. Pour une utilisation appropriée du produit, il faut impérativement respecter toutes les instructions citées dans le manuel de l'opérateur. Les actions et les domaines d'utilisation déconseillés dans la notice d'utilisation ou vis-à-vis desquels une mise en garde est émise, doivent absolument être évités.

Le produit est conçu uniquement pour un usage privé et non pour un usage industriel. En cas d'emploi impropre et incorrect, de recours à la force et d'interventions entreprises et non autorisées par notre succursale, la garantie prend fin.

### Article 1641 du Code civil

Le vendeur est tenu de la garantie à raison des défauts cachés de la chose vendue qui la rendent impropre à l'usage auquel on la destine, ou qui diminuent tellement cet usage que l'acheteur ne l'aurait pas acquise, ou n'en aurait donné qu'un moindre prix, s'il les avait connus.

### Article 1648 1er alinéa du Code civil

L'action résultant des vices rédhibitoires doit être intentée par l'acquéreur dans un délai de deux ans à compter de la découverte du vice.

### Marche à suivre dans le cas de garantie

Pour garantir un traitement rapide de votre demande, veuillez suivre les instructions suivantes :

- Tenez vous prêt à présenter, sur demande, le ticket de caisse et le numéro d'identification (IAN 339743\_1910) comme preuve d'achat.
- Vous trouverez le numéro d'article sur la plaque signalétique.
- Si des pannes de fonctionnement ou d'autres manques apparaissent, prenez d'abord contact, par **téléphone** ou par **e-Mail**, avec le service après-vente dont les coordonnées sont indiquées ci-dessous. Vous recevrez alors des renseignements supplémentaires sur le déroulement de votre réclamation.
- En cas de produit défectueux vous pouvez, après contact avec notre service clients, envoyer le produit, franco de port à l'adresse de service après-vente indiquée, accompagné du justificatif d'achat (ticket de caisse) et en indiquant quelle est la nature du défaut et quand celui-ci s'est produit. Pour éviter des problèmes d'acceptation et des frais supplémentaires, utilisez absolument seulement l'adresse qui vous est donnée. Assurez-vous que l'expédition ne se fait

pas en port dû, comme marchandises encombrantes, envoi express ou autre taxe spéciale. Veuillez renvoyer l'appareil, y compris tous les accessoires livrés lors de l'achat et prenez toute mesure pour avoir un emballage de transport suffisamment sûr.

## **Garantie - Belgique**

Chère cliente, cher client,  
Ce produit bénéficie d'une garantie de 3 ans, valable à compter de la date d'achat. En cas de manques constatés sur ce produit, vous disposez des droits légaux contre le vendeur du produit. Ces droits légaux ne sont pas limités par notre garantie présentée par la suite.

### **Conditions de garantie**

Le délai de garantie débute avec la date d'achat. Veuillez conserver soigneusement le ticket de caisse original. En effet, ce document vous sera réclamé comme preuve d'achat.

Si un défaut de matériel ou un défaut de fabrication se présente au cours des trois ans suivant la date d'achat de ce produit, nous réparons gratuitement ou remplaçons ce produit - selon notre choix. Cette garantie suppose que l'appareil défectueux et le justificatif d'achat (ticket de caisse) nous soient présentés durant cette période de trois ans et que la nature du manque et la manière dont celui-ci est apparu soient explicités par écrit dans un bref courrier.

Si le défaut est couvert par notre garantie, le produit vous sera retourné, réparé ou remplacé par un neuf. Aucune nouvelle période de garantie ne débute à la date de la réparation ou de l'échange du produit.

### **Durée de garantie et demande légale en dommages-intérêts**

La durée de garantie n'est pas prolongée par la garantie. Ce point s'applique aussi aux pièces remplacées et réparées. Les dommages et les manques éventuellement constatés dès l'achat doivent immédiatement être signalés après le déballage. A l'expiration du délai de garantie les réparations occasionnelles sont à la charge de l'acheteur.

### **Volume de la garantie**

L'appareil a été fabriqué avec soin, selon de sévères directives de qualité et il a été entièrement contrôlé avant la livraison.

La garantie s'applique aux défauts de matériel ou aux défauts de fabrication. Cette garantie ne s'étend pas aux parties du produit qui sont exposées à une usure normale et peuvent être donc considérées comme des pièces d'usure (par exemple lame) ou pour des dommages affectant les parties fragiles (par exemple les commutateurs). Cette garantie prend fin si le produit endommagé n'a pas été utilisé ou entretenu d'une façon conforme. Pour une utilisation appropriée du produit, il faut impérativement respecter toutes les instructions citées dans le manuel de l'opérateur. Les actions et les domaines d'utilisation déconseillés dans la notice d'utilisation ou vis-à-vis desquels une mise en garde est émise, doivent absolument être évités.

### **Marche à suivre dans le cas de garantie**

Pour garantir un traitement rapide de votre demande, veuillez suivre les instructions suivantes :

- Tenez vous prêt à présenter, sur demande, le ticket de caisse et le numéro d'identification (IAN 339743\_1910)

comme preuve d'achat.

- Vous trouverez le numéro d'article sur la plaque signalétique.
- Si des pannes de fonctionnement ou d'autres manques apparaissent, prenez d'abord contact, par **téléphone** ou par **e-Mail**, avec le service après-vente dont les coordonnées sont indiquées ci-dessous. Vous recevrez alors des renseignements supplémentaires sur le déroulement de votre réclamation.
- En cas de produit défectueux vous pouvez, après contact avec notre service clients, envoyer le produit, franco de port à l'adresse de service après-vente indiquée, accompagné du justificatif d'achat (ticket de caisse) et en indiquant quelle est la nature du défaut et quand celui-ci s'est produit. Pour éviter des problèmes d'acceptation et des frais supplémentaires, utilisez absolument seulement l'adresse qui vous est donnée. Assurez-vous que l'expédition ne se fait pas en port dû, comme marchandises encombrantes, envoi express ou autre taxe spéciale. Veuillez renvoyer l'appareil, y compris tous les accessoires livrés lors de l'achat et prenez toute mesure pour avoir un emballage de transport suffisamment sûr.

## Service Réparations

Vous pouvez, contre paiement, faire exécuter par notre service, des réparations **qui ne font pas partie de la garantie**. Nous vous enverrons volontiers un devis estimatif. Nous ne pouvons traiter que des appareils qui ont été correctement emballés et qui ont envoyés suffisamment affranchis.

**Attention:** veuillez renvoyer à notre agence de service votre appareil nettoyé et avec une note indiquant le défaut constaté.

Les appareils envoyés en port dû - comme marchandises encombrantes, en envoi express ou avec toute autre taxe spéciale ne seront pas acceptés. Nous exécutons gratuitement la mise aux déchets de vos appareils défectueux renvoyés.

## Service-Center

**FR** **Service France**  
Tel.: 0800 919270  
E-Mail: grizzly@lidl.fr  
**IAN 339743\_1910**

**BE** **Service Belgique**  
Tel.: 070 270 171  
(0,15 EUR/Min.)  
E-Mail: grizzly@lidl.be  
**IAN 339743\_1910**



## Importateur

Veuillez noter que l'adresse suivante n'est pas une adresse de service après-vente. Contactez d'abord le service après-vente cité plus haut.

### Grizzly Tools GmbH & Co. KG

Stockstädter Straße 20  
63762 Großostheim  
Allemagne  
www.grizzly-service.eu

## A Diagnostic de pannes

Problème	Cause possible	Dépannage
Le moteur ne démarre pas	Bac de récupération (11) dans une position incorrecte	 Insérer correctement le bac de récupération (11) et glisser l'interrupteur de sécurité (10) sur le bac de récupération (11) vers le haut jusqu'à la butée afin de ne voir que le champ vert „ON“ (cf. chapitre „Notice de montage/Assembler l'appareil“).
	Protection contre les surcharges	Placez le commutateur rotatif (2) en position „OFF“ pour rallumer. Appuyez sur le bouton Réinitialiser (1). Remettez l'appareil en marche (cf. chapitre „Utilisation/Blocage anti-redémarrage“).
	Absence de tension de réseau	Contrôler la prise de courant, le câble, la conduite, la fiche, et le cas échéant, faire réparer par un électricien
	L'interrupteur de sécurité (10) ne s'enclenche pas sur le bac de récupération (11)	 Glisser l'interrupteur de sécurité (10) sur le bac de récupération (11) vers le haut jusqu'à la butée afin de ne voir que le champ vert „ON“ (cf. chapitre „Notice de montage/Assembler l'appareil“)
Les déchets verts ne sont pas happés	Le rouleau porte-couteaux tourne en marche arrière	Modifier le sens de rotation (cf. chapitre „Utilisation“).
	Matériau à broyer trop mou	Pousser avec un morceau de bois ou broyer des branches sèches
	Rouleau porte-couteaux bloqué	Éliminer le blocage (cf. chapitre „Consignes de travail/Supprimer des blocages“)
Le matériau à broyer reste accroché sous forme de chaîne	Plaque de pression incorrectement réglée	Ajuster la plaque de pression (cf. chapitre „Consignes de travail/Ajuster la plaque de pression“)

## Inhoud

<b>Inleiding .....</b>	<b>53</b>
<b>Gebruiksdoel .....</b>	<b>53</b>
<b>Algemene beschrijving .....</b>	<b>54</b>
Omvang van de levering .....	54
Overzicht .....	54
Beschrijving van de werking .....	54
<b>Technische gegevens .....</b>	<b>54</b>
<b>Veiligheidsaanwijzingen .....</b>	<b>55</b>
Bildzeichen auf dem Gerät .....	55
Pictogrammen in de gebruiksaanwijzing .....	56
Algemene veiligheidsinstructies .....	56
Restrisico's .....	60
<b>Montagehandleiding .....</b>	<b>61</b>
Uitpakken .....	61
Apparaat assembleren .....	61
Inbedrijfstelling .....	61
In- en uitschakelen .....	61
Draairichting wijzigen (retour) .....	62
Vangbak legen .....	62
Overbelastingbeveiliging .....	62
Opstartvergrendeling .....	62
<b>Werkinstructies .....</b>	<b>62</b>
Algemene werkinstructies .....	62
Blokkingen verwijderen .....	63
Drukplaat bijstellen .....	64
<b>Onderhoud en reiniging .....</b>	<b>64</b>
Algemene reiniging en onderhoud ....	64
Opslag .....	64
<b>Afval/milieubescherming .....</b>	<b>65</b>
<b>Reserveonderdelen/toebehoren .65</b>	
<b>Garantie .....</b>	<b>66</b>
<b>Reparatur-Service .....</b>	<b>67</b>
<b>Service-Center .....</b>	<b>67</b>
<b>Importeur .....</b>	<b>67</b>
<b>Storingen oplossen.....</b>	<b>68</b>
<b>Vertaling van de originele CE-conformiteitsverklaring .....</b>	<b>120</b>
<b>Explosietekening.....</b>	<b>125</b>

## Inleiding

Hartelijk gefeliciteerd met de aankoop van uw nieuw apparaat. Daarmee hebt u voor een hoogwaardig product gekozen. Dit apparaat werd tijdens de productie op kwaliteit gecontroleerd en aan een eindcontrole onderworpen. De functionaliteit van uw apparaat is bijgevolg verzekerd. Het kan niet worden uitgesloten dat zich in uitzonderlijke gevallen op of in het apparaat of in de slangen ervan resten van smeestoffen bevinden. Dat is geen manco of defect en geen grond voor ongerustheid.



De gebruiksaanwijzing vormt een bestanddeel van dit product. Ze omvat belangrijke aanwijzingen voor veiligheid, gebruik en afvalverwijdering. Maak u vóór het gebruik van het product met alle bedienings- en veiligheidsinstructies vertrouwd. Gebruik het product uitsluitend zoals beschreven en voor de aangegeven toepassingsgebieden. Bewaar de handleiding goed en overhandig alle documenten bij het doorgeven van het product mee aan derden.

## Gebruiksdoel

De machine is bedoeld voor het fijnhakken van vezel- of houtachtig tuinafval zoals haag- en boomafval, takken, schors of den- en appels.

Elk ander gebruik dat in deze handleiding niet expliciet wordt toegestaan, kan leiden tot schade aan de machine en ernstig risico voor de gebruiker.

**De rolhakselaar mag niet met stenen, glas, metaal, beenderen, kunststof of materiaalafval worden gevuld.**

Het apparaat is niet geschikt voor het versnipperen van huishoudelijk, bloembed- en bloemenafval.

De bediener of gebruiker is verantwoordelijk voor letsel- of materiële schade aan derde partijen of hun eigendom.

De fabrikant is niet aansprakelijk voor schade die voortvloeit uit oneigenlijk gebruik of uit een foute bediening.

Deze machine is niet bedoeld voor commercieel gebruik. Bij commercieel gebruik vervalt de garantie.

## Algemene beschrijving



De illustratie van de belangrijkste functionele onderdelen is te vinden op de uitklapbare pagina's.

## Omvang van de levering

Ontpak het toestel en controleer de leveringsomvang:

- Hakselaaropzetstuk
- Onderstel
- Opvangbak
- Twee loopwielen en twee stelvoeten
- Montagemateriaal
- Schroevendraaier
- Inbussleutel
- Gebruiksaanwijzing

## Overzicht

- |          |                |                               |
|----------|----------------|-------------------------------|
| <b>A</b> | 1              | Reset-knop                    |
|          | 2              | Draaischakelaar               |
|          | 2a             | Vergrendeling draaischakelaar |
|          | 3              | Invoertrechter                |
|          | 4              | Transportgreep                |
|          | 5              | Hakselaaropzetstuk            |
|          | 6              | Netsnoer                      |
| 7        | Trekontlasting |                               |

- |    |                       |
|----|-----------------------|
| 8  | Stelschroef           |
| 9  | Onderstel             |
| 10 | Veiligheidsschakelaar |
| 11 | Vangbak               |
| 12 | Stelvoet              |
| 13 | Loopwiel              |
| 19 | Inbussleutel          |
| 20 | Schroevendraaier      |

**C** 14 Wielafdekking

**D** 21 Schroeven

**F** 15 Inbusschroeven  
16 Behuizingsplaat

**G** 17 Messenas  
18 Drukplaat  
18a Drukplaatpen

## Beschrijving van de werking

De rolhakselaar heeft een krachtige elektromotor, overbelastingsbeveiliging en herstartblokkering voor extra veiligheid. Als maaisysteem wordt een rolsysteem gebruikt, dat zeer stil werkt en het gehakte materiaal automatisch toevoert. Het robuuste onderstel zorgt voor een stabiele stand en een goede mobiliteit van het apparaat. De werking van de verschillende bedieningsonderdelen is hieronder beschreven.

## Technische gegevens

**Rollenhakselaar..... PWH 2800 A1**  
 Nominaal vermogen..... 2800 W (P40)\*  
 Netspanning .....220-240 V~; 50 Hz  
 Elektrische veiligheidsklasse..... II  
 Beschermingsgraad.....IP24  
 Takdikte ..... max. 42 mm\*\*  
 Inhoud vangzak ..... ca. 60 l

Gewicht.....22 kg  
 Geluidsdruk niveau  
 ( $L_{pA}$ )..... 83 dB(A);  $K_{pA}$  = 3 dB  
 Geluidsvermogeniveau ( $L_{WA}$ )  
 gemeten.....96,3 dB(A);  $K_{WA}$  = 2,4 dB  
 gegarandeerd ..... 99 dB(A)

- \* Continu bedrijf met intermitterende belasting (4 min. belasting - 6 min. onbelast bedrijf)
- \*\* De maximale hakselbare takdikte hangt af van de houtsoort en van de toestand van het te hakselen materiaal.  
 Bij hard hout (bv. eiken-/beukenhout) is de maximale hakbare takdikte kleiner dan bij zacht hout (bv. denneboom-/sparrenhout). Ook bij droog of knoesterig hout kan de maximale dikte van het te hakselen hout kleiner zijn.

De maximaal toegelaten netimpedantie bij het elektrische aansluitpunt van 0,28 Ohm mag niet worden overschreden.

De gebruiker moet ervoor zorgen dat het apparaat uitsluitend wordt aangesloten op een stroomnet dat aan deze vereiste voldoet.

Indien nodig, kan de systeemimpedantie bij het plaatselijke energiebedrijf worden nagevraagd.

Geluidswaarden werden vastgesteld in overeenstemming met de normen en bepalingen die in de conformiteitsverklaring zijn vermeld.

## Veiligheidsaanwijzingen



Bij verkeerd gebruik kan dit apparaat ernstige verwondingen veroorzaken. Lees de gebruikshandleiding grondig door en maak u goed vertrouwd met alle bedieningselementen voordat u met het apparaat werkt. Raadpleeg bij vragen een vakman. Bewaar deze handleiding zorgvuldig

en geef ze aan de volgende gebruiker door, zodat de informatie altijd ter beschikking is.

## Bildzeichen auf dem Gerät



Let op!



Lees de gebruikshandleiding!



Draag oog- en gehoorbescherming.



Veiligheidsschoenen dragen.



Stel de machine niet bloot aan regen.



**WAARSCHUWING!** Schakel de machine uit en haal de stekker uit het stopcontact voordat u de instellingen van de machine aanpast, voordat u de machine reinigt of als het netsnoer beschadigd is.



Let op! Gevaar voor verwondingen door draaiende mesrollen

Houd handen en voeten uit de buurt van openingen, als de machine in werking is.



Wacht eerst tot de machine volledig tot stilstand is gekomen voordat u een onderdeel ervan aanraakt.



Let op! Gevaar door weggeslingerde onderdelen! Bewaar een veilige afstand tot de invoertrechter en de

uitwerpzone. Houd andere personen uit de buurt;



Niet als opstap gebruiken!



Gegarandeerde geluidsvermogeniveau



Elektrische veiligheidsklasse II



Elektrische apparaten horen niet thuis bij het huisvuil.

## Pictogrammen in de gebruiksaanwijzing



**Waarschuwbord met informatie voor het voorkomen van letsels of schade**



Waarschuwbord met informatie voor het voorkomen van schade



Waarschuwbord met informatie voor betere omgang met de machine

## Algemene veiligheidsinstructies



Houd rekening met de geluidshinder en de lokale voorschriften.



Let op! Bij gebruik van elektrische gereedschappen dienen ter bescherming tegen een elektrische schok, lichamelijk letsel en brandgevaar de volgende principiële vei-

ligheidsmaatregelen in acht te worden genomen:

## Vorbereiding:



Lees de gebruiksaanwijzing zorgvuldig door. Maak u vertrouwd met alle bedieningselementen en met het juiste gebruik van de machine  
Wij wijzen u erop dat de gebruiker zelf aansprakelijk is voor ongevallen of gevaarlijke situaties ten opzichte van derden en hun bezittingen.

- Kinderen, personen met beperkte lichamelijke, sensorische of geestelijke vermogens, personen met ontoereikende ervaring en kennis, of personen die niet vertrouwd zijn met deze gebruiksaanwijzingen, mogen deze machine niet gebruiken. Plaatselijke voorschriften leggen mogelijk beperkingen op voor de leeftijd van de gebruiker.
- Het apparaat mag niet worden gebruikt door kinderen of door personen die niet vertrouwd zijn met de gebruiksaanwijzing. De plaatselijke wet- of regelgeving legt mogelijk een minimumleeftijd op voor personen die het apparaat willen gebruiken.
- Gebruik de machine nooit wanneer er andere mensen, vooral kinderen, of dieren in de buurt zijn.
- Houd kinderen onder toezicht om ervoor te zorgen dat ze niet met het apparaat spelen.
- Draag gehoorbescherming en



een veiligheidsbril tijdens de volledige gebruiksduur.

- Draag geschikte werkkledij zoals veiligheidshandschoenen, antislipzolen en een lange broek. Draag geen losse, hangende kleding of kleding met hangende linten of koorden. Gebruik de machine nooit op blote voeten of met lichte sandalen.
- Gebruik het apparaat alleen op open terrein (m.a.w. niet tegen een muur of tegen een ander stijf voorwerp) en op een vaste, effen ondergrond.
- Gebruik de machine niet op een geplaveide, met grind bedekte ondergrond waar opspattend materiaal verwondingen kan veroorzaken.
- Vóór de inbedrijfstelling moeten alle schroeven, moeren, bouten en ander bevestigingsmateriaal op stevig vastzitten worden gecontroleerd. Afdekkingen en beschermingsplaten moeten op hun plaats zitten en in goede staat verkeren. Beschadigde of onleesbare stickers moeten worden vervangen.
- Gebruik alleen reserveonderdelen of toebehoren die door de fabrikant zijn geleverd en aanbevolen. Bij gebruik van andere reserveonderdelen vervalt de garantie onmiddellijk.
- Laat het apparaat niet onbeheerd achter en sla het droog en buiten bereik van kinderen op.
- Sluit het apparaat uitsluitend aan op een stopcontact met

aardlekschakelaar (Residual Current Device).

## Het apparaat gebruiken:

- Controleer voordat u het apparaat inschakelt of de invoertrechter leeg is.
- Houd het hoofd, haar en lichaam op een afstand van de invoertrechter.
- Grijp tijdens het bedrijf niet in de invoertrechter. Na het uitschakelen blijft het apparaat nog korte tijd draaien.
- Let altijd op uw evenwicht en stabiliteit. Leun niet naar voren en sta nooit hoger dan het apparaat tijdens het laden van materiaal. Sta altijd stabiel op hellingen.
- Ga in wandeltempo vooruit, ga niet snel lopen.
- Zorg er bij het inwerpen van materiaal voor dat er geen harde voorwerpen zoals metaal, stenen, glas of andere vreemde voorwerpen tussen zitten.
- Gebruik het apparaat niet in de regen of bij slecht weer. Werk alleen in daglicht of op een goed verlichte plek.
- Werk niet met het apparaat als u moe of ongeconcentreerd bent of na de inname van alcohol of tabletten. Las steeds tijdig een werkpauze in. Ga verstandig te werk.
- Wanneer het snijmechanisme een vreemd voorwerp heeft geraakt of als de machine ongebruikelijke geluiden of trillingen produceert, schakel dan onmiddellijk de stroombron

uit en wacht totdat de machine volledig tot stilstand is gekomen. Koppel de machine los van het net:

- als u het apparaat niet gebruikt, het transporteert of het onbewaakt achterlaat;
- voor het vrijmaken van de geblokkeerde messenrol;
- als u het apparaat controleert of reinigt of blokkeringen verwijdert;
- als u reinigings- of onderhoudswerkzaamheden uitvoert of de toebehoren vervangt;
- als de elektrische leiding of de verlengkabel beschadigd of verstrikt is,
- als u het apparaat beweegt of omhoog wilt tillen;
- als vreemde voorwerpen het apparaat binnendringen, als er ongebruikelijke geluiden of trillingen zijn (controleer het apparaat op schade voordat u het opnieuw opstart).
- Gebruik de machine nooit met defecte veiligheidsvoorzieningen of -borden of zonder veiligheidsinrichtingen zoals de gemonteerde vangbak.
- Houd de energiebron vrij van vuil en andere ophopingen, om schade eraan of mogelijke brand te voorkomen.
- Zet de machine stil en haal de stekker uit het stopcontact. Zorg ervoor dat alle bewegende onderdelen volledig tot stilstand zijn gekomen
  - steeds wanneer u de machine zonder toezicht achterlaat;
  - voor het verhelpen van een verstopping of het schoonma-

ken van verstopte kanalen,  
- voordat u de machine controleert, reinigt of andere werkzaamheden aan de machine.

- Raak geen bewegende gevaarlijke onderdelen aan voordat de stekker van de machine van de netstroom losgekoppeld werd en de bewegende delen volledig tot stilstand zijn gekomen.
- Laat verwerkt materiaal zich niet ophopen in het afvoergebied; dit kan een juiste uitwerking verhinderen en ervoor zorgen dat het materiaal door de invoertrechter teruggeslagen wordt.
- Transporteer en kantel het apparaat niet als de motor draait.
- Handen, andere lichaamsdelen en kleding mogen niet in de vulkamer, het uitwerpkanaal of in de buurt van andere bewegende delen worden gebracht.
- Bij verstoppingen in de toevoer of uitworp van de machine schakelt u de motor uit en trekt u de stekker uit het stopcontact voordat u materiaalresten in de invoeropening of in het uitwerpkanaal verwijdert. Zorg ervoor dat de motor vrij van afval en andere ophopingen is, om de motor te beschermen tegen schade of mogelijke brand. Denk eraan dat bij de inbedrijfstelling van het startmechanisme bij gemotoriseerde machines, het snijgereedschap ook opstart.



Opgelet! Zo voorkomt u schade aan het apparaat en mogelijke letselschade:

- Behandel uw apparaat met zorg. Reinig regelmatig de ventilatieopeningen en volg de onderhoudsvorschriften.
- Overbelast het apparaat niet. Werk uitsluitend binnen het vermelde vermogensbereik. Gebruik apparaten met een laag vermogen niet voor zware werkzaamheden. Gebruik het apparaat niet voor doeleinden waarvoor het niet bedoeld is.
- Schakel het apparaat pas uit wanneer de invoertrechter volledig leeg is, want anders kan het apparaat verstopt raken en daarna mogelijk niet meer opstarten.
- Probeer niet het apparaat zelf te repareren, tenzij u hiervoor een opleiding hebt gevolgd. Alle werkzaamheden die niet in deze gebruikshandleiding vermeld zijn, mogen alleen door ons servicecenter worden uitgevoerd.

## Onderhoud en opslag

- a) om de machine uit te schakelen voor reparaties, controles, opslag of voor het vervangen van toebehoren, schakelt u de stroombron uit, haalt u de stekker van de machine uit het stopcontact en zorgt u ervoor dat alle bewegende delen volledig tot stilstand zijn gekomen. Laat de machine eerst afkoelen voordat u controles, instellingen enz. uitvoert. Onderhoud de machine zorgvuldig en houd de machine schoon.
- b) Bewaar de machine op een

droge plaats buiten bereik van kinderen.

- c) laat de machine eerst afkoelen voordat u haar opbergt.
- d) houd er tijdens het repareren van het hakselmechanisme rekening mee dat het hakselmechanisme nog steeds bewegen kan, zelfs wanneer de stroombron door de vergrendelfunctie van de veiligheidsvoorziening uitgeschakeld is.
- e) Vervang, om veiligheidsredenen, versleten of beschadigde onderdelen. Gebruik uitsluitend originele reserveonderdelen en toebehoren.
- f) Probeer nooit om de vergrendelfunctie van de veiligheidsvoorziening te overbruggen.

## Bijkomende veiligheidsinstructies voor machines met vangbak

- Schakel de machine uit voordat u de vangbak monteert of demonteert.

## Elektrische veiligheid



Opgelet: Zo voorkomt u ongevallen en letsels als gevolg van een elektrische schok:

- Vóór gebruik moeten aansluitkabel en verlengkabel steeds worden onderzocht op tekenen van beschadiging of slijtage. Als de kabel bij gebruik beschadigd wordt, moet hij onmiddellijk worden afgekoppeld van het stroomnet. **RAAK DE KABEL NIET AAN, VOOR HIJ LOSGEKOPPELD IS.**

Gebruik de machine niet als het netsnoer versleten of beschadigd is.

- Houd het verlengsnoer uit de buurt van bewegende, gevaarlijke onderdelen, om schade aan het snoer en dus ook contact met onder spanning staande delen te voorkomen.
- Gebruik de voorziene treklast om de verlengkabel te bevestigen.
- Beschadigde kabels, connectoren en stekkers of verbindingkabels die niet aan de voorschriften voldoen, mogen niet worden gebruikt. Als het snoer beschadigd raakt, haal dan onmiddellijk de stekker uit het stopcontact. Raak het netsnoer nooit aan voordat de stekker uit het stopcontact is getrokken.
- Als het netsnoer van dit apparaat beschadigd is, moet het worden vervangen door de fabrikant of diens klantendienst of een vergelijkbaar gekwalificeerd persoon, om gevaren te voorkomen.
- Gebruik het apparaat niet als de schakelaar niet in- en uitgeschakeld kan worden. Beschadigde schakelaars moeten in ons service-center vervangen worden.
- Gebruik uitsluitend verlengsnoeren die toegestaan zijn voor gebruik buitenshuis en die spatwaterbestendig zijn. De kabelstrengdoorsnede van het verlengsnoer moet bij snoeren tot 25 m minstens 2,5 mm<sup>2</sup>, bij snoeren langer dan 25 m 2,5 mm<sup>2</sup> bedragen. Rol een kabelhaspel vóór gebruik steeds

volledig af. Controleer het snoer op schade.

- Trek niet aan het netsnoer om de stekker uit het stopcontact te halen. Bescherm het netsnoer tegen hitte, olie en scherpe randen.

## Restrisico's

Ook wanneer u dit elektrische werktuig volgens de voorschriften gebruikt, blijven er risico's bestaan. De volgende risico's kunnen optreden als gevolg van de constructie en de uitvoering van dit elektrische gereedschap:

- a) gehoorschade indien geen passende gehoorbescherming wordt gedragen;
- c) oogletsel, indien geen geschikte oogbescherming wordt gedragen.



**Waarschuwing!** Dit elektrische gereedschap genereert tijdens het bedrijf een elektromagnetisch veld. Dit veld kan onder bepaalde omstandigheden actieve of passieve medische implantaten negatief beïnvloeden. Om het risico op ernstige of dodelijke letsels te reduceren, adviseren wij personen met medische implantaten om hun arts en de fabrikant van het medische implantaat te raadplegen voordat zij de machine bedienen.

## Montagehandleiding

### B Uitpakken

1. Neem het apparaat uit de verpakking.
2. Vergewis u ervan dat de veiligheidsschakelaar (10) zich in positie „OFF” bevindt en trek de vangbak (11) uit het onderstel (9).
3. Verwijder het hakselaaropzetstuk en de accessoires.
4. Controleer de inhoud van het pakket:

### Apparaat assembleren

- C**
1. Schroef de beide loopwielen (13) op het onderstel (9) met behulp van het meegeleverde montagemateriaal.
  2. Klem de afdekkappen (14) in de loopwielen (13).
  3. Schroef de beide stelvoeten (12) op het onderstel (9).

- D**
4. Zet de hakselaar zo, dat hij tegen de invoertrechter (3) leunt. Bevestig het hakselaaropzetstuk (5) met de vier meegeleverde schroeven (21) op het onderstel (9).

5. Vergewis u ervan dat de veiligheidsschakelaar (10) zich in positie „OFF” bevindt.

- E**
6. Schuif de vangbak (11) langs de geleidingsrail in het onderstel (9). De vangbak kan enkel in één richting ingeschoven worden.
  7. Voor het vergrendelen van de vangbak schuift u de veiligheidsschakelaar (10) tot aan de aanslag naar boven.

## Het apparaat bedienen

### Inbedrijfstelling

Controleer voor de inbedrijfstelling het goed vastzitten van het hakselaaropzetstuk op het onderstel en de juiste positie van de vangbak en van de veiligheidsschakelaar (A 10).

**i** Het apparaat kan niet ingeschakeld worden als de vangbak en de veiligheidsschakelaar zich niet in de juiste positie bevinden.

### In- en uitschakelen

**i** Let erop dat de netspanning overeenkomt met de gegevens op het kenplaatje.

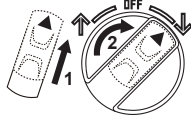
1.  Vorm van het uiteinde van het verlengsnoer een lus en hang deze in de trekontlasting (7) aan het netsnoer (A 6).
2. Sluit het verlengsnoer aan.
3. Controleer voordat u de machine inschakelt of de invoertrechter (A 3) leeg is.
4.  Voor het inschakelen schuift u de vergrendeling (A 2a) van de draaischakelaar (A 2) in richting ▲.
5. Draai de draaischakelaar naar rechts. Het apparaat loopt in continu bedrijf.
5. Steek het te hakken materiaal in de invoertrechter (A 3).  
→ Het materiaal wordt in de machine getrokken en gehakseld.
6. Voor het uitschakelen draait u de draaischakelaar (A 2) naar links in positie OFF.

**i** Na het uitschakelen blijft het apparaat nalopen.

## Draairichting wijzigen (retour)

U kunt de draairichting van de messenrol wijzigen (retour) om vastgelopen te hakselen materiaal te verwijderen.

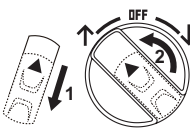
- 

Voor het inschakelen schuift u de vergrendeling (A 2a) van de draaischakelaar (A 2) in richting netsnoer.
- Draai de draaischakelaar naar links. Het apparaat loopt in impulsmodus.  
→ ingeklemde te hakselen materiaal wordt vrijgegeven.
- Verander de draairichting opnieuw, om verder te hakselen (z. hoofdstuk „Bediening/aan- en uitschakelen“).

## Vangbak legen

**i** Leeg tijdig de vangbak. Houd er rekening mee dat de vangbak onder het uitwerpkanaal ongelijkmatig wordt gevuld!

- Schakel het apparaat uit en haal de stekker uit het stopcontact.
- Ontgrendel de vangbak (A 11), door de veiligheidsschakelaar (E 10) in positie „OFF” te brengen.
- Trek de vangbak uit het onderstel (E 9) en leeg hem.
- Zorg ervoor dat het gebied van de veiligheidsschakelaar vrij is van hout-splinters voordat u de vangbak weer inschuift.

- Zet de vangbak er weer in en schuif de veiligheidsschakelaar tot aan de aanslag naar boven.

## Overbelastingbeveiliging

Bij overbelasting van de motor, b.v. bij blokkering van de rol door te dikke takken, schakelt het apparaat automatisch uit.

## Opstartvergrendeling

Na een automatische uitschakeling door overbelasting start het apparaat niet automatisch opnieuw op.

### Voor het opnieuw inschakelen:

- Laat de motor afkoelen.
- Draai de draaischakelaar (A 2) in positie OFF.
- Druk op de reset-knop (A 1).
- Schakel het apparaat weer in (zie hoofdstuk „In- en uitschakelen“).

## Werkinstructies

### Algemene werkinstructies



**Bewaar tijdens het werken voldoende afstand tot het apparaat, want lange takken kunnen tijdens het invoeren in het rond slaan. Er bestaat risico op verwondingen.**



Draag oog- en gehoorbescherming



Draag veiligheidshandschoenen.

- Uit veiligheidsoverwegingen werkt het apparaat niet zonder correct gemonteerde vangbak (s. A 11 / E 11).

- Houd de takken tijdens het invoeren in het apparaat vast totdat ze automatisch in het apparaat worden getrokken.
- Neem de intreksnelheid van de hakseelaar in acht en overbelast het apparaat niet.
- Verwerk zacht, meerdere dagen oud tuinafval en dunne takken afwisselend met dikke takken, om verstoppingen te voorkomen.
- Verwijder alle aarde en stenen van wortels voordat u ze hakst.
- Haksel geen zacht, vocht materiaal zoals keukenafval, maar composteer dit direct.
- Bewaar enkele droge takken tot aan het einde van de werkzaamheden, zodat u deze kunt gebruiken bij het reinigen van het apparaat.
- Schakel het apparaat pas uit wanneer alle te hakselen materiaal volledig door de messen zijn gelopen. Anders kan de messenrol bij het heropstarten geblokkeerd raken.

## Blokkingen verwijderen

### Draairichting wijzigen:

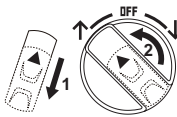

1. Voor het inschakelen schuift u de vergrendeling (A 2a) van de draaischakelaar (A 2) in richting netsnoer.
2. Draai de draaischakelaar naar links. Het apparaat loopt in impulsmodus. → ingeklemde te hakselen materiaal wordt vrijgegeven.
3. Verander de draairichting opnieuw, om verder te hakselen (z. hoofdstuk „Bediening/aan- en uitschakelen“).

### Afstand van de drukplaat wijzigen:

Bij hardnekkige blockkeringen kunt u bijkomend de afstand van de drukplaat tot de messenrol vergroten.

1. Draai de stelschroef (A 8) naar links (+).
2. Laat de messenrol teruglopen zoals onder „Draairichting wijzigen“ beschreven.
3. Als het ingeklemde te hakselen materiaal vrij is, moet u de drukplaat opnieuw afstellen door de stelschroef te draaien (zie hoofdstuk „Werkinstructies / Drukplaat afstellen“).

### Behuizingsplaat losschroeven

Blokkingen in het apparaat kunt u na losschroeven van de behuizingsplaat opheffen.



Schakel het apparaat uit en haal de netstekker uit het stopcontact.



Draag beschermende handschoenen bij het hanteren van de messenrol.

- F** 1. Kantel het apparaat naar achter over de wielen en leg het voorzichtig op de achterkant neer.
2. Verwijder de vier inbusschroeven (15) op de behuizingsplaat (16).
3. Verwijder de behuizingsplaat (16).
4. Hef de blokkingen in het apparaat op.
- G** 5. Zorg ervoor dat u de behuizingsplaat (16) weer op de juiste plaats monteert. Deze wordt aangegeven met de messenas (17 en de drukplaatpen (18a)).
6. Schroef de behuizingsplaat (16) vast met behulp van de vier inbusschroeven (15).

## Drukplaat bijstellen

Door het inlopen van een nieuwe machine kan het nodig zijn om de drukplaat in het begin met kortere tussenpozen bij te stellen.

Het juiste moment om de drukplaat opnieuw af te stellen herkent u aan het feit dat het te hakselen materiaal alleen wordt geperst en nog steeds kettingvormig samenhangt.

1. Schakel het apparaat in.
2. Draai langzaam de stelschroef (A) im Uhrzeigersinn ( - ), naar rechts ( - ), tot er knarsende geluiden te horen zijn.



Vermijd onnodige slijtage van de drukplaat wegens te veel bijstellen.

## Onderhoud en reiniging



**Laat werkzaamheden die niet in deze handleiding zijn beschreven, uitvoeren door een door ons goedgekeurd servicebedrijf. Gebruik uitsluitend originele onderdelen.**



Draag beschermende handschoenen bij het hanteren van de messenrol.



Schakel vóór alle onderhouds- en reinigingswerkzaamheden het apparaat uit, trek het netsnoer uit en wacht tot de messenrol tot stilstand is gekomen.

## Algemene reiniging en onderhoud



**Spuit de hakselaar niet schoon met water. Gevaar voor elektrische schok!**

- Houd de machine, de wielen en de ventilatieopeningen altijd schoon. Gebruik voor het reinigen een borstel of doek maar geen reinigings- of oplosmiddelen.
- Controleer de machine, en vooral dan de veiligheidsvoorzieningen, voor elk gebruik op schade zoals losse, versleten of beschadigde onderdelen. Controleer of alle moeren, bouten en schroeven goed vastzitten.
- Controleer de afdekkingen en veiligheidsvoorzieningen op schade en losse zit. Vervang ze indien nodig.
- Bewaar de machine op een droge plek en buiten het bereik van kinderen. Bewaar het apparaat niet in een nylon zak, want dan zou zich vocht kunnen opstapelen.

## Opslag

- Bewaar de machine op een droge plek en buiten het bereik van kinderen.
- Laat de motor afkoelen voordat u de machine in een gesloten ruimte opbergt.

We nemen geen aansprakelijkheid op voor schade die voortvloeit uit onze machine. Dit geldt in zover deze schade is veroorzaakt door ondeskundige reparaties of het gebruik van niet-originele reserveonderdelen of door oneigenlijk gebruik van het apparaat.



## Afval/ milieubescherming

Voer afgedankte apparaten, toebehoren en verpakkingsmaterialen op milieuvriendelijke manier af.



Elektrische apparaten horen niet bij het huisvuil.

- Lever de machine in bij een recyclepunt. De gebruikte kunststoffen en metalen delen kunnen naar soort worden gescheiden voor recycling. Vraag ons service-center om advies.

## Reserveonderdelen/toebehoren

Reserveonderdelen en toebehoren zijn beschikbaar via [www.grizzly-service.eu](http://www.grizzly-service.eu)

Ondervindt u problemen bij het orderproces, gebruik dan het contactformulier. Bij andere vragen neemt u contact op met het servicecenter (zie pag. 67).

Pos. Gebruiksaanwijzing	Benaming	Ordernr.
A 9	Onderstel	91105728
A 13	Loopwiel links	91105729
A 13	Loopwiel rechts	91105730
A 11	Vangbak	91092653
G 18	Drukplaat	91092644

## Garantie

Geachte cliënte, geachte klant,  
U krijgt op dit apparaat 3 jaar garantie, te rekenen vanaf de datum van aankoop. Ingeval van gebreken aan dit product heeft u tegenover de verkoper van het product wettelijke rechten. Deze wettelijke rechten worden door onze hierna beschreven garantie niet beperkt.

### Garantievoorwaarden

De garantietermijn begint met de datum van aankoop. Gelieve de originele kassabon goed te bewaren. Dit document wordt als bewijs van de aankoop benodigd. Indien er zich binnen drie jaar, te rekenen vanaf de datum van aankoop van dit product, een materiaal- of fabricagefout voordoet, wordt het product door ons – naar onze keuze – voor u gratis gerepareerd of vervangen. Deze garantievergoeding stelt voorop dat binnen de termijn van drie jaar het defecte apparaat en het bewijs van aankoop (kassabon) voorgelegd en dat schriftelijk kort beschreven wordt, waarin het gebrek bestaat en wanneer het zich voorgedaan heeft.

Als het defect door onze garantie gedekt is, krijgt u het gerepareerde of een nieuw product terug. Met herstelling of uitwisseling van het product begint er geen nieuwe garantieperiode.

### Garantietermijn en wettelijke kwaliteitsgarantie

De garantietermijn wordt door de garantievergoeding niet verlengd. Dit geldt ook voor vervangen en gerepareerde onderdelen. Eventueel al bij de aankoop bestaande beschadigingen en gebreken moeten onmiddellijk na het uitpakken gemeld worden. Na het verstrijken van de garantietermijn

tot stand komende reparaties worden tegen verplichte betaling van de kosten uitgevoerd.

### Omvang van de garantie

Het apparaat werd volgens strikte kwaliteitsrichtlijnen zorgvuldig geproduceerd en vóór aflevering nauwgezet getest.

De garantievergoeding geldt voor materiaal- of fabricagefouten. Deze garantie is niet van toepassing op productonderdelen, die aan een normale slijtage blootgesteld zijn en daarom als aan slijtage onderhevige onderdelen beschouwd kunnen worden (bv. roller) of op beschadigingen aan breekbare onderdelen (b.v. schakelaars). Deze garantie valt weg wanneer het product beschadigd, niet oordeelkundig gebruikt of niet onderhouden werd. Voor een vakkundig gebruik van het product dienen alle in de gebruiksaanwijzing vermelde aanwijzingen nauwgezet in acht genomen te worden. Gebruiksdoeleinden en handelingen, die in de gebruiksaanwijzing afgeraden worden of waarvoor gewaarschuwd wordt, dienen onvoorwaardelijk vermeden te worden.

Het product is uitsluitend voor het privé- en niet voor het commerciële gebruik bestemd. Bij een verkeerde of onoordeelkundige behandeling, toepassing van geweld en bij ingrepen, die niet door het door ons geautoriseerde servicefiliaal doorgevoerd werden, valt de garantie weg.

### Afhandeling ingeval van garantie

Gelieve aan de volgende aanwijzingen gevolg te geven om een snelle behandeling van uw verzoek te garanderen:

- Gelieve voor alle aanvragen de kassabon en het artikelnummer (IAN 339743\_1910) als Nachweis für den Kauf bereid.

- Die Artikelnummer entnehmen Sie bitte dem Typenschild.
- Sollten Funktionsfehler oder sonstige Mängel auftreten, kontaktieren Sie zunächst die nachfolgend benannte Serviceabteilung **telefonisch** oder per **E-Mail**. Sie erhalten dann weitere Informationen über die Abwicklung Ihrer Reklamation.
- Ein als defekt erfasstes Produkt können Sie, nach Rücksprache mit unserem Kundenservice, unter Beifügung des Kaufbelegs (Kassenbons) und der Angabe, worin der Mangel besteht und wann er aufgetreten ist, für Sie portofrei an die Ihnen mitgeteilte Service-Anschrift übersenden. Um Annahmeprobleme und Zusatzkosten zu vermeiden, benutzen Sie unbedingt nur die Adresse, die Ihnen mitgeteilt wird. Stellen Sie sicher, dass der Versand nicht unfrei, per Sperrgut, Express oder sonstiger Sonderfracht erfolgt. Senden Sie das Gerät bitte inkl. aller beim Kauf mitgelieferten Zubehörteile ein und sorgen Sie für eine ausreichend sichere Transportverpackung.

## Reparatur-Service

Sie können Reparaturen, **die nicht der Garantie unterliegen**, gegen Berechnung von unserer Service-Niederlassung durchführen lassen. Sie erstellt Ihnen gerne einen Kostenvoranschlag.

Wir können nur Geräte bearbeiten, die ausreichend verpackt und frankiert eingeschickt wurden.

**Achtung:** Bitte senden Sie Ihr Gerät gereinigt und mit Hinweis auf den Defekt an unsere Service-Niederlassung.

Nicht angenommen werden unfrei, per Sperrgut, Express oder mit sonstiger Sonderfracht eingeschickte Geräte.

Die Entsorgung Ihrer defekten, eingesendeten Geräte führen wir kostenlos durch.

## Service-Center

**NL** **Service Nederland**  
 Tel.: 0900 0400223  
 (0,10 EUR/Min.)  
 E-Mail: grizzly@lidl.nl  
**IAN 339743\_1910**



**BE** **Service Belgique / Service België**  
 Tel.: 070 270 171  
 (0,15 EUR/Min.)  
 E-Mail: grizzly@lidl.be  
**IAN 339743\_1910**

## Importeur

Gelieve in acht te nemen dat het volgende adres geen serviceadres is. Contacteer in eerste instantie het hoger vermelde servicecenter.

**Grizzly Tools GmbH & Co. KG**  
 Stockstädter Straße 20  
 63762 Großostheim  
 Duitsland  
 www.grizzly-service.eu

## A Storingen oplossen

Probleem	Mogelijke oorzaak	Oplossing
Motor loopt niet	Vangbak (11) niet in de juiste stand	 <p>Schuif de vangbak (11) correct erin en schuif de veiligheidsschakelaar (10) van de vangbak tot aan de aanslag naar boven, zodat enkel nog het groene veld „ON” zichtbaar is (zie hoofdstuk „Montagehandleiding / apparaat monteren”).</p>
	Overbelastingbeveiliging	Om opnieuw in te schakelen draait u de draaischakelaar (2) in positie „OFF”. Druk op de reset-knop (1). Schakel het apparaat weer in (zie hoofdstuk „Bediening/Blokkering tegen opnieuw aanlopen”).
	Spanning ontbreekt	Stopcontact, netsnoer, leiding, stekker controleren en indien nodig laten repareren door elektriciens
	Veiligheidsschakelaar (10) aan de vangbak (11) niet vastgeklikt	 <p>Schuif de veiligheidsschakelaar (10) van de vangbak (11) tot aan de aanslag naar boven, zodat enkel nog het groene veld „ON” zichtbaar is (zie hoofdstuk „Montagehandleiding / apparaat monteren”).</p>
Tuinafval wordt niet ingetrokken	Messenrol loopt naar achter	Draairichting wijzigen (zie hoofdstuk „Bediening”).
	Haskelmateriaal is te zacht	met hout naschuiven of droge takken doorhakselen
	Messenwals is geblokkeerd	Blokkering opheffen (zie hoofdstuk „Werkinstructies / Blokkering opheffen”)
Het te hakselen materiaal hangt kettingvormig tezamen	Drukplaat niet juist ingesteld	Drukplaat bijstellen (zie hoofdstuk „Werkinstructies / Drukplaat bijstellen”)

## Spis treści

<b>Wstęp</b> .....	<b>69</b>
<b>Cel zastosowania</b> .....	<b>69</b>
<b>Opis ogólny</b> .....	<b>70</b>
Zawartość opakowania .....	70
Zestawienie .....	70
Opis działania .....	70
<b>Dane techniczne</b> .....	<b>71</b>
<b>Uwagi dotyczące bezpieczeństwa</b> .....	<b>71</b>
Symbole na maszynie .....	71
Symbole graficzne użyte w instrukcji .....	72
Ogólne zasady bezpieczeństwa .....	72
Pozostałe zagrożenia .....	77
<b>Instrukcja montażu</b> .....	<b>77</b>
Rozpakowywanie .....	77
Montaż urządzenia .....	77
Uruchomienie .....	77
Włączanie i wyłączanie .....	78
Zmiana kierunku obrotów (ruch do tyłu) .....	78
Opróżnianie pojemnika wychwykowego .....	78
Zabezpieczenie przed nadmiernym obciążeniem .....	79
Blokada ponownego załączenia .....	79
<b>Instrukcje pracy</b> .....	<b>79</b>
Ogólne instrukcje pracy .....	79
Odblokowywanie urządzenia .....	79
Regulacja płyty dociskowej .....	80
<b>Konserwacja i czyszczenie</b> .....	<b>80</b>
Ogólne prace związane z czyszczeniem i konserwacją .....	81
Przechowywanie .....	81
<b>Utylizacja/ochrona środowiska</b> ..	<b>81</b>
<b>Części zamienne/akcesoria</b> .....	<b>82</b>
<b>Gwarancja</b> .....	<b>83</b>
<b>Serwis naprawczy</b> .....	<b>84</b>
<b>Service-Center</b> .....	<b>84</b>
<b>Importer</b> .....	<b>84</b>
<b>Wykrywanie błędów</b> .....	<b>85</b>
<b>Tłumaczenie oryginalnej deklaracji zgodności WE</b> .....	<b>121</b>
<b>Rysunek samorozwijający</b> .....	<b>125</b>

## Wstęp

Gratulujemy zakupu nowego urządzenia. Zdecydowali się Państwo na zakup wartościowego produktu. Niniejsze urządzenie sprawdzono w trakcie produkcji pod kątem jakości, a także dokonano jego kontroli ostatecznej. W ten sposób zapewniona jest jego sprawność.

Nie da się wykluczyć, że w pojedynczych przypadkach na lub w urządzeniu mogą znajdować się resztki środków smarnych. Nie jest to wada ani uszkodzenie i nie stanowi powodu do niepokoju.



Instrukcja obsługi jest częścią składową produktu. Zawiera ona ważne wskazówki dotyczące bezpieczeństwa, eksploatacji i utylizacji.

Przed rozpoczęciem użytkowania produktu należy się zapoznać ze wszystkimi wskazówkami dotyczącymi obsługi i bezpieczeństwa. Produkt należy użytkować tylko zgodnie z opisem i podanym przeznaczeniem. Instrukcję należy przechowywać starannie, a w przypadku przekazania produktu osobom trzecim należy dostarczyć nabywcy kompletną dokumentację.

## Cel zastosowania

Maszyna jest przeznaczona do rozdrabniania włóknistych i drzewnych odpadów ogrodowych, takich jak np. ścinki z żywopłotów lub drzew, gałęzie, kora lub szyszki.

Każdy inny rodzaj zastosowania, który nie został wyraźnie dopuszczony w niniejszej instrukcji, może prowadzić do uszkodzenia urządzenia i stanowić źródło poważnych niebezpieczeństw dla użytkownika.

**Nie wolno napełniać rozdrabniacza kamieniami, szkłem, metalem, kośćmi, tworzywem sztucznym lub odpadami tekstylnymi.**

Urządzenie nie jest przeznaczone do rozdrabniania odpadów domowych, odpadów z grządki oraz resztek kwiatów. Operator lub użytkownik jest odpowiedzialny za wypadki lub szkody innych osób lub ich własności.

Producent nie odpowiada za szkody spowodowane użyciem urządzenia w sposób niezgodny z przeznaczeniem lub jego nieprawidłową obsługą. Niniejsze urządzenie nie jest przeznaczone do użytku komercyjnego.

Użytkowanie urządzenia do celów komercyjnych powoduje utratę gwarancji.

## Opis ogólny



Rysunek z najważniejszymi elementami funkcjonalnymi znajduje się na rozkładanych stronach.

## Zawartość opakowania

Rozpakuj urządzenie i sprawdź zawartość opakowania:

- Nakładka rozdrabniająca
- Podwozie
- Pojemnik wychwytowy
- Dwa kółka i dwie stopki
- Materiał montażowy
- Klucz do śrub
- Klucz imbusowy
- Instrukcja obsługi

## Zestawienie

- |          |                |                                                       |
|----------|----------------|-------------------------------------------------------|
| <b>A</b> | 1              | Przycisk reset                                        |
|          | 2              | Pokrętło                                              |
|          | 2a             | Blokada pokrętła                                      |
|          | 3              | Lej zasypowy                                          |
|          | 4              | Uchwyt do przenoszenia                                |
|          | 5              | Nakładka rozdrabniająca                               |
|          | 6              | Kabel zasilający                                      |
|          | 7              | Element zapobiegający nadmier-<br>nemu napięciu kabla |
|          | 8              | Śruba regulacyjna                                     |
|          | 9              | Podwozie                                              |
|          | 10             | Wyłącznik bezpieczeństwa                              |
|          | 11             | Pojemnik wychwytowy                                   |
|          | 12             | Stopka                                                |
| 13       | Kółko          |                                                       |
| 19       | Klucz imbusowy |                                                       |
| 20       | Klucz do śrub  |                                                       |
| <b>C</b> | 14             | Kołpak                                                |
| <b>D</b> | 21             | Śruby                                                 |
| <b>F</b> | 15             | Śruby imbusowe                                        |
|          | 16             | Płyta obudowy                                         |
| <b>G</b> | 17             | Wątek nożowy                                          |
|          | 18             | Płyta dociskowa                                       |
|          | 18a            | Trzpień płyty dociskowej                              |

## Opis działania

Rozdrabniacz jest wyposażony w mocny silnik elektryczny, zabezpieczenie przed przeciążeniem oraz blokadę przed ponownym uruchomieniem jako dodatkowy element bezpieczeństwa. System rozdrabniająca ma formę walca, który pracuje bardzo cicho i wciąga rozdrabniany materiał automatycznie. Wytrzymałe podwozie zapewnia stabilność i dobrą mobilność urządzenia.

Funkcje elementów obsługowych podano w poniższych opisach.

## Dane techniczne

### Rozdrabniacz walcowy

..... PWH 2800 A1

Nominalny pobór mocy ... 2800 W (P40)\*

Napięcie sieciowe ..... 220-240 V~; 50 Hz

Klasa ochronności ..... II

Stopień ochrony ..... IP24

Grubość gałęzi ..... maks. 42 mm\*\*

Objętość worka zbierającego ..... ca. 60 l

Masa ..... 22 kg

Poziom ciśnienia akustycznego

( $L_{PA}$ ) ..... 83 dB(A);  $K_{PA}$  = 3 dB

Poziom mocy akustycznej ( $L_{WA}$ )

zmierzony ..... 96,3 dB(A);  $K_{WA}$  = 2,4 dB

gwarantowany ..... 99 dB(A)

\* Tryb pracy ciągłej z obciążeniem zwalniającym (4 min. pod obciążeniem - 6 min. pracy na biegu jałowym)

\*\* Maks. grubość rozdrabnianych gałęzi zależy od rodzaju drewna i właściwości materiału przeznaczonego do rozdrabniania.

W przypadku twardego drewna (np. gałęzie dębowe/bukowe) maksymalna grubość gałęzi jest mniejsza niż w przypadku drewna miękkiego

(np. drewno sosnowe/świerkowe). W przypadku drewna z sękami grubość rozdrabnianego materiału może być mniejsza.

Nie wolno przekraczać maksymalnie dopuszczalnej oporności sieci w punkcie przyłącza elektrycznego wynoszącej 0,28 oma. Użytkownik musi zadbać, aby urządzenie było podłączane tylko do sieci zasilającej spełniającej te wymagania.

W razie potrzeby informację o impedancji systemu można uzyskać u lokalnego dostawcy energii.

Wartości emisji hałasu zostały ustalone zgodnie z normami i przepisami wyszczególnionymi w deklaracji zgodności.

## Uwagi dotyczące bezpieczeństwa



W przypadku niewłaściwego użycia urządzenie może spowodować poważne obrażenia ciała. Przed rozpoczęciem pracy z urządzeniem należy dokładnie przeczytać instrukcję obsługi i dobrze zapoznać się ze wszystkimi elementami obsługowymi. W razie niejasności należy się zwrócić o poradę do fachowca. Instrukcję należy dobrze przechowywać oraz przekazywać ją każdemu następnemu użytkownikowi, aby miała cały czas dostęp do informacji.

## Symbole na maszynie



Uwaga!



Przeczytać instrukcję obsługi



Stosować środki ochrony oczu i słuchu



Nosić rękawice ochronne



Nie narażać maszyny na oddziaływanie deszczu



**OSTRZEŻENIE!** Przed rozpoczęciem ustawiania, czyszczenia lub w przypadku uszkodzenia kabla należy wyłączyć maszynę i wyciągnąć wtyczkę z gniazdka.



Uwaga! Niebezpieczeństwo obrażeń ciała w wyniku kontaktu z wirującym wałkiem z nożami!

Podczas pracy maszyny należy trzymać dłonie i stopy poza otworami.



Przed dotknięciem jakichkolwiek części maszyny należy odczekać do ich całkowitego zatrzymania.



Uwaga! Ryzyko generowane przez odrzucane elementy! Należy zachowywać odpowiednią odległość od leja zasypowego i strefy wyrzutu. Inne osoby nie mogą się zbliżać do urządzenia;



Nie wchodzić na urządzenie!



Gwarantowany poziom mocy akustycznej



Klasa ochrony II

Urządzeń elektrycznych nie należy wyrzucać razem z odpadami komunalnymi

## Symbole graficzne użyte w instrukcji



**Symbol zagrożenia z informacjami o zapobieganiu obrażeniom ciała lub szkodom materialnym**



Znak nakazu z informacjami dotyczącymi zapobiegania szkodom



Wskazówka z informacjami pomocnymi w użytkowaniu maszyny

## Ogólne zasady bezpieczeństwa



Należy przestrzegać zasad ochrony przed hałasem i miejscowych przepisów prawa.



Uwaga! W trakcie stosowania elektronarzędzi należy zapewnić następujące podstawowe środki bezpieczeństwa w celu ochrony przed porażeniem prądem elektrycznym, obrażeniami ciała i pożarem:

## Przygotowanie:



Przeczytać uważnie instrukcję. Należy zapoznać się z elementami nastawczymi i zasadami prawidłowego używania maszyny. Zwracamy uwagę, że użytkownik ponosi sam odpowiedzialność za wypadki lub zagrożenia dla innych osób lub ich mienia.

- Nigdy nie zezwalać na używanie maszyny przez dzieci i osoby posiadające ograniczoną sprawność fizyczną, czuciową lub umysłową lub niewystarczające doświadczenie i wiedzę, lub osoby, które nie są zaznajomione z instrukcjami. Z lokalnych przepisów mogą wynikać ograniczenia wieku użytkownika urządzenia.



- Nigdy nie zezwalać na używanie urządzenia przez dzieci lub inne osoby, które nie zapoznały się z instrukcją obsługi. Lokalne przepisy mogą określać minimalny wiek użytkownika.
- Nigdy nie należy uruchamiać maszyny, gdy w pobliżu znajdują się inne osoby, szczególnie dzieci, a także zwierzęta.
- Należy pilnować, aby dzieci nie bawiły się urządzeniem.
- Podczas pracy należy stosować środki ochrony słuchu oraz okulary ochronne.
- Należy nosić odpowiednią odzież roboczą, taką jak rękawice ochronne, stabilne obuwie i długie spodnie. Nie nosić luźno zwisającej odzieży lub odzieży ze zwisającymi tasiemkami lub sznurkami. Nie uruchamiać maszyny będąc boso lub w lekkich sandałach.
- Urządzenie należy użytkować jedynie na wolnym powietrzu (tzn. nie przy ścianie lub innym stałym przedmiocie) i na stabilnym, równym podłożu.
- Urządzenia nie należy użytkować na powierzchni utwardzonej kostką lub żwirem, na której wyrzucany materiał mógłby spowodować obrażenia.
- Przed uruchomieniem należy skontrolować połączenia wszelkich śrub, nakrętek i innych materiałów mocujących. Osłony i płyty zabezpieczające muszą być umieszczone na swoim miejscu, a ich stan techniczny nie może budzić zastrzeżeń. Uszkodzone lub nieczytelne naklejki należy wymienić na nowe.
- Używać tylko części zamiennych i akcesoriów dostarczonych i zalecanych przez producenta. Stosowanie nieautoryzowanych części prowadzi do natychmiastowej utraty praw gwarancyjnych.
- Nie pozostawiać urządzenia bez nadzoru. Przechowywać je w suchych warunkach w miejscach niedostępnych dla dzieci.
- Urządzenie należy podłączać tylko do gniazda sieciowego z wyłącznikiem różnicowo-prądowym (Residual Current Device).

### **Praca z urządzeniem:**

- Przed uruchomieniem maszyny należy się upewnić, że lej zasypowy jest opróżniony.
- Głowę, włosy i tułów należy trzymać za dala od leja zasypowego.
- Podczas pracy urządzenia nie sięgać do leja zasypowego. Po wyłączeniu urządzenia jeszcze przez chwilę pracuje.
- Przez cały czas należy zachowywać równowagę i stabilną pozycję. Podczas wrzucania materiału do urządzenia nie należy się schylać i nie ustawić się nad urządzeniem. Na zboczach należy zawsze utrzymywać stabilną pozycję ciała.
- Podczas pracy należy chodzić w wolnym tempie. Nie biegać.
- Należy uważać, aby podczas wrzucania materiału do urządzenia nie dostawał się metal, kamienie, butelki, puszki i inne ciała obce.

- Nie używać urządzenia w czasie deszczu i złych warunków atmosferycznych. Pracuj tylko przy świetle dziennym lub dobrym oświetleniu.
- Nie korzystać z urządzenia w przypadku zmęczenia lub dekoncentracji, po spożyciu alkoholu lub zażyciu tabletek. Zawsze zrób sobie w porę przerwę w pracy. W trakcie pracy zachowuj zdrowy rozsądek.
- Gdy mechanizm tnący uderzy w obcy przedmiot lub gdy maszyna zacznie wydawać nienaturalne dźwięki lub wibrować należy natychmiast odłączyć źródło zasilania i odczekać, aż maszyna się zatrzyma. Maszynę należy odłączać od sieci:
  - gdy nie jest ona używana, podczas transportu lub gdy zostaje pozostawiona bez nadzoru;
  - przed uwolnieniem zablokowanego wałka z nożami;
  - gdy kontrolujemy urządzenie, czyścimy je lub usuwamy blokadę;
  - przed wykonaniem czyszczenia, prac konserwacyjnych lub wymianą akcesoriów;
  - jeśli kabel zasilający lub przedłużacz jest uszkodzony lub splątany;
  - gdy zamierzamy przenieść lub unieść urządzenie;
  - gdy do urządzenia dostaną się ciała obce, w przypadku nienaturalnych odgłosów lub wibracji (przed ponownym uruchomieniem należy skontrolować urządzenie pod kątem uszkodzeń).
- Nigdy nie obsługiwać maszyny z uszkodzonymi zabezpieczeniami lub osłonami, lub bez elementów bezpieczeństwa, takich jak pojemnik wychwytowy.
- Źródło zasilania należy utrzymywać w stanie czystym, wolnym od zanieczyszczeń i osadów, aby zapobiec jego uszkodzeniu lub ewentualnemu pożarowi.
- Zatrzymać maszynę i wyciągnąć wtyczkę z gniazdka. Upewnić się, że wszystkie ruchome części całkowicie się zatrzymały
  - zawsze, gdy pozostawiamy maszynę bez nadzoru,
  - przed rozpoczęciem usuwania niedrożności w urządzeniu lub czyszczeniem zatłoczonych kanałów,
  - przed rozpoczęciem kontroli, czyszczenia i innych prac przeprowadzanych na maszynie.
- Nie dotykać ruchomych, niebezpiecznych części, zanim maszyna nie zostanie odłączona od zasilania, a ruchome, niebezpieczne części całkowicie się nie zatrzymają.
- Należy uważać, by w strefie wyrzutu nie zbierała się nadmierna ilość rozdrobnionego materiału; mogłoby to przeszkadzać w prawidłowym wyrzucie i prowadzić do odrzutu materiału przez otwór wlotowy.
- Nie przenosić i nie przechylać urządzenia, gdy pracuje jego silnik.
- Nie należy zbliżać dłoni i innych części ciała do komory

napętniającej, kanału wyrzutowego lub do innych ruchomych elementów.

- W przypadku niedrożności w strefie wrzutu lub wyrzutu maszyny, przed rozpoczęciem usuwania resztek materiału z otworu wrzutu lub z kanału wyrzutowego należy wyłączyć silnik i wyciągnąć wtyczkę z gniazdka. Należy zwracać uwagę, aby na silniku nie zbierały się odpady i inne osady, tak by chronić silnik przed uszkodzeniami i potencjalnym zagrożeniem pożarowym. Należy pamiętać, że w momencie uruchamiania mechanizmu startowego w przypadku maszyn napędzanych silnikiem uruchamia się również narzędzie tnące.



**Ostrożnie!** Aby uniknąć uszkodzenia urządzenia i możliwych obrażeń ciała:

- Starannie obchodź się z urządzeniem. Należy regularnie czyścić otwory wentylacyjne i postępować zgodnie z zasadami konserwacji.
- Nie przeciążaj urządzenia. Prace należy wykonywać tylko w podanym zakresie mocy. Do wykonania ciężkich prac nie używaj maszyn o słabej mocy. Nie używaj urządzenia do celów, do których nie jest przeznaczone.
- Urządzenie należy wyłączać dopiero wtedy, gdy lej zasypowy jest całkowicie opróżniony, ponieważ w przeciwnym

razie maszyna może się zatkać i w określonych okolicznościach może nie chcieć się więcej uruchomić.

- Nie próbuj samodzielnie naprawiać urządzenia, chyba że masz w tym zakresie odpowiednie kwalifikacje. Wszelkie prace, które nie zostały wyszczególnione w niniejszej instrukcji, mogą być wykonywane tylko nasze centrum serwisowe.

## Konserwacja i przechowywanie

- a) Jeśli maszyna zostanie zatrzymana w celu przeprowadzenia konserwacji, przeglądu, przechowania lub wymiany akcesoriów, należy wyłączyć źródło zasilania, odłączyć urządzenie od sieci i upewnić się, że wszystkie ruchome części się zatrzymały. Przed przeprowadzeniem przeglądu, regulacji itp. odczekaj, aż urządzenie ostygnie. Starannie serwisuj maszynę i utrzymuj ją w czystości.
- b) Maszynę należy przechowywać w suchym miejscu, poza zasięgiem dzieci.
- c) Przed rozpoczęciem przechowywania należy zawsze wystudzić maszynę.
- d) Podczas konserwacji mechanizmu rozdrabniającego należy pamiętać, że chociaż źródło zasilania jest wyłączone dzięki funkcji blokady systemu bezpieczeństwa, mechanizm rozdrabniający może zostać nadal poruszony.
- e) Zużyte lub uszkodzone części

należy wymieniać ze względów bezpieczeństwa. Należy stosować jedynie oryginalne części zamienne i akcesoria.

- f) Nigdy nie należy nie próbować omijać funkcji blokady systemu bezpieczeństwa.

## Dodatkowe instrukcje bezpieczeństwa dla maszyn z pojemnikiem wychwytowym

- Przed założeniem lub zdjęciem pojemnika wychwykowego należy wyłączyć urządzenie.

## Bezpieczeństwo elektryczne



Ostrożnie: Aby uniknąć wypadków i obrażeń w wyniku porażenia prądem elektrycznym:

- Przed użyciem urządzenia należy zawsze sprawdzić przewód zasilający i kabel przedłużający pod kątem śladów uszkodzeń lub oznak zużycia. Jeśli podczas użycia urządzenia uszkodzony zostanie kabel, należy go natychmiast odłączyć od sieci zasilającej. **PRZĘD ODŁĄCZENIEM OD SIECI NIE WOLNO DOTYKAĆ KABLA.** Nie używaj maszyny, gdy kabel jest uszkodzony lub zużyty.
- Przedłużacze należy trzymać z dala od ruchomych, niebezpiecznych elementów urządzenia, aby uniknąć uszkodzenia kabli, które mogą prowadzić do kontaktu z częściami znajdującymi się po napięciu.
- Do mocowania przedłużacza należy wykorzystać przewidziany do tego celu element zapobiegający nadmiernemu naprężeniu kabla.
- Nie wolno stosować uszkodzonych kabli, złączy i wtyczek lub przewodów zasilających, które nie spełniają wymogów określonych w przepisach. W przypadku uszkodzenia kabla sieciowego natychmiast wyciągnąć wtyczkę z gniazda. W żadnym wypadku nie dotykać kabla, zanim wtyczka nie zostanie wyciągnięta z gniazdka.
- Jeżeli przewód zasilający tego urządzenia jest uszkodzony, należy zlecić jego wymianę producentowi, w punkcie serwisowym, lub osobie posiadającej podobne kwalifikacje, aby uniknąć zagrożenia.
- Nie używać urządzenia, gdy nie działa włącznik/wyłącznik. Uszkodzone przetącniki muszą zostać wymienione w naszym centrum obsługi klientów.
- Należy stosować jedynie przedłużacze dopuszczone do stosowania na zewnątrz i zabezpieczone przed działaniem wody rozbryzgowej. Przekrój żył przewodu przedłużającego musi wynosić w przypadku kabli 25 m co najmniej 2,5 mm<sup>2</sup>, a w przypadku kabli powyżej 25 m - co najmniej 2,5 mm<sup>2</sup>. Przed użyciem zawsze całkowicie odwiń kabel z bębna. Należy skontrolować kabel pod kątem występowania uszkodzeń.
- Nie ciągnąć za kabel w celu wyciągnięcia wtyczki z gniazdka. Kabel należy chronić przed

wysokimi temperaturami, olejem i ostrymi krawędziami.

## Pozostałe zagrożenia

Nawet przy prawidłowej obsłudze tego elektronarzędzia zawsze istnieje ryzyko resztkowe. Z uwagi na konstrukcję i wykonanie tego elektronarzędzia mogą wystąpić następujące niebezpieczeństwa:

- a) Ryzyko uszkodzenia słuchu w przypadku niestosowania odpowiednich środków ochrony słuchu.
- b) Ryzyko uszkodzenia oczu w przypadku niestosowania środków ochrony oczu.



**Ostrzeżenie!** To elektronarzędzie wytwarza w trakcie pracy pole elektromagnetyczne. Pole to może w określonych okolicznościach zakłócać aktywnie lub pasywnie pracę implantów medycznych. Aby zmniejszyć ryzyko poważnych lub śmiertelnych obrażeń, użytkownicy z wszczepionymi implantami medycznymi muszą przed obsługą urządzenia skonsultować się z lekarzem i producentem implantu.

## Instrukcja montażu

### **B** Rozpakowywanie

1. Wyciągnąć urządzenie z opakowania.
2. Należy się upewnić, że wyłącznik bezpieczeństwa (10) znajduje się w położeniu „OFF” i wyciągnąć pojemnik

- wychwytowy (11) z podwozia (9).
3. Zdjąć nakładkę rozdrabniającą i akcesoria.
4. Skontrolować kompletność zestawu:

## Montaż urządzenia

- C** 1. Wkręcić obydwa kółka (13) przy użyciu dołączonych materiałów montażowych w podwozie (9).
2. Wetknąć kołpaki (14) w kółka (13).
3. Wkręcić obydwie stopki (12) w podwozie (9).
- D** 4. Ustawić rozdrabniacz na leju zasypowym (3). Zamocować nakładkę rozdrabniającą (5) za pomocą czterech dołączonych do zestawu śrub (21) do podwozia (9).
5. Upewnić się, że wyłącznik bezpieczeństwa (10) znajduje się w pozycji „OFF”.
- E** 6. Wsunąć pojemnik wychwytowy (11) wzdłuż szyny prowadzącej na podwozie (9). Pojemnik wychwytowy można wsuwać tylko w jednym kierunku.
7. W celu zablokowania pojemnika wychwytowego należy przesunąć wyłącznik bezpieczeństwa (10) do oporu do góry.

## Obsługa

### Uruchomienie

Przed uruchomieniem sprawdzić stabilność mocowania nakładki rozdrabniającej oraz prawidłowe położenie pojemnika wychwytowego i wyłącznika bezpieczeństwa (**A** 10).

**i** Nie wolno włączać urządzenia, gdy pojemnik wychwytowy i wyłącznik bezpieczeństwa nie znajdują się w prawidłowym położeniu.

## Włączanie i wyłączanie

**i** Należy zwracać uwagę, czy napięcie sieciowe jest zgodne z napięciem podanym na tabliczce znamionowej urządzenia.

1.  Z końca przedłużacza uformować pętlę i zaczepić ją na elemencie zapobiegającym nadmiernemu naciąganiu (7) kabla zasilającego (A 6).

2. Podłączyć przedłużacz.

3. Przed włączeniem urządzenia należy się upewnić, czy lej zasypowy (A 3) jest opróżniony.

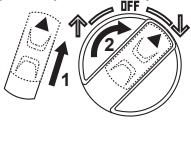
4.  W celu włączenia urządzenia należy przesunąć blokadę (A 2a) pokrętła (A 2) w kierunku

Obrócić pokrętło w prawą stronę. Urządzenie pracuje w trybie ciągłym.

5. Umieścić materiał przeznaczony do rozdrabniania w leju zasypowym (A 3).  
→ Materiał jest wciągany i rozdrabniany.

6. W celu wyłączenia urządzenia należy obrócić pokrętło (A 2) w lewą stronę w położenie OFF.

**i** Po wyłączeniu urządzenie przez jakiś czas jeszcze pracuje.

## Zmiana kierunku obrotów (ruch do tyłu)

Istnieje możliwość zmiany kierunku obrotów wałka z nożami (ruch do tyłu) w celu usuwania zakleszczonego materiału.

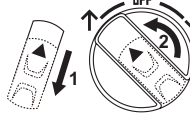
-  Przesunąć blokadę (A 2a) pokrętła (A 2) w kierunku kabla sieciowego.
- Obrócić pokrętło w lewą stronę. Urządzenie pracuje w trybie krokowym.  
→ Zakleszczony rozdrobniony materiał zostaje zwolniony.
- w celu kontynuowania rozdrabniania należy ponownie zmienić kierunek (patrz rozdział „Obsługa / Włączania i wyłączanie”).

## Opróżnianie pojemnika wychwytwego

**i** Pojemnik wychwytowy należy opróżniać w odpowiednim momencie. Należy zwracać uwagę, aby pojemnik wychwytowy pod kanałem wyrzutowym nie napętniał się nierównomiernie!

- Wyłączyć urządzenie i wyciągnąć wtyczkę z gniazda sieciowego.
- Odblokować pojemnik wychwytowy (A 11), ustawiając wyłącznik bezpieczeństwa (E 10) do w położeniu „OFF”.
- Wyciągnąć pojemnik wychwytowy z podwozia (E 9) i opróżnić pojemnik.
- Przed ponownym wsunięciem pojemnika wychwytwego należy się upewnić, że strefa wyłącznika bezpieczeństwa jest wolna od zębów.
- Ponownie założyć pojemnik wychwytowy i przesunąć wyłącznik bezpieczeństwa do oporu do góry.

## Zabezpieczenie przed nadmiernym obciążeniem

W przypadku nadmiernego obciążenia silnika, np. w wyniku zablokowania przez zbyt grube gałęzie, urządzenie wyłącza się automatycznie.

## Blokada ponownego załączenia

Po automatycznym wyłączeniu w wyniku przeciążenia urządzenie nie łączy się samoczynnie.

### W celu ponownego włączenia urządzenia:

1. Wystudzić silnik.
2. Obrócić pokrętkę (A 2) w położenie OFF.
3. Wcisnąć przycisk reset (A 1).
4. Ponownie włączyć urządzenie (p. rozdział „Włączanie i wyłączanie”).

## Instrukcje pracy

### Ogólne instrukcje pracy



**Podczas rozdrabniania należy zachowywać odpowiedni odstęp od urządzenia, ponieważ podczas wciągania długich gałęzi może dochodzić do odrzutów. Niebezpieczeństwo obrażeń ciała.**



Stosować środki ochrony oczu i słuchu



Nosić rękawice ochronne.

- Ze względów bezpieczeństwa urządzenie nie działa bez prawidłowo ustawionego pojemnika wychwytywego (p. A 11 / E 11).
- Podczas podawania gałęzie należy trzymać do momentu, w którym zaczną one być automatycznie wciągane.
- Sposób wykonywania prac należy dostosowywać do potencjalnej prędkości wciągania rozdrabniacza i nie przeciążać urządzenia.
- Aby zapobiegać zatykaniu się maszyny należy rozdrabniać zwiędłe, składowane przez kilka dni odpady ogrodowe i miękkie gałęzie na zmianę z twardymi gałęziami.
- Przed rozpoczęciem rozdrabniania należy usunąć z korzeni resztki ziemi i kamienie.
- Nie należy rozdrabniać miękkiego, wilgotnego materiału, takiego jak odpady kuchenne. Tego typu materiał należy przekazywać bezpośrednio na kompost.
- Na zakończenie należy zebrać kilka suchych gałęzi i wykorzystać je w ramach wspomagania procesu czyszczenia maszyny.
- Urządzenie należy wyłączyć dopiero wtedy, gdy cały rozdrabniany materiał przejdzie przez strefę wałka z nożami. W przeciwnym razie podczas ponownego uruchamiania maszyny wałek z nożami może się zablokować.

## Odblokowywanie urządzenia

### Zmiana kierunku obrotów:

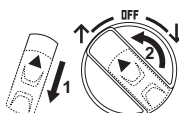
1.  Przesunąć blokadę (A 2a) pokrętki (A 2) w kierunku kabla sieciowego.
2. Obrócić pokrętkę w lewą stronę. Urządzenie pracuje w trybie krokowym.  
→ Zakleszczony rozdrobniony



materiał zostaje zwolniony.

3. w celu kontynuowania rozdrabniania należy ponownie zmienić kierunek (patrz rozdział „Obsługa / Włączania i wyłączenie”).

### Zmiana odległości od płyty dociskowej:

W przypadku twardszego materiału blokującego można dodatkowo zwiększyć odległość płyty dociskowej od wałka z nożami.

1. Odkręć śrubę regulacyjną (A 8) w kierunku przeciwnym do ruchu wskazówek zegara (+).
2. Pozwól pracować wałkowi z nożami w drugą stronę zgodnie z opisem w rozdziale „Zmiana kierunku obrotów”.
3. W momencie uwolnienia zakleszczonego materiału należy ponownie wyregulować płytę dociskową, obracając śrubę regulacyjną (p. rozdział „Wskazówki dotyczące wykonywania pracy/ regulacja płyty dociskowej”).

### Odkręcanie płyty obudowy

Blokady urządzenia można usuwać po odkręceniu płyty obudowy.



Wyłącz urządzenie i wyciągnij wtyczkę z gniazda sieciowego.



W trakcie prac z wałkiem z nożami należy stosować rękawice ochronne.

**F**

1. Przechylić urządzenie na kółkach w tył i ułożyć je ostrożnie na tylnej stronie.
2. Wykręcić cztery śruby imbusowe (15) z płyty obudowy (16).
3. Zdjąć płytę obudowy (16).
4. Usunąć blokadę w urządzeniu.

**G**

5. Podczas ponownego zakładania płyty obudowy (16) zwrócić uwagę na prawidłowe ustawienie. Jest ono wyznaczone przez wałek z nożami (17) i trzpień płyty dociskowej (18a).
6. Dokręcić płytę obudowy (16) czterema śrubami imbusowymi (15).

### Regulacja płyty dociskowej

W trakcie procesu uruchamiania nowej maszyny może w początkowej fazie zachodzić konieczność częstszej regulacji płyty dociskowej.

Właściwy moment na regulację płyty dociskowej można rozpoznać po tym, że rozdrabniany materiał jest jedynie zginiatany i nie zostaje rozdzielony, tworząc zbitkę w formie łańcucha.

1. Włączyć urządzenie.
2. Powoli obrócić śrubę regulacyjną (A 8) zgodnie z kierunkiem wskazówek zegara (-), aż zaczną być słyszalne odgłosy tarcia.



Należy unikać niepotrzebnego zużycia płyty dociskowej poprzez jej zbyt dalekie ustawienie.

### Konserwacja i czyszczenie



**Wykonanie prac, które nie zostały opisane w niniejszej instrukcji obsługi, należy zlecić w autoryzowanym przez nas punkcie serwisowym. Należy stosować jedynie oryginalne części.**





W trakcie prac z wałkiem z nożami należy stosować rękawice ochronne.



Przed rozpoczęciem wszelkich prac konserwacyjnych i prac związanych z czyszczeniem należy wyłączyć urządzenie, wyciągnąć wtyczkę z gniazda i odczekać do całkowitego zatrzymania się wałka z nożami.

## Ogólne prace związane z czyszczeniem i konserwacją



**Nie spryskiwać rozdrabniacza wodą. Ryzyko porażenia prądem elektrycznym!**

- Maszynę, kółka i otwory wentylacyjne należy przez cały czas utrzymywać w czystości. Do czyszczenia używaj szczotki lub ściereczki, nie używaj żadnych środków czyszczących lub rozpuszczalników.
- Przed każdym użyciem maszyny należy przeprowadzić jej kontrolę, w szczególności zabezpieczeń, pod kątem usterek (np. luźne, zużyte lub uszkodzone części). Sprawdź prawidłowe zamocowanie wszystkich nakrętek, sworzni i śrub.
- Sprawdzić osłony i zabezpieczenia pod kątem uszkodzeń oraz prawidłowego zamocowania. W razie potrzeby wymienić je.
- Urządzenie należy przechowywać w suchym miejscu, poza zasięgiem dzieci. Nie osłaniać urządzenia workami nylonowymi, gdyż może to prowadzić do wytwarzania się kondensatu.

## Przechowywanie

- Urządzenie należy przechowywać w suchym miejscu, poza zasięgiem dzieci.
- Przed odstawieniem urządzenia do zamkniętego pomieszczenia należy odczekać, aż maszyna wystygnie.

Nasza firma nie ponosi odpowiedzialności za szkody spowodowane przez naszą maszynę. Jeżeli powstały one w wyniku niewłaściwej naprawy lub zastosowania nieoryginalnych części, lub użycia urządzenia w sposób niezgodny z jego przeznaczeniem.

## Utylizacja/ochrona środowiska

Urządzenie, akcesoria i opakowanie należy oddać do punktu recyklingu.



Urządzeń elektrycznych nie należy wyrzucać razem z odpadami komunalnymi.

- Maszynę należy przekazać do punktu recyklingu. Zastosowane elementy z tworzywa sztucznego i metali można posortować według rodzajów odpadów i w ten sposób przekazać do punktu recyklingu. Odpowiednie informacje można uzyskać w naszym dziale serwisowym..

## Części zamienne/akcesoria

**Części zamienne i akcesoria można zamówić na stronie  
[www.grizzly-service.eu](http://www.grizzly-service.eu)**

W przypadku problemów z zamawianiem należy skorzystać z formularza kontaktowego. W razie kolejnych pytań należy zwracać się do „centrum serwisowego” (patrz strona 84).

<b>Poz. Instrukcja obsługi</b>	<b>Nazwa</b>	<b>Nr katalo- gowy.</b>
<b>A</b> 9	Podwozie	91105728
<b>A</b> 13	Kółko lewej	91105729
<b>A</b> 13	Kółko prawej	91105730
<b>A</b> 11	Pojemnik wychwytowy	91092653
<b>G</b> 18	Płyta dociskowa	91092644

## Gwarancja

Szanowna Klientko, Szanowny Kliencie, na zakupione urządzenie otrzymują Państwo 3 lata gwarancji od daty zakupu. W przypadku wad tego produktu przysługują Państwu ustawowe prawa w stosunku do sprzedawcy produktu. Prawa te nie są ograniczone przez naszą przedstawioną niżej gwarancję.

### Warunki gwarancji

Okres gwarancji rozpoczyna się z datą zakupu. Prosimy zachować oryginalny paragon. Będzie on potrzebny jako dowód zakupu. Jeśli w okresie trzech lat od daty zakupu tego produktu wystąpi wada materiałowa lub fabryczna, produkt zostanie – wedle naszego wyboru – bezpłatnie naprawiony lub wymieniony. Gwarancja zakłada, że w okresie trzech lat uszkodzone urządzenie zostanie przesłane wraz z dowodem zakupu (paragonem) z krótkim opisem, gdzie wystąpiła wada i kiedy się pojawiła. Jeśli defekt jest objęty naszą gwarancją, otrzymają Państwo z powrotem naprawiony lub nowy produkt. (Wraz z naprawą lub wymianą produktu okres gwarancji nie biegnie na nowo.)

### Okres gwarancji i ustawowe roszczenia z tytułu wad

Okres gwarancji nie wydłuża się z powodu świadczenia gwarancyjnego. Obowiązuje to również dla wymienionych lub naprawionych części. Ewentualne uszkodzenia i wady istniejące już w momencie zakupu należy zgłosić bezzwłocznie po rozpakowaniu. Naprawy przypadające po upływie okresu gwarancji są odpłatne.

### Zakres gwarancji

Urządzenie wyprodukowano z zachowaniem staranności zgodnie z surowymi

normami jakościowymi i dokładnie sprawdzono przed wysyłką.

Gwarancja obowiązuje dla wad materiałowych lub fabrycznych. Gwarancja nie rozciąga się na części produktu, które podlegają normalnemu zużyciu i można je uznać za części zużywalne (np. wałek nożowy), oraz na uszkodzenia części delikatnych (np. przełączniki).

Gwarancja przepada, jeśli produkt został uszkodzony, nie był zgodnie z przeznaczeniem użytkowany i konserwowany. Użytkowanie zgodnie z przeznaczeniem wiąże się z przestrzeganiem wszystkich wskazówek zawartych w instrukcji obsługi. Należy bezwzględnie unikać zastosowań i działań, których odradza się lub przed którymi ostrzega się w instrukcji obsługi. Produkt jest przeznaczony do użytku prywatnego, a nie komercyjnego.

W przypadku niewłaściwego i nieodpowiedniego obchodzenia się z urządzeniem, stosowania „na siłę” i zabiegów, które nie zostały przeprowadzone przez nasz autoryzowany oddział, gwarancja wygasa.

### Realizacja w przypadkach objętych gwarancją

Aby zagwarantować szybkie przetworzenie Państwa sprawy, prosimy o przestrzeganie poniższych wskazówek:

- W przypadku wszelkich zapytań prosimy o przygotowanie paragonu i numeru identyfikacyjnego jako dowodu zakupu (IAN 339743\_1910)
- Numer artykułu znajduje się na tabliczce znamionowej.
- W przypadku wystąpienia usterek lub innych wad prosimy o skontaktowanie się z wymienionym niżej działem serwisowym **telefonicznie** lub **mailowo**. Użytkując Państwo wówczas szczegółowe in-

PL

formacje na temat realizacji reklamacji.

- Uszkodzony produkt mogą Państwo wysłać po skontaktowaniu się z naszym działem obsługi klienta, załączając dowód zakupu (paragon) i określając, na czym polega wada i kiedy wystąpiła, bezpłatnie na podany adres serwisu. Aby uniknąć problemów z odbiorem i dodatkowych kosztów, prosimy o wysłanie przesyłki na adres, który Państwu podano. Należy się upewnić, żeby wysyłka nie nastąpiła odpłatnie, jako ponadwymiarowa, ekspresowo lub na innych specjalnych warunkach. Prosimy o przesłanie urządzenia wraz ze wszystkimi częściami wyposażenia otrzymanymi przy zakupie i zadbanie o wystarczająco bezpieczne opakowanie.

## Serwis naprawczy

Naprawy, **które nie są objęte gwarancją**, można zlecić odpłatnie w naszym oddziale serwisowym. Serwis sporządzi Państwu kosztorys naprawy.

Podejmujemy się wyłącznie naprawy urządzeń, które zostały prawidłowo zapakowane i ofrankowane.

**Uwaga:** Prosimy o przesłanie czystego urządzenia ze wskazaniem usterki.

Urządzenia przesłane dla nas odpłatnie, jako przesyłka ponadwymiarowa, ekspresowa lub na innych warunkach specjalnych, nie zostaną odebrane.

Utylizację przesłanych do nas uszkodzonych urządzeń przeprowadzamy bezpłatnie.

## Service-Center

PL

### Serwis Polska

Tel.: 22 397 4996

E-Mail: [grizzly@lidl.pl](mailto:grizzly@lidl.pl)

IAN 339743\_1910

## Importer

Prosimy mieć na uwadze, że poniższy adres nie jest adresem serwisu. Prosimy o kontakt z wymienionym wyżej centrum serwisowym.

### Grizzly Tools GmbH & Co. KG



Stockstädter Straße 20

63762 Großostheim

Niemcy

[www.grizzly-service.eu](http://www.grizzly-service.eu)

## A Wykrywanie błędów

Problem	Możliwa przyczyna	Sposób usunięcia problemu
Silnik nie działa	Pojemnik wychwytowy (11) nie znajduje się we właściwym położeniu	 <p>Prawidłowo wsunąć pojemnik wychwytowy (11) i przesunąć do góry do oporu wyłącznik bezpieczeństwa (10) na pojemniku wychwytowym (11), tak by było widoczne zielone pole „ON” (p. rozdział „Instrukcja montażu/montaż urządzenia”).</p>
	Zabezpieczenie przed nadmiernym obciążeniem	W celu ponownego włączenia urządzenia należy obrócić pokrętko (2) w położenie „OFF”. Wcisnąć przycisk reset (1). Ponownie włączyć urządzenie (p. rozdział „Obsługa/blokada ponownego uruchomienia”).
	Brak napięcia sieciowego	Skontrolować gniazdo, kabel, instalację, wtyczkę, w razie potrzeby zlecić naprawę wykwalifikowanemu elektrykowi
	Wyłączniki bezpieczeństwa (10) na pojemniku wychwytowym (11) nie wskoczył na swoje miejsce	 <p>Przesunąć do góry do oporu wyłącznik bezpieczeństwa (10) na pojemniku wychwytowym (11), tak by było widoczne zielone pole „ON” (p. rozdział „Instrukcja montażu/montaż urządzenia”).</p>
Nie są wciągane odpady ogrodowe	Wątek z nożami obraca się w odwrotnym kierunku	Zmienić kierunek obrotów (p. rozdział „Obsługa”).
	Rozdrabniany materiał jest zbyt miękki	Dopchnąć materiał drewnem lub rozdrabniać suche gałęzie
	Wątek z nożami jest zablokowany	Zwolnić blokadę (p. rozdział „Wskazówki dotyczące wykonywania prac/zwalnianie blokady”).
Rozdrabniany materiał tworzy zbitkę w formie łańcucha	Nieprawidłowo ustawiona płyta dociskowa	Wyregulować płytę dociskową (p. rozdział „Wskazówki dotyczące wykonywania prac/regulacja płyty dociskowej”).

## Obsah

<b>Úvod</b> .....	<b>86</b>
<b>Účel použití</b> .....	<b>86</b>
<b>Všeobecný popis</b> .....	<b>87</b>
Objem dodávky.....	87
Přehled.....	87
Popis funkce.....	87
<b>Technická data</b> .....	<b>87</b>
<b>Bezpečnostní pokyny</b> .....	<b>88</b>
Piktogram na stroji.....	88
Grafické symboly v návodu k použití.....	89
Obecné bezpečnostní pokyny.....	89
Zbytková rizika.....	93
<b>Návod k montáži</b> .....	<b>93</b>
Vybalení.....	93
Sestavení zařízení.....	93
Uvedení do provozu.....	93
Zapnutí a vypnutí.....	93
Změna směru otáčení (zpětný chod) ..	94
Vyprázdnění zachytávacího boxu .....	94
Ochrana proti přetížení .....	94
Blokování opětovného spuštění .....	94
<b>Pokyny k práci</b> .....	<b>95</b>
Všeobecné pokyny k práci.....	95
Uvolnění blokování.....	95
Nastavení přítlačné desky.....	96
<b>Údržba a čištění</b> .....	<b>96</b>
Všeobecné čistící a údržbářské práce.....	96
Skladování.....	96
<b>Likvidace/ochrana životního prostředí</b> .....	<b>97</b>
<b>Náhradní díly/příslušenství</b> .....	<b>97</b>
<b>Záruka</b> .....	<b>98</b>
<b>Opavna</b> .....	<b>99</b>
<b>Service-Center</b> .....	<b>99</b>
<b>Dovozce</b> .....	<b>99</b>
<b>Hledání chyb</b> .....	<b>100</b>
<b>Překlad originálního prohlášení o shodě CE</b> .....	<b>122</b>
<b>Výkres sestavení</b> .....	<b>125</b>

## Úvod

Blahopřejeme vám ke koupi vašeho nového přístroje. Rozhodli jste se pro vysoce kvalitní výrobek.

Kvalita tohoto přístroje byla kontrolována během výroby a byla provedena také závěrečná kontrola. Tím je zaručena funkčnost přístroje. adu a není to důvodem k obavám.

Nelze vyloučit, že v jednotlivých případech se na nebo v přístroji nachází zbytky maziv. Nejedná se o nedostatek ani o závadu a není důvod k obavám.



Návod k obsluze je součástí tohoto výrobku. Obsahuje důležité pokyny týkající se bezpečnosti, používání a likvidace. Před použitím výrobku se seznamte se všemi pokyny k obsluze a bezpečnosti. Výrobek používejte jen k popsáným účelům a v rámci uvedených oblastí použití. Návod dobře uschovejte a při předávání výrobku třetímu předejte i všechny podklady.

## Účel použití

Stroj je určen k drcení vláknitého nebo dřevnatého zahradního odpadu, např. odřezky křoví a stromů, větve, kůra nebo šišky.

Jakékoliv jiné použití, které není v tomto návodu výslovně povoleno, může vést k poškození stroje a pro uživatele představovat vážné nebezpečí.

**Válcovou sekačku není dovoleno plnit kameny, sklem, kovem, kostmi, plasty nebo materiálním odpadem.**

Zařízení není vhodné pro drcení odpadu z domácností, záhonů a květin.

Obsluha nebo uživatel nese zodpovědnost za nehody či škody na jiných osobách nebo jejich majetku.

Výrobce neručí za škody způsobené nesprávným použitím nebo nesprávnou obsluhou.

Tento stroj není vhodný pro komerční využití. V případě komerčního použití záruka zaniká.

## Všeobecný popis

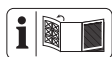

Zobrazení nejdůležitějších funkčních dílů naleznete na výklopných stránkách.

## Objem dodávky

Vybalte tento nástroj a zkontrolujte objem dodávky:

- nástavec sekačky
- podvozek
- zachytávací box
- dvě kola a dvě nastavitelné nohy
- montážní materiál
- klíč na šrouby
- klíč s vnitřním šestihranem
- návod k obsluze

## Přehled

- |          |    |                            |
|----------|----|----------------------------|
| <b>A</b> | 1  | resetovací tlačítko        |
|          | 2  | otočný spínač              |
|          | 2a | blokování otočného spínače |
|          | 3  | plnicí trychtýř            |
|          | 4  | přepřavní rukojeť          |
|          | 5  | nástavec sekačky           |
|          | 6  | síťový kabel               |
|          | 7  | odlehčení tahu kabelu      |
|          | 8  | nastavovací šroub          |
|          | 9  | podvozek                   |
|          | 10 | bezpečnostní spínač        |
|          | 11 | zachytávací box            |

- |  |    |                   |
|--|----|-------------------|
|  | 12 | nastavitelná noha |
|  | 13 | oběžné kolo       |
|  | 19 | imbusový klíč     |
|  | 20 | klíč na šrouby    |

**C** 14 kryt kola

**D** 21 šrouby

**F** 15 šrouby s vnitřním šestihranem  
16 deska krytu

**G** 17 hřídel nože  
18 přitlačná deska  
18a kolík přitlačné desky

## Popis funkce

Válcová sekačka má výkonný elektromotor, ochranu proti přetížení a blokování opětného spouštění pro lepší bezpečnost. Jako řezací systém se používá válečkový systém, který funguje velmi tiše a automaticky vtahuje materiál určený k nasekání. Robustní podvozek zajišťuje stabilitu a dobrou pohyblivost zařízení.

Funkce ovládacích prvků naleznete v následujících popisech.

## Technická data

**Zahradní drtic..... PWH 2800 A1**  
 Jmenovitý příkon ..... 2800 W (P40)\*  
 Napájecí napětí ..... 220-240 V~; 50 Hz  
 Třída ochrany ..... II  
 Typ ochrany ..... IP24  
 Max. tloušťka větví ..... 42 mm\*\*  
 Obsah zachytného pytle ..... cca 60 l  
 Hmotnost..... 22 kg  
 Hladina akustického tlaku  
 ( $L_{PA}$ ) ..... 83 dB(A);  $K_{PA}$  = 3 dB  
 Hladina akustického výkonu ( $L_{WA}$ )  
 změřena ..... 96,3 dB(A);  $K_{WA}$  = 2,4 dB  
 zaručená ..... 99 dB(A)

- \* Nepřetržitý provoz s přerušovaným zatížením (4 min. zatížení – 6 min. nečinnost)
- \*\* Max. sekací tloušťka větve závisí na druhu dřeva a vlastnosti nařezaného materiálu.  
U tvrdého dřeva (např. větve dubu/buku) je max. sekací tloušťka větve menší než u měkkého dřeva (např. dřevo borovice/smrkové dřeva). U suchého nebo pokrouceného dřeva lze také snížit tloušťku řezání.

Nesmí být překročena maximální přípustná impedance sítě 0,28 ohmů na elektrické přípojce. Uživatel musí zajistit, aby zařízení bylo provozováno pouze v síti splňující tento požadavek.

V případě potřeby lze informace o impedanci systému získat u místní energetické společnosti.

Hodnoty hluku byly stanoveny dle norem a předpisů uvedených v prohlášení o shodě.

## Bezpečnostní pokyny



Při nesprávném používání může toto zařízení způsobit vážná zranění. Před prací se zařízením si pozorně přečtěte návod k obsluze a seznáme se se všemi ovládacími prvky. V případě nejasností požádejte o radu odborníka. Návod k obsluze dobře uskladněte a předejte jej každému následnému uživateli, aby tak byly informace kdykoliv k dispozici.

## Piktogram na stroji



Pozor!



Přečtěte si návod k obsluze!



Používejte ochranné brýle a chrániče sluchu



Noste ochranné rukavice



Nevystavujte stroj dešti



**VÝSTRAHA!** Před vykonáním nastavení, čištění stroje nebo v případě poškození kabelu vypněte stroj a vytáhněte síťovou zástrčku.



Pozor! Nebezpečí poranění rotujícím nožovým válcem! Ruce a nohy držte mimo otvory, když je stroj v chodu.



Než se dotknete jakýchkoli částí stroje, vyčkejte, až se tento úplně zastaví.



Pozor! Nebezpečí v důsledku odmrštěných dílů! Udržujte odstup od plnicího trychtýře a zóny výhozu. Udržujte mimo dosah jiných osob;



Nepoužívejte jako stupátko!



Zaručená hladina akustického výkonu



Třída ochrany II



Elektrická zařízení nepatří do domácího odpadu



## Grafické symboly v návodu k použití



**Označení nebezpečí s informacemi o zabránění zranění osob nebo hmotných škod**



Označení nebezpečí s informacemi o zabránění škod



Informační značka s informacemi pro lepší zacházení se strojem

## Obecné bezpečnostní pokyny



Dodržujte ochranu proti hluku a místní předpisy.



Pozor! Při použití elektrických nástrojů je nutné v rámci ochrany proti úrazu el. proudem, zranění a požáru nutně respektovat níže uvedená základní bezpečnostní opatření:

### Příprava:



Pozorně si přečtete pokyny. Seznamte se s ovládacími prvky a se správným používáním stroje.

Upozorňujeme, že uživatel je odpovědný za nehody nebo rizika pro ostatní osoby nebo jejich majetek.

- Děti, osoby s omezenými fyzickými, smyslovými či psychickými schopnostmi nebo osobám s nedostatečnými

zkušenostmi a vědomostmi či osobám, které se neseznámily s pokyny, není dovoleno stroj používat. Místní předpisy mohou omezit věk uživatele.

- Nikdy nedovolte, aby děti nebo jiné osoby, které se neobeznámily s návodem k obsluze, přístroj používaly. Na základě místních ustanovení může být stanoven minimální věk obsluhující osoby. Nikdy nesečte trávu, když se v blízkosti nachází osoby, a to zejména děti nebo zvířata.
- Děti musí být pod dohledem, aby se zajistilo, že si nebudou hrát s přístrojem.
- Noste ochranu sluchu a ochranné brýle po celou dobu provozu.
- Noste vhodný pracovní oděv, jako jsou ochranné rukavice, robustní obuv a dlouhé kalhoty. Nenoste volné, volně visící oblečení nebo šaty se zavěšenými pásky či šňůrami. Nepoužívejte stroj naboso nebo v lehkých sandálech.
- Zařízení používejte pouze venku (tj. ne na zdi nebo jiném tuhém předmětu) a na pevné a rovné ploše.
- Nepoužívejte stroj na dlážděném, šterkovém povrchu ani tam, kde by vyhozený materiál mohl způsobit zranění.
- Před uvedením do provozu je třeba zkontrolovat správné utažení všech šroubů, matic, čepů a dalších upevňovacích materiálů. Kryty a ochranné štíty musí být na svém místě a v dobrém provozním stavu. Poško-

zené nebo nečitelné nálepky se musí vyměnit.

- Používejte pouze náhradní díly a příslušenství, které jsou dodávány a doporučeny výrobcem. Při použití jiných dílů dojde k okamžité ztrátě záruky.
- Nenechávejte zařízení běžet bez dozoru a udržujte je v suchu a mimo dosah dětí.
- Zapojte přístroj pouze do zásuvky s proudovým chráničem RCD (Residual Current Device).

### Práce s přístrojem:

- Před spuštěním zařízení se ujistěte, že je plnicí trychtýř prázdný.
  - Hlavu, vlasy a tělo držte v bezpečné vzdálenosti od plnicího trychtýře.
  - Během provozu nesahejte do plnicího trychtýře. Po vypnutí ještě zařízení po krátkou dobu běží.
  - Vždy dbejte na rovnováhu a stabilitu. Při nakládání materiálu se nikdy nenaklánějte vpřed a nikdy nestůjte nad zařízením. Na svazích vždy udržujte pevný postoj.
  - Krácejte normální rychlostí chůze, neutíkejte.
  - Ujistěte se, že v materiálu nejsou obsaženy žádné tvrdé předměty, jako je kov, kameny, sklo nebo jiné cizí předměty.
  - Nepoužívejte zařízení za deště a špatného počasí. Pracujte pouze za denního světla nebo při dobrém osvětlení.
  - S přístrojem nepracujte, pokud jste unaveni či nekoncentrováni
- nebo jste pod vlivem alkoholu či léků. Při práci vždy dělejte pravidelné přestávky. Při práci postupujte s rozumem.
- Ihned vypněte zdroj energie a počkejte, dokud stroj nedoběhne, jestliže řezací mechanismus zasáhne cizí předmět nebo pokud stroj začne vytvářet neobvyklé zvuky nebo vibrace. Odpojte stroj od sítě:
    - když zařízení nepoužíváte, ho přepravujete nebo ho necháte bez dozoru;
    - před uvolněním zablokováného nožového válce;
    - když přístroj kontrolujete, čistíte jej nebo odstraňujete zablokování;
    - když provádíte čištění nebo údržbu nebo vyměňujete příslušenství;
    - pokud je napájecí nebo prodlužovací kabel poškozený nebo zamotaný;
    - pokud chcete zařízení přesunout nebo zvednout;
    - pokud do zařízení vniknou cizí předměty, slyšíte neobvyklé zvuky nebo pocítujete vibrace (před opětovným spuštěním zkontrolujte zařízení, zda není poškozené).
  - Nikdy neprovozujte stroj s vadnými ochrannými zařízeními nebo štíty nebo bez bezpečnostních zařízení, jako například bez namontovaného záchytného boxu.
  - Udržujte napájecí zdroj v čistotě k zabránění vniknutí nečistot a jiného nahromadění, aby se zabránilo jeho poškození nebo potenciálnímu požáru.

- Zastavte stroj a vytáhněte zástrčku ze zásuvky. Ujistěte se, že se všechny pohyblivé části zcela zastavily:
  - kdykoliv necháte stroj bez dozoru,
  - před odstraněním ucpání nebo vyčištěním zanesených kanálů,
  - před kontrolou, čištěním nebo jinou prací na stroji.
- Před odpojením stroje od napájecího napětí a úplným zastavením pohyblivých součástí se nedotýkejte žádných nebezpečných pohyblivých částí.
- Zabráňte hromadění zpracovávaného materiálu ve vyhazovací oblasti; takový materiál by mohl blokovat správné vyhazování, a materiál by mohl být zpětným rázem vyhozen z plnicího trychtýře.
- Nepřepřavujte a nevyklápějte zařízení se spuštěným motorem.
- Ruce, jiné části těla a oděv se nesmí dostat do plnicího trychtýře, vyhazovacího kanálu nebo do blízkosti jiných pohyblivých částí.
- Pokud se stroj zablokuje na přísunu nebo výhozu stroje, vypněte motor a vytáhněte síťovou zástrčku předtím, než odstraníte zbytky materiálu ve vřazovací šterbině nebo vyhazovacím kanálu. K ochraně motoru před jeho poškozením nebo možným vznícením dbejte na to, aby byl motor bez odpadů a jiných usazenin. Nezapomeňte, že při uvádění startovacího mechanismu do provozu u strojů poháněných motorem se do provozu uvádí také řezný nástroj.



Pozor! Takto předejdete škodám na přístroji a následným zraněním:

- Zacházejte s Vaším přístrojem s pečlivostí. Pravidelně čistěte větrací otvory a postupujte podle předpisů pro údržbu.
- Svůj přístroj nepřetěžujte. Pracujte pouze ve stanoveném rozsahu výkonu. Nepoužívejte stroj s nízkým výkonem pro těžkou práci. Nepoužívejte svůj přístroj pro účely, pro které není určen.
- Zařízení vypněte až tehdy, až když je plnicí trychtýř zcela prázdný, protože jinak se zařízení ucpe a dle okolností by se nemohlo znovu rozběhnout.
- Nepokoušejte se přístroj opravit sami, ledaže máte k tomuto účelu potřebnou kvalifikaci. Veškeré práce, neuvedené v tomto návodu, smí být provedeny pouze naším servisním střediskem.

## Údržba a skladování

- a) Pokud se stroj zastaví za účelem údržby, inspekce, skladování nebo výměnu příslušenství, vypněte napájecí zdroj, odpojte stroj od sítě a ujistěte se, zda všechny pohyblivé části dobehly. Před provedením inspekce, nastavení atd. nechte stroj vychladnout. Údržbu stroje provádějte s pečlivostí a udržujte jej v čistotě.
- b) Skladujte stroj na suchém místě mimo dosah dětí.
- c) Před skladováním nechte stroj vychladnout.

- d) Při údržbě řezacího stroje mějte na vědomí, že ačkoli je napájecí zdroj vypnutý v důsledku funkce blokování ochranného zařízení, může se řezací zařízení ještě stále pohybovat.
- e) Z bezpečnostních důvodů vyměňte opotřebované nebo poškozené díly. Používejte pouze originální náhradní díly a příslušenství.
- f) Nikdy se nepokoušejte obejít funkci blokování ochranného zařízení.

## Další bezpečnostní pokyny pro stroje se zachytávacím boxem

- Před zavěšením nebo sejmutím záchytného boxu stroj vypněte.

## Elektrická bezpečnost



Pozor: Tak předejdete nehodám a zraněním způsobeným elektrickým proudem:

- Před použitím je nutné vždy zkontrolovat přívodní a prodlužovací kabel, zda na nich nejsou známky poškození či stárnutí. Je-li kabel při používání poškozen, je nutné jej ihned odpojit od napájecí sítě. **PŘED ODPOJENÍM KABELU OD SÍTĚ SE JEJ NEDOTYKEJTE.** Nepoužívejte stroj, pokud je šňůra poškozená nebo opotřebovaná.
- Prodlužovací kabel chraňte před pohyblivými nebezpečnými součástmi, aby se zabránilo poškození kabelu, který by mohl způsobit kontakt se součástmi pod napětím.
- K připojení prodlužovacího kabelu použijte dodávané odlehčení tahu.
- Je zakázáno používat poškozené kabely, konektory a zástrčky nebo propojovací kabely, které nejsou v souladu s předpisy. Pokud je napájecí kabel poškozen, okamžitě vytáhněte zástrčku ze zásuvky. Nikdy se nedotýkejte síťového kabelu, dokud není vytažena síťová zástrčka.
- Dojde-li k poškození přípojného vedení tohoto přístroje, musí jej vyměnit výrobce nebo autorizovaný servis či podobně kvalifikovaná osoba, aby se předešlo ohrožením.
- Přístroj nepoužívejte, pokud spínač nelze zapnout ani vypnout. Poškozené spínače se musí nechat vyměnit v našem servisním středisku.
- Používejte pouze prodlužovací kabely odolné proti stříkající vodě, které jsou schváleny pro venkovní použití. Průřez pramene prodlužovacího kabelu musí být u kabelů do délky 25 m alespoň 2,5 mm<sup>2</sup>, u kabelů nad 25 m pak 2,5 mm<sup>2</sup>. Před použitím vždy celkem rozviňte kabelový buben. Zkontrolujte kabel, zda není poškozen.
- Nepoužívejte kabel k vytažení zástrčky ze zásuvky. Chraňte kabel před horkem, olejem a ostrými hranami.

## Zbytková rizika

I když správně používáte tento elektrický nástroj, existují vždy zbytková rizika. V souvislosti s konstrukčním návrhem a provedením tohoto elektrického nástroje mohou vystávat níže uvedená rizika:

- a) poškození sluchu, pokud není použita žádná vhodná ochrana sluchu.
- b) Zranění očí, pokud se nenosí žádná vhodná ochrana očí.



**Výstraha!** Tento elektrický nástroj vytváří během provozu elektromagnetické pole. Toto pole může za určitých okolností ovlivňovat aktivní nebo pasivní lékařské implantáty. Aby bylo omezeno nebezpečí vážných nebo smrtelných zranění, musí osoby s lékařskými implantáty konzultovat svého lékaře a výrobce lékařského implantátu, než budou stroj obsluhovat.

## Návod k montáži

### B Vybalení

1. Vyjměte zařízení z obalu.
2. Ujistěte se, že je bezpečnostní spínač (10) v poloze „OFF“ (VYPNUTO) a vytáhněte zachytávací box (11) z podvozku (9).
3. Vyjměte nástavec sekačky a příslušenství.
4. Zkontrolujte rozsah dodávky:

## Sestavení zařízení

- C** 1. Přišroubujte obě oběžná kola (13) k podvozku (9) pomocí přiloženého montážního materiálu.
2. Zaklapněte kryty kol (14) do kol (13).
3. Zašroubujte oba stavěcí šrouby (12) na podvozek (9).
- D** 4. Postavte sekačku na plnicí trychtýř (3). Připevněte nástavec sekačky (5) k podvozku (9) pomocí čtyř dodaných šroubů (21).
5. Ujistěte se, že je bezpečnostní spínač (10) v poloze „OFF“ (Vypnuto).
- E** 6. Zasuňte zachytávací box (11) podél vodicí kolejnice do podvozku (9). Zachytávací box lze vložit pouze jedním směrem.
7. Pro aretaci záchytného boxu zatlačte bezpečnostní spínač (10) až na doraz nahoru.

## Obsluha

### Uvedení do provozu

Před uvedením do provozu se ujistěte, že je nástavec sekačky správně usazen na podvozku a zda je správně umístěn zachytávací box a bezpečnostní spínač (A 10).



Pokud není zachytávací box a bezpečnostní spínač ve správné poloze, přístroj se nezapne.

### Zapnutí a vypnutí



Dbejte na to, aby síťové napětí odpovídalo údajům na typovém štítku.

- 
 Na konci prodlužovacího kabelu udělejte smyčku a zavěste tuto do odlehčení tahu (7) na síťový kabel (A 6).

- Připojte prodlužovací kabel.
- Před zapnutím se ujistěte, že je plnicí trychtýř (A 3) prázdný

- 
 Chcete-li přístroj zapnout, posuňte blokování (A 2a) otočného spínače (A 2) ve směru ▲.

Otočte otočným přepínačem doprava. Přístroj poběží nepřetržitě.

- Nasypte materiál určený k rozdrncení do násypky (A 3).  
→ Materiál je vtažen a nasekán.
- Přístroj vypněte otočným přepínačem (A 2) doleva do polohy OFF (VYPNUTO).

**i** Po vypnutí přístroj dobíhá.

## Změna směru otáčení (zpětný chod)

Směr otáčení nožového válce můžete změnit (zpětný chod), abyste odstranili zachycený rozdrncený materiál.

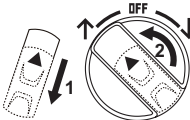
- 
 Chcete-li přístroj zapnout, posuňte blokování (A 2a) otočného spínače (A 2) ve směru síťového kabelu.
- Otočte otočným přepínačem doleva. Přístroj běží v pulzovacím režimu.  
→ uvízlý řezaný materiál se uvolní.
- K dalšímu řezání změňte opět směr otáčení (viz kapitola „Obsluha/zapnutí a vypnutí“).

## Vyprázdnění zachytávacího boxu

**i** Včas vyprázdňte zachytávací box. Dávejte pozor na to, že se zachytávací box pod vyhazovací kanálem nerovnoměrně naplní!

- Vypněte přístroj a vytáhněte zástrčku ze zásuvky.
- Odblokujte zachytávací box (A 11), uvedením bezpečnostního spínače (E 10) do polohy „OFF“ (VYPNUTO).
- Vytáhněte zachytávací box z podvozku (E 9) a vyprázdněte jej.
- Před opětovným zasunutím zachytávacího boxu se ujistěte, že v oblasti bezpečnostního spínače nejsou žádné třísky dřeva.
- Zachytávací box opět nasadte a bezpečnostní spínač posuňte až na doraz směrem nahoru.

## Ochrana proti přetížení

V případě nadměrného zatížení motoru, např. pokud je válec blokován příliš silnými větvemi, zařízení se automaticky vypne.

## Blokování opětovného spuštění

Po automatickém vypnutí z důvodu nadměrného zatížení se zařízení znovu automaticky nespustí.

### Pro opětovné spuštění:

- Nechte motor vychladnout.
- Otočte otočným přepínačem (A 2) do polohy OFF (VYPNUTO).
- Stiskněte resetovací tlačítko (A 1).
- Zařízení znovu zapněte (viz kapitola „Zapnutí a vypnutí“).

## Pokyny k práci

### Všeobecné pokyny k práci



**Při sekání udržujte dostatečnou vzdálenost od přístroje, protože dlouhé větve se mohou při vtahování vychýlit.**

**Hrozí nebezpečí zranění.**



Používejte ochranné brýle a chrániče sluchu.



Noste ochranné rukavice.

- Z bezpečnostních důvodů přístroj nepracuje bez správně umístěného zachytávacího boxu (viz **A 11** / **E 11**).
- Přidržujte větve při vtahování do přístroji, dokud se automaticky nevtáhnou.
- Postupujte podle možné rychlosti sekačky a přístroj nepřetěžujte.
- Aby se přístroj neucpal, sekejte několik dní uložený uschlý zahradní odpad a sekejte větvičky střídavě s větvemi.
- Před sekáním odstraňte z kořenů lepiovou půdu a kameny.
- Nesekejte měkký, vlhký materiál, jako je kuchyňský odpad, takový materiál přímo kompostujte.
- Zvedněte několik suchých větví až na konec a použijte je k vyčištění zařízení.
- Přístroj vypněte, pouze pokud veškerý rozdrčený materiál prošel oblastí nožového bubnu. Jinak se může nožový válec při opětovném spuštění zablokovat.

## Uvolnění blokování

### Změna směru otáčení:

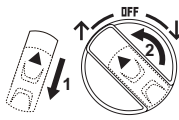
1.  Chcete-li přístroj zapnout, posuňte blokování (**A 2a**) otočného spínače (**A 2**) ve směru síťového kabelu.
2. Otočte otočným přepínačem doleva. Přístroj běží v pulzovacím režimu. → uvízlý řezaný materiál se uvolní.
3. K dalšímu řezání změňte opět směr otáčení (viz kapitola „Obsluha/zapnutí a vypnutí“).

### Změna vzdálenosti přítlačné desky:

Při nepoddajném blokování můžete také zvětšit vzdálenost mezi přítlačnou deskou a nožovým válcem.

1. Otočte stavěcím šroubem (**A 8**) proti směru hodinových ručiček (+).
2. Nožový válec nechte najet vzad dle popisu v části „Změna směru otáčení“.
3. Jakmile se uvízlý sekaný materiál uvolní, je nutné znovu nastavit přítlačnou desku otočením seřizovacího šroubu (viz kapitola „Návod k obsluze / seřízení přítlačné desky“).

### Odšroubování desky krytu

Po odšroubování desky krytu můžete odstranit blokování v přístroji.



Vypněte přístroj a vytáhněte síťovou zástrčku ze zásuvky.



Při manipulaci s nožovým válcem noste rukavice.



1. Zakloňte zařízení zpět nad kola a opatrně je položte na zadní stranu.

2. Uvolněte čtyři imbusové šrouby (15) z desky krytu (16).
3. Sejměte desku krytu (16).
4. Nyní můžete odstranit uvízlý materiál v zařízení.

G

5. Při opětovném nasazení desky krytu (16) dbejte na správné umístění. Je to předem určeno hřídelí nože (17) a čepem přítlačné desky (18a).
6. Utáhněte desku krytu (16) pomocí čtyř imbusových šroubů (15).

## Nastavení přítlačné desky

Proces záběhu nového stroje může ze začátku vyžadovat nutnost seřízení přítlačné desky v kratších časových intervalech.

Správný okamžik k seřízení přítlačné desky zjistíte tak, že rozdrčený materiál je jen stlačen a drží při sobě jen „řetězově“.

1. Zapněte přístroj.
2. Pomalu otáčejte stavěcím šroubem (A 8) ve směru hodinových ručiček (→), až uslyšíte zvuky mletí.



Zabraňte zbytečnému opotřebení přítlačné desky jejím nastavením příliš daleko.

## Údržba a čištění



**Práce, které nejsou popsány v tomto návodu, nechte provádět v námi schváleném zákaznickém servisu. Používejte pouze originální díly.**



Při manipulaci s nožovým válcem noste rukavice.



Před prováděním jakýchkoli údržbářských a čistících prací vypněte přístroj, vytáhněte síťovou zástrčku a vyčkejte, až se nožový válec zastaví.

## Všeobecné čistící a údržbářské práce



**Nikdy na řezačku nestříkejte vodu. Nebezpečí úrazu elektrickým proudem!**

- Stroj, kola a větrací otvory udržujte vždy v čistotě. Při čištění použijte kartáč nebo hadřík, avšak žádné čisticí prostředky nebo rozpouštědla.
- Před každým použitím zkontrolujte stroj, zejména ochranná zařízení, zda není poškozený, zda nejsou uvolněné, opotřebované nebo poškozené součásti. Zkontrolujte upevnění všech matic, čepů a šroubů.
- Zkontrolujte kryty a ochranná zařízení, zda nejsou poškozena a zda jsou správně nasazena. Je-li to nutné, vyměňte je.
- Skladujte stroj v suchém stavu a mimo dosah dětí. Nezakrývejte stroj nylonovými pytlí, protože se může vytvářet vlhkost.

## Skladování

- Skladujte stroj v suchém stavu a mimo dosah dětí.
- Před uskladněním stroje v uzavřených prostorách nechte stroj vychladnout.

Neneseme odpovědnost za škody způsobené našim strojem. Pokud byly tyto škody způsobeny v důsledku neodborné opravy nebo v důsledku používání neoriginálních dílů nebo při používání v rozporu s určením.



## Likvidace/ochrana životního prostředí

Přístroj, příslušenství a balení zlikvidujte ekologickou recyklací.



Elektrická zařízení nepatří do domácího odpadu.

Stroj odevzdejte na sběrném recyklačním místě. Použité plastové a kovové části lze oddělit a vyřadit pro recyklaci. V případě dotazů se obraťte na servisní centrum.

## Náhradní díly/příslušenství

**Náhradní díly a příslušenství dostanete na webových stránkách  
[www.grizzly-service.eu](http://www.grizzly-service.eu)**

Pokud máte problémy při objednávání, použijte prosím kontaktní formulář. V případě jakýchkoliv dalších dotazů se obraťte na servisní středisko „Service-Center“ (viz strana 99).

Pol. Návod k použití	Označení	Č. objed- návky
A 9	podvozek	91105728
A 13	oběžné kolo vlevo	91105729
A 13	oběžné kolo vpravo	91105730
A 11	zachytávací box	91092653
G 18	přítlačná deska	91092644

## Záruka

Vážení zákazníci,

Na tento přístroj poskytujeme 3letou záruku od data zakoupení.

V případě závady tohoto výrobku vám vůči prodejci výrobku přináležejí zákonná práva. Tato zákonná práva nejsou omezena naší následovně uvedenou zárukou.

### Záruční podmínky

Záruční doba začíná běžet ode dne nákupu. Uschovejte si, prosím, originál účtenky pro pozdější použití. Tento dokument budete potřebovat jako doklad o koupi.

Zjistíte-li během tří let od data koupě u tohoto výrobku materiálovou nebo výrobní vadu, bude výrobek námi, podle našeho výběru, bezplatně opraven nebo nahrazen. Tato záruční oprava předpokládá, že během 3leté lhůty předložíte poškozený přístroj s dokladem o koupi (pokladní stvrženka) a písemně krátce popíšete, v čem spočívá závada a kdy k ní došlo.

Bude-li závada kryta naší zárukou, získáte zpět opravený nebo nový výrobek. Opravou nebo výměnou výrobku nezačíná záruční doba běžet od začátku.

### Záruční doba a zákonné nároky na odstranění vady

Záruční doba se neprodlužuje poskytnutím záruky. Toto platí i pro nahrazené a opravené díly. Již při koupi zjištěné závady a nedostatky musíte nahlásit okamžitě po vybalení výrobku. Po uplynutí záruční doby musíte uhradit náklady za provedené opravy.

### Rozsah záruky

Přístroj byl precizně vyroben podle přísných jakostních směrnic a před dodáním byl svědomitě zkontrolován.

Záruční oprava se vztahuje na materiálové nebo výrobní vady. Tato záruka se netýká dílů výrobku, které jsou vystaveny normálnímu opotřebením, a lze je považovat za spotřební materiál (např. nůž), nebo poškození křehkých dílů (např. spínače).

Tato záruka neplatí, je-li výrobek poškozen z důvodu neodborného používání, nebo pokud u něj nebyla prováděna údržba.

Pro odborné používání výrobku musí být přesně dodržovány všechny pokyny uvedené v návodu k obsluze. Bezpodmínečně je třeba zabránit používání a manipulacím s výrobkem, které nejsou v návodu k obsluze doporučeny, nebo je před nimi varováno. Výrobek je určen jen pro soukromé účely a ne pro komerční využití. Záruka zaniká v případě zneužívání a neodborné manipulace, používání nadměrné síly a při zásazích, které nebyly provedeny naším autorizovaným servisem.

### Postup v případě uplatňování záruky

Pro zajištění rychlého zpracování vaší žádosti, prosím, postupujte podle následujících pokynů:

- Na důkaz, že jste výrobek zakoupili, mějte pro jakékoli případné dotazy připravenou pokladní stvrženku a číslo výrobku (IAN 339743\_1910).
- Číslo výrobku je uvedeno na typovém štítku.
- Pokud by došlo k funkční poruše nebo jiným závadám, nejdříve **telefonicky** nebo **e-mailem** kontaktujte níže uvedené servisní oddělení. Pak získáte další informace o vyřízení vaší reklamace.
- Výrobek označený jako vadný můžete po domluvě s naším zákaznickým servisem, s připojením dokladu o koupi (pokladní stvrženky) a po uvedení, v čem závada spočívá a kdy k ní došlo, přeposlat bez platby poštovního na

vám sdělenou adresu příslušného servisu. Aby bylo zabráněno problémům s přijetím a dodatečnými náklady, bezpodmínečně použijte jen tu adresu, která vám bude sdělena. Zajistěte, aby zásilka nebyla odeslána nevyplaceně jako nadměrné zboží, expres nebo jiný, zvláštní druh zásilky. Přístroj zašlete včetně všech částí příslušenství dodaných při zakoupení a zajistěte dostatečně bezpečný přepravní obal.

## Opravná

Opravy, **kteřé nespadají do záruky**, můžete nechat udělat v našem servisu oproti zúčtování. Rádi vám připravíme předběžný odhad nákladů.

Můžeme zpracovávat jen ty přístroje, které byly dostatečně zabalené a odeslány vyplaceně.

**Pozor:** Prosím, přístroj zašlete našemu autorizovanému servisu vyčištěný a s upozorněním na závadu.

Nepřijmeme přístroje zaslané nevyplaceně jako nadměrné zboží, expres nebo jiný, zvláštní druh zásilky.

Likvidaci vašich poškozených zaslaných přístrojů provedeme bezplatně.

## Service-Center



### Service Česko

Tel.: 800143873

E-Mail: grizzly@lidl.cz

IAN 339743\_1910

## Dovozce

Prosím, respektujte, že následující adresa není adresou servisu. Nejdříve kontaktujte shora uvedené servisní středisko.

### Grizzly Tools GmbH & Co. KG



Stockstädter Straße 20

63762 Großostheim

Německo

[www.grizzly-service.eu](http://www.grizzly-service.eu)

## A Hledání chyb

Problém	Možná příčina	Odstranění chyb
Motor neběží	Zachytávací box (11) není ve správné poloze	 <p>Zasuňte správně zachytávací box (11) a bezpečnostní spínač (10) na zachytávacím boxu (11) posuňte až na doraz směrem nahoru, až bude patrné pouze zelené pole „ON“ (ZAPNUTO) (viz kapitola „Návod k montáži / sestavení zařízení“).</p>
	Ochrana proti přetížení	Pro opětovné zapnutí otočte otočným přepínačem (2) do polohy OFF (VYPNUTO). Stiskněte resetovací tlačítko (1). Znovu zapněte zařízení (viz kapitola „Obsluha / blokování opětovného spouštění“).
	Chybí síťové napětí	Zkontrolujte síťovou zásuvku, napájecí kabel, vedení, elektrickou zástrčku, popř. oprava kvalifikovaným elektrikářem
	Bezpečnostní spínač (10) na zachytávacím boxu (11) není zacvaknutý	 <p>Bezpečnostní spínač (10) na zachytávacím boxu (11) posuňte až na doraz směrem nahoru, až bude patrné pouze zelené pole „ON“ (ZAPNUTO) (viz kapitola „Návod k montáži / sestavení zařízení“).</p>
Zahradní odpad se nevtáhne	Nožový válec se otáčí směrem zpět	Změňte směr otáčení (viz kapitola „Obsluha“).
	Řezaný materiál je příliš měkký	zatlačit dřevem nebo suché větve nasekat
	Nožový válec je zablokován	Uvolněte zablokování (viz kapitola „Pracovní pokyny / uvolnění blokování“)
Drcený materiál visí ve tvaru řetězu	Přítlačná deska není správně nastavena	Seřídte přítlačnou desku (viz kapitola „Návod k obsluze / seřízení přítlačné desky“).

## Obsah

<b>Úvod.....</b>	<b>101</b>
<b>Účel použitia .....</b>	<b>101</b>
<b>Všeobecný popis.....</b>	<b>102</b>
Objem dodávky.....	102
Prehľad .....	102
Opis funkcie.....	102
<b>Technické údaje.....</b>	<b>102</b>
<b>Bezpečnostné pokyny .....</b>	<b>103</b>
Piktogram na stroji .....	103
Piktogramy v návode na obsluhu.....	104
Všeobecné bezpečnostné pokyny.....	104
Zostatkové riziká.....	108
<b>Návod na montáž.....</b>	<b>108</b>
Vybalenie .....	108
Zmontovanie stroja.....	108
Uvedenie do prevádzky .....	108
Zapnutie a vypnutie.....	109
Zmena smeru otáčania (spätný chod) .....	109
Vyprázdenie záchytného boxu.....	109
Ochrana proti preťaženiu.....	109
Blokovanie opätovného spustenia ...	109
<b>Pracovné pokyny .....</b>	<b>110</b>
Všeobecné pracovné pokyny .....	110
Uvoľnenie blokování .....	110
Nastavenie prítlačnej platne .....	111
<b>Údržba a čistenie .....</b>	<b>111</b>
Všeobecné čistiace a údržbárske práce .....	111
Skladovanie .....	112
<b>Likvidácia/ochrana životného ..</b>	<b>112</b>
<b>Náhradné diely / Príslušenstvo</b>	<b>112</b>
<b>Záruka .....</b>	<b>113</b>
<b>Servisná oprava .....</b>	<b>114</b>
<b>Service-Center.....</b>	<b>114</b>
<b>Dovozca.....</b>	<b>114</b>
<b>Vyhľadávanie chýb .....</b>	<b>115</b>
<b>Preklad originálneho prehlásenia o zhode CE.....</b>	<b>123</b>
<b>Výkres náhradných dielov .....</b>	<b>125</b>

## Úvod

Gratulujeme Vám k zakúpeniu Vášho nového prístroja. Tým ste sa rozhodli pre kvalitný produkt.

Tento prístroj bol počas výroby testovaný na kvalitu a podrobený výstupnej kontrole. Tým je zabezpečená funkčnosť vášho prístroja.

Nedá sa vylúčiť, že sa v jednotlivých prípadoch na alebo v prístroji nenachádzajú zvyšky masťv. Nejde o nedostatok alebo poruchu a nie je dôvod k znepokojeniu.



Návod na obsluhu je súčasťou tohto produktu. Obsahuje dôležité upozornenia ohľadom bezpečnosti, obsluhy a likvidácie. Pred používaním produktu sa oboznámte so všetkými pokynmi pre obsluhu a bezpečnosť. Používajte produkt len predpísaným spôsobom a len v uvedených oblastiach použitia. Návod na obsluhu uschovajte a v prípade odovzdania produktu tretím osobám odovzdajte aj všetky podklady.

## Účel použitia

Stroj je určený na rozdrobovanie vláknitých alebo drevených záhradných odpadov ako napr. odrezky z krovia a stromov, konáre, kôra alebo jedľové šišky. Každé iné použitie, ktoré nie je v tomto návode výslovne povolené, môže viesť k poškodeniu stroja a predstavovať vážne nebezpečenstvo pre používateľa.

**Valcový drvič sa nesmie plniť kameňmi, sklom, kovmi, kosťami, plastmi ani odpadmi látok.**

Nie je vhodný na drvenie odpadu z domácnosti, záhonov a kvetov.

Obsluhujúci alebo používateľ je zodpovedný za zranenia iných ľudí alebo poškodenia ich majetku.

Výrobca neručí za škody, ktoré vzniknú iným používaním než podľa určenia alebo nesprávnou obsluhou.

Tento stroj nie je vhodný na komerčné používanie. Pri komerčnom používaní záruka zaniká.

## Všeobecný popis



Obrázok najdôležitejších funkčných dielov nájdete na výklopných stranách.

## Objem dodávky

Vybalíte tento nástroj a skontrolujete objem dodávky:

- Nadstavec drviča
- Podvozok
- Záchytný box
- Dve pojazdné kolesá a dve nastavovacie nohy
- Montážny materiál
- Skrutkový kľúč
- Inbusový kľúč
- Návod na obsluhu

## Prehľad

- |    |                      |                             |
|----|----------------------|-----------------------------|
| A  | 1                    | Tlačidlo Reset              |
|    | 2                    | Otočný spínač               |
|    | 2a                   | Blokovanie otočného spínača |
|    | 3                    | Plniaca násypka             |
|    | 4                    | Prepravné držadlo           |
|    | 5                    | Nadstavec drviča            |
|    | 6                    | Sieťový kábel               |
|    | 7                    | Odlahčenie od ťahu          |
|    | 8                    | Nastavovacia skrutka        |
|    | 9                    | Podvozok                    |
| 10 | Bezpečnostný vypínač |                             |

- |    |                   |
|----|-------------------|
| 11 | Záchytný box      |
| 12 | Nastavovacia noha |
| 13 | Pojazdné koleso   |
| 19 | Inbusový kľúč     |
| 20 | Kľúč na skrutky   |

**C** 14 Kryt kolesa

**D** 21 Skrutky

**F** 15 Inbusové skrutky  
16 Doska krytu

**G** 17 Hriadel' noža  
18 Prítlačná platňa  
18a Kolík prítlačnej platne

## Opis funkcie

Valcový drvič má výkonný elektromotor, ochranu proti preťaženiu a blokovanie opätovného spustenia pre zvýšenú bezpečnosť. Ako drviaci systém sa používa valcový systém, ktorý pracuje veľmi ticho a materiál na drvenie vtáhuje automaticky. Robustný podvozok sa stará o stabilitu a dobrú pohyblivosť stroja.

Funkcia prvkov obsluhy je uvedená v nasledujúcich opisoch.

## Technické údaje

### Valcová rezacka ..... PWH 2800 A1

Menovitý príkon .....	2800 W (P40)*
Sieťové napätie .....	220-240 V~; 50 Hz
Trieda ochrany .....	□ II
Druh ochrany .....	IP24
Hrúbka konára .....	max. 42 mm**
Objem záchytného vaku .....	cca 60 l
Hmotnosť .....	22 kg
Hladina akustického tlaku (L <sub>pA</sub> ) .....	83 dB(A); K <sub>pA</sub> = 3 dB

Hladina akustického výkonu ( $L_{WA}$ )  
nameraná.....96,3 dB(A);  $K_{WA} = 2,4$  dB  
zaručená ..... 99 dB(A)

- \* Prevádzka pri trvalom chode s preušívaným zaťažením (4 min zaťaženie – 6 min chod naprázdno)
- \*\* Max. hrúbka konára, ktorú je možné rozdrviť je závislá od druhu dreva a vlastností materiálu na drvenie.  
Pri tvrdom dreve (napr. dubové/bukové konáre) je max. hrúbka konára, ktorý je možné rozdrviť, menšia ako pri mäkkom dreve (napr. borovicové/smrekové drevo). Pri suchom alebo hrčovitom dreve sa hrúbka drveného materiálu môže taktiež znížiť.

Maximálna dovolená impedancia siete v mieste elektrického pripojenia 0,28 Ohm sa nesmie prekročiť. Používateľ musí zabezpečiť, aby sa stroj prevádzkoval iba v rozvodnej sieti, ktorá spĺňa túto požiadavku. Ak je to nutné, na systémovú impedanciu sa môžete opýtať v lokálnom energetickom distribučnom podniku.

Hodnoty hluku boli stanovené podľa noriem a ustanovení uvedených vo vyhlásení o zhode.

## Bezpečnostné pokyny



Tento stroj môže pri neodbornom používaní spôsobiť vážne poranenia. Skôr ako budete pracovať so strojom, prečítajte si starostlivo návod na používanie a oboznámte sa so všetkými ovládacími prvkami. Pri neistote požiadajte o radu odborníka. Návod dobre uschovajte a postúpte ho nasledujúcemu používateľovi, aby boli informácie kedykoľvek k dispozícii.

## Piktogram na stroji



Pozor!



Prečítajte si návod na používanie!



Noste ochranu očí a sluchu



Noste ochranné rukavice



Stroj nevystavujte dažďu  
Stroj nevystavujte dažďu



**VÝSTRAHA!** Skôr ako uskutočníte nastavenia, vyčistíte stroj alebo keď je kábel poškodený, vypnite stroj a vytiahnite sieťovú zástrčku.



Pozor! Nebezpečenstvo poranenia v dôsledku rotujúceho valca s nožmi!  
Ruky a nohy držte mimo otvorov, keď je stroj v prevádzke.



Pred dotykom akýchkoľvek častí stroja počkajte, kým sa tieto úplne nezastavia.



Pozor! Nebezpečenstvo v dôsledku vymrštených dielov! Zachovajte odstup k plniacej násypke a vyhadzovacej zóne. Iné osoby držte mimo dosahu;



Nepoužívajte ako stúpadlo



Zaručená hladina akustického výkonu



Trieda ochrany II



Elektrické prístroje nepatria do domového odpadu

## Piktogramy v návode na obsluhu



**Značky nebezpečenstva s údajmi na zabránenie poškodeniam zdravia osôb alebo vecným škodám**



Zákazová značka s údajmi k zabráneniu škodám



Upozorňovacia značka s informáciami pre lepšiu manipuláciu so strojom

## Všeobecné bezpečnostné pokyny



Dodržiavajte ochranu proti huku a miestne predpisy.



Pozor! Pri používaní elektrického náradia sa musia dodržiavať predpisy ochrany proti úrazu elektrickým prúdom a tiež základné bezpečnostné predpisy prevencie pred úrazmi a predpisy požiarnej ochrany:

## Príprava:



Prečítajte si pozorne pokyny. Oboznámte sa s nastavovacími dielmi a správnym používaním stroja. Je nutné zohľadniť, že samotný používateľ je zodpovedný za úrazy a ohrozenia voči

iným osobám alebo ich majetku.

- Deťom, osobám s obmedzenými telesnými, senzorickými alebo duševnými schopnosťami alebo nedostatočnými skúsenosťami a vedomosťami alebo osobám, ktoré nie sú oboznámené s pokynmi, nesmie byť nikdy dovolené používať stroj. Miestne predpisy môžu obmedziť vek používateľa.
- Nikdy nedovoľte deťom alebo iným osobám, ktoré nepoznajú návod na obsluhu, aby používali stroj. Miestne predpisy môžu stanoviť najnižší vek používateľa.
- Nepracujte so strojom, keď sa v blízkosti nachádzajú osoby, hlavne deti alebo zvieratá.
- Deti majú byť pod dohľadom, aby sa zabezpečilo, že sa nehrajú so strojom.
- Počas celej prevádzkovej doby noste ochranu sluchu a ochranné okuliare.
- Noste vhodný pracovný odev ako ochranné rukavice, pevnú obuv a dlhé nohavice. Nenoste voľne vysiacci odev alebo odev s páskami alebo šnúrami. Nepracujte so strojom bosý alebo v ľahkých sandáloch.
- Stroj používajte iba na voľnom priestranstve (t. j. nie pri stene alebo inom pevnom predmete) alebo na pevnej, rovnej ploche.
- Stroj nepoužívajte na vydláždennej ploche a ploche posypanej štrkom a na ktorej by vymrštený materiál mohol spôsobiť poranenia.



- Pred uvedením do prevádzky je nutné skontrolovať všetky skrutky, matice, svorníky a iný upevňovací materiál vzhľadom na ich pevné osadenie. Kryty a ochranné štíty musia byť na svojom mieste a v dobrom stave. Nepoškodené alebo nečitateľné nálepky treba vymeniť.
- Používajte len tie náhradné diely a časti príslušenstva, ktoré dodáva a odporúča výrobca. Použitie cudzích dielov spôsobí okamžitú stratu nároku na záruku.
- Stroj nenechajte v prevádzke bez dozoru a uschovajte ho v suchu a neprístupný deťom.
- Stroj zapojte len do zásuvky s RCD (Residual Current Device - s ochranným vodičom) .
- Stroj nepoužívajte v daždi alebo zlých poveternostných pomeroch. Pracujte len pri dennom svetle alebo pri dobrom osvetlení.
- Nepracujte so strojom pri únave alebo nesústredení alebo po použití alkoholu alebo liekov. Vždy si včas vložte prestávku v práci. Pri práci rozmýšľajte.
- V prípade, že drviaci mechanizmus zasiahne cudzí predmet alebo keď stroj začne vydávať zo seba nezvyčajný hluk alebo začne vibrovať, ihneď vypnite zdroj elektrickej energie a počkajte, kým stroj dobehne. Stroj odpojte od siete:
  - keď stroj nepoužívate, prepravujete alebo ho nechávate bez dohľadu;
  - pred uvoľnením blokovanej valca s nožmi;
  - keď stroj kontrolujete, čistíte alebo odstraňujete blokovanie;
  - keď vykonávate čistiace alebo údržbárske práce alebo meníte príslušenstvo;
  - keď je sieťový alebo predĺžovací kábel poškodený alebo zamotaný;
  - keď pohybujete so strojom alebo ho chcete zdvihnúť nahor;
  - keď sa do stroja dostanú cudzie telesá, pri neobvyčajnej hlučnosti alebo vibráciách (pred novým štartom skontrolujte stroj vzhľadom na poškodenia).
- Stroj nikdy neprevádzkujte s chybnými ochrannými zariadeniami alebo štítmí alebo bez bezpečnostných zariadení,

### Práca so strojom:

- Pred spustením stroja sa uistite, že je plniaca násypka prázdna.
- S hlavou, vlasmi a telom držte odstup od plniacej násypky.
- Počas prevádzky nesiahajte do plniacej násypky. Po vypnutí stroj ešte krátky čas dobieha.
- Dávajte vždy pozor na vašu rovnováhu a pevné postavenie. Nenahýňajte sa dopredu a pri vhadzovaní materiálu nestojte nikdy vyššie ako stroj. Stále majte bezpečný postoj na svahoch.
- Postupujte rýchlosťou chôdze, nebežte.
- Dávajte pozor na to, aby pri vhadzovaní materiálu neboli nikdy obsiahnuté tvrdé predmety ako kov, kamene, sklo alebo iné cudzie telesá.

napríklad bez upevneného záchytného vaku.

- Zdroj energie udržiavajte v čistote bez špiny alebo iných nahromadení, aby ste zabránili jeho poškodeniu alebo možnému požiaru.
- Zastavte stroj a vytiahnite zástrčku zo zásuvky. Uistite sa, že všetky pohyblivé diely sa úplne zastavili
  - vždy, keď necháte stroj bez dozoru,
  - pred odstránením upchatia alebo čistením upchatých kanálov,
  - pred kontrolou, čistením alebo inými prácami na stroji.
- Nedotýkajte sa pohyblivých, nebezpečných dielov, skôr ako bude stroj odpojený od sieťového prívodu a pohyblivé nebezpečné diely sa nezastavia úplne.
- Spracovávaný materiál nenechajte nakopiť vo vnútri vyhadzovacej oblasti; to by mohlo zabrániť správne vyhadzovaniu a viesť k spätnému hádzaniu materiálu cez plniacu násypku.
- Stroj neprepravujte a neprekláľajte pri otáčajúcom sa motore.
- Ruky, iné časti tela a odev nedávajte do plniacej násypky, vyhadzovacieho kanála alebo do blízkosti iných pohyblivých častí.
- Pri upchaniach vo vhadzovacom alebo vyhadzovacom kanáli stroja vypnite motor a vytiahnite sieťovú zástrčku, skôr ako odstránite zvyšky materiálu v plniacej násypke alebo vo

vyhadzovacom kanáli. Dávajte pozor na to, aby bol motor bez odpadkov a ostatných nahromadení, aby bolo možné motor chrániť pred poškodeniami alebo možným požiarom. Myslite na to, že pri uvedení do prevádzky spúšťacieho mechanizmu v strojoch poháňaných motorom sa uvedie do prevádzky aj rezací nástroj.



Opatrne! Takto zabránite poškodeniu stroja a z toho vyplývajúcich prípadných poranení osôb:

- Váš stroj ošetrujte starostlivo. Pravidelne čistite vetracie otvory a postupujte podľa predpisov na údržbu.
- Váš stroj nepreťažujte. Pracujte iba v uvedenom rozsahu výkonov. Na ťažké práce nepoužívajte stroje so slabým výkonom. Váš stroj nepoužívajte na účely, na ktoré nie je určený.
- Stroj vypnite až vtedy, keď je plniaca násypka úplne vyprázdnená, pretože inak sa stroj upchá a podľa okolností by sa potom viac nemohol spustiť. Nepokúšajte sa opravovať stroj sami, iba vtedy áno, ak máte na to vzdelanie. Všetky práce, ktoré nie sú uvedené v tomto návode, smú byť vykonávané len naším servisným centrom.

## Údržba a uschovanie

- a) Keď sa stroj zastaví na údržbu, inšpekciu, uloženie alebo výmenu príslušenstva, vypnite

zdroj energie, odpojte stroj od siete a uistite sa, že všetky pohyblivé diely dobehli. Pred inšpekciami, nastaveniami atď. nechajte stroj vychladnúť. Na stroji starostlivo vykonávajte údržbu a udržiavajte ho čistý. Stroj uschovávajte na suchom mieste a mimo dosahu detí.

- c) Pred uložením nechajte stroj vždy vychladnúť.
- d) Pri údržbe drviaceho mechanizmu si uvedomte, že hoci je zdroj energie vypnutý z dôvodu blokovacej funkcie ochranného zariadenia, drviaci mechanizmus sa ešte môže pohybovať.
- e) Opotrebované alebo poškodené diely vymeňte z bezpečnostných dôvodov. Používajte iba originálne náhradné diely a príslušenstvo.
- f) Nikdy sa nepokúšajte blokovaciu funkciu ochranného zariadenia obísť.

## Ďalšie bezpečnostné pokyny pre stroje so záchytným boxom

- Pred upevňovaním alebo odstraňovaním záchytného boxu stroj vypnite.

## Elektrická bezpečnosť



Opatrne: Tak sa vyhnete nehodám a poraneniam elektrickým prúdom:

- Pred použitím vždy skontrolujte pripojovací a predlžovací kábel na znaky poškodenia alebo opotrebovania. Ak sa kábel počas používania poškodí, musí sa rýchlo odpojiť od napájacej siete. **NEDOTÝKAJTE SA KÁBLA PRED JEHO ODPOJENÍM ZO SIETE.** Nepoužívajte stroj, keď kábel je poškodený alebo opotrebovaný.
- Predlžovací kábel držte mimo pohyblivých, nebezpečných dielov, aby sa zabránilo poškodeniam na kábloch, ktoré vedú ku kontaktu s aktívnymi dielmi.
- Na upevnenie predlžovacieho kábla použite na to určené odľahčenie od ťahu.
- Poškodený kábel, spojka a zástrčka alebo prírodné vedenia nezodpovedajúce predpisom sa nesmú používať. V prípade poškodenia sieťového kábla ihneď vyťahnite zástrčku zo zásuvky. V žiadnom prípade sa nedotýkajte sieťového kábla, pokiaľ sieťová zástrčka nie je vyťahnutá.
- Ak sa prírodné vedenie tohto stroja poškodí, musí sa vymeniť výrobcom alebo jeho zákazníckym servisom alebo podobne kvalifikovanou osobou, aby sa zabránilo ohrozeniam.
- Nepoužívajte stroj, ak nie je možné vypínač zapnúť a vypnúť. Poškodené vypínače sa musia vymeniť v našom servisnom centre.
- Používajte len predlžovací kábel schválený pre vonkajšieho prostredia a chránený pred striekajúcou vodou. Prierez prameňa predlžovacieho kábla musí byť u káblov do 25 m minimálne 2,5 mm<sup>2</sup>, u káblov nad 25 m 2,5 mm<sup>2</sup>. Pred použitím vždy celkom odviňte kábel z káblového

bubna. Skontrolujte poškodenia kábla.

- Nepoužívajte kábel na vytiahnutie zástrčky zo zásuvky. Kábel chráňte pred horúčavou, olejom a ostrými hranami.

## Zostatkové riziká

Aj keď toto elektrické náradie obsluhujete podľa predpisov, vždy ostávajú existovať zostatkové riziká. V súvislosti s konštrukciou a prevedením elektrického zariadenia môžu vzniknúť nasledujúce ohrozenia:

- a) Poškodenia sluchu, ak sa nenosí vhodná ochrana sluchu.
- b) Poškodenia očí, ak sa nenosí vhodná ochrana očí.



**Výstraha!** Toto elektrické náradie vytvára počas prevádzky elektromagnetické pole. Toto pole môže za určitých okolností rušiť aktívne alebo pasívne lekárske implantáty. Aby sa znížilo nebezpečenstvo vážnych alebo smrteľných zranení, musia používatelia s lekáskymi implantátmi, skôr ako budú obsluhovať stroj, prekonzultovať túto skutočnosť s lekárom a výrobcom medicínskeho implantátu.

## Návod na montáž

### B Vybalenie

1. Vyberte stroj z obalu.
2. Uistite sa, že bezpečnostný vypínač (10) je v polohe „OFF“ a vytiahnite

záchytný box (11) z podvozku (9).

3. Vyberte nadstavec drviča a príslušenstvo.
4. Skontrolujte rozsah dodávky:

## Zmontovanie stroja

- C** 1. Naskrutkujte obidve pojazdné kolesa (13) pomocou priloženého montážneho materiálu na podvozok (9).
2. Kryty kolies (14) zastrčte do pojazdných kolies (13).
3. Naskrutkujte obidve nastavovacie nohy (12) na podvozok (9).
- D** 4. Drvič položte na plniacu násypku (3). Nadstavec drviča (5) upevnite na podvozok (9) pomocou štyroch priložených skrutiek (21).
5. Uistite sa, že bezpečnostný vypínač (10) je v polohe „OFF“.
- E** 6. Zasuňte záchytný box (11) pozdĺž vodiacej lišty do podvozku (9). Záchytný box sa je možné zasunúť iba v jednom smere.
7. Na zablokovanie záchytného boxu posuňte bezpečnostný vypínač (10) až na doraz nahor.

## Obsluha

### Uvedenie do prevádzky

Pred uvedením do prevádzky skontrolujte správne uloženie nadstavca drviča na podvozku, ako aj správnu polohu záchytného boxu a bezpečnostného vypínača (**A** 10).



Stroj nie je možné zapnúť, keď záchytný box a bezpečnostný vypínač sa nenachádzajú v správnej polohe.

## Zapnutie a vypnutie

**i** Dávajte pozor na to, aby sa sieťové napätie zhodovalo s údajmi na typovom štítku.

- 

Z konca predlžovacieho kábla vytvarujte slučku a zavesťte ju do odľahčenia od fáhu (7) na sieťovom kábli (A 6).
- Predlžovací kábel pripojte.
- Uistite sa, že plniaca násypka (A 3) je pred naplnením prázdna.

- 

Zapnite tak, že blokovanie (A 2a) otočného spínača (A 2) posuniete v smere ▲.

Otočný spínač otočte smerom doprava. Stroj pracuje v trvalej prevádzke.

- Materiál na drvenie naplňte do plniacej násypky (A 3).  
→ Materiál sa vtiahne a rozdrví.
- Vypnite otočením otočného spínača (A 2) smerom doľava do polohy OFF.

**i** Stroj po vypnutí dobieha.

## Zmena smeru otáčania (spätný chod)

Môžete zmeniť smer otáčania valca s nožmi (spätný chod), aby ste odstránili zakliesnený materiál na drvenie.

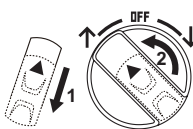
- 

Posuňte blokovanie (A 2a) otočného spínača (A 2) v smere sieťového kábla.

- Otočný spínač otočte smerom doľava. Stroj pracuje v krokovej prevádzke.  
→ zakliesnený materiál na drvenie sa uvoľní.

- Zmeňte znova smer otáčania, aby ste mohli ďalej driviť (pozri kapitolu „Ovládanie/Zapnutie a vypnutie“).

## Vyprázdnenie záchytného boxu

**i** Záchytný box vyprázdňujte včas. Berte do úvahy, že sa záchytný box pod vyhadzovacím kanálom plní nerovnomerne!

- Stroj vypnite a vytiahnite zástrčku zo zásuvky.
- Odblokujte záchytný box (A 11), tak, že bezpečnostný vypínač (E 10) prepnete do polohy „OFF“.
- Vytiahnite záchytný box z podvozku (E 9) a vyprázdnite ho.
- Uistite sa, že je priestor bezpečnostného vypínača bez drevených triesok, skôr ako záchytný box znova zasuniete.
- Nasadte znova záchytný box a posuňte bezpečnostný vypínač až na doraz nahor.

## Ochrana proti preťaženiu

Pri nadmernom namáhaní motora, napr. pri zablokovaní valca príliš hrubými konármi sa stroj automaticky vypne.

## Blokovanie opätovného spustenia

Po automatickom vypnutí v dôsledku nadmerného namáhania sa stroj znova automaticky nespustí.

**Na opätovné zapnutie:**

1. Nechajte motor vychladnúť.
2. Otočte otočný spínač (A 2) do polohy OFF.
3. Stlačte tlačidlo Reset (A 1).
4. Stroj znova zapnite (pozri kapitolu „Zapnutie a vypnutie“).

**Pracovné pokyny****Všeobecné pracovné pokyny**

**Pri drvení držte dostatočný odstup k stroju, pretože dlhé konáre sa pri vťahovaní môžu vymrštiť. Je nebezpečenstvo úrazu.**



Noste ochranu očí a sluchu



Noste ochranné rukavice.

- Stroj z bezpečnostných dôvodov nefunguje bez správne umiestneného záchytného boxu (pozri A 11 / E 11).
- Konáre pri zavádzaní do stroja držte pevne, kým sa automatiky nevtiahnu.
- Orientujte sa podľa novej rýchlosti vťahovania drviča a stroj nepreťažujte.
- Aby sa zabránilo upchatiam, drvte uvädnutý, viac dní uložený záhradný odpad a tenké vetvy striedavo s konármi.
- Pred drvením koreňov odstráňte prichytené zvyšky zeme a kamene.
- Nedrvté mäkký, vlhký materiál ako kuchynský odpad, ale ho kompostujte priamo.
- Na záver uložte pár suchých konárov, aby ste tieto použili na podporu čistenia stroja.
- Stroj vypnite až vtedy, keď všetok materiál na drvenie prejde cez priestor

valca s nožmi. Inak sa môže valec s nožmi pri novom spustení zablokovat'.

**Uvolnenie blokovani****Zmena smeru otáčania:**

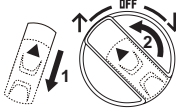
1.  Posuňte blokovanie (A 2a) otočného spínača (A 2) v smere sieťového kábla.
2. Otočný spínač otočte smerom doľava. Stroj pracuje v krokovej prevádzke. → zakliesnený materiál na drvenie sa uvoľní.
3. Zmeňte znova smer otáčania, aby ste mohli ďalej drviť (pozri kapitolu „Ovládanie/Zapnutie a vypnutie“).

**Zmena vzdialenosti prítlačnej platne:**

Pri nepoddajných blokovaniach sa môže vzdialenosť prítlačnej platne k valcu s nožmi dodatočne zväčšiť.

1. Otočte nastavovaciu skrutku (A 8) proti smeru otáčania hodinových ručičiek (+).
2. Valec s nožmi nechajte otáčať sa späť, ako je opísané pod „Zmena smeru otáčania“.
3. Keď je zakliesnený materiál na drvenie voľný, musíte prítlačnú platňu znova nastaviť otočením nastavovacej skrutky (pozri kapitolu „Pracovné pokyny/Nastavenie prítlačnej platne“).

**Odskrutkovanie dosky krytu**

Blokovania v stroji môžete odstrániť po odskrutkovaní dosky krytu.



Vypnite stroj a vytiahnite sieťovú zástrčku.



Pri manipulácii s valcom s nožmi noste ochranné rukavice.

F

1. Nakloňte stroj cez kolesá smerom dozadu a opatrne ho položte na zadnú stranu.
2. Uvoľnite štyri inbusové skrutky (15) na doske krytu (16).
3. Odoberte dosku krytu (16).
4. Teraz môžete odstrániť blokovanie v stroji.

G

5. Pri nasadzovaní dosky krytu (16) dávajte pozor na správnu polohu. Poloha je zadaná prostredníctvom hriadeľa noža (17) a kolíka prítlačnej platne (18a).
6. Dosku krytu (16) pevne prisrutkujte pomocou štyroch inbusových skrutiek (15).

## Nastavenie prítlačnej platne

Pri rozbiehaní nového stroja môže byť potrebné, že sa na začiatku bude musieť prítlačná platňa dodatočne nastavovať v kratších časových intervaloch. Správny časový okamih na dodatočné nastavenie prítlačnej platne rozpoznáte na tom, že materiál na drvenie sa iba prítlačá a visí vo forme reťaze.

1. Zapnite stroj.
2. Pomaly otáčajte nastavovaciu skrutku (A 8) v smere otáčania hodinových ručičiek (-), až bude počuť zvuk brúsenia.



Zabráňte nepotrebnému opotrebeniu prítlačnej platne tak, že ju nastavíte príliš široko.

## Údržba a čistenie



**Práce, ktoré nie sú opísané v tomto návode, nechajte vykonať nami splnomocneným zákazníckym miestom. Používajte len originálne diely.**



Pri manipulácii s valcom s nožmi noste ochranné rukavice.



Pred všetkým údržbárskymi a čistiacimi prácami vypnite stroj, vytiahnite sieťovú zástrčku a čakajte, kým sa valec s nožmi nezastaví.

## Všeobecné čistiace a údržbárske práce



**Drvič nestriekajte vodou. Nebezpečenstvo v dôsledku zásahu elektrickým prúdom!**

- Stroj, kolesá a vetracie otvory udržiavajte vždy čisté. Na čistenie používajte kefu alebo prachovku, ale nie čistiaci prostriedok alebo rozpúšťadlo.
- Stroj, zvlášť ochranné zariadenia, skontrolujte pred každým použitím vzhľadom na poškodenia ako uvoľnené, opotrebované alebo poškodené diely. Skontrolujte pevné osadenie všetkých matíc, svorníkov a skrutiek.
- Skontrolujte kryty a ochranné zariadenia vzhľadom na poškodenia a správne osadenie. Prípadne tieto vymeňte.
- Stroj skladujte v suchu a mimo dosahu detí. Stroj neovíjajte nylonovými vrečkami, pretože by sa mohla tvoriť vlhkosť.

## Skladovanie

- Stroj skladujte v suchu a mimo dosahu deťí.
- Stroj nechajte ochladieť, skôr než ho odložíte do uzatvorených priestorov.

Neručíme za škody spôsobené naším strojom. Ak tieto boli spôsobené neodbornou opravou alebo boli použité iné než originálne diely resp. zariadenie nebolo používané podľa určenia.

## Likvidácia/ochrana životného

Zariadenie, príslušenstvo a balenie prineste na ekologické zhodnotenie.



Elektrické prístroje nepatria do domového odpadu

- Stroj odovzdajte na zbernom mieste na ďalšie zhodnotenie. Použité plastové a kovové časti sa môžu vytriediť a tak odniesť na ekologické zhodnotenie. Informujte sa o tom v našom Service-Centre.

## Náhradné diely / Príslušenstvo

Náhradné diely a príslušenstvo nájdete na strane  
[www.grizzly-service.eu](http://www.grizzly-service.eu)

Ak by sa mali vyskytnúť problémy s procesom objednávky, použite, prosím, kontaktný formulár. Pri ďalších otázkach sa obráťte na „Service-Center“ (pozri stranu 114).

Pol. Návod na obsluhu	Označenie	Obj. č.
<b>A</b> 9	Podvozok	91105728
<b>A</b> 13	Pojazdné koleso vľavo	91105729
<b>A</b> 13	Pojazdné koleso vpravo	91105730
<b>A</b> 11	Záchytný box	91092653
<b>G</b> 18	Prítlačná platňa	91092644



## Záruka

Vážená zákazníčka, vážený zákazník,  
Pre tento prístroj platí záruka 3 roky od dátumu zakúpenia.

Ak je prístroj poškodený, podľa zákona máte právo ho reklamovať u výrobcu produktu. Tieto práva vyplývajúce zo zákona nie sú našou následne opísanou zárukou obmedzené.

### Záručné podmienky

Záručná lehota začína dňom zakúpenia. Pokladničný doklad ako originál prosím starostlivo uschovajte. Je potrebný ako dôkaz o zakúpení.

Ak sa počas troch rokov od dátumu zakúpenia tohto produktu vyskytne materiálna alebo výrobná chyba, produkt - podľa nášho rozhodnutia - bezplatne opravíme alebo nahradíme. Predpokladom záruky je, že v priebehu trojročnej lehoty bude predložený poškodený prístroj a pokladničný doklad a stručne opísaná chyba a kedy sa vyskytla.

Ak sa v rámci našej záruky chyba pokryje, obdržíte späť opravený alebo nový prístroj. S opravou alebo výmenou produktu sa nezačína nová záručná doba.

### Záručná doba a nárok na odstránenie vady

Záručná doba sa poskytnutím záruky nepredlžuje. To platí aj pre nahradené a opravené diely. Prípadné škody a nedostatky vzniknuté už pri zakúpení sa musia ihneď po vybalení ohlásiť. Opravy vykonané po uplynutí záručnej doby sú spoplatnené.

### Rozsah záruky

Prístroj bol vyrobený podľa prísnych smerníc kvality a pred dodaním bol svedomite kontrolovaný.

Záruka sa týka materiálových alebo výrobných chýb. Táto záruka sa nevzťahuje na diely produktu, ktoré sú vystavené normálnemu opotrebeniu a preto sa môžu považovať za opotrebované diely (napr. nôž) alebo na poškodenia na krehkých dieloch (napr. vypínač).

Táto záruka zaniká, ak bol produkt používaný poškodený, neodborne alebo nebola vykonávaná údržba. Pre odborné používanie produktu je nutné presne dodržiavať všetky návody uvedené v návode na obsluhu. Bezpodmienečne sa vyhnite používaniu, ktoré sa v návode na obsluhu neodporúča alebo pred ktorým ste boli varovaní.

Produkt je určený len pre súkromné použitie a nie v oblasti podnikania. Záruka zaniká pri nesprávnom a neodbornom používaní, pri násilnom používaní a pri zásahoch, ktoré neboli vykonané v našej servisnej pobočke.

### Postup v prípade reklamácie

Pre zabezpečenie rýchleho spracovania vašej žiadosti postupujte prosím podľa nasledujúcich pokynov:

- Pri všetkých požiadavkách predložte pokladničný doklad a číslo artiklu (IAN 339743\_1910) ako dôkaz o zakúpení.
- Číslo artiklu nájdete na typovom štítku.
- Ak sa vyskytnú chyby funkcie alebo iné nedostatky, kontaktujte najskôr následne uvedené servisné oddelenie **telefonicky** alebo **emailom**. Následne obdržíte ďalšie informácie o priebehu vašej reklamácie.
- Produkt evidovaný ako poškodený môžete po dohode s našim zákaznickým servisom, s priloženým dokladom o zakúpení (pokladničný doklad) a s údajmi, v čom chyba spočíva a kedy vznikla, zaslať bez poštovného na adresu



servisu, ktorá vám bude oznámená. Pre zabránenie dodatočných nákladov a problémov pri prevzatí použite len tú adresu, ktorá vám bude oznámená. Nezasielajte prístroj ako nadmerný tovar na náklady príjemcu, expresne alebo s iným špeciálnym nákladom. Prístroj zašlite so všetkými časťami príslušenstva dodanými pri zakúpení a zabezpečte dostatočne bezpečné prepravné balenie.

## Servisná oprava

Opravy, ktoré nepodliehajú záruke, môžeme nechať vykonať v našej servisnej pobočke za úhradu. Radi vám poskytneme predbežnú kalkuláciu nákladov.

Môžeme spracovať len prístroje, ktoré boli doručené dostatočne zabalené a so zaplateným poštovným.

**Pozor:** Prístroj zašlite do našej servisnej pobočky vyčistený a s informáciami o chybe. Neprevezmeme prístroje zaslané ako nadmerný tovar na náklady príjemcu, expresne alebo s iným špeciálnym nákladom.

Likvidáciu vašich poškodených zaslaných prístrojov vykonáme bezplatne.

## Service-Center



### Servis Slovensko

Tel.: 0850 232001

E-Mail: [grizzly@lidl.sk](mailto:grizzly@lidl.sk)

IAN 339743\_1910

## Dovozca

Nasledujúca adresa nie je adresa servisu. Najskôr kontaktujte hore uvedené servisné centrum.

### Grizzly Tools GmbH & Co. KG



Stockstädter Straße 20

63762 Großostheim

Nemecko

[www.grizzly-service.eu](http://www.grizzly-service.eu)

## A Vyhľadávanie chýb

Problém	Možná príčina	Odstránenie chyby
Motor sa nespustí	Záchytný box (11) nie je v správnej polohe	 Zasuňte správne záchytný box (11) a bezpečnostný vypínač (10) na záchytnom boxe (11) posuňte nahor až na doraz tak, aby bolo ešte vidieť zelené pole „ON“ (pozri kapitolu „Návod na montáž/Zmontovanie stroja“).
	Ochrana proti preťaženiu	Na opätovné zapnutie otočte otočný spínač (2) do polohy „OFF“. Stlačte tlačidlo Reset (1). Stroj znova zapnite (pozri kapitolu „Obsluha/Blokovanie opätovného spustenia“).
	Nie je sieťové napätie	Skontrolujte zásuvku, vedenie, zástrčku, príp. oprava odborným elektrikárom
	Bezpečnostný vypínač (10) na záchytnom boxe (11) nezaskočí	 Bezpečnostný vypínač (10) na záchytnom boxe (11) posuňte nahor až na doraz tak, aby bolo ešte vidieť zelené pole „ON“ (pozri kapitolu „Návod na montáž/Zmontovanie stroja“)
Záhradný odpad sa nevŕhaje	Valec s nožmi sa otáča späť	Zmena smeru otáčania (pozri kapitolu „Obsluha“).
	Materiál na drvenie je príliš mäkký	Posúvajte ho s drevom alebo rozdrvte suché konáre
	Valec s nožmi je blokován	Uvoľnite blokovanie (pozri kapitolu „Pracovné pokyny/Uvoľnenie blokovania“)
Materiál na drvenie visí na sebe vo forme reťaze	Prítlačná platňa nie je správne nastavená	Dodatočne nastavte prítlačnú platňu (pozri kapitolu „Pracovné pokyny/Nastavenie prítlačnej platne“)



DE

AT

CH

## Original- EG-Konformitätserklärung

Hiermit bestätigen wir, dass der

**Walzenhäcksler**

**Modell: PWH 2800 A1**

Seriennummer

202002000001 - 202005027014

folgenden einschlägigen EU-Richtlinien in ihrer jeweils gültigen Fassung entspricht:

**2006/42/EG • 2014/30/EU • 2000/14/EG • 2011/65/EU\***

Um die Übereinstimmung zu gewährleisten, wurden folgende harmonisierte Normen sowie nationale Normen und Bestimmungen angewendet:

**EN 61000-3-2:2014 • EN 61000-3-11:2000  
EN 55014-1:2017 • EN 55014-2:2015  
EN 60335-1:2012/A2:2019 • EN 50434:2014  
EN 62233:2008 • EN 62321-1:2013**

Zusätzlich wird entsprechend der Geräuschemissionsrichtlinie 2000/14 EG bestätigt:

Schalleistungspegel:

Garantiert: 99 dB(A);

Gemessen: 96,3 dB(A)

Angewendetes Konformitätsbewertungsverfahren entsprechend Anh. V / 2000/14 EG

Die alleinige Verantwortung für die Ausstellung dieser Konformitätserklärung trägt der Hersteller:



Grizzly Tools GmbH & Co. KG  
Stockstädter Straße 20  
63762 Großostheim  
Germany  
10.06.2020

Christian Frank  
Dokumentationsbevollmächtigter

\* Der oben beschriebene Gegenstand der Erklärung erfüllt die Vorschriften der Richtlinie 2011/65/EU des Europäischen Parlaments und des Rates vom 8. Juni 2011 zur Beschränkung der Verwendung bestimmter gefährlicher Stoffe in Elektro- und Elektronikgeräten



## Translation of the original EC declaration of conformity

We hereby confirm that the  
**Electric Shredder**  
**Design Series PWH 2800 A1**  
Serial Number

202002000001 - 202005027014

conforms with the following applicable relevant version of the EU guidelines :

**2006/42/EC • 2014/30/EU • 2000/14/EC • 2011/65/EU\***

In order to guarantee consistency, the following harmonised standards as well as national standards and stipulations have been applied:

**EN 61000-3-2:2014 • EN 61000-3-11:2000**  
**EN 55014-1:2017 • EN 55014-2:2015**  
**EN 60335-1:2012/A2:2019 • EN 50434:2014**  
**EN 62233:2008 • EN 62321-1:2013**

We additionally confirm the following in accordance with the 2000/14/EC emissions guideline: Sound power level  
guaranteed: 99 dB(A)  
measured: 96.3 dB(A)  
Compliance evaluation process carried out in accordance with  
Appendix V, 2000/14/EC

This declaration of conformity is issued under the sole responsibility of the manufacturer:



Grizzly Tools GmbH & Co. KG  
Stockstädter Straße 20  
63762 Großostheim  
Germany  
10.06.2020

Christian Frank  
Documentation Representative

\* The object of the declaration described above satisfies the provisions of Directive 2011/65/EU of the European Parliament and the Council of 8 June 2011 on limiting the use of certain harmful substances in electrical and electronic appliances.



## Traduction de la déclaration de conformité CE originale

Nous certifions par la présente que le  
**Broyeur de végétaux à rotor**  
**série de construction PWH 2800 A1**  
Numéro de série

202002000001 - 202005027014

est conforme aux directives UE actuellement en vigueur :

**2006/42/EC • 2014/30/EU • 2000/14/EC • 2011/65/EU\***

En vue de garantir la conformité les normes harmonisées ainsi que les normes et décisions nationales suivantes ont été appliquées :

**EN 61000-3-2:2014 • EN 61000-3-11:2000**  
**EN 55014-1:2017 • EN 55014-2:2015**  
**EN 60335-1:2012/A2:2019 • EN 50434:2014**  
**EN 62233:2008 • EN 62321-1:2013**

Nous certifions également conformément à la directive sur les émissions de bruit  
2000/14/EC que :

Niveau de puissance sonore

garanti : 99 dB(A)

mesuré : 96,3 dB(A)

Procédé d'évaluation de la conformité appliqué selon l'annexe V / 2000/14/EC

Le fabricant assume seul la responsabilité d'établir la présente déclaration  
de conformité :



Grizzly Tools GmbH & Co. KG  
Stockstädter Straße 20  
63762 Großostheim  
Germany  
10.06.2020

Christian Frank  
Chargé de documentation

\* L'objet de la déclaration décrit ci-dessus est conforme aux dispositions de la directive 2011/65/UE du Parlement Européen et du Conseil du 8 juin 2011 sur la limitation de l'utilisation de certaines substances dangereuses dans les équipements électriques et électroniques

NL

BE

## Vertaling van de originele CE-conformiteitsverklaring

Hiermede bevestigen wij dat de

**Rollenhakselaar**  
**bouwserie PWH 2800 A1**

Serienummer

202002000001 - 202005027014

is overeenkomstig met de hierna volgende, van toepassing zijnde EU-richtlijnen:

**2006/42/EC • 2014/30/EU • 2000/14/EC • 2011/65/EU\***

Om de overeenstemming te waarborgen, werden de hierna volgende, in overeenstemming gebrachte normen en nationale normen en bepalingen toegepast:

**EN 61000-3-2:2014 • EN 61000-3-11:2000**  
**EN 55014-1:2017 • EN 55014-2:2015**  
**EN 60335-1:2012/A2:2019 • EN 50434:2014**  
**EN 62233:2008 • EN 62321-1:2013**

Bovendien wordt in overeenstemming met de geluidsemissierichtlijn 2000/14/EC

bevestigd: Akoestisch niveau

gegarandeerd: 99 dB(A)

gemeten: 96,3 dB(A)

Toegepaste conformiteitbeoordelingsprocedure in overeenstemming met  
Annex V/ 2000/14/EC

De exclusieve verantwoordelijkheid voor de uitgifte van deze conformiteitsverklaring wordt gedragen door de fabrikant:



Grizzly Tools GmbH & Co. KG  
Stockstädter Straße 20  
63762 Großostheim  
Germany  
10.06.2020

Christian Frank  
Documentatiegelastigde

\* Het hierboven beschreven voorwerp van de verklaring voldoet aan de voorschriften van de richtlijn 2011/65/EU van het Europese Parlement en van de Raad van 8 juni 2011 inzake beperking van het gebruik van bepaalde gevaarlijke stoffen in elektrische en elektronische apparaten





## Tłumaczenie oryginalnej deklaracji zgodności WE

Niniejszym zaświadczamy, że

**Rozdrabniacz walcowy typoszeregu PWH 2800 A1**

Numer seryjny

202002000001 - 202005027014

spełnia wymogi odpowiednich Dyrektyw UE w ich aktualnie obowiązującym brzmieniu:

**2006/42/EC • 2014/30/EU • 2000/14/EC • 2011/65/EU\***

W celu zapewnienia zgodności z powyższymi dyrektywami zastosowano następujące normy harmonizujące oraz normy i przepisy krajowe:

**EN 61000-3-2:2014 • EN 61000-3-11:2000  
EN 55014-1:2017 • EN 55014-2:2015  
EN 60335-1:2012/A2:2019 • EN 50434:2014  
EN 62233:2008 • EN 62321-1:2013**

Ponadto potwierdzono, zgodnie z dyrektywą w sprawie emisji hałasu 2000/14/EC:

poziom mocy akustycznej

gwarantowany: 99 dB(A)

zmierzony: 96,3 dB(A)

Zastosowana procedura oceny zgodności odpowiada załącznikowi V/ 2000/14/EC

Wyłącznie odpowiedzialność za wystawienie tej deklaracji zgodności ponosi producent:



Grizzly Tools GmbH & Co. KG  
Stockstädter Straße 20  
63762 Großostheim  
Germany  
10.06.2020

Christian Frank  
Osoba upoważniona do sporządzania dokumentacji technicznej

\* Wyżej opisany przedmiot deklaracji spełnia wymogi dyrektywy 2011/65/UE Parlamentu Europejskiego i Rady z dnia 8 czerwca 2011r. w sprawie ograniczenia stosowania niektórych niebezpiecznych substancji w sprzęcie elektrycznym i elektronicznym



## Překlad originálního prohlášení o shodě CE

Potvrzujeme tímto, že

**Zahradní drtic  
konstrukční série PWH 2800 A1**

Pořadové číslo

202002000001 - 202005027014

odpovídá následujícím příslušným směrnícím EÚ v jejich právě platném znění:

**2006/42/EC • 2014/30/EU • 2000/14/EC • 2011/65/EU\***

Aby byl zaručen souhlas, byly použity následující harmonizované normy, národní normy a ustanovení:

**EN 61000-3-2:2014 • EN 61000-3-11:2000  
EN 55014-1:2017 • EN 55014-2:2015  
EN 60335-1:2012/A2:2019 • EN 50434:2014  
EN 62233:2008 • EN 62321-1:2013**

Navíc se v souhlase se směrnicí pro emisi hluku 2000/14/EC potvrzuje:

úroveň akustického výkonu: zaručená: 99 dB(A)

měřená: 96,3 dB(A)

Použitý postup konformitního ohodnocení dle dodatku V / 2000/14/EC

This declaration of conformity is issued under the sole responsibility of the manufacturer:



Grizzly Tools GmbH & Co. KG  
Stockstädter Straße 20  
63762 Großostheim  
Germany  
10.06.2020

Christian Frank  
Osoba zplnomocněná k sestavení  
dokumentace

\* Výše popsaný předmět prohlášení splňuje předpisy směrnice 2011/65/EU Evropského parlamentu a Rady z 8. června 2011 o omezení používání některých nebezpečných látek v elektrických a elektronických zařízeních



## Preklad originálneho prehlásenia o zhode CE

Týmto potvrdzujeme, že

**Valcová rezacka  
konštrukčného radu PWH 2800 A1**

Poradové číslo

202002000001 - 202005027014

zodpovedá nasledujúcim príslušným smerniciam EÚ v ich práve platnom znení:

**2006/42/EC • 2014/30/EU • 2000/14/EC • 2011/65/EU\***

Aby bola zaručená zhoda, boli použité nasledovné harmonizované normy ako i národné normy a predpisy:

**EN 61000-3-2:2014 • EN 61000-3-11:2000  
EN 55014-1:2017 • EN 55014-2:2015  
EN 60335-1:2012/A2:2019 • EN 50434:2014  
EN 62233:2008 • EN 62321-1:2013**

Okrem toho sa v súlade so smernicou o emisiách hluku 2000/14/EC potvrdzuje:

Zaručená hladina akustického výkonu: 99 dB(A)

nameraná hladina akustického výkonu: 96,3 dB(A)

Použitý postup hodnotenia zhody v súlade s dodatkom V / 2000/14/EC

Jediný zodpovedný za vystavenie tohto vyhlásenia o zhode je výrobca:



Grizzly Tools GmbH & Co. KG  
Stockstädter Straße 20  
63762 Großostheim  
Germany  
10.06.2020

Christian Frank  
Osoba splnomocnená  
na zostavenie dokumentácie

\* Vyššie popísaný predmet vyhlásenia spĺňa predpisy smernice 2011/65/EU Európskeho parlamentu a Rady z 8. júna 2011 pre obmedzenie používania určitých nebezpečných látok v elektrických a elektronických prístrojoch.



**Explosionszeichnung • Exploded Drawing**  
**Vue éclatée • Explosietekening • Výkres sestavení**  
**Rysunek samorozwijający • Nákrasy explózií**

PWH 2800 A1

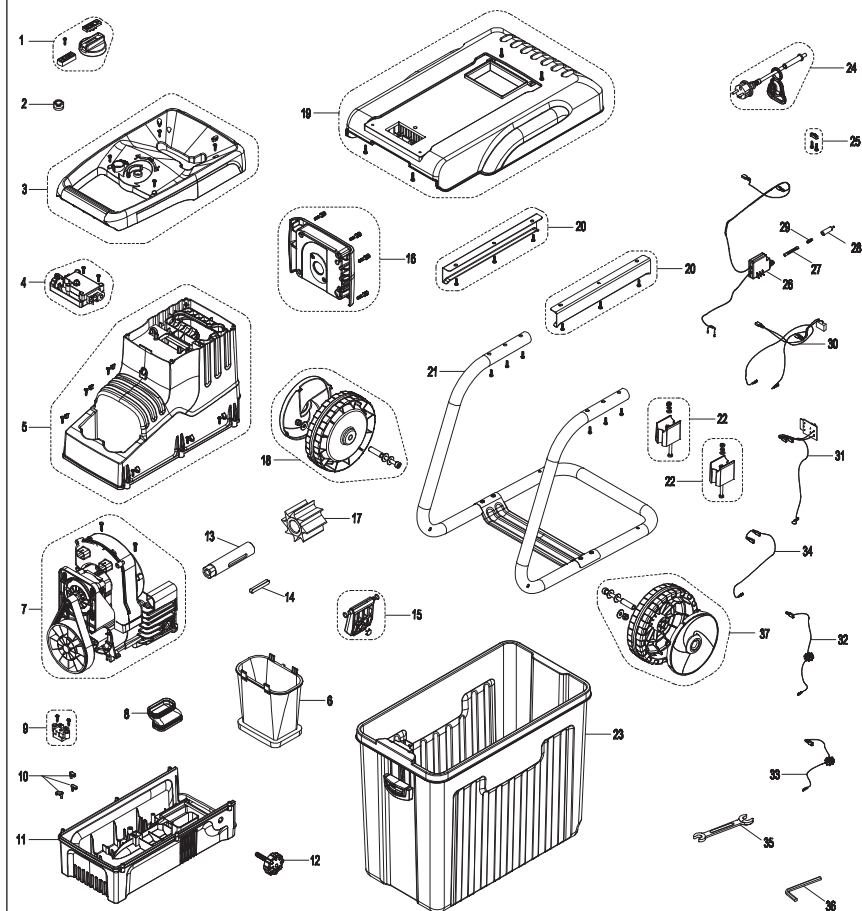

informativ, informative, informatif,  
 informační, pouczający, informatívny

2020-05-05\_rev02\_ts

**/// PARKSIDE**

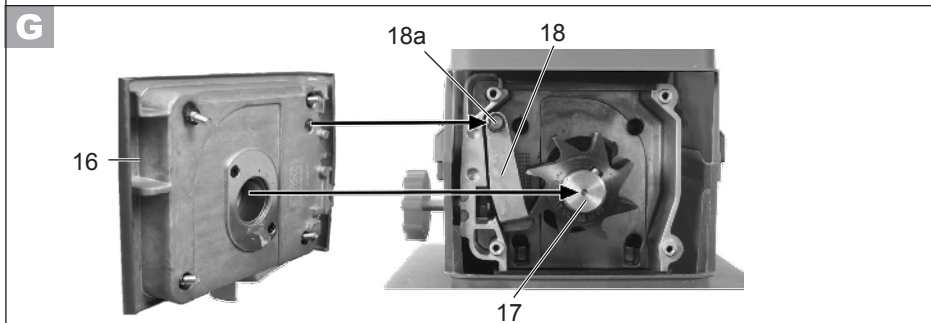
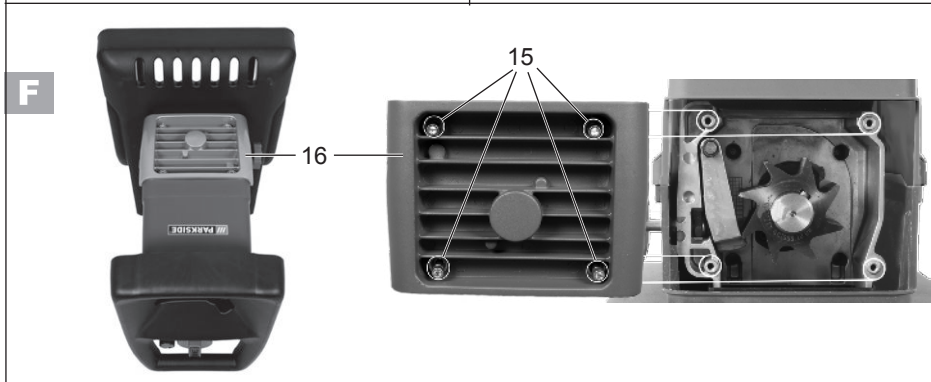
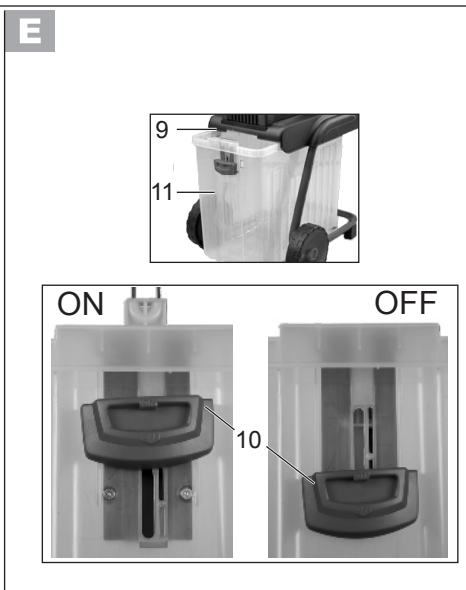
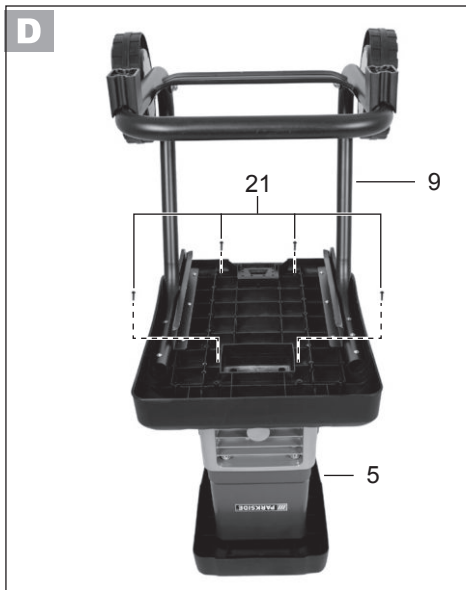



**GRIZZLY TOOLS GMBH & CO. KG**

Stockstädter Straße 20  
DE-63762 Großostheim  
GERMANY

Stand der Informationen · Last Information  
Update · Version des informations ·  
Stand van de informatie · Stan informacii ·  
Stav informací · Stav informácií: 04/2020  
Ident.-No.: 72081207042020-8

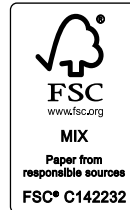

IAN 339743\_1910



8 