



BIKE TOOL

GB IE NI

BIKE TOOL

Instructions for use

DK

MULTIVÆRKTØJ TIL CYKEL

Brugervejledning

FR BE

OUTIL MULTIFONCTION POUR VÉLO

Notice d'utilisation

NL BE

FIETSGEREEDSCHAP

Gebruiksaanwijzing

DE AT CH

FAHRRAD-WERKZEUG

Gebrauchsanweisung



IAN 317560_1904

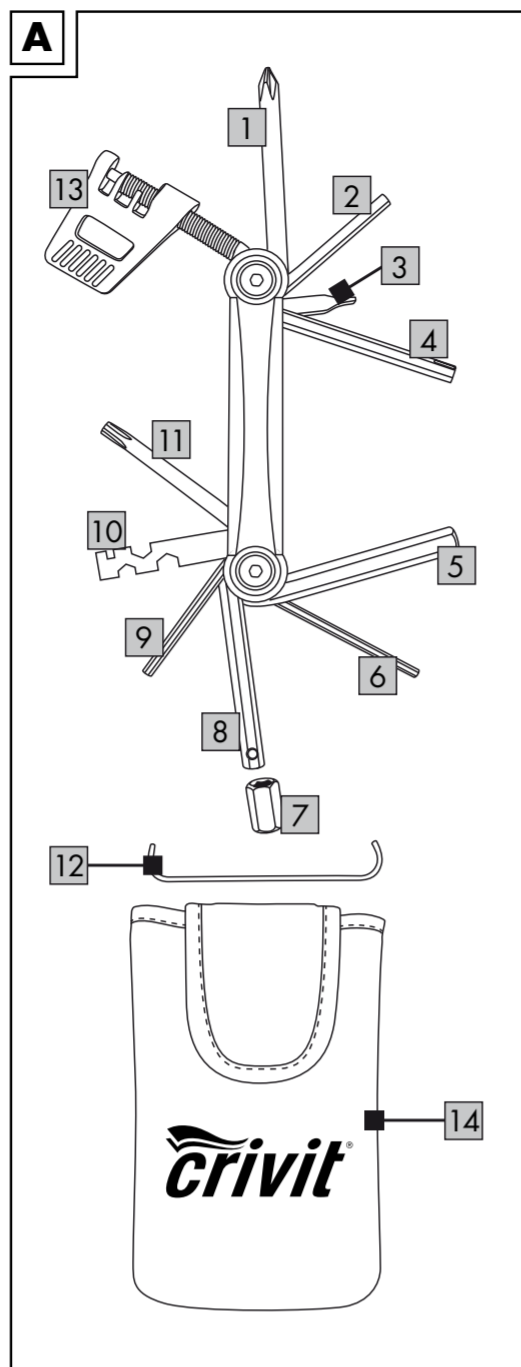

Congratulations!

You have chosen to purchase a high-quality product. Familiarise yourself with the product before using it for the first time.

Read the following instructions for use carefully.

Use the product only as described and only for the given areas of application. Store these instructions for use carefully. When passing the product on to third parties, please also hand over all accompanying documents.

Scope of delivery/ Description of parts (fig. A)

bike tool (16 functions)

- (1) 1 x cross-head PH1
 - (2) 1 x hex key 3mm
 - (3) 1 x slot screwdriver 5mm
 - (4) 1 x hex key 4mm
 - (5) 1 x hex key 6mm
 - (6) 1 x hex key 2mm
 - (7) 1 x hex key attachment 8mm
 - (8) 1 x hex key 5mm
 - (9) 1 x hex key 2.5mm
 - (10) 1 x spoke wrench 14g
1 x hex (open-ended spanner) 8/9/10mm
 - (11) 1 x T25 star key
 - (12) 1 x chain hook
 - (13) 1 x chain tool
 - (14) 1 x bag
- 1 x instructions for use

Technical specifications

Dimensions: approx. 92.7 x 43.5 x 23.5mm (l x w x h)
Weight: approx. 209g

Date of manufacture (month/year):
12/2019

Intended use

This item is a multifunctional bicycle tool for private use. It is intended for minor repairs while on the go and does not replace specialised tools.

Safety instructions

Important: Read the instructions for use carefully and keep them for future reference!

Danger to life!

- Never leave children unsupervised with the packaging material. It represents a choking hazard!

Risk of injury!

- This item has sharp elements. Please make sure you do not injure yourself!
- In particular, watch out for your fingers when opening and closing the tool. There is a risk of injury by getting them caught in the tool.
- Before each use, please check this item for damages or wear.

Storage, cleaning

When not in use, always store the product clean and dry at room temperature.

Use only water to clean and then wipe dry with a cleaning cloth.
IMPORTANT! Never clean the product with harsh cleaning agents.

Disposal

Dispose of the article and the packaging materials in accordance with current local regulations. Packaging materials such as foil bags are not suitable to be given to children. Keep the packaging materials out of the reach of children.

Dispose of the products and the packaging in an environmentally friendly manner.

The recycling code is used to identify various materials for recycling.

The code consists of the recycling symbol – which is meant to reflect the recycling cycle – and a number which identifies the material.

Notes on the guarantee and service handling

The product was produced with great care and under constant supervision. You receive a three-year warranty for this product from the date of purchase. Please retain your receipt.

The warranty applies only to material and workmanship and does not apply to misuse or improper handling. Your statutory rights, especially the warranty rights, are not affected by this warranty.

With regard to complaints, please contact the following service hotline or contact us by e-mail. Our service employees will advise as to the subsequent procedure as quickly as possible. We will be personally available to discuss the situation with you.

Any repairs under the warranty, statutory guarantees or through goodwill do not extend the warranty period. This also applies to replaced and repaired parts. Repairs after the warranty are subject to a charge.

IAN: 317560_1904

GB Service Great Britain
Tel.: 0800 404 7657
E-Mail: deltasport@lidl.co.uk

IE Service Ireland
NI Tel.: 1890 930 034
(0,08 EUR/Min., (peak))
(0,06 EUR/Min., (off peak))
E-Mail: deltasport@lidl.ie



PDF ONLINE
www.lidl-service.com

Hjertelig tillykke!

Du har valgt at købe et kvalitetsprodukt. Lær produktet at kende, inden du bruger det første gang.

Det gør du ved at læse nedenstående brugervejledning omhyggeligt.

Brug kun produktet som beskrevet og til de angivne anvendelsesområder. Opbevar denne brugervejledning et sikkert sted. Udlever også alle dokumenter, hvis produktet videregives til en tredjepart.

Leveringsomfang/delebetegnelse (afb. A)

multiværktøj til cykel (16 funktioner)

- (1) 1 x stjerneskruetrækker PH1
 - (2) 1 x unbrakonøgle 3 mm
 - (3) 1 x kærvskruetrækker 5 mm
 - (4) 1 x unbrakonøgle 4 mm
 - (5) 1 x unbrakonøgle 6 mm
 - (6) 1 x unbrakonøgle 2 mm
 - (7) 1 x unbrakonøgle top 8 mm
 - (8) 1 x unbrakonøgle 5 mm
 - (9) 1 x unbrakonøgle 2,5 mm
 - (10) 1 x egnøgle 14 g
1 x sekskant (gaffelnøgle) 8/9/10 mm
 - (11) 1 x T25 torxnøgle
 - (12) 1 x kædeholder
 - (13) 1 x kædeadskiller
 - (14) 1 x taske
- 1 x brugervejledning

Tekniske data

Mål: ca. 92,7 x 43,5 x 23,5 mm (L x B x H)
Vægt: ca. 209 g

Fremstillingsdato (måned/år):
12/2019

Tilslaget brug

Dette værktøjssæt er et multifunktionelt cykelværktøj til privat brug. Værktøjssættet er beregnet til lettere reparationer på farten og erstatter ikke professionelt værktøj.

Sikkerhedsoplysninger

Vigtigt: Læs denne brugsanvisning omhyggeligt og sørg for at opbevare den!

Livsfare!

- Lad aldrig børn være alene med emballagen uden opsyn. Der er fare for kvælning!

Fare for skader!

- Værktøjssættet indeholder skarpe komponenter. Pas på ikke at komme til skade!
- Pas især på fingrene, når værktøjssættet lukkes op og klappes i. Der er risiko for at klemme dem.
- Kontrollér værktøjssættet for skader eller slitage før hver brug.

Opbevaring, rengøring

Opbevar altid artiklen tør og ren ved stuetemperatur, når den ikke er i brug.

Rengør kun med vand, og tør efter med et viskestykke. VIGTIGT! Må aldrig rengøres med skrappere rengøringsmidler.

Henvisninger vedr. bortskaffelse

Bortskaf artikel og emballage i overensstemmelse med lokalt gældende forskrifter. Emballagematerialer som f.eks. plastposer hører ikke hjemme i børnehænder. Opbevar emballagen utilgængeligt for børn.

Bortskaf produkter og emballage miljørigtigt.

Genbrugskoden anvendes til mærkning af forskellige materialer med henblik på genvinding. Koden består af genbrugssymbolet – som afspejler genvindingskredsløbet – og et nummer, der kendetegner materialet.

Oplysninger om garanti og servicehåndtering

Produktet er fremstillet med største omhu og under vedvarende kontrol. Der ydes en garanti på tre år fra købsdatoen på dette produkt. Opbevar venligst kvitteringen fra købet.
Garantien gælder kun for materiale- og fabriktionsfejl og bortfalder ved misbrug eller uheldsmæssig anvendelse.

Deres lovpligtige rettigheder, særligt garantikrav, begrænses ikke af denne garanti.
Ved eventuelle klager bedes du henvende dig til nedenstående service-hotline eller tage kontakt til os via e-mail. Medarbejderne i vores kundetjeneste vil så aftale den videre fremgangsmåde med dig. Vi vil under alle omstændigheder rådgive dig personlig.
Garantiperioden forlænges ikke ved eventuelle reparationer inden for garantien eller ved kulance. Dette gælder også for udskiftede og reparerede dele. Efter udløb af garantien er forefaldende reparationer forbundet med omkostninger.

IAN: 317560_1904

DK Service Danmark
Tel.: 32 710005
E-Mail: deltasport@lidl.dk

Félicitations !

Vous venez d'acquérir un article de grande qualité. Avant la première utilisation, familiarisez-vous avec l'article.

Pour cela, veuillez lire attentivement la notice d'utilisation suivante.

Utilisez l'article uniquement comme indiqué et pour les domaines d'utilisation mentionnés. Conservez bien cette notice d'utilisation. Si vous cédez l'article à un tiers, veuillez à lui remettre l'ensemble de la documentation.

Contenu de la livraison / Description des articles (Ill. A)

outil multifonction pour vélo (16 fonctions)

- (1) 1 tournevis cruciforme PH1
 - (2) 1 six pans creux 3 mm
 - (3) 1 tournevis plat 5 mm
 - (4) 1 six pans creux 4 mm
 - (5) 1 six pans creux 6 mm
 - (6) 1 six pans creux 2 mm
 - (7) 1 six pans creux, embout 8 mm
 - (8) 1 six pans creux 5 mm
 - (9) 1 six pans creux 2,5 mm
 - (10) 1 clé à rayons 14 g
1 clé six pans (clé plate) 8/9/10 mm
 - (11) 1 clé pour vis étoile T25
 - (12) 1 crochet pour chaîne
 - (13) 1 dérive-chaîne
 - (14) 1 étui ceinture
- 1 x notice d'utilisation

Données techniques

Dimensions : env. 92,7 x 43,5 x 23,5 mm (L x l x h)
Poids : env. 209 g

Date de fabrication (Mois/Année) :
12/2019

Utilisation conforme aux dispositions

Cet article est un outil multifonctionnel pour le vélo et est uniquement adapté à une utilisation dans le domaine privé. L'article est conçu pour des réparations faciles en cours de route et ne remplace pas un outil professionnel.

