

# Iupilu®



## **ELECTRIC WATER PISTOL ELEKTRISCHE WASSERPISTOLE PISTOLET À EAU ÉLECTRIQUE**

(GB) (IE) (NI) (MT)

### **ELECTRIC WATER PISTOL**

Instructions for use

(FR) (CH) (BE)

### **PISTOLET À EAU ÉLECTRIQUE**

Notice d'utilisation

(IT) (CH) (MT)

### **PISTOLA AD ACQUA ELETTRICA**

Istruzioni d'uso

(PT)

### **PISTOLA DE ÁGUA ELÉTRICA**

Manual de utilização

(DE) (AT) (CH) (BE)

### **ELEKTRISCHE WASSERPISTOLE**

Gebrauchsanweisung

(NL) (BE)

### **ELEKTRISCH WATERPISTOOL**

Gebruiksaanwijzing

(ES)

### **PISTOLA ELÉCTRICA DE AGUA**

Instrucciones de uso



IAN 511197\_2507

(GB) (IE) (NI) (DE) (AT) (CH) (FR)  
(BE) (NL) (IT) (MT) (ES) (PT)

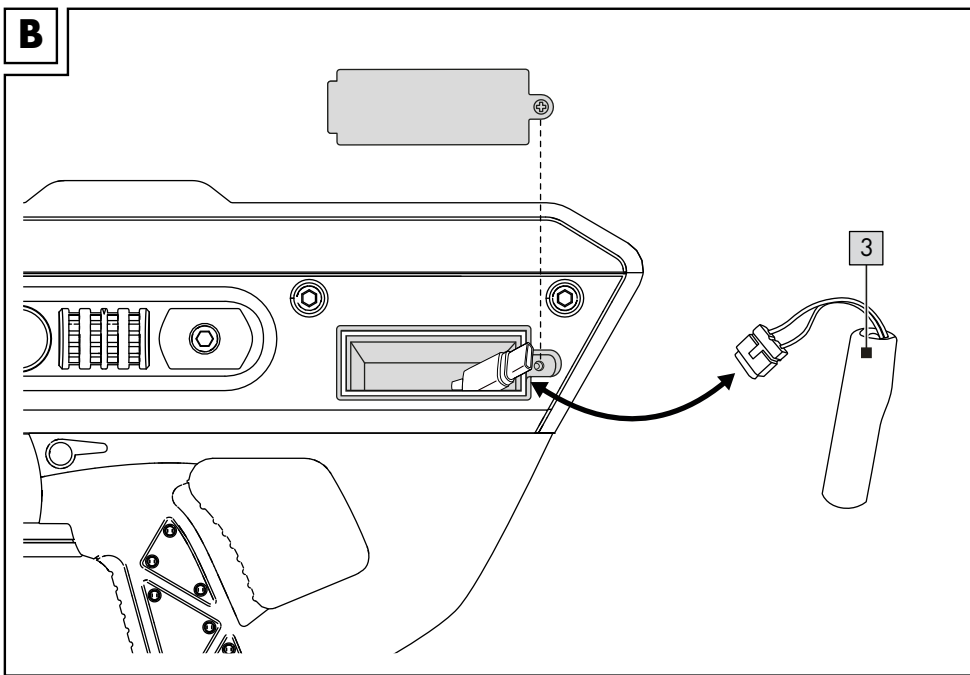
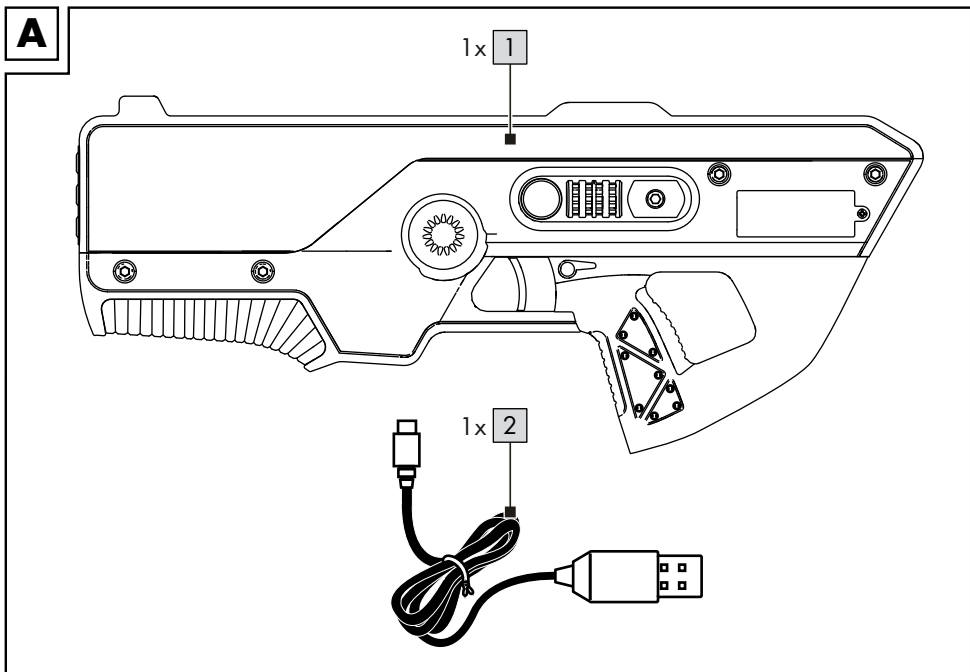

**C**

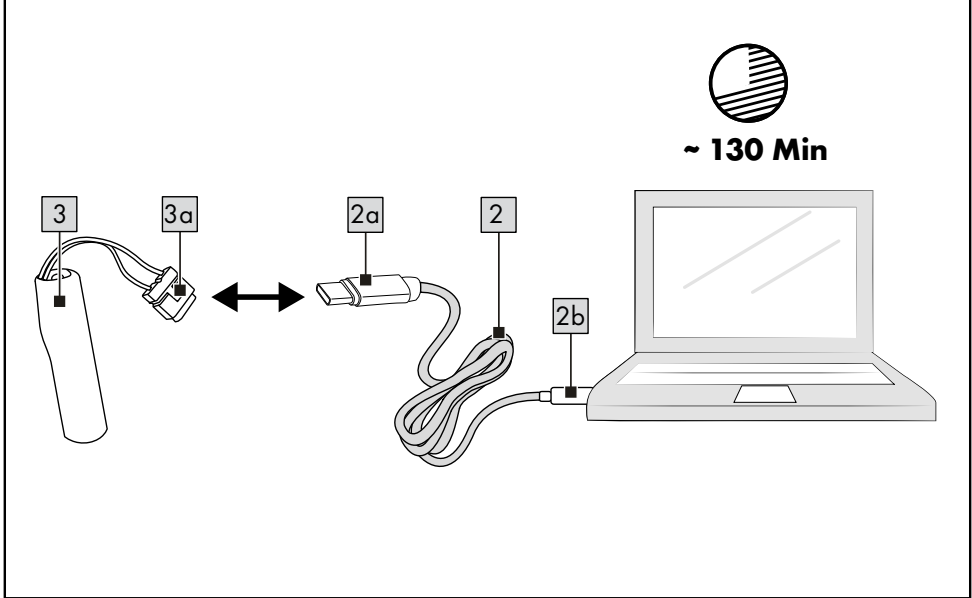

**D**

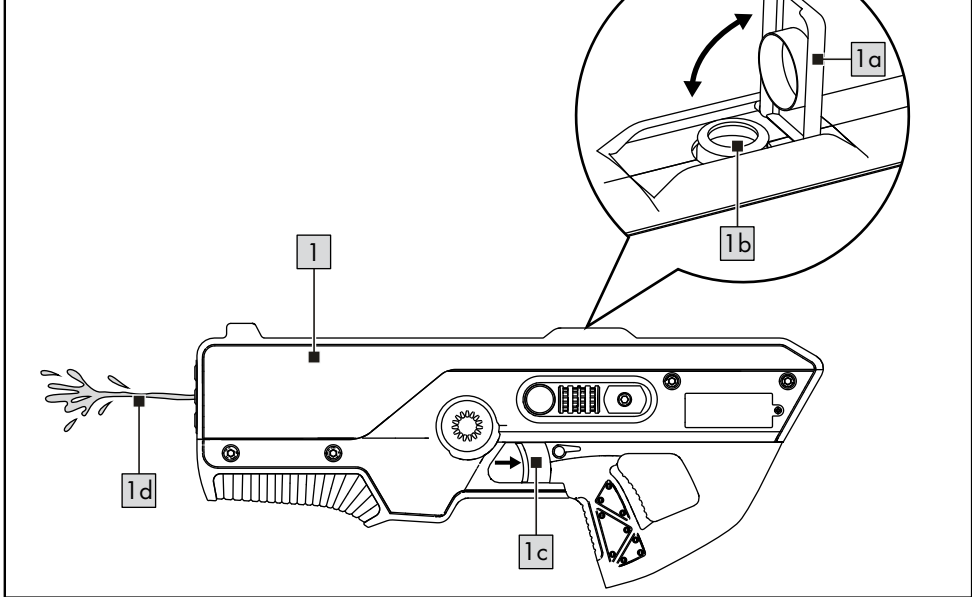

Congratulations!

You have chosen to purchase a high-quality product. Familiarise yourself with the product before using it for the first time.

 **Read the following instructions for use carefully.**

Use the product only as described and only for the given areas of application. Store these instructions for use carefully. When passing the product on to third parties, please also hand over all accompanying documents.

## Scope of delivery (fig. A)

1 x electric water pistol (1)  
1 x USB-C charging cable (2)  
1 x instructions for use

## Technical data

Dimensions: 45 x 7 x 18cm (l x w x h)

Water tank volume: 700ml

Max. range: up to 6m

Rechargeable battery life: 30min.

### Power supply for rechargeable battery:

1 x 3.7V Li-Ion  500mAh, 1.85Wh

### Battery manufacturer:

Shantou Jinhong New Energy  
Technology Co., Ltd.,  
Xingda Industrial Zone, Toufen village,  
Fengxiang street, Chenghai District,  
Shantou City, China  
50458159@qq.com

### Importer:

DELTA-SPORT Handelskontor GmbH,  
Wragekamp 6, 22397 Hamburg, GERMANY  
product-info@delta-sport.com

### USB charging cable: Type C

Inlet: 5V  1A

 The connections marked with this symbol are used only for a 5V/1A power supply; no data is transmitted via these connections.

Outlet: 3.7V  500mA

Do not use any power supply units with an output current greater than >1A

 Symbol for DC voltage



Protection Class III

This product may be connected only to Protection Class III devices bearing this symbol.



Date of manufacture (month/year):  
01/2026



Delta-Sport Handelskontor GmbH hereby declares that this product complies with the essential requirements and the other relevant provisions.



UK Conformity Assessed  
Delta-Sport Handelskontor GmbH hereby declares that this product complies with the essential requirements and the other relevant provisions.

## Intended use

This product is a toy for children over the age of 5. The product is suitable only for private and not for commercial use.



## Safety instructions

- Warning. Not suitable for children under 36 months. Suffocation hazard. Small parts.
- Warning. Do not aim at eyes or face.
- Warning. None of the packaging and fastening materials are considered part of the toy and must always be removed for safety reasons before the product is given to children to play with.
- Children may only play with the product under adult supervision.
- Check the product for damage and wear before each use. The product may be used only when in good working order and condition!
- WARNING! Do not submerge the product in water or use underwater!
- Do not make any modifications to the product!
- Warning! Do not use the product if the water tank is empty. This can damage the motor.



## Warnings regarding rechargeable battery

- Never charge the rechargeable battery immediately after use. Always allow the rechargeable battery to cool down first (at least 5–10 minutes).
- It is not possible to charge the rechargeable battery using traditional chargers because of the special battery plug connection.
- To charge the rechargeable battery use only the USB charging cable supplied.
- Charge only intact and undamaged rechargeable batteries.
- Ensure adequate ventilation as both the charging cable and rechargeable battery heat up while charging. Never cover up the charging cable and the rechargeable battery!
- Protect the rechargeable battery from mechanical damage. Fire hazard!
- Should electrolyte solution leak from the rechargeable battery, avoid contact with eyes, mucous membranes, and skin. Rinse off affected areas with plenty of clean water and consult a doctor immediately. The electrolyte solution may cause irritations.
- Never leave rechargeable batteries unattended while charging.
- Disconnect the rechargeable battery from the USB charging cable when it is fully charged.
- The rechargeable battery may be charged only in dry, enclosed interior spaces. The USB charging cable and rechargeable battery may not become damp or wet.
- Never charge and store the rechargeable battery or product near major sources of heat or near open flame as this could lead to explosion of the rechargeable battery.
- If the rechargeable battery catches fire during charging, do not use water to extinguish it, but use for example dry sand.
- Do not leave the product unattended during charging and be sure to guard against any possible overheating.
- Charge the rechargeable battery only at an ambient temperature of between 5 and 35 °C.

- The charging contacts on the rechargeable battery may not come into contact with metallic objects.
- If the rechargeable battery has received a heavy blow, store it for the next 30 minutes in a very safe location (e.g. in a metal box).
- Never try to manipulate, modify or repair a rechargeable battery or the product.
- **WARNING** – This product must not be used without the sealing rings being properly attached.



### **Danger!**

- The rechargeable battery may not be thrown onto a fire or short-circuited. The rechargeable battery can overheat and explode.
- The rechargeable battery may not be disassembled.

## Inserting/replacing the rechargeable battery (fig. B)

### **WARNING! Comply with the following instructions to prevent mechanical and electrical damage.**

To insert and replace the rechargeable battery (3) proceed as shown in fig. B. Do not pull on the cable as this could tear or damage the wires.

**Note:** You will need a suitable screwdriver (not contained in delivery).

**WARNING** – This product must not be used without the sealing rings being properly attached.

**Note:** When the rechargeable battery has reached the end of its life, it must be removed and disposed of or replaced by a specialist retailer.

## Charging the rechargeable battery (fig. C).

**Note:** Make sure that there is no water in the tank and that the product is dry.

**Note:** Charge the rechargeable battery (3) fully before first use.

1. Plug the end (2a) of the USB charging cable (2) into the charging socket (3a) of the rechargeable battery.

2. Connect the other end (2b) of the USB charging cable to a USB port of a switched-on laptop/notebook or of a charging station with a USB port.

**Note:** Charging takes about 130 minutes.

**Note:** The indicator light on the charging cable illuminates during charging. It goes out when charging is complete.

3. After charging, unplug the USB charging cable from the USB port and from the rechargeable battery.

## Use (fig. D)

### Filling the product with water

1. Open the lid (1a) of the water tank (1b).
2. Fill the water tank with max. 700ml of tap water.

**Note:** Only fill the water tank with tap water. Take care not to overfill the water tank.

3. Close the lid on the water tank.

### Activating the water jet

Pull the trigger (1c) to activate the water jet (1d).

**Note:** Do not hold the trigger down continuously. During prolonged use, make sure to take regular breaks to prevent the product from overheating.

**Note:** Do not submerge the product (1) in water because this could damage the electronics. Wipe the wet product dry as soon as possible after playing.

**Note:** The range of the water jet depends on the charge level of the rechargeable battery.

## Storage, cleaning

When not in use, always store the product emptied, clean and dry at room temperature. Empty the water tank after each use and allow it to dry completely in order to avoid mould formation.

Only clean the product with a damp cloth and wipe dry afterwards.

**IMPORTANT!** Never clean the product with harsh cleaning agents.

## Disposal



The accompanying symbol indicates that this device complies with Directive 2012/19/EU. This directive

indicates that you may not dispose of this device along with basic household waste at the end of its useful life and instead must hand it in to specifically designated collection sites, valuable substance collection stations, or waste disposal facilities.

Look after the environment and dispose of waste properly.

Batteries may not be disposed of with household waste. They may contain toxic heavy metals and are subject to hazardous waste treatment. The chemical symbols of the heavy metals are as follows: Cd = cadmium, Hg = mercury, Pb = lead. Therefore, dispose of used or defective batteries at a municipal collection point in accordance with EU Regulation 2023/1542.



For further information about disposal of the product no longer needed, contact your local council. Dispose of the product and the packaging in an environmentally friendly manner. Store the packaging materials (foil bags, for example) out of the reach of children.



Note the label on the packaging materials when separating waste, as these are labelled with abbreviations (a) and numbers (b) with the following meaning: 1–7: plastics / 20–22: paper and cardboard / 80–98: composite materials.

The product and the packaging materials can be recycled, dispose of them separately for better treatment of waste.

## Notes on the guarantee and service handling

The product was produced with great care and under continuous quality control. DELTA-SPORT HANDELSKONTOR GmbH gives private end customers a three-year guarantee on this product from the date of purchase (guarantee period) in accordance with the following provisions. The guarantee is only valid for material and manufacturing defects. The guarantee does not cover parts that are subject to normal wear and tear and that are thus considered wear parts (e.g. batteries) and it does not cover fragile parts such as switches or parts that are made of glass. Claims under this guarantee are excluded if the product has been used incorrectly, improperly, or contrary to the intended purpose, or if the provisions in the instructions for use were not observed, unless the end customer proves that a material or manufacturing defect exists that was not caused by one of the aforementioned circumstances.

Claims under the guarantee can only be made within the guarantee period by presenting the original sales receipt. Please therefore keep the original sales receipt. The guarantee period is not extended by any repairs carried out under the guarantee, under statutory guarantees, or as a gesture of goodwill. This also applies to replaced and repaired parts.

If you wish to make a claim please first contact the service hotline mentioned below or contact us by e-mail. If there is a guarantee case, then the product will be repaired or replaced free of charge to you or the purchase price will be refunded, depending on our choice. There are no further rights from the guarantee.

Your legal rights, in particular guarantee claims against the respective seller, are not limited by this guarantee.

IAN: 511197\_2507

- (GB)** Service Great Britain  
Tel.: 0800 404 7657  
E-Mail: [deltasport@idl.co.uk](mailto:deltasport@idl.co.uk)
- (IE)** Service Ireland
- (NI)** Tel.: 1800 101010  
E-Mail: [deltasport@idl.ie](mailto:deltasport@idl.ie)
- (MT)** Service Malta  
Tel.: 80062230  
E-Mail: [deltasport@idl.com.mt](mailto:deltasport@idl.com.mt)

Herzlichen Glückwunsch!

Mit Ihrem Kauf haben Sie sich für einen hochwertigen Artikel entschieden. Machen Sie sich vor der ersten Verwendung mit dem Artikel vertraut.



**Lesen Sie hierzu aufmerksam die nachfolgende Gebrauchsanweisung.**

Benutzen Sie den Artikel nur wie beschrieben und für die angegebenen Einsatzbereiche. Bewahren Sie diese Gebrauchsanweisung gut auf. Händigen Sie alle Unterlagen bei Weitergabe des Artikels an Dritte ebenfalls mit aus.

## Lieferumfang (Abb. A)

- 1 x Elektrische Wasserpistole (1)
- 1 x Ladekabel USB-C (2)
- 1 x Gebrauchsanweisung

## Technische Daten

Maße: 45 x 7 x 18 cm (L x B x H)  
Füllmenge Wassertank: 700 ml  
Max. Reichweite: bis zu 6 m  
Akkulaufzeit: 30 Min.

### Energieversorgung Akku:

1 x 3,7V Li-Ion  500mAh, 1,85 Wh

### Batterierzeuger:

Shantou Jinhong New Energy  
Technology Co., Ltd.,  
Xingda Industrial Zone, Tufen village,  
Fengxiang street, Chenghai District,  
Shantou City, China  
50458159@qq.com

### Importeur:

DELTA-SPORT Handelskontor GmbH,  
Wragekamp 6, 22397 Hamburg, GERMANY  
product-info@delta-sport.com

### USB-Ladekabel: Typ C

Eingang: 5V  1A



Die mit diesem Symbol gekennzeichneten Anschlüsse werden nur zur Spannungsversorgung mit 5V/1A verwendet, es werden keine Daten übertragen.

Ausgang: 3,7V  500 mA

Verwenden Sie keine Netzteile mit einem Ausgangsstrom >1A

 Symbol für Gleichspannung



Schutzklasse III

Dieser Artikel darf nur an Geräten der Schutzklasse III angeschlossen werden, die dieses Symbol tragen.



Herstellungsdatum (Monat/Jahr):

01/2026



Hiermit erklärt Delta-Sport Handelskontor GmbH, dass dieser Artikel mit den grundlegenden Anforderungen und

den übrigen einschlägigen Bestimmungen übereinstimmt.

## Bestimmungsgemäße Verwendung

Dieser Artikel ist ein Spielzeug für Kinder ab 5 Jahren. Der Artikel ist nur für den privaten Gebrauch und nicht für den gewerblichen Gebrauch zu verwenden.



### Sicherheitshinweise

- Achtung. Nicht für Kinder unter 36 Monaten geeignet. Erstickungsgefahr. Kleine Teile.
- Achtung. Nicht auf Augen oder Gesicht zielen.
- Achtung. Alle Verpackungs- und Befestigungsmaterialien sind nicht Bestandteil des Spielzeugs und müssen aus Sicherheitsgründen stets entfernt werden, bevor der Artikel Kindern zum Spielen übergeben wird.
- Kinder dürfen nur unter Aufsicht von Erwachsenen mit dem Artikel spielen.
- Prüfen Sie den Artikel vor jedem Gebrauch auf Beschädigungen oder Abnutzungen. Der Artikel darf nur in einwandfreiem Zustand verwendet werden!
- ACHTUNG! Den Artikel nicht ins Wasser tauchen oder unter Wasser benutzen!
- Es dürfen keine Modifikationen am Artikel vorgenommen werden!
- Achtung! Betreiben Sie den Artikel nicht, wenn der Wassertank leer ist. Dies kann den Motor beschädigen.



## Warnhinweise Akku

- Laden Sie den Akku niemals unmittelbar nach dem Gebrauch. Lassen Sie den Akku immer erst abkühlen (mind. 5-10 Minuten).
- Aufgrund der besonderen Akku-Steckverbindung ist das Laden des Akkus mit herkömmlichen Ladegeräten nicht möglich.
- Verwenden Sie zum Laden des Akkus ausschließlich das mitgelieferte USB-Ladekabel.
- Laden Sie nur intakte und unbeschädigte Akkus.
- Da sich sowohl das USB-Ladekabel als auch der Akku während des Ladevorgangs erwärmt, ist es erforderlich, auf eine ausreichende Belüftung zu achten. Decken Sie das USB-Ladekabel und den Akku niemals ab!
- Schützen Sie den Akku vor mechanischen Beschädigungen. Brandgefahr!
- Sollte aus dem Akku Elektrolytlösung auslaufen, vermeiden Sie den Kontakt mit Augen, Schleimhäuten und Haut. Spülen Sie betroffene Stellen sofort mit reichlich klarem Wasser und suchen Sie einen Arzt auf. Die Elektrolytlösung kann Reizungen hervorrufen.
- Laden Sie Akkus niemals unbeaufsichtigt.
- Trennen Sie den Akku vom USB-Ladekabel, wenn dieser vollständig aufgeladen ist.
- Der Akku darf nur in trockenen, geschlossenen Innenräumen geladen werden. USB-Ladekabel und Akku dürfen nicht feucht oder nass werden.
- Laden und lagern Sie den Akku oder Artikel niemals in der Nähe von großen Hitzequellen oder offenem Feuer, dies könnte eine Explosion des Akkus zur Folge haben.
- Sollte der Akku während des Ladevorganges brennen, löschen Sie ihn nicht mit Wasser, sondern beispielsweise mit trockenem Sand.
- Lassen Sie den Artikel während des Ladevorganges nicht unbeaufsichtigt und achten Sie auf eine eventuelle Überhitzung.
- Laden Sie den Akku nur bei einer Umgebungstemperatur von 5-35 °C.
- Die Ladekontakte am Akku dürfen nicht durch metallische Gegenstände verbunden werden.

- Ist der Akku einem starken Schlag ausgesetzt gewesen, lagern Sie diesen für die nächsten 30 Minuten an einem sehr sicheren Ort (z. B. in einer Metallkiste).
- Versuchen Sie niemals, einen Akku oder den Artikel zu manipulieren, modifizieren oder zu reparieren.
- **WARNUNG** – Dieser Artikel darf ohne ordnungsgemäß angebrachte Dichtung nicht verwendet werden.



## Gefahr!

- Der Akku darf nicht ins Feuer geworfen oder kurzgeschlossen werden. Der Akku kann überhitzen und explodieren.
- Der Akku darf nicht auseinandergenommen werden.

## Akku einsetzen/auswechseln (Abb. B)

**ACHTUNG! Beachten Sie folgende Anweisungen, um mechanische und elektrische Beschädigungen zu vermeiden.**

Zum Einsetzen und Auswechseln des Akkus (3) gehen Sie vor wie in Abb. B gezeigt. Ziehen Sie dabei nicht am Kabel, um die Drähte nicht abzureißen.

**Hinweis:** Sie benötigen einen geeigneten Schraubendreher (nicht im Lieferumfang enthalten).

**WARNUNG** – Dieser Artikel darf ohne ordnungsgemäß angebrachte Dichtung nicht verwendet werden.

**Hinweis:** Wenn der Akku das Ende seiner Lebenszeit erreicht hat, muss er ausgebaut und entsorgt oder im Fachhandel ausgetauscht werden.

## Akku laden (Abb. C)

**Hinweis:** Stellen Sie sicher, dass sich kein Wasser im Tank befindet und der Artikel trocken ist.

**Hinweis:** Laden Sie den Akku (3) vor dem ersten Gebrauch vollständig auf.

1. Stecken Sie das Ende (2a) des USB-Ladekabels (2) in die Ladebuchse (3a) des Akkus.

2. Stecken Sie das andere Kabelende (2b) des USB-Ladekabels in einen USB-Port eines eingeschalteten Laptops/Notebooks oder einer Ladestation mit USB-Port.

**Hinweis:** Die Ladezeit beträgt ca. 130 Minuten.

**Hinweis:** Während des Ladevorgangs leuchtet die Kontrollleuchte am Ladekabel. Nach Abschluss des Ladevorgangs erlischt sie.

3. Trennen Sie nach dem Laden das USB-Ladekabel vom USB-Port sowie vom Akku.

## Verwendung (Abb. D)

### Artikel mit Wasser befüllen

1. Öffnen Sie den Deckel (1a) des Wassertanks (1b).
2. Befüllen Sie den Wassertank mit max. 700 ml Leitungswasser.

**Hinweis:** Füllen Sie ausschließlich Leitungswasser in den Wassertank. Achten Sie darauf, dass Sie den Wassertank nicht überfüllen.

3. Schließen Sie den Deckel des Wassertanks wieder.

### Wasserstrahl aktivieren

Drücken Sie den Abzug (1c), um den Wasserstrahl (1d) zu aktivieren.

**Hinweis:** Den Abzug nicht dauerhaft gedrückt halten. Bei längerer Nutzung sollten regelmäßig Pausen eingelegt werden, um eine Überhitzung des Artikels zu vermeiden.

**Hinweis:** Der Artikel (1) darf nicht in Wasser getaucht werden, da hierdurch die Elektronik beschädigt werden könnte. Wischen Sie den nassen Artikel möglichst direkt nach dem Spielen trocken.

**Hinweis:** Die Reichweite des Wasserstrahls ist vom Ladezustand des Akkus abhängig.

## Lagerung, Reinigung

Lagern Sie den Artikel bei Nichtbenutzung immer entleert, trocken und sauber bei Raumtemperatur. Entleeren Sie nach jeder Verwendung den Wassertank und lassen Sie ihn vollständig trocknen, um Schimmelbildung zu vermeiden.

Nur mit einem feuchten Reinigungstuch reinigen und anschließend trockenwischen.

WICHTIG! Nie mit scharfen Reinigungsmitteln reinigen.

## Hinweise zur Entsorgung

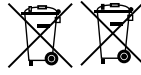

Die durchgestrichene Mülltonne ist ein Verbraucherhinweis der Richtlinie 2012/19/EU und weist darauf hin, dass dieses Gerät am

Ende seiner Nutzungszeit nicht im Hausmüll entsorgt werden darf. Das Gerät ist bei eingerichteten Sammelstellen, Wertstoffhöfen oder Entsorgungsbetrieben abzugeben. Zudem sind Verreiber von Elektro- und Elektronikgeräten sowie Verreiber von Lebensmitteln zur Rücknahme verpflichtet.

LIDL bietet Ihnen Rückgabemöglichkeiten direkt in den Filialen und Märkten an. Rückgabe und Entsorgung sind für Sie kostenfrei.

Beim Kauf eines Neugeräts haben Sie das Recht, ein entsprechendes Altgerät unentgeltlich zurückzugeben.

Zusätzlich haben Sie die Möglichkeit, unabhängig vom Kauf eines Neugeräts, unentgeltlich (bis zu drei) Altgeräte abzugeben, die in keiner Abmessung größer als 25 cm sind. Bitte löschen Sie vor der Rückgabe alle personenbezogenen Daten.

Bitte entnehmen Sie vor der Rückgabe Batterien oder Akkus, die nicht vom Altgerät umschlossen sind, sowie Lampen, die zerstörungsfrei entnommen werden können, und führen diese einer separaten Sammlung zu.

Batterien/Akkus dürfen nicht über den Hausmüll entsorgt werden. Sie können giftige Schwermetalle enthalten und unterliegen der Sondermüllbehandlung. Die chemischen Symbole der Schwermetalle sind wie folgt: Cd = Cadmium, Hg = Quecksilber, Pb = Blei. Geben Sie deshalb verbrauchte oder defekte Batterien/Akkus gemäß der Verordnung (EU) 2023/1542 bei einer kommunalen Sammelstelle ab.



Weitere Informationen zur Entsorgung des ausgedienten Geräts erhalten Sie bei Ihrer Gemeinde- oder Stadtverwaltung. Entsorgen Sie das Gerät und die Verpackung umweltschonend. Bewahren Sie Verpackungsmaterialien (wie z. B. Folienbeutel) für Kinder unerreichbar auf.



Beachten Sie die Kennzeichnung der Verpackungsmaterialien bei der Abfalltrennung, diese sind gekennzeichnet mit Abkürzungen (a) und Nummern (b) mit folgender Bedeutung: 1-7: Kunststoffe / 20-22: Papier und Pappe / 80-98: Verbundstoffe. Der Artikel und die Verpackungsmaterialien sind recycelbar, entsorgen Sie diese getrennt für eine bessere Abfallbehandlung.

## Hinweise zur Garantie und Serviceabwicklung

Der Artikel wurde mit großer Sorgfalt und unter ständiger Kontrolle produziert. DELTA-SPORT HANDELSKONTOR GmbH räumt privaten Endkunden auf diesen Artikel drei Jahre Garantie ab Kaufdatum (Garanziefrist) nach Maßgabe der folgenden Bestimmungen ein. Die Garantie gilt nur für Material- und Verarbeitungsfehler. Die Garantie erstreckt sich nicht auf Teile, die der normalen Abnutzung unterliegen und deshalb als Verschleißteile anzusehen sind (z. B. Batterien) sowie nicht auf zerbrechliche Teile wie Schalter oder Teile, die aus Glas gefertigt sind. Ansprüche aus dieser Garantie sind ausgeschlossen, wenn der Artikel unsachgemäß oder missbräuchlich oder nicht im Rahmen der vorgesehenen Bestimmung oder des vorgesehenen Nutzungsumfangs verwendet wurde oder Vorgaben in der Anleitung/Anweisung nicht beachtet wurden, es sei denn, der Endkunde weist nach, dass ein Material- oder Verarbeitungsfehler vorliegt, der nicht auf einem der vorgenannten Umstände beruht.

Ansprüche aus der Garantie können nur innerhalb der Garantiefrist unter Vorlage des Originalkassenbelegs geltend gemacht werden. Bitte bewahren Sie deshalb den Originalkassenbeleg auf. Die Garantiefrist wird durch etwaige Reparaturen aufgrund der Garantie, gesetzlicher Gewährleistung oder Kulanz nicht verlängert. Dies gilt auch für ersetzte und reparierte Teile. Bitte wenden Sie sich bei Beanstandungen zunächst an die untenstehende Service-Hotline oder setzen Sie sich per E-Mail mit uns in Verbindung.

Liegt ein Garantiefall vor, wird der Artikel von uns – nach unserer Wahl – für Sie kostenlos repariert, ersetzt oder der Kaufpreis erstattet. Weitere Rechte aus der Garantie bestehen nicht. Ihre gesetzlichen Rechte, insbesondere Gewährleistungsansprüche gegenüber dem jeweiligen Verkäufer, werden durch diese Garantie nicht eingeschränkt.

IAN: 511197\_2507

- Ⓓ🇪 Kundenservice Deutschland  
Tel.: 0800 5435 111  
E-Mail: [deltasport@lidl.de](mailto:deltasport@lidl.de)
- Ⓓ🇦🇹 Service Österreich  
Tel.: 0800 447744  
E-Mail: [deltasport@lidl.at](mailto:deltasport@lidl.at)
- Ⓓ🇨🇭 Service Schweiz  
Tel.: 0800 56 44 33  
E-Mail: [deltasport@lidl.ch](mailto:deltasport@lidl.ch)
- Ⓓ🇧🇪 Service Belgien  
Tel.: 0800 12089  
E-Mail: [deltasport@lidl.be](mailto:deltasport@lidl.be)

Félicitations !

Vous venez d'acquérir un article de grande qualité. Avant la première utilisation, familiarisez-vous avec l'article.



**Pour cela, veuillez lire attentivement la notice d'utilisation suivante.**

Utilisez l'article uniquement comme indiqué et pour les domaines d'utilisation mentionnés. Conservez bien cette notice d'utilisation. Si vous cédez l'article à un tiers, veuillez à lui remettre l'ensemble de la documentation.

## Contenu de la livraison (fig. A)

- 1 pistolet à eau électrique (1)
- 1 câble de chargement USB-C (2)
- 1 notice d'utilisation

## Caractéristiques techniques

Dimensions : 45 x 7 x 18 cm (L x l x H)

Capacité du réservoir d'eau : 700 ml

Portée max. : jusqu'à 6 m

Autonomie de la batterie : 30 min.

### Alimentation batterie :

1 x 3,7 V Li-Ion  500 mAh, 1,85 Wh

### Fabricant de la pile ou batterie :

Shantou Jinhong New Energy

Technology Co., Ltd.,

Xingda Industrial Zone, Tufen village,

Fengxiang street, Chenghai District,

Shantou City, China

50458159@qq.com

### Importateur :

DELTA-SPORT Handelskontor GmbH,

Wragekamp 6, 22397 Hamburg, GERMANY

product-info@delta-sport.com

### Câble de chargement USB : Type C

Entrée : 5V  1A



Les connexions marquées de ce symbole sont uniquement utilisées pour l'alimentation électrique 5 V/1 A ; aucune donnée n'est transmise.

Sortie : 3,7 V  500 mA

Ne pas utiliser de bloc d'alimentation avec un courant de sortie >1A

 Symbole de courant continu



Classe de protection III

Cet article ne peut être raccordé qu'à des appareils de la classe III portant ce symbole.



Date de fabrication (mois/année) :  
01/2026



Par la présente, Delta-Sport Handelskontor GmbH déclare que cet article est conforme aux exigences essentielles et aux autres dispositions applicables.

## Utilisation conforme

Cet article est un jouet pour enfants à partir de 5 ans. L'article est conçu pour un usage privé et non pour un usage commercial.



## Consignes de sécurité

- Attention. Ne convient pas aux enfants de moins de 36 mois. Danger d'étouffement. Petits éléments.
- Attention. Ne pas viser les yeux ou le visage.
- Attention. Les matériaux d'emballage et de fixation ne font pas partie intégrante du jouet et pour des raisons de sécurité, ils doivent tous toujours être enlevés avant que l'article ne soit remis à l'enfant pour jouer.
- Les enfants ne sont autorisés à jouer avec l'article que sous surveillance d'un adulte.
- Avant chaque utilisation, vérifiez que l'article ne montre aucun signe de dégradation ou d'usure. L'article ne doit être utilisé qu'en parfait état !
- ATTENTION ! Ne pas immerger l'article dans l'eau ni l'utiliser sous l'eau !
- Aucune modification ne doit être apportée à l'article !
- Attention ! N'utilisez pas l'article lorsque le réservoir d'eau est vide. Ceci pourrait endommager le moteur.

## **Avertissements concernant la batterie**

- Ne chargez jamais la batterie immédiatement après utilisation. Laissez d'abord toujours la batterie refroidir (au moins 5 à 10 minutes).
- En raison de la spécificité du connecteur de la batterie, tout chargement avec des chargeurs conventionnels est impossible.
- Pour charger la batterie, utilisez uniquement le câble de chargement USB fourni.
- Ne chargez que des batteries intactes et en bon état.
- La batterie et le câble de chargement USB se réchauffent pendant le chargement ; vous devez donc vous assurer qu'ils disposent d'une ventilation suffisante. Ne couvrez jamais la batterie ni le câble de chargement USB !
- Protégez la batterie contre tout dommage mécanique. Risque d'incendie !
- En cas de fuite d'électrolyte de la batterie, évitez tout contact avec les yeux, les muqueuses et la peau. Rincez immédiatement les zones affectées avec beaucoup d'eau claire et consultez un médecin. La solution d'électrolyte peut provoquer des irritations.
- Ne chargez jamais les batteries sans surveillance.
- Débranchez la batterie du câble USB lorsque celle-ci est complètement chargée.
- La batterie ne doit être chargée que dans des espaces intérieurs secs et fermés. Le câble de chargement USB et la batterie ne doivent pas être humidifiés ni mouillés.
- Ne chargez ni ne stockez jamais la batterie ou l'article à proximité de sources de chaleur importantes ou de flammes nues, car cela pourrait provoquer l'explosion de la batterie.
- Si la batterie prend feu pendant le chargement, ne l'éteignez pas avec de l'eau, mais avec du sable sec par exemple.
- Ne laissez pas l'article sans surveillance pendant le chargement et prenez garde quant à une éventuelle surchauffe.
- Chargez la batterie uniquement à une température ambiante de 5 à 35 °C.

- Les contacts de chargement sur la batterie ne doivent pas être connectés par des objets métalliques.
- Si la batterie a subi un gros choc, rangez-la dans un endroit sécurisé pendant 30 minutes (par exemple, dans une boîte en métal).
- N'essayez jamais de manipuler, modifier ou réparer la batterie ou l'article.
- **AVERTISSEMENT**– Cet article ne doit pas être utilisé sans que son joint soit correctement installé.

### **Danger !**

- La batterie ne doit pas être jetée au feu ni être court-circuitée. La batterie peut surchauffer et exploser.
- La batterie ne doit pas être démontée.

## **Insertion / remplacement de la batterie (fig. B)**

### **ATTENTION ! Respectez les instructions suivantes pour éviter les dommages mécaniques et électriques.**

Pour insérer et remplacer la batterie (3), procédez comme cela est indiqué sur la fig. B. Ne tirez pas sur le câble afin de ne pas arracher les fils.

**Remarque :** Vous avez besoin d'un tournevis adapté (non fourni avec l'article).

**AVERTISSEMENT**– Cet article ne doit pas être utilisé sans que son joint soit correctement installé.

**Remarque :** Lorsque la durée de vie de la batterie est arrivée à son terme, la batterie doit être retirée et éliminée ou remplacée dans un magasin spécialisé.

## **Chargement de la batterie (fig. C)**

**Remarque :** Assurez-vous qu'il n'y a pas d'eau dans le réservoir et que l'article est sec.

**Remarque :** Chargez complètement la batterie (3) avant la première utilisation.

1. Branchez l'extrémité (2a) du câble de chargement USB (2) dans la prise de chargement (3a) de la batterie.

2. Connectez l'autre extrémité (2b) du câble USB au port USB d'un ordinateur allumé ou d'une station de chargement dotée d'un port USB.

**Remarque :** Le temps de chargement est de 130 minutes environ.

**Remarque :** Pendant le chargement, le voyant lumineux situé sur le câble de chargement reste allumé. Il s'éteint une fois le chargement terminé.

3. Une fois le chargement terminé, débranchez le câble de chargement USB du port USB et de la batterie.

## Utilisation (fig. D)

### Remplir l'article avec de l'eau

1. Ouvrez le couvercle (1a) du réservoir d'eau (1b).
2. Remplissez le réservoir d'eau avec 700 ml d'eau du robinet maximum.

**Remarque :** Ne versez que de l'eau du robinet dans le réservoir d'eau. Faites attention à ne pas trop remplir le réservoir d'eau.

3. Refermez le couvercle du réservoir d'eau.

### Activer le jet d'eau

Appuyez sur la gâchette (1c) pour activer le jet d'eau (1d).

**Remarque :** Ne maintenez pas la gâchette enfoncée en permanence. En cas d'utilisation prolongée, il convient de faire régulièrement des pauses afin d'éviter toute surchauffe de l'article.

**Remarque :** L'article (1) ne doit pas être immergé dans l'eau, car cela pourrait endommager ses composants électroniques. Essuyez l'article mouillé dès que possible après l'avoir utilisé.

**Remarque :** La portée du jet d'eau dépend de l'état de chargement de la batterie.

## Stockage, nettoyage

Lorsque vous n'utilisez pas l'article, rangez-le toujours vidé, sec et propre à température ambiante. Après chaque utilisation, videz le réservoir d'eau et faites-le sécher complètement afin d'éviter la formation de moisissures.

Ne le nettoyer qu'avec un chiffon humide et l'essuyer ensuite.

**IMPORTANT !** Ne jamais laver avec des produits de nettoyage agressifs.

## Mise au rebut



Le symbole ci-contre indique que ce produit est soumis à la directive 2012/19/UE. Cette directive stipule qu'à la fin de

sa durée d'utilisation, vous ne devez pas jeter ce produit avec les déchets ménagers normaux, mais le déposer dans des centres de collecte spécialement aménagés, des centres de recyclage ou des entreprises de traitement des déchets.

Protégez l'environnement et procédez à une élimination dans le respect des normes en vigueur.

Les piles/batteries ne doivent pas être jetées avec les ordures ménagères. Elles peuvent contenir des métaux lourds toxiques et sont soumises à un traitement spécial des déchets. Les symboles chimiques des métaux lourds sont les suivants : Cd = cadmium, Hg = mercure, Pb = plomb. C'est pourquoi vous devez remettre les piles/batteries usagés ou défectueux à un point de collecte communal, conformément au règlement européen 2023/1542.



\* Ce produit est recyclable. Il est soumis à la responsabilité élargie du fabricant et est collecté séparément.



Vous obtiendrez plus d'informations relatives à l'élimination du produit usagé auprès de votre commune ou de votre municipalité. Éliminez le produit et l'emballage dans le respect de l'environnement. Conservez les matériaux d'emballage (comme les sachets en plastique) hors de portée des enfants.



Notez le marquage des matériaux d'emballage lors du tri des déchets. Ceux-ci sont marqués par les abréviations (a) et les chiffres (b) avec la signification suivante : 1 - 7 : plastique / 20 - 22 : papier et carton / 80 - 98 : matériaux composites. Le produit et les matériaux d'emballage sont recyclables. Éliminez-les séparément pour une meilleure gestion des déchets.

## Indications concernant la garantie et le service après-vente

L'article a été produit avec grand soin et sous un contrôle constant. DELTA-SPORT HANDELS-KONTOR GmbH accorde au client final privé une garantie de trois ans sur cet article à compter de la date d'achat (période de garantie) conformément aux dispositions suivantes. La garantie ne vaut que pour les défauts de matériaux et de fabrication. La garantie ne couvre pas les pièces soumises à une usure normale, lesquelles doivent donc être considérées comme des pièces d'usure (comme p. ex., les piles), de même qu'elle ne couvre pas les pièces fragiles, telles que les interrupteurs ou les pièces fabriquées en verre.

Les réclamations au titre de cette garantie sont exclues si l'article a été utilisé de manière abusive ou inappropriée, hors du cadre de son usage ou du champ d'application prévu ou si les instructions de la notice d'utilisation n'ont pas été respectées, à moins que le client final ne prouve que l'article présentait un défaut de matériau ou de fabrication n'étant pas dû à l'une des conditions mentionnées ci-dessus. Les réclamations au titre de la garantie ne peuvent être adressées pendant la période de garantie qu'en présentant le ticket de caisse original. Veuillez pour cela conserver le ticket de caisse original. Ceci s'applique également aux pièces remplacées et réparées. Si vous avez des plaintes à formuler, veuillez d'abord contacter le service d'assistance téléphonique ci-dessous ou nous contacter par courrier électronique.

Si le cas est couvert par la garantie, nous nous engageons - à notre appréciation - à réparer ou à remplacer l'article gratuitement pour vous ou à vous rembourser le prix d'achat. Aucun autre droit ne découle de la garantie.

Vos droits légaux, en particulier les droits de garantie contre le vendeur concerné, ne sont pas limités par cette garantie.

### \* Article L217-16 du Code de la consommation

Lorsque l'acheteur demande au vendeur, pendant le cours de la garantie commerciale qui lui a été consentie lors de l'acquisition ou de la réparation d'un bien meuble, une remise en état couverte par la garantie, toute période d'immobilisation d'au moins sept jours vient s'ajouter à la durée de la garantie qui restait à courir. Cette période court à compter de la demande d'intervention de l'acheteur ou de la mise à disposition pour réparation du bien en cause, si cette mise à disposition est postérieure à la demande d'intervention.

Indépendamment de la garantie commerciale souscrite, le vendeur reste tenu des défauts de conformité du bien et des vices rédhibitoires dans les conditions prévues aux articles L217-4 à L217-13 du Code de la consommation et aux articles 1641 à 1648 et 2232 du Code Civil.

### Article L217-4 du Code de la consommation

Le vendeur livre un bien conforme au contrat et répond des défauts de conformité existant lors de la délivrance.

Il répond également des défauts de conformité résultant de l'emballage, des instructions de montage ou de l'installation lorsque celle-ci a été mise à sa charge par le contrat ou a été réalisée sous sa responsabilité.

### Article L217-5 du Code de la consommation

Le bien est conforme au contrat :

1° S'il est propre à l'usage habituellement attendu d'un bien semblable et, le cas échéant :

- s'il correspond à la description donnée par le vendeur et posséder les qualités que celui-ci a présentées à l'acheteur sous forme d'échantillon ou de modèle ;
- s'il présente les qualités qu'un acheteur peut légitimement attendre eu égard aux déclarations publiques faites par le vendeur, par le producteur ou par son représentant, notamment dans la publicité ou l'étiquetage ;

2° Ou s'il présente les caractéristiques définies d'un commun accord par les parties ou être propre à tout usage spécial recherché par l'acheteur, porté à la connaissance du vendeur et que ce dernier a accepté.

### **Article L217-12 du Code de la consommation**

L'action résultant du défaut de conformité se prescrit par deux ans à compter de la délivrance du bien.

### **Article 1641 du Code civil**

Le vendeur est tenu de la garantie à raison des défauts cachés de la chose vendue qui la rendent impropre à l'usage auquel on la destine, ou qui diminuent tellement cet usage que l'acheteur ne l'aurait pas acquise, ou n'en aurait donné qu'un moindre prix, s'il les avait connus.

### **Article 1648 1er alinéa du Code civil**

L'action résultant des vices rédhibitoires doit être intentée par l'acquéreur dans un délai de deux ans à compter de la découverte du vice.

Les pièces détachées indispensables à l'utilisation du produit sont disponibles pendant la durée de la garantie du produit.

IAN : 511197\_2507

**(FR)** Service France

Tel. : 0800 919 270

E-Mail : [deltasport@lidl.fr](mailto:deltasport@lidl.fr)

**(CH)** Service Suisse

Tel. : 0800 56 44 33

E-Mail : [deltasport@lidl.ch](mailto:deltasport@lidl.ch)

**(BE)** Service Belgique

Tel. : 0800 12089

E-Mail : [deltasport@lidl.be](mailto:deltasport@lidl.be)

\* n'est valable que pour la France

Gefeliciteerd!

Met uw aankoop hebt u voor een hoogwaardig artikel gekozen. Zorg ervoor dat u voor het eerste gebruik met het artikel vertrouwd raakt.



**Lees hiervoor de volgende gebruiksaanwijzing zorgvuldig door.**

Gebruik het artikel alleen zoals omschreven en voor het aangegeven doel. Bewaar deze gebruiksaanwijzing goed. Geef alle documenten mee als u het artikel aan iemand anders geeft.

## In het leveringspakket inbegrepen (afb. A)

- 1 x elektrisch waterpistool (1)
- 1 x laadkabel USB-C (2)
- 1 x gebruiksaanwijzing

## Technische gegevens

Afmetingen: 45 x 7 x 18 cm (l x b x h)  
Vulhoeveelheid watertank: 700 ml  
Max. reikwijdte: maximaal 6 m  
Accu-duur: 30 min

### Energievoorziening accu:

1 x 3,7V Li-Ion  500mAh, 1,85 Wh

### Batterijfabrikant:

Shantou Jinhong New Energy  
Technology Co., Ltd.,  
Xingda Industrial Zone, Tofuen village,  
Fengxiang street, Chenghai District,  
Shantou City, China  
50458159@qq.com

### Importeur:

DELTA-SPORT Handelskontor GmbH,  
Wragekamp 6, 22397 Hamburg, GERMANY  
product-info@delta-sport.com

### USB-laadkabel: Type C

Ingang: 5V  1A



De met dit symbool gemarkeerde aansluitingen worden alleen voor de spanningsvoorziening met 5V/1A gebruikt, er worden geen gegevens overgedragen.

Uitgang: 3,7V  500 mA

Gebruik geen voedingsseenheden met een uitgangsstroom >1A

 Symbool voor gelijkspanning



Beschermingsniveau III

Dit artikel mag alleen aangesloten worden op apparaten van het beschermingsniveau III die dit symbool dragen.



Productiedatum (maand/jaar): 01/2026



Delta-Sport Handelskontor GmbH verklaart hierbij dat dit artikel voldoet aan de essentiële eisen en de overige relevante bepalingen.

## Voorgeschreven gebruik

Dit artikel is speelgoed voor kinderen met een leeftijd vanaf 5 jaar. Het artikel mag alleen voor privé- en niet voor commerciële doeleinden gebruikt worden.



## Veiligheidsinstructies

- Waarschuwing. Niet geschikt voor kinderen jonger dan 36 maanden. Verstikkingsgevaar. Kleine onderdelen.
- Waarschuwing. Niet op ogen of gezicht richten.
- Waarschuwing. Alle verpakkings-/bevestigingsmaterialen zijn geen bestanddeel van het speelgoed en moeten omwille van de veiligheid verwijderd worden voordat het artikel aan kinderen overhandigd wordt om ermee te spelen.
- Kinderen mogen alleen onder toezicht van volwassenen met het artikel spelen.
- Controleer het artikel telkens vóór gebruik op beschadigingen of slijtageverschijnselen. Het artikel mag uitsluitend in een perfecte staat gebruikt worden!
- **WAARSCHUWING!** Het artikel niet in het water dompelen of onder water gebruiken!
- Er mogen geen aanpassingen aan het artikel doorgevoerd worden!
- Waarschuwing! Gebruik het artikel niet wanneer de watertank leeg is. Dit kan de motor beschadigen.

## **Waarschuwingsinstructies accu**

- Laad de accu nooit direct na het gebruik. Laat de accu altijd eerst afkoelen (minstens 5-10 minuten).
- Op grond van de speciale accu-steekverbinding is het laden van de accu met traditionele laadtoestellen niet mogelijk.
- Gebruik voor het laden van de accu uitsluitend de bijgeleverde USB-laadkabel.
- Laad alleen intacte en onbeschadigde accu's.
- Omdat zowel de USB-laadkabel als de accu tijdens het laadproces warm worden, is het noodzakelijk om op voldoende ventilatie te letten. Dek de USB-laadkabel en de accu nooit af!
- Bescherm de accu tegen mechanische beschadigingen. Brandgevaar!
- Indien er uit de accu elektrolytoplossing loopt, vermijdt u het contact met ogen, slijmvliezen en huid. Spoel de getroffen lichaamsdelen met overvloedig veel, helder water en consulteer een arts. De elektrolytoplossing kan irritaties veroorzaken.
- Laad accu's nooit zonder toezicht.
- Koppel de accu van de laadkabel los, wanneer de accu volledig opgeladen is.
- De accu mag alleen in droge, gesloten binnenruimtes geladen worden. USB-laadkabel en accu mogen niet vochtig of nat worden.
- Laad en bewaar de accu of het artikel nooit in de nabijheid van grote hittebronnen of open vuur, dit zou een explosie van de accu tot gevolg kunnen hebben.
- Indien de accu tijdens het laadproces vuur vat, blust u deze niet met water, maar bijvoorbeeld met droog zand.
- Laat het artikel tijdens het laadproces niet zonder toezicht en let op eventuele oververhitting.
- Laad de accu alleen bij een omgevingstemperatuur van 5-35 °C.
- De laadcontacten aan de accu mogen niet door metalen voorwerpen verbonden worden.
- Is de accu aan een felle schok blootgesteld geweest, dan bergt u deze 30 minuten lang op een zeer veilige plaats (bv. in een metalen krat) op.

- Tracht nooit een accu of het artikel te manipuleren, te modificeren of te repareren.
- **WAARSCHUWING** – Dit artikel mag zonder correct aangebrachte afdichting niet gebruikt worden.

## **Gevaar!**

- De accu mag niet in het vuur geworpen of kortgesloten worden. De accu kan oververhitten en ontploffen.
- De accu mag niet uit elkaar gehaald worden.

## **Accu plaatsen/vervangen (afb. B)**

### **WAARSCHUWING! Neem volgende aanwijzingen in acht om mechanische en elektrische beschadigingen te vermijden.**

Om de accu (3) te plaatsen en te vervangen, gaat u te werk zoals in afb. B getoond. Trek daarbij niet aan de kabel om de draden niet af te rukken.

**Opmerking:** U hebt een geschikte (niet in het leveringspakket inbegrepen) schroevendraaier nodig.

**WAARSCHUWING** – Dit artikel mag zonder correct aangebrachte afdichting niet gebruikt worden.

**Opmerking:** Wanneer de accu het einde van haar levensduur bereikt heeft, moet ze gedemonteerd en afgevoerd of in de vakhandel vervangen worden.

## **Accu laden (afb. C)**

**Opmerking:** Vergewis u ervan dat er zich geen water in de tank bevindt en het artikel droog is.

**Opmerking:** Laad de accu (3) volledig op voordat ze voor het eerst gebruikt wordt.

1. Steek het uiteinde (2a) van de USB-laadkabel (2) in de laadbus (3a) van de accu.
2. Steek het andere kabeluiteinde (2b) van de USB-laadkabel in een USB-poort van een ingeschakelde laptop/notebook of van een laadstation met USB-poort.

**Opmerking:** De laadtijd bedraagt ca. 130 minuten.

**Opmerking:** Tijdens het opladen brandt het controlelampje op de oplaadkabel. Na voltooiing van het opladen gaat het lampje uit.

3. Koppel na het laden de USB-laadkabel van de USB-poort en van de accu.

## Gebruik (afb. D)

### Artikel met water vullen

1. Open het deksel (1a) van de watertank (1b).

2. Vul de watertank met max. 700 ml leidingwater.

**Opmerking:** Giet uitsluitend leidingwater in de watertank. Let erop dat u de watertank niet overvol vult.

3. Sluit het deksel van de watertank opnieuw.

### Waterstraal activeren

Druk op de trekker (1c) om de waterstraal (1d) te activeren.

**Opmerking:** Er mag niet permanent op de trekker gedrukt worden. Bij langer durend gebruik dienen er regelmatig pauzes ingelast te worden om een oververhitting van het artikel te vermijden.

**Opmerking:** Het artikel (1) mag niet in water gedompeld worden, omdat hierdoor de elektronica beschadigd zou kunnen worden. Veeg het natte artikel zo mogelijk meteen na het spelen droog.

**Opmerking:** De reikwijdte van de waterstraal is afhankelijk van de laadtoestand van de accu.

## Opslag, reiniging

Berg het artikel bij niet-gebruik altijd geleidigd, droog en netjes bij kamertemperatuur op.

Ledig de watertank telkens na gebruik en laat deze volledig drogen om schimmelvorming te vermijden.

Reinig het artikel alleen met een vochtige schoonmaakdoek en droog het vervolgens af. **BELANGRIJK!** Reinig nooit met agressieve reinigingsmiddelen.

## Afvalverwerking



Het hiernaast afgebeelde symbool geeft aan dat dit apparaat aan de richtlijn 2012/19/EU onderworpen is.

Deze richtlijn impliceert dat u dit apparaat op de einde van de gebruiksduur daarvan niet samen met het normale huisvuil mag afvoeren, maar op speciaal voorziene inzamelpunten, in recyclagecentra of bij afvalverwerkende bedrijven moet afgeven. Draag zorg voor het milieu en voer deskundig af.

Batterijen/accu's mogen niet via het huisafval worden afgevoerd. Ze kunnen giftige zware metalen bevatten en moeten worden behandeld als klein chemisch afval. De chemische symbolen van de zware metalen zijn als volgt: Cd = cadmium, Hg = kwik, Pb = lood. Lever gebruikte of defecte batterijen/accu's daarom in bij een gemeentelijk inzamelpunt in overeenstemming met EU-verordening 2023/1542.



Bijkomende informatie over de afvoer van het onbruikbaar geworden apparaat krijgt u bij uw gemeente- of stadsbestuur. Voer het apparaat en de verpakking milieuvriendelijk af. Berg verpakkingsmaterialen (zoals bv. foliezakjes) op buiten het bereik van kinderen.



Neem de markering van verpakkingsmaterialen voor de afvalscheiding in acht.

Deze zijn gemarkeerd met afkortingen (a) en nummers (b) met de volgende betekenis: 1 - 7: kunststoffen / 20 - 22: papier en karton / 80 - 98: composietmaterialen.

Het artikel en de verpakkingsmaterialen zijn recyclebaar; voer ze gescheiden af voor een betere afvalbehandeling.

## Opmerkingen over garantie en serviceafhandeling

Het artikel werd met de grootste zorgvuldigheid en onder permanent toezicht geproduceerd. De firma DELTA-SPORT HANDELSKONTOR GmbH verleent particuliere eindklanten op dit artikel drie jaar garantie, te rekenen vanaf de datum van aankoop (garantietermijn) en dit op grond van de volgende bepalingen. De garantie geldt alleen voor materiaal- en verwerkingsfouten. De garantie is niet van toepassing op onderdelen die aan een normale slijtage onderhevig zijn en daarom als slijtageonderdelen te beschouwen zijn (bv. batterijen) en evenmin op breekbare onderdelen zoals schakelaars of onderdelen die van glas gemaakt zijn.

Uit de garantie voortvloeiende claims zijn uitgesloten als het artikel onvakkundig, verkeerd of niet in het kader van de voorziene bepaling of in het kader van het voorziene gebruiksdoeleinde gebruikt werd of indien richtlijnen in de gebruiksaanwijzing niet in acht genomen werden, tenzij de eindklant aantoont dat er sprake is van een materiaal- of verwerkingsfout die niet op één van de hoger vermelde omstandigheden gebaseerd is.

Uit de garantie voortvloeiende claims kunnen alleen tijdens de garantieperiode op vertoon van de originele kassabon ingediend worden. Gelieve daarom de originele kassabon te bewaren. De garantieperiode wordt door eventuele reparaties op grond van de garantie, wettelijke waarborg of coulance niet verlengd. Dit geldt ook voor vervangen en gerepareerde onderdelen.

Gelieve u bij klachten in eerste instantie tot de hieronder vermelde servicehotline te richten of met ons per e-mail contact op te nemen. Is er sprake van een garantiegeval, dan wordt het artikel door ons – naar onze keuze – voor u gratis gerepareerd, wordt het vervangen of wordt de aankoopsom terugbetaald. Verdere rechten op grond van de garantie bestaan niet.

Uw wettelijke rechten, in het bijzonder rechten op garantie tegenover de betreffende verkoper, worden door deze garantie niet beperkt.

IAN: 511197\_2507

**(NL)** Service Nederland  
Tel.: 0800 0249630  
E-Mail: [deltasport@lidl.nl](mailto:deltasport@lidl.nl)

**(BE)** Service België  
Tel.: 0800 12089  
E-Mail: [deltasport@lidl.be](mailto:deltasport@lidl.be)

Congratulazioni!

Avete acquistato un articolo di alta qualità. Consigliamo di familiarizzare con l'articolo prima di cominciare ad utilizzarlo.



### **Leggere attentamente le seguenti istruzioni d'uso.**

Utilizzare l'articolo solo nel modo descritto e per gli ambiti di applicazione indicati. Conservare accuratamente queste istruzioni d'uso. In caso di trasferimento dell'articolo a terzi, consegnare tutti i documenti insieme all'articolo.

## **Contenuto della confezione (imm. A)**

- 1 x pistola ad acqua elettrica (1)
- 1 x cavo di carica USB-C (2)
- 1 x istruzioni d'uso

## **Dati tecnici**

Dimensioni: 45 x 7 x 18 cm (lungh. x prof. x alt.)

Volume serbatoio acqua: 700 ml

Portata max: fino a 6 m

Durata di impiego della batteria ricaricabile: 30 min.

### **Alimentazione di corrente batteria ricaricabile:**

1 x 3,7V Li-Ion  500mAh, 1,85 Wh

### **Fabbricante delle batterie:**

Shantou Jinhong New Energy Technology Co., Ltd.,  
Xingda Industrial Zone, Toufen village,  
Fengxiang street, Chenghai District,  
Shantou City, China  
50458159@qq.com

### **Importatore:**

DELTA-SPORT Handelskontor GmbH,  
Wragekamp 6, 22397 Hamburg, GERMANY  
product-info@delta-sport.com

### **Cavo di carica USB: tipo C**

Ingresso: 5V  1A



I connettori contrassegnati con questo simbolo si usano soltanto per l'alimentazione di tensione da 5V/1A, non servono per trasmettere dati.

Uscita: 3,7V  500 mA

Non utilizzare alimentatori con una corrente in uscita >1A



Simbolo di tensione continua



Classe di protezione III

Questo articolo può essere collegato solo ad apparecchiature della classe di protezione III sulle quali sia apposto questo simbolo.



Data di produzione (mese/anno):

01/2026



Delta-Sport Handelskontor GmbH dichiara che questo articolo è conforme ai requisiti essenziali e alle altre disposizioni pertinenti.

## **Utilizzo conforme**

Questo articolo è un giocattolo per bambini a partire da 5 anni di età. L'articolo va usato solo per l'utilizzo privato e non per l'utilizzo commerciale.



## **Indicazioni di sicurezza**

- Avvertenza. Non adatto a bambini di età inferiore a 36 mesi. Rischio di soffocamento. Piccole parti.
- Avvertenza. Non mirare agli occhi o al viso.
- Avvertenza. Tutti i materiali della confezione e dei fissaggi non sono parte integrante del giocattolo e per motivi di sicurezza devono essere sempre tolti prima di affidare l'articolo ai bambini che ci giocheranno.
- I bambini possono giocare con l'articolo solo se sorvegliati da persone adulte.
- Prima di ogni utilizzo verificare che l'articolo non presenti danni o segni di usura. L'articolo può essere utilizzato solo se in perfetto stato!
- AVVERTENZA! Non immergere l'articolo in acqua né usarlo sotto l'acqua!
- Non è consentito apportare modifiche all'articolo!
- Avvertenza! Non azionare l'articolo con il serbatoio vuoto. Sussiste il rischio di danneggiare il motore.

## **Avvertenze per la batteria ricaricabile**

- Non ricaricare mai la batteria subito dopo l'utilizzo. Attendere sempre che la batteria ricaricabile si raffreddi (perlomeno per 5-10 minuti).
- La batteria ha un connettore speciale, perciò non è possibile caricarla con i caricabatteria tradizionali.
- Per ricaricare la batteria utilizzare esclusivamente il cavo di ricarica USB fornito in dotazione.
- Caricare soltanto batterie ricaricabili intatte e non danneggiate.
- Poiché sia il cavo di carica USB, sia la batteria ricaricabile si riscaldano durante la procedura di ricarica, è necessario garantire una sufficiente areazione. Non coprire mai il cavo di carica USB e la batteria!
- Proteggere la batteria ricaricabile dai danni meccanici. Pericolo d'incendio!
- Se dalla batteria ricaricabile dovesse fuoriuscire della soluzione elettrolitica, evitare il contatto con occhi, mucose e pelle. Lavare immediatamente le zone interessate con acqua abbondante e consultare un medico. La soluzione elettrolitica può provocare irritazioni.
- Non ricaricare mai le batterie senza tenerle sorvegliate.
- Una volta completamente ricaricato, staccare la batteria ricaricabile dal cavo di carica USB.
- È consentito ricaricare la batteria solo in ambienti interni asciutti e chiusi. Il cavo di carica USB e la batteria non devono diventare umidi né bagnarsi.
- Non ricaricare né conservare mai la batteria o l'articolo nelle vicinanze di fonti di calore intense o di fiamme libere, altrimenti ciò potrebbe provocare un'esplosione della batteria ricaricabile.
- Se la batteria ricaricabile dovesse infiammarsi durante la procedura di ricarica, non spegnere le fiamme con acqua, bensì ad esempio con della sabbia asciutta.

- Non lasciare incustodito l'articolo durante la procedura di ricarica e verificare un eventuale surriscaldamento.
- Ricaricare la batteria ricaricabile solo ad una temperatura ambientale tra 5 e 35 °C.
- I contatti di ricarica sulla batteria non devono essere collegati tramite oggetti metallici.
- Se la batteria dovesse avere subito un forte colpo, conservarlo per i 30 minuti successivi in un luogo molto sicuro (ad es. in una cassetta metallica).
- Non tentare mai di manipolare, modificare o riparare una batteria ricaricabile oppure l'articolo.
- **AVVERTENZA** - Questo articolo non può essere utilizzato senza le guarnizioni ad anello regolarmente applicate.

### **Pericolo!**

- La batteria ricaricabile non deve essere gettata nel fuoco né collegata in corto circuito. La batteria ricaricabile può surriscaldarsi ed esplodere.
- La batteria ricaricabile non deve essere disassemblata.

## **Inserire/sostituire la batteria ricaricabile (imm. B)**

### **AVVERTENZA! Osservare le seguenti indicazioni per evitare danni meccanici ed elettrici.**

Per inserire e sostituire la batteria ricaricabile (3), procedere come mostrato nell'imm. B. Per farlo, non tirare il cavo, in modo da non usurare i fili.

**Indicazione:** è necessario un adeguato cacciavite (non fornito in dotazione).

**AVVERTENZA** - Questo articolo non può essere utilizzato senza le guarnizioni ad anello regolarmente applicate.

**Indicazione:** quando la batteria ricaricabile ha raggiunto la fine della sua durata di impiego, è necessario staccarla e smaltirla o sostituirla in negozio.

## Ricarica della batteria (imm. C)

**Indicazione:** sincerarsi che non vi sia acqua nel serbatoio e che l'articolo sia asciutto.

**Indicazione:** prima del primo utilizzo caricare la batteria ricaricabile (3) completamente.

1. Inserire l'estremità (2a) del cavo di carica USB (2) nella presa di carica (3a) della batteria ricaricabile.
2. Inserire l'altra estremità cavo (2b) del cavo di carica USB in una porta USB di un laptop/notebook acceso oppure di una stazione di carica con porta USB.

**Indicazione:** il tempo di ricarica è di circa 130 minuti.

**Indicazione:** durante il processo di ricarica, la spia sul cavo di ricarica rimane accesa. Al termine della ricarica, la spia si spegne.

3. Dopo la carica, scollegare il cavo di carica USB dalla porta USB e dalla batteria ricaricabile.

## Utilizzo (imm. D)

### Riempire l'articolo di acqua

1. Aprire il coperchio (1a) del serbatoio dell'acqua (1b).
2. Riempire il serbatoio dell'acqua con max. 700 ml di acqua di rubinetto.

**Indicazione:** nel serbatoio dell'acqua, versare esclusivamente acqua di rubinetto. Assicurarsi di non riempire troppo il serbatoio dell'acqua.

3. Richiudere il coperchio del serbatoio dell'acqua.

### Attivazione getto d'acqua

Premere il grilletto (1c) per attivare il getto d'acqua (1d).

**Indicazione:** non tenere il grilletto premuto in modo continuativo. In caso di utilizzo prolungato occorre prevedere delle pause per evitare il surriscaldamento dell'articolo.

**Indicazione:** l'articolo (1) non deve essere immerso in acqua, altrimenti potrebbe danneggiarsi l'elettronica. Asciugare con un panno l'articolo possibilmente subito dopo il gioco.

**Indicazione:** la portata del getto d'acqua dipende dallo stato di carica dalla batteria.

## Conservazione, pulizia

In caso di non utilizzo, conservare l'articolo sempre vuoto, asciutto e pulito a temperatura ambiente. Svuotare il serbatoio dell'acqua dopo ciascun utilizzo e farlo asciugare completamente per evitare la formazione di muffa.

Pulire solo con un panno umido e quindi asciugare.

**IMPORTANTE!** Non utilizzare mai detergenti aggressivi.

## Smaltimento



Il simbolo accanto indica che questa apparecchiatura è soggetta alla Direttiva

2012/19/UE. Questa direttiva

prevede che alla fine del suo periodo di impiego non sia consentito smaltire questa apparecchiatura insieme ai normali rifiuti domestici, bensì presso centri di raccolta appositamente allestiti, presso strutture di riciclaggio dei materiali oppure presso aziende di smaltimento.

Rispettate l'ambiente e smaltite i rifiuti correttamente.

Le batterie non devono essere smaltite come rifiuti domestici. Possono contenere metalli pesanti tossici e sono soggetti a un trattamento speciale dei rifiuti. I simboli chimici dei metalli pesanti sono i seguenti: Cd = cadmio, Hg = mercurio, Pb = piombo. Pertanto, smaltire le batterie usate o difettose presso un punto di raccolta comunale in conformità al Regolamento UE 2023/1542.



Presso la propria amministrazione comunale o cittadina è possibile ottenere ulteriori informazioni sullo smaltimento dell'apparecchiatura usata. Smaltire l'apparecchiatura e la confezione nel rispetto dell'ambiente. Conservare i materiali della confezione (come ad es. i sacchetti) in modo che non siano raggiungibili per i bambini.



Si noti la marcatura dei materiali di imballaggio durante la separazione dei rifiuti, questi sono contrassegnati da abbreviazioni (a) e numeri (b) con il seguente significato: 1-7: materiali plastici / 20-22: carta e cartone / 80-98: materiali compositi.

L'articolo e i materiali di imballaggio sono riciclabili, smaltirli separatamente per una migliore gestione dei rifiuti.

## **Avvertenze sulla garanzia e sulla gestione dei servizi di assistenza**

L'articolo è stato prodotto con la massima cura e sotto un continuo controllo. DELTA-SPORT HANDELSKONTOR GmbH concede ai clienti finali privati, su questo articolo, tre anni di garanzia dalla data di acquisto (termine di garanzia) sulla base delle seguenti disposizioni.

\* La garanzia vale solo per i vizi di materiale e di lavorazione. La garanzia non si estende alle parti soggette ad un normale degradamento e che siano quindi da considerarsi come pezzi soggetti a usura (p. es. le batterie) né ai pezzi fragili come ad es. interruttori oppure pezzi in vetro.

\*\* La garanzia vale per difetti del materiale o di fabbricazione. Questa garanzia non si estende a componenti del prodotto esposti a normale logorio, che possono pertanto essere considerati come componenti soggetti a usura (esempio capacità della batteria, calcificazione, lampade, pneumatici, filtri, spazzole...). La garanzia non si estende altresì a danni che si verificano su componenti delicati (esempio interruttori, batterie, parti realizzate in vetro, schermi, accessori vari) nonché a danni derivanti dal trasporto o altri incidenti.

Dalla presente garanzia sono escluse le richieste legate a casi di utilizzo non conforme oppure di abuso dell'articolo, oppure di utilizzo avvenuto non nell'ambito delle condizioni previste oppure del campo di impiego previsto, oppure in caso di non osservanza delle direttive riportate nelle istruzioni d'uso, a meno che il cliente non dimostri che sussista un vizio di materiale o di lavorazione che non sia riconducibile ad una delle circostanze riportate sopra.

Le richieste di garanzia possono essere avanzate solo entro il relativo termine, su presentazione dello scontrino originale di acquisto. Si prega quindi di conservare lo scontrino originale. Il termine di garanzia non sarà prolungato a seguito di eventuali riparazioni effettuate sulla base della garanzia, della garanzia obbligatoria prevista per legge oppure di accondiscendenza. Ciò vale anche per le parti sostituite oppure riparate.

In caso di contestazione rivolgersi dapprima alla hotline di assistenza sotto indicata oppure mettersi in contatto con noi via e-mail. Laddove sussista un caso coperto dalla garanzia, l'articolo sarà - a nostra discrezione - da noi riparato gratuitamente, sostituito oppure sarà rimborsato il prezzo di acquisto. Non sussistono ulteriori diritti derivanti dalla garanzia. I vostri diritti giuridici, in particolare i diritti di garanzia obbligatoria prevista dalla legge nei confronti del relativo venditore, non sono limitati dalla presente garanzia.

IAN: 511197\_2507

**IT** Assistenza Italia  
Tel.: 800781188  
E-Mail: [deltasport@idl.it](mailto:deltasport@idl.it)

**CH** Assistenza Svizzera  
Tel.: 0800 56 44 33  
E-Mail: [deltasport@idl.ch](mailto:deltasport@idl.ch)

**MT** Assistenza Malta  
Tel.: 80062230  
E-Mail: [deltasport@idl.com.mt](mailto:deltasport@idl.com.mt)

\* si applica solo alla Svizzera/Malta

\*\* si applica solo all'Italia

¡Enhorabuena!

Con su compra se ha decidido por un artículo de gran calidad. Familiarícese con el artículo antes de usarlo por primera vez.



**Para ello, lea detenidamente las siguientes instrucciones de uso.**

Use el artículo solo de la forma descrita y para los campos de aplicación indicados. Conserve estas instrucciones de uso a buen recaudo. Entregue todos los documentos en caso de traspasar el artículo a terceros.

## Contenido de suministro (fig. A)

- 1 pistola de agua eléctrica (1)
- 1 cable de carga USB-C (2)
- 1 instrucciones de uso

## Datos técnicos

Medidas: 45 x 7 x 18 cm (L x An x Al)  
Capacidad del depósito de agua: 700 ml  
Alcance máx.: hasta 6 m  
Duración de la batería: 30 min.

### Alimentación de energía de la batería:

1 x 3,7 V Li-Ion === 500 mAh, 1,85 Wh

### Fabricante de la pila o batería:

Shantou Jinhong New Energy  
Technology Co., Ltd.,  
Xingda Industrial Zone, Tufen village,  
Fengxiang street, Chenghai District,  
Shantou City, China  
50458159@qq.com

### Importador:

DELTA-SPORT Handelskontor GmbH,  
Wragekamp 6, 22397 Hamburg, GERMANY  
product-info@delta-sport.com

### Cable de carga USB: tipo C

Entrada: 5V === 1A



Las conexiones marcadas con este símbolo se emplean únicamente para la alimentación de corriente con 5V/1A, no se transmiten datos.

Salida: 3,7 V === 500 mA

No emplee fuentes de alimentación con una corriente de salida >1A

=== Símbolo para corriente continua



Clase de protección III

Este artículo solo debe conectarse con dispositivos de la clase de protección III con este símbolo.



Fecha de fabricación (mes/año):  
01/2026



Delta-Sport Handelskontor GmbH declara por la presente que este artículo cumple los requisitos esenciales y las demás disposiciones pertinentes.

## Uso conforme al fin previsto

Este artículo es un juguete para niños mayores de 5 años. El artículo ha sido diseñado únicamente para su uso privado, no siendo apto para el uso comercial.



## Instrucciones de seguridad

- Advertencia. No conviene para niños menores de 36 meses. Peligro de asfixia. Partes pequeñas.
- Advertencia. No se ha de apuntar a los ojos ni a la cara.
- Advertencia. Los materiales de embalaje y fijación no forman parte del juguete y deben ser siempre retirados por motivos de seguridad antes de entregar el artículo a los niños para jugar.
- Los niños deberán jugar con el artículo únicamente bajo la vigilancia de personas adultas.
- Compruebe si el artículo presenta daños o signos de desgaste antes de cada uso. ¡El artículo solo debe ser usado si se encuentra en perfecto estado!
- ¡ADVERTENCIA! ¡No sumergir el artículo en agua ni usarlo bajo el agua!
- ¡No está permitido realizar modificaciones al artículo!
- ¡Advertencia! No utilice el artículo con el depósito de agua vacío ya que se podría dañar el motor.

## **Advertencias para la batería**

- No cargue la batería nunca inmediatamente después del uso. Deje siempre que la batería se enfríe primero (mín. 5-10 minutos).
- El conector especial de la batería no permite cargarla con cargadores convencionales.
- Para cargar la batería emplee únicamente el cable de carga USB suministrado.
- Cargue únicamente baterías intactas y sin daños.
- Como tanto el cable de carga USB como la batería se calientan durante el proceso de carga, es necesario disponer de una ventilación adecuada. ¡No cubra el cable de carga USB ni la batería bajo ningún concepto!
- Proteja la batería de los daños mecánicos. ¡Peligro de incendio!
- Si de la batería se escapara solución electrolítica, evite el contacto con los ojos, las mucosas y la piel. Enjuague las partes afectadas inmediatamente con abundante agua clara y consulte a un médico. La solución electrolítica puede provocar irritaciones.
- No deje las baterías en ningún momento sin vigilancia mientras se estén cargando.
- Desconecte la batería del cable de carga USB una vez que se haya cargado por completo.
- La batería debe cargarse únicamente en estancias interiores secas y cerradas. El cable de carga USB y la batería no deben humedecerse ni mojarse.
- No cargue ni guarde la batería o el artículo nunca cerca de grandes fuentes de calor o fuegos abiertos; esto podría hacer que la batería explote.
- Si la batería se incendiara mientras se está cargando, no la apague con agua, emplee por ejemplo arena seca en su lugar.
- No deje el artículo sin vigilancia en ningún momento mientras se esté cargando y tenga cuidado de que no se sobrecaliente.
- Cargue la batería únicamente con una temperatura ambiente de 5-35 °C.
- Los contactos de carga de la batería no deben conectarse mediante objetos metálicos.

- Si la batería hubiera sufrido un fuerte golpe, guárdela durante los siguientes 30 minutos en un lugar muy seguro (p. ej., en una caja de metal).
- No intente bajo ninguna circunstancia manipular, modificar o reparar una batería o el artículo.
- ADVERTENCIA – Este artículo no debe emplearse sin la junta correctamente colocada.

## **¡Peligro!**

- La batería no debe arrojarse al fuego ni ponerse en cortocircuito. La batería puede sobrecalentarse y explotar.
- La batería no debe desmontarse.

## **Colocación/cambio de la batería (fig. B)**

**¡ADVERTENCIA! Tenga en cuenta las siguientes indicaciones para evitar que se produzcan daños mecánicos y eléctricos.**

Para colocar y cambiar la batería (3) proceda como se muestra en la fig. B. No tire del cable para no arrancar los alambres.

**Nota:** necesitará un destornillador adecuado (no incluido en el contenido de suministro).

ADVERTENCIA – Este artículo no debe emplearse sin la junta correctamente colocada.

**Nota:** la batería deberá desmontarse y eliminarse o sustituirse en un comercio especializado cuando alcance el final de su vida útil.

## **Carga de la batería (fig. C)**

**Nota:** asegúrese de que no haya agua en el depósito y de que el artículo esté seco.

**Nota:** cargue la batería (3) completamente antes del primer uso.

1. Introduzca el extremo (2a) del cable de carga USB (2) en la hembra de carga (3a) de la batería.
2. Introduzca el otro extremo del cable (2b) del cable de carga USB en un puerto USB de un ordenador portátil encendido o una estación de carga con puerto USB.

**Nota:** el periodo de carga es de aprox. 130 minutos.

**Nota:** Durante el proceso de carga, la luz indicadora del cable de carga permanece encendida. Una vez finalizado el proceso de carga, se apaga.

3. Desconecte el cable de carga USB del puerto USB y de la batería una vez que se haya cargado.

## Uso (fig. D)

### Llenado del artículo con agua

1. Abra la tapa (1a) del depósito de agua (1b).  
2. Llene el depósito de agua con un máximo de 700 ml de agua del grifo.

**Nota:** introduzca únicamente agua del grifo en el depósito de agua. Tenga cuidado de no llenar el depósito de agua excesivamente.

3. Cierre la tapa del depósito de agua de nuevo.

### Activación del chorro de agua

Apriete el gatillo (1c) para activar el chorro de agua (1d).

**Nota:** no mantener el gatillo apretado permanentemente. Si se emplea durante mucho tiempo deberían hacerse pausas periódicamente para evitar que el artículo se sobrecaliente.

**Nota:** el artículo (1) no debe sumergirse en agua ya que esto podría dañar el sistema electrónico. Seque el artículo húmedo justo después de jugar siempre que sea posible.

**Nota:** el alcance del chorro de agua depende del estado de carga de la batería.

## Almacenamiento, limpieza

Si no va a utilizarlo, almacene siempre el artículo vacío, seco y limpio y a temperatura ambiente. Vacíe el depósito de agua después de cada uso y déjelo secar completamente para prevenir la formación de moho.

Limpie solo con un paño de limpieza húmedo y después seque frotándolo.

¡IMPORTANTE! No lo limpie con productos de limpieza agresivos.

## Indicaciones para la eliminación



Este símbolo indica que el dispositivo está sujeto a la Directiva 2012/19/UE. Esta directiva específica que este

dispositivo no puede ser eliminado con la basura doméstica normal al final de su vida útil, sino que debe ser entregado en puntos de recogida, centros de reciclaje o empresas eliminadoras de basura especialmente habilitados al efecto. Proteja el medio ambiente y elimine los productos correctamente.

No deseche las pilas/acumuladores con la basura doméstica. Pueden contener metales pesados y deben ser tratados como residuos especiales. Los símbolos químicos de los metales pesados son estos: Cd = cadmio, Hg = mercurio, Pb = plomo. Por lo tanto, deseche las pilas o acumuladores usadas o defectuosas en un punto de recogida municipal de conformidad con el Reglamento 2023/1542 de la UE.



En su administración local o municipal podrán informarle sobre otras posibilidades de eliminación del artículo usado.

No deje material de embalaje, como bolsas de plástico, en manos de niños. Guarde el material de embalaje en un lugar inaccesible para éstos.



Al separar los residuos, tenga en cuenta la marcación de los materiales de embalaje, que se indica con abreviaturas (a) y números (b) que significan lo siguiente: 1-7: plásticos / 20-22: papel y cartón / 80-98: materiales compuestos.

El artículo y su material de embalaje son reciclables, deséchelos separados para un mejor tratamiento de los residuos.

## Indicaciones relativas a la garantía y la gestión de servicios

El artículo ha sido fabricado con gran esmero y sometido a controles constantes. Para el mismo, DELTA-SPORT HANDELSKONTOR GmbH ofrece a los clientes finales particulares una garantía de tres años a contar desde la fecha de compra (periodo de garantía) con arreglo a las condiciones que se exponen a continuación. La garantía tiene validez únicamente para fallos del material y fabricación. La garantía no cubre las piezas sometidas a un desgaste normal y se consideren por ello piezas de desgaste (p. ej., pilas) así como tampoco a piezas frágiles como interruptores o piezas fabricadas en vidrio o cristal.

Se excluyen derechos derivados de esta garantía, si se ha realizado un uso incorrecto o abusivo del artículo o que no se encuentre dentro del marco del uso o ámbito de uso previstos o si no se ha observado lo recogido en el manual de instrucciones, a no ser que el cliente final demuestre que existen fallos del material o fabricación no derivados de una de las circunstancias expuestas anteriormente.

Las demandas derivadas de la garantía sólo podrán presentarse dentro del periodo de garantía exhibiendo el comprobante de compra original. Le rogamos, por ello, que conserve el comprobante de compra original. El periodo de garantía no se verá prolongado por ningún tipo de reparación realizada con motivo de la garantía, la garantía legal o como gesto de buena voluntad. Esto se aplica también a las piezas sustituidas o reparadas.

Por favor, dirija sus quejas primero a la línea telefónica del servicio de atención al cliente que se indica a continuación o póngase en contacto con nosotros por correo electrónico. Si el caso está cubierto por la garantía, a nuestra elección, repararemos o cambiaremos gratuitamente el artículo o le restituiremos el precio de compra del mismo. De la garantía no se derivan otros derechos.

Esta garantía no limitará sus derechos legales, especialmente los derechos de garantía frente al vendedor correspondiente.

IAN: 511197\_2507

 Servicio España  
Tel.: 900 984 989  
E-Mail: [deltasport@idl.es](mailto:deltasport@idl.es)

Muitos parabéns!

Com esta compra, optou por um artigo de alta qualidade. Antes de o utilizar pela primeira vez, familiarize-se com o artigo.



### **Leia com atenção o seguinte manual de utilização.**

Utilize o artigo apenas conforme descrito e para as aplicações indicadas. Guarde este manual de utilização num local seguro. No caso de transferir o artigo para terceiros, faça-o acompanhar de todos os documentos.

## **Material fornecido (fig. A)**

- 1 pistola de água elétrica (1)
- 1 cabo de carregamento USB-C (2)
- 1 manual de utilização

## **Dados técnicos**

Dimensões: 45 x 7 x 18 cm (C x L x A)  
Capacidade do depósito de água: 700 ml  
Alcance máx.: até 6 m  
Autonomia da bateria: 30 min

### **Alimentação de energia por bateria:**

1 x 3,7V íões de lítio  $\equiv$  500mAh, 1,85Wh

### **Fabricante da bateria ou pilha:**

Shantou Jinhong New Energy  
Technology Co., Ltd.,  
Xingda Industrial Zone, Toufen village,  
Fengxiang street, Chenghai District,  
Shantou City, China  
50458159@qq.com

### **Importador:**

DELTA-SPORT Handelskontor GmbH,  
Wragekamp 6, 22397 Hamburg, GERMANY  
product-info@delta-sport.com

### **Cabo de carregamento USB: Tipo C**

Entrada: 5V  $\equiv$  1A



As ligações identificadas com este símbolo apenas são utilizadas para o fornecimento de tensão com 5V/1A, não há transferência de dados.

Saída: 3,7V  $\equiv$  500 mA

Não utilize fontes de alimentação com uma corrente de saída >1A

$\equiv$  Símbolo de corrente contínua



Classe de proteção III

Este artigo apenas pode ser ligado a aparelhos da classe de proteção III que exibam este símbolo.



Data de fabrico (mês/ano): 01/2026



A Delta-Sport Handelskontor GmbH declara que este artigo se encontra em conformidade com os requisitos essenciais e os demais regulamentos relevantes.

## **Utilização prevista**

Este artigo é um brinquedo para crianças de idade igual ou superior a 5 anos. O artigo deve ser utilizado apenas para o uso privado e não para fins comerciais.



## **Instruções de segurança**

- Atenção. Contra-indicado para crianças com menos de 36 meses. Risco de asfixia. Pequenas partes.
- Atenção. Não apontar para os olhos ou face.
- Atenção. Todos os materiais da embalagem e de fixação não fazem parte do brinquedo e, por motivos de segurança, têm de ser sempre removidos antes de o artigo ser usado pelas crianças para brincar.
- As crianças apenas devem brincar com o artigo sob a supervisão de um adulto.
- Antes de qualquer utilização, verifique se o artigo apresenta danos ou desgaste. O artigo só deve ser usado em perfeitas condições!
- ATENÇÃO! Não mergulhar o artigo na água ou utilizá-lo debaixo de água!
- Não realizar alterações no artigo!
- Atenção! Não utilize o artigo se o depósito de água estiver vazio. Isto pode danificar o motor.



## **Avisos sobre a bateria**

- Nunca carregue a bateria logo após a utilização. A bateria deve arrefecer sempre primeiro (no mín. 5-10 minutos).

- Dada a união de encaixe específica da bateria, não é possível carregar a bateria com carregadores convencionais.
- Para carregar a bateria, utilize apenas o cabo de carregamento USB fornecido.
- Carregue apenas baterias intactas e sem danos.
- Como o cabo de carregamento USB e a bateria aquecem durante o carregamento, é necessário assegurar uma ventilação suficiente. Nunca cubra o cabo de carregamento USB e a bateria!
- Proteja a bateria de danos mecânicos. Perigo de incêndio!
- Se sair solução eletrolítica da bateria, evite o contacto com os olhos, membranas mucosas e a pele. Lave imediatamente as zonas afetadas com água limpa abundante e consulte um médico. A solução eletrolítica pode causar irritações.
- Nunca carregue baterias sem supervisão.
- Desconecte o cabo de carregamento USB da bateria quando esta estiver totalmente carregada.
- A bateria só pode ser carregada em espaços interiores secos e fechados. Não utilizar a bateria e o cabo de carregamento USB húmidos ou molhados.
- Nunca carregue ou guarde a bateria ou o artigo próximo de grandes fontes de calor ou de chamas desprotegidas; isto pode provocar uma explosão da bateria.
- Se a bateria queimar durante o carregamento, não apague o fogo com água, em vez disso use areia seca, por exemplo.
- Não deixe o artigo a carregar sem supervisão e preste atenção a um eventual aquecimento excessivo.
- Carregue a bateria apenas com uma temperatura ambiente entre 5-35 °C.
- Os contactos de carga na bateria não devem ser ligados a objetos metálicos.
- Se a bateria for sujeita a um forte impacto, guarde-a durante os 30 minutos seguintes num local muito seguro (por ex. numa caixa de metal).
- Nunca tente manipular, modificar ou reparar uma bateria ou o artigo.

- AVISO – Este artigo não deve ser utilizado sem uma vedação colocada de forma correta.

### Perigo!

- A bateria não pode ser atirada para o fogo ou curto-circuitada. A bateria pode aquecer demasiado e explodir.
- A bateria não pode ser desmontada nos seus componentes.

## Inserir/substituir a bateria (fig. B)

### ATENÇÃO! Siga as seguintes instruções para evitar danos mecânicos e elétricos.

Para inserir e substituir a bateria (3) proceda tal como indicado na fig. B. Não puxe pelo cabo para não arrancar os fios.

**Nota:** Irá necessitar de uma chave de parafusos adequada (não incluída no material fornecido).  
AVISO – Este artigo não deve ser utilizado sem uma vedação colocada de forma correta.

**Nota:** Quando a bateria chegar ao fim da sua vida útil, deve ser removida e eliminada ou substituída no comércio especializado.

## Carregar a bateria (fig. C)

**Nota:** Certifique-se de que não se encontra água no depósito e que o artigo está seco.

**Nota:** Antes da primeira utilização, carregue a bateria (3) completamente.

1. Encaixe a extremidade (2a) do cabo de carregamento USB (2) no conetor de carga (3a) da bateria.
2. Encaixe a outra extremidade (2b) do cabo de carregamento USB numa porta USB de um laptop/notebook ligado ou de uma estação de carregamento com porta USB.

**Nota:** O tempo de carregamento é de aprox. 130 minutos.

**Nota:** Durante o processo de carregamento, a luz indicadora no cabo de carregamento fica acesa. Após a conclusão do processo de carregamento, ela apaga-se.

3. Após o carregamento, retire o cabo de carregamento USB da porta USB e da bateria.

## Utilização (fig. D)

### Encher o artigo com água

1. Abra a tampa (1a) do depósito de água (1b).
2. Encha o depósito de água com no máx. 700 ml de água da torneira.

**Nota:** Verta exclusivamente água da torneira no depósito de água. Certifique-se de que não enche demasiado o depósito de água.

3. Volte a fechar a tampa do depósito de água.

### Ativar o jato de água

Pressione o gatilho (1c) para ativar o jato de água (1d).

**Nota:** Não manter o gatilho premido por muito tempo. Em caso de uso prolongado, fazer pausas regulares para evitar o sobreaquecimento do artigo.

**Nota:** O artigo (1) não deve ser mergulhado na água, uma vez que a parte eletrónica pode ficar danificada. Seque o artigo húmido preferentemente logo depois de jogar.

**Nota:** O alcance do jato de água depende do estado de carregamento da bateria.

## Armazenamento e limpeza

Se não utilizar o artigo, guarde-o sempre vazio, seco, limpo e à temperatura ambiente. Esvazie o depósito de água após cada utilização e deixe-o secar na totalidade para evitar a formação de bolor.

Limpe apenas com um pano de limpeza húmido e seque em seguida.

**IMPORTANTE!** Nunca efetue a limpeza com produtos de limpeza agressivos.

## Instruções para a eliminação



O símbolo representado indica que este aparelho está sujeito ao disposto na diretiva

2012/19/UE. Esta diretiva

refere que não deve eliminar este aparelho, no fim da respetiva vida útil, juntamente com o lixo doméstico normal, mas entregá-lo em centros de recolha, centros de reciclagem ou empresas de eliminação estabelecidos para tal. Proteja o ambiente e proceda a uma eliminação correta. As pilhas/baterias não devem ser eliminadas juntamente com o lixo doméstico.

Podem conter metais pesados tóxicos e devem ser submetidas a um tratamento de resíduos perigosos. Os símbolos químicos dos metais pesados são os seguintes: Cd = cádmio, Hg = mercúrio, Pb = chumbo. Por conseguinte, elimine as pilhas/baterias recarregáveis usadas ou defeituosas num ponto de recolha municipal, em conformidade com o Regulamento (UE) n.º 2023/1542.



Consulte a sua câmara municipal ou a sua junta de freguesia para obter outras informações para a eliminação do aparelho fora de uso. Elimine o aparelho e a embalagem de forma ambientalmente correta. Mantenha os materiais da embalagem (como, por ex. saco de película) fora do alcance das crianças.



No momento da separação de resíduos, tenha em atenção a identificação do material de embalagem, a qual é composta por abreviaturas (a) e números (b) com o seguinte significado: 1-7: plásticos / 20-22: papel e cartão / 80-98: materiais compostos.

O artigo e os materiais de embalagem são recicláveis, como tal, elimine-os de forma separada com vista a um melhor tratamento de resíduos.

## Indicações sobre a garantia e o processamento de serviço

O artigo foi produzido com grande cuidado e sob controlo permanente. A DELTA-SPORT HANDELSKONTOR GmbH concede aos consumidores finais deste artigo três anos de garantia a partir da data de compra (prazo de garantia) de acordo com as seguintes disposições. A garantia aplica-se apenas a defeitos de material e de fabrico. A garantia não se aplica a peças que estejam sujeitas a desgaste normal e que, por isso, são consideradas peças de desgaste (por ex. pilhas), nem a peças quebráveis, como interruptores ou peças fabricadas em vidro.

São excluídos qualquer direitos a esta garantia, caso o artigo seja usado de forma incorreta ou abusiva ou fora do âmbito da disposição prevista ou do âmbito de utilização previsto ou em caso de desrespeito das especificações do manual de operação, exceto se o consumidor final comprovar a existência de um defeito de material ou fabrico que não esteja relacionado com as circunstâncias acima mencionadas.

Os direitos de garantia apenas podem ser acionados dentro do prazo da garantia com a apresentação do comprovativo de compra original. Por esse motivo, deverá guardar o comprovativo de compra original. O prazo de garantia não é alargado em caso de eventuais reparações ao abrigo da garantia, termos legais de garantia ou carência. O mesmo se aplica a peças substituídas ou reparadas.

No caso de reclamações, contacte primeiro a linha de apoio indicada a seguir ou entre em contacto connosco por e-mail. Se for um caso de pedido de garantia, o artigo será reparado gratuitamente, substituído ou o valor da compra será reembolsado – de acordo com o nosso parecer. Não existem outros direitos decorrentes da garantia.

Os seus direitos legais legítimos, em especial os direitos de garantia perante o fabricante, não são limitados por esta garantia.

Segundo a DL 67/2003, com a troca do aparelho dá-se início a um novo prazo de garantia. Depois de expirada a garantia, eventuais reparações implicam o pagamento de custos.

IAN: 511197\_2507

 Assistência Portugal  
Tel.: 800849000  
E-Mail: [deltasport@lidl.pt](mailto:deltasport@lidl.pt)







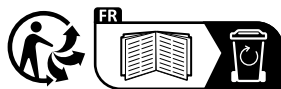

**DELTA-SPORT HANDELSKONTOR GMBH**  
Wragekamp 6 • 22397 Hamburg  
GERMANY

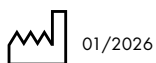

01/2026

Delta-Sport-Nr.: WP-17471, WP-17472

IAN 511197\_2507

