

SILVERCREST®



SMOOTHIE MAKER SSME 250 A4

FR BE

BLENDER À SMOOTHIE

Mode d'emploi

DE AT CH

SMOOTHIE-MAKER

Bedienungsanleitung

NL BE

SMOOTHIE-MAKER

Gebruiksaanwijzing

IAN 446229_2307

BE NL



FR BE

Avant de lire le mode d'emploi, ouvrez la page contenant les illustrations et familiarisez-vous ensuite avec toutes les fonctions de l'appareil.

NL BE

Vouw vóór het lezen de pagina met de afbeeldingen open en maak u vertrouwd met alle functies van het apparaat.

DE AT CH

Klappen Sie vor dem Lesen die Seite mit den Abbildungen aus und machen Sie sich anschließend mit allen Funktionen des Gerätes vertraut.

FR/BE	Mode d'emploi	Page	1
NL/BE	Gebraiksaanwijzing	Pagina	11
DE/AT/CH	Bedienungsanleitung	Seite	21

A**B**

Table des matières

Introduction	2
Utilisation conforme à l'usage prévu	2
Matériel livré	2
Description de l'appareil	2
Caractéristiques techniques	2
Qu'est-ce qu'un smoothie ?	2
Consignes de sécurité	3
Avant la première utilisation	5
Préparer les ingrédients	5
Niveaux de vitesse	5
Utilisation de l'appareil	6
Nettoyage et entretien	7
Rangement	7
Dépannage	8
Recyclage	9
Recyclage de l'appareil	9
Recyclage de l'emballage	9
Garantie de Kompennass Handels GmbH	9
Service après-vente	10
Importateur	10

Introduction

Toutes nos félicitations pour l'achat de votre nouvel appareil.

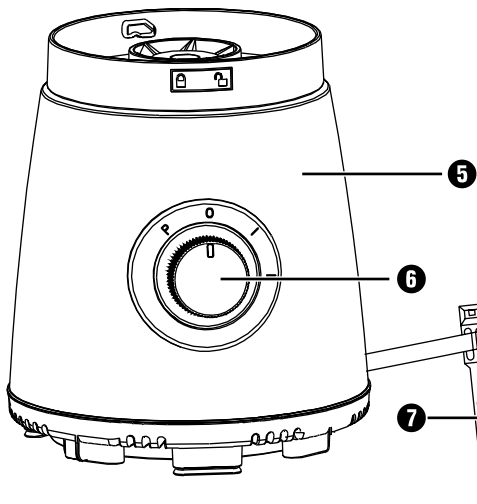
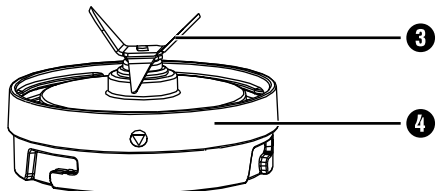
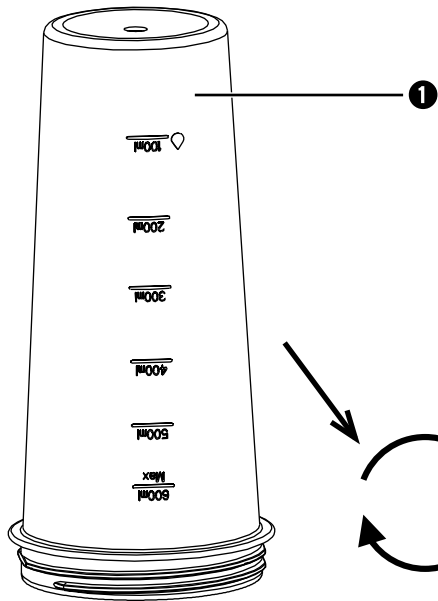
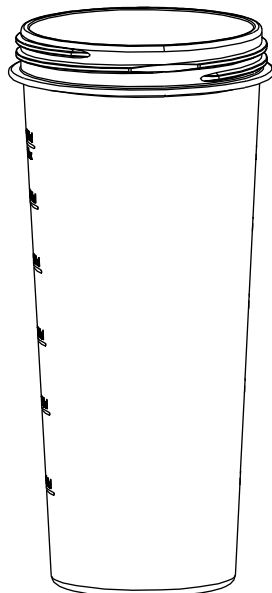
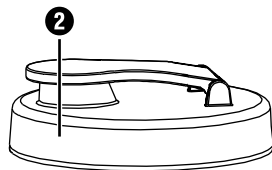
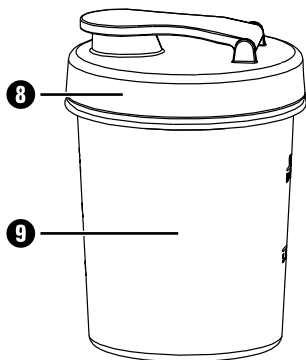
Vous venez ainsi d'opter pour un produit de grande qualité. Le mode d'emploi fait partie intégrante de ce produit. Il contient des remarques importantes concernant la sécurité, l'usage et la mise au rebut. Avant d'utiliser le produit, veuillez vous familiariser avec toutes les consignes d'utilisation et de sécurité. N'utilisez le produit que conformément aux consignes et pour les domaines d'utilisation prévus. Si vous cédez le produit à un tiers, remettez-lui également tous les documents.

Utilisation conforme à l'usage prévu

Cet appareil sert exclusivement à préparer des smoothies et d'autres cocktails. Cet appareil est exclusivement réservé à un usage domestique. Veuillez ne pas l'utiliser à des fins professionnelles.

Matériel livré

Blender à smoothie

(2 couvercles, 2 bols mélangeurs, 1 socle, 1 porte-lame avec lame)

Mode d'emploi

Guide de démarrage rapide

Livret de recettes

REMARQUE

Contrôlez le matériel livré directement après avoir procédé au déballage afin de vous assurer que tout est complet et que rien n'a été endommagé. Si nécessaire, veuillez vous adresser au service après-vente.

Description de l'appareil

- 1 Bol mélangeur (grand)
- 2 Couvercle
- 3 Lame
- 4 Porte-lame
- 5 Socle

- 6 Sélecteur de vitesse
- 7 Clip de fixation de câble
- 8 Couvercle
- 9 Bol mélangeur (petit)

Caractéristiques techniques

Tension nominale : 220 - 240 V ~ (courant alternatif), 50/60 Hz

Puissance absorbée : 220 - 250 W

Puissance absorbée à l'état inactif: 0,1 W

Classe de protection : II 

Capacité

grand bol mélangeur ❶ : 800 ml (600 ml Niveau de remplissage maxi)

petit bol mélangeur ❹ : 500 ml (300 ml Niveau de remplissage maxi)

Temps d'opération

par intermittence : 1 minute



Tous les éléments de cet appareil en contact avec les aliments conviennent aux produits alimentaires.

Temps d'opération par intermittence

Le temps d'opération par intermittence indique pendant combien de temps l'appareil peut être utilisé sans que le moteur ne surchauffe ou ne subisse de dommages. Une fois la période d'utilisation par intermittence écoulée, l'appareil doit rester éteint jusqu'à ce que le moteur soit revenu à la température ambiante.

Qu'est-ce qu'un smoothie ?

Un smoothie est ce que l'on appelle une « Boisson à base de fruits entiers ». La confection des smoothies fait appel à l'ensemble du fruit, à part la pelure et pépins. Ceci permet d'obtenir une consistance crémeuse. Rien ne vient limiter vos goûts personnels lors de la préparation : vous pouvez ainsi utiliser du yaourt, de la glace pilée, des herbes aromatiques ou de la crème glacée pour préparer les smoothies.

Consignes de sécurité

DANGER ! RISQUE D'ÉLECTROCUTION !

- ▶ Branchez l'appareil exclusivement à une prise électrique correctement installée et mise à la terre. La tension secteur doit correspondre aux indications figurant sur la plaque signalétique de l'appareil.
- ▶ Veillez à ce que le cordon d'alimentation ne soit pas mouillé ou humide pendant le fonctionnement. Acheminez-le afin qu'il ne soit ni coincé ni endommagé.
- ▶ Maintenez le cordon d'alimentation éloigné de surfaces brûlantes.
- ▶ Ne réalisez pas de travaux de réparation sur l'appareil. Toutes les réparations doivent être effectuées par le service après-vente ou par des techniciens qualifiés.
- ▶ Retirez toujours la fiche secteur de la prise électrique lorsque vous nettoyez l'appareil ou en cas de dérangement. Éteindre l'appareil n'est pas suffisant vu la présence de tension électrique dans l'appareil tant que la fiche secteur reste branchée dans la prise secteur.
- ▶ Si le cordon d'alimentation de cet appareil est endommagé, il doit être remplacé par le fabricant, son service après-vente ou une personne de qualification similaire afin d'éviter tout risque.
- ▶ Tenez l'appareil et son cordon de raccordement hors de portée des enfants.



Ne plongez en aucun cas l'appareil dans l'eau ou d'autres liquides.

⚠ AVERTISSEMENT ! RISQUE DE BLESSURES !

- ▶ Débranchez toujours l'appareil du secteur lorsque vous ajoutez ou retirez des accessoires. Vous évitez ainsi d'allumer l'appareil par inadvertance.
- ▶ En cas d'absence de surveillance et avant l'assemblage, le désassemblage ou le nettoyage, l'appareil doit toujours être débranché du secteur.
- ▶ Cet appareil ne doit pas être utilisé par des enfants.
- ▶ Utilisez exclusivement les accessoires d'origine du fabricant prévus pour cet appareil. Les accessoires d'autres fabricants sont potentiellement inadaptés et peuvent entraîner des risques !
- ▶ Cet appareil peut être utilisé par des personnes ayant des capacités physiques, sensorielles ou mentales réduites ou un manque d'expérience et de connaissances, à condition qu'elles aient reçu une supervision ou des instructions concernant l'utilisation de l'appareil en toute sécurité et qu'elles comprennent les dangers encourus.
- ▶ Les enfants ne doivent pas jouer avec l'appareil.
- ▶ Attention : la lame est extrêmement tranchante ! Procédez de ce fait avec la plus grande prudence lors du nettoyage.
- ▶ Attention : la lame est extrêmement tranchante ! Procédez de ce fait avec la plus grande prudence lorsque vous retirez le bol mélangeur.
- ▶ N'utilisez jamais l'appareil à d'autres fins que celles décrites dans ce mode d'emploi. Sinon, il y a un risque de blessures !
- ▶ Remplacez les accessoires uniquement lorsque l'appareil est à l'arrêt et que la fiche secteur est débranchée ! Après l'arrêt, l'appareil continue de fonctionner pendant une courte durée !
- ▶ Ne jamais laisser l'appareil sans surveillance.
- ▶ Mettre l'appareil à l'arrêt et le déconnecter de l'alimentation avant de changer les accessoires ou d'approcher les parties qui sont mobiles lors du fonctionnement.

ATTENTION ! DÉGÂTS MATÉRIELS !

- ▶ Ne placez jamais d'ingrédients durs tels que des noix, des tiges, de gros grains ou des noyaux graines dans l'appareil !
- ▶ Ne placez jamais d'ingrédients chauds dans l'appareil !

REMARQUE

- ▶ Aucune action de la part de l'utilisateur n'est nécessaire pour passer le produit de 50 à 60 Hz. Le produit s'adapte aussi bien à 50 qu'à 60 Hz.

Avant la première utilisation

- 1) Retirez toutes les pièces du carton et éliminez le matériau d'emballage ainsi que les films de protection éventuels.
- 2) Nettoyez toutes les pièces, comme indiqué au chapitre « Nettoyage et entretien ». Assurez-vous que toutes les pièces sont bien sèches.

Préparer les ingrédients

- Retirez les écorces et peaux des fruits, telles que les écorces des oranges ou la peau des kiwis.
- Retirez les gros noyaux des fruits, comme ceux des pêches par exemple.
- Découpez les fruits en petits morceaux (env. 1 – 2 cm).
- Coupez les herbes aromatiques ou les salades en petits morceaux.

REMARQUE

- ▶ Cet appareil permet également de concasser des glaçons :
 - Grand bol mélangeur **1** : max. 80 g / env. 5 – 7 glaçons avec env. 20 x fonctionnement par impulsion.
 - Petit bol mélangeur **9** : max. 50 g/env. 3 – 5 glaçons avec env. 10 x fonctionnement par impulsion.
- ▶ Utilisez toujours la fonction Impulsion lorsque vous transformez des glaçons entiers. Cependant, nous recommandons toujours d'utiliser de la glace déjà pilée dans cet appareil.

Niveaux de vitesse

« 0 »

L'appareil est éteint.

« I »

Pour broyer et mélanger des ingrédients mous et liquides, comme par ex. des fraises ou du yaourt.

« II »

Pour broyer et mélanger des ingrédients plus fermes et liquides, comme par ex. des betteraves rouges ou du potiron.

« P »

pour un fonctionnement bref et énergique par impulsion (fonction Impulsion), par ex. pour broyer des glaçons ou pour nettoyer. Sur cette position il n'y a pas de cran de retenue du sélecteur de vitesse **6**, afin de ne pas surcharger le moteur. Pour cette raison, ne maintenez le sélecteur de vitesse **6** que brièvement sur cette position.

Utilisation de l'appareil

- 1) Posez le socle **5** sur une surface plane et propre.
- 2) Sélectionnez le bol mélangeur **1/9** adapté à votre smoothie :
 - grand bol mélangeur **1**, pour un smoothie d'env. 600 ml,
 - petit bol mélangeur **9**, pour un smoothie d'env. 300 ml.
- 3) Ajoutez tous les ingrédients préparés dans le bol mélangeur **1/9**. Ajoutez d'abord les ingrédients liquides puis les ingrédients solides tels que les fruits ou la glace pilée.

ATTENTION !

RISQUE DE DÉGÂTS MATÉRIELS !

- ▶ N'ajoutez jamais d'ingrédients plus haut que le repère MAX situé sur le bol mélangeur **1/9** ! L'appareil ne peut alors plus mélanger correctement les ingrédients !
 - ▶ Ajoutez toujours au moins 100 ml de liquide dans le bol mélangeur **1/9**, lorsque vous préparez un smoothie.
- 4) Vérifiez si la bague d'étanchéité est correctement positionnée dans le porte-lame **4**. Placez le porte-lame **4** dans le bol mélangeur **1/9**, de manière à ce que la lame **3** dépasse dans le bol mélangeur **1/9** et vissez bien le porte-lame **4**.
 - 5) Placez maintenant le porte-lame **4** avec le bol mélangeur **1/9** vissé sur le socle **5**, de manière à ce que la flèche de la base **4** pointe sur le symbole  sur le socle **5**.

ATTENTION !

RISQUE DE DÉGÂTS MATÉRIELS !

- ▶ Pour faire tourner le porte-lame **4** saisissez uniquement le porte-lame **4**, ne tournez pas le bol mélangeur **1/9** ! Sinon le bol mélangeur **1/9** se détache et les ingrédients coulent !
- 6) Tournez ensuite le porte-lame **4** de manière à ce que la flèche sur le porte-lame **4** pointe sur le symbole  sur le socle **5**. Le porte-lame **4** doit s'enclencher de manière audible de manière à être solidement fixé sur le socle **5**.

REMARQUE

- ▶ L'appareil démarre uniquement lorsque le porte-lame **4**, le bol mélangeur **1/9** et le socle **5** sont correctement assemblés.
 - ▶ Lors de l'assemblage, veillez à ce que le bouchon à vis soit suffisamment fermé afin que le liquide ne puisse pas fuir.
- 7) Branchez la fiche secteur dans une prise secteur.
 - 8) Placez le sélecteur de vitesse **6** sur le niveau souhaité et patientez jusqu'à l'obtention de la consistance souhaitée du smoothie.
 - 9) Amenez le sélecteur de vitesse **6** sur « 0 ».

REMARQUE

- ▶ Si les ingrédients ne sont pas correctement mélangés, il peut s'avérer nécessaire de soulever l'appareil et de l'agiter légèrement. Maintenez fermement le porte-lame **4** avec le bol mélangeur **1/9** et le socle **5** pour que rien ne puisse se détacher.

ATTENTION !

RISQUE DE DÉGÂTS MATÉRIELS !

- ▶ Ne jamais opérer l'appareil plus d'une minute d'affilée ! L'appareil surchauffe ! Laissez d'abord refroidir l'appareil au bout d'une minute de fonctionnement.

ATTENTION !

RISQUE DE DÉGÂTS MATÉRIELS !

- ▶ Pour faire tourner le porte-lame **4** saisissez uniquement le porte-lame **4**, ne tournez pas le bol mélangeur **1/9** ! Sinon le bol mélangeur **1/9** se détache et les ingrédients coulent !
- 10) Une fois le smoothie terminé, tournez le porte-lame **4** de manière à ce que la flèche du porte-lame **4** pointe sur le symbole  sur le socle **5** et retirez le porte-lame **4** avec le bol mélangeur vissé **1/9**.
 - 11) Retournez le bol mélangeur **1/9** et dévissez le porte-lame **4**.

- 12) Vissez le couvercle **2/8** sur le bol mélangeur **1/9**. Vous pouvez boire directement le smoothie grâce à l'ouverture située sur le couvercle **2/8**. Veillez à ce que le bouchon à vis soit suffisamment fermé afin que le liquide ne puisse pas fuir.

Nettoyage et entretien

⚠ DANGER ! RISQUE D'ÉLECTROCUTION !

- ▶ Avant chaque nettoyage, retirez la fiche secteur de la prise secteur ! Risque d'électrocution !

 Ne plongez jamais le socle **5** dans de l'eau ou d'autres liquides !

- Nettoyez l'appareil de préférence immédiatement après utilisation. Les résidus alimentaires peuvent alors être enlevés plus facilement.

ATTENTION ! RISQUE DE DÉGÂTS MATÉRIELS !

- ▶ N'utilisez pas de produits nettoyants abrasifs ou agressifs. Ceux-ci peuvent en effet endommager la surface !
- Essuyez le socle **5** à l'aide d'un chiffon humidifié. En cas de salissures tenaces, mettez un peu de liquide vaisselle doux sur le chiffon. Essuyez les restes de liquide vaisselle avec un chiffon humidifié d'eau claire.
- Retirez la bague d'étanchéité du porte-lame **4**. Si nécessaire, aidez-vous d'un objet étroit émoussé. Nettoyez les couvercles **2/8**, les bols mélangeurs **1/9**, le porte-lame **4** avec la lame **3** et la bague d'étanchéité à l'eau chaude en ajoutant un peu de liquide vaisselle doux. Rincez ensuite toutes les pièces à l'eau claire de manière à ce que les résidus de liquide vaisselle ne collent plus dessus.

REMARQUE



Vous pouvez également laver les couvercles **2/8**, les bols mélangeurs **1/9**, le porte-lame **4** avec la lame **3** et la bague d'étanchéité au lave-vaisselle. Si possible, placez les pièces dans le panier supérieur du lave-vaisselle et veillez à ne coincer aucune pièce. Sinon vous risquez des déformations !

REMARQUE

Si vous nettoyez l'appareil immédiatement après l'utilisation, vous parviendrez la plupart du temps à un nettoyage présentant un degré d'hygiène suffisante du bol mélangeur **1/9** et du porte-lame **4** en prenant l'initiative suivante :

- ▶ Grand bol mélangeur **1** : Remplissez le grand bol mélangeur **1** avec env. 500 ml d'eau et ajoutez quelques gouttes d'un liquide vaisselle doux.
Petit bol mélangeur **9** : Remplissez le petit bol mélangeur **9** avec env. 200 ml d'eau et ajoutez quelques gouttes d'un liquide vaisselle doux.
- ▶ Mettez le porte-lame **4** en place et vissez les deux sur le socle **5**.
- ▶ Actionnez plusieurs fois la touche Impulsion, de manière à ce que la lame **3** s'active dans l'eau.
- ▶ Rincez ensuite le bol mélangeur **1/9** et le porte-lame **4** à grande eau, de manière à éliminer les restes de liquide vaisselle.

- Après le nettoyage séchez toutes les pièces.

Rangement

- Conservez l'appareil nettoyé dans un endroit sec, propre et exempt de poussières.
- Vous pouvez plier le câble et l'immobiliser à l'aide du clip de fixation de câble **7**.

Dépannage

Panne	Cause	Solution
L'appareil ne fonctionne pas.	La fiche secteur n'est pas raccordée au réseau électrique.	Branchez la fiche secteur dans une prise secteur.
	La prise secteur est défectueuse.	Utilisez une autre prise secteur.
	L'appareil est défectueux.	Adressez-vous au service après-vente.
	L'appareil n'est pas correctement assemblé.	Vérifiez l'assemblage de l'appareil et corrigez-le.

Si vous ne parvenez pas à remédier aux pannes à l'aide des indications données ci-dessus ou si vous constatez d'autres types de pannes, veuillez vous adresser à notre service après-vente.

Recyclage

Recyclage de l'appareil



Le symbole ci-contre, d'une poubelle barrée sur roues, indique que cet appareil doit respecter la directive 2012/19/EU. Cette directive

stipule que vous ne devez pas éliminer cet appareil en fin de vie avec les ordures ménagères, mais le rapporter aux points de collecte, aux centres de recyclage ou aux entreprises de gestion des déchets spécialement équipés à cet effet.

Ce recyclage est gratuit. Respectez l'environnement et recyclez en bonne et due forme.

Si votre appareil usagé contient des données à caractère personnel, vous assumez la responsabilité personnelle de les effacer avant de le rapporter.



Renseignez-vous auprès de votre commune ou des services administratifs de votre ville pour connaître les possibilités de recyclage du produit usagé.

Recyclage de l'emballage



Les matériaux d'emballage ont été sélectionnés selon des critères de respect de l'environnement, de technique d'élimination et sont de ce

fait recyclables. Veuillez recycler les matériaux d'emballage qui ne servent plus en respectant la réglementation locale.

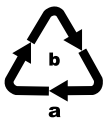

Recyclez l'emballage d'une manière respectueuse de l'environnement. Observez le marquage sur les différents matériaux d'emballage et triez-les séparément si nécessaire. Les

matériaux d'emballage sont repérés par des abréviations (a) et des numéros (b) qui ont la signification suivante : 1-7 : plastiques, 20-22 : papier et carton, 80-98 : matériaux composites.

Garantie de Kompnass Handels GmbH

Chère cliente, cher client,

Cet appareil est garanti 3 ans à partir de la date d'achat. Si ce produit venait à présenter des vices, vous disposez de droits légaux face au vendeur de ce produit. Vos droits légaux ne sont pas restreints par notre garantie présentée ci-dessous.

Conditions de garantie

La période de garantie débute à la date d'achat. Veuillez bien conserver le ticket de caisse. Celui-ci servira de preuve d'achat.

Si dans un délai de trois ans suivant la date d'achat de ce produit, un vice de matériel ou de fabrication venait à apparaître, le produit sera réparé, remplacé gratuitement par nos soins ou le prix d'achat remboursé, selon notre choix. Cette prestation sous garantie nécessite, dans le délai de trois ans, la présentation de l'appareil défectueux et du justificatif d'achat (ticket de caisse) ainsi que la description brève du vice et du moment de son apparition.

Si le vice est couvert par notre garantie, vous recevrez le produit réparé ou un nouveau produit en retour. Aucune nouvelle période de garantie ne débute avec la réparation ou l'échange du produit.

Période de garantie et réclamation légale pour vices cachés

L'exercice de la garantie ne prolonge pas la période de garantie. Cette disposition s'applique également aux pièces remplacées ou réparées. Les dommages et vices éventuellement déjà présents à l'achat doivent être signalés immédiatement après le déballage. Toute réparation survenant après la période sous garantie fera l'objet d'une facturation.

Étendue de la garantie

L'appareil a été fabriqué avec soin conformément à des directives de qualité strictes et consciencieusement contrôlé avant sa livraison.

La prestation de la garantie s'applique aux vices de matériel et de fabrication. Cette garantie ne s'étend pas aux pièces du produit qui sont exposées à une usure normale et peuvent de ce fait être considérées comme pièces d'usure, ni aux détériorations de pièces fragiles, par ex. interrupteurs, batteries ou pièces en verre.

Cette garantie devient caduque si le produit est détérioré, utilisé ou entretenu de manière non conforme. Toutes les instructions listées dans le manuel d'utilisation doivent être exactement respectées pour une utilisation conforme du produit. Des buts d'utilisation et actions qui sont déconseillés dans le manuel d'utilisation, ou dont vous êtes avertis doivent également être évités.

Le produit est uniquement destiné à un usage privé et ne convient pas à un usage professionnel. La garantie est annulée en cas d'entretien incorrect et inapproprié, d'usage de la force et en cas d'intervention non réalisée par notre centre de service après-vente agréé.

Procédure en cas de garantie

Afin de garantir un traitement rapide de votre demande, veuillez suivre les indications suivantes :

- Veuillez avoir à portée de main pour toutes questions le ticket de caisse et la référence article (IAN) 446229_2307 en tant que justificatif de votre achat.
- Vous trouverez la référence sur la plaque signalétique sur le produit, une gravure sur le produit, sur la page de garde du mode d'emploi (en bas à gauche) ou sur l'autocollant au dos ou sur le dessous du produit.
- Si des erreurs de fonctionnement ou d'autres vices venaient à apparaître, veuillez d'abord contacter le département service clientèle cité ci-dessous par **téléphone** ou par **e-mail**.

- Vous pouvez ensuite retourner un produit enregistré comme étant défectueux en joignant le ticket de caisse et en indiquant en quoi consiste le vice et quand il est survenu, sans devoir l'affranchir à l'adresse de service après-vente communiquée.



Sur www.lidl-service.com, vous pourrez télécharger ce mode d'emploi et de nombreux autres manuels, vidéos produit et logiciels d'installation.

Grâce à ce code QR, vous arriverez directement sur le site Lidl service après-vente (www.lidl-service.com) et vous pourrez ouvrir votre mode d'emploi en saisissant votre référence (IAN) 446229_2307.

Service après-vente

FR Service France

Tel.: 0800 919270

E-Mail: kompennass@lidl.fr

BE Service Belgique

Tel.: 0800 12089

E-Mail: kompennass@lidl.be

IAN 446229_2307

Importateur

Veuillez tenir compte du fait que l'adresse suivante n'est pas une adresse de service après-vente. Veuillez d'abord contacter le service mentionné.

KOMPENASS HANDELS GMBH

BURGSTRASSE 21

44867 BOCHUM

ALLEMAGNE

www.kompennass.com

Inhoud

Inleiding	12
Gebruik in overeenstemming met bestemming	12
Inhoud van het pakket	12
Apparaatbeschrijving	12
Technische gegevens	12
Wat is een smoothie?	12
Veiligheidsvoorschriften	13
Vóór het eerste gebruik	15
Ingrediënten prepareren	15
Snelheidsstanden	15
Omgaan met het apparaat	16
Reiniging en onderhoud	17
Opbergen	17
Problemen oplossen	18
Afvoeren	19
Apparaat afvoeren	19
Verpakking afvoeren	19
Garantie van Kompernaß Handels GmbH	19
Service	20
Importeur	20

Inleiding

Hartelijk gefeliciteerd met de aankoop van uw nieuwe apparaat.

U hebt hiermee gekozen voor een hoogwaardig product. De gebruiksaanwijzing maakt deel uit van dit product. Deze bevat belangrijke aanwijzingen voor veiligheid, gebruik en afvoer. Lees alle bedienings- en veiligheidsvoorschriften voordat u het product in gebruik neemt. Gebruik het product uitsluitend op de voorgeschreven wijze en voor de aangegeven doeleinden. Geef alle documenten mee als u het product overdraagt aan een derde.

Gebruik in overeenstemming met bestemming

Dit apparaat dient uitsluitend voor het maken van smoothies en andere mixdranken. Dit apparaat is uitsluitend bestemd voor gebruik in privéhuishoudens. Gebruik het apparaat niet bedrijfsmatig.

Inhoud van het pakket

Smoothie-maker

(2 deksels, 2 mengbekers, 1 basis, 1 meshouder met mes)

Gebruiksaanwijzing

Beknopte gebruiksaanwijzing

Receptenboekje

OPMERKING

Controleer de inhoud van het pakket direct na het uitpakken op volledigheid en schade. Neem zo nodig contact op met de klantenservice.

Apparaatbeschrijving

- 1 Mengbeker (groot)
- 2 Deksel
- 3 Mes
- 4 Meshouder
- 5 Basis
- 6 Snelheidsschakelaar
- 7 Kabelclip
- 8 Deksel
- 9 Mengbeker (klein)

Technische gegevens

Nominale spanning: 220 – 240 V ~ (wisselstroom), 50/60 Hz

Opgenomen vermogen: 220 – 250 W

Opgenomen vermogen in uit-toestand: 0,1 W

Beschermingsklasse: II 

Capaciteit

Grote mengbeker ❶: 800 ml (600 ml Max. vulhoeveelheid)

Kleine mengbeker ❹: 500 ml (300 ml Max. vulhoeveelheid)

KB-tijd: 1 minuut



Alle delen van dit apparaat die in aanraking komen met levensmiddelen, zijn levensmiddelveilig.

KB-tijd

De KB-tijd (kort bedrijf) geeft aan hoelang een apparaat kan worden bediend, zonder dat de motor oververhit en beschadigd raakt. Na de aangegeven KB-tijd moet het apparaat uitgeschakeld blijven tot de motor is afgekoeld tot kamertemperatuur.

Wat is een smoothie?

Een smoothie is een drank van hele vruchten. In smoothies worden hele vruchten, op de schil en kern of pit na, verwerkt. Zo ontstaat een lobbige drank. Aan de eigen smaak worden bij de bereiding vrijwel geen beperkingen gesteld: zo kunt u ook yoghurt, vergruisd ijs, kruiden of schepijs voor smoothies gebruiken.

Veiligheidsvoorschriften

GEVAAR! ELEKTRISCHE SCHOK!

- ▶ Sluit het apparaat uitsluitend aan op een volgens de voorschriften geïnstalleerd en geaard stopcontact. De netspanning moet overeenstemmen met de gegevens op het typeplaatje van het apparaat.
- ▶ Let erop dat het snoer niet nat of vochtig wordt tijdens het gebruik van het apparaat. Leid het snoer zodanig dat het niet bekneld of beschadigd kan raken.
- ▶ Houd het snoer uit de buurt van hete oppervlakken.
- ▶ Probeer niet zelf het apparaat te repareren. Alle reparaties moeten worden uitgevoerd door de klantenservice of door gekwalificeerd, vakkundig personeel.
- ▶ Haal altijd de stekker uit het stopcontact bij storingen en als het apparaat moet worden schoongemaakt. Alleen uitschakelen is niet voldoende, omdat onderdelen in het apparaat onder spanning blijven staan zolang de stekker in het stopcontact zit.
- ▶ Wanneer het snoer van dit apparaat beschadigd raakt, moet het worden vervangen door de fabrikant of de klantenservice van de fabrikant of een persoon met vergelijkbare kwalificaties, om risico's te voorkomen.
- ▶ Houd het apparaat en het bijbehorende snoer buiten bereik van kinderen.



Dompel het apparaat in geen geval onder in water of andere vloeistoffen.

⚠ WAARSCHUWING! LETSELGEVAAR!

- ▶ Koppel het apparaat altijd los van het lichtnet als u accessoires monteert of afneemt. Het onbedoeld inschakelen van het apparaat wordt zo voorkomen.
- ▶ Het apparaat moet altijd van het lichtnet worden losgekoppeld als er geen toezicht is, en voor montage, demontage of reiniging.
- ▶ Dit apparaat mag niet door kinderen worden gebruikt.
- ▶ Gebruik uitsluitend de originele accessoires voor dit apparaat. Accessoires van andere producenten zijn wellicht ongeschikt en brengen risico's met zich mee!
- ▶ Dit apparaat mag worden gebruikt door personen met beperkte fysieke, zintuiglijke of geestelijke vermogens of gebrek aan ervaring en/of kennis, mits ze onder toezicht staan of over het veilige gebruik van het apparaat zijn geïnstrueerd en de daaruit resulterende gevaren hebben begrepen.
- ▶ Kinderen mogen niet met het apparaat spelen.
- ▶ Voorzichtig: het mes is zeer scherp! Ga daarom bij het reinigen voorzichtig te werk.
- ▶ Voorzichtig: het mes is zeer scherp! Wees daarom voorzichtig bij het afnemen van de mengbeker.
- ▶ Gebruik het apparaat nooit voor andere doeleinden dan beschreven in deze gebruiksaanwijzing. Anders bestaat er letselgevaar!
- ▶ Verwissel de accessoires alleen als de aandrijving stilstaat en de stekker uit het stopcontact is getrokken! Het apparaat loopt na het uitschakelen nog even door!
- ▶ Laat het apparaat nooit zonder toezicht achter.
- ▶ Schakel het apparaat uit en haal de stekker uit het stopcontact voordat u accessoires of hulpstukken verwisselt die bij gebruik in beweging zijn.

LET OP! MATERIËLE SCHADE!

- ▶ Doe nooit harde ingrediënten zoals noten, steeltjes, grote korrels of pitten in het apparaat!
- ▶ Vul het apparaat nooit met hete ingrediënten!

OPMERKING

- ▶ Om het product tussen 50 en 60 Hz te schakelen, is geen tussenkomst van de gebruiker vereist. Het product past zich zowel voor 50 als voor 60 Hz aan.

Vóór het eerste gebruik

- 1) Neem alle onderdelen uit de doos en verwijder het verpakkingsmateriaal en eventuele beschermfolie.
- 2) Maak alle onderdelen schoon, zoals beschreven in het hoofdstuk "Reiniging en onderhoud". Controleer of alle onderdelen volledig droog zijn.

Ingrediënten prepareren

- Verwijder schillen, zoals sinaasappelschillen of de schil van kiwi's, van de vruchten.
- Verwijder grote kernen en pitten, zoals bij perziken, uit de vruchten.
- Snijd het fruit in kleine stukjes (ca. 1 - 2 cm).
- Snijd kruiden of sla in kleine stukjes.

OPMERKING

- ▶ U kunt met dit apparaat ook ijsklontjes vergruizen:
 - Grote mengbeker **1**: max. 80 g/ca. 5 - 7 ijsklontjes met ca. 20 x pulse-functie.
 - Kleine mengbeker **9**: max. 50 g/ca. 3 - 5 ijsklontjes met ca. 10 x pulse-functie.
- ▶ Gebruik altijd de pulse-functie bij de verwerking van hele ijsklontjes. In principe verdient het echter aanbeveling alleen vergruisd ijs te gebruiken in dit apparaat.

Snelheidsstanden

"0"

Apparaat is uitgeschakeld.

"I"

Voor het fijnmalen en mengen van zachte en vloeibare ingrediënten, zoals aardbeien of yoghurt.

"II"

Voor het fijnmalen en mengen van stevigere en vloeibare ingrediënten, zoals rode bieten of pompoen.

"P"

Voor korte, krachtige impulswerking (pulse-functie), bijv. voor het crushen van ijsklontjes of voor reiniging. De snelheidsschakelaar **6** vergrendelt in deze stand niet, zodat de motor niet wordt overbelast. Houd de snelheidsschakelaar **6** daarom maar kort op deze stand.

Omgaan met het apparaat

- 1) Plaats de basis **5** op een schoon en egaal oppervlak.
- 2) Kies de voor uw smoothie passende mengbeker **1/9**:
 - grote mengbeker **1**, voor ca. 600 ml smoothie,
 - kleine mengbeker **9**, voor ca. 300 ml smoothie.
- 3) Doe de voorbereide ingrediënten in de mengbeker **1/9**. Voeg eerst de vloeibare ingrediënten toe en daarna de vastere, zoals vruchten of vergruisd ijs.

LET OP! MATERIËLE SCHADE!

- ▶ Doe nooit meer ingrediënten in de mengbeker **1/9** dan tot aan de MAX-markering! Het apparaat kan de ingrediënten anders niet meer goed mengen!
 - ▶ Doe minstens 100 ml vloeistof in de mengbeker **1/9** wanneer u een smoothie maakt.
- 4) Controleer of de afdichtingsring correct in de meshouder **4** zit. Plaats de meshouder **4** op de mengbeker **1/9**, zodat het mes **3** in de mengbeker **1/9** valt, en schroef de meshouder **4** vast.
 - 5) Plaats nu de meshouder **4** met de opgeschroefde mengbeker **1/9** zo op de basis **5**, dat de pijl op de meshouder **4** naar het symbool  op de basis **5** wijst.

LET OP! MATERIËLE SCHADE!

- ▶ Pak voor het draaien van de meshouder **4** alleen de meshouder **4** zelf vast, draai niet aan de mengbeker **1/9**! Anders komt de mengbeker **1/9** los en lopen de ingrediënten eruit!
- 6) Draai dan de meshouder **4** zo dat de pijl op de meshouder **4** naar het symbool  op de basis **5** wijst. De meshouder **4** moet merkbaar vastklikken, zodat deze vast op de basis **5** zit.

OPMERKING

- ▶ Het apparaat start pas wanneer de meshouder **4**, de mengbeker **1/9** en de basis **5** correct in elkaar zijn gezet.
 - ▶ Let er bij het in elkaar zetten op dat de schroefdoop stevig genoeg vastgedraaid wordt, zodat er geen vloeistof kan lekken.
- 7) Steek de stekker in een stopcontact.
 - 8) Zet de snelheidsschakelaar **6** op de gewenste stand en wacht tot de gewenste consistentie van de smoothie is bereikt.
 - 9) Zet de snelheidsschakelaar **6** op "0".

OPMERKING

- ▶ Als de ingrediënten niet goed met elkaar worden vermengd, kan het nodig zijn om het apparaat op te tillen en een beetje te schudden. Houd daarbij de meshouder **4** met de mengbeker **1/9** en de basis **5** vast, zodat ze niet kunnen losraken.

LET OP! MATERIËLE SCHADE!

- ▶ Gebruik het apparaat nooit langer dan 1 minuut achtereenvolgens! Het apparaat raakt anders oververhit! Laat het apparaat na 1 minuut in bedrijf eerst afkoelen.

LET OP! MATERIËLE SCHADE!

- ▶ Pak voor het draaien van de meshouder **4** alleen de meshouder **4** zelf vast, draai niet aan de mengbeker **1/9**! Anders komt de mengbeker **1/9** los en lopen de ingrediënten eruit!
- 10) Wanneer de smoothie klaar is, draait u de meshouder **4** zo ver, dat de pijl op de meshouder **4** naar het symbool  op de basis **5** wijst en neemt u de meshouder **4** met de opgeschroefde mengbeker **1/9** van de basis.
 - 11) Draai de mengbeker **1/9** om en schroef de meshouder **4** eraf.

- 12) Schroef het deksel **2/8** op de mengbeker **1/9**. Via de drinkopening in het deksel **2/8** kunt u de smoothie direct drinken. Let erop dat de schroefdop stevig genoeg vastgedraaid wordt, zodat er geen vloeistof kan lekken.

Reiniging en onderhoud

⚠ GEVAAR! ELEKTRISCHE SCHOK!

- ▶ Haal voor het schoonmaken altijd eerst de stekker uit het stopcontact! Er bestaat gevaar voor een elektrische schok!



Dompel de basis **5** nooit onder in water of in andere vloeistoffen!

- U kunt het apparaat het beste meteen na gebruik reinigen. Dan kunnen resten van levensmiddelen gemakkelijker worden verwijderd.

LET OP! MATERIËLE SCHADE!

- ▶ Gebruik geen schurende of bijtende schoonmaakmiddelen. Deze kunnen de oppervlakken beschadigen!
- Veeg de basis **5** af met een vochtige doek. Bij hardnekkige verontreinigingen doet u wat mild afwasmiddel op de doek. Veeg afwasmiddelresten af met een doek die is bevochtigd met schoon water.
- Trek de afdichtingsring uit de meshouder **4**. Gebruik zo nodig een stomp, smal voorwerp als hulpmiddel. Reinig de deksels **2/8**, de mengbekers **1/9**, de meshouder **4** met het mes **3** en de afdichtingsring in warm water waaraan u wat mild afwasmiddel toevoegt. Spoel daarna alle onderdelen af met schoon water, zodat er geen afwasmiddelresten achterblijven.

OPMERKING



U kunt de deksels **2/8**, de mengbekers **1/9**, de meshouder **4** met het mes **3** en de afdichtingsring ook in de vaatwasser reinigen. Leg de onderdelen zo mogelijk in het bovenste gedeelte van de vaatwasser en zorg ervoor dat geen van de onderdelen ingeklemd raakt. Anders kunnen er vervormingen optreden!

OPMERKING

Wanneer u het apparaat direct na gebruik reinigt, bereikt u een in de meeste gevallen voldoende hygiënische reiniging van de mengbekers **1/9** en de meshouder **4**, en wel op de volgende manier:

- ▶ Grote mengbeker **1**: Vul de grote mengbeker **1** met ca. 500 ml water en voeg een paar druppels mild afwasmiddel toe. Kleine mengbeker **9**: Vul de kleine mengbeker **9** met ca. 200 ml water en voeg een paar druppels mild afwasmiddel toe.
- ▶ Bevestig de meshouder **4** en schroef beide op de basis **5**.
- ▶ Druk enkele keren op de pulse-functie, zodat het mes **3** het water in beweging brengt.
- ▶ Spoel de mengbeker **1/9** en de meshouder **4** daarna met veel schoon water om, zodat alle afwasmiddelresten verwijderd zijn.

- Droog na het reinigen alle onderdelen goed af.

Opbergen

- Berg het schoongemaakte apparaat op een schone, stofvrije en droge plaats op.
- Het snoer kunt u oprollen en met behulp van de kabelclip **7** vastmaken.

Problemen oplossen

Probleem	Oorzaak	Oplossing
Het apparaat werkt niet.	De stekker zit niet in het stopcontact.	Steek de stekker in een stopcontact.
	Het stopcontact is defect.	Gebruik een ander stopcontact.
	Het apparaat is defect.	Neem contact op met de klantenservice.
	Het apparaat is niet correct in elkaar gezet.	Controleer de samenstelling van het apparaat en corrigeer deze.

Neem contact op met de klantenservice, als de storingen met de bovenstaande aanwijzingen niet verholpen kunnen worden, of indien u andere storingen constateert.

Afvoeren

Apparaat afvoeren



Het pictogram hiernaast met een doorgekruiste vuilnisbak geeft aan dat dit apparaat is onderworpen aan de Richtlijn 2012/19/EU. Deze richtlijn stelt dat u dit apparaat aan het einde van zijn levensduur niet met het normale huisvuil mag afvoeren, maar moet inleveren bij speciaal daartoe bestemde inzamelpunten, milieuparken of afvalverwerkingsbedrijven.

Afvoeren is voor u kosteloos. Spaar het milieu en voer producten op een voor het milieu verantwoorde manier af.

Als uw oude apparaat persoonlijke gegevens bevat, bent u er zelf verantwoordelijk voor deze te wissen voordat u het apparaat inlevert.



Informatie over mogelijkheden voor het afvoeren van het afgedankte product krijgt u bij uw gemeentereiniging.

Verpakking afvoeren



De verpakkingsmaterialen zijn niet schadelijk voor het milieu. Ze zijn gekozen op grond van hun milieuvriendelijkheid en zijn recyclebaar. Voer niet meer benodigde verpakkingsmaterialen af conform de plaatselijk geldende voorschriften.

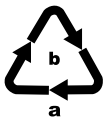

Voer de verpakking af conform de milieuvoorschriften. Let op de aanduiding op de verschillende verpakkingsmaterialen en voer ze zo nodig gescheiden af. De verpakkingsmaterialen zijn voorzien van afkortingen (a) en cijfers (b) met de volgende betekenissen: 1-7: kunststoffen, 20-22: papier en karton, 80-98: composietmaterialen.

Garantie van Kompernaß Handels GmbH

Geachte klant,

U hebt op dit apparaat 3 jaar garantie vanaf de aankoopdatum. In geval van gebreken in dit product hebt u wettelijke rechten tegenover de verkoper van het product. Deze wettelijke rechten worden door onze hierna beschreven garantie niet beperkt.

Garantievoorwaarden

De garantieperiode geldt vanaf de datum van aankoop. Bewaar de kassabon zorgvuldig. U hebt hem nodig als bewijs van aankoop.

Als er binnen drie jaar vanaf de aankoopdatum van dit product een materiaal- of fabricagefout optreedt, wordt - naar onze keuze - het product door ons kosteloos gerepareerd of vervangen of wordt de koopprijs terugbetaald. Voorwaarde voor deze garantie is dat het defecte apparaat en het aankoopbewijs (kassabon) binnen de termijn van drie jaar worden overlegd en dat kort wordt omschreven waaruit het gebrek bestaat en wanneer het is opgetreden.

Wanneer het defect door onze garantie wordt gedekt, krijgt u het gerepareerde product of een nieuw product retour. Met de reparatie of vervanging van het product begint er geen nieuwe garantieperiode.

Garantieperiode en wettelijke aanspraken bij gebreken

De garantieperiode wordt door deze waarborg niet verlengd. Dat geldt ook voor vervangen en gerepareerde onderdelen. Eventueel al bij aankoop aanwezige schade en gebreken moeten meteen na het uitpakken worden gemeld. Voor reparaties na afloop van de garantieperiode worden kosten in rekening gebracht.

Garantieomvang

Het apparaat is op basis van strenge kwaliteitsnormen met de grootst mogelijke zorg vervaardigd en voortgaand aan de levering nauwkeurig gecontroleerd.

De garantie geldt voor materiaal- of fabricagefouten. Deze garantie geldt niet voor productonderdelen die onderhevig zijn aan normale slijtage en die daarom als slijtonderdelen worden beschouwd, of voor schade aan breekbare onderdelen zoals schakelaars, accu's of onderdelen die van glas zijn gemaakt.

Deze garantie vervalt wanneer het product is beschadigd, ondeskundig is gebruikt of is gerepareerd. Voor deskundig gebruik van het product moeten alle in de gebruiksaanwijzing beschreven aanwijzingen precies worden opgevolgd. Gebruiksdoeleinden en handelingen die in de gebruiksaanwijzing worden afgeraden of waarvoor wordt gewaarschuwd, moeten beslist worden vermeden.

Het product is uitsluitend bestemd voor privégebruik en niet voor bedrijfsmatige doeleinden. Bij verkeerd gebruik en ondeskundige behandeling, bij gebruik van geweld en bij reparaties die niet door ons erkend servicefiliaal zijn uitgevoerd, vervalt de garantie.

Afhandeling bij een garantiekwestie

Voor een snelle afhandeling van uw aanvraag neemt u de volgende aanwijzingen in acht:

- Houd voor alle aanvragen de kassabon en het artikelnummer (IAN) 446229_2307 als aankoopbewijs bij de hand.
- Het artikelnummer vindt u op het typeplaatje van het product, op het product gegraveerd, op de titelpagina van de gebruiksaanwijzing (linksonder) of op de sticker op de achter- of onderkant van het product.
- Als er fouten in de werking of andere gebreken optreden, neemt u eerst contact op met de hierna genoemde serviceafdeling, **telefonisch** of **via e-mail**.

- Een als defect geregistreerd product kunt u dan zonder portokosten naar het aan u doorgegeven serviceadres sturen. Voeg het aankoopbewijs (kassabon) bij en vermeld waaruit het gebrek bestaat en wanneer het is opgetreden.



Op www.lidl-service.com kunt u deze en vele andere handleidingen, productvideo's en installatiesoftware downloaden.

Met deze QR-code gaat u direct naar de website van Lidl Service (www.lidl-service.com) en kunt u met het invoeren van het artikelnummer (IAN) 446229_2307 de gebruiksaanwijzing openen.

Service

NL Service Nederland

Tel.: 0800 0249630

E-Mail: kompernass@lidl.nl

BE Service België

Tel.: 0800 12089

E-Mail: kompernass@lidl.be

IAN 446229_2307

Importeur

Let op: het volgende adres is geen serviceadres. Neem eerst contact op met het opgegeven serviceadres.

KOMPERNASS HANDELS GMBH

BURGSTRASSE 21

44867 BOCHUM

DUISSLAND

www.kompernass.com

Inhaltsverzeichnis

Einleitung	22
Bestimmungsgemäßer Gebrauch	22
Lieferumfang	22
Gerätebeschreibung	22
Technische Daten	22
Was ist ein Smoothie?	22
Sicherheitshinweise	23
Vor dem ersten Gebrauch	25
Zutaten vorbereiten	25
Geschwindigkeitsstufen	25
Gerät bedienen	26
Reinigung und Pflege	27
Aufbewahrung	27
Fehlerbehebung	28
Entsorgung	29
Gerät entsorgen	29
Verpackung entsorgen	29
Garantie der Kompernaß Handels GmbH	29
Service	30
Importeur	30

Einleitung

Herzlichen Glückwunsch zum Kauf Ihres neuen Gerätes.

Sie haben sich damit für ein hochwertiges Produkt entschieden. Die Bedienungsanleitung ist Bestandteil dieses Produkts. Sie enthält wichtige Hinweise für Sicherheit, Gebrauch und Entsorgung. Machen Sie sich vor der Benutzung des Produkts mit allen Bedien- und Sicherheitshinweisen vertraut. Benutzen Sie das Produkt nur wie beschrieben und für die angegebenen Einsatzbereiche. Händigen Sie alle Unterlagen bei Weitergabe des Produkts an Dritte mit aus.

Bestimmungsgemäßer Gebrauch

Dieses Gerät dient ausschließlich der Herstellung von Smoothies und anderen Mixgetränken. Dieses Gerät ist ausschließlich für die Benutzung in privaten Haushalten bestimmt. Benutzen Sie es nicht gewerblich.

Lieferumfang

Smoothie-Maker

(2 Deckel, 2 Mixbehälter, 1 Basis, 1 Messerhalter mit Messer)

Bedienungsanleitung

Kurzanleitung

Rezeptheft

HINWEIS

Kontrollieren Sie den Lieferumfang direkt nach dem Auspacken auf Vollständigkeit und Beschädigungen. Wenden Sie sich, wenn nötig, an den Service.

Gerätebeschreibung

- 1 Mixbehälter (groß)
- 2 Deckel
- 3 Messer
- 4 Messerhalter
- 5 Basis
- 6 Geschwindigkeitsschalter
- 7 Kabelclip
- 8 Deckel
- 9 Mixbehälter (klein)

Technische Daten

Nennspannung: 220 – 240 V ~
(Wechselstrom), 50/60 Hz

Leistungsaufnahme: 220 – 250 W

Leistungsaufnahme
im Aus-Zustand: 0,1 W

Schutzklasse: II 

Fassungsvermögen

großer Mixbehälter ①: 800 ml (600 ml
max. Einfüllmenge)

kleiner Mixbehälter ⑨: 500 ml (300 ml
max. Einfüllmenge)

KB-Zeit: 1 Minute



Alle Teile dieses Gerätes, die mit Lebensmitteln in Berührung kommen, sind lebensmittelecht.

KB-Zeit

Die KB-Zeit (Kurzbetriebszeit) gibt an, wie lange man ein Gerät betreiben kann, ohne dass der Motor überhitzt und Schaden nimmt. Nach der angegebenen KB-Zeit muss das Gerät solange ausgeschaltet werden, bis sich der Motor auf Raumtemperatur abgekühlt hat.

Was ist ein Smoothie?

Ein Smoothie ist ein sogenanntes „Ganzfruchtgetränk“. In Smoothies werden ganze Früchte, bis auf Schale und Kerne, verarbeitet. So entsteht eine cremige Konsistenz. Dem eigenen Geschmack sind bei der Zubereitung kaum Grenzen gesetzt: So kann man auch Joghurt, zerstoßenes Eis, Kräuter oder Eiscreme für Smoothies verwenden.

Sicherheitshinweise

GEFAHR! ELEKTRISCHER SCHLAG!

- ▶ Schließen Sie das Gerät nur an eine vorschriftsmäßig installierte und geerdete Netzsteckdose an. Die Netzspannung muss mit den Angaben auf dem Typenschild des Gerätes übereinstimmen.
- ▶ Achten Sie darauf, dass im Betrieb das Netzkabel nicht nass oder feucht wird. Führen Sie es so, dass es nicht eingeklemmt oder beschädigt werden kann.
- ▶ Halten Sie das Netzkabel von heißen Oberflächen fern.
- ▶ Führen Sie keine Reparaturarbeiten am Gerät durch. Jegliche Reparaturen müssen durch den Kundendienst oder von qualifiziertem Fachpersonal durchgeführt werden.
- ▶ Ziehen Sie den Netzstecker aus der Netzsteckdose, wenn das Gerät gereinigt wird oder im Fehlerfall. Ausschalten alleine genügt nicht, weil noch immer Netzspannung im Gerät anliegt, solange der Netzstecker in der Netzsteckdose steckt.
- ▶ Wenn die Netzanschlussleitung dieses Gerätes beschädigt wird, muss sie durch den Hersteller oder seinen Kundendienst oder eine ähnlich qualifizierte Person ersetzt werden, um Gefährdungen zu vermeiden.
- ▶ Das Gerät und seine Anschlussleitung sind von Kindern fernzuhalten.



Sie dürfen das Gerät keinesfalls in Wasser oder andere Flüssigkeiten tauchen.

⚠️ WARNUNG! VERLETZUNGSGEFAHR!

- ▶ Trennen Sie das Gerät grundsätzlich vom Stromnetz, wenn Sie Zubehörteile abnehmen oder anbringen. Ein unbeabsichtigtes Einschalten des Gerätes wird so vermieden.
- ▶ Das Gerät ist bei nicht vorhandener Aufsicht und vor dem Zusammenbau, dem Auseinandernehmen oder Reinigen stets vom Netz zu trennen.
- ▶ Dieses Gerät darf nicht von Kindern benutzt werden.
- ▶ Verwenden Sie nur die Original-Zubehörteile zu diesem Gerät. Zubehörteile anderer Hersteller sind dafür möglicherweise nicht geeignet und führen zu Gefährdungen!
- ▶ Dieses Gerät kann von Personen mit reduzierten physischen, sensorischen oder mentalen Fähigkeiten oder Mangel an Erfahrung und/oder Wissen benutzt werden, wenn sie beaufsichtigt oder bezüglich des sicheren Gebrauchs des Gerätes unterwiesen wurden und die daraus resultierenden Gefahren verstanden haben.
- ▶ Kinder dürfen nicht mit dem Gerät spielen.
- ▶ Vorsicht: Das Messer ist sehr scharf! Gehen Sie daher vorsichtig bei der Reinigung vor.
- ▶ Vorsicht: Das Messer ist sehr scharf! Gehen Sie daher vorsichtig beim Abnehmen des Mixbehälters vor.
- ▶ Missbrauchen Sie das Gerät nicht für andere Zwecke, als in dieser Bedienungsanleitung beschrieben. Ansonsten besteht Verletzungsgefahr!
- ▶ Wechseln Sie das Zubehör nur bei Stillstand des Antriebs und bei gezogenem Netzstecker! Das Gerät läuft nach dem Ausschalten noch kurze Zeit nach!
- ▶ Lassen Sie das Gerät niemals unbeaufsichtigt.
- ▶ Vor dem Auswechseln von Zubehör oder Zusatzteilen, die im Betrieb bewegt werden, muss das Gerät ausgeschaltet und vom Netz getrennt werden.

ACHTUNG! SACHSCHÄDEN!

- ▶ Füllen Sie niemals harte Zutaten wie Nüsse, Stiele, große Körner oder Kerne in das Gerät!
- ▶ Füllen Sie niemals heiße Zutaten in das Gerät!

HINWEIS

- ▶ Es ist keine Aktion seitens der Benutzer erforderlich, um das Produkt zwischen 50 und 60 Hz umzustellen. Das Produkt passt sich sowohl für 50 als auch für 60 Hz an.

Vor dem ersten Gebrauch

- 1) Entnehmen Sie alle Teile aus dem Karton und entfernen Sie das Verpackungsmaterial und eventuelle Schutzfolien.
- 2) Reinigen Sie alle Teile, wie im Kapitel „Reinigung und Pflege“ beschrieben. Stellen Sie sicher, dass alle Teile vollständig getrocknet sind.

Zutaten vorbereiten

- Entfernen Sie Schalen, wie Orangenschalen oder die Haut von Kiwis, von den Früchten.
- Entfernen Sie große Kerne und Steine, wie bei Pfirsichen, aus den Früchten.
- Schneiden Sie das Obst in kleine Stücke (ca. 1 – 2 cm).
- Schneiden Sie Kräuter oder Salate in kleine Stücke.

HINWEIS

- ▶ Sie können mit diesem Gerät auch Eiswürfel zerkleinern:
 - Großer Mixbehälter **1**: max. 80 g/ca. 5 – 7 Eiswürfel mit ca. 20 x Impulsbetrieb.
 - Kleiner Mixbehälter **9**: max. 50 g/ca. 3 – 5 Eiswürfel mit ca. 10 x Impulsbetrieb.
- ▶ Benutzen Sie immer die Pulse-Funktion, wenn Sie ganze Eiswürfel verarbeiten. Grundsätzlich empfehlen wir jedoch die Verwendung von bereits zerstoßenem Eis für dieses Gerät.

Geschwindigkeitsstufen

„0“

Gerät ist ausgeschaltet.

„I“

Zum Zerkleinern und Mischen von weichen und flüssigen Zutaten wie z. B. Erdbeeren oder Joghurt.

„II“

Zum Zerkleinern und Mischen von festeren und flüssigen Zutaten wie z. B. Rote Bete oder Kürbis.

„P“

Für kurzen, kraftvollen Impulsbetrieb (Pulse-Funktion), z. B. zum Crushen von Eiswürfeln oder zur Reinigung. Der Geschwindigkeitsschalter **6** rastet in dieser Stellung nicht ein, um den Motor nicht zu überlasten. Halten Sie den Geschwindigkeitsschalter **6** deshalb nur kurz in dieser Stellung.

Gerät bedienen

- 1) Stellen Sie die Basis **5** auf eine saubere und ebene Fläche.
- 2) Wählen Sie den für Ihren Smoothie passenden Mixbehälter **1/9**:
 - großer Mixbehälter **1**, für ca. 600 ml Smoothie,
 - kleiner Mixbehälter **9**, für ca. 300 ml Smoothie.
- 3) Füllen Sie die vorbereiteten Zutaten in den Mixbehälter **1/9**. Füllen Sie immer zuerst die flüssigen Zutaten und dann erst die festeren, wie etwa Früchte oder zerstoßenes Eis, ein.

ACHTUNG! SACHSCHADEN!

- ▶ Füllen Sie niemals mehr Zutaten als bis zur MAX-Markierung am Mixbehälter **1/9** ein! Das Gerät kann die Zutaten dann nicht mehr richtig vermengen!
- ▶ Füllen Sie immer mindestens 100 ml Flüssigkeit in die Mixbehälter **1/9**, wenn Sie einen Smoothie zubereiten.

- 4) Überprüfen Sie, ob der Dichtungsring richtig im Messerhalter **4** sitzt. Setzen Sie den Messerhalter **4** auf den Mixbehälter **1/9**, so dass das Messer **3** in den Mixbehälter **1/9** ragt und schrauben Sie den Messerhalter **4** fest.
- 5) Setzen Sie nun den Messerhalter **4** mit dem aufgeschraubten Mixbehälter **1/9** so auf die Basis **5**, dass der Pfeil am Messerhalter **4** auf das Symbol  an der Basis **5** weist.

ACHTUNG! SACHSCHADEN!

- ▶ Fassen Sie zum Drehen des Messerhalters **4** nur den Messerhalter **4** an, drehen Sie nicht am Mixbehälter **1/9**! Ansonsten löst sich der Mixbehälter **1/9** und die Zutaten laufen heraus!

- 6) Drehen Sie dann den Messerhalter **4**, so dass der Pfeil am Messerhalter **4** auf das Symbol  an der Basis **5** weist. Der Messerhalter **4** muss spürbar einrasten, so dass er fest auf der Basis **5** sitzt.

HINWEIS

- ▶ Das Gerät startet erst, wenn Messerhalter **4**, Mixbehälter **1/9** und Basis **5** richtig zusammengesetzt sind.
 - ▶ Achten Sie beim Zusammenbauen darauf, dass der Schraubverschluss fest genug zuge dreht wird, damit keine Flüssigkeit auslaufen kann.
- 7) Stecken Sie den Netzstecker in eine Netzsteckdose.
 - 8) Stellen Sie den Geschwindigkeitsschalter **6** auf die gewünschte Stufe und warten Sie, bis die gewünschte Konsistenz des Smoothies erreicht ist.
 - 9) Stellen Sie den Geschwindigkeitsschalter **6** auf „0“.

HINWEIS

- ▶ Falls sich die Zutaten nicht richtig vermengen, kann es nötig sein, das Gerät anzuheben und etwas zu schütteln. Halten Sie dabei den Messerhalter **4** mit Mixbehälter **1/9** und die Basis **5** fest, damit sich nichts voneinander lösen kann.

ACHTUNG! SACHSCHADEN!

- ▶ Betreiben Sie das Gerät niemals länger als 1 Minute am Stück! Das Gerät überhitzt! Lassen Sie das Gerät nach 1 Minute Betrieb erst abkühlen.

ACHTUNG! SACHSCHADEN!

- ▶ Fassen Sie zum Drehen des Messerhalters **4** nur den Messerhalter **4** an, drehen Sie nicht am Mixbehälter **1/9**! Ansonsten löst sich der Mixbehälter **1/9** und die Zutaten laufen heraus!

- 10) Wenn der Smoothie fertig ist, drehen Sie den Messerhalter **4** so weit, dass der Pfeil am Messerhalter **4** auf das Symbol  an der Basis **5** weist und nehmen den Messerhalter **4** mit dem aufgeschraubtem Mixbehälter **1/9** ab.
- 11) Drehen Sie den Mixbehälter **1/9** um und schrauben Sie den Messerhalter **4** ab.

- 12) Schrauben Sie den Deckel **2/8** auf den Mixbehälter **1/9**. Durch die Trinköffnung am Deckel **2/8** können Sie den Smoothie direkt trinken. Achten Sie darauf, dass der Schraubverschluss fest genug zuge dreht wird, damit keine Flüssigkeit auslaufen kann.

Reinigung und Pflege

⚠️ GEFAHR! ELEKTRISCHER SCHLAG!

- ▶ Ziehen Sie vor jeder Reinigung den Netzstecker aus der Netzsteckdose! Es besteht die Gefahr eines elektrischen Schlags!



Tauchen Sie die Basis **5** niemals in Wasser oder andere Flüssigkeiten!

- Reinigen Sie das Gerät am besten sofort nach der Benutzung. Dann lassen sich Lebensmittelreste leichter entfernen.

⚠️ ACHTUNG! SACHSCHADEN!

- ▶ Verwenden Sie keine scheuernden oder aggressiven Reinigungsmittel. Diese können die Oberfläche beschädigen!
- Wischen Sie die Basis **5** mit einem feuchten Tuch ab. Bei hartnäckigeren Verschmutzungen geben Sie ein mildes Spülmittel auf das Tuch. Wischen Sie Spülmittelreste mit einem mit klarem Wasser befeuchteten Tuch ab.
- Ziehen Sie den Dichtungsring aus dem Messerhalter **4**. Nehmen Sie bei Bedarf einen stumpfen, schmalen Gegenstand zu Hilfe. Reinigen Sie die Deckel **2/8**, die Mixbehälter **1/9**, den Messerhalter **4** mit Messer **3** und den Dichtungsring in warmem Wasser und geben Sie ein mildes Spülmittel hinzu. Spülen Sie danach alle Teile mit klarem Wasser ab, so dass keine Spülmittelreste mehr daran haften.

HINWEIS



Sie können die Deckel **2/8**, die Mixbehälter **1/9**, den Messerhalter **4** mit Messer **3** und den Dichtungsring auch in der Spülmaschine reinigen. Legen Sie die Teile, wenn möglich, in den oberen Korb der Spülmaschine und achten Sie darauf, dass keines der Teile eingeklemmt wird. Ansonsten kann es zu Verformungen kommen!

HINWEIS

Wenn Sie das Gerät direkt nach der Benutzung reinigen, erzielen Sie eine in den meisten Fällen ausreichende hygienische Reinigung der Mixbehälter **1/9** und des Messerhalters **4** durch folgende Alternative:

- ▶ Großer Mixbehälter **1**:
Füllen Sie den großen Mixbehälter **1** mit ca. 500 ml Wasser und geben Sie einige Tropfen eines milden Spülmittels dazu.
Kleiner Mixbehälter **9**:
Füllen Sie den kleinen Mixbehälter **9** mit ca. 200 ml Wasser und geben Sie einige Tropfen eines milden Spülmittels dazu.
- ▶ Setzen Sie den Messerhalter **4** auf und schrauben Sie beides auf die Basis **5**.
- ▶ Betätigen Sie einige Male die Pulse-Funktion, so dass das Messer **3** durch das Wasser pflügt.
- ▶ Spülen Sie danach den Mixbehälter **1/9** und den Messerhalter **4** mit viel klarem Wasser ab, so dass alle Spülmittelreste beseitigt sind.

- Trocknen Sie nach der Reinigung alle Teile gut ab.

Aufbewahrung

- Bewahren Sie das gereinigte Gerät an einem sauberen, staubfreien und trockenen Ort auf.
- Das Kabel können Sie zusammenlegen und mit Hilfe des Kabelclips **7** fixieren.

Fehlerbehebung

Fehler	Ursache	Lösung
Das Gerät funktioniert nicht.	Der Netzstecker ist nicht mit dem Stromnetz verbunden.	Stecken Sie den Netzstecker in eine Netzsteckdose.
	Die Netzsteckdose ist defekt.	Benutzen Sie eine andere Netzsteckdose.
	Das Gerät ist defekt.	Wenden Sie sich an den Service.
	Das Gerät ist nicht korrekt zusammengebaut.	Prüfen Sie den Zusammenbau des Gerätes und korrigieren Sie diesen.

Sollten sich die Störungen nicht mit oben stehenden Fehlerbehebungen beheben lassen oder wenn Sie andere Arten von Störungen feststellen, wenden Sie sich bitte an unseren Service.

Entsorgung

Gerät entsorgen



Das nebenstehende Symbol einer durchgestrichenen Mülltonne auf Rädern zeigt an, dass dieses Gerät der Richtlinie 2012/19/EU unterliegt.

Diese Richtlinie besagt, dass Sie dieses Gerät am Ende seiner Nutzungszeit nicht mit dem normalen Hausmüll entsorgen dürfen, sondern in speziell eingerichteten Sammelstellen, Wertstoffhöfen oder Entsorgungsbetrieben abgeben müssen.

Diese Entsorgung ist für Sie kostenfrei. Schonen Sie die Umwelt und entsorgen Sie fachgerecht.

Für den deutschen Markt gilt:

Beim Kauf eines Neugerätes haben Sie das Recht, ein entsprechendes Altgerät an Ihren Händler zurückzugeben. Händler von Elektro- und Elektronikgeräten sowie Lebensmittelhändler, die regelmäßig Elektro- und Elektronikgeräte verkaufen, sind verpflichtet, bis zu drei Altgeräte unentgeltlich zurückzunehmen, auch ohne dass ein Neugerät gekauft wird, wenn die Altgeräte in keiner Abmessung größer als 25 cm sind. LIDL bietet Ihnen Rücknahmemöglichkeiten direkt in den Filialen und Märkten an.

Sofern Ihr Altgerät personenbezogene Daten enthält, sind Sie selbst für deren Löschung verantwortlich, bevor Sie es zurückgeben.



Weitere Möglichkeiten zur Entsorgung des ausgedienten Produkts erfahren Sie bei Ihrer Gemeinde- oder Stadtverwaltung.

Verpackung entsorgen



Die Verpackungsmaterialien sind nach umweltverträglichen und entsorgungstechnischen Gesichtspunkten ausgewählt und deshalb recyclebar.

Entsorgen Sie nicht mehr benötigte Verpackungsmaterialien gemäß den örtlich geltenden Vorschriften.

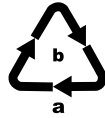

Entsorgen Sie die Verpackung umweltgerecht. Beachten Sie die Kennzeichnung auf den verschiedenen Verpackungsmaterialien und trennen Sie diese gegebenenfalls gesondert.

Die Verpackungsmaterialien sind gekennzeichnet mit Abkürzungen (a) und Ziffern (b) mit folgender Bedeutung: 1–7: Kunststoffe, 20–22: Papier und Pappe, 80–98: Verbundstoffe.

Garantie der Kompersnaß Handels GmbH

Sehr geehrte Kundin, sehr geehrter Kunde,

Sie erhalten auf dieses Gerät 3 Jahre Garantie ab Kaufdatum. Im Falle von Mängeln dieses Produkts stehen Ihnen gegen den Verkäufer des Produkts gesetzliche Rechte zu. Diese gesetzlichen Rechte werden durch unsere im Folgenden dargestellte Garantie nicht eingeschränkt.

Garantiebedingungen

Die Garantiefrist beginnt mit dem Kaufdatum. Bitte bewahren Sie den Kassenbonn auf. Dieser wird als Nachweis für den Kauf benötigt.

Tritt innerhalb von drei Jahren ab dem Kaufdatum dieses Produkts ein Material- oder Fabrikationsfehler auf, wird das Produkt von uns – nach unserer Wahl – für Sie kostenlos repariert, ersetzt oder der Kaufpreis erstattet.

Diese Garantieleistung setzt voraus, dass innerhalb der Dreijahresfrist das defekte Gerät und der Kaufbeleg (Kassenbonn) vorgelegt und schriftlich kurz beschrieben wird, worin der Mangel besteht und wann er aufgetreten ist.

Wenn der Defekt von unserer Garantie gedeckt ist, erhalten Sie das reparierte oder ein neues Produkt zurück. Mit Reparatur oder Austausch des Produkts beginnt kein neuer Garantiezeitraum.

Garantiezeit und gesetzliche Mängelansprüche

Die Garantiezeit wird durch die Gewährleistung nicht verlängert. Dies gilt auch für ersetzte und reparierte Teile. Eventuell schon beim Kauf vorhandene Schäden und Mängel müssen sofort nach dem Auspacken gemeldet werden. Nach Ablauf der Garantiezeit anfallende Reparaturen sind kostenpflichtig.

Garantieumfang

Das Gerät wurde nach strengen Qualitätsrichtlinien sorgfältig produziert und vor Auslieferung gewissenhaft geprüft.

Die Garantieleistung gilt für Material- oder Fabrikationsfehler. Diese Garantie erstreckt sich nicht auf Produktteile, die normaler Abnutzung ausgesetzt sind und daher als Verschleißteile angesehen werden können oder für Beschädigungen an zerbrechlichen Teilen, z. B. Schalter, Akkus oder Teile, die aus Glas gefertigt sind.

Diese Garantie verfällt, wenn das Produkt beschädigt, nicht sachgemäß benutzt oder gewartet wurde. Für eine sachgemäße Benutzung des Produkts sind alle in der Bedienungsanleitung aufgeführten Anweisungen genau einzuhalten. Verwendungszwecke und Handlungen, von denen in der Bedienungsanleitung abgeraten oder vor denen gewarnt wird, sind unbedingt zu vermeiden.

Das Produkt ist nur für den privaten und nicht für den gewerblichen Gebrauch bestimmt. Bei missbräuchlicher und unsachgemäßer Behandlung, Gewaltanwendung und bei Eingriffen, die nicht von unserer autorisierten Serviceniederlassung vorgenommen wurden, erlischt die Garantie.

Abwicklung im Garantiefall

Um eine schnelle Bearbeitung Ihres Anliegens zu gewährleisten, folgen Sie bitte den folgenden Hinweisen:

- Bitte halten Sie für alle Anfragen den Kassenbon und die Artikelnummer (IAN) 446229_2307 als Nachweis für den Kauf bereit.
- Die Artikelnummer entnehmen Sie bitte dem Typenschild am Produkt, einer Gravur am Produkt, dem Titelblatt der Bedienungsanleitung (unten links) oder dem Aufkleber auf der Rück- oder Unterseite des Produktes.

- Sollten Funktionsfehler oder sonstige Mängel auftreten, kontaktieren Sie zunächst die nachfolgend benannte Serviceabteilung **telefonisch** oder per **E-Mail**.
- Ein als defekt erfasstes Produkt können Sie dann unter Beifügung des Kaufbelegs (Kassenbon) und der Angabe, worin der Mangel besteht und wann er aufgetreten ist, für Sie portofrei an die Ihnen mitgeteilte Serviceanschrift übersenden.



Auf www.lidl-service.com können Sie diese und viele weitere Handbücher, Produktvideos und Installationssoftware herunterladen.

Mit diesem QR-Code gelangen Sie direkt auf die Lidl-Service-Seite (www.lidl-service.com) und können durch die Eingabe der Artikelnummer (IAN) 446229_2307 Ihre Bedienungsanleitung öffnen.

Service

- Ⓓ **Service Deutschland**
Tel.: 0800 5435 111 (kostenfrei aus dem dt. Festnetz/ Mobilfunknetz)
E-Mail: kompernass@lidl.de
- Ⓐ **Service Österreich**
Tel.: 0800 447 744
E-Mail: kompernass@lidl.at
- Ⓒ **Service Schweiz**
Tel.: 0800 56 44 33
E-Mail: kompernass@lidl.ch

IAN 446229_2307

Importeur

Bitte beachten Sie, dass die folgende Anschrift keine Serviceanschrift ist. Kontaktieren Sie zunächst die benannte Servicestelle.

KOMPERNASS HANDELS GMBH
BURGSTRASSE 21
44867 BOCHUM
DEUTSCHLAND
www.kompernass.com

KOMPERNASS HANDELS GMBH

BURGSTRASSE 21

44867 BOCHUM

GERMANY

www.kompernass.com

Version des informations

Stand van de informatie · Stand der Informationen:

09/2023 · Ident.-No.: SSME250A4-092023-2

IAN 446229_2307