

10M LED LIGHT STRIP

FR BE

RUBAN LED 10 M

Instructions de montage, d'utilisation et
consignes de sécurité

DE AT CH

LED-BAND 10 M

Montage-, Bedienungs- und Sicherheitshinweise

NL BE

LED-BAND 10 M

Montage-, bedienings- en veiligheidsinstructies



FR BE

Avant de lire le mode d'emploi, ouvrez la page contenant les illustrations et familiarisez-vous ensuite avec toutes les fonctions de l'appareil.

NL BE

Vouw vóór het lezen de pagina met de afbeeldingen open en maak u vertrouwd met alle functies van het apparaat.

DE AT CH

Klappen Sie vor dem Lesen die Seite mit den Abbildungen aus und machen Sie sich anschließend mit allen Funktionen des Gerätes vertraut.

| | | | |
|----------|---|--------|----|
| FR/BE | Instructions de montage, d'utilisation et consignes de sécurité | Page | 5 |
| NL/BE | Montage-, bedienings- en veiligheidsinstructies | Pagina | 15 |
| DE/AT/CH | Montage-, Bedienungs- und Sicherheitshinweise | Seite | 25 |

A

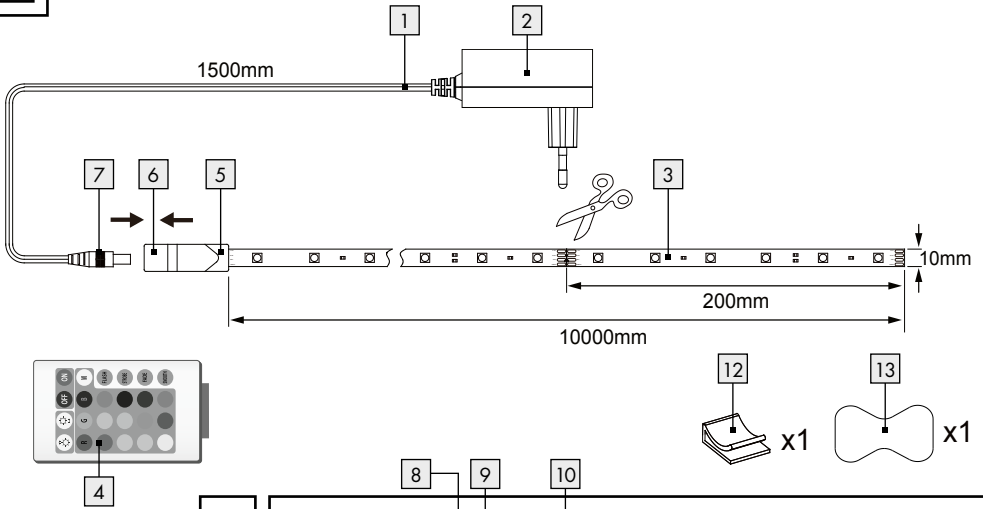

A1

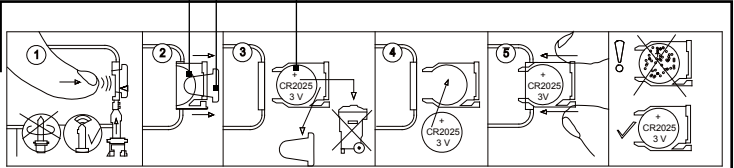

B

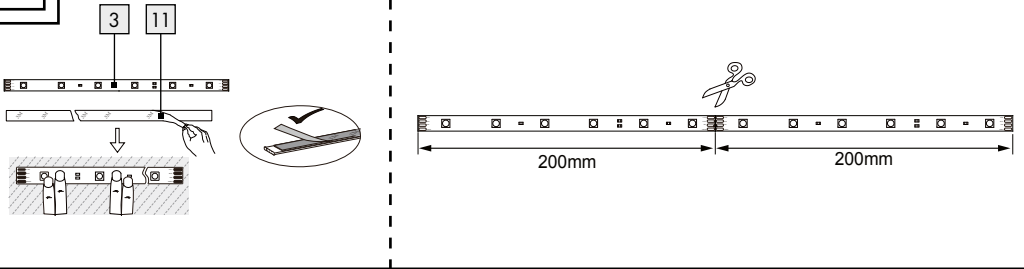

C

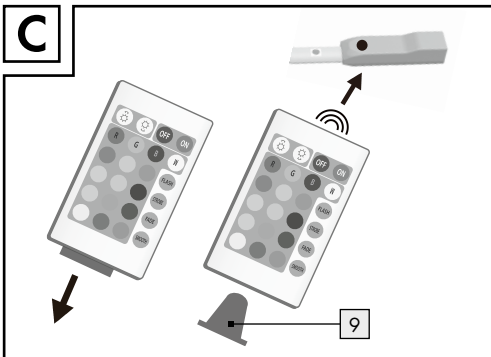



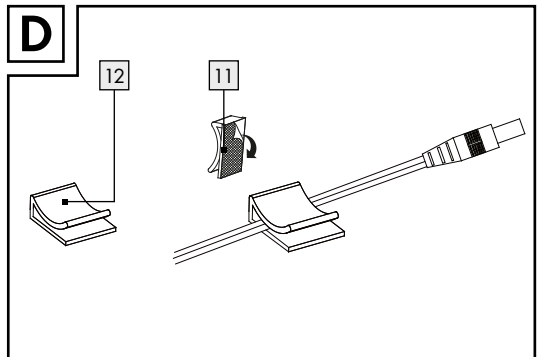

























D



| | |
|---|---------|
| Légende des pictogrammes utilisés | Page 6 |
| Introduction | Page 7 |
| Utilisation conforme | Page 7 |
| Contenu de la livraison..... | Page 7 |
| Descriptif des pièces | Page 7 |
| Caractéristiques techniques..... | Page 8 |
| Sécurité | Page 8 |
| Indications de sécurité | Page 8 |
| Consignes de sécurité relatives aux piles /aux piles rechargeables..... | Page 9 |
| Mise en service | Page 10 |
| Insérer /remplacer les piles..... | Page 10 |
| Raccourcir la bande LED | Page 10 |
| Montage de la bande à LED | Page 11 |
| Mise en marche /arrêt du ruban LED..... | Page 11 |
| Contrôler les effets de lumière avec la télécommande..... | Page 11 |
| Entretien et nettoyage | Page 12 |
| Mise au rebut | Page 12 |
| Garantie et service après-vente | Page 12 |
| Adresse du service après-vente..... | Page 13 |
| Déclaration de conformité..... | Page 13 |
| Fabricant..... | Page 13 |

Légende des pictogrammes utilisés

| Légende des pictogrammes utilisés | | | |
|---|---|--|---|
|  | Lire le mode d'emploi ! |  | Cette lampe n'est pas adaptée aux variateurs externes et aux interrupteurs électroniques. |
|  | Cette lampe est exclusivement conçue pour un usage intérieur, dans des locaux secs et fermés. |  | Risque d'explosion ! |
|  | Ce produit est une décoration lumineuse. N'utilisez pas cette lampe comme éclairage de pièce ou comme veilleuse. |  | Porter des gants de protection ! |
| | |  | Conduite à tenir |
| A | Ampère |  | Transformateur de sécurité anti-court-circuit |
| tc • | Point de mesure de la température du boîtier |  | Appareil de fonctionnement indépendant |
|  A.C. a.c. | Tension alternative (type de courant et de tension) |  | Polarité de l'alimentation électrique |
| Hz | Hertz (fréquence) |  d.c. DC | Tension continue (type de courant et de tension) |
| W | Watt (puissance active) |  | Mettez l'emballage et l'appareil au rebut dans le respect de l'environnement ! |
| IP20 | Le luminaire possède l'indice de protection « IP20 » ; il est exclusivement conçu pour un usage domestique en intérieur. Aucune protection contre l'infiltration d'eau. | ta | Température de mesure / ambiante maximale |
| | | tc | Température de référence sur le boîtier |
|  | Respecter les avertissements et consignes de sécurité ! |  | Avertissement ! Attention, risque d'électrocution |
|  | Danger de mort et risque d'accident pour les enfants en bas âge et les enfants |  | Conserver les piles hors de la portée des enfants ! |
|  | Pollution de l'environnement par la mise au rebut incorrecte des piles / piles rechargeables ! | SELV | Basse tension de protection |
|  | À conserver hors de portée des enfants ! |  | L'emballage est exclusivement composé de papier recyclé. |
|  | Classe de protection II |  PAP | Carton ondulé |

| Légende des pictogrammes utilisés | |
|---|--|
|  | Autres plastiques comme le polycarbonate (PC), le polyamide (PA), l'acrylonitrile butadiène styrène (ABS), le polyméthacrylate de méthyle (PMMA), l'acide polylactique (PLA), etc. |
|  | Polyéthylène (basse densité) |
|  | La lampe ne doit fonctionner qu'avec le bloc d'alimentation « LZ-GP2401000EUDS » fourni. |
|  | Consignes de sécurité Instructions de manipulation |
|  | Polytéréphtalate d'éthylène |
|  | Papier |
|  | Volt |

Ruban LED 10m

● Introduction



Veuillez lire ce mode d'emploi intégralement et attentivement. Ce mode d'emploi fait partie du produit et contient des instructions essentielles pour sa mise en service et sa manipulation. Respectez toujours toutes les consignes de sécurité. Avant la mise en service, vérifiez si la tension est correcte et si toutes les pièces sont correctement montées. Si vous avez des questions ou des doutes concernant la manipulation de l'appareil, veuillez contacter votre revendeur ou le service après-vente. Veuillez conserver soigneusement ce mode d'emploi et remettez-le aux autres utilisateurs.

● Utilisation conforme



Cette lampe est exclusivement conçue pour un usage intérieur, dans des locaux secs et fermés. Cet appareil est uniquement conçu pour un usage domestique privé et non pas pour un usage commercial. Toute utilisation autre que celle décrite ci-dessus est interdite et entraîne l'endommagement du produit. De plus, ceci comporte des risques tels que par ex. un court-circuit, un incendie, un choc électrique etc. Ce produit est conçu pour une utilisation normale.



Ce produit est une décoration lumineuse. N'utilisez pas cette lampe comme éclairage de pièce ou comme veilleuse.

● Contenu de la livraison

Après le déballage du produit, contrôlez toujours et immédiatement que le contenu de la livraison est complet et que l'appareil se trouve en parfait état.

- 1 bandeau LED (10m), modèle 14164900L
- 1 alimentation électrique (câble d'alimentation inclus)
- 1 télécommande avec pile (lithium)
- 1 maintien de câble
- 1 bande adhésive
- 1 mode d'emploi

● Descriptif des pièces

- 1 Câble de raccordement
- 2 Adaptateur secteur
- 3 Bandeau LED
- 4 Télécommande
- 5 Unité de réception
- 6 Prise
- 7 Fiche
- 8 Compartiment à pile
- 9 Bande isolante
- 10 Pile

- 11 Film protecteur
- 12 Support de câble
- 13 Bande adhésive

● Caractéristiques techniques

Lampe :

No. de modèle : 14164900L
Tension nominale : 230-240V~ 50 Hz
Puissance nominale max. : max. 22 W
Classe de protection : II/□
Indice de protection : IP20

Fiche secteur :

No. de modèle : LZ-GP2401000EUDS
Tension de service : 200-240V~, 50/60Hz, 0,35A
Classe de protection : II/□
Indice de protection : IP20
Puissance de sortie : 24 V $\overline{=}$, 1 A; 24 W

Télécommande :

Batterie : 1 x CR2025

● Sécurité



Indications de sécurité

Les droits de recours en garantie sont annulés en cas de dommages résultant du non-respect du présent mode d'emploi ! Le fabricant décline toute responsabilité pour les dommages consécutifs ! Toute responsabilité est déclinée pour les dommages matériels ou corporels causés par une manipulation incorrecte du produit ou par le non-respect des consignes de sécurité !

-  **⚠ AVERTISSEMENT ! DANGER DE MORT ET RISQUE D'ACCIDENT POUR LES ENFANTS EN BAS ÂGE ET LES ENFANTS !**

Ne jamais laisser les enfants manipuler sans surveillance le matériel d'emballage. L'emballage

présente un risque d'étouffement. Les enfants sous-estiment souvent les dangers. Toujours tenir le produit à l'écart des enfants.

- Ce produit peut être utilisé par des enfants âgés de 8 ans et plus ainsi que par des personnes ayant des capacités physiques, sensorielles ou mentales réduites ou manquant d'expérience ou de connaissances, s'ils sont surveillés ou s'ils ont été informés de l'utilisation sûre du produit et comprennent les risques liés à son utilisation. Les enfants ne doivent pas jouer avec ce produit. Le nettoyage et l'entretien du produit ne doivent pas être effectués par des enfants laissés sans surveillance.



Prévention de risques mortels par électrocution

- Avant chaque utilisation, contrôlez le bon état de la bande à LED afin de détecter la présence d'éventuels dommages. N'utilisez jamais votre bande à LED si vous détectez le moindre endommagement.

⚠ AVERTISSEMENT !

- Un branchement électrique endommagé implique un danger de mort par électrocution. En cas d'endommagements, pour toutes réparations ou tout autre problème, adressez-vous au S.A.V. ou à un électricien. Le branchement électrique de cet appareil ne peut être remplacé. Si le câble est endommagé, l'appareil doit être mis au rebut. Cet appareil ne comporte pas de pièces pouvant être soumises à une maintenance par le consommateur.
- Assurez-vous avant l'utilisation que la tension secteur fournie correspond à la tension de service nécessaire pour l'article (voir "Caractéristiques techniques").
- Évitez impérativement tout contact entre les câbles et contacts conducteurs de tension électrique et l'eau ou d'autres liquides.
- N'ouvrez jamais les composants électriques, et n'insérez jamais d'objets quelconques dans ceux-ci. De telles interventions impliquent un danger de mort par électrocution.
- Ne pas utiliser le ruban à LED lorsqu'il est recouvert par des objets ou lorsqu'il est inséré dans une surface.

- Ne montez pas la lampe sur des surfaces support humides ou conductrices.
- Cette bande à LED ne doit pas être raccordée électriquement à une autre bande à LED.
- Ne pas fixer le produit avec des agrafes pointues, ni des clous.
- Débranchez toujours la fiche secteur de la prise de courant avant le montage, le démontage ou le nettoyage du produit.
- Ne pas ouvrir ou découper/inciser le tuyau lumineux.
- Ne touchez jamais la fiche secteur ou le bandeau LED avec des mains mouillées.
- Utilisez exclusivement les éléments fournis, sans quoi toute réclamation de garantie sera nulle et non advenue.
- Le câble flexible externe de ce lampadaire ne peut pas être remplacé ; si ce câble est endommagé, le lampadaire doit être mis au rebut.
- La source lumineuse de cette lampe n'est pas remplaçable. Lorsque la source lumineuse arrive en fin de vie, l'ensemble de la lampe doit être remplacé.
- Le bandeau LED ne doit pas être raccordé au réseau d'alimentation lorsqu'il se trouve dans l'emballage. Déballiez complètement l'article avant de le relier au réseau électrique.
- Certaines personnes peuvent être sujettes à l'épilepsie ou à des pertes de conscience lorsqu'elles sont soumises à des flashes de lumières ou à des effets lumineux. En cas de symptômes épileptiques, veuillez immédiatement appeler un médecin.



Prévention de risque d'incendies et de blessures

- Cet article ne contient aucune pièce nécessitant une maintenance de la part de l'utilisateur.
-  Cette lampe n'est pas adaptée aux variateurs externes et aux interrupteurs électroniques.
- Lorsque les LED sont allumées, évitez de les regarder de trop près.
- Ne pas observer les LED à l'aide d'un instrument optique (par exemple une loupe).

- Afin d'éviter tout risque d'étranglement, le câblage flexible raccordé à ce luminaire doit être fixé de manière efficace au mur au cas où ce câblage se trouverait à portée de main.



Conduite à tenir

- Montez la bande à LED de manière à le protéger de la poussière et d'un niveau de chaleur trop élevé.
- Soyez toujours vigilant ! Faites toujours attention à ce que vous faites et agissez raisonnablement. N'utilisez en aucun cas la bande à LED si vous n'êtes pas concentré ou si vous ne vous sentez pas bien.
- Avant l'utilisation du produit, prenez bien connaissance de toutes les consignes et figures indiquées dans le présent manuel et familiarisez-vous avec la bande à LED.
- Pour mettre la bande à LED complètement hors-tension, le bloc d'alimentation doit être débranché de la prise.



Consignes de sécurité relatives aux piles/aux piles rechargeables

-  **GARDER LES PILES HORS DE PORTÉE DES ENFANTS !**

L'ingestion peut causer des brûlures chimiques, une perforation des tissus mous et la mort. De graves brûlures peuvent apparaître dans les 2 heures suivant l'ingestion. Faire immédiatement appel à un médecin.

- **DANGER DE MORT !**
Rangez les piles/piles rechargeables hors de la portée des enfants. En cas d'ingestion, consultez immédiatement un médecin !

- **RISQUE D'EXPLOSION !**



Ne rechargez jamais des piles non rechargeables. Ne court-circuitiez pas les piles/piles rechargeables et/ou ne les ouvrez pas ! Autrement,

vous risquez de provoquer une surchauffe, un incendie ou une explosion.

- Ne jetez jamais des piles/piles rechargeables au feu ou dans l'eau.
- Ne pas soumettre les piles/piles rechargeables à une charge mécanique.

Risque de fuite des piles/piles rechargeables

- Évitez d'exposer les piles/piles rechargeables à des conditions et températures extrêmes susceptibles de les endommager, par ex. sur des radiateurs/exposition directe aux rayons du soleil.
- Lorsque les piles/piles rechargeables fuient, évitez tout contact du produit chimique avec la peau, les yeux ou les muqueuses ! Rincez les zones touchées à l'eau claire et consultez immédiatement un médecin !



PORTER DES GANTS DE PROTECTION !

Les piles/piles rechargeables endommagées ou sujettes à des fuites peuvent provoquer des brûlures au contact de la peau. Vous devez donc porter des gants adéquats pour les manipuler.

- En cas de fuite des piles/piles rechargeables, retirez-les aussitôt du produit pour éviter tout endommagement.
- Utilisez uniquement des piles/piles rechargeables du même type. Ne mélangez pas des piles/piles rechargeables usées et neuves !
- Retirez les piles/piles rechargeables, si vous ne comptez pas utiliser le produit pendant une période prolongée.

Risque d'endommagement du produit

- Exclusivement utiliser le type de pile/pile rechargeable spécifié.
- Insérez les piles/piles rechargeables conformément à l'indication de polarité (+) et (-) indiquée sur la pile/pile rechargeable et sur le produit.
- Nettoyez les contacts de la pile/pile rechargeable et du compartiment à pile avant d'insérer la pile !
- Avant l'insertion de la pile, nettoyez les contacts de la pile / de la pile rechargeable ainsi que

ceux présents dans le compartiment à piles en vous servant d'un chiffon sec et non pelucheux ou d'un coton-tige !

- Retirez immédiatement les piles/piles rechargeables usées du produit.

Mise en service

- Retirez tous les matériaux d'emballage avant la première utilisation.
- Le ruban LED ne doit pas être raccordé au réseau d'alimentation lorsqu'il se trouve dans l'emballage.

Remarque : Veillez à ce qu'une prise de courant se trouve à proximité immédiate de la surface de montage.

Insérer/remplacer les piles

Remarque : Avant la première utilisation, retirez la bande isolante [9] du compartiment à pile [8].

- Lorsque la portée de la télécommande [4] diminue, vous devez changer la pile [10]. Pour ce faire, retirez le compartiment à pile de la télécommande [4]. Retirez la pile [10], et insérez la pile neuve.

Remarque : La polarité correcte est indiquée sur l'arrière de la télécommande [4].

- Remplacez le compartiment à pile dans la télécommande [4] (voir Fig. A1).

Raccourcir la bande LED

Vous avez la possibilité de raccourcir le ruban LED selon vos souhaits.

AVERTISSEMENT ! DANGER DE MORT PAR ÉLECTROCUTION !

Débranchez la lampe du secteur avant tous travaux sur la bande à LED [3]. Débranchez à cet effet l'adaptateur secteur [2] de la prise de courant.

- Choisissez la longueur de la bande à LED souhaitée.

Remarque : Veillez à raccourcir le ruban LED au bon endroit. Le point de section se situe

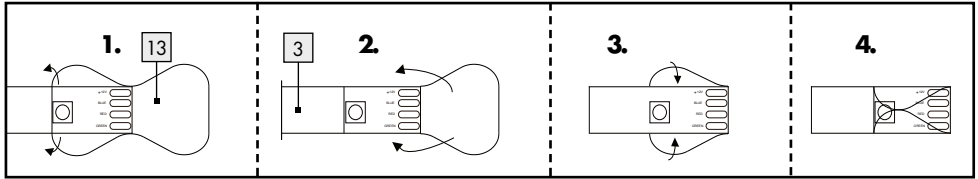

exactement au milieu des pôles et est caractérisé par une ligne noire/paire de ciseaux (+12 V, Blue, Red, Green) (voir Fig. B).

- Raccourcissez le ruban LED [3] avec des ciseaux.
- Avant utilisation, veillez à ce que l'extrémité ouverte du ruban LED [3] soit collée au moyen de la bande adhésive [13] (voir Fig. 1-4).

● Montage de la bande à LED

Remarque : Veillez à ce que la surface de montage soit propre, exempte de graisse et sèche. Sinon, l'adhérence de la bande adhésive peut être réduite.

Remarque : Veillez à ce qu'une prise de courant se trouve à proximité immédiate de la surface de montage.

- Reliez le câble de raccordement [1] à l'unité de réception [5] au moyen de la fiche [7] et de la prise [6], à moins que le montage n'ait été effectué au préalable.
- Choisissez une surface de montage adaptée.
- Retirez le film de protection [11] de la face arrière du ruban LED [3] et de l'unité de réception (voir Fig. B).
- Collez le ruban LED [3] et l'unité de réception avec le ruban adhésif sur la surface de montage et appuyez fort pour fixer.
- Retirez le film de protection [11] (voir Fig. D) de la face arrière du support de câble [12].
- Collez le support de câble [12] à l'emplacement souhaité.
- Branchez l'adaptateur secteur [2] dans la prise.

Votre lampe est alors prête à l'emploi.

● Mise en marche/arrêt du ruban LED

- Appuyez sur la touche ON de la télécommande [4] pour allumer le ruban LED [3]. Appuyez sur la touche OFF de la télécommande [4] pour éteindre le ruban LED [3].

Remarque : La touche OFF de la télécommande [4] sert à éteindre le ruban LED [3] lors d'une non utilisation à court terme. Débranchez l'adaptateur secteur [2] de la prise de courant pour éteindre durablement le ruban LED [3].

● Contrôler les effets de lumière avec la télécommande

Remarque : L'émetteur de la télécommande [4] se trouve sur le côté opposé du compartiment à pile [8].

Assurez-vous que rien ne perturbe la liaison entre l'émetteur et le récepteur.

La portée de la télécommande est d'env. 5 m (voir Fig. C).

Les fonctions suivantes sont disponibles :

☀️ : Augmenter l'intensité lumineuse (appuyer brièvement sur la touche)/Augmenter la vitesse de la variation de couleur (maintenir la touche appuyée)

☀️ : Réduire l'intensité lumineuse (appuyer brièvement sur la touche)/Réduire la vitesse de la variation de couleur (maintenir la touche appuyée)

Ⓞ : allumer le bandeau LED

Ⓞ : éteindre le bandeau LED

- R** : lumière rouge/régler différents tons de rouges
- G** : lumière verte/régler différents tons de verts
- B** : lumière bleue/régler différents tons de bleus
- W** : régler la lumière blanche
- FLASH** : variation de couleur (3 couleurs)
- STRONG** : variation de couleur en dégradé (3 couleurs)
- FADE** : variation de couleur en dégradé (7 couleurs)
- SMOOTH** : variation de couleur (7 couleurs)

papiers et cartons/80-98 : matériaux composite.



Afin de contribuer à la protection de l'environnement, veuillez ne pas jeter votre produit usagé dans les ordures ménagères, mais éliminez-le de manière appropriée. Pour obtenir des renseignements concernant les points de collecte et leurs horaires d'ouverture, vous pouvez contacter votre municipalité.

Les piles/piles rechargeables défectueuses ou usagées doivent être recyclées conformément à la directive 2006/66/CE et ses modifications. Les piles et/ou piles rechargeables et/ou le produit doivent être retournés dans les centres de collecte proposés.



Pollution de l'environnement par la mise au rebut incorrecte des piles/piles rechargeables !

Les piles/piles rechargeables ne doivent pas être mises au rebut avec les ordures ménagères. Elles peuvent contenir des métaux lourds toxiques et doivent être considérées comme des déchets spéciaux. Les symboles chimiques des métaux lourds sont les suivants : Cd = cadmium, Hg = mercure, Pb = plomb. Pour cette raison, veuillez toujours déposer les piles/piles rechargeables usagées dans les conteneurs de recyclage communaux.

● Entretien et nettoyage

⚠ AVERTISSEMENT ! DANGER DE MORT PAR ÉLECTROCUTION !

Débranchez la lampe du secteur avant tous travaux sur la bande à LED **3**.

Débranchez à cet effet l'adaptateur secteur **2** de la prise de courant.

- N'utilisez ni solvants, ni benzine, ni autres produits similaires. Ceci endommagerait la lampe.
- Utilisez uniquement un chiffon sec et non pelucheux pour nettoyer la bande à LED **3**.

● Mise au rebut

L'emballage se compose de matières recyclables pouvant être mises au rebut dans les déchetteries locales.



Veuillez respecter l'identification des matériaux d'emballage pour le tri sélectif, ils sont identifiés avec des abréviations (a) et des chiffres (b) ayant la signification suivante : 1-7 : plastiques/20-22 :

● Garantie et service après-vente

Vous bénéficiez d'une garantie de 36 mois à partir de la date d'achat de l'appareil. Cet appareil a été fabriqué avec soin et soumis à un contrôle qualité minutieux. Pendant la durée de la garantie, nous réparons gratuitement tous les défauts de matériaux ou de fabrication. Si vous deviez toutefois constater des défauts durant la période de garantie, veuillez expédier l'appareil au service après-vente indiqué, en indiquant le numéro de modèle suivant : 14164900L.

La garantie exclut les dommages dus à une manipulation incorrecte, au non-respect des instructions du mode d'emploi ou à une intervention par une

personne non autorisée, ainsi que les pièces d'usure (p. ex. les ampoules). La durée de garantie n'est aucunement prolongée ou renouvelée par une prestation de garantie.

● Adresse du service après-vente

Briloner Leuchten GmbH & Co. KG
Am Steinbach 14
59872 Meschede
ALLEMAGNE
Tél. : +49 29 61/97 12-800
Fax : +49 29 61/97 12-199
Courriel : kundenservice@briloner.com
www.briloner.com

IAN 428265_2301

Veillez conserver le ticket de caisse et le numéro de référence de l'article (IAN 428265_2301) afin de les produire à titre de preuves d'achat pour toute demande.

● Déclaration de conformité CE

Ce produit est conforme aux exigences des directives européennes et nationales applicables. La conformité a été attestée. Les déclarations et documents respectifs sont en possession du fabricant.























● Fabricant







Briloner Leuchten GmbH & Co. KG
Am Steinbach 14
59872 Meschede
ALLEMAGNE



| | | |
|---|--------|----|
| Legenda van de gebruikte pictogrammen | Pagina | 16 |
| Inleiding | Pagina | 17 |
| Correct gebruik | Pagina | 17 |
| Omvang van de levering..... | Pagina | 17 |
| Beschrijving van de onderdelen..... | Pagina | 17 |
| Technische gegevens | Pagina | 18 |
| Veiligheid | Pagina | 18 |
| Veiligheidsinstructies | Pagina | 18 |
| Veiligheidsinstructies voor batterijen / accu's | Pagina | 19 |
| Ingebruikname | Pagina | 20 |
| Batterijen plaatsen / vervangen..... | Pagina | 20 |
| LED-Band inkorten | Pagina | 20 |
| LED-band monteren | Pagina | 21 |
| Led-band aan- / uitschakelen | Pagina | 21 |
| Lichteffecten met behulp van de afstandsbediening instellen | Pagina | 21 |
| Onderhoud en reiniging | Pagina | 22 |
| Afvoer | Pagina | 22 |
| Garantie en service | Pagina | 22 |
| Garantie | Pagina | 22 |
| Serviceadres..... | Pagina | 22 |
| Conformiteitsverklaring | Pagina | 23 |
| Fabrikant..... | Pagina | 23 |

Legenda van de gebruikte pictogrammen

| Legenda van de gebruikte pictogrammen | | | |
|---|--|--|---|
|  | Lees de gebruiksaanwijzing! |  | Deze lamp is niet geschikt voor externe dimmers en elektronische schakelaars. |
|  | Deze lamp is uitsluitend bedoeld voor gebruik binnenshuis, in droge en gesloten ruimtes. |  | Explosiegevaar! |
|  | Dit product behoort tot de decoratieve verlichting. Gebruik deze lamp niet als normale verlichting of als nachtlucht. |  | Veiligheidshandschoenen dragen! |
| | |  | Zo handelt u correct |
| A | Ampère |  | Tegen kortsluitingen bestendige veiligheidstransformator |
| tc° | Meetpunt van de behuizingstemperatuur |  | Onafhankelijk voorschakelapparaat |
|  A.C. a.c. | Wisselspanning (stroom- en spanningstype) |  | Polariteit van de stroomaansluiting |
| Hz | Hertz (frequentie) |  d.c. DC | Gelijkspanning (stroom- en spanningstype) |
| W | Watt (nuttig vermogen) |  | Voer verpakking en apparaat op een milieuvriendelijke manier af! |
| IP20 | De lamp heeft beschermingstype 'IP20' en is uitsluitend bestemd voor gebruik binnenshuis in privé-huishoudens. Geen bescherming tegen het binnendringen van water. | ta | Hoogste nominale-/omgevingstemperatuur |
| | | tc | Referentietemperatuur op de behuizing |
|  | Waarschuwingen en veiligheidsinstructies in acht nemen! |  | Waarschuwing! Kans op een elektrische schok |
|  | Levensgevaar en kans op ongevallen bij kleuters en kinderen |  | Bewaar de batterijen buiten het bereik van kinderen! |
|  | Milieuschade door onjuiste afvoer van de batterijen/accu's! | SELV | Beveiligde extra lage spanning |
|  | Buiten het bereik van kinderen bewaren! |  | De verpakking bestaat uit 100% gerecycled papier. |
|  | Beschermingsklasse II |  | Golfkarton |

| Legenda van de gebruikte pictogrammen | |
|---|---|
|  | Andere kunststoffen zoals polycarbonaat (PC), polyamide (PA), acrylonitrilbutadiëen-styreen (ABS), polymethylmethacrylaat (PMMA), polylactide (PLA), e.a. |
|  | Polyethyleen (geringe dichtheid) |
|  | De lamp mag alleen met de meegeleverde netadapter "LZ-GP2401000EUDS" worden gebruikt. |
|  | Polyethyleentereftalaat |
|  | Papier |
|  | Volt |

LED-band 10m

● Inleiding

 Lees deze gebruiksaanwijzing volledig en zorgvuldig door. Deze gebruiksaanwijzing hoort bij dit product en bevat belangrijke aanwijzingen voor de ingebruikname en bediening. Neem altijd de veiligheidsinstructies in acht. Controleer vóór de ingebruikname of de juiste spanning beschikbaar is en of alle onderdelen goed gemonteerd zijn. Wanneer u vragen hebt of onzeker bent in verband met de bediening van het apparaat, kunt u contact opnemen met uw leverancier of met het servicepunt. Bewaar deze handleiding op een veilige plaats en geef hem evt. aan derden door.

● Correct gebruik

 Deze lamp is uitsluitend bedoeld voor gebruik binnenshuis, in droge en gesloten ruimtes. Dit apparaat is alleen bedoeld voor privé gebruik en niet voor commercieel gebruik. Een ander gebruik dan tevoren beschreven is niet toegestaan en leidt tot beschadigingen aan het product. Bovendien staat dit in verbinding met gevaren, zoals bijv. kortsluiting, brand, elektrische schok etc. Dit product is bestemd voor het normale gebruik.



Dit product behoort tot de decoratieve verlichting. Gebruik deze lamp niet als normale verlichting of als nachtlucht.

● Omvang van de levering

Controleer de levering altijd direct na het uitpakken op volledigheid en optimale staat van het product.

- 1 LED-band (10 m), model 14164900L
- 1 netadapter (incl. netkabel)
- 1 afstandsbediening incl. batterij (lithium)
- 1 kabelhouder
- 1 kleefstrip
- 1 bedieningshandleiding

● Beschrijving van de onderdelen

- 1 Stroomkabel
- 2 Netadapter
- 3 Led-band
- 4 Afstandsbediening
- 5 Ontvangereenheid
- 6 Contrastekker
- 7 Stekker
- 8 Batterijvakje
- 9 Isolatiestrip
- 10 Batterij

- 11 Beschermfolie
- 12 Kabelhouder
- 13 Kleefstrip

● Technische gegevens

Lamp:

| | |
|---------------------|-----------------|
| Modelnr.: | 14164900L |
| Bedrijfsspanning: | 230-240V~ 50 Hz |
| Nominaal | |
| vermogen max.: | max. 22 W |
| Beschermingsklasse: | II/□ |
| Beschermingstype: | IP20 |

Netsteker:

| | |
|---------------------|--------------------------------|
| Modelnr.: | LZ-GP2401000EUDS |
| Bedrijfsspanning: | 200-240V~, 50/60Hz, 0,35A |
| Beschermingsklasse: | II/□ |
| Beschermingstype: | IP20 |
| Uitgangsvermogen: | 24 V \Rightarrow , 1 A; 24 W |

Afstandsbediening:

| | |
|-----------|------------|
| Batterij: | 1 x CR2025 |
|-----------|------------|

● Veiligheid



Veiligheidsinstructies

Bij beschadigingen die worden veroorzaakt door het niet in acht nemen van deze gebruiksaanwijzing vervalt de garantie! Wij zijn niet aansprakelijk voor gevolgschade! Bij materiële schade of persoonlijk letsel dat wordt veroorzaakt door onjuist gebruik of het niet in acht nemen van de veiligheidsinstructies zijn wij niet aansprakelijk!

-  **WAARSCHUWING!**
**LEVENSGEVAAR EN GEVAAR
VOOR ONGEVALLLEN VOOR
KLEUTERS EN KINDEREN!**

Laat kinderen nooit zonder toezicht bij het verpakkingsmateriaal. Er bestaat gevaar voor verstikking door verpakkingsmateriaal. Kinderen

onderschatten de gevaren vaak. Houd kinderen altijd uit de buurt van het product.

- Dit apparaat kan door kinderen vanaf 8 alsmede door personen met verminderde fysieke, sensorische of mentale vaardigheden of een gebrek aan ervaring en kennis worden gebruikt, als zij onder toezicht staan of geïnstrueerd werden met betrekking tot het veilige gebruik van het apparaat en zij de hieruit voortvloeiende gevaren begrijpen. Kinderen mogen niet met het apparaat spelen. Reiniging en onderhoud mag niet door kinderen zonder toezicht worden uitgevoerd.



Vermijd levensgevaar door elektrische schok

- Controleer de LED-band voor ieder gebruik op eventuele beschadigingen. Gebruik uw LED-band nooit, als u een beschadiging hebt geconstateerd.

WAARSCHUWING!

Een beschadigde stroomkabel betekent levensgevaar door een elektrische schok. Neem in geval van beschadigingen, reparaties of andere problemen contact op met de klantenservice of met een elektricien. De stroomkabel van dit apparaat kan niet worden vervangen. Bij beschadiging van de kabel moet het apparaat worden verwijderd. Het apparaat bevat geen onderdelen, die door de gebruiker kunnen worden onderhouden.

- Overtuig u er voor het gebruik van, dat de bestaande netspanning overeenstemt met de vereiste bedrijfsspanning van het artikel (zie 'Technische gegevens').
- Vermijd in alle gevallen het contact met spanningvoerende leidingen en contact met water of andere vloeistoffen.
- Open nooit een van de elektrische delen en steek er geen voorwerpen in. Bij dergelijke handelingen bestaat levensgevaar door elektrische schokken.
- Gebruik de LED-band niet als het door voorwerpen wordt afgedekt of in een oppervlak is verzonken.
- Monteer de lamp niet op een vochtige of geleidende ondergrond.
- Dit LED-band mag niet elektrisch verbonden worden met een andere LED-band.

- Bevestig het artikel niet met scherpe klemmen of spijkers.
- Trek voor de montage, demontage of reiniging altijd eerst de stekker uit de contactdoos.
- Vermijd het overmatig knikken van de LED-band.
- Raak de stekker of de LED-band nooit met natte handen aan.
- Gebruik uitsluitend de meegeleverde onderdelen, anders vervalt de garantie.
- De externe flexibele kabel van deze lamp kan niet worden vervangen; als de kabel beschadigd is, moet de lamp worden weggegooid.
- De lichtbron van deze lamp kan niet worden vervangen; als de lichtbron het einde van zijn levensduur heeft bereikt, dient de complete lamp te worden vervangen.
- De led-band mag niet worden aangesloten op het stroomnet als deze zich in de verpakking bevindt. Leg het artikel volledig uit voordat u het op het stroomnet aansluit.
- Bij sommige personen kunnen epileptische aanvallen of bewustzijnsstorings plaatsvinden, wanneer ze worden blootgesteld aan bepaalde flitslichten of lichteffecten. Raadpleeg bij epileptische symptomen direct een arts.



Vermijd brandgevaar en kans op letsel

- Dit artikel bevat geen delen die door de gebruiker kunnen worden onderhouden.
-  Deze lamp is niet geschikt voor externe dimmers en elektronische schakelaars.
- Tijdens het gebruik niet van dichtbij in de LED kijken.
- De LED niet met behulp van een optisch instrument (bijv. vergrootglas) bekijken.
- Om het gevaar van de strangulatie te verminderen, moet de op deze lamp aangesloten flexibele kabel aan de wand worden bevestigd als de kabel zich binnen handbereik bevindt.



Zo handelt u correct

- Monteer de LED-band zo, dat hij tegen reiniging en oververhitting beschermd is.
- Wees altijd alert! Let er altijd op wat u doet en ga steeds bedachtzaam te werk. Gebruik de LED-band in geen geval als u niet geconcentreerd bent of u zich niet lekker voelt.
- Maak uzelf voor het gebruik vertrouwd met alle aanwijzingen en afbeeldingen in deze gebruiksaanwijzing en met de LED-band zelf.
- Om de LED-band volledig te scheiden van het stroomnet, moet de transformator uit het stopcontact worden getrokken.



Veiligheidsinstructies voor batterijen/accu's

-  **BATTERIJEN BUITEN BEREIK VAN KINDEREN BEWAREN!**

Het inslikken kan chemische brandwonden, perforatie van zacht weefsel en de dood veroorzaken. Ernstige brandwonden kunnen binnen 2 uur na het inslikken optreden. Neem direct contact op met een arts.

- **LEVENSGEVAAR!**

Houd batterijen/accu's buiten het bereik van kinderen. Raadpleeg bij inslikken onmiddellijk een arts!

- **EXPLOSIEGEVAAR!**



Laad niet oplaadbare batterijen nooit op. Sluit de batterijen/accu's niet kort en/of open deze niet. Daardoor kan de batterij oververhit raken, in brand vliegen of exploderen.

- Gooi batterijen/accu's nooit in het vuur of water.
- Stel batterijen/accu's nooit bloot aan mechanische belastingen.

Risico dat de batterijen/accu's lekken

- Vermijd extreme omstandigheden en temperaturen die invloed op de batterijen/accu's zouden kunnen hebben bijv. radiatoren/direct zonlicht.

- Bij lekkende batterijen/accu's het contact van de chemicaliën met de huid, ogen en slijmvliezen vermijden! Spoel de desbetreffende plekken direct af met schoon water en raadpleeg onmiddellijk een arts!

-  **DRAAG VEILIGHEIDSHANDSCHOENEN!**

Lekkende of beschadigde batterijen/accu's kunnen in geval van huidcontact chemische brandwonden veroorzaken. Draag daarom in dit geval geschikte veiligheidshandschoenen.

- Als de batterijen/accu's lekken, dient u deze direct uit het product te halen om beschadigingen te vermijden.
- Gebruik alleen batterijen/accu's van hetzelfde type. Gebruik nooit nieuwe en oude batterijen/accu's door elkaar!
- Verwijder de batterijen/accu's, als u het product gedurende een langere periode niet gebruikt.

Risico op beschadiging van het product

- Gebruik uitsluitend het aangegeven type batterij/accu!
- Plaats de batterijen/accu's volgens de weergegeven polariteit (+) en (-) op batterij/accu en op product.
- Reinig de contacten van de batterij/accu en die in het batterijvak, voordat u deze plaatst!
- Reinig de contacten van de batterij/accu en in het batterijvak voor het plaatsen met een droge, pluisvrije doek of wattenstaafje!
- Verwijder verbruikte batterijen/accu's direct uit het product.





Ingebruikname

- Verwijder al het verpakkingsmateriaal voor de eerste ingebruikname.
- De LED-band mag niet zijn aangesloten op het stroomnet, terwijl deze zich in de verpakking bevindt.

Opmerking: let erop, dat zich in de directe omgeving van de montageplek een stopcontact bevindt.

Batterijen plaatsen/vervangen

Opmerking: trek voor de eerste ingebruikname de isolatiestrip  uit het batterijvak .

- Als de reikwijdte van de afstandsbediening  afneemt, moet de batterij  worden vervangen. Trek hiervoor de batterijlade uit de afstandsbediening . Haal de batterij  eruit en plaats een nieuwe batterij.



Opmerking: de juiste polariteit wordt op de achterkant van de afstandsbediening  weergegeven.



- Schuif de batterijlade weer in de afstandsbediening  (zie afb. A1).

LED-Band inkorten

U hebt de mogelijkheid de LED-band individueel in te korten.

 **WAARSCHUWING! LEVENSGEVAAR DOOR ELEKTRISCHE SCHOKKEN!**

Verbreek voor alle werkzaamheden de verbinding van de LED-band  met het stroomnet. Trek hiervoor de netspanningsadapter  uit het stopcontact.

- Kies de gewenste lengte van de LED-band.
Opmerking: let erop dat u de led-strip op de juiste plek inkort. De plek voor het inkorten ligt precies in het midden van de pool en is gemarkeerd met een zwarte streep/schaar (+12 V, blue, red, green) (zie afb. B).
- Kort de led-strip  met behulp van een schaar in.
- Let erop dat u voor het gebruik het open uiteinde van de led-strip  met de plakstrip  afplakt (zie afb. 1-4).

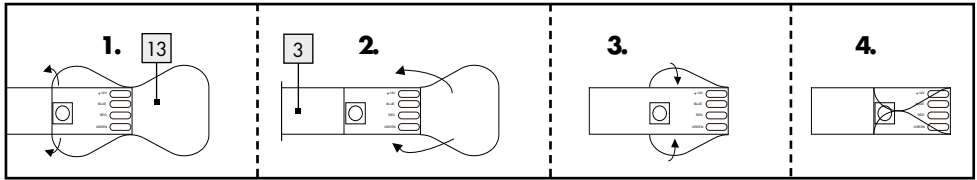

● LED-band monteren

Opmerking: let erop, dat het montagevlak schoon, vetvrij en droog is. Anders kan de adhesie van de plakband worden beperkt.

Opmerking: let erop, dat er zich in de directe omgeving van de montageplek een stopcontact bevindt.

- Verbind de stroomkabel [1] met de ontvanger-unit [5] met behulp van de stekker [7] en contraststekker [6], voor zover deze nog niet gemonteerd zijn.
- Kies een geschikte montageplek.
- Verwijder de beschermfolie [11] van de achterkant van de led-strip [3] en de ontvanger-unit (zie afb. B).
- Plak de led-strip [3] en de ontvanger-unit met het plakband op het montagevlak en druk het stevig vast.
- Verwijder de beschermfolie [11] (zie afb. D) van de achterkant van de kabelhouder [12].
- Plak de kabelhouder [12] op de gewenste plek.
- Steek de netadapter [2] in de contactdoos.

Uw lamp is nu gereed voor gebruik.

● LED-band aan-/uitschakelen

- Druk op de ON-knop op de afstandsbediening [4] om de led-band [3] in te schakelen. Druk op de OFF-knop van de afstandsbediening [4] om de led-band [3] uit te schakelen.

Opmerking: De OFF-knop van de afstandsbediening [4] is uitsluitend geschikt voor het kortstondig uitschakelen van de led-band [3]. Trek de netspanningsadapter [2] uit het stopcontact om de led-band [3] blijvend uit te schakelen.

● Lichteffecten met behulp van de afstandsbediening instellen

Opmerking: de zender van de afstandsbediening [4] bevindt zich op de tegengestelde zijde van het batterijvak [8].

Zorg ervoor dat er zich tussen zender en ontvanger geen hindernissen bevinden.

De reikwijdte van de afstandsbediening bedraagt ca. 5 m (zie afb. C).

De volgende functies staan ter beschikking:

- ☀️: Lichtsterkte verhogen (kort op de knop drukken)/snelheid bij kleurwissel verhogen (knop ingedrukt houden)
- ☀️: Lichtsterkte verlagen (kort op de knop drukken)/snelheid bij kleurwissel verlagen (knop ingedrukt houden)
- ON: led-band inschakelen
- OFF: led-band uitschakelen
- R: rood licht/verschillende roodtinten instellen
- G: groen licht/verschillende groentinten instellen
- B: blauw licht/verschillende blauwtinten instellen
- W: wit licht instellen
- FLASH: kleurwissel (3 kleuren)
- STROBE: vloeiende kleurwissel (3 kleuren)

 : vloeïende kleurwissel (7 kleuren)

 : kleurwissel (7 kleuren)

● Onderhoud en reiniging

WAARSCHUWING! LEVENSGEVAAR DOOR ELEKTRISCHE SCHOKKEN!

Verbreek voor alle werkzaamheden aan de LED-band

 de verbinding van de lamp met het stroomnet.

Trek hiervoor de netspanningsadapter  uit het stopcontact.

- Gebruik geen oplosmiddel, benzine e.d. De lichten zullen hierdoor beschadigd raken.
- Gebruik voor de reiniging van de LED-band  een droge, pluisvrije doek.

● Afvoer

De verpakking bestaat uit milieuvriendelijke grondstoffen die u via de plaatselijke recyclingcontainers kunt afvoeren.



Neem de aanduiding van de verpakingsmaterialen voor de afvalscheiding in acht. Deze zijn gemarkeerd met de afkortingen (a) en een cijfers (b) met de volgende betekenis: 1-7: kunststoffen/20-22: papier en vezelplaten/80-98: composietmaterialen.



Gooi het afgedankte product omwille van het milieu niet weg via het huisvuil, maar geef het af bij het daarvoor bestemde depot of het gemeentelijke milieupark. Over afgifteplaatsen en hun openingstijden kunt u zich bij uw aangewezen instantie informeren.

Defecte of verbruikte batterijen/accu's moeten volgens de richtlijn 2006/66/EG en veranderingen daarop worden gerecycled. Geef batterijen/accu's en/of het product af bij de daarvoor bestemde verzamelstations.



Milieuschade door foutieve verwijdering van de batterijen/accu's!

Batterijen/accu's mogen niet via het huisvuil worden weggegooid. Ze kunnen giftige zware metalen bevatten en vallen onder het chemisch afval. De chemische symbolen van de zware metalen zijn: Cd = cadmium, Hg = kwik, Pb = lood. Geef verbruikte batterijen/accu's daarom af bij een gemeentelijk inzamelpunt.

● Garantie en service

● Garantie

Op dit product verlenen wij 36 maanden garantie vanaf koopdatum. Het apparaat werd zorgvuldig vervaardigd en aan een nauwkeurige kwaliteitscontrole onderworpen. Binnen de garantieperiode herstellen wij kosteloos alle materiaal- of productiefouten. Mochten er zich tijdens de garantieperiode toch gebreken voordoen, kunt u het apparaat naar het genoemde service-adres opsturen met vermelding van het volgende modelnummer: 14164900L. Beschadigingen door ondeskundig gebruik, negeren van de handleiding of ingrepen door niet-geautoriseerde personen zijn van de garantieverlening uitgesloten. Dit geldt eveneens voor slijtende delen (zoals bijv. gloeilampen). Door de garantieservice wordt de garantieperiode noch verlengd noch vernieuwd.

● Serviceadres

Briloner Leuchten GmbH & Co. KG
Am Steinbach 14
59872 Meschede
DUITSLAND
Tel.: +49 29 61/97 12-800
Fax: +49 29 61/97 12-199
E-Mail: kundenservice@briloner.com
www.briloner.com

IAN 428265_2301

Houd a.u.b. bij alle aanvragen de kassabon en het artikelnummer (IAN 428265_2301) als bewijs voor de aankoop bij de hand.

● Conformiteitsverklaring CE

Dit product voldoet aan de eisen van de van toepassing zijnde Europese en nationale richtlijnen. De conformiteit werd aangetoond. Desbetreffende verklaringen liggen ter inzage bij de fabrikant.

● Fabrikant







Briloner Leuchten GmbH & Co. KG
Am Steinbach 14
59872 Meschede
DUITSLAND



| | | |
|--|-------|----|
| Legende der verwendeten Piktogramme | Seite | 26 |
| Einleitung | Seite | 27 |
| Bestimmungsgemäße Verwendung..... | Seite | 27 |
| Lieferumfang..... | Seite | 27 |
| Teilebeschreibung..... | Seite | 27 |
| Technische Daten..... | Seite | 28 |
| Sicherheit | Seite | 28 |
| Sicherheitshinweise..... | Seite | 28 |
| Sicherheitshinweise für Batterien / Akkus..... | Seite | 29 |
| Inbetriebnahme | Seite | 30 |
| Batterien einlegen / wechseln..... | Seite | 30 |
| LED-Band kürzen..... | Seite | 30 |
| LED-Band montieren | Seite | 31 |
| LED-Band ein- / ausschalten..... | Seite | 31 |
| Leuchteffekte mit Hilfe der Fernbedienung steuern..... | Seite | 31 |
| Wartung und Reinigung | Seite | 32 |
| Entsorgung | Seite | 32 |
| Garantie und Service | Seite | 32 |
| Garantieerklärung..... | Seite | 32 |
| Serviceadresse..... | Seite | 32 |
| Konformitätserklärung..... | Seite | 33 |
| Hersteller..... | Seite | 33 |

Legende der verwendeten Piktogramme

| Legende der verwendeten Piktogramme | | | |
|---|--|--|---|
|  | Bedienungsanleitung lesen! |  | Diese Leuchte ist nicht geeignet für externe Dimmer und elektronische Schalter. |
|  | Diese Leuchte ist ausschließlich für den Betrieb im Innenbereich, in trockenen und geschlossenen Räumen geeignet. |  | Explosionsgefahr! |
|  | Bei diesem Artikel handelt es sich um eine Leuchtdecoration. Verwenden Sie diese Leuchte nicht zur Raumbelichtung oder als Nachtlicht. |  | Schutzhandschuhe tragen! |
| | |  | So verhalten Sie sich richtig |
| A | Ampere |  | Kurzschlussfester Sicherheitstransformator |
| tc° | Messpunkt der Gehäusetemperatur |  | Unabhängiges Betriebsgerät |
|  A.C. a.c. | Wechselspannung (Strom- und Spannungsart) |  | Polarität des Netzanschlusses |
| Hz | Hertz (Frequenz) |  d.c. DC | Gleichspannung (Strom- und Spannungsart) |
| W | Watt (Wirkleistung) |  | Entsorgen Sie Verpackung und Gerät umweltgerecht! |
| IP20 | Die Leuchte besitzt die Schutzart „IP20“ und ist ausschließlich für den Einsatz im Innenbereich von privaten Haushalten vorgesehen. Kein Schutz gegen das Eindringen von Wasser. | ta | höchste Bemessungs-/ Umgebungstemperatur |
| | | tc | Referenztemperatur am Gehäuse |
|  | Warn- und Sicherheitshinweise beachten! |  | Warnung! Gefahr von elektrischem Schlag |
|  | Lebens- und Unfallgefahr für Kleinkinder und Kinder |  | Batterien außerhalb der Reichweite von Kindern aufbewahren! |
|  | Umweltschäden durch falsche Entsorgung der Batterien/Akkus! | SELV | Schutzkleinspannung |
|  | Außer Reichweite von Kindern aufbewahren! |  | Die Verpackung besteht aus 100 % recyceltem Papier. |
|  | Schutzklasse II |  | Wellpappe |

| Legende der verwendeten Piktogramme | |
|---|--|
|  | Andere Kunststoffe wie Polycarbonat (PC), Polyamid (PA), Acrylnitril-Butadien-Styrol (ABS), Polymethylmethacrylat (PMMA), Polylactide (PLA), u. a. |
|  | Polyethylen (geringe Dichte) |
|  | Die Leuchte ist nur mit dem mitgelieferten Steckernetzteil „LZ-GP2401000EUDS“ zu betreiben. |
|  | Polyethylenterephthalat |
|  | Papier |
|  | Volt |

LED-Band 10 m

● Einleitung



Bitte lesen Sie diese Bedienungsanleitung vollständig und sorgfältig durch. Diese Anleitung gehört zu diesem Produkt und enthält wichtige Hinweise zur Inbetriebnahme und Handhabung. Beachten Sie immer alle Sicherheitshinweise. Prüfen Sie vor der Inbetriebnahme, ob die korrekte Spannung vorhanden ist und ob alle Teile richtig montiert sind. Sollten Sie Fragen haben oder unsicher in Bezug auf die Handhabung des Gerätes sein, setzen Sie sich bitte mit Ihrem Händler oder der Servicestelle in Verbindung. Bewahren Sie diese Anleitung bitte sorgfältig auf und geben Sie sie ggf. an Dritte weiter.

● Bestimmungsgemäße Verwendung



Diese Leuchte ist ausschließlich für den Betrieb im Innenbereich, in trockenen und geschlossenen Räumen geeignet. Dieses Gerät ist nur für den Einsatz in privaten Haushalten und nicht für den kommerziellen Gebrauch vorgesehen. Eine andere Verwendung als zuvor beschrieben ist nicht zulässig und führt zur Beschädigung dieses Produktes. Darüber hinaus ist dies mit Gefahren, wie z. B. Kurzschluss, Brand elektrischem

Schlag etc. verbunden. Dieses Produkt ist vorgesehen für den normalen Betrieb.



Bei diesem Artikel handelt es sich um eine Leuchtdecoration. Verwenden Sie diese Leuchte nicht zur Raumbeleuchtung oder als Nachtlcht.

● Lieferumfang

Kontrollieren Sie unmittelbar nach dem Auspacken immer den Lieferumfang auf Vollständigkeit sowie den einwandfreien Zustand des Gerätes.

- 1 LED-Band (10 m), Modell 141 64900L
- 1 Netzteil (inkl. Netzkabel)
- 1 Fernbedienung inkl. Batterie (Lithium)
- 1 Kabelhalterung
- 1 Klebestreifen
- 1 Bedienungsanleitung

● Teilebeschreibung

- 1 Netzanschlussleitung
- 2 Netzadapter
- 3 LED-Band
- 4 Fernbedienung
- 5 Empfängereinheit
- 6 Buchse
- 7 Stecker

- 8 Batteriefach
- 9 Isolierstreifen
- 10 Batterie
- 11 Schutzfolie
- 12 Kabelhalterung
- 13 Klebestreifen

● Technische Daten

Leuchte:

Modell-Nr.: 14164900L
Betriebsspannung: 230-240V~ 50Hz
Nennleistung max.: max. 22W
Schutzklasse: II/□
Schutzart: IP20

Netzstecker:

Modell-Nr.: LZ-GP2401000EUDS
Betriebsspannung: 200-240V~, 50/60Hz, 0,35A
Schutzklasse: II/□
Schutzart: IP20
Ausgangsleistung: 24V==, 1A; 24W

Fernbedienung:

Batterie: 1 x CR2025

● Sicherheit



Sicherheitshinweise

Bei Schäden, die durch Nichtbeachtung dieser Bedienungsanleitung verursacht werden, erlischt der Garantieanspruch! Für Folgeschäden wird keine Haftung übernommen! Bei Sach- oder Personenschäden, die durch unsachgemäße Handhabung oder Nichtbeachtung der Sicherheitshinweise verursacht werden, wird keine Haftung übernommen!

-  **WARNUNG! LEBENS- UND UNFALLGEFAHR FÜR KLEINKINDER UND KINDER!**

Lassen Sie Kinder niemals unbeaufsichtigt mit dem Verpackungsmaterial. Es besteht Erstickungsgefahr durch Verpackungsmaterial. Kinder unterschätzen

häufig die Gefahren. Halten Sie Kinder stets vom Produkt fern.

- Dieses Gerät kann von Kindern ab 8 Jahren und darüber sowie von Personen mit verringerten physischen, sensorischen oder mentalen Fähigkeiten oder Mangel an Erfahrung und Wissen benutzt werden, wenn sie beabsichtigt oder bezüglich des sicheren Gebrauchs des Gerätes unterwiesen wurden und die daraus resultierenden Gefahren verstehen. Kinder dürfen nicht mit dem Gerät spielen. Reinigung und Benutzerwartung dürfen nicht von Kindern ohne Beaufsichtigung durchgeführt werden.



Vermeiden Sie Lebensgefahr durch elektrischen Schlag

- Überprüfen Sie vor jedem Gebrauch das LED-Band auf etwaige Beschädigungen. Benutzen Sie Ihr LED-Band niemals, wenn Sie irgendwelche Beschädigungen feststellen.

WARNUNG!

- Eine beschädigte Netzanschlussleitung bedeutet Lebensgefahr durch elektrischen Schlag. Wenden Sie sich bei Beschädigungen, Reparaturen oder anderen Problemen an die Servicestelle oder eine Elektrofachkraft. Die Netzanschlussleitung dieses Gerätes kann nicht ersetzt werden. Bei Beschädigung der Leitung ist das Gerät zu verschrotten. Das Gerät enthält keine Teile, welche vom Verbraucher gewartet werden können.
- Vergewissern Sie sich vor der Benutzung, dass die vorhandene Netzspannung mit der benötigten Betriebsspannung des Artikels übereinstimmt (siehe „Technische Daten“).
- Vermeiden Sie unbedingt die Berührung der netzspannungsführenden Leitungen und Kontakte mit Wasser oder anderen Flüssigkeiten.
- Öffnen Sie niemals eines der elektrischen Betriebsmittel oder stecken irgendwelche Gegenstände in dieselben. Derartige Eingriffe bedeuten Lebensgefahr durch elektrischen Schlag.
- Benutzen Sie das LED Band nicht, wenn es mit Gegenständen abgedeckt oder in eine Oberfläche eingelegt ist.
- Montieren Sie die Leuchte nicht auf feuchten oder leitenden Untergründen.

- Dieses LED-Band darf mit einem anderen LED-Band nicht elektrisch verbunden werden.
- Nicht mit scharfen Klammern oder Nägeln befestigen.
- Ziehen Sie immer den Netzstecker vor der Montage, Demontage oder Reinigung aus der Steckdose.
- Vermeiden Sie ein übermäßiges Knicken des LED-Bandes.
- Fassen Sie niemals den Netzstecker oder das LED-Band mit nassen Händen an.
- Verwenden Sie ausschließlich die mitgelieferten Einzelteile, ansonsten erlöschen alle Gewährleistungsansprüche.
- Die äußere flexible Leitung dieser Leuchte kann nicht ausgetauscht werden; falls die Leitung beschädigt ist, muss die Leuchte verschrottet werden.
- Die Lichtquelle dieser Leuchte ist nicht ersetzbar; wenn die Lichtquelle das Ende ihrer Lebensdauer erreicht hat, ist die gesamte Leuchte zu ersetzen.
- Das LED-Band darf nicht mit dem Stromnetz verbunden werden, während es in der Verpackung ist. Legen Sie den Artikel vollständig aus, bevor Sie ihn an das Stromnetz anschließen.
- Bei manchen Personen kann es zu epileptischen Anfällen oder Bewusstseinsstörungen kommen, wenn Sie bestimmten Blitzlichtern oder Lichteffekten ausgesetzt werden. Suchen Sie bei epileptischen Symptomen umgehend einen Arzt auf.



Vermeiden Sie Brand- und Verletzungsgefahr

- Dieser Artikel enthält keine Teile, die vom Verbraucher gewartet werden können.
-  Diese Leuchte ist nicht geeignet für externe Dimmer und elektronische Schalter.
- Bei Betrieb nicht aus kurzem Abstand in die LED schauen.
- Die LED nicht mit einem optischen Instrument (z. B. Lupe) betrachten.
- Um die Gefahr der Strangulierung zu verringern, muss die an dieser Leuchte angeschlossene flexible Verkabelung wirksam an der Wand

befestigt werden, wenn sich die Verkabelung im Handbereich befindet.





So verhalten Sie sich richtig

- Montieren Sie das LED-Band so, dass es vor Verschmutzung und zu starker Erwärmung geschützt ist.
- Seien Sie stets aufmerksam! Achten Sie immer darauf was Sie tun und gehen Sie stets mit Vernunft vor. Verwenden Sie das LED-Band in keinem Fall, wenn Sie unkonzentriert sind oder sich unwohl fühlen.
- Machen Sie sich vor der Verwendung mit allen Anweisungen und Abbildungen in dieser Anleitung sowie mit dem LED-Band selbst vertraut.
- Um das LED-Band vollständig von der Stromversorgung zu trennen, muss der Netzadapter aus der Steckdose gezogen werden.



Sicherheitshinweise für Batterien/Akkus

-  **BATTERIEN AUSSERHALB DER REICHWEITE VON KINDERN AUFBEWAHREN!**
Das Verschlucken kann chemische Verbrennungen, Perforation von Weichteilgewebe und den Tod verursachen. Schwere Verbrennungen können innerhalb von 2 Stunden nach dem Verschlucken auftreten. Sofort einen Arzt aufsuchen.
- **LEBENSGEFAHR!**
Halten Sie Batterien/Akkus außer Reichweite von Kindern. Suchen Sie im Falle eines Verschluckens sofort einen Arzt auf!
-  **EXPLOSIONSGEFAHR!**
Laden Sie nicht aufladbare Batterien niemals wieder auf. Schließen Sie Batterien/Akkus nicht kurz und/oder öffnen Sie diese nicht. Überhitzung, Brandgefahr oder Platzen können die Folge sein.
- Werfen Sie Batterien/Akkus niemals in Feuer oder Wasser.

- Setzen Sie Batterien/Akkus keiner mechanischen Belastung aus.

Risiko des Auslaufens von Batterien/Akkus

- Vermeiden Sie extreme Bedingungen und Temperaturen, die auf Batterien/Akkus einwirken können z. B. auf Heizkörpern/direkte Sonneneinstrahlung.
- Wenn Batterien/Akkus ausgelaufen sind, vermeiden Sie den Kontakt von Haut, Augen und Schleimhäuten mit den Chemikalien! Spülen Sie die betroffenen Stellen sofort mit klarem Wasser und suchen Sie einen Arzt auf!

■ **SCHUTZHANDSCHUHE TRAGEN!**

Ausgelaufene oder beschädigte Batterien/Akkus können bei Berührung mit der Haut Verätzungen verursachen. Tragen Sie deshalb in diesem Fall geeignete Schutzhandschuhe.

- Im Falle eines Auslaufens der Batterien/Akkus entfernen Sie diese sofort aus dem Produkt, um Beschädigungen zu vermeiden.
- Verwenden Sie nur Batterien/Akkus des gleichen Typs. Mischen Sie nicht alte Batterien/Akkus mit neuen!
- Entfernen Sie die Batterien/Akkus, wenn das Produkt längere Zeit nicht verwendet wird.

Risiko der Beschädigung des Produkts

- Verwenden Sie ausschließlich den angegebenen Batterietyp/Akkutyp!
- Setzen Sie Batterien/Akkus gemäß der Polaritätskennzeichnung (+) und (-) an Batterie/Akku und des Produkts ein.
- Reinigen Sie Kontakte an Batterie/Akku und im Batteriefach vor dem Einlegen mit einem trockenen, fusselfreien Tuch oder Wattestäbchen!
- Entfernen Sie erschöpfte Batterien/Akkus umgehend aus dem Produkt.

● Inbetriebnahme

- Entfernen Sie alle Verpackungsmaterialien vor dem ersten Gebrauch.

- Das LED-Band darf nicht mit dem Versorgungsnetz verbunden werden, während es in der Verpackung ist.

Hinweis: Achten Sie darauf, dass sich in unmittelbarer Nähe zur Montagefläche eine Steckdose befindet.

● Batterien einlegen/wechseln

Hinweis: Ziehen Sie vor dem ersten Gebrauch den Isolierstreifen [9] aus dem Batteriefach [8].

- Wenn die Reichweite der Fernbedienung [4] nachlässt, müssen Sie die Batterie [10] auswechseln. Ziehen Sie dazu die Batterieschublade aus der Fernbedienung [4]. Entnehmen Sie die Batterie [10] und legen Sie die neue Batterie ein.

Hinweis: Die richtige Polarität wird auf der Rückseite der Fernbedienung [4] angezeigt.

- Schieben Sie die Batterieschublade wieder in die Fernbedienung [4] (siehe Abb. A1).

● LED-Band kürzen

Sie haben die Möglichkeit, das LED-Band individuell zu kürzen.

WARNUNG! LEBENSGEFAHR DURCH ELEKTRISCHEN SCHLAG!

Trennen Sie die Leuchte vor sämtlichen Arbeiten am LED-Band [3] vom Stromnetz. Ziehen Sie dazu den Netzadapter [2] aus der Steckdose.

- Wählen Sie die gewünschte Länge des LED-Bandes aus.

Hinweis: Achten Sie darauf, dass Sie das LED-Band an der richtigen Stelle kürzen. Die Schnittstelle liegt genau in der Mitte der Pole und ist mit einer schwarzen Linie/Schere gekennzeichnet (+12V, Blue, Red, Green) (siehe Abb. B).

- Kürzen Sie das LED-Band [3] mittels einer Schere.
- Achten Sie darauf, dass Sie vor der Benutzung das offene Ende des LED-Bandes [3] mit dem Klebestreifen [13] abkleben (siehe Abb. 1-4).

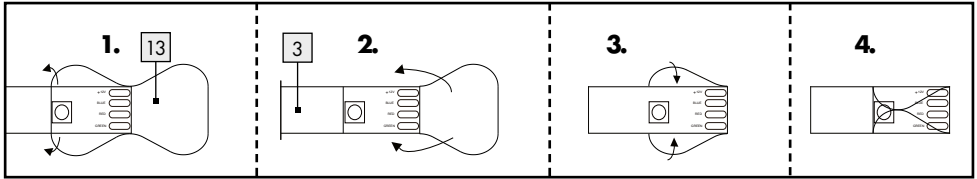

● LED-Band montieren

Hinweis: Achten Sie darauf, dass die Montagefläche sauber, fettfrei und trocken ist. Andernfalls können die Haft Eigenschaften des Klebebands beeinträchtigt sein.

Hinweis: Achten Sie darauf, dass sich in unmittelbarer Nähe zur Montagefläche eine Steckdose befindet.

- Verbinden Sie die Netzanschlussleitung **1** mit der Empfängereinheit **5** mit Hilfe von Stecker **7** und Buchse **6**, sofern diese noch nicht vormontiert sind.
- Wählen Sie eine geeignete Montagefläche aus.
- Entfernen Sie die Schutzfolie **11** von der Rückseite des LED-Bandes **3** und der Empfängereinheit (siehe Abb. B).
- Kleben Sie das LED-Band **3** und die Empfängereinheit mit dem Klebeband auf die Montagefläche und drücken Sie es fest an.
- Entfernen Sie die Schutzfolie **11** (siehe Abb. D) von der Rückseite der Kabelhalterung **12**.
- Kleben Sie die Kabelhalterung **12** an die gewünschte Stelle.
- Stecken Sie den Netzadapter **2** in die Steckdose.

Ihre Leuchte ist nun betriebsbereit.

● LED-Band ein-/ausschalten

- Drücken Sie die ON-Taste der Fernbedienung **4**, um das LED-Band **3** einzuschalten. Drücken Sie die OFF-Taste der Fernbedienung **4**, um das LED-Band **3** auszuschalten.

Hinweis: Die OFF-Taste der Fernbedienung **4** ist nur für kurzfristiges Ausschalten des LED-Bands **3** geeignet. Ziehen Sie den Netzadapter **2** aus der Steckdose, um das LED-Band **3** dauerhaft auszuschalten.

● Leuchteffekte mit Hilfe der Fernbedienung steuern

Hinweis: Der Sender der Fernbedienung **4** befindet sich auf der entgegengesetzten Seite des Batteriefachs **8**.

Sorgen Sie dafür, dass sich zwischen Sender und Empfänger keine Hindernisse befinden.

Die Reichweite der Fernbedienung beträgt ca. 5 m (siehe Abb. C).

Folgende Funktionen stehen Ihnen zur Verfügung:



- ☀️: Lichtstärke erhöhen (Taste kurz drücken)/ Geschwindigkeit bei Farbwechsel erhöhen (Taste gedrückt halten)
- ☀️: Lichtstärke verringern (Taste kurz drücken)/ Geschwindigkeit bei Farbwechsel verringern (Taste gedrückt halten)
- ON: LED-Band einschalten
- OFF: LED-Band ausschalten
- R: rotes Licht/verschiedene Rottöne einstellen
- G: grünes Licht/verschiedene Grüntöne einstellen
- B: blaues Licht/verschiedene Blautöne einstellen
- W: weißes Licht einstellen
- FLASH: Farbwechsel (3 Farben)
- STROBE: fließender Farbwechsel (3 Farben)

 fließender Farbwechsel (7 Farben)

 Farbwechsel (7 Farben)

● Wartung und Reinigung

WARNUNG! LEBENSGEFAHR DURCH ELEKTRISCHEN SCHLAG!

Trennen Sie die Leuchte vor sämtlichen Arbeiten am LED-Band  vom Stromnetz. Ziehen Sie dazu den Netzadapter  aus der Steckdose.

- Benutzen Sie keine Lösungsmittel, Benzin o. Ä. Die Leuchte würde hierbei Schaden nehmen.
- Verwenden Sie zur Reinigung des LED-Bandes  ein trockenes, fusselfreies Tuch.

● Entsorgung

Die Verpackung besteht aus umweltfreundlichen Materialien, die Sie über die örtlichen Recyclingstellen entsorgen können.



Beachten Sie die Kennzeichnung der Verpackungsmaterialien bei der Abfalltrennung, diese sind gekennzeichnet mit Abkürzungen (a) und Nummern (b) mit folgender Bedeutung: 1–7: Kunststoffe / 20–22: Papier und Pappe / 80–98: Verbundstoffe.



Werfen Sie Ihr Produkt, wenn es ausgedient hat, im Interesse des Umweltschutzes nicht in den Hausmüll, sondern führen Sie es einer fachgerechten Entsorgung zu. Über Sammelstellen und deren Öffnungszeiten können Sie sich bei Ihrer zuständigen Verwaltung informieren.

Defekte oder verbrauchte Batterien/Akkus müssen gemäß Richtlinie 2006/66/EG und deren Änderungen recycelt werden. Geben Sie Batterien/Akkus und/oder das Produkt über die angebotenen Sammel- einrichtungen zurück.



Umweltschäden durch falsche Entsorgung der Batterien/Akkus!

Batterien/Akkus dürfen nicht über den Hausmüll entsorgt werden. Sie können giftige Schwermetalle enthalten und unterliegen der Sondermüllbehandlung. Die chemischen Symbole der Schwermetalle sind wie folgt: Cd = Cadmium, Hg = Quecksilber, Pb = Blei. Geben Sie deshalb verbrauchte Batterien/Akkus bei einer kommunalen Sammelstelle ab.

● Garantie und Service

● Garantieerklärung

Sie erhalten zum Zeitpunkt des Kaufs auf dieses Gerät 36 Monate Garantie. Das Gerät wurde sorgfältig produziert und einer genauen Qualitätskontrolle unterzogen. Innerhalb der Garantiezeit beheben wir kostenlos alle Material- oder Herstellerfehler. Sollten sich dennoch während der Garantiezeit Mängel herausstellen, senden Sie das Gerät bitte an die aufgeführte Service-Adresse unter Angabe folgender Modell-Nummer: 14164900L.

Von der Garantie ausgeschlossen sind Schäden durch nicht sachgemäße Handhabung, Nichtbeachtung der Bedienungsanleitung oder Eingriff durch nicht autorisierte Personen sowie Verschleißteile (wie z. B. Leuchtmittel).

Durch die Garantieleistung wird die Garantiezeit weder verlängert noch erneuert.

● Serviceadresse

Briloner Leuchten GmbH & Co. KG
Am Steinbach 14
59872 Meschede
DEUTSCHLAND
Tel.: +49 29 61/97 12-800
Fax: +49 29 61/97 12-199
E-Mail: kundenservice@briloner.com
www.briloner.com

IAN 428265_2301

Bitte halten Sie für alle Anfragen den Kassenbon und die Artikelnummer (IAN 428265_2301) als Nachweis für den Kauf bereit.

● Konformitätserklärung CE

Dieses Produkt erfüllt die Anforderungen der geltenden europäischen und nationalen Richtlinien. Die Konformität wurde nachgewiesen. Entsprechende Erklärungen und Unterlagen sind beim Hersteller hinterlegt.

● Hersteller

Briloner Leuchten GmbH & Co. KG
Am Steinbach 14
59872 Meschede
DEUTSCHLAND

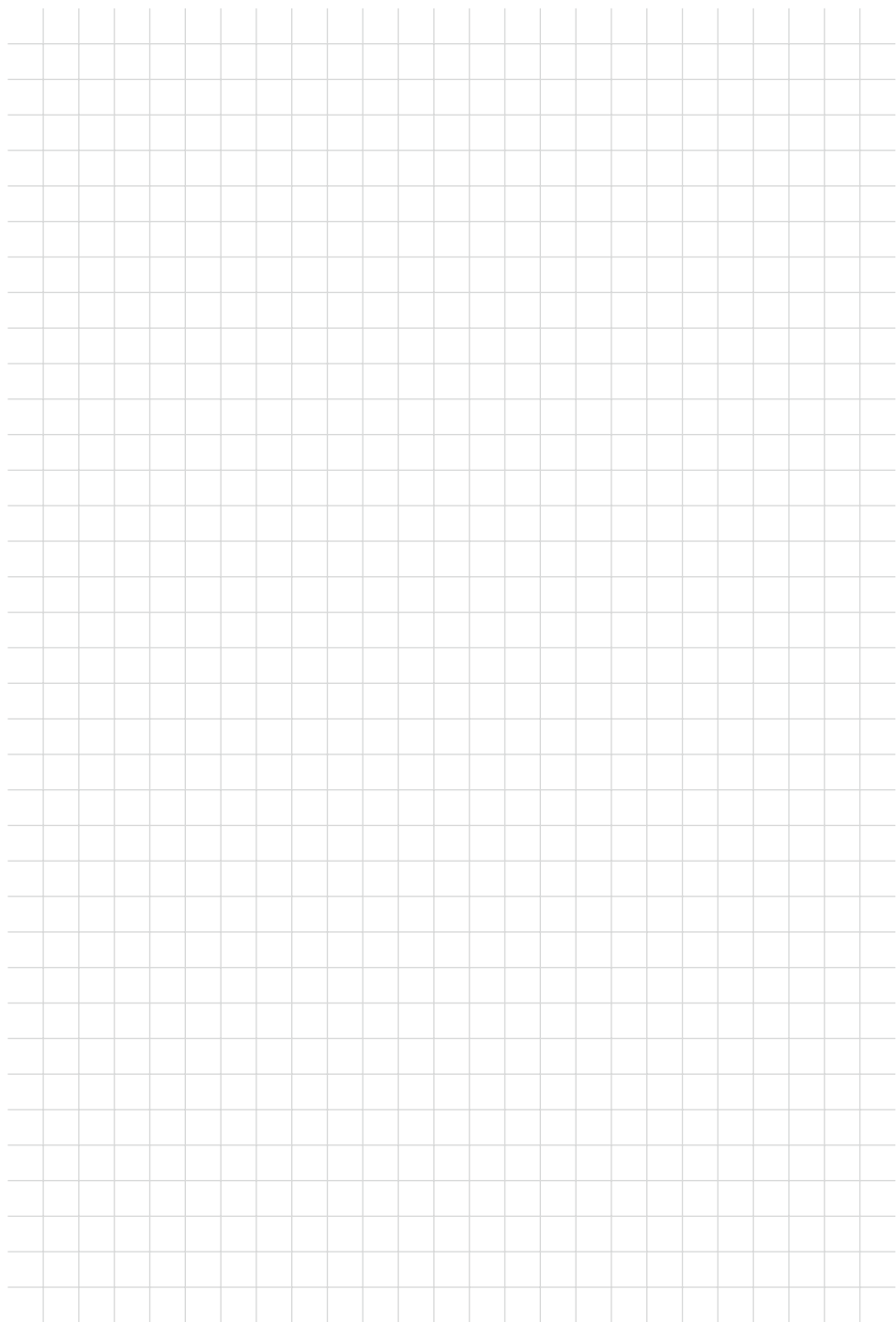

BRILONER LEUCHTEN GMBH & CO. KG

Am Steinbach 14
59872 Meschede
GERMANY



Last Information Update · Version des informations
Stand van de informatie · Stand der Informationen
04/2023 · Ident.-No.: 14164900L042023-BE



IAN 428265_2301

