



STOJAN NA VRTAČKU (VČETNĚ SVĚŘÁKU)

WWS-BMST1

CZ
**STOJAN NA VRTAČKU
(VČETNĚ SVĚŘÁKU)**

Původní provozní návod

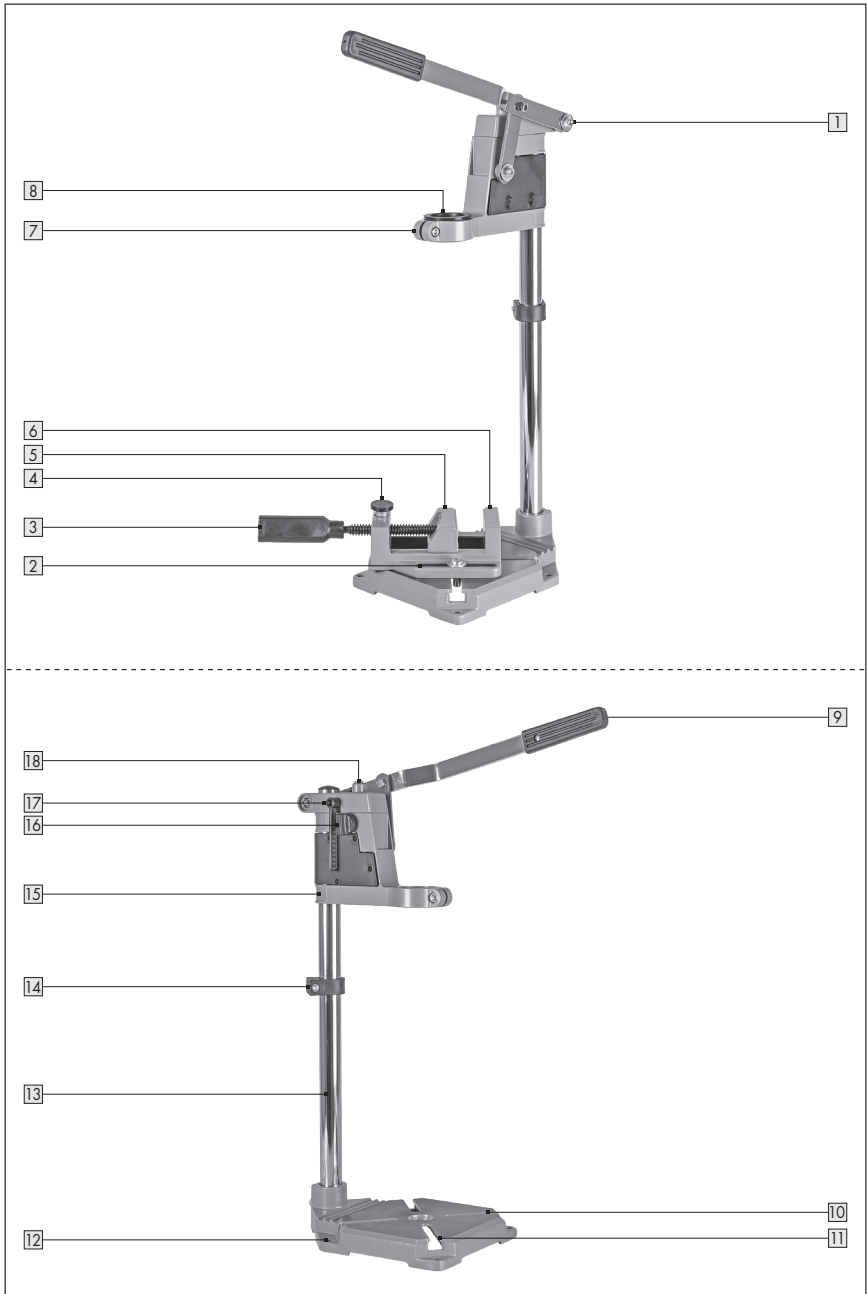

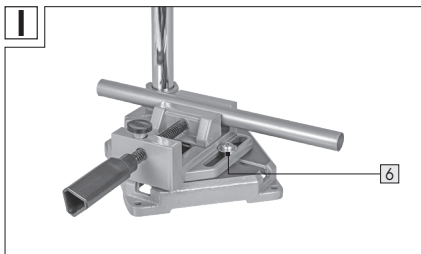
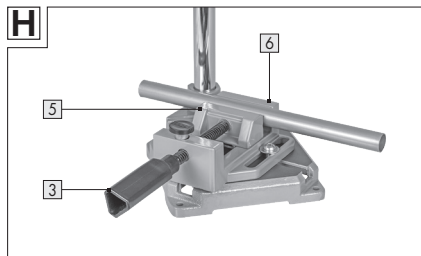
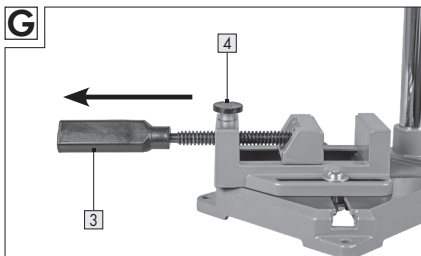
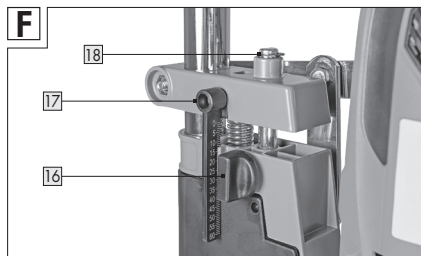
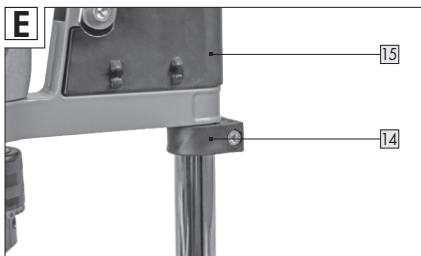
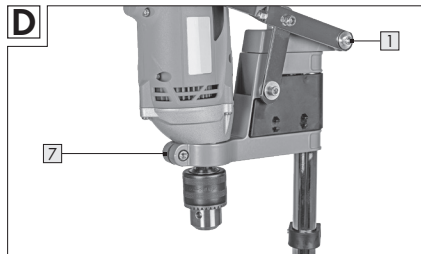
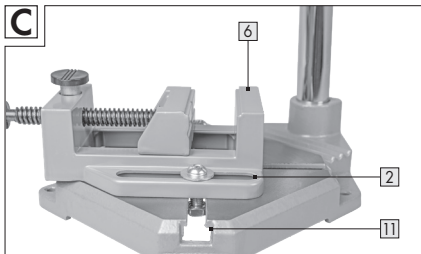
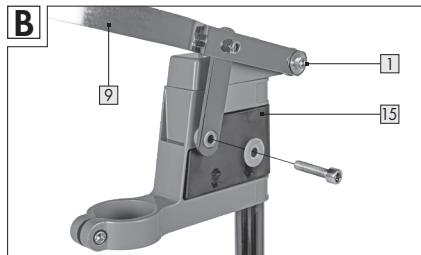
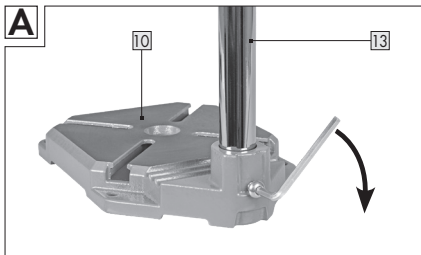

Obsah

1. Úvod	5
Použité symboly.....	5
Rozsah dodávky.....	5
Označení jednotlivých dílů.....	5
2. Technické údaje	5
3. Bezpečnost	6
Použití v souladu s určením.....	6
Zbytková rizika.....	6
Bezpečnostní upozornění.....	6
4. Před použitím	8
Kontrola stojanu na vrtačku a rozsahu dodávky.....	8
Montáž.....	8
Upnutí a vyrovnaní vrtačky (obr. D).....	9
5. Použití	9
Nastavení hloubky vrtu (obr. E, F).....	9
Upnutí obrobku (obr. G, H).....	9
Vyrovnaní obrobku (obr. I).....	9
Vrtání.....	9
6. Údržba, čištění, skladování a transport	10
Údržba.....	10
Čištění.....	10
Skladování.....	10
Přeprava.....	10
7. Odstranění poruchy	11
8. Recyklace	11
9. Servis	11

1. Úvod

Srdečně gratulujeme!

Svým nákupem jste se rozhodli pro vysoce kvalitní výrobek.

Před prvním uvedením do provozu se s výrobkem řádně seznámte. K tomu si pozorně přečtěte následující návod k obsluze.

Používejte výrobek pouze v souladu s popisem a tento návod dobře uložte. Při předání výrobku třetím stranám předejte současně i všechny podklady.

Použité symboly

V tomto návodu k obsluze, na stojanu na vrtačku nebo na obalu jsou použity následující symboly a signální slova.

VÝSTRAHA!

Označuje nebezpečí, které, pokud mu nebude zabráněno, může mít za následek smrt nebo těžké zranění.

POZOR!

Označuje nebezpečí, které, pokud mu nebude zabráněno, může mít za následek drobná nebo lehká zranění.

UPOZORNĚNÍ

Varuje před možnými věcnými škodami.



VPA Certified.



Přečtěte si návod k obsluze.



Používejte ochranné brýle.



Používejte ochranu sluchu.



Noste respirátor.

Rozsah dodávky

- 1 x stojan na vrtačku
- 1 x imbusový klíč velikost 5
- 1 x redukční kroužek 36 mm
- 1 x svěrák
- 1 x návod k obsluze

Označení jednotlivých dílů

- 1 Upevňovací šroub
- 2 Podélný otvor (2x)
- 3 Aretační rukojeť
- 4 Rychloupínací tlačítko
- 5 Upínací čelist
- 6 Svěrák
- 7 Upínač vrtačky
- 8 Redukční kroužek
- 9 Pákové rameno včetně rukojeti
- 10 Základní deska
- 11 Vodicí matice (4x)
- 12 Otvor (4x)
- 13 Sloup
- 14 Svorka hloubkového dorazu
- 15 Hlavice páky
- 16 Stavěcí šroub pro nastavení hloubkového dorazu
- 17 Rozměr hloubky vrtu se stupnicí
- 18 Kovový čep

2. Technické údaje

Upínač vrtačky pro upínací průměr	43 mm (redukční kroužek 36 mm)
Hloubka vrtání	plynule nastavitelná do 60 mm
Šířka upínacích čelistí	cca 65 mm
Upínací šířka	cca 65 mm

3. Bezpečnost

Použití v souladu s určením

Tento stojan na vrtačku je konstruován pro soukromé použití a

je určen pro následující účely v hobby a kutilské oblasti:

- Jako upínací zařízení se standardní vrtačkou k provedení definovaných pravoúhlých vrtaných otvorů v různých materiálech.

Stojan na vrtačku smí být používán pouze v souladu s pokyny a bezpečnostními informacemi, uvedenými v tomto návodu k obsluze. Každé další použití nad stanovený rámec je zakázané! Výrobce ani prodejce nepřebírají odpovědnost za škody, ztráty nebo zranění způsobené nesprávným používáním stojanu na vrtačku. Příklady nesprávného použití jsou zejména:

- použití, které přesahuje uvedené použití v souladu s určením.
- nedodržení bezpečnostních, montážních a provozních pokynů a pokynů pro čištění a údržbu, uvedených v tomto návodu k obsluze.
- nedodržení platných zdravotních a bezpečnostních předpisů a předpisů úrazové prevence, týkajících se používání tohoto stojanu na vrtačku.
- použití příslušenství nebo náhradních dílů, které nejsou pro tento stojan na vrtačku vhodné.
- úpravy stojanu na vrtačku.
- nepřiměřené použití.

Každý, kdo tento stojan na vrtačku používá nebo provádí jeho údržbu, musí být seznámen s těmito pokyny a musí si být vědom všech možných nebezpečí. Tento stojan na vrtačku smí používat pouze odborně způsobilá osoba - v případě pochybností se poraďte s odborníkem. Nedodržení bezpečnostních, montážních a provozních pokynů při používání tohoto stojanu na vrtačku se považuje za použití v rozporu s určením. Musí se dodržovat všechny platné předpisy

pro ochranu zdraví a bezpečnosti. Musí se dodržovat všechny ostatní platné regionální a národní zákony. Na stojanu na vrtačku se nesmí provádět žádné úpravy. Jakákoli provedená úprava zvyšuje riziko zranění nebo věcných škod.

Zbytková rizika

I přes použití v souladu s určením nelze zcela vyloučit určitá zbytková rizika. V závislosti na typu stojanu na vrtačku se mohou vyskytnout následující nebezpečí:

- sklouznutí nástroje u stojanu na vrtačku
- sklouznutí stojanu na vrtačku

Bezpečnostní upozornění

VÝSTRAHA!

Přečtěte si všechna bezpečnostní upozornění a pokyny, které byly se stojanem nebo vrtačkou dodány. Zanedbání a nedodržení bezpečnostních pokynů a instrukcí může způsobit úraz elektrickým proudem, požár a/nebo těžká zranění.

Uchovejte všechny bezpečnostní pokyny a instrukce pro budoucí potřebu.

- **Před jakýmkoliv úpravami nebo výměnou příslušenství vytáhněte síťovou zástrčku ze zásuvky. Nechtěný start elektrických nástrojů je příčinou mnoha úrazů.**
- **Při práci s ručním elektrickým náradím se můžete vážně zranit sklouznutím nebo uvolněním upnutého obrobku. Proto nikdy nepracujte na upnutých obrobcích s ručním elektrickým náradím.**

- **Při manipulaci se stojanem na vrtačku hrozí riziko skřípnutí.**
- **Dávejte pozor na odletující třísky a úlomky.** Hrozí nebezpečí zranění.
- **Abyste předešli zranění, zkontrolujte před každým použitím, zda není stojan na vrtačku poškozen, a používejte jej pouze v bezvadném stavu.**
- **Před montáží vrtačky namontujte správně upínací přípravek.** Správné sestavení je důležité pro vyloučení rizika sklapnutí.
- **Před použitím upevněte vrtačku bezpečně do upínacího přípravku.** Sklouznutí vrtačky na upínací přípravek může vést ke ztrátě kontroly.
- **Upínací přípravek usadíte na pevnou, rovnou a vodorovnou plochu.** Pokud upínací zařízení prokluzuje nebo se viklá, nelze elektrické nářadí vést rovnoměrně a bezpečně.
- **Děti udržujte v bezpečné vzdálenosti od pracoviště a nástroje skladujte mimo dosah dětí.** Eventuálně okolo stojící osoby buď udržte v bezpečné vzdálenosti nebo jim přikážete nošení příslušných ochranných prostředků.
- **Během práce s vrtačkou noste vždy ochranné brýle, ochranu sluchu a ochranu úst popř. respirátor.**
- **Noste vhodný pracovní oděv, nenoste volný oděv nebo šperky, mohlo by dojít k zachycení pohyblivými díly.** Doporučuje se nošení protiskluzové obuvi. Pokud máte dlouhé vlasy, používejte síťku na vlasy.
- **Před použitím se ujistěte, že je přístroj správně a bezpečně upevněn v držáku a vhodný pro montáž na stojan na vrtačku.**
- **Vrták nezastavujte rukou nebo jinými předměty.**
- **Před uvedením do provozu stojan na vrtačku vždy pevně připevněte (pomocí šroubů) k pracovnímu stolu.** Zajistěte aby byl stůl a stojan vždy ve stabilní a bezpečné poloze.
- **Zajistěte, aby bylo pracoviště čisté a dobře osvětlené.**
- **Dejte pozor, abyste během práce nepřišli do styku s pohyblivými se díly.** **NEBEZPEČÍ PORANĚNÍ!**
- **Před prací se vždy přesvědčte, že je vrtačka správně upnutá.**
- **Udržujte přívodní kabel Vaší vrtačky vždy v bezpečné vzdálenosti od vrtáku popř. pohyblivých se dílů.**
- **Malé nebo kruhové obrobky nepřidržíte rukou, ale upevněte je vždy pomocí svěraku.** Zajistěte, aby byl obrobek mezi čelistmi pevně uchycen a dobře přiléhal.
- **Při příliš silném posuvu nebo pokud není obrobek dostatečně upevněn, hrozí nebezpečí vzpříčení.**
- **Vrtačku skladujte v suchu a chráněnou před prachem.**
- **Před použitím a během použití kontrolujte pravidelně pevné utažení všech šroubů.**

Stojan pravidelně kontrolujte z hlediska poškození. V důsledku vibrací se mohou šrouby během provozu povolit. Stojan na vrtačku nepoužívejte, pokud zjistíte jakékoli poškození

- **Používejte pouze vrtáky, které jsou pro příslušný materiál vhodné.** Tupé vrtáky naostřete popř. vyměňte.
- **Pokud na vrtačce provádíte čištění nebo seřizování, vždy nejprve vytáhněte síťovou zástrčku vrtačky ze zásuvky.**
- **Nikdy nesahejte do pracovního prostoru vrtáku.**
- **Dejte vždy pozor na hloubku vrtání, jinak hrozí nebezpečí poškození pracovního stolu.**
- **Pokud vrtačku nepoužíváte, vytáhněte vždy síťovou zástrčku ze zásuvky.**
- **Respektujte další bezpečnostní upozornění v návodu k obsluze Vaší vrtačky a rovněž na obalu vrtáku.**

4. Před použitím

Kontrola stojanu na vrtačku a rozsahu dodávky

- Vyměte stojan na vrtačku a příslušenství z obalu.
- Zkontrolujte, zda je dodávka kompletní (viz kapitola ROZSAH DODÁVKY / SEZNAM DÍLŮ).
- Zkontrolujte, zda stojan na vrtačku nebo příslušenství nevykazují známky poškození.
- Při poškození nebo chybějících dílech stojan na vrtačku nepoužívejte.

Montáž

⚠ UPOZORNĚNÍ!

Upevňovací šrouby smí být utaženy pouze natolik, aby nedošlo k přepnutí nebo deformaci základní desky.

Pro montáž potřebujete:

- 1 otevřený klíč vel. 10
- imbusový klíč vel. 5, obsažený v rozsahu dodávky
- Vložte sloup **13** do příslušného vybrání v základní desce **10** a zafixujte jej dodaným šroubem. (obr. A).
- Následně zafixujte hlavici páky **15** na sloupu pevným utažením fixačního šroubu **1**.
- Namontujte pákové rameno včetně rukojeti **9** k hlavici páky (obr. B). Utáhněte šrouby co nejpevněji.
- Upevněte svěrák **6** na základní desce. Prostrčte šrouby oběma podélnými otvory **2** s vodicími drážkami **11** základní desky (obr. C).
- Neutahujte šrouby a matice příliš pevně, aby se základní deska nebo svěrák nepoškodily.
- Před uvedením do provozu se musí stojan na vrtačku pevně namontovat na pracovní desku. K tomu jsou na základní desce provedeny čtyři otvory.
- K tomu použijte vhodné šrouby, matice a dostatečně velké podložky.

Upnutí a vyrovnání vrtačky (obr. D)

POZOR!

Přívodní kabel vrtačky držte vždy v bezpečné vzdálenosti od vrtáku, popř. pohybujících se dílů.

- Vložte vrtačku upínací částí do upínače stojanu [7] a pevně ji upněte zašroubováním.
- V případě potřeby použijte dodaný redukční kroužek.
- Do sklíčidla vrtačky vložte vhodný vrták.
- Povolte fixační šroub [1].
- Pohybuje hlavici páky [15] s upnutou vrtačkou na sloupu [13], až se vrták dotkne obrobku.
- Utáhněte opět pevně fixační šroub a matici.

5. Použití

Nastavení hloubky vrtu (obr. E, F)

- Povolte svorku hloubkového dorazu [14] a posuňte ji až k hlavici páky [15].
- Povolte stavěcí šroub pro nastavení hloubky vrtání [16] otočením proti směru otáčení hodinových ručiček.
- Dejte pozor na to, že se kovový čep [18] uvolní a sklouzne dolů až na doraz.
- Stlačte pákové rameno s rukojetí [9] dolů a nastavte požadovanou hloubku vrtání na stupnici [17].
- Potom zafixujte stavěcí šroub pro nastavení hloubky vrtání otáčením ve směru otáčení hodinových ručiček. Přesvědčte se, že je kovový čep zafixován na požadované hloubce vrtání.
- Nastavte svorku hloubkového dorazu na požadovanou hloubku vrtání.

Upnutí obrobku (obr. G, H)

- Rychloupínací tlačítko [4] podržte stlačené a aretační rukojeť [3] zatáhněte zpět až na doraz.
- Umístěte obrobek mezi čelisti svěráku [6].
- Potom stlačte rychloupínací tlačítko a přisuňte aretační rukojeť s upínací čelistí [5] až k obrobku.
- Obrobek zafixujte otáčením aretační rukojeti ve směru otáčení hodinových ručiček.
- Pro uvolnění obrobku otáčejte aretační rukojetí proti směru otáčení hodinových ručiček.
- Následně stlačte rychloupínací tlačítko a roztáhněte čelisti od sebe.

Vyrovnání obrobku (obr. I)

- Povolte šrouby svěráku [6].
- Posuňte svěrák s obrobkem do požadované polohy.
- Na obrobku označte bod vrtu a svěrák opět upevněte.

Vrtání

- Nastavte hloubku vrtání a upevněte obrobek dle výše uvedeného popisu.
- Stlačte pomalu pákové rameno včetně rukojeti směrem dolů. Nevyvíjejte nadměrný tlak!

6. Údržba, čištění, skladování a transport

⚠ VÝSTRAHA!

Před každým nastavením, údržbou nebo opravou vytáhněte síťovou zástrčku vrtáčky ze zásuvky.

Údržba

Stojan na vrtáčku v zásadě nevyžaduje údržbu, měla by ale být udržován bez oleje, mastnoty a prachu.

Použijte pouze náhradní díly / příslušenství od výrobce popř. od autorizovaných servisních dílen.

Opravy mohou provádět pouze odborní pracovníci. Odborní pracovníci jsou osoby s příslušným odborným vzděláním a zkušenostmi, které znají požadavky na konstrukci a provedení stojanu na vrtáčku a rozumí bezpečnostním předpisům.

Čištění

- Stojan na vrtáčku čistěte vlhkým hadrem. V žádném případě nepoužívejte agresivní a/nebo abrazivní čisticí prostředky nebo rozpouštědla.
- Potom nechte všechny díly úplně oschnout.

Skladování

- Před skladováním stojan na vrtáčku očistěte.
- Pokud stojan na vrtáčku nepoužíváte, uložte jej na bezpečném, chladném, suchém a dobře větraném místě, mimo dosah dětí.

Přeprava

- Stojan na vrtáčku přepravujte chráněný před nárazy a vibracemi a vždy v jeho původním obalu. Imbusový klíč uložte v přípravku u hlavice páky.

7. Odstranění poruchy

Problém	Možné příčiny	Odstranění
Stojan pro vrtačku sklouzává nebo se viklá.	Pracovní plocha není rovná a vodorovná.	Namontujte stojan na vrtačku na rovnou a vodorovnou plochu.
Sklouznutí vrtačky.	Vrtačka není namontována bezpečně a pevně.	Zafixujte šroubové spoje a šrouby.

8. Recyklace



Zařízení, které již není použitelné, odevzdejte k recyklaci ve sběrně druhotných surovin. Nelikvidujte je jako komunální odpad. Další informace získáte u příslušného správního orgánu. Obaly likvidujte v souladu s typem materiálu a místními předpisy, platnými ve vaší oblasti.

9. Servis



E S L, a.s.
E-Mail: walter@esl.cz
Tel.: +420 777 650 854
IAN 390505_2201

Dodavatel

Vezměte prosím na vědomí, že následující adresa není adresa servisu. Nejprve kontaktuje výše uvedené servisní středisko.
Walter Werkzeuge Salzburg GmbH
Gewerbeparkstr. 9
5081 Anif, Österreich

Walter Werkzeuge Salzburg GmbH

Gewerbeparkstr. 9
5081 Anif, Österreich

V. 1.0

Stav informací:
08/2022

IAN 390505_2201