



GARTENBOX

DE AT CH

GARTENBOX

Aufbauanleitung

IT CH

BOX DA GIARDINO

Istruzioni di montaggio

FR CH

COFFRE DE JARDIN

Notice de montage

IAN 499506_2204

DE AT CH
FR IT

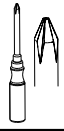

A

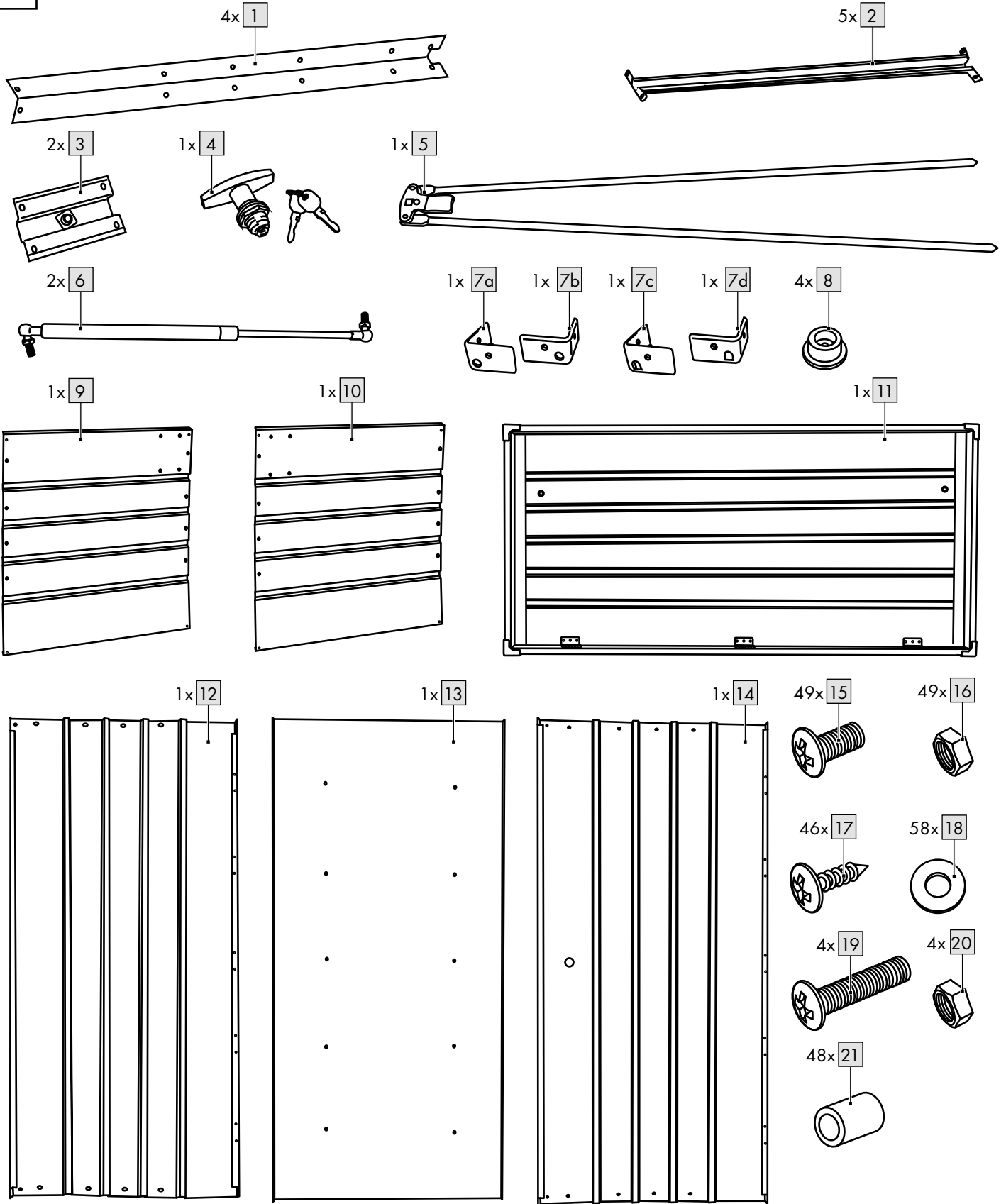

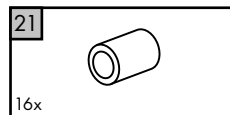
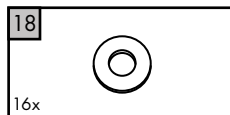
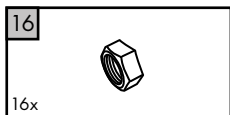
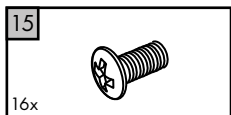
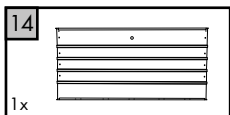
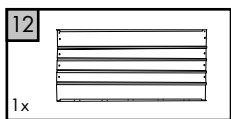
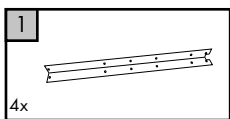
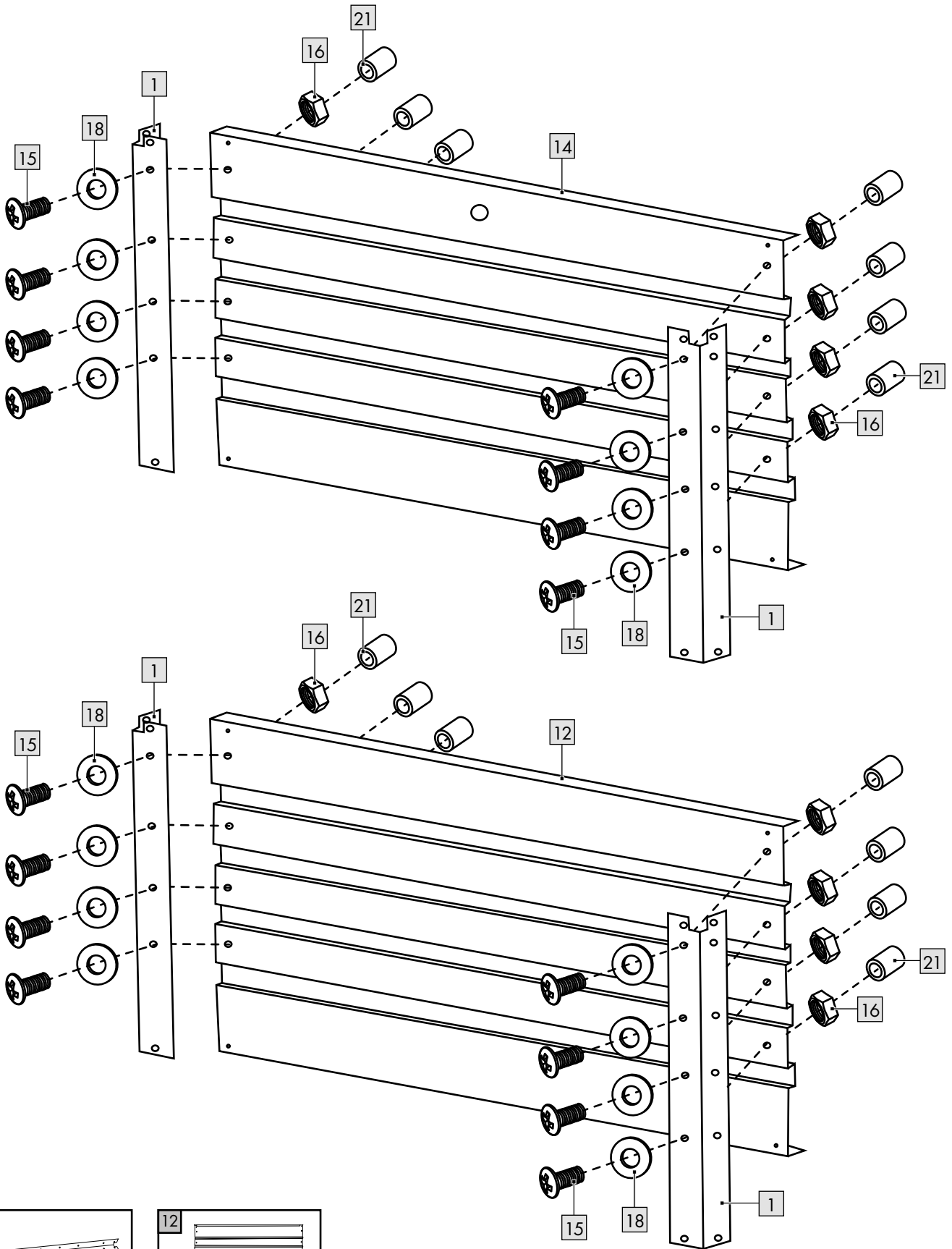
B

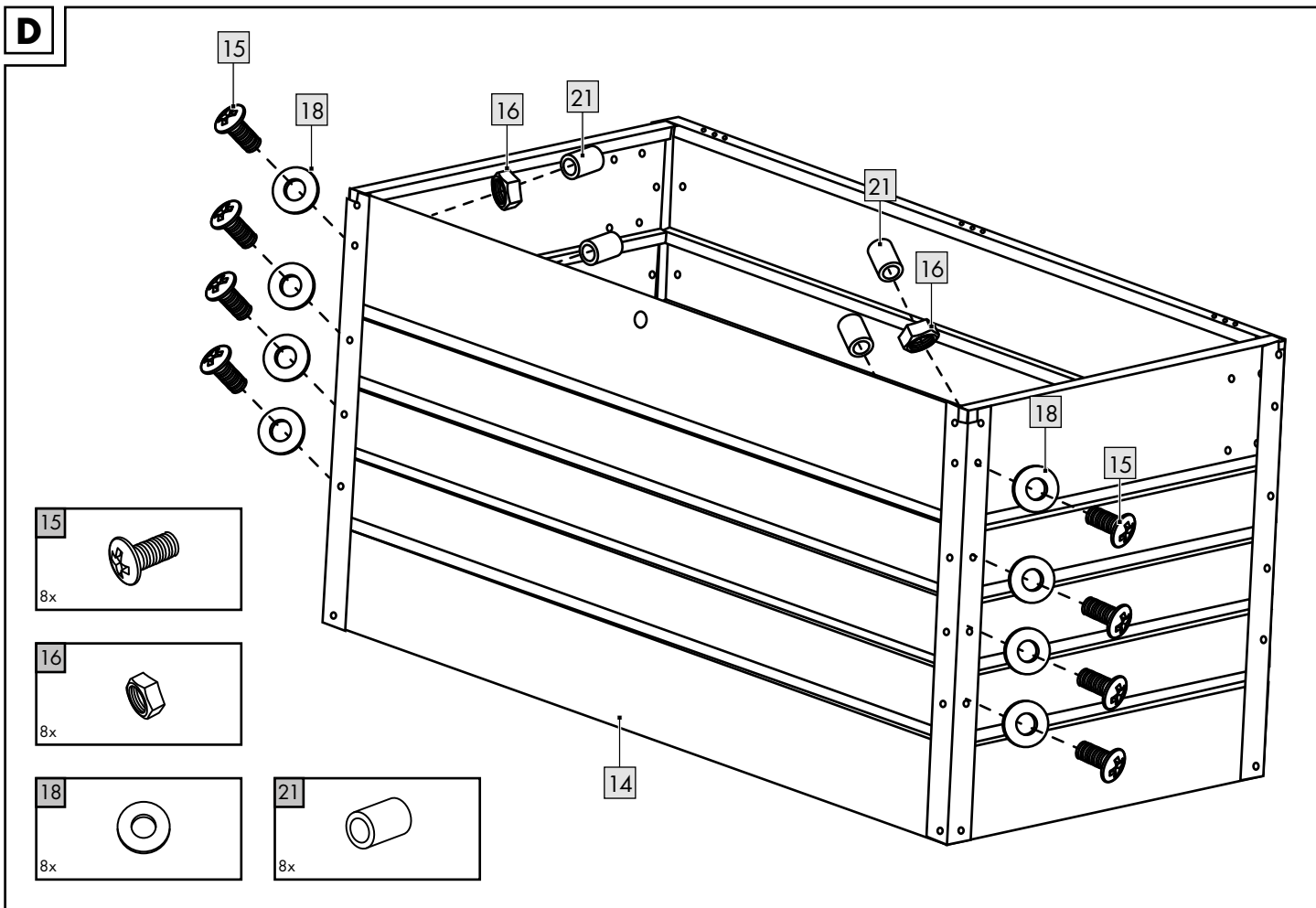
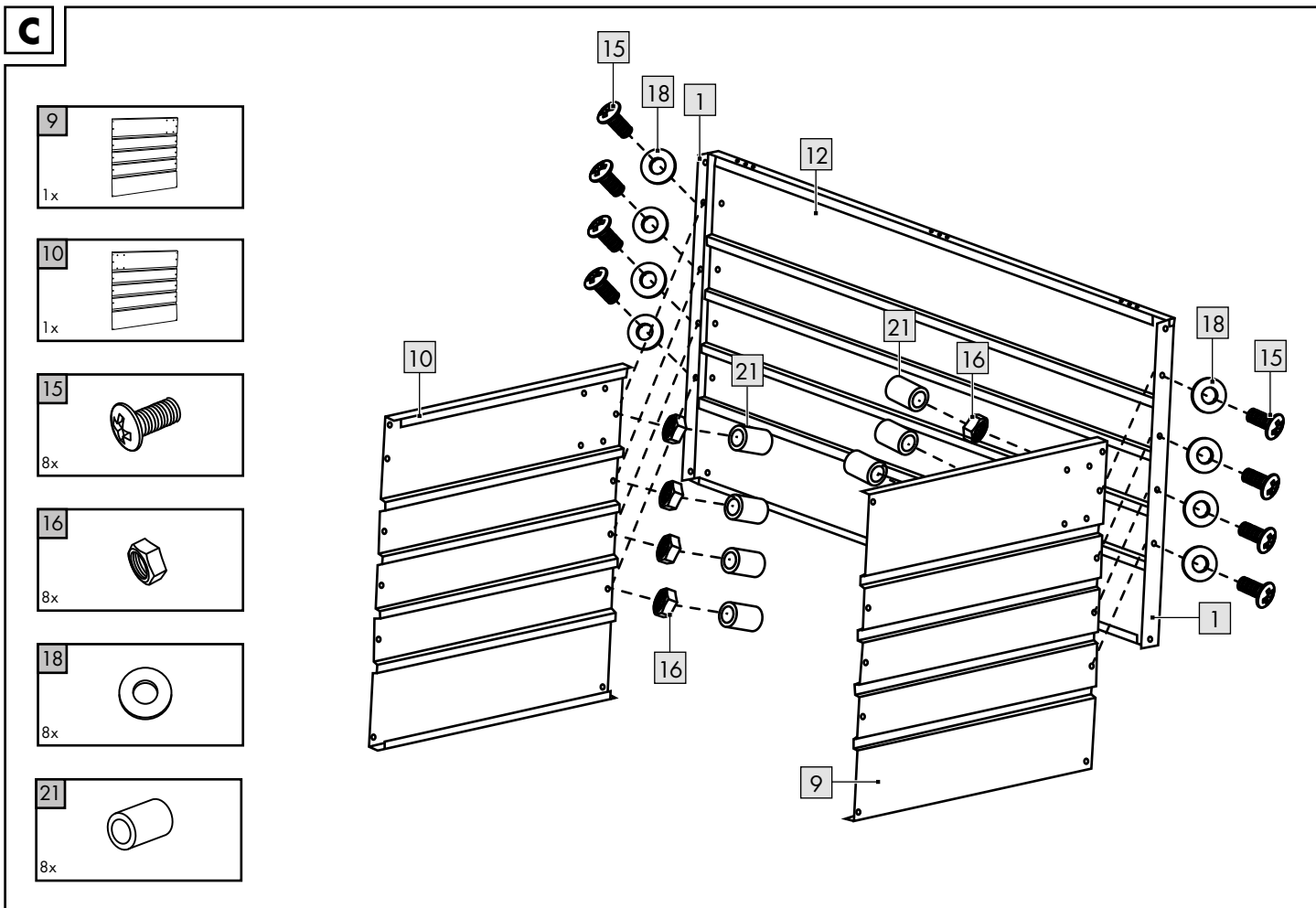

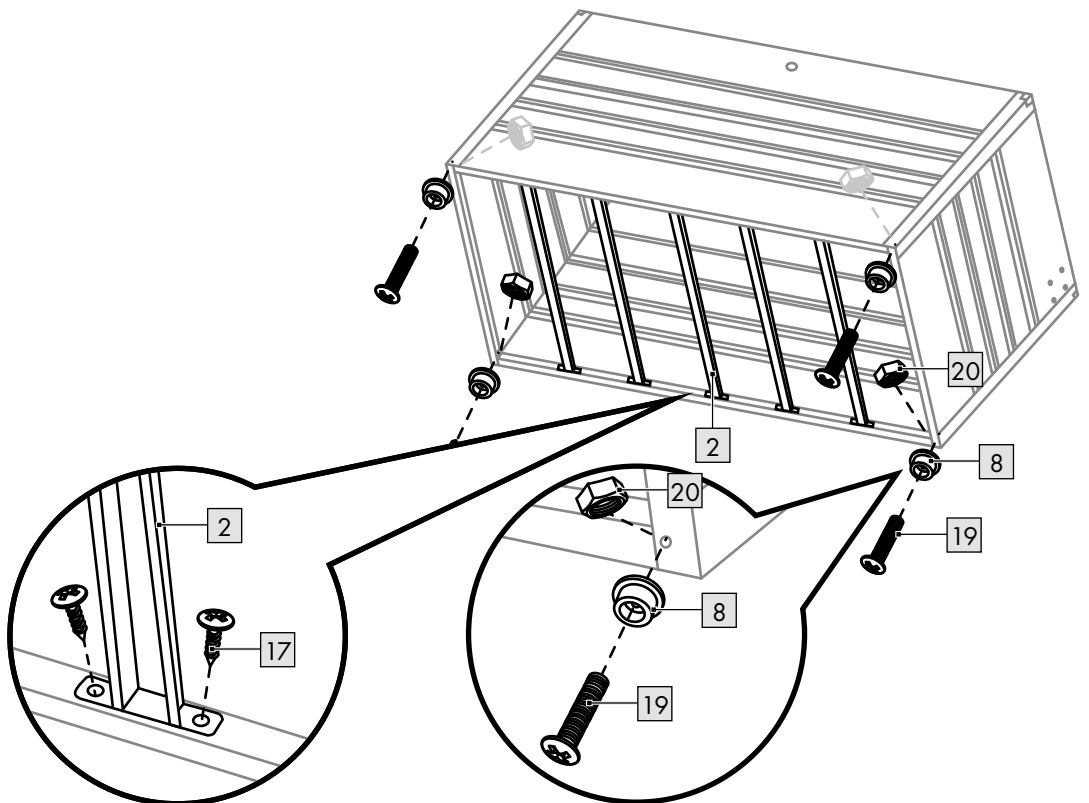
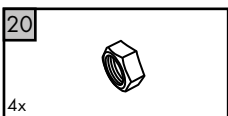
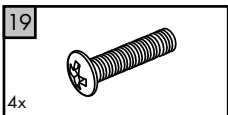
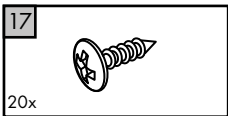
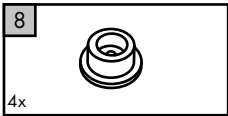
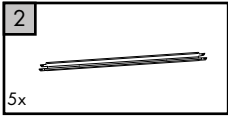
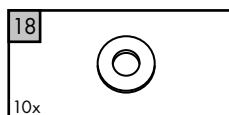
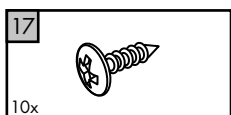
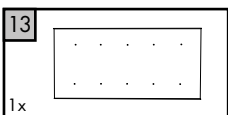
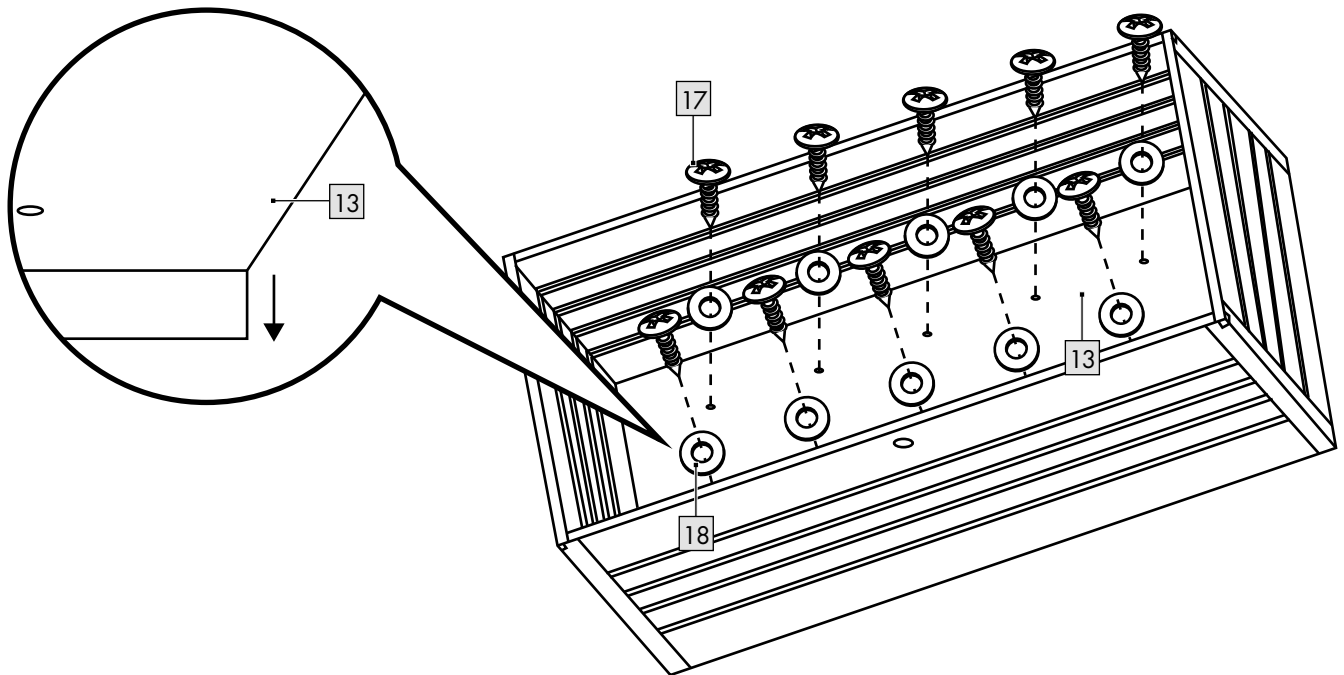
E**F**

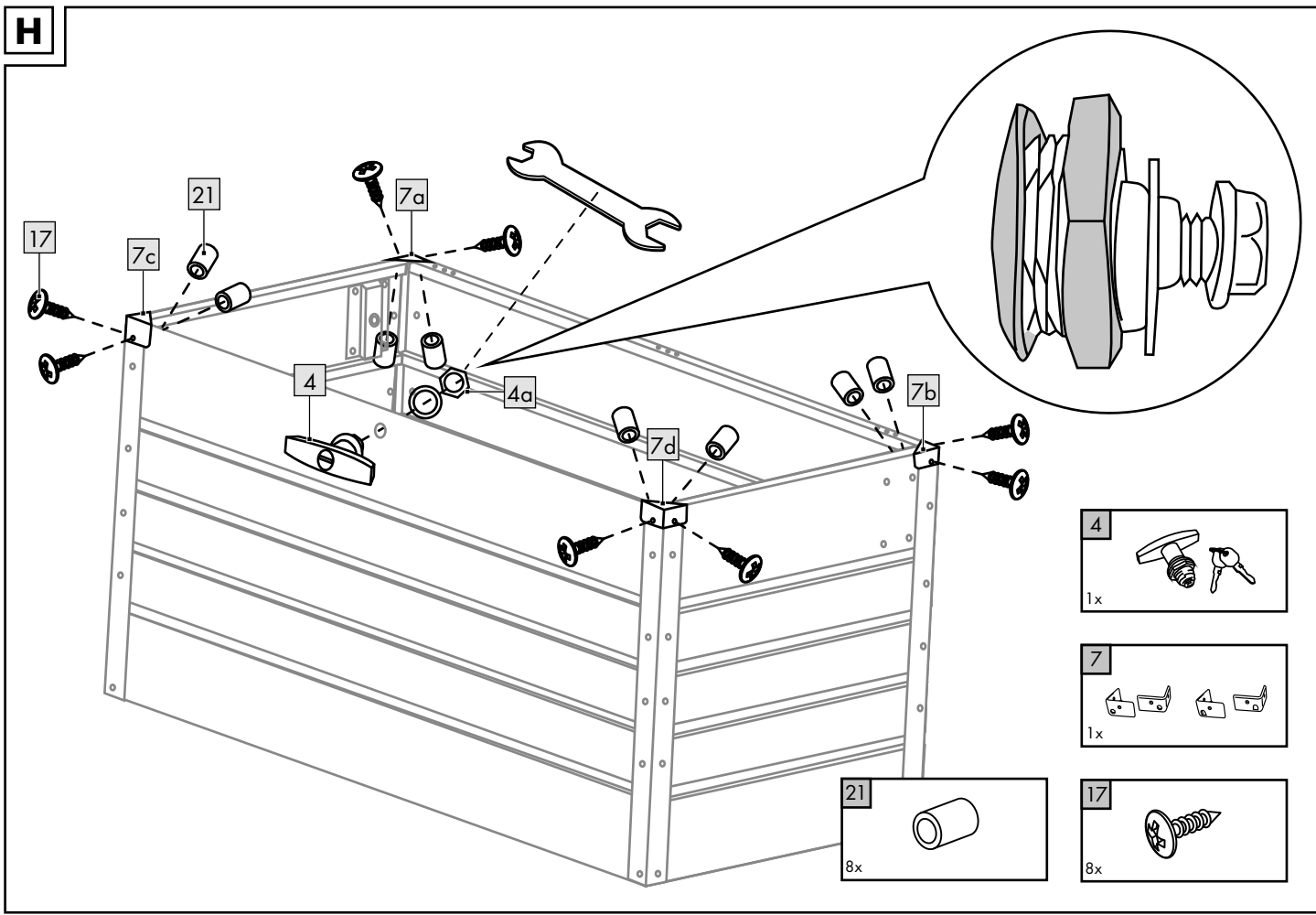
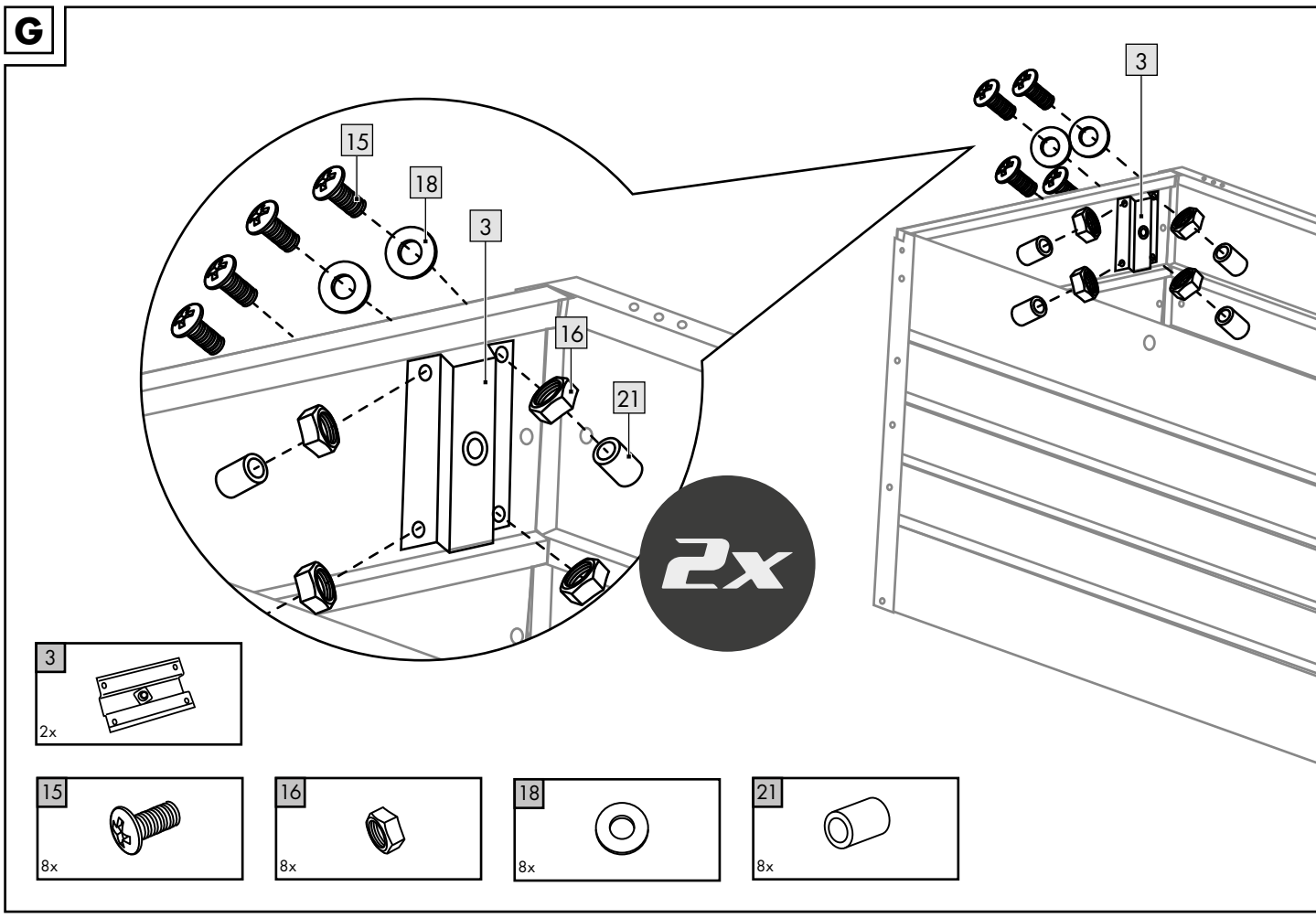

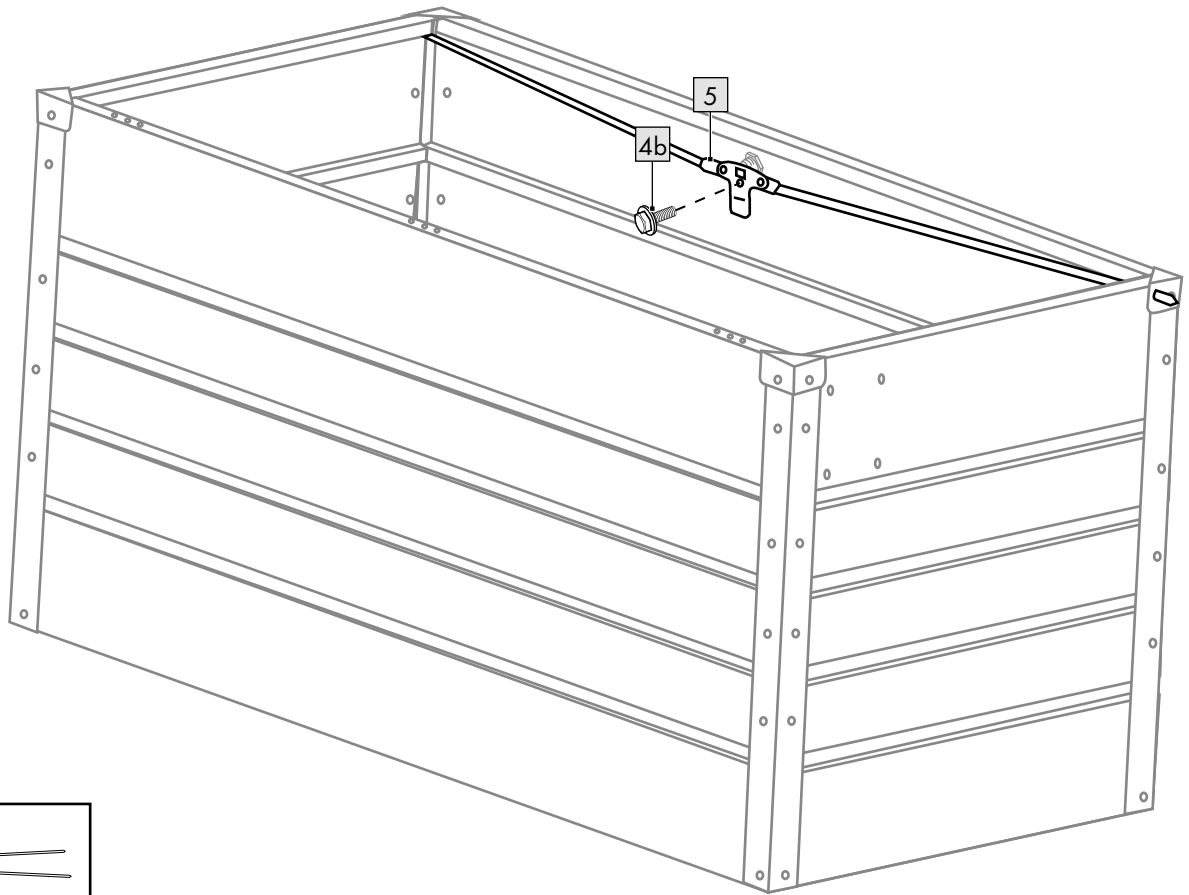
I

5

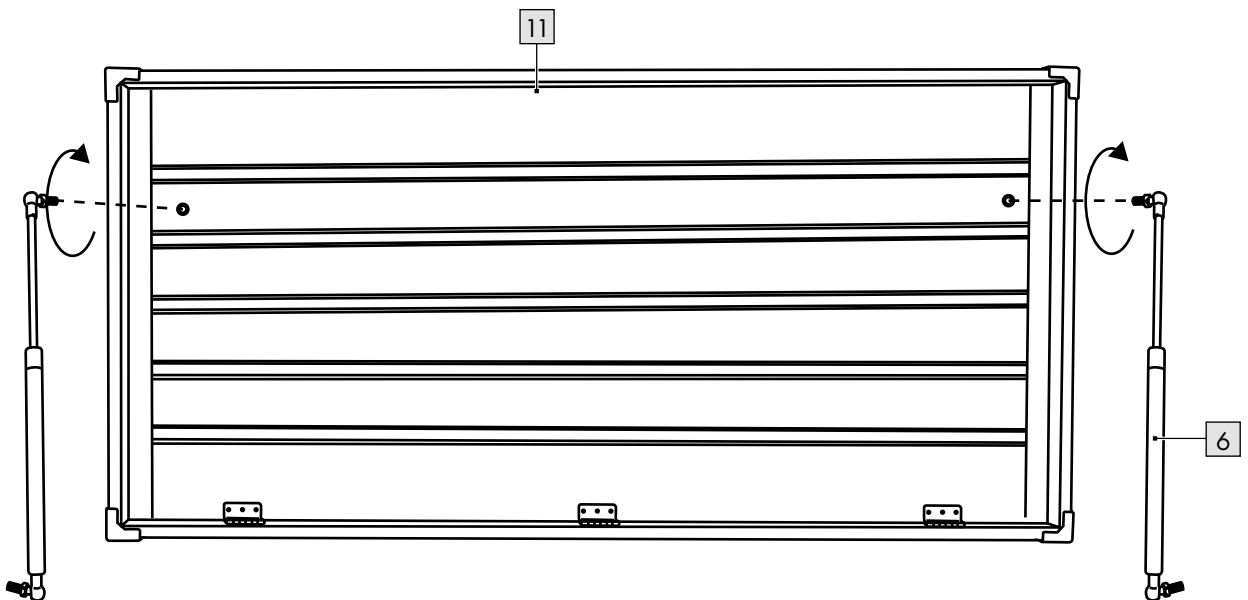

1x

J

11

6

6



2x

11

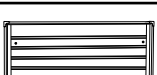

1x

K

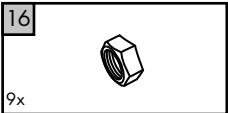
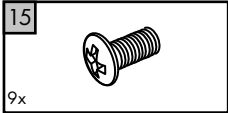
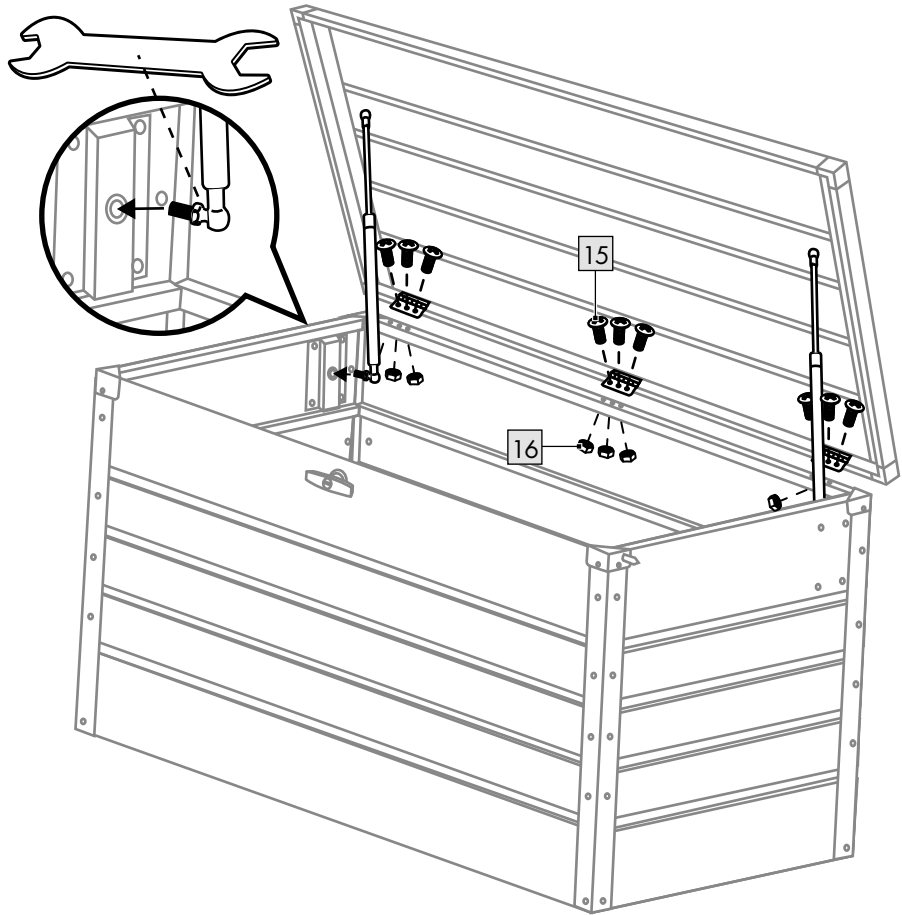

L

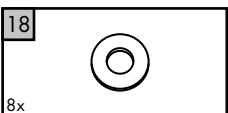
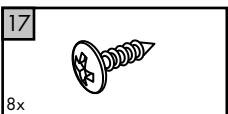
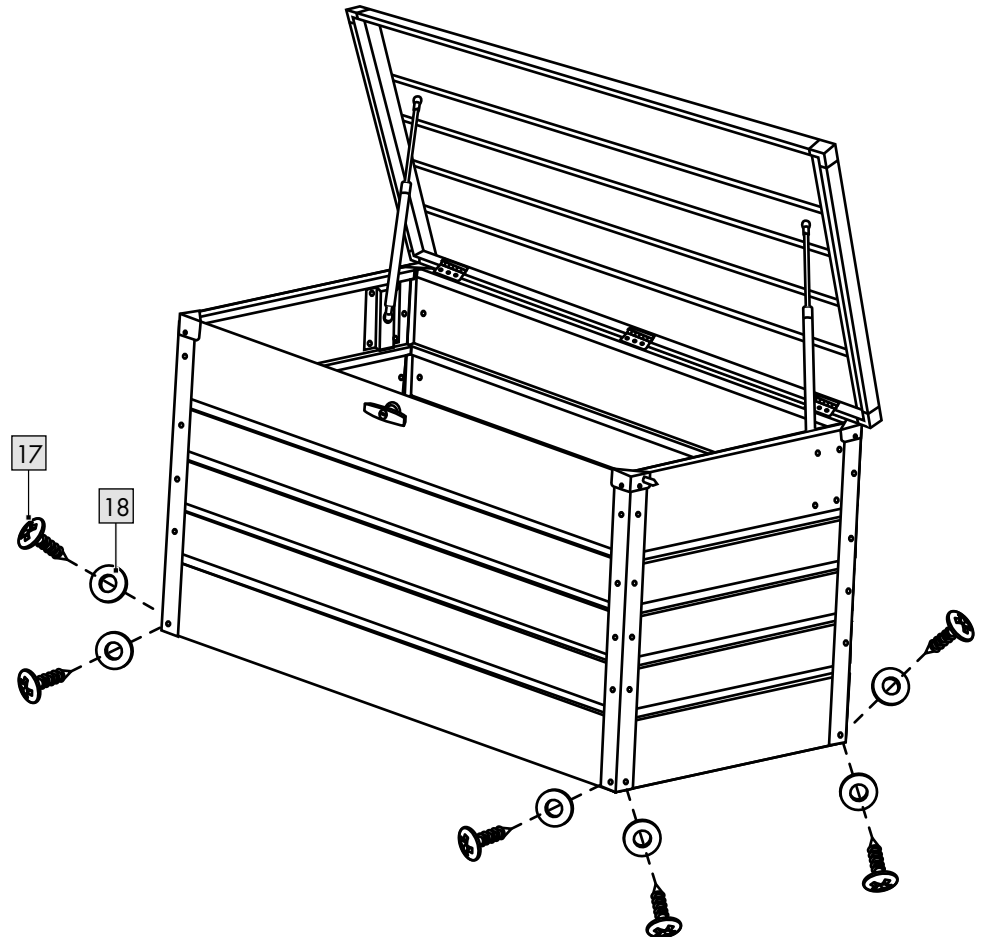

DE AT CH

**WICHTIG, FÜR SPÄTERE BEZUGNAHME AUFBEWAHREN:
SORGFÄLTIG LESEN!**

FR CH

**IMPORTANT, À CONSERVER POUR CONSULTATION ULTÉRIEURE :
À LIRE ATTENTIVEMENT !**

IT CH

**IMPORTANTE: CONSERVARE PER EVENTUALI NECESSITÀ FUTURE:
LEGGERE CON ATTENZIONE!**

Herzlichen Glückwunsch!

Mit Ihrem Kauf haben Sie sich für einen hochwertigen Artikel entschieden. Machen Sie sich vor der ersten Verwendung mit dem Artikel vertraut.

 **Lesen Sie hierzu aufmerksam die nachfolgende Aufbauanleitung und die Sicherheitshinweise.**

Benutzen Sie den Artikel nur wie beschrieben und für die angegebenen Einsatzbereiche. Bewahren Sie diese Aufbauanleitung gut auf. Händigen Sie alle Unterlagen bei Weitergabe des Artikels an Dritte ebenfalls mit aus.

Lieferumfang (Abb. A)

- 1 x Gartenbox, zerlegt (1-14)
- 1 x Montagematerial (15-21)
- 1 x Aufbauanleitung

Technische Daten

Maße: ca. 130 x 63 x 61 cm (B x H x T)
Fassungsvermögen: 330 l

 Max. Belastung (Deckel/Bodenplatte): je 15 kg

 Herstellungsdatum (Monat/Jahr): 11/2022

Bestimmungsgemäße Verwendung

Dieser Artikel ist zum Verstauen von Gartengeräten, Polsterauflagen, Pflanzutensilien sowie anderen Gebrauchsgegenständen aus dem Gartenbereich entwickelt worden. Der Artikel ist für den Einsatz im privaten Bereich konzipiert und ist für gewerbliche Zwecke nicht geeignet. Andere Verwendungen oder Veränderungen am Artikel sind unzulässig. Für Schäden, die aus bestimmungswidrigem Gebrauch entstanden sind, übernimmt der Hersteller keine Haftung.

Sicherheitshinweise

Lebensgefahr!

- Lassen Sie Kinder niemals unbeaufsichtigt mit dem Verpackungsmaterial. Es besteht Erstickengefahr.
- Schließen Sie niemals Personen oder Tiere in dem Artikel ein. Es besteht Erstickengefahr.

Verletzungsgefahr!

- Verwenden Sie den Artikel ausschließlich für seinen bestimmungsgemäßen Zweck.
- Tragen Sie während der Montage Schutzhandschuhe.
- Dieser Artikel ist kein Spielzeug. Lassen Sie Kinder nie unbeaufsichtigt mit dem Artikel.
- Der Artikel darf nur unter Aufsicht von Erwachsenen und nicht als Spielzeug verwendet werden.
- Der Artikel ist kein Kletter- oder Spielgerät! Stellen Sie sich niemals auf den Artikel.
- Verwenden Sie den Artikel nicht als Leiter oder Tritthilfe.
- Achten Sie vor der Benutzung des Artikels auf die richtige Stabilität.

- Prüfen Sie den Artikel vor jedem Gebrauch auf Beschädigungen oder Abnutzungen. Kontrollieren Sie regelmäßig den festen Sitz aller Schraubverbindungen! Der Artikel darf nur in einwandfreiem Zustand verwendet werden.

Gefahr von Quetschungen der Finger!

- Achten Sie beim Schließen des Deckels auf Ihre Finger, um sich nicht zu klemmen. Schließen Sie den Deckel stets vorsichtig.

Vermeidung von Sachschäden!

- Überschreiten Sie nicht die zulässige Tragfähigkeit des Deckels von max. 15 kg bei gleichmäßiger Belastung.
- Überschreiten Sie nicht die zulässige Tragfähigkeit der Bodenplatte im Inneren von max. 15 kg bei gleichmäßiger Belastung.
- Bewahren Sie keine entzündbaren oder ätzenden Mittel in dem Artikel auf.
- Lagern Sie keine noch heißen Gegenstände wie Grillgeräte, Fackeln etc. in dem Artikel.
- Wischen Sie den Artikel vor dem Öffnen mit einem weichen Tuch ab, wenn es gereignet hat.

Montage

 **VORSICHT. VERLETZUNGSGEFAHR!**
Trotz großer Sorgfalt können scharfe Kanten an den Bauteilen vorhanden sein. Tragen Sie Schutzhandschuhe.

Für den Aufbau des Artikels benötigen Sie einen geeigneten Schraubendreher und einen Maulschlüssel (nicht im Lieferumfang enthalten).

1. Legen Sie den Artikel auf einen flachen und weichen Untergrund. (Achtung: Ein Aufbau auf hartem Untergrund kann zur Verkratzung des Artikels und des Bodens führen!)
2. Entfernen Sie vor der Montage die Schutzfolie.
3. Montieren Sie den Artikel, wie in den Abbildungen B - L gezeigt.

Hinweis: Montieren Sie die Querstreben (2) mit der Wölbung nach oben (Abb. E).

4. Stellen Sie den Artikel auf einen ebenen und rutschfesten Untergrund.

Lagerung, Reinigung

Lagern Sie den Artikel bei Nichtbenutzung immer trocken und sauber bei Raumtemperatur. Nur mit einem feuchten Reinigungstuch reinigen und anschließend trockenwischen. Entfernen Sie bei Bedarf hartnäckige Verschmutzungen mit etwas mildem Reinigungsmittel und Wasser. **WICHTIG!** Nie mit scharfen Reinigungsmitteln reinigen.

Hinweise zur Entsorgung

 Entsorgen Sie den Artikel und die Verpackungsmaterialien entsprechend den aktuellen örtlichen Vorschriften. Bewahren Sie Verpackungsmaterialien (wie z. B. Folienbeutel) für Kinder unerreichbar auf. Weitere Informationen zur Entsorgung des ausgedienten Artikels erhalten Sie bei Ihrer Gemeinde- oder Stadtverwaltung. Entsorgen Sie den Artikel und die Verpackung umweltschonend.



Der Recycling-Code dient der Kennzeichnung verschiedener Materialien zur Rückführung in den Wiederverwertungskreislauf (Recycling). Der Code besteht aus einem Recyclingsymbol für den Verwertungskreislauf und einer Nummer, die das Material kennzeichnet.

Hinweise zur Garantie und Serviceabwicklung

Der Artikel wurde mit großer Sorgfalt und unter ständiger Kontrolle produziert. DELTA-SPORT HANDELSKONTOR GmbH räumt privaten Endkunden auf diesen Artikel drei Jahre Garantie ab Kaufdatum (Garantiefrist) nach Maßgabe der folgenden Bestimmungen ein. Die Garantie gilt nur für Material- und Verarbeitungsfehler. Die Garantie erstreckt sich nicht auf Teile, die der normalen Abnutzung unterliegen und deshalb als Verschleißteile anzusehen sind (z. B. Batterien) sowie nicht auf zerbrechliche Teile, z. B. Schalter, Akkus oder Teile, die aus Glas gefertigt sind. Ansprüche aus dieser Garantie sind ausgeschlossen, wenn der Artikel unsachgemäß oder missbräuchlich oder nicht im Rahmen der vorgesehenen Bestimmung oder des vorgesehenen Nutzungsumfanges verwendet wurde oder Vorgaben in der Anleitung/Anweisung nicht beachtet wurden, es sei denn, der Endkunde weist nach, dass ein Material- oder Verarbeitungsfehler vorliegt, der nicht auf einem der vorgenannten Umstände beruht.

Ansprüche aus der Garantie können nur innerhalb der Garantiefrist unter Vorlage des Originalkassenbelegs geltend gemacht werden. Bitte bewahren Sie deshalb den Originalkassenbeleg auf. Die Garantiefrist wird durch etwaige Reparaturen aufgrund der Garantie, gesetzlicher Gewährleistung oder Kulanz nicht verlängert. Dies gilt auch für ersetzte und reparierte Teile. Bitte wenden Sie sich bei Beanstandungen zunächst an die untenstehende Service-Hotline oder setzen Sie sich per E-Mail mit uns in Verbindung. Liegt ein Garantiefall vor, wird der Artikel von uns – nach unserer Wahl – für Sie kostenlos repariert, ersetzt oder der Kaufpreis erstattet. Weitere Rechte aus der Garantie bestehen nicht. Ihre gesetzlichen Rechte, insbesondere Gewährleistungsansprüche gegenüber dem jeweiligen Verkäufer, werden durch diese Garantie nicht eingeschränkt.

IAN: 499506_2204

 Kundenservice Deutschland
Tel.: 0800 5435 111
E-Mail: deltasport@lidl.de

 Service Österreich
Tel.: 0800 447744
E-Mail: deltasport@lidl.at

 Service Schweiz
Tel.: 0800 56 44 33
E-Mail: deltasport@lidl.ch

Félicitations !

Vous venez d'acquérir un article de grande qualité. Avant la première utilisation, familiarisez-vous avec l'article.

 **Pour cela, veuillez lire attentivement la notice de montage suivante et les consignes de sécurité.**

Utilisez l'article uniquement comme indiqué et pour les domaines d'utilisation mentionnés. Conservez cette notice de montage. Si vous cédez l'article à un tiers, veillez à lui remettre l'ensemble de la documentation.

Contenu de la livraison (fig. A)

1 coffre de jardin, démonté (1-14)

1 matériel de montage (15-21)

1 notice de montage

Données techniques

Dimensions : env. 130 x 63 x 61 cm (l x h x p)

Capacité : 330 l



Charge max. (couvrete/plancher) : 15 kg chacun



Date de fabrication (mois/année) : 11/2022

Utilisation conforme

Cet article a été conçu pour ranger les outils de jardinage, les coussins, les ustensiles de plantation et autres objets d'usage courant dans le domaine du jardinage. L'article est conçu pour une utilisation dans le domaine privé et ne convient pas à des fins commerciales. D'autres utilisations ou modifications de l'article ne sont pas autorisées. Le fabricant décline toute responsabilité pour les dommages résultant d'une mauvaise utilisation.

Consignes de sécurité

Danger de mort !

- Ne laissez jamais des enfants sans surveillance avec l'emballage. Il existe un risque d'étouffement.
- N'enfermez jamais de personnes ou d'animaux dans le produit. Il existe un risque d'étouffement.

Risque de blessure !

- Utilisez l'article uniquement pour l'usage prévu.
- Portez des gants de protection pendant le montage.
- Cet article n'est pas un jouet. Ne laissez jamais des enfants sans surveillance avec l'article.
- Cet article ne doit être utilisé que sous la surveillance d'un adulte et ne doit pas être utilisé comme un jouet.
- Cet article n'est pas un dispositif d'escalade ou un jouet ! Ne montez jamais sur l'article.
- N'utilisez pas l'article comme échelle ou comme marchepied.
- Avant d'utiliser l'article, veuillez vérifier qu'il est bien stable.

- Avant chaque utilisation, vérifiez que l'article n'est pas endommagé ni usé. Vérifiez régulièrement le serrage de tous les assemblages à vis ! L'article ne peut être utilisé que s'il est en parfait état.

Risque de se coincer les doigts !

- Lorsque vous fermez le couvercle, faites attention à ne pas vous coincer les doigts. Fermez toujours le couvercle avec précaution.

Éviter les dommages matériels !

- Ne dépassez pas la capacité de charge autorisée du couvercle, qui est de 15 kg maximum pour une charge uniforme.
- Ne dépassez pas la capacité de charge autorisée du fond à l'intérieur, qui est de 15 kg maximum pour une charge uniforme.
- Ne rangez pas de produits inflammables ou corrosifs dans le produit.
- Ne rangez pas d'objets encore chauds comme des barbecues, des torches, etc. dans l'article.
- Essuyez l'article avec un chiffon doux avant de l'ouvrir s'il a plu.

Montage

 **PRUDENCE. RISQUE DE BLESSURE !** Malgré la grande attention qui a été portée à leur fabrication, les pièces peuvent comporter des bords coupants. Portez des gants de protection.

Pour le montage de l'article, vous avez besoin d'un tournevis et d'une clé plate appropriés (non fournis).

1. Placez l'article sur un support plat et souple. (Attention : un montage sur une surface dure peut entraîner des éraflures sur l'article et le sol !)
2. Retirez le film de protection avant le montage.
3. Montez l'article comme indiqué dans les figures B à L.

Remarque : montez les entretoises (2) avec la courbure vers le haut (fig. E).

4. Placez l'article sur une surface plane et antidérapante.

Stockage, nettoyage

Lorsque vous n'utilisez pas l'article, rangez-le toujours dans un endroit sec et propre à une température ambiante.

Nettoyez l'article uniquement avec un chiffon de nettoyage humide, puis l'essuyez. Si nécessaire, nettoyez les taches tenaces avec un peu de nettoyant doux et de l'eau.

IMPORTANT ! Ne jamais laver avec des produits de nettoyage agressifs.

Mise au rebut



Ce produit est recyclable. Il est soumis à la responsabilité élargie du fabricant et est collecté séparément.



MANUEL
À DÉPOSER DANS
LE BAC DE TRI



LE TRI
+ FACILE
ÉLÉMENTS
D'EMBALLAGE



Séparez les éléments avant de trier



FR
Ce produit se recycle



Points de collecte sur www.quefairede mesdechets.fr
Privilégiez la réparation ou le don de votre produit !



Éliminez le produit et les matériaux d'emballage conformément aux réglementations locales actuelles en vigueur. Conservez les matériaux d'emballage (comme les sachets en plastique) hors de portée des enfants. Vous obtiendrez plus d'informations relatives à l'élimination du produit usagé auprès de votre commune ou de votre municipalité. Éliminez le produit et l'emballage dans le respect de l'environnement.



Le code de recyclage est utilisé pour identifier les différents matériaux à retourner dans le cycle de recyclage. Ce code se compose du symbole de recyclage, représentant le cycle de recyclage ainsi que d'un numéro identifiant le matériau.

Indications concernant la garantie et le service après-vente

L'article a été produit avec grand soin et sous un contrôle constant. DELTA-SPORT HANDELS-KONTOR GmbH accorde au client final privé une garantie de trois ans sur cet article à compter de la date d'achat (période de garantie) conformément aux dispositions suivantes. La garantie ne vaut que pour les défauts de matériaux et de fabrication. La garantie ne couvre pas les pièces soumises à une usure normale, lesquelles doivent donc être considérées comme des pièces d'usure (comme par ex. les piles), de même qu'elle ne couvre pas les pièces fragiles, telles que les interrupteurs, les batteries ou les pièces fabriquées en verre.

Les réclamations au titre de cette garantie sont exclues si l'article a été utilisé de manière abusive ou inappropriée, hors du cadre de son usage ou du champ d'application prévu ou si les instructions de la Notice de montage n'ont pas été respectées, à moins que le client final ne prouve que l'article présentait un défaut de matériau ou de fabrication n'étant pas dû à l'une des conditions mentionnées ci-dessus. Les réclamations au titre de la garantie ne peuvent être adressées pendant la période de garantie qu'en présentant le ticket de caisse original. Veuillez pour cela conserver le ticket de caisse original. Ceci s'applique également aux pièces remplacées et réparées.

Si vous avez des plaintes à formuler, veuillez d'abord contacter le service d'assistance téléphonique ci-dessous ou nous contacter par courrier électronique. Si le cas est couvert par la garantie, nous nous engageons - à notre appréciation - à réparer ou à remplacer l'article gratuitement pour vous ou à vous rembourser le prix d'achat. Aucun autre droit ne découle de la garantie.

Vos droits légaux, en particulier les droits de garantie contre le vendeur concerné, ne sont pas limités par cette garantie.

Article L217-16 du Code de la consommation

Lorsque l'acheteur demande au vendeur, pendant le cours de la garantie commerciale qui lui a été consentie lors de l'acquisition ou de la réparation d'un bien meuble, une remise en état couverte par la garantie, toute période d'immobilisation d'au moins sept jours vient s'ajouter à la durée de la garantie qui restait à courir.

Cette période court à compter de la demande d'intervention de l'acheteur ou de la mise à disposition pour réparation du bien en cause, si cette mise à disposition est postérieure à la demande d'intervention.

Indépendamment de la garantie commerciale souscrite, le vendeur reste tenu des défauts de conformité du bien et des vices rédhibitoires dans les conditions prévues aux articles L217-4 à L217-13 du Code de la consommation et aux articles 1641 à 1648 et 2232 du Code Civil.

Article L217-4 du Code de la consommation

Le vendeur livre un bien conforme au contrat et répond des défauts de conformité existant lors de la délivrance.

Il répond également des défauts de conformité résultant de l'emballage, des instructions de montage ou de l'installation lorsque celle-ci a été mise à sa charge par le contrat ou a été réalisée sous sa responsabilité.

Article L217-5 du Code de la consommation

Le bien est conforme au contrat :

1° S'il est propre à l'usage habituellement attendu d'un bien semblable et, le cas échéant :

- s'il correspond à la description donnée par le vendeur et posséder les qualités que celui-ci a présentées à l'acheteur sous forme d'échantillon ou de modèle ;
- s'il présente les qualités qu'un acheteur peut légitimement attendre eu égard aux déclarations publiques faites par le vendeur, par le producteur ou par son représentant, notamment dans la publicité ou l'étiquetage ;

2° Ou s'il présente les caractéristiques définies d'un commun accord par les parties ou être propre à tout usage spécial recherché par l'acheteur, porté à la connaissance du vendeur et que ce dernier a accepté.

Article L217-12 du Code de la consommation

L'action résultant du défaut de conformité se prescrit par deux ans à compter de la délivrance du bien.

Article 1641 du Code civil

Le vendeur est tenu de la garantie à raison des défauts cachés de la chose vendue qui la rendent impropre à l'usage auquel on la destine, ou qui diminuent tellement cet usage que l'acheteur ne l'aurait pas acquise, ou n'en aurait donné qu'un moindre prix, s'il les avait connus.

Article 1648 1er alinéa du Code civil

L'action résultant des vices rédhibitoires doit être intentée par l'acquéreur dans un délai de deux ans à compter de la découverte du vice.

Les pièces détachées indispensables à l'utilisation du produit sont disponibles pendant la durée de la garantie du produit.

IAN : 499506_2204

Ⓢ Service Suisse

Tel. : 0800 56 44 33

E-Mail : deltasport@lidl.ch

Congratulazioni!

Avete acquistato un articolo di alta qualità. Consigliamo di familiarizzare con l'articolo prima di cominciare ad utilizzarlo.

 **Leggere attentamente le seguenti istruzioni di montaggio e le indicazioni di sicurezza.**

Utilizzare l'articolo solo nel modo descritto e per gli ambiti di applicazione indicati. Conservare accuratamente queste istruzioni di montaggio. In caso di trasferimento dell'articolo a terzi, consegnare tutti i documenti insieme all'articolo.

Ambito di fornitura (fig. A)

1 x box da giardino, smontato (1-14)

1 x materiale di montaggio (15-21)

1 x istruzioni di montaggio

Dati tecnici

Dimensioni: circa 130 x 63 x 61 cm (L x A x P)

Capacità: 330 l



Carico massimo (coperchio/piastra di fondo): per 15 kg



Data di produzione (mese/anno):
11/2022

Uso conforme alla destinazione

Il presente articolo è stato progettato per stivare attrezzi da giardino, rivestimenti imbottiti, utensili per la coltivazione e altri oggetti utilizzati in giardino. L'articolo è progettato per uso privato e non è adatto a scopi commerciali. Non è consentito altro impiego, né apportare modifiche all'articolo. Il produttore non si assume alcuna responsabilità per i danni derivanti da un uso non conforme alla destinazione.

Indicazioni di sicurezza

Pericolo di morte!

- Non lasciare mai i bambini senza sorveglianza con il materiale di imballaggio. Sussiste il pericolo di soffocamento.
- Non rinchiudere mai persone o animali nel presente articolo. Sussiste il pericolo di soffocamento.

Pericolo di lesioni!

- Utilizzare l'articolo esclusivamente per lo scopo previsto.
- Durante il montaggio indossare guanti da lavoro.
- Questo articolo non è un giocattolo. Non lasciare mai i bambini privi di sorveglianza nelle vicinanze dell'articolo.
- L'uso dell'articolo è consentito solo sotto la sorveglianza di un adulto e non è un giocattolo.
- L'articolo non è un dispositivo per arrampicarsi o giocare! Non posizionarsi o sedersi mai sull'articolo.
- Non utilizzare l'articolo come scala o ausilio di salita.
- Prima di utilizzare l'articolo, assicurarsi che sia ben stabile.

- Prima di ogni utilizzo, controllare che l'articolo non presenti danni o segni di usura.

Controllare regolarmente la tenuta salda di tutti i collegamenti a vite. L'articolo può essere utilizzato solo se in condizioni perfette.

Pericolo di schiacciamento delle dita!

- Prestare attenzione alle dita quando si chiude il coperchio per evitare che rimangano intrappolate. Chiudere sempre diligentemente il coperchio.

Evitare danni materiali!

- Non superare la capacità portante consentita del coperchio, pari a max. 15 kg con un carico uniforme.
- Non superare la capacità portante consentita della piastra di fondo all'interno, pari a max. 15 kg con un carico uniforme.
- Non conservare nell'articolo sostanze infiammabili o corrosive.
- Non stoccare nell'articolo oggetti bollenti come barbecue, torce, ecc.
- In caso di pioggia, prima di aprire l'articolo passarci sopra un panno morbido.

Montaggio

ATTENZIONE. PERICOLO DI LESIONI!

Nonostante tutte le attenzioni, i componenti potrebbero prestare spigoli affilati. Indossare i guanti di protezione.

Il montaggio dell'articolo richiede l'utilizzo di un cacciavite adatto e una chiave a bocca (non inclusi nella dotazione).

1. Collocare l'articolo su una superficie piana e morbida. (Attenzione: se viene montato su una superficie dura, si rischia di graffiare l'articolo e il suolo).
2. Rimuovere la pellicola protettiva prima del montaggio.
3. Assemblare l'articolo come mostrato nelle fig. B - L.

Avviso: Montare i puntelli trasversali (2) con la bombatura rivolta verso l'alto (fig. E).

4. Posizionare l'articolo su una superficie piana e antiscivolo.

Conservazione, pulizia

In caso di mancato utilizzo, riporre l'articolo a temperatura ambiente in un luogo asciutto e pulito.

Pulire solo con un panno umido e quindi asciugare. Se necessario, rimuovere lo sporco ostinato con del detergente delicato e acqua. **IMPORTANTE!** Non utilizzare mai detergenti aggressivi.

Smaltimento



Smaltire l'articolo e i materiali della confezione nel rispetto delle attuali normative locali. Conservare i materiali della confezione (come ad es. i sacchetti) in modo che non siano raggiungibili per i bambini. Presso la propria amministrazione comunale o cittadina è possibile ottenere ulteriori informazioni sullo smaltimento dell'articolo alla fine del suo periodo di impiego.

Smaltire l'articolo e la confezione nel rispetto dell'ambiente.



Il codice di riciclaggio serve per indicare i diversi materiali per il loro ritorno al ciclo di riutilizzo (recycling). Il codice è composto da un simbolo di riciclaggio per il ciclo di riutilizzo e da un numero che contraddistingue il materiale.

Avvertenze sulla garanzia e sulla gestione dei servizi di assistenza

L'articolo è stato prodotto con la massima cura e sotto un continuo controllo. DELTA-SPORT HANDELSKONTOR GmbH concede ai clienti finali privati, su questo articolo, tre anni di garanzia dalla data di acquisto (termine di garanzia) sulla base delle seguenti disposizioni. La garanzia vale per difetti del materiale o di fabbricazione. Questa garanzia non si estende a componenti del prodotto esposti a normale logorio, che possono pertanto essere considerati come componenti soggetti a usura (esempio capacità della batteria, calcificazione, lampade, pneumatici, filtri, spazzole...). La garanzia non si estende altresì a danni che si verificano su componenti delicati (esempio interruttori, batterie, parti realizzate in vetro, schermi, accessori vari) nonché a danni derivanti dal trasporto o altri incidenti.

Dalla presente garanzia sono escluse le richieste legate a casi di utilizzo non conforme oppure di abuso dell'articolo, oppure di utilizzo avvenuto non nell'ambito delle condizioni previste oppure del campo di impiego previsto, oppure in caso di non osservanza delle direttive riportate nelle istruzioni d'uso, a meno che il cliente non dimostri che sussista un vizio di materiale o di lavorazione che non sia riconducibile ad una delle circostanze riportate sopra.

Le richieste di garanzia possono essere avanzate solo entro il relativo termine, su presentazione dello scontrino originale di acquisto. Si prega quindi di conservare lo scontrino originale. Il termine di garanzia non sarà prolungato a seguito di eventuali riparazioni effettuate sulla base della garanzia, della garanzia obbligatoria prevista per legge oppure di accondiscendenza. Ciò vale anche per le parti sostituite oppure riparate.

In caso di contestazione rivolgersi dapprima alla hotline di assistenza sotto indicata oppure mettersi in contatto con noi via e-mail. Laddove sussista un caso coperto dalla garanzia, l'articolo sarà - a nostra discrezione - da noi riparato gratuitamente, sostituito oppure sarà rimborsato il prezzo di acquisto. Non sussistono ulteriori diritti derivanti dalla garanzia.

I vostri diritti giuridici, in particolare i diritti di garanzia obbligatoria prevista dalla legge nei confronti del relativo venditore, non sono limitati dalla presente garanzia.

IAN: 499506_2204

 Assistenza Svizzera

Tel.: 0800 56 44 33

E-Mail: deltasport@lidl.ch

DELTA-SPORT HANDELSKONTOR GMBH

Wragekamp 6 • DE-22397 Hamburg
GERMANY

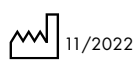

Delta-Sport-Nr.: GB-11778

10.28.2022 / AM 9:55

IAN 499506_2204

1 