

# SILVERCREST®



## AROMA-DIFFUSER / AROMA DIFFUSER / DIFFUSEUR DE BRUME SAD 12 D3

DE AT CH

### AROMA-DIFFUSER

Bedienungsanleitung

FR BE

### DIFFUSEUR DE BRUME

Mode d'emploi

PL

### DYFUZOR ZAPACHOWY

Instrukcja obsługi

SK

### ARÓMA DIFÚZER

Návod na obsluhu

GB IE

### AROMA DIFFUSER

Operating instructions

NL BE

### AROMA-DIFFUSER

Gebruiksaanwijzing

CZ

### AROMA DIFUZÉR

Návod k obsluze

IAN 340458\_1910

DE BE NL  
PL CZ SK

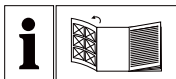

DE AT CH

Klappen Sie vor dem Lesen die Seite mit den Abbildungen aus und machen Sie sich anschließend mit allen Funktionen des Gerätes vertraut.

GB IE

Before reading, unfold the page containing the illustrations and familiarise yourself with all functions of the device.

FR BE

Avant de lire le mode d'emploi, ouvrez la page contenant les illustrations et familiarisez-vous ensuite avec toutes les fonctions de l'appareil.

NL BE

Vouw vóór het lezen de pagina met de afbeeldingen open en maak u vertrouwd met alle functies van het apparaat.

PL

Przed przeczytaniem proszę rozłożyć stronę z ilustracjami, a następnie proszę zapoznać się z wszystkimi funkcjami urządzenia.

CZ

Před čtením si otevřete stranu s obrázky a potom se seznámte se všemi funkcemi přístroje.

SK

Pred čítaním si odklopte stranu s obrázkami a potom sa oboznámte so všetkými funkciami prístroja.

DE/AT/CH	Bedienungsanleitung	Seite	1
GB/IE	Operating instructions	Page	19
FR/BE	Mode d'emploi	Page	37
NL/BE	Gebruiksaanwijzing	Pagina	59
PL	Instrukcja obsługi	Strona	77
CZ	Návod k obsluze	Strana	95
SK	Návod na obsluhu	Strana	113

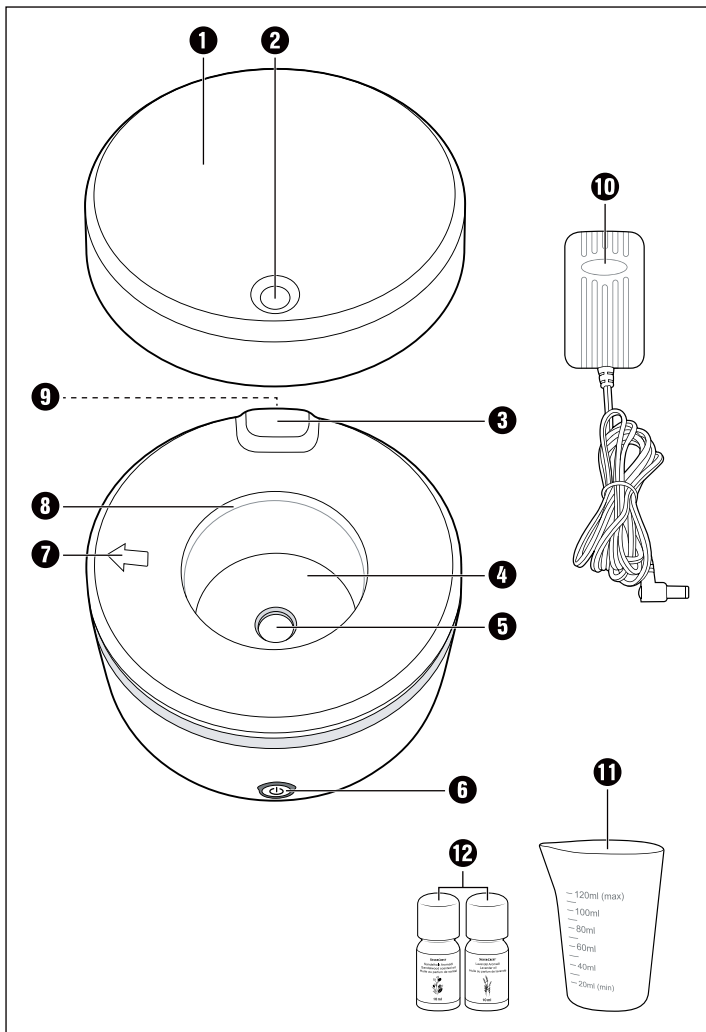

## Inhaltsverzeichnis

<b>Einführung</b> .....	<b>2</b>
Informationen zu dieser Bedienungsanleitung .....	2
Bestimmungsgemäße Verwendung .....	2
Verwendete Warnhinweise .....	3
<b>Sicherheit</b> .....	<b>4</b>
Grundlegende Sicherheitshinweise .....	4
<b>Bedienelemente</b> .....	<b>8</b>
<b>Aufstellen und Anschließen</b> .....	<b>8</b>
Lieferumfang und Transportspektion .....	9
Auspacken .....	9
Entsorgung der Verpackung .....	9
Elektrischer Anschluss .....	10
<b>Bedienung und Betrieb</b> .....	<b>10</b>
Inbetriebnahme .....	10
Funktionen .....	11
<b>Reinigung/Lagerung/Entsorgung</b> .....	<b>12</b>
Gerät reinigen/entkalken .....	12
Lagerung .....	13
Gerät entsorgen .....	13
<b>Anhang</b> .....	<b>14</b>
Hinweise zur EU-Konformitätserklärung .....	14
Technische Daten .....	14
Garantie der Kompertnaß Handels GmbH .....	15
Service .....	18
Importeur .....	18

## **Einführung**

### **Informationen zu dieser Bedienungsanleitung**

Herzlichen Glückwunsch zum Kauf Ihres neuen Gerätes.

Sie haben sich damit für ein hochwertiges Produkt entschieden. Diese Bedienungsanleitung ist Bestandteil des Aroma-Diffusers SAD 12 D3 (nachfolgend als Gerät oder Produkt bezeichnet) und gibt Ihnen wichtige Hinweise für den bestimmungsgemäßen Gebrauch, die Sicherheit, den Anschluss sowie die Bedienung des Gerätes. Die Bedienungsanleitung muss ständig in der Nähe des Gerätes verfügbar sein. Sie ist von jeder Person zu lesen und anzuwenden, die mit der Bedienung und Störungsbehebung des Gerätes beschäftigt ist. Bewahren Sie diese Bedienungsanleitung auf und geben Sie diese mit dem Gerät an Nachbesitzer weiter.

### **Bestimmungsgemäße Verwendung**

Dieses Gerät ist nur zur Erfrischung und Befeuchtung von Raumluft in geschlossenen Räumen für den privaten Gebrauch bestimmt. Eine andere oder darüber hinausgehende Benutzung gilt als nicht bestimmungsgemäß. Ansprüche jeglicher Art wegen Schäden aus nicht bestimmungsgemäßer Verwendung, unsachgemäßen Reparaturen, unerlaubt vorgenommenen Veränderungen oder Verwendung nicht zugelassener Ersatzteile sind ausgeschlossen. Das Risiko trägt allein der Benutzer.

## Verwendete Warnhinweise

In der vorliegenden Bedienungsanleitung werden folgende Warnhinweise verwendet:

### **WARNUNG**

**Ein Warnhinweis dieser Gefahrenstufe kennzeichnet eine mögliche gefährliche Situation.**

Falls die gefährliche Situation nicht vermieden wird, kann dies zu Verletzungen führen.

- ▶ Die Anweisungen in diesem Warnhinweis befolgen, um Verletzungen von Personen zu vermeiden.

### **ACHTUNG**

**Ein Warnhinweis dieser Gefahrenstufe kennzeichnet einen möglichen Sachschaden.**

Falls die Situation nicht vermieden wird, kann dies zu Sachschäden führen.

- ▶ Die Anweisungen in diesem Warnhinweis befolgen, um Sachschäden zu vermeiden.

### **HINWEIS**

- ▶ Ein Hinweis kennzeichnet zusätzliche Informationen, die den Umgang mit dem Gerät erleichtern.

## Sicherheit

In diesem Kapitel erhalten Sie wichtige Sicherheitshinweise für den Umgang mit dem Gerät. Ein unsachgemäßer Gebrauch kann zu Personen- und Sachschäden führen.

### Grundlegende Sicherheitshinweise

Beachten Sie für einen sicheren Umgang mit dem Gerät die folgenden Sicherheitshinweise:





- Kontrollieren Sie das Gerät vor der Verwendung auf äußere sichtbare Schäden. Nehmen Sie ein beschädigtes oder heruntergefallenes Gerät nicht in Betrieb. Es besteht Verletzungsgefahr!
- Dieses Gerät kann von Kindern ab 8 Jahren und darüber sowie von Personen mit verringerten physischen, sensorischen oder mentalen Fähigkeiten oder Mangel an Erfahrung und Wissen benutzt werden, wenn sie beaufsichtigt oder bezüglich des sicheren Gebrauchs des Gerätes unterwiesen wurden und die daraus resultierenden Gefahren verstehen. Kinder dürfen nicht mit dem Gerät spielen. Reinigung und Benutzer-Wartung dürfen nicht von Kindern ohne Beaufsichtigung durchgeführt werden.
- Das Gerät darf nur mit dem mitgelieferten Netzadapter betrieben werden.

-  Das Gerät und der Netzadapter dürfen nur in trockenen Innenräumen verwendet werden.
- Stellen Sie das Gerät nur auf ebene Flächen, damit ein Umkippen ausgeschlossen ist.
- Lassen Sie Reparaturen am Gerät nur von autorisierten Fachbetrieben oder dem Kundenservice durchführen. Durch unsachgemäße Reparaturen können Gefahren für den Benutzer entstehen. Zudem erlischt der Garantieanspruch.
- Lassen Sie beschädigte Netzstecker oder Netzkabel sofort von autorisiertem Fachpersonal oder dem Kundenservice austauschen, um Gefährdungen zu vermeiden.
- Dieses Gerät darf nicht dem Regen ausgesetzt werden. Schützen Sie das Gerät vor Feuchtigkeit und dem Eindringen von Flüssigkeiten und Gegenständen in das Gehäuse. Tauchen Sie das Gerät niemals unter Wasser und stellen Sie keine mit Flüssigkeit gefüllten Gegenstände (z. B. Vasen) auf das Gerät. Das Gerät kann irreparabel beschädigt werden.



- Ziehen Sie bei jedem Befüllen/Entleeren des Wasserbehälters und vor jeder Reinigung den Netzadapter aus der Netzsteckdose.
- Das Gerät nicht in der Nähe von offenen Flammen (z. B. Kerzen) betreiben. Das Gerät kann irreparabel beschädigt werden.
- Vermeiden Sie direkte Sonnenbestrahlung. Das Gerät kann irreparabel beschädigt werden.
- Die Zuleitung immer am Anschlussstecker aus der Steckerbuchse ziehen, nicht am Anschlusskabel. Ansonsten kann das Kabel beschädigt werden.

- Das Gerät darf nur mit ätherischen Ölen (Aromaöle) benutzt werden.
- Es dürfen nur Aromaöle verwendet werden, die den nationalen Gesundheitsanforderungen entsprechen. Der Gebrauch anderer Substanzen kann eine Vergiftung oder Brandgefahr verursachen.
- Die Aromaöle dürfen nicht in die Hände von Kindern gelangen.
- Die Aromaöle immer unter Verschluss aufbewahren.
- Beachten Sie auch die Warnungen auf dem Kennzeichnungsetikett der Aromaöle:

Symbol	Bedeutung
	Bedienungsanleitung lesen und beachten!
	Achtung! Verursacht Hautreizungen. Kann allergische Hautreaktionen verursachen. Verursacht schwere Augenreizung.
	Achtung! Giftig für Wasserorganismen, mit langfristiger Wirkung.
	Für Menschen mit eingeschränkter Sehfähigkeit tastbares Gefahrstoffsymbol.

## Bedienelemente

(Abbildungen siehe Ausklappseite)

- ❶ Deckel
- ❷ Dampfaustrittsöffnung
- ❸ Lüftungsschlitz
- ❹ Wasserbehälter
- ❺ Keramikscheibe
- ❻ Ein-/Ausschalter mit Beleuchtung
- ❼ Ausgieß-Richtungspfeil
- ❽ Maximale Füllhöhe
- ❾ Steckerbuchse
- ❿ Netzadapter
- ⓫ Messbecher
- ⓬ Aromaöl

## Aufstellen und Anschließen

### **WARNUNG**

#### **Bei der Inbetriebnahme des Gerätes können Personen- und Sachschäden auftreten!**

Beachten Sie die folgenden Sicherheitshinweise, um die Gefahren zu vermeiden:

- ▶ Verpackungsmaterialien dürfen nicht zum Spielen von Kindern verwendet werden. Es besteht Erstickungsgefahr.
- ▶ Beachten Sie die Hinweise zu den Anforderungen an den Aufstellort sowie zum elektrischen Anschluss des Gerätes, um Personen- und Sachschäden zu vermeiden.

## Lieferumfang und Transportinspektion

Das Gerät wird standardmäßig mit folgenden Komponenten geliefert:

- Aroma-Diffuser SAD 12 D3
- Netzadapter
- Messbecher
- 2 x 10 ml Aromaöl (Sandelholz und Lavendel)
- Bedienungsanleitung

### HINWEIS

- ▶ Prüfen Sie die Lieferung auf Vollständigkeit und auf sichtbare Schäden.
- ▶ Bei einer unvollständigen Lieferung oder Schäden infolge mangelhafter Verpackung oder durch Transport wenden Sie sich an die Service-Hotline (siehe Kapitel **Service**).

## Auspacken

- ◆ Entnehmen Sie alle Teile des Gerätes und diese Bedienungsanleitung aus dem Karton.
- ◆ Entfernen Sie sämtliches Verpackungsmaterial vom Gerät.

## Entsorgung der Verpackung



Die Verpackungsmaterialien sind nach umweltverträglichen und entsorgungstechnischen Gesichtspunkten ausgewählt und deshalb recyclebar. Entsorgen Sie nicht mehr benötigte Verpackungsmaterialien gemäß den örtlich geltenden Vorschriften.

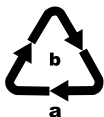

Entsorgen Sie die Verpackung umweltgerecht. Beachten Sie die Kennzeichnung auf den verschiedenen Verpackungsmaterialien und trennen Sie diese gegebenenfalls gesondert. Die Verpackungsmaterialien sind gekennzeichnet mit Abkürzungen (a) und Ziffern (b) mit folgender Bedeutung: 1–7: Kunststoffe, 20–22: Papier und Pappe, 80–98: Verbundstoffe.

## Elektrischer Anschluss

### ACHTUNG

- ▶ Vergleichen Sie vor dem Anschließen des Gerätes die Angaben zur benötigten Eingangsspannung auf dem Typenschild mit der für den Betrieb vorgesehenen Spannungsquelle. Diese Daten müssen übereinstimmen, damit keine Schäden am Gerät auftreten.
  - ▶ Vergewissern Sie sich, dass das Kabel des Netzadapters **10** unbeschädigt ist und nicht über heiße Flächen und/oder scharfe Kanten verlegt wird, sonst wird es beschädigt.
  - ▶ Achten Sie darauf, dass das Kabel des Netzadapters **10** nicht straff gespannt oder geknickt wird.
- ◆ Verbinden Sie den Netzadapter **10** mit dem Gerät, indem Sie den Stecker in die Steckerbuchse **9** an der Unterseite des Geräts einstecken.

## Bedienung und Betrieb

### Inbetriebnahme

### ACHTUNG

- ▶ ÖL-Tropfen können unter Umständen Schäden an der Möbeloberfläche verursachen. Legen Sie gegebenenfalls eine Unterlage unter das Gerät.
- ◆ Stellen Sie das Gerät auf einen ebenen und stabilen Untergrund.
- ◆ Nehmen Sie den Deckel **1** ab und füllen Sie den Wasserbehälter **4** mit Hilfe des beigefügten Messbechers **11** mit max. 120 ml sauberem Leitungswasser. Beachten Sie die maximale Füllhöhe **8**.
- ◆ Fügen Sie dem Wasser 2-4 Tropfen des gewünschten Öls bei.

- ◆ Setzen Sie anschließend den Deckel ❶ wieder auf den Wasserbehälter ❷. Achten Sie darauf, dass die Dampfaustrittsöffnung ❸ nicht direkt über den Lüftungsschlitz ❹ platziert wird, da ansonsten kein Dampf austreten kann.
- ◆ Stecken Sie den Netzadapter ❿ in die Steckdose.

## Funktionen

Durch Drücken des Ein-/Ausschalters ❻ werden verschiedene Funktionen ermöglicht:

- 1. Drücken: Das Gerät wird eingeschaltet, Duftnebel und LED-Farbwechselspiel starten.
- 2. Drücken: Ihre gewünschte Lieblingsfarbe wird fixiert, die Duftnebelproduktion wird fortgesetzt.
- 3. Drücken: Farbige Licht wird komplett ausgeschaltet, die Duftnebelproduktion wird fortgesetzt.
- 4. Drücken: Alle Funktionen werden abgeschaltet.

### HINWEIS

- ▶ Das Gerät schaltet sich automatisch aus, sobald die Flüssigkeit im Wasserbehälter ❷ aufgebraucht ist.

### ACHTUNG

#### Beschädigung des Gerätes!

- ▶ Kippen Sie das Gerät niemals während des Betriebes und versuchen Sie nicht es zu entleeren.
- ▶ Ziehen Sie unbedingt den Netzadapter ❿ aus der Steckdose, bevor Sie das Gerät befüllen oder entleeren.

## Reinigung/Lagerung/Entsorgung

### ACHTUNG

#### Beschädigung des Gerätes!

- ▶ Stellen Sie sicher, dass bei der Reinigung keine Feuchtigkeit in das Gerät eindringt, um eine irreparable Beschädigung des Gerätes zu vermeiden.
- ▶ Ziehen Sie unbedingt den Netzadapter ⑩ aus der Steckdose, bevor Sie das Gerät reinigen.
- ▶ Entleeren Sie das Gerät nicht über dem Lüftungsschlitze ③, um Schäden zu vermeiden. Beachten Sie zur Entleerung den Ausgieß-Richtungspfeil ⑦ am Wasserbehälter ④.
- ▶ Versuchen Sie keinesfalls Kalkablagerungen mit spitzen oder scharfen Gegenständen zu entfernen. Das Gerät kann dadurch beschädigt werden.

### Gerät reinigen/entkalken

- ◆ Reinigen Sie den Wasserbehälter ④ nach jedem Gebrauch, um Ölrückstände möglichst vollständig zu entfernen. Verwenden Sie hierzu ein weiches, leicht angefeuchtetes Tuch. Geben Sie bei hartnäckigen Verschmutzungen einige Tropfen eines milden Spülmittels auf das feuchte Tuch.

### HINWEIS

- ▶ Um durch Aromaöle bedingte Verfärbungen im Wasserbehälter ④ zu entfernen, verwenden Sie handelsübliches Sonnenblumenöl.
- ◆ Die am Boden des Wasserbehälters ④ befindliche Keramikscheibe ⑤ muss gelegentlich gereinigt werden, wenn die Nebelproduktion nachlässt. Verwenden Sie hierzu ein leicht angefeuchtetes Wattestäbchen.
- ◆ Reinigen Sie die Oberflächen des Gerätes mit einem weichen, trockenen Tuch.

- ◆ Verwenden Sie zum Entkalken des Gerätes ein handelsübliches flüssiges Entkalkungsmittel. Beachten Sie auch die Herstellerangaben zu Ihrem Entkalkungsmittel.
- ◆ Füllen Sie den Wasserbehälter **4** bis zur maximalen Füllhöhe **8** mit Entkalkungsmittel und lassen Sie es so lange einwirken, bis sich der Kalk gelöst hat.
- ◆ Schütten Sie das Entkalkungsmittel weg und reinigen Sie anschließend den Wasserbehälter **4** mit einem weichen, leicht angefeuchteten Tuch.

## Lagerung

Sollten Sie das Gerät längere Zeit nicht benutzen, trennen Sie es von der Stromversorgung und lagern es an einem sauberen, trockenen Ort ohne direkte Sonneneinstrahlung.

## Gerät entsorgen



**Werfen Sie das Gerät und den Netzadapter keinesfalls in den normalen Hausmüll. Dieses Produkt unterliegt der europäischen Richtlinie 2012/19/EU WEEE (Waste Electrical and Electronic Equipment).**



Entsorgen Sie das Gerät und den Netzadapter über einen zugelassenen Entsorgungsbetrieb oder über Ihre kommunale Entsorgungseinrichtung. Beachten Sie die aktuell geltenden Vorschriften. Setzen Sie sich im Zweifelsfall mit Ihrer Entsorgungseinrichtung in Verbindung.



Möglichkeiten zur Entsorgung des ausgedienten Produkts erfahren Sie bei Ihrer Gemeinde- oder Stadtverwaltung.



Das Produkt ist recycelbar, unterliegt einer erweiterten Herstellerverantwortung und wird getrennt gesammelt.



## Anhang

### Hinweise zur EU-Konformitätserklärung





Dieses Gerät entspricht hinsichtlich Übereinstimmung mit den grundlegenden Anforderungen und den anderen relevanten Vorschriften der europäischen Richtlinie für elektromagnetische Verträglichkeit 2014/30/EU, der Niederspannungsrichtlinie 2014/35/EU sowie der Ökodesign-Richtlinie 2009/125/EC.



Die vollständige EU-Konformitätserklärung ist beim Importeur erhältlich.

### Technische Daten

Netzadapter	
Hersteller	Putian Yijia Electronic Co., Ltd. The West of Lihan Avenue Hanjiang District, Putian, Fujian, China Handelsregisternummer: 91350303579298423W
Modell	YJTH03
Eingangsspannung	100 - 240 V ~ (Wechselstrom)
Eingangswechselstromfrequenz	50/60 Hz
Ausgangsspannung	24,0 V = (Gleichstrom)
Ausgangsstrom	0,5 A
Ausgangsleistung	12,0 W
Durchschnittliche Effizienz im Betrieb	85,6 %
Effizienz bei geringer Last (10 %)	77,3 %

<b>Netzadapter</b>	
Leistungsaufnahme bei Nulllast	0,06 W
Stromaufnahme	0,5 A
Schutzklasse	II /  (Doppelisolierung)
Polarität	 (Plus innen, Minus außen)
Schutzart	IP 20
Effizienzklasse 6	
kurzschlussfester Sicherheitstransformator	
Nenn-Umgebungstemperatur (t <sub>a</sub> )	40 °C
Schaltnetzteil	

<b>Gerät</b>	
Eingangsspannung	24 V  (Gleichstrom)
Stromaufnahme	500 mA
Wasserbehälterkapazität	120 ml

## Garantie der Kompernaß Handels GmbH

Sehr geehrte Kundin, sehr geehrter Kunde,

Sie erhalten auf dieses Gerät 3 Jahre Garantie ab Kaufdatum. Im Falle von Mängeln dieses Produkts stehen Ihnen gegen den Verkäufer des Produkts gesetzliche Rechte zu. Diese gesetzlichen Rechte werden durch unsere im Folgenden dargestellte Garantie nicht eingeschränkt.

## Garantiebedingungen

Die Garantiefrist beginnt mit dem Kaufdatum. Bitte bewahren Sie den Kassensbon gut auf. Dieser wird als Nachweis für den Kauf benötigt.

Tritt innerhalb von drei Jahren ab dem Kaufdatum dieses Produkts ein Material- oder Fabrikationsfehler auf, wird das Produkt von uns – nach unserer Wahl – für Sie kostenlos repariert, ersetzt, oder der Kaufpreis erstattet. Diese Garantieleistung setzt voraus, dass innerhalb der Dreijahresfrist das defekte Gerät und der Kaufbeleg (Kassensbon) vorgelegt und schriftlich kurz beschrieben wird, worin der Mangel besteht und wann er aufgetreten ist.

Wenn der Defekt von unserer Garantie gedeckt ist, erhalten Sie das reparierte oder ein neues Produkt zurück. Mit Reparatur oder Austausch des Produkts beginnt kein neuer Garantiezeitraum.

## Garantiezeit und gesetzliche Mängelansprüche

Die Garantiezeit wird durch die Gewährleistung nicht verlängert. Dies gilt auch für ersetzte und reparierte Teile. Eventuell schon beim Kauf vorhandene Schäden und Mängel müssen sofort nach dem Auspacken gemeldet werden. Nach Ablauf der Garantiezeit anfallende Reparaturen sind kostenpflichtig.

## Garantieumfang

Das Gerät wurde nach strengen Qualitätsrichtlinien sorgfältig produziert und vor Auslieferung gewissenhaft geprüft.

Die Garantieleistung gilt für Material- oder Fabrikationsfehler. Diese Garantie erstreckt sich nicht auf Produktteile, die normaler Abnutzung ausgesetzt sind und daher als Verschleißteile angesehen werden können oder für Beschädigungen an zerbrechlichen Teilen, z. B. Schalter, Akkus oder Teile, die aus Glas gefertigt sind.

Diese Garantie verfällt, wenn das Produkt beschädigt, nicht sachgemäß benutzt oder gewartet wurde. Für eine sachgemäße Benutzung des Produkts sind alle in der Bedienungsanleitung aufgeführten Anweisungen genau einzuhalten. Verwendungszwecke und Handlungen, von denen in der Bedienungsanleitung abgeraten oder vor denen gewarnt wird, sind unbedingt zu vermeiden.

Das Produkt ist nur für den privaten und nicht für den gewerblichen Gebrauch bestimmt. Bei missbräuchlicher und unsachgemäßer Behandlung, Gewaltanwendung und bei Eingriffen, die nicht von unserer autorisierten Serviceniederlassung vorgenommen wurden, erlischt die Garantie.

### **Abwicklung im Garantiefall**

Um eine schnelle Bearbeitung Ihres Anliegens zu gewährleisten, folgen Sie bitte den folgenden Hinweisen:

- Bitte halten Sie für alle Anfragen den Kassenbon und die Artikelnummer (z. B. IAN 123456) als Nachweis für den Kauf bereit.
- Die Artikelnummer entnehmen Sie bitte dem Typenschild am Produkt, einer Gravur am Produkt, dem Titelblatt der Bedienungsanleitung (unten links) oder dem Aufkleber auf der Rück- oder Unterseite des Produktes.
- Sollten Funktionsfehler oder sonstige Mängel auftreten, kontaktieren Sie zunächst die nachfolgend benannte Serviceabteilung **telefonisch** oder per **E-Mail**.
- Ein als defekt erfasstes Produkt können Sie dann unter Beifügung des Kaufbelegs (Kassenbon) und der Angabe, worin der Mangel besteht und wann er aufgetreten ist, für Sie portofrei an die Ihnen mitgeteilte Serviceanschrift übersenden.



Auf [www.lidl-service.com](http://www.lidl-service.com) können Sie diese und viele weitere Handbücher, Produktvideos und Installationssoftware herunterladen.

Mit diesem QR-Code gelangen Sie direkt auf die Lidl-Service-Seite ([www.lidl-service.com](http://www.lidl-service.com)) und können mittels der Eingabe der Artikelnummer (IAN) 123456 Ihre Bedienungsanleitung öffnen.

## Service

### DE Service Deutschland

Tel.: 0800 5435 111

(kostenfrei aus dem dt. Festnetz/Mobilfunknetz)

E-Mail: [kompernass@lidl.de](mailto:kompernass@lidl.de)

### AT Service Österreich

Tel.: 0820 201 222 (0,15 EUR/Min.)

E-Mail: [kompernass@lidl.at](mailto:kompernass@lidl.at)

### CH Service Schweiz

Tel.: 0842 665566

(0,08 CHF/Min., Mobilfunk max. 0,40 CHF/Min.)

E-Mail: [kompernass@lidl.ch](mailto:kompernass@lidl.ch)

IAN 340458\_1910

## Importeur

Bitte beachten Sie, dass die folgende Anschrift keine Serviceanschrift ist. Kontaktieren Sie zunächst die benannte Servicestelle.

KOMPERNASS HANDELS GMBH

BURGSTRASSE 21

44867 BOCHUM

DEUTSCHLAND

[www.kompernass.com](http://www.kompernass.com)

## Table of Contents

<b>Introduction</b> . . . . .	<b>20</b>
Information about these operating instructions. . . . .	20
Intended Use . . . . .	20
Warnings used . . . . .	21
<b>Safety</b> . . . . .	<b>22</b>
Basic safety instructions . . . . .	22
<b>Operating Elements</b> . . . . .	<b>26</b>
<b>Setting up and connecting</b> . . . . .	<b>26</b>
Items supplied and initial inspection . . . . .	27
Unpacking . . . . .	27
Disposal of packaging . . . . .	27
Electrical connection . . . . .	28
<b>Handling and operation</b> . . . . .	<b>28</b>
Initial use . . . . .	28
Functions . . . . .	29
<b>Cleaning/Storage/Disposal</b> . . . . .	<b>30</b>
Cleaning/descaling the appliance . . . . .	30
Storage . . . . .	31
Disposing of the appliance . . . . .	31
<b>Appendix</b> . . . . .	<b>32</b>
Notes on the EU declaration of conformity . . . . .	32
Technical data . . . . .	32
Kompennass Handels GmbH warranty . . . . .	34
Service . . . . .	36
Importer . . . . .	36

## **Introduction**

### **Information about these operating instructions**

Congratulations on the purchase of your new appliance. You have thereby decided in favour of a high quality product. These operating instructions are a component of the Aroma Diffuser SAD 12 D3 (hereafter referred to as the appliance or product) and they provide you with important information about the intended use, safety, connection and operation of the appliance. These operating instructions must be constantly kept available close to the appliance. They are to be read and applied by everyone assigned to operate the appliance and to eliminate faults with it. Retain these operating instructions and pass them on, together with the appliance, to a possible future owner.

### **Intended Use**

This appliance is intended only for domestic use and for the refreshing and humidification of air in enclosed spaces. This appliance is not intended for any other use or for uses beyond those mentioned here.

Claims of any kind resulting from damage caused by improper use, incompetent repairs, unauthorized modifications or the use of non-approved spare parts will not be acknowledged.

The operator alone bears liability.

## Warnings used

In these extant operating instructions the following warnings are used:

### **WARNING**

**A warning at this risk level indicates a possibly dangerous situation.**

If the dangerous situation is not avoided, it could lead to personal injury.

- ▶ Follow the instructions in this warning to avoid personal injuries.

### **IMPORTANT**

**A warning at this risk level signifies possible property damage.**

If the situation is not avoided it could lead to property damage.

- ▶ The directives in this warning are there to avoid property damage.

### **NOTICE**

- ▶ A notice signifies additional information that assists in the handling of the appliance.



## Safety

In this chapter you will receive important safety information regarding the handling of the appliance. Incorrect usage can, however, lead to personal and property damage.

### Basic safety instructions





For safe handling of the appliance observe the following safety information:

- Before use, check the appliance for signs of visible external damage. Do not put into operation an appliance that is damaged or has been dropped. There is also a risk of personal injury!
- This appliance may be used by children of the age of 8 years or more and by persons with reduced physical, sensory or mental capabilities or lack of experience and knowledge if they are supervised or, in regard to the safe use of the appliance, have been instructed in its use and understand the potential risks. Children must not play with the appliance. Children should not carry out cleaning and user maintenance tasks without supervision.

- Operate the appliance only with the supplied power adapter.
-  The appliance and mains adapter may only be used in dry interior rooms.
- Place the appliance only on flat surfaces, so that a tipping over is excluded.
- Repairs should only be carried out by authorised specialist companies or by the Customer Service Department. Incorrect repairs can result in significant risks for the user. In addition, warranty claims become void.
- To avoid risks, arrange for defective power plugs and/or cables to be replaced at once by qualified technicians or our Customer Service Department.
- This appliance may not be exposed to rain. Protect the appliance from moisture and the penetration of liquids and objects into the housing. NEVER submerge the appliance in water and do not place objects filled with liquids (such as vases) on the appliance. The appliance could also be irreparably damaged!

- Before filling/emptying the water tank and before cleaning, disconnect the plug from the mains power socket.
- Do not operate the appliance close to open flames (e.g. candles). The appliance could also be irreparably damaged!
- Avoid direct solar radiation. The appliance could be irreparably damaged!
- Always disconnect the mains power cable from the socket by pulling on the plug, do not pull on the cable itself. Otherwise, the power cable could be damaged.

- Use the appliance only with essential oils (aromatic oils).
- Only aromatic oils which comply with national health requirements may be used. The use of other substances may result in poisoning or a risk of fire.
- Keep scented oils out of the reach of children.
- Always store scented oils under lock and key.
- Also note the warnings on the labels of the scented oils:

Symbol	Meaning
	<p>Read and observe the operating instructions!</p>
	<p>Warning! Causes skin irritation. Can trigger allergic skin reactions. Causes severe eye irritation.</p>
	<p>Warning! Toxic to aquatic organisms, with long-term effects.</p>
	<p>Tactile hazard symbol for people with impaired vision.</p>

## Operating Elements

(For illustrations see the fold-out side)

- ❶ Lid
- ❷ Steam outlet
- ❸ Ventilation slot
- ❹ Water tank
- ❺ Ceramic disc
- ❻ On/off switch with lighting
- ❼ Pouring direction arrow
- ❽ Maximum filling level
- ❾ Plug socket
- ❿ Mains adapter
- ⓫ Measuring beaker
- ⓬ Scented oil

## Setting up and connecting

### **WARNING**

**During the commissioning of the appliance personal injury and property damage could occur!**

Observe the following safety information to avoid these risks:

- ▶ Packaging material should not be used by children as a play thing. There is a risk of suffocation.
- ▶ To avoid damage to people and property, pay heed to the requirements for the installation site and the electrical connection of the appliance.

## Items supplied and initial inspection

The appliance is supplied with the following components as standard:

- Aroma Diffuser SAD 12 D3
- Mains adapter
- Measuring beaker
- 2 x 10 ml scented oil (sandalwood and lavender)
- Operating Instructions

### NOTICE

- ▶ Check the contents to ensure everything has been provided, and for signs of visible damage.
- ▶ If the contents are incomplete, or have been damaged due to defective packaging or transportation, contact the Service Hotline (see chapter **Service**).

## Unpacking

- ◆ Remove all parts of the appliance and these operating instructions from the box.
- ◆ Remove all packaging materials from the appliance.

## Disposal of packaging



The packaging materials have been selected for their environmental friendliness and ease of disposal and are therefore recyclable. Dispose of packaging materials that are no longer needed in accordance with applicable local regulations.

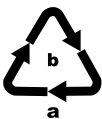

Dispose of the packaging in an environmentally friendly manner. Note the labelling on the packaging and separate the packaging material components for disposal if necessary. The packaging material is labelled with abbreviations (a) and numbers (b) with the following meanings: 1-7: Plastics, 20-22: Paper and cardboard, 80-98: Composites.

## Electrical connection

### IMPORTANT

- ▶ Before you connect the appliance to the power supply, check to ensure that the required input voltage as given on the type plate tallies with that for the intended power source. To avoid possible damage to the appliance this data must match.
  - ▶ Check to ensure that the cable for the power adapter ⑩ is not damaged and that it does not lead over hot surfaces and or sharp edges, otherwise it could be damaged.
  - ▶ Ensure that the cable for the power adapter ⑩ is not over-taut or kinked.
- ◆ Connect the power adapter ⑩ to the appliance by inserting the plug into the plug socket ⑨ on the underside of the appliance.

## Handling and operation

### Initial use

### IMPORTANT

- ▶ It is possible that oil drops may cause damage to furniture surfaces. If necessary, place a cloth under the appliance.
- ◆ Place the appliance on a level and stable surface.
  - ◆ Remove the lid ① and fill the water tank ④, by using the supplied measuring beaker ⑪ with max. 120 ml of clean mains water. Pay heed to the maximum filling level ⑧.
  - ◆ Add 2 to 4 drops of the desired oil to the water.
  - ◆ Then replace the lid ① onto the water tank ④. Ensure that the steam outlet ② is not placed directly above the ventilation slot ③ otherwise no steam can escape.
  - ◆ Insert the power adapter ⑩ into the mains power socket.

## Functions

By pressing the on/off switch ⑥ several functions are made possible:

- 1. Press: The appliance is switched on, the fragrant mist and LED colour changing sequence starts.
- 2. Press: Your favourite colour is fixed, the fragrant mist production continues.
- 3. Press: The coloured light is switched off completely, the fragrant mist production continues.
- 4. Press: All functions are switched off.

### NOTICE

- ▶ The appliance switches itself off automatically as soon as the liquid in the water tank ④ has been used up.

### IMPORTANT

#### Damage to the appliance!

- ▶ NEVER tilt the appliance during operation and do not try to empty it.
- ▶ Be sure to disconnect the power adapter ⑩ from the mains power socket before filling or emptying the appliance.



## Cleaning/Storage/Disposal

### IMPORTANT

#### Damage to the appliance!

- ▶ To avoid irreparable damage, when you are cleaning the appliance ensure that no moisture can penetrate into it.
- ▶ Ensure that you remove the power adapter ⑩ from the mains power socket before cleaning the appliance.
- ▶ To avoid damage, do not empty the appliance through the ventilation slot ③. When emptying it, take note of the pouring direction arrow ⑦ on the water tank ④.
- ▶ Under no circumstances should you try to remove scale deposits with a pointed or sharp object. The appliance could be irreparably damaged.

### Cleaning/descaling the appliance

- ◆ Clean the water tank ④ after each use so as to remove oil residue as completely as possible. For this, use a soft and slightly moist cloth. In the case of stubborn stains, place a few drops of mild detergent on the damp cloth.

### NOTICE

- ▶ Use common retail sunflower oil to remove discolourations caused by oils from the water container ④.
- ◆ Should the steam production diminish, the ceramic disk ⑤ located at the bottom of the water tank ④ must be cleaned. For this, use a slightly moistened cotton bud.
- ◆ Clean the surfaces of the appliance with a soft and dry cloth.
- ◆ To descale the appliance, use a standard commercial liquid descaling agent. Pay heed also to the manufacturer's instructions for your descaler.

- ◆ Fill the water tank ④ to the maximum filling level ⑧ with descaler and let it stand until the scale is fully dissolved.
- ◆ Pour the scale removal away and then clean the water tank ④ with a soft and slightly damp cloth.

## Storage

Should you decide to not use the appliance for an extended period, disconnect it from the mains power supply and store it in a clean and dry location away from direct sunlight.

## Disposing of the appliance



**Never dispose of the appliance or the mains adapter in your normal domestic waste. This product is subject to the provision of European Directive 2012/19/EU WEEE (Waste Electrical and Electronic Equipment).**



Dispose of the appliance and the mains adapter via an approved disposal company or your municipal waste facility. Observe the currently applicable regulations. In case of doubt, please contact your waste disposal centre.



Your local community or municipal authorities can provide information on how to dispose of the worn-out product.



The product is recyclable, subject to extended producer responsibility and is collected separately.

## Appendix

### Notes on the EU declaration of conformity

In regard to conformity with essential requirements and other relevant provisions, this appliance complies with the European EMC Directive 2014/30/EU, the Low Voltage Directive 2014/35/EU and the Eco-design Directive 2009/125/EC.







The complete EU Declaration of Conformity is available from the importer.

### Technical data

#### Mains adapter

Manufacturers	Putian Yijia Electronic Co., Ltd. The West of Lihan Avenue Hanjiang District, Putian, Fujian, China Commercial register number: 91350303579298423W
Model	YJTH03
Input voltage	100-240 V ~ (AC)
Input AC frequency	50/60 Hz
Output voltage	24.0 V === (DC)
Output current	0.5 A
Output power	12.0 W
Average operating efficiency	85.6 %
Low load efficiency (10%)	77.3 %
No-load power consumption	0.06 W
Current consumption	0.5 A

## Mains adapter

Protection class	II / □ (double insulation)
Polarity	 (positive inside, negative outside)
Protection type	IP 20
Efficiency class 6	
Short-circuit proof safety transformer	
Nominal ambient temperature (ta)	40 °C
Switched-mode power supply	

## Appliance

Input voltage	24 V  (DC)
Current consumption	500 mA
Water tank capacity	120 ml

## **Kompernass Handels GmbH warranty**

Dear Customer,

This appliance has a 3-year warranty valid from the date of purchase. If this product has any faults, you, the buyer, have certain statutory rights. Your statutory rights are not restricted in any way by the warranty described below.

### **Warranty conditions**

The warranty period starts on the date of purchase. Please keep your receipt in a safe place. This will be required as proof of purchase.

If any material or manufacturing fault occurs within three years of the date of purchase of the product, we will either repair or replace the product for you or refund the purchase price (at our discretion). This warranty service requires that you present the defective appliance and the proof of purchase (receipt) within the three-year warranty period, along with a brief written description of the fault and of when it occurred.

If the defect is covered by the warranty, your product will either be repaired or replaced by us. The repair or replacement of a product does not signify the beginning of a new warranty period.

### **Warranty period and statutory claims for defects**

The warranty period is not prolonged by repairs effected under the warranty. This also applies to replaced and repaired components. Any damage and defects present at the time of purchase must be reported immediately after unpacking. Repairs carried out after expiry of the warranty period shall be subject to a fee.

## Scope of the warranty

This appliance has been manufactured in accordance with strict quality guidelines and inspected meticulously prior to delivery.

The warranty covers material faults or production faults. The warranty does not extend to product parts subject to normal wear and tear or to fragile parts which could be considered as consumable parts such as switches, batteries or parts made of glass.

The warranty does not apply if the product has been damaged, improperly used or improperly maintained. The directions in the operating instructions for the product regarding proper use of the product are to be strictly followed. Uses and actions that are discouraged in the operating instructions or which are warned against must be avoided.

This product is intended solely for private use and not for commercial purposes. The warranty shall be deemed void in cases of misuse or improper handling, use of force and modifications/repairs which have not been carried out by one of our authorised Service centres.

## Warranty claim procedure

To ensure quick processing of your case, please observe the following instructions:

- Please have the till receipt and the item number (e.g. IAN 123456) available as proof of purchase.
- You will find the item number on the type plate on the product, an engraving on the product, on the front page of the operating instructions (below left) or on the sticker on the rear or bottom of the product.
- If functional or other defects occur, please contact the service department listed either by **telephone** or by **e-mail**.
- You can return a defective product to us free of charge to the service address that will be provided to you. Ensure that you enclose the proof of purchase (till receipt) and information about what the defect is and when it occurred.



You can download these instructions along with many other manuals, product videos and installation software at [www.lidl-service.com](http://www.lidl-service.com).

This QR code will take you directly to the Lidl service page ([www.lidl-service.com](http://www.lidl-service.com)) where you can open your operating instructions by entering the item number (IAN) 123456.

## Service

### **GB** Service Great Britain

Tel.: 0800 404 7657

E-Mail: [kompernass@lidl.co.uk](mailto:kompernass@lidl.co.uk)

### **IE** Service Ireland

Tel.: 1890 930 034

(0,08 EUR/Min., (peak))

(0,06 EUR/Min., (off peak))

E-Mail: [kompernass@lidl.ie](mailto:kompernass@lidl.ie)

IAN 340458\_1910

## Importer

Please note that the following address is not the service address. Please use the service address provided in the operating instructions.

KOMPERNASS HANDELS GMBH

BURGSTRASSE 21

44867 BOCHUM

GERMANY

[www.kompernass.com](http://www.kompernass.com)

## Sommaire

<b>Introduction</b> .....	<b>38</b>
Informations relatives au présent mode d'emploi .....	38
Utilisation conforme .....	38
Avertissements utilisés .....	39
<b>Sécurité</b> .....	<b>40</b>
Consignes de sécurité essentielles .....	40
<b>Éléments de réglage</b> .....	<b>44</b>
<b>Installation et raccordement</b> .....	<b>44</b>
Accessoires fournis et inspection de transport .....	45
Déballage .....	45
Élimination de l'emballage .....	45
Raccord électrique .....	46
<b>Fonctionnement et opération</b> .....	<b>46</b>
Mise en service .....	46
Fonctions .....	47
<b>Nettoyage/Entreposage/Mise au rebut</b> .....	<b>48</b>
Nettoyer/détartre l'appareil .....	48
Entreposage .....	49
Mise au rebut .....	49
<b>Annexe</b> .....	<b>50</b>
Remarques à la déclaration de conformité EU .....	50
Caractéristiques techniques .....	50
Garantie pour Kompnass Handels GmbH pour la Belgique ..	51
Garantie pour Kompnass Handels GmbH pour la France ...	54
Service après-vente .....	58
Importateur .....	58



## **Introduction**

### **Informations relatives au présent mode d'emploi**

Toutes nos félicitations pour l'achat de votre nouvel appareil. Vous avez choisi un produit de grande qualité. Le présent mode d'emploi fait partie du diffuseur de brume SAD 12 D3 (désigné ci-après par appareil ou produit) et vous donne des informations importantes pour l'usage en bonne et due forme, la sécurité, le raccordement ainsi que l'opération de l'appareil. Le mode d'emploi doit en tout temps être accessible à proximité de l'appareil. Il doit être lu et respecté par toute personne qui est chargée de l'utilisation et du dépannage de l'appareil. Conservez ce mode d'emploi et remettez-le au nouveau propriétaire de l'appareil.

### **Utilisation conforme**

Cet appareil est uniquement destiné à rafraîchir et humidifier l'air ambiant dans des pièces fermées dans le cadre d'un usage privé. Toute autre utilisation ou toute utilisation allant au-delà seront considérés comme non conformes.

Aucune réclamation ne sera recevable concernant des dommages résultant d'une utilisation non conforme, de réparations mal effectuées, de modifications non permises effectuées sur le matériel ou d'utilisation de pièces de rechange non agréées.

La personne opérant l'appareil est seule responsable de sa bonne utilisation.

## Avertissements utilisés

Les avertissements suivants sont utilisés dans le présent mode d'emploi :

### AVERTISSEMENT

**Un avertissement de ce niveau de danger signale une situation potentiellement dangereuse.**

Des accidents peuvent résulter de l'incapacité à éviter la situation dangereuse.

- ▶ Voilà pourquoi il est important de suivre les instructions figurant dans cet avertissement, pour éviter que des personnes ne soient blessées.

### ATTENTION

**Un avertissement de ce niveau de danger signale un dommage matériel potentiel.**

Si vous ne pouvez éviter la situation dangereuse, cela peut entraîner des dommages matériels.

- ▶ Suivre les instructions dans cet avertissement, pour éviter tous dommages matériels.

### REMARQUE

- ▶ Une remarque signale des informations supplémentaires qui facilitent la manipulation de l'appareil.

## Sécurité

Ce chapitre vous fournit des consignes de sécurité importantes pour la manipulation de l'appareil. Tout usage non conforme peut entraîner des accidents de personnes ou des dommages matériels.

### Consignes de sécurité essentielles





Pour opérer l'appareil en toute sécurité, respecter les consignes de sécurité suivantes :

- Contrôlez la présence de dommages visibles extérieurs avant usage. Ne mettez pas en service un appareil endommagé ou ayant subi une chute. Il y a risque de blessures !
- Les enfants à partir de l'âge de 8 ans ou les personnes souffrant d'un handicap physique ou psycho-moteur ou encore les personnes souffrant de déficiences mentales ou d'un manque de connaissances et d'expérience, doivent toujours rester sous la surveillance d'un adulte s'ils utilisent ce genre d'appareil, même si l'usage de l'appareil leur a été expliqué et si elles sont conscientes des dangers résultants. Ne pas laisser les enfants jouer avec l'appareil. De même ne pas laisser un enfant effectuer un nettoyage ou une opération d'entretien sans surveillance.
- N'opérez l'appareil qu'avec l'adaptateur secteur fourni.

-  L'appareil et l'adaptateur réseau ne doivent être utilisés que dans des pièces intérieures sèches.
- Installez l'appareil exclusivement sur des surfaces planes, afin d'éviter qu'il ne soit renversé.
- Confiez les réparations sur l'appareil exclusivement à des entreprises agréées ou au service après-vente. Les réparations non conformes peuvent entraîner des risques pour l'utilisateur.  
A cela s'ajoute l'expiration de la garantie.
- Faire remplacer immédiatement les fiches secteur ou les cordons d'alimentation endommagés par des techniciens spécialisés autorisés ou par le service clientèle pour éviter tout risque.
- Cet appareil ne doit pas être exposé à la pluie. Protégez l'appareil de l'humidité et de la pénétration de liquides et d'objets dans le boîtier. Ne plongez jamais l'appareil sous l'eau et ne posez pas d'objets remplis d'eau (par ex. des vases) sur l'appareil. L'appareil risque d'être endommagé de manière irréparable.

- Avant tout remplissage/vidage du récipient à eau et avant tout nettoyage, retirez l'adaptateur secteur de la prise secteur.
- N'opérez pas l'appareil à proximité de flammes ouvertes (par ex. des bougies). L'appareil risque d'être endommagé de manière irréparable.
- Evitez toute exposition directe à la lumière du soleil. L'appareil risque d'être endommagé de manière irréparable.
- Toujours tirer le cordon d'amenée au niveau de la fiche de raccordement de la douille de raccordement, pas au niveau du cordon de raccordement. Sinon, le cordon peut être endommagé.
- L'appareil ne doit être utilisé qu'avec des huiles essentielles (huiles aromatiques).
- Seules des huiles aromatiques conformes aux exigences sanitaires nationales doivent être utilisées. L'utilisation d'autres substances peut provoquer une intoxication ou un risque d'incendie.

- Conservez les huiles parfumées hors de portée des enfants.
- Conserver les huiles parfumées sous clé.
- Observez également les avertissements indiqués sur l'étiquette signalétique des huiles parfumées :

<b>Symbole</b>	<b>Signification</b>
	Lire et respecter le mode d'emploi !
	Attention ! Provoque des irritations cutanées. Peut provoquer des réactions allergiques cutanées. Provoque des irritations oculaires graves.
	Attention ! Toxique pour les organismes aquatiques, avec un effet à long terme.
	Un symbole de danger palpable pour les personnes à l'acuité visuelle limitée.

## Éléments de réglage

(Figures voir la page dépliante)

- ❶ Couvercle
- ❷ Orifice de sortie de la vapeur
- ❸ Fente d'aération
- ❹ Réservoir d'eau
- ❺ Disque en céramique
- ❻ Interrupteur de mise en marche/arrêt avec éclairage
- ❼ Flèche de direction de versement
- ❽ Hauteur de remplissage maximale
- ❾ Douille de fiche
- ❿ Adaptateur secteur
- ⓫ Gobelet mesureur
- ⓬ Huile parfumée

## Installation et raccordement

### AVERTISSEMENT

**La mise en service de l'appareil peut entraîner des dommages sur les personnes et des dommages matériels !**

Respectez les consignes de sécurité suivantes pour éviter tous risques :

- ▶ Les matériaux d'emballage ne sont pas des jouets pour les enfants. Il y a un risque d'étouffement.
- ▶ Veuillez tenir compte des remarques concernant les exigences en termes de lieu d'installation et de raccordement électrique de l'appareil, pour éviter les accidents et dommages matériels.

## Accessoires fournis et inspection de transport

L'appareil est équipé par défaut des composants suivants :

- Diffuseur de brume SAD 12 D3
- Adaptateur secteur
- Gobelet mesureur
- 2 huiles parfumées de 10 ml (santal et lavande)
- Mode d'emploi

### REMARQUE

- ▶ Vérifiez que la livraison est bien complète et qu'elle ne présente pas de dommages apparents.
- ▶ En cas de livraison incomplète ou de dommages résultant d'un emballage déficient ou du transport, veuillez vous adresser à la hotline du service après-vente (cf. le chapitre **Service après-vente**).

## Déballage

- ◆ Sortez du carton toutes les pièces de l'appareil et le présent mode d'emploi.
- ◆ Retirez l'ensemble du matériau d'emballage de l'appareil.

## Élimination de l'emballage



Les matériaux d'emballage ont été sélectionnés selon des critères de respect de l'environnement, de technique d'élimination et sont de ce fait recyclables. Veuillez recycler les matériaux d'emballage qui ne servent plus en respectant la réglementation locale.

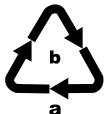

Éliminez l'emballage d'une manière respectueuse de l'environnement. Observez le marquage sur les différents matériaux d'emballage et triez-les séparément si nécessaire. Les matériaux d'emballage sont repérés par des abréviations (a) et des numéros (b) qui ont la signification suivante :  
 1-7 : Plastiques, 20-22 : Papier et carton,  
 80-98 : Matériaux composites.



## Raccord électrique

### ATTENTION

- ▶ Avant de raccorder l'appareil, comparez les indications relatives à la tension d'entrée nécessaire sur la plaque signalétique avec la source de tension prévue pour la mise en service. Ces données doivent correspondre pour éviter les dommages au niveau de l'appareil.
  - ▶ Assurez-vous que le cordon de l'adaptateur secteur ⑩ est indemne et qu'il n'est pas posé sur des surfaces chaudes et/ou des chants aigus, sinon, il sera endommagé.
  - ▶ Veillez à ce que le câble de l'adaptateur secteur ⑩ ne soit pas tendu ou plié.
- ◆ Raccordez l'adaptateur secteur ⑩ à l'appareil en insérant la fiche dans la douille de la fiche ⑨ au bas de l'appareil.

## Fonctionnement et opération

### Mise en service

### ATTENTION

- ▶ Les gouttes d'huile peuvent dans certaines circonstances endommager la surface des meubles. Le cas échéant, placez un support sous l'appareil.
- ◆ Placez l'appareil sur un support plan et stable.
- ◆ Retirez le couvercle ① et remplissez le réservoir d'eau ④ avec 120 ml max. d'eau du robinet à l'aide du gobelet doseur ⑪ fourni. Respectez la hauteur de remplissage maximale ⑧.
- ◆ Rajoutez 2 à 4 gouttes de l'huile souhaitée.

- ◆ Insérez ensuite à nouveau le couvercle ❶ sur le réservoir d'eau ❷. Assurez-vous que l'orifice de sortie de la vapeur ❸ n'est pas placé directement au-dessus de la fente d'aération ❹ sans quoi la vapeur ne peut pas s'échapper.
- ◆ Insérez l'adaptateur secteur ❿ dans la prise.

## Fonctions

En appuyant sur l'interrupteur ❻ vous avez accès à diverses fonctions :

- 1<sup>er</sup> pression : l'appareil est mis en marche, la brume odorante est libérée et le changement de couleurs par LED démarre.
- 2<sup>ème</sup> pression : votre couleur préférée est fixée, la production de brume odorante se poursuit.
- 3<sup>ème</sup> pression : la lumière colorée est complètement éteinte, la production de brume odorante se poursuit.
- 4<sup>ème</sup> pression : toutes les fonctions sont désactivées.

### REMARQUE

- ▶ L'appareil s'éteint automatiquement dès que le liquide est épuisé dans le réservoir d'eau ❷.

### ATTENTION

#### Domages sur l'appareil !

- ▶ Ne basculez jamais l'appareil en cours d'opération et n'essayez pas de le vider.
- ▶ Retirez impérativement l'adaptateur secteur ❿ de la prise, avant de remplir ou de vider l'appareil.

## Nettoyage/Entreposage/Mise au rebut

### ATTENTION

#### Dommmages sur l'appareil !

- ▶ Assurez-vous lors du nettoyage qu'aucune humidité ne pénètre dans l'appareil pour éviter tous dommages irréparables sur l'appareil.
- ▶ Retirez impérativement l'adaptateur secteur ⑩ de la prise, avant de nettoyer l'appareil.
- ▶ Ne videz pas l'appareil au-dessus de la fente d'aération ③, pour éviter les dommages. Au moment de vider le réservoir, veuillez tenir compte de la direction de la flèche ⑦ sur le réservoir d'eau ④.
- ▶ N'essayez en aucun cas de retirer des dépôts calcaires à l'aide d'objets pointus ou aiguisés. Vous risquez en effet d'endommager l'appareil.

## Nettoyer/détartre l'appareil

- ◆ Nettoyez le réservoir d'eau ④ après chaque usage, pour parvenir à supprimer l'intégralité des résidus huileux. Utilisez un chiffon doux, légèrement humidifié à cette fin. En cas d'encrassement tenace, ajoutez quelques gouttes de liquide vaisselle doux sur le chiffon humide.

### REMARQUE

- ▶ Pour éliminer les décolorations causées par les huiles aromatiques dans le récipient d'eau ④, veuillez utiliser de l'huile de tournesol habituellement disponible dans le commerce.
- ◆ Le disque en céramique ⑤ se trouvant en bas du réservoir d'eau ④ doit être nettoyé occasionnellement, lorsque la production de brume se réduit. Utilisez un coton-tige légèrement humidifié à cette fin.
- ◆ Nettoyez les surfaces de l'appareil avec un chiffon doux et sec.

- ◆ Pour détartrer l'appareil, utilisez un produit détartrant liquide habituellement disponible dans le commerce. Veuillez également respecter les indications du fabricant sur votre produit détartrant.
- ◆ Remplissez le réservoir d'eau ④ jusqu'à la hauteur de remplissage maximale ⑧ de produit détartrant et laissez agir jusqu'à dissolution du calcaire.
- ◆ Jetez le produit détartrant et nettoyez ensuite le réservoir d'eau ④ à l'aide d'un chiffon doux, légèrement humidifié.

## Entreposage

Si vous n'utilisez pas l'appareil pendant une période prolongée, veuillez le couper de l'alimentation électrique et l'entreposer dans un endroit propre et sec sans exposition directe au soleil.

## Mise au rebut



**Ne jetez en aucun cas l'appareil et l'adaptateur secteur avec les ordures ménagères. Ce produit est assujéti à la directive européenne 2012/19/EU WEEE (Waste Electrical and Electronic Equipment).**



Éliminez l'appareil et l'adaptateur secteur par l'intermédiaire d'une entreprise de traitement des déchets agréée ou du service de recyclage de votre commune. Respecter les règlements actuellement en vigueur. En cas de doute, contacter les services techniques de la commune.



Renseignez-vous auprès de votre commune pour connaître les possibilités de mise au rebut de votre appareil usagé.



Le produit recyclable doit être trié ou rapporté dans un point de collecte pour être recycle.

## Annexe

### Remarques à la déclaration de conformité EU

Cet appareil est conforme aux exigences fondamentales et aux autres règles pertinentes de la directive européenne pour la comptabilité électromagnétique 2014/30/EU, de la directive sur les basses tensions 2014/35/EU ainsi que la directive écodesign 2009/125/EC.







La déclaration de conformité EU complète est disponible auprès de l'importateur.

### Caractéristiques techniques

Adaptateur secteur	
Fabricant	Putian Yijia Electronic Co., Ltd. The West of Lihan Avenue Hanjiang District, Putian, Fujian, China Numéro RCS : 91350303579298423W
Modèle	YJTH03
Tension d'entrée	100-240 V ~ (CA)
Fréquence du CA d'entrée	50/60 Hz
Tension de sortie	24,0 V == (CC)
Courant de sortie	0,5 A
Puissance de sortie	12,0 W
Rendement moyen en mode actif	85,6 %
Rendement à faible charge (10 %)	77,3 %
Consommation électrique hors charge	0,06 W

## Adaptateur secteur

Courant absorbé	0,5 A
Classe de protection	II /  (double isolation)
Polarité	 (Plus à l'intérieur, moins à l'extérieur)
Indice de protection	IP 20
Classe d'efficacité 6	
Transformateur de sécurité protégé contre les courts-circuits	
Température ambiante nominale (ta)	40 °C
Alimentation à découpage	

## Appareil

Tension d'entrée	24 V  (courant continu)
Consommation électrique	500 mA
Capacité du réservoir d'eau	120 ml

## Garantie pour Kompernass Handels GmbH pour la Belgique

Chère cliente, cher client,

Cet appareil est garanti 3 ans à partir de la date d'achat. Si ce produit venait à présenter des vices, vous disposez de droits légaux face au vendeur de ce produit. Vos droits légaux ne sont pas restreints par notre garantie présentée ci-dessous.

## Conditions de garantie

La période de garantie débute à la date d'achat. Veuillez bien conserver le ticket de caisse. Celui-ci servira de preuve d'achat.

Si dans un délai de trois ans suivant la date d'achat de ce produit, un vice de matériel ou de fabrication venait à apparaître, le produit sera réparé, remplacé gratuitement par nos soins ou le prix d'achat remboursé, selon notre choix. Cette prestation sous garantie nécessite, dans le délai de trois ans, la présentation de l'appareil défectueux et du justificatif d'achat (ticket de caisse) ainsi que la description brève du vice et du moment de son apparition.

Si le vice est couvert par notre garantie, vous recevrez le produit réparé ou un nouveau produit en retour. Aucune nouvelle période de garantie ne débute avec la réparation ou l'échange du produit.

## Période de garantie et réclamation légale pour vices cachés

L'exercice de la garantie ne prolonge pas la période de garantie. Cette disposition s'applique également aux pièces remplacées ou réparées. Les dommages et vices éventuellement déjà présents à l'achat doivent être signalés immédiatement après le déballage. Toute réparation survenant après la période sous garantie fera l'objet d'une facturation.

## Étendue de la garantie

L'appareil a été fabriqué avec soin conformément à des directives de qualité strictes et consciencieusement contrôlé avant sa livraison.

La prestation de la garantie s'applique aux vices de matériel et de fabrication. Cette garantie ne s'étend pas aux pièces du produit qui sont exposées à une usure normale et peuvent de ce fait être considérées comme pièces d'usure, ni aux détériorations de pièces fragiles, par ex. interrupteurs, batteries ou pièces en verre.

Cette garantie devient caduque si le produit est détérioré, utilisé ou entretenu de manière non conforme. Toutes les instructions listées dans le manuel d'utilisation doivent être exactement respectées pour une utilisation conforme du produit.

Des buts d'utilisation et actions qui sont déconseillés dans le manuel d'utilisation, ou dont vous êtes avertis doivent également être évités. Le produit est uniquement destiné à un usage privé et ne convient pas à un usage professionnel. La garantie est annulée en cas d'entretien incorrect et inapproprié, d'usage de la force et en cas d'intervention non réalisée par notre centre de service après-vente agréé.

### **Procédure en cas de garantie**

Afin de garantir un traitement rapide de votre demande, veuillez suivre les indications suivantes :

- Veuillez avoir à portée de main pour toutes questions le ticket de caisse et la référence article (par ex. IAN 123456) en tant que justificatif de votre achat.
- Vous trouverez la référence sur la plaque signalétique sur le produit, une gravure sur le produit, sur la page de garde du mode d'emploi (en bas à gauche) ou sur l'autocollant au dos ou sur le dessous du produit.
- Si des erreurs de fonctionnement ou d'autres vices venaient à apparaître, veuillez d'abord contacter le département service clientèle cité ci-dessous par **téléphone** ou par **e-mail**.
- Vous pouvez ensuite retourner un produit enregistré comme étant défectueux en joignant le ticket de caisse et en indiquant en quoi consiste le vice et quand il est survenu, sans devoir l'affranchir à l'adresse de service après-vente communiquée.



Sur [www.lidl-service.com](http://www.lidl-service.com), vous pourrez télécharger ce mode d'emploi et de nombreux autres manuels, vidéos produit et logiciels d'installation.

Grâce à ce code QR, vous arriverez directement sur le site Lidl service après-vente ([www.lidl-service.com](http://www.lidl-service.com)) et vous pourrez ouvrir votre mode d'emploi en saisissant votre référence (IAN) 123456.



## **Garantie pour Kompernass Handels GmbH pour la France**

Chère cliente, cher client,

Cet appareil est garanti 3 ans à partir de la date d'achat. Si ce produit venait à présenter des vices, vous disposez de droits légaux face au vendeur de ce produit. Vos droits légaux ne sont pas restreints par notre garantie présentée ci-dessous.

### **Conditions de garantie**

La période de garantie débute à la date d'achat. Veuillez bien conserver le ticket de caisse. Celui-ci servira de preuve d'achat.

Si dans un délai de trois ans suivant la date d'achat de ce produit, un vice de matériel ou de fabrication venait à apparaître, le produit sera réparé, remplacé gratuitement par nos soins ou le prix d'achat remboursé, selon notre choix. Cette prestation sous garantie nécessite, dans le délai de trois ans, la présentation de l'appareil défectueux et du justificatif d'achat (ticket de caisse) ainsi que la description brève du vice et du moment de son apparition.

Si le vice est couvert par notre garantie, vous recevrez le produit réparé ou un nouveau produit en retour. Aucune nouvelle période de garantie ne débute avec la réparation ou l'échange du produit.

### **Période de garantie et réclamation légale pour vices cachés**

L'exercice de la garantie ne prolonge pas la période de garantie. Cette disposition s'applique également aux pièces remplacées ou réparées. Les dommages et vices éventuellement déjà présents à l'achat doivent être signalés immédiatement après le déballage. Toute réparation survenant après la période sous garantie fera l'objet d'une facturation.

## **Étendue de la garantie**

L'appareil a été fabriqué avec soin conformément à des directives de qualité strictes et consciencieusement contrôlé avant sa livraison.

La prestation de la garantie s'applique aux vices de matériel et de fabrication. Cette garantie ne s'étend pas aux pièces du produit qui sont exposées à une usure normale et peuvent de ce fait être considérées comme pièces d'usure, ni aux détériorations de pièces fragiles, par ex. interrupteurs, batteries ou pièces en verre.

Cette garantie devient caduque si le produit est détérioré, utilisé ou entretenu de manière non conforme. Toutes les instructions listées dans le manuel d'utilisation doivent être exactement respectées pour une utilisation conforme du produit. Des buts d'utilisation et actions qui sont déconseillés dans le manuel d'utilisation, ou dont vous êtes avertis doivent également être évités.

Le produit est uniquement destiné à un usage privé et ne convient pas à un usage professionnel. La garantie est annulée en cas d'entretien incorrect et inapproprié, d'usage de la force et en cas d'intervention non réalisée par notre centre de service après-vente agréé.

## **Article L217-16 du Code de la consommation**

Lorsque l'acheteur demande au vendeur, pendant le cours de la garantie commerciale qui lui a été consentie lors de l'acquisition ou de la réparation d'un bien meuble, une remise en état couverte par la garantie, toute période d'immobilisation d'au moins sept jours vient s'ajouter à la durée de la garantie qui restait à courir. Cette période court à compter de la demande d'intervention de l'acheteur ou de la mise à disposition pour réparation du bien en cause, si cette mise à disposition est postérieure à la demande d'intervention.

Indépendamment de la garantie commerciale souscrite, le vendeur reste tenu des défauts de conformité du bien et des vices rédhibitoires dans les conditions prévues aux articles L217-4 à L217-13 du Code de la consommation et aux articles 1641 à 1648 et 2232 du Code Civil.

**Article L217-4 du Code de la consommation**

Le vendeur livre un bien conforme au contrat et répond des défauts de conformité existant lors de la délivrance. Il répond également des défauts de conformité résultant de l'emballage, des instructions de montage ou de l'installation lorsque celle-ci a été mise à sa charge par le contrat ou a été réalisée sous sa responsabilité.

**Article L217-5 du Code de la consommation**

Le bien est conforme au contrat :

1° S'il est propre à l'usage habituellement attendu d'un bien semblable et, le cas échéant :

- s'il correspond à la description donnée par le vendeur et posséder les qualités que celui-ci a présentées à l'acheteur sous forme d'échantillon ou de modèle ;
- s'il présente les qualités qu'un acheteur peut légitimement attendre eu égard aux déclarations publiques faites par le vendeur, par le producteur ou par son représentant, notamment dans la publicité ou l'étiquetage ;

2° Ou s'il présente les caractéristiques définies d'un commun accord par les parties ou être propre à tout usage spécial recherché par l'acheteur, porté à la connaissance du vendeur et que ce dernier a accepté.

**Article L217-12 du Code de la consommation**

L'action résultant du défaut de conformité se prescrit par deux ans à compter de la délivrance du bien.

**Article 1641 du Code civil**

Le vendeur est tenu de la garantie à raison des défauts cachés de la chose vendue qui la rendent impropre à l'usage auquel on la destine, ou qui diminuent tellement cet usage que l'acheteur ne l'aurait pas acquise, ou n'en aurait donné qu'un moindre prix, s'il les avait connus.

## Article 1648 1er alinéa du Code civil

L'action résultant des vices rédhibitoires doit être intentée par l'acquéreur dans un délai de deux ans à compter de la découverte du vice.

Les pièces détachées indispensables à l'utilisation du produit sont disponibles pendant la durée de la garantie du produit.

### Procédure en cas de garantie

Afin de garantir un traitement rapide de votre demande, veuillez suivre les indications suivantes :

- Veuillez avoir à portée de main pour toutes questions le ticket de caisse et la référence article (par ex. IAN 123456) en tant que justificatif de votre achat.
- Vous trouverez la référence sur la plaque signalétique sur le produit, une gravure sur le produit, sur la page de garde du mode d'emploi (en bas à gauche) ou sur l'autocollant au dos ou sur le dessous du produit.
- Si des erreurs de fonctionnement ou d'autres vices venaient à apparaître, veuillez d'abord contacter le département service clientèle cité ci-dessous par **téléphone** ou par **e-mail**.
- Vous pouvez ensuite retourner un produit enregistré comme étant défectueux en joignant le ticket de caisse et en indiquant en quoi consiste le vice et quand il est survenu, sans devoir l'affranchir à l'adresse de service après-vente communiquée.



Sur [www.lidl-service.com](http://www.lidl-service.com), vous pourrez télécharger ce mode d'emploi et de nombreux autres manuels, vidéos produit et logiciels d'installation.

Grâce à ce code QR, vous arriverez directement sur le site Lidl service après-vente ([www.lidl-service.com](http://www.lidl-service.com)) et vous pourrez ouvrir votre mode d'emploi en saisissant votre référence (IAN) 123456.

## Service après-vente

**FR** Service France

Tel.: 0800 919270

E-Mail: [kompernass@lidl.fr](mailto:kompernass@lidl.fr)**BE** Service Belgique

Tel.: 070 270 171 (0,15 EUR/Min.)

E-Mail: [kompernass@lidl.be](mailto:kompernass@lidl.be)

IAN 340458_1910
-----------------

## Importateur

Veillez tenir compte du fait que l'adresse suivante n'est pas une adresse de service après-vente. Veuillez d'abord contacter le service mentionné.

KOMPERNASS HANDELS GMBH

BURGSTRASSE 21

44867 BOCHUM

ALLEMAGNE

[www.kompernass.com](http://www.kompernass.com)

## Inhoudsopgave

<b>Inleiding</b> . . . . .	<b>60</b>
Informatie bij deze gebruiksaanwijzing . . . . .	60
Gebruik in overeenstemming met bestemming . . . . .	60
Gebruikte waarschuwingen . . . . .	61
<b>Veiligheid</b> . . . . .	<b>62</b>
Elementaire veiligheidsvoorschriften . . . . .	62
<b>Bedieningselementen</b> . . . . .	<b>66</b>
<b>Opstellen en aansluiten</b> . . . . .	<b>66</b>
Inhoud van het pakket en inspectie na transport . . . . .	67
Uitpakken . . . . .	67
De verpakking afvoeren . . . . .	67
Elektrische aansluiting . . . . .	68
<b>Bediening en bedrijf</b> . . . . .	<b>68</b>
Ingebruikname . . . . .	68
Functies . . . . .	69
<b>Reinigen/Opbergen/Afvoeren</b> . . . . .	<b>70</b>
Apparaat reinigen/ontkalken . . . . .	70
Opbergen . . . . .	71
Apparaat afvoeren . . . . .	71
<b>Appendix</b> . . . . .	<b>72</b>
Opmerkingen bij de EU-conformiteitsverklaring . . . . .	72
Technische gegevens . . . . .	72
Garantie van Kompernaß Handels GmbH . . . . .	73
Service . . . . .	76
Importeur . . . . .	76

## **Inleiding**

### **Informatie bij deze gebruiksaanwijzing**

Gefeliciteerd met de aankoop van uw nieuwe apparaat. U hebt hiermee gekozen voor een hoogwaardig product. Deze gebruiksaanwijzing maakt deel uit van de aroma-diffuser SAD 12 D3 (navolgend aangeduid als apparaat of product) en bevat belangrijke aanwijzingen voor het gebruik in overeenstemming met de bestemming, de veiligheid, het aansluiten en de bediening van het apparaat. De gebruiksaanwijzing moet voortdurend nabij het apparaat beschikbaar zijn. Zij moet door iedere persoon gelezen en toegepast worden, die bezig is met de bediening van het apparaat en het verhelpen van storingen ervan. Bewaar de gebruiksaanwijzing en geef deze met het apparaat door aan volgende eigenaren.

### **Gebruik in overeenstemming met bestemming**

Dit apparaat is uitsluitend bestemd voor verfrissing en bevochtiging van de lucht in gesloten ruimtes voor privégebruik. Een ander of verdergaand gebruik geldt als niet in overeenstemming met de bestemming.

Alle vormen van claims wegens schade door gebruik dat niet volgens de bestemming is, onvakkundige reparaties, veranderingen die ongeoorloofd zijn uitgevoerd of gebruik van niet toegelaten reserveonderdelen zijn uitgesloten.

Het risico is uitsluitend voor de gebruiker.

## Gebruikte waarschuwingen

In deze gebruiksaanwijzing worden volgende waarschuwingen gebruikt:

### WAARSCHUWING

**Een waarschuwing op dit niveau van gevaar duidt op een mogelijk gevaarlijke situatie.**

Als de gevaarlijke situatie niet wordt vermeden, kan dit letsel tot gevolg hebben.

- ▶ De aanwijzingen in deze waarschuwing opvolgen om persoonlijk letsel te vermijden.

### LET OP

**Een waarschuwing op dit niveau van gevaar duidt op mogelijke materiële schade.**

Als de gevaarlijke situatie niet wordt vermeden, kan dit materiële schade tot gevolg hebben.

- ▶ De aanwijzingen in deze waarschuwing opvolgen om materiële schade te vermijden.

### OPMERKING

- ▶ Een opmerking wijst op extra informatie, die de omgang met het apparaat vergemakkelijkt.



## Veiligheid

In dit hoofdstuk vindt u belangrijke veiligheidsvoorschriften voor de omgang met het apparaat. Een verkeerd gebruik kan echter leiden tot persoonlijk letsel en materiële schade.

### Elementaire veiligheidsvoorschriften

Neem de volgende veiligheidsvoorschriften in acht voor een veilige omgang met het apparaat:

- Controleer het apparaat voorafgaand aan gebruik op zichtbare uitwendige schade. Neem een defect apparaat of een apparaat dat gevallen is niet in gebruik. Er bestaat letselgevaar!
- Dit apparaat mag worden gebruikt door kinderen vanaf 8 jaar alsmede door personen met verminderde fysieke, zintuiglijke of geestelijke vermogens of gebrek aan ervaring en kennis, mits ze onder toezicht staan of over het veilige gebruik van het apparaat zijn geïnstrueerd en de daaruit resulterende gevaren begrijpen. Kinderen mogen niet met het apparaat spelen. Kinderen mogen geen reiniging en gebruikersonderhoud zonder toezicht uitvoeren.
- Gebruik het apparaat alleen met de meegeleverde netvoedingsadapter.

-  Het apparaat en de netvoedingsadapter mogen alleen in droge ruimtes binnenshuis worden gebruikt.
- Plaats het apparaat uitsluitend op een vlakke ondergrond, zodat omkappen uitgesloten is.
- Laat reparaties aan het apparaat alleen uitvoeren door geautoriseerde speciaalzaken of door de klantenservice. Ondeskundige reparaties kunnen resulteren in gevaren voor de gebruiker. Bovendien wordt er dan geen garantie meer gegeven.
- Laat beschadigde stekkers en netsnoeren onmiddellijk door geautoriseerd en vakkundig personeel, of door de klantenservice vervangen, om risico's te voorkomen.
- Dit apparaat mag niet worden blootgesteld aan regen. Bescherm het apparaat tegen vocht en het binnendringen van vloeistoffen en voorwerpen in de behuizing. Dompel het apparaat nooit onder in water en plaats geen met vloeistof gevulde voorwerpen (bijv. vazen) op het apparaat. Daardoor kan het apparaat onherstelbaar beschadigd raken.

- Trek de netvoedingsadapter bij het vullen/leggen van het waterreservoir en voorafgaande aan iedere schoonmaakbeurt uit het stopcontact.
- Gebruik het apparaat niet in de buurt van open vlammen (bijv. kaarsen). Daardoor kan het apparaat onherstelbaar beschadigd raken.
- Vermijd rechtstreeks zonlicht. Daardoor kan het apparaat onherstelbaar beschadigd raken.
- Trek de toevoer altijd aan de netstekker uit het stopcontact, niet aan het aansluitsnoer. Anders kan het snoer beschadigd raken.

- Het apparaat mag alleen met etherische oliën (aromatische oliën) worden gebruikt.
- Gebruik alleen aromatische olie die voldoet aan de gezondheidsvoorschriften van uw land. Het gebruik van andere producten kan leiden tot vergiftiging of brandgevaar.
- De Geuoliën mogen niet in kinderhanden terechtkomen.
- Berg de Geuoliën altijd op achter slot en grendel.
- Neem de waarschuwingen op het productetiket van de Geuoliën in acht:

Pictogram	Betekenis
	<p>Lees en volg de gebruiksaanwijzing!</p>
	<p>Let op! Veroorzaakt huidirritatie. Kan allergische huidreacties veroorzaken. Veroorzaakt ernstige irritatie van de ogen.</p>
	<p>Let op! Giftig voor waterorganismen, met langdurig effect.</p>
	<p>Braille-pictogram "gevaarlijke stof" voor mensen met een visuele handicap.</p>

## Bedieningselementen

(afbeelding zie uitvouwpagina)

- ❶ Deksel
- ❷ Dampuitlaatopening
- ❸ Ventilatiesleuf
- ❹ Waterreservoir
- ❺ Keramische schijf
- ❻ Aan-/uitknop met verlichting
- ❼ Richtingspijl voor uitgieten
- ❽ Maximale vulhoogte
- ❾ Stopcontact
- ❿ Netvoedingsadapter
- ⓫ Maatbeker
- ⓬ Geurolie

## Opstellen en aansluiten

### **WAARSCHUWING**

**De ingebruikname van het apparaat kan persoonlijk letsel en materiële schade tot gevolg hebben!**

Let op de volgende veiligheidsvoorschriften, om gevaar te voorkomen:

- ▶ Verpakkingsmaterialen mogen niet worden gebruikt door spelende kinderen. Er bestaat verstikkingsgevaar.
- ▶ Let op de voorschriften voor de eisen aan de plaats van opstelling evenals voor de elektrische aansluiting van het apparaat, om persoonlijk letsel en materiële schade te voorkomen.

## Inhoud van het pakket en inspectie na transport

Het apparaat wordt standaard met volgende componenten geleverd:

- Aroma-diffuser SAD 12 D3
- Netvoedingsadapter
- Maatbeker
- Geuolie, 2 x 10 ml (sandelhout en lavendel)
- Gebruiksaanwijzing

### OPMERKING

- ▶ Controleer of de levering compleet is en of er schade zichtbaar is.
- ▶ In geval de levering niet compleet is of indien er sprake is van schade door gebrekkige verpakking of door transport, neemt u contact op met de Service-Hotline (zie hoofdstuk **Service**).

## Uitpakken

- ◆ Haal alle delen van het apparaat en deze gebruiksaanwijzing uit de doos.
- ◆ Verwijder alle verpakkingsmateriaal uit het apparaat.

## De verpakking afvoeren



De verpakkingsmaterialen zijn niet schadelijk voor het milieu. Ze zijn gekozen op grond van hun milieuvriendelijkheid en zijn recyclebaar. Voer niet meer benodigde verpakkingsmaterialen af conform de plaatselijk geldende voorschriften.

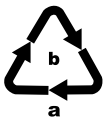

Voer de verpakking af conform de milieuvoorschriften. Let op de aanduiding op de verschillende verpakkingsmaterialen en voer ze zo nodig gescheiden af. De verpakkingsmaterialen zijn voorzien van afkortingen (a) en cijfers (b) met de volgende betekenis:  
 1-7: kunststoffen, 20-22: papier en karton,  
 80-98: composietmaterialen.

## Elektrische aansluiting

### LET OP

- ▶ Vergelijk voorafgaand aan het aansluiten van het apparaat de specificaties voor de vereiste ingangsspanning op het kenplaatje met de voor het bedrijf bestemde spanningsbron. Deze gegevens moeten overeenkomen, zodat er geen schade aan het apparaat ontstaat.
- ▶ Vergewis u ervan dat het snoer van de netvoedingsadapter ⑩ onbeschadigd is en niet over hete vlakken en/of scherpe kanten wordt geleid, anders raakt het beschadigd.
- ▶ Let erop dat het snoer van de netvoedingsadapter ⑩ niet strak gespannen of geknikt wordt.
- ◆ Sluit de netvoedingsadapter ⑩ aan op het apparaat, door de stekker in het stopcontact ⑨ aan de onderkant van het apparaat te steken.

## Bediening en bedrijf

### Ingebruikname

### LET OP

- ▶ Oliedruppels kunnen in bepaalde gevallen het meubelopervlak beschadigen. Leg eventueel een kleedje onder het apparaat.
- ◆ Plaats het apparaat op een vlakke en stabiele ondergrond.
- ◆ Neem de deksel ① af en vul het waterreservoir ④ met behulp van de meegeleverde maatbeker ⑪ met max. 120 ml schoon leidingwater. Houd u aan de maximale vulhoogte ⑧.
- ◆ Voeg 2-4 druppels van de gewenste olie aan het water toe.

- ◆ Plaats daarna de deksel ❶ weer op het waterreservoir ❷. Zorg ervoor dat de dampuitlaatopening ❸ niet direct boven de ventilatiesleuf ❹ wordt geplaatst, omdat er anders geen damp kan ontsnappen.
- ◆ Steek de stekker van de netvoedingsadapter ❿ in het stopcontact.

## Functies

Door te drukken op de aan/uit-knop ❻ kunt u verschillende functies activeren:

- 1e keer drukken: Het apparaat wordt ingeschakeld, geurlevel en LED-kleurlichtspel starten.
- 2e keer drukken: Uw favoriete kleur wordt vastgehouden, de productie van de geurlevel wordt voortgezet.
- 3e keer drukken: Gekleurd licht wordt volledig uitgeschakeld, de productie van de geurlevel wordt voortgezet.
- 4e keer drukken: Alle functies worden uitgeschakeld.

### OPMERKING

- ▶ Het apparaat wordt automatisch uitgeschakeld, zodra de vloeistof in het waterreservoir ❷ opgevoerd is.

### LET OP

#### Beschadiging van het apparaat!

- ▶ Kantel het apparaat nooit terwijl het in werking is en probeer het niet leeg te maken.
- ▶ Haal beslist de stekker van de netvoedingsadapter ❿ uit het stopcontact voordat u het apparaat vult of leegmaakt.



## Reinigen/Opbergen/Afvoeren

### LET OP

#### Beschadiging van het apparaat!

- ▶ Let erop dat er bij het schoonmaken geen vocht in het apparaat binnendringt, om onherstelbare schade aan het apparaat te voorkomen.
- ▶ Haal beslist de stekker van de netvoedingsadapter ⑩ uit het stopcontact voordat u het apparaat reinigt.
- ▶ Maak het apparaat niet leeg via de ventilatiesleuf ③, om beschadiging te voorkomen. Let bij het leegmaken op de richtingspijl voor uitgieten ⑦ op het waterreservoir ④.
- ▶ Probeer in geen geval kalkaanslag met puntige of scherpe voorwerpen te verwijderen. Daardoor kan het apparaat beschadigd raken.

### Apparaat reinigen/ontkalken

- ◆ Reinig het waterreservoir ④ na elk gebruik, om olieresten zo volledig mogelijk te verwijderen. Gebruik hiervoor een zachte, licht bevochtigde doek. Breng bij hardnekkige vuilresten een paar druppels mild schoonmaakmiddel aan op het vochtige doekje.

### OPMERKING

- ▶ Om door oliën veroorzaakte verkleuringen in het waterreservoir ④ te verwijderen, gebruikt u gewone zonnebloemolie.
- ◆ De keramische schijf ⑤ onder in het waterreservoir ④ moet zo nu en dan worden gereinigd, wanneer de nevelproductie afneemt. Gebruik hiervoor een licht bevochtigd wattenstaafje.
- ◆ Reinig de oppervlakken van het apparaat met een zachte, droge doek.

- ◆ Gebruik voor het ontkalken van het apparaat een in de handel verkrijgbaar vloeibaar ontkalkingsmiddel. Neem ook de aanwijzingen van de fabrikant van het ontkalkingsmiddel in acht.
- ◆ Vul het waterreservoir ④ tot aan de maximale vulhoogte ⑧ met ontkalkingsmiddel en laat het inwerken tot de kalk is opgelost.
- ◆ Spoel het ontkalkingsmiddel weg en reinig daarna het waterreservoir ④ met een zachte, licht bevochtigde doek.

## Opbergen

Mocht u het apparaat langere tijd niet gebruiken, koppel het dan los van de stroomvoorziening en bewaar het op een schone, droge plaats zonder rechtstreeks zonlicht.

## Apparaat afvoeren



**Deponeer het apparaat en de adapter in geen geval bij het gewone huisvuil. Dit product is onderworpen aan de Europese richtlijn 2012/19/EU WEEE (Waste Electrical and Electronic Equipment).**



Voer het apparaat en de adapter af via een erkend afvalverwerkingsbedrijf of via uw gemeentereiniging. Neem de momenteel geldende voorschriften in acht. Neem in geval van twijfel contact op met uw afvalverwerkingsdienst.



Mogelijkheden voor het afvoeren van het afgedankte product vindt u bij uw gemeente.



Het product is recycleerbaar; er is een uitgebreide producentenverantwoordelijkheid op van toepassing en het afval wordt gescheiden ingezameld.

## Appendix

### Opmerkingen bij de EU-conformiteitsverklaring

Dit apparaat voldoet wat betreft overeenstemming met de elementaire eisen en de andere relevante voorschriften van de Europese richtlijn voor elektromagnetische compatibiliteit 2014/30/EU, de laagspanningsrichtlijn 2014/35/EU en de Ecodesign-richtlijn 2009/125/EC.







De volledige EU-conformiteitsverklaring is verkrijgbaar bij de importeur.

### Technische gegevens

#### Netvoedingsadapter

Fabrikant	Putian Yijia Electronic Co., Ltd. The West of Lihan Avenue Hanjiang District, Putian, Fujian, China Handelsregisternummer: 91350303579298423W
Model	YJTH03
Ingangsspanning	100 - 240 V ~ (wisselstroom)
Voedingsfrequentie	50/60 Hz
Uitgangsspanning	24,0 V === (gelijkstroom)
Uitgangsstroom	0,5 A
Uitgangsvermogen	12,0 W
Gemiddelde efficiëntie tijdens gebruik	85,6 %
Efficiëntie bij geringe belasting (10%)	77,3 %
Opgenomen vermogen onbelast	0,06 W

**Netvoedingsadapter**

Stroomopname	0,5 A
Beschermingsklasse	II /  (dubbel geïsoleerd)
Polariteit	 (plus binnen, minus buiten)
Beschermingsgraad	IP 20
Efficiëntieklasse 6	
Kortsluitingsbestendige veiligheidstransformator	
Nominale omgevingstemperatuur (ta)	40 °C
Schakelende voeding	

**Apparaat**

Ingangsspanning	24 V  (gelijkstroom)
Stroomopname	500 mA
Capaciteit waterreservoir	120 ml

**Garantie van Kompernaß Handels GmbH**

Geachte klant,

U hebt op dit apparaat 3 jaar garantie vanaf de aankoopdatum. In geval van gebreken in dit product hebt u wettelijke rechten tegenover de verkoper van het product. Deze wettelijke rechten worden door onze hierna beschreven garantie niet beperkt.

## Garantievoorwaarden

De garantieperiode geldt vanaf de datum van aankoop. Bewaar de kassabon zorgvuldig. U hebt hem nodig als bewijs van aankoop.

Als er binnen drie jaar vanaf de aankoopdatum van dit product een materiaal- of fabricagefout optreedt, wordt - naar onze keuze - het product door ons kosteloos gerepareerd of vervangen of wordt de koopprijs terugbetaald. Voorwaarde voor deze garantie is dat het defecte apparaat en het aankoopbewijs (kassabon) binnen de termijn van drie jaar worden overlegd en dat kort wordt omschreven waaruit het gebrek bestaat en wanneer het is opgetreden.

Wanneer het defect door onze garantie wordt gedekt, krijgt u het gerepareerde product of een nieuw product retour. Met de reparatie of vervanging van het product begint er geen nieuwe garantieperiode.

## Garantieperiode en wettelijke aanspraken bij gebreken

De garantieperiode wordt door deze waarborg niet verlengd. Dat geldt ook voor vervangen en gerepareerde onderdelen. Eventueel al bij aankoop aanwezige schade en gebreken moeten meteen na het uitpakken worden gemeld. Voor reparaties na afloop van de garantieperiode worden kosten in rekening gebracht.

## Garantieomvang

Het apparaat is op basis van strenge kwaliteitsnormen met de grootst mogelijke zorg vervaardigd en voorafgaand aan de levering nauwkeurig gecontroleerd.

De garantie geldt voor materiaal- of fabricagefouten. Deze garantie geldt niet voor productonderdelen die onderhevig zijn aan normale slijtage en die daarom als slijtonderdelen worden beschouwd, of voor schade aan breekbare onderdelen zoals schakelaars, accu's of onderdelen die van glas zijn gemaakt.

Deze garantie vervalt wanneer het product is beschadigd, ondeskundig is gebruikt of is gerepareerd. Voor deskundig gebruik van het product moeten alle in de gebruiksaanwijzing beschreven aanwijzingen precies worden opgevolgd. Gebruiksdoeleinden en handelingen die in de gebruiksaanwijzing worden afgeraden of waarvoor wordt gewaarschuwd, moeten beslist worden vermeden.

Het product is uitsluitend bestemd voor privégebruik en niet voor bedrijfsmatige doeleinden. Bij verkeerd gebruik en ondeskundige behandeling, bij gebruik van geweld en bij reparaties die niet door ons erkend servicefiliaal zijn uitgevoerd, vervalt de garantie.

### **Afhandeling bij een garantiekwestie**

Voor een snelle afhandeling van uw aanvraag neemt u de volgende aanwijzingen in acht:

- Houd voor alle aanvragen de kassabon en het artikelnummer (bijv. IAN 123456) als aankoopbewijs bij de hand.
- Het artikelnummer vindt u op het typeplaatje van het product, op het product gegraveerd, op de titelpagina van de gebruiksaanwijzing (linksonder) of op de sticker op de achter- of onderkant van het product.
- Als er fouten in de werking of andere gebreken optreden, neemt u eerst contact op met de hierna genoemde serviceafdeling, **telefonisch** of **via e-mail**.
- Een als defect geregistreerd product kunt u dan zonder portokosten naar het aan u doorgegeven serviceadres sturen. Voeg het aankoopbewijs (kassabon) bij en vermeld waaruit het gebrek bestaat en wanneer het is opgetreden.



Op [www.lidl-service.com](http://www.lidl-service.com) kunt u deze en vele andere handleidingen, productvideo's en installatiesoftware downloaden.

Met deze QR-code gaat u direct naar de website van Lidl Service ([www.lidl-service.com](http://www.lidl-service.com)) en kunt u met het invoeren van het artikelnummer (IAN) 123456 de gebruiksaanwijzing openen.

## Service

### **NL** Service Nederland

Tel.: 0900 0400223 (0,10 EUR/Min.)

E-Mail: [kompernass@lidl.nl](mailto:kompernass@lidl.nl)

### **BE** Service België

Tel.: 070 270 171 (0,15 EUR/Min.)

E-Mail: [kompernass@lidl.be](mailto:kompernass@lidl.be)

IAN 340458\_1910

## Importeur

Let op: het volgende adres is geen serviceadres. Neem eerst contact op met het opgegeven serviceadres.

KOMPERNASS HANDELS GMBH

BURGSTRASSE 21

44867 BOCHUM

DUITSLAND

[www.kompernass.com](http://www.kompernass.com)

## Spis treści

<b>Wprowadzenie</b> .....	<b>78</b>
Informacje o niniejszej instrukcji obsługi .....	78
Użycie zgodne z przeznaczeniem .....	78
Zastosowane wskazówki ostrzegawcze .....	79
<b>Bezpieczeństwo</b> .....	<b>80</b>
Podstawowe wskazówki bezpieczeństwa .....	80
<b>Elementy obsługowe</b> .....	<b>84</b>
<b>Ustawianie i podłączanie</b> .....	<b>84</b>
Zakres dostawy i przegląd po rozpakowaniu .....	85
Rozpakowanie .....	85
Utylizacja opakowania .....	85
Przyłącze elektryczne .....	86
<b>Obsługa pracy</b> .....	<b>86</b>
Uruchomienie .....	86
Funkcje .....	87
<b>Czyszczenie/Przechowywanie/Utylizacja</b> .....	<b>88</b>
Czyszczenie urządzenia/usuwanie kamienia .....	88
Przechowywanie .....	89
Utylizacja urządzenia .....	89
<b>Załącznik</b> .....	<b>90</b>
Wskazówki do deklaracji zgodności EU .....	90
Dane techniczne .....	90
Gwarancja Kompernaß Handels GmbH .....	92
Serwis .....	94
Importer .....	94



## **Wprowadzenie**

### **Informacje o niniejszej instrukcji obsługi**

Serdecznie gratulujemy ci zakupu nowego urządzenia. Jest to produkt wysokiej jakości. Niniejsza instrukcja obsługi stanowi część dyfuzor zapachowy SAD 12 D3 (zwany poniżej urządzeniem lub produktem) i przekazuje ważne wskazówki dotyczące użytkowania zgodnego z przeznaczeniem, bezpieczeństwa, montażu podłączenia, a także obsługi urządzenia. Instrukcję obsługi należy przechowywać stale w pobliżu urządzenia. Instrukcję musi przeczytać każda osoba, która będzie się zajmowała obsługą i usuwaniem usterek urządzenia. Przechowuj instrukcję obsługi i w razie odsprzedaży radioodtwarzacza przekaz ją wraz z urządzeniem nowemu właścicielowi.

### **Użycie zgodne z przeznaczeniem**

Niniejsze urządzenie służy wyłącznie do odświeżania i nawilżania powietrza w pomieszczeniach zamkniętych w warunkach domowych. Inne lub wykraczające poza powyższe użytkowanie, uznaje się za niezgodne z przeznaczeniem.

Wyklucza się możliwość wnoszenia jakichkolwiek roszczeń z tytułu uszkodzeń spowodowanych zastosowaniem niezgodnie z przeznaczeniem, nieprawidłowymi naprawami, niedozwolonymi zmianami lub użyciem niedopuszczalnych części zamiennych.

Wszelkie ryzyko ponosi wyłącznie użytkownik.

## Zastosowane wskazówki ostrzegawcze

W niniejszej instrukcji obsługi zastosowano następujące wskazówki ostrzegawcze:

### OSTRZEŻENIE

**Wskazówka ostrzegawcza tego stopnia zagrożenia oznacza możliwą do wystąpienia sytuację niebezpieczną.**

W razie braku możliwości uniknięcia niebezpiecznej sytuacji, może to doprowadzić do odniesienia obrażeń.

- ▶ Instrukcje w niniejszej wskazówce ostrzegawczej stosuje się, by uniknąć odniesienia obrażeń osób.

### UWAGA

**Wskazówka ostrzegawcza tego stopnia zagrożenia oznacza możliwą szkodę materialną.**

W razie braku możliwości uniknięcia niebezpiecznej sytuacji, może to doprowadzić do szkód materialnych.

- ▶ Instrukcje w niniejszej wskazówce ostrzegawczej stosuje się, by uniknąć szkód materialnych.

### WSKAZÓWKA

- ▶ Wskazówka oznacza dodatkowe informacje, ułatwiające korzystanie z urządzenia.

## Bezpieczeństwo

W tym rozdziale znajdziesz ważne wskazówki bezpieczeństwa związane z użytkowaniem urządzenia. Mimo to nieprawidłowe użycie może prowadzić do szkód osobowych i materialnych.

### Podstawowe wskazówki bezpieczeństwa





Mając na uwadze bezpieczne użytkowanie urządzenia, przestrzegaj następujących wskazówek bezpieczeństwa:

- Przed przystąpieniem do użytkowania sprawdź, czy urządzenie nie jest nigdzie uszkodzone. Nie uruchamiaj uszkodzonego ani upuszczonego urządzenia. Zagrożenie odniesienia obrażeń!
- To urządzenie może być używane przez dzieci od 8 roku życia oraz przez osoby o zmniejszonych zdolnościach fizycznych, sensorycznych lub umysłowych lub też osoby nieposiadające odpowiedniego doświadczenia i/lub wiedzy, wyłącznie pod nadzorem lub po przeszkoleniu w zakresie bezpiecznego używania urządzenia oraz wynikających z niego zagrożeń. Dzieci nie mogą bawić się urządzeniem. Czyszczenie i konserwacja przez użytkownika nie mogą być wykonywane przez dzieci bez nadzoru.
- Urządzenie należy używać tylko z dostarczoną zasilaczem sieciowym.

-  Z urządzenia i adaptera sieciowego można korzystać wyłącznie w suchych pomieszczeniach.
- Urządzenie stawiaj wyłącznie na równych powierzchniach, na których urządzenie nie przewróci się.
- Naprawy urządzenia zlecaj wyłącznie autoryzowanym serwisom lub obsłudze klienta. Nieprawidłowo wykonane naprawy mogą powodować poważne zagrożenie dla użytkownika. Do tego można stracić gwarancję.
- Naprawę uszkodzonej wtyczki lub kabla sieciowego zleć niezwłocznie wykwalifikowanemu personelowi lub serwisowi. Urządzenia nie można wystawiać na działanie deszczu. Chroń urządzenie przed wilgocią i przedostaniem się cieczy i przedmiotów obcych do wnętrza obudowy. Nigdy nie zanurzaj urządzenia pod wodą ani nie stawiaj na urządzeniu żadnych przedmiotów wypełnionych cieczą (np. wazonów). Grozi to trwałym uszkodzeniem urządzenia.

- Przy każdym napełnianiu/opróżnianiu zbiornika wody i przed każdym czyszczeniem odłącz zasilacz od gniazdka sieciowego.
- Nie używaj urządzenia w pobliżu otwartych źródeł ognia (np. świec). Grozi to trwałym uszkodzeniem urządzenia.
- Chroń urządzenie przed bezpośrednim nasłonecznieniem. Grozi to trwałym uszkodzeniem urządzenia.
- Przewód zasilający przy wyciąganiu z gniazdka sieciowego ciągnąć zawsze za wtyczkę. Ciągnięcie za kabel mogłoby doprowadzić do nieodwracalnego uszkodzenia urządzenia.

- Urządzenie można użytkować wyłącznie z olejkami eterycznymi (olejkami aromatycznymi).
- Wolno stosować wyłącznie olejki aromatyczne spełniające krajowe wymagania zdrowotne. Stosowanie innych substancji może spowodować zatrucie lub pożar.
- Olejki aromatyczne nigdy nie powinny trafić w ręce dzieci.
- Olejki aromatyczne należy zawsze przechowywać pod zamknięciem.
- Należy również przestrzegać ostrzeżeń umieszczonych na etykiecie olejków aromatycznych:

<b>Symbol</b>	<b>Znaczenie</b>
	Przeczytać instrukcję obsługi i jej przestrzegać!
	Uwaga! Działa drażniąco na skórę. Może powodować alergiczne reakcje skóry. Działa silnie drażniąco na oczy.
	Uwaga! Działa toksycznie na organizmy wodne, powodując długotrwałe skutki.
	Dotykowy symbol substancji niebezpiecznej dla osób niedowidzących.

## Elementy obsługowe

(rysunki zobacz rozkładana strona)

- 1 Pokrywka
- 2 Otwór wylotowy dyfuzora
- 3 Szczelina wentylacyjna
- 4 Zbiornik na wodę
- 5 Ceramiczna płytka
- 6 Włącznik/wyłącznik z podświetleniem
- 7 Strzałka kierunku wylotu
- 8 Maksymalna wysokość napełniania
- 9 Gniazdo wtykowe
- 10 Zasilacz
- 11 Miarka
- 12 Olejek zapachowy

## Ustawianie i podłączanie

### OSTRZEŻENIE

**W trakcie uruchamiania urządzenia może dojść do szkód osobowych i materialnych!**

By uniknąć zagrożeń, przestrzegaj następujących wskazówek bezpieczeństwa:

- ▶ Elementów opakowania nie dawaj dzieciom do zabawy. Istnieje niebezpieczeństwo uduszenia.
- ▶ By uniknąć szkód osobowych i materialnych, przestrzegaj wskazówek dotyczących warunków wymaganych w miejscu użytkowania, jak również związanych z podłączaniem urządzenia do zasilania elektrycznego.

## Zakres dostawy i przegląd po rozpakowaniu

Urządzenie jest wyposażone standardowo w następujące elementy:

- Dyfuzor zapachowy SAD 12 D3
- Zasilacz
- Miarka
- 2 x 10 ml olejku zapachowego (drewno sandałowe i lawenda)
- Instrukcja obsługi

### WSKAZÓWKA

- ▶ Po rozpakowaniu nowego urządzenia sprawdź, czy w środku są wszystkie części.
- ▶ W przypadku stwierdzenia niekompletnej zawartości opakowania lub uszkodzeń spowodowanych nieprawidłowym opakowaniem lub transportem, skontaktuj się z infolinią obsługi klienta (zobacz rozdział **Serwis**).

## Rozpakowanie

- ◆ Wyjmij z kartonu wszystkie elementy urządzenia oraz instrukcję obsługi.
- ◆ Wyjmij z urządzenia wszystkie elementy opakowania.

## Utylizacja opakowania



Materiały opakowaniowe są przyjazne dla środowiska i można je poddać procesowi recyklingu. Zbędne materiały opakowaniowe należy utylizować zgodnie z lokalnymi przepisami.



Opakowania należy utylizować w sposób przyjazny dla środowiska. Przestrzegać oznaczeń na różnych materiałach opakowaniowych i w razie potrzeby utylizuj je zgodnie z zasadami segregacji odpadów. Materiały opakowaniowe są oznaczone skrótami (a) i cyframi (b) w następujący sposób: 1–7: tworzywa sztuczne, 20–22: papier i tektura, 80–98: kompozyty.



## Przyłącze elektryczne

### UWAGA

- ▶ Przed podłączeniem urządzenia do prądu sprawdź informacje o wymaganym napięciu podane na tabliczce znamionowej. Urządzenie będzie pracowało bez usterek tylko wtedy, gdy dane te będzie się zgadzały.
- ▶ Kabel zasilacza ⑩ nie może być uszkodzony ani przechodzić obok gorących powierzchni i/lub krawędzi.
- ▶ Kabel sieciowy nie może być naciągnięty ani pozaginany ⑩.
- ◆ Połącz zasilacz ⑩ z urządzeniem wtykając wtyczkę w gniazdo wtykowe ⑨ pod urządzeniem.

## Obsługa i praca

### Uruchomienie

### UWAGA

- ▶ Krople oleju mogą uszkodzić powierzchnie mebli. Pod urządzenie możesz podłożyć odpowiednią podkładkę.
- ◆ Ustaw urządzenie na równym i stabilnym podłożu.
- ◆ Zdejmij pokrywkę ① i nalej do zbiornika wody ④ znajdującym się w zestawie kubkiem miarowym ⑪ maks. 120 ml czystej wody z kranu. Przestrzegaj maksymalnego poziomu napełnienia ⑧.
- ◆ Dodaj do wody 2-4 kropel ulubionego olejku.
- ◆ Załóż następnie pokrywkę ① ponownie na zbiornik wody ④. Uważaj na to, by otwór wylotowy pary ② nie był umieszczony bezpośrednio nad szczeliną wentylacyjną ③, gdyż uniemożliwiłoby to wydostawanie się pary.
- ◆ Podłącz zasilacz ⑩ do gniazdka.

## Funkcje

Naciśnięcie włącznika/wyłącznika ⑥ powoduje wybranie kolejnej funkcji urządzenia:

- 1 naciśnięcie: Włączenie urządzenia, rozpoczęcie wytwarzania mgły zapachowej i różnokolorowe świecenie diody.
- 2 naciśnięcie: Pozostawienie ulubionego koloru podświetlenia, dalsze wytwarzanie mgły zapachowej.
- 3 naciśnięcie: Wyłączenie kolorowego podświetlenia, dalsze wytwarzanie mgły zapachowej.
- 4 naciśnięcie: Wyłączenie wszystkich funkcji.

### WSKAZÓWKA

- ▶ Urządzenie wyłącza się automatycznie, gdy zabraknie wody w zbiorniku na wodę ④.

### UWAGA

#### Uszkodzenie urządzenia!

- ▶ Nigdy nie przechylaj urządzenia w trakcie pracy, ani nie próbuj go opróżnić.
- ▶ Przed napełnieniem lub opróżnieniem urządzenia koniecznie najpierw wyjmij zasilacz ⑩ z gniazdka zasilania.

## Czyszczenie/Przechowywanie/Utylizacja

### UWAGA

#### Uszkodzenie urządzenia!

- ▶ Podczas czyszczenia należy pamiętać o tym, aby do wnętrza obudowy nie przedostała się wilgoć. Mogłoby to trwale uszkodzić urządzenie.
- ▶ Przed przystąpieniem do czyszczenia urządzenia koniecznie najpierw wyjmij zasilacz ⑩ z gniazdka zasilania.
- ▶ By uniknąć uszkodzenia urządzenia, nigdy nie opróżniaj urządzenia przez szczelinę wentylacyjną ③. Wodę wylewaj zawsze w miejscu oznaczonym strzałką ⑦ na zbiorniku ④.
- ▶ Nie próbuj usuwać osadów z kamienia ostrymi ani twardymi przedmiotami. Urządzenie może przez to ulec trwałemu uszkodzeniu.

### Czyszczenie urządzenia/usuwanie kamienia

- ◆ Zbiornik na wodę ④ czyść po każdym użyciu, zwracając uwagę na całkowite usunięcie pozostałości olejku. Użyj do tego miękkiej, lekko zwilżonej szmatki. W przypadku silnych zanieczyszczeń na wilgotną szmatkę nalać kilka kropli łagodnego środka czyszczącego.

### WSKAZÓWKA

- ▶ W celu usunięcia spowodowanych olejkami aromatycznymi przebarwień w zbiorniku wody ④, należy zastosować dostępny w handlu olej słonecznikowy.
- ◆ By zapewnić przez cały czas wysoką skuteczność wytwarzania mgły zapachowej, od czasu do czasu wyczyść ceramiczną płytkę ⑤ umieszczoną na dnie zbiornika ④. Użyj do tego miękkiej, lekko zwilżonej szmatki.
- ◆ Powierzchnię obudowy urządzenia UV czyść miękką, suchą szmatką.

- ◆ Do usuwania osadów z kamienia użyj specjalnego płynu dostępnego w sprzedaży. Przeczytaj instrukcję dołączoną przez producenta płynu do usuwania osadu z kamienia.
- ◆ Do zbiornika ④ wlej wodę do poziomu maksymalnej wysokości napełniania ⑧ i zaczekaj, aż płyn spowoduje rozpuszczenie całego osadu z kamienia.
- ◆ Wylej płyn wraz z rozpuszczonym kamieniem, a następnie wytrzyj zbiornik ④ miękką, lekko zwilżoną szmatką.

## Przechowywanie

Przed dłuższą przerwą w użytkowaniu urządzenia, odłącz je od zasilania elektrycznego i odłóż w czyste, suche miejsce, osłonięte przed bezpośrednim działaniem promieni słonecznych.

## Utylizacja urządzenia



**W żadnym przypadku nie wyrzucaj urządzenia ani zasilacza sieciowego do zwykłych śmieci domowych. Ten produkt podlega dyrektywie europejskiej 2012/19/EU WEEE (Waste Electrical and Electronic Equipment).**



Zużyte urządzenie i zasilacz sieciowy należy oddać do certyfikowanego zakładu utylizacji odpadów lub do komunalnego zakładu oczyszczania. Należy przestrzegać aktualnie obowiązujących przepisów. W razie pytań i wątpliwości odnośnie zasad utylizacji należy skontaktować z komunalnym zakładem utylizacji odpadów.



Informacji na temat możliwości utylizacji wyeksploatowanego produktu udziela urząd gminy lub miasta.



Produkt można poddać recyklingowi, podlega rozszerzonej odpowiedzialności producenta i jest zbierany w ramach systemu segregacji odpadów.

## Załącznik

### Wskazówki do deklaracji zgodności EU

Urządzenie jest zgodne z podstawowymi wymogami i pozostałymi przepisami europejskiej dyrektywy w sprawie kompatybilności elektromagnetycznej 2014/30/EU, dyrektywy niskonapięciowej 2014/35/EU oraz dyrektywy o ekoprojektowaniu 2009/125/EC.







Pełny tekst deklaracji zgodności EU jest dostępny u importera.

### Dane techniczne

#### Zasilacz sieciowy

Producent	Putian Yijia Electronic Co., Ltd. The West of Lihan Avenue Hanjiang District, Putian, Fujian, China Numer rejestru handlowego: 91350303579298423W
Model	YJTH03
Napięcie wejściowe	100 - 240 V ~ (prąd przemienny)
Wejściowa częstotliwość prądu przemiennego	50/60 Hz
Napięcie wyjściowe	24,0 V === (prąd stały)
Prąd wyjściowy	0,5 A
Moc wyjściowa	12,0 W
Średnia wydajność podczas pracy	85,6 %
Wydajność przy niskim obciążeniu (10 %)	77,3 %

## Zasilacz sieciowy

Pobór mocy bez obciążenia	0,06 W
Pobór prądu	0,5 A
Klasa ochronności	II/□ (podwójna izolacja)
Biegunowość	 (plus wewnątrz, minus na zewnątrz)
Stopień ochrony	IP 20
Klasa efektywności 6	
Odporny na zwarcia transformator bezpieczeństwa	
Znamionowa temperatura otoczenia (ta)	40 °C
Zasilacz impulsowy	

## Urządzenie

Napięcie wejściowe	24 V $\equiv$ (prąd stały)
Pobór prądu	500 mA
Poj. zbiornika na wodę	120 ml

## **Gwarancja Kompernaß Handels GmbH**

Szanowny Kliencie,

To urządzenie objęte jest 3-letnią gwarancją, licząc od daty zakupu. W przypadku wad tego produktu, masz gwarantowane ustawowo prawa w stosunku sprzedawcy. Te ustawowe prawa nie są ograniczone przez nasze opisane poniżej warunki gwarancji.

### **Warunki gwarancji**

Okres gwarancji rozpoczyna się od daty zakupu. Należy zachować paragon. Jest on wymagany jako dowód zakupu.

Jeżeli w ciągu trzech lat od daty zakupu produktu ujawni się w nim wada materiałowa lub produkcyjna, produkt zostanie wedle naszego uznania nieodpłatnie naprawiony, wymieniony na nowy lub zostanie zwrócona jego cena. Warunkiem spełnienia tego świadczenia gwarancyjnego jest dostarczenie w trakcie tego trzyletniego okresu uszkodzonego urządzenia wraz z dowodem zakupu (paragonem) oraz krótkim opisem wady i daty jej wystąpienia.

Jeżeli wada jest objęta naszą gwarancją, otrzymasz z powrotem naprawiony lub nowy produkt.

### **Okres gwarancji i ustawowe roszczenia gwarancyjne**

Wykonanie usługi gwarancyjnej nie przedłuża okresu gwarancji. Dotyczy to również wymienionych i naprawionych części. Wszelkie szkody i wady wykryte w chwili zakupu należy zgłosić bezpośrednio po rozpakowaniu urządzenia. Po upływie okresu gwarancji wszelkie naprawy są wykonywane odpłatnie.

## **Zakres gwarancji**

Urządzenie zostało starannie wyprodukowane i poddane przed wysyłką skrupulatnej kontroli jakości.

Gwarancja obejmuje wady materiałowe lub produkcyjne. Niniejsza gwarancja nie obejmuje części produktu, podlegających normalnemu zużyciu, ani uszkodzeń części łatwo łamliwych, np. przetłaczników, akumulatorów, lub części wykonanych ze szkła.

Niniejsza gwarancja traci swoją ważność, jeśli produkt został uszkodzony, nie używano go prawidłowo lub nie serwisowano należycie. W celu zapewnienia prawidłowego stosowania produktu należy ściśle przestrzegać wszystkich instrukcji wymienionych w instrukcjach obsługi. Należy bezwzględnie unikać zastosowania oraz postępowania, których odradza się w instrukcji obsługi lub przed którymi się w niej ostrzega.

Produkt przeznaczony jest wyłącznie do użytku domowego, a nie do zastosowań komercyjnych. Niewłaściwe użytkowanie urządzenia, używanie go w sposób niezgodny z jego przeznaczeniem, użycie siły lub ingerencja w urządzenie, dokonywana poza naszymi autoryzowanymi punktami serwisowymi, powodują utratę gwarancji.

## **Realizacja zobowiązań gwarancyjnych**

W celu zapewnienia szybkiego załatwienia sprawy, postępuj zgodnie z poniższymi wskazówkami:

- W przypadku wszelkich pytań przygotuj paragon fiskalny oraz numer artykułu (np. IAN 123456) jako dowód zakupu.
- Numer artykułu można znaleźć na tabliczce znamionowej na produkcie, wygrawerowany na urządzeniu, zapisany na stronie tytułowej instrukcji obsługi (w dolnym lewym rogu) lub na naklejce z tyłu bądź na spodzie urządzenia.



- W przypadku wystąpienia błędów działania lub innych wad, prosimy o kontakt z odpowiednim działem serwisu **telefonicznie** lub **przez e-mail**.
- Zarejestrowany jako wadliwy produkt możesz wtedy wraz z dołączonym dowodem zakupu (paragonem) oraz opisem i datą wystąpienia usterki wysłać nieodpłatnie na przekazany wcześniej adres serwisu.



Na stronie [www.lidl-service.com](http://www.lidl-service.com) możesz pobrać te i wiele innych instrukcji, filmów o produktach oraz oprogramowanie instalacyjne.

Za pomocą tego kodu QR możesz przejść bezpośrednio na stronę serwisu Lidl ([www.lidl-service.com](http://www.lidl-service.com)), gdzie możesz otworzyć instrukcję obsługi, wpisując numer artykułu (IAN) 123456.

## Serwis

**PL Serwis Polska**

Tel.: 22 397 4996

E-Mail: [kompernass@lidl.pl](mailto:kompernass@lidl.pl)

IAN 340458\_1910

## Importer

Pamiętaj, że poniższy adres nie jest adresem serwisu. Skontaktuj się najpierw z odpowiednim punktem serwisowym.

KOMPERNASS HANDELS GMBH

BURGSTRASSE 21

44867 BOCHUM

NIEMCY

[www.kompernass.com](http://www.kompernass.com)

## Obsah

<b>Úvod</b> .....	<b>96</b>
Informace k tomuto návodu k obsluze .....	96
Použití dle předpisů .....	96
Použita výstražná upozornění .....	97
<b>Bezpečnost</b> .....	<b>98</b>
Základní bezpečnostní pokyny .....	98
<b>Ovládací prvky</b> .....	<b>101</b>
<b>Instalace a připojení</b> .....	<b>102</b>
Rozsah dodání a dopravní inspekce .....	102
Vybalení .....	102
Likvidace obalu .....	103
Elektrické připojení .....	103
<b>Obsluha a provoz</b> .....	<b>104</b>
Uvedení do provozu .....	104
Funkce .....	104
<b>Čištění/Skladování/Likvidace</b> .....	<b>105</b>
Čištění/odvápnění přístroje .....	106
Skladování .....	106
Likvidace přístroje .....	107
<b>Dodatek</b> .....	<b>107</b>
Pokyny k prohlášení o shodě EU .....	107
Technická data .....	108
Záruka společnosti Kompernass Handels GmbH .....	109
Servis .....	112
Dovozce .....	112

## Úvod

### Informace k tomuto návodu k obsluze

Gratulujeme Vám k zakoupení Vašeho nového přístroje. Tím jste se rozhodli pro vysoce kvalitní výrobek. Tento návod k obsluze je součástí ultrazvukového Aroma difuzér SAD 12 D3 (následně označen jako přístroj nebo produkt) a podá Vám důležité instrukce a informace vzhledem na řádné použití, bezpečnost, zabudování a připojení, jakož i obsluhu přístroje. Návod k obsluze musí být neustále k dispozici v blízkosti přístroje. Musí si jej přečíst a se podle něj řídit každá osoba, která je pověřena zabudováním, obsluhou a odstraněním poruch přístroje. Tento návod k obsluze dobře uschovejte a dejte jej následníkovi spolu s přístrojem.

### Použití dle předpisů

Tento přístroj je určen k osvěžení a zvlhčování vzduchu v uzavřených prostorech pro soukromé použití. Jiné, než k tomu určené použití, platí jako použití ne podle předpisů.

Jakékoliv nároky na náhradu škody, vzniklé z důvodu nesprávného použití, neodborných oprav, nedovoleně provedených změn na přístroji nebo z důvodu použití nedovolených a neoriginálních dílů, jsou vyloučeny. Riziko nese sám v plném rozsahu provozovatel.

## Použita výstražná upozornění

V předloženém návodu k obsluze jsou použita následující výstražná upozornění:

### VÝSTRAHA

**Tímto výstražným upozorněním tohoto stupně nebezpečí se označuje možná nebezpečná situace.**

Pokud se nezabrání nebezpečné situaci, může vést tato ke zraněním.

- ▶ Proto třeba následovat pokynům v tomto výstražném upozornění pro zabránění zranění osob.

### POZOR

**Tímto výstražným upozorněním tohoto stupně nebezpečí se označuje možná hmotná škoda.**

Pokud se nezabrání této nebezpečné situaci, může vést tato ke hmotným škodám.

- ▶ Proto třeba následovat pokynům v tomto výstražném upozornění pro zabránění hmotných škod.

### UPOZORNĚNÍ

- ▶ Upozornění označuje dodatečné informace, které ulehčí manipulaci s přístrojem.

## Bezpečnost

V této kapitole obdržíte důležitá bezpečnostní upozornění ohledně manipulace s přístrojem. Neodborné použití však může vést k jeho poškození a zranění osob.

### Základní bezpečnostní pokyny





Pro bezpečnou manipulaci s přístrojem dodržujte následující bezpečnostní pokyny:

- Zkontrolujte přístroj před použitím na vnější viditelná poškození. Vadný nebo na zem padlý přístroj neuvádějte do provozu. Hrozí nebezpečí poranění!
- Děti starší osmi let a osoby s omezenými fyzickými, smyslovými nebo duševními schopnostmi nebo nedostatkem zkušeností a znalostí, mohou používat toto zařízení pouze tehdy, pokud jsou pod dohledem nebo pokud byly poučeny o jeho bezpečném používání a pokud porozuměly z toho vyplývajícím nebezpečím. Děti se nesmí hrát s přístrojem. Čištění a uživatelskou údržbu nesmí provádět děti bez dozoru.
- Přístroj provozujte pouze spoludodaným síťovým adaptérem.

-  Příklad: Přístroj a síťový adaptér se smí používat pouze v suchých vnitřních prostorách.
- Příklad: Přístroj umístěte pouze na rovném povrchu, aby nedošlo k jeho převrácení.
- Příklad: Opravy na přístroji nechte provádět pouze autorizovanými odbornými podniky nebo službou zákazníkům. Neodborné opravy mohou způsobit závažná nebezpečí pro uživatele. K tomu zanikají i záruční nároky.
- Příklad: Poškozené zástrčky nebo síťový kabel nechte ihned vyměnit autorizovanými odborníky nebo zákaznickým servisem - vyhněte se tím nebezpečí.
- Příklad: Tento přístroj nesmí být vystaven dešti. Chraňte přístroj před vlhkostí a vniknutí kapalin a předmětů do tělesa. Nikdy neponořujte přístroj do vody a nestavte na něj předměty, naplněné kapalinami (např. vázy). Může tak dojít k neopravitelnému poškození přístroje.
- Příklad: Při každém naplnění/vyprázdnění nádržky na vodu a před každým čištěním vytáhněte napájecí adaptér ze síťové zásuvky.

- Příklad: Přístroj neprovazujte v blízkosti otevřeného ohně (např. svíčky). Může tak dojít k neopravitelnému poškození přístroje.
- Zabraňte přímému slunečnímu záření. Může tak dojít k neopravitelnému poškození přístroje.
- Přípojné vedení vytahujte ze zásuvky vždy tažením za zástrčku, netahejte jej za přípojný kabel. V opačném případě může dojít k poškození kabelu.
- Přístroj se smí používat výhradně s éterickými (aromatickými) oleji.
- Používejte pouze aromatické oleje, které splňují národní zdravotní požadavky. Použití jiných látek může způsobit otravu nebo nebezpečí požáru.
- Vonné oleje se nesmí dostat do rukou dětem.
- Vonné oleje vždy uchovávejte pod zámkem.

- Dbejte také varování na etiketě označení vonných olejů:

Symbol	Význam
	Přečtěte si a dodržujte návod k obsluze!
	Pozor! Způsobuje podráždění kůže. Může vyvolat alergickou kožní reakci. Vyvolává vážné podráždění očí.
	Pozor! Jedovaté pro vodní organismy, s dlouhodobými účinky.
	Hmatový symbol nebezpečí pro osoby s poruchou zraku.

## Ovládací prvky

### (Zobrazení viz vyklápěcí stranu)

- 1 víko
- 2 otvor pro výstup mlhy
- 3 větrací štěrbin
- 4 vodní nádrž
- 5 keramická podložka
- 6 zapínač/vypínač s osvětlením
- 7 šipka směru vylévání
- 8 maximální výška naplnění
- 9 zásuvka
- 10 síťový adaptér
- 11 měrná nádobka
- 12 Vonný olej



## Instalace a připojení

### **VÝSTRAHA**

#### **Při uvedení přístroje do provozu může dojít ke zraněním osob nebo hmotným škodám!**

Dodržujte následující bezpečnostní pokyny k omezení vzniku nebezpečí:

- ▶ Obalový materiál není na hraní. Hrozí nebezpečí udušením.
- ▶ K zabránění zranění osob a vzniku hmotných škod, dodržujte upozornění a pokyny ohledně požadavků na místo instalace a elektrického připojení přístroje.

### **Rozsah dodání a dopravní inspekce**

Přístroj se standardně dodává s následujícími komponenty:

- Aroma difuzér SAD 12 D3
- síťový adaptér
- měrná nádobka
- 2 x 10 ml vonného oleje (santalové dřevo a levandule)
- návod k obsluze

### **UPOZORNĚNÍ**

- ▶ Zkontrolujte dodávku na kompletnost a viditelné poškození.
- ▶ V případě neúplné dodávky nebo poškození, vzniklé v důsledku vadného obalu nebo dopravou, kontaktujte servisní hotline (viz kapitolu **Servis**).

### **Vybalení**

- ◆ Vyjměte všechny části přístroje a tento návod z krabice.
- ◆ Odstraňte z přístroje všechny obalový materiál.

## Likvidace obalu



Zvolený obalový materiál odpovídá hlediskům ochrany životního prostředí a likvidace, a je tudíž recyklovatelný. Již nepotřebný obalový materiál zlikvidujte podle místních platných předpisů.

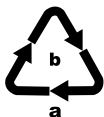

Balení zlikvidujte ekologicky. Dbejte na označení na různých obalových materiálech a v případě potřeby je rozřídte odděleně. Obalové materiály jsou označeny zkratkami (a) a číslicemi (b) s následujícím významem:

1–7: Plasty, 20–22: Papír a lepenka,  
80–98: Kompozitní materiály.

## Elektrické připojení

### POZOR

- ▶ Před připojením přístroje porovnejte údaje požadovaného vstupního napětí, uvedená na typovém štítku, s údaji zdroje napětí, určeného pro provoz. Tyto údaje se musí shodovat, aby nedošlo k poškození přístroje.
  - ▶ Ujistěte se, zda není kabel síťového adaptéru **10** poškozen a zda neleží přes horké plochy a/nebo ostré hrany, protože jinak může dojít k jeho poškození.
  - ▶ Dbejte na to, aby kabel síťového adaptéru **10** nebyl příliš napnutý nebo ohnutý.
- ◆ Síťový adaptér **10** zapojte do přístroje tak, že zastrčíte zástrčku do zásuvky **9** na spodní straně přístroje.

# Obsluha a provoz

## Uvedení do provozu

### POZOR

- ▶ Kapky oleje mohou také způsobit škody na nábytku povrchu. Popřípadě položte pod přístroj podložku.
- ◆ Přístroj postavte vždy na rovný a stabilní podklad.
- ◆ Sejměte víko **1** a naplňte vodní nádrž **4** pomocí přiložené odměrky **11** max. 120 ml čisté vody z vodovodu. Dbejte na maximální výšku naplnění **8**.
- ◆ Do vody přidejte 2-4 kapek požadovaného oleje.
- ◆ Poté opět nasadte difuzní kužel **1** na nádobu **4**. Dbejte na to, aby otvor pro výstup mlhy **2** nebyl umístěn přímo nad větrací štěrbinou **3**, protože jinak nemůže mlha unikat.
- ◆ Zastrčte síťový adaptér **10** do zásuvky.

## Funkce

Stisknutím zapínače/vypínače **6** jsou možné různé funkce:

- 1. stisknutí: Přístroj se zapne, spustí se voňavá mlha a střídání barev diod LED.
- 2. stisknutí: Určí se Vaše stálá oblíbená barva, voňavá mlha se vypařuje i nadále.
- 3. stisknutí: Střídání barev a barevné osvětlení se kompletně vypnou, vypařuje se pouze voňavá mlha.
- 4. stisknutí: Všechny funkce jsou vypnuté.

### UPOZORNĚNÍ

- ▶ Jakmile je kapalina ve vodní nádrži **4** spotřebovaná, tak se přístroj automaticky vypne.

**POZOR****Poškození přístroje!**

- ▶ Během provozu nikdy přístroj nepřevracujte a nepokoušejte se jej vyprázdnit.
- ▶ Nejprve vytáhněte síťový adaptér ⑩ ze zásuvky, než přístroj opět naplníte nebo vyprázdníte.

**Čištění/Skladování/Likvidace****POZOR****Poškození přístroje!**

- ▶ Ubezpečte se, že při čištění nemůže vniknout do přístroje kapalina, aby se tak zabránilo nenapravitelnému poškození přístroje.
- ▶ Nejprve vytáhněte zástrčku ze zásuvky, ⑩ než se pustíte do čištění přístroje.
- ▶ K zabránění poškození, nevyprázdňujte přístroj přes větrací šterbinu ③. K vyprázdnění sledujte směr šipky ⑦ na vodní nádržce ④.
- ▶ V žádném případě se nepokoušejte odstranit usazeniny vodního kamene špicatými nebo ostrými předměty. Může tak dojít k neopravitelnému poškození přístroje.

## Čištění/odvápnění přístroje

- ◆ Pro co nejdůkladnější odstranění zbytků oleje, vyčistěte vodní nádržku ④ po každém použití. Použijte při tom měkký, vlhký hadřík. U tvrdšíjých skvrn nakapejte na vlhký hadřík několik kapek mírného mycího prostředku.

### UPOZORNĚNÍ

- ▶ Pro odstranění zabarvení ve vodní nádrži ④, způsobené aromatickými oleji, použijte běžně dostupný slunečnicový olej.
- ◆ Keramická podložka ⑤, nacházející se na dně podložky ④, se musí příležitostně také vyčistit, pokud se zhorší tvorba mlhy. Použijte při tom lehce navlhčenou vatovou tyčinku.
- ◆ Povrch přístroje otřete pouze měkkým, suchým hadříkem.
- ◆ Používejte pro odstranění vodního kamene běžně dostupný tekutý prostředek pro odstranění vodního kamene. Dbejte při tom také na pokyny výrobce Vašeho prostředku pro odstranění vodního kamene.
- ◆ Do vodní nádržky ④ nalijte až po maximální výšku naplnění ⑧ prostředek pro odstranění vodního kamene a nechte jej působit tak dlouho, dodku se vodní kámen nerozpustí.
- ◆ Poté prostředek pro odstranění vodního kamene vylijte a vzápětí vodní nádržku ④ vytřete měkkým, lehce navlhčeným hadříkem.

## Skladování

Pokud nepoužíváte přístroj delší dobu, odpojte jej od napájení a uložte jej na čistém, suchém místě bez přímého slunečního záření.

## Likvidace přístroje



**V žádném případě nevyhazujte přístroj a síťový adaptér do normálního domovního odpadu. Tento výrobek podléhá evropské směrnici č. 2012/19/EU WEEE (Waste Electrical and Electronic Equipment).**



Nechte přístroj a síťový adaptér zlikvidovat v autorizovaném podniku pro nakládání s odpady nebo ve Vašem komunálním sběrném dvoře. Dodržujte aktuálně platné předpisy. V případě pochyb se poraďte s recyklační firmou.



Informace o možnostech likvidace vysloužilého výrobku Vám podá správa Vašeho obecního nebo městského úřadu.



Výrobek je recyklovatelný, podléhá rozšířené odpovědnosti výrobce a je shromažďován odděleně.

## Dodatek



### Pokyny k prohlášení o shodě EU

Tento přístroj je v souladu ohledně shody se základními požadavky a jinými relevantními předpisy Evropské směrnice o elektromagnetické kompatibilitě č. 2014/30/EU, směrnice o nízkém napětí č. 2014/35/EU a směrnice o ekodesignu č. 2009/125/EC.



Kompletní prohlášení o shodě EU obdržíte u dovozce.

**Technická data****Síťový adaptér**

Výrobce	Putian Yijia Electronic Co., Ltd. The West of Lihan Avenue Hanjiang District, Putian, Fujian, China Číslo obchodního rejstříku: 91350303579298423W
Model	YJTH03
Vstupní napětí	100–240 V ~ (střídavý proud)
Vstupní frekvence	50/60 Hz
Výstupní napětí	24,0 V === (stejnoseměrný proud)
Výstupní proud	0,5 A
Výstupní výkon	12,0 W
Průměrná účinnost v provozu	85,6 %
Účinnost při nízkém zatížení (10 %)	77,3 %
Příkon při nulovém zatížení	0,06 W
Spotřeba proudu	0,5 A
Třída ochrany	II / □ (dvojitá izolace)
Polarita	 (plus uvnitř, mínus vně)
Typ ochrany	IP 20
Třída účinnosti 6	
Bezpečnostní transformátor odolný proti zkratu	

**Síťový adaptér**

Jmenovitá teplota okolí (ta)	40 °C
Přepínací síťový adaptér	

**Přístroj**

Vstupní napětí	24 V === (stejnoseměrný proud)
Spotřeba proudu	500 mA
Kapacita vodní nádrže	120 ml

## Záruka společnosti Kompernass Handels GmbH

Vážená zákaznice, vážený zákazníku,

na tento přístroj získáváte záruku v trvání 3 let od data zakoupení. V případě závad tohoto výrobku máte zákonná práva vůči prodejci výrobku. Tato zákonná práva nejsou omezena naší níže uvedenou zárukou.

### Záruční podmínky

Záruční doba začíná plynout dnem nákupu. Dobře uschovejte pokladní doklad. Tento doklad je potřebný jako důkaz o koupi.

Pokud se do tří let od data zakoupení tohoto výrobku vyskytne vada materiálu nebo výrobní závada, pak Vám podle našeho uvážení výrobek zdarma opravíme, vyměníme nebo uhradíme kupní cenu. Předpokladem této záruky je, že bude během tříleté lhůty předložen vadný přístroj a doklad o koupi (pokladní doklad) a stručně se popíše, v čem závada spočívá a kdy se vyskytla.

Vztahuje-li se na závadu naše záruka, obdržíte zpět buď opravený nebo nový produkt. Opravou nebo výměnou výrobku nezačne plynout nová záruční doba.



## **Záruční doba a zákonné nároky vyplývající ze závad**

Záručním plněním se záruční doba neprodlužuje. To platí i pro vyměněné a opravené součásti. Poškození nebo vady vyskytující se případně již při nákupu se musí oznámit ihned po vybalení. Po uplynutí záruční doby podléhají veškeré opravy zpoplatnění.

### **Rozsah záruky**

Přístroj byl vyroben pečlivě podle přísných směrnic kvality a před expedicí byl svědomitě vyzkoušen.

Záruka se vztahuje na materiálové nebo výrobní vady. Tato záruka se nevztahuje na součásti výrobku, které jsou vystaveny běžnému opotřebení, a proto je lze považovat za spotřební díly, nebo na poškození křehkých součástí, jako jsou např. spínače, akumulátory nebo díly, které jsou vyrobeny ze skla.

Tato záruka zaniká, pokud je výrobek poškozen, nebyl řádně používán nebo udržován. Pro zajištění správného používání výrobku se musí přesně dodržovat všechny pokyny uvedené v návodu k obsluze. Účelům použití a úkonům, které se v návodu k obsluze nedoporučují nebo se před nimi varuje, je třeba se bezpodmínečně vyhnout.

Výrobek je určen pouze pro soukromé účely a ne pro komerční použití. Při nesprávném a neodborném používání, při použití násilí a při zásazích, které nebyly provedeny našimi autorizovanými servisními provozovny, záruční nároky zanikají.

## Vyřízení v případě záruky

Pro zajištění rychlého Vaší žádosti postupujte podle následujících pokynů:

- Pro všechny dotazy mějte připraven pokladní lístek a číslo výrobku (např. IAN 123456) jako doklad o koupi.
- Číslo výrobku naleznete na typovém štítku na výrobku, rytině na výrobku, na titulní straně návodu k obsluze (vlevo dole) nebo na nálepce na zadní nebo spodní straně výrobku.
- Pokud by se měly vyskytovat funkční vady nebo jiné závady, kontaktujte nejprve níže uvedené servisní oddělení **telefonicky** nebo **e-mailem**.
- Výrobek, zaevidovaný jako vadný výrobek pak můžete při přiložení dokladu o nákupu (pokladní lístek) a při uvedení, v čem spočívá vada a kdy k ní došlo, poslat výrobek pro Vás bez poštovního na adresu, kterou Vám oznámí servis.



Na webových stránkách [www.lidl-service.com](http://www.lidl-service.com) si můžete stáhnout tyto a mnoho dalších příruček, videí o výrobku a instalační software.

Pomocí kódu QR se dostanete přímo na stránku servisu Lidl ([www.lidl-service.com](http://www.lidl-service.com)) a můžete pomocí zadání čísla výrobku (IAN) 123456 otevřít svůj návod k obsluze.

**Servis****CZ Servis Česko**

Tel.: 800143873

E-Mail: [kompernass@lidl.cz](mailto:kompernass@lidl.cz)

IAN 340458\_1910

**Dovozce**

Dbejte prosím na to, že následující adresa není adresou servisu.  
Kontaktujte nejprve uvedený servis.

KOMPERNASS HANDELS GMBH

BURGSTRASSE 21

44867 BOCHUM

NĚMECKO

[www.kompernass.com](http://www.kompernass.com)

## Obsah

<b>Úvod</b> .....	<b>114</b>
Informácie k tomuto návodu na používanie .....	114
Používanie primerané účelu .....	114
Použitie varovania .....	115
<b>Bezpečnosť</b> .....	<b>116</b>
Základné bezpečnostné upozornenia .....	116
<b>Ovládacie prvky</b> .....	<b>120</b>
<b>Umiestnenie a pripojenie</b> .....	<b>120</b>
Obsah dodávky a prepravná kontrola .....	121
Vybalenie .....	121
Likvidácia obalových materiálov .....	121
Elektrické pripojenie .....	122
<b>Obsluha a prevádzka</b> .....	<b>122</b>
Uvedenie do prevádzky .....	122
Funkcie .....	123
<b>Čistenie/Uskladnenie/Likvidácia</b> .....	<b>124</b>
Čistenie a odvápnovanie prístroja .....	124
Uskladnenie .....	125
Likvidácia prístroja .....	125
<b>Dodatok</b> .....	<b>126</b>
Pokyny k Vyhláseniu o zhode EU .....	126
Technické údaje .....	126
Záruka spoločnosti Kompernass Handels GmbH .....	128
Servis .....	130
Dovozca .....	130

## Úvod

### **Informácie k tomuto návodu na používanie**

Srdečne vám blahoželáme ku kúpe tohto nového prístroja. Rozhodli ste sa tým pre veľmi kvalitný výrobok. Tento návod na používanie je súčasťou ultrazvukového Prístroj na aromaterapiu SAD 12 D3 (ďalej sa uvádza ako prístroj alebo výrobok) a poskytuje dôležité pokyny pre používanie v súlade s jeho určením, pre bezpečnosť, pripojenie, ako aj pre obsluhu prístroja. Návod na používanie musí byť trvale k dispozícii v blízkosti prístroja. Musí si ho prečítať a riadiť sa ním každá osoba, ktorá prístroj obsluhuje a odstraňuje jeho poruchy. Uschovajte si tento návod na používanie a odovzdajte ho ďalšiemu majiteľovi spolu s prístrojom.

### **Používanie primerané účelu**

Tento prístroj je určený len na osviežovanie a zvlhčovanie vzduchu v zatvorených priestoroch a na súkromné používanie. Iné alebo tento opis prekračujúce používanie platí ako nezodpovedajúce určeniu prístroja.

Nároky akéhokoľvek druhu za škody spôsobené nesprávnym používaním, neodbornými opravami, nepovolenými úpravami alebo použitím nepovolených náhradných dielov, sú vylúčené.

Riziko znáša výlučne prevádzkovateľ.

## Použitie varovania

V tomto návode na používanie sú uvedené nasledujúce varovania:

### VAROVANIE

**Varovanie s týmto stupňom nebezpečenstva označuje možnú nebezpečnú situáciu.**

Ak sa nevyhnete nebezpečnej situácii, môže to viesť k úrazu.

- ▶ Riad'te sa pokynmi v tomto varovaní, aby ste zabránili úrazom osôb.

### POZOR

**Varovanie s týmto stupňom nebezpečenstva označuje možné vecné škody.**

Ak sa nevyhnete nebezpečnej situácii, môže to viesť k vecným škodám.

- ▶ Riad'te sa pokynmi v tomto varovaní, aby ste zabránili vecným škodám.

### POZNÁMKA

- ▶ Pokyn označuje dodatočné informácie, ktoré uľahčujú zaobchádzanie s prístrojom.

## Bezpečnosť

V tejto kapitole sa dozviete dôležité bezpečnostné pokyny pre zaobchádzanie s prístrojom. Jeho neodborné používanie môže viesť k poraneniu osôb a k materiálovým škodám.

### Základné bezpečnostné upozornenia

Pre bezpečné zaobchádzanie s prístrojom dodržujte nasledujúce bezpečnostné pokyny:





- Skontrolujte prístroj pred použitím, či nemá zvonka viditeľné poškodenia. Poškodený alebo spadnutý prístroj neuvádzajte do prevádzky. Hrozí nebezpečenstvo poranenia.
- Tento prístroj môžu používať deti staršie ako 8 rokov, ako aj osoby so zníženými fyzickými, zmyslovými alebo mentálnymi schopnosťami alebo nedostatkom skúseností a vedomostí, ak sú pod dohľadom alebo boli o bezpečnom používaní prístroja poučené a pochopili z toho vyplývajúce nebezpečenstvo. Deti sa s prístrojom nesmú hrať. Deti nesmú vykonávať čistenie a užívateľskú údržbu bez dohľadu.
- Prístroj používajte len s dodaným sieťovým adaptérom.

-  Elektrický spotrebič a sieťový adaptér sa smú používať iba v suchých vnútorných priestoroch.
- Prístroj položte vždy len na rovný podklad, aby sa nemohol prevrátiť.
- Opravy prístroja zverte len autorizovaným odborníkom alebo zákazníckemu servisu. Pri neodborných opravách môže pre používateľa vzniknúť nebezpečenstvo. Okrem toho zaniknú nároky na záruku.
- Poškodenú sieťovú šnúru alebo zástrčku nechajte ihneď vymeniť oprávnenému odborníkovi alebo v zákazníckom servise, aby ste sa vyhli ohrozeniu zdravia.
- Tento prístroj sa nesmie vystavovať dažďu. Chráňte prístroj pred vlhkosťou a vniknutím tekutín a prípadných predmetov do jeho krytu. Nikdy neponárajte prístroj do vody a nekladajte naň žiadne tekutinami naplnené predmety (napr. vázy). Mohli by ste tým prístroj neopraviteľne poškodiť.



- Pri každom naplnení alebo vyprázdňovaní nádržky na vodu a pred každým čistením vytiahnite sieťovú zástrčku zo zásuvky.
- Nepoužívajte prístroj v blízkosti otvoreného ohňa (napr. sviečky). Mohli by ste tým prístroj neopraviteľne poškodiť.
- Nevystavujte prístroj priamemu slnečnému žiareniu. Mohli by ste tým prístroj neopraviteľne poškodiť.
- Prívodný kábel vyťahujte zo zásuvky vždy za zástrčku, nikdy nie za kábel samotný. Inak by ste mohli kábel poškodiť.

- Prístroj sa smie používať len s éterickými olejmi (aromatickými olejmi).
- Smú sa používať iba aromatické oleje, ktoré zodpovedajú národným požiadavkám na zdravie. Používanie iných látok môže viesť k otrave alebo spôsobiť nebezpečenstvo požiaru.
- Aromatické oleje sa nesmú dostať do rúk detí.
- Aromatické oleje uschovávajúte vždy pod zámkom.
- Dodržte tiež varovania na označovacej etike aromatických olejov:

Symbol	Význam
	Prečítajte si a dodržiavajte návod na obsluhu!
	Pozor! Spôsobuje podráždenia kože. Môže vyvolať alergické kožné reakcie. Spôsobuje ťažké podráždenie očí.
	Pozor! Jedovaté pre vodné organizmy s dlhodobým účinkom.
	Pre ľudí s obmedzenou zrakovou schopnosťou hmatateľný symbol nebezpečenstva.

## Ovládacie prvky

(obrázky sú na roztváracjej strane)

- ❶ Veko
- ❷ Otvor pre výstup pary
- ❸ Vetracia otvor
- ❹ Nádržka na vodu
- ❺ Keramický kotúč
- ❻ Vypínač s osvetlením
- ❼ Smerovacia šípka na vylievania
- ❽ Maximálna výška náplne
- ❾ Pripojovacia zásuvka
- ❿ Sieťový adaptér
- ⓫ Odmerná nádobka
- ⓬ Vonný olej

## Umiestnenie a pripojenie

### VAROVANIE

**Pri uvedení prístroja do prevádzky môže dôjsť k poraneniu osôb a k vecným škodám!**

Dodržte nasledujúce bezpečnostné pokyny, aby ste sa vyhli nebezpečenstvám:

- ▶ Obalové materiály nesmú deti používať na hranie. Hrozí nebezpečenstvo zadusenía.
- ▶ Dodržte pokyny a požiadavky na umiestnenie, ako aj na elektrické pripojenie prístroja, aby ste sa vyhli poraneniám osôb a vecným škodám.

## Obsah dodávky a prepravná kontrola

Prístroj sa štandardne dodáva s nasledujúcou výbavou:

- Prístroj na aromaterapiu SAD 12 D3
- Sieťový adaptér
- Odmerná nádobka
- Vonný olej 2 x 10 ml (santalové drevo a levanduľa)
- Návod na používanie

### POZNÁMKA

- ▶ Skontrolujte dodávku, či je kompletná a bez viditeľných poškodení.
- ▶ V prípade nekompletnej dodávky alebo poškodení spôsobených zlým balením alebo prepravou sa obráťte na hotline servisu (pozri kapitolu **Servis**).

## Vybalenie

- ◆ Vyberte z obalu všetky diely prístroja a tento návod na používanie.
- ◆ Odstráňte z prístroja všetky obalové materiály.

## Likvidácia obalových materiálov



Obalové materiály sú zvolené z hľadiska ekologickej a technickej likvidácie a preto ich možno recyklovať. Nepotrebné obalové materiály zlikvidujte podľa miestne platných predpisov.



Obal zlikvidujte ekologicky. Zohľadnite označenie na rozličných obalových materiáloch a tieto prípadne zvlášť vytriedte. Obalové materiály sú označené skratkami (a) a číslicami (b) s nasledujúcim významom:

1–7: Plasty, 20–22: Papier a lepenka,  
80–98: Kompozitné materiály.

## Elektrické pripojenie

### POZOR

- ▶ Pred zapojením prístroja porovnajte údaje o potrebnom vstupnom napätí na typovom štítku s napätím vo vašej elektrickej sieti. Tieto údaje musia byť zhodné, aby nedošlo k poškodeniu prístroja.
  - ▶ Ubezpečte sa, že je kábel sieťového adaptéra ⑩ nepoškodený a nevedie nad horúcimi povrchmi ani cez ostré hrany, inak by sa poškodil.
  - ▶ Dajte pozor na to, aby šnúra sieťového adaptéra ⑩ nebola príliš napnutá ani zalomená.
- ◆ Sieťový adaptér ⑩ spojte s prístrojom tak, že zástrčku zasuniete do konektora ⑨ na spodnej strane prístroja.

## Obsluha a prevádzka

### Uvedenie do prevádzky

### POZOR

- ▶ Kvapky oleja môžu za istých okolností poškodiť povrch nábytku. V prípade potreby dajte pod prístroj podložku.
- ◆ Prístroj postavte na rovný a stabilný podklad.
- ◆ Odoberte veko ① a nádrž na vodu ④ naplňte priloženou odmerkou ⑪ s max. 120 ml čistej vody z vodovodu. Neprekročte maximálnu výšku náplne ⑧.
- ◆ Dajte do vody 2 - 4 kvapiek požadovaného oleja.
- ◆ Potom znova nasadíte veko ① na nádržku na vodu ④. Dbajte na to, aby otvor pre výstup pary ② nebol umiestnený priamo nad vetracím otvor ③, pretože v opačnom prípade nemôže vystupovať para.
- ◆ Zasuňte sieťový adaptér ⑩ do elektrickej zásuvky.

## Funkcie

Stláčanie vypínača ⑥ umožňuje rôzne funkcie:

- 1. stlačenie: Prístroj sa zapne, spustí sa tvorba voňavej hmly a hra svetiel LED.
- 2. stlačenie: Požadovaná oblúbená farba sa ustáli, tvorba voňavej hmly pokračuje.
- 3. stlačenie: Farebné svetlo sa celkom vypne, tvorba voňavej hmly pokračuje.
- 4. stlačenie: Všetky funkcie sa vypnú.

### POZNÁMKA

- ▶ Prístroj sa automaticky vypne, keď sa tekutina v nádržke na vodu ④ spotrebuje.

### POZOR

#### Poškodenia prístroja!

- ▶ Nikdy nepreklopte prístroj počas prevádzky a nepokúšajte sa ho vyprázdniť.
- ▶ Pred naplňaním a vyprázdňovaním prístroja vytiahnite bezpodmienečne sieťový adaptér ⑩ zo zásuvky.

## Čistenie/Uskladnenie/Likvidácia

### POZOR

#### Poškodenia prístroja!

- ▶ Zabezpečte, aby sa pri čistení nedostala do prístroja žiadna vlhkosť, pretože by mohla spôsobiť neopraviteľné poškodenia prístroja.
- ▶ Pred čistením prístroja vyťahnite bezpodmienečne sieťový adaptér ⑩ zo zásuvky.
- ▶ Nevyprázdňujte prístroj cez vetrací otvor ③, lebo by ste ho poškodili. Pri vyprázdňovaní sa riadte šípkou ⑦ na nádržke na vodu ④.
- ▶ V žiadnom prípade sa nepokúšajte vápenné usadeniny (vodný kameň) odstrániť špicatými alebo ostrými predmetmi. Mohli by ste tým prístroj poškodiť.

## Čistenie a odvápnovanie prístroja

- ◆ Po každom použití vyčistite nádržku na vodu ④, aby ste podľa možnosti úplne odstránili zvyšky oleja. Použite na to mäkkú, mierne navlhčenú handričku. Pri odolávajúcich nečistotách naneste na navlhčenú handričku niekoľko kvapiek jemného čistiaceho prostriedku.

### POZNÁMKA

- ▶ Na odstránenie zafarbenia v nádržke na vodu ④, spôsobené aromatickými olejmi, použite bežne dostupný slnečnicový olej.
- ◆ Príležitostne treba vyčistiť na dne nádržky na vodu ④ uložený keramický kotúč ⑤, ak zoslabne tvorba hmly. Použite na to mierne navlhčenú vatovú tyčinku.
- ◆ Povrch prístroja čistite len suchou mäkkou handrou.

- ◆ Na odvápnovanie prístroja použite bežne dostupné tekuté odvápnovače. Riadte sa aj pokynmi výrobcu odvápnovača.
- ◆ Naplňte nádržku na vodu ④ odvápnovačom až po maximálnu výšku náplne ⑧ a nechajte ho pôsobiť tak dlho, až sa všetky usadeniny uvoľnia.
- ◆ Vylejte odvápnovač a potom vyčistite nádržku na vodu ④ mäkkou, mierne navlhčenou handričkou.

## Uskladnenie

Ak nebudete prístroj dlhšiu dobu používať, odpojte ho od siete a uskladnite na čistom suchom mieste bez prístupu slnečných lúčov.

## Likvidácia prístroja



**Prístroj a sieťový adaptér v žiadnom prípade nevyhadzujte do bežného komunálneho odpadu. Na tento výrobok sa vzťahuje európska smernica 2012/19/EU o opotrebovaných elektrických a elektronických spotrebičoch.**



Prístroj a sieťový adaptér zlikvidujte v autorizovanej prevádzke na likvidáciu odpadov alebo vo vašom miestnom zbernom dvore na likvidáciu odpadov. Dbajte na aktuálne platné predpisy. V prípade pochybností sa spojte so zariadením na likvidáciu odpadu.



Informácie o možnostiach likvidácie vyslúženého výrobku získate od svojej obecnej alebo mestskej samosprávy.



Produkt je recyklovateľný, podlieha rozšírenej zodpovednosti výrobcu a zbiera sa oddelene.



## Dodatok

### Pokyny k Vyhláseniu o zhode EU

Tento prístroj vyhovuje základným požiadavkám a iným relevantným predpisom európskej smernice pre elektromagnetickú znášateľnosť 2014/30/EU, nízkonapäťovej smernice 2014/35/EU a smernice 2009/125/EC .







Kompletné vyhlásenie o zhode EU je k dispozícii u dovozcu.

### Technické údaje

#### Sieťový adaptér

Výrobca	Putian Yijia Electronic Co., Ltd. The West of Lihan Avenue Hanjiang District, Putian, Fujian, China Obchodné registračné číslo: 91350303579298423W
Model	YJTH03
Vstupné napätie	100 - 240 V ~ (striedavý prúd)
Frekvencia vstupného striedavého prúdu	50/60 Hz
Výstupné napätie	24,0 V = (jednosmerný prúd)
Výstupný prúd	0,5 A
Výstupný výkon	12,0 W
Priemerná účinnosť v prevádzke	85,6 %
Účinnosť pri nízkom zaťažení (10 %)	77,3 %
Príkion pri nulovom zaťažení	0,06 W

**Sieťový adaptér**

Spotreba prúdu	0,5 A
Trieda ochrany	II / □ (dvojitá izolácia)
Polarita	 (plus vnútri, mínus vonku)
Stupeň krytie	IP 20
Trieda účinnosti 6	
Bezpečnostný transformátor odolný proti skratu	
Menovitá teplota okolia (ta)	40 °C
Prepínací sieťový adaptér	

**Prístroj**

Vstupné napätie	24 V == (jednosmerný prúd)
Prúdový odber	500 mA
Kapacita nádržky na vodu	120 ml

## **Záruka spoločnosti Kompennass Handels GmbH**

Vážená zákazníčka, vážený zákazník,

na tento prístroj máte záruku 3 roky od dátumu zakúpenia. V prípade nedostatkov tohto výrobku máte práva vyplývajúce zo zákona voči predajcovi tohto výrobku. Tieto Vaše práva vyplývajúce zo zákona nie sú obmedzené našou zárukou, uvedenou nižšie.

### **Záručné podmienky**

Záručná doba začína plynúť dátumom zakúpenia. Prosím, uschovajte si pokladničný blok. Tento bude potrebný ako dôkaz o zakúpení.

Ak v priebehu troch rokov od dátumu zakúpenia tohto výrobku dôjde k chybe materiálu alebo výrobnej chybe, výrobok vám – podľa nášho uváženia – bezplatne opravíme, vymeníme alebo uhradíme kúpnu cenu. Podmienkou tohto záručného plnenia je, že počas trojročnej lehoty sa poškodený prístroj a doklad o zakúpení (pokladničný blok) predloží so stručným opisom, v čom spočíva nedostatok prístroja a kedy sa vyskytol.

Ak je chyba pokrytá našou zárukou, zašleme Vám späť opravený alebo nový výrobok. Opravou alebo výmenou výrobku nezačína plynúť žiadna nová záručná doba.

### **Záručná doba a zákonné nároky na odstránenie chýb**

Záručná doba sa záručným plnením nepredĺži. To platí aj pre vymenené a opravené diely. Poškodenia a chyby zistené prípadne už pri kúpe, sa musia hlásiť okamžite po vybalení. Po uplynutí záručnej doby podliehajú prípadné opravy poplatku.

## Rozsah záruky

Prístroj bol starostlivo vyrobený v súlade s prísnyimi smernicami kvality a pred dodaním bol svedomito preskúšaný.

Záručné plnenie sa vzťahuje na chyby materiálu alebo výrobné chyby. Táto záruka sa nevzťahuje na časti výrobku, ktoré sú vystavené bežnému opotrebovaniu a preto ich možno pokladať za rýchlo opotrebiteľné diely, ani na poškodenia krehkých dielov, ako sú napríklad spínače, akumulátory alebo diely vyrobené zo skla.

Táto záruka zaniká v prípade poškodenia výrobku neodborným používaním alebo neodbornou údržbou. Na správne používanie výrobku sa musia presne dodržiavať všetky pokyny, uvedené v návode na obsluhu. Bezpodmienečne sa musí zabrániť použitiu alebo úkonom, ktoré sa v návode na obsluhu neodporúčajú alebo pred ktorými sa varuje.

Výrobok je určený len na súkromné použitie a nie na priemyselné používanie. Záruka zaniká pri nesprávnom a neodbornom zaobchádzaní, pri použití násilia a pri zásahoch, ktoré neboli vykonané naším autorizovaným servisom.

## Vybavenie v prípade záruky

Na zaručenie rýchleho vybavenia Vašej žiadosti postupujte podľa nasledujúcich pokynov:

- Na všetky otázky majte pripravený pokladničný doklad a číslo výrobku (napr. IAN 123456) ako doklad o nákupe.
- Číslo výrobku nájdete na typovom štítku na výrobku, na gravúre na výrobku, na titulnej stránke návodu na obsluhu (dole vľavo) alebo ako nálepku na zadnej alebo spodnej strane výrobku.
- Ak dôjde k funkčným poruchám alebo iným nedostatkom, kontaktujte najprv nižšie uvedené servisné oddelenie **telefonicky** alebo **e-mailom**.

- Výrobok, za evidovaný ako poruchový, môžete potom spolu s dokladom o nákupe (pokladničný blok) a uvedením popisu chyby a dátumu, kedy k nej došlo, bezplatne odoslať na adresu servisného strediska, ktorá Vám bude oznámená.



Na webovej stránke [www.lidl-service.com](http://www.lidl-service.com) si môžete stiahnuť tieto a mnoho ďalších príručiek, videá o výrobkoch a inštalačný softvér.

Pomocou tohto QR-kódu sa dostanete priamo na stránku servisu Lidl ([www.lidl-service.com](http://www.lidl-service.com)) a pomocou zadania čísla výrobku (IAN) 123456 otvoríte váš návod na obsluhu.

## Servis

**SK Servis Slovensko**

Tel. 0850 232001

E-Mail: [kompernass@lidl.sk](mailto:kompernass@lidl.sk)

IAN 340458\_1910

## Dovozca

Majte na pamäti, že nižšie uvedená adresa nie je adresou servisného strediska. Najprv kontaktujte uvedené servisné stredisko.

KOMPERNASS HANDELS GMBH

BURGSTRASSE 21

44867 BOCHUM

NEMECKO

[www.kompernass.com](http://www.kompernass.com)

**KOMPERNASS HANDELS GMBH**

BURGSTRASSE 21

44867 BOCHUM

GERMANY

[www.kompernass.com](http://www.kompernass.com)

Stand der Informationen · Last Information Update · Version des informations

Stand van de informatie · Stan informacjii · Stav informací · Stav informácií:

02/2020 · Ident.-No.: SAD12D3-012020-2

---

IAN 340458\_1910