



**OWIM GmbH & Co. KG**

Stiftsbergstraße 1  
74167 Neckarsulm  
GERMANY

IAN	Model No.	Version
311481_1907	HG01767A	12/2019
311442_1907	HG01767B	12/2019

IAN 311442\_1907

IAN 311481\_1907



PDF ONLINE  
www.lidl-service.com



# AMPELSCHIRM / CANTILEVER PARASOL / PARASOL DÉPORTÉ

DE AT CH

## AMPELSCHIRM

Montage- und Sicherheitshinweise

GB IE

## CANTILEVER PARASOL

Assembly and safety advice

FR BE

## PARASOL DÉPORTÉ

Instructions de montage et consignes de sécurité

NL BE

## ZWEVENDE PARASOL

Montage- en veiligheidsinstructies

PL

## PARASOL PRZECIWSŁONECZNY

Wskazówki dotyczące montażu oraz bezpieczeństwa

CZ

## LAMPOVÝ SLUNEČNÍK

Pokyny k montáži a bezpečnostní pokyny

SK

## SLNEČNÍK

Pokyny pre montáž a bezpečnosť

IAN 311442\_1907

IAN 311481\_1907

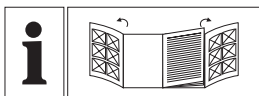

DE/AT/CH	Montage- und Sicherheitshinweise	Seite	5
GB/IE	Assembly and safety advice	Page	9
FR/BE	Instructions de montage et consignes de sécurité	Page	13
NL/BE	Montage- en veiligheidsinstructies	Pagina	18
PL	Wskazówki dotyczące montażu oraz bezpieczeństwa	Strona	22
CZ	Pokyny k montáži a bezpečnostní pokyny	Strana	26
SK	Pokyny pre montáž a bezpečnosť	Strana	30

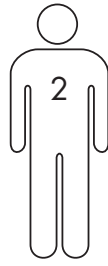

Sie benötigen / You need /  
Vous avez besoin de / U hebt nodig /  
Potrzebujesz / Potřebujete / Potrebujete:

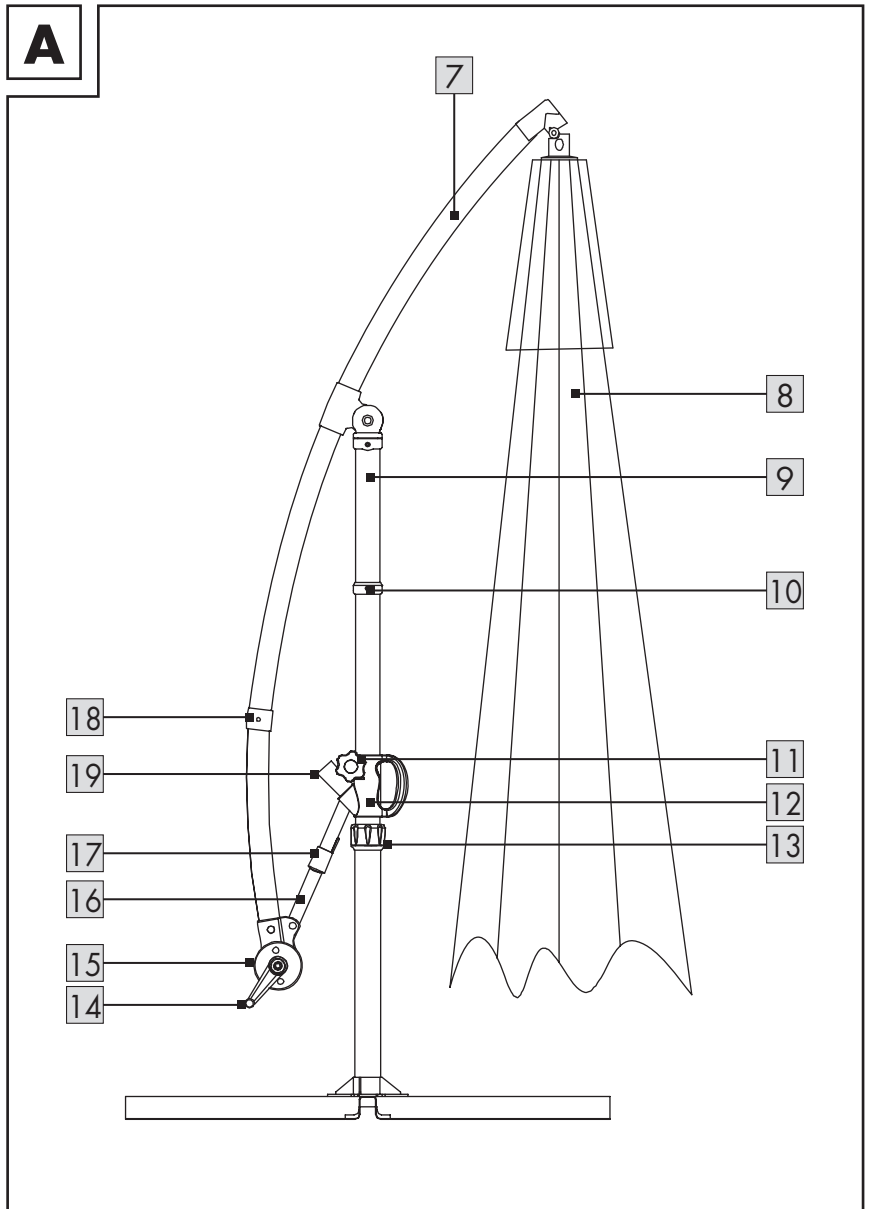
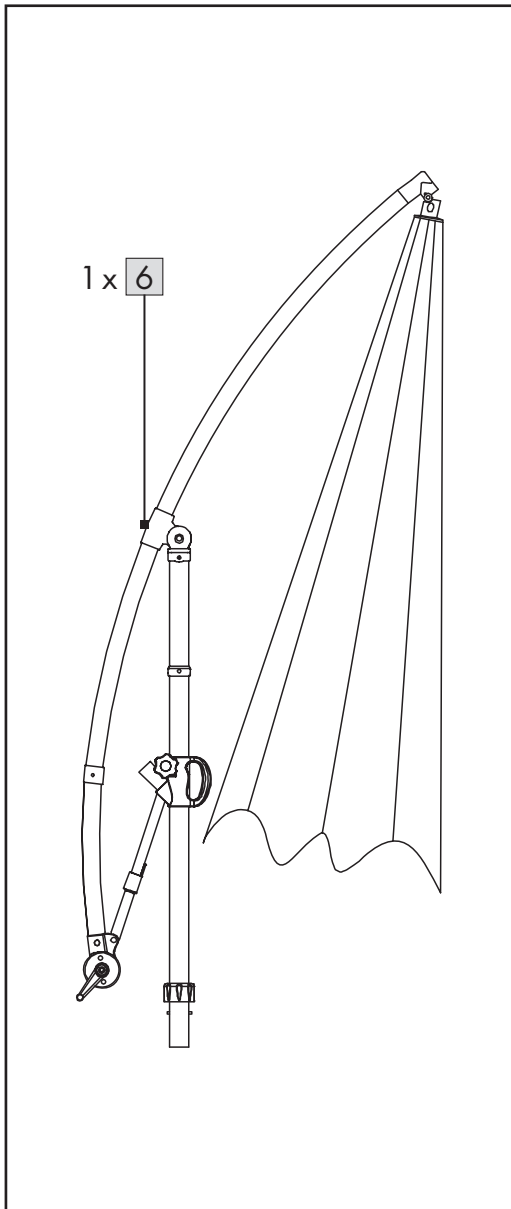
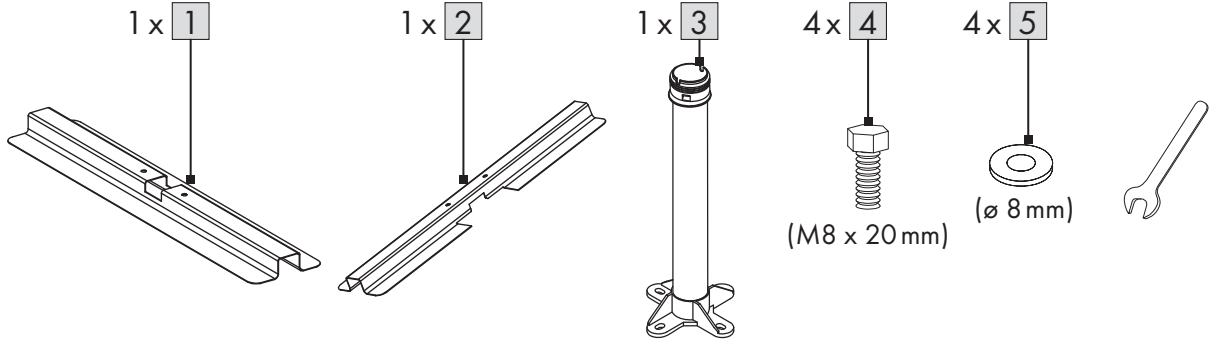

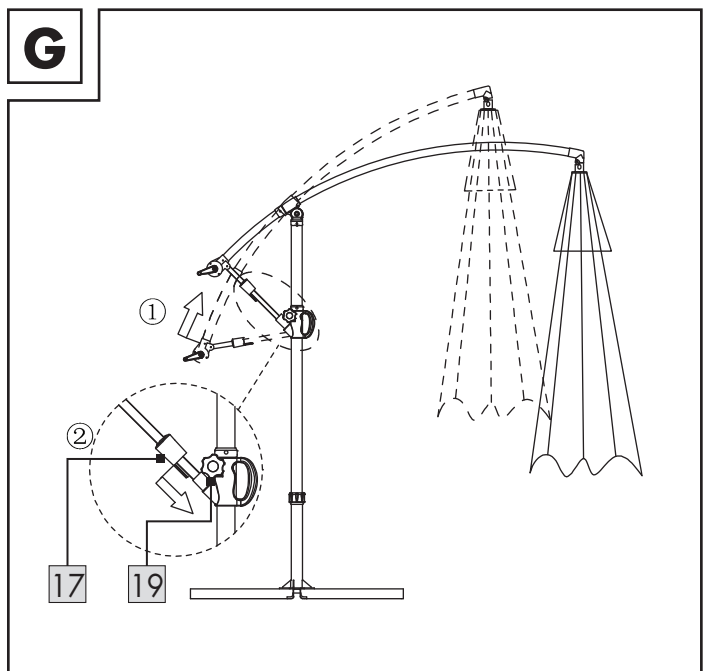
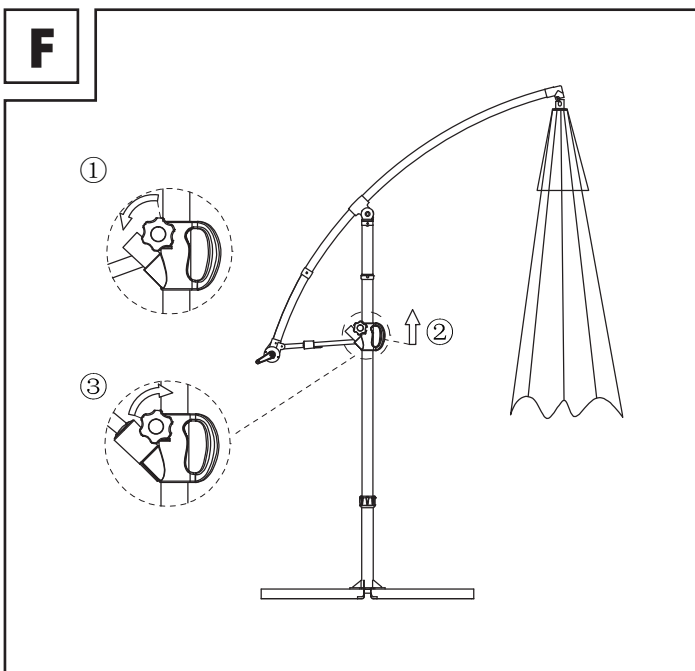
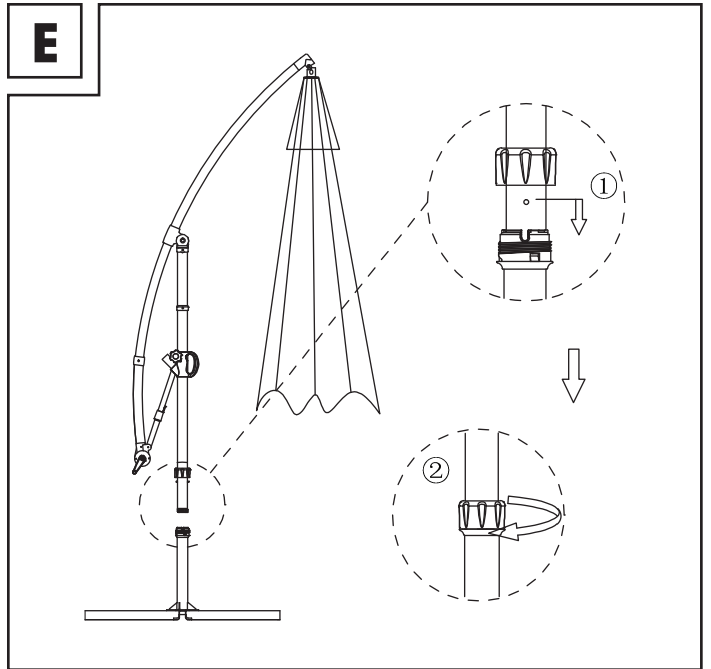
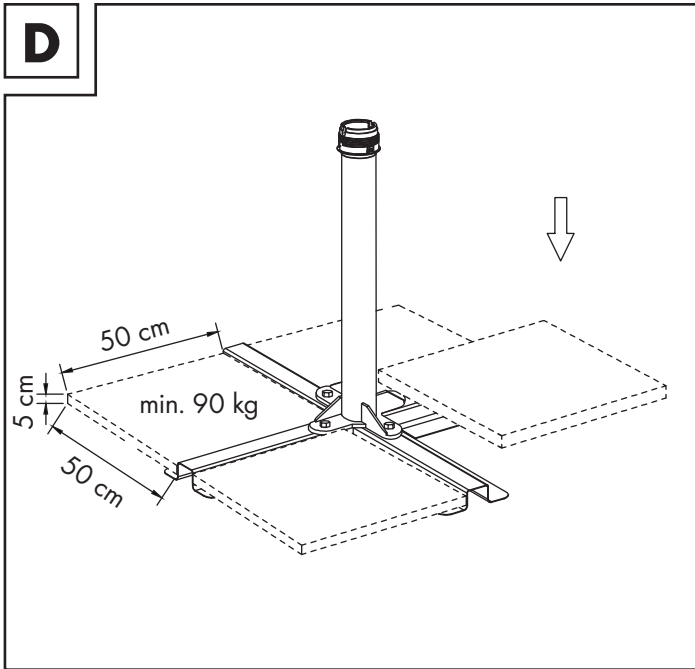
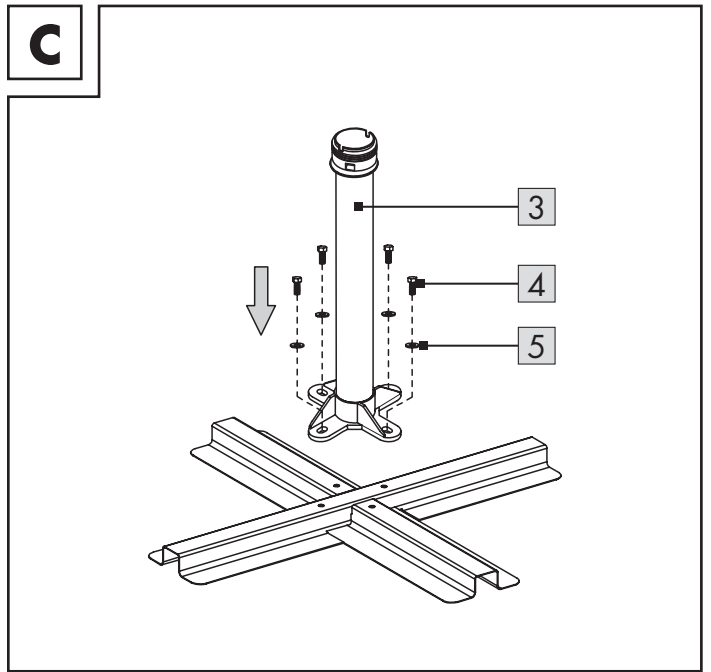
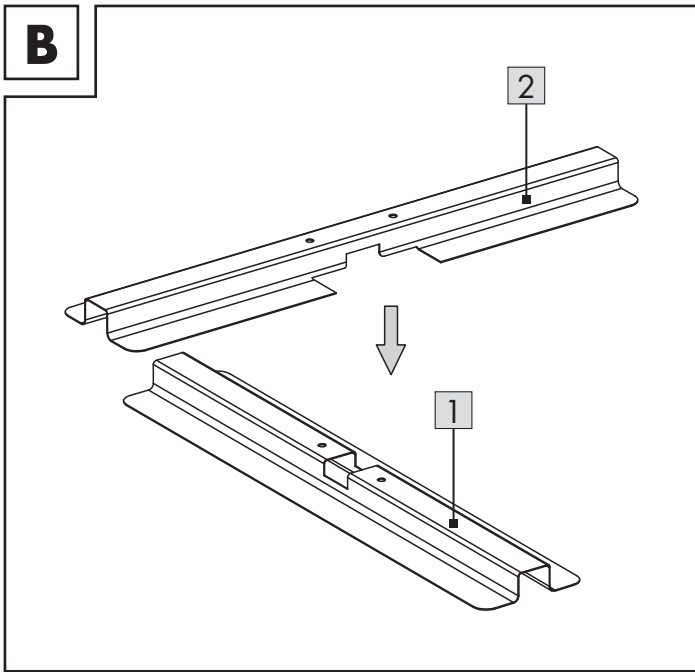

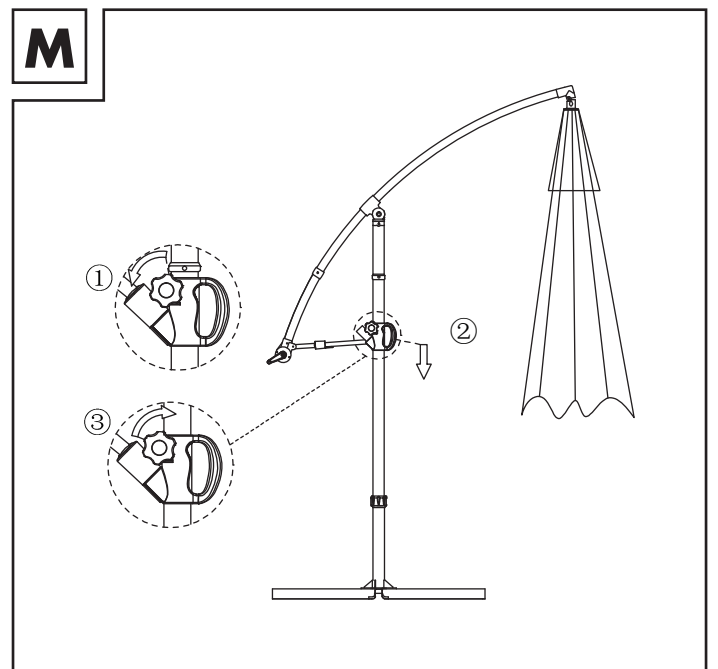
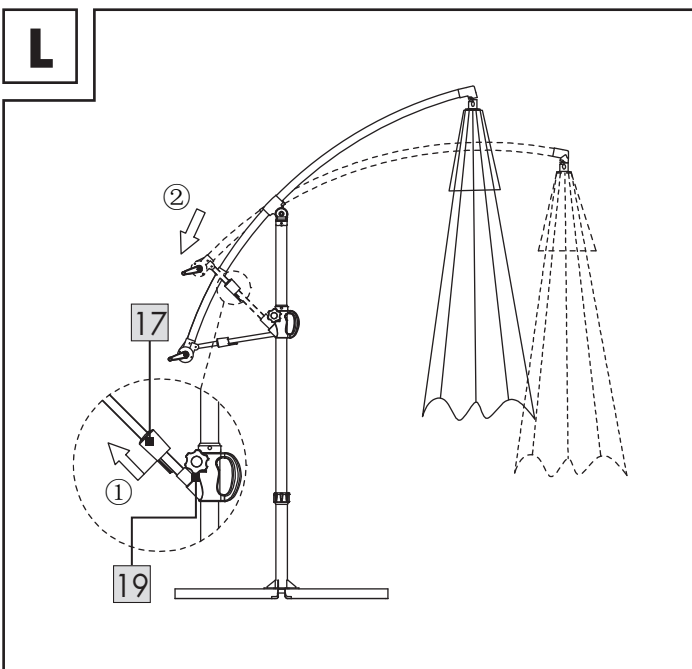
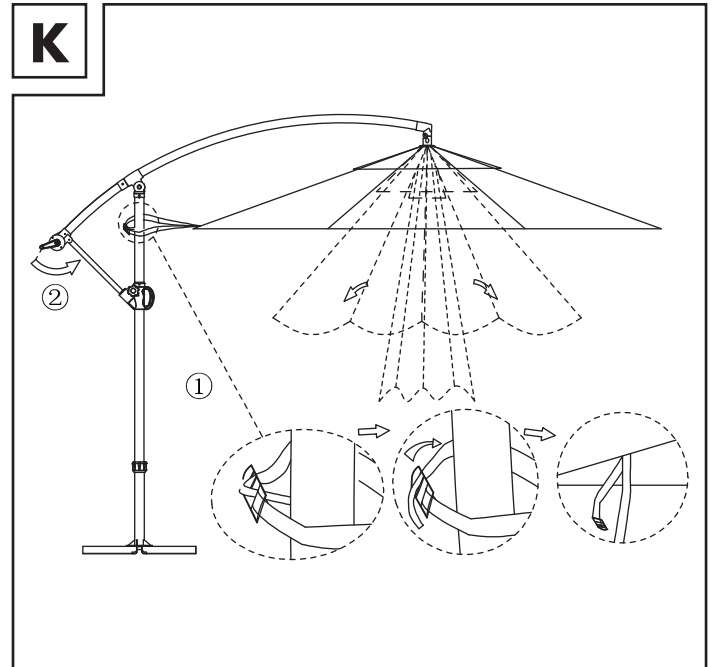
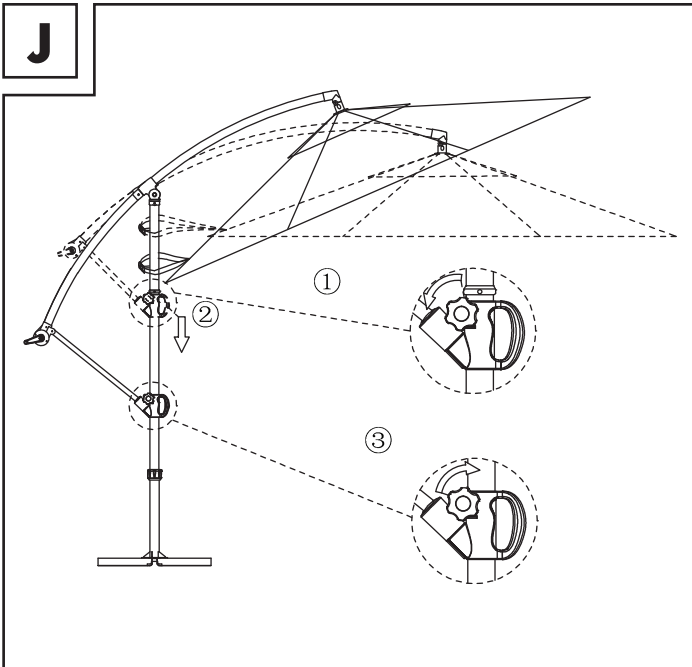
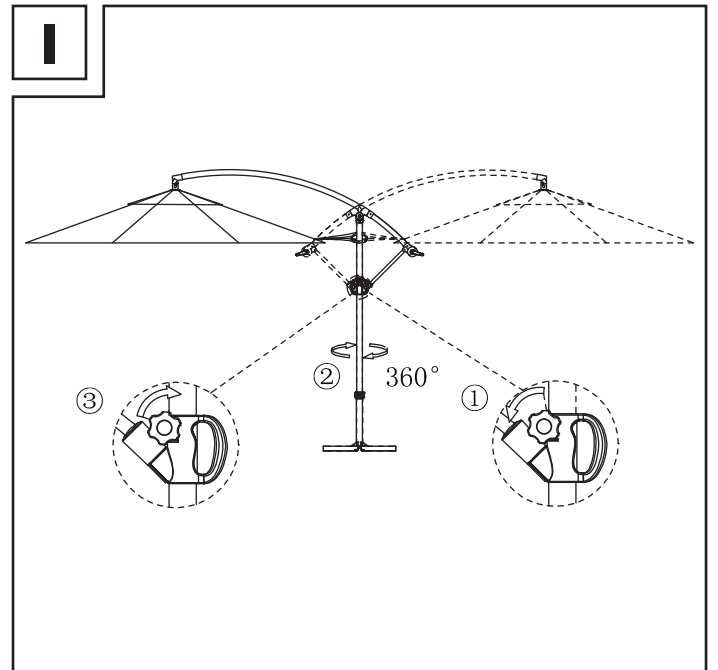
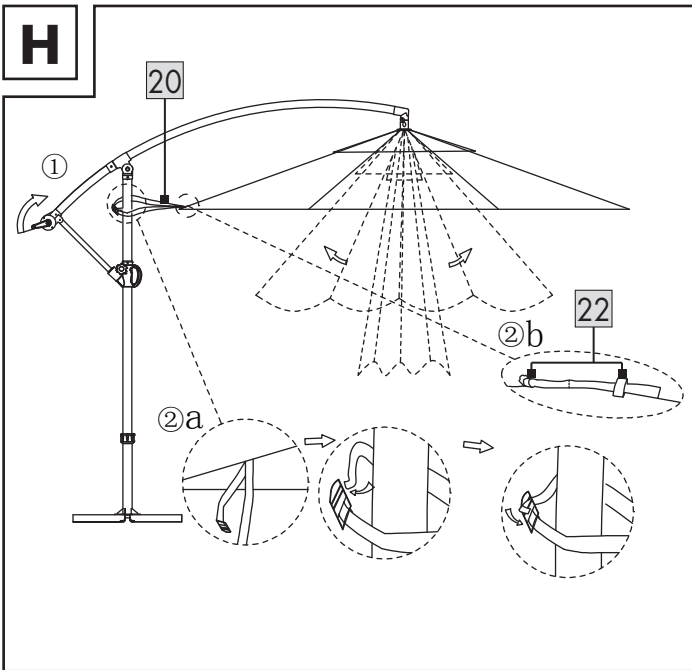

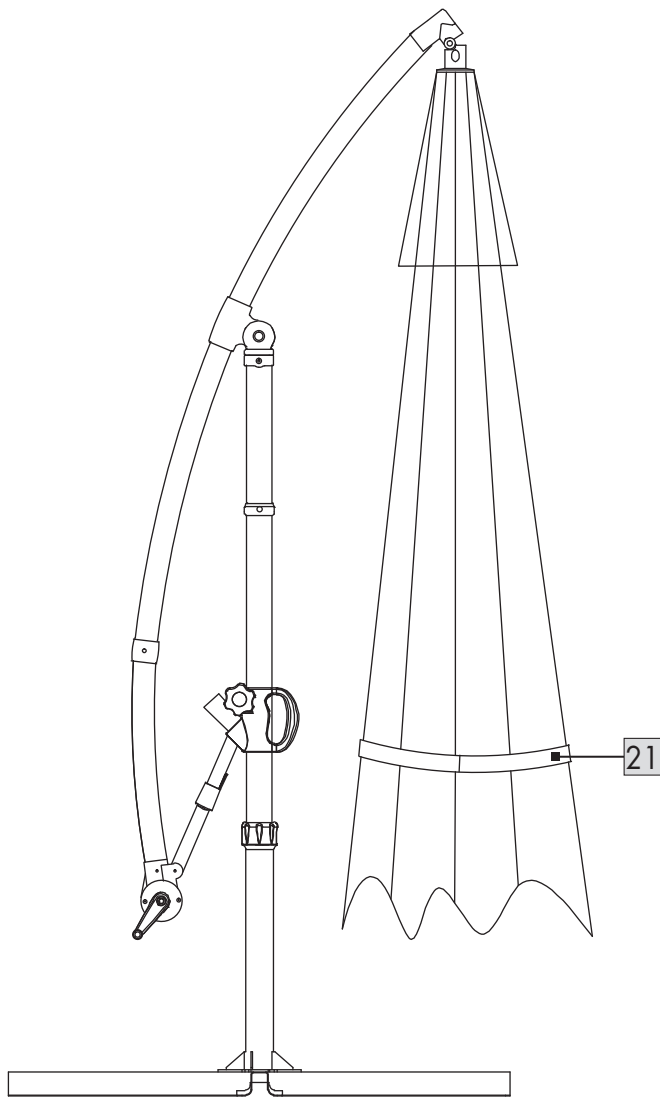
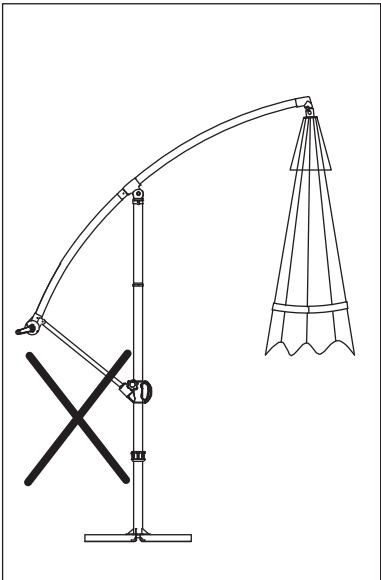
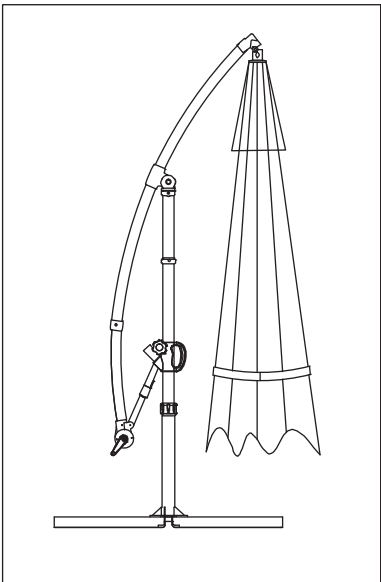



# AMPELSCHIRM

## ● Einleitung

Wir beglückwünschen Sie zum Kauf Ihres neuen Produkts. Sie haben sich damit für ein hochwertiges Produkt entschieden. Machen Sie sich vor der ersten Inbetriebnahme mit dem Produkt vertraut. Lesen Sie hierzu aufmerksam die nachfolgende Bedienungsanleitung und die Sicherheitshinweise. Benutzen Sie das Produkt nur wie beschrieben und für die angegebenen Einsatzbereiche. Bewahren Sie diese Anleitung an einem sicheren Ort auf. Händigen Sie alle Unterlagen bei Weitergabe des Produktes an Dritte mit aus.

## ● Bestimmungsgemäßer Gebrauch

Dieses Produkt ist nur zum Schutz vor Sonneneinstrahlung im Außenbereich und nur zur Verwendung in Wohngebieten vorgesehen. Jede andere als die zuvor erwähnte Verwendung sowie jede Veränderung am Produkt ist verboten und kann zu Verletzungen und/oder Produktschäden führen. Der Hersteller haftet nicht für Schäden, die durch eine andere als für den beabsichtigten Zweck vorgesehene Nutzung verursacht werden. Das Produkt ist nicht zur gewerblichen Nutzung vorgesehen.

## ● Teilebeschreibung

- 1 Querstrebe für Platten-Schirmständer 1
- 2 Querstrebe für Platten-Schirmständer 2
- 3 Unteres Stangenteil
- 4 Schraube (M8 x 20 mm)
- 5 Unterlegscheibe (Ø 8 mm)
- 6 Obere Stange mit Aufsätzen
- 7 Arm
- 8 Schirmoberteil
- 9 Oberes Stangenteil
- 10 Stopper (oberes Stangenteil)
- 11 Verriegelungsknopf
- 12 Griff
- 13 Überwurfmutter
- 14 Kurbel
- 15 Kurbelgehäuse
- 16 Stützstange
- 17 Kunststoffhülse

- 18 Stopper (Arm)
- 19 Halterung
- 20 Riemen mit verstellbarer Schnalle
- 21 Riemen
- 22 Schlaufe

## ● Lieferumfang

Überprüfen Sie sofort nach dem Auspacken, ob die Lieferung vollständig ist und ob das Produkt und alle Teile in einwandfreiem Zustand sind. Bauen Sie das Produkt unter keinen Umständen zusammen, wenn die Lieferung unvollständig ist.

- 1 x Querstrebe für Platten-Schirmständer 1
- 1 x Querstrebe für Platten-Schirmständer 2
- 1 x Unteres Stangenteil
- 4 x Schraube (M8 x 20 mm)
- 4 x Unterlegscheibe (Ø 8 mm)
- 1 x Obere Stange mit Aufsätzen
- 1 x Montageanleitung
- 1 x Schraubenschlüssel

## ● Technische Daten

### Abmessungen

Hängeschirm: Ca. 300 x 258 cm (Ø x H)  
Platten-Schirmständer: Ca. 100 x 100 cm (L x B)



## Sicherheitshinweise

LESEN SIE VOR GEBRAUCH DIE MONTAGEANLEITUNG! BEWAHREN SIE DIE MONTAGEANLEITUNG AN EINEM SICHEREN ORT AUF!



### **! WARNUNG!** **LEBENSGEFAHR UND UNFALLGEFAHR FÜR SÄUGLINGE UND KINDER!**

Lassen Sie Kinder niemals mit dem Verpackungsmaterial und dem Produkt unbeaufsichtigt. Das Verpackungsmaterial stellt eine Lebensgefahr durch Erstickung und Strangulation dar. Kinder unterschätzen die Risiken häufig. Halten Sie Kinder immer vom Produkt fern. Das Produkt ist kein Spielzeug.

**⚠ VORSICHT! VERLETZUNGSGEFAHR!**

Stellen Sie sicher, dass alle Teile unbeschädigt und ordnungsgemäß montiert sind. Bei falscher Montage besteht Verletzungsgefahr. Beschädigte Teile können die Sicherheit und Funktionalität beeinträchtigen.

**⚠ VORSICHT!** Lassen Sie Kinder nicht unbeaufsichtigt. Das Produkt ist kein Klettergerüst oder Spielzeug. Achten Sie darauf, dass niemand auf das Produkt klettert oder sich darauf stützt, insbesondere Kinder. Das Produkt könnte aus dem Gleichgewicht geraten und umkippen. Dies kann zu Verletzungen und/oder Schäden führen.

**⚠ VORSICHT! ES BESTEHT DIE GEFAHR DES UMKIPPENS!**

Stellen Sie sicher, dass das Produkt auf einer festen Oberfläche in einem stabilen Gleichgewicht steht. Der Hängeschirm muss immer in Verbindung mit 4 Stück Pflastersteinen mit einer Größe von ca. 50 x 50 x 5 cm und einem Mindest-Gesamtgewicht von 90 kg (nicht im Lieferumfang enthalten) verwendet werden. Anderenfalls könnte der Hängeschirm umkippen und Verletzungen und Sachschäden verursachen.

■ Bewegen Sie den Hängeschirm niemals im geöffneten Zustand. Schließen Sie zuerst stets das Schirmoberteil **8** komplett und ziehen Sie den Arm **7** vollständig ein. Anderenfalls kann die Last des Produkts aus dem Gleichgewicht geraten und das Produkt kann umkippen. Risiko von Verletzungen und/oder Produktschäden.

**⚠ VORSICHT! BRANDGEFAHR!** Stellen Sie das Produkt niemals in der Nähe von offenem Feuer und/oder Heizstrahlern auf.

■ Stellen Sie sicher, dass dieses Produkt auf einer festen, ebenen Oberfläche steht.  
■ Stellen Sie vor Gebrauch sicher, dass das Produkt stabil ist!

**⚠ VORSICHT! VERLETZUNGSGEFAHR!**

Vergewissern Sie sich vor dem Öffnen und Schließen des Produkts, dass sich keine Personen in unmittelbarer Nähe befinden.

**⚠ VORSICHT! QUETSCHGEFAHR!** Achten Sie beim Öffnen und Schließen des Produkts auf Ihre Finger. Wenn Sie nachlässig sind, können Sie Ihre Finger durch Einklemmen verletzen!

■ Stellen Sie sicher, dass die obere Stange mit den Aufsätzen **6** fest mit dem unteren Stangenteil **3** am Platten-Schirmständer verbunden ist. Solange dies nicht getan wird, ist die Verwendung des Hängeschirmes nicht sicher.

■  Schließen Sie den Hängeschirm, wenn es Anzeichen für eine Erhöhung der Windgeschwindigkeit gibt oder wenn sich heftige Schauer nähern.

■ Verwenden Sie das Produkt niemals zum Schutz vor schlechtem Wetter.

■ Lassen Sie einen offenen Hängeschirm niemals unbeaufsichtigt. Bei unerwartet starkem Wind kann es zu Schäden kommen.

■ Schließen Sie den Hängeschirm bei Wind, Schnee oder Regen.

■ Hängen Sie keine Gegenstände (z. B. Kleidung) am Produkt auf.

## ● **Montage/Demontage**

**Hinweis:** Für die Montage benötigen Sie einen Arbeitsbereich von mindestens 16 m<sup>2</sup> Fläche und 4 m Durchmesser.

**Hinweis:** Wenn möglich, lassen Sie sich von einer zweiten Person bei der Montage helfen.

## ● **Platten-Schirmständer montieren**

■ Bringen Sie die Querstrebe für den Platten-Schirmständer **2** oben auf der Querstrebe für den Platten-Schirmständer **1** an (Abbildung B).

■ Schrauben Sie das untere Stangenteil **3** an die montierten Querstreben. Verwenden Sie einen Schraubenschlüssel, um die Schrauben **4** mit den Unterlegscheiben **5** festzuziehen (Abbildung C).

■ Legen Sie die Pflastersteine (nicht im Lieferumfang enthalten) gleichmäßig auf die montierten Querstreben (Abbildung D).

**Hinweis:** Halten Sie 4 Stück Pflastersteine mit einer Größe von 50 x 50 x 5 cm und einem Mindest-Gesamtgewicht von 90 kg für den Platten-Schirmständer griffbereit.

- Setzen Sie das obere Stangenteil **9** in das untere Stangenteil **3** ein (Abbildung E, Schritt **1**). Ziehen Sie die Überwurfmutter **13** fest (Abbildung E, Schritt **2**).

## ● Schirmoberteil öffnen

- Entriegeln Sie den Griff **12**, indem Sie den Verriegelungsknopf **11** entgegen dem Uhrzeigersinn drehen (Abbildung F, Schritt **1**). Schieben Sie den Griff **12** nach oben bis zum Stopper (oberes Stangenteil) **10** (Abbildung F, Schritt **2**). Verriegeln Sie den Griff, indem Sie den Verriegelungsknopf **11** im Uhrzeigersinn drehen (Abbildung F, Schritt **3**).
- Schieben Sie das Kurbelgehäuse **15** nach oben, bis der Arm **7** den Stopper (Arm) **18** erreicht (Abbildung G, Schritt **1**). Verriegeln Sie die Stützstange **16**, indem Sie die Kunststoffhülse **17** nach unten in die Halterung **19** schieben (Abbildung G, Schritt **2**).
- Öffnen Sie das Schirmoberteil **8** vollständig, indem Sie die Kurbel **14** im Uhrzeigersinn drehen (Abbildung H, Schritt **1**).

**Hinweis:** Das Schirmoberteil **8** muss zu Beginn möglicherweise manuell geöffnet werden. Der Stoff könnte zusammenkleben.

- Um Probleme bei windigem Wetter zu vermeiden, binden Sie den Riemen mit der verstellbaren Schnalle **20** um das obere Stangenteil **9** (Abbildung H, Schritt **2a**).

**Hinweis:** Alternativ können Sie den Riemen mit der verstellbaren Schnalle **20** in die Schlaufen **22** einführen (Abbildung H, Schritt **2b**).

## ● Das Schirmdach drehen

- Entriegeln Sie den Griff **12**, indem Sie den Verriegelungsknopf **11** entgegen dem Uhrzeigersinn drehen (Abbildung I, Schritt **1**).

- Schwenken Sie den Arm **7** oder das Kurbelgehäuse **15** in die gewünschte Position (Abbildung I, Schritt **2**).
- Verriegeln Sie den Griff **12**, indem Sie den Verriegelungsknopf **11** im Uhrzeigersinn drehen (Abbildung I, Schritt **3**).

## ● Das Schirmoberteil neigen

**Hinweis:** Neigen Sie das Schirmoberteil nicht bei starkem Wind. Das Produkt könnte sich umdrehen. Es besteht die Gefahr von Verletzungen und/oder Produktschäden.

- Entriegeln Sie den Griff **12**, indem Sie den Verriegelungsknopf **11** gegen den Uhrzeigersinn drehen (Abbildung J, Schritt **1**).
- Bewegen Sie den Griff **12** nach oben oder nach unten bis zum gewünschten Neigungswinkel (Abbildung J, Schritt **2**).
- Verriegeln Sie den Griff **12**, indem Sie den Verriegelungsknopf **11** im Uhrzeigersinn drehen (Abbildung J, Schritt **3**).

## ● Das Schirmoberteil schließen, den Hängeschirm bewegen

- Lösen Sie den Riemen mit der verstellbaren Schnalle **20** von der oberen Stange **9** (Abbildung K, Schritt **1**). Schließen Sie das Schirmoberteil **8** vollständig, indem Sie die Kurbel **14** entgegen dem Uhrzeigersinn drehen (Abbildung K, Schritt **2**).
- Ziehen Sie die Kunststoffhülse **17** aus der Halterung **19** heraus (Abbildung L, Schritt **1**). Ziehen Sie das Kurbelgehäuse **15** ganz nach unten (Abbildung L, Schritt **2**).
- Entriegeln Sie den Griff **12**, indem Sie den Verriegelungsknopf **11** entgegen dem Uhrzeigersinn drehen (Abbildung M, Schritt **1**). Ziehen Sie den Griff **12** vollständig bis zur Überwurfmutter **13** nach unten (Abbildung M, Schritt **2**). Verriegeln Sie den Griff, indem Sie den Verriegelungsknopf **11** im Uhrzeigersinn drehen (Abbildung M, Schritt **3**).
- Sichern Sie das Schirmoberteil mit dem Riemen **21** (Abbildung N).

## ● Reinigung und Pflege

- Reinigen Sie dieses Produkt mit einem leicht angefeuchteten, fusselfreien Tuch.
- Bewahren Sie das Produkt im Winter an einem kühlen, trockenen Ort auf – vermeiden Sie es, das Produkt in einem beheizten Raum zu lagern.

## ● Entsorgung

Die Verpackung besteht aus umweltfreundlichen Materialien, die Sie über die örtlichen Recyclingstellen entsorgen können.

Möglichkeiten zur Entsorgung des ausgedienten Produkts erfahren Sie bei Ihrer Gemeinde- oder Stadtverwaltung.

## ● Garantie

Das Produkt wurde nach strengen Qualitätsrichtlinien sorgfältig produziert und vor Anlieferung gewissenhaft geprüft. Im Falle von Mängeln dieses Produkts stehen Ihnen gegen den Verkäufer des Produkts gesetzliche Rechte zu. Diese gesetzlichen Rechte werden durch unsere im Folgenden dargestellte Garantie nicht eingeschränkt.

Sie erhalten auf dieses Produkt 3 Jahre Garantie ab Kaufdatum. Die Garantiefrist beginnt mit dem Kaufdatum. Bitte bewahren Sie den Original-Kassenbon gut auf. Diese Unterlage wird als Nachweis für den Kauf benötigt.

Tritt innerhalb von 3 Jahren ab dem Kaufdatum dieses Produkts ein Material- oder Fabrikationsfehler auf, wird das Produkt von uns – nach unserer Wahl – für Sie kostenlos repariert oder ersetzt. Diese Garantie verfällt, wenn das Produkt beschädigt, nicht sachgemäß benutzt oder gewartet wurde.

Die Garantieleistung gilt für Material- oder Fabrikationsfehler. Diese Garantie erstreckt sich nicht auf Produktteile, die normaler Abnutzung ausgesetzt sind (z. B. Batterien) und daher als Verschleißteile angesehen werden können oder Beschädigungen an zerbrechlichen Teilen, z. B. Schalter, Akkus oder die aus Glas gefertigt sind.

## **Abwicklung im Garantiefall**

Um eine schnelle Bearbeitung Ihres Anliegens zu gewährleisten, folgen Sie bitte den folgenden Hinweisen:

Bitte halten Sie für alle Anfragen den Kassenbon und die Artikelnummer (z. B. IAN 123456\_7890) als Nachweis für den Kauf bereit.

Die Artikelnummer entnehmen Sie bitte dem Typenschild, einer Gravur, auf dem Titelblatt Ihrer Anleitung (unten links) oder als Aufkleber auf der Rück- oder Unterseite.

Sollten Funktionsfehler oder sonstige Mängel auftreten, kontaktieren Sie zunächst die nachfolgend benannte Serviceabteilung telefonisch oder per E-Mail.

Ein als defekt erfasstes Produkt können Sie dann unter Beifügung des Kaufbelegs (Kassenbon) und der Angabe, worin der Mangel besteht und wann er aufgetreten ist, für Sie portofrei an die Ihnen mitgeteilte Service-Anschrift übersenden.

### **Service**

#### **DE Service Deutschland**

Tel.: 0800 5435 111  
(kostenfrei aus dem dt. Festnetz / Mobilfunknetz)

E-Mail: [owim@lidl.de](mailto:owim@lidl.de)

#### **AT Service Österreich**

Tel.: 0820 201 222  
(0,15 EUR/Min.)

E-Mail: [owim@lidl.at](mailto:owim@lidl.at)

#### **CH Service Schweiz**

Tel.: 0842 665566  
(0,08 CHF/Min.,  
Mobilfunk max. 0,40 CHF/Min.)

E-Mail: [owim@lidl.ch](mailto:owim@lidl.ch)

# CANTILEVER PARASOL

## ● Introduction

We congratulate you on the purchase of your new product. You have chosen a high quality product. Familiarise yourself with the product before using it for the first time. In addition, please carefully refer to the operating instructions and the safety advice below. Only use the product as instructed and only for the indicated field of application. Keep these instructions in a safe place. If you pass the product on to anyone else, please ensure that you also pass on all the documentation with it.

## ● Intended use

This product is intended for providing protection from the sun in outdoor domestic environments only. Any use other than previously mentioned or any product modification is prohibited and can lead to injuries and/or product damage. The manufacturer is not liable for any damages caused by any use other than for the intended purpose. The product is not intended for commercial use.

## ● Description of parts

- 1 Cross member for paving stand 1
- 2 Cross member for paving stand 2
- 3 Bottom pole section
- 4 Bolt (M8 x 20 mm)
- 5 Washer (Ø 8 mm)
- 6 Top pole with attachments
- 7 Arm
- 8 Umbrella top
- 9 Top pole section
- 10 Stopper (top pole section)
- 11 Locking knob
- 12 Handle
- 13 Union nut
- 14 Crank
- 15 Crankcase
- 16 Support rod
- 17 Plastic sleeve

- 18 Stopper (arm)
- 19 Holder
- 20 Strap with adjustable buckle
- 21 Strap
- 22 Loop

## ● Scope of delivery

Please check immediately on unpacking that the delivery is complete and that the product and all parts are in perfect condition. Do not under any circumstances assemble the product if the delivery is incomplete.

- 1 x Cross member for paving stand 1
- 1 x Cross member for paving stand 2
- 1 x Bottom pole section
- 4 x Bolt (M8 x 20 mm)
- 4 x Washer (Ø 8 mm)
- 1 x Top pole with attachments
- 1 x Assembly instructions
- 1 x Wrench

## ● Technical data

### Dimensions

- Hanging umbrella: Approx. 300 x 258 cm (Ø x H)
- Paving stand: Approx. 100 x 100 cm (L x W)



## Safety advice

**PLEASE READ THE ASSEMBLY INSTRUCTIONS BEFORE USE! PLEASE KEEP THE ASSEMBLY INSTRUCTIONS IN A SAFE PLACE!**

-  **⚠ WARNING! DANGER TO LIFE AND RISK OF ACCIDENTS TO INFANTS AND CHILDREN!**

Never leave children alone and unsupervised with packaging material and the product. The packaging material constitutes a risk to life through suffocation and strangulation. Children often underestimate the risks. Always keep children away from the product. The product is not a toy.

**⚠ CAUTION! RISK OF INJURY!** Ensure that all parts are undamaged and have been assembled appropriately. Risk of injury exists if assembled incorrectly. Damaged parts can affect safety and function.

**⚠ CAUTION!** Do not leave children unattended. The product is not a climbing frame or toy. Make sure that nobody climbs or leans on the product, particularly children. The product could become imbalanced and tip up. This may result in injury and/or damage.

**⚠ CAUTION! DANGER OF TIPPING OVER!** Ensure that the product stands in stable equilibrium on a firm surface. The hanging umbrella must always be used in conjunction with 4 pieces of approx. 50 x 50 x 5 cm paving slabs with minimum total weight 90 kg (not included). Otherwise the hanging umbrella could tip over and result in injury and damage to property.

- Never move the hanging umbrella in the open state. Always fully close the umbrella top **8** first and pull in the arm **7** completely. Otherwise the load on the product could become unbalanced and cause it to overturn, resulting in injury and/or damage.

**⚠ CAUTION! FIRE HAZARD!** Never place the product near an open fire and/or radiant heaters.

- Make sure that this product is standing on a solid, level surface.
- Make sure the product is stable before use!

**⚠ CAUTION! RISK OF INJURY!** Before opening and closing the product, make sure that there are no people standing too near to it.

**⚠ CAUTION! RISK OF CRUSHING!** Watch your fingers when opening and closing the product. If you are careless, you risk injuring your fingers by crushing them!

- Ensure that the top pole with attachments **6** is attached firmly to the lower pole section **3** on the paving stand. Unless this is done, it is not safe to use the hanging umbrella.

-  Close the hanging umbrella if the wind shows signs of increasing in speed or on the approach of squally showers.
- Never use the product as protection against bad weather.
- Never leave an open hanging umbrella unattended. Damage could occur if strong winds arise unexpectedly.
- Close the hanging umbrella in the event of wind, snow or rain.
- Do not hang any objects (e.g. clothing) from the product.

## ● **Assembly / disassembly**

**Note:** For assembly you will need a working space at least 16 m<sup>2</sup> in area and 4 m in diameter.

**Note:** If possible have a second person help you with the assembly.

### ● **Assembling the paving stand**

- Fit the cross member for paving stand 2 **2** on top of the cross member for paving stand 1 **1** (Figure B).
- Bolt the bottom pole section **3** to the assembled cross members. Use a wrench to tighten the bolts **4** with the washers **5** (Figure C).
- Place the paving slabs (not included) evenly on the assembled cross members (Figure D).

**Note:** Keep 4 pieces of approx. 50 x 50 x 5 cm paving slabs with minimum total weight 90 kg close at hand for the paving stand.

- Insert the top pole section **9** into the bottom pole section **3** (Figure E, step **1**). Tighten the union nut **13** (Figure E, step **2**).

## ● Opening the umbrella top

- Release the handle **12** by the locking knob **11** in a counter-clockwise direction (Figure F, step **1**). Push the handle **12** upwards until it reaches the stopper (top pole section) **10** (Figure F, step **2**). Lock the handle by the locking knob **11** in a clockwise direction (Figure F, step **3**).
- Push the crankcase **15** upwards until the arm **7** reaches the stopper (arm) **18** (Figure G, step **1**). Lock the support rod **16** by inserting the plastic sleeve **17** downwards to the holder **19** (Figure G, step **2**).
- Open the umbrella top **8** completely by turning the crank **14** in a clockwise direction (Figure H, step **1**).

**Note:** The umbrella top **8** might need to be opened manually at the beginning. The fabric might be stuck together.

- To prevent issues during windy conditions, tie the strap with adjustable buckle **20** onto to top pole section **9** (Figure H, step **2a**).

**Note:** Alternatively, insert the strap with adjustable buckle **20** into the loops **22** (Figure H, step **2b**).

## ● Turning the umbrella roof

- Release the handle **12** by the locking knob **11** in a counter-clockwise direction (Figure I, step **1**).

- Swivel the arm **7** or the crank case **15** to the desired position (Figure I, step **2**).
- Lock the handle **12** by the locking knob **11** in a clockwise direction (Figure I, step **3**).

## ● Inclining the umbrella top

**Note:** Do not incline the umbrella top during strong wind conditions. The product might turn over. Risk of injury and/or product damage.

- Release the handle **12** by the locking knob **11** in a counter-clockwise direction (Figure J, step **1**).
- Move the handle **12** upwards or downwards to the desired inclination angle (Figure J, step **2**).
- Lock the handle **12** by the locking knob **11** in a clockwise direction (Figure J, step **3**).

## ● Closing the umbrella top, moving the hanging umbrella

- Release the strap with adjustable buckle **20** from the top pole section **9** (Figure K, step **1**). Close the umbrella top **8** completely by turning the crank **14** in a counter-clockwise direction (Figure K, step **2**).
- Pull the plastic sleeve **17** out from the holder **19** (Figure L, step **1**). Pull the crankcase **15** completely downwards (Figure L, step **2**).
- Release the handle **12** by the locking knob **11** in a counter-clockwise direction (Figure M, step **1**). Pull the handle **12** completely downwards to the union nut **13** (Figure M, step **2**). Lock the handle by the locking knob **11** in a clockwise direction (Figure M, step **3**).
- Secure the umbrella top by the strap **21** (Figure N).

## ● **Cleaning and maintenance**

- Clean this product with a slightly dampened, lint-free cloth.
- Store the product in winter in a cool, dry place – avoid storing the product in a heated room.

## ● **Disposal**

The packaging is made entirely of recyclable materials, which you may dispose of at local recycling facilities.

Contact your local refuse disposal authority for more details of how to dispose of your worn-out product.

## ● **Warranty**

The product has been manufactured to strict quality guidelines and meticulously examined before delivery. In the event of product defects you have legal rights against the retailer of this product. Your legal rights are not limited in any way by our warranty detailed below.

The warranty for this product is 3 years from the date of purchase. Should this product show any fault in materials or manufacture within 3 years from the date of purchase, we will repair or replace it – at our choice – free of charge to you.

The warranty period begins on the date of purchase. Please keep the original sales receipt in a safe location. This document is required as your proof of purchase. This warranty becomes void if the product has been damaged, or used or maintained improperly.

The warranty applies to defects in material or manufacture. This warranty does not cover product parts subject to normal wear, thus possibly considered consumables (e. g. batteries) or for damage to fragile parts, e. g. switches, rechargeable batteries or glass parts.

## **Warranty claim procedure**

To ensure quick processing of your case, please observe the following instructions:

Please have the till receipt and the item number (e.g. IAN 123456\_7890) available as proof of purchase.

You will find the item number on the type plate, an engraving on the front page of the instructions (bottom left), or as a sticker on the rear or bottom of the appliance.

If functional or other defects occur, please contact the service department listed either by telephone or by e-mail.

You can return a defective product to us free of charge to the service address that will be provided to you. Ensure that you enclose the proof of purchase (till receipt) and information about what the defect is and when it occurred.

### **Service**

#### **GB Service Great Britain**

Tel.: 0800 404 7657

E-Mail: [owim@lidl.co.uk](mailto:owim@lidl.co.uk)

#### **IE Service Ireland**

Tel.: 1890 930 034

(0,08 EUR/Min., (peak))

(0,06 EUR/Min., (off peak))

E-Mail: [owim@lidl.ie](mailto:owim@lidl.ie)



# PARASOL DÉPORTÉ

## ● Introduction

Nous vous félicitons pour l'achat de votre nouveau produit. Vous avez opté pour un produit de grande qualité. Avant la première mise en service, vous devez vous familiariser avec toutes les fonctions du produit. Veuillez lire attentivement le mode d'emploi ci-dessous et les consignes de sécurité. N'utilisez le produit que pour l'usage décrit et les domaines d'application cités. Conserver ces instructions dans un lieu sûr. Si vous donnez le produit à des tiers, remettez-leur également la totalité des documents.

## ● Utilisation conforme aux prescriptions

Ce produit est seulement prévu pour vous protéger de la lumière directe du soleil et uniquement destiné à un usage dans une zone résidentielle. Toute autre utilisation que celle mentionnée précédemment et toute modification du produit sont interdites et peuvent entraîner des blessures et/ou des dommages au produit. Le fabricant n'est pas responsable des dommages provoqués par une utilisation autre que celle prévue. Le produit n'est pas prévu pour une utilisation à des fins commerciales.

## ● Description des pièces

- 1 Barre transversale du pied de parasol en dalles 1
- 2 Barre transversale du pied de parasol en dalles 2
- 3 Montant inférieur
- 4 Vis (M8 x 20 mm)
- 5 Rondelle plate (Ø 8 mm)
- 6 Barre supérieure avec embouts
- 7 Bras
- 8 Partie supérieure du parasol
- 9 Montant supérieur
- 10 Butée (montant supérieur)
- 11 Bouton de verrouillage
- 12 Poignée
- 13 Écrou-raccord
- 14 Manivelle
- 15 Moulinet
- 16 Barre de soutien
- 17 Manchon en plastique

- 18 Butée (bras)
- 19 Support
- 20 Courroie avec boucle réglable
- 21 Courroie
- 22 Boucle

## ● Contenu de l'emballage

Après le déballage, contrôlez l'exhaustivité du contenu de l'emballage et vérifiez l'état parfait des pièces du produit. N'assemblez en aucun cas le produit, si le contenu de l'emballage est incomplet.

- 1 x Barre transversale du pied de parasol en dalles 1
- 1 x Barre transversale du pied de parasol en dalles 2
- 1 x Montant inférieur
- 4 x Vis (M8 x 20 mm)
- 4 x Rondelle plate (Ø 8 mm)
- 1 x Barre supérieure avec embouts
- 1 x Notice de montage
- 1 x Clé plate

## ● Données techniques

### Dimensions

- Parasol déporté : env. 300 x 258 cm (Ø x H)
- Pied de parasol en dalles : env. 100 x 100 cm (L x L)



## Consignes de sécurité

LISEZ LA NOTICE DE MONTAGE AVANT L'UTILISATION ! CONSERVEZ LA NOTICE DE MONTAGE DANS UN ENDROIT SÛR !



**⚠ AVERTISSEMENT ! DANGER DE MORT ET RISQUE D'ACCIDENTS POUR LES BÉBÉS ET LES ENFANTS !** Ne laissez

jamais des enfants sans surveillance avec les matériaux d'emballage et le produit. Les matériaux d'emballage représentent un risque mortel par asphyxie ou étranglement. Les enfants sous-estiment fréquemment les risques. Maintenez toujours les enfants hors de la portée du produit. Cet article n'est pas un jouet.

### **⚠ PRUDENCE ! RISQUE DE BLESSURES !**

Assurez-vous que toutes les pièces soient en parfait état et montées correctement. Un montage incorrect peut entraîner des blessures. Des pièces endommagées peuvent nuire à la sécurité et au fonctionnement.

**⚠ PRUDENCE !** Ne laissez jamais des enfants sans surveillance. Ce produit n'est ni un jouet ni un équipement sur lequel on peut grimper. Veillez à ce que personne ne grimpe ou s'appuie contre le produit, en particulier des enfants. Le produit pourrait se déséquilibrer et se renverser. Cela peut conduire à des blessures et/ou des dommages.

**⚠ PRUDENCE ! IL Y A UN RISQUE DE BASCULEMENT !** Assurez-vous que le produit soit posé correctement sur une surface stable et tienne bien. Le parasol déporté doit toujours être utilisé avec 4 dalles en pierre d'une taille d'env. 50 x 50 x 5 cm et d'un poids total minimal de 90 kg (non comprises dans le contenu de l'emballage). Sinon, le parasol déporté pourrait se renverser et causer des blessures et des dommages matériels.

■ Ne déplacez jamais le parasol déporté lorsqu'il est ouvert. Refermez d'abord la partie supérieure du parasol **8** complètement et repliez le bras **7** totalement. Sinon, le poids du produit pourrait entraîner un déséquilibre et basculer. Risque de blessures et/ou de dommages au produit.

**⚠ PRUDENCE ! RISQUE D'INCENDIE !** Ne placez jamais le produit près de flammes et/ou de chauffages.

- Assurez-vous que le produit soit positionné sur une surface ferme et plane.
- Avant toute utilisation, assurez-vous que le produit soit stable !

**⚠ PRUDENCE ! RISQUE DE BLESSURES !** Avant d'ouvrir et de fermer le produit, assurez-vous qu'il n'y a personne dans les environs immédiats.

### **⚠ PRUDENCE ! RISQUE DE PINCEMENT !**

Faites attention à vos doigts lorsque vous ouvrez et fermez le produit. Si vous êtes négligent, vous pouvez vous coincer les doigts et vous blesser !

■ Assurez-vous que la barre supérieure avec embouts **6** soit bien reliée au montant inférieur **3** du pied de parasol en dalles. Tant que cela n'est pas fait, l'utilisation du parasol déporté n'est pas sûre.

-  Fermez le parasol déporté en cas de signes d'accroissement de la vitesse du vent ou de fortes averses.
- Il est interdit d'utiliser le produit pour se protéger des intempéries.
- Ne laissez jamais sans surveillance un parasol déporté ouvert. Des dommages peuvent être causés par des bourrasques.
- Fermez le parasol déporté lors de vent, neige ou pluie.
- N'accrochez pas d'objets (par ex. vêtements) au produit.

## ● **Montage/démontage**

**Remarque :** pour le montage, vous avez besoin d'une surface de travail d'au moins 16 m<sup>2</sup> et d'un diamètre de 4 m.

**Remarque :** si possible, demandez à une deuxième personne de vous aider lors du montage.

### ● **Monter le pied de parasol en dalles**

- Fixez la barre transversale du pied de parasol en dalles **2** en haut sur la barre transversale du pied de parasol en dalles **1** **1** (illustration B).
- Vissez le montant inférieur **3** sur les barres transversales installées. Utilisez une clé afin de serrer les vis **4** avec leurs rondelles plates **5** (illustration C).
- Placez les dalles en pierre (non comprises dans le contenu de l'emballage) régulièrement sur les barres transversales montées (illustration D).

**Remarque :** ayez 4 dalles en pierre de 50 x 50 x 5 cm et pesant au minimum 90 kg à portée de main afin de garnir le pied du parasol.

- Introduisez le montant supérieur **9** dans le montant inférieur **3** (illustration E, étape **1**). Serrez l'écrou-raccord **13** (illustration E, étape **2**).

## ● Ouvrir la partie supérieure du parasol

- Déverrouillez la poignée **12** en tournant le bouton de verrouillage **11** dans le sens inverse des aiguilles d'une montre (illustration F, étape **1**). Faites glisser la poignée **12** vers le haut jusqu'à la butée (montant supérieur) **10** (illustration F, étape **2**). Verrouillez la poignée en tournant le bouton de verrouillage **11** dans le sens des aiguilles d'une montre (illustration F, étape **3**).
- Faites glisser le moulinet **15** vers le haut jusqu'à ce que le bras **7** atteigne la butée (bras) **18** (illustration G, étape **1**). Verrouillez la barre de soutien **16** en faisant glisser le manchon en plastique **17** vers le bas dans le support **19** (illustration G, étape **2**).
- Ouvrez complètement la partie supérieure du parasol **8** en tournant la manivelle **14** dans le sens des aiguilles d'une montre (illustration H, étape **1**).

**Remarque :** la partie supérieure du parasol **8** devra peut-être être ouverte manuellement au début. Le textile pourrait être collé.

- Pour éviter des problèmes par temps venteux, attachez la courroie avec boucle réglable **20** autour du montant supérieur **9** (illustration H, étape **2a**).

**Remarque :** vous pouvez aussi introduire la courroie avec boucle réglable **20** dans la boucle **22** (illustration H, étape **2b**).

## ● Tourner le dessus du parasol

- Déverrouillez la poignée **12** en tournant le bouton de verrouillage **11** dans le sens inverse des aiguilles d'une montre (illustration I, étape **1**).

- Pivotez le bras **7** ou le moulinet **15** dans la position souhaitée (illustration I, étape **2**).
- Verrouillez la poignée **12** en tournant le bouton de verrouillage **11** dans le sens des aiguilles d'une montre (illustration I, étape **3**).

## ● Incliner la partie supérieure du parasol

**Remarque :** n'inclinez pas la partie supérieure du parasol en cas de vent fort. Le produit pourrait se retourner. Il existe un risque de blessures et de dommages au produit.

- Déverrouillez la poignée **12** en tournant le bouton de verrouillage **11** dans le sens inverse des aiguilles d'une montre (illustration J, étape **1**).
- Déplacez la poignée **12** vers le haut ou vers le bas jusqu'à obtenir l'angle d'inclinaison souhaité (illustration J, étape **2**).
- Verrouillez la poignée **12** en tournant le bouton de verrouillage **11** dans le sens des aiguilles d'une montre (illustration J, étape **3**).

## ● Fermer la partie supérieure du parasol, bouger le parasol déporté

- Desserrez la courroie avec boucle réglable **20** du montant supérieur **9** (illustration K, étape **1**). Fermez complètement la partie supérieure du parasol **8** en tournant la manivelle **14** dans le sens inverse des aiguilles d'une montre (illustration K, étape **2**).
- Tirez sur le manchon en plastique **17** pour le sortir du support **19** (illustration L, étape **1**). Baissez complètement le moulinet **15** (illustration L, étape **2**).
- Déverrouillez la poignée **12** en tournant le bouton de verrouillage **11** dans le sens inverse des aiguilles d'une montre (illustration M, étape **1**). Tirez complètement la poignée **12** jusqu'à atteindre l'écrou-raccord **13** (illustration M, étape **2**). Verrouillez la poignée en tournant le bouton de verrouillage **11** dans le sens des aiguilles d'une montre (illustration M, étape **3**).
- Sécurisez la partie supérieure du parasol avec la courroie **21** (illustration N).

## ● Nettoyage et entretien

- Nettoyez ce produit avec un chiffon sans peluche, légèrement humidifié.
- Rangez le produit dans un endroit frais et sec en hiver ; évitez de le conserver dans une pièce chauffée.

## ● Mise au rebut

L'emballage se compose de matières recyclables pouvant être mises au rebut dans les déchetteries locales.

Votre mairie ou votre municipalité vous renseigneront sur les possibilités de mise au rebut des produits usagés.



Le produit est recyclable, soumis à la responsabilité élargie du fabricant et collecté séparément.

## ● Garantie

### **Article L217-16 du Code de la consommation**

Lorsque l'acheteur demande au vendeur, pendant le cours de la garantie commerciale qui lui a été consentie lors de l'acquisition ou de la réparation d'un bien meuble, une remise en état couverte par la garantie, toute période d'immobilisation d'au moins sept jours vient s'ajouter à la durée de la garantie qui restait à courir. Cette période court à compter de la demande d'intervention de l'acheteur ou de la mise à disposition pour réparation du bien en cause, si cette mise à disposition est postérieure à la demande d'intervention.

Indépendamment de la garantie commerciale souscrite, le vendeur reste tenu des défauts de conformité du bien et des vices rédhibitoires dans les conditions prévues aux articles L217-4 à L217-13 du Code de la consommation et aux articles 1641 à 1648 et 2232 du Code Civil.

### **Article L217-4 du Code de la consommation**

Le vendeur livre un bien conforme au contrat et répond des défauts de conformité existant lors de la délivrance.

Il répond également des défauts de conformité résultant de l'emballage, des instructions de montage ou de l'installation lorsque celle-ci a été mise à sa charge par le contrat ou a été réalisée sous sa responsabilité.

## **Article L217-5 du Code de la consommation**

Le bien est conforme au contrat :

- 1° S'il est propre à l'usage habituellement attendu d'un bien semblable et, le cas échéant :
  - s'il correspond à la description donnée par le vendeur et possède les qualités que celui-ci a présentées à l'acheteur sous forme d'échantillon ou de modèle ;
  - s'il présente les qualités qu'un acheteur peut légitimement attendre eu égard aux déclarations publiques faites par le vendeur, par le producteur ou par son représentant, notamment dans la publicité ou l'étiquetage ;
- 2° Ou s'il présente les caractéristiques définies d'un commun accord par les parties ou être propre à tout usage spécial recherché par l'acheteur, porté à la connaissance du vendeur et que ce dernier a accepté.

### **Article L217-12 du Code de la consommation**

L'action résultant du défaut de conformité se prescrit par deux ans à compter de la délivrance du bien.

### **Article 1641 du Code civil**

Le vendeur est tenu de la garantie à raison des défauts cachés de la chose vendue qui la rendent impropre à l'usage auquel on la destine, ou qui diminuent tellement cet usage que l'acheteur ne l'aurait pas acquise, ou n'en aurait donné qu'un moindre prix, s'il les avait connus.

### **Article 1648 1er alinéa du Code civil**

L'action résultant des vices rédhibitoires doit être intentée par l'acquéreur dans un délai de deux ans à compter de la découverte du vice.

Les pièces détachées indispensables à l'utilisation du produit sont disponibles pendant la durée de la garantie du produit.

Le produit a été fabriqué selon des critères de qualité stricts et contrôlé consciencieusement avant sa livraison. En cas de défaillance, vous êtes en droit de retourner ce produit au vendeur. La présente garantie ne constitue pas une restriction de vos droits légaux.

Ce produit bénéficie d'une garantie de 3 ans à compter de sa date d'achat. La durée de garantie débute à la date d'achat. Veuillez conserver le ticket de caisse original. Il fera office de preuve d'achat.

Si un problème matériel ou de fabrication devait survenir dans 3 ans suivant la date d'achat de ce produit, nous assurons à notre discrétion la réparation ou le remplacement du produit sans frais supplémentaires. La garantie prend fin si le produit est endommagé suite à une utilisation inappropriée ou à un entretien défectueux.

La garantie couvre les vices matériels et de fabrication. Cette garantie ne s'étend ni aux pièces du produit soumises à une usure normale (p. ex. des piles) et qui, par conséquent, peuvent être considérées comme des pièces d'usure, ni aux dommages sur des composants fragiles, comme des interrupteurs, des batteries ou des éléments fabriqués en verre.

### **Faire valoir sa garantie**

Pour garantir la rapidité d'exécution de la procédure de garantie, veuillez respecter les indications suivantes :

Veuillez conserver le ticket de caisse et la référence du produit (par ex. IAN 123456\_7890) à titre de preuve d'achat pour toute demande.

Le numéro de référence de l'article est indiqué sur la plaque d'identification, gravé sur la page de titre de votre manuel (en bas à gauche) ou sur un autocollant apposé sur la face arrière ou inférieure du produit.

En cas de dysfonctionnement du produit, ou de tout autre défaut, contactez en premier lieu le service après-vente par téléphone ou par e-mail aux coordonnées indiquées ci-dessous.

Vous pouvez alors envoyer franco de port tout produit considéré comme défectueux au service clientèle indiqué, accompagné de la preuve d'achat (ticket de caisse) et d'une description écrite du défaut avec mention de sa date d'apparition.

### **Service après-vente**

#### **FR Service après-vente France**

Tél.: 0800 919270

E-Mail: [owim@lidl.fr](mailto:owim@lidl.fr)

#### **BE Service après-vente Belgique**

Tél.: 070 270 171

(0,15 EUR/Min.)

E-Mail: [owim@lidl.be](mailto:owim@lidl.be)

## ZWEVENDE PARASOL

### ● Inleiding

Hartelijk gefeliciteerd met de aankoop van uw nieuwe product. U hebt voor een hoogwaardig product gekozen. Maak u voor de eerste ingebruikname vertrouwd met het product. Lees hiervoor aandachtig de volgende gebruiksaanwijzing en de veiligheidsvoorschriften. Gebruik het product alleen zoals beschreven en voor de aangegeven toepassingsgebieden. Bewaar deze gebruiksaanwijzing op een veilige plek. Geef, wanneer u het product doorgeeft aan derden, ook alle documenten mee.

### ● Beoogd gebruik

Dit product is alleen bestemd voor gebruik buiten als bescherming tegen de zon en mag alleen gebruikt worden in woongebieden. Ieder ander dan bovengenoemd gebruik evenals iedere verandering aan het product is verboden en kan tot verwondingen en/of materiële schade leiden. De fabrikant is niet aansprakelijk voor schade die het gevolg is van door ander dan het beoogde gebruik veroorzaakte schade. Het product is niet bestemd voor commercieel gebruik.

### ● Onderdelenbeschrijving

- 1 Dwarsprofiel 1 voor de tegelstandaard van de parasol
- 2 Dwarsprofiel 2 voor de tegelstandaard van de parasol
- 3 Onderste deel stok
- 4 Schroef (M8 x 20 mm)
- 5 Onderlegging (Ø 8 mm)
- 6 Bovenste deel stok met bevestigingen
- 7 Arm
- 8 Bovenste deel parasol
- 9 Bovenste deel stok
- 10 Stopper (bovenste deel stok)
- 11 Vergrendelingsknop
- 12 Greep
- 13 Borgmoer
- 14 Zwengel
- 15 Zwengelbehuizing
- 16 Steunstang
- 17 Kunststof huls

- 18 Stopper (Arm)
- 19 Houder
- 20 Band met verstelbare gesp
- 21 Band
- 22 Lus

### ● Leveringsomvang

Controleer direct na het uitpakken of de levering volledig is en of het product in goede staat verkeert. Assembleer het product nooit als de levering onvolledig is.

- 1x Dwarsprofiel 1 voor de tegelstandaard van de parasol
- 1x Dwarsprofiel 2 voor de tegelstandaard van de parasol
- 1x Onderste deel stok
- 4x Schroeven (M8 x 20 mm)
- 4x Onderlegging (Ø 8 mm)
- 1x Bovenste deel stok met bevestigingen
- 1x Montagehandleiding
- 1x Moersleutel

### ● Technische gegevens

#### Afmetingen

Zweefparasol: Ca. 300 x 258 cm (Ø x H)

Tegelstandaard van de parasol: Ca. 100 x 100 cm (L x B)



### Veiligheidsaanwijzingen

LEES VOOR GEBRUIK DE MONTAGEHANDLEIDING! BEWAAR DE MONTAGEHANDLEIDING OP EEN VEILIGE PLAATS!

-  **WAARSCHUWING!**  
**LEVENSGEVAAR EN KANS OP ONGEVALLLEN VOOR PEUTERS EN KINDEREN!** Laat kinderen nooit zonder toezicht alleen met het verpakkingsmateriaal en het product. Het verpakkingsmateriaal is levensgevaarlijk door de kans op verstikking en verwurging. Kinderen onderschatten de risico's vaak. Houd kinderen altijd uit de buurt van het product. Dit product is geen speelgoed.

**⚠ VOORZICHTIG! GEVAAR VOOR VERWONDINGEN!** Zorg ervoor dat alle onderdelen intact en deskundig gemonteerd zijn. Bij onjuiste montage bestaat gevaar voor verwondingen. Beschadigde onderdelen kunnen de veiligheid en functionaliteit beïnvloeden.

**⚠ VOORZICHTIG!** Laat kinderen nooit zonder toezicht. Het product is geen klimrek of speelgoed. Let erop dat niemand, in het bijzonder kinderen, in het product klimt of eraan gaat hangen. Het product kan daardoor uit evenwicht raken en omvallen. Dit kan leiden tot verwondingen en/of schade.

**⚠ VOORZICHTIG! HET PRODUCT KAN OMVALLEN!** Zorg ervoor dat het product goed in evenwicht op een stevig oppervlak staat. De zweefparasol moet altijd op een voet staan die verzaaid is met 4 stoeptegels (niet meegeleverd) van ca. 50 x 50 x 5 cm en een minimaal totaal gewicht van 90 kg. Anders kan de zweefparasol omvallen en verwondingen en materiële schade veroorzaken.

■ Verplaats de zweefparasol nooit als deze geopend is. Sluit eerst het bovenste deel van de parasol **8** volledig en trek de arm **7** helemaal in. Anders kan het gewicht van het product leiden tot evenwichtsverlies en tot omvallen van het product. Kans op verwondingen en/of schade aan het product.

**⚠ VOORZICHTIG! BRANDGEVAAR!** Zet het product nooit neer in de buurt van warmtebronnen en/of open vuur.

- Zorg ervoor dat dit product op een stevig vlak oppervlak staat.
- Overtuig uzelf er voor gebruik van dat het product stabiel staat!

**⚠ VOORZICHTIG! GEVAAR VOOR VERWONDINGEN!** Vergewis uzelf er voor het openen en sluiten van het product van dat er zich geen personen in de onmiddellijke nabijheid bevinden.

**⚠ VOORZICHTIG! BEKNELLINGSGEVAAR!** Let bij het openen en sluiten van het product op uw vingers. Als u dat niet doet, kunt u uw vingers door afklemming verwonden!

■ Zorg ervoor dat de bovenste deel van de stok met bevestigingen **6** stevig aan het onderste deel van de stok **3** in de parasol-tegelstandaard verbonden is. Als dit niet het geval is, is gebruik van de zweefparasol niet veilig.

-  Sluit de zweefparasol als er tekenen zijn dat het harder gaat waaien of als er zware regenbuien aankomen.
- Gebruik het product nooit als bescherming tegen slecht weer.
- Zorg ervoor dat u altijd toezicht blijft houden op een geopende zweefparasol. Bij onverwacht harde wind kan schade ontstaan.
- Sluit de zweefparasol bij wind, regen of sneeuw.
- Hang geen voorwerpen (bijv. kleding) op aan het product.

## ● Montage/demontage

**Tip:** Voor montage heeft u een werkgebied nodig met een oppervlak van 16 m<sup>2</sup> en een diameter van 4 m.

**Tip:** Roep bij het monteren, indien mogelijk, de hulp in van een tweede persoon.

## ● Tegelstandaard van de parasol monteren

- Bevestig het dwarsprofiel van de tegelstandaard 2 **2** op de bovenkant van het dwarsprofiel van de tegelstandaard 1 **1** van de parasol (Afbeelding B).
- Schroef het onderste deel van de stok **3** vast aan de aan elkaar bevestigde dwarsprofielen. Gebruik een moersleutel om de schroeven **4** met onderleggingen **5** vast te draaien (Afbeelding C).
- Leg de stoeptegels (niet meegeleverd) gelijkmatig in de aan elkaar bevestigde dwarsprofielen (Afbeelding D).

**Tip:** Houd 4 stoeptegels van 50 x 50 x 5 cm en een minimaal totaal gewicht van 90 kg bij de hand voor de tegelstandaard van de parasol.

- Zet het bovenste deel van de stok **9** in het onderste deel **3** (Afbeelding E, stap ①). Draai de borgmoeren **13** vast (Afbeelding E, stap ②).

## ● Bovenstuk parasol openen

- Ontgrendel de greep **12** door de vergrendelingsknop **11** tegen de wijzers van de klok in te draaien (Afbeelding F, stap ①). Schuif de greep **12** naar boven tot aan de stopper (bovenste deel van de stok) **10** (Afbeelding F, stap ②). Vergrendel de greep door de vergrendelingsknop **11** met de wijzers van de klok mee te draaien (Afbeelding F, stap ③).
- Schuif de zwengelbehuizing **15** naar boven totdat de arm **7** de stopper (arm) **18** bereikt (Afbeelding G, stap ①). Vergrendel de steunstang **16** door de kunststof huls **17** naar beneden in de houder **19** te schuiven (Afbeelding G, stap ②).
- Open het bovenste deel van de parasol **8** volledig door de zwengel **14** met de wijzers van de klok mee te draaien (Afbeelding H, stap ①).

**Tip:** Het bovenste deel van de parasol **8** moet als u met opendraaien begint, misschien eerst handmatig worden geopend. De stof kan aan elkaar vast blijven zitten.

- Bevestig om problemen te voorkomen als het waait, de banden met de verstelbare gesp **20** aan om het bovenste deel van de stok **9** (Afbeelding H, stap ②a).

**Tip:** Ook zou u de band met de verstelbare gesp **20** door de lus **22** kunnen trekken (Afbeelding H, stap ②b).

## ● Het parasoldak draaien

- Ontgrendel de greep **12** door de vergrendelingsknop **11** tegen de wijzers van de klok in te draaien (Afbeelding I, stap ①).

- Zet de arm **7** of de zwengelbehuizing **15** in de gewenste stand (Afbeelding I, stap ②).
- Vergrendel de greep **12** door de vergrendelingsknop **11** met de wijzers van de klok mee te draaien (Afbeelding I, stap ③).

## ● Het bovenste deel van de parasol schuin zetten

**Tip:** Zet het bovenste deel van de parasol niet schuin als het hard waait. Het product kan dan gaan draaien. Dit kan leiden tot gevaar voor verwondingen en/of schade aan het product.

- Ontgrendel de greep **12** door de vergrendelingsknop **11** tegen de wijzers van de klok in te draaien (Afbeelding J, stap ①).
- Beweeg de greep **12** naar boven of naar beneden totdat de gewenste hellingshoek is bereikt (Afbeelding J, stap ②).
- Vergrendel de greep **12** door de vergrendelingsknop **11** met de wijzers van de klok mee te draaien (Afbeelding J, stap ③).

## ● Het bovenste deel van de parasol sluiten, de zweefparasol bewegen

- Maak de band met de verstelbare gesp **20** los van het bovenste deel van de stok **9** (Afbeelding K, stap ①). Sluit het bovenste deel van de parasol **8** volledig door de zwengel **14** tegen de wijzers van de klok in te draaien (Afbeelding K, stap ②).
- Trek de kunststof huls **17** uit de houder **19** (Afbeelding L, stap ①). Trek de zwengelbehuizing **15** volledig naar beneden (Afbeelding L, stap ②).
- Ontgrendel de greep **12** door de vergrendelingsknop **11** tegen de wijzers van de klok in te draaien (Afbeelding M, stap ①). Trek de greep **12** volledig naar beneden tot de borgmoer **13** (Afbeelding M, stap ②). Vergrendel de greep door de vergrendelingsknop **11** met de wijzers van de klok mee te draaien (Afbeelding M, stap ③).
- Maak het bovenste deel van de parasol goed vast met de band **21** (Afbeelding N).



## ● Schoonmaken en onderhoud

- Maak het product schoon met een enigszins vochtig, pluisvrij doekje.
- Berg het product op op een koele, droge plaats – berg het product niet op in een verwarmde ruimte.

## ● Afvoer

De verpakking bestaat uit milieuvriendelijke grondstoffen die u via de plaatselijke recyclingcontainers kunt afvoeren.

Informatie over de mogelijkheden om het uitgediende product na gebruik te verwijderen, verstrekt uw gemeentelijke overheid.

## ● Garantie

Het product wordt volgens strenge kwaliteitsrichtlijnen zorgvuldig geproduceerd en voor levering grondig getest. In geval van schade aan het product kunt u rechtmatig beroep doen op de verkoper van het product. Deze wettelijke rechten worden door onze hierna vermelde garantie niet beperkt.

Op dit product verlenen wij 3 jaar garantie vanaf aankoopdatum. De garantieperiode start op de dag van aankoop. Bewaar de originele kassabon alstublieft. Dit document is nodig als bewijs voor aankoop.

Wanneer binnen 3 jaar na de aankoopdatum van dit product een materiaal- of productiefout optreedt, dan wordt het product door ons – naar onze keuze – gratis voor u gerepareerd of vervangen. Deze garantie komt te vervallen als het product beschadigd wordt, niet correct gebruikt of onderhouden wordt.

De garantie geldt voor materiaal- en productiefouten. Deze garantie is niet van toepassing op productonderdelen, die onderhevig zijn aan normale slijtage en hierdoor als aan slijtage onderhevige onderdelen gelden (bijv. batterijen) of voor beschadigingen aan breekbare onderdelen, zoals bijv. schakelaars, accu's of dergelijke onderdelen, die gemaakt zijn van glas.

## Afwikkeling in geval van garantie

Om een snelle afhandeling van uw reclamatie te waarborgen dient u de volgende instructies in acht te nemen:

Houd bij alle vragen alstublieft de kassabon en het artikelnummer (bijv. IAN 123456\_7890) als bewijs van aankoop bij de hand.

Het artikelnummer vindt u op de typeplaat, ingegraveerd, op het titelblad van uw handleiding (linksonder) of als sticker op de achter- of onderzijde.

Wanneer er storingen in de werking of andere gebreken optreden, dient u eerst telefonisch of per e-mail contact met de onderstaande service-afdeling op te nemen.

Een als defect geregistreerd product kunt u dan samen met uw aankoopbewijs (kassabon) en vermelding van de concrete schade alsmede het tijdstip van optreden voor u franco aan het u meegeedeelde servicepunt verzenden.

### Service

#### **(NL) Service Nederland**

Tel.: 0900 0400 223  
(0,10 EUR/Min.)

E-Mail: [owim@lidl.nl](mailto:owim@lidl.nl)

#### **(BE) Service België**

Tel.: 070 270 171  
(0,15 EUR/Min.)

E-Mail: [owim@lidl.be](mailto:owim@lidl.be)

# PARASOL PRZECIWSŁONECZNY

## ● Wstęp

Gratulujemy Państwu zakupu nowego produktu. Zdecydowali się Państwo na zakup produktu najwyższej jakości. Przed uruchomieniem urządzenia po raz pierwszy zapoznaj się z nim. W tym celu przeczytaj uważnie poniższą instrukcję obsługi oraz wskazówki dotyczące bezpieczeństwa. Produkt należy użytkować w sposób tu opisany i zgodnie z określonym zakresem zastosowania. Należy przechowywać tę instrukcję w bezpiecznym miejscu. Przekazując produkt innej osobie, należy również przekazać wszystkie dokumenty.

## ● Przeznaczenie

Ten produkt jest przeznaczony wyłącznie do ochrony przed bezpośrednim działaniem promieni słonecznych i wyłącznie do użytku domowego. Wszelkie inne zastosowania niż wspomniane wcześniej oraz wszelkie modyfikacje produktu są zabronione i mogą powodować obrażenia i/lub uszkodzenie produktu. Producent nie ponosi odpowiedzialności za szkody powstałe w wyniku używania niezgodnego z przeznaczeniem. Produkt nie jest przeznaczony do użytku komercyjnego.

## ● Opis części

- 1 Poprzeczka 1 podstawy parasola
- 2 Poprzeczka 2 podstawy parasola
- 3 Słup dolny
- 4 Śruba (M8 x 20 mm)
- 5 Podkładka (Ø 8 mm)
- 6 Drążek górny z nasadkami
- 7 Ramię
- 8 Daszek parasola
- 9 Słup górny
- 10 Ogranicznik (słupa górnego)
- 11 Pokrętko blokady
- 12 Uchwyt
- 13 Nakrętka łącząca
- 14 Korba
- 15 Obudowa korby
- 16 Wspornik
- 17 Tuleja z tworzywa

- 18 Ogranicznik (ramienia)
- 19 Uchwyt
- 20 Pas z regulowaną klamrą
- 21 Pas
- 22 Pętla

## ● Zakres dostawy

Natychmiast po rozpakowaniu sprawdzić, czy dostawa jest kompletna oraz czy produkt i wszystkie części są w idealnym stanie. Pod żadnym pozorem nie należy montować produktu, jeśli dostawa jest niekompletna.

- 1 x Poprzeczka 1 podstawy parasola
- 1 x Poprzeczka 2 podstawy parasola
- 1 x Słup dolny
- 4 x Śruba (M8 x 20 mm)
- 4 x Podkładka (Ø 8 mm)
- 1 x Drążek górny z nasadkami
- 1 x Instrukcja montażu
- 1 x Klucz płaski

## ● Dane techniczne

### Wymiary

- Parasol wiszący: ok. 300 x 258 cm (ø x wys.)
- Podstawa parasola: ok. 100 x 100 cm (dł. x szer.)



## Wskazówki dotyczące bezpieczeństwa

**PRZED UŻYCIEM NALEŻY PRZECZYTAĆ INSTRUKCJĘ MONTAŻU! INSTRUKCJĘ MONTAŻU PRZECHOWYWAĆ W BEZPIECZNYM MIEJSCU!**



### **! OSTRZEŻENIE!**

### **ZAGROŻENIE WYPADKIEM I NIEBEZPIECZEŃSTWO UTRATY ŻYCIA DLA NIEMOWLĄT I**

**MAŁYCH DZIECI!** Nigdy nie pozostawiać dzieci bez nadzoru z produktem lub materiałami pakunkowymi. Materiał opakowaniowy stanowi zagrożenie dla życia z powodu uduszenia i zadławienia. Dzieci często nie doceniają ryzyka. Dzieci należy trzymać z dala od produktu. Produkt nie jest zabawką.

### **⚠ OSTROŻNIE! RYZYKO OBRAŹEŃ!**

Upewnić się, że wszystkie części są nieuszkodzone i prawidłowo zamontowane. Nieprawidłowy montaż może spowodować obrażenia. Uszkodzone części mogą mieć wpływ na bezpieczeństwo i funkcjonalność.

**⚠ OSTROŻNIE!** Nie pozostawiać dzieci bez opieki. Produkt nie jest urządzeniem do wspinaczki lub zabawy. Nie wspinąć się na produkt ani opierać się o niego, zwłaszcza dzieci. Produkt może stracić równowagę i przewrócić się. Może to spowodować obrażenia i/lub uszkodzenie mienia.

### **⚠ OSTROŻNIE! ISTNIEJE NIEBEZPIECZEŃSTWO PRZEWRÓCENIA!**

Upewniać się, że produkt stoi stabilnie na twardym podłożu. Parasol musi być zawsze używany wraz z czterema płytami chodnikowymi o wymiarach około 50 x 50 x 5 cm i minimalnej masie całkowitej 90 kg (nie wchodzi w zakres dostawy). W przeciwnym razie wiszący parasol może się przewrócić, powodując obrażenia ciała i szkody materialne.

- Nigdy nie przesuwaj parasola, gdy jest otwarty. Zawsze najpierw całkowicie zamknąć daszek parasola **8** i składać ramię **7**. W przeciwnym razie obciążenie produktu może stać się niezrównoważone i produkt może się przewrócić. Ryzyko obrażeń i/lub uszkodzenia produktu.

### **⚠ OSTROŻNIE! ZAGROŻENIE POŻAROWE!**

Nigdy nie stawiać produktu w pobliżu otwartego ognia i/lub grzejników radiacyjnych.

- Upewniać się, że produkt stoi się na stabilnej, poziomej powierzchni.
- Przed użyciem upewnić się, że produkt jest stabilny!

**⚠ OSTROŻNIE! RYZYKO OBRAŹEŃ!** Przed otwarciem lub zamknięciem produktu upewniać się, że w pobliżu nie ma żadnych osób.

**⚠ OSTROŻNIE! ZMIAŹDZENIE!** Podczas zamykania i otwierania produktu uważać na palce. W razie nieostrożności ryzykujesz zranieniem palców przez zmiażdżenie!

- Upewnić się, że górny słup z nasadkami **6** jest starannie przymocowany do słupa dolnego **3** podstawy. Dopóki nie zostanie to zrobione, korzystanie z wiszącego parasola nie jest bezpieczne.

-  Parasol należy złożyć, gdy widoczne są oznaki wzrostu prędkości wiatru lub gdy zbliżają się ulewne deszcze.
- Nigdy nie używać produktu do ochrony przed niekorzystnymi warunkami pogodowymi.
- Nigdy nie zostawiać otwartego parasola bez nadzoru. W przypadku nieoczekiwanego silnego wiatru może ulec uszkodzeniu.
- Zamykać parasol podczas wiatru oraz opadów śniegu lub deszczu.
- Nie wieszać niczego na produkcie (np. odzieży).

## ● **Montaż lub demontaż**

**Rada:** Do montażu potrzebna jest powierzchnia robocza co najmniej 16 m<sup>2</sup> o średnicy 4 m.

**Rada:** Jeśli to możliwe, podczas montażu zapewnić sobie pomoc drugiej osoby.

### ● **Montaż podstawy parasola**

- Poprzeczkę 2 **2** podstawy parasola położyć na poprzeczce 1 **1** (rysunek B).
- Słup dolny **3** przykręcić do zmontowanych poprzeczek. Za pomocą klucza mocno dokręcić śruby **4** z podkładkami **5** (rysunek C).
- Płyty chodnikowe (brak w zestawie) ułożyć równo na zmontowanych poprzeczkach podstawy (rysunek D).

**Rada:** 4 płyty chodnikowe o wymiarach 50 x 50 x 5 cm i minimalnym ciężarze całkowitym 90 kg należy mieć w zasięgu ręki.

- Słup górny **9** osadzić w słupie dolnym **3** (rysunek E, krok ①). Dokręcić nakrętkę łączącą **13** (rysunek E, krok ②).

## ● Otwieranie parasola

- Poluzować uchwyt **12**, kręcąc pokrętką blokady **11** w kierunku przeciwnym do ruchu wskazówek zegara (rysunek F, krok ①). Uchwyt **12** przesunąć w górę, aż oprze się o ogranicznik (słupa górnego) **10** (rysunek F, krok ②). Zablokować uchwyt, kręcąc pokrętką blokady **11** w kierunku zgodnym z ruchem wskazówek zegara (rysunek F, krok ③).
- Obudowę korby **15** przesunąć w górę, aż ramię **7** zetknie się z ogranicznikiem (ramienia) **18** (rysunek G, krok ①). Zablokować wspornik **16**, przesuwając w dół tuleję z tworzywa **17** do uchwytu **19** (rysunek G, krok ②).
- Całkowicie otworzyć daszek parasola **8**, kręcąc korbą **14** zgodnie z ruchem wskazówek zegara (rysunek H, krok ①).

**Rada:** Początkowo daszek **8** może wymagać ręcznego otwarcia. Materiał może być skleiony.

- W celu uniknięcia problemów podczas wietrznej pogody, pas z regulowaną klamrą **20** owinąć wokół górnego słupa **9** (rysunek H, krok ②a).

**Rada:** Albo pas z regulowaną klamrą **20** można włożyć w pętlę **22** (rysunek H, krok ②b).

## ● Przekręcanie daszka

- Poluzować uchwyt **12**, kręcąc pokrętką blokady **11** w kierunku przeciwnym do ruchu wskazówek zegara (rysunek I, krok ①).

- Ramię **7** lub obudowę korby **15** przesunąć w żądane położenie (rysunek I, krok ②).
- Zablokować uchwyt **12**, obracając pokrętkę blokującą **11** zgodnie z ruchem wskazówek zegara (rysunek I, krok ③).

## ● Przechylenie daszka

**Rada:** Nie przechylać parasola przy silnym wietrze. Produkt może się przewrócić. Istnieje niebezpieczeństwo zranienia i/lub uszkodzenia produktu.

- Poluzować uchwyt **12**, kręcąc pokrętką blokady **11** w kierunku przeciwnym do ruchu wskazówek zegara (rysunek J, krok ①).
- Uchwyt **12** przesunąć w górę lub w dół, aby uzyskać żądany kąt nachylenia (rysunek J, krok ②).
- Zablokować uchwyt **12**, kręcąc pokrętką blokady **11** w kierunku zgodnym z ruchem wskazówek zegara (rysunek J, krok ③).

## ● Zamykanie daszka, przesuwanie parasola

- Pas z regulowaną klamrą **20** odpiąć od słupa górnego **9** (rysunek K, krok ①). Całkowicie zamknąć daszek parasola **8**, kręcąc korbą **14** zgodnie z ruchem wskazówek zegara (rysunek H, krok ②).
- Tuleję z tworzywa **17** wyciągnąć z uchwytu **19** (rysunek L, krok ①). Obudowę korby **15** przesunąć całkowicie w dół (rysunek L, krok ②).
- Poluzować uchwyt **12**, kręcąc pokrętką blokady **11** w kierunku przeciwnym do ruchu wskazówek zegara (rysunek M, krok ①). Uchwyt **12** przesunąć w dół, aż do nakrętki łączącej **13** (rysunek M, krok ②). Zablokować uchwyt, kręcąc pokrętką blokady **11** w kierunku zgodnym z ruchem wskazówek zegara (rysunek M, krok ③).
- Daszek parasola zabezpieczyć pasem **21** (rysunek N).

## ● **Czyszczenie i konserwacja**

- Produkt czyścić lekko zwilżoną, niestrzępiącą się ściereczką.
- W okresie zimowym produkt przechowywać w chłodnym, suchym miejscu – unikać przechowywania produktu w ogrzewanym pomieszczeniu.

## ● **Utylizacja**

Opakowanie wykonane jest z materiałów przyjaznych dla środowiska, które można przekazać do utylizacji w lokalnym punkcie przetwarzania surowców wtórnych.

Informacji na temat możliwości utylizacji wyeksploatowanego produktu udziela urząd gminy lub miasta.

## ● **Gwarancja**

Produkt wyprodukowano według wysokich standardów jakości i poddano skrupulatnej kontroli przed wysyłką. W przypadku wad produktu nabywcy przysługują ustawowe prawa. Gwarancja nie ogranicza ustawowych praw nabywcy produktu.

Produkt objęte jest 3 gwarancją, licząc od daty zakupu. Gwarancja wygasa w razie zawinionego przez użytkownika uszkodzenia produktu, niewłaściwego użycia lub konserwacji.

W przypadku wystąpienia w ciągu 3 lat od daty zakupu wad materiałowych lub fabrycznych, dokonujemy – według własnej oceny – bezpłatnej naprawy lub wymiany produktu.

Świadczenie gwarancyjne obejmuje wady materiałowe i fabryczne. Gwarancja nie obejmuje części produktu ulegających normalnemu zużyciu, uznawanych za części zużywalne (np. baterie) oraz uszkodzeń części łamliwych, np. przetłączników, akumulatorów lub wykonanych ze szkła.

Zgodnie z Kodeksem Cywilnym art. 581 §1 wraz z wymianą urządzenia lub ważnej części czas gwarancji rozpoczyna się na nowo.

## **Sposób postępowania w przypadku naprawy gwarancyjnej**

Aby zapewnić szybkie rozpatrzenie Państwa wniosku, prosimy stosować się do następujących wskazówek:

Przed skontaktowaniem się z działem serwisowym należy przygotować paragon i numer artykułu (np. IAN 123456\_7890) jako dowód zakupu.

Numery artykułów można znaleźć na tabliczce znamionowej, na grawerunku, na stronie tytułowej jego instrukcji (na dole po lewej stronie) lub jako naklejkę na stronie odwrotnej lub spodniej.

W razie wystąpienia błędów w działaniu lub innych wad, należy skontaktować się najpierw z wymienionym poniżej działem serwisowym telefonicznie lub pocztą elektroniczną.

Produkt uznany za uszkodzony można następnie z dołączeniem dowodu zakupu (paragonu) i podaniem, na czym polega wada i kiedy wystąpiła, przesłać bezpłatnie na podany Państwu adres serwisu.

## **Serwis**

 **Serwis Polska**

Tel.: 22 397 4996

E-Mail: [owim@lidl.pl](mailto:owim@lidl.pl)

# LAMPOVÝ SLUNEČNÍK

## ● Úvod

Blahopřejeme Vám ke koupi nového výrobku. Rozhodli jste se pro kvalitní výrobek. Před prvním uvedením do provozu se seznamte s výrobkem. K tomu si pozorně přečtěte následující návod k obsluze a bezpečnostní pokyny. Používejte výrobek jen popsáním způsobem a pouze pro uvedené oblasti použití. Ušchevejte si tento návod na bezpečném místě. Všechny podklady vydejte při předání výrobku i třetí osobě.

## ● Použití v souladu s určením

Tento výrobek je určen k ochraně proti slunečnímu záření venku a pouze pro použití v obytných zónách. Jiné použití než výše uvedené, jakož i jakákoliv změna výrobku je zakázána a může mít za následek zranění a/nebo poškození výrobku. Výrobce neručí za škody, které bylo způsobeno použitím jiným než k zamýšleného účelu. Výrobek není určen k životnostenskému používání.

## ● Popis dílů

- 1 Příčná výztuha pro deskový stojan slunečníku 1
- 2 Příčná výztuha pro deskový stojan slunečníku 2
- 3 Spodní část tyče
- 4 Šroub (M8 × 20 mm)
- 5 Podložka (Ø 8 mm)
- 6 Horní tyč s nástavci
- 7 Rameno
- 8 Horní část slunečníku
- 9 Horní část tyče
- 10 Zarážka (horní část tyče)
- 11 Aretační knoflík
- 12 Rukojeť
- 13 Převlečná matice
- 14 Klika
- 15 Kliková skříň
- 16 Opěrná tyč
- 17 Plastová objímka

- 18 Zarážka (rameno)
- 19 Držák
- 20 Řemen s nastavitelnou sponou
- 21 Řemen
- 22 Smyčka

## ● Rozsah dodávky

Zkontrolujte prosím ihned po vybalení zda je dodávka úplná zda jsou výrobek a všechny díly v bezvadném stavu. Výrobek za žádných okolností nesestavujte, když je dodávka nekompletní.

- 1 x Příčná výztuha pro deskový stojan slunečníku 1
- 1 x Příčná výztuha pro deskový stojan slunečníku 2
- 1 x Spodní část tyče
- 4 x Šroub (M8 × 20 mm)
- 4 x Podložka (Ø 8 mm)
- 1 x Horní tyč s nástavci
- 1 x Montážní návod
- 1 x Klíč na šrouby

## ● Technická data

### Rozměry

- Závěsné stínítko: Cca. 300 x 258 cm (Ø x V)
- Deskový stojan slunečníku: Cca 100 x 100 cm (D x Š)



## Bezpečnostní pokyny

**PŘED POUŽITÍM SI PŘEČTĚTE MONTÁŽNÍ NÁVOD! UCHOVÁVEJTE TENTO NÁVOD NA BEZPEČNÉM MÍSTĚ!**

-  **VAROVÁNÍ! NEBEZPEČÍ ŽIVOTA A NEHOD PRO BATOLATA A DĚTI!** Nikdy nenechte děti hrát si bez dozoru s balícími materiály nebo s výrobkem. Obalový materiál představuje nebezpečí života udušením a uškrcením. Děti často podceňují rizika. Vždy udržujte výrobek mimo dosah dětí. Tento výrobek není hračka.

### **⚠ OPATRNĚ! NEBEZPEČÍ PORANĚNÍ!**

Ujistěte se, že jsou všechny díly nepoškozené a řádně namontovány. Při špatné montáži existuje nebezpečí zranění. Poškozené části mohou nepříznivě ovlivnit bezpečnost a funkčnost.

**⚠ OPATRNĚ!** Nenechávejte děti bez dozoru. Tento výrobek není šplhadlo nebo hračka. Dbejte na to, aby nikdo nešplhal na výrobek nebo se o něj neopíral, zejména děti. Produkt by se mohl dostat z rovnováhy a převrátit se. Nedodržení pokynů může způsobit poranění nebo věcné škody.

### **⚠ OPATRNĚ! EXISTUJE NEBEZPEČÍ PŘEVŘÁCENÍ!**

Zajistěte, aby přístroj stál na pevném povrchu ve stabilní rovnováze. Závěsné stínítko musí být vždy použito ve spojení se 4 kusy dlaždic velikosti přibližně 50 x 50 x 5 cm a o minimální celkové hmotnost 90 kg (nejso v rozsahu dodávky). V opačném případě by se mohlo závěsné stínítko převrátit a způsobit zranění nebo poškození majetku.

- Nepřesouvejte závěsné stínítko nikdy v otevřeném stavu. Nejprve vždy úplně zavřete horní část slunečnicku **8** a rameno **7** zcela zatáhněte. V opačném případě může být zatížení výrobku nevyvážené a výrobek se může převrátit. Nebezpečí zranění nebo poškození výrobku.

### **⚠ OPATRNĚ! NEBEZPEČÍ POŽÁRU!**

Neumisťujte výrobek v blízkosti zdrojů tepla nebo otevřeného ohně.

- Zajistěte, aby výrobek stál na pevné a bezpečné ploše.
- Před použitím se ujistěte, že je výrobek stabilní!

**⚠ OPATRNĚ! NEBEZPEČÍ PORANĚNÍ!** Před otevřením a zavřením výrobku se ujistěte, že v bezprostřední blízkosti nejsou žádní lidé.

**⚠ OPATRNĚ! NEBEZPEČÍ ZHMOŽDĚNÍ!** Při otevírání a zavírání výrobku mějte na paměti své prsty. Pokud jste nedbalí, můžete si prsty zranit sevřením!

- Ujistěte se, že horní tyč s nastavci **6** je pevně spojena se spodní částí tyče **3** na deskovém stojanu slunečnicku. Pokud se tak nestane, není používání závěsného stínítka bezpečné.
-  Zavřete závěsné stínítko, když se objeví náznaky zvýšené rychlosti větru nebo když se blíží silné přeháňky.
- Nikdy výrobek nepoužívejte k ochraně před nepříznivým počasím.
- Nikdy nenechávejte otevřené závěsné stínítko bez dozoru. V případě neočekávaného silného větru může dojít k poškození.
- Za větru, sněhu nebo deště závěsné stínítko zavřete.
- Na výrobek nic nezavěšujte (např. oděvy).

## ● **Montáž/Demontáž**

**Upozornění:** K montáži potřebujete pracovní plochu nejméně 16 m<sup>2</sup> a průměru 4 m.

**Upozornění:** Pokud je to možné, požádejte o pomoc druhou osobu.

### ● **Deskový stojan na slunečnick**

- Připojte příčnou výztuhu 2 **2** deskového stojanu na slunečnick k horní části příčné výztuhy 1 **1** deskového stojanu na slunečnick (Obrázek B).
- Přišroubujte spodní část tyče **3** na smontované příčné výztuhy. Pomocí klíče na šrouby utáhněte šrouby **4** s podložkami **5** (Obrázek C).
- Dlaždice (nejso v rozsahu dodávky) umístěte rovnoměrně na smontované příčné výztuhy (Obrázek D).

**Upozornění:** Držte pohotově 4 kusy dlaždice o rozměrech 50 x 50 x 5 cm o minimální celkové hmotnosti 90 kg pro deskový stojan slunečniku.

- Vložte horní část tyče **9** do spodní části tyče **3** (Obrázek E, krok **1**). Utáhněte převlečnou matici **13** (Obrázek E, krok **2**).

### ● Otevřete horní část slunečniku

- Odblokujte rukojeť **12** otáčením aretačního knoflíku **11** proti směru hodinových ručiček (Obrázek F, krok **1**). Posuňte rukojeť **12** až po zarážku (horní část tyče) **10** (Obrázek F, krok **2**). Rukojeť zajistěte otočením aretačního knoflíku **11** ve směru hodinových ručiček (Obrázek F, krok **3**).
- Klikovou skříň **15** posuňte nahoru, dokud rameno **7** nedosáhne zarážky (ramena) **18** (Obrázek G, krok **1**). Zajistěte opěrnou tyč **16** zasunutím plastové objímky **17** dolů do držáku **19** (Obrázek G, krok **2**).
- Otočením kliky **14** ve směru hodinových ručiček zcela otevřete horní část slunečniku **8** (Obrázek H, krok **1**).

**Upozornění:** Možná bude nutné otevřít horní část slunečniku **8** na začátku ručně. Tkanina se mohla slepit.

- Aby se předešlo problémům za větrného počasí, připojte řemen s nastavitelnou sponou **20** kolem horní části tyče **9** (Obrázek H, krok **2a**).

**Upozornění:** Alternativně můžete řemen zavést do smyček **22** pomocí nastavitelné spony **20** (Obrázek H, krok **2b**).

### ● Otočte střechu slunečniku

- Odblokujte rukojeť **12** otáčením aretačního knoflíku **11** proti směru hodinových ručiček (Obrázek I, krok **1**).

- Natočte rameno **7** nebo klikovou skříň **15** do požadované polohy (Obrázek I, krok **2**).
- Rukojeť **12** zajistěte otočením aretačního knoflíkem **11** ve směru hodinových ručiček (Obrázek I, krok **3**).

### ● Nakloňte horní část slunečniku

**Upozornění:** Za silného větru horní část slunečniku nenaklánějte. Výrobek by se mohl otočit. Existuje nebezpečí poranění a/nebo poškození výrobku.

- Odblokujte rukojeť **12** otáčením aretačního knoflíku **11** proti směru hodinových ručiček (Obrázek J, krok **1**).
- Posuňte rukojeť **12** nahoru nebo dolů do požadovaného úhlu náklonu (Obrázek J, krok **2**).
- Rukojeť **12** zajistěte otočením aretačního knoflíku **11** ve směru hodinových ručiček (Obrázek J, krok **3**).

### ● Zavřete horní část slunečniku, posuňte závěsné stínítko

- Odpojte řemen s nastavitelnou sponou **20** z horní tyče **9** (Obrázek K, krok **1**). Úplně zavřete horní část slunečniku **8** otáčením kliky **14** proti směru hodinových ručiček (Obrázek K, krok **2**).
- Vytáhněte plastovou objímku **17** z držáku **19** (Obrázek L, krok **1**). Klikovou skříň **15** zatáhněte úplně dolů (Obrázek L, krok **2**).
- Odblokujte rukojeť **12** otáčením aretačního knoflíku **11** proti směru hodinových ručiček (Obrázek M, krok **1**). Rukojeť **12** zcela přitáhněte k převlečné matici **13** (Obrázek M, krok **2**). Rukojeť zajistěte otočením aretačního knoflíku **11** ve směru hodinových ručiček (Obrázek M, krok **3**).
- Horní část štítu zajistěte řemenem **21** (Obrázek N).



## ● Čistění a péče

- Čistěte tento výrobek lehce navlhčeným nežmolčujícím hadříkem.
- Výrobek skladujte v zimě na chladném a suchém místě – zabraňte jeho skladování ve vyhřívané místnosti.

## ● Zlikvidování

Obal se skládá z ekologických materiálů, které můžete zlikvidovat prostřednictvím místních sběren recyklovatelných materiálů.

O možnostech likvidace vysloužilých zařízení se informujte u správy vaší obce nebo města.

## ● Záruka

Výrobek byl vyroben s nejvyšší pečlivostí podle přísných kvalitativních směrnic a před odesláním prošel výstupní kontrolou. V případě závad máte možnost uplatnění zákonných práv vůči prodejci. Vaše práva ze zákona nejsou omezena naší níže uvedenou zárukou.

Na tento artikl platí 3 záruka od data zakoupení. Záruční lhůta začíná od data zakoupení. Uschovejte si dobře originál pokladní stvrzenky. Tuto stvrzenku budete potřebovat jako doklad o zakoupení.

Pokud se do 3 let od data zakoupení tohoto výrobku vyskytne vada materiálu nebo výrobní vada, výrobek Vám – dle našeho rozhodnutí – bezplatně opravíme nebo vyměníme. Tato záruka zaniká, jestliže se výrobek poškodí, neodborně použil nebo neobdržel pravidelnou údržbu.

Záruka platí na vady materiálu a výrobní vady. Tato záruka se nevztahuje na díly výrobku podléhající opotřebení (např. na baterie), dále na poškození křehkých, choulostivých dílů, např. vypínačů, akumulátorů nebo dílů zhotovených ze skla.

## Postup v případě uplatňování záruky

Pro zajištění rychlého zpracování Vašeho případu se řiďte následujícími pokyny:

Pro všechny požadavky si připravte pokladní stvrzenku a číslo artiklu (např. IAN 123456\_7890) jako doklad o zakoupení.

Číslo artiklu najdete na typovém štítku, gravuře, titulní stránce návodu (vlevo dole) nebo na nálepce na zadní nebo spodní straně.

V případě poruch funkce nebo jiných závad nejdříve kontaktujte, telefonicky nebo e-mailem, v následujícím textu uvedené servisní oddělení.

Výrobek registrovaný jako vadný potom můžete s přiloženým dokladem o zakoupení (pokladní stvrzenkou) a údaji k závadě a kdy k ní došlo, bezplatně zaslat na adresu servisu, která Vám byla sdělena.

### Servis

 **Servis Česká republika**

Tel.: 800 143 873

E-Mail: [owim@lidl.cz](mailto:owim@lidl.cz)

# SLNEČNÍK

## ● Úvod

Blahoželáme Vám ku kúpe Vášho nového výrobku. Kúpou ste sa rozhodli pre vysoko kvalitný produkt. Pred prvým uvedením do prevádzky sa oboznámte s výrobkom. Za týmto účelom si pozorne prečítajte nasledujúci návod na obsluhu a bezpečnostné pokyny. Výrobok používajte iba v súlade s popisom a v uvedených oblastiach používania. Tento návod uschovajte na bezpečnom mieste. Ak výrobok odovzdáte ďalšej osobe, priložte k nemu aj všetky podklady.

## ● Používanie v súlade s určením

Tento produkt je určený na ochranu pred slnečným žiarením vonku a na používanie v obytných zónach. Každý iný spôsob používania, ako aj zmena produktu sú zakázané a môžu viesť k vzniku poranení a/alebo poškodeniu výrobku. Výrobca neručí za škody, ktoré vzniknú používaním na iný ako zadaný účel. Produkt nie je určený na komerčné použitie.

## ● Popis súčiastok

- 1 Priečna výstuha pre platňový stojan slnečníka 1
- 2 Priečna výstuha pre platňový stojan slnečníka 2
- 3 Spodná tyčová časť
- 4 Skrutka (M8 x 20 mm)
- 5 Podložka (Ø 8 mm)
- 6 Horná tyč s nadstavcami
- 7 Rameno
- 8 Horná časť slnečníka
- 9 Horná tyčová časť
- 10 Doraz (horná tyčová časť)
- 11 Zaisťovacie tlačidlo
- 12 Rukoväť
- 13 Prevečná matica
- 14 Kľuka
- 15 Konštrukcia kľuky
- 16 Podperná tyč
- 17 Plastové puzdro

- 18 Doraz (rameno)
- 19 Držiak
- 20 Remeň s nastaviteľnou sponou
- 21 Remeň
- 22 Pútko

## ● Rozsah dodávky

Po vybalení ihneď skontrolujte, či je produkt kompletný a či sú všetky jeho diely v bezchybnom stave. Produkt za žiadnych okolností neskladajte, ak nie je dodávka kompletná.

- 1 x Priečna výstuha pre platňový stojan slnečníka 1
- 1 x Priečna výstuha pre platňový stojan slnečníka 2
- 1 x Spodná tyčová časť
- 4 x Skrutka (M8 x 20 mm)
- 4 x Podložka (Ø 8 mm)
- 1 x Horná tyč s nadstavcami
- 1 x Návod na montáž
- 1 x Kľúč na skrutky

## ● Technické údaje

### Rozmery

- Závesný slnečník: cca 300 x 258 cm (Ø x v)  
Platňový stojan slnečníka: cca 100 x 100 cm (d x š)



## Bezpečnostné upozornenia

**PRED POUŽÍVANÍM SI PREČÍTAJTE NÁVOD NA MONTÁŽ! NÁVOD NA MONTÁŽ ODLOŽTE NA BEZPEČNÉ MIESTO!**

-  **VÝSTRAHA!**  
**NEBEZPEČENSTVO OHROZENIA ŽIVOTA A ÚRAZU PRE KOJENCOV A DETI!** Deti nikdy nenechávajú s produktom alebo obalovým materiálom bez dozoru. Obalový materiál predstavuje nebezpečenstvo udusenía. Deti často podceňujú vznikajúce riziká. Produkt udržiavajte v dostatočnej vzdialenosti od detí. Produkt nie je určený na hranie.

### **⚠ POZOR! NEBEZPEČENSTVO**

**PORANENIA!** Ubezpečte sa, že všetky diely sú nepoškodené a správne namontované. Pri nesprávnej montáži vzniká nebezpečenstvo poranenia. Poškodené diely môžu negatívne ovplyvniť bezpečnosť a funkčnosť.

**⚠ POZOR!** Deti nenechávajte bez dozoru. Produkt nie je určený na lezenie alebo hranie. Dbajte na to, aby nikto neliezol na produkt alebo sa o neho neopieral, predovšetkým však deti. Produkt by mohol stratiť rovnováhu a prevrátiť sa. To môže spôsobiť poranenia a/alebo poškodenie.

### **⚠ POZOR! VZNIKÁ NEBEZPEČENSTVO PREVRÁTENIA!**

Uistite sa, že produkt stojí na pevnom stabilnom povrchu a je v rovnováhe. Závesný slnečník používajte vždy spolu so 4 dlažbovými kameňmi s rozmermi cca 50 x 50 x 5 cm a s minimálnou hmotnosťou 90 kg (nedodávajú sa). V opačnom prípade sa môže závesný slnečník prevrátiť a spôsobiť poranenia a poškodenia.

- Slnečníkom nikdy nepohybujete v otvorenom stave. Vždy najprv zatvorte kompletnú hornú časť slnečníka **8** a zasunúť celé rameno **7**. V opačnom prípade sa môže stať, že produkt bude nestabilný a prevráti sa. Nebezpečenstvo poranení a/alebo poškodenia produktu.

### **⚠ POZOR! NEBEZPEČENSTVO POŽIARU!**

Produkt nikdy neinštalujte v blízkosti otvoreného ohňa a/alebo kúrenia.

- Uistite sa, že produkt stojí na pevnom a rovnom povrchu.
- Pred používaním sa uistite, že produkt je stabilný!

### **⚠ POZOR! NEBEZPEČENSTVO**

**PORANENIA!** Pred otvorením a zatvorením produktu sa uistite, že v bezprostrednej blízkosti sa nenachádzajú žiadne osoby.

### **⚠ POZOR! NEBEZPEČENSTVO**

**POMLIAŽDENIA!** Pri otváraní a zatváraní produktu dávajte pozor na prsty. Ak to zanedbáte, môžete si prsty poraniť!

- Uistite sa, že horná tyč s nadstavcami **6** je pevne spojená so spodnou tyčovou časťou **3** na platňovom stojane slnečníka. Ak to nie je zabezpečené, nie je používanie závesného slnečníka bezpečné.

-  Závesný slnečník zatvorte, ak sa začne tvoriť vietor alebo sa približuje lejak.
- Produkt nikdy nepoužívajte ako ochranu pred nepriaznivým počasím.
- Otvorený slnečník nenechávajte nikdy bez dozoru. Pri nečakane silnom vetre by sa mohol poškodiť.
- Pri vetre, snehu alebo daždi slnečník zatvorte.
- Na produkt nevesajte žiadne predmety (napr. odev).

## **● Montáž/demontáž**

**Upozornenie:** Na montáž potrebujete pracovný priestor minimálne 16 m<sup>2</sup> s priemerom 4 m.

**Upozornenie:** Ak je to možné, pri montáži využite pomoc druhej osoby.

### **● Montáž slnečníka s platňovým stojanom**

- Priechnu výstuhu pre platňový stojan slnečníka **2** **2** umiestnite hore na priechnu výstuhu pre platňový stojan **1** **1** (obrázok B).
- Spodnú tyčovú časť **3** namontujte na priechne výstuhu. Na utiahnutie skrutiek **4** s podložkami **5** použite kľúč na skrutky (obrázok C).
- Dlažbové kamene (nie sú súčasťou dodávky) položte rovnomerne na namontované priechne výstuhu (obrázok D).

**Upozornenie:** Pre platňový stojan si pripravte 4 kusy dlažbových kameňov s rozmermi 50 x 50 x 5 cm a minimálnou hmotnosťou 90 kg.

- Hornú tyčovú časť **9** zasunúť do spodnej tyčovej časti **3** (obrázok E, krok **1**). Uťahnite prevlečnú maticu **13** (obrázok E, krok **2**).

### ● Otvorenie hornej časti slnečníka

- Odistite rukoväť **12** tak, že otočíte zaistovacie tlačidlo **11** proti smeru hodinových ručičiek (obrázok F, krok **1**). Posuňte rukoväť **12** smerom hore až k dorazu (horná tyčová časť) **10** (obrázok F, krok **2**). Zaistite rukoväť tak, že zaistovacie tlačidlo **11** otočíte v smere hodinových ručičiek (obrázok F, krok **3**).
- Konštrukciu kľuky **15** posúvajte hore, až kým rameno **7** nedosiahne doraz (rameno) **18** (obrázok G, krok **1**). Zaistite podpernú tyč **16** tak, že plastové puzdro **17** zasuniete dole do držiaka **19** (obrázok G, krok **2**).
- Kompletne otvorte hornú časť slnečníka **8** tak, že otáčate kľukou **14** v smere hodinových ručičiek (obrázok H, krok **1**).

**Upozornenie:** Hornú časť slnečníka **8** budete musieť možno na začiatku otvoriť manuálne. Textilia môže byť zlepená.

- Aby sa zabránilo problémom pri veternom počasí, uviažte remeň s nastaviteľnou sponou **20** okolo hornej tyčovej časti **9** (obrázok H, krok **2a**).

**Upozornenie:** Alternatívne môžete remeň s nastaviteľnou sponou **20** zasunúť aj do pútka **22** (obrázok H, krok **2b**).

### ● Otočenie slnečníka

- Odistite rukoväť **12** tak, že otočíte zaistovacie tlačidlo **11** proti smeru hodinových ručičiek (obrázok I, krok **1**).

- Nakloňte rameno **7** alebo konštrukciu kľuky **15** do požadovanej polohy (obrázok I, krok **2**).
- Zaistite rukoväť **12** tak, že zaistovacie tlačidlo **11** otočíte v smere hodinových ručičiek (obrázok I, krok **3**).

### ● Naklonenie hornej časti slnečníka

**Upozornenie:** Hornú časť slnečníka nenakláňajte pri silnom vetre. Produkt by sa mohol prevrátiť. Tým vzniká nebezpečenstvo poranení a/alebo poškodenia produktu.

- Odistite rukoväť **12** tak, že otočíte zaistovacie tlačidlo **11** proti smeru hodinových ručičiek (obrázok J, krok **1**).
- Posúvajte rukoväť **12** hore alebo dole, až kým nedosiahnete požadovaný uhol sklonu (obrázok J, krok **2**).
- Zaistite rukoväť **12** tak, že zaistovacie tlačidlo **11** otočíte v smere hodinových ručičiek (obrázok J, krok **3**).

### ● Zatvorenie hornej časti slnečníka, pohyb závesného slnečníka

- Uvoľníte remeň s nastaviteľnou sponou **20** z hornej tyčovej časti **9** (obrázok K, krok **1**). Úplne zatvorte hornú časť slnečníka **8** tak, že budete otáčať kľukou **14** proti smeru hodinových ručičiek (obrázok K, krok **2**).
- Vyberte plastové puzdro **17** z držiaka **19** (obrázok L, krok **1**). Potiahnite konštrukciu kľuky **15** úplne dole (obrázok L, krok **2**).
- Odistite rukoväť **12** tak, že otočíte zaistovacie tlačidlo **11** proti smeru hodinových ručičiek (obrázok M, krok **1**). Rukoväť **12** úplne potiahnite až po prevlečnú maticu **13** smerom dole (obrázok M, krok **2**). Zaistite rukoväť tak, že zaistovacie tlačidlo **11** otočíte v smere hodinových ručičiek (obrázok M, krok **3**).
- Zaistite hornú časť slnečníka pomocou remeňa **21** (obrázok N).

## ● Čistenie a starostlivosť

- Produkt čistite mierne navlhčenou nechlpatou handrou.
- Produkt v zime uskladnite na chladnom a suchom mieste – zabráňte skladovaniu vo vykurovanej miestnosti.

## ● Likvidácia

Obal pozostáva z ekologických materiálov, ktoré môžete odovzdať na miestnych recyklačných zberných miestach.

O možnostiach likvidácie opotrebovaného výrobku sa môžete informovať na Vašej obecnej alebo mestskej správe.

## ● Záruka

Tento výrobok bol dôkladne vyrobený podľa prísnych akostných smerníc a pred dodaním svedomito testovaný. V prípade nedostatkov tohto výrobku Vám prináležia zákonné práva voči predajcovi produktu. Tieto zákonné práva nie sú našou nižšie uvedenou zárukou obmedzené.

Na tento produkt poskytujeme 3-ročnú záruku od dátumu nákupu. Záručná doba začína plynúť dátumom kúpy. Starostlivo si prosím uschovajte originálny pokladničný lístok. Tento doklad je potrebný ako dôkaz o kúpe.

Ak sa v rámci 3 rokov od dátumu nákupu tohto výrobku vyskytne chyba materiálu alebo výrobná chyba, výrobok Vám bezplatne opravíme alebo vymeníme – podľa nášho výberu. Táto záruka zaniká, ak bol produkt poškodený, neodborne používaný alebo neodborne udržiavaný.

Poskytnutie záruky sa vzťahuje na chyby materiálu a výrobné chyby. Táto záruka sa nevzťahuje na časti produktu, ktoré sú vystavené normálnemu opotrebovaniu, a preto ich je možné považovať za opotrebovateľné diely (napr. batérie) alebo na poškodenia na rozbitných dieloch, napr. na spínači, akumulátorových batériach alebo častiach, ktoré sú zhotovené zo skla.

## Postup v prípade poškodenia v záruke

Pre zaručenie rýchleho spracovania Vašej požiadavky dodržte prosím nasledujúce pokyny:

Pre všetky otázky majte pripravený pokladničný doklad a číslo výrobku (napr. IAN 123456\_7890) ako dôkaz o kúpe.

Číslo výrobku nájdete na typovom štítku, gravúre, na prednej strane Vášho návodu (dole vľavo) alebo ako nálepku na zadnej alebo spodnej strane.

Ak sa vyskytnú funkčné poruchy alebo iné nedostatky, najskôr telefonicky alebo e-mailom kontaktujte následne uvedené servisné oddelenie.

Produkt označený ako defektný potom môžete s priloženým dokladom o kúpe (pokladničný lístok) a uvedením, v čom spočíva nedostatok a kedy sa vyskytol, bezplatne odoslať na Vám oznámenú adresu servisného pracoviska.

### Servis



#### **Servis Slovensko**

Tel.: 0850 232001

E-pošta: owim@lidl.sk