

SILVERCREST®



MULTIFUNCTIONAL THERMOMETER

GB IE NI

MULTIFUNCTIONAL THERMOMETER

Instructions for use and safety notes

FR BE

THERMOMÈTRE MULTIFONCTION

Mode d'emploi et consignes de sécurité

DE AT CH

MULTIFUNKTIONS-THERMOMETER

Gebrauchsanleitung und Sicherheitshinweise

DK

MULTITERMOMETER

Brugsvejledning og sikkerhedshenvisninger

NL BE

MULTIFUNCTIONELE THERMOMETER

Gebruikershandleiding en veiligheidsinstructies

IAN 360012_2101

GB IE NI
DK BE NL

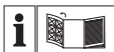

GB IE NI

Before reading, unfold the page containing the illustrations and familiarise yourself with all functions of the device.

DK

Før du læser, vend siden med billeder frem og bliv bekendt med alle apparatets funktioner.

FR BE

Avant de lire le mode d'emploi, ouvrez la page contenant les illustrations et familiarisez-vous ensuite avec toutes les fonctions de l'appareil.

NL BE

Vouw vóór het lezen de pagina met de afbeeldingen open en maak u vertrouwd met alle functies van het apparaat.







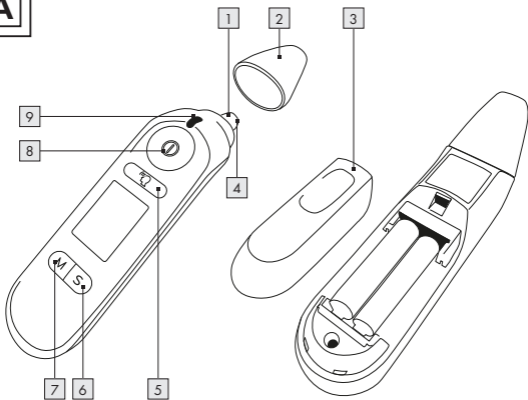
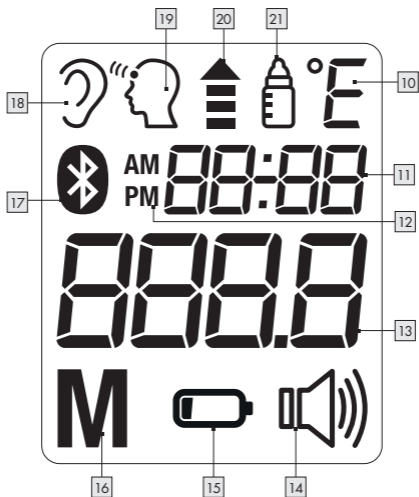





DE AT CH









Klappen Sie vor dem Lesen die Seite mit den Abbildungen aus und machen Sie sich anschließend mit allen Funktionen des Gerätes vertraut.

GB/IE/NI	Instructions for use and safety notes	Page	5
DK	Brugsvejledning og sikkerhedshenvisninger	Side	43
FR/BE	Mode d'emploi et consignes de sécurité	Page	79
NL/BE	Gebruikershandleiding en veiligheidsinstructies	Pagina	119
DE/AT/CH	Gebrauchsanleitung und Sicherheitshinweise	Seite	157

A**B**

List of pictograms used	Page 6
Introduction	Page 8
Intended use.....	Page 8
Parts description.....	Page 10
Scope of delivery.....	Page 11
Technical data.....	Page 11
Safety notes	Page 14
Safety instructions for batteries	Page 17
Initial use	Page 18
Inserting / Replacing batteries.....	Page 19
Changing basic settings	Page 20
Activating / deactivating the key tone	Page 22
What you should know before taking a measurement	Page 23
Taking a measurement	Page 24
Measuring body temperature from the forehead.....	Page 25
Measuring body temperature from the ear.....	Page 27
Measuring object temperatures	Page 30
Displaying saved measured values	Page 32
Transferring measured values	Page 33
Transferring via <i>Bluetooth</i> [®] low energy technology	Page 33
Restoring the device to its factory settings	Page 35
Cleaning and care	Page 36
Storage	Page 36
Troubleshooting	Page 37
Disposal	Page 38
Warranty / Service	Page 39

List of pictograms used	
 WARNING!	Warning of risks of injury or health hazards
	Safety note related to possible damage to the device / components
	Safety notes
	Instructions
	Observe instructions for use
Storage & Transport 	Permissible storage and transport temperature and humidity
Operating 	Permissible operating temperature and humidity
	Permissible storage, transport and operating air pressure
	Manufacturer
	Authorised EU representative for manufacturers of medical devices
	Applied part, type BF
	Serial number
 0598	This product fulfils the requirements of the applicable European and national directives.

List of pictograms used	
	Direct current / voltage
	Improper disposal of batteries can harm the environment!
IP22	Protected against solid foreign objects, 12.5 mm in diameter and larger and against dripping water if the housing is inclined by up to 15 °.
	Dispose of the packaging and the multi-function thermometer in an environmentally friendly manner!
	Data transfer via <i>Bluetooth</i> ® low energy technology
	Measuring body temperature from the ear
	Measuring body temperature from the forehead
	Measuring object temperatures
	Memory: 30 measurements
	Batteries included

Multifunctional thermometer

● Introduction



Please make yourself familiar with the multi-function thermometer before preparing it for use or using it for the first time. Please carefully read the following instructions for use and the important safety notes. Failure to observe the notes may result in personal injury or property damage. The product must only be used as described in these instructions for use and for the specified fields of application. Keep these instructions for use in a safe place. If you pass the multi-function thermometer on to anyone else, please ensure that you also pass on all the documentation.

● Intended use

This multi-function thermometer is exclusively intended for measuring the temperature of the forehead, ear and objects. You can quickly and easily determine body temperature or the temperature of an object by using it. Values are saved automatically. The multi-function thermometer is suitable for taking measurements at home. Only use the device for the purpose it was intended for and in the manner described in these instructions for use. Any improper use could prove to be dangerous! The manufacturer is not liable for damage caused by improper or incorrect use.

The device meets the requirements of the Medical Devices Directive 93/42/EEC, the Medical Devices Act, ASTM E 1965 - 98, the European standard EN 12470-5: Clinical Thermometers – Part 5: Performance of infrared ear thermometers (with maximum device) and the European standard EN 60601-1-2 (in accordance with CISPR 11, IEC 61000-4-2, IEC 61000-4-3) and is subject to special precautions with respect to electromagnetic compatibility.

Please note that portable and mobile RF communication devices may interfere with this device.







The accuracy of this multi-function thermometer has been thoroughly tested and was developed with regard to a long utilizable service life. If the device is used in medicine, technical inspections using the suitable equipment are to be carried out. Precise information on how to test the accuracy of the device can be requested from our service address.

We hereby affirm this product complies with the European RED Directive 2014/53/EU. The CE declaration of conformity for this product is available at:
www.sanitas-online.de/web/de/landingpages/cedeclarationofconformity.php

● Parts description

- 1 Sensor tip
- 2 Forehead / cover cap
- 3 Battery compartment cover
- 4 Lens
- 5 **MEASURE** button (forehead measurement)
- 6 **S** button (settings)
- 7 **M** button (memory)
- 8 **ON / OFF / MEASURE** button ⓘ (ear and object measurement)
- 9 LED status indicator (temperature indicator)

Display indicators

- 10 Measurement unit Celsius / Fahrenheit
- 11 Date / time display
- 12 Hour mode (AM / PM)
- 13 Temperature value
- 14 Key tone symbol 
- 15 Battery level 
- 16 Memory display **M**
- 17 Bluetooth® 
- 18 Mode ear temperature ⓘ
- 19 Mode forehead temperature 
- 20 Measurement is being carried out 
- 21 Mode object temperature 

● Scope of delivery

- 1 Multi-function thermometer
- 2 Batteries 1.5 V type AAA, LR03
- 1 Forehead/cover cap
- 1 Set of instructions for use
- 1 Quick start guide

● Technical data

REF-No.:	SFT 81
Model:	TS 47
Measurement range:	Ear/forehead thermometer mode: 34.0 °C–43.0 °C (93.2 °F–109.4 °F) object temperature mode: 0.0 °C–100.0 °C (32.0 °F–212.0 °F)

Laboratory
measurement
accuracy:

Ear thermometer mode:
 ± 0.2 °C (± 0.4 °F) from
35.0 °C–42.0 °C
(95.0 °F–107.6 °F)
out of this measuring range
 ± 0.3 °C (± 0.5 °F),
outside of this measurement
range ± 0.3 °C (± 0.5 °F),
forehead thermometer mode:
 ± 0.2 °C (± 0.4 °F) from
35.0 °C–42.0 °C
(95.0 °F–107.6 °F), out
of this measuring range

$\pm 0.3\text{ }^{\circ}\text{C}$ ($\pm 0.5\text{ }^{\circ}\text{F}$), object temperature mode: $\pm 2.0\text{ }^{\circ}\text{C}$ ($\pm 4.0\text{ }^{\circ}\text{F}$) at $< 30.0\text{ }^{\circ}\text{C}$ ($86.0\text{ }^{\circ}\text{F}$); $\pm 5\%$ (in 3 cm) at $\geq 30.0\text{ }^{\circ}\text{C}$ ($86.0\text{ }^{\circ}\text{F}$)

Time interval between

two measurements: At least 5 seconds

Clinical repeatability: Ear: Children, 1 - 5 years: $\pm 0.08\text{ }^{\circ}\text{C}$ ($\pm 0.14\text{ }^{\circ}\text{F}$), Adults: $\pm 0.07\text{ }^{\circ}\text{C}$ ($\pm 0.13\text{ }^{\circ}\text{F}$), Forehead: Children, 1 - 5 years: $\pm 0.07\text{ }^{\circ}\text{C}$ ($\pm 0.13\text{ }^{\circ}\text{F}$), Adults: $\pm 0.08\text{ }^{\circ}\text{C}$ ($\pm 0.14\text{ }^{\circ}\text{F}$)

Measurement units: $^{\circ}\text{Celsius}$ ($^{\circ}\text{C}$) or $^{\circ}\text{Fahrenheit}$ ($^{\circ}\text{F}$)

Operating conditions: $15.0\text{ }^{\circ}\text{C}$ to $40.0\text{ }^{\circ}\text{C}$ ($59.0\text{ }^{\circ}\text{F}$ to $104.0\text{ }^{\circ}\text{F}$) at a relative humidity of 15% to 85% (non-condensing)
700 - 1060 hPa ambient pressure

Storage environment: $-25.0\text{ }^{\circ}\text{C}$ to $55.0\text{ }^{\circ}\text{C}$ ($-13.0\text{ }^{\circ}\text{F}$ to $131.0\text{ }^{\circ}\text{F}$) at a relative humidity of 15% to 95% (non-condensing)
700 - 1060 hPa ambient pressure

Dimensions: 141 x 42 x 36 mm

Weight: 62 g (without batteries)

Battery: 2 x 1.5 V AAA (LR03)
Battery life span: approx. 3000 measurements
Memory: 30 measurements
Expected operating life: 3 years

System requirements
for "HealthForYou"

web version:

- MS Internet Explorer
- MS Edge
- Mozilla Firefox
- Google Chrome
- Apple Safari

(in the respective updated version)

System requirements for

"HealthForYou" App: iOS version 12.0 and above,
Android™ Version 8.0 and
above, *Bluetooth*® 4.0 and
above

The multi-purpose thermometer uses *Bluetooth*® low energy technology, frequency band 2.402–2.480 GHz, maximum transmission power radiated in the frequency band <20 dBm.

The "HealthForYou" privacy policy can be viewed via the following link: www.healthforyou.lidl/privacy.html



For a list of compatible smart-phones, information about the HealthForYou app and software, as well as further details about the devices, please visit: www.healthforyou.lidl

Technical specifications subject to change without notice due to updates.



Safety notes

⚠ WARNING! This device is not intended to be used by persons (including children) with limited physical, sensory or mental abilities or lacking experience and/or knowledge unless supervised or instructed on its use by an person responsible for their safety. Children should be supervised to ensure they do not play with the device.

- Be careful when inserting the sensor tip into the ear while carrying out a temperature measurement.
- Using the multi-function thermometer on different people who have certain acute, infectious diseases may be unsuitable due to potential bacterial contamination, even when the thermometer has been cleaned and wiped with antiseptic. Contact your physician on a case-by-case basis.

- Keep the device out of the reach of children. It poses a choking hazard! Children can choke on the packaging material or the forehead/cover cap.
- Children may not use the device. Medical devices are not toys.
- Check before each use that the lens is intact. If it is damaged, contact your specialist dealer or the service address.
- The device is designed for practical use. However, it cannot replace a visit to the doctor.
- This thermometer is a sensitive electronic device. Handle it carefully and do not subject it to mechanical impacts.
- Do not expose the device to direct sunlight.
- The thermometer is NOT watertight. For this reason you should never allow the product to come into contact with water or other liquids.
- The SFT 81 multi-function thermometer is only designed for use in the measuring point stated in the instructions for use.
- The measuring tip must be cleaned after every use using a soft cloth dampened with antiseptic.
- Before making a complaint, firstly check the batteries and replace them if necessary.
- Repairs may only be undertaken by authorised service centres. Unauthorised repairs will void the warranty.
- Contact your specialist dealer if you have any questions.

- Do not subject the device to extreme storage temperatures (under -25°C (-13°F) or over 55°C (131°F)) or excessive humidity (over 95% relative humidity).

Information on electromagnetic compatibility

- The device is suitable for use in all environments that are listed in these instructions for use, including in the home.
- In the presence of electromagnetic disturbances, the device may under some circumstances only be useable to a limited extent. This can result in error messages or the breakdown of the display / device, for example.
- The use of the device immediately next to other devices or stacked with other devices is to be avoided, as this can result in faulty operation. If it is necessary to use the device in such a way in spite of this, this device and the other devices should be monitored to make sure that they are working correctly.
- The use of equipment other than that which has been specified or made available by the manufacturer of this device can lead to increased electromagnetic interference or the reduced electromagnetic stability of the device and can lead to faulty functioning.
- Keep portable RF communication devices (including peripheral equipment such as antenna cables

or external antennae) at least 30 cm away from all device parts, including all cables supplied.

- Failure to observe these instructions may lead to a reduction in the performance features of the device.



Safety instructions for batteries

- **DANGER TO LIFE!** Keep batteries out of reach of children. If accidentally swallowed seek immediate medical attention.
- Ingestion may cause burns, perforation of soft tissue and death. Severe burns may occur within 2 hours of swallowing batteries.
-  **DANGER OF EXPLOSION!** Never recharge non-rechargeable batteries. Do not short-circuit batteries and/or open them. Overheating, fire or bursting can be the result.
- Never throw batteries into fire or water.
- Do not exert mechanical loads to batteries.

Risk of leakage of batteries

- Avoid extreme environmental conditions and temperatures, which could affect batteries, e.g. radiators / direct sunlight.
- If batteries have leaked, avoid contact with skin, eyes and mucous membranes with the chemicals!

Flush immediately the affected areas with fresh water and seek medical attention!



WEAR PROTECTIVE GLOVES!

Leaked or damaged batteries can cause burns on contact with the skin.

Wear suitable protective gloves at all times if such an event occurs.

- In the event of a leakage of batteries, immediately remove them from the product to prevent damage.
- Only use the same type of batteries. Do not mix used and new batteries.
- Remove batteries if the product will not be used for a longer period.

Risk of damage of the product

- Only use the specified type of battery!
- Insert batteries according to polarity marks (+) and (-) on the battery and the product.
- Clean the contacts on the battery and in the battery compartment with a dry, lint-free cloth or cotton bud before inserting the batteries!
- Remove exhausted batteries from the product immediately.

● Initial use

- The batteries have been installed when you first purchase the product. Before first use, remove the

protective battery strips sticking out from the battery compartment. The multi-function thermometer will then switch on automatically.

● Inserting / Replacing batteries



Before replacing the battery, ensure that the device has been switched off.

When the batteries become weak, the battery warning symbol  will appear on the display. Temperature measurements will still be possible but the batteries will have to be replaced as soon as possible.

If the battery warning symbol  and "Lo" flash on the display, the batteries must be replaced immediately. If the batteries are too weak, the thermometer will switch off automatically.



Replace the batteries as follows:

- Remove the battery cover  3.
- Remove the empty batteries from the battery compartment.
- Insert the new batteries into the battery compartment until they audibly and noticeably click in. Ensure the correct polarity (+/-) of the batteries.
- Reattach the battery cover  3 to the battery compartment.

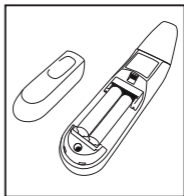

● Changing basic settings

You can configure the following basic settings for the multi-function thermometer: temperature unit (Celsius / Fahrenheit), date, time and *Bluetooth*[®].

- To switch on the device press the **ON/OFF/MEASURE** button **8**.
- Press the **S** button **6** for five seconds.
- The current set

temperature unit appears on the display.

Using the **S** button **6** select the temperature unit (°F or °C). Confirm by pressing the **M** button **7**.

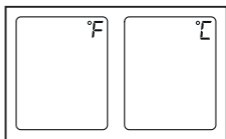

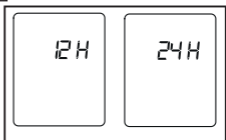

- The time format will appear on the display. Select the time format (12 hour or 24 hour) using the **S** button **6**. Confirm by pressing the **M** button **7**.





- The year display will flash on the display. Using the **S** button **6** select the current year. Confirm by pressing the **M** button **7**.





- The month display will flash on the display.
Using the **S** button  select the current month.
Confirm by pressing the **M** button .





- The day display will flash on the display.
Using the **S** button  select the current day.
Confirm by pressing the **M** button .



Note: If the 12-hour time format has been configured, the positions for the month and day will be reversed.



- The hour display will flash on the display.
Using the **S** button  select the current hour.
Confirm by pressing the **M** button .



- The minute display will flash on the display.
Using the **S** button  select the current minute. Confirm by pressing the **M** button .





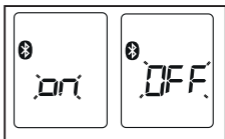

- If no button is pressed within 30 seconds, the basic settings menu will automatically close.

- *Bluetooth*® will flash on the display. Activate or deactivate *Bluetooth*® using the **S** button  (ON will appear on the display for activation, OFF will appear on the display for deactivation). Confirm by pressing the **M** button .
- The device will save the basic settings and switch off automatically.



● Activating / deactivating the key tone

You can activate / deactivate a key tone on the device. When the key tone has been activated, a beep will sound each time a button is pressed and after every measurement.

- To activate the key tone, briefly press the **S** button  when the device is switched on. A loudspeaker symbol  will appear on the display.
- To deactivate the key tone once more, press the **S** button  again. The loudspeaker symbol  will disappear once more.

● What you should know before taking a measurement

There are different thermometers to measure different parts of the body:

- Ear/forehead thermometer (this thermometer is for measuring in the ear or on the forehead area)
- Rod thermometer (for rectal [in the anus], axial [under the armpit] or oral measurement [in the mouth])

Note: The temperature measurement yields a measurement value which provides information on an individual's current body temperature.

If you are unsure how to interpret the results or abnormal values appear, you should consult your physician. This also applies for lower temperature changes if other symptoms are present i.e. restlessness, excessive sweating, skin redness, high pulse rate, tendency to collapse, etc.

Temperatures measured using different thermometers cannot be compared with each other. Therefore, you should tell your doctor (or consider, for self-diagnosis) which thermometer you used to measure your body temperature and in which part of the body.

The temperature of a healthy person is influenced by many different factors: their individual metabolism which varies from person to person, age (body temperature is higher for infants and toddlers and decreases with age. For children, higher temperature fluctuations

occur more readily and more frequently due to growth spurts, for example), clothing, external temperature, time of day (body temperature is lower in the morning and increases throughout the day and in the evening), physical, and to a limited extent, mental activity.

The temperature value varies depending on the part of the body it is being measured from. For healthy people, this deviation can lie between 0.2°C (0.4°F) – 1°C (1.8°F).

The normal temperature range for





- forehead measurement: 35.8°C (96.4°F) – 37.6°C (99.7°F) using a forehead thermometer,
- ear measurement: 36.0°C (96.8°F) – 37.8°C (100°F) using an ear thermometer,
- rectally measured temperature: 36.3°C (97.3°F) – 37.8°C (100°F) using a conventional thermometer,
- orally measured temperature: 36.0°C (96.8°F) – 37.4°C (99.3°F) using a conventional thermometer.

To be able to measure a temperature progression you must always measure from the same part of the body.

● Taking a measurement

Note: Check before each use to see if the lens has been damaged. If it is damaged, contact your specialist dealer or the service address. Please note that the multi-function thermometer must be placed in the room at least 30 minutes before the measurement is carried out.

- Ensure before every measurement that the device is in the mode which you want to use to take a measurement.

Mode	Ear	Forehead	Object	Key tone activated
Display				

● Measuring body temperature from the forehead

Note: Please note that the forehead / temples must be free from sweat and cosmetics, and that taking vasoconstrictive medication and skin irritation can falsify the measurement result for the forehead measurement.

- To switch on the multi-function thermometer, press the **ON/OFF/MEASURE** button **8** for one second.

- Place the measuring head directly against your temple with the forehead / cover cap **2** attached.

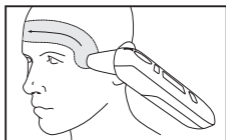

- Press and hold the **MEASURE** button **5** and guide the multi-purpose thermometer steadily across the forehead to the other temple.

- Then release the **MEASURE** button **5**. The measured value appears on the display and the end of the



- measuring process is indicated by a short beep (when the key tone is activated). When the measurement type symbol stops flashing, the next measurement can be taken. This takes approx. 5 seconds.
- If the measured value lies within the normal range ($< 38\text{ }^{\circ}\text{C}$ ($100.4\text{ }^{\circ}\text{F}$)), the LED above the display lights up green for 3 seconds. If the measured value is higher than this ($\geq 38\text{ }^{\circ}\text{C}$ ($100.4\text{ }^{\circ}\text{F}$ = fever)), the LED will light up red.
 - If you have activated *Bluetooth*[®] data transfer, the data will be transferred after the measurement. The thermometer displays the symbol for *Bluetooth*[®] during transfer.

Note: The “HealthForYou” app must be activated for transfer to occur. If the current data is not displayed on your smartphone, repeat the transfer process as described in the chapter “transferring measured values”.

- The device will switch off automatically after 30 seconds (if no *Bluetooth*[®] connection is available) or press the **ON / OFF / MEASURE** button **8** for 5 seconds to switch it off.
- Clean the device after every use as described in the chapter “Cleaning and care”.

● Measuring body temperature from the ear

⚠ **WARNING!**

- There are people who present different measured values in their left and right ear. To factor in temperature changes, always measure the same ear for the same person.
- The integrated ear thermometer may only be used by children under adult supervision. Measurement is usually only possible from the age of 6 months and up. For infants under 6 months old, the ear canal is often still too small for the temperature to be measured and this may lead to measurement results which are too low being displayed.
- Measurement may not be carried out on an ear suffering from an inflammatory disease (i.e. inflamed with pus, secretions), after potential injuries to the ear (i.e. eardrum damage) or during the healing phase after a surgical operation. Please speak to your physician if you find yourself in any of these situations.
- Using the multi-function thermometer on different people who have certain acute, infectious diseases may be unsuitable due to potential bacterial contamination, even when the thermometer has been cleaned and wiped with antiseptic. Contact your physician on a case-by-case basis.
- If you have been lying on your ear for an extended period of time, your temperature will increase slightly. Wait for a few minutes or measure the other ear.

- Earwax can have an effect on the measurement. Therefore, clean the ear before measuring if necessary.
- To switch on the multi-function thermometer, press the **ON / OFF / MEASURE** button **8** for one second.
- Remove the forehead / cover cap **2** by using two fingers to gently squeeze the sides together and then pulling the cover cap off.
- Make sure that the sensor tip **1** as well as the ear canal are clean. As the ear canal is slightly curved, pull the ear gently up and back before inserting the sensor tip **1** so that the sensor tip **1** can be orientated directly towards the eardrum.

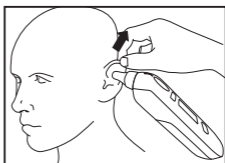

Positioning infants under twelve months of age:

- Place the infant on their side so that one ear faces upwards.
- Gently pull the ear back before carefully inserting the sensor tip **1** into the ear.



Positioning infants over twelve months of age:

- Stand slightly to the side behind the infant.
- Gently pull the ear back and up, before carefully inserting the sensor tip



- 1 into the ear.
- Carefully insert the sensor tip 1 and press the **ON/OFF/MEASURE** button 8 for one second.

- The measured value appears on the display and the end of the measuring process is indicated by a short beep

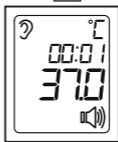

- (when the key tone is activated). When the measurement type symbol stops flashing, the next measurement can be taken. This takes approx. 5 seconds.
- If the measured value lies within the normal range ($< 38\text{ °C}$ (100.4 °F)), the LED above the display will light up green for 3 seconds. If the measured value is higher than this ($\geq 38\text{ °C}$ ($100.4\text{ °F} = \text{fever}$)), the LED will light up red.
- If you have activated *Bluetooth*[®] data transfer, the data will be transferred after the measurement. The thermometer displays the symbol for *Bluetooth*[®] during transfer.

Note: The "HealthForYou" app must be activated for transfer to occur. If the current data is not displayed on your smartphone, repeat the transfer

process as described in the chapter “transferring measured values”.

- The device will switch off automatically after 30 seconds (if no *Bluetooth*® connection is available) or press the **ON / OFF / MEASURE** button **8** for 5 seconds to switch it off.
- Clean the device after every use as described in the chapter “Cleaning and care”.

● Measuring object temperatures

- To switch on the multi-function thermometer, press the **ON / OFF / MEASURE** button **8** for one second.
- Then press the **M** button **7** and the **S** button **6** at the same time for 3 seconds to change to the object temperature mode.  appears on the LC display.

- Point the sensor tip towards the object or the liquid to be measured (never immerse in liquids!) at a distance of

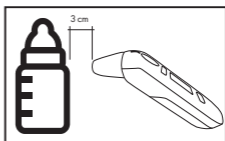

- 3 cm and press the **ON / OFF / MEASURE** button **8** or the **MEASURE** button (forehead measurement) **5** for 1 second.

- Release the selected button. The measured value appears

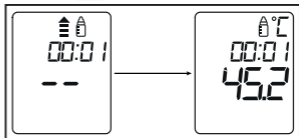

on the display and the end of measurement is indicated with a short beep (when the key tone is activated). When the measurement type symbol stops flashing, the next measurement can be taken. This takes approx. 5 seconds.

- To leave object temperature mode, hold down the **M** button [7] and the **S** button [6] at the same time for 3 seconds or switch the device off using the **ON / OFF / MEASURE** button [8].
- If you have activated *Bluetooth*[®] data transfer, the data will be transferred after the measurement. The thermometer displays the symbol for *Bluetooth*[®] during transfer.

Note: The “HealthForYou” app must be activated for the transfer to occur. If the current data is not displayed on your smartphone, repeat the transfer process as described in the chapter “Transferring measured values”.

- The device will switch off automatically after 30 seconds (if no *Bluetooth*[®] connection is available) or press the **ON / OFF / MEASURE** button [8] for 5 seconds to switch it off. By switching off the device, you also leave “Measuring object temperatures” mode.
- Please note that the displayed temperature is the temperature which has been determined and is not the adjusted surface temperature. It cannot be compared with the forehead / ear temperature.

● Displaying saved measured values

The device saves the measured values of the last 30 measurements automatically. If the 30 memory spaces have been exceeded, the respective oldest measured value will be deleted.

The saved measured values can be requested as follows:

- To switch on the multi-function thermometer, press the **ON / OFF / MEASURE** button **8** for one second.
- Press the **M** button **7**. The last measured value will appear on the display.
- If you have activated *Bluetooth*[®] data transfer, the data will be transferred after the measurement. The thermometer displays the symbol for *Bluetooth*[®] during transfer.

Note: The “HealthForYou” app must be activated for transfer to occur. If the current data is not displayed on your smartphone, repeat the transfer process as described in the chapter “Transferring measured values”.

- To change between individual saved measured values, press the **M** button **7**.
- The device will switch off automatically after 30 seconds (if no *Bluetooth*[®] connection is available) or press the **ON / OFF / MEASURE** button **8** for 5 seconds to switch it off.

● Transferring measured values

● Transferring via *Bluetooth*[®] low energy technology

You have the option of transferring the measured values and values saved on your device to your smartphone using *Bluetooth*[®] low energy technology.

You will need to download the free app “HealthForYou” from the Apple App Store and Google Play to do so. To transfer the values, proceed as follows:

If you have activated *Bluetooth*[®] data transfer in the settings menu, the data will be transferred after each measurement or when you change to the memory.

The symbol  will appear on the display.

	<p>Step 1: SFT 81</p> <p>Activate <i>Bluetooth</i>[®] on your device (see the chapter “Changing basic settings”).</p>
--	---



HealthForYou



Step 2: "HealthForYou" App

Start the "HealthForYou" app and follow the instructions. Select the SFT 81 in the settings menu of the app and connect the device. A randomly generated six digit PIN code will be displayed on the thermometer when connecting for the first time. At the same time, an entry field will appear on your smartphone where you should enter this six digit code. If it is entered correctly, the thermometer will be connected to your smartphone.



Step 3: SFT 81

Carry out a measurement.

Step 4: SFT 81

Automatic transfer of data directly after a measurement:
The app must be opened and *Bluetooth*[®] must be activated on the device and smartphone to do so.

Step 4: SFT 81

Transferring the data at a later point in time:
Go to memory recall mode ("Display saved measured values"). *Bluetooth*[®] transfer begins automatically.

The “HealthForYou” app must be activated for transfer. We wish to expressly indicate that the software at hand is not a medical product in accordance with the EU directive 93/42/EEC.

The displayed values are intended merely as a visualisation and may not be used as the basis for therapeutic measures.

● Restoring the device to its factory settings

You can delete all of the data saved on the device, e.g. settings or saved measurements, by restoring the device to its factory settings.

Proceed as follows:

- Remove the batteries from the device.
- To do this, open the battery compartment cover 3.
- Press the **ON / OFF / MEASURE** button 8.
Keep it pressed down for 10 seconds whilst you insert the batteries back into the device.
- Release the **ON / OFF / MEASURE** button 8 again once DEL appears in the display.
- Remove the batteries again.



Now all of the saved data on the device has been deleted and the device is restored to its factory settings.

● Cleaning and care

⚠ ATTENTION! Possible property damage! Never hold the product under water as liquid could enter the product and damage it.

- Clean the sensor tip **1** and forehead / cover cap **2** after each use.

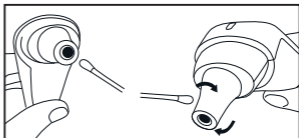

Use a soft cloth or a cotton bud which can be dampened with antiseptic, alcohol or warm water to do so.

- To clean the entire device, use a soft cloth which has been dampened slightly with a soap solution.
- Do not use harsh cleaning agents.

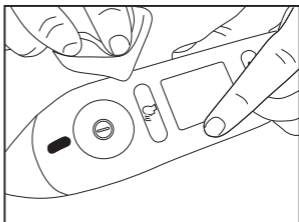







● Storage

- Always store the thermometer with the forehead / cover cap **2** attached.
- If you intend to store the device for an extended period, please remove the batteries.

- The device must not be stored or used at temperatures which are too high or too low, at a humidity which is too high or too low (see “Technical data”), in sunlight, connected to an electrical current, or in a dusty location. Otherwise, there could be measurement inaccuracies.

● Troubleshooting

Error message	Cause	Solution
	The temperature determined is higher than 1) Ear/forehead thermometer mode: 43 °C (109.4 °F), 2) Object temperature mode: 100 °C (212 °F).	Only use the thermometer within the temperature ranges stated. If necessary, clean the sensor tip. If the same error message pops up again, please get in contact with the specialist dealer or customer service.
	The temperature determined is lower than 1) Ear/forehead thermometer mode: 34 °C (93.2 °F), 2) Object temperature mode: 0 °C (32 °F).	
	A measurement was carried out during the device's self-check.	Wait until the self-check has finished and the measurement type symbol has stopped flashing.

Error message	Cause	Solution
	The operating temperature does not lie within the range between 15 °C and 40 °C (<59 °F, >104 °F).	Only use the multi-purpose thermometer within the temperature ranges stated.
	The batteries are almost empty.	Insert new batteries into the thermometer.
	The thermometer could not carry out the measurement as the batteries are almost empty.	Insert new batteries into the thermometer.

● Disposal



Observe the marking of the packaging materials for waste separation, which are marked with abbreviations (a) and numbers (b) with following meaning: 1-7: plastics / 20-22: paper and fibreboard / 80-98: composite materials.



Contact your local refuse disposal authority for more details of how to dispose of your worn-out product.



To help protect the environment, please dispose of the product properly when it has reached the end of its useful life and not in the household waste. Information on collection points and their opening hours can be obtained from your local authority.

Per Directive 2006/66/EC and its amendments, defective or used batteries must be recycled. Return the batteries and / or the product to a collection site.



Improper disposal of batteries can harm the environment!

Never dispose of batteries in your household bin. They may contain toxic heavy metals and are subject to hazardous waste regulations. The chemical symbols of the heavy metals are: Cd = cadmium, Hg = mercury, Pb = lead. Therefore dispose of used batteries through your local collection facilities.

● Warranty / Service

We provide a 3-year warranty covering faults in materials or manufacture of the multi-function thermometer from the purchase date.

The warranty does not cover:

- Damage due to improper use.
- Wear parts.
- Damage caused by the customer.
- If the device has been opened by an unauthorised repair shop.

This warranty does not affect the customer's legal rights. The customer must provide proof of purchase in order for any warranty claims within the warranty period to be honoured. The warranty claim must be filed with Hans Dinslage GmbH, Uttenweiler, Germany, within 3 years from the date of purchase.

In the event of a complaint, please contact our Service Department listed below:

Service Hotline (free of charge):

GB

☎ **0800 93 10 319 (Mon–Fri: 8 am–6 pm)**

✉ **service-uk@sanitas-online.de**

IE NI

☎ **1800 93 92 35 (Mon – Fri: 8 am – 6 pm)**

✉ **service-ie@mgg-elektro.de**













If we ask you to return the defective multi-function thermometer, please send the product to the following address:

NU Service GmbH
Lessingstraße 10b
89231 Neu-Ulm
GERMANY

IAN 360012_2101

De anvendte piktogrammers legende	Side 44
Indledning	Side 46
Formålsbestemt anvendelse	Side 46
Beskrivelse af de enkelte dele	Side 47
Leverede dele	Side 48
Tekniske data	Side 49
Vigtige sikkerhedshenvisninger	Side 52
Sikkerhedshenvisninger for batterier	Side 54
Idrifttagning	Side 56
Isætning / udskiftning af batterier	Side 56
Grundindstillinger foretages	Side 57
Aktivering / deaktivering af alarmen	Side 59
Hvad De bør vide inden målingen	Side 59
Måling	Side 61
Måling af kropstemperaturen ved panden	Side 62
Måling af kropstemperaturen i øret	Side 63
Måling af objekttemperaturer	Side 67
Visning af gemte måleværdier	Side 68
Overførsel af måleværdier	Side 69
Overførsel via Bluetooth® low energy technology	Side 69
Nulstil apparatet til fabriksindstillinger	Side 71
Rengøring og pleje	Side 72
Opbevaring	Side 73
Problemafhjælpning	Side 73
Bortskaffelse	Side 74
Garanti / Service	Side 76

De anvendte piktogrammers legende

 ADVARSEL!	Advarselshenvisning i forbindelse med personskader eller farer for deres helbred
	Sikkerhedshenvisning på mulige skader på apparat / tilbehør
	Sikkerhedshenvisninger
	Handlingsanvisninger
	Overhold brugsanvisning
Storage & Transport 	Tilladt lagrings-, og transporttemperatur og -luftfugtighed
Operating 	Tilladt drifttemperatur og luftfugtighed
	Tilladt lagrings-, transport og driftlufttryk
	Producent
	Autoriseret EU-repræsentant for producenter af medicinsk udstyr
	Anvendelsesdel type BF
	Serienummer
 0598	Dette produkt opfylder kravene iht. de gældende europæiske og nationale retningslinjer.

De anvendte piktogrammers legende

	Jævnstrøm / -spænding
	Miljøskader pga. forkert bortskaffelse af batterierne!
IP22	Beskyttet mod faste fremmedlegemer, 12,5 mm diameter og større og mod drypvand, når kabinettet nejer med op til 15°.
	Botskaf emballage og produkt miljøbevidst!
	Dataoverførsel via <i>Bluetooth</i> ® low energy technology
	Måling af kropstemperaturen i øret
	Måling af kropstemperaturen ved panden
	Måling af objekttemperaturer
	Hukommelse: til 30 målinger
	Inkl. batterier

Multitermometer

● Indledning



Gør Dem fortrolig med multifunktionstermometeret inden idrifttagningen og den første brug. Læs hertil den efterfølgende brugsvejledning og de vigtige sikkerhedshenvisninger. En ikke-overholdelse af henvisningerne kan forårsage person- eller materielle skader. Benyt produktet kun som beskrevet i denne brugsanvisning og til de angivne indsatsområder. Opbevar denne brugsvejledning omhyggeligt. Videregiv ligeledes alle papirer, ved videregivelse af multifunktionstermometeret til tredjemand.

● **Formålsbestemt anvendelse**

Dette multifunktionstermometer er udelukkende beregnet til måling af pande-, øre- og objekttemperaturen. De kan dermed hurtigt og enkelt konstatere en krops-, henholdsvis objekttemperatur. Værdierne gemmes automatisk. Multifunktionstermometeret er egnet til målingen i hjemmet. Anvend apparatet udelukkende til det formål, som det er blevet udviklet til og på den måde og vis, som er angivet i denne brugsanvisning. Enhver uhensigtsmæssig anvendelse kan være farlig! Producenten hæfter ikke for skader, som er blevet forårsaget gennem uhensigtsmæssig eller forkert brug. Apparatet svarer til EU-retningslinjen for medicinprodukter 93/42/EEC, i medicinproduktloven, af ASTM

E 1965 - 98, den europæiske norm EN 12470-5: medicinske termometre - del 5: krav til infrarød-øretermometre (med maksimumindretning) samt den europæiske norm EN 60601-1-2 (i overensstemmelse med CISPR 11, IEC 61000-4-2, IEC 61000-4-3) og er underlagt særlige sikkerhedsforholdsregler med hensyn til den elektromagnetiske forenelighed. Vær derved venligst omærkst på, at bærbare og mobile HF-kommunikationsindretninger kan påvirke dette apparat.

Dette multifunktionstermomometers nøjagtighed er blevet grundigt kontrolleret og blev udviklet med henblik på en lang brugbar levetid. Ved anvendelse af apparatet i lægevidenskaben, skal måletekniske kontroller med egnede midler gennemføres. Nøjagtige angivelser til kontrol af nøjagtigheden kan forespørges under service-adressen.







Vi garanterer hermed, at produktet svarer til den europæiske RED retningslinie 2014/53/EU. CE-konformitetserklæringen til dette produkt finder du på: www.sanitas-online.de/web/de/landingpages/cedeclarationofconformity.php

● **Beskrivelse af de enkelte dele**

- 1 Sensorspids
- 2 Pande-/tildækningshætte
- 3 Batterirumslåg
- 4 Linse

- 5 **MÅLE**-tast (pandemåling)
- 6 **S**-tast (indstillinger)
- 7 **M**-tast (memory)
- 8 **TÆND-/SLUK-/MÅLE**-tast ⓘ
(øre- og objektmåling)
- 9 LED-statusvisning (temperaturindikator)

Displayvisninger

- 10 Måleenhed celsius / fahrenheit
- 11 Dato / klokkeslet-visning
- 12 Timemodus (AM / PM)
- 13 Temperaturværdi
- 14 Tasttone-symbol 
- 15 Batteristatus 
- 16 Lagerplads-visning **M**
- 17 Bluetooth® 
- 18 Modus øretemperatur ?
- 19 Modus pandetemperatur 
- 20 Måling gennemføres 
- 21 Modus objekttemperatur 

● Leverede dele

- 1 multifunktionstermometer
- 2 batterier 1,5 V type AAA, LR03
- 1 pande- / tildækningshætte
- 1 brugsanvisning
- 1 kort vejledning

● Tekniske data

REF-Nr.: SFT 81
Model: TS 47
Måleområde: øre-/pandetermometer-modus:
34,0 °C–43,0 °C (93,2 °F–
109,4 °F) objekttemperatur-
modus: 0,0 °C–100,0 °C
(32,0 °F–212,0 °F)

Laboratorium-
målenøjagtighed: øretermometer-modus:
±0,2 °C (±0,4 °F) fra
35,0 °C–42,0 °C
(95,0 °F–107,6 °F),
udenfor dette måleområde
±0,3 °C (±0,5 °F),
pandetermometermodus:
±0,2 °C (±0,4 °F) fra
35,0 °C–42,0 °C
(95,0 °F–107,6 °F),
udenfor dette måleområde
±0,3 °C (±0,5 °F),
objekttemperatur-modus:
±2,0 °C (±4,0 °F) ved
< 30,0 °C (86,0 °F); ±5 %
(in 3 cm) bei ≥ 30,0 °C
(86,0 °F)

Tidsafstand mellem
to målinger: mindst 5 sekunder

Klinisk

gentagelsespræcision: øre: børn, 1 - 5 år: $\pm 0,08$ °C ($\pm 0,14$ °F), voksne: $\pm 0,07$ °C ($\pm 0,13$ °F), pande: børn, 1 - 5 år: $\pm 0,07$ °C ($\pm 0,13$ °F), voksne: $\pm 0,08$ °C ($\pm 0,14$ °F)

Måleenheder: °celsius (°C) eller °fahrenheit (°F)

Driftbetingelser: 15,0 °C til 40,0 °C (59,0 °F til 104,0 °F) ved en relativ luftfugtighed fra 15 % til 85 % (ikke kondenserende) 700 - 1060 hPa omgivelsestryk

Opbevaringsomgivelse: -25,0 °C til 55,0 °C (-13,0 °F til 131,0 °F) ved en relativ luftfugtighed fra 15 % til 95 % (ikke kondenserende) 700 - 1060 hPa omgivelsestryk

Mål: 141 x 42 x 36 mm

Vægt: 62 g (uden batterier)

Batteri: 2 x 1,5V AAA (LR03)

Batterilevetid: ca. 3000 målinger

Hukommelse: til 30 målinger

Forventet levetid: 3 år

Systemforudsætninger for „HealthForYou“-

web-versionen:

- MS Internet Explorer
 - MS Edge
 - Mozilla Firefox
 - Google Chrome
 - Apple Safari
- (henholdsvis i aktuel version)

Systemforudsætninger for

„HealthForYou“ App: iOS fra 12.0; Android™ fra 8.0; Bluetooth® fra 4.0

Multifunktionstermometeret bruger Bluetooth® low energy technology, frekvensbånd 2.402–2.480 GHz, den i frekvensbåndet udstrålte maksimale sendeeffekt <20 dBm.

„HealthForYou“-bestemmelserne om databeskyttelse kan du se under følgende link: www.healthforyou.lidl/privacy.html



Listen af de kompatible smartphones, informationer „HealthForYou“ App og software samt yderligere til apparaterne, finder De under følgende link:
www.healthforyou.lidl

Ændringer af de tekniske angivelser uden meddelelse forbeholdes på grund af aktualiseringsårsager.



Vigtige sikkerhedshenvisninger

⚠ ADVARSEL! Dette apparat er ikke bestemt til at blive benyttet af personer (inklusiv børn) med begrænsede fysiske, følelsesmæssige eller mentale evner eller manglende erfaring og/eller manglende viden, med mindre de er under opsyn af en person, som er ansvarlig for deres sikkerhed eller får anvisninger af denne, hvordan apparatet skal benyttes. Børn bør være under opsyn, så de ikke leger med apparatet.

- Før ved målinger i øret, termometerets sensorspids forsigtigt ind.
- Termometerets anvendelse på forskellige personer, kan ved bestemte akutte, infektiøse sygdomme, på grund af en mulig kimforhaling, til trods for den rengøring og viskedesinfektion, der skal gennemføres, være u hensigtsmæssig. Spørg i det enkelte tilfælde deres behandlende læge.
- Hold apparatet væk fra børn. Der består slugningsfare! Børn kan sluge emballagematerialet eller pande-/afdækningshætten.
- Børn må ikke anvende apparatet. Medicinprodukter er ikke legetøj.
- Kontrollér inden hver anvendelse, om linsen er intakt. Skulle denne være beskadiget, så henvend Dem til forhandlerne eller serviceadressen.
- Apparatet blev konstrueret til den praktiske indsats, men kan ikke erstatte besøget hos lægen.

- Dette termometer er et følsomt elektronisk apparat. Behandl det omhyggeligt og udsæt det ikke for mekaniske stød.
- Udsæt apparatet ikke for direkte sollys.
- Termometeret er IKKE vandtæt. På grund af det, så skal direkte kontakt med vand eller andre væsker undgås.
- SFT 81 multifunktionstermometeret er kun konceptret til den i brugsanvisningen angivne måleværdi.
- Målespidsen skal efter hver brug rengøres med en blød, med desinfektionsmiddel fugtet klud.
- Kontrollér inden hver reklamation først batterierne og udskift disse i givet fald.
- Reparationer må kun foretages af autoriserede servicesteder. Ellers ophører garantikravet.
- Når De stadig har nogle spørgsmål, så kontakt deres faghandler.
- Udsæt ikke enheden for ekstreme opbevaringstemperaturer (under $-25\text{ }^{\circ}\text{C}$ ($-13\text{ }^{\circ}\text{F}$) eller over $55\text{ }^{\circ}\text{C}$ ($131\text{ }^{\circ}\text{F}$) eller høj fugtighed (over 95% relativ luftfugtighed).

Henvisninger til den elektromagnetiske kompatibilitet

- Apparatet er egnet til drift i alle omgivelser, som er nævnt i denne brugsvejledning, inkl. brugen i hjemmet.
- Apparatet kan eventuelt kun bruges med indskrænkninger i nærheden af elektromagnetiske forstyrrelser. Derved kan der fx opstå fejlmeldinger og svigt af displayet / apparatet.

- Anvendelsen af apparatet i nærheden af andre apparater eller sammen med andre apparater der er lagt oven på hinanden, bør undgås, da dette eventuelt kan medføre fejl under driften. Hvis en anvendelse på denne måde ikke kan undgås, bør apparatet og de andre apparater observeres, for at kontrollere, at de fungerer korrekt.
- Anvendelsen af andet tilbehør end det, som producenten af dette apparat har fastlagt eller stillet til rådighed, kan føre til øgede elektromagnetiske funktionsforstyrrelser eller forringet elektromagnetisk modstandsdygtighed af apparatet og føre til fejl under driften.
- Hold bærbare RE-kommunikationsapparater (som fx antenneledninger eller eksterne antenner) ca. 30 cm på afstand af alle apparatets dele, inkl. de ledninger som er indeholdt i leveringen.
- En ikke-formålsbestemt anvendelse kan føre til en forringet funktion af apparatet.



Sikkerhedshenvisninger for batterier

- **LIVSFARE!** Hold batterier udenfor børns rækkevidde. Opsøg i tilfælde af en slugning med det samme en læge!
- Indtagelse kan forårsage forbrændinger, perforering af bløddelsvæv og død. Alvorlige forbrændinger kan forekomme indenfor 2 timer efter indtagelse.

-  **EKSPLOSIONSFARE!** Oplad aldrig ikke-opladelige batterier igen. Kortslut ikke batterierne og / eller åben disse ikke. Der kan opstå overophedning, brandfare eller eksplosion.
- Smid batterier aldrig i ild eller vand.
- Udsæt batterier ikke for nogen mekanisk belastning.

Risiko for batterilækage

- Undgå ekstreme betingelser og temperaturer, som kan påvirke batterier, f.eks. varmelegemer / direkte sollys.
- Hvis batterier er lækket, skal du undgå at få kemikalierne på huden, i øjnene og i slimhinderne! Skyl de berørte steder med det samme med klart vand og opsøg en læge!
-  **BÆR BESKYTTELSESHANDSKER!** Lækkede eller beskadigede batterier kan ved berøring med huden forårsage ætsninger. Bær i dette tilfælde derfor egnede beskyttelseshandsker.
- I tilfælde af en lækage hos batterierne, skal De fjerne disse med det samme fra produktet, for at undgå beskadigelser.
- Anvend kun batterier af samme type. Bland ikke gamle batterier med nye!
- Fjern batterierne når produktet ikke anvendes i længere tid.

Risiko for beskadigelse af produktet

- Anvend udelukkende den angivne batteritype!
- Indsæt batterierne iht. polaritetsmærkningen (+) og (-) på batteri og produktet.
- Rengør kontakterne på batteriet og i batterirummet med en tør, fnugfri klud eller en vatpind, inden du sætter dem i!
- Fjern tømte batterier omgående fra produktet.

● Idrifttagning

- Batterierne er allerede lagt i ved nyt apparat. Træk inden den første anvendelse batteribeskyttelsesstrimlen, som rager frem, ud af batterirummet. Multifunktionstermometeret tændes derefter automatisk.

● Isætning / udskiftning af batterier

Inden De skifter batteriet, så sørg for at apparatet er slukket.

Når batteriene bliver svage, så dukker batteriadvarselssymbolet op i displayet . Temperaturmålinger er stadig mulige, men batteriene skal erstattes hurtigst muligt.

Når batteriadvarselssymbolet  og „Lo“ blinker i displayet, så skal batterierne omgående udskiftes. Hvis batterierne er for svage, så slukkes termometeret automatisk.

Gå til batteriskift fremad som følgende:



Udskift batterierne på følgende måde:

- Fjern batterirumslåget **3**.
- Fjern i givet fald de tomme batterier fra batterirummet.
- Indsæt de nye batterier i batterirummet, indtil De kan føle og høre at de går i hak. Vær opmærksom på den rigtige poling (+/-) af batterierne.
- Sæt batterirumslåget **3** på igen.

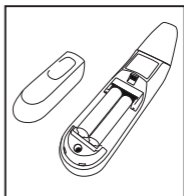

● Grundindstillinger foretages

Ved multifunktionstermometeret kan De foretage følgende grundindstillinger: temperaturenhed (celsius / fahrenheit), dato, klokkeslet og Bluetooth®.

- For at tænde apparatet, skal De trykke **TÆND-/SLUK-/MÅLE**-tast **8**.
- Tryk i fem sekunder **S**-tasten **6**.
- Aktuell indstillet temperaturenhed dukker op i displayet. Vælg med **S**-tast temperaturenhed **6** temperaturenhed (°F eller °C). Bekræft med **M**-tast **7**.
- Tidsformat dukker op i displayet. Vælg tidsformat (12 h eller 24 h) med **S**-tast **6**. Bekræft med **M**-tast **7**.

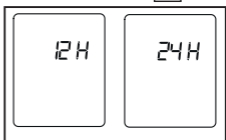
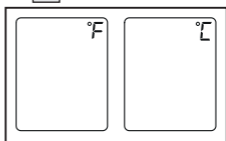

- Årsvisning blinker i displayet. Vælg aktuelt år med **S**-tast **6**. Bekræft med **M**-tast **7**.



- Månedsvisning blinker i displayet. Vælg aktuel måned med **S**-tast **6**. Bekræft med **M**-tast **7**.



- Dagsvisning blinker i displayet. Vælg aktuel dag med **S**-tast **6**. Bekræft med **M**-tast **7**.



Bemærk: Hvis

12h-tidsformatet er indstillet, er positionerne af måned og dag ombyttet.

- Timevisning blinker i displayet. Vælg aktuel time med **S**-tast **6**. Bekræft med **M**-tast **7**.



- Minutvisning blinker i displayet. Vælg aktuelt minut med **S**-tast **6**. Bekræft med **M**-tast **7**.



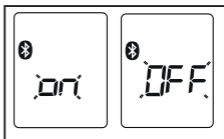

- Hvis der ikke trykkes på en tast inden for 30 sekunder, forlades menuen med grundindstillinger automatisk.

- *Bluetooth*[®] blinker i displayet. Aktivér eller deaktivér med **S**-tast 6 *Bluetooth*[®] (i displayet dukker ON op) eller (i displayet dukker OFF op). Bekræft med **M**-tast 7.
- Apparatet gemmer grundindstillingerne og slukkes automatisk.



● Aktivering / deaktivering af alarmer

De kan aktivere / deaktivere en tasttone ved apparatet. Når tasttonen er aktiveret, så lyder ved hvert tastetryk og efter hver måling en piptone.

- For at aktivere tasttonen, skal De kort trykke **S**-tasten 6 ved tændt apparat. På displayet dukker et højttaler-symbol op .
- For at deaktivere tasttonen igen, så skal De påny trykke **S**-tasten 6. Højttaler-symbolet  forsvinder igen.

● Hvad De bør vide inden målingen

Der findes forskellige termometre til måling af forskellige kropssteder:

- Øre-/pande-termometer (dette termometer er til måling i øret eller panderegionen)
- Stav-termometer (til rektalen [i endetarmsåbningen], aksialen [under armhulen eller den orale måling [i munden]])

Henvisning: temperaturmålingen giver en måleværdi, som oplyser omkring en menneskes aktuelle kropstemperatur.

Skulle De være usikker i interpretationen af resultaterne eller optræder der unormale værdier, så bør De op-søge deres behandlende læge. Dette gælder også ved mindre temperaturforandringer, når der kommer yderligere sygdomssymptomer dertil, som f.eks. uro, kraftig sveden, svag rød farve i huden, høj pulsfrekvens, hældning til kollaps etc.

Med forskellige termometre målte temperaturer kan ikke sammenlignes med hinanden. Oplys derfor deres læge (tag ved en egendiagnose f.eks. højde for) med hvilket termometer, De har målt kropstemperaturen på hvilket kropssted.

Et rask menneskes temperatur, påvirkes af forskellige faktorer: det individuelle personafhængige stofskifte, alderen (kropstemperaturen er højere hos nyfødte og småbørn og formindskes med tiltagende alder. Hos børn optræder højere temperaturudsving hurtigere og hyppigere, f.eks. gennem fremdrift i væksten) på grund af beklædningen, udetemperaturen, dagstiden (om morgenen er kropstemperaturen lavere og stiger i løbet af dagen hen mod aftenen) fra den forudgående kropsmæssige og, med formindsket indflydelse, også mentale aktivitet.

Temperaturværdien , svinger, alt efter kropssted, hvorpå den måles.

Afvigelsen kan hos raske ligge mellem $0,2^{\circ}\text{C}$ ($0,4^{\circ}\text{F}$) – 1°C ($1,8^{\circ}\text{F}$).

Således ligger det normale temperaturområde hos

- pandemålingen: $35,8^{\circ}\text{C}$ ($96,4^{\circ}\text{F}$) – $37,6^{\circ}\text{C}$ ($99,7^{\circ}\text{F}$), med et

pandetermometer,

- hos øremålingen: $36,0^{\circ}\text{C}$ ($96,8^{\circ}\text{F}$) – $37,8^{\circ}\text{C}$ (100°F), med et

øretermometer,

- rektal målt temperatur: $36,3^{\circ}\text{C}$ ($97,3^{\circ}\text{F}$) – $37,8^{\circ}\text{C}$ (100°F), med et konventionelt termometer,

- oral målt temperatur: $36,0^{\circ}\text{C}$ ($96,8^{\circ}\text{F}$) – $37,4^{\circ}\text{C}$ ($99,3^{\circ}\text{F}$), med en konventionel temperatur.





For at kunne forfølge temperaturforløbet, skal De altid måle det samme kropssted.

● Måling

Henvisning: kontrollér inden hver anvendelse, om linsen er beskadiget. Hvis denne er beskadiget, så henvend Dem til forhandlerne eller serviceadressen.



Vær opmærksom på, at multifunktionstermometeret skal befinde sig mindst 30 minutter i rummet, hvor målingen foretages.

- Sørg inden hver måling for, at De befinder Dem i tilsvarende modus, med hvilken De vil måle.

Modus	Øre	Pande	Objekt	Tasttone Aktiveret
Display				

● Måling af kropstemperaturen ved panden

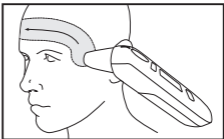
Henvisning: vær opmærksom på at panden / tindingen skal være fri for sved og kosmetik og at indtagelsen af karindsnævrende medikamenter og hudirritationer kan forfalske måleresultatet, ved pandemålingen.

- For at tænde for multifunktionstermometeret, skal De i et sekund trykke **TÆND-/SLUK-/MÅLE-**tasten **8**.
- Sæt målehovedet med påsat pande-/afdækningshætte **2** ved direkte hudkontakt mod tindingen.
 
- Hold **MÅLE-**tasten **5** nede og før multifunktionstermometeret jævnt over panden til den andet tinding.
- Slip så **MÅLE-**tasten **5**. Den målte værdi vises på displayet, og afslutningen af målingen
 

signaliseres med en kort biptone (hvis tastetonen er aktiveret). Så snart symbolet for målingstypen holder op med at blinke, er den næste måling mulig. Dette varer 5 sekunder.

- Ligger den målte værdi inden for normområdet ($< 38\text{ °C}$ ($100,4\text{ °F}$)), lyser LED'en over displayet grønt i 3 sekunder. Ligger den målte værdi højere ($\geq 38\text{ °C}$ ($100,4\text{ °F}$ = feber)), lyser LED'en rød.
- Er *Bluetooth*[®]-dataoverførslen aktiveret, så overføres dataene efter målingen. Termometeret viser *Bluetooth*[®]-symbolet under overførslen.

Henvisning: „HealthForYou“ appen skal være aktiveret til overførslen. Vises de aktuelle data ikke på deres smartphone, så skal De gentage overførslen som beskrevet i kapitlet „Overførsel af måleværdier“.

- Enheden slukker automatisk efter 30 sekunder (hvis en *Bluetooth*[®]-forbindelse ikke er mulig) eller tryk på **TÆND- / SLUK- / MÅLE**-tasten 8 i 5 sekunder for at slukke.
- Rengør apparatet efter hver anvendelse, som beskrevet i kapitlet „Rengøring og pleje“.

● Måling af kropstemperaturen i øret

⚠ ADVARSEL!

- Der findes personer som har forskellige måleværdier i venstre og højre øre. For at registrere temperaturændringer, så skal De altid måle i det samme øre hos den samme person.

- Det integrerede øretermometer må kun benyttes af børn under opsyn af voksne. Som regel er en måling fra en alder af 6 måneder mulig. Ved småbørn under 6 måneder er øregangen stadig meget snæver, så temperaturen hyppigt ikke kan registreres og der i stigende omfang vises for lave måleresultater.
- Målingen må ikke gennemføres ved et øre med betændelige sygdomme (f.eks. materieflod, sekretafgang), efter mulige øreskader (f.eks. trommehindsskader) eller i helingsfasen efter operative indgreb. Snak i disse tilfælde venligst med deres behandlende læge.
- Multifunktionstermometerets anvendelse på forskellige personer kan ved bestemte akutte, infektiøse sygdomme, på grund af en mulig kimforhaling, til trods for den rengøring og viskedesinfektion, der skal gennemføres, være uhensigtsmæssig. Snak dertil i det enkelte tilfælde med deres behandlende læge.
- Når De for et længere tidsrum har ligget på et øre, så er temperaturen let forhøjet. Vent nogle minutter eller mål i det andet øre.
- Ørevoks kan påvirke målingen; rengør derfor i givet fald øret inden målingen.
 - For at tænde for multifunktionstermometeret, skal De trykke **TÆND-/SLUK-/MÅLE** 8.
 - Tag pande-/afdækningshætten 2 af ved med to fingre forsigtigt at trykke den sammen på siderne og derefter trække afdækningshætten fremad.

- Sørg for at sensorspidsen **1** og også øregangen er rene. Da øregangen er let bøjet, så skal De inden indføringen af sensorspidsen **1** trække øret let bagud i opadgående retning, så sensorspidsen kan indstilles **1** direkte på trommehinden.

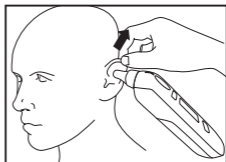

Positionering hos småbørn under et år:

- Læg det lille barn hen på siden, så et øre peger opad.
- Træk øret forsigtig bagud, inden De indfører sensorspidsen **1** forsigtig ind i øret.



Positionering hos småbørn ældre end et år:

- Stil Dem let flyttet ved siden bag det lille barn.
- Træk øret helt følsomt bagud, i opadgående retning, inden De fører sensorspidsen **1** forsigtigt ind i øret.
- Før sensorspidsen **1** forsigtigt ind og tryk i et sekund **TÆND-/SLUK-/MÅLE 8**.



- Den målte værdi vises på displayet, og afslutningen af målingen signaliseres med en kort biptone (hvis tastetonen

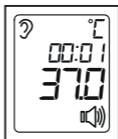

- er aktiveret). Så snart symbolet for målingstypen holder op med at blinke, er den næste måling mulig. Dette varer 5 sekunder.
- Ligger den målte værdi inden for normområdet ($< 38\text{ °C}$ ($100,4\text{ °F}$)), lyser LED'en over displayet grønt i 3 sekunder. Ligger den målte værdi højere ($\geq 38\text{ °C}$ ($100,4\text{ °F}$ = feber)), lyser LD'en rød.
- Er *Bluetooth*[®]-dataoverførslen aktiveret, så overføres dataene efter målingen. Termometeret viser *Bluetooth*[®]-symbolet under overførslen.
Henvisning: „HealthForYou“ appen skal være aktiveret til overførsel. Viser de aktuelle data ikke på deres smartphone, så skal De gentage overførslen som beskrevet i kapitlet „Overførsel af måleværdier“.
- Enheden slukker automatisk efter 30 sekunder (hvis en *Bluetooth*[®]-forbindelse ikke er mulig) eller tryk på **TÆND- / SLUK- / MÅLE**-tasten 8 i 5 sekunder for at slukke.
- Rengør apparatet efter hver anvendelse, som beskrevet i kapitlet „Rengøring og pleje“.

● Måling af objekttemperaturer

- For at for multifunktionstermometeret, skal De trykke **TÆND-/SLUK-/MÅLE**-tasten **8** et sekund.
- Tryk så samtidigt i 3 sekunder **M**-tasten **7** og **S**-tasten **6**, for at skifte over i objekttemperatur-modussen. I LCD-visningen dukker  op.

- Ret sensorspidsen i en afstand på 3 cm mod den genstand eller væske som skal måles (må under ingen omstændig-

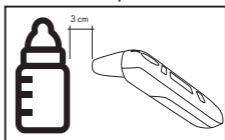

- heder sænkes ned i væsker!) og tryk på **TÆND-/SLUK-/MÅLE**-tasten **8** eller **MÅLE**-tasten (pandemåling) **5** i 1 sekund.

- Slip den valgte tast. Den målte værdi dukker op på displayet, og målingens afslut-

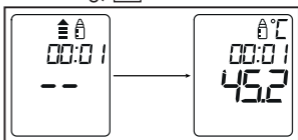

- ning signaliseres med en kort biplyd (hvis tasttone er aktiveret). Så snart symbolet for målingstypen holder op med at blinke, er den næste måling mulig. Dette tager 5 sekunder.
- For at forlade objekttemperatur-modus igen skal du igen trykke på **M**-tasten **7** og **S**-tasten **6** samtidig i 3 sekunder eller slukke for apparatet på **TÆND-/SLUK-/MÅLE**-tasten **8**.

- Er *Bluetooth*[®]-dataoverførslen aktiveret, overføres dataene efter målingen. Termometeret viser *Bluetooth*[®]-symbolet under overførslen.
Bemærk: "HealthForYou"-appen skal være aktiveret for at overførslen kan finde sted. Vises de aktuelle data ikke på din smartphone, skal du gentage overførslen som beskrevet i kapitlet "Overførsel af måleværdier".
- Apparatet slukker automatisk efter 30 sekunder (hvis en *Bluetooth*[®]-forbindelse ikke er mulig), eller tryk på **TÆND-/SLUK-/MÅLE**-tasten 8 i 5 sekunder for at slukke det. Ved at slukke for apparatet forlader du ligeledes dets modus "Måling af objekttemperaturer".
- Vær opmærksom på, at den viste temperatur er den beregnede og ikke den tilpassede overfladetemperatur. Den kan ikke sammenlignes med pande-/øretemperaturen.

● Visning af gemte måleværdier

Apparatet gemmer automatiske måleværdierne af de sidste 30 målinger. Overskrides de 30 lagerpladser, så slettes henholdsvis den ældste måleværdi.

De lagrede måleværdier kan fremkaldes som følgende:

- For at for multifunktionstermometeret, skal De trykke **TÆND-/SLUK-/MÅLE**-tasten 8 et sekund.
- Tryk **M**-tasten 7. På displayet dukker den sidste måleværdi op.

- Er *Bluetooth*[®]-dataoverførslen aktiveret, så overføres dataene efter målingen. Termometeret viser *Bluetooth*[®]-symbolet under overførslen.
Henvisning: „HealthForYou“ appen skal være aktiveret til overførsel. Vises de aktuelle data ikke på deres smartphone, så skal De gentage overførslen som beskrevet i kapitlet „Overførsel af måleværdier“.
- For at skifte mellem de enkelte lagrede måleværdier, skal De trykke **M**-tasten 7.
- Enheden slukker automatisk efter 30 sekunder (hvis en *Bluetooth*[®]-forbindelse ikke er mulig) eller tryk på **TÆND- / SLUK- / MÅLE**-tasten 8 i 5 sekunder for at slukke.



● Overførsel af måleværdier

● **Overførsel via *Bluetooth*[®] low energy technology**

De har yderligere muligheden for at overføre de målte og på apparatet lagrede værdier på smartphone per *Bluetooth*[®] low energy technology.

Dertil har De brug for „HealthForYou“ appen. Denne er gratis til rådighed hos Apple App Store og Google Play. For at overføre værdierne, så skal De følge følgende punkter:

Når *Bluetooth*[®] er aktiveret i indstillingsmenuen, så overføres dataene efter hver måling eller hvis der skiftes over til hukommelsen. På displayet dukker symbolet .

 	<p>Trin 1: SFT 81 Aktivér Bluetooth® på deres apparat (se kapitel „Foretag grundindstillinger“).</p>
 HealthForYou 	<p>Trin 2: „HealthForYou“ appen Start „HealthForYou“-appen og følg anvisningerne. Vælg i indstillingsmenuen af appen SFT 81 og forbind apparatet. Ved første ibrugtagning bliver der vist en tilfældig genereret sekscifret PIN-kode på termometeret; samtidig vises der på smartphonen et tekstfelt, hvor du indtaster denne sekscifrede PIN-kode. Efter indtastningen er termometeret forbundet med din smartphone.</p>
 	<p>Trin 3: SFT 81 Foretag en måling.</p>

<p>Trin 4: SFT 81 Automatisk overførsel af data direkte efter en måling: Dertil skal appen være åben og Bluetooth® være aktiveret på apparatet og smartphonen.</p>	<p>Trin 4: SFT 81 Overførsel af dataene på et senere tidspunkt: Gå til lagringfremkaldelses-modussen („Visning af lagrede måleværdier“). Bluetooth®-overførslen startes automatisk.</p>
---	---

„HealthForYou“ appen skal være aktiveret til overførsel. Vi henviser hermed udtrykkeligt på, at det hos den foreliggende software ikke drejer sig om et medicinprodukt iht. EU retningslinjen 93/42/EEC.

De viste værdier tjener udelukkende til visualiseringen og må ikke inddrages som basis til terapeutiske forholdsregler.

● Nulstil apparatet til fabriksindstillinger

Du kan slette alle gemte data på enheden som fx indstillinger eller gemte målte værdier ved at nulstille apparatet til fabriksindstillinger.

Gør følgende for at gøre dette:

- Fjern batterierne fra enheden.
- For at gøre dette skal du åbne batterirumslåget **3**.
- Tryk på **TÆND- / SLUK- / MÅLE**-tasten **8**. Hold denne nede i 10 sekunder, mens du indsætter batterierne i enheden igen.

- Slip **TÆND- / SLUK- / MÅLE-**tasten **8** igen, så snart DEL vises på displayet.
- Fjern batterierne igen.



Nu er alle gemte data på enheden slettet, og den nulstilles til fabriksindstillinger.

● Rengøring og pleje

⚠ OBS! Mulig tingskade! Hold produktet under ingen omstændighed under vand, da der ellers kan trænge væske ind og det kan blive beskadiget.

- Rengør efter hver brug sensorspidsen **1** og pande-/afdækningshætten **2**. Anvend dertil en blød klud eller en vatpind, som kan fugtes med desinfektionsmiddel, alkohol eller varmt vand.

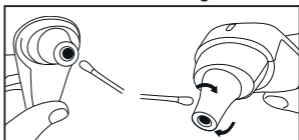

- Til rengøring af det samlede apparat, skal De anvende en blød, med sæbelud let fugtet klud.

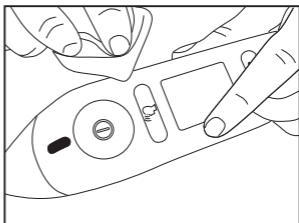



- Anvend ikke nogen aggressive rengøringsmidler

● Opbevaring

- Opbevar termometeret altid med påsat pande-/afdækningshætte [2].
- Fjern venligst batterierne ved påtænkt længere opbevaring.
- Apparatet må ikke opbevares og heller ikke bruges ved for høj eller lav temperatur eller luftfugtighed (se tekniske data), i direkte sollys, i forbindelse med elektrisk strøm eller på støvede steder. Ellers kan det komme til måleunøjagtigheder.

● Problemafhjælpning

Fejlmelding	Årsag	Afhjælpning
	Den konstaterede temperatur er højere end 1) øre-/pandetermometer-modus: 43 °C (109,4 °F), 2) objekttemperatur-modus: 100 °C (212 °F).	Driv termometeret kun indenfor de angivne temperaturområder. Rengør i givet fald sensorspidsen. Ved gentaget fejlvisning, så kontakt faghandler eller kundeservice.
	Den konstaterede temperatur er lavere end 1) øre-/pandetermometer-modus: 34 °C (93,2 °F), 2) objekttemperatur-modus: 0 °C (32 °F).	

Fejlmelding	Årsag	Afhjælpning
	En måling blev udført under selvtesten af enheden.	Vent indtil selvtesten er færdig, og symbolet for målingstypen holder op med at blinke.
	Driftstemperaturen ligger ikke i området fra 15 °C til 40 °C (<59 °F, > 104 °F).	Brug kun multifunktionstermometeret inden for de angivne temperaturområder.
	Batterierne er næsten tomme.	Sæt de nye batterier ind i termometeret.
	Termometeret kunne ikke gennemføre nogen måling, da batterierne næsten er tomme.	Sæt de nye batterier ind i termometeret.

● Bortskaffelse



Bemærk forpakkingsmaterialernes mærkning til affaldssorteringen, disse er mærket med forkortelser (a) og numre (b) med følgende betydning: 1-7: kunststoffer / 20-22: papir og pap / 80-98: kompositmaterialer.



De får oplyst muligheder til bortskaffelse af det udtjente produkt hos deres lokale myndigheder eller bystyre.



For miljøets skyld, så må produktet aldrig smides ud sammen med husholdningsaffaldet, når det er udtjent, men skal afleveres til en fagmæssig korrekt bortskaffelse. De kan informere Dem vedrørende opsamlingssteder og deres åbningstider hos deres ansvarlige forvaltning.

Defekte eller brugte batterier skal genbruges iht. retningslinje 2006/66/EU og dennes ændringer. Aflevér batterier og / eller produktet via et af de tilbudte indsamlingssteder.



Miljøskader på grund af forkert bortskaffelse af batterierne!

Batterier må ikke bortskaffes med husholdningsaffaldet. De kan indeholde giftige tungmetaller og er underlagt behandlingen for særaffald. De kemiske symboler for tungmetaller er følgende: Cd = kadmium, Hg = kviksølv, Pb = bly. Aflevér derfor brugte batterier hos et kommunalt opsamlingssted.

● Garanti / Service

På materiale- og fabrikationsfejl hos multifunktionstermometeret, yder vi 3 års garanti fra købsdato af.

Garantien gælder ikke:

- i tilfælde af skader, som beror på uhensigtsmæssig betjening.
- for sliddele.
- ved kundens egen skyld.
- så snart apparatet er blevet åbnet gennem et ikkeautoriseret værksted.

Køberens lovmæssige reklamationsret, forbliver uberørt af denne garanti. For at gøre en garantisag, indenfor garantitiden, gældende, så skal der føres bevis for købet fra kundens side af. Garantien skal gøres gældende, indenfor et tidsrum af 3 år, fra købsdato af, overfor Hans Dinslage GmbH, Uttenweiler Germany.

Henvend Dem venligst til vores kundetjeneste under følgende kontakt i tilfælde af reklamationer:

Service-hotline (gratis):

DK

☎ **80 70 57 89 (man-fre: 8-18 Ur)**

✉ **service-dk@sanitas-online.de**













Når vi opfordrer Dem til oversendelsen af det defekte multifunktionstermomenter, så skal produktet sendes til følgende adresse:

NU Service GmbH
Lessingstraße 10b
89231 Neu-Ulm
TYSKLAND









IAN 360012_2101

Légende des pictogrammes utilisés	Page 80
Introduction	Page 82
Utilisation conforme	Page 82
Descriptif des pièces	Page 84
Contenu de la livraison.....	Page 84
Caractéristiques techniques.....	Page 85
Consignes de sécurité importantes	Page 88
Consignes de sécurité relatives aux piles.....	Page 91
Mise en marche	Page 93
Installation / remplacement des piles.....	Page 94
Effectuer les réglages de base	Page 95
Activer / désactiver le son des touches	Page 97
Ce que vous devez savoir avant la mesure	Page 98
Mesure	Page 100
Mesure de la température corporelle au front.....	Page 100
Mesure de la température corporelle dans l'oreille	Page 102
Mesure de la température d'objets	Page 106
Afficher la valeur enregistrée	Page 108
Transmission des valeurs	Page 109
Transmission via <i>Bluetooth</i> [®] low energy technology.....	Page 109
Réinitialiser les réglages d'usine de l'appareil	Page 111
Nettoyage et entretien	Page 112
Rangement	Page 113
Résolution des problèmes	Page 114
Mise au rebut	Page 115
Garantie / Service client	Page 116

Légende des pictogrammes utilisés

 AVERTISSEMENT !	Avertissement sur les risques de blessures ou dangers pour votre santé
	Consigne de sécurité sur les dommages possibles sur le produit/l'accessoire
	Consignes de sécurité
	Instructions de manipulation
	Respecter les indications du mode d'emploi
Storage & Transport 	Température de transport et de stockage, et humidité de l'air admissibles
Operating 	Température et humidité de service admissibles
	Pression de stockage, de transport et de service admissible
	Fabricant
	Représentant européen agréé pour les fabricants de dispositifs médicaux
	Produit de type BF
	Numéro de série
 0598	Ce produit est conforme aux exigences des directives européennes et nationales applicables.

Légende des pictogrammes utilisés

	Courant continu / Tension continue
	Pollution de l'environnement pour cause de mise au rebut incorrecte des piles !
IP22	Protection contre les corps étrangers solides, de diamètre 12,5 mm et supérieur, et contre les gouttes d'eau lorsque le boîtier est incliné jusqu'à 15°.
	Mettez au rebut l'emballage et le thermomètre multifonction dans le respect de l'environnement !
	Transmission de <i>Bluetooth</i> ® low energy technology
	Mesure de la température corporelle dans l'oreille
	Mesure de la température corporelle au front
	Mesure de la température d'objets
	Mémoire : Pour 30 mesures
	Piles incluses

Thermomètre multifonction

● Introduction



Avant la première utilisation, veuillez vous familiariser avec le thermomètre multifonction. A cet effet, lisez attentivement le mode d'emploi ci-dessous et les consignes de sécurité. Le non-respect des consignes peut provoquer des dommages corporels ou matériels. Ce produit doit être utilisé uniquement de manière conforme aux instructions et pour les emplois spécifiés. Veuillez conserver soigneusement ce mode d'emploi. Lorsque vous remettez le thermomètre multifonction à des tiers, veuillez également fournir tous les documents s'y rapportant.

● Utilisation conforme

Ce thermomètre multifonction est exclusivement conçu pour mesurer la température sur le front, dans les oreilles, et sur les objets. De cette façon, vous pouvez obtenir la température du corps ou d'un objet, en toute simplicité et rapidité. Les valeurs sont automatiquement sauvegardées. Le thermomètre multifonction se destine à effectuer des mesures dans un cadre domestique.

Utilisez exclusivement le produit dans l'objectif pour lequel il a été conçu, et de la manière décrite dans ce mode d'emploi. Toute utilisation inappropriée peut être dangereuse ! Le fabricant n'endosse aucune

responsabilité en cas de dommages causés par une utilisation inappropriée ou incorrecte du produit.

Ce produit répond à la directive européenne relative aux dispositifs médicaux 93/42/EEC, à la Loi allemande sur les produits médicaux, à la norme ASTM E 1965 - 98, à la norme européenne EN 12470-5 : Thermomètres médicaux – Partie 5 : Performance des thermomètres tympaniques à infrarouges (avec dispositif à maximum) ainsi qu'à la norme EN 60601-1-2 (en conformité avec CISPR 11, IEC 61000-4-2, IEC 61000-4-3), et est soumis à des mesures de sécurité particulières concernant la compatibilité électromagnétique.

Veuillez noter que les dispositifs de communication portables et mobiles HF peuvent influencer la fonctionnalité de ce produit.







La précision de ce thermomètre multifonction a été soigneusement vérifiée et a été développée dans l'optique d'une durée de vie prolongée. Si le produit est utilisé à des fins médicales, des contrôles métrologiques sont à effectuer à l'aide des moyens adéquats. Vous pouvez demander des informations précises concernant la vérification de la précision du produit à l'adresse de service.

Par la présente, nous garantissons que ce produit répond à la directive européenne RED 2014/53/EU. Vous pouvez trouver la déclaration de conformité CE sur : www.sanitas-online.de/web/de/landingpages/cedeclarationofconformity.php

● Descriptif des pièces

- 1 Pointe du capteur
- 2 Capuchon d'extrémité / cache
- 3 Couvercle du compartiment à piles
- 4 Lentille
- 5 Touche **MESURE** (mesure sur le front)
- 6 Touche **S** (réglages)
- 7 Touche **M** (mémoire)
- 8 Touche **MARCHE / ARRÊT / MESURE** ⓘ
(mesure dans l'oreille et sur l'objet)
- 9 Voyant d'état LED (voyant de température)

Affichages sur l'écran

- 10 Unité de mesure Celsius / Fahrenheit
- 11 Affichage date / heure
- 12 Mode heure (AM / PM)
- 13 Valeur de température
- 14 Symbole du son des touches 
- 15 Niveau des piles 
- 16 Affichage de l'espace mémoire **M**
- 17 Bluetooth® 
- 18 Mode température dans les oreilles 
- 19 Mode température au front 
- 20 Mesure en cours 
- 21 Mode température d'objet 

● Contenu de la livraison

- 1 thermomètre multifonction
- 2 piles 1,5V de type AAA, LR03

1 capuchon d'extrémité / cache

1 mode d'emploi

1 guide rapide

● Caractéristiques techniques

REF-Nr. : SFT 81

Modèle : TS 47

Plage de mesure : mode température
oreilles / front :
34,0°C - 43,0°C
(93,2°F - 109,4°F) mode
température objet :
0,0°C - 100,0°C
(32,0°F - 212,0°F)

Précision de la mesure
en laboratoire :

mode température dans les
oreilles : $\pm 0,2^{\circ}\text{C}$ ($\pm 0,4^{\circ}\text{F}$)
de 35,0°C - 42,0°C
(95,0°F - 107,6°F), en
dehors de cette plage de
mesure $\pm 0,3^{\circ}\text{C}$ ($\pm 0,5^{\circ}\text{F}$),
mode de température au
front : $\pm 0,2^{\circ}\text{C}$ ($\pm 0,4^{\circ}\text{F}$)
de 35,0°C - 42,0°C
(95,0°F - 107,6°F), hors
de cette plage de mesure
 $\pm 0,3^{\circ}\text{C}$ ($\pm 0,5^{\circ}\text{F}$), mode
de température sur objet :
 $\pm 2,0^{\circ}\text{C}$ ($\pm 4,0^{\circ}\text{F}$) lorsque

	< 30,0°C (86,0°F) ; ±5 % (à 3 cm) lorsque ≥ 30,0°C (86,0°F)
Intervalle de temps entre deux mesures :	au moins 5 secondes
Répétabilité clinique :	oreilles : enfants, 1 – 5 ans : ±0,08°C (±0,14°F), adultes : ±0,07°C (±0,13°F), front : enfants, 1 – 5 ans : ±0,07°C (±0,13°F), adultes : ±0,08°C (±0,14°F)
Unités de mesure :	Celsius (°C) ou Fahrenheit (°F)
Conditions d'utilisation :	de 15,0°C à 40,0°C (de 59,0°F à 104,0°F) lors d'une humidité de l'air relative de 15% à 85 % (sans condensation), 700–1060 hPa de pres- sion ambiante
Environnement de conservation :	de -25,0°C à 55,0°C (de -13,0°F à 131,0°F) lors d'une humidité de l'air re- lative de 15% à 95 % (sans condensation) 700–1060 hPa de pres- sion ambiante

Dimensions :	141 x 42 x 36 mm
Poids :	62 g (sans piles)
Pile :	2 x 1,5 V AAA (LR03)
Durée de vie des piles :	env. 3000 mesures
Mémoire :	pour 30 mesures
Durée de vie attendue :	3 ans
Conditions de système pour la version web de l'application « HealthForYou » :	<ul style="list-style-type: none"> - MS Internet Explorer - MS Edge - Mozilla Firefox - Google Chrome - Apple Safari (toujours dans la version la plus récente)
Conditions de système pour l'application « HealthForYou » :	iOS à partir de la version 12.0 ; Android™ à partir de la version 8.0 ; <i>Bluetooth</i> ® à partir de la version 4.0

Le thermomètre multifonctions utilise la *Bluetooth*® low energy technology, bande de fréquence 2,402-2,480 GHz, la puissance d'émission maximale rayonnée dans la bande de fréquence est < 20 dBm.

Vous pouvez consulter la politique de confidentialité de «HealthForYou» à l'adresse suivante :
www.healthforyou.lidl/privacy.html



Vous pouvez trouver la liste des smartphones compatibles, des informations sur l'application et le logiciel « HealthForYou » ainsi que d'autres informations sur les produits à l'adresse suivante : www.healthforyou.lidl

Sous réserve de modification sans préavis des données techniques pour des raisons d'actualisation.



Consignes de sécurité importantes

⚠ AVERTISSEMENT ! Ce produit n'est pas conçu pour être utilisé par des personnes (y compris des enfants) aux facultés physiques, sensorielles et mentales limitées, ou manquant d'expérience et/ou de connaissances, à moins d'être surveillées par une personne responsable de leur sécurité ou d'avoir reçu de cette personne des instructions indiquant comment utiliser le produit. Les enfants doivent être surveillés pour s'assurer qu'ils ne jouent pas avec le produit.

- Lors de mesures dans l'oreille, insérez la pointe du capteur du thermomètre avec prudence.

- L'utilisation du thermomètre sur différentes personnes peut être inappropriée lors de certaines maladies aiguës et infectieuses, car elle risque d'entraîner la propagation de germes malgré le nettoyage et la désinfection par essuyage du produit. Dans un cas particulier, demandez l'avis de votre médecin traitant.
- Conserver le produit hors de portée des enfants. Risque d'ingestion ! Les enfants peuvent avaler les matériaux de l'emballage ou le capuchon d'extrémité/cache.
- Les enfants ne doivent pas utiliser le produit. Les produits médicaux ne sont pas des jouets.
- Avant chaque utilisation, vérifiez si la lentille est intacte. Si la lentille est endommagée, adressez-vous au service après-vente ou à votre distributeur.
- Le produit a été conçu pour une utilisation pratique, mais ne peut remplacer une visite chez le médecin.
- Ce thermomètre est un produit électronique sensible. Traitez-le avec soin, et ne l'exposez à aucun choc mécanique.
- N'exposez pas le produit aux rayons solaires directs.
- Le thermomètre n'est PAS étanche. Pour cette raison, éviter le contact direct avec de l'eau ou d'autres liquides.
- Le thermomètre multifonction SFT 81 est uniquement conçu pour les emplacements de mesure cités dans ce mode d'emploi.

- Après chaque utilisation, nettoyer la pointe de mesurage avec un chiffon doux, que vous aurez humidifié avec un produit désinfectant.
- Avant toute réclamation, vérifiez tout d'abord les piles, et les remplacer le cas échéant.
- Les réparations doivent être uniquement confiées à des centres de service agréés. Le droit de garantie s'annule autrement.
- Si vous avez d'autres questions, adressez-vous à votre distributeur.
- Ne pas exposer l'appareil à des températures d'entreposage extrêmes (en dessous de -25 °C (-13 °F) ou au dessus de 55 °C (131 °F)) et à des taux d'humidité élevés (plus de 95% d'humidité ambiante relative).

Remarques au sujet de la compatibilité électromagnétique

- Cet appareil est adapté pour fonctionner dans tous les environnements qui sont mentionnés dans ce mode d'emploi, y compris l'environnement domestique.
- En présence de perturbations électromagnétiques, l'appareil ne peut éventuellement être utilisé que de manière limitée. Des messages d'erreur ou une défaillance de l'écran / appareil par ex. peuvent par conséquent se produire.
- L'utilisation de cet appareil immédiatement à côté d'autres appareils ou empilé avec d'autres

appareils devrait être évitée puisque ceci pourrait avoir pour conséquence un mode opératoire incorrect. Lorsque néanmoins une utilisation de ce manière est nécessaire, cet appareil et les autres appareils devraient être surveillés afin de se convaincre qu'ils fonctionnent correctement.

- L'utilisation d'autres accessoires que ceux définis ou mis à disposition par le fabricant de cet appareil peut avoir pour conséquence une augmentation des perturbations électromagnétiques ou une résistance électromagnétique réduite de l'appareil et conduire à un fonctionnement incorrect.
- Maintenez les appareils de communication RF portables (y compris les équipements périphériques comme les câbles d'antenne ou les antennes externes) à au moins 30 cm de distance des autres éléments de l'appareil, y compris tous les câbles inclus dans la livraison.
- Le non-respect peut conduire à une réduction des caractéristiques de l'appareil.



Consignes de sécurité relatives aux piles

- **DANGER DE MORT !** Tenez les piles hors de la portée des enfants. En cas d'ingestion, consultez immédiatement un médecin !
- L'ingestion peut provoquer des brûlures, la perforation des tissus mous et la mort. Des brûlures

graves peuvent survenir dans les 2 heures suivant l'ingestion.

-  **RISQUE D'EXPLOSION !** Ne rechargez jamais des piles non rechargeables. Ne pas court-circuiter les piles et / ou ne les ouvrez pas. Autrement, vous risquez de provoquer une surchauffe, un incendie ou une explosion.
- Ne jetez jamais des piles au feu ou dans l'eau.
- Ne pas soumettre les piles à une charge mécanique.

Risque de fuite des piles

- Évitez d'exposer les piles à des conditions et températures extrêmes susceptibles de les endommager, par ex. sur des radiateurs / rayons directs du soleil.
- Évitez tout contact avec la peau, les yeux ou les muqueuses ! Si vous entrez en contact avec l'acide des piles, rincez immédiatement les parties touchées à l'eau claire et consultez immédiatement un médecin !
-  **PORTER DES GANTS DE PROTECTION !** Les piles endommagées ou présentant des fuites peuvent provoquer des brûlures au contact de la peau. Vous devez donc porter des gants adéquats pour les manipuler.

- En cas de fuite des piles, retirez-les aussitôt du produit pour éviter tout endommagement.
- Utilisez uniquement des piles du même type. Ne pas mélanger des piles usagées et des piles neuves !
- Retirez les piles si vous ne comptez pas utiliser le produit pendant une période prolongée.

Risque d'endommagement du produit

- Utiliser exclusivement le type de pile spécifié !
- Insérez les piles conformément à l'indication de polarité (+) et (-) indiquée sur la pile et sur le produit.
- Nettoyez les contacts des piles et du compartiment à piles avec un chiffon sec et non pelucheux ou avec un coton-tige avant d'insérer les piles !
- Retirez immédiatement les piles usagées du produit.

● Mise en marche

- Les piles sont déjà insérées dans le nouveau produit. Avant la première utilisation du produit, retirez la bande de protection des piles dépassant du compartiment à piles. Le thermomètre multifonction s'allume alors automatiquement.

● Installation / remplacement des piles

Avant de changer les piles, assurez-vous que le produit est éteint.

Lorsque les piles sont faibles, le symbole d'avertissement du niveau de pile apparaît sur l'écran . Les mesures de la température sont encore possibles, mais les piles doivent être remplacées le plus rapidement possible.

Lorsque le symbole d'avertissement du niveau de pile  et « Lo » clignotent sur l'écran, les piles doivent être remplacées immédiatement. Si les piles sont trop faibles, le thermomètre s'éteint automatiquement.



Remplacez les piles de la manière suivante :

- Enlevez le couvercle du compartiment à piles **3**.
- Le cas échéant, retirez les piles usagées du compartiment à piles.
- Insérez de nouvelles piles dans le compartiment à piles, jusqu'à les entendre et les sentir s'encaster. Lorsque vous insérez les piles, veillez à respecter la polarité (+/-).
- Remplacez le couvercle du compartiment à piles **3**.

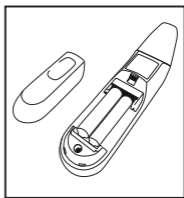

● Effectuer les réglages de base

Vous pouvez effectuer les réglages de base suivants sur le thermomètre multifonction : unité de température (Celsius / Fahrenheit), date, heure et Bluetooth®.

- Pour allumer le produit, appuyez sur la touche **ON/OFF/MESURE** **8**.

- Appuyez pendant cinq secondes sur la touche **S** **6**.

- L'unité de température actuellement paramétrée apparaît sur l'écran. Avec la touche **S** **6** sélectionner l'unité de température (°F ou °C). Confirmer avec la touche **M** **7**.

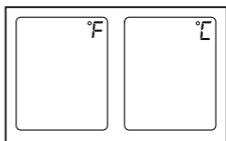

- Le format de l'heure apparaît à l'écran. Sélectionner avec la touche **S** **6** le format horaire (12 h ou 24 h). Confirmer avec la touche **M** **7**.

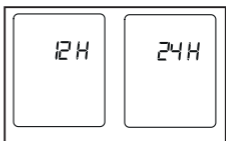

- L'affichage de l'année clignote sur l'écran. La touche **S** **6** permet de sélectionner l'année actuelle. Confirmer avec la touche **M** **7**.



- L'affichage du mois clignote sur l'écran. Sélectionner le mois actuel avec la touche **S** 6. Confirmer avec la touche **M** 7.



- L'affichage du jour clignote sur l'écran. Sélectionner le jour actuel avec la touche **S** 6. Confirmer avec la touche **M** 7.



Remarque : Lorsque le format de l'heure 12 h est réglé, les positions du mois et du jour sont inversées.

- L'affichage des heures clignote sur l'écran. Sélectionner l'heure actuelle avec la touche **S** 6. Confirmer avec la touche **M** 7.



- L'affichage des minutes clignote sur l'écran. Sélectionner la minute actuelle avec la touche **S** 6. Confirmer avec la touche **M** 7.



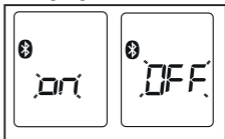

- Si aucune pression de bouton n'est effectuée dans un intervalle de 30 secondes, on quitte automatiquement le menu des réglages de base.
- Le Bluetooth® clignote sur l'écran. Activer ou le Bluetooth® avec la touche **S** 6 (ON apparaît sur l'écran), ou le désactiver avec la même touche (OFF apparaît sur l'écran). Confirmer avec la touche **M** 7.
- Le produit enregistre les réglages de base et s'éteint automatiquement.



● Activer / désactiver le son des touches

Vous pouvez activer / désactiver le son des touches du produit. Lorsque le son des touches est activé, un bip retentit à chaque pression de touche, et après chaque mesure.

- Pour activer le son des touches, appuyez brièvement sur la touche **S** 6 lorsque le produit est allumé. Le symbole du volume  apparaît à l'écran.
- Pour réactiver le son des touches, appuyez de nouveau sur la touche **S** 6. Le symbole du volume  disparaît de nouveau.

● **Ce que vous devez savoir avant la mesure**

Il existe différents thermomètres afin de mesurer différents endroits du corps :

- Thermomètre auriculaire / frontal (ce thermomètre se place sur la zone du front ou dans l'oreille pour effectuer la mesure)
- Thermomètre sous forme de tube (pour une mesure rectale [dans les fesses], axiale [sous l'aisselle] ou orale [dans la bouche])

Remarque : La mesure la température délivre une valeur, qui donne des renseignements sur la température corporelle d'une personne.

Si vous n'êtes pas sûre de l'interprétation des résultats, ou rencontrez des valeurs anormales, consultez l'avis de votre médecin traitant. Cette règle s'applique également en cas de faibles évolutions de température, lorsque d'autres symptômes de maladie apparaissent, comme de l'agitation, une transpiration excessive, une éruption cutanée, une fréquence de pouls élevée, un malaise etc.

Les températures mesurées peuvent différer les unes des autres, lorsque plusieurs thermomètres sont utilisés. Par conséquent, indiquez à votre médecin avec quel thermomètre vous avez pris la température du corps et sur quelle zone du corps (ou lui communiquer tout auto-diagnostic).

La température d'une personne saine est influencée par différents facteurs : le métabolisme individuel et dépendant de la personne, l'âge (la température du corps est plus élevée chez les nourrissons et enfants en bas âge, et décroît plus la personne est âgée). Chez les enfants, les changements de température surviennent plus rapidement et fréquemment, par ex. lors de poussées de croissance), selon les vêtements, la température extérieure, l'heure de la journée (la température du corps est plus faible le matin et augmente au cours de la journée jusqu'au soir), des précédentes activités physiques et, dans une moindre mesure, de l'activité mentale.

La valeur de température varie selon la zone du corps où elle a été relevée. Chez les personnes saines, cette différence peut être de $0,2^{\circ}\text{C}$ ($0,4^{\circ}\text{F}$) - 1°C ($1,8^{\circ}\text{F}$). Indication d'une plage de température normale lors d'une





- mesure au front : $35,8^{\circ}\text{C}$ ($96,4^{\circ}\text{F}$) - $37,6^{\circ}\text{C}$ ($99,7^{\circ}\text{F}$), avec un thermomètre frontal,
- mesure dans l'oreille : $36,0^{\circ}\text{C}$ ($96,8^{\circ}\text{F}$) - $37,8^{\circ}\text{C}$ (100°F), avec un thermomètre auriculaire,
- température prise dans le rectum : $36,3^{\circ}\text{C}$ ($97,3^{\circ}\text{F}$) - $37,8^{\circ}\text{C}$ (100°F), avec un thermomètre ordinaire,
- température prise dans la bouche : $36,0^{\circ}\text{C}$ ($96,8^{\circ}\text{F}$) - $37,4^{\circ}\text{C}$ ($99,3^{\circ}\text{F}$), avec un thermomètre ordinaire.

Afin de pouvoir suivre le cours de la température, relever toujours la mesure au même endroit du corps.

● Mesure

Remarque : Avant chaque utilisation, vérifiez si la lentille est endommagée. Si elle se trouve endommagée, adressez-vous à votre distributeur ou référez-vous à l'adresse du service après-vente. Veuillez noter que le thermomètre multifonction doit se trouver, durant 30 minutes au moins, dans la pièce où la mesure va être réalisée.

- Avant chaque mesure, assurez-vous que vous vous trouvez dans le mode correspondant à la mesure souhaitée.

Mode	Oreille	Front	Objet	Son des touches activé
L'écran				

● **Mesure de la température corporelle au front**

Remarque : Veuillez noter que le front/la tempe doit être dénué(e) de toute transpiration ou maquillage, et que le résultat de la mesure au front peut être influencé, en cas de prise de médicaments vasoconstricteurs ou d'irritations cutanées.

- Pour allumer le thermomètre multifonction, appuyez sur la touche **ON / OFF / MESURE** **8** durant une seconde.

- Placez directement sur la tempe, au contact de la peau, la tête de mesure coiffée ducapuchon d'extrémité / cache **2**.

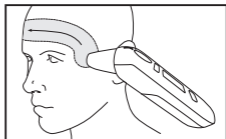

- Maintenez la touche **MESURE** **5** pressée et déplacez le thermomètre multifonctions de façon régulière sur le front en direction de l'autre tempe.

- Relâchez ensuite la touche **MESURE** **5**. La valeur mesurée apparaît sur l'écran, et la fin de la mesure est signalée par un bip court (lorsque le son des touches est activé).



- Dès que le symbole de type de mesure arrête de clignoter, il est possible d'effectuer la seconde mesure. Ceci dure env. 5 secondes.
- Lorsque la valeur mesurée se situe hors de la plage normale ($< 38\text{ °C}$ ($100,4\text{ °F}$)), le voyant LED au dessus de l'écran s'allume en vert durant 3 secondes. Si la valeur mesurée est plus élevée ($\geq 38\text{ °C}$ ($100,4\text{ °F}$ = fièvre)), le voyant LED s'allume en rouge.
- Si la transmission de données via *Bluetooth*[®] est activée, les données sont transmises après la

mesure. Pendant la transmission, le thermomètre affiche le symbole *Bluetooth*[®].

Remarque : Pour le transfert de données, l'application « HealthForYou » doit être activée. Si les données actuelles ne s'affichent pas sur votre smartphone, répétez la transmission comme indiqué au chapitre « Transmission des valeurs ».

- L'appareil s'éteint automatiquement après 30 secondes (au cas où aucune connexion *Bluetooth*[®] n'est disponible), ou appuyez sur la touche **MARCHE / ARRÊT / MESURE**  durant 5 secondes pour l'éteindre.
- Après chaque utilisation, nettoyez le produit comme indiqué au chapitre « Nettoyage et entretien ».

● **Mesure de la température corporelle dans l'oreille**

AVERTISSEMENT !

- Il existe des personnes pouvant présenter des différences de mesure entre l'oreille gauche et l'oreille droite. Pour détecter tout changement de température, effectuez la mesure sur la même personne et dans le même lieu.
- Le thermomètre auriculaire intégré doit uniquement être utilisé par des enfants placés sous la surveillance d'un adulte. En général, la mesure peut être effectuée dès l'âge de 6 mois. Chez les enfants en bas âge de moins de 6 mois, le canal auditif est encore très étroit, et très souvent, la

température ne peut être relevée, ce qui multiplie l'affichage de résultats trop faibles.

- La mesure ne doit pas être effectuée dans une oreille exposée aux maladies inflammatoires (par ex. pyorrhée, sortie de sécrétions), après d'éventuelles blessures à l'oreille (par ex. blessure au tympan) ou lors d'une phase de convalescence suite à une intervention médicale. Dans tous les cas énoncés, veuillez vous adresser à votre médecin traitant.
- L'utilisation du thermomètre multifonction sur différentes personnes peut être inappropriée lors de certaines maladies aiguës et infectieuses, car elle risque d'entraîner la propagation de germes malgré le nettoyage et la désinfection par essuyage du produit. Dans un cas particulier, demandez l'avis de votre médecin traitant.
- Si vous vous êtes attardé sur une oreille, la température augmente légèrement. Patientez quelques minutes, ou effectuez la mesure dans l'autre oreille.
- Le cérumen peut influencer la mesure ; par conséquent, nettoyez si nécessaire l'oreille avant d'effectuer la mesure.
- Pour allumer le thermomètre multifonction, appuyez sur la touche **ON / OFF / MESURE** 8 durant une seconde.
- Retirez le capuchon de front / de recouvrement 2, en le pressant légèrement sur le côté à l'aide de deux doigts et en le tirant vers l'avant.

- Assurez-vous que la pointe du capteur **1** ainsi que le canal auditif sont propres. Le canal auditif étant légèrement incurvé, vous devez lé-

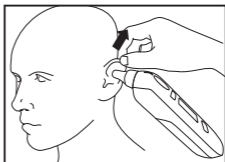

gèrement tirer l'oreille vers le haut puis l'arrière avant d'insérer la pointe du capteur **1** ; de cette manière, la pointe du capteur **1** peut être directement orientée vers le tympan.

Positionnement chez les enfants de moins d'un an :

- Couchez l'enfant sur le côté, afin d'orienter une de ses oreilles vers le haut.



- Tirez l'oreille légèrement vers l'arrière, avant d'introduire prudemment la pointe du capteur **1** dans l'oreille.

Positionnement chez les enfants de plus d'un an :

- Placez-vous légèrement en décalé derrière l'enfant.



- Tirez l'oreille légèrement vers le haut puis l'arrière, avant d'introduire prudemment la pointe du capteur **1** dans l'oreille.

- Introduisez avec précaution la pointe du capteur **1**, et appuyez durant une seconde sur la touche **ON / OFF / MESURE 8**.

- La valeur mesurée apparaît sur l'écran et la fin de la mesure est signalée par un bip court (lorsque le son des



- touches est activé). Dès que le symbole de type de mesure arrête de clignoter, il est possible d'effectuer la seconde mesure. Ceci dure env. 5 secondes.
 - Lorsque la valeur mesurée se situe hors de la plage normale ($< 38\text{ °C}$ ($100,4\text{ °F}$)), le voyant LED s'allume en vert au dessus de l'écran durant 3 secondes. Si la valeur mesurée est plus élevée ($\geq 38\text{ °C}$ ($100,4\text{ °F}$ = fièvre)), le voyant LED s'allume en rouge.
 - Si la transmission de données via *Bluetooth*[®] est activée, les données sont transmises après la mesure. Pendant la transmission, le thermomètre affiche le symbole *Bluetooth*[®].
- Remarque :** Pour le transfert de données, l'application « HealthForYou » doit être activée. Si les données actuelles ne s'affichent pas sur votre smartphone, répétez la transmission comme indiqué au chapitre « Transmission des valeurs ».
- L'appareil s'éteint automatiquement après 30 secondes (au cas où aucune connexion *Bluetooth*[®]

n'est disponible), ou appuyez sur la touche **MARCHE / ARRÊT / MESURE** [8] durant 5 secondes pour l'éteindre.

- Après chaque utilisation, nettoyez le produit comme indiqué au chapitre « Nettoyage et entretien ».

● Mesure de la température d'objets

- Pour allumer le thermomètre multifonction, appuyez sur la touche **ON / OFF / MESURE** [8] durant une seconde.
- Appuyez ensuite simultanément durant 3 secondes sur la touche **M** [7] et la touche **S** [6], afin de basculer en mode de température sur objet. Sur l'écran LCD apparaît .

- Orientez la pointe du capteur en observant une distance de 3 cm vers l'objet ou le liquide à mesurer (ne jamais im-

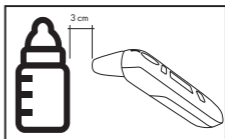

merger le produit dans du liquide !), et appuyez sur la touche **ON / OFF / MESURE** [8] ou la touche **MESURE** (mesure au front) [5] durant 1 seconde.

- Relâchez la touche sélectionnée. La valeur mesurée apparaît sur l'écran et

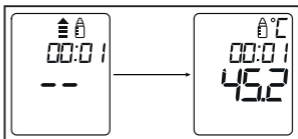

la fin de la mesure est signalée par un bip court

(lorsque le son des touches est activé). Dès que le symbole de type de mesure arrête de clignoter, il est possible d'effectuer la prochaine mesure. Ceci dure env. 5 secondes.

- Pour quitter de nouveau le mode de température sur objet, maintenez de nouveau simultanément la touche **M** [7] et la touche **S** [6] simultanément durant 3 secondes ou éteignez l'appareil au moyen de la touche **ON / OFF / MESURE** [8].
- Si la transmission de données via *Bluetooth*[®] est activée, les données sont transmises après la mesure. Pendant la transmission, le thermomètre affiche le symbole *Bluetooth*[®].

Remarque : Pour le transfert de données, l'application «HealthForYou» doit être activée. Si les données actuelles ne s'affichent pas sur votre smartphone, répétez la transmission comme indiqué au chapitre «Transmission des valeurs de mesure».

- L'appareil s'éteint automatiquement après 30 secondes (au cas où aucune connexion *Bluetooth*[®] n'est disponible), ou appuyez sur la touche **MARCHE / ARRÊT / MESURE** [8] durant 5 secondes pour l'éteindre. La mise à l'arrêt de l'appareil vous permet aussi de quitter le mode «Mesure des températures sur objet».
- Veuillez noter que la température affichée représente la température de surface relevée, et non ajustée. Elle ne peut être comparée à la température du front / de l'oreille.

● Afficher la valeur enregistrée

Le produit sauvegarde automatiquement la valeur des 30 dernières mesures. Si les 30 plages de sauvegarde sont dépassées, la mesure la plus ancienne est alors effacée.

Les mesures sauvegardées peuvent être consultées de la manière suivante :

- Pour allumer le thermomètre multifonction, appuyez sur la touche **ON / OFF / MESURE** [8] durant une seconde.
- Appuyez sur la touche **M** [7]. Sur l'écran apparaît la valeur la plus récente.
- Si la transmission de données via *Bluetooth*[®] est activée, les données sont transmises après la mesure. Pendant la transmission, le thermomètre affiche le symbole *Bluetooth*[®].

Remarque : Pour le transfert de données, l'application « HealthForYou » doit être activée. Si les données actuelles ne s'affichent pas sur votre smartphone, répétez la transmission comme indiqué au chapitre « Transmission des valeurs ».

- Pour basculer entre chaque valeur enregistrée, appuyez sur la touche **M** [7].
- L'appareil s'éteint automatiquement après 30 secondes (au cas où aucune connexion *Bluetooth*[®] n'est disponible), ou appuyez sur la touche **MARCHE / ARRÊT / MESURE** [8] durant 5 secondes pour l'éteindre.

● Transmission des valeurs

● **Transmission via *Bluetooth*[®] low energy technology**

Vous avez la possibilité de transférer les valeurs mesurées et enregistrées dans le produit sur votre smartphone par la technologie *Bluetooth*[®] low energy technology. A cet effet, vous avez besoin de l'application « HealthForYou », disponible gratuitement dans Apple App Store et sur Google Play. Pour transmettre les valeurs, suivez les étapes suivantes :

Lorsque le *Bluetooth*[®] est activé dans le menu de configuration, les données relevées sont transmises après chaque mesure, ou lorsqu'elles sont basculées dans la mémoire du produit. Sur l'écran apparaît le symbole .

	<p>Étape 1 : SFT 81</p> <p>Activez le <i>Bluetooth</i>[®] sur votre produit (voir chapitre « Effectuer les réglages de base »).</p>
--	---



HealthForYou



Étape 2 : Application « HealthForYou »

Lancez l'application « HealthForYou » et suivez les instructions. Dans les paramètres de l'application, sélectionner SFT 81 et connectez l'appareil. Lors de la première connexion, un code PIN à six chiffres est généré au hasard et apparaît sur le thermomètre. Simultanément, un champ de saisie apparaît sur votre smartphone dans lequel le code PIN à six chiffres doit être renseigné. Après la réussite de la saisie, le thermomètre est connecté à votre smartphone.



Étape 3 : SFT 81

Effectuez la mesure.

Étape 4 : SFT 81

Transmission automatique des données à la suite d'une mesure :

Pour ceci, l'application doit être ouverte et la fonction *Bluetooth*[®] être activé sur l'appareil et le smartphone.

Étape 4 : SFT 81

Transmission des données à une période ultérieure :

Rendez-vous dans le mode de consultation de la mémoire (« Afficher la valeur enregistrée »). La transmission *Bluetooth*[®] démarre automatiquement.

L'application « HealthForYou » doit être active pour la transmission des données. Par la présente, nous vous informons que le présent logiciel ne constitue pas un produit médical conformément à la directive européenne 93/42/EEC.

Les données indiquées servent uniquement de représentation et ne peuvent pas être retenues pour la prise de mesures thérapeutiques.

● Réinitialiser les réglages d'usine de l'appareil

Vous pouvez supprimer toutes les données mémorisées sur l'appareil, comme p. ex. les réglages ou mesures sauvegardées, en réinitialisant l'appareil sur ses paramètres d'usine.

Procédez comme suit :

- Retirez les piles de l'appareil.
- Ouvrez pour ceci le couvercle du compartiment à piles **3**.
- Pressez la touche **MARCHE / ARRÊT / MESURE** **8**. Maintenez cette touche enfoncée pendant 10 secondes pendant que vous replacez les piles dans l'appareil.
- Relâchez la touche **MARCHE / ARRÊT / MESURE** **8** dès que DEL est affiché sur l'écran.
- Retirez de nouveau les piles.



À présent, toutes les données sauvegardées sur l'appareil sont supprimées et l'appareil est réinitialisé sur ses paramètres d'usine.

● **Nettoyage et entretien**

⚠ ATTENTION ! Risque de dommages matériels !
Ne mettez en aucun cas le produit sous l'eau, car l'eau peut pénétrer dans le produit et l'endommager.

- Après chaque utilisation, nettoyez la pointe du capteur **1** et le capuchon

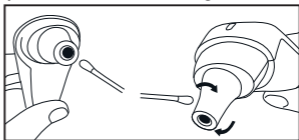

- d'extrémité / cache **2**. A cet effet, utilisez un chiffon doux, ou un coton-tige, humidifié d'un produit désinfectant, d'alcool ou d'eau chaude.

- Pour nettoyer l'ensemble du produit, utilisez un chiffon doux, légèrement humidifié d'une solution savonneuse.

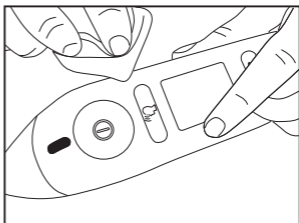







- Ne pas utiliser de détergent agressif.

● Rangement

- Toujours stocker le thermomètre avec son capuchon d'extrémité / cache 2.
- Si vous n'utilisez pas le produit durant une période prolongée, veuillez retirer les piles.
- Le produit ne doit pas être utilisé à température, ou humidité ambiante, trop haute ou basse (voir Caractéristiques techniques), ni être rangé ou utilisé au soleil, au contact d'un courant électrique, ou dans des lieux poussiéreux. Des erreurs de mesure peuvent autrement survenir.

● Résolution des problèmes

Problème	Cause	Réparation
	La température relevée est supérieure 1) au mode du thermomètre auriculaire/ frontal : 43 °C (109,4 °F), 2) au mode de température sur objet : 100 °C (212 °F).	Utilisez uniquement le thermomètre au sein des plages de température indiquées. Le cas échéant, nettoyez la pointe du capteur. Si le problème se répète, adressez-vous à votre distributeur ou service après-vente.
	La température relevée est inférieure 1) au mode du thermomètre auriculaire/ frontal : 34 °C (93,2 °F), 2) au mode de température sur objet : 0 °C (32 °F).	
	Une mesure a été effectuée pendant l'autotest de l'appareil.	Attendez la fin de l'autotest et que le symbole de type de mesure arrête de clignoter.
	La température de fonctionnement ne se situe pas dans la plage allant de 15 °C à 40 °C (<59 °F, >104 °F).	Utilisez uniquement le thermomètre multifonctions au sein des plages de température indiquées.

Problème	Cause	Réparation
	Les piles sont presque vides.	Insérez de nouvelles piles dans le thermomètre.
	Le thermomètre n'a pu relever aucune mesure, car les piles sont presque vides.	Insérez de nouvelles piles dans le thermomètre.

● Mise au rebut



Veillez respecter l'identification des matériaux d'emballage pour le tri sélectif, ils sont identifiés avec des abbréviations (a) et des chiffres (b) ayant la signification suivante : 1-7 : plastiques / 20-22 : papiers et cartons / 80-98 : matériaux composite.



Votre mairie ou votre municipalité vous renseigneront sur les possibilités de mise au rebut des produits usagés.



Afin de contribuer à la protection de l'environnement, veuillez ne pas jeter votre produit usagé dans les ordures ménagères, mais éliminez-le de manière appropriée. Pour obtenir des renseignements concernant les points de collecte et leurs horaires

d'ouverture, vous pouvez contacter votre municipalité.

Les piles défectueuses ou usagées doivent être recyclées conformément à la directive 2006/66/EC et ses modifications. Les piles et/ou le produit doivent être retournés dans les centres de collecte proposés.



Pollution de l'environnement causée par une mise au rebut inappropriée des piles !

Les piles ne doivent pas être mises au rebut dans les ordures ménagères. Elles peuvent contenir des métaux lourds toxiques et doivent être considérées comme des déchets spéciaux. Les symboles chimiques des métaux lourds sont les suivants : Cd = cadmium, Hg = mercure, Pb = plomb. Pour cette raison, veuillez toujours déposer les piles usagées dans les conteneurs de recyclage de votre commune.

● Garantie / Service client

Le thermomètre multifonction dispose d'une garantie de 3 ans à partir de la date d'achat pour tout vice matériel et de fabrication.

La garantie ne s'applique pas :

- Dans le cas de dommages provenant d'une utilisation non conforme.
- Aux pièces d'usure.
- En cas de faute propre du client.
- Dès lors que le produit a été ouvert par un atelier non agréé.

La présente garantie n'altère aucunement les droits de garantie légaux du client. Afin d'invoquer le droit à la garantie pendant la période de garantie, le client est tenu de fournir une preuve d'achat. La garantie est à faire valoir contre l'entreprise Hans Dinslage GmbH, Uttenweiler, Germany dans une période de 3 ans suivant la date d'achat.

En cas de réclamations, veuillez contacter notre service client :

Service d'assistance téléphonique (gratuit) :

FR

☎ **080 53 400 06 (lu. – ve.: 8–18 horloge)**

✉ **service-f@sanitas-online.de**

BE

☎ **0800 70 611 (lu. – ve. : 8 – 18 horloge)**

✉ **service-be@mgg-elektro.de**















Si nous vous demandons de nous renvoyer le thermomètre multifonction défectueux, veuillez expédier le produit à l'adresse suivante :

NU Service GmbH
Lessingstraße 10b
89231 Neu-Ulm
ALLEMAGNE

IAN 360012_2101

Legenda van de gebruikte pictogrammen	Pagina 120
Inleiding	Pagina 122
Correct gebruik	Pagina 122
Beschrijving van de onderdelen.....	Pagina 124
Omvang van de levering.....	Pagina 124
Technische gegevens.....	Pagina 125
Belangrijke veiligheidsinstructies	Pagina 128
Veiligheidsinstructies voor batterijen.....	Pagina 131
Ingebruikname	Pagina 132
Batterijen plaatsen / vervangen.....	Pagina 133
Basisinstellingen uitvoeren	Pagina 134
Toetsgeluid activeren / deactiveren	Pagina 136
Wat u voor het meten moet weten	Pagina 136
Metten	Pagina 138
Meten van de lichaamstemperatuur op het voorhoofd.....	Pagina 139
Meten van de lichaamstemperatuur in het oor.....	Pagina 140
Meten van de temperatuur van voorwerpen	Pagina 144
Opgeslagen meetwaarden weergeven	Pagina 145
Meetwaarden overdragen	Pagina 147
Overdracht via <i>Bluetooth</i> [®] low energy technology.....	Pagina 147
Apparaat terugzetten naar fabrieksinstellingen	Pagina 149
Reiniging en onderhoud	Pagina 150
Opslag	Pagina 150
Problemen verhelpen	Pagina 151
Afvoer	Pagina 152
Garantie / service	Pagina 153

Legenda van de gebruikte pictogrammen

 WAARSCHUWING!	Waarschuwing voor kans op letsel of risico's voor uw gezondheid
	Veiligheidsinstructie aangaande mogelijke beschadigingen van het apparaat/de accessoires
	Veiligheidsinstructies
	Instructies
	Gebruiksaanwijzing in acht nemen
Storage & Transport  	Toegestane opslag- en transporttemperatuur en luchtvochtigheid
Operating  	Toegestane bedrijfstemperatuur en -luchtvochtigheid
	Toegestane opslag-, transport- en gebruiksluchtdruk
	Fabrikant
	Gemachtigde EU-vertegenwoordiger voor fabrikanten van medische producten
	Toepassingsdeel type BF
	Serienummer
 0598	Dit product voldoet aan de eisen van de geldende Europese en nationale richtlijnen.

Legenda van de gebruikte pictogrammen	
	Gelijkstroom /-spanning
	Milieuschade door onjuiste afvoer van de batterijen!
IP22	Beschermd tegen indringen van vaste voorwerpen, 12,5 mm diameter en groter en tegen druppelend water als de behuizing tot maximaal 15 gekanteld is.
	Voer de verpakking en de multifunctionele thermometer af op milieuvriendelijke wijze!
	Gegevensoverdracht via <i>Bluetooth</i> [®] low energy technology
	Metten van de lichaamstemperatuur in het oor
	Metten van de lichaamstemperatuur op het voorhoofd
	Metten van de temperatuur van voorwerpen
	Geheugen: Voor 30 metingen
	Incl. batterijen

Multifunctionele thermometer

● Inleiding



Maak u voor de eerste ingebruikname en het eerste gebruik met de multifunctionele thermometer vertrouwd. Lees hiervoor de onderstaande gebruikershandleiding en de belangrijke veiligheidsinstructies zorgvuldig door. Negeren van de instructies kan leiden tot persoonlijk letsel of materiële schade. Gebruik het product alleen zoals in deze gebruikershandleiding beschreven en voor de aangegeven gebruiksdoeleinden. Bewaar deze gebruikershandleiding goed. Geef alle documenten mee wanneer de multifunctionele thermometer in handen van derden overgaat.

● **Correct gebruik**

Deze multifunctionele thermometer is uitsluitend bedoeld voor het meten van de temperatuur van voorhoofd, oor en object. Hiermee kunt u snel en eenvoudig een lichaams- of objecttemperatuur vaststellen. De waarden worden automatisch opgeslagen. De multifunctionele thermometer is geschikt voor metingen thuis. Gebruik het apparaat uitsluitend voor het doel waarvoor het is ontwikkeld en op de in deze gebruikershandleiding aangegeven manier. Elk gebruik niet overeenkomstig de bedoeling kan gevaarlijk zijn! De fabrikant

is niet aansprakelijk voor schade als gevolg van onjuist gebruik of van gebruik niet overeenkomstig de bedoeling.

Dit apparaat voldoet aan de EU-richtlijn voor medische producten 93/42/EEC, de wet medische producten, de ASTM E 1965 - 98, de Europese norm EN 12470-5: Medische thermometers - Deel 5: Eisen voor infrarode oorthermometers (met maximaalelement) alsmede de Europese norm EN 60601-1-2 (overeenstemming met CISPR 11, IEC 61000-4-2, IEC 61000-4-3) en is onderhevig aan bijzondere veiligheidsmaatregelen aangaande de elektromagnetische verdraagzaamheid. Houd er daarbij rekening mee dat draagbare en mobiele HF-communicatie-inrichtingen dit apparaat kunnen beïnvloeden.







De nauwkeurigheid van deze multifunctionele thermometer is zorgvuldig gecontroleerd en is ontwikkeld met het oog op een lange gebruiksduur. Bij gebruik van het apparaat in de geneeskunde moeten meettechnische controles met geschikte middelen worden uitgevoerd. Precieze gegevens van de controle van de nauwkeurigheid kunnen via het service-adres worden aangevraagd.

Hiermee bevestigen wij dat dit product voldoet aan de Europese RED-richtlijn 2014/53/EU. De CE-conformiteitsverklaring van dit product kunt u vinden op: www.sanitas-online.de/web/de/landingpages/cedeclarationofconformity.php

● Beschrijving van de onderdelen

- 1 Sensorpunt
- 2 Afdekkapje voorzijde
- 3 Batterijvak-deksel
- 4 Lens
- 5 **MEET**-toets (voorhoofd)
- 6 **S**-toets (instellingen)
- 7 **M**-toets (memory)
- 8 **AAN-/UIT-/MEET**-toets ① (oor- en objectmeting)
- 9 Led-statusweergave (temperatuurindicator)

Displayweergaven

- 10 Meeteenheid Celsius / Fahrenheit
- 11 Weergave van datum / tijd
- 12 Urenmodus (AM / PM)
- 13 Temperatuurwaarde
- 14 Symbool toetstoon 
- 15 Batterijstatus 
- 16 Weergave geheugenruimte **M**
- 17 Bluetooth® 
- 18 Modus oortemperatuur 
- 19 Modus voorhoofdtemperatuur 
- 20 Meting wordt uitgevoerd 
- 21 Modus objecttemperatuur 

● Omvang van de levering

- 1 multifunctionele thermometer
- 2 batterijen 1,5 V type AAA, LR03
- 1 afdekkapje voorzijde

1 gebruikershandleiding
1 korte handleiding

● Technische gegevens

REF-Nr.: SFT 81
Model: TS 47
Meetbereik: Modus oor-/voorhoofdthermo-
meter: 34,0 °C–43,0 °C
(93,2 °F–109,4 °F)
Modus objecttemperatuur:
0,0 °C–100,0 °C
(32,0 °F–212,0 °F)

Meetnauwkeurigheid
laboratorium:

Modus oorthermometer:
 $\pm 0,2$ °C ($\pm 0,4$ °F) van
35,0 °C–42,0 °C
(95,0 °F–107,6 °F), buiten dit
meetbereik $\pm 0,3$ °C
($\pm 0,5$ °F),
modus voorhoofdthermometer:
 $\pm 0,2$ °C ($\pm 0,4$ °F) van
35,0 °C–42,0 °C
(95,0 °F–107,6 °F), buiten dit
meetbereik $\pm 0,3$ °C
($\pm 0,5$ °F), modus object-
temperatuur: $\pm 2,0$ °C
($\pm 4,0$ °F) bij $< 30,0$ °C
(86,0 °F); $\pm 5\%$ (in 3 cm) bij
 $\geq 30,0$ °C (86,0 °F)

Tijdsafstand tussen twee metingen:	minstens 5 seconden
Klinische herhaalnauwkeurigheid:	Oor: kinderen, 1 – 5 jaar: $\pm 0,08$ °C ($\pm 0,14$ °F), volwassenen: $\pm 0,07$ °C ($\pm 0,13$ °F), voorhoofd: kinderen, 1 – 5 jaar: $\pm 0,07$ °C ($\pm 0,13$ °F), volwassenen: $\pm 0,08$ °C ($\pm 0,14$ °F)
Meeteenheden:	°Celsius (°C) of °Fahrenheit (°F)
Bedrijfsvoorwaarden:	15,0 °C tot 40,0 °C (59,0 °F tot 104,0 °F) bij een relatieve luchtvochtigheid van 15 % tot 85 % (niet condenserend) 700 - 1060 hPa omgevingsdruk
Opslagomgeving:	-25,0 °C tot 55,0 °C (-13,0 °F tot 131,0 °F) bij een relatieve luchtvochtigheid van 15 % tot 95 % (niet condenserend) 700 - 1060 hPa omgevingsdruk
Afmetingen:	141 x 42 x 36 mm
Gewicht:	62 g (zonder batterijen)
Batterij:	2 x 1,5 V AAA (LR03)
Levensduur batterij:	ca. 3000 metingen
Geheugen:	voor 30 metingen
Te verwachten levensduur:	3 jaar

Systeemvoorwaarden voor de „HealthForYou“-

webversie:

- MS Internet Explorer
 - MS Edge
 - Mozilla Firefox
 - Google Chrome
 - Apple Safari
- (steeds in de meest actuele versie)

Systeemvoorwaarden voor de „HealthForYou“-

app:

iOS vanaf 12.0; Android™
vanaf 8.0; *Bluetooth*® vanaf 4.0

De multifunctionele thermometer maakt gebruik van *Bluetooth*® low energy technology, frequentieband 2,402–2,480 GHz, het in de frequentieband uitgestraald maximaal zendvermogen < 20 dBm.

De bepalingen m.b.t. gegevensbescherming van 'HealthForYou' kunt u inzien via de volgende link:
www.healthforyou.lidl/privacy.html



De lijst met compatibele smartphones, informatie over de „HealthForYou“-app en software evenals verdere informatie over de apparaten vindt u via de volgende link:
www.healthforyou.lidl

Wijzigingen van de technische gegevens zonder kennisgeving zijn vanwege updates voorbehouden.



Belangrijke veiligheidsinstructies

⚠ WAARSCHUWING! Dit apparaat is niet bedoeld voor gebruik door personen (inclusief kinderen) met beperkte fysieke, sensorische of mentale vaardigheden of een gebrek aan ervaring en kennis, tenzij deze onder toezicht staan door een persoon die voor hun veiligheid verantwoordelijk is of ze aangaande het gebruik van het apparaat zijn onderwezen. Kinderen moeten onder toezicht staan om te voorkomen dat ze met het apparaat spelen.

- Breng bij metingen in het oor de sensorpunt van de thermometer voorzichtig in het oor in.
- De toepassing van de thermometer op verschillende personen kan bij bepaalde acute infectieziektes vanwege een mogelijke kiemoverdracht ondanks de uitgevoerde reiniging en desinfectie ondoelmatig zijn. Vraag indien nodig uw behandelende arts om advies.
- Houd het apparaat buiten bereik van kinderen. Er bestaat kans op inslikken! Kinderen kunnen het verpakkingsmateriaal of het afdekkapje voorzijde inslikken.
- Kinderen mogen het apparaat niet gebruiken. Medische producten zijn geen speelgoed.

- Controleer voor elk gebruik of de lens intact is. Neem contact op met de handelaar of het adres van de klantendienst als de lens beschadigd is.
- Het apparaat is gemaakt voor praktisch gebruik, maar is geen vervanging van een doktersbezoek.
- Deze thermometer is een gevoelig elektronisch apparaat. Behandel de thermometer zorgvuldig en stel het product niet bloot aan mechanische schokken.
- Stel het apparaat niet bloot aan direct zonlicht.
- De thermometer is NIET waterdicht. Daarom moet direct contact met water of andere vloeistoffen vermeden worden.
- De SFT 81 multifunctionele thermometer is alleen ontwikkeld voor de in de gebruikershandleiding aangegeven meetlocatie.
- Reinig de meetpunt na elk gebruik met een zachte doek met desinfecterend middel.
- Controleer voorafgaand aan elke klacht eerst de batterijen en vervang deze indien nodig.
- Reparaties mogen alleen door geautoriseerde klantendiensten worden uitgevoerd. Anders vervalt de garantie.
- Neem bij vragen contact op met uw vakhandelaar.
- Stel het apparaat niet bloot aan extreme opslagtemperaturen (onder -25 °C (-13 °F) of boven 55 °C (131 °F)) en hoge vochtigheid (meer dan 95% relatieve luchtvochtigheid).

Opmerkingen over elektromagnetische verdraagzaamheid

- Dit apparaat is voor het gebruik in alle omgevingen geschikt, die in deze gebruikershandleiding zijn genoemd, inclusief de huiselijke omgeving.
- Het apparaat kan in de nabijheid van elektromagnetische stoorgroottes onder bepaalde omstandigheden slechts beperkt bruikbaar zijn. Als gevolg daarvan kunnen bijvoorbeeld foutmeldingen of een uitval van het display / apparaat optreden.
- Het gebruik van dit apparaat direct naast andere apparaten of met andere apparaten in een opgestapelde vorm moet worden vermeden, omdat dit kan leiden tot onjuist functioneren. Als een gebruik op de eerder beschreven wijze toch noodzakelijk is, moeten dit apparaat en de andere apparaten in de gaten worden gehouden om te kunnen controleren of ze correct functioneren.
- Het gebruik van andere accessoires dan die die door de fabrikant van dit apparaat zijn bepaald of beschikbaar zijn gesteld, kan verhoogde elektromagnetische storingen of een afgenomen elektromagnetische storingsbestendigheid van het apparaat als gevolg hebben en leiden tot onjuist functioneren.
- Houd draagbare RF-communicatie-apparaten (inclusief periferie zoals antennekabels of externe antennes) tenminste 30 cm bij alle onderdelen van het apparaat vandaan, inclusief alle bij de levering inbegrepen kabels.

- Negeren kan leiden tot afnemende prestaties van het apparaat.



Veiligheidsinstructies voor batterijen

- **LEVENSGEVAAR!** Houd batterijen buiten bereik van kinderen. Raadpleeg bij inslikken onmiddellijk een arts!
- Het inslikken kan chemische brandwonden, perforatie van zacht weefsel en de dood tot gevolg hebben. Ernstige brandwonden kunnen binnen 2 uur na het inslikken optreden.
-  **EXPLOESIEGEVAAR!** Laad niet-oplaadbare batterijen nooit op. Sluit de batterijen niet kort en / of open deze niet. Oververhitting, brandgevaar of exploderen kunnen het gevolg zijn.
- Gooi batterijen nooit in vuur of water.
- Stel batterijen niet bloot aan mechanische belastingen.

Risico op lekken van de batterijen

- Vermijd extreme omstandigheden en temperaturen die invloed op de batterijen zouden kunnen hebben, bijv. door radiatoren / direct zonlicht.
- Bij lekkende batterijen het contact van de chemicaliën met de huid, ogen en slijmvliezen vermijden! Spoel de desbetreffende plekken direct af met schoon water en raadpleeg onmiddellijk een arts!

-  **DRAAG VEILIGHEIDSHANDSCHOENEN!** Lekkende of beschadigde batterijen kunnen bij contact met de huid chemische brandwonden veroorzaken. Draag daarom in dit geval geschikte veiligheidshandschoenen.
- Als de batterijen lekken, dient u deze direct uit het product te halen om beschadigingen te vermijden.
- Gebruik alleen batterijen van hetzelfde type. Gebruik nooit oude en nieuwe batterijen tegelijkertijd!
- Verwijder de batterijen als u het product gedurende langere tijd niet gebruikt.

Risico op beschadiging van het product

- Gebruik uitsluitend het aangegeven batterijtype!
- Plaats de batterijen volgens de weergegeven polariteit (+) en (-) op batterij en product.
- Reinig de contacten van de batterij en in het batterijvak voor het plaatsen met een droge, pluisvrije doek of een wattenstaafje!
- Verwijder lege batterijen direct uit het product.

Ingebruikname

- De batterijen zijn bij het nieuwe apparaat reeds gemonteerd. Trek voorafgaand aan het eerste gebruik de uitstekende beschermstroken van de batterijen uit het batterijvak. De multifunctionele thermometer schakelt zich hierbij vervolgens automatisch in.

● Batterijen plaatsen / vervangen



Waarborg dat het apparaat is uitgeschakeld voordat u de batterijen vervangt.

Als de batterijen bijna leeg zijn, verschijnt het batterijwaarschuwingssymbool op het display . Temperatuurmetingen zijn nog mogelijk, maar de batterijen moeten zo snel mogelijk worden vervangen.

Als het batterijwaarschuwingssymbool  en „Lo“ op het display knipperen, moeten de batterijen direct worden vervangen. Als de batterijen te zwak zijn, schakelt de thermometer zich automatisch uit.



Vervang de batterijen als volgt:

- Verwijder het batterijvakdeksel .
- Verwijder indien nodig de lege batterijen uit het batterijvak.
- Plaats de nieuwe batterijen in het batterijvak, totdat deze hoor- en zichtbaar vastklikken. Let bij het plaatsen van de batterijen op de juiste polariteit (+/-).
- Plaats het batterijvakdeksel  weer terug.



● Basisinstellingen uitvoeren

U kunt op de multifunctionele thermometer de volgende basisinstellingen aanbrengen: temperatuureenheid (Celsius / Fahrenheit), datum, tijd en Bluetooth®.

- Om het apparaat aan te schakelen, drukt u op de **AAN-/UIT-/MEET**-knop **8**.
- Druk vijf seconden op de **S**-toets **6**.

- De huidig ingestelde temperatuureenheid verschijnt op het display. Selecteer de temperatuureenheid (°F

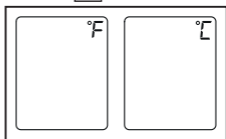

oder °C) met de **S**-toets **6**.

Bevestig met de **M**-toets **7**.

- Tijdsformaat verschijnt op het display. Selecteer het tijdsformaat (12 h of 24 h) met de **S**-toets **6**. Bevestig met de **M**-toets **7**.

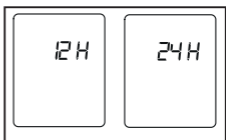

- Jaarweergave knippert op het display. Selecteer het huidige jaar met de **S**-toets **6**. Bevestig met de **M**-toets **7**.



- Maandweergave knippert op het display. Selecteer de huidige



maand met de **S**-toets **6**. Bevestig met de **M**-toets **7**.

- Dagweergave knippert op het display. Selecteer de huidige dag met de **S**-toets **6**. Bevestig met de **M**-toets **7**.



Opmerking: als het 12h-tijdformaat is ingesteld, zijn de posities van maand en dag omgewisseld.

- Uurweergave knippert op het display. Selecteer het huidige uur met de **S**-toets **6**. Bevestig met de **M**-toets **7**.



- Minutenweergave knippert op het display. Selecteer de huidige minuut met de **S**-toets **6**. Bevestig met de **M**-toets **7**.



- Als er binnen 30 seconden geen toets wordt ingedrukt, wordt het menu basisinstellingen automatisch verlaten.

- *Bluetooth*[®] knippert op het display. Activeer (op het display verschijnt ON) of deactiveer (op het display verschijnt

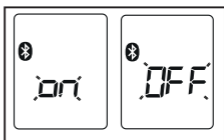





OFF) *Bluetooth*[®] met de **S**-toets **6**. Bevestig met de **M**-toets **7**.

- Het apparaat slaat de basisinstellingen op en schakelt zich automatisch uit.

● Toetsgeluid activeren / deactiveren

Op het apparaat kunt u een toetsgeluid activeren / deactiveren. Als het toetsgeluid geactiveerd is, is bij elke druk op een toets en na elke meting een pieptoon te horen.

- Druk bij een ingeschakeld apparaat kort op de **S**-toets  om het toetsgeluid te activeren. Op het display verschijnt een luidsprekersymbool .
- Druk nogmaals om de **S**-toets  om het toetsgeluid te deactiveren. Het luidsprekersymbool  verdwijnt weer.

● Wat u voor het meten moet weten

Er zijn verschillende thermometers voor het meten op verschillende delen van het lichaam:

- oor-/voorhoofdthermometer (bedoeld voor de meting in het oor of op het voorhoofd)
- staafthermometer (voor rectale [in de anus], axiale [onder de oksel] of orale meting [in de mond])

Opmerking: de temperatuurmeting levert een meetwaarde die informatie over de huidige lichaamstemperatuur van een mens geeft.

Als u onzeker bent over de interpretatie van de resultaten of als er abnormale waarden optreden, moet u contact opnemen met uw behandelende arts. Dit geldt ook bij geringere temperatuurwisselingen, wanneer verdere ziektesymptomen optreden, zoals bijvoorbeeld onrust, sterk zweten, rode huid, hoge polsslag, neiging tot flauwvallen etc.

Met verschillende thermometers gemeten temperaturen kunnen niet met elkaar worden vergeleken. Geef daarom bij uw arts aan (of neem bij een zelfdiagnose in acht) met welke thermometer u de lichaamstemperatuur op welk deel van het lichaam heeft gemeten.

De temperatuur van een gezond mens wordt door verschillende factoren beïnvloed: de individuele, persoonlijke stofwisseling, de leeftijd (de lichaamstemperatuur is bij zuigelingen en kleine kinderen hoger en daalt bij een toenemende leeftijd. Bij kinderen komen hogere temperatuurschommelingen sneller en vaker voor (bijv. als gevolg van een groeispurt), van de kleding, van de buitentemperatuur, van de tijd van de dag ("s morgens is de lichaamstemperatuur lager en deze loopt in de loop van de dag op), van de eerdere lichamelijke en, met geringere invloed, ook mentale activiteit.

De temperatuurwaarde is afhankelijk van de plek op het lichaam waar deze werd gemeten. De afwijking kan bij gezonde mensen tussen $0,2\text{ }^{\circ}\text{C}$ ($0,4\text{ }^{\circ}\text{F}$) – $1\text{ }^{\circ}\text{C}$ ($1,8\text{ }^{\circ}\text{F}$) liggen.

- Zo ligt het normale temperatuurbereik bij
- de voorhoofdmeting: 35,8 °C (96,4 °F)–37,6 °C (99,7 °F), met een voorhoofdthermometer,
 - de oormeting: 36,0 °C (96,8 °F)–37,8 °C (100 °F), met een oorthermometer,
 - rectaal gemeten temperatuur: 36,3 °C (97,3 °F)–37,8 °C (100 °F), met een conventionele thermometer,
 - oraal gemeten temperatuur: 36,0 °C (96,8 °F)–37,4 °C (99,3 °F), met een conventionele thermometer.

Om het temperatuurverloop te kunnen volgen, moet u altijd op dezelfde plek op het lichaam meten.

● Metten

Opmerking: controleer voor elk gebruik of de lens beschadigd is. Neem contact op met de handelaar of het adres van de klantendienst als de lens beschadigd is. Houd er rekening mee dat de multifunctionele thermometer zich minstens 30 minuten in de ruimte moet bevinden, waarin de meting wordt uitgevoerd.

- Controleer voor elke meting of u zich in de juiste modus bevindt, waarin u wilt meten.

Modus	Oor	Voorhoofd	Object	Toetstoon geactiveerd
Display				

● Meten van de lichaamstemperatuur op het voorhoofd

Opmerking: houd er rekening mee dat het voorhoofd / de slapen vrij moeten zijn van zweet en cosmetica en dat bij de voorhoofdmeting de inname van vaatvernauwende medicijnen en huidirritaties het meetresultaat kunnen vervalsen.

- Druk een seconde lang op de **AAN-/UIT-/MEET**-knop **8** om de multifunctionele thermometer in te schakelen.

- Plaats de meetpunt met bevestigde voorhoofd-/afdekkap **2** bij direct huidcontact tegen de slaap.

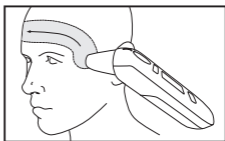

- Houd de **MEET**-toets **5** ingedrukt en beweeg de multifunctionele thermometer gelijkmatig over het voorhoofd naar de andere slaap.

- Laat daarna de **MEET**-toets **5** los. De gemeten waarde verschijnt op het display en het einde van de meting

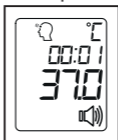

wordt met een korte pieptoon aangegeven (bij geactiveerde toetstoon). Zodra het symbool voor het type meting ophoudt te knipperen, is de volgende meting mogelijk. Dit duurt ongeveer 5 seconden.

- Als de gemeten waarde binnen het normbereik (< 38 °C (100,4 °F)) ligt, brandt de led boven het display 3 seconden groen. Als de gemeten waarde hoger ligt (≥ 38 °C (100,4 °F = koorts)), brandt de led rood.
- Als de *Bluetooth*[®] gegevensoverdracht is geactiveerd, worden de gegevens na de meting overgedragen. De thermometer geeft tijdens de overdracht het *Bluetooth*[®] symbool weer.

Opmerking: de „HealthForYou“ app moet voor de overdracht geactiveerd zijn. Als de huidige gegevens niet op uw smartphone worden weergegeven, herhaalt u de overdracht zoals beschreven in het hoofdstuk “Meetwaarden overdragen”.
- Het apparaat gaat na 30 seconden automatisch uit (als er geen *Bluetooth*[®]-verbinding mogelijk is) of druk 5 seconden lang op de **AAN- / UIT- / MEET**-toets  om het uit te schakelen.
- Reinig het apparaat na elk gebruik zoals beschreven in het hoofdstuk „Reiniging en onderhoud“.

● Meten van de lichaamstemperatuur in het oor

WAARSCHUWING!

- Er zijn personen die verschillende meetwaarden in het linker- en in het rechteroor hebben. Om temperatuurwisselingen vast te stellen, moet u bij dezelfde persoon altijd in hetzelfde oor meten.

- Kinderen mogen de geïntegreerde oorthermometer alleen onder toezicht van volwassenen gebruiken. Normaal gesproken is een meting vanaf een leeftijd van 6 maanden mogelijk. Bij kleine kinderen jonger dan 6 maanden is de gehoorgang nog zeer nauw, zodat de temperatuur vaak niet kan worden vastgesteld en er vaak te lage meetresultaten worden weergegeven.
- De meting mag niet in een oor worden uitgevoerd met ontstekingen (etter of oorsmeer), na mogelijk oorletsel (bijv. beschadiging van trommelvlies) of in de genezende periode na een operatieve ingreep. Spreek in al deze gevallen met uw behandelende arts.
- De toepassing van de multifunctionele thermometer op verschillende personen kan bij bepaalde acute infectieziektes vanwege een mogelijke kiemoverdracht ondanks de uitgevoerde reiniging en desinfectie ondoelmatig zijn. Vraag indien nodig uw behandelende arts om advies.
- Als u langere tijd op één oor heeft gelegen, is de temperatuur wat hoger. Wacht enkele minuten of meet in het andere oor.
- Oorsmeer kan de meting beïnvloeden, reinig het oor daarom indien nodig voorafgaand aan de meting.
- Druk een seconde lang op de **AAN-/UIT-/MEET**-knop 8 om de multifunctionele thermometer in te schakelen.

- Verwijder de afdekkap [2] door deze aan de zijkanten met twee vingers iets in te drukken en de afdekkap vervolgens naar voren los te trekken.
- Zorg ervoor dat zowel de sensorpunt [1] als de gehoorgang schoon zijn. Omdat de gehoorgang iets gekromd is, moet u voor het inbrengen van de sensorpunt [1] het oor iets naar achter en naar boven trekken, zodat de sensorpunt [1] direct op het trommelvlies kan worden gericht.

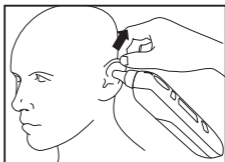

Positionering bij kleine kinderen jonger dan één jaar:

- Leg het kleine kind op de zij, zodat één oor naar boven wijst.
- Trek het oor zachtjes naar achter, voordat u de sensorpunt [1] voorzichtig in het oor brengt.



Positionering bij kleine kinderen ouder dan één jaar:

- Ga iets schuin achter het kleine kind staan.
- Trek het oor heel zachtjes naar achter en naar boven, voordat u de sensorpunt [1] voorzichtig in het oor brengt.



- Breng de sensorpunt **1** voorzichtig in en druk een seconde op de **AAN-/UIT-/MEET**-knop **8**.
- De gemeten waarde verschijnt op het display en het einde van de meting wordt met een korte pieptoon aangegeven  (bij geactiveerde toetstoon). Zodra het symbool voor het type meting ophoudt te knipperen, is de volgende meting mogelijk. Dit duurt ongeveer 5 seconden.
- Als de gemeten waarde binnen het normbereik ($< 38\text{ }^{\circ}\text{C}$ ($100,4\text{ }^{\circ}\text{F}$)) ligt, brandt de led boven het display 3 seconden groen. Als de gemeten waarde hoger ligt ($\geq 38\text{ }^{\circ}\text{C}$ ($100,4\text{ }^{\circ}\text{F}$ = koorts)), brandt de led rood.
- Als de *Bluetooth*[®] gegevensoverdracht is geactiveerd, worden de gegevens na de meting overgedragen. De thermometer geeft tijdens de overdracht het *Bluetooth*[®] symbool weer.
Opmerking: de „HealthForYou“ app moet voor de overdracht geactiveerd zijn. Als de huidige gegevens niet op uw smartphone worden weergegeven, herhaalt u de overdracht zoals beschreven in het hoofdstuk “Meetwaarden overdragen”.
- Het apparaat gaat na 30 seconden automatisch uit (als er geen *Bluetooth*[®]-verbinding mogelijk is) of druk 5 seconden lang op de **AAN-/UIT-/MEET**-toets **8** om het uit te schakelen.

- Reinig het apparaat na elk gebruik zoals beschreven in het hoofdstuk „Reiniging en onderhoud“.

● Meten van de temperatuur van voorwerpen

- Druk een seconde lang op de **AAN-/UIT-/MEET**-knop [8] om de multifunctionele thermometer in te schakelen.
- Druk vervolgens tegelijkertijd 3 seconden op de **M**-toets [7] en op de **S**-toets [6] om naar de objecttemperatuurmodus te gaan. Op het LCD-display verschijnt .

- Richt de sensorpunt met 3 cm afstand op het te meten voorwerp of de vloeistof (nooit in vloeistoffen onderdompelen!)

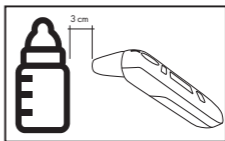

- en druk 1 seconde lang op de **AAN-/UIT-/MEET**-knop [8] of op de **MEET**-knop (voorhoofdmeting) [5].

- Laat de gekozen knop los. De gemeten waarde verschijnt op het display en het

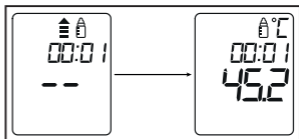

einde van de meting wordt met een korte piepton aangegeven (bij geactiveerde toetstoon). Zodra het symbool voor het type meting ophoudt te knipperen, is de volgende meting mogelijk. Dit duurt ongeveer 5 seconden.

- Om de objecttemperatuur-modus weer te verlaten, drukt u opnieuw 3 seconden gelijktijdig op de **M**-knop [7] en de **S**-knop [6] of u schakelt het apparaat met de **AAN-/UIT-/MEET**-knop [8] uit.
- Als de *Bluetooth*[®]-gegevensoverdracht is geactiveerd, worden de gegevens na de meting doorgestuurd. De thermometer geeft tijdens de overdracht het *Bluetooth*[®]-symbool aan.

Opmerking: de 'HealthForYou'-app moet voor de overdracht geactiveerd zijn. Als de huidige gegevens niet op uw smartphone worden weergegeven, herhaalt u de overdracht zoals beschreven bij het onderdeel 'Meetwaarden overdragen'.



- Het apparaat gaat na 30 seconden automatisch uit (als er geen *Bluetooth*[®]-verbinding mogelijk is) of druk 5 seconden lang op de **AAN-/UIT-/MEET**-knop [8] om het uit te schakelen. Door het uitschakelen van het apparaat verlaat u eveneens de modus 'Meten van objecttemperaturen'.
- Houd er rekening mee dat de aangegeven temperatuur de vastgestelde en niet de aangepaste temperatuur van het oppervlak is. Deze kan niet met de temperatuur van het voorhoofd of het oor worden vergeleken.

● Opgeslagen meetwaarden weergeven



Het apparaat slaat automatisch de meetwaarden van de laatste 30 metingen op. Als de 30 geheugenplaatsen

worden overschreden, wordt steeds de oudste meting gewist.

De opgeslagen meetwaarden kunnen als volgt worden opgeroepen:

- Druk een seconde lang op de **AAN-/UIT-/MEET**-knop  om de multifunctionele thermometer in te schakelen.
- Druk op de **M**-toets . Op het display verschijnt de nieuwste meetwaarde.
- Als de *Bluetooth*[®] gegevensoverdracht is geactiveerd, worden de gegevens na de meting overgedragen. De thermometer geeft tijdens de overdracht het *Bluetooth*[®] symbool weer.

Opmerking: de „HealthForYou“ app moet voor de overdracht geactiveerd zijn. Als de huidige gegevens niet op uw smartphone worden weergegeven, herhaalt u de overdracht zoals beschreven in het hoofdstuk “Meetwaarden overdragen”.

- Druk op de **M**-toets  om tussen de losse opgeslagen meetwaarden te schakelen.
- Het apparaat gaat na 30 seconden automatisch uit (als er geen *Bluetooth*[®]-verbinding mogelijk is) of druk 5 seconden lang op de **AAN-/UIT-/MEET**-toets  om het uit te schakelen.

● Meetwaarden overdragen

● Overdracht via *Bluetooth*[®] low energy technology

U kunt de gemeten en op het apparaat opgeslagen waarden ook via *Bluetooth*[®] low energy technology naar uw smartphone versturen.

Daarvoor heeft u de „HealthForYou” app nodig. Deze is in de Apple App Store en bij Google Play gratis verkrijgbaar. Ga als volgt te werk om de waarden over te dragen:

Als *Bluetooth*[®] in het instellingenmenu is geactiveerd, worden de gegevens na elke meting of wanneer naar het geheugen wordt geschakeld overgedragen. Op het display verschijnt het symbool .

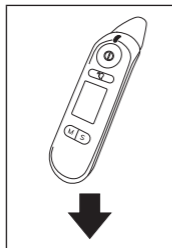

Stap 1: SFT 81

Activeer *Bluetooth*[®] op uw apparaat (zie hoofdstuk „Basisinstellingen uitvoeren”).



HealthForYou



Stap 2: „HealthForYou“ App

Start de „HealthForYou“-app en volg de aanwijzingen op. Selecteer in het instellingenmenu van de app de SFT 81 en verbind het apparaat. Bij de eerste keer verbinden wordt op de thermometer een door toeval gegenereerde zes cijferige PIN-code weergegeven, tegelijkertijd verschijnt op de smartphone een invoerveld waarin u deze zes cijferige PIN-code moet invullen. Na het invoeren van de juiste code is de thermometer verbonden met uw smartphone.



Stap 3: SFT 81

Voer een meting uit.

Stap 4: SFT 81

Automatische overdracht van de gegevens direct na afloop van een meting: Daarvoor moet de app zijn geopend en moet Bluetooth® op het apparaat en de smartphone zijn geactiveerd.

Stap 4: SFT 81

Overdracht van gegevens op een later moment: ga naar de modus geheugen oproepen („Opgeslagen meetwaarden weergeven“). De Bluetooth® overdracht start automatisch.

De „HealthForYou“-app moet voor de overdracht zijn geactiveerd. Wij willen er uitdrukkelijk op wijzen dat het bij de onderhavige software niet om een medisch product conform EU-richtlijn 93/42/EEC gaat. De weergegeven waarden zijn bedoeld voor de visualisatie en mogen niet worden gebruikt als basis voor therapeutische maatregelen.

● **Apparaat terugzetten naar fabrieksinstellingen**

U kunt alle op het apparaat opgeslagen gegevens zoals bijv. de instellingen of opgeslagen meetwaarden wissen door het apparaat terug te zetten naar de fabrieksinstellingen. Einstellungen oder gespeicherte Messwerte löschen, indem Sie das Gerät auf Werkseinstellungen zurücksetzen.

Ga daarvoor als volgt te werk:

- Haal de batterijen uit het apparaat.
- Open daarvoor het batterijvak-deksel **3**.
- Druk op de **AAN- / UIT- / MEET**-toets **8**. Houd deze 10 seconden lang ingedrukt terwijl u de batterijen weer in het apparaat plaatst.
- Laat de **AAN- / UIT- / MEET**-toets **8** weer los zodra op het display DEL wordt aangegeven.
- Verwijder de batterijen opnieuw.



Nu zijn alle op het apparaat opgeslagen gegevens gewist en is het teruggezet naar de fabrieksinstelling.

● Reiniging en onderhoud

⚠ OPGELET! Mogelijk materiële schade! Dompel het product in geen geval onder in water, omdat er vocht kan binnendringen dat het product beschadigt.

- Reinig na elk gebruik de sensorpunt **1** en het afdekkapje **2**. Gebruik daarvoor een zachte doek of een wattenstaafje met desinfecterend middel, alcohol of warm water.
- Gebruik voor de reiniging van het hele apparaat een zachte doek met wat zeepsop.
- Gebruik geen agressieve reinigingsmiddelen

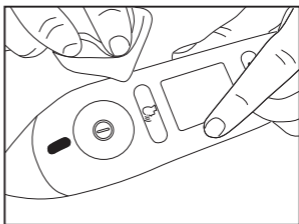
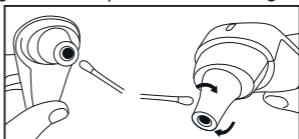







● Opslag

- Sla de thermometer altijd met een geplaatst afdekkapje **2** op.

- Verwijder de batterijen als u van plan bent het product langere tijd niet te gebruiken.
- Het apparaat mag niet bij een te hoge of te lage temperatuur of luchtvochtigheid (zie technische gegevens), in zonlicht, in verbinding met elektrische stroom of op stoffige locaties worden opgeslagen of gebruikt. Anders kunnen onjuiste metingen ontstaan.

● Problemen verhelpen

Foutmelding	Oorzaak	Oplossing
	De vastgestelde temperatuur is hoger dan 1) modus oor-/voorhoofdthermometer: 43 °C (109,4 °F), 2) modus objecttemperatuur: 100 °C (212 °F).	Gebruik de thermometer alleen binnen de aangegeven temperatuurbereiken. Reinig indien nodig de sensorpunt.
	De vastgestelde temperatuur is lager dan 1) modus oor-/voorhoofdthermometer: 34 °C (93,2 °F), 2) modus objecttemperatuur: 0 °C (32 °F).	Neem contact op met de vakhandelaar of de klantenservice als de foutmelding blijft optreden.
	Er is een meting tijdens de zelftest van het apparaat uitgevoerd.	Wacht tot de zelftest is afgesloten en het symbool voor het type meting niet meer knippert.

Foutmelding	Oorzaak	Oplossing
	De bedrijfstemperatuur ligt niet in het bereik van 15 °C tot 40 °C (<59 °F, >104 °F).	Gebruik de multifunctionele thermometer alleen binnen het aangegeven temperatuurbereik.
	De batterijen zijn bijna leeg.	Plaats nieuwe batterijen in de thermometer.
	De thermometer kon geen meting uitvoeren, omdat de batterijen bijna leeg zijn.	Plaats nieuwe batterijen in de thermometer.

● Afvoer



Neem de aanduiding van de verpakkingsmaterialen voor de afvalscheiding in acht. Deze zijn gemarkeerd met de afkortingen (a) en een cijfers (b) met de volgende betekenis: 1-7: kunststoffen / 20-22: papier en vezelplaten / 80-98: composietmaterialen.



Informatie over de mogelijkheden om het uitgediende product na gebruik te verwijderen, verstrekt uw gemeentelijke overheid.



Gooi het afgedankte product omwille van het milieu niet weg via het huisvuil, maar geef het af bij het daarvoor bestemde depot of het gemeentelijke milieupark. Over afgifteplaatsen en hun openingstijden kunt u zich bij uw aangewezen instantie informeren.

Defecte of verbruikte batterijen moeten volgens de richtlijn 2006/66/EC en veranderingen daarop worden gerecycled. Geef de batterijen en/of het product af bij de daarvoor bestemde verzamelstations.



Milieuschade door onjuiste afvoer van batterijen!

Batterijen mogen niet via het huisvuil worden weggegooid. Ze kunnen giftige zware metalen bevatten en vallen onder het chemisch afval. De chemische symbolen van de zware metalen zijn: Cd = cadmium, Hg = kwik, Pb = lood. Geef verbruikte batterijen daarom af bij een gemeentelijk inzamelpunt.

● Garantie / service

Wij verlenen 3 jaar garantie vanaf koopdatum voor materiaal- en productiefouten van de multifunctionele thermometer.

De garantie geldt niet:

- In geval van schade die terug te voeren is op ondeskundig gebruik.
- Voor aan slijtage onderhevige onderdelen.
- Door eigen toedoen van de klant.
- Zodra het apparaat werd geopend door een niet geautoriseerde werkplaats.

De wettelijke garantieverlening voor de klant blijft onaangetast. Voor garantieclaims binnen de garantieperiode dient de klant het bewijs van aankoop te leveren. De garantie dient binnen een periode van 3 jaar vanaf de aankoopdatum bij Hans Dinslage GmbH, Uttenweiler, Duitsland, geldig te worden gemaakt.

Neem in geval van een reclamatie contact op met onze service:

Service hotline (gratis)

NL

 **0800 54 30 543 (ma. – fr.: 8–18 klok)**

 **service-nl@sanitas-online.de**

BE

 **0800 70 611 (ma. – fr.: 8–18 klok)**

 **service-be@sanitas-online.de**







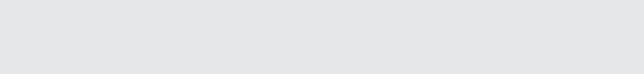





Als wij u vragen de defecte multifunctionele thermometer op te sturen, dient u het product naar het volgende adres te versturen:

NU Service GmbH
Lessingstraße 10b
89231 Neu-Ulm
DUITSLAND

IAN 360012_2101



Legende der verwendeten Piktogramme	Seite 158
Einleitung	Seite 160
Bestimmungsgemäße Verwendung.....	Seite 160
Teilebeschreibung.....	Seite 162
Lieferumfang.....	Seite 162
Technische Daten.....	Seite 163
Wichtige Sicherheitshinweise	Seite 166
Sicherheitshinweise für Batterien.....	Seite 169
Inbetriebnahme	Seite 171
Batterien einsetzen / austauschen.....	Seite 171
Grundeinstellungen vornehmen	Seite 172
Tastenton aktivieren / deaktivieren	Seite 174
Was Sie vor dem Messen wissen sollten	Seite 175
Messen	Seite 177
Messen der Körpertemperatur an der Stirn.....	Seite 177
Messen der Körpertemperatur im Ohr.....	Seite 179
Messen von Objekttemperaturen.....	Seite 182
Gespeicherte Messwerte anzeigen.....	Seite 184
Messwerte übertragen	Seite 185
Übertragung über <i>Bluetooth</i> [®] low energy technology.....	Seite 185
Gerät auf Werkseinstellungen zurücksetzen	Seite 188
Reinigung und Pflege	Seite 188
Lagerung	Seite 189
Problembehebung	Seite 190
Entsorgung	Seite 191
Garantie / Service	Seite 193

Legende der verwendeten Piktogramme	
 WARNUNG!	Warnhinweis auf Verletzungsgefahren oder Gefahren für Ihre Gesundheit
	Sicherheitshinweis auf mögliche Schäden am Gerät / Zubehör
	Sicherheitshinweise
	Handlungsanweisungen
	Gebrauchsanweisung beachten
Storage & Transport 	Zulässige Lagerungs- und Transporttemperatur und -luftfeuchtigkeit
Operating 	Zulässige Betriebstemperatur und -luftfeuchtigkeit
	Zulässiger Lagerungs-, Transport- und Betriebsluftdruck
	Hersteller
	Bevollmächtigter EU-Repräsentant für Hersteller von Medizinprodukten
	Anwendungsteil Typ BF
	Seriennummer
	Dieses Produkt erfüllt die Anforderungen der geltenden europäischen und nationalen Richtlinien.

Legende der verwendeten Piktogramme	
	Gleichstrom /-spannung
	Umweltschäden durch falsche Entsorgung der Batterien!
IP22	Geschützt gegen feste Fremdkörper, 12,5 mm Durchmesser und größer und gegen Tropfwasser, wenn das Gehäuse bis zu 15 ° geneigt ist.
	Verpackung und Multifunktionsthermometer umweltgerecht entsorgen!
	Datenübertragung per <i>Bluetooth</i> ® low energy technology
	Messen der Körpertemperatur im Ohr
	Messen der Körpertemperatur an der Stirn
	Messen von Objekttemperaturen
	Speicher: Für 30 Messungen
	Inkl. Batterien

Multifunktionsthermometer

● Einleitung



Machen Sie sich vor der Inbetriebnahme und dem ersten Gebrauch mit dem Multifunktionsthermometer vertraut. Lesen Sie hierzu aufmerksam die nachfolgende Gebrauchsanleitung und die wichtigen Sicherheitshinweise. Ein Nichtbeachten der Hinweise kann Personen- oder Sachschäden verursachen. Benutzen Sie das Produkt nur wie in dieser Gebrauchsanweisung beschrieben und für die angegebenen Einsatzbereiche. Bewahren Sie diese Gebrauchsanleitung gut auf. Händigen Sie alle Unterlagen bei Weitergabe des Multifunktionsthermometers an Dritte ebenfalls mit aus.

● **Bestimmungsgemäße Verwendung**

Dieses Multifunktionsthermometer ist ausschließlich zur Messung der Stirn-, Ohr- und Objekttemperatur bestimmt. Sie können damit schnell und einfach eine Körper- bzw. Objekttemperatur ermitteln. Die Werte werden automatisch gespeichert. Das Multifunktionsthermometer ist für die Messung zu Hause geeignet. Verwenden Sie das Gerät ausschließlich für den Zweck, für den es entwickelt wurde und auf die in dieser Gebrauchsanweisung angegebene Art und Weise. Jeder unsachgemäße Gebrauch kann gefährlich sein! Der Hersteller haftet nicht für Schäden, die

durch unsachgemäßen oder falschen Gebrauch verursacht wurden.

Das Gerät entspricht der EU-Richtlinie für Medizinprodukte 93/42/EEC, dem Medizinproduktegesetz, der ASTM E 1965 - 98, der europäischen Norm EN 12470-5: Medizinische Thermometer – Teil 5: Anforderungen an Infrarot-Ohrthermometer (mit Maximumvorrichtung) sowie der europäischen Norm EN 60601-1-2 (Übereinstimmung mit CISPR 11, IEC 61000-4-2, IEC 61000-4-3) und unterliegt besonderen Vorsichtsmaßnahmen hinsichtlich der elektromagnetischen Verträglichkeit.

Bitte beachten Sie dabei, dass tragbare und mobile HF-Kommunikationseinrichtungen dieses Gerät beeinflussen können.



Die Genauigkeit dieses Multifunktionsthermometers wurde sorgfältig geprüft und wurde im Hinblick auf eine lange nutzbare Lebensdauer entwickelt. Bei Verwendung des Gerätes in der Heilkunde sind messtechnische Kontrollen mit geeigneten Mitteln durchzuführen. Genaue Angaben zur Überprüfung der Genauigkeit können unter der Service-Adresse angefragt werden.

Wir bestätigen hiermit, dass dieses Produkt der europäischen RED-Richtlinie 2014/53/EU entspricht. Die CE-Konformitätserklärung zu diesem Produkt finden Sie unter: www.sanitas-online.de/web/de/landingpages/cedeclarationofconformity.php

● Teilebeschreibung

- 1 Sensorspitze
- 2 Stirn-/ Abdeckkappe
- 3 Batteriefachdeckel
- 4 Linse
- 5 **MESS**-Taste (Stirnmessung)
- 6 **S**-Taste (Einstellungen)
- 7 **M**-Taste (Memory)
- 8 **EIN-/ AUS-/ MESS**-Taste ⓘ
(Ohr- und Objektmessung)
- 9 LED-Statusanzeige (Temperaturindikator)

Displayanzeigen

- 10 Messeinheit Celsius / Fahrenheit
- 11 Datum- / Uhrzeit-Anzeige
- 12 Stundenmodus (AM / PM)
- 13 Temperaturwert
- 14 Tastenton-Symbol 
- 15 Batteriestatus 
- 16 Speicherplatz-Anzeige **M**
- 17 Bluetooth® 
- 18 Modus Ohrtemperatur 
- 19 Modus Stirntemperatur 
- 20 Messung wird durchgeführt 
- 21 Modus Objekttemperatur 

● Lieferumfang

- 1 Multifunktionsthermometer
- 2 Batterien 1,5V Typ AAA, LR03

- 1 Stirn-/Abdeckkappe
- 1 Gebrauchsanweisung
- 1 Kurzanleitung

● Technische Daten

REF-Nr.:	SFT 81
Modell:	TS 47
Messbereich:	Ohr-/ Stirnthermometer- Modus: 34,0 °C–43,0 °C (93,2 °F–109,4 °F) Objekttemperatur-Modus: 0,0 °C–100,0 °C (32,0 °F–212,0 °F)
Labor-Messgenauigkeit:	Ohrthermometer-Modus: ±0,2 °C (±0,4 °F) von 35,0 °C–42,0 °C (95,0 °F–107,6 °F), außerhalb dieses Messbe- reiches ±0,3 °C (±0,5 °F), Stirnthermometer-Modus: ±0,2 °C (±0,4 °F) von 35,0 °C–42,0 °C (95,0 °F–107,6 °F), außerhalb dieses Messbe- reichs ± 0,3 °C (± 0,5 °F), Objekttemperatur-Modus: ±2,0 °C (± 4,0 °F) bei < 30,0 °C (86,0 °F); ±5 % (in 3 cm) bei ≥ 30,0 °C (86,0 °F)

Zeitabstand zwischen zwei Messungen:	Mindestens 5 Sekunden
Klinische Wiederholpräzision:	Ohr: Kinder, 1–5 Jahre: $\pm 0,08$ °C ($\pm 0,14$ °F), Erwachsene: $\pm 0,07$ °C ($\pm 0,13$ °F), Stirn: Kinder, 1–5 Jahre: $\pm 0,07$ °C ($\pm 0,13$ °F), Erwachsene: $\pm 0,08$ °C ($\pm 0,14$ °F)
Maßeinheiten:	°Celsius (°C) oder °Fahrenheit (°F)
Betriebsbedingungen:	15,0 °C bis 40,0 °C (59,0 °F bis 104,0 °F) bei einer relativen Luftfeuchtigkeit von 15 % bis 85 % (nicht kondensierend) 700–1060 hPa Umgebungsdruck
Aufbewahrungsbedingungen:	-25,0 °C bis 55,0 °C (-13,0 °F bis 131 °F) bei einer relativen Luftfeuchtigkeit von 15 % bis 95 % (nicht kondensierend) 700–1060 hPa Umgebungsdruck
Abmessungen:	141 x 42 x 36 mm
Gewicht:	62 g (ohne Batterien)
Batterie:	2 x 1,5 V AAA (LR03)

Batterielebensdauer:	ca. 3000 Messungen
Speicher:	Für 30 Messungen
Zu erwartende Lebensdauer:	3 Jahre
Systemvoraussetzungen für die „HealthForYou“-Web-Version:	<ul style="list-style-type: none"> - MS Internet Explorer - MS Edge - Mozilla Firefox - Google Chrome - Apple Safari (in jeweils aktueller Version)
Systemvoraussetzungen für die „HealthForYou“ App:	iOS ab 12.0; Android™ ab 8.0; <i>Bluetooth</i> ® ab 4.0

Das Multifunktionsthermometer verwendet *Bluetooth*® low energy technology, Frequenzband 2,402 – 2,480 GHz, die in dem Frequenzband abgestrahlte maximale Sendeleistung <20 dBm.

Die „HealthForYou“ Datenschutzbestimmungen können Sie unter folgendem Link einsehen:
www.healthforyou.lidl/privacy.html



Die Liste der kompatiblen Smartphones, Informationen zur „HealthForYou“ App und Software sowie Näheres zu den Geräten, finden Sie unter folgendem Link: www.healthforyou.lidl

Änderungen der technischen Angaben ohne Benachrichtigung sind aus Aktualisierungsgründen vorbehalten.



Wichtige Sicherheitshinweise

⚠️ WARNUNG! Dieses Gerät ist nicht dafür bestimmt, durch Personen (einschließlich Kinder) mit eingeschränkten physischen, sensorischen oder geistigen Fähigkeiten oder mangels Erfahrung und/oder mangels Wissen benutzt zu werden, es sei denn, sie werden durch eine für ihre Sicherheit zuständige Person beaufsichtigt oder erhalten von ihr Anweisungen, wie das Gerät zu benutzen ist. Kinder sollten beaufsichtigt werden, damit sie nicht mit dem Gerät spielen.

- Führen Sie bei Messungen im Ohr die Sensorspitze des Thermometers vorsichtig ein.
- Die Anwendung des Thermometers an verschiedenen Personen kann bei bestimmten akuten, infektiösen Erkrankungen aufgrund einer möglichen Keimverschleppung trotz der durchzuführenden Reinigung und Wischdesinfektion unzweckmäßig sein. Fragen Sie im Einzelfall Ihren behandelnden Arzt.

- Halten Sie das Gerät von Kindern fern. Es besteht Verschluckungsgefahr! Kinder könnten das Verpackungsmaterial oder die Stirn-/ Abdeckkappe verschlucken.
- Kinder dürfen das Gerät nicht verwenden. Medizinprodukte sind kein Spielzeug.
- Prüfen Sie vor jeder Anwendung, ob die Linse intakt ist. Sollte diese beschädigt sein, wenden Sie sich an die Händler- oder Serviceadresse.
- Das Gerät wurde für den praktischen Einsatz konstruiert, kann aber nicht den Besuch beim Arzt ersetzen.
- Dieses Thermometer ist ein empfindliches elektronisches Gerät. Behandeln Sie es sorgfältig und setzen Sie es keinen mechanischen Stößen aus.
- Setzen Sie das Gerät nicht direkter Sonneneinstrahlung aus.
- Das Thermometer ist NICHT wasserdicht. Aus diesem Grund ist direkter Kontakt mit Wasser oder anderen Flüssigkeiten zu vermeiden.
- Das SFT 81 Multifunktionsthermometer ist nur für den in der Gebrauchsanweisung angegebenen Messort konzipiert.
- Die Messspitze nach jedem Gebrauch mit einem weichen, mit Desinfektionsmittel angefeuchteten Tuch reinigen.
- Prüfen Sie vor jeder Reklamation zuerst die Batterien und wechseln Sie diese ggf. aus.

- Reparaturen dürfen nur von autorisierten Servicestellen vorgenommen werden. Ansonsten erlischt der Garantieanspruch.
- Wenn Sie noch Fragen haben, wenden Sie sich an Ihren Fachhändler.
- Setzen Sie das Gerät keinen extremen Lagerungstemperaturen (unter $-25\text{ }^{\circ}\text{C}$ ($-13\text{ }^{\circ}\text{F}$) oder über $55\text{ }^{\circ}\text{C}$ ($131\text{ }^{\circ}\text{F}$)) und keinen hohen Feuchtigkeiten (über 95 % relative Luftfeuchtigkeit) aus.

Hinweise zu elektromagnetischer Verträglichkeit

- Das Gerät ist für den Betrieb in allen Umgebungen geeignet, die in dieser Gebrauchsanweisung aufgeführt sind, einschließlich der häuslichen Umgebung.
- Das Gerät kann in der Gegenwart von elektromagnetischen Störgrößen unter Umständen nur in eingeschränktem Maße nutzbar sein. Infolgedessen können z. B. Fehlermeldungen oder ein Ausfall des Displays / Gerätes auftreten.
- Die Verwendung dieses Gerätes unmittelbar neben anderen Geräten oder mit anderen Geräten in gestapelter Form sollte vermieden werden, da dies eine fehlerhafte Betriebsweise zur Folge haben könnte. Wenn eine Verwendung in der vorgeschriebenen Art dennoch notwendig ist, sollte dieses Gerät und die anderen Geräte beobachtet werden, um sich davon zu überzeugen, dass sie ordnungsgemäß arbeiten.

- Die Verwendung von anderem Zubehör, als jenem, welches der Hersteller dieses Gerätes festgelegt oder bereitgestellt hat, kann erhöhte elektromagnetische Störaussendungen oder eine geminderte elektromagnetische Störfestigkeit des Gerätes zur Folge haben und zu einer fehlerhaften Betriebsweise führen.
- Halten Sie tragbare RF-Kommunikationsgeräte (einschließlich Peripherie wie Antennenkabel oder externe Antennen) mindestens 30 cm fern von allen Geräteteilen, inklusive allen im Lieferumfang enthaltenen Kabeln.
- Eine Nichtbeachtung kann zu einer Minderung der Leistungsmerkmale des Gerätes führen.



Sicherheitshinweise für Batterien

- **LEBENSGEFAHR!** Halten Sie Batterien außer Reichweite von Kindern. Suchen Sie im Falle eines Verschluckens sofort einen Arzt auf!
- Verschlucken kann zu Verbrennungen, Perforation von Weichgewebe und Tod führen. Schwere Verbrennungen können innerhalb von 2 Stunden nach dem Verschlucken auftreten.
-  **EXPLOSIONSGEFAHR!** Laden Sie nicht aufladbare Batterien niemals wieder auf. Schließen Sie Batterien nicht kurz und/oder öffnen Sie diese nicht. Überhitzung, Brandgefahr oder Platzen können die Folge sein.

- Werfen Sie Batterien niemals in Feuer oder Wasser.
- Setzen Sie Batterien keiner mechanischen Belastung aus.

Risiko des Auslaufens von Batterien

- Vermeiden Sie extreme Bedingungen und Temperaturen, die auf Batterien einwirken können, z. B. auf Heizkörpern / direkte Sonneneinstrahlung.
- Wenn Batterien ausgelaufen sind, vermeiden Sie den Kontakt von Haut, Augen und Schleimhäuten mit den Chemikalien! Spülen Sie die betroffenen Stellen sofort mit klarem Wasser und suchen Sie einen Arzt auf!



SCHUTZHANDSCHUHE TRAGEN!

- Ausgelaufene oder beschädigte Batterien können bei Berührung mit der Haut Verätzungen verursachen. Tragen Sie deshalb in diesem Fall geeignete Schutzhandschuhe.
- Im Falle eines Auslaufens der Batterien entfernen Sie diese sofort aus dem Produkt, um Beschädigungen zu vermeiden.
- Verwenden Sie nur Batterien des gleichen Typs. Mischen Sie nicht alte Batterien mit neuen!
- Entfernen Sie die Batterien, wenn das Produkt längere Zeit nicht verwendet wird.

Risiko der Beschädigung des Produkts

- Verwenden Sie ausschließlich den angegebenen Batterietyp!

- Setzen Sie Batterien gemäß der Polaritätskennzeichnung (+) und (-) an Batterie und des Produkts ein.
- Reinigen Sie Kontakte an Batterie und im Batteriefach vor dem Einlegen mit einem trockenen, fusselfreien Tuch oder Wattestäbchen!
- Entfernen Sie erschöpfte Batterien umgehend aus dem Produkt.

● Inbetriebnahme

- Die Batterien sind beim neuen Gerät bereits eingelegt. Ziehen Sie vor der ersten Anwendung den herausstehenden Batterieschutzstreifen aus dem Batteriefach. Das Multifunktionsthermometer schaltet sich dabei anschließend automatisch ein.

● **Batterien einsetzen / auswechseln**

Bevor Sie die Batterie wechseln, vergewissern Sie sich, dass das Gerät ausgeschaltet ist.

Wenn die Batterien schwach werden, erscheint das Batteriewarnsymbol im Display . Temperaturmessungen sind noch möglich, jedoch müssen die Batterien schnellstmöglich ersetzt werden.

Wenn das Batteriewarnsymbol  und „Lo“ im Display blinken, müssen die Batterien unverzüglich ausgetauscht werden.

Falls die Batterien zu schwach sind, schaltet sich das Thermometer automatisch aus.



Wechseln Sie die Batterien wie folgt:

- Entfernen Sie den Batteriefachdeckel **3**.
- Entnehmen Sie ggf. die leeren Batterien aus dem Batteriefach.
- Setzen Sie die neuen Batterien in das Batteriefach ein, bis sie hör- und spürbar fest einrasten. Achten Sie beim Einlegen auf die korrekte Polung (+/-) der Batterien.
- Setzen Sie den Batteriefachdeckel **3** wieder auf.

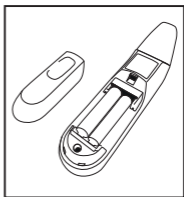

● Grundeinstellungen vornehmen

Sie können an dem Multifunktionsthermometer folgende Grundeinstellungen vornehmen: Temperatureinheit (Celsius / Fahrenheit), Datum, Uhrzeit und *Bluetooth*[®].

- Um das Gerät einzuschalten, drücken Sie die **EIN-/AUS-/MESS**-Taste **8**.
- Drücken Sie fünf Sekunden lang die **S**-Taste **6**.
- Aktuell eingestellte Temperatureinheit erscheint im Display. Mit **S**-Taste **6** Temperatureinheit wählen (°F oder °C). Mit **M**-Taste **7** bestätigen.



- Zeitformat erscheint im Display. Mit **S**-Taste 6 Zeitformat (12 h oder 24 h) wählen. Mit **M**-Taste 7 bestätigen.

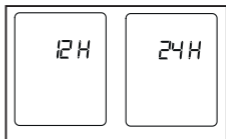

- Jahresanzeige blinkt im Display. Mit **S**-Taste 6 aktuelles Jahr wählen. Mit **M**-Taste 7 bestätigen.



- Monatsanzeige blinkt im Display. Mit **S**-Taste 6 aktuellen Monat wählen. Mit **M**-Taste 7 bestätigen.





- Tagesanzeige blinkt im Display. Mit **S**-Taste 6 aktuellen Tag wählen. Mit **M**-Taste 7 bestätigen.



Hinweis: Ist das 12h-Zeitformat eingestellt, sind die Positionen von Monat und Tag vertauscht.

- Stundenanzeige blinkt im Display. Mit **S**-Taste 6 aktuelle Stunde wählen. Mit **M**-Taste 7 bestätigen.





- Minutenanzeige blinkt im Display. Mit **S**-Taste  aktuelle Minute wählen. Mit **M**-Taste  bestätigen.



- Erfolgt innerhalb von 30 Sekunden kein Tastendruck, wird das Menü Grundeinstellungen automatisch verlassen.

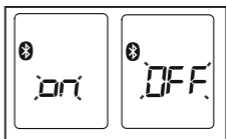



- *Bluetooth*® blinkt im Display. Mit **S**-Taste  *Bluetooth*® aktivieren (im Display erscheint ON) oder deaktivieren



- (im Display erscheint OFF). Mit **M**-Taste  bestätigen.
- Das Gerät speichert die Grundeinstellungen und schaltet sich automatisch aus.

● **Tastenton aktivieren / deaktivieren**

Sie können am Gerät einen Tastenton aktivieren / deaktivieren. Wenn der Tastenton aktiviert ist, ertönt bei jedem Tastendruck und nach jeder Messung ein Piepton.

- Um den Tastenton zu aktivieren, drücken Sie bei eingeschaltetem Gerät kurz die **S**-Taste . Auf dem Display erscheint ein Lautsprecher-Symbol .
- Um den Tastenton wieder zu deaktivieren, drücken Sie erneut die **S**-Taste . Das Lautsprecher-Symbol  verschwindet wieder.

● **Was Sie vor dem Messen wissen sollten**

Es gibt verschiedene Thermometer zur Messung an unterschiedlichen Körperstellen:

- Ohr-/ Stirn-Thermometer (dieses Thermometer, zur Messung im Ohr oder an der Stirnregion)
- Stab-Thermometer (zur rektalen [im After], axialen [unter der Achsel] oder oralen Messung [im Mund])

Hinweis: Die Temperaturmessung liefert einen Messwert, der Auskunft über die aktuelle Körpertemperatur eines Menschen gibt.

Sollten Sie unsicher sein in der Interpretation der Ergebnisse oder treten abnormale Werte auf, sollten Sie sich an Ihren behandelnden Arzt wenden. Dies gilt auch bei geringeren Temperaturveränderungen, wenn weitere Krankheitssymptome dazukommen, wie z. B. Unruhe, starkes Schwitzen, Hautrötung, hohe Pulsfrequenz, Kollapsneigung etc.

Mit unterschiedlichen Thermometern gemessene Temperaturen können nicht miteinander verglichen werden. Geben Sie deshalb Ihrem Arzt an (bzw. berücksichtigen Sie bei einer Selbstdiagnose), mit welchem Thermometer Sie die Körpertemperatur an welcher Körperstelle gemessen haben.

Die Temperatur eines gesunden Menschen wird von verschiedenen Faktoren beeinflusst: Dem individuellen, personenabhängigen Stoffwechsel, dem Alter (die

Körpertemperatur ist bei Säuglingen und Kleinkindern höher und sinkt mit zunehmendem Alter. Bei Kindern treten höhere Temperaturschwankungen schneller und häufiger auf, z. B. bedingt durch Wachstumsschübe), von der Kleidung, von der Außentemperatur, von der Tageszeit (morgens ist die Körpertemperatur niedriger und steigt im Laufe des Tages zum Abend hin an), von der vorausgegangenen körperlichen und, mit geringerem Einfluss, auch mentalen Aktivität.

Der Temperaturwert schwankt je nach Körperstelle, an der er gemessen wird. Die Abweichung kann bei Gesunden zwischen $0,2\text{ °C}$ ($0,4\text{ °F}$)– 1 °C ($1,8\text{ °F}$) liegen.

So liegt der normale Temperaturbereich bei





- der Stirnmessung: $35,8\text{ °C}$ ($96,4\text{ °F}$)– $37,6\text{ °C}$ ($99,7\text{ °F}$), mit einem Stirnthermometer,
- der Ohrmessung: $36,0\text{ °C}$ ($96,8\text{ °F}$)– $37,8\text{ °C}$ (100 °F), mit einem Ohrthermometer,
- rektal gemessener Temperatur: $36,3\text{ °C}$ ($97,3\text{ °F}$)– $37,8\text{ °C}$ (100 °F), mit einem konventionellen Thermometer,
- oral gemessener Temperatur: $36,0\text{ °C}$ ($96,8\text{ °F}$)– $37,4\text{ °C}$ ($99,3\text{ °F}$), mit einem konventionellen Thermometer.

Um den Temperaturverlauf verfolgen zu können, messen Sie immer an derselben Körperstelle.

● Messen

Hinweis: Prüfen Sie vor jeder Anwendung, ob die Linse beschädigt ist. Falls diese beschädigt ist, wenden Sie sich an die Händler- oder Serviceadresse. Berücksichtigen Sie, dass sich das Multifunktionsthermometer mindestens 30 Minuten in dem Raum befinden muss, in dem die Messung vorgenommen wird.

- Stellen Sie vor jeder Messung sicher, dass Sie sich im entsprechenden Modus befinden, mit dem Sie messen möchten.

Modus	Ohr	Stirn	Objekt	Tastenton aktiviert
Display				

● Messen der Körpertemperatur an der Stirn

Hinweis: Beachten Sie, dass die Stirn / Schläfe frei von Schweiß und Kosmetika sein muss und dass bei der Stirnmessung die Einnahme von gefäßverengenden Medikamenten und Hautirritationen das Messergebnis verfälschen können.

- Um das Multifunktionsthermometer einzuschalten, drücken Sie eine Sekunde lang die **EIN-/AUS-/MESS-Taste** 8.

- Setzen Sie den Messkopf mit aufgesetzter Stirn-/ Abdeckkappe **2** bei direktem Hautkontakt an der Schläfe an.

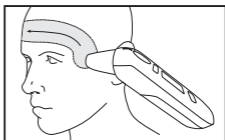

- Halten Sie die **MESS**-Taste **5** gedrückt und führen Sie das Multifunktionsthermometer gleichmäßig über die Stirn zur anderen Schläfe.

- Lassen Sie dann die **MESS**-Taste **5** los. Der gemessene Wert erscheint im Display und das Ende der Messung

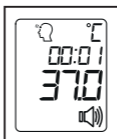

- wird mit einem kurzen Piepton signalisiert (wenn Tastenton aktiviert ist). Sobald das Symbol der Messart aufhört zu blinken, ist die nächste Messung möglich. Dies dauert ca. 5 Sekunden.
- Liegt der gemessene Wert innerhalb des Normbereiches ($< 38\text{ °C}$ ($100,4\text{ °F}$)), leuchtet die LED oberhalb des Displays für 3 Sekunden grün. Liegt der gemessene Wert höher ($\geq 38\text{ °C}$ ($100,4\text{ °F}$ = Fieber)), leuchtet die LED rot.
 - Ist die *Bluetooth*[®] Datenübertragung aktiviert, so werden nach der Messung die Daten übertragen. Das Thermometer zeigt das *Bluetooth*[®] Symbol während der Übertragung an.
- Hinweis:** Die „HealthForYou“ App muss zur Übertragung aktiviert sein. Werden die aktuellen Daten nicht auf Ihrem Smartphone angezeigt,

- wiederholen Sie die Übertragung wie in Kapitel „Messwerte übertragen“ beschrieben.
- Das Gerät schaltet sich nach 30 Sekunden automatisch ab (sollte keine *Bluetooth*® Verbindung möglich sein) oder drücken Sie zum Ausschalten die **EIN-/AUS-/MESS-Taste** 8 für 5 Sekunden.
 - Reinigen Sie das Gerät nach jeder Anwendung wie im Kapitel „Reinigung und Pflege“ angegeben.

● Messen der Körpertemperatur im Ohr

WARNUNG!

- Es gibt Personen, die unterschiedliche Messwerte im linken und rechten Ohr haben. Um Temperaturveränderungen zu erfassen, messen Sie bei derselben Person immer im selben Ohr.
- Das integrierte Ohrthermometer darf von Kindern nur unter Aufsicht von Erwachsenen benutzt werden. In der Regel ist eine Messung ab einem Lebensalter von 6 Monaten möglich. Bei Kleinkindern unter 6 Monaten ist der Gehörgang noch sehr eng, so dass häufig die Temperatur nicht erfasst werden kann und vermehrt zu niedrige Messergebnisse angezeigt werden.
- Die Messung darf nicht an einem Ohr durchgeführt werden mit entzündlichen Erkrankungen (z. B. Eiterfluss, Sekretabgang), nach möglichen Ohrverletzungen (z. B. Trommelfellschaden) oder in der Heilungsphase nach operativen Eingriffen.

In all diesen Fällen sprechen Sie bitte mit Ihrem behandelnden Arzt.

- Die Anwendung des Multifunktionsthermometers an verschiedenen Personen kann bei bestimmten akuten, infektiösen Erkrankungen aufgrund einer möglichen Keimverschleppung trotz der durchzuführenden Reinigung und Wischdesinfektion unzumutbar sein. Sprechen Sie dazu im Einzelfall mit Ihrem behandelnden Arzt.
- Wenn Sie längere Zeit auf einem Ohr gelegen haben, ist die Temperatur leicht erhöht. Warten Sie einige Minuten oder messen Sie im anderen Ohr.
- Ohrenschmalz kann die Messung beeinflussen, reinigen Sie deshalb ggf. das Ohr vor der Messung.
- Um das Multifunktionsthermometer einzuschalten, drücken Sie eine Sekunde lang die **EIN-/AUS-/MESS-Taste** **8**.
- Nehmen Sie die Stirn-/ Abdeckkappe **2** ab, indem Sie sie seitlich mit zwei Fingern leicht zusammen drücken und die Abdeckkappe dann nach vorne abziehen.
- Vergewissern Sie sich, dass die Sensorspitze **1** und auch der Gehörgang sauber sind. Da der Gehörgang leicht gekrümmt ist, müssen Sie vor dem Einführen der Sensorspitze **1** das Ohr leicht nach hinten oben ziehen, damit die

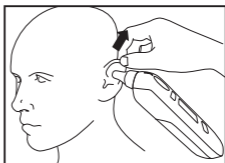

Sensorspitze **1** direkt auf das Trommelfell ausgerichtet werden kann.

Positionierung bei Kleinkindern unter einem Jahr:

- Legen Sie das Kleinkind seitlich hin, so dass ein Ohr nach oben zeigt.
- Ziehen Sie das Ohr sanft nach hinten, bevor Sie die Sensorspitze **1** vorsichtig in das Ohr einführen.



Positionierung bei Kleinkindern älter als ein Jahr:

- Stehen Sie leicht seitlich versetzt hinterdem Kleinkind.
- Ziehen Sie das Ohr ganz sanft nach hinten oben, bevor Sie die Sensorspitze **1** vorsichtig in das Ohr einführen.
- Führen Sie die Sensorspitze **1** vorsichtig ein und drücken Sie eine Sekunde lang die **EIN-/AUS-/MESS**-Taste **8**.
- Der gemessene Wert erscheint auf dem Display und das Ende der Messung wird mit einem



kurzen Piepton signalisiert (wenn Tastenton aktiviert ist). Sobald das Symbol der Messart aufhört zu blinken, ist die nächste Messung möglich. Dies dauert ca. 5 Sekunden.

- Liegt der gemessene Wert innerhalb des Normbereiches ($<38\text{ °C}$ ($100,4\text{ °F}$)), leuchtet die LED oberhalb des Displays für 3 Sekunden grün. Liegt der gemessene Wert höher ($\geq 38\text{ °C}$ ($100,4\text{ °F} = \text{Fieber}$)), leuchtet die LED rot.
- Ist die *Bluetooth*[®] Datenübertragung aktiviert, so werden nach der Messung die Daten übertragen. Das Thermometer zeigt das *Bluetooth*[®] Symbol während der Übertragung an.

Hinweis: Die „HealthForYou“ App muss zur Übertragung aktiviert sein. Werden die aktuellen Daten nicht auf Ihrem Smartphone angezeigt, wiederholen Sie die Übertragung wie in Kapitel „Messwerte übertragen“ beschrieben.

- Das Gerät schaltet sich nach 30 Sekunden automatisch ab (sollte keine *Bluetooth*[®] Verbindung möglich sein) oder drücken Sie zum Ausschalten die **EIN-/AUS-/MESS**-Taste **8** für 5 Sekunden.
- Reinigen Sie das Gerät nach jeder Anwendung wie im Kapitel „Reinigung und Pflege“ angegeben.

● Messen von Objekttemperaturen

- Um das Multifunktionsthermometer einzuschalten, drücken Sie eine Sekunde lang die **EIN-/AUS-/MESS**-Taste **8**.

- Drücken Sie dann gleichzeitig 3 Sekunden lang die **M**-Taste [7] und die **S**-Taste [6], um in den Objekttemperatur-Modus zu wechseln. In der LCD-Anzeige erscheint .

- Richten Sie die Sensorspitze mit 3 cm Abstand auf den zu messenden Gegenstand oder die Flüssigkeit (ke-

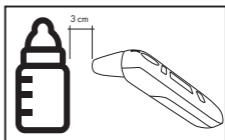

- nesfalls in Flüssigkeiten tauchen!) und drücken Sie die **EIN-/AUS-/MESS**-Taste [8] oder die **MESS**-Taste (Stirnmessung) [5] für 1 Sekunde.

- Lassen Sie die gewählte Taste los. Der gemessene Wert erscheint auf dem

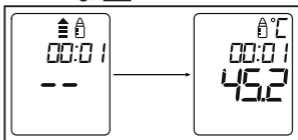

- Display und das Ende der Messung wird mit einem kurzen Piepton signalisiert (wenn Tastenton aktiviert ist). Sobald das Symbol der Messart aufhört zu blinken, ist die nächste Messung möglich. Dies dauert ca. 5 Sekunden.
- Um den Objekttemperatur-Modus wieder zu verlassen, halten Sie erneut die **M**-Taste [7] und die **S**-Taste [6] gleichzeitig für 3 Sekunden gedrückt oder schalten Sie das Gerät mit der **EIN-/AUS-/MESS**-Taste [8] aus.
- Ist die *Bluetooth*[®] Datenübertragung aktiviert, so werden nach der Messung die Daten übertragen.

Das Thermometer zeigt das *Bluetooth*[®] Symbol während der Übertragung an.

Hinweis: Die „HealthForYou“ App muss zur Übertragung aktiviert sein. Werden die aktuellen Daten nicht auf Ihrem Smartphone angezeigt, wiederholen Sie die Übertragung wie in Kapitel „Messwerte übertragen“ beschrieben.

- Das Gerät schaltet sich nach 30 Sekunden automatisch ab (sollte keine *Bluetooth*[®] Verbindung möglich sein) oder drücken Sie zum Ausschalten die **EIN-/AUS-/MESS**-Taste 8 für 5 Sekunden. Durch die Abschaltung des Geräts verlassen Sie ebenfalls den Modus „Messen von Objekttemperaturen“.
- Beachten Sie, dass die angezeigte Temperatur die ermittelte und nicht die angepasste Oberflächentemperatur ist. Sie lässt sich nicht mit der Stirn-/ Ohrtemperatur vergleichen.

● **Gespeicherte Messwerte anzeigen**

Das Gerät speichert automatisch die Messwerte der letzten 30 Messungen ab. Werden die 30 Speicherplätze überschritten, wird der jeweils älteste Messwert gelöscht.

Die gespeicherten Messwerte können wie folgt abgerufen werden:

- Um das Multifunktionsthermometer einzuschalten, drücken Sie eine Sekunde lang die **EIN-/AUS-/MESS-Taste** 8.
- Drücken Sie die **M-Taste** 7. Auf dem Display erscheint der jüngste Messwert.
- Ist die *Bluetooth*[®] Datenübertragung aktiviert, so werden nach der Messung die Daten übertragen. Das Thermometer zeigt das *Bluetooth*[®] Symbol während der Übertragung an.
Hinweis: Die „HealthForYou“ App muss zur Übertragung aktiviert sein. Werden die aktuellen Daten nicht auf Ihrem Smartphone angezeigt, wiederholen Sie die Übertragung wie in Kapitel „Messwerte übertragen“ beschrieben.
- Um zwischen den einzelnen gespeicherten Messwerten zu wechseln, drücken Sie die **M-Taste** 7.
- Das Gerät schaltet sich nach 30 Sekunden automatisch ab (sollte keine *Bluetooth*[®] Verbindung möglich sein) oder drücken Sie zum Ausschalten die **EIN-/AUS-/MESS-Taste** 8 für 5 Sekunden.





● Messwerte übertragen

● Übertragung über *Bluetooth*[®] low energy technology

Sie haben die Möglichkeit die gemessenen und auf dem Gerät gespeicherten Werte zusätzlich auf Ihr Smartphone per *Bluetooth*[®] low energy technology zu übertragen.

Dazu benötigen Sie die „HealthForYou“ App. Diese ist im Apple App Store und bei Google Play kostenlos verfügbar. Um die Werte zu übertragen, befolgen Sie die folgenden Punkte:

Wenn im Einstellungsmenü die *Bluetooth*[®]-Funktion aktiviert ist, werden die Daten nach jeder Messung oder beim Wechsel in den Speicher übertragen. Auf dem Display erscheint das Symbol .

 	<p>Schritt 1: SFT 81</p> <p>Aktivieren Sie <i>Bluetooth</i>[®] an Ihrem Gerät (siehe Kapitel „Grundeinstellungen vornehmen“).</p>
 HealthForYou 	<p>Schritt 2: „HealthForYou“ App</p> <p>Starten Sie die „HealthForYou“-App und folgen Sie den Anweisungen. Wählen Sie im Einstellungsmenü der App das SFT 81 aus und verbinden Sie das Gerät. Beim erstmaligen Verbinden wird auf dem Thermometer ein zufallsgenerierter sechsstelliger PIN-Code angezeigt, zeitgleich erscheint auf dem Smartphone ein Eingabefeld, in das Sie diesen sechsstelligen PIN-Code eingeben müssen. Nach erfolgreicher Eingabe ist das Thermometer mit Ihrem Smartphone verbunden.</p>

	<p>Schritt 3: SFT 81 Nehmen Sie eine Messung vor.</p>
<p>Schritt 4: SFT 81 Automatische Übertragung der Daten im Anschluss an eine Messung: Dazu muss die App geöffnet und Bluetooth® am Gerät und Smartphone aktiviert sein.</p>	<p>Schritt 4: SFT 81 Übertragung der Daten zu einem späteren Zeitpunkt: Gehen Sie in den Speicherabruf-Modus („Gespeicherte Messwerte anzeigen“). Die Bluetooth® Übertragung startet automatisch.</p>

Die „HealthForYou“ App muss zur Übertragung aktiviert sein. Wir weisen hiermit ausdrücklich darauf hin, dass es sich bei der vorliegenden Software um kein Medizinprodukt gemäß der EU-Richtlinie 93/42/EEC handelt.

Die angezeigten Werte dienen lediglich der Visualisierung und dürfen nicht als Basis für therapeutische Maßnahmen herangezogen werden.

● Gerät auf Werkseinstellungen zurücksetzen

Sie können alle auf dem Gerät gespeicherten Daten wie z. B. Einstellungen oder gespeicherte Messwerte löschen, indem Sie das Gerät auf Werkseinstellungen zurücksetzen.

Gehen Sie dazu wie folgt vor:

- Entfernen Sie die Batterien aus dem Gerät.
- Öffnen Sie dazu den Batteriefachdeckel 3.
- Drücken Sie die **EIN-/AUS-/MESS**-Taste 8. Halten Sie diese für 10 Sekunden gedrückt während Sie die Batterien wieder in das Gerät einlegen.
- Lassen Sie die **EIN-/AUS-/MESS**-Taste 8 wieder los, sobald im Display DEL angezeigt wird.
- Entfernen Sie die Batterien erneut.



Nun sind alle auf dem Gerät gespeicherten Daten gelöscht und auf Werkseinstellung zurückgesetzt.

● Reinigung und Pflege

⚠ ACHTUNG! Möglicher Sachschaden! Halten Sie das Produkt auf keinen Fall unter Wasser, da sonst Flüssigkeit eindringen kann und es beschädigt wird.

- Reinigen Sie nach jedem Gebrauch die Sensorspitze **1** und Stirn-/

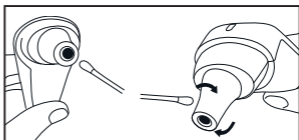

- Abdeckkappe **2**. Verwenden Sie dazu ein weiches Tuch oder ein Wattestäbchen, welches mit Desinfektionsmittel, Alkohol oder warmem Wasser angefeuchtet werden kann.

- Zur Reinigung des gesamten Gerätes verwenden Sie ein weiches, leicht mit Seifenlauge angefeuchtetes Tuch.

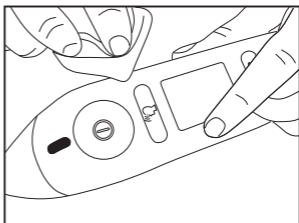



- Verwenden Sie keine aggressiven Reinigungsmittel.



● Lagerung

- Lagern Sie das Thermometer immer mit aufgesteckter Stirn-/ Abdeckkappe **2**.
- Bei beabsichtigter längerer Lagerung entfernen Sie bitte die Batterien.
- Das Gerät darf nicht bei zu hoher oder niedriger Temperatur oder Luftfeuchtigkeit (siehe technische Daten), im Sonnenlicht, in Verbindung mit elektrischem Strom oder an staubigen Orten gelagert

oder auch benutzt werden. Ansonsten kann es zu Messungenauigkeiten kommen.

● Problembhebung

Fehlermeldung	Ursache	Behebung
	Die ermittelte Temperatur ist höher als 1) Ohr-/Stirnthermometer-Modus: 43 °C (109,4 °F), 2) Objekttemperatur-Modus: 100 °C (212 °F).	Betreiben Sie das Thermometer nur innerhalb der angegebenen Temperaturbereiche. Säubern Sie ggf. die Sensorspitze. Bei wiederholter Fehleranzeige wenden Sie sich an den Fachhändler oder den Kundenservice.
	Die ermittelte Temperatur ist niedriger als 1) Ohr-/Stirnthermometer-Modus: 34 °C (93,2 °F), 2) Objekttemperatur-Modus: 0 °C (32 °F).	
	Es wurde eine Messung während des Selbsttests des Gerätes durchgeführt.	Warten Sie, bis der Selbsttest abgeschlossen ist und das Symbol der Messart aufhört zu blinken.

Fehlermeldung	Ursache	Behebung
	<p>Die Betriebstemperatur liegt nicht im Bereich von 15 °C bis 40 °C (<59 °F, >104 °F).</p>	<p>Betreiben Sie das Multifunktions-thermometer nur innerhalb der angegebenen Temperaturbereiche.</p>
	<p>Die Batterien sind nahezu leer.</p>	<p>Setzen Sie neue Batterien in das Thermometer ein.</p>
	<p>Das Thermometer konnte keine Messung durchführen, da die Batterien nahezu leer sind.</p>	<p>Setzen Sie neue Batterien in das Thermometer ein.</p>

● Entsorgung



Beachten Sie die Kennzeichnung der Verpackungsmaterialien bei der Abfalltrennung, diese sind gekennzeichnet mit Abkürzungen (a) und Nummern (b) mit folgender Bedeutung: 1–7: Kunststoffe / 20–22: Papier und Pappe / 80–98: Verbundstoffe.



Möglichkeiten zur Entsorgung des ausgedienten Produkts erfahren Sie bei Ihrer Gemeinde- oder Stadtverwaltung.



Werfen Sie Ihr Produkt, wenn es ausgedient hat, im Interesse des Umweltschutzes nicht in den Hausmüll, sondern führen Sie es einer fachgerechten Entsorgung zu. Über Sammelstellen und deren Öffnungszeiten können Sie sich bei Ihrer zuständigen Verwaltung informieren.

Defekte oder verbrauchte Batterien müssen gemäß Richtlinie 2006/66/EC und deren Änderungen recycelt werden. Geben Sie Batterien und/oder das Produkt über die angebotenen Sammeleinrichtungen zurück.



Umweltschäden durch falsche Entsorgung der Batterien!

Batterien dürfen nicht über den Hausmüll entsorgt werden. Sie können giftige Schwermetalle enthalten und unterliegen der Sondermüllbehandlung. Die chemischen Symbole der Schwermetalle sind wie folgt: Cd = Cadmium, Hg = Quecksilber, Pb = Blei. Geben Sie deshalb verbrauchte Batterien bei einer kommunalen Sammelstelle ab.

● Garantie / Service

Wir leisten 3 Jahre Garantie ab Kaufdatum für Material- und Fabrikationsfehler des Multifunktions-thermometers.

Die Garantie gilt nicht:

- Im Falle von Schäden, die auf unsachgemäßer Bedienung beruhen.
- Für Verschleißteile.
- Bei Eigenverschulden des Kunden.
- Sobald das Gerät durch eine nicht autorisierte Werkstatt geöffnet wurde.

Die gesetzlichen Gewährleistungen des Kunden bleiben durch die Garantie unberührt. Für Geltendmachung eines Garantiefalles innerhalb der Garantiezeit ist durch den Kunden der Nachweis des Kaufes zu führen. Die Garantie ist innerhalb eines Zeitraumes von 3 Jahren ab Kaufdatum gegenüber der Hans Dinslage GmbH, Uttenweiler, Germany geltend zu machen.

Bitte wenden Sie sich im Falle von Reklamationen an unseren Service unter folgendem Kontakt:

Service-Hotline (kostenfrei):

DE

☎ **0800 72 42 355 (Mo.–Fr.: 8–18 Uhr)**

✉ **service-de@sanitas-online.de**

AT

☎ **0800 21 22 88 (Mo.–Fr.: 8–18 Uhr)**

✉ **service-at@sanitas-online.de**

CH

☎ **0800 200 510 (Mo.–Fr.: 8–18 Uhr)**

✉ **service-ch@sanitas-online.de**

Fordern wir Sie zur Übersendung des defekten Multifunktionsthermometers auf, ist das Produkt an folgende Adresse zu senden:

NU Service GmbH
Lessingstraße 10b
89231 Neu-Ulm
DEUTSCHLAND

IAN 360012_2101

Contracted

manufacturer: AViTA (WuJiang) Co. LTD

Factory address: No. 858, Jiao Tong Rd.,
Wujiang Economic
Development Zone, Suzhou City,
Jiangsu Province, P.R.C.

Phone number: 0512-82078288

Product name: Infrared Thermometer

REF-Nr.: SFT 81

Model: TS 47

ISO standard: ISO 80601-2-56:2017

China medical
production

Licence No: SSYJXSCX20040018

Manufactured in China

Bluetooth[®] and the related logo are registered trademarks of Bluetooth SIG, Inc. Use of these brands by Hans Dinslage GmbH is under license. All other brands and trade names are the property of the respective owners.

Apple and the Apple logo are trademarks of Apple Inc., registered in the U.S. and other countries. App Store is a service mark of Apple Inc., registered in the U.S. and other countries. Google Play and the Google Play logo are trademarks of Google LLC. Android is a trademark of Google LLC.

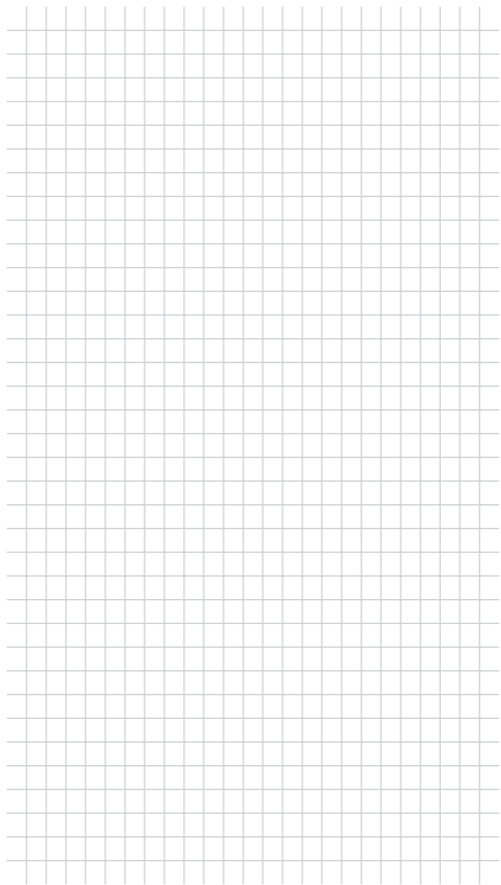

Distributed by Hans Dinslage GmbH
Riedlinger Str. 28
88524 Uttenweiler
GERMANY



Manufacturer:

AViTA Corporation, 9F, No.78, Sec. 1
Kwang-Fu Rd., San-Chung District
24158 New Taipei City, Taiwan



MDSS GmbH
Schiffgraben 41
30175 Hannover
GERMANY

Contracted Manufacturer: AViTA (Wujiang) Co. LTD
Factory address: No. 858, Jiao Tong Rd., Wujiang Economic
Development Zone, Suzhou City, Jiangsu Province, P.R.C.
Phone number: 0512-82078288
Product name: Infrared Thermometer
REF-Nr.: SFT 81
Model: TS 47
ISO standard: ISO 80601-2-56:2017
China medical production licence No: SSYJXSCX20040018
Manufactured in China

Last Information Update - Tilstand af information
Version des informations - Stand van de informatie
Stand der Informationen: 06 / 2021 · Ident.-No.:
749.966_2101_SFT81_2021-03-11_01_IM_Silvercrest_LB6_GB-IEN-DK-BE-NL



0598

IAN 360012_2101

