

WURFSPIEL LEITERGOLF

DE AT CH

WURFSPIEL LEITERGOLF

Gebrauchsanweisung

IT CH

GIOCO DEL LANCIO SU SCALA

Istruzioni d'uso

FR CH

JEU DE LANCER GOLF SUR ÉCHELLE

Notice d'utilisation

GB

LADDER TOSS GAME

Instructions for use



IAN 400224_2107

DE AT CH
FR IT GB

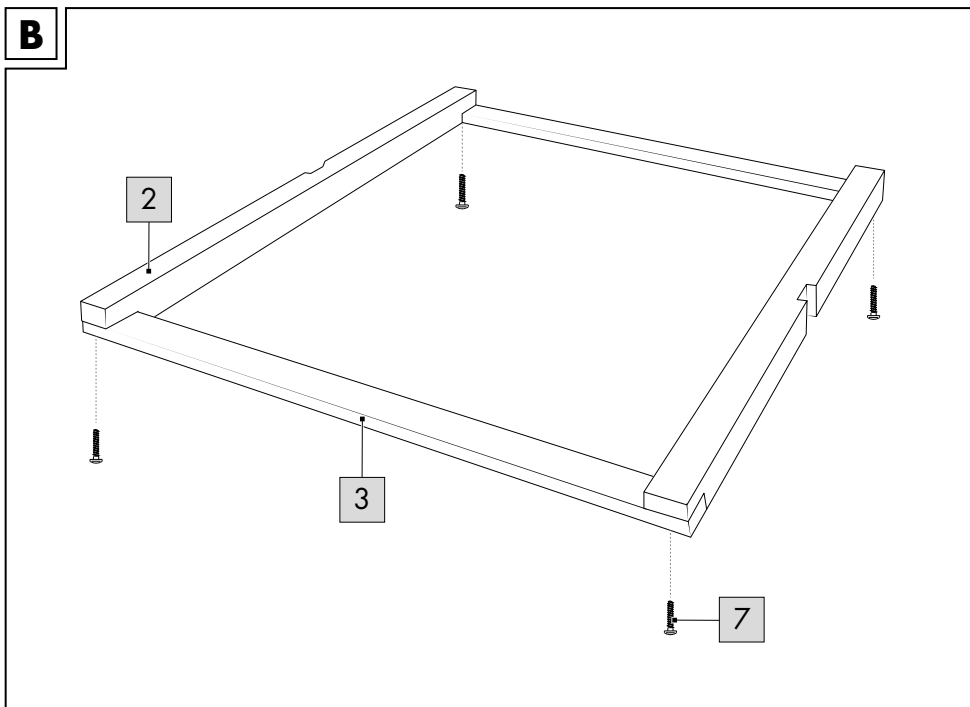
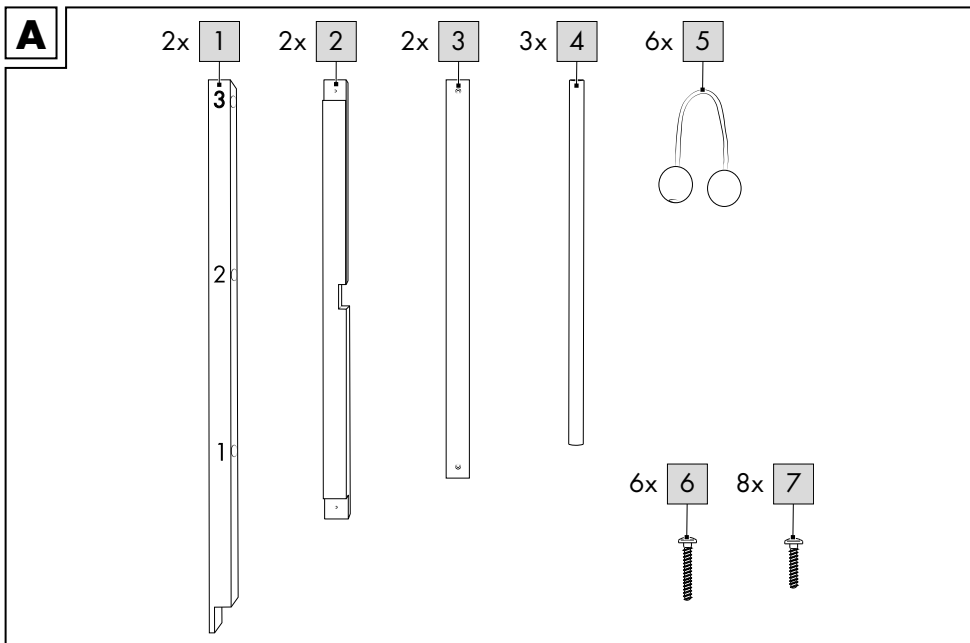

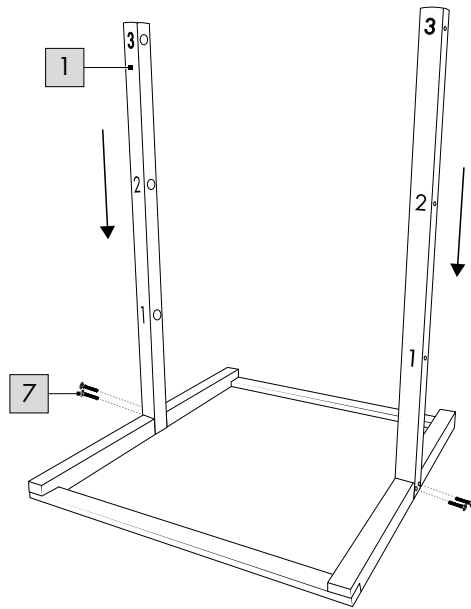
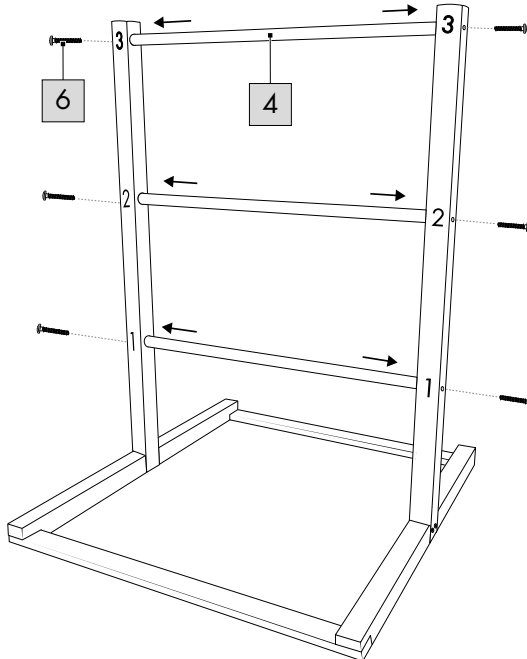
C**D**

Herzlichen Glückwunsch!

Mit Ihrem Kauf haben Sie sich für einen hochwertigen Artikel entschieden. Machen Sie sich vor der ersten Verwendung mit dem Artikel vertraut.

Lesen Sie hierzu aufmerksam die nachfolgende Gebrauchsanweisung.

Benutzen Sie den Artikel nur wie beschrieben und für die angegebenen Einsatzbereiche. Bewahren Sie diese Gebrauchsanweisung gut auf. Händigen Sie alle Unterlagen bei Weitergabe des Artikels an Dritte ebenfalls mit aus.

Lieferumfang (Abb. A)

- 1 x Leitergolf, zerlegt (1- 4)
- 6 x Schwingball (5)
- 6 x Schraube, lang (6)
- 8 x Schraube, kurz (7)
- 1 x Gebrauchsanweisung

Bestimmungsgemäße Verwendung

Der Artikel ist ein Spielzeug für Kinder ab 4 Jahren und wurde für den Einsatz im privaten Bereich entwickelt. Bei dem Artikel handelt es sich um ein Spiel für mehrere Spieler.

Technische Daten

Maße (aufgebaut):

ca. 53 x 60 x 73 cm (L x B x H)



Herstellungsdatum (Monat/Jahr):
01/2022

 Hiermit erklärt Delta-Sport Handelskontor GmbH, dass dieses Produkt mit den folgenden grundlegenden Anforderungen und den übrigen einschlägigen Bestimmungen übereinstimmt:

2009/48/EU – Spielzeug-Richtlinie



Sicherheitshinweise

- Achtung. Nicht für Kinder unter 36 Monaten geeignet. Erstickungsgefahr. Kleine Kugeln.

- Der Zusammenbau ist durch einen Erwachsenen vorzunehmen. Achten Sie darauf, dass der Artikel und sämtliche Bestandteile bzw. Komponenten nur im aufgebauten Zustand an das Kind übergeben werden.
- Kinder dürfen nur unter Aufsicht von Erwachsenen mit dem Artikel spielen.
- Achtung. Alle Verpackungs- und Befestigungsmaterialien sind nicht Bestandteil des Spielzeugs und müssen aus Sicherheitsgründen stets entfernt werden, bevor der Artikel Kindern zum Spielen übergeben wird.
- Der Wurfbereich muss während des Spiels frei von Personen und Tieren sein. Spielen Sie das Spiel nur im Freien und achten Sie auf ausreichenden Platz um das Spielfeld.
- Prüfen Sie den Artikel vor jedem Gebrauch auf Beschädigungen oder Abnutzungen. Der Artikel darf nur in einwandfreiem Zustand verwendet werden!
- Überprüfen Sie die Hölzer nach jedem Spiel auf Splinter oder andere Beschädigungen. Entfernen Sie vor einem erneuten Spiel die Beschädigungen mit einem geeigneten Schleifpapier.

Aufbau

1. Bauen Sie den Artikel, wie in den Abb. B - D dargestellt, auf. Ziehen Sie die Schrauben zunächst nicht zu fest, um den Aufbau zu erleichtern.

Hinweis: Achten Sie darauf, dass die großen Bohrlöcher an den Stangen (1) nach innen zeigen.

2. Ziehen Sie alle Schrauben fest an.
3. Stellen Sie den Artikel ebenerdig hin.

Spielregeln

- Leitergolf wird mit 2 oder mehreren Spielern gespielt. Ziel des Spiels ist, die Schwingbälle um die Sprossen zu wickeln.
- Pro Durchgang wirft jeder Spieler seinen Schwingball aus ca. 5 m Entfernung auf die Leiter.

Hinweis: Spielen Kinder mit, kann zur Erleichterung ein geringerer Abstand gewählt werden.

- Bleibt der Schwingball an der obersten Sprosse hängen, werden 3 Punkte gezählt, bei der mittleren Sprosse sind das 2 Punkte und bei der untersten Sprosse 1 Punkt.
- Wirft der Spieler einen Schwingball und fällt ein anderer Schwingball dadurch von der Leiter, werden die Punkte des heruntergefallenen Schwingballs nicht gewertet.
- Schwingbälle, die von einem gegnerischen Schwingball umwickelt worden sind, werden nicht gezählt.
- Schwingen Sie so viele Durchgänge, bis ein Spieler genau 15 Punkte erreicht hat.
- Erreicht ein Spieler mehr als 15 Punkte, werden die Punkte des letzten Durchgangs von seinem Gesamtpunktestand abgezogen.
- Der Gewinner der jeweiligen Runde darf in der nächsten Runde den ersten Wurf machen.

Sonderregeln, Strategien und Tipps entnehmen Sie bitte einer Fachliteratur.

Lagerung, Reinigung

Lagern Sie den Artikel bei Nichtbenutzung immer trocken und sauber bei Raumtemperatur. Nur mit einem trockenen Reinigungstuch sauber wischen.

WICHTIG! Nie mit scharfen Reinigungsmitteln reinigen.

Hinweise zur Entsorgung

Entsorgen Sie den Artikel und die Verpackungsmaterialien entsprechend aktueller örtlicher Vorschriften. Verpackungsmaterialien, wie z. B. Folienbeutel, gehören nicht in Kinderhände. Bewahren Sie das Verpackungsmaterial für Kinder unerreichbar auf.



Entsorgen Sie den Artikel und die Verpackung umweltschonend.



Der Recycling-Code dient der Kennzeichnung verschiedener Materialien zur Rückführung in den Wiederverwertungskreislauf (Recycling). Der Code besteht aus dem Recyclingsymbol – das den Verwertungskreislauf widerspiegeln soll – und einer Nummer, die das Material kennzeichnet.

Hinweise zur Garantie und Serviceabwicklung

Der Artikel wurde mit großer Sorgfalt und unter ständiger Kontrolle produziert. DELTA-SPORT HANDELSKONTOR GmbH räumt privaten Endkunden auf diesen Artikel drei Jahre Garantie ab Kaufdatum (Garantiefrist) nach Maßgabe der folgenden Bestimmungen ein. Die Garantie gilt nur für Material- und Verarbeitungsfehler. Die Garantie erstreckt sich nicht auf Teile, die der normalen Abnutzung unterliegen und deshalb als Verschleißteile anzusehen sind (z. B. Batterien) sowie nicht auf zerbrechliche Teile, z. B. Schalter, Akkus oder Teile, die aus Glas gefertigt sind.

Ansprüche aus dieser Garantie sind ausgeschlossen, wenn der Artikel unsachgemäß oder missbräuchlich oder nicht im Rahmen der vorgesehenen Bestimmung oder des vorgesehenen Nutzungsumfangs verwendet wurde oder Vorgaben in der Anleitung/Anweisung nicht beachtet wurden, es sei denn, der Endkunde weist nach, dass ein Material- oder Verarbeitungsfehler vorliegt, der nicht auf einem der vorgenannten Umstände beruht.

Ansprüche aus der Garantie können nur innerhalb der Garantiefrist unter Vorlage des Originalkassenbelegs geltend gemacht werden. Bitte bewahren Sie deshalb den Originalkassenbeleg auf. Die Garantiefrist wird durch etwaige Reparaturen aufgrund der Garantie, gesetzlicher Gewährleistung oder Kulanz nicht verlängert. Dies gilt auch für ersetzte und reparierte Teile. Bitte wenden Sie sich bei Beanstandungen zunächst an die untenstehende Service-Hotline oder setzen Sie sich per E-Mail mit uns in Verbindung. Liegt ein Garantiefall vor, wird der Artikel von uns – nach unserer Wahl – für Sie kostenlos repariert, ersetzt oder der Kaufpreis erstattet. Weitere Rechte aus der Garantie bestehen nicht. Ihre gesetzlichen Rechte, insbesondere Gewährleistungsansprüche gegenüber dem jeweiligen Verkäufer, werden durch diese Garantie nicht eingeschränkt.

IAN: 400224_2107

DE Service Deutschland
Tel.: 0800-5435111
E-Mail: deltasport@lidl.de

AT Service Österreich
Tel.: 0820 201 222 (0,15 EUR/Min.)
E-Mail: deltasport@lidl.at

CH Service Schweiz
Tel.: 0842 665566 (0,08 CHF/Min.,
Mobilfunk max. 0,40 CHF/Min.)
E-Mail: deltasport@lidl.ch

Félicitations !

Vous venez d'acquérir un article de grande qualité. Avant la première utilisation, familiarisez-vous avec l'article.



Pour cela, veuillez lire attentivement la notice d'utilisation suivante.

Utilisez l'article uniquement comme indiqué et pour les domaines d'utilisation mentionnés. Conservez bien cette notice d'utilisation. Si vous cédez l'article à un tiers, veuillez à lui remettre l'ensemble de la documentation.

Étendue de la livraison (fig. A)

- 1 échelle, démontée (1 - 4)
- 6 paires de boules (5)
- 6 vis longues (6)
- 8 vis courtes (7)
- 1 notice d'utilisation

Utilisation conforme à sa destination

Cet article est un jouet pour enfants à partir de 4 ans destiné à un usage privé. Cet article est un jeu destiné à plusieurs joueurs.

Caractéristiques techniques

Dimensions (monté) :

env. 53 x 60 x 73 cm (L x l x h)



Date de fabrication (mois/année) :
01/2022



Delta-Sport Handelskontor GmbH déclare par la présente que cet article répond aux exigences essentielles et aux autres dispositions en vigueur suivantes :

2009/48/CE – Directive relative à la sécurité des jouets



Consignes de sécurité

- Attention. Ne convient pas aux enfants de moins de 36 mois. Danger d'étouffement. Petites balles.
- Assemblage par un adulte requis. Assurez-vous que lorsque vous le donnez à un enfant, l'article et tous ses éléments ou composants soient bien montés.

- Les enfants ne peuvent jouer avec l'article que sous la surveillance d'adultes.
- Attention. Les matériaux d'emballage et de fixation ne font pas partie du jouet et doivent toujours être retirés pour des raisons de sécurité avant de donner l'article aux enfants pour jouer.
- Aucune personne et aucun animal ne doit se trouver sur le terrain de jeu pendant une partie en cours. Jouez uniquement à l'extérieur et veillez à ce qu'il y ait suffisamment d'espace autour de la zone de jeu.
- Avant chaque utilisation, vérifiez que l'article n'est pas endommagé ou usé. L'article ne doit être utilisé qu'en parfait état !
- Contrôlez l'absence d'éclats ou d'autres dommages sur les lanceurs après chaque partie. Avant de commencer une nouvelle partie, éliminez les dommages avec du papier de verre adapté.

Montage

1. Assemblez l'article comme indiqué sur les fig. B - D. Ne serrez pas trop les vis pour le moment afin de faciliter le montage.

Remarque : veillez à ce que les gros trous de perçage des barres (1) soient orientés vers l'intérieur.

2. Serrez bien toutes les vis.

3. Placez l'article au niveau du sol.

Règles du jeu

- Accroche-toi se joue seul ou à 2. Le but du jeu est d'enrouler les paires de boules autour des échelons.
- À chaque manche, chaque joueur lance ses balles à env. 5 m de distance de l'échelle.

- Remarque :** si des enfants participent au jeu, vous pouvez réduire la distance pour faciliter le jeu.
- Le joueur obtient 3 points si la paire de boules reste accrochée à l'échelon le plus haut, 2 points sur l'échelon du milieu et 1 point sur l'échelon du bas.
 - Si le joueur lance une paire de boules et fait tomber une autre paire de boules de l'échelle, les points des boules tombées ne sont pas pris en compte.

- Les boules enveloppées par des boules ad- verses ne sont pas prises en compte.
- Jouez autant de manches que nécessaire jusqu'à ce qu'un joueur obtienne 15 points.
- Si un joueur a obtenu plus de 15 points, les points de la dernière manche ne sont pas comptabilisés.
- Le gagnant de chaque manche joue le premier à la manche suivante.

Vous trouverez des règles spécifiques, des stratégies et des conseils dans une documentation spécialisée.

Stockage, nettoyage

Lorsque vous n'utilisez pas l'article, rangez-le toujours dans un endroit sec et propre à une température ambiante. Essayez uniquement avec un chiffon de nettoyage à sec. IMPORTANT ! Ne jamais laver avec des produits de nettoyage agressifs.

Mise au rebut

Éliminez l'article et le matériel d'emballage conformément aux directives locales en vigueur. Le matériel d'emballage tel que les sachets en plastique par exemple ne doivent pas arriver dans les mains des enfants. Conservez le matériel d'emballage hors de portée des enfants.



Ce produit est recyclable. Il est soumis à la responsabilité élargie du fabricant et est collecté séparément.



Éliminez les produits et les emballages dans le respect de l'environnement.



Le code de recyclage est utilisé pour identifier les différents matériaux pour le retour dans le circuit de recyclage.

Le code se compose du symbole de recyclage, qui doit correspondre au circuit de recyclage, et d'un numéro identifiant le matériau.

Indications concernant la garantie et le service après-vente

L'article a été produit avec grand soin et sous un contrôle constant. DELTA-SPORT HANDELS-KONTOR GmbH accorde au client final privé une garantie de trois ans sur cet article à compter de la date d'achat (période de garantie) conformément aux dispositions suivantes. La garantie ne vaut que pour les défauts de matériaux et de fabrication. La garantie ne couvre pas les pièces soumises à une usure normale, lesquelles doivent donc être considérées comme des pièces d'usure (comme par ex. les piles), de même qu'elle ne couvre pas les pièces fragiles, telles que les interrupteurs, les batteries ou les pièces fabriquées en verre.

Les réclamations au titre de cette garantie sont exclues si l'article a été utilisé de manière abusive ou inappropriée, hors du cadre de son usage ou du champ d'application prévu ou si les instructions de la notice d'utilisation n'ont pas été respectées, à moins que le client final ne prouve que l'article présentait un défaut de matériau ou de fabrication n'étant pas dû à l'une des conditions mentionnées ci-dessus.

Les réclamations au titre de la garantie ne peuvent être adressées pendant la période de garantie qu'en présentant le ticket de caisse original. Veuillez pour cela conserver le ticket de caisse original. Ceci s'applique également aux pièces remplacées et réparées.

Si vous avez des plaintes à formuler, veuillez d'abord contacter le service d'assistance téléphonique ci-dessous ou nous contacter par courrier électronique. Si le cas est couvert par la garantie, nous nous engageons - à notre appréciation - à réparer ou à remplacer l'article gratuitement pour vous ou à vous rembourser le prix d'achat. Aucun autre droit ne découle de la garantie.

Vos droits légaux, en particulier les droits de garantie contre le vendeur concerné, ne sont pas limités par cette garantie.

Article L217-16 du Code de la consommation

Lorsque l'acheteur demande au vendeur, pendant le cours de la garantie commerciale qui lui a été consentie lors de l'acquisition ou de la réparation d'un bien meuble, une remise en état couverte par la garantie, toute période d'immobilisation d'au moins sept jours vient s'ajouter à la durée de la garantie qui restait à courir. Cette période court à compter de la demande d'intervention de l'acheteur ou de la mise à disposition pour réparation du bien en cause, si cette mise à disposition est postérieure à la demande d'intervention.

Indépendamment de la garantie commerciale souscrite, le vendeur reste tenu des défauts de conformité du bien et des vices rédhibitoires dans les conditions prévues aux articles L217-4 à L217-13 du Code de la consommation et aux articles 1641 à 1648 et 2232 du Code Civil.

Article L217-4 du Code de la consommation

Le vendeur livre un bien conforme au contrat et répond des défauts de conformité existant lors de la délivrance.

Il répond également des défauts de conformité résultant de l'emballage, des instructions de montage ou de l'installation lorsque celle-ci a été mise à sa charge par le contrat ou a été réalisée sous sa responsabilité.

Article L217-5 du Code de la consommation

Le bien est conforme au contrat :

1° S'il est propre à l'usage habituellement attendu d'un bien semblable et, le cas échéant :

- s'il correspond à la description donnée par le vendeur et possède les qualités que celui-ci a présentées à l'acheteur sous forme d'échantillon ou de modèle ;
- s'il présente les qualités qu'un acheteur peut légitimement attendre eu égard aux déclarations publiques faites par le vendeur, par le producteur ou par son représentant, notamment dans la publicité ou l'étiquetage ;

2° Ou s'il présente les caractéristiques définies d'un commun accord par les parties ou être propre à tout usage spécial recherché par l'acheteur, porté à la connaissance du vendeur et que ce dernier a accepté.

Article L217-12 du Code de la consommation

L'action résultant du défaut de conformité se prescrit par deux ans à compter de la délivrance du bien.

Article 1641 du Code civil

Le vendeur est tenu de la garantie à raison des défauts cachés de la chose vendue qui la rendent impropre à l'usage auquel on la destine, ou qui diminuent tellement cet usage que l'acheteur ne l'aurait pas acquise, ou n'en aurait donné qu'un moindre prix, s'il les avait connus.

Article 1648 1er alinéa du Code civil

L'action résultant des vices rédhibitoires doit être intentée par l'acquéreur dans un délai de deux ans à compter de la découverte du vice.

Les pièces détachées indispensables à l'utilisation du produit sont disponibles pendant la durée de la garantie du produit.

IAN : 400224_2107

 Service Suisse

Tel. : 0842 665566

(0,08 CHF/Min.,

mobile max. 0,40 CHF/Min.)

E-Mail : deltasport@lidl.ch

Congratulazioni!

Avete acquistato un articolo di alta qualità. Consigliamo di familiarizzare con l'articolo prima di cominciare ad utilizzarlo.



Leggere attentamente le seguenti istruzioni d'uso.

Utilizzare l'articolo solo nel modo descritto e per gli ambiti di applicazione indicati. Conservare accuratamente queste istruzioni d'uso. In caso di trasferimento dell'articolo a terzi, consegnare tutti i documenti insieme all'articolo.

Contenuto della fornitura (fig. A)

1 x golf con scala, smontato (1-4)
6 x pallina doppia con cordino (5)
6 x vite, lunga (6)
8 x vite, corta (7)
1 x istruzioni d'uso

Uso conforme alla destinazione

Questo articolo è un giocattolo per bambini dai 4 anni in su ed è stato concepito per l'uso privato. L'articolo è un gioco per più giocatori.

Dati tecnici

Misure (montato):

ca. 53 x 60 x 73 cm (L x L x A)



Data di produzione (mese/anno):

01/2022

CE Con la presente Delta-Sport Handelskontor GmbH dichiara che questo articolo è conforme ai seguenti requisiti di base e alle altre disposizioni vigenti:

2009/48/CE - Direttiva sulla sicurezza dei giocattoli



Indicazioni di sicurezza

- Avvertenza. Non adatto a bambini di età inferiore a 36 mesi. Rischio di soffocamento. Piccole palle.
- Richiesto assemblaggio da parte di un adulto. Assicurarsi che l'articolo e tutti i pezzi o componenti siano consegnati al bambino solo a montaggio avvenuto.

- I bambini possono giocare con l'articolo solo sotto la supervisione degli adulti.
- Avvertenza. Tutti i materiali di imballaggio e di fissaggio non sono parte integrante del giocattolo e vanno rimossi per ragioni di sicurezza prima che l'articolo sia dato ai bambini affinché ci giochino.
- Durante il gioco, nell'area di tiro non ci devono essere persone né animali. Giocare solo all'aperto e verificare che intorno al campo da gioco ci sia spazio sufficiente.
- Prima di ogni uso, controllare se l'articolo presenta danni o segni d'usura. Utilizzare l'articolo solo se in perfette condizioni!
- Controllare i bastoni di lancio prima di ogni partita per verificare che non presentino schegge o danni di altro tipo. In caso affermativo, prima di una successiva partita eliminare i danni con carta vetrata adatta.

Montaggio

1. Assemblare l'articolo come mostrato nelle fig. B-D. Inizialmente non serrare eccessivamente le viti per facilitare il montaggio.

Nota: accertarsi che i fori grandi sulle sbarre (1) siano rivolti verso le persone che stanno assemblando l'articolo.

2. Serrare saldamente tutte le viti.

3. Mettere l'articolo in posizione piana.

Regole del gioco

- Il golf con scala è un gioco per 2 o più giocatori. Lo scopo del gioco è avvolgere le palline intorno ai pioli.
- In ogni turno ogni giocatore lancia la sua pallina sulla scala da una distanza di ca. 5 m.
- Nota:** se partecipano anche dei bambini, è possibile rendere il gioco più semplice scegliendo una distanza minore.
- Se la pallina resta appesa al piolo più in alto vengono attribuiti 3 punti, sul piolo centrale 2 punti e su quello più in basso 1 punto.
- Se un giocatore con il suo tiro fa cadere un'altra pallina, i punti della pallina caduta non vengono conteggiati.
- Le palline che vengono avvolte da una pallina avversaria non vengono conteggiate.

- Si continua a giocare fino a quando uno dei giocatori non ha totalizzato esattamente 15 punti.
- Se un giocatore totalizza più di 15 punti, i punti del suo ultimo turno di gioco vengono detratti dal totale.
- Il vincitore di ogni turno ha diritto a lanciare per primo nel turno successivo.

I manuali dedicati al gioco contengono regole, strategie e consigli.

Conservazione, pulizia

In caso di mancato utilizzo, riporre l'articolo a temperatura ambiente in un luogo asciutto e pulito. Pulire solo con un panno asciutto. **IMPORTANTE!** Non utilizzare mai detergenti aggressivi.

Smaltimento

Smaltire l'articolo e i materiali dell'imballaggio in conformità con le direttive locali in vigore. I materiali di imballaggio, come ad esempio le pellicole, non devono essere alla portata dei bambini. Conservare i materiali di imballaggio in un luogo non raggiungibile per i bambini.



Smaltire i prodotti e gli imballaggi in modo ecologico.



Il codice di riciclaggio ha lo scopo di contrassegnare i diversi materiali al fine di introdurli nel ciclo di riutilizzo (recycling). Il codice è composto dal simbolo del riciclo, che dovrebbe rappresentare il ciclo del riutilizzo, e un numero che indica di che materiale si tratta.

Avvertenze sulla garanzia e sulla gestione dei servizi di assistenza

L'articolo è stato prodotto con la massima cura e sotto un continuo controllo. DELTA-SPORT HANDELSKONTOR GmbH concede ai clienti finali privati, su questo articolo, tre anni di garanzia dalla data di acquisto (termine di garanzia) sulla base delle seguenti disposizioni. La garanzia vale solo per i vizi di materiale e di lavorazione.

La garanzia non si estende alle parti soggette ad un normale degradamento e che siano quindi da considerarsi come pezzi soggetti ad usura (ad es. le batterie) né ai pezzi fragili come ad es. interruttori, batterie ricaricabili oppure pezzi in vetro.

Dalla presente garanzia sono escluse le richieste legate a casi di utilizzo non conforme oppure di abuso dell'articolo, oppure di utilizzo avvenuto non nell'ambito delle condizioni previste oppure del campo di impiego previsto, oppure in caso di non osservanza delle direttive riportate nelle istruzioni d'uso, a meno che il cliente non dimostri che sussista un vizio di materiale o di lavorazione che non sia riconducibile ad una delle circostanze riportate sopra.

Le richieste di garanzia possono essere avanzate solo entro il relativo termine, su presentazione dello scontrino originale di acquisto. Si prega quindi di conservare lo scontrino originale. Il termine di garanzia non sarà prolungato a seguito di eventuali riparazioni effettuate sulla base della garanzia, della garanzia obbligatoria prevista per legge oppure di accondiscendenza. Ciò vale anche per le parti sostituite oppure riparate.

In caso di contestazione rivolgersi dapprima alla hotline di assistenza sotto indicata oppure mettersi in contatto con noi via e-mail. Laddove sussista un caso coperto dalla garanzia, l'articolo sarà - a nostra discrezione - da noi riparato gratuitamente, sostituito oppure sarà rimborsato il prezzo di acquisto. Non sussistono ulteriori diritti derivanti dalla garanzia.

I vostri diritti giuridici, in particolare i diritti di garanzia obbligatoria prevista dalla legge nei confronti del relativo venditore, non sono limitati dalla presente garanzia.

IAN: 400224_2107

 Assistenza Svizzera

Tel.: 0842 665566
(0,08 CHF/Min.,
telefonia mobile max.
0,40 CHF/Min.)

E-Mail: deltasport@lidl.ch

Congratulations!

You have chosen to purchase a high-quality product. Familiarise yourself with the product before using it for the first time.

 **Read the following instructions for use carefully.**

Use the product only as described and only for the given areas of application. Store these instructions for use carefully. When passing the product on to third parties, please also hand over all accompanying documents.

Package contents (Fig. A)

1 x ladder golf, disassembled (1–4)
6 x swing ball (5)
6 x screw, long (6)
8 x screw, short (7)
1 x instructions for use

Intended use

The product is a toy for children aged 4 years and up, and was developed for private use. The product is a game for several players.

Technical data

Dimensions (assembled):
approx. 53 x 60 x 73cm (L x W x H)

 Date of manufacture (month/year):
01/2022

 Delta-Sport Handelskontor GmbH hereby declares that this product meets the following basic requirements, as well as other important regulations:

2009/48/EC – Toy Safety Directive

 UK Conformity Assessed

Safety information

- Warning. Not suitable for children under 36 months. Choking hazard. Small balls.
- Adult assembly required. Ensure that the product and all components are not given to children until after assembly.

- Children may only play with the product under adult supervision.
- Warning. None of the packaging or fastening materials are part of the toy itself and must be removed for safety reasons before the product is given to children to play with.
- During the game, persons and animals must be well clear of the throwing area. Play the game outdoors only and make sure there is sufficient space around the playing field.
- Check the product for damage or wear before each use. Only use the product if it is in perfect condition!
- Check the wooden pieces after each game for splinters or other damage. Remove the damage with suitable sandpaper before a new game.

Assembly

1. Assemble the product as shown in Fig. B–D.
Do not tighten the screws too much at first so as to make assembly easier.

Note: make sure that the large drill holes on the poles (1) are facing inwards.

2. Tighten all screws.
3. Stand the product on the ground.

Rules of the game

- Ladder golf is played with 2 or more players. The objective of the game is to wrap the swing balls around the rungs.
- Each player has a turn at tossing their swing ball onto the ladder from approx. 5m away.

Note: if children are playing, a shorter distance may be set to make the game easier.

- 3 points are awarded when the swing ball is on the top rung, 2 points for the middle rung, and 1 point for the bottom rung.
- If the player tosses a swing ball and causes another swing ball to fall from the ladder, the points of the swing ball that fell are not counted.
- Swing balls that an opposing swing ball wraps around are not counted.
- Play as many rounds as necessary until one player has scored exactly 15 points.

- If a player scores more than 15 points, the points of the last round are deducted from the player's total score.
- The winner of the respective round gets to make the first toss in the next round.

Special rules, strategies and tips can be found in the game's literature.

Storage, cleaning

When not in use, always store the product clean and dry at room temperature. Wipe clean with a dry cloth only.

IMPORTANT! Never clean the product with harsh cleaning agents.

Disposal

Dispose of the article and the packaging materials in accordance with current local regulations.

Packaging materials such as foil bags are not suitable to be given to children. Keep the packaging materials out of the reach of children.



Dispose of the products and the packaging in an environmentally friendly manner.



The recycling code is used to identify various materials for recycling.

The code consists of the recycling symbol – which is meant to reflect the recycling cycle – and a number which identifies the material.

Notes on the guarantee and service handling

The product was produced with great care and under continuous quality control. DELTA-SPORT HANDELSKONTOR GmbH gives private end customers a three-year guarantee on this product from the date of purchase (guarantee period) in accordance with the following provisions.

The guarantee is only valid for material and manufacturing defects. The guarantee does not cover parts subject to normal wear and tear that are thus considered wear parts (e.g. batteries) or fragile parts such as switches, rechargeable batteries, or parts made of glass.

Claims under this guarantee are excluded if the product has been used incorrectly, improperly, or contrary to the intended purpose, or if the provisions in the instructions for use were not observed, unless the end customer proves that a material or manufacturing defect exists that was not caused by one of the aforementioned circumstances.

Claims under the guarantee can only be made within the guarantee period by presenting the original sales receipt. Please therefore keep the original sales receipt. The guarantee period is not extended by any repairs carried out under the guarantee, under statutory guarantees, or as a gesture of goodwill. This also applies to replaced and repaired parts.

If you wish to make a claim please first contact the service hotline mentioned below or contact us by e-mail. If there is a guarantee case, then the product will be repaired or replaced free of charge to you or the purchase price will be refunded, depending on our choice.

Your legal rights, in particular guarantee claims against the respective seller, are not limited by this guarantee.

IAN: 400224_2107



Service Great Britain

Tel.: 0800 404 7657

E-Mail: deltasport@lidl.co.uk

DELTA-SPORT HANDELSKONTOR GMBH

Wragekamp 6 • DE-22397 Hamburg
GERMANY



01/2022

Delta-Sport-Nr.: HO-10311

11.04.2021 / PM 1:23

IAN 400224_2107

1 