



FALTBARE HUNDELIEGE COLLAPSIBLE DOG BED PANIER POUR CHIEN PLIANT

(DE) (AT) (CH)

FALTBARE HUNDELIEGE

Bedienungsanleitung

(FR) (BE)

PANIER POUR CHIEN PLIANT

Notice d'utilisation

(PL)

SKŁADANE LEGOWISKO DLA PSA

Instrukcja obsługi

(SK)

SKLADACIE LEŽADLO PRE PSA

Návod na obsluhu

(DK)

SAMMENKLAPPELIG HUNDEDRØMMESENG

Bedjeningsvejledning

(HU)

ÖSSZECSUKHATÓ KUTYAFEKHELY

Kezelési útmutató

(GB) (IE)

COLLAPSIBLE DOG BED

Operating instructions

(NL) (BE)

OPVOUWBAAR HONDENBED

Bedieningshandleiding

(CZ)

SKLÁDACÍ LEHÁTKO PRO PSY

Návod k obsluze

(ES)

TUMBONA PLEGABLE PARA PERROS

Instrucciones de manejo

(IT)

BRANDINA PIEGHEVOLE PER CANI

Istruzioni operative

IAN 446503_2307

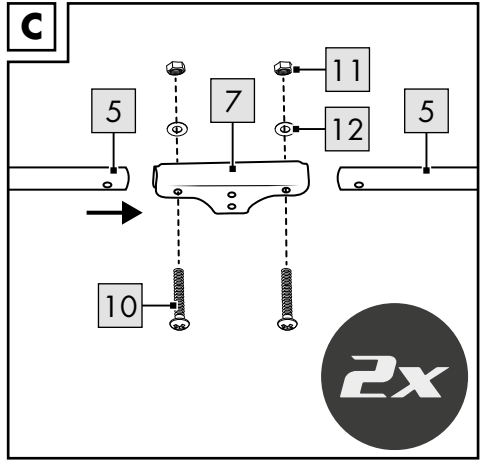
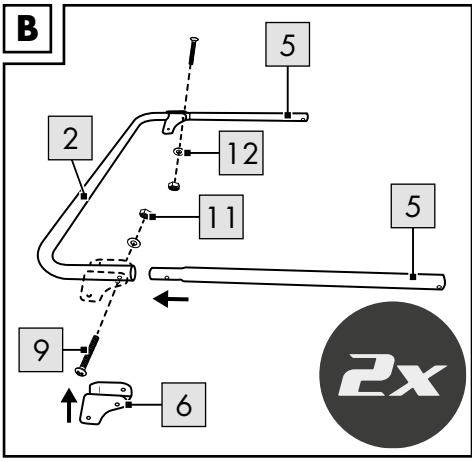
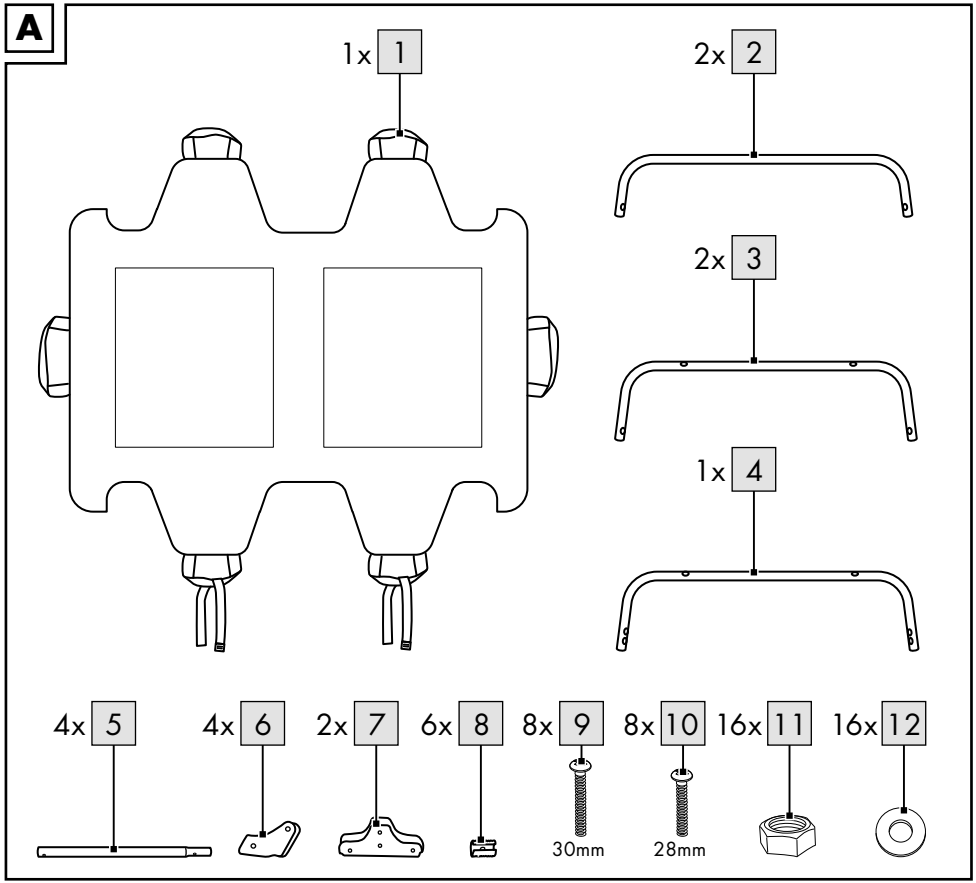

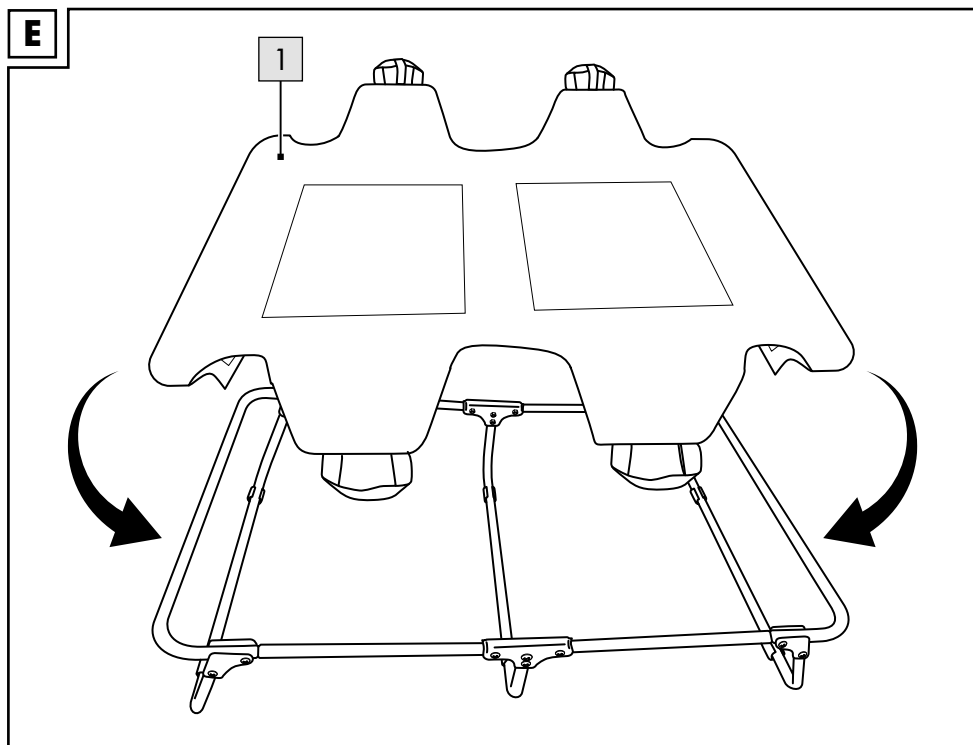
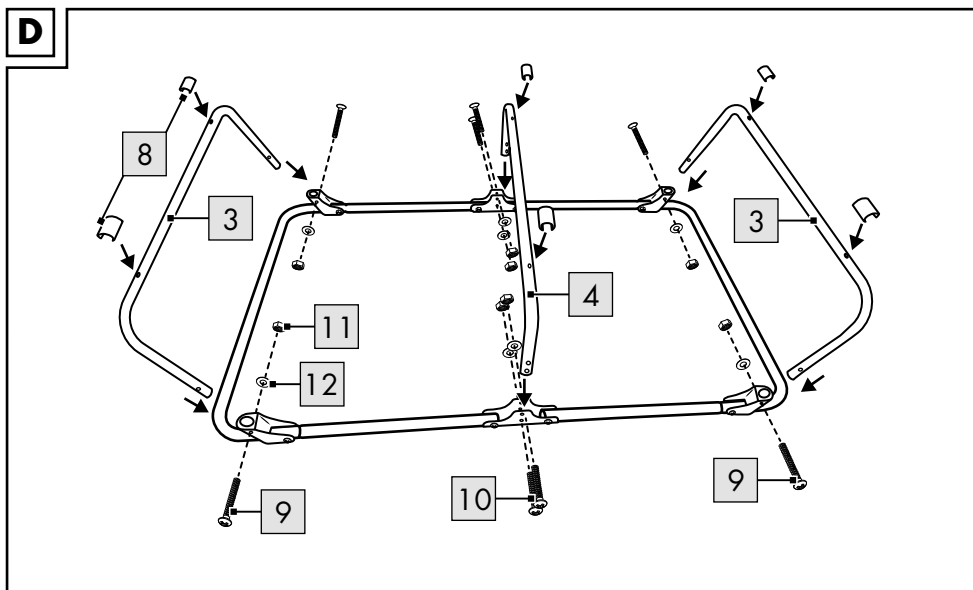

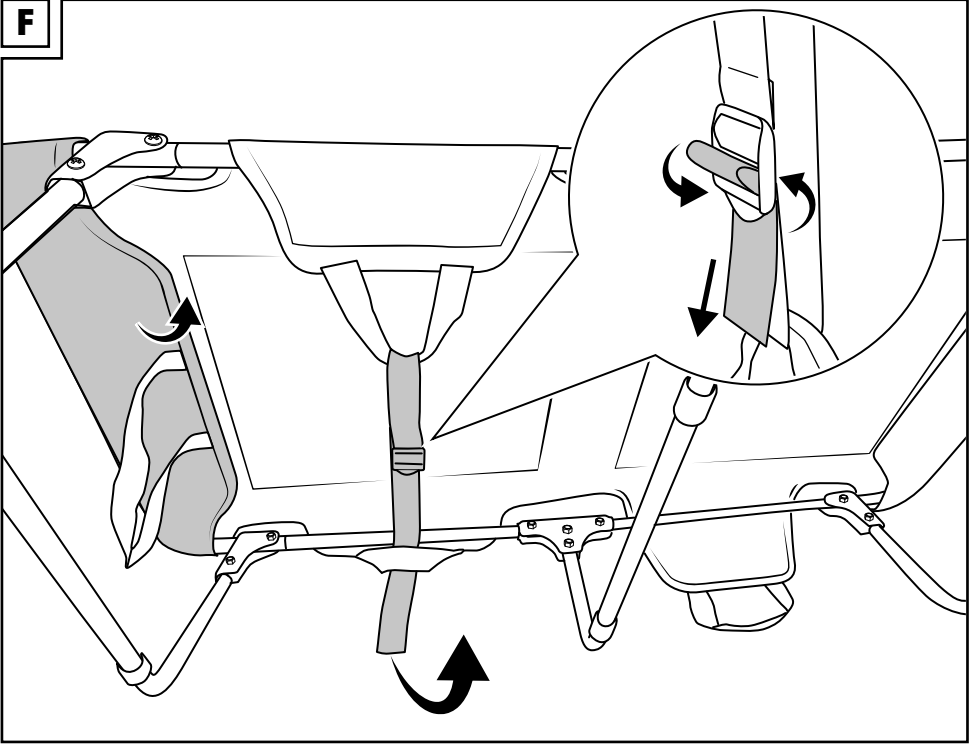
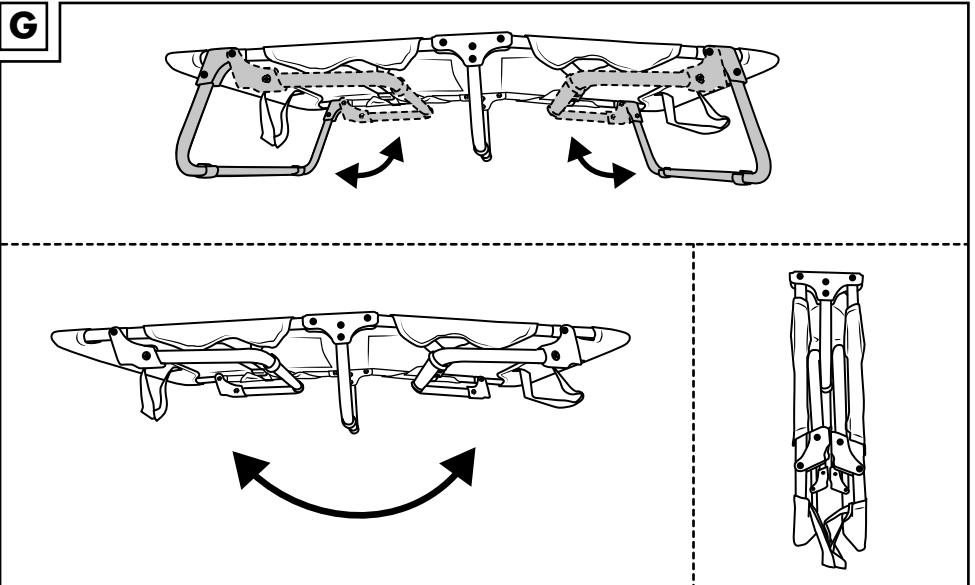
F**G**

Herzlichen Glückwunsch!

Mit Ihrem Kauf haben Sie sich für einen hochwertigen Artikel entschieden. Machen Sie sich vor der ersten Verwendung mit dem Artikel vertraut.



Lesen Sie hierzu aufmerksam die nachfolgende Gebrauchsanweisung.

Benutzen Sie den Artikel nur wie beschrieben und für die angegebenen Einsatzbereiche. Bewahren Sie diese Gebrauchsanweisung gut auf. Händigen Sie alle Unterlagen bei Weitergabe des Artikels an Dritte ebenfalls mit aus.

Lieferumfang (Abb. A)

1 x Hundeliege, zerlegt (1-8)

1 x Montagematerial (9-12)

1 x Gebrauchsanweisung

Technische Daten

Maße Liege: ca. 99 x 60 x 19 cm (B x H x T)



Max. Belastbarkeit: 25 kg



Herstellungsdatum (Monat/Jahr):
12/2023

Bestimmungsgemäße Verwendung

Der Artikel ist nicht für den gewerblichen Gebrauch bestimmt. Der Artikel dient als Liegefläche für Hunde im Innen- und Außenbereich.

Sicherheitshinweise

Wichtig: Lesen Sie diese Gebrauchsanweisung sorgfältig und bewahren Sie sie unbedingt auf!



Lebensgefahr!

- Lassen Sie Kinder nie unbeaufsichtigt mit dem Verpackungsmaterial. Es besteht Erstickungsgefahr.
- Halten Sie Kinder von dem Artikel fern.
- Der Artikel ist kein Kletter- oder Spielgerät! Stellen Sie sicher, dass sich Personen, insbesondere Kinder, nicht auf den Artikel stellen oder daran hochziehen. Der Artikel kann

umfallen.



Verletzungsgefahr!

- Achten Sie vor der Benutzung des Artikels auf die richtige Stabilität!
- Stellen Sie den Artikel auf einen ebenen und festen Untergrund, nicht in der Nähe von Treppen aufstellen.
- Keine gefährlichen Gegenstände, wie z. B. Kerzen, auf oder in der Nähe des Artikels platzieren.
- Kontrollieren Sie den Artikel regelmäßig auf Abnutzungen. Kontrollieren Sie regelmäßig den festen Sitz aller Verbindungen! Der Artikel darf nur in einwandfreiem Zustand verwendet werden!
- Der Artikel darf nur zu dem vorgesehenen Zweck verwendet werden.
- Die maximale Belastbarkeit darf nicht überschritten werden.
- Achten Sie beim Auf- und Zuklappen besonders auf Ihre Finger. Es besteht Verletzungsgefahr durch Quetschungen.

Aufbau

Für den Aufbau des Artikels benötigen Sie einen geeigneten Schraubendreher und einen geeigneten Schraubenschlüssel (nicht im Lieferumfang enthalten).

1. Entfernen Sie die Verpackung und legen Sie alle Teile des Artikels auf den Boden (Abb. A).
2. Bauen Sie in Artikel wie in Abb. B-F gezeigt zusammen.

Hinweis: Sie können den Artikel nach der Verwendung zusammenklappen.

Lagerung, Reinigung

Lagern Sie den Artikel bei Nichtbenutzung immer trocken und sauber bei Raumtemperatur. Saugen Sie den Artikel ab und reinigen Sie ihn nicht mit scharfen Reinigungsmitteln. Nur mit einem feuchten Reinigungstuch reinigen und anschließend trockenwischen.



Hinweise zur Entsorgung



Entsorgen Sie den Artikel und die Verpackungsmaterialien entsprechend den aktuellen örtlichen Vorschriften.

Bewahren Sie Verpackungsmaterialien (wie z. B. Folienbeutel) für Kinder unerschwinglich auf. Weitere Informationen zur Entsorgung des ausgedienten Artikels erhalten Sie bei Ihrer Gemeinde- oder Stadtverwaltung. Entsorgen Sie den Artikel und die Verpackung umweltschonend.



Der Recycling-Code dient der Kennzeichnung verschiedener Materialien zur Rückführung in den Wiederverwertungskreislauf (Recycling). Der Code besteht aus einem Recyclingsymbol für den Verwertungskreislauf und einer Nummer, die das Material kennzeichnet.

Hinweise zur Garantie und Serviceabwicklung

Der Artikel wurde mit großer Sorgfalt und unter ständiger Kontrolle produziert. DELTA-SPORT HANDELSKONTOR GmbH räumt privaten Endkunden auf diesen Artikel drei Jahre Garantie ab Kaufdatum (Garantiefrist) nach Maßgabe der folgenden Bestimmungen ein. Die Garantie gilt nur für Material- und Verarbeitungsfehler. Die Garantie erstreckt sich nicht auf Teile, die der normalen Abnutzung unterliegen und deshalb als Verschleißteile anzusehen sind (z. B. Batterien) sowie nicht auf zerbrechliche Teile wie Schalter oder Teile, die aus Glas gefertigt sind. Ansprüche aus dieser Garantie sind ausgeschlossen, wenn der Artikel unsachgemäß oder missbräuchlich oder nicht im Rahmen der vorgesehenen Bestimmung oder des vorgesehenen Nutzungsumfangs verwendet wurde oder Vorgaben in der Anleitung/Anweisung nicht beachtet wurden, es sei denn, der Endkunde weist nach, dass ein Material- oder Verarbeitungsfehler vorliegt, der nicht auf einem der vorgenannten Umstände beruht.

Ansprüche aus der Garantie können nur innerhalb der Garantiefrist unter Vorlage des Originalkassenbelegs geltend gemacht werden.

Bitte bewahren Sie deshalb den Originalkassenbeleg auf. Die Garantiefrist wird durch etwaige Reparaturen aufgrund der Garantie, gesetzlicher Gewährleistung oder Kulanz nicht verlängert. Dies gilt auch für ersetzte und reparierte Teile. Bitte wenden Sie sich bei Beanstandungen zunächst an die untenstehende Service-Hotline oder setzen Sie sich per E-Mail mit uns in Verbindung. Liegt ein Garantiefall vor, wird der Artikel von uns – nach unserer Wahl – für Sie kostenlos repariert, ersetzt oder der Kaufpreis erstattet. Weitere Rechte aus der Garantie bestehen nicht. Ihre gesetzlichen Rechte, insbesondere Gewährleistungsansprüche gegenüber dem jeweiligen Verkäufer, werden durch diese Garantie nicht eingeschränkt.

IAN: 446503_2307

DE Kundenservice Deutschland

Tel.: 0800 5435 111

E-Mail: deltasport@lidl.de

AT Service Österreich

Tel.: 0800 447744

E-Mail: deltasport@lidl.at

CH Service Schweiz

Tel.: 0800 56 44 33

E-Mail: deltasport@lidl.ch

Congratulations!

You have chosen to purchase a high-quality product. Familiarise yourself with the product before using it for the first time.



Read the following instructions for use carefully.

Use the product only as described and only for the given areas of application. Store these instructions for use carefully. When passing the product on to third parties, please also hand over all accompanying documents.

Package contents (Fig. A)

1 x dog bed, disassembled (1 - 8)

1 x assembly materials (9 - 12)

1 x instructions for use

Technical data

Dimensions bed:

approx. 99 x 60 x 19cm (W x H x D)



Max. capacity: 25kg



Date of manufacture (month/year):

12/2023

Intended use

The product is not intended for commercial use.

The product can be used as an indoor and outdoor bed for dogs.

Safety instructions

Important: Read these assembly instructions carefully and keep them in a safe place!



Risk of death!

- Never leave children unattended with the packaging materials. There is a risk of suffocation.
- Keep children away from the product.
- The product is not a toy or a climbing apparatus! Make sure that persons, especially children, do not stand on the product or pull themselves up on it. The product can topple over.



Risk of injury!

- Make sure the product is properly stabilised before using it!
- Place the product on a solid and level surface. Do not place near stairs.
- Do not place hazardous items, such as candles, on or near the product.
- Check the product regularly for wear. Check regularly to make sure all connections are tight! The product should only be used if it is in perfect condition!
- The product may only be used for its intended purpose.
- Do not exceed the maximum carrying capacity.
- Take particular care of your fingers during assembly and dismantling. There is a risk of injury from crushing.

Assembly

To assemble the product, you will need a suitable screwdriver and spanner (not included in the package contents).

1. Remove the packaging and place all the parts of the product on the floor (Fig. A).
2. Assemble the product as shown in Figs. B-F.

Note: you can fold the product together after using it.

Storage, cleaning

When not in use, always store the product clean and dry at room temperature.

Vacuum the product only and do not clean it with harsh cleaning agents. Clean only with a damp cleaning cloth and then wipe dry.



Disposal



Dispose of the product and packaging materials in accordance with current local regulations. Store the packaging materials (foil bags, for example) out of the reach of children. For further information about disposal of the product no longer needed, contact your local council. Dispose of the product and the packaging in an environmentally friendly manner.



The Recycling Code distinguishes different materials to be returned for recycling. The Code consists of the recycling symbol for the recycling process and a number that identifies the material.

Notes on the guarantee and service handling

The product was produced with great care and under continuous quality control. DELTA-SPORT HANDELSKONTOR GmbH gives private end customers a three-year guarantee on this product from the date of purchase (guarantee period) in accordance with the following provisions. The guarantee is only valid for material and manufacturing defects. The guarantee does not cover parts that are subject to normal wear and tear and that are thus considered wear parts (e.g. batteries) and it does not cover fragile parts such as switches or parts that are made of glass. Claims under this guarantee are excluded if the product has been used incorrectly, improperly, or contrary to the intended purpose, or if the provisions in the instructions for use were not observed, unless the end customer proves that a material or manufacturing defect exists that was not caused by one of the aforementioned circumstances.

Claims under the guarantee can only be made within the guarantee period by presenting the original sales receipt. Please therefore keep the original sales receipt. The guarantee period is not extended by any repairs carried out under the guarantee, under statutory guarantees, or as a gesture of goodwill. This also applies to replaced and repaired parts.

If you wish to make a claim please first contact the service hotline mentioned below or contact us by e-mail. If there is a guarantee case, then the product will be repaired or replaced free of charge to you or the purchase price will be refunded, depending on our choice. There are no further rights from the guarantee.

Your legal rights, in particular guarantee claims against the respective seller, are not limited by this guarantee.

IAN: 446503_2307

- (GB)** Service Great Britain
Tel.: 0800 404 7657
E-Mail: deltasport@idl.co.uk
- (IE)** Service Ireland
Tel.: 1800 101010
E-Mail: deltasport@idl.ie

Félicitations !

Vous venez d'acquérir un article de grande qualité. Avant la première utilisation, familiarisez-vous avec l'article.



Pour cela, veuillez lire attentivement la notice d'utilisation suivante.

Utilisez l'article uniquement comme indiqué et pour les domaines d'utilisation mentionnés. Conservez bien cette notice d'utilisation. Si vous cédez l'article à un tiers, veuillez à lui remettre l'ensemble de la documentation.

Étendue de la livraison (fig. A)

- 1 couchette pour chien, démontée (1 - 8)
- 1 matériel de montage (9 - 12)
- 1 notice d'utilisation

Caractéristiques techniques

Dimensions couchage :

env. 99 x 60 x 19 cm (l x h x p)



Capacité de charge max. : 25 kg



Date de fabrication (mois/année) : 12/2023

Utilisation conforme à sa destination

L'article n'est pas prévu pour une utilisation commerciale. L'article sert de surface de couchage pour les chiens pour l'intérieur et l'extérieur.

Consignes de sécurité

Important : Lisez ces notice d'utilisation avec soin et conservez-les absolument !



Danger de mort !

- Ne laissez jamais les enfants sans surveillance avec le matériel d'emballage. Il y a risque d'étouffement.
- Tenez les enfants éloignés de l'article.

- L'article n'est ni un jouet, ni un appareil pour l'escalade ! Assurez-vous que personne, en particulier les enfants, ne monte ou ne se hisse sur l'article. L'article risque de se renverser.



Risque de blessure !

- Avant d'utiliser l'article, veillez à une bonne stabilité !
- Posez l'article sur un sol plan et solide. Ne pas le placer à proximité d'escaliers.
- Ne pas poser d'objets dangereux comme des bougies par ex. sur ou à proximité de l'article.
- Contrôler régulièrement l'article afin de détecter d'éventuelles usures. Contrôlez régulièrement la bonne fixation de tous les raccords ! L'article doit être uniquement utilisé dans un état impeccable !
- L'article doit être uniquement utilisé dans le but prévu.
- La tolérance de charge maximale ne doit pas être dépassée.
- Faire particulièrement attention aux doigts lors de l'ouverture et de la fermeture : il existe un risque de blessure par écrasement.

Montage

Vous aurez besoin d'un tournevis adapté et d'une clé adaptée (non compris dans l'étendue de la livraison) pour le montage de l'article.

1. Retirez l'emballage et placez toutes les pièces de l'article au sol (fig. A).
2. Assemblez l'article comme indiqué sur les fig. B à F.

Remarque : vous pouvez replier l'article après l'utilisation.

Stockage, nettoyage

Lorsque vous n'utilisez pas l'article, rangez-le toujours dans un endroit sec et propre à une température ambiante. Passez uniquement l'article à l'aspirateur et ne le nettoyez pas avec des produits de nettoyage agressifs. Nettoyez uniquement avec un chiffon humide et ensuite essuyez pour sécher.



Mise au rebut



* Ce produit est recyclable. Il est soumis à la responsabilité élargie du fabricant et est collecté séparément.



Éliminez le produit et les matériaux d'emballage conformément aux réglementations locales actuelles en vigueur. Conservez les matériaux

d'emballage (comme les sachets en plastique) hors de portée des enfants. Vous obtiendrez plus d'informations relatives à l'élimination du produit usagé auprès de votre commune ou de votre municipalité. Éliminez le produit et l'emballage dans le respect de l'environnement.



Le code de recyclage est utilisé pour identifier les différents matériaux à retourner dans le cycle de recyclage.

Ce code se compose du symbole de recyclage, représentant le cycle de recyclage ainsi que d'un numéro identifiant le matériau.

Indications concernant la garantie et le service après-vente

L'article a été produit avec grand soin et sous un contrôle constant. DELTA-SPORT HANDELSKON-TOR GmbH accorde au client final privé une garantie de trois ans sur cet article à compter de la date d'achat (période de garantie) conformément aux dispositions suivantes. La garantie ne vaut que pour les défauts de matériaux et de fabrication. La garantie ne couvre pas les pièces soumises à une usure normale, lesquelles doivent donc être considérées comme des pièces d'usure (comme p. ex., les piles), de même qu'elle ne couvre pas les pièces fragiles, telles que les interrupteurs ou les pièces fabriquées en verre.

Les réclamations au titre de cette garantie sont exclues si l'article a été utilisé de manière abusive ou inappropriée, hors du cadre de son usage ou du champ d'application prévu ou si les instructions de la notice d'utilisation n'ont pas été respectées, à moins que le client final ne prouve que l'article présentait un défaut de matériau ou de fabrication n'étant pas dû à l'une des conditions mentionnées ci-dessus.

Les réclamations au titre de la garantie ne peuvent être adressées pendant la période de garantie qu'en présentant le ticket de caisse original. Veuillez pour cela conserver le ticket de caisse original. Ceci s'applique également aux pièces remplacées et réparées.

Si vous avez des plaintes à formuler, veuillez d'abord contacter le service d'assistance téléphonique ci-dessous ou nous contacter par courrier électronique. Si le cas est couvert par la garantie, nous nous engageons - à notre appréciation - à réparer ou à remplacer l'article gratuitement pour vous ou à vous rembourser le prix d'achat. Aucun autre droit ne découle de la garantie.

Vos droits légaux, en particulier les droits de garantie contre le vendeur concerné, ne sont pas limités par cette garantie.

* Article L217-16 du Code de la consommation

Lorsque l'acheteur demande au vendeur, pendant le cours de la garantie commerciale qui lui a été consentie lors de l'acquisition ou de la réparation d'un bien meuble, une remise en état couverte par la garantie, toute période d'immobilisation d'au moins sept jours vient s'ajouter à la durée de la garantie qui restait à courir. Cette période court à compter de la demande d'intervention de l'acheteur ou de la mise à disposition pour réparation du bien en cause, si cette mise à disposition est postérieure à la demande d'intervention.

Indépendamment de la garantie commerciale souscrite, le vendeur reste tenu des défauts de conformité du bien et des vices rédhibitoires dans les conditions prévues aux articles L217-4 à L217-13 du Code de la consommation et aux articles 1641 à 1648 et 2232 du Code Civil.

Article L217-4 du Code de la consommation

Le vendeur livre un bien conforme au contrat et répond des défauts de conformité existant lors de la délivrance.

Il répond également des défauts de conformité résultant de l'emballage, des instructions de montage ou de l'installation lorsque celle-ci a été mise à sa charge par le contrat ou a été réalisée sous sa responsabilité.

Article L217-5 du Code de la consommation

Le bien est conforme au contrat :

1° S'il est propre à l'usage habituellement attendu d'un bien semblable et, le cas échéant :

- s'il correspond à la description donnée par le vendeur et possède les qualités que celui-ci a présentées à l'acheteur sous forme d'échantillon ou de modèle ;
- s'il présente les qualités qu'un acheteur peut légitimement attendre eu égard aux déclarations publiques faites par le vendeur, par le producteur ou par son représentant, notamment dans la publicité ou l'étiquetage ;

2° Ou s'il présente les caractéristiques définies d'un commun accord par les parties ou être propre à tout usage spécial recherché par l'acheteur, porté à la connaissance du vendeur et que ce dernier a accepté.

Article L217-12 du Code de la consommation

L'action résultant du défaut de conformité se prescrit par deux ans à compter de la délivrance du bien.

Article 1641 du Code civil

Le vendeur est tenu de la garantie à raison des défauts cachés de la chose vendue qui la rendent impropre à l'usage auquel on la destine, ou qui diminuent tellement cet usage que l'acheteur ne l'aurait pas acquise, ou n'en aurait donné qu'un moindre prix, s'il les avait connus.

Article 1648 1er alinéa du Code civil

L'action résultant des vices rédhibitoires doit être intentée par l'acquéreur dans un délai de deux ans à compter de la découverte du vice.

Les pièces détachées indispensables à l'utilisation du produit sont disponibles pendant la durée de la garantie du produit.

IAN : 446503_2307

(FR) Service France
Tel. : 0800 919 270
E-Mail : deltasport@lidl.fr

(BE) Service Belgique
Tel. : 0800 12089
E-Mail : deltasport@lidl.be

* n'est valable que pour la France

Gefeliciteerd!

Met uw aankoop hebt u voor een hoogwaardig artikel gekozen. Zorg ervoor dat u voor het eerste gebruik met het artikel vertrouwd raakt.



Lees hiervoor de volgende gebruiksaanwijzing zorgvuldig door.

Gebruik het artikel alleen zoals omschreven en voor het aangegeven doel. Bewaar deze gebruiksaanwijzing goed. Geef alle documenten mee als u het artikel aan iemand anders geeft.

Leveringsomvang (afb. A)

1 x hondenligbed, gedemonteerd (1 - 8)

1 x montage materiaal (9 - 12)

1 x gebruiksaanwijzing

Technische gegevens

Afmetingen bed: ca. 99 x 60 x 19 cm (B x H x D)



Maximale belastbaarheid: 25 kg



Productiedatum (maand/jaar):
12/2023

Beoogd gebruik

Het artikel is niet bestemd voor industrieel gebruik. Het artikel dient als ligbed voor honden en is geschikt voor zowel binnen- als buitengebruik.

Veiligheidstips

Belangrijk: Lees de gebruiksaanwijzing zorgvuldig door en bewaar deze vervolgens goed.



Levensgevaar!

- Laat kinderen nooit zonder toezicht alleen met het verpakkingsmateriaal. Er bestaat een kans op verstikking.
- Houd kinderen uit de buurt van het artikel.
- Het artikel is geen klim- of speelrek! Zorg ervoor dat niemand, in het bijzonder kinderen, op het artikel gaat staan of zich eraan omhoogtrekt. Het artikel kan omvallen.



Kans op lichamelijk letsel!

- Let er voor gebruik van het artikel op of dit voldoende stabiliteit biedt.
- Plaats het artikel op een vlakke en stevige ondergrond. Plaats het niet in de buurt van een trap.
- Plaats geen gevaarlijke voorwerpen, zoals kaarsen op of in de buurt van het artikel.
- Controleer het artikel regelmatig op slijtage. Controleer regelmatig of alle verbindingen van het artikel goed zijn bevestigd! Het artikel mag alleen in goede staat worden gebruikt!
- Het artikel mag alleen worden gebruikt voor het beoogde doel.
- De maximale belastbaarheid mag niet worden overschreden.
- Let bij het open- en dichtklappen in het bijzonder op uw vingers. Er bestaat gevaar voor blessures door kneuzingen.

Montage

Voor de montage van het artikel hebt u een geschikte schroevendraaier en een geschikte moersleutel nodig (niet meegeleverd).

1. Verwijder de verpakking en leg alle onderdelen van het artikel op de vloer (afb. A).
2. Monteer het artikel zoals getoond in afb. B-F.

Aanwijzing: u kunt het artikel na gebruik inklappen.

Opslag, reiniging

Bewaar het artikel wanneer u dit niet gebruikt altijd droog en schoon op kamertemperatuur. Reinig het artikel af en toe met een stofzuiger. Gebruik geen agressieve reinigingsmiddelen. Alleen met een vochtige reinigingsdoek reinigen en vervolgens droogvegen.



Afvalverwerking



Voer het artikel en de verpakkingsmaterialen af in overeenstemming met de actuele lokale voorschriften. Berg verpakkingsmaterialen (zoals bv. foliezakjes) op buiten het bereik van kinderen. Bijkomende informatie over de afvoer van het onbruikbaar geworden artikel krijgt u bij uw gemeente- of stadsbestuur. Voer het artikel en de verpakking milieuvriendelijk af.



De recyclingcode dient om verschillende materialen voor recyclingdoeleinden te kenmerken. De code bestaat uit een recyclingsymbool voor de recyclingcyclus en een nummer dat het materiaal kenmerkt.

Opmerkingen over garantie en serviceafhandeling

Het artikel werd met de grootste zorgvuldigheid en onder permanent toezicht geproduceerd. De firma DELTA-SPORT HANDELSKONTOR GmbH verleent particuliere eindklanten op dit artikel drie jaar garantie, te rekenen vanaf de datum van aankoop (garantietermijn) en dit op grond van de volgende bepalingen. De garantie geldt alleen voor materiaal- en verwerkingsfouten. De garantie is niet van toepassing op onderdelen die aan een normale slijtage onderhevig zijn en daarom als slijtageonderdelen te beschouwen zijn (bv. batterijen) en evenmin op breekbare onderdelen zoals schakelaars of onderdelen die van glas gemaakt zijn.

Uit de garantie voortvloeiende claims zijn uitgesloten als het artikel onvakkundig, verkeerd of niet in het kader van de voorziene bepaling of in het kader van het voorziene gebruiksdoeleinde gebruikt werd of indien richtlijnen in de gebruiksaanwijzing niet in acht genomen werden, tenzij de eindklant aantoont dat er sprake is van een materiaal- of verwerkingsfout die niet op één van de hoger vermelde omstandigheden gebaseerd is.

Uit de garantie voortvloeiende claims kunnen alleen tijdens de garantieperiode op vertoon van de originele kassabon ingediend worden. Gelieve daarom de originele kassabon te bewaren. De garantieperiode wordt door eventuele reparaties op grond van de garantie, wettelijke waarborg of coulance niet verlengd. Dit geldt ook voor vervangen en gerepareerde onderdelen.

Gelieve u bij klachten in eerste instantie tot de hieronder vermelde servicehotline te richten of met ons per e-mail contact op te nemen. Is er sprake van een garantiegeval, dan wordt het artikel door ons – naar onze keuze – voor u gratis gerepareerd, wordt het vervangen of wordt de aankoopsom terugbetaald. Verdere rechten op grond van de garantie bestaan niet.

Uw wettelijke rechten, in het bijzonder rechten op garantie tegenover de betreffende verkoper, worden door deze garantie niet beperkt.

IAN: 446503_2307

- BE** Service België
Tel.: 0800 12089
E-Mail: deltasport@lidl.be
- NL** Service Nederland
Tel.: 0800 0249630
E-Mail: deltasport@lidl.nl

Gratulujemy!

Decydując się na ten produkt, otrzymują Państwo towar wysokiej jakości. Należy zapoznać się z produktem przed jego pierwszym użyciem.



Należy uważnie przeczytać następującą instrukcję użytkowania.

Produkt ten należy użytkować wyłącznie w opisany sposób oraz zgodnie ze wskazanym przeznaczeniem. Niniejszą instrukcję użytkowania należy przechowywać w bezpiecznym miejscu. Przekazując produkt innej osobie, należy upewnić się, że otrzyma ona także całą dokumentację dotyczącą produktu.

Zakres dostawy (rys. A)

1 x legowisko dla psów, rozłożone (1-8)

1 x materiały do montażu (9-12)

1 x instrukcja użytkowania

Dane techniczne

Wymiary legowisko:

ok. 99 x 60 x 19 cm (szer. x wys. x gł.)



Maks. obciążenie: 25 kg



Data produkcji (miesiąc/rok):
12/2023

Użytkowanie zgodnie z przeznaczeniem

Produkt ten nie jest przeznaczony do użytku komercyjnego. Produkt służy jako leżanka dla psów w pomieszczeniach i na zewnątrz.

Wskazówki bezpieczeństwa

Ważne: Należy uważnie przeczytać instrukcję użytkowania i zachować ją do późniejszego użytku!



Zagrożenie życia!

- Nigdy nie pozostawiać dzieci bez nadzoru z dostępem do opakowania. Istnieje niebezpieczeństwo uduszenia.
- Trzymaj dzieci z dala od produktu.

- Produkt nie służy do zabawy ani wspinania się. Użytkownicy, w tym w szczególności dzieci, nie powinni stawiać ani podciągać się na tym produkcie. Produkt może się przewrócić.



Niebezpieczeństwo odniesienia obrażeń!

- Przed używaniem produktu zapewnić prawidłową stabilność!
- Ustawić produkt na równej i stabilnej powierzchni, nie ustawiać w pobliżu schodów.
- Nie umieszczać na produkcie ani w jego pobliżu żadnych niebezpiecznych przedmiotów, np. świec.
- Regularnie sprawdzać produkt pod kątem zużycia. Należy regularnie sprawdzać, czy połączenia dobrze się trzymają! Produkt może być używany wyłącznie w idealnym stanie!
- Produkt może być używany wyłącznie zgodnie z przeznaczeniem.
- Nie wolno przekraczać maksymalnego dopuszczalnego obciążenia.
- Podczas rozkładania i składania zwracać szczególną uwagę na palce. Istnieje niebezpieczeństwo zranienia wskutek zmiążdżenia.

Montaż

Do montażu produktu potrzebny jest odpowiedni śrubokręt i klucz płaski (brak w zakresie dostawy).

1. Zdjąć opakowanie i położyć wszystkie elementy produktu na podłodze (rys. A).
2. Zmontować produkt zgodnie z rys. B-F.

Wskazówka: po użyciu produkt można złożyć.

Przechowywanie, czyszczenie

Podczas nieużywania należy zawsze przechowywać produkt w suchym i czystym miejscu, w temperaturze pokojowej. Odkurzać produkt, a nie czyścić żrącymi środkami czyszczącymi. Czyścić tylko wilgotną ściereczką i następnie wytrzeć do sucha.



Uwagi odnośnie recyklingu



Artykuł i materiały opakowaniowe należy usunąć zgodnie z aktualnie obowiązującymi miejscowymi przepisami. Materiały opakowaniowe (np. worki foliowe) należy przechowywać w miejscu niedostępnym dla dzieci. Szczegółowe informacje na temat sposobów usuwania zużytego artykułu można uzyskać u władz gminnych i miejskich. Artykuł oraz opakowanie należy usunąć w sposób przyjazny dla środowiska.



Kod recyklingu służy do oznaczenia różnych materiałów nadających się do ponownego przetworzenia (recyklingu). Kod taki składa się z symbolu recyklingu odzwierciedlającego obieg materiałów do ponownego przetworzenia, a także z numeru, który jest oznaczeniem materiału.

Wskazówki dotyczące gwarancji i obsługi serwisowej

Artykuł został wyprodukowany z najwyższą starannością i pod stałą kontrolą. DELTA-SPORT HANDELSKONTOR GmbH przyznaje klientowi końcowemu na niniejszy artykuł trzy lata gwarancji od daty zakupu (okres gwarancyjny) z zastrzeżeniem poniższych postanowień. Gwarancja dotyczy wyłącznie wad materiałowych i wad wykonania. Gwarancja nie obejmuje części, które podlegają normalnemu zużyciu i z tego względu należy je traktować jako części zużywalne (np. baterie) i nie obejmuje części kruchych takich jak przetłaczalniki ani części wykonanych ze szkła.

Wyklucza się roszczenia z tytułu niniejszej gwarancji w przypadku użycia artykułu w sposób niewłaściwy lub sprzeczny z jego przeznaczeniem lub w sposób wykraczający poza przewidziane przeznaczenie lub poza przewidziany zakres użytkowania lub jeśli wytyczne zawarte w instrukcji obsługi nie były przestrzegane, chyba że klient końcowy udowodni istnienie wady materiałowej lub wady wykonania, która nie wynika z podanych wyżej przyczyn.

Roszczenia z tytułu gwarancji można zgłaszać wyłącznie w okresie gwarancyjnym za okazaniem oryginalnego dowodu zakupu. Prosimy zatem zachować oryginalny dowód zakupu! W przypadku jakichkolwiek reklamacji prosimy skontaktować się z nami najpierw za pośrednictwem podanej poniżej infolinii serwisowej lub drogą e-mailową. W przypadku objętym gwarancją artykuł zostanie – według naszego uznania – bezpłatnie naprawiony, wymieniony lub nastąpi zwrot ceny zakupu. Z gwarancji nie wynikają żadne inne prawa.

Niniejsza gwarancja nie ogranicza Państwa ustawowych praw, w szczególności roszczeń gwarancyjnych wobec danego sprzedawcy. W przypadku wymiany części lub całego artykułu okres gwarancji przedłuża się o trzy lata zgodnie z art. 581 § 1 kodeksu cywilnego. Po upływie czasu gwarancji powstałe naprawy są płatne.

IAN: 446503_2307

 Serwis Polska
Tel.: 22 397 4996
E-Mail: deltasport@lidl.pl

Srdečně blahopřejeme!

Svým nákupem jste se rozhodli pro kvalitní výrobek. Před prvním použitím se prosím seznamte s tímto výrobkem.



Pozorně si přečtěte následující návod k použití.

Používejte tento výrobek pouze tak, jak je popsáno, a pro uvedené účely. Uchvejte si tento návod k použití pro budoucí použití. Pokud výrobek předáte třetí osobě, předejte jí i veškerou dokumentaci.

Obsah balení (obr. A)

1 x lehátko pro psa, rozložené (1–8)

1 x montážní materiál (9–12)

1 x návod k použití

Technické údaje

Rozměry lehátko:

cca 99 x 60 x 19 cm (š x v x h)



Max. zatížitelnost: 25 kg



Datum výroby (měsíc/rok):

12/2023

Použití dle určení

Výrobek není určen pro komerční použití. Výrobek slouží jako ložná plocha pro psy ve vnitřních a vnějších prostorách.

Bezpečnostní pokyny

Důležité: Pečlivě si přečtěte tyto návod k použití a uschvejte si je!



Nebezpečí ohrožení života!

- Nenechávejte děti nikdy hrát si s obalovým materiálem bez dozoru. Hrozí nebezpečí udušení.
- Udržujte děti mimo dosah výrobku.
- Výrobek není určen k lezení ani ke hraní! Ujištěte se, že osoby, zejména děti, se na výrobek nestaví ani po něm nešplhají. Výrobek se může převrátit.



Nebezpečí poranění!

- Před použitím výrobku dbejte na správnou stabilitu!
- Postavte výrobek na rovný a pevný podklad a ne do blízkosti schodů.
- Neumisťujte na výrobek nebo do jeho blízkosti žádné nebezpečné předměty, jako jsou např. svíčky.
- Pravidelně kontrolujte opotřebení výrobku. Pravidelně kontrolujte, zda jsou všechny šroubové spoje dotaženy! Výrobek je možné používat pouze v bezvadném stavu!
- Tento výrobek může být používán pouze ke stanovenému účelu.
- Nesmí být překročena maximální zatížitelnost výrobku.
- Při rozklapování a sklapování dejte zvlášť pozor na své prsty. Je tu nebezpečí úrazů přiskřípnutím.

Sestavení

Pro sestavení výrobku budete potřebovat vhodný šroubovák a vhodný klíč na šrouby (není součástí obsahu balení).

1. Odstraňte obal a rozložte všechny díly výrobku na podlahu (obr. A).

2. Sestavte výrobek podle obr. B–F.

Upozornění: Po použití můžete výrobek složit.

Uskladnění, čištění

Pokud výrobek nepoužíváte, skladujte jej vždy suchý a čistý při pokojové teplotě. K čištění výrobku používejte pouze vysavač a žádné agresivní čisticí prostředky.

Čistěte pouze vlhkým hadříkem na čištění a potom vytřete dosucha.



Pokyny k likvidaci



Výrobek a obalové materiály likvidujte podle aktuálních místních předpisů.

Uchovávejte obalové materiály (jako např. fóliové sáčky) nedostupné pro děti.

○ možnostech likvidace vysloužilého výrobku se informujte u Vaší obecní nebo městské správy.

Výrobek a obaly likvidujte ekologicky.



Recyklační kód slouží ke značení různých materiálů pro proces opětovného zhodnocení (recyklace). Kód sestává ze symbolu recyklace, který má odrážet proces zhodnocení, a čísla, které označuje materiál.

Pokyny k záruce a průběhu služby

Výrobek byl vyroben s velkou péčí a za stálé kontroly. DELTA-SPORT HANDELSKONTOR GmbH poskytuje koncovým privátním zákazníkům na tento výrobek tři roky záruky od data nákupu (záruční lhůta) podle následující ustanovení. Záruka se týká pouze vad materiálu a závad ve zpracování. Záruka se nevztahuje na díly, které podléhají běžnému opotřebování, a proto je třeba je považovat za opotřebitelné díly (např. baterie), ani na křehké díly, jako jsou vypínače nebo díly ze skla.

Nároky z této záruky jsou vyloučeny, pokud výrobek byl používán neodborně nebo nedovoleným způsobem nebo nikoli v rámci stanoveného účelu určení nebo předpokládaného rozsahu používání nebo nebyla dodržena zadání v návodu k obsluze, ledaže by koncový zákazník prokázal, že existuje vada materiálu nebo došlo k chybě ve zpracování, které nevyplývají z některé výše uvedených okolností.

Nároky ze záruky lze uplatnit pouze v rámci záruční lhůty po předložení originálního pokladního dokladu. Proto si prosím uschovejte originál pokladního dokladu. Doba záruky se neprodlužuje případnými opravami na základě záruky, zákonné záruky nebo kulance. Totéž platí také pro vyměněné a opravené díly.

Při reklamacích se prosím obraťte na níže uvedenou horkou linku servisu nebo se s námi spojte e-mailem. Pokud se vyskytne případ reklamace, výrobek Vám – dle naší volby – bezplatně opravíme, vyměníme nebo Vám vrátíme kupní cenu. Další práva ze záruky nevznikají.

Vaše zákonná práva, zejména nároky na zajištění záruky vůči konkrétnímu prodejci, nejsou touto zárukou omezena.

IAN: 446503_2307

 Servis Česko

Tel.: 800 143 873

E-Mail: deltasport@idl.cz

Blahoželáme!

Svojím nákupom ste sa rozhodli pre kvalitný výrobok. Pred prvým použitím sa s výrobkom dôkladne oboznámte.



Pozorne si prečítajte tento návod na používanie.

Výrobok používajte len uvedeným spôsobom a na uvedený účel. Tento návod na používanie si dobre uschovajte. Pri odovzdávaní výrobku tretej osobe odovzdajte s výrobkom aj všetky podklady.

Rozsah dodávky (obr. A)

1 x psie ležadlo, rozložené (1 – 8)

1 x montážny materiál (9 – 12)

1 x návod na používanie

Technické údaje

Rozmery ležadlo:

cca 99 x 60 x 19 cm (Š x V x H)



Max. záťaž: 25 kg



Dátum výroby (mesiac/rok):
12/2023

Určené použitie

Tento výrobok nie je určený na komerčné použitie. Tento výrobok slúži ako plocha na ležanie pre psov v interiéri aj exteriéri.

Bezpečnostné pokyny

Dôležité: Tento návod na používanie si starostlivo prečítajte a bezpodmienečne ho uschovajte!

! Nebezpečenstvo ohrozenia života!

- Nikdy nenechávajte deti bez dozoru v blízkosti obalového materiálu. Hrozí nebezpečenstvo udusenia.
- Nepúšťajte deti do blízkosti výrobku.
- Výrobok nie je preliezačka ani zariadenie na hranie! Zabezpečte, aby sa na výrobok nestavali ani nešplhali žiadne osoby, najmä deti. Výrobok sa môže prevrátiť.



Nebezpečenstvo poranenia!

- Pred použitím sa presvedčte o správnej stabilite výrobku!
- Výrobok umiestnite na rovný a pevný podklad, v dostatočnej vzdialenosti od schodov.
- Na výrobok ani v jeho blízkosti neumiestňujte nebezpečné predmety, napríklad sviečky.
- Výrobok pravidelne kontrolujte na opotrebovanie. Pravidelne kontrolujte pevné osadenie všetkých spojok! Výrobok sa môže používať len v bezchybnom stave!
- Výrobok sa môže používať len v súlade s určením.
- Neprekráčajte maximálnu záťaž.
- Pri rozkladaní a skladaní dávajte pozor hlavne na prsty. Hrozí nebezpečenstvo poranenia spôsobené stlačením.

Montáž

Na montáž výrobku potrebujete vhodný skrutkovač a skrutkový kľúč (nie je v rozsahu dodávky).

1. Odstráňte obal a všetky časti výrobku položte na podlahu (obr. A).
2. Výrobok zmontujte tak, ako je znázornené na obr. B–F.

Upozornenie: Výrobok môžete po použití zložiť.

Skladovanie, čistenie

Pri nepoužívaní skladujte výrobok vždy suchý a čistý pri izbovej teplote. Výrobok len vysávajte a nečistite ho agresívnymi čistiacimi prostriedkami. Čistite len vlhkou handrou a následne utrite dosucha.



Pokyny k likvidácii



Výrobok a obalový materiál zlikvidujte podľa aktuálnych miestnych predpisov. Obalový materiál (ako napr. fóliové vrecká) uschovajte mimo dosahu detí. Ďalšie informácie o možnostiach likvidácie zastaraného výrobku dostanete na svojej obecnej alebo mestskej správe. Výrobok a obal zlikvidujte ekologicky.



Recyklačný kód slúži na označenie rôznych materiálov za účelom vrátenia do kolobehu opätovného používania (recykliácia). Kód pozostáva z recyklačného symbolu pre zobrazenie kolobehu opätovného používania a čísla, ktoré označuje materiál.

IAN: 446503_2307

(SK) Servis Slovensko
Tel.: 0850 232001
E-Mail: deltasport@lidl.sk

Pokyny k záruke a priebehu servisu

Výrobok bol vyrobený veľmi starostlivo a pod stálou kontrolou. Na tento výrobok poskytuje DELTA-SPORT HANDELSKONTOR GmbH súkromným koncovým užívateľom trojročnú záruku odo dňa kúpy (záručná lehota) po splnení nasledovných podmienok. Záruka platí len na chyby materiálu a spracovania. Záruka sa nevzťahuje na diely, ktoré podliehajú bežnému opotrebovaniu a preto sa považujú za diely podliehajúce opotrebovaniu (napr. batérie) alebo krehké diely, ako sú spínače alebo diely vyrobené zo skla.

Nároky z tejto záruky zanikajú, keď sa výrobok používal neodborne alebo nesprávne, mimo určenia na používanie alebo určeného rozsahu používania alebo neboli dodržané pokyny návodu na obsluhu, s výnimkou, že koncový užívateľ preukáže, že ide o chybu materiálu alebo spracovania, ktorá nebola spôsobená niektorou z hore uvedených okolností.

Záruku je možné uplatniť len počas záručnej lehoty po predložení originálu pokladničného dokladu. Originál pokladničného dokladu preto prosím uschovajte. Záručná doba sa kvôli prípadným záručným opravám, zákonnej záruke alebo ako obchodné gesto nepredlžuje. Platí to aj pre vymenené a opravené diely.

Pri reklamáciách sa prosím najskôr obráťte na dole uvedenú Service-Hotline alebo sa s nami spojte prostredníctvom e-mailu. Ak sa jedná o záručný prípad, výrobok – podľa našej voľby – bezplatne opravíme, vymeníme alebo vrátime kúpnu cenu. Ďalšie práva zo záruky nevyplývajú.

Vaše zákonné práva, hlavne nároky na záručné plnenie voči príslušnému predajcovi, nie sú touto zárukou obmedzené.

¡Enhorabuena!

Con su compra se ha decidido por un artículo de gran calidad. Familiarícese con el artículo antes de usarlo por primera vez.



Para ello, lea detenidamente las siguientes instrucciones de uso.

Use el artículo solo de la forma descrita y para los campos de aplicación indicados. Conserve estas instrucciones de uso a buen recaudo. Entregue todos los documentos en caso de traspasar el artículo a terceros.

Alcance de suministro (Fig. A)

- 1 cama plegable para perros, desmontada (1-8)
- 1 set de material de montaje (9-12)
- 1 instrucciones de uso

Datos técnicos

Medidas tumbona:

aprox. 99 x 60 x 19 cm (L x A x F)



Capacidad máxima de carga: 25 kg



Fecha de fabricación (mes/año):
12/2023

Uso previsto

El artículo no está destinado para uso comercial. El artículo sirve como superficie de descanso para perros en interiores y exteriores.

Indicaciones de seguridad

Importante: Lea detenidamente estas instrucciones de uso. ¡Es imprescindible conservarlas!



¡Peligro de muerte!

- Nunca deje a niños sin supervisión con el material de embalaje. Peligro de asfixia.
- Mantenga alejados a los niños del artículo.
- ¡El artículo no es ningún juguete ni artículo para escalar! Asegúrese de que ninguna persona, en especial niños, se pongan de pie sobre el artículo o se suban a él. El artículo se puede caer.



¡Peligro de lesiones!

- ¡Antes de usar el artículo, verifique que su estabilidad sea correcta!
- Coloque el artículo sobre una superficie firme y uniforme, no lo coloque cerca de escaleras.
- No coloque ningún artículo peligroso, como velas por ejemplo, sobre el artículo o cerca de él.
- Revise regularmente el desgaste del artículo. ¡Compruebe con regularidad que todas las conexiones estén firmemente apretadas! ¡Solo se puede usar el artículo si está en un estado óptimo!
- Solo se puede usar el artículo para el uso previsto.
- No se debe exceder la capacidad máxima de carga.
- Ponga particular atención a sus dedos al abrir y cerrar el artículo. Existe peligro de lesiones a causa de aplastamiento.

Montaje

Para el montaje del artículo necesita un destornillador y una llave inglesa adecuados (no incluidos en el alcance de suministro).

1. Retire el embalaje y coloque todas las partes del artículo sobre el suelo (Fig. A).
2. Monte el artículo tal y como se muestra en las Fig. B-F.

Nota: Puede plegar el artículo después del uso.

Almacenamiento, limpieza

Si no va a utilizarlo, almacene siempre el artículo seco y limpio y a temperatura ambiente. Solo aspire el artículo y no lo limpie con detergentes fuertes. Limpiar únicamente con un paño húmedo y secar a continuación.



Indicaciones para la eliminación



Elimine el artículo y los materiales de embalaje conforme a la correspondiente normativa local vigente. Guarde el material de embalaje (como, p. ej., las bolsas de plástico) fuera del alcance de los niños. En su administración local o municipal podrá obtener más información sobre la eliminación del artículo usado. Elimine el artículo y el embalaje de forma respetuosa con el medio ambiente.



El código de reciclaje se emplea para señalar los diferentes materiales para su retorno al ciclo de reciclaje. El código se compone de un símbolo de reciclaje para el ciclo de aprovechamiento y un número que señala el material.

Indicaciones relativas a la garantía y la gestión de servicios

El artículo ha sido fabricado con gran esmero y sometido a controles constantes. Para el mismo, DELTA-SPORT HANDELSKONTOR GmbH ofrece a los clientes finales particulares una garantía de tres años a contar desde la fecha de compra (periodo de garantía) con arreglo a las condiciones que se exponen a continuación. La garantía tiene validez únicamente para fallos del material y fabricación. La garantía no cubre las piezas sometidas a un desgaste normal y se consideren por ello piezas de desgaste (p. ej., pilas) así como tampoco a piezas frágiles como interruptores o piezas fabricadas en vidrio o cristal.

Se excluyen derechos derivados de esta garantía, si se ha realizado un uso incorrecto o abusivo del artículo o que no se encuentre dentro del marco del uso o ámbito de uso previstos o si no se ha observado lo recogido en el manual de instrucciones, a no ser que el cliente final demuestre que existen fallos del material o fabricación no derivados de una de las circunstancias expuestas anteriormente.

Las demandas derivadas de la garantía sólo podrán presentarse dentro del periodo de garantía exhibiendo el comprobante de compra original. Le rogamos, por ello, que conserve el comprobante de compra original. El periodo de garantía no se verá prolongado por ningún tipo de reparación realizada con motivo de la garantía, la garantía legal o como gesto de buena voluntad. Esto se aplica también a las piezas sustituidas o reparadas.

Por favor, dirija sus quejas primero a la línea telefónica del servicio de atención al cliente que se indica a continuación o póngase en contacto con nosotros por correo electrónico. Si el caso está cubierto por la garantía, a nuestra elección, repararemos o cambiaremos gratuitamente el artículo o le restituiremos el precio de compra del mismo. De la garantía no se derivan otros derechos.

Esta garantía no limitará sus derechos legales, especialmente los derechos de garantía frente al vendedor correspondiente.

IAN: 446503_2307



Servicio España

Tel.: 900 984 989

E-Mail: deltasport@lidl.es

Hjertelig tillykke!

Du har valgt at købe et kvalitetsprodukt. Lær produktet at kende, inden du bruger det første gang.



Det gør du ved at læse nedenstående brugervejledning omhyggeligt.

Brug kun produktet som beskrevet og til de angivne anvendelsesområder. Opbevar denne brugervejledning et sikkert sted. Udlever også alle dokumenter, hvis produktet videregives til en tredjepart.

Leveringsomfang (fig. A)

- 1 x hundeseng, adskilt (1-8)
- 1 x monteringsmateriale (9-12)
- 1 x brugervejledning

Tekniske data

Mål drømmeseng:

ca. 99 x 60 x 19 cm (B x H x D)



Maks. kapacitet: 25 kg



Fremstillingsdato (måned/år):
12/2023

Bestemmelsesmæssig brug

Produktet er ikke beregnet til erhvervsmæssig brug. Produktet er beregnet til brug som liggeflade for hunde indendørs og udendørs.

Sikkerhedsanvisninger

Vigtigt: Læs denne brugervejledning omhyggeligt, og opbevar den til senere brug!



Livsfare!

- Lad ikke børn være alene med emballagematerialet. Der er fare for kvælning.
- Hold børn på afstand af produktet.

- Produktet er ikke beregnet til at klatre på eller lege med! Sørg for, at personer, især børn, ikke stiller sig op på produktet eller løfter sig op i det. Produktet kan vælte.



Fare for kvæstelser!

- Sørg for, at produktet er stabilt inden brug!
- Stil produktet på et jævnt og fast underlag, og ikke i nærheden af trapper.
- Stil ingen farlige genstande som f.eks. stearinlys på eller i nærheden af produktet.
- Kontroller regelmæssigt produktet for slitage. Kontroller regelmæssigt, at alle forbindelser sidder fast! Produktet må kun anvendes i fejlfri stand!
- Produktet må kun anvendes til det tilsigtede formål.
- Den maksimale kapacitet må ikke overskrides.
- Pas især på fingrene ved ud- og sammenfoldning. Der er fare for kvæstelser ved at få dem i klemme.

Opstilling

Til at opstille artiklen skal du bruge en egnet skruetrækker og en egnet skruenøgle (medfølger ikke ved levering).

1. Fjern emballagen, og læg alle delene til artiklen på gulvet (fig. A).
2. Saml artiklen som vist i fig. B-F.

Bemærk: Du kan klappe artiklen sammen efter brug.

Rengøring og pleje

Opbevar altid artiklen tør og ren ved stuetemperatur, når den ikke er i brug. Støvsug kun produktet, og rengør det ikke med stærke rengøringsmidler.

Rengøres kun med en fugtig rengøringsklud og tørres derefter af.



Henvisninger vedr. bortskaffelse



Bortskaf artiklen og emballagematerialerne i henhold til aktuelle, lokale forskrifter. Opbevar emballagematerialer (som f.eks. folieposer) utilgængeligt for børn. Yderligere informationer om bortskaffelse af den udtjente artikel kan indhentes hos kommunen. Bortskaf artiklen og emballagen på en miljøvenlig måde.



Genbrugskoden tjener til identifikation af forskellige materialer med hensyn til tilbageførsel til genanvendelseskredsløbet (recycling). Koden består af et genbrugssymbol, som afspejler genanvendelseskredsløbet, og et tal, der identificerer materialet.

Oplysninger om garanti og servicehåndtering

Varen er fremstillet med største omhu og under løbende kontrol. DELTA-SPORT HANDELSKONTOR GmbH yder private slutkunder tre års garanti på varen fra købsdato (Garantifrist) i henhold til følgende bestemmelser. Garantien gælder kun for materiale- og fremstillingsfejl. Garantien dækker ikke dele, der udsættes for normal slitage og derfor må betragtes som sliddele (f.eks. batterier) eller skrøbelige dele såsom afbrydere eller dele, der er fremstillet af glas. Garantien kan ikke gøres gældende, hvis varen er blevet anvendt ukorrekt eller uagtsomt eller til andre formål end det tilsigtede eller i det tilsigtede omfang. Garantien bortfalder ligeledes ved manglende overholdelse af anvisningerne i betjeningsvejledningen. Kunden skal kunne påvise, at der er tale om materiale- eller fremstillingsfejl og ikke fejl som følge af ovenstående omstændigheder.

Garantien kan kun gøres gældende i garantiperioden mod fremvisning af original kvittering. Gem derfor den originale kvittering. Garantiperioden forlænges ikke i tilfælde af reparation i henhold til garantien, den lovpligtige garanti eller pr. kulance. Dette gælder også for udskiftede og reparerede dele.

I tilfælde af klager er det muligt at kontakte nedenstående servicelinje eller kontakte os pr. e-mail. Ved garantisager vil vi efter eget skøn reparere varen uden beregning, ombytte varen eller refundere købsprisen. Der er ingen yderligere rettigheder under garantien.

Dine lovmæssige rettigheder, herunder navnlig garantikrav over for sælger, indskrænkes ikke som følge af denne garanti.

IAN: 446503_2307

 Service Danmark
Tel.: 32 710005
E-Mail: deltasport@idl.dk

Congratulazioni!

Avete acquistato un articolo di alta qualità. Consigliamo di familiarizzare con l'articolo prima di cominciare ad utilizzarlo.



Leggere attentamente le seguenti istruzioni d'uso.

Utilizzare l'articolo solo nel modo descritto e per gli ambiti di applicazione indicati. Conservare accuratamente queste istruzioni d'uso. In caso di trasferimento dell'articolo a terzi, consegnare tutti i documenti insieme all'articolo.

Contenuto della fornitura (fig. A)

- 1 x brandina per cani, smontata (1-8)
- 1 x materiale di montaggio (9-12)
- 1 x istruzioni d'uso

Dati tecnici

Dimensioni brandina:

ca. 99 x 60 x 19 cm (L x A x P)



Capacità di carico massima: 25 kg



Data di produzione (mese/anno):
12/2023

Uso conforme alla destinazione

L'articolo non è destinato all'uso commerciale. L'articolo funge da superficie di riposo per cani all'aperto e al chiuso.

Indicazioni di sicurezza

Importante: Leggere attentamente le istruzioni d'uso e conservarle accuratamente!



Pericolo di morte!

- Non lasciare mai bambini non sorvegliati presso il materiale di imballaggio. Pericolo di soffocamento.
- Tenere l'articolo lontano dalla portata dei bambini.

- L'articolo non è una struttura per arrampicarsi o per giocare! Assicurarsi che le persone, in particolare i bambini, non usino l'articolo per sollevarsi né vi si appoggino. L'articolo può rovesciarsi.



Pericolo di lesioni!

- Prima di usare l'articolo, assicurarsi che sia stabile!
- Collocare l'articolo su una base piana e solida, non in prossimità di scale.
- Non posizionare oggetti pericolosi, ad es. candele, nelle vicinanze o sull'articolo.
- Controllare regolarmente l'articolo per individuare eventuali segni d'usura. Controllare regolarmente che tutte le giunzioni siano salde. Utilizzare l'articolo solo se in perfette condizioni.
- Utilizzare l'articolo solo per lo scopo previsto.
- Non superare la capacità di carico massima.
- Quando si apre e si richiude l'articolo, fare particolare attenzione alle dita. Sussiste il rischio di riportare lesioni da schiacciamento.

Montaggio

Il montaggio dell'articolo richiede un cacciavite e una chiave inglese adatti (non inclusi nel contenuto della fornitura).

1. Rimuovere l'imballaggio e disporre sul pavimento tutti i pezzi dell'articolo (fig. A).
2. Assemblare l'articolo come mostrato nelle fig. B-F.

Nota: l'articolo può essere chiuso dopo l'uso.

Conservazione, pulizia

In caso di mancato utilizzo, riporre l'articolo a temperatura ambiente in un luogo asciutto e pulito. Passare semplicemente l'aspirapolvere nell'articolo e non utilizzare detergenti aggressivi per la pulizia. Pulire solo con un panno umido e quindi asciugare.



Smaltimento



Smaltire l'articolo e i materiali della confezione nel rispetto delle attuali normative locali. Conservare i materiali della confezione (come ad es. i sacchetti) in modo che non siano raggiungibili per i bambini. Presso la propria amministrazione comunale o cittadina è possibile ottenere ulteriori informazioni sullo smaltimento dell'articolo alla fine del suo periodo di impiego. Smaltire l'articolo e la confezione nel rispetto dell'ambiente.



Il codice di riciclaggio serve per indicare i diversi materiali per il loro ritorno al ciclo di riutilizzo (recycling). Il codice è composto da un simbolo di riciclaggio per il ciclo di riutilizzo e da un numero che contraddistingue il materiale.

Avvertenze sulla garanzia e sulla gestione dei servizi di assistenza

L'articolo è stato prodotto con la massima cura e sotto un continuo controllo. DELTA-SPORT HANDELSKONTOR GmbH concede ai clienti finali privati, su questo articolo, tre anni di garanzia dalla data di acquisto (termine di garanzia) sulla base delle seguenti disposizioni. La garanzia vale per difetti del materiale o di fabbricazione. Questa garanzia non si estende a componenti del prodotto esposti a normale logorio, che possono pertanto essere considerati come componenti soggetti a usura (esempio capacità della batteria, calcificazione, lampade, pneumatici, filtri, spazzole...). La garanzia non si estende altresì a danni che si verificano su componenti delicati (esempio interruttori, batterie, parti realizzate in vetro, schermi, accessori vari) nonché a danni derivanti dal trasporto o altri incidenti.

Dalla presente garanzia sono escluse le richieste legate a casi di utilizzo non conforme oppure di abuso dell'articolo, oppure di utilizzo avvenuto non nell'ambito delle condizioni previste oppure del campo di impiego previsto, oppure in caso di non osservanza delle direttive riportate nelle istruzioni d'uso, a meno che il cliente non dimostri che sussista un vizio di materiale o di lavorazione che non sia riconducibile ad una delle circostanze riportate sopra.

Le richieste di garanzia possono essere avanzate solo entro il relativo termine, su presentazione dello scontrino originale di acquisto. Si prega quindi di conservare lo scontrino originale. Il termine di garanzia non sarà prolungato a seguito di eventuali riparazioni effettuate sulla base della garanzia, della garanzia obbligatoria prevista per legge oppure di accondiscendenza. Ciò vale anche per le parti sostituite oppure riparate.

In caso di contestazione rivolgersi dapprima alla hotline di assistenza sotto indicata oppure mettersi in contatto con noi via e-mail. Laddove sussista un caso coperto dalla garanzia, l'articolo sarà - a nostra discrezione - da noi riparato gratuitamente, sostituito oppure sarà rimborsato il prezzo di acquisto. Non sussistono ulteriori diritti derivanti dalla garanzia.

I vostri diritti giuridici, in particolare i diritti di garanzia obbligatoria prevista dalla legge nei confronti del relativo venditore, non sono limitati dalla presente garanzia.

IAN: 446503_2307

 Assistenza Italia
Tel.: 800781188
E-Mail: deltasport@idl.it

Szívből gratulálunk!

Vásárlásával kiváló minőségű terméket választott. Használatba vétele előtt ismerkedjen meg a termékkel.



Figyelmesen olvassa el az alábbi használati útmutatót.

A terméket kizárólag az itt ismertetett módon, a rendeltetésének megfelelően használja. Gondosan őrizze meg a használati útmutatót. A termék továbbadásakor adja át az összes kapcsolódó dokumentumot is.

Csomag tartalma (A ábra)

1 x kutyafekhely, szétszerelve (1 – 8)

1 x szerelőanyag (9 – 12)

1 x használati útmutató

Műszaki adatok

Fekvőhely mérete:

kb. 99 x 60 x 19 cm (Sz x Ma x Mé)



Max. terhelhetőség: 25 kg



Gyártási dátum (év/hónap):
12/2023

Rendeltetészerű használat

A termék nem üzleti felhasználásra készült. A termék fekvőfelületként szolgál kutyák számára, bent és kint.

Biztonsági utasítások

Fontos: Figyelmesen olvassa el az használati útmutatót és feltétlenül őrizze meg!



Életveszély!

- Soha ne hagyjon felügyelet nélkül gyermeket csomagoló anyaggal. Fulladásveszély áll fenn.
- A gyerekeket tartsa távol a terméktől.
- A termék nem mászóalkalmatosság és nem játék! Gondoskodjon arról, hogy arra senki se álljon fel, és azon senki se húzódkodjon fel, különösen a gyerekek ne. A termék felborulhat.



Sérülésveszély!

- Ellenőrizze a termék megfelelő stabilitását, mielőtt használatba venné!
- Szilárd, egyenes talajra állítsa fel a terméket, lépcső közelébe ne tegye.
- Ne tegyen veszélyes tárgyakat, mint pl. gyertya, a termék közelébe vagy magára a termékre.
- Rendszeresen ellenőrizze a termék kopását. Rendszeresen ellenőrizze valamennyi összekötő elem szilárdságát! A terméket csak hibátlan állapotban szabad használni!
- A terméket csak rendeltetési céljára szabad használni.
- A legnagyobb terhelhetőséget túllépni nem szabad.
- A termék kinyitása és becsukása közben különösen vigyázzon az ujjaira. Sérülésveszély: becsípődés veszélye áll fenn.

Felállítás

A termék felállításához egy megfelelő csavarhúzó és egy megfelelő csavarkulcs szükséges (a csomag nem tartalmazza).

1. Távolítsa el a csomagolást és tegye a termék részeit a talajra (A ábra).
2. Szerelje össze a terméket a B–F ábrákon látható módon.

Megjegyzés: használat után összehajtogathatja a terméket.

Tárolás, tisztítás

A terméket mindig száraz, tiszta és szobahőmérsékletű helyen tárolja, ha azt nem használja. Szak porszívóval tisztítsa a terméket, éles tisztítóeszközöket ne használjon.

A tisztításához kizárólag nedves törölkendőt használjon, majd törölje szárazra.



Tudnivalók a hulladékkezelésről



A terméket és a csomagolóanyagokat a hatályos helyi előírásoknak megfelelően semmisítse meg. A csomagolóanyagokat (például fóliatasakokat) tartsa távol a gyermekektől. Az elhasznált termékek ártalmatlanításával kapcsolatos további információkat a települési vagy városi önkormányzattól tudhatja meg. A terméket és a csomagolást környezetkímélő módon kell ártalmatlanítani.



Az újrahasznosítási kód az újrafelhasználási ciklusba való visszavezetésre (újrahasznosítás) szánt különböző anyagok azonosítására szolgál. A kód az újrahasznosítási ciklus újrahasznosítási szimbólumból és az anyagot azonosító számból áll.

A garanciával és a szerviz lebonyolításával kapcsolatos útmutató

A termék nagy gondossággal és állandó ellenőrzés mellett készült. A DELTA-SPORT HANDELS-KONTOR GmbH privát végső felhasználóknak a vásárlás dátumától számított három év (garancia időtartama) garanciát ad erre a termékre a következő rendelkezések szerint. A garancia csak anyaghibára és feldolgozási hibára érvényes. A garancia nem terjed ki a szokásos elhasználódásnak kitett, ezért kopó alkatrésznek tekintendő alkatrészekre (pl. elemek), valamint a törékeny alkatrészekre sem, például a kapcsolókra vagy az üvegből készült alkatrészekre.

Kizárásra kerül a garanciaigény, ha a terméket szakszerűtlenül vagy helytelenül, nem rendeltetésszerűen vagy nem az előírt felhasználási körben használták, vagy figyelmen kívül hagyták a kezelési útmutató előírásait, kivéve, ha a végső felhasználó bizonyítja, hogy olyan anyag- vagy feldolgozási hiba áll fenn, amely nem a fent említett körülmények valamelyikéből ered.

A garanciaigény csak a garancia időtartamán belül, az eredeti pénztári bizonylat bemutatásával érvényesíthető. Ezért kérjük, őrizze meg az eredeti pénztári bizonylatot. A garancia, a törvényes garancia vagy a méltányosság alapján végzett esetleges javítások a garancia időtartamát nem hosszabbítják meg. Ez vonatkozik a kicserélt és javított alkatrészekre is.

Kérjük, hogy reklamáció esetén először az alábbi szervizvonalat hívja, vagy e-mailen keressen minket. Garanciális esetekben a terméket saját döntésünk alapján ingyenesen megjavítjuk, kicseréljük vagy megtérítjük a vételárat. A garanciából további jogok nem következnek.

A jelen garancia nem korlátozza az Ön törvényes jogait, különösen a mindenkorı értékesítıvel szembeni garanciaigényét.

IAN: 446503_2307

 Szerviz Magyarország

Tel.: 06800 21225

E-Mail: deltasport@idl.hu

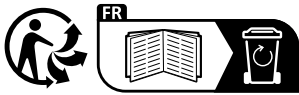

DELTA-SPORT HANDELSKONTOR GMBH

Wragekamp 6 • 22397 Hamburg

GERMANY



12/2023

Delta-Sport-Nr.: HL-14162

12.21.2023 / AM 10:37

IAN 446503_2307

