



WHEELED TROLLEY

(GB) (IE) (NI)

WHEELED TROLLEY

Instructions for use

(NL) (BE)

TRANSPORTBOX

Gebruiksaanwijzing

(FR) (BE)

CAISSE DE TRANSPORT À ROULETTES

Notice d'utilisation

(DE) (AT) (CH)

TRANSPORTBOX

Gebrauchsanweisung

IAN 467400_2404

(GB) (IE) (NI) (FR)
(BE) (NL) (DE) (AT) (CH)

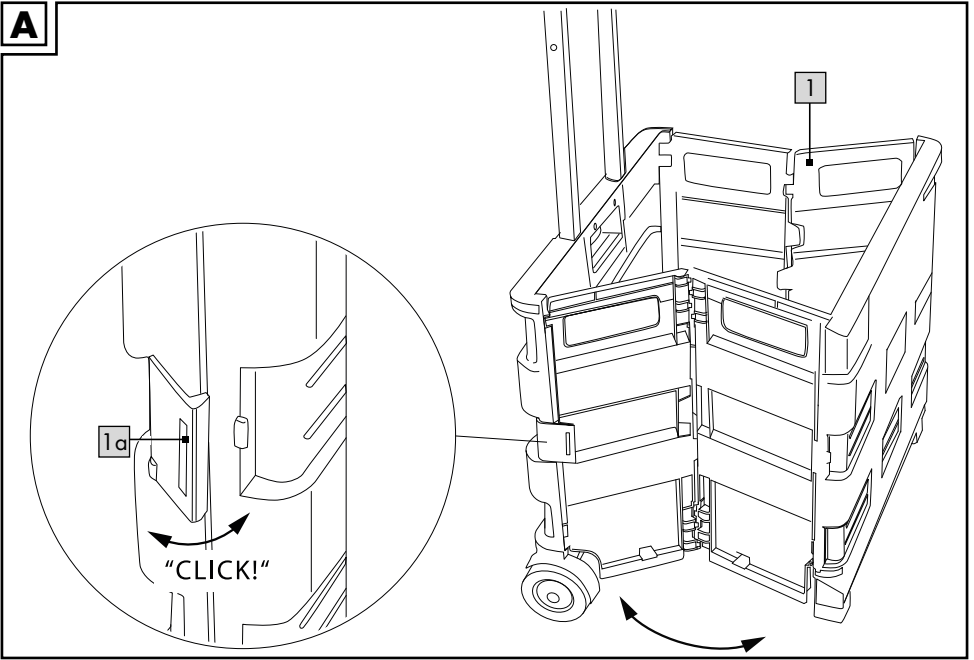
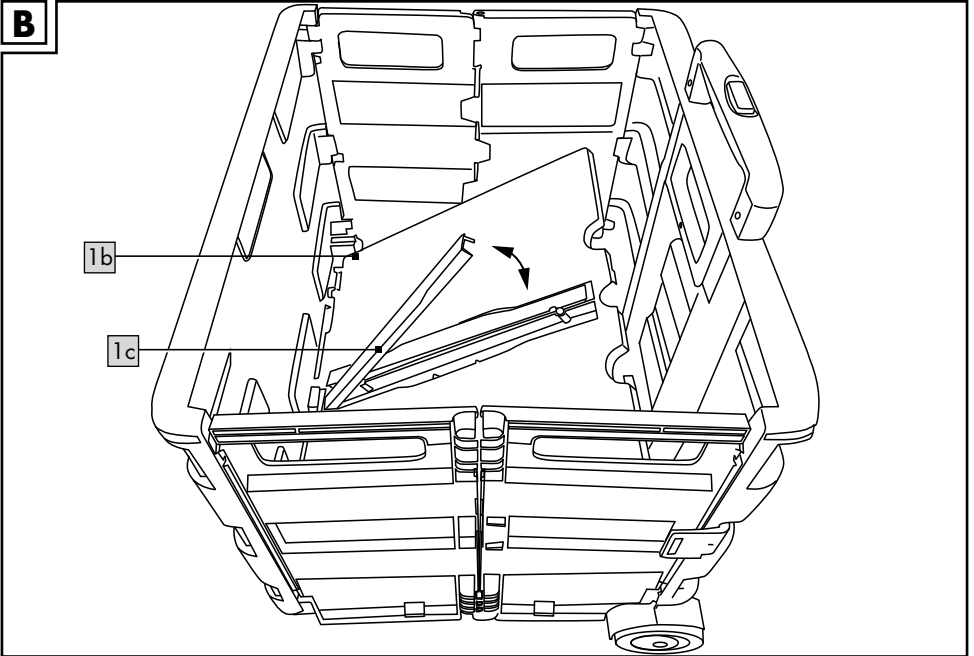
A**B**

C

1c

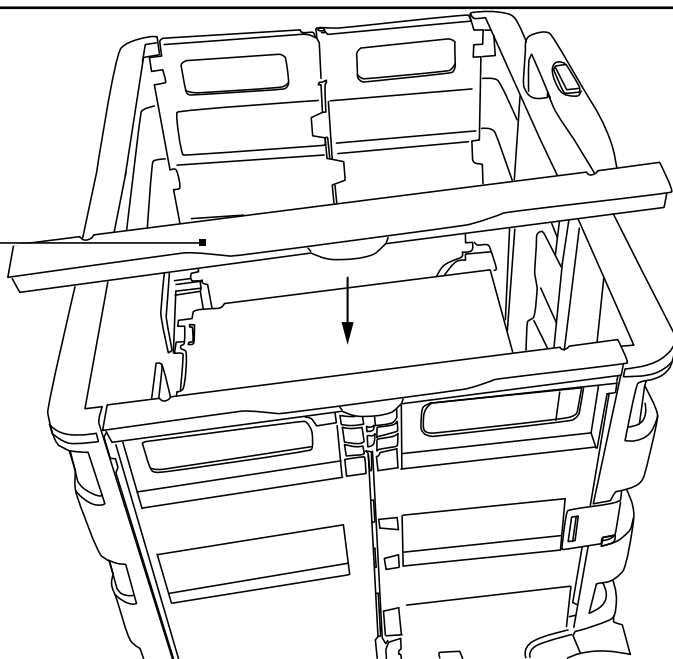
**D**

1f

1d

1e

"CLICK!"

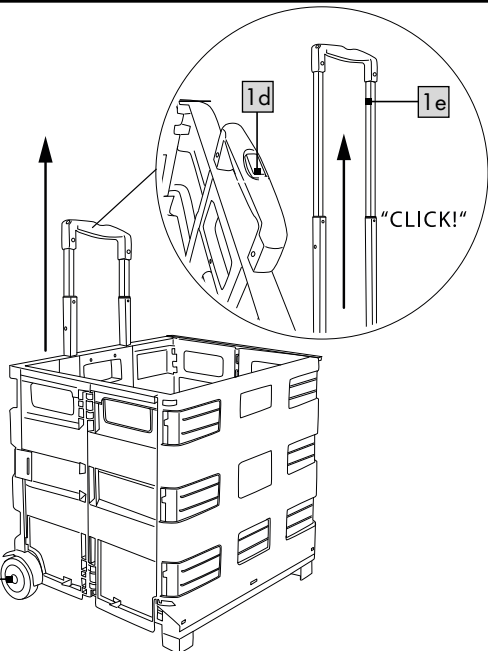

Congratulations!

You have chosen to purchase a high-quality product. Familiarise yourself with the product before using it for the first time.



Read the following instructions for use carefully.

Use the product only as described and only for the given areas of application. Store these instructions for use carefully. When passing the product on to third parties, please also hand over all accompanying documents.

Package contents

- 1 x foldable transport box with wheels
- 1 x instructions for use

Technical data



Max. weight capacity: 25kg

Dimensions:

opened, with telescopic grip, with wheels:

approx. 45 x 37.5 x 97cm (L x W x H)

opened, without telescopic grip, with wheels:

approx. 45 x 37.5 x 40.5cm (L x W x H)

opened, without telescopic grip, without wheels:

approx. 43.5 x 37 x 40cm (L x W x H)



Date of manufacture (month/year):

09/2024

Intended use

The product is a foldable transport box for private use. The product is suitable for carrying products with a maximum load weight of 25kg. Do not carry any unpackaged foodstuffs in this product. Do not use for carrying animals or people.



Safety information

- Never leave children unattended with the packaging materials. There is a risk of suffocation.
- Avoid contact with sharp, hot, pointed or dangerous products.
- Do not exceed the maximum load capacity of 25kg.

- Do not modify the product in a way that might endanger your safety.
- Do not use the product indoors. On smooth surfaces like laminate, parquet, wooden floorboards, tiles, etc., the wheels can lose their grip and slip.
- Do not sit or stand on the product.
- The product may not be used for carrying people or animals.
- Always be considerate of others when using the product!
- Warning! Not suitable for unpackaged foodstuffs!
- Check the product for damage and wear before each use. The product may only be used in good order and condition!



Danger of crushed fingers!

- Watch out for pinch points when pulling the telescopic handle in and out and when folding and unfolding the box.

Preventing damage to the product!

- Avoid water, oil, potholes and very rough surfaces.

Assembly

1. Remove all transport packaging.

Note: Make sure that children cannot play with the packaging materials.

2. Open the latch closure (1a) on the side of the product (1) and unfold the product (Fig. A).
3. Fold down the floor (1b), which is folded up in the inside (Fig. B).
4. Take the side supports (1c) out of the floor (Fig. B) and insert them onto the sides of the product (Fig. C).
5. Push the locking button (1d) on the telescopic handle (1e) and pull the handle up until it audibly clicks into place (Fig. D).

Note: Push the telescopic handle (1e) back down completely again when the product is not in use.

Use

1. Fill the product.

Note: Fill the product with packaged foodstuffs only, up to a maximum weight of 25kg. Do not carry people or animals in the product.

2. Hold the telescopic handle and tilt the product towards you slightly, until only the wheels (1f) are still touching the ground.

3. Pull the product behind you.

Storage, cleaning

When not in use, always store the product clean and dry at room temperature.

IMPORTANT! Light stains can be removed with a damp cleaning cloth. For larger stains, use water and a mild cleaning agent.

Wipe dry afterwards with a cloth.

Disposal



Dispose of the product and packaging materials in accordance with current local regulations. Store the packaging materials (foil bags, for example) out of the reach of children. For further information about disposal of the product no longer needed, contact your local council. Dispose of the product and the packaging in an environmentally friendly manner.



The Recycling Code distinguishes different materials to be returned for recycling. The Code consists of the recycling symbol for the recycling process and a number that identifies the material.

Notes on the guarantee and service handling

The product was produced with great care and under continuous quality control. DELTA-SPORT HANDELSKONTOR GmbH gives private end customers a three-year guarantee on this product from the date of purchase (guarantee period) in accordance with the following provisions. The guarantee is only valid for material and manufacturing defects.

The guarantee does not cover parts that are subject to normal wear and tear and that are thus considered wear parts (e.g. batteries) and it does not cover fragile parts such as switches or parts that are made of glass.

Claims under this guarantee are excluded if the product has been used incorrectly, improperly, or contrary to the intended purpose, or if the provisions in the instructions for use were not observed, unless the end customer proves that a material or manufacturing defect exists that was not caused by one of the aforementioned circumstances.

Claims under the guarantee can only be made within the guarantee period by presenting the original sales receipt. Please therefore keep the original sales receipt. The guarantee period is not extended by any repairs carried out under the guarantee, under statutory guarantees, or as a gesture of goodwill. This also applies to replaced and repaired parts.

If you wish to make a claim please first contact the service hotline mentioned below or contact us by e-mail. If there is a guarantee case, then the product will be repaired or replaced free of charge to you or the purchase price will be refunded, depending on our choice. There are no further rights from the guarantee.

Your legal rights, in particular guarantee claims against the respective seller, are not limited by this guarantee.

IAN: 467400_2404



Service Great Britain

Tel.: 0800 404 7657

E-Mail: deltasport@idl.co.uk



Service Ireland



Tel.: 1800 101010

E-Mail: deltasport@idl.ie

Félicitations !

Vous venez d'acquérir un article de grande qualité. Avant la première utilisation, familiarisez-vous avec l'article.



Pour cela, veuillez lire attentivement la notice d'utilisation suivante.

Utilisez l'article uniquement comme indiqué et pour les domaines d'utilisation mentionnés. Conservez bien cette notice d'utilisation. Si vous cédez l'article à un tiers, veuillez à lui remettre l'ensemble de la documentation.

Étendue de la livraison

1 boîte de transport pliable avec roulettes
1 notice d'utilisation

Caractéristiques techniques



Capacité de charge maximale : 25 kg

Dimensions :

ouverte, avec poignée télescopique, avec roulettes : env. 45 x 37,5 x 97 cm (L x l x h)

ouverte, sans poignée télescopique, avec roulettes : env. 45 x 37,5 x 40,5 cm (L x l x h)

ouverte, sans poignée télescopique, sans roulettes : env. 43,5 x 37 x 40 cm (L x l x h)



Date de fabrication (mois/année) : 09/2024

Utilisation conforme à sa destination

L'article est une boîte de transport pliable destiné à un usage privé. L'article est adapté au transport d'objets d'un poids de charge maximal de 25 kg.

Ne transporter aucun aliment non emballé dans cet article.

Ne pas utiliser pour transporter des animaux et des personnes.

Consignes de sécurité

- Ne laissez jamais les enfants sans surveillance avec le matériel d'emballage. Il y a risque d'étouffement.
- Évitez le contact avec des objets tranchants, chauds ou pointus.
- Ne dépassez pas la capacité de charge maximale de 25 kg.
- Ne transformez pas l'article d'une manière qui compromettrait votre sécurité.
- N'utilisez pas l'article à l'intérieur. Les roulettes risquent de perdre leur adhérence et de glisser sur des surfaces lisses comme le stratifié, le parquet, le plancher, les carrelages etc.
- Ne vous asseyez pas ou ne montez pas sur l'article.
- L'article ne doit pas être utilisé pour le transport de personnes ou d'animaux.
- Tenez toujours compte des autres personnes lors de l'utilisation de l'article !
- Attention ! N'est pas adapté aux aliments non emballés !
- Avant la première utilisation, veuillez vérifier que l'article ne présente aucun dommage ni signe d'usure. L'article ne doit être utilisé que dans un parfait état !

Risque d'écrasement des doigts !

- Faites attention aux points de pincement lors de la sortie et de la rétraction de la poignée télescopique et lors du dépliage et du pliage de l'article.

Éviter les dommages matériels !

- Évitez l'eau, l'huile, les nids de poules et les surfaces très rugueuses.

Montage

1. Retirez tous les emballages de transport.

Remarque : veillez à ce que les enfants ne puissent pas jouer avec les emballages.

2. Ouvrez les verrous de pliage (1a) sur les côtés de l'article (1) et dépliez-le (fig. A).

3. Rabattre le fond (1b), qui se trouve à l'intérieur lorsqu'il est replié (fig. B).

- Retirez les renforts latéraux (1c) du fond (fig. B) et placez-les sur les côtés de l'article (fig. C).
- Appuyez sur le bouton de verrouillage (1d) de la poignée télescopique (1e) et tirez la poignée télescopique vers le haut jusqu'à ce qu'elle s'enclenche de manière audible (fig. D).

Remarque : lorsque vous n'utilisez pas l'article, poussez à nouveau entièrement la poignée télescopique (1e) vers l'arrière.

Utilisation

- Remplissez l'article.

Remarque : remplissez l'article uniquement avec des aliments emballés d'un poids maximum de 25 kg. Ne transportez pas d'animaux ou de personnes dans l'article.

- Tenez la poignée télescopique et inclinez légèrement l'objet vers vous jusqu'à ce qu'il n'entre en contact avec le sol que par les roues (1f).
- Tirez l'article derrière vous.

Stockage, nettoyage

Lorsque vous n'utilisez pas l'article, rangez-le toujours dans un endroit sec et propre à une température ambiante.

IMPORTANT ! Les salissures légères peuvent être éliminées avec un chiffon humide. Utilisez de l'eau et un produit de nettoyage doux pour les salissures plus importantes.

Séchez ensuite avec un chiffon.

Mise au rebut



Éliminez le produit et les matériaux d'emballage conformément aux réglementations locales actuelles en vigueur. Conservez les matériaux d'emballage (comme les sachets en plastique) hors de portée des enfants. Vous obtiendrez plus d'informations relatives à l'élimination du produit usagé auprès de votre commune ou de votre municipalité. Éliminez le produit et l'emballage dans le respect de l'environnement.



Le code de recyclage est utilisé pour identifier les différents matériaux à retourner dans le cycle de recyclage.

Ce code se compose du symbole de recyclage, représentant le cycle de recyclage ainsi que d'un numéro identifiant le matériau.

Indications concernant la garantie et le service après-vente

L'article a été produit avec grand soin et sous un contrôle constant. DELTA-SPORT HANDELS-KONTOR GmbH accorde au client final privé une garantie de trois ans sur cet article à compter de la date d'achat (période de garantie) conformément aux dispositions suivantes. La garantie ne vaut que pour les défauts de matériaux et de fabrication. La garantie ne couvre pas les pièces soumises à une usure normale, lesquelles doivent donc être considérées comme des pièces d'usure (comme p. ex., les piles), de même qu'elle ne couvre pas les pièces fragiles, telles que les interrupteurs ou les pièces fabriquées en verre.

Les réclamations au titre de cette garantie sont exclues si l'article a été utilisé de manière abusive ou inappropriée, hors du cadre de son usage ou du champ d'application prévu ou si les instructions de la notice d'utilisation n'ont pas été respectées, à moins que le client final ne prouve que l'article présentait un défaut de matériau ou de fabrication n'étant pas dû à l'une des conditions mentionnées ci-dessus.

Les réclamations au titre de la garantie ne peuvent être adressées pendant la période de garantie qu'en présentant le ticket de caisse original. Veuillez pour cela conserver le ticket de caisse original. Ceci s'applique également aux pièces remplacées et réparées.

Si vous avez des plaintes à formuler, veuillez d'abord contacter le service d'assistance téléphonique ci-dessous ou nous contacter par courrier électronique. Si le cas est couvert par la garantie, nous nous engageons - à notre appréciation - à réparer ou à remplacer l'article gratuitement pour vous ou à vous rembourser le prix d'achat. Aucun autre droit ne découle de la garantie.

Vos droits légaux, en particulier les droits de garantie contre le vendeur concerné, ne sont pas limités par cette garantie.

IAN : 467400_2404

 Service Belgique

Tel. : 0800 12089

E-Mail : deltasport@lidl.be

Gefeliciteerd!

Met uw aankoop hebt u voor een hoogwaardig artikel gekozen. Zorg ervoor dat u voor het eerste gebruik met het artikel vertrouwd raakt.



Lees hiervoor de volgende gebruiksaanwijzing zorgvuldig door.

Gebruik het artikel alleen zoals omschreven en voor het aangegeven doel. Bewaar deze gebruiksaanwijzing goed. Geef alle documenten mee als u het artikel aan iemand anders geeft.

Leveringsomvang

1 x opvouwbare krat met wielen
1 x gebruiksaanwijzing

Technische gegevens



Max. laadvermogen: 25 kg

Afmetingen:

geopend, met telescopische greep, met wielen: ca. 45 x 37,5 x 97 cm (l x b x h)

geopend, zonder telescopische greep, met wielen: ca. 45 x 37,5 x 40,5 cm (l x b x h)

geopend, zonder telescopische greep, zonder wielen: ca. 43,5 x 37 x 40 cm (l x b x h)



Productiedatum (maand/jaar):
09/2024

Beoogd gebruik

Dit artikel is een opvouwbare krat voor particulier gebruik. Het artikel is geschikt voor het transport van voorwerpen met een maximaal laadgewicht van 25 kg.

Vervoer geen onverpakte levensmiddelen in dit artikel.

Gebruik het artikel niet voor het vervoer van dieren of mensen.



Veiligheidstips

- Laat kinderen nooit zonder toezicht alleen met het verpakkingsmateriaal. Er bestaat een kans op verstikking.
- Vermijd contact met scherpe, hete, puntige of gevaarlijke voorwerpen.

- Laad het artikel niet zwaarder dan het maximale laadvermogen van 25 kg.
- Breng geen veranderingen aan het product aan waardoor uw veiligheid in gevaar kan komen.
- Gebruik het artikel niet binnenshuis. Op gladde oppervlakken zoals laminaat, parket, houten vloeren, tegels, enz. kunnen de wielen het contact met de ondergrond verliezen en wegglijden.
- Ga niet op het artikel zitten of staan.
- Het artikel mag niet worden gebruikt voor het transporteren van personen of dieren.
- Houd tijdens het gebruik van het artikel altijd rekening met andere personen!
- Let op! Niet geschikt voor onverpakte levensmiddelen.
- Controleer het artikel vóór het gebruik op beschadigingen of slijtage. Het artikel mag alleen in een perfecte staat gebruikt worden!



Gevaar voor beknelling van vingers!

- Let bij het in- en uitschuiven van de telescopische greep en bij het open- en dichtklappen van de beugels op mogelijke knelpunten.

Voorkomen van materiële schade!

- Voorkom contact met water, olie, gaten in het grondoppervlak en zeer ruwe oppervlakken.

Montage

1. Verwijder al het verpakkingsmateriaal.

Aanwijzing: Voorkom dat kinderen hiermee kunnen spelen.

2. Open de klemsluitingen (1a) aan de zijkant van het artikel (1) en vouw het artikel uit elkaar (afb. A).

3. Vouw de naar binnen omhooggeklapte bodem (1b) naar beneden (afb. B).

4. Verwijder de zijversterkingen (1c) van de bodem (afb. B) en plaats deze op de zijkan-ten van het artikel (afb. C).

5. Druk op de vergrendelingsknop (1d) van de telescopische greep (1e) en trek de greep naar boven totdat deze hoorbaar vastklikt (afb. D).

Aanwijzing: Als het artikel niet wordt gebruikt, dient de telescopische greep (1e) geheel ingeschoven te worden.

Gebruik

1. Vul het artikel.

Aanwijzing: Vul het artikel alleen met verpakte levensmiddelen, tot het maximale gewicht van 25 kg. Vervoer geen dieren of personen in het artikel.

2. Houd de telescopische greep vast en kantel het artikel licht naar u toe totdat alleen de wielen (1f) nog contact met de grond hebben.

3. Trek het artikel achter u aan.

Opslag, reiniging

Bewaar het artikel wanneer u dit niet gebruikt altijd droog en schoon op kamertemperatuur. BELANGRIJK! Geringe verontreinigingen kunnen met een vochtige schoonmaakdoek worden verwijderd. Bij ernstige verontreinigingen kunt u water met een mild reinigingsmiddel gebruiken. Droog het artikel daarna af met een schoonmaakdoek.

Afvalverwerking



Voer het artikel en de verpakkingsmaterialen af in overeenstemming met de actuele lokale voorschriften. Berg verpakkingsmaterialen (zoals bv. foliezakjes) op buiten het bereik van kinderen. Bijkomende informatie over de afvoer van het onbruikbaar geworden artikel krijgt u bij uw gemeente- of stadsbestuur. Voer het artikel en de verpakking milieuvriendelijk af.



De recyclingcode dient om verschillende materialen voor recyclingdoeleinden te kenmerken. De code bestaat uit een recyclingsymbool voor de recyclingcyclus en een nummer dat het materiaal kenmerkt.

Opmerkingen over garantie en serviceafhandeling

Het artikel werd met de grootste zorgvuldigheid en onder permanent toezicht geproduceerd. De firma DELTA-SPORT HANDELSKONTOR GmbH verleent particuliere eindklanten op dit artikel drie jaar garantie, te rekenen vanaf de datum van aankoop (garantietermijn) en dit op grond van de volgende bepalingen.

De garantie geldt alleen voor materiaal- en verwerkingsfouten. De garantie is niet van toepassing op onderdelen die aan een normale slijtage onderhevig zijn en daarom als slijtageonderdelen te beschouwen zijn (bv. batterijen) en evenmin op breekbare onderdelen zoals schakelaars of onderdelen die van glas gemaakt zijn.

Uit de garantie voortvloeiende claims zijn uitgesloten als het artikel onvakkundig, verkeerd of niet in het kader van de voorziene bepaling of in het kader van het voorziene gebruiksdoeleinde gebruikt werd of indien richtlijnen in de gebruiksaanwijzing niet in acht genomen werden, tenzij de eindklant aantoont dat er sprake is van een materiaal- of verwerkingsfout die niet op één van de hoger vermelde omstandigheden gebaseerd is.

Uit de garantie voortvloeiende claims kunnen alleen tijdens de garantieperiode op vertoon van de originele kassabon ingediend worden. Gelieve daarom de originele kassabon te bewaren. De garantieperiode wordt door eventuele reparaties op grond van de garantie, wettelijke waarborg of coulance niet verlengd. Dit geldt ook voor vervangen en gerepareerde onderdelen.

Gelieve u bij klachten in eerste instantie tot de hieronder vermelde servicehotline te richten of met ons per e-mail contact op te nemen. Is er sprake van een garantiegeval, dan wordt het artikel door ons – naar onze keuze – voor u gratis gerepareerd, wordt het vervangen of wordt de aankoopsom terugbetaald. Verdere rechten op grond van de garantie bestaan niet.

Uw wettelijke rechten, in het bijzonder rechten op garantie tegenover de betreffende verkoper, worden door deze garantie niet beperkt.

IAN: 467400_2404

(BE) Service België
Tel.: 0800 12089
E-Mail: deltasport@idl.be

(NL) Service Nederland
Tel.: 0800 0249630
E-Mail: deltasport@idl.nl

Herzlichen Glückwunsch!

Mit Ihrem Kauf haben Sie sich für einen hochwertigen Artikel entschieden. Machen Sie sich vor der ersten Verwendung mit dem Artikel vertraut.



Lesen Sie hierzu aufmerksam die nachfolgende Gebrauchsanweisung.

Benutzen Sie den Artikel nur wie beschrieben und für die angegebenen Einsatzbereiche. Bewahren Sie diese Gebrauchsanweisung gut auf. Händigen Sie alle Unterlagen bei Weitergabe des Artikels an Dritte ebenfalls mit aus.

Lieferumfang

1 x Faltbare Transportbox mit Rollen
1 x Gebrauchsanweisung

Technische Daten



Max. Ladekapazität: 25 kg

Maße:

geöffnet, mit Teleskopgriff, mit Rädern:

ca. 45 x 37,5 x 97 cm (L x B x H)

geöffnet, ohne Teleskopgriff, mit Rädern:

ca. 45 x 37,5 x 40,5 cm (L x B x H)

geöffnet, ohne Teleskopgriff, ohne Räder:

ca. 43,5 x 37 x 40 cm (L x B x H)



Herstellungsdatum (Monat/Jahr):
09/2024

Bestimmungsgemäße Verwendung

Der Artikel ist eine faltbare Transportbox für den privaten Gebrauch. Der Artikel ist für den Transport von Gegenständen mit einem maximalen Ladegewicht von 25 kg geeignet.

Keine unverpackten Lebensmittel in diesem Artikel transportieren.

Nicht für den Tier- und Personen-Transport zu verwenden.

! Sicherheitshinweise

- Lassen Sie Kinder nie unbeaufsichtigt mit dem Verpackungsmaterial. Es besteht Erstickungsgefahr.
- Kontakt mit scharfen, heißen, spitzen oder gefährlichen Gegenständen vermeiden.
- Überschreiten Sie nicht die max. Ladekapazität von 25 kg.
- Ändern Sie den Artikel nicht so ab, dass Sie unter Umständen Ihre Sicherheit gefährden.
- Verwenden Sie den Artikel nicht im Innenbereich. Auf glatten Oberflächen wie Laminat, Parkett, Holzdielen, Fliesen usw. können die Rollen ihren Halt verlieren und wegrutschen.
- Setzen oder stellen Sie sich nicht auf den Artikel.
- Der Artikel darf nicht zur Beförderung von Personen oder Tieren verwendet werden.
- Nehmen Sie bei der Benutzung des Artikels immer Rücksicht auf andere Personen!
- Achtung! Nicht für unverpackte Lebensmittel geeignet!
- Prüfen Sie den Artikel vor jedem Gebrauch auf Beschädigungen oder Abnutzungen. Der Artikel darf nur in einwandfreiem Zustand verwendet werden!

! Gefahr von Quetschungen der Finger!

- Achten Sie beim Aus- und Einfahren des Teleskop-Griffes sowie beim Aus- und Einklappen des Artikels auf Quetschstellen.

Vermeidung von Sachschäden!

- Meiden Sie Wasser, Öl, Schlaglöcher und sehr raue Oberflächen.

Montage

1. Entfernen Sie sämtliche Transportverpackungen.

Hinweis: Achten Sie darauf, dass keine Kinder damit spielen können.

2. Öffnen Sie die Klappverschlüsse (1a) an den Seiten des Artikels (1) und klappen Sie diesen auseinander (Abb. A).

3. Klappen Sie den Boden (1b), der sich hochgeklappt in der Innenseite befindet, nach unten (Abb. B).

- Entnehmen Sie die Seitenverstärkungen (1c) aus dem Boden (Abb. B) und stecken Sie sie auf die Seiten des Artikels (Abb. C).
- Drücken Sie den Arretierungsknopf (1d) am Teleskop-Griff (1e) und ziehen Sie den Teleskop-Griff so weit nach oben, bis er hörbar einrastet (Abb. D).

Hinweis: Schieben Sie bei Nichtbenutzung des Artikels den Teleskop-Griff (1e) wieder komplett zurück.

Verwendung

- Befüllen Sie den Artikel.

Hinweis: Befüllen Sie den Artikel nur mit verpackten Lebensmitteln, bis zu einem maximalen Gewicht von 25 kg. Keine Tiere oder Personen im Artikel transportieren.

- Halten Sie den Teleskop-Griff und kippen Sie den Artikel leicht zu sich heran, bis er nur noch durch die Räder (1f) Kontakt zum Boden hat.
- Ziehen Sie den Artikel hinter sich her.

Lagerung, Reinigung

Lagern Sie den Artikel bei Nichtbenutzung immer trocken und sauber bei Raumtemperatur. WICHTIG! Leichte Verschmutzungen können mit einem feuchten Reinigungstuch entfernt werden. Benutzen Sie für größere Verschmutzungen Wasser und ein mildes Reinigungsmittel. Anschließend mit einem Reinigungstuch trockenwischen.

Hinweise zur Entsorgung



Entsorgen Sie den Artikel und die Verpackungsmaterialien entsprechend den aktuellen örtlichen Vorschriften. Bewahren Sie Verpackungsmaterialien (wie z. B. Folienbeutel) für Kinder unerreichbar auf. Weitere Informationen zur Entsorgung des ausgedienten Artikels erhalten Sie bei Ihrer Gemeinde- oder Stadtverwaltung. Entsorgen Sie den Artikel und die Verpackung umweltschonend.



Der Recycling-Code dient der Kennzeichnung verschiedener Materialien zur Rückführung in den Wiederverwertungskreislauf (Recycling). Der Code besteht aus einem Recyclingsymbol für den Verwertungskreislauf und einer Nummer, die das Material kennzeichnet.

Hinweise zur Garantie und Serviceabwicklung

Der Artikel wurde mit großer Sorgfalt und unter ständiger Kontrolle produziert. DELTA-SPORT HANDELSKONTOR GmbH räumt privaten Endkunden auf diesen Artikel drei Jahre Garantie ab Kaufdatum (Garantiefrist) nach Maßgabe der folgenden Bestimmungen ein. Die Garantie gilt nur für Material- und Verarbeitungsfehler. Die Garantie erstreckt sich nicht auf Teile, die der normalen Abnutzung unterliegen und deshalb als Verschleißteile anzusehen sind (z. B. Batterien) sowie nicht auf zerbrechliche Teile wie Schalter oder Teile, die aus Glas gefertigt sind. Ansprüche aus dieser Garantie sind ausgeschlossen, wenn der Artikel unsachgemäß oder missbräuchlich oder nicht im Rahmen der vorgesehenen Bestimmung oder des vorgesehenen Nutzungsumfanges verwendet wurde oder Vorgaben in der Anleitung/Anweisung nicht beachtet wurden, es sei denn, der Endkunde weist nach, dass ein Material- oder Verarbeitungsfehler vorliegt, der nicht auf einem der vorgenannten Umstände beruht.

Ansprüche aus der Garantie können nur innerhalb der Garantiefrist unter Vorlage des Originalkassenbelegs geltend gemacht werden. Bitte bewahren Sie deshalb den Originalkassenbeleg auf. Die Garantiefrist wird durch etwaige Reparaturen aufgrund der Garantie, gesetzlicher Gewährleistung oder Kulanz nicht verlängert. Dies gilt auch für ersetzte und reparierte Teile. Bitte wenden Sie sich bei Beanstandungen zunächst an die untenstehende Service-Hotline oder setzen Sie sich per E-Mail mit uns in Verbindung. Liegt ein Garantiefall vor, wird der Artikel von uns – nach unserer Wahl – für Sie kostenlos repariert, ersetzt oder der Kaufpreis erstattet.

Weitere Rechte aus der Garantie bestehen nicht.
Ihre gesetzlichen Rechte, insbesondere Gewährleistungsansprüche gegenüber dem jeweiligen Verkäufer, werden durch diese Garantie nicht eingeschränkt.

IAN: 467400_2404

Ⓝ Kundenservice Deutschland

Tel.: 0800 5435 111

E-Mail: deltasport@lidl.de

Ⓝ Service Österreich

Tel.: 0800 447744

E-Mail: deltasport@lidl.at

Ⓝ Service Schweiz

Tel.: 0800 56 44 33

E-Mail: deltasport@lidl.ch

DELTA-SPORT HANDELSKONTOR GMBH

Wragekamp 6 • 22397 Hamburg

GERMANY



09/2024

Delta-Sport-Nr.: TB-13361

IAN 467400_2404

