



DRUCKLUFT-STABSCHLEIFER-SET / AIR DIE GRINDER SET MEULEUSE DROITE PNEUMATIQUE ET ACCESSOIRES PDSS 16 A1

DE AT CH

DRUCKLUFT-STABSCHLEIFER-SET AIR DIE GRINDER SET

Originalbetriebsanleitung

FR BE

MEULEUSE DROITE PNEUMATIQUE ET ACCESSOIRES

Traduction des instructions d'origine

PL

ZESTAW DO SZLIFIERKI PRĘTOWEJ NA SPRĘŻONE POWIETRZE

Tłumaczenie oryginalnej instrukcji obsługi

SK

SÚPRAVA PNEUMATICKEJ BRÚSKY

Preklad originálneho návodu na obsluhu

GB IE

AIR DIE GRINDER SET

Translation of the original instructions

NL BE

RECHTE PERSLUCHT-SLIJPER

Vertaling van de originele gebruiksaanwijzing

CZ

PNEU TYČOVÁ BRUSKA

Překlad originálního provozního návodu

IAN 327359_1904

DE BE NL
PL CZ SK



DE AT CH

Klappen Sie vor dem Lesen die Seite mit den Abbildungen aus und machen Sie sich anschließend mit allen Funktionen des Gerätes vertraut.

GB IE

Before reading, unfold the page containing the illustrations and familiarise yourself with all functions of the device.

FR BE

Avant de lire le mode d'emploi, ouvrez la page contenant les illustrations et familiarisez-vous ensuite avec toutes les fonctions de l'appareil.

NL BE

Vouw vóór het lezen de pagina met de afbeeldingen open en maak u vertrouwd met alle functies van het apparaat.

PL

Przed przeczytaniem proszę rozłożyć stronę z ilustracjami, a następnie proszę zapoznać się z wszystkimi funkcjami urządzenia.

CZ

Před čtením si otevřete stranu s obrázky a potom se seznámte se všemi funkcemi přístroje.

SK

Pred čítaním si odklopte stranu s obrázkami a potom sa oboznámte so všetkými funkciami prístroja.

DE/AT/CH	Originalbetriebsanleitung	Seite	1
GB/IE	Translation of the original instructions	Page	29
FR/BE	Traduction des instructions d'origine	Page	55
NL/BE	Vertaling van de originele gebruiksaanwijzing	Pagina	81
PL	Tłumaczenie oryginalnej instrukcji obsługi	Strona	107
CZ	Překlad originálního provozního návodu	Strana	135
SK	Preklad originálneho návodu na obsluhu	Strana	161

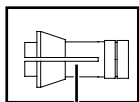
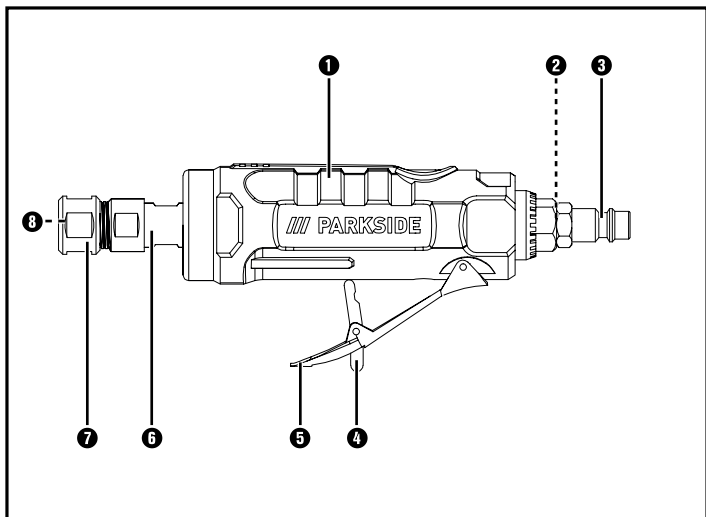

9



10

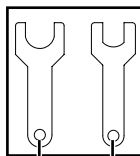

11

12

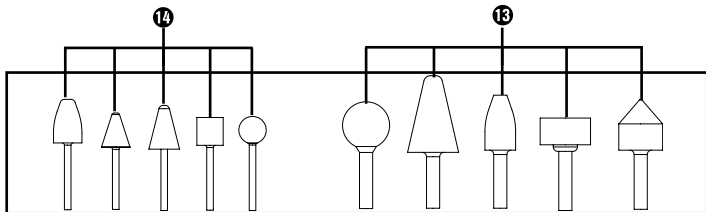

14

13

Inhaltsverzeichnis

Einleitung 3

Bestimmungsgemäßer Gebrauch	3
Ausstattung	4
Lieferumfang	5
Technische Daten	5

Allgemeine Sicherheitshinweise für Druckluftgeräte .7

Gefährdungen durch herausgeschleuderte Teile	8
Gefährdungen durch Erfassen/Aufwickeln	9
Gefährdungen im Betrieb	9
Gefährdungen durch wiederholte Bewegungen	10
Gefährdungen durch Zubehörteile	11
Gefährdungen am Arbeitsplatz	12
Gefährdungen durch Staub und Dämpfe	12
Gefährdungen durch Lärm	13
Gefährdungen durch Schwingungen	14
Zusätzliche Sicherheitsanweisungen	15
Weitere Sicherheitshinweise	16

Vor der Inbetriebnahme 17

Schmierung	18
Öl nachfüllen	18
Anschluss an eine Druckluftquelle	19

Inbetriebnahme 20

Werkzeug/Spannzange einsetzen/wechseln	20
Ein-/Ausschalten	20

Wartung und Reinigung	21
Fehlerbehebung	22
Entsorgung	23
Garantie der Kompernaß Handels GmbH	24
Service	26
Importeur	27
Original-Konformitätserklärung	28

DRUCKLUFT-STABSCHLEIFER-SET PDSS 16 A1

Einleitung

Wir beglückwünschen Sie zum Kauf Ihres neuen Gerätes. Sie haben sich damit für ein hochwertiges Produkt entschieden. Die Bedienungsanleitung ist Teil dieses Produkts. Sie enthält wichtige Hinweise für Sicherheit, Gebrauch und Entsorgung. Machen Sie sich vor der Benutzung des Produkts mit allen Bedien- und Sicherheitshinweisen vertraut. Benutzen Sie das Produkt nur wie beschrieben und für die angegebenen Einsatzbereiche. Händigen Sie alle Unterlagen bei Weitergabe des Produkts an Dritte mit aus.

Bestimmungsgemäßer Gebrauch

Das Gerät eignet sich für Feinschleifarbeiten mit Schleifstiften zum Arbeiten mit Formpolierkörpern, zum Arbeiten mit Filzpolierkörpern und zum Arbeiten mit Lamellen-Schleifrädern.





Dieses Gerät darf nur mit einer Druckluftversorgung angetrieben werden. Der Auf dem Gerät angegebene maximal zulässige Arbeitsdruck darf nicht überschritten werden.

Dieses Gerät darf nicht mit explosiven, brennbaren oder gesundheitsgefährdenden Gasen betrieben werden.

Nicht verwenden als Hebel, Brech- oder Schlagwerkzeug.

Jede andere Verwendung oder Veränderung des Gerätes gilt als nicht bestimmungsgemäß und birgt erhebliche Unfallgefahren. Für aus bestimmungswidriger Verwendung entstandene Schäden übernehmen wir keine Haftung. Das Gerät ist nur für den privaten Einsatz bestimmt.

Symbole auf dem Druckluftwerkzeug:

	Vor der Inbetriebnahme die Bedienungsanleitung lesen.
	Tragen Sie beim Einsatz oder Wartung des Gerätes stets einen Augenschutz.
	Tragen Sie stets bei Staubentwicklung einen Atemschutz.
	Tragen Sie stets Gehörschutz.
	Täglich ölen

Ausstattung

- ➊ Druckluft-Gerät
- ➋ Lufteinlass
- ➌ Stecknippel (vormontiert)
- ➍ Abzugssperre
- ➎ Abzugshebel
- ➏ Spindel
- ➐ Spannzangenmutter
- ➑ Spannzange 1/4" (vormontiert)
- ➒ Spannzange 1/8"
- ➓ Teflonband (nicht im Lieferumfang)
- ➑ Montagewerkzeug (SW 19)
- ➑ Montagewerkzeug (SW 14)
- ➑ 5x Schleifbits (6mm)
- ➑ 5x Schleifbits (3mm)

Lieferumfang

- 1 Druckluft-Stabschleifer-Set PDSS 16 A1
- 2 Montagewerkzeug
- 1 Stecknippel 6,35 mm (1/4") (vormontiert)
- 5 Schleifbits (3 mm)
- 5 Schleifbits (6 mm)
- 1 Spannzange 1/4" / Ø 6,35 mm (vormontiert)
- 1 Spannzange 1/8" / Ø 3,2 mm
- 1 Tragekoffer
- 1 Betriebsanleitung

Technische Daten

- Bemessungsluftdruck: max. 6,3 bar
- Luftverbrauch: 198 l/min
- Max. Drehzahl: 22500 min⁻¹
- Aufnahme: Ø 6,35 mm (1/4")
(Spannzange)
Ø 3,2 mm (1/8")
(Spannzange)

Lärmemissionswerte:

Messwert für Lärm ermittelt entsprechend ISO 15744:

- Schalldruckpegel: $L_{pA} = 88,2$ dB (A)
- Unsicherheit: $K_{pA} = 3$ dB
- Schallleistungspegel: $L_{WA} = 99,2$ dB (A)
- Unsicherheit: $K_{WA} = 3$ dB

Gehörschutz tragen!

Schwingungsemissionswert:

Schwingungsgesamtwert ermittelt entsprechend ISO 28927-12 und EN 12096:

$$a_h = 3,34 \text{ m/s}^2$$

$$\text{Unsicherheit K} = 0,87 \text{ m/s}^2$$

⚠️ WARNUNG!

- ▶ Die in diesen Anweisungen angegebenen Lärmemissionswerte sind entsprechend einem in ISO 15744 genormten Messverfahren gemessen worden und können für den Gerätevergleich verwendet werden. Die Lärmemissionswerte werden sich entsprechend dem Einsatz des Druckluftwerkzeugs verändern und können in manchen Fällen über dem in diesen Anweisungen angegebenen Werten liegen. Die Lärmemissionsbelastung könnte unterschätzt werden, wenn das Druckluftwerkzeug regelmäßig in solcher Weise verwendet wird.

HINWEIS

- ▶ Für eine genaue Abschätzung der Lärmemissionsbelastung während eines bestimmten Arbeitszeitraumes sollten auch die Zeiten berücksichtigt werden, in denen das Gerät abgeschaltet ist oder zwar läuft, aber nicht tatsächlich im Einsatz ist. Dies kann die Lärmemissionsbelastung über den gesamten Arbeitszeitraum deutlich reduzieren.



Allgemeine Sicherheitshinweise für Druckluftgeräte

! WARNUNG!

- ▶ Lesen Sie alle Sicherheitshinweise und Anweisungen. Versäumnisse bei der Einhaltung der Sicherheitshinweise und Anweisungen können elektrischen Schlag, Brand und/oder schwere Verletzungen verursachen.

HINWEIS

- ▶ Der im folgenden Text verwendete Begriff „Druckluftwerkzeug“ oder „Gerät“ bezieht sich auf das in dieser Bedienungsanleitung genannte Druckluftgerät.

Bewahren Sie alle Sicherheitshinweise und Anweisungen für die Zukunft auf.

- Der Benutzer muss die spezifischen Risiken bewerten, die aufgrund jeder Verwendung auftreten können.
- Die Sicherheitshinweise sind vor dem Einrichten, dem Betrieb, der Reparatur, der Wartung und dem Austausch von Zubehörteilen sowie vor der Arbeit in der Nähe des Druckluftwerkzeugs zu lesen und müssen verstanden werden. Ist dies nicht der Fall, so kann dies zu schweren körperlichen Verletzungen führen.
- Das Druckluftwerkzeug sollte ausschließlich von qualifizierten und geschulten Bedienern eingerichtet, eingestellt oder verwendet werden.
- Das Druckluftwerkzeug darf nicht verändert werden. Veränderungen können die Wirksamkeit der Sicherheitsmaßnahmen verringern und die Risiken für den Bediener erhöhen.

- Benutzen Sie niemals beschädigte Druckluftwerkzeuge. Pflegen Sie Druckluftwerkzeuge mit Sorgfalt. Kontrollieren Sie regelmäßig, ob bewegliche Teile einwandfrei funktionieren und nicht klemmen, ob Teile gebrochen oder so beschädigt sind, dass die Funktion des Druckluftwerkzeugs beeinträchtigt ist. Prüfen sie Schilder und Aufschriften auf Vollständigkeit und Lesbarkeit. Lassen Sie beschädigte Teile vor dem Einsatz des Gerätes reparieren oder erneuern. Viele Unfälle haben ihre Ursache in schlecht gewarteten Druckluftwerkzeugen.

Gefährdungen durch herausgeschleuderte Teile

- Bei einem Bruch des Werkstücks von Zubehörteilen oder des Druckluftwerkzeugs, können Teile mit hoher Geschwindigkeit herausgeschleudert werden.
- Beim Betrieb, beim Austausch von Zubehörteilen sowie bei Reparatur- oder Wartungsarbeiten am Druckluftwerkzeug ist immer ein schlagfester Augenschutz zu tragen. Der Grad des erforderlichen Schutzes sollte für jeden einzelnen Einsatz gesondert bewertet werden.
- Es ist sicherzustellen, dass das Werkstück sicher befestigt ist.
- Es muss regelmäßig überprüft werden, ob die Drehzahl des Druckluftwerkzeugs nicht höher ist als die auf dem Druckluftwerkzeug angebrachte Drehzahlangabe. Diese Drehzahlüberprüfungen müssen ohne angebrachtes Einsatzwerkzeug erfolgen.
- Stellen Sie sicher, dass beim Arbeiten entstehende Funken und Bruchstücke keine Gefährdung darstellen.
- Trennen Sie das Druckluftwerkzeug von der Druckluftversorgung, bevor Sie das Einsatzwerkzeug oder Zubehörteile austauschen oder eine Einstellung oder Wartung oder Reinigung vorgenommen wird.
- Stellen sie sicher, dass auch für andere Personen keine Gefahren entstehen.

Gefährdungen durch Erfassen/Aufwickeln

- Tragen Sie geeignete Kleidung. Tragen Sie keine weite Kleidung oder Schmuck. Halten Sie Haare, Kleidung und Handschuhe fern vom Druckluftwerkzeug und von sich bewegenden Teilen. Lockere Kleidung, Schmuck oder lange Haare können von sich bewegenden Teilen erfasst werden. Es besteht Verletzungsgefahr.
- Ersticken, Skalpierung und/oder Schnittverletzungen können auftreten, wenn locker sitzende Kleidung, Schmuck, Halsschmuck, Haare oder Handschuhe nicht von der Maschine und deren Zubehörteilen ferngehalten werden.

Gefährdungen im Betrieb

- Vermeiden Sie den Kontakt mit dem rotierenden Schaft und dem Einsatzwerkzeug, um Schnitte an Händen und anderen Körperteilen zu verhindern.
- Beim Einsatz des Druckluftwerkzeugs können die Hände des Bedieners Gefährdungen wie z. B. Schnitten, Abschürfungen und Wärme ausgesetzt sein. Tragen Sie geeignete Handschuhe zum Schutz der Hände.
- Die Bediener und das Wartungspersonal müssen physisch in der Lage sein, die Größe, das Gewicht und die Leistung des Druckluftwerkzeugs zu beherrschen.
- Halten Sie das Druckluftwerkzeug richtig: Seien Sie bereit, den üblichen oder plötzlichen Bewegungen entgegenzuwirken – halten Sie beide Hände bereit.
- Sorgen Sie für einen sicheren Stand und halten Sie jederzeit das Gleichgewicht.
- Vermeiden Sie eine unbeabsichtigte Inbetriebnahme. Bei einer Unterbrechung der Luftversorgung, das Druckluftwerkzeug am Ein-/ Ausschalter ausschalten.
- Verwenden Sie nur die vom Hersteller empfohlenen Schmiermittel.

- Tragen Sie persönliche Schutzausrüstung und immer eine Schutzbrille. Das Tragen persönlicher Schutzausrüstung, wie Schutzhandschuhe, Schutzkleidung, Staubmaske, rutschfeste Sicherheitsschuhe, Schutzhelm oder Gehörschutz, je nach Art und Einsatz des Gerätes, verringert das Risiko von Verletzungen und wird empfohlen.
- Die zulässige Drehzahl des Einsatzwerkzeugs muss mindestens so hoch sein wie die auf dem Druckluftwerkzeug angegebene Höchstdrehzahl. Zubehör, das sich schneller als zulässig dreht, kann zerbrechen und umherfliegen.
- Bei Arbeiten über Kopf ist ein Schutzhelm zu tragen.
- Das Werkzeug läuft nach, nachdem das Druckluftwerkzeug ausgeschaltet wurde.
- Sorgen Sie dafür, dass beim Gebrauch entstehende Funken keine Gefahr hervorrufen. Beim bearbeiten von Werkstoffen können explosionsgefährliche oder brennbare Stäube entstehen. Es besteht das Risiko der Explosion oder eines Feuers.

Gefährdungen durch wiederholte Bewegungen

- Beim Arbeiten mit dem Druckluftwerkzeug können unangenehme Empfindungen in den Händen, Armen, Schultern, im Halsbereich oder an anderen Körperteilen auftreten.
- Nehmen Sie für die Arbeit mit dem Druckluftwerkzeug eine bequeme Stellung ein, achten Sie auf sicheren Halt und vermeiden Sie ungünstige Positionen oder solche, bei denen es schwierig ist, das Gleichgewicht zu halten. Der Bediener sollte während lang dauernder Arbeiten die Körperhaltung verändern, was helfen kann, Unannehmlichkeiten und Ermüdung zu vermeiden.
- Falls beim Bediener Symptome wie z. B. andauerndes Unwohlsein, Beschwerden, Pochen, Schmerz, Kribbeln, Taubheit, Brennen oder Steifheit auftreten, sollten diese warnenden Anzeichen nicht ignoriert werden. Der Bediener sollte einen qualifizierten Arzt konsultieren.

Gefährdungen durch Zubehörteile

- Trennen Sie das Druckluftwerkzeug von der Luftversorgung, bevor das Einsatzwerkzeug oder Zubehörteil befestigt oder gewechselt wird.
- Verwenden Sie nur Zubehör, das für dieses Gerät bestimmt ist und die in dieser Betriebsanleitung angegebenen Anforderungen und Kenndaten erfüllt.
- Vermeiden Sie direkten Kontakt mit dem Einsatzwerkzeug während und nach der Benutzung, weil es heiß oder scharfkantig sein kann.
- Die zulässige Drehzahl des Einsatzwerkzeugs muss mindestens so hoch sein wie die auf dem Druckluftwerkzeug angegebene Höchstdrehzahl. Zubehör, das sich schneller als zulässig dreht, kann zerbrechen und umherfliegen.
- Niemals eine Schleifscheibe, Trennscheibe oder Fräser montieren. Eine berstende Schleifscheibe kann sehr ernste Verletzungen oder den Tod verursachen.
- Verwenden Sie keine Scheiben, die angeschlagen, angerissen sind oder die heruntergefallen sein könnten.
- Es dürfen nur zugelassene Einsatzwerkzeuge mit dem passenden Schaftdurchmesser verwendet werden.
- Beachten Sie die Empfehlungen des Herstellers von Kleinschleifkörpern. Bei Kleinschleifkörpern darf der vom Hersteller angegebene maximal zulässige Überhang (L_0 =Länge des Schaftes zwischen dem Spannzangenende und dem Kleinschleifkörper) nicht überschritten werden! Bei einer Erhöhung des Überhangs (L_0) muss die zulässige Drehzahl herabgesetzt werden. Das Einsatzwerkzeug möglichst mit der ganzen Länge des Schaftes in die Spannzange einsetzen. Stellen sie sicher, dass die Einspannlänge (L_g) mindestens 10 mm beträgt.

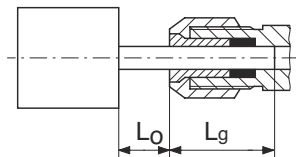

- Der Schaftdurchmesser des Einsatzwerkzeugs muss genau der Spannbohrung der Spannzange entsprechen!

Gefährdungen am Arbeitsplatz

- Ausrutschen, Stolpern und Stürzen sind Hauptgründe für Verletzungen am Arbeitsplatz. Achten Sie auf Oberflächen, die durch den Gebrauch des Druckluftwerkzeugs rutschig geworden sein können, und auf durch den Luftschlauch bedingte Gefährdungen durch Stolpern.
- Gehen Sie in unbekanntem Umgebungen mit Vorsicht vor. Es können versteckte Gefährdungen durch Stromkabel oder sonstige Versorgungsleitungen gegeben sein.
- Das Druckluftwerkzeug ist nicht zum Einsatz in explosionsgefährdeten Atmosphären bestimmt und nicht gegen den Kontakt mit elektrischen Stromquellen isoliert.
- Überzeugen Sie sich, dass sich an der Stelle, die bearbeitet werden soll, keine Strom-, Wasser- oder Gasleitungen befinden (z. B. mit Hilfe eines Metallsuchgerätes).

Gefährdungen durch Staub und Dämpfe

- Die beim Einsatz der Maschinen für Schraubverbindungen entstehenden Stäube und Dämpfe können gesundheitliche Schäden (wie z. B. Krebs, Geburtsfehler, Asthma und/oder Dermatitis) verursachen; es ist unerlässlich, eine Risikobewertung in Bezug auf diese Gefährdungen durchzuführen und geeignete Regeleingangsmechanismen umzusetzen.

- In die Risikobewertung sollten der bei der Verwendung der Maschine entstehende Staub und der dabei möglicherweise aufwirbelnde vorhandene Staub einbezogen werden.
- Das Druckluftwerkzeug ist nach den in dieser Anleitung enthaltenen Empfehlungen zu betreiben und zu warten, um die Freisetzung von Staub und Dämpfen auf ein Mindestmaß zu reduzieren.
- Die Abluft ist so abzuführen, dass die Aufwirbelung von Staub in einer staubgefüllten Umgebung auf ein Mindestmaß reduziert wird.
- Falls Staub oder Dämpfe entstehen, muss die Hauptaufgabe sein, diese am Ort ihrer Freisetzung zu kontrollieren.
- Alle zum Auffangen, Absaugen oder zur Unterdrückung von Flugstaub oder Dämpfen vorgesehenen Einbau- oder Zubehörteile des Druckluftwerkzeugs sollten den Anweisungen des Herstellers entsprechend ordnungsgemäß eingesetzt und gewartet werden.
- Die Verbrauchsmaterialien und das Einsatzwerkzeug sind den Empfehlungen dieser Anleitung entsprechend auszuwählen, zu warten und zu ersetzen, um eine unnötige Intensivierung der Staub- oder Dampfungwicklung zu vermeiden.
- Verwenden Sie Atemschutzrüstungen nach den Anweisungen Ihres Arbeitgebers oder wie nach den Arbeits- und Gesundheitsschutzvorschriften gefordert.
- Arbeiten mit bestimmten Materialien führen zu Emissionen von Staub und Dampf, die eine potentielle explosive Umwelt hervorrufen.

Gefährdungen durch Lärm

- Die Einwirkung hoher Lärmpegel kann bei ungenügendem Gehörschutz zu dauerhaften Gehörschäden, Hörverlust und anderen Problemen, wie z. B. Tinnitus (Klingeln, Sausen, Pfeifen oder Summen im Ohr), führen.

- Es ist unerlässlich, eine Risikobewertung in Bezug auf diese Gefährdungen durchzuführen und geeignete Regelungsmechanismen umzusetzen.
- Zu den für die Risikominderung geeigneten Regelungsmechanismen gehören Maßnahmen wie die Verwendung von Dämmstoffen, um an den Werkstücken auftretende Klingelgeräusche zu vermeiden.
- Verwenden Sie Gehörschutzausrüstungen wie nach den Arbeits- und Gesundheitsschutzvorschriften gefordert.
- Das Druckluftwerkzeug ist nach den in dieser Anleitung enthaltenen Empfehlungen zu betreiben und zu warten, um eine unnötige Erhöhung der Lärmpegel zu vermeiden.
- Die Verbrauchsmaterialien und das Einsatzwerkzeug sind den Empfehlungen dieser Anleitung entsprechend auszuwählen, zu warten und zu ersetzen, um eine unnötige Erhöhung des Lärmpegels zu vermeiden.
- Der integrierte Schalldämpfer darf nicht entfernt werden und muss sich in einem guten Arbeitszustand befinden.

Gefährdungen durch Schwingungen

- Die Einwirkung von Schwingungen kann Schädigungen an den Nerven und Störungen der Blutzirkulation in Händen und Armen verursachen.
- Tragen Sie bei Arbeiten in kalter Umgebung warme Kleidung und halten Sie Ihre Hände warm und trocken.
- Falls Sie feststellen, dass die Haut an Ihren Fingern oder Händen taub wird, kribbelt, schmerzt oder sich weiß verfärbt, stellen Sie die Arbeit mit dem Druckluftwerkzeug ein und konsultieren Sie einen Arzt.
- Das Druckluftwerkzeug ist nach den in dieser Anleitung enthaltenen Empfehlungen zu betreiben und zu warten, um eine unnötige Verstärkung der Schwingungen zu vermeiden.

- Die Verbrauchsmaterialien und das Einsatzwerkzeug sind den Empfehlungen dieser Anleitung entsprechend auszuwählen, zu warten und zu ersetzen, um eine unnötige Verstärkung der Schwingungen zu vermeiden.
- Nutzen Sie zum Halten des Gewichts des Druckluftwerkzeugs, wann immer möglich, einen Ständer, einen Spanner oder eine Ausgleichseinrichtung.
- Halten Sie das Druckluftwerkzeug mit nicht allzu festem, aber sicherem Griff unter Einhaltung der erforderlichen Hand-Reaktionskräfte, denn das Schwingungsrisiko wird in der Regel mit zunehmender Griffkraft größer.
- Ein ungenügend montiertes oder beschädigtes Einsatzwerkzeug kann zu überhöhten Schwingungen führen.

Zusätzliche Sicherheitsanweisungen

- Druckluft kann ernsthafte Verletzungen verursachen.
- Wenn das Druckluftwerkzeug nicht in Gebrauch ist, vor dem Austausch von Zubehörteilen oder bei der Ausführung von Reparaturarbeiten ist stets die Luftzufuhr abzusperrern, der Luftschlauch drucklos zu machen und das Druckluftwerkzeug von der Druckluftzufuhr zu trennen.
- Richten Sie den Luftstrom niemals auf sich selbst oder gegen andere Personen.
- Umherschlagende Schläuche können ernsthafte Verletzungen verursachen. Überprüfen Sie daher immer, ob die Schläuche und ihre Befestigungsmittel unbeschädigt sind und sich nicht gelöst haben.
- Falls Universal-Drehkupplungen (Klauenkupplungen) verwendet werden, müssen Arretierstifte eingesetzt werden und verwenden Sie Whipcheck-Schlauchsicherungen, um Schutz für den Fall eines Versagens der Verbindung des Schlauchs mit dem Druckluftwerkzeug oder von Schläuchen untereinander zu bieten.

- Sorgen Sie dafür, dass der auf dem Druckluftwerkzeug angegebene Höchstdruck nicht überschritten wird.
- Tragen Sie Druckluftwerkzeuge niemals am Schlauch.
- Wird das Druckluftwerkzeug in einem Halter betrieben: das Druckluftwerkzeug sicher befestigen. Der Verlust der Kontrolle kann zu Verletzungen führen.

Weitere Sicherheitshinweise

- Beachten Sie gegebenenfalls spezielle Arbeitsschutz- oder Unfallverhütungs-Vorschriften für den Umgang mit Kompressoren und Druckluftwerkzeugen.
- Stellen Sie sicher, dass der in den Technischen Daten angegebene maximal zulässige Arbeitsdruck nicht überschritten wird.
- Überlasten Sie dieses Werkzeug nicht – benutzen Sie dieses Werkzeug nur im Leistungsbereich, der in den Technischen Daten angegeben ist.
- Verwenden Sie unbedenkliche Schmierstoffe. Sorgen sie für ausreichende Belüftung des Arbeitsplatzes. Bei erhöhtem Austrag: Druckluftwerkzeug prüfen und ggf. reparieren lassen.
- Benutzen Sie dieses Werkzeug nicht, wenn Sie unkonzentriert sind. Seien Sie aufmerksam, achten Sie darauf, was Sie tun, und gehen Sie mit Vernunft an die Arbeit mit einem Druckluftwerkzeug. Benutzen Sie kein Werkzeug, wenn Sie müde sind oder unter dem Einfluss von Drogen, Alkohol oder Medikamenten stehen. Ein Moment der Unachtsamkeit beim Gebrauch des Werkzeuges kann zu ernsthaften Verletzungen führen.
- Halten Sie Ihren Arbeitsbereich sauber und gut beleuchtet. Unordnung oder unbeleuchtete Arbeitsbereiche können zu Unfällen führen.
- Druckluftwerkzeuge vor Kindern sichern.

- Werkzeug nicht ungeschützt im Freien oder in feuchter Umgebung aufbewahren.
- Schützen Sie das Druckluftwerkzeug, insbesondere den Druckluftanschluss und die Bedienelemente vor Staub und Schmutz.

Vor der Inbetriebnahme

HINWEIS

- ▶ Das Druckluft Gerät darf ausschließlich mit gereinigter, ölnebelter Druckluft betrieben werden und darf den maximalen Arbeitsdruck von 6,3 bar am Gerät nicht überschreiten. Zur Regulierung des Arbeitsdruckes muss der Kompressor mit einem Druckminderer ausgestattet sein.

Schmierung

HINWEIS

- ▶ Zur Vermeidung von Reibung- und Korrosionsschäden ist eine regelmäßige Schmierung besonders wichtig. Wir empfehlen ein geeignetes Druckluft-Spezialöl zu verwenden (z. B. Liqui Moly Kompressorenöl).
 - **Schmierung mit Nebelöler**
Als Aufbereitungsstufe nach dem Druckminderer schmiert ein Nebelöler (nicht im Lieferumfang enthalten) Ihr Gerät kontinuierlich und optimal. Ein Nebelöler gibt in feinen Tropfen Öl an die durchströmende Luft ab und garantiert so eine regelmäßige Schmierung.
 - **Manuelle Schmierung**
Wenn Sie über keinen Nebelöler verfügen, nehmen Sie vor jeder Inbetriebnahme bzw. bei längeren Arbeitsgängen eine Schmierung vor. Geben Sie 3 – 5 Tropfen Druckluft-Spezialöl in den Stecknippel **3**.

Öl nachfüllen

Damit das Gerät lange einsatzfähig bleibt, muss ausreichend Pneumatik-Öl im Gerät vorhanden sein.

Folgende Möglichkeiten stehen Ihnen zur Verfügung:

- ◆ Schließen Sie eine Wartungseinheit mit Öler am Kompressor an.
- ◆ Installieren Sie einen Anbauöler in der Druckluftleitung oder am Druckluftgerät.
- ◆ Geben Sie alle 15 Betriebsminuten ca. 3 – 5 Tropfen Pneumatik-Öl von Hand in den Stecknippel **3**.

Anschluss an eine Druckluftquelle

HINWEIS

- ▶ Vor Anschluss der Druckluftquelle
 - muss der richtige Arbeitsdruck (6,3 bar) vollständig aufgebaut sein.
 - ist sicherzustellen, dass sich der Abzug in seiner obersten Position befindet.
 - ▶ Verwenden Sie nur Anschlusschläuche mit einem Innendurchmesser von mindestens 9 mm.
 - ▶ Verwenden Sie nur gefilterte, geschmierte und regulierte Druckluft.
- ◆ Schließen Sie das Gerät an einen Kompressor an, indem Sie den Stecknippel **3** mit dem Versorgungsschlauch der Druckluftquelle verbinden.

ACHTUNG!

- ▶ Achten Sie unbedingt auf den festen Sitz des Druckluftschlauches. Ein gelöster und unkontrolliert umherschlagender Schlauch birgt große Gefahr. Achten Sie ebenso auf den festen Sitz der beiden Schraubverbindungen zwischen Kuppelungsstück und Gerät.
- ◆ Damit Sie den Luftdruck regulieren können, muss die Druckluftquelle mit einem Druckminderer ausgestattet sein.

Inbetriebnahme

Werkzeug/Spannzange einsetzen/wechseln

ACHTUNG!

- ▶ Der Schaftdurchmesser des Werkzeugs muss genau der Spannbohrung der Spannzange **8/9** (\varnothing 6,35 mm/3,2mm) entsprechen!
 - ◆ Halten Sie die Spindel **6** mit dem Montagewerkzeug **12**.
 - ◆ Lösen Sie die Spannzangenmutter **7** mit dem Montagewerkzeug **11** vom Gewinde.
 - ◆ Setzen Sie das Werkzeug in die Spannzange **8/9** ein.
 - ◆ Halten Sie die Spindel **6** mit dem Montagewerkzeug **12**.
 - ◆ Ziehen Sie jetzt die Spannzangenmutter **7** mit dem Montagewerkzeug **11** fest.
- Auf sicheren Sitz des Einsatzwerkzeugs achten.

ACHTUNG!

- ▶ Wenn kein Werkzeug in die Spannzange **8/9** eingesetzt ist, die Spannzangenmutter **7** nicht mit dem Montagewerkzeug **11** festziehen, sondern nur von Hand aufschrauben!

Ein-/Ausschalten

Einschalten:

- ◆ Drücken Sie zuerst die Abzugssperre **4** nach vorne und dann den Abzugshebel **5** um das Gerät einzuschalten.

Ausschalten:

- ◆ Lassen Sie den Abzugshebel **5** los.
- ◆ Wenn Ihre Arbeit beendet ist, trennen Sie das Gerät von der Druckluftquelle.

Wartung und Reinigung



WARNUNG! VERLETZUNGSGEFAHR! Trennen Sie vor Wartungsarbeiten das Gerät vom Druckluftnetz.

ACHTUNG!

- ▶ Reinigen Sie das Gerät vor der Wartung von gefährlichen Substanzen, die sich (aufgrund von Arbeitsprozessen) auf diesem abgelagert haben. Vermeiden Sie jeden Hautkontakt mit diesen Substanzen. Wenn die Haut mit gefährlichen Stäuben in Kontakt kommt, kann dies zu schwerer Dermatitis führen. Falls während der Wartungsarbeiten Staub erzeugt oder aufgewirbelt wird, kann dieser eingeatmet werden.

HINWEIS

- ▶ Um eine einwandfreie Funktion und lange Haltbarkeit des Gerätes zu gewährleisten, sind folgende Punkte zu beachten:
 - Eine ausreichende und ständig intakte Ölschmierung ist für eine optimale Funktion von ganz entscheidender Bedeutung.
 - Überprüfen Sie nach jedem Einsatz die Drehzahl und den Schwingungspegel.
 - Prüfen Sie regelmäßig die Leerlaufdrehzahl sowie nach jeder durchgeführten Wartung:
Benutzen Sie dazu einen Drehzahlmesser und führen Sie die Messung ohne eingespanntes Werkzeug durch. Bei einem Fließdruck von 6,3 bar darf die Leerlaufdrehzahl keinesfalls überschritten werden.
 - Wenn von dem Gerät ein erhöhter Schwingungspegel ausgeht, muss vor der weiteren Verwendung die Ursache beseitigt bzw. instandgesetzt werden.

- Benutzen Sie nur Originalersatz- bzw. Austauschteile des Herstellers, da sonst Gefahr für die Benutzer besteht. Kontaktieren Sie im Zweifel das Service-Center.
- Reinigen Sie das Gerät nur mit einem trockenen, weichen Tuch oder mit Druckluft.
- Verwenden Sie auf keinen Fall scharfe und/oder kratzende Reinigungsmittel.

Fehlerbehebung

Fehler	Mögliche Ursache	Behebung
Geschwindigkeit zu niedrig, etwas Luft tritt aus dem Auslass aus.	Motorteile durch Schmutz verklemmt.	Filter der Druckversorgung auf Verschmutzung prüfen.
	Druckversorgung zu niedrig.	Filter der Druckversorgung auf Verschmutzung prüfen.
		Gerät schmieren, wie in der Anleitung beschrieben.
		Wenn nötig, Angaben von oben wiederholen.
Gerät bewegt sich nicht, Druckluft tritt komplett beim Auslass aus.	Motor sitzt aufgrund von Materialansammlung fest.	Gerät schmieren, wie in der Anleitung beschrieben.

Entsorgung



Die Verpackung besteht aus umweltfreundlichen Materialien. Sie kann in den örtlichen Recyclebehältern entsorgt werden.

Werfen Sie das Gerät nicht in den Hausmüll!

Möglichkeiten zur Entsorgung des ausgedienten Gerätes erfahren Sie bei Ihrer Gemeinde- oder Stadtverwaltung.



Entsorgen Sie die Verpackung umweltgerecht. Beachten Sie die Kennzeichnung auf den verschiedenen Verpackungsmaterialien und trennen Sie diese gegebenenfalls gesondert. Die Verpackungsmaterialien sind gekennzeichnet mit Abkürzungen (a) und Ziffern (b) mit folgender Bedeutung: 1–7: Kunststoffe, 20–22: Papier und Pappe, 80–98: Verbundstoffe.



Möglichkeiten zur Entsorgung des ausgedienten Produkts erfahren Sie bei Ihrer Gemeinde- oder Stadtverwaltung.



Das Produkt ist recycelbar, unterliegt einer erweiterten Herstellerverantwortung und wird getrennt gesammelt.

Garantie der Kompernaß Handels GmbH

Sehr geehrte Kundin, sehr geehrter Kunde,

Sie erhalten auf dieses Gerät 3 Jahre Garantie ab Kaufdatum. Im Falle von Mängeln dieses Produkts stehen Ihnen gegen den Verkäufer des Produkts gesetzliche Rechte zu. Diese gesetzlichen Rechte werden durch unsere im Folgenden dargestellte Garantie nicht eingeschränkt.

Garantiebedingungen

Die Garantiefrist beginnt mit dem Kaufdatum. Bitte bewahren Sie den Kassenbon gut auf. Dieser wird als Nachweis für den Kauf benötigt.

Tritt innerhalb von drei Jahren ab dem Kaufdatum dieses Produkts ein Material- oder Fabrikationsfehler auf, wird das Produkt von uns – nach unserer Wahl – für Sie kostenlos repariert, ersetzt oder der Kaufpreis erstattet. Diese Garantieleistung setzt voraus, dass innerhalb der Dreijahresfrist das defekte Gerät und der Kaufbeleg (Kassenbon) vorgelegt und schriftlich kurz beschrieben wird, worin der Mangel besteht und wann er aufgetreten ist.

Wenn der Defekt von unserer Garantie gedeckt ist, erhalten Sie das reparierte oder ein neues Produkt zurück. Mit Reparatur oder Austausch des Produkts beginnt kein neuer Garantiezeitraum.

Garantiezeit und gesetzliche Mängelansprüche

Die Garantiezeit wird durch die Gewährleistung nicht verlängert. Dies gilt auch für ersetzte und reparierte Teile. Eventuell schon beim Kauf vorhandene Schäden und Mängel müssen sofort nach dem Auspacken gemeldet werden. Nach Ablauf der Garantiezeit anfallende Reparaturen sind kostenpflichtig.

Garantieumfang

Das Gerät wurde nach strengen Qualitätsrichtlinien sorgfältig produziert und vor Auslieferung gewissenhaft geprüft.

Die Garantieleistung gilt für Material- oder Fabrikationsfehler. Diese Garantie erstreckt sich nicht auf Produktteile, die normaler Abnutzung ausgesetzt sind und daher als Verschleißteile angesehen werden können oder für Beschädigungen an zerbrechlichen Teilen, z. B. Schalter, Akkus oder Teile, die aus Glas gefertigt sind.

Diese Garantie verfällt, wenn das Produkt beschädigt, nicht sachgemäß benutzt oder gewartet wurde. Für eine sachgemäße Benutzung des Produkts sind alle in der Bedienungsanleitung aufgeführten Anweisungen genau einzuhalten. Verwendungszwecke und Handlungen, von denen in der Bedienungsanleitung abgeraten oder vor denen gewarnt wird, sind unbedingt zu vermeiden.

Das Produkt ist nur für den privaten und nicht für den gewerblichen Gebrauch bestimmt. Bei missbräuchlicher und unsachgemäßer Behandlung, Gewaltanwendung und bei Eingriffen, die nicht von unserer autorisierten Serviceniederlassung vorgenommen wurden, erlischt die Garantie.

Abwicklung im Garantiefall

Um eine schnelle Bearbeitung Ihres Anliegens zu gewährleisten, folgen Sie bitte den folgenden Hinweisen:

- Bitte halten Sie für alle Anfragen den Kassenbon und die Artikelnummer (z. B. IAN 123456) als Nachweis für den Kauf bereit.
- Die Artikelnummer entnehmen Sie bitte dem Typenschild am Produkt, einer Gravur am Produkt, dem Titelblatt der Bedienungsanleitung (unten links) oder dem Aufkleber auf der Rück- oder Unterseite des Produktes.

- Sollten Funktionsfehler oder sonstige Mängel auftreten, kontaktieren Sie zunächst die nachfolgend benannte Serviceabteilung **telefonisch** oder per **E-Mail**.
- Ein als defekt erfasstes Produkt können Sie dann unter Beifügung des Kaufbelegs (Kassenbon) und der Angabe, worin der Mangel besteht und wann er aufgetreten ist, für Sie portofrei an die Ihnen mitgeteilte Serviceanschrift übersenden.



Auf www.lidl-service.com können Sie diese und viele weitere Handbücher, Produktvideos und Installationssoftware herunterladen.

Mit diesem QR-Code gelangen Sie direkt auf die Lidl-Service-Seite (www.lidl-service.com) und können mittels der Eingabe der Artikelnummer (IAN) 123456 Ihre Bedienungsanleitung öffnen.

Service

DE Service Deutschland

Tel.: 0800 5435 111 (Kostenfrei aus dem dt. Festnetz/Mobilfunknetz)
E-Mail: kompernass@lidl.de

AT Service Österreich

Tel.: 0820 201 222 (0,15 EUR/Min.)
E-Mail: kompernass@lidl.at

CH Service Schweiz

Tel.: 0842 665566 (0,08 CHF/Min., Mobilfunk max. 0,40 CHF/Min.)
E-Mail: kompernass@lidl.ch

IAN 327359_1904

Importeur

Bitte beachten Sie, dass die folgende Anschrift keine Serviceanschrift ist. Kontaktieren Sie zunächst die benannte Servicestelle.

KOMPERNASS HANDELS GMBH

BURGSTRASSE 21

44867 BOCHUM

DEUTSCHLAND

www.kompernass.com

Original-Konformitätserklärung

Wir, KOMPERNASS HANDELS GMBH, Dokumentenverantwortlicher: Herr Semi Uguzlu, BURGSTR. 21, 44867 BOCHUM, DEUTSCHLAND, erklären hiermit, dass dieses Produkt mit den folgenden Normen, normativen Dokumenten und EG-Richtlinien übereinstimmt:

Maschinenrichtlinie (2006/42/EG)

Angewandte harmonisierte Normen:

EN ISO 11148-9:2011

Typbezeichnung der Maschine:

Druckluft-Stabschleifer-Set PDSS 16 A1

Herstellungsjahr: 07-2019

Seriennummer: IAN 327359_1904

Bochum, 22.07.2019



Semi Uguzlu

- Qualitätsmanager -

Technische Änderungen im Sinne der Weiterentwicklung sind vorbehalten.

Contents

Introduction 31

Intended use	31
Features	32
Package contents	33
Technical data	33

General safety instructions for compressed air tools 35

Hazards caused by flying parts	36
Hazards caused by entanglement	36
Hazards during operation	37
Hazards caused by repetitive movements	38
Hazards caused by accessories	38
Hazards in the workplace	39
Hazards caused by dust and vapours	40
Hazards caused by noise	41
Hazards caused by vibrations	41
Additional safety instructions	42
Additional safety notices	43

Before use 44

Lubrication	44
Refilling oil	44
Connecting to a compressed air source	45

Operation 46

Changing/inserting the tool/collet chuck	46
Switching on and off	46

Maintenance and cleaning	47
Troubleshooting	48
Disposal	49
Kompernass Handels GmbH warranty	50
Service	52
Importer	52
Translation of the original Conformity Declaration	53

AIR DIE GRINDER SET PDSS 16 A1

Introduction

Congratulations on the purchase of your new appliance. You have chosen a high-quality product. The operating instructions are part of this product. They contain important information about safety, usage and disposal. Before using the product, please familiarise yourself with all operating and safety instructions. Use the product only as described and for the range of applications specified. Please also pass these operating instructions on to any future owner.

Intended use

This appliance is suitable for fine grinding work with sanding pens for shaped polishers, felt polishers and lamellar grinding wheels.





The tool may only be operated with a compressed air supply. The maximum permissible operating pressure specified on the tool must not be exceeded.

This tool must not be operated with explosive, flammable or health-damaging gases.

Do not use as a lever, crusher or striking tool.

Any other usage or modification of the tool is deemed to be improper and carries a significant risk of accidents. The manufacturer accepts no responsibility for damage(s) resulting from improper usage. This tool is intended for domestic use only.

Symbols on the compressed air tool:

	Read the operating instructions before use.
	Always wear eye protection when using or maintaining the compressed air appliance.
	Always wear a dust mask in situations in which dust is being generated.
	Always wear hearing protection.
	Oil daily

Features

- 1 Compressed air appliance
- 2 Air inlet
- 3 Connector nipple (pre-assembled)
- 4 Trigger lock
- 5 Trigger
- 6 Spindle
- 7 Collet chuck nut
- 8 Collet chuck 1/4" (pre-assembled)
- 9 Collet chuck 1/8"
- 10 Teflon tape (not included)
- 11 Assembly tool (SW 19)
- 12 Assembly tool (SW 14)
- 13 5x grinding bits (6 mm)
- 14 5x grinding bits (3 mm)

Package contents

- 1 air die grinder set PDSS 16 A1
- 2 assembly tools
- 1 connector nipple 6.35 mm (1/4") (pre-assembled)
- 5 grinding bits (3 mm)
- 5 grinding bits (6 mm)
- 1 collet chuck 1/4" / Ø 6.35 mm (pre-assembled)
- 1 collet chuck 1/8" / Ø 3.2 mm
- 1 carrying case
- 1 set of operating instructions

Technical data

- Rated air pressure: max. 6.3 bar
- Air consumption: 198 l/min
- Max. rotational speed: 22500 rpm
- Tool fitting: Ø 6.35 mm (1/4") (collet chuck)
Ø 3.2 mm (1/8") (collet chuck)

Noise emission values:

Noise measurement determined in accordance with ISO 15744:

- Sound pressure level: $L_{pA} = 88.2$ dB (A)
- Uncertainty: $K_{pA} = 3$ dB
- Sound power level: $L_{WA} = 99.2$ dB (A)
- Uncertainty: $K_{WA} = 3$ dB

Wear hearing protection!

Vibration emission value:

Vibration values determined in accordance with ISO 28927-12 and EN 12096:

$$a_h = 3.34 \text{ m/s}^2$$

$$\text{Uncertainty } K = 0.87 \text{ m/s}^2$$

 WARNING!

- ▶ The noise emission levels specified in these instructions have been measured in accordance with the standardised measuring procedure specified in ISO 15744 and can be used to make equipment comparisons. The noise emission values vary in accordance with the use of the compressed air tool and may be higher than the values specified in these instructions in some cases. It is easy to underestimate the noise emission load if the compressed air tool is used regularly in a certain manner.

NOTE

- ▶ For an accurate estimate of the noise emission load during a certain working period, the times during which the appliance is switched off or is running but not actually being used must also be taken into consideration. This can significantly reduce the noise emission load over the total working period.



General safety instructions for compressed air tools

! WARNING!

- ▶ Read all safety warnings and all instructions. Failure to follow the warnings and instructions may result in electric shock, fire and/or serious injury.

NOTE

- ▶ The terms "compressed air tool" or "tool" used in the following text refer to the compressed air tools specified in these operating instructions.

Save all warnings and instructions for future reference.

- The user must evaluate the specific risks that may arise due to different kinds of use.
- Please ensure that you have read and understood the safety instructions before fitting, operating, repairing, servicing or replacing any accessories and before working near the compressed air tool. Failure to do this can result in serious bodily injury.
- The compressed air tool should only be set up, adjusted or used by adequately qualified and trained operators.
- The compressed air tool may not be modified. Modifications can reduce the effectiveness of the safety measures and increase the risks for the operator.
- Never use damaged compressed air tools. Maintain compressed air tools with care. Check regularly whether moving parts function correctly and do not jam; check whether any parts are broken or damaged to an extent that the compressed air tool will no longer operate correctly. Check signs and labels for completeness and

readability. If damaged, have parts repaired or replaced before using the compressed air tool. Many accidents are caused by poorly maintained compressed air tools.

Hazards caused by flying parts

- If a workpiece or accessory of the compressed air tool breaks, parts can be flung out at high speeds.
- Always wear impact-resistant safety goggles during operation, when replacing accessory parts or during repair or maintenance of the compressed air tool. The level of the required protection must be evaluated separately for each individual task.
- You must ensure that the workpiece has been securely fixed in place.
- Check regularly that the rotation speed of the compressed air tool is not higher than the specified rotation speed appended on the compressed air tool. These rotation speed tests must be conducted without any accessory tools attached.
- Ensure that sparks and fragments created during work do not constitute a hazard.
- Separate the compressed air tool from the compressed air supply before replacing the attachment or accessories or before you adjust the settings, service or clean the tool.
- Ensure that no dangers are created for other persons either.

Hazards caused by entanglement

- Dress properly. Do not wear loose clothing or jewellery. Keep hair, clothing and gloves away from the compressed air tool and moving parts. Loose clothes, jewellery or long hair can be caught in moving parts. There is a risk of personal injury.
- Suffocation, scalping and/or cuts may occur if loose-fitting clothing, jewelry, necklaces, hair or gloves are not kept away from the machine and its accessories.

Hazards during operation

- Avoid contact with the rotating shaft and the accessory tool to prevent cuts on your hands and other body parts.
- When using the machine, the operator's hands can be subject to hazards such as cuts, grazing and heat. Wear suitable gloves to protect your hands.
- The operator and maintenance personnel must be physically capable of handling the size, weight and power of the compressed air tool.
- Hold the compressed air tool correctly: be ready to counteract any normal or sudden movements –keep both hands ready.
- Keep proper footing and balance at all times.
- Prevent unintentional starting. If the air supply is interrupted, switch off the compressed air tool on the On/Off switch.
- Use only the lubricants recommended by the manufacturer.
- Use personal protective equipment. Always wear eye protection. Wearing personal protective equipment such as protective gloves, non-slip safety shoes or hearing protection, depending on the type and use of the power tool reduces the risk of personal injuries and it is recommended.
- The permissible speed of the accessory tool used must be at least as high as the maximum speed specified for the compressed air tool. Accessories that rotate faster than the permissible rate can break and throw pieces into the air.
- Wear a safety helmet for overhead work.
- The tool will run on after the compressed air tool has been switched off.
- Ensure that no hazard is caused by sparks created during use. Explosive or flammable dusts can be generated when processing certain materials. There is a risk of explosion or fire.

Hazards caused by repetitive movements

- Users of the compressed air tool may experience unpleasant sensations in their hands, arms, shoulders, neck area or other body parts.
- Assume a comfortable position when working with the compressed air tool, pay attention to safe footing and avoid unfavourable positions or such that make it difficult to keep your balance. During work over longer periods, the operator should change posture to avoid discomfort and fatigue.
- If the operator notices symptoms such as persistent discomfort, throbbing, pain, tingling, burning or stiffness, these warning indications should not be ignored. The operator should consult a qualified medical doctor.

Hazards caused by accessories

- Separate the compressed air tool from the compressed air supply before replacing the attachment or accessory.
- Only use accessories that are intended for this appliance and comply with the requirements and specifications listed in these operating instructions.
- Avoid direct contact with the accessory tool during and after use because it may be hot or have sharp edges.
- The permissible speed of the accessory tool used must be at least as high as the maximum speed specified for the compressed air tool. Accessories that rotate faster than the permissible rate can break and throw pieces into the air.
- Never fit a grinding disc, cutting disc or milling cutter. A bursting grinding disc can lead to serious injuries or death.
- Do not use discs that are damaged, cracked or have been dropped.

- Only approved accessory tools with the appropriate shaft diameter may be used.
- Observe the manufacturer's recommendation for small grinding tools. The maximum permissible protrusion (L_0 = length of the shaft between the collet chuck end and the small grinding tool) specified by the manufacturer must not be exceeded when using small grinding tools! If the protrusion (L_0) is increased, the permissible rotation speed must be lowered. Wherever possible, insert the complete length of the shaft of the accessory tool into the collet chuck. Ensure that the clamping length (L_g) is at least 10 mm.

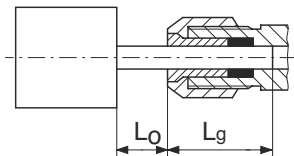

- The shaft diameter of the accessory tool must exactly match the clamp bore of the collet chuck!

Hazards in the workplace

- Slipping, tripping up and falling are the main causes of injuries in the workplace. Pay attention to surfaces that may have become slippery from the use of the compressed air tool and tripping hazards caused by air or the hydraulic hose.
- Proceed with caution in unknown surroundings. Hidden hazards caused by power or other supply lines may be present.
- This compressed air tool is not suitable for use in explosive atmospheres and is not insulated against contact with power sources.
- Make sure (e.g. by using a metal detector) that there are no hidden power, water or gas lines in the location where you are working.

Hazards caused by dust and vapours

- The dusts and vapours produced by using the machines for screw connections can be hazardous to health (e.g. cause cancer, birth defects, asthma and/or dermatitis); it is essential to carry out a risk assessment in respect of these risks and to implement corresponding regulatory mechanisms.
- The risk assessment should include the dust caused by using the machine and any existing dust that may be raised at the same time.
- The compressed air tool is to be operated and maintained in accordance with the recommendations contained in this manual to keep the release of dust and vapours to a minimum.
- The exhaust air should be extracted so that the minimum amount of dust is raised in an already dusty environment.
- If dusts or vapours are created, the main priority must be to control these at the site of their release.
- All components of the compressed air tool or accessories intended for collecting, extracting or suppressing airborne dust or vapours or should be used and serviced properly in accordance with the manufacturer's instructions.
- Consumables/tools should be selected, maintained and replaced in accordance with the recommendations in this guide in order to avoid unnecessary intensification of dust or vapour production.
- Use a dust mask as per the instructions provided by your employer or as required by health and safety regulations.
- Working with certain materials can lead to emissions of dust and vapours that are potentially explosive.

Hazards caused by noise

- Excessive noise levels in conjunction with insufficient hearing protection may lead to permanent hearing damage, loss of hearing and other problems, such as tinnitus (ringing, buzzing, whistling or humming in your ears).
- It is essential to carry out a risk assessment with regard to these hazards and implement suitable control mechanisms.
- Suitable control mechanisms include measures such as the use of insulating materials to avoid ringing noises from occurring on the workpieces.
- Use hearing protection as required by work and health safety regulations.
- The compressed air tool is to be operated and maintained in accordance with the recommendations contained in these instructions in order to reduce any unnecessary increase of the noise levels.
- Consumables and the tool should be selected, maintained and replaced in accordance with the recommendations in these instructions in order to avoid any unnecessary increase of the noise levels.
- The integrated silencer may not be removed and must be in good working order.

Hazards caused by vibrations

- Vibrations can damage the nerves and cause malfunctions to the blood circulation in the hands and arms.
- Wear warm clothing when working in a cold environment and keep your hands warm and dry.
- If you notice that the skin of your fingers or hands is becoming numb, tingles, hurts or shows white discolouration, stop working with the compressed air tool and consult a doctor.

- The compressed air tool is to be operated and maintained in accordance with the recommendations contained in this manual to reduce any unnecessary increase of the vibrations.
- Consumables and the tool should be selected, maintained and replaced in accordance with the recommendations in this guide in order to avoid unnecessary increase of oscillations.
- To support the weight of the compressed air tool, use a stand, clamp or a balancing unit wherever possible.
- Hold the compressed air tool securely but not too firmly while maintaining the necessary hand-reaction force, as the vibration risk generally increases the harder the machine is held.
- An inadequately mounted or damaged accessory tool can lead to excessive vibrations.

Additional safety instructions

- Compressed air can cause serious injury.
- When the compressed air tool is not in use, the air supply must always be shut off and the air hose depressurised. The compressed air tool must be disconnected from the compressed air supply before replacing accessories or when conducting repair work.
- Never aim the airflow at yourself or anyone else.
- Thrashing hoses can cause serious injury. Therefore, always check whether the hoses and their fixings are undamaged and have not come loose.
- If universal rotary joints (claw couplings) are used, locking pins must be inserted and Whipcheck hose restraints must be used to provide protection in the case of a failure of the connection between the hose and the compressed air tool.
- Ensure that the maximum permissible pressure on the compressed air tool is not exceeded.

- Never carry compressed air tools by the hose.
- If you are operating the compressed air tool with a tool holder, ensure that it is securely fastened. Loss of control can lead to injuries.

Additional safety notices

- If applicable, observe special work safety or accident prevention regulations for the handling of compressors and compressed air tools.
- Ensure that the maximum permissible working pressure specified in the Technical Data is not exceeded.
- Do not overload this tool – use this tool only within the capacity range specified in the Technical Data.
- Use safe lubricants. Ensure sufficient ventilation at the place of work. In case of increased discharge: check the compressed air tool and have it repaired if necessary.
- Do not use this tool if you are distracted. Be alert, watch what you are doing and use common sense when operating a compressed air tool. Do not use tools when you feel tired or are under influence of drugs, alcohol, or medication. A moment of inattention when operating the tool can result in serious personal injuries.
- Keep work area clean and well lit. Cluttered or dark areas invite accidents.
- Keep compressed air tools out of reach of children.
- Do not store outdoors or in damp environments without protection.
- Protect the compressed air tool, in particular the compressed air connection and operating elements against dust and dirt.

Before use

NOTE

- ▶ The compressed air tool may only be operated using cleaned, oil-atomised compressed air and the maximum operating pressure of 6.3 bar must not be exceeded on the appliance. The compressor must be fitted with a pressure reducer to regulate the working pressure.

Lubrication

NOTE

- ▶ Regular lubrication is particularly important to avoid friction and corrosion damage. We recommend using a suitable special oil for compressed air tools (e.g. Liqui Moly compressor oil).
 - **Lubrication with mist oiler**
A mist oiler (not supplied) continuously and optimally lubricates the appliance as a preparation stage after the pressure reducer. A mist oiler gives off fine drops of oil into the air flow and thus guarantees regular lubrication.
 - **Manual lubrication**
If you do not have a mist oiler, lubricate the tool before every use or longer work sessions. Add 3–5 drops of pneumatic oil into the connector nipple **3**.

Refilling oil

To ensure that the tool remains operational for a long time, the tool must have a sufficient fill of pneumatic oil.

You have the following options:

- ◆ Attach a maintenance unit with an oiler to the compressor.
- ◆ Install an add-on oiler in the compressed air line or the compressed air tool.
- ◆ Add 3–5 drops of pneumatic oil into the connector nipple **3** after every 15 minutes of operation.

Connecting to a compressed air source

NOTE

- ▶ Before connecting the compressed air source,
 - the correct working pressure (6,3 bar) must be fully reached, and
 - make sure that the trigger is in the upper position.
- ▶ Use only connection hoses with an internal diameter of at least 9 mm.
- ▶ Use only filtered, lubricated and regulated compressed air.
- ◆ Attach the tool to a compressor by connecting the connector nipple **3** with the supply hose of the compressed air source.

CAUTION!

- ▶ Ensure that the compressed air hose is firmly attached. A loose hose can thrash about uncontrollably causing grave danger. Likewise, ensure the firm seat of the two screw connections between the coupling piece and the appliance.
- ◆ The compressed air source must be equipped with a pressure reducer so that you can regulate the air pressure.

Operation

Changing/inserting the tool/collet chuck

CAUTION!

- ▶ The shaft diameter of the tool must exactly match the clamp bore of the collet chuck **8/9** (\varnothing 6.35 mm/3.2mm)!
- ◆ Hold the spindle **6** using the assembly tool **12**.
- ◆ Unscrew the collet chuck nut **7** from the thread using the assembly tool **11**.
- ◆ Insert the tool into the collet chuck **8/9**.
- ◆ Hold the spindle **6** using the assembly tool **12**.
- ◆ Tighten the collet chuck nut **7** using the assembly tool **11**.
- Ensure the accessory tool is firmly attached.

CAUTION!

- ▶ If no tool is inserted into the collet chuck **8/9**, do not tighten the collet chuck nut **7** with the assembly tool **11**, screw it on by hand only!

Switching on and off

Switching on:

- ◆ First, press the trigger lock **4** forwards and then the trigger **5** down to switch the tool on.

Switching off:

- ◆ Release the trigger **5**.
- ◆ When you have finished working, disconnect the tool from the compressed air source.

Maintenance and cleaning



WARNING! RISK OF INJURY!

Disconnect the tool from the compressed air supply.



CAUTION!

- ▶ Before maintenance, clean off any hazardous substances that may have accumulated on the tool (due to working processes). Avoid all skin contact with these substances. If the skin comes into contact with hazardous dusts, this can lead to severe dermatitis. If dust is produced or swirled up during maintenance, it can be inhaled.

NOTE

- ▶ To ensure correct functioning and a long service life for the tool, pay attention to the following points:
- Sufficient and continuous oil lubrication is highly important for optimum functioning.
- Check the speed and vibration levels after each use.
- Check the idle speed regularly and after any maintenance is performed: use a rev counter and perform the measurement without any clamped tools. At a residual pressure of 6.3 bar, the idle speed may not be exceeded under any circumstances.
- If the tool is exhibiting excessive vibration levels, the cause of the vibrations must be identified and repaired.
- Use only the genuine replacement parts recommended by the manufacturer, otherwise you could put users at risk. In doubt, contact the Service Centre.
- Clean the tool with a soft, dry cloth only.
- Never use sharp or abrasive cleaning agents under any circumstances.

Troubleshooting

Fault	Possible cause	Remedy
Speed too slow, air escapes from the outlet.	Motor parts jamming due to dirt.	Check the pressure supply filter for contamination.
	Pressure supply too low.	Check the pressure supply filter for contamination.
		Lubricate the tool as described in the instructions.
		If necessary, repeat the steps outlined above.
Tool does not move; compressed air escapes completely through the outlet.	Motor is jammed due to material build-up.	Lubricate the tool as described in the instructions.

Disposal



The packaging consists of environmentally friendly material. It can be disposed of at any local recycling container.

Do not dispose of the appliance in the normal domestic waste!

Your local community or municipal authorities can provide information on how to dispose of the worn-out appliance.



Dispose of the packaging in an environmentally friendly manner.

Note the labelling on the packaging and separate the packaging material components for disposal if necessary. The packaging material is labelled with abbreviations (a) and numbers (b) with the following meanings:

- 1-7: Plastics,
- 20-22: Paper and cardboard,
- 80-98: Composites.



Your local community or municipal authorities can provide information on how to dispose of the worn-out product.



The product is recyclable, subject to extended producer responsibility and is collected separately.

Kompennass Handels GmbH warranty

Dear Customer,

This appliance has a 3-year warranty valid from the date of purchase. If this product has any faults, you, the buyer, have certain statutory rights. Your statutory rights are not restricted in any way by the warranty described below.

Warranty conditions

The warranty period starts on the date of purchase. Please keep your receipt in a safe place. This will be required as proof of purchase.

If any material or manufacturing fault occurs within three years of the date of purchase of the product, we will either repair or replace the product for you or refund the purchase price (at our discretion). This warranty service requires that you present the defective appliance and the proof of purchase (receipt) within the three-year warranty period, along with a brief written description of the fault and of when it occurred.

If the defect is covered by the warranty, your product will either be repaired or replaced by us. The repair or replacement of a product does not signify the beginning of a new warranty period.

Warranty period and statutory claims for defects

The warranty period is not prolonged by repairs effected under the warranty. This also applies to replaced and repaired components. Any damage and defects present at the time of purchase must be reported immediately after unpacking. Repairs carried out after expiry of the warranty period shall be subject to a fee.

Scope of the warranty

This appliance has been manufactured in accordance with strict quality guidelines and inspected meticulously prior to delivery.

The warranty covers material faults or production faults. The

warranty does not extend to product parts subject to normal wear and tear or to fragile parts which could be considered as consumable parts such as switches, batteries or parts made of glass.

The warranty does not apply if the product has been damaged, improperly used or improperly maintained. The directions in the operating instructions for the product regarding proper use of the product are to be strictly followed. Uses and actions that are discouraged in the operating instructions or which are warned against must be avoided.

This product is intended solely for private use and not for commercial purposes. The warranty shall be deemed void in cases of misuse or improper handling, use of force and modifications/repairs which have not been carried out by one of our authorised Service centres.

Warranty claim procedure

To ensure quick processing of your case, please observe the following instructions:

- Please have the till receipt and the item number (e.g. IAN 12345) available as proof of purchase.
- You will find the item number on the type plate on the product, an engraving on the product, on the front page of the operating instructions (below left) or on the sticker on the rear or bottom of the product.
- If functional or other defects occur, please contact the service department listed either by **telephone** or by **e-mail**.
- You can return a defective product to us free of charge to the service address that will be provided to you. Ensure that you enclose the proof of purchase (till receipt) and information about what the defect is and when it occurred.



You can download these instructions along with many other manuals, product videos and installation software at www.lidl-service.com.

This QR code will take you directly to the Lidl service page (www.lidl-service.com) where you can open your operating instructions by entering the item number (IAN) 123456.

Service

GB Service Great Britain

Tel.: 0800 404 7657

E-Mail: kompernass@lidl.co.uk

IE Service Ireland

Tel.: 1890 930 034

(0,08 EUR/Min., (peak))

(0,06 EUR/Min., (off peak))

E-Mail: kompernass@lidl.ie

IAN 327359_1904

Importer

Please note that the following address is not the service address.
Please use the service address provided in the operating instructions.

KOMPERNASS HANDELS GMBH

BURGSTRASSE 21

44867 BOCHUM

GERMANY

www.kompernass.com

Translation of the original Conformity Declaration

We, KOMPERNASS HANDELS GMBH, document officer:
Mr Semi Uguzlu, BURGSTR. 21, 44867 BOCHUM, GERMANY,
hereby declare that this product complies with the following
standards, normative documents and EC directives:

Machinery Directive (2006/42/EC)

Applied harmonised standards:
EN ISO 11148-9:2011

Type designation of machine: Air die grinder set PDSS 16 A1

Year of manufacture: 07-2019

Serial number: IAN 327359_1904

Bochum, 22/07/2019



Semi Uguzlu

- Quality Manager -

We reserve the right to make technical changes in the context of
further product development.

Table des matières

Introduction57

Utilisation conforme à l'usage prévu	57
Équipement.	58
Matériel livré	59
Caractéristiques techniques	59

Avertissements de sécurité généraux pour les outils pneumatiques61

Risques liés aux pièces projetées	62
Risques liés au happement/à l'enroulement.	62
Risques liés au fonctionnement.	63
Risques liés aux mouvements répétitifs	64
Risques liés aux accessoires.	64
Risques au poste de travail.	66
Risques liés à la poussière et aux vapeurs	66
Risques liés au bruit	67
Risques liés aux vibrations	68
Instructions de sécurité supplémentaires.	69
Autres avertissements de sécurité	70

Avant la mise en service71

Lubrification	71
Rajout d'huile	71
Raccordement à une source d'air comprimé	72

Mise en service73

Mise en place/échange de l'outil/du mandrin de serrage	73
Mise en marche/mise hors service.	73

Entretien et nettoyage	74
Dépannage	75
Mise au rebut	76
Garantie de Kompernass Handels GmbH	77
Service après-vente	79
Importateur.....	79
Traduction de la déclaration de conformité originale.....	80

MEULEUSE DROITE PNEUMATIQUE ET ACCESSOIRES PDSS 16 A1

Introduction

Nous vous félicitons pour l'achat de votre nouvel appareil. Vous venez ainsi d'opter pour un produit de grande qualité. Le mode d'emploi fait partie de ce produit. Il contient des remarques importantes concernant la sécurité, l'usage et la mise au rebut. Avant d'utiliser le produit, veuillez vous familiariser avec toutes les consignes d'utilisation et de sécurité. N'utilisez le produit que conformément aux descriptions et pour les domaines d'utilisation prévus. Si vous cédez le produit à un tiers, remettez-lui également tous les documents.

Utilisation conforme à l'usage prévu

L'appareil convient aux travaux de ponçage de précision avec des tiges de meulage, pour travailler avec des corps de polissage, des corps de lustrage en feutre et des disques de ponçage à lamelles.





Cet appareil doit impérativement être utilisé avec une alimentation en air comprimé. La pression de service maximale admissible indiquée sur l'appareil ne doit pas être dépassée.

Il est interdit d'utiliser cet appareil avec des gaz explosifs, inflammables ou dangereux pour la santé.

Ne pas utiliser comme outil levier, outil de broyage ou de frappe.

Toute utilisation autre ou modification de l'appareil est considérée comme non conforme et s'accompagne de risques d'accident non négligeables. Nous déclinons toute responsabilité pour les dommages causés résultant d'une utilisation non conforme. L'appareil est uniquement destiné à un usage privé.

Symboles sur l'outil pneumatique :

	Veillez lire le mode d'emploi avant la mise en service.
	Lors de l'utilisation ou de la maintenance de l'outil pneumatique, portez toujours une protection oculaire.
	Portez toujours une protection respiratoire en cas de dégagement de poussière.
	Portez toujours une protection auditive.
	Huiler quotidiennement

Équipement

- 1 Outil pneumatique
- 2 Admission d'air
- 3 Embout mâle (prémonté)
- 4 Verrouillage de la gâchette
- 5 Gâchette
- 6 Broche
- 7 Écrou du mandrin de serrage
- 8 Mandrin de serrage 1/4" (prémonté)
- 9 Mandrin de serrage 1/8"
- 10 Ruban en téflon (non inclus)
- 11 Outil de montage (calibre 19)
- 12 Outil de montage (calibre 14)
- 13 5x Embouts de meulage (6 mm)
- 14 5x Embouts de meulage (3 mm)

Matériel livré

- 1 Meuleuse droite pneumatique et accessoires PDSS 16 A1
- 2 Outil de montage
- 1 Embout mâle 6,35 mm (1/4") (prémonté)
- 5 Embouts de meulage (3 mm)
- 5 Embouts de meulage (6 mm)
- 1 Mandrin de serrage 1/4" / Ø 6,35 mm (prémonté)
- 1 Mandrin de serrage 1/8" / Ø 3,2 mm
- 1 Mallette de transport
- 1 Mode d'emploi

Caractéristiques techniques

Pression nominale de l'air : max. 6,3 bars

Consommation d'air : 198 l/min

Régime max. : 22500 min⁻¹

Logement : Ø 6,35 mm (1/4") (mandrin de serrage)
Ø 3,2 mm (1/8") (mandrin de serrage)

Valeurs d'émission sonore :

Valeur de mesure pour le bruit déterminée conformément ISO 15744 :

Niveau de pression acoustique : $L_{pA} = 88,2$ dB (A)

Imprécision : $K_{pA} = 3$ dB

Niveau de puissance acoustique : $L_{WA} = 99,2$ dB (A)

Imprécision : $K_{WA} = 3$ dB

Porter une protection auditive !

Valeur d'émission des vibrations :

Valeur totale de vibrations déterminée conformément à ISO 28927-12 et EN 12096 :

$$a_h = 3,34 \text{ m/s}^2$$

Imprécision K = 0,87 m/s²

⚠ AVERTISSEMENT !

- ▶ Les valeurs d'émission sonores indiquées dans ces instructions ont été mesurées conformément aux méthodes de mesure décrites dans la norme ISO 15744 et peuvent être utilisées pour la comparaison d'appareils. Les valeurs d'émission sonore vont varier en fonction de l'usage de l'outil pneumatique et peuvent, dans certains cas, excéder la valeur indiquée dans ces instructions. La sollicitation due aux émissions sonores pourrait être sous-estimée si l'outil pneumatique est utilisé régulièrement de cette manière.

REMARQUE

- ▶ Pour obtenir une estimation précise de la sollicitation due aux émissions sonores pendant un certain temps de travail, il convient également de tenir compte des périodes pendant lesquelles l'appareil est éteint, ou il est certes allumé, mais n'est pas effectivement utilisé. Ceci peut considérablement réduire la sollicitation due aux émissions sonores pendant toute la durée du travail.



Avertissements de sécurité généraux pour les outils pneumatiques

⚠ AVERTISSEMENT !

- ▶ Lire tous les avertissements de sécurité et toutes les instructions. Ne pas suivre les avertissements et instructions peut donner lieu à un choc électrique, un incendie et/ou une blessure sérieuse.

REMARQUE

- ▶ Le terme "outil pneumatique" ou "appareil" utilisé dans le texte suivant se réfère à l'outil pneumatique mentionné dans le présent mode d'emploi.

Conserver tous les avertissements et toutes les instructions pour pouvoir s'y reporter ultérieurement.

- L'utilisateur doit évaluer les risques spécifiques, pouvant survenir lors de chaque utilisation.
- Les avertissements de sécurité doivent avoir été lues et comprises avant l'installation, l'utilisation, la réparation, la maintenance et le remplacement d'accessoires sur l'outil pneumatique, ainsi qu'avant le travail à proximité de l'outil. Dans le cas contraire, de graves blessures corporelles peuvent s'ensuivre.
- L'outil pneumatique doit être exclusivement installé, réglé et utilisé par du personnel qualifié et formé en conséquence.
- Cet outil pneumatique ne doit pas être modifié. Les modifications risquent de restreindre l'efficacité des mesures de sécurité et d'augmenter les risques pour l'opérateur.
- N'utilisez jamais d'outils pneumatiques endommagés. Observez la maintenance des outils pneumatiques. Vérifiez régulièrement qu'il n'y a pas de mauvais alignement ou de blocage des parties mobiles, des pièces cassées ou toute autre condition pouvant affecter

le fonctionnement de l'outil pneumatique. Contrôlez l'intégralité et la lisibilité des plaques et inscriptions. Faites réparer ou remplacer les pièces détériorées avant d'utiliser l'appareil. De nombreux accidents sont dus à des outils pneumatiques mal entretenus.

Risques liés aux pièces projetées

- Si une pièce d'accessoires ou de l'outil pneumatique casse, des débris risquent d'être projetés à grande vitesse.
- Lors du fonctionnement, du remplacement d'accessoires, ainsi que lors de travaux de maintenance ou de réparation sur l'outil pneumatique, le port d'une protection oculaire résistante aux impacts est toujours obligatoire. Le niveau de protection nécessaire doit être évalué séparément pour chaque utilisation.
- Il faut s'assurer que la pièce à usiner soit fixée de manière sûre.
- Il convient de vérifier régulièrement si la vitesse de l'outil pneumatique n'est pas supérieure à la vitesse indiquée sur l'outil pneumatique. Ces vérifications de vitesse doivent se faire sans outil d'intervention.
- Assurez-vous que les étincelles et fragments engendrés par le travail ne créent aucun risque.
- Débranchez l'outil pneumatique de l'alimentation en air comprimé avant de remplacer l'outil d'intervention ou les accessoires, ou d'effectuer un réglage, une maintenance ou un nettoyage.
- Assurez-vous qu'il n'existe également aucun danger pour les autres.

Risques liés au happement/à l'enroulement

- S'habiller de manière adaptée. Ne pas porter de vêtements amples ou de bijoux. Gardez les cheveux, les vêtements et les gants à distance de l'outil pneumatique et des parties en mouvement. Des vêtements amples, des bijoux ou les cheveux longs peuvent être pris dans des parties en mouvement. Il y a un risque de blessure.
- Une suffocation, un scalpage et/ou des coupures peuvent survenir si des vêtements amples, des bijoux, des colliers, des cheveux ou des gants ne sont pas tenus à l'écart de la machine et de ses accessoires.

Risques liés au fonctionnement

- Évitez tout contact avec l'arbre en rotation et avec l'outil d'intervention, ceci pour empêcher de vous entailler les mains et d'autres parties du corps.
- Pendant l'utilisation de l'outil pneumatique, les mains de l'utilisateur peuvent être exposées à des risques par exemple de coupure ainsi que d'éraflures et d'échaudement. Pour vous protéger les mains, portez des gants appropriés.
- L'utilisateur ainsi que le personnel de maintenance doivent être physiquement en mesure de maîtriser la taille, la masse et la puissance de l'outil pneumatique.
- Tenez l'outil pneumatique correctement : soyez prêt à contrer les mouvements habituels, mais aussi ceux inopinés : tenez vos deux mains prêtes.
- Garder une position et un équilibre adaptés à tout moment.
- Évitez tout démarrage intempestif. En cas d'interruption de l'alimentation en air, éteindre l'outil pneumatique en appuyant sur l'interrupteur marche/arrêt.
- Utilisez uniquement les lubrifiants recommandés par le fabricant.
- Utiliser un équipement de protection individuelle. Toujours porter une protection pour les yeux. Le port d'un équipement de protection individuelle tels que gants de protection, vêtements de protection, masque anti-poussière, chaussures de sécurité antidérapantes, casque ou protection acoustique utilisés en fonction du type et de l'utilisation de l'appareil, réduit le risque de blessures et est recommandé.
- La vitesse de rotation autorisée de l'outil d'intervention doit être au moins aussi élevée que la vitesse de rotation maximale indiquée sur l'outil pneumatique. Les accessoires qui tournent plus rapidement qu'autorisé peuvent se briser et voler en éclats.
- Pendant des travaux au-dessus de la tête, toujours porter un casque de protection.

- L'outil continue à tourner par inertie une fois l'outil pneumatique éteint.
- Veillez à ce que les étincelles produites lors de l'utilisation ne causent aucun danger. Lors de l'usinage de matériaux, des poussières explosives ou inflammables risquent de se former. Il existe un risque d'explosion ou de départ de feu.

Risques liés aux mouvements répétitifs

- Lors de l'utilisation de l'outil pneumatique, l'utilisateur peut ressentir des sensations désagréables au niveau des mains, bras, épaules, du cou ou d'autres parties du corps.
- Adoptez une posture confortable pour travailler avec l'outil pneumatique, veillez à un maintien sûr et évitez des positions défavorables ou qui ne permettent pas de bien garder son équilibre. Durant un travail prolongé, l'utilisateur doit changer de posture corporelle, ce qui l'aide à éviter tout désagrément et fatigue.
- Si l'utilisateur ressent des symptômes tels que par ex. un malaise durable, des troubles, palpitations, douleurs, picotements, engourdissement, une sensation de brûlure ou une raideur, ces signes d'avertissement ne doivent pas être ignorés. L'utilisateur doit alors consulter un médecin qualifié.

Risques liés aux accessoires

- Débranchez l'outil pneumatique de l'alimentation en air comprimé avant de fixer ou remplacer l'outil d'intervention ou les accessoires.
- N'utilisez que des accessoires destinés à cet appareil, qui répondent aux exigences et possèdent les caractéristiques énoncées dans ce mode d'emploi.
- Pendant et après l'utilisation, évitez tout contact direct avec l'outil d'intervention, car il peut s'être fortement échauffé ou présenter des arêtes vives.

- La vitesse de rotation autorisée de l'outil d'intervention doit être au moins aussi élevée que la vitesse de rotation maximale indiquée sur l'outil pneumatique. Les accessoires qui tournent plus rapidement qu'autorisé peuvent se briser et voler en éclats.
- Ne montez jamais de meule, disque à tronçonner ou fraise. Une meule qui éclate peut provoquer des blessures très graves voire la mort.
- N'utilisez jamais de meules/disques ébréchés, fissurés ou qui ont peut-être chuté.
- Seuls des outils d'intervention présentant le diamètre de queue adapté peuvent être utilisés.
- Veuillez tenir compte des recommandations du fabricant de corps abrasifs de petite taille. Pour les corps abrasifs de petite taille, le porte-à-faux maximal admissible indiqué par le fabricant (L_0 = longueur de la queue entre l'extrémité du mandrin de serrage et le corps abrasif de petite taille) ne doit pas être dépassé ! En cas d'augmentation du porte-à-faux (L_0), le régime admissible doit être réduit. Placer l'outil d'intervention si possible sur toute la longueur de sa queue dans le mandrin de serrage. Assurez-vous que la longueur de serrage (L_g) s'élève à 10 mm minimum.

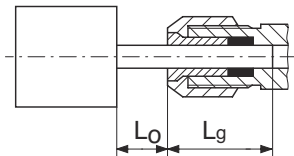

- Le diamètre de queue de l'outil d'intervention doit correspondre exactement à l'alésage du mandrin de serrage !

Risques au poste de travail

- Principales causes de blessures sur le lieu de travail : dérapage, trébuchement et chute. Faites attention aux surfaces pouvant être devenues glissantes suite à l'utilisation de l'outil pneumatique, et aux risques de trébucher créés par le flexible à air.
- Usez de prudence dans des environnements inconnus. Des dangers risquent d'être masqués par les câbles électriques ou des conduites d'alimentation diverses.
- L'outil pneumatique n'est pas destiné à être utilisé dans des atmosphères explosives et n'est pas isolé contre le contact avec des sources de courant électrique.
- Assurez-vous qu'aucune ligne électrique, conduite d'eau ou de gaz ne se trouve à l'endroit où doit être effectué le travail (par ex. à l'aide d'un détecteur de métal).

Risques liés à la poussière et aux vapeurs

- Les poussières et vapeurs dégagées par l'utilisation de machines pour liaisons vissées peuvent engendrer des risques pour la santé (comme par ex. cancer, malformations congénitales, asthme et/ou dermatite). Il est indispensable de réaliser une analyse de risques par rapport à ces dangers et de mettre en œuvre des mécanismes réglementaires correspondants.
- La poussière créée ainsi que l'éventuel soulèvement de poussière existante pendant l'utilisation de la machine doivent être pris en compte lors de cette analyse de risques.
- L'outil pneumatique doit être utilisé et entretenu conformément aux recommandations données dans ce mode d'emploi afin de réduire à un minimum le dégagement de poussières et de vapeurs.
- L'air d'échappement doit être évacué de manière à réduire à un minimum le soulèvement de poussière dans des environnements remplis de poussière.

- En cas de génération de poussière ou de vapeurs, il convient de les contrôler sur leur lieu de dégagement.
- Toutes les pièces intégrées ou accessoires de l'outil pneumatique prévues pour la collecte, l'aspiration ou la suppression de la poussière volante ou des vapeurs doivent être utilisées et entretenues conformément aux instructions du fabricant.
- Les consommables et l'outil d'intervention doivent être sélectionnés, entretenus et remplacés conformément aux recommandations données dans ce mode d'emploi afin d'éviter une augmentation inutile du dégagement de poussière ou de vapeur.
- Utilisez des équipements de protection respiratoire conformément aux instructions de votre employeur ou comme prescrit dans les dispositions sanitaires et de protection au travail.
- Le travail avec certains matériaux entraîne des émissions de poussière et de vapeur qui créent un environnement potentiellement explosif.

Risques liés au bruit

- L'effet d'un niveau sonore élevé peut, en cas de protection auditive insuffisante, provoquer des lésions auditives durables, une perte d'acuité auditive ainsi que d'autres problèmes comme par ex. des acouphènes (sonneries, sifflements, bourdonnements, ronronnements dans l'oreille).
- Il est indispensable de réaliser une analyse de risques par rapport à ces dangers et de mettre en œuvre des mécanismes réglementaires correspondants.
- Des mesures comme l'utilisation de matériaux isolants, visant à éviter les bruits de sonnerie apparaissant sur les pièces à usiner, font partie des mécanismes réglementaires adaptés destinés à réduire le risque.
- Utilisez des équipements de protection auditive conformément aux dispositions sanitaires et de protection du travail.

- L'outil pneumatique doit être utilisé et entretenu conformément aux recommandations données dans cette notice, afin d'éviter une augmentation inutile du niveau sonore.
- Les consommables et l'outil d'intervention doivent être sélectionnés, entretenus et remplacés conformément aux recommandations données dans cette notice afin d'éviter une augmentation inutile du niveau sonore.
- Le silencieux intégré ne doit pas être retiré et doit se trouver dans un bon état de fonctionnement.

Risques liés aux vibrations

- L'influence des vibrations peut provoquer des lésions au niveau des nerfs et des problèmes de circulation sanguine dans les mains et les bras.
- Lors de travaux dans un environnement froid, portez des vêtements chauds et maintenez vos mains au chaud et au sec.
- Si vous constatez une sensation d'engourdissement, des picotements ou des douleurs dans les doigts ou les mains, ou si la peau de vos doigts ou de vos mains devient blanche, arrêtez immédiatement le travail avec l'outil pneumatique et consultez un médecin.
- L'outil pneumatique doit être utilisé et entretenu conformément aux recommandations données dans ce mode d'emploi, afin d'éviter une amplification inutile des vibrations.
- Les consommables et l'outil d'intervention doivent être sélectionnés, entretenus et remplacés conformément aux recommandations données dans ce mode d'emploi afin d'éviter une augmentation inutile des vibrations.
- Lorsque cela est possible, utilisez pour compenser le poids de l'outil pneumatique un support, un tendeur ou un dispositif d'équilibrage.

- Ne tenez pas l'outil pneumatique trop fermement, mais d'une main sûre, en respectant les forces de réaction des mains nécessaires, car le risque lié aux vibrations augmente en règle générale avec l'augmentation de la force de préhension.
- Un outil d'intervention monté de manière incorrecte ou détérioré peut entraîner des vibrations excessives.

Instructions de sécurité supplémentaires

- L'air comprimé peut provoquer des blessures graves.
- Lorsque l'outil pneumatique n'est pas utilisé, l'alimentation en air doit toujours être fermée avant de remplacer des accessoires ou de réaliser des travaux de réparation, le flexible à air doit être dépressurisé et l'outil pneumatique doit être débranché de l'alimentation en air comprimé.
- Ne dirigez jamais la sortie d'air vers vous-même ou d'autres personnes.
- Les flexibles en mouvement peuvent provoquer des blessures graves. Vérifiez donc toujours si les flexibles et leurs fixations sont intacts et s'ils ne se sont pas détachés.
- Si des accouplements tournants universels (accouplements à griffes) sont utilisés, des tiges de retenue doivent être intégrées ; veuillez utiliser des sécurités anti-effet de fouet pour flexibles afin de protéger en cas de défaillance du raccord du flexible avec l'outil pneumatique et du raccord des flexibles entre eux.
- Veillez à ce que la pression maximale indiquée sur l'outil pneumatique ne soit pas dépassée.
- Ne portez jamais les outils pneumatiques par leur flexible.
- Si l'outil pneumatique fonctionne dans un support : fixez l'outil pneumatique de manière sûre. La perte de contrôle peut entraîner des blessures.

Autres avertissements de sécurité

- Observez le cas échéant les prescriptions spéciales de protection au travail ou de prévention des accidents lors de l'utilisation de compresseurs et d'outils pneumatiques.
- Veillez à ce que la pression de service maximale autorisée indiquée dans les caractéristiques techniques ne soit pas dépassée.
- Ne surchargez pas cet outil. Utilisez-le uniquement dans la plage de performances indiquée dans les caractéristiques techniques.
- Utilisez des lubrifiants qui ne présentent aucun risque. Veillez à une ventilation suffisante du poste de travail. En présence d'une abrasion importante : Contrôlez l'outil pneumatique et le faire réparer si nécessaire.
- N'utilisez pas l'outil si vous n'êtes pas concentré. Restez vigilant, regardez ce que vous êtes en train de faire et faites preuve de bon sens dans votre utilisation de l'outil pneumatique. N'utilisez pas d'outil lorsque vous êtes fatigué ou sous l'emprise de drogues, d'alcool ou de médicaments. Un moment d'inattention lors de l'utilisation de l'outil peut entraîner des blessures graves.
- Conservez la zone de travail propre et bien éclairée. Les zones de travail en désordre ou sombres sont propices aux accidents.
- Tenir les outils pneumatiques hors de portée des enfants.
- N'utilisez pas l'outil sans protection en plein air ou dans un environnement humide.
- Protégez l'outil pneumatique, en particulier le raccordement d'air comprimé et les éléments de commande contre la poussière et la saleté.

Avant la mise en service

REMARQUE

- ▶ L'outil pneumatique doit être utilisé exclusivement avec de l'air comprimé épuré contenant un brouillard d'huile, et la pression maximale de service (6,3 bars) ne doit pas être dépassée dans l'appareil. Pour réguler la pression de service, il faut équiper le compresseur d'un détendeur.

Lubrification

REMARQUE

- ▶ Afin d'éviter tout dommage par frottement et corrosion, un graissage régulier est particulièrement important. Nous recommandons l'utilisation d'une huile spéciale pour air comprimé (par ex. huile pour compresseurs Liqui Moly).
 - **Graissage avec un atomiseur d'huile**
Officiant d'étage préparatoire en aval du réducteur de pression, un atomiseur d'huile (non compris dans le matériel livré) lubrifie votre appareil en continu et de manière optimale. Un atomiseur d'huile distribue l'huile en fines gouttes dans l'air circulant et garantit ainsi une lubrification régulière.
 - **Lubrification manuelle**
Si vous n'avez pas d'atomiseur d'huile, effectuez une lubrification avant chaque mise en service ou lors de longues opérations de travail. Versez env. 3 - 5 gouttes d'huile spéciale pour air comprimé dans l'embout mâle ③.

Rajout d'huile

Afin que l'appareil demeure longtemps fonctionnel, il faut qu'il y ait suffisamment d'huile pneumatique dans l'appareil.

Vous disposez des possibilités suivantes :

- ◆ Raccordez un conditionneur d'air comprimé avec huileur au compresseur.
- ◆ Installez un huileur intégré dans la conduite d'air comprimé ou sur l'outil pneumatique.
- ◆ Versez env. 3-5 gouttes d'huile pneumatique manuellement toutes les 15 minutes de fonctionnement dans l'embout mâle ③.

Raccordement à une source d'air comprimé

REMARQUE

- ▶ Avant le raccordement à la source d'air comprimé
 - la pression de service correcte (6,3 bars) doit être entièrement disponible.
 - il faut veiller à ce que la gâchette se trouve en position la plus haute.
- ▶ Utilisez toujours des flexibles de raccordement d'un diamètre intérieur de 9 mm minimum.
- ▶ Utilisez uniquement de l'air comprimé filtré, huilé et régulé.
- ◆ Raccordez l'appareil à un compresseur en reliant l'embout mâle ③ au flexible d'alimentation de la source d'air comprimé.

⚠ ATTENTION !

- ▶ Veillez absolument à la bonne fixation du flexible d'air comprimé. Un flexible desserré ou battant hors de contrôle peut provoquer un grave danger. Veillez également à la bonne fixation des deux liaisons vissées entre la pièce d'accouplement et l'appareil.
- ◆ Afin de pouvoir réguler l'air comprimé, la source d'air comprimé doit être équipée d'un détendeur.

Mise en service

Mise en place/échange de l'outil/du mandrin de serrage

ATTENTION !

- ▶ Le diamètre de queue de l'outil doit correspondre exactement à l'alésage du mandrin de serrage **8/9** (\varnothing 6,35 mm/3,2 mm) !
- ◆ Tenez la broche **6** avec l'outil de montage **12**.
- ◆ Du filetage, dévissez l'écrou du mandrin de serrage **7** avec l'outil de montage **11**.
- ◆ Placez l'outil dans le mandrin de serrage **8/9**.
- ◆ Tenez la broche **6** avec l'outil de montage **12**.
- ◆ Vissez maintenant l'écrou du mandrin de serrage **7** avec l'outil de montage **11**.
- Veiller à ce que l'outil d'intervention soit bien en assise.

ATTENTION !

- ▶ Si aucun outil n'est mis en place dans le mandrin de serrage **8/9**, ne pas serrer l'écrou du mandrin de serrage **7** avec l'outil de montage **11**, mais uniquement à la main !

Mise en marche/mise hors service

Mise en marche :

- ◆ Poussez d'abord le verrouillage de la gâchette **4** vers l'avant puis sur la gâchette **5** pour mettre l'appareil en marche.

Mise hors service :

- ◆ Relâchez la gâchette **5**.
- ◆ Une fois votre travail terminé, débranchez l'appareil de la source d'air comprimé.

Entretien et nettoyage



AVERTISSEMENT ! RISQUE DE BLESSURES !

Avant les travaux de maintenance, débranchez l'appareil du réseau d'air comprimé.

⚠ ATTENTION !

- ▶ Nettoyez l'appareil avant la maintenance pour éliminer les substances dangereuses qui (suite aux processus de travail) s'y sont déposées. Évitez tout contact cutané avec ces substances. Si la peau entre en contact avec des poussières dangereuses, ceci peut provoquer une dermatite grave. Si de la poussière est dégagée ou soulevée durant les travaux de maintenance, elle risque d'être respirée.

REMARQUE

- ▶ Pour garantir un fonctionnement impeccable et une longue durée de vie de l'appareil, il faut respecter les points suivants :
- Pour un fonctionnement optimal, il est capital que la lubrification par huile soit suffisante et constamment intacte.
- Vérifiez après chaque utilisation la vitesse de rotation et le niveau de vibrations.
- Vérifiez la vitesse de fonctionnement à vide régulièrement ainsi qu'après chaque maintenance : Utilisez pour cela un compte-tours et effectuez la mesure sans serrer d'outil dans l'appareil. À une pression d'écoulement de 6,3 bars, il ne faut en aucun cas dépasser la vitesse de fonctionnement à vide.
- Si un niveau d'oscillation plus élevé est dégagé par l'appareil, la cause doit être éliminée ou réparée avant de poursuivre l'utilisation.

- Utilisez uniquement les pièces de remplacement d'origine du fabricant, sans quoi les utilisateurs encourent des risques. Contactez le centre après-vente en cas de doute.
- Nettoyez l'appareil uniquement avec un chiffon doux et sec ou à l'air comprimé.
- N'utilisez en aucun cas de produits nettoyants agressifs et/ou provoquant des rayures.

Dépannage

Panne	Cause possible	Dépannage
Vitesse trop basse, de l'air s'échappe de l'évacuation.	Pièces moteur coincées par la saleté.	Vérifier l'absence de saleté au niveau du filtre de l'alimentation sous pression.
	Alimentation en pression trop basse.	Vérifier l'absence de saleté au niveau du filtre de l'alimentation sous pression.
		Lubrifier l'appareil comme décrit dans la notice.
		Si nécessaire, répéter les indications ci-dessus.
L'appareil ne bouge pas, l'air comprimé s'échappe entièrement par l'évacuation.	Le moteur est bloqué à cause d'une accumulation de matériau.	Lubrifier l'appareil comme décrit dans la notice.

Mise au rebut



L'emballage se compose de matériaux respectueux de l'environnement. Il peut être éliminé dans les conteneurs de recyclage locaux.

Ne jetez pas l'appareil avec les ordures ménagères !

Renseignez-vous auprès de votre mairie ou des services de votre commune pour connaître les possibilités de mise au rebut de votre appareil usagé.



Éliminez l'emballage d'une manière respectueuse de l'environnement.

Observez le marquage sur les différents matériaux d'emballage et triez-les séparément si nécessaire. Les matériaux d'emballage sont repérés par des abréviations (a) et des numéros (b) qui ont la signification suivante :

1-7 : Plastiques,

20-22 : Papier et carton,

80-98 : Matériaux composites.



Renseignez-vous auprès de votre commune pour connaître les possibilités de mise au rebut de votre appareil usagé.



Le produit recyclable doit être trié ou rapporté dans un point de collecte pour être recycle.

Garantie de Kompernass Handels GmbH

Chère cliente, cher client,

Cet appareil est garanti 3 ans à partir de la date d'achat. Si ce produit venait à présenter des vices, vous disposez de droits légaux face au vendeur de ce produit. Vos droits légaux ne sont pas restreints par notre garantie présentée ci-dessous.

Conditions de garantie

La période de garantie débute à la date d'achat. Veuillez bien conserver le ticket de caisse. Celui-ci servira de preuve d'achat. Si dans un délai de trois ans suivant la date d'achat de ce produit, un vice de matériel ou de fabrication venait à apparaître, le produit sera réparé, remplacé gratuitement par nos soins ou le prix d'achat remboursé, selon notre choix. Cette prestation sous garantie nécessite, dans le délai de trois ans, la présentation de l'appareil défectueux et du justificatif d'achat (ticket de caisse) ainsi que la description brève du vice et du moment de son apparition.

Si le vice est couvert par notre garantie, vous recevrez le produit réparé ou un nouveau produit en retour. Aucune nouvelle période de garantie ne débute avec la réparation ou l'échange du produit.

Période de garantie et réclamation légale pour vices cachés

L'exercice de la garantie ne prolonge pas la période de garantie. Cette disposition s'applique également aux pièces remplacées ou réparées. Les dommages et vices éventuellement déjà présents à l'achat doivent être signalés immédiatement après le déballage. Toute réparation survenant après la période sous garantie fera l'objet d'une facturation.

Étendue de la garantie

L'appareil a été fabriqué avec soin conformément à des directives de qualité strictes et consciencieusement contrôlé avant sa livraison.

La prestation de la garantie s'applique aux vices de matériel et de fabrication. Cette garantie ne s'étend pas aux pièces du produit qui sont exposées à une usure normale et peuvent de ce fait être considérées comme pièces d'usure, ni aux détériorations de pièces fragiles, par ex. interrupteurs, batteries ou pièces en verre.

Cette garantie devient caduque si le produit est détérioré, utilisé ou entretenu de manière non conforme. Toutes les instructions listées dans le manuel d'utilisation doivent être exactement respectées pour une utilisation conforme du produit. Des buts d'utilisation et actions qui sont déconseillés dans le manuel d'utilisation, ou dont vous êtes avertis doivent également être évités.

Le produit est uniquement destiné à un usage privé et ne convient pas à un usage professionnel. La garantie est annulée en cas d'entretien incorrect et inapproprié, d'usage de la force et en cas d'intervention non réalisée par notre centre de service après-vente agréé.

Procédure en cas de garantie

Afin de garantir un traitement rapide de votre demande, veuillez suivre les indications suivantes :

- Veuillez avoir à portée de main pour toutes questions le ticket de caisse et la référence article (par ex. IAN 12345) en tant que justificatif de votre achat.
- Vous trouverez la référence sur la plaque signalétique sur le produit, une gravure sur le produit, sur la page de garde du mode d'emploi (en bas à gauche) ou sur l'autocollant au dos ou sur le dessous du produit.
- Si des erreurs de fonctionnement ou d'autres vices venaient à apparaître, veuillez d'abord contacter le département service clientèle cité ci-dessous par **téléphone** ou par **e-mail**.
- Vous pouvez ensuite retourner un produit enregistré comme étant défectueux en joignant le ticket de caisse et en indiquant en quoi consiste le vice et quand il est survenu, sans devoir l'affranchir à l'adresse de service après-vente communiquée.



Sur www.lidl-service.com, vous pourrez télécharger ce mode d'emploi et de nombreux autres manuels, vidéos produit et logiciels d'installation.

Grâce à ce code QR, vous arriverez directement sur le site Lidl service après-vente (www.lidl-service.com) et vous pourrez ouvrir votre mode d'emploi en saisissant votre référence (IAN) 123456.

Service après-vente

FR Service France

Tel.: 0800 919270

E-Mail: kompernass@lidl.fr

BE Service Belgique

Tel.: 070 270 171 (0,15 EUR/Min.)

E-Mail: kompernass@lidl.be

IAN 327359_1904

Importateur

Veillez tenir compte du fait que l'adresse suivante n'est pas une adresse de service après-vente. Veuillez d'abord contacter le service mentionné.

KOMPERNASS HANDELS GMBH

BURGSTRASSE 21

44867 BOCHUM

ALLEMAGNE

www.kompernass.com

Traduction de la déclaration de conformité originale

Nous soussignés, KOMPERNASS HANDELS GMBH, responsable du document : Monsieur Semi Uguzlu, BURGSTR. 21, 44867 BOCHUM, ALLEMAGNE, déclarons par la présente que ce produit est en conformité avec les normes, documents normatifs et directives CE suivants :

**Directive relative aux machines
(2006/42/CE)**

Normes harmonisées appliquées :
EN ISO 11148-9:2011

Désignation du modèle de la machine :
Meuleuse droite pneumatique et accessoires PDSS 16 A1

Année de fabrication : 07-2019

Numéro de série : IAN 327359_1904

Bochum, le 22.07.2019



Semi Uguzlu

- Responsable qualité -

Sous réserve de modifications techniques à des fins de perfectionnement.

Inhoud

Inleiding	83
Gebruik in overeenstemming met bestemming	83
Uitrusting	84
Inhoud van het pakket	85
Technische gegevens	85
Algemene veiligheidsvoorschriften voor persluchtapparaten	87
Risico's door weggeslingerde fragmenten	88
Risico's door grijpen/opwikkelen	88
Risico's tijdens gebruik	89
Risico's door herhaalde bewegingen	90
Risico's door accessoires	90
Risico's op de werkplek	91
Risico's door stof en dampen	92
Risico's door lawaai	93
Risico's door trillingen	93
Aanvullende veiligheidsvoorschriften	94
Verdere veiligheidsvoorschriften	95
Vóór de ingebruikname	96
Smering	96
Olie bijvullen	96
Aansluiting op een persluchtbron	97
Ingebruikname	98
Gereedschap/spantang plaatsen/verwisselen	98
In-/uitschakelen	98

Onderhoud en reiniging	99
Problemen oplossen	100
Afvoeren	101
Garantie van Kompernaß Handels GmbH	102
Service	104
Importeur	104
Vertaling van de oorspronkelijk conformiteitsverklaring	105

RECHTE PERSLUCHT-SLIJPER PDSS 16 A1

Inleiding

Hartelijk gefeliciteerd met de aankoop van uw nieuwe apparaat. U hebt hiermee gekozen voor een hoogwaardig product. De gebruiksaanwijzing maakt deel uit van dit product. Deze bevat belangrijke aanwijzingen voor veiligheid, gebruik en afvoer. Lees alle bedienings- en veiligheidsvoorschriften voordat u het product in gebruik neemt. Gebruik het product uitsluitend op de voorgeschreven wijze en voor de aangegeven doeleinden. Geef alle documenten mee als u het product overdraagt aan een derde.

Gebruik in overeenstemming met bestemming





Het apparaat is geschikt om - in combinatie met vormslijpschijven, viltlijpschijven en lamellenslijpschijven - voorwerpen fijn te slijpen met behulp van slijpstiften.

Dit apparaat mag alleen worden gebruikt met perslucht. De op het apparaat aangegeven maximaal toelaatbare werkdruk mag niet worden overschreden.

Dit apparaat mag niet worden gebruikt met ontplofbare gassen, brandbare gassen of gassen die de gezondheid kunnen schaden. Niet gebruiken als hefboom, of als breek- of slagwerktuig.

Elk ander gebruik of elke wijziging van het apparaat geldt als niet in overeenstemming met de bestemming en brengt ernstig gevaar voor ongelukken met zich mee. Voor schade die voortvloeit uit oneigenlijk gebruik aanvaarden wij geen aansprakelijkheid. Het apparaat is alleen bestemd voor privégebruik.

Symbolen op het persluchtapparaat:

	Lees de gebruiksaanwijzing voordat u het apparaat in gebruik neemt.
	Draag altijd oogbescherming wanneer u het persluchtapparaat gebruikt of onderhoudt.
	Draag bij stofontwikkeling altijd ademhalingsbescherming.
	Draag altijd gehoorbescherming.
	Dagelijks smeren

Uitrusting

- ❶ Persluchtapparaat
- ❷ Luchtinlaat
- ❸ Steeknippel (voorgemonteerd)
- ❹ Trekkerblokkering
- ❺ Trekker
- ❻ Spil
- ❼ Spantangmoer
- ❽ Spantang 1/4" (voorgemonteerd)
- ❾ Spantang 1/8"
- ❿ Teflontape (niet inbegrepen)
- ⓫ Montagegereedschap (SW 19)
- ⓬ Montagegereedschap (SW 14)
- ⓭ 5x slijpbits (6mm)
- ⓮ 5x slijpbits (3mm)

Inhoud van het pakket

- 1 rechte perslucht-slijper PDSS 16 A1
- 2 montagegereedschappen
- 1 steeknippel 6,35 mm (1/4") (voorgemonteerd)
- 5 slijpbits (3 mm)
- 5 slijpbits (6 mm)
- 1 spantang 1/4" / Ø 6,35 mm (voorgemonteerd)
- 1 spantang 1/8" / Ø 3,2 mm
- 1 opbergkoffer
- 1 gebruiksaanwijzing

Technische gegevens

- Nominale luchtdruk: max. 6,3 bar
- Luchtverbruik: 198 l/min
- Max. toerental: 22500 min⁻¹
- Opname: Ø 6,35 mm (1/4") (spantang)
Ø 3,2 mm (1/8") (spantang)

Geluidsemissiewaarden:

Gemeten waarde voor lawaai vastgesteld conform ISO 15744:

- Geluidsdrukniveau: $L_{pA} = 88,2$ dB (A)
- Onzekerheid: $K_{pA} = 3$ dB
- Geluidsvermogensniveau: $L_{WA} = 99,2$ dB (A)
- Onzekerheid: $K_{WA} = 3$ dB

Draag gehoorbescherming!

Trillingsemissiewaarde:

Totale trillingswaarde vastgesteld conform ISO 28927-12 en EN 12096:

$$a_h = 3,34 \text{ m/s}^2$$

$$\text{Onzekerheid } K = 0,87 \text{ m/s}^2$$

⚠ WAARSCHUWING!

- ▶ Het in deze gebruiksaanwijzing vermelde geluidsemissieniveau is gemeten conform een in ISO 15744 genormeerde meetprocedure en kan worden gebruikt om apparaten met elkaar te vergelijken. Het geluidsemissieniveau varieert afhankelijk van het gebruik van het persluchtapparaat en kan in bepaalde gevallen hoger zijn dan de in deze gebruiksaanwijzing aangegeven waarden. De geluidsemissiebelasting kan worden onderschat wanneer het persluchtapparaat regelmatig op een dergelijke manier wordt gebruikt.

OPMERKING

- ▶ Voor een nauwkeurige beoordeling van de geluidsemissiebelasting tijdens een bepaalde werkperiode moeten ook de tijden worden meegerekend waarin het apparaat is uitgeschakeld, of wel draait maar niet wordt gebruikt. Dit kan de geluidsemissiebelasting over de totale werkperiode duidelijk verminderen.



Algemene veiligheidsvoorschriften voor persluchtapparaten

WAARSCHUWING!

- ▶ Lees alle veiligheidsvoorschriften en instructies. Het niet naleven van de veiligheidsvoorschriften en aanwijzingen kan elektrische schokken, brand en/of ernstig letsel veroorzaken.

OPMERKING

- ▶ Het in de onderstaande tekst gebruikte begrip “persluchtapparaat” of “apparaat” verwijst naar het in deze gebruiksaanwijzing genoemde persluchtapparaat.

Bewaar alle veiligheidsvoorschriften en -aanwijzingen voor toekomstig gebruik.

- U dient als gebruiker de specifieke risico's in te schatten die zich bij elk gebruik kunnen voordoen.
- Voordat u het persluchtapparaat installeert, gebruikt, repareert, onderhoudt of er accessoires van verwisselt en voordat u werkt in de buurt van het persluchtapparaat, moet u de veiligheidsvoorschriften hebben gelezen en begrepen. Doet u dit niet, dan kan dit leiden tot zwaar lichamelijk letsel.
- Het persluchtapparaat mag uitsluitend door gekwalificeerde en opgeleide personen worden opgesteld, ingesteld of gebruikt.
- Het persluchtapparaat mag niet worden gemodificeerd. Wijzigingen kunnen de doeltreffendheid van de veiligheidsvoorzieningen aantasten en de risico's verhogen voor wie het apparaat bedient.
- Gebruik nooit beschadigde persluchtapparatuur. Onderhoud persluchtapparatuur zorgvuldig. Controleer regelmatig of bewegende onderdelen naar behoren werken en niet klemmen, en of er geen onderdelen gebroken of zodanig beschadigd zijn dat daardoor het persluchtapparaat niet meer goed kan werken. Controleer of alle plaatjes en opschriften volledig en leesbaar zijn. Laat

beschadigde onderdelen repareren of vervangen voordat u het apparaat gebruikt. Veel ongelukken zijn het gevolg van slecht onderhoud van persluchtapparatuur.

Risico's door weggeslingerde fragmenten

- Wanneer het werkstuk door accessoires of door het persluchtapparaat wordt gebroken, kunnen fragmenten met hoge snelheid worden weggeslingerd.
- Tijdens het gebruiken, onderhouden of repareren van het persluchtapparaat of tijdens het vervangen van accessoires, moet u altijd slagbestendige oogbescherming dragen. Schat voor elk afzonderlijk gebruik in hoeveel bescherming u nodig hebt.
- Zorg ervoor dat het werkstuk goed vastgeklemd zit.
- Controleer regelmatig of het toerental van het persluchtapparaat niet hoger is dan het op het persluchtapparaat aangegeven toerental. Controleer het toerental zonder aangebracht opzetstuk.
- Zorg ervoor dat de vonken en fragmenten die tijdens het gebruik ontstaan, geen risico vormen.
- Koppel het persluchtapparaat los van de persluchtoevoer voordat u een opzetstuk of accessoire verwisselt of voordat u het apparaat instelt, onderhoudt of reinigt.
- Zorg ervoor dat er ook voor andere personen geen gevaar kan ontstaan.

Risico's door grijpen/opwickelen

- Draag geschikte kleding. Draag geen wijde kleding of sieraden. Houd haar, kleding en handschoenen uit de buurt van het persluchtapparaat en bewegende delen. Loszittende kleding, sieraden of haren kunnen door bewegende onderdelen worden gegrepen. Er bestaat gevaar voor letsels.
- Verstikking, scalperen en/of snijwonden kunnen optreden als loszittende kleding, sieraden, kettingen, haar of handschoenen niet uit de buurt van de machine en de accessoires worden gehouden.

Risico's tijdens gebruik

- Vermijd contact met de roterende as en met het opzetstuk, om snijwonden aan handen en andere lichaamsdelen te voorkomen.
- Bij gebruik van het persluchtapparaat kunnen uw handen worden blootgesteld aan risico's zoals snij- en schaafwonden en aan warmte. Draag geschikte handschoenen om uw handen te beschermen.
- Degenen die het apparaat bedienen en onderhouden, moeten fysiek in staat zijn om de grootte, het gewicht en het vermogen van het persluchtapparaat te hanteren.
- Houd het persluchtapparaat correct vast: wees voorbereid op gebruikelijke of ongebruikelijke bewegingen - houd beide handen gereed.
- Zorg dat u stevig staat en bewaar altijd uw evenwicht.
- Voorkom onbedoelde inschakeling. Wanneer de persluchttoevoer wegvalt, zet dan het persluchtapparaat uit met de aan-/uitknop.
- Gebruik uitsluitend de door de fabrikant aanbevolen smeermiddelen.
- Draag persoonlijke beschermingsmiddelen en draag altijd een veiligheidsbril. Het dragen van persoonlijke beschermingsmiddelen zoals veiligheidshandschoenen, veiligheidskleding, een stofmasker, antislip-veiligheidsschoenen, een veiligheidshelm of gehoorbescherming, afhankelijk van het type en het gebruik van het apparaat, vermindert het risico op letsel.
- Het toegelaten toerental van het opzetstuk moet minstens even hoog zijn als het maximale toerental dat op het persluchtapparaat is vermeld. Accessoires die sneller draaien dan toegestaan, kunnen breken en worden weggeslingerd.
- Wanneer u boven uw hoofd werkt, moet u een veiligheidshelm dragen.
- Het apparaat blijft nog even draaien nadat het uitgeschakeld is.
- Zorg ervoor dat vonken die tijdens het gebruik ontstaan geen gevaar kunnen vormen. Bij het bewerken van materiaal kan er ontplofbaar of brandbaar stof ontstaan. Er bestaat een risico op ontploffing of brand.

Risico's door herhaalde bewegingen

- Bij gebruik van een persluchtapparaat kunt u een onaangenaam gevoel in de handen, armen, schouders, nekzone of andere lichaamsdelen ervaren.
- Neem wanneer u met dit persluchtapparaat werkt een comfortabele houding aan, zorg ervoor dat u stevig staat en vermijd ongemakkelijke houdingen of houdingen waarbij het moeilijk is om het evenwicht te bewaren. Verander bij langdurige werkzaamheden regelmatig van houding. Op die manier voorkomt u een onaangenaam gevoel en vermoeidheid.
- Negeer de volgende symptomen van fysieke klachten niet: een aanhoudend gevoel van onpasselijkheid, ongemakken, kloppingen, pijn, tintelingen, versuffing, een branderig gevoel of stijfheid. Raadpleeg een gekwalificeerde arts.

Risico's door accessoires

- Koppel het persluchtgereedschap los van de persluchttoevoer voordat u het opzetstuk of accessoires verwisselt.
- Gebruik alleen die accessoires die voor het apparaat bedoeld zijn en die voldoen aan de eisen en specificaties die in deze gebruiksaanwijzing zijn vermeld.
- Vermijd tijdens en na het gebruik direct contact met het opzetstuk. Het kan heet zijn of scherpe randen hebben.
- Het toegelaten toerental van het opzetstuk moet minstens even hoog zijn als het maximale toerental dat op het persluchtapparaat is vermeld. Accessoires die sneller draaien dan toegestaan, kunnen breken en worden weggeslingerd.
- Monteer nooit een slijpschijf, doorslijpschijf of frees. Een barstende slijpschijf kan zeer ernstig of fataal letsel veroorzaken.
- Gebruik geen schijven die beschadigd, gescheurd of gevallen zouden kunnen zijn.
- Gebruik uitsluitend goedgekeurde opzetstukken met een passende asdiameter.

- Neem de aanwijzingen van de fabrikant van de slijpstenen in acht. Bij slijpstenen mag de door de fabrikant aangegeven maximale toegestane oversteek (L_0 =lengte van de schacht tussen het uiteinde van de spantang en de slijpschijf) niet worden overschreden! Als de oversteek (L_0) groter is, moet het toegestane toerental worden verlaagd. Plaats het opzetstuk zo veel mogelijk met de volledige lengte van de as in de spantang. Zorg ervoor dat de inspanlengte (L_g) minstens 10 mm bedraagt.

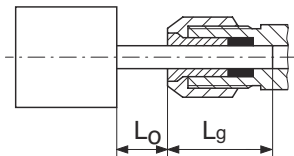

- De asdiameter van het opzetstuk moet exact overeenkomen met het spanboorgat van de spantang!

Risico's op de werkplek

- Uitglijden, struikelen en vallen zijn de belangrijkste oorzaken van letsel op de werkvloer. Pas op voor oppervlakken die glad zijn geworden door het gebruik van het persluchtapparaat en pas op voor struikelgevaar door de luchtslang.
- Ga in onbekende omgevingen voorzichtig te werk. Er kunnen verborgen risico's optreden door stroomkabels of andere leidingen voor nutsvoorzieningen.
- Het persluchtapparaat is niet bestemd voor gebruik in potentieel explosiegevaarlijke omgevingen en is niet geïsoleerd tegen contact met elektrische stroombronnen.
- Controleer (bijv. met behulp van een metaaldetector) of er op de plaats die moet worden bewerkt, geen stroom-, water- of gasleidingen aanwezig zijn.

Risico's door stof en dampen

- Stof en dampen die ontstaan bij het gebruik van het apparaat, kunnen gezondheidsproblemen (zoals kanker, geboortefwijkingen, astma en/of dermatitis) veroorzaken. Daarom is het van cruciaal belang om een risicobeoordeling uit te voeren en geschikte preventiemaatregelen te nemen.
- In de risicobeoordeling moeten ook stof dat door het apparaat wordt geproduceerd, en de eventueel opwervende, reeds aanwezige stofdeeltjes worden opgenomen.
- Het persluchtapparaat moet overeenkomstig de aanbevelingen van deze gebruiksaanwijzing worden gebruikt en onderhouden, om het vrijkomen van stof en dampen tot een minimum te beperken.
- Afvoerlucht moet zodanig worden afgevoerd, dat het opwerpen van stof in stofrijke omgevingen tot een minimum wordt beperkt.
- Als er stof en dampen ontstaan, is het van het grootste belang om het vrijkomen ervan te controleren.
- Alle voor het opvangen, afzuigen of onderdrukken van zwevend stof en dampen bedoelde installaties of accessoires van het persluchtapparaat moeten volgens de instructies van de fabrikant worden gebruikt en onderhouden.
- De verbruiksmaterialen en opzetstukken moeten volgens de aanbevelingen van deze gebruiksaanwijzing worden gekozen, onderhouden en vervangen, om onnodige toename van stof- en dampontwikkeling te voorkomen.
- Gebruik ademhalingsbeschermingsmiddelen volgens de instructies van uw werkgever of zoals vereist door de voorschriften voor arbeidsveiligheid en -gezondheid.
- Werkzaamheden met bepaalde materialen leiden tot de uitstoot van stof en damp, die een potentieel explosieve omgeving veroorzaken.

Risico's door lawaai

- Blootstelling aan hoge geluidsniveaus kan in geval van onvoldoende gehoorbescherming leiden tot blijvende gehoorschade, gehoorverlies en andere problemen, zoals tinnitus (rinkelen, suizen, fluiten of zoemen in het oor).
- Daarom is het essentieel om een risicobeoordeling uit te voeren met betrekking tot deze risico's en adequate preventiemaatregelen te implementeren.
- Tot de geschikte preventiemaatregelen om het risico te beperken behoort het gebruik van geluiddempende stoffen om rinkelgeluiden aan de werkstukken te voorkomen.
- Gebruik gehoorbescherming overeenkomstig de voorschriften voor arbeidsveiligheid en -gezondheid.
- Het persluchtapparaat moet volgens de aanbevelingen van deze gebruiksaanwijzing worden gebruikt en onderhouden, om een onnodige toename van het geluidsniveau te voorkomen.
- De verbruiksmaterialen en het opzetstuk moeten volgens de aanbevelingen van deze gebruiksaanwijzing worden gekozen, onderhouden en vervangen, om een onnodige toename van het geluidsniveau te voorkomen.
- De geïntegreerde geluiddemper mag niet worden verwijderd en moet zich in een goede werktoestand bevinden.

Risico's door trillingen

- Trillingen kunnen beschadiging van de zenuwen en storingen van de bloedcirculatie in handen en armen veroorzaken.
- Draag bij het werken in een koude omgeving warme kleding en houd uw handen warm en droog.
- Als u doofheid, tintelingen of pijn in uw vingers of handen vaststelt, of de huid van uw vingers of handen wit wordt, onderbreek dan het werk met het persluchtapparaat en raadpleeg een arts.

- Het persluchtapparaat moet volgens de aanbevelingen van deze gebruiksaanwijzing worden gebruikt en onderhouden, om een onnodige versterking van de trillingen te voorkomen.
- De verbruiksmaterialen en het opzetstuk moeten volgens de aanbevelingen van deze gebruiksaanwijzing worden gekozen, onderhouden en vervangen, om een onnodige versterking van trillingen te voorkomen.
- Gebruik indien mogelijk een steun, een klem of een contragewicht om het gewicht van het persluchtapparaat te reduceren.
- Houd het persluchtapparaat niet al te stevig, maar toch goed genoeg vast om voorbereid te zijn op de reactiekrachten, want het trillingsrisico is doorgaans evenredig aan de stevigheid van de greep.
- Onjuist gemonteerde of beschadigde opzetstukken kunnen leiden tot verhoogde trillingen.

Aanvullende veiligheidsvoorschriften

- Perslucht kan ernstig letsel veroorzaken.
- Wanneer het persluchtapparaat niet wordt gebruikt, tijdens het vervangen van accessoires of tijdens het uitvoeren van reparatiewerkzaamheden moet de luchttoevoer altijd worden onderbroken, de luchtslang drukloos worden gemaakt en het apparaat van de persluchtoevoer worden losgekoppeld.
- Richt de luchtstroom nooit op uzelf of op andere personen.
- Rondzweepende slangen kunnen ernstig letsel veroorzaken. Controleer daarom altijd of de slangen en koppelingen niet beschadigd of losgeraakt zijn.
- Als universele draaikoppelingen (klauwkoppelingen) worden gebruikt, moeten borgpennen worden gebruikt; Whipcheck-slangzekeringen moeten worden gebruikt ter beveiliging tegen het losraken van een koppeling met het apparaat of een koppeling tussen twee slangen.
- Zorg ervoor dat de op het persluchtapparaat aangegeven maximale druk niet wordt overschreden.

- Houd persluchtapparaten nooit aan de slang vast wanneer u ze verplaatst.
- Als u het persluchtapparaat in een houder gebruikt, zorg er dan voor dat het apparaat stevig gemonteerd is. Verliest u de controle over het apparaat, dan kan dit letsel veroorzaken.

Verdere veiligheidsvoorschriften

- Neem eventueel de speciale voorschriften voor arbeidsbescherming of ongevallenpreventie voor de omgang met compressoren en persluchtapparaten in acht.
- Zorg ervoor dat de in de technische gegevens aangegeven maximale toegestane werkdruk niet wordt overschreden.
- Zorg dat u het gereedschap niet overbelast: gebruik dit apparaat alleen binnen het vermogensbereik dat in de technische gegevens wordt vermeld.
- Gebruik geen twijfelachtige smeermiddelen. Zorg voor voldoende ventilatie van de werkplek. Bij verhoogde luchtuitstoot: Controleer het persluchtapparaat en laat het eventueel repareren.
- Gebruik het apparaat niet wanneer u niet geconcentreerd bent. Wees alert, let goed op wat u doet en ga verstandig te werk bij het gebruik van het persluchtapparaat. Gebruik geen gereedschap als u moe bent of onder invloed bent van drugs, alcohol of medicijnen. Een moment van onoplettendheid bij het gebruik van het gereedschap kan tot ernstig letsel leiden.
- Houd uw werkomgeving schoon en goed verlicht. Wanorde en een niet-verlichte werkomgeving kunnen leiden tot ongelukken.
- Zorg ervoor dat kinderen niet bij het persluchtapparaat kunnen.
- Bewaar het apparaat niet in de openlucht of in een vochtige omgeving.
- Bescherm het persluchtapparaat, vooral de persluchtaansluiting en bedieningselementen, tegen stof en vuil.

Vóór de ingebruikname

OPMERKING

- ▶ Het persluchtapparaat mag alleen worden gebruikt met gezuiverde, olievernede perslucht, waarbij een maximale werkdruk van 6,3 bar op het apparaat niet mag worden overschreden. De compressor moet zijn uitgerust met een drukregelaar om de werkdruk te regelen.

Smering

OPMERKING

- ▶ Om wrijvings- en corrosieschade te voorkomen, is een regelmatige smering van groot belang. We raden aan om speciale olie voor perslucht te gebruiken (bijv. Liqui Moly compressorolie).
 - **Smering met een olievernelaar**
Voor een continue en optimale smering van uw apparaat, kunt u als voorbereidende stap na de drukregelaar een olievernelaar (niet meegeleverd) installeren. Een olievernelaar geeft fijne druppels olie af aan de doorstromende lucht en zorgt zo voor een regelmatige smering.
 - **Handmatige smering**
Hebt u geen olievernelaar, smeert het apparaat dan telkens voordat u het in gebruik neemt of bij langdurige werkzaamheden. Doe ca. 3 – 5 druppels speciale persluchtolie in de steeknippel **3**.

Olie bijvullen

Om het persluchtapparaat lange tijd te kunnen blijven gebruiken, moet er voldoende persluchtolie in het apparaat aanwezig zijn.

U hebt hiervoor de volgende mogelijkheden:

- ◆ Sluit een luchtconditioneringssysteem met smeeraaraat op de compressor aan.
- ◆ Installeer een aanbouw-smeeraaraat op de persluchtleiding of op het persluchtapparaat.
- ◆ Doe elke 15 minuten met de hand ca. 3 – 5 druppels pneumatische olie in de steeknippel ③.

Aansluiting op een persluchtbron

OPMERKING

- ▶ Voordat u de perslucht aansluit
 - moet de vereiste werkdruk (6,3 bar) volledig zijn opgebouwd;
 - moet u controleren of de trekker zich in zijn bovenste positie bevindt.
 - ▶ Gebruik alleen persluchtslangen met een binnendiameter van minstens 9 mm.
 - ▶ Gebruik alleen gefilterde, gesmeerde en geregeuleerde perslucht.
- ◆ Sluit het apparaat aan op een compressor door de steeknippel ③ te verbinden met de toevoerslang van de persluchtbron.

LET OP!

- ▶ Zorg er altijd voor dat de persluchtslang goed vast zit. Een slang die los zit of ongecontroleerd om zich heen slaat, houdt een groot gevaar in. Let er ook op dat beide schroefverbindingen tussen het koppelstuk en het apparaat goed vastzitten.
- ◆ De persluchtbron moet zijn uitgerust met een drukregelaar om de perslucht te kunnen regelen.

Ingebruikname

Gereedschap/spantang plaatsen/verwisselen

LET OP!

- ▶ De asdiameter van het opzetstuk moet exact overeenkomen met het spanboorgat van de spantang **8/9** (Ø 6,35 mm/3,2mm)!
- ◆ Houd de spil **6** vast met het montagegereedschap **12**.
- ◆ Draai de spantangmoer **7** los van de schroefdraad met het montagegereedschap **11**.
- ◆ Plaats het opzetstuk in de spantang **8/9**.
- ◆ Houd de spil **6** vast met het montagegereedschap **12**.
- ◆ Draai nu de spantangmoer **7** vast met het montagegereedschap **11**.
- Controleer of het opzetstuk goed vastzit.

LET OP!

- ▶ Wanneer er geen opzetstuk in de spantang **8/9** zit, draai dan de spantangmoer **7** niet met het montagegereedschap **11** vast maar met de hand!

In-/uitschakelen

Inschakelen:

- ◆ Druk eerst de trekkerblokkering **4** naar voren en druk dan op de trekker **5** om het apparaat in te schakelen.

Uitschakelen:

- ◆ Laat de trekkerhendel **5** los.
- ◆ Koppel het apparaat los van de persluchtbron wanneer u klaar bent met uw werk.

Onderhoud en reiniging



WAARSCHUWING! GEVAAR VOOR LETSEL! Koppel het apparaat los van de persluchttoevoer voordat u onderhoudswerkzaamheden uitvoert.

LET OP!

- ▶ Verwijder alle gevaarlijke substanties die zich (door werkprocessen) op het apparaat hebben vastgezet voordat u onderhoudswerkzaamheden uitvoert. Vermijd elk huidcontact met deze substanties. Wanneer de huid in contact komt met gevaarlijke stoffen, kan dit leiden tot ernstige dermatitis. Rondvliegend stof en stof dat ontstaat tijdens onderhoudswerkzaamheden kan worden ingeademd.

OPMERKING

- ▶ Neem de volgende punten in acht om een correcte werking en lange levensduur van het apparaat te waarborgen:
- Een adequate en continu intacte oliesmering is van doorslaggevend belang voor een optimale werking.
- Controleer na elk gebruik het toerental en het trillingsniveau.
- Controleer regelmatig, en ook na het uitvoeren van onderhoud, het onbelaste toerental.
Gebruik daarvoor een toerentalmeter en voer de meting uit zonder gemonteerde opzetstukken. Bij een druk van 6,3 bar mag het onbelaste toerental in geen geval worden overschreden.
- Wanneer het apparaat een hoger trillingsniveau heeft, moet eerst de oorzaak worden verholpen of moet het apparaat worden gerepareerd.
- Gebruik uitsluitend originele vervangings- of reserveonderdelen van de fabrikant, omdat er anders gevaar bestaat voor de gebruikers. Neem bij twijfel contact op met de klantenservice.

- Reinig het apparaat uitsluitend met een droge, zachte doek of met perslucht.
- Gebruik in geen geval scherpe en/of krassende reinigingsmiddelen.

Problemen oplossen

Probleem	Mogelijke oorzaak	Oplossing
Snelheid te laag, er komt wat lucht uit de uitlaat.	Vastzittende motordelen door vuil.	Controleer het filter van de druktoevoer op verontreiniging.
	Druktoevoer te laag.	Controleer het filter van de druktoevoer op verontreiniging.
		Smeer het apparaat zoals beschreven in de gebruiksaanwijzing.
		Herhaal zo nodig de bovenstaande stappen.
Apparaat beweegt niet, alle perslucht ontsnapt bij de uitlaat.	Vastzittende motor door ophoping van materiaal.	Smeer het apparaat zoals beschreven in de gebruiksaanwijzing.

Afvoeren



De verpakking bestaat uit milieuvriendelijke materialen. De verpakking kan in de plaatselijke kringloopcontainers worden gedeponeerd.

Deponeer het apparaat niet bij het normale huisvuil!

Informatie over mogelijkheden voor het afvoeren van het afgedankte apparaat krijgt u bij uw gemeentereinigingsdienst.



Voer de verpakking af conform de milieuvoorschriften. Let op de aanduiding op de verschillende verpakkingmaterialen en voer ze zo nodig gescheiden af. De verpakkingmaterialen zijn voorzien van afkortingen (a) en cijfers (b) met de volgende betekenis:
 1-7: kunststoffen,
 20-22: papier en karton,
 80-98: composietmaterialen.



Mogelijkheden voor het afvoeren van het afgedankte product vindt u bij uw gemeente.



Het product is recycleerbaar; er is een uitgebreide producentenverantwoordelijkheid op van toepassing en het afval wordt gescheiden ingezameld.

Garantie van Kompernaß Handels GmbH

Geachte klant,

U hebt op dit apparaat 3 jaar garantie vanaf de aankoopdatum. In geval van gebreken in dit product hebt u wettelijke rechten tegenover de verkoper van het product. Deze wettelijke rechten worden door onze hierna beschreven garantie niet beperkt.

Garantievoorwaarden

De garantieperiode geldt vanaf de datum van aankoop. Bewaar de kassabon zorgvuldig. U hebt hem nodig als bewijs van aankoop.

Als er binnen drie jaar vanaf de aankoopdatum van dit product een materiaal- of fabricagefout optreedt, wordt - naar onze keuze - het product door ons kosteloos gerepareerd of vervangen of wordt de koopprijs terugbetaald. Voorwaarde voor deze garantie is dat het defecte apparaat en het aankoopbewijs (kassabon) binnen de termijn van drie jaar worden overlegd en dat kort wordt omschreven waaruit het gebrek bestaat en wanneer het is opgetreden.

Wanneer het defect door onze garantie wordt gedekt, krijgt u het gerepareerde product of een nieuw product retour. Met de reparatie of vervanging van het product begint er geen nieuwe garantieperiode.

Garantieperiode en wettelijke aanspraken bij gebreken

De garantieperiode wordt door deze waarborg niet verlengd. Dat geldt ook voor vervangen en gerepareerde onderdelen. Eventueel al bij aankoop aanwezige schade en gebreken moeten meteen na het uitpakken worden gemeld. Voor reparaties na afloop van de garantieperiode worden kosten in rekening gebracht.

Garantieomvang

Het apparaat is op basis van strenge kwaliteitsnormen met de grootst mogelijke zorg vervaardigd en voorafgaand aan de levering nauwkeurig gecontroleerd.

De garantie geldt voor materiaal- of fabricagefouten. Deze garantie geldt niet voor productonderdelen die onderhevig zijn aan normale slijtage en die daarom als slijtonderdelen worden beschouwd, of voor schade aan breekbare onderdelen zoals schakelaars, accu's of onderdelen die van glas zijn gemaakt.

Deze garantie vervalt wanneer het product is beschadigd, ondeskundig is gebruikt of is gerepareerd. Voor deskundig gebruik van het product moeten alle in de gebruiksaanwijzing beschreven aanwijzingen precies worden opgevolgd. Gebruiksdoeleinden en handelingen die in de gebruiksaanwijzing worden afgeraden of waarvoor wordt gewaarschuwd, moeten beslist worden vermeden.

Het product is uitsluitend bestemd voor privégebruik en niet voor bedrijfsmatige doeleinden. Bij verkeerd gebruik en ondeskundige behandeling, bij gebruik van geweld en bij reparaties die niet door ons erkend servicefiliaal zijn uitgevoerd, vervalt de garantie.

Afhandeling bij een garantiekwestie

Voor een snelle afhandeling van uw aanvraag neemt u de volgende aanwijzingen in acht:

- Houd voor alle aanvragen de kassabon en het artikelnummer (bijv. IAN 12345) als aankoopbewijs bij de hand.
- Het artikelnummer vindt u op het typeplaatje van het product, op het product gegraveerd, op de titelpagina van de gebruiksaanwijzing (linksonder) of op de sticker op de achter- of onderkant van het product.
- Als er fouten in de werking of andere gebreken optreden, neemt u eerst contact op met de hierna genoemde serviceafdeling, **telefonisch** of **via e-mail**.
- Een als defect geregistreerd product kunt u dan zonder portokosten naar het aan u doorgegeven serviceadres sturen. Voeg het aankoopbewijs (kassabon) bij en vermeld waaruit het gebrek bestaat en wanneer het is opgetreden.



Op www.lidl-service.com kunt u deze en vele andere handleidingen, productvideo's en installatiesoftware downloaden.

Met deze QR-code gaat u direct naar de website van Lidl Service (www.lidl-service.com) en kunt u met het invoeren van het artikelnummer (IAN) 123456 de gebruiksaanwijzing openen.

Service

NL Service Nederland

Tel.: 0900 0400223 (0,10 EUR/Min.)

E-Mail: kompernass@lidl.nl

BE Service België

Tel.: 070 270 171 (0,15 EUR/Min.)

E-Mail: kompernass@lidl.be

IAN 327359_1904

Importeur

Let op: het volgende adres is geen serviceadres. Neem eerst contact op met het opgegeven serviceadres.

KOMPERNASS HANDELS GMBH

BURGSTRASSE 21

44867 BOCHUM

DUITSLAND

www.kompernass.com

Vertaling van de oorspronkelijk conformiteitsverklaring

Wij, KOMPERNASS HANDELS GMBH, documentverantwoordelijke: de heer Semi Uguzlu, BURGSTR. 21, 44867 BOCHUM, DUITSLAND, verklaren hierbij dat dit product voldoet aan de volgende normen, normatieve documenten en EU-richtlijnen:

**Machinerichtlijn
(2006 / 42 / EC)**

Toegepaste geharmoniseerde normen:

EN ISO 11148-9:2011

Typeaanduiding van het apparaat:

Rechte perslucht-slijper PDSS 16 A1

Productiejaar: 07-2019

Serienummer: IAN 327359_1904

Bochum, 22-07-2019



Semi Uguzlu

- Kwaliteitsmanager -

Technische wijzigingen vanwege verdere ontwikkeling voorbehouden.

Spis treści

Wstęp 109

Użytkowanie zgodne z przeznaczeniem	109
Wyposażenie	110
Zakres dostawy	111
Dane techniczne	111

Ogólne wskazówki bezpieczeństwa dla urządzeń pneumatycznych 113

Zagrożenia spowodowane wyrzucanymi elementami	114
Zagrożenia spowodowane pochwyceniem/nawinięciem	115
Zagrożenia podczas pracy	115
Zagrożenia wskutek powtarzających się ruchów	116
Zagrożenia spowodowane akcesoriami	117
Zagrożenia na stanowisku pracy	118
Zagrożenia spowodowane zapyleniem i oparami	119
Zagrożenia spowodowane hałasem	120
Zagrożenia spowodowane drganiami	120
Dodatkowe instrukcje bezpieczeństwa	121
Dalsze wskazówki bezpieczeństwa	122

Przed uruchomieniem 123

Smarowanie	124
Dolewanie oleju	124
Podłączenie do zasilania sprężonym powietrzem	125

Uruchomienie 126

Wkładanie/wymiana narzędzia/zacisku	126
Włączanie/wyłączanie	127

Konserwacja i czyszczenie.	127
Usuwanie usterek.	129
Utylizacja	130
Gwarancja Kompernaß Handels GmbH.	131
Serwis	133
Importer	133
Tłumaczenie oryginalnej deklaracji zgodności . . .	134

ZESTAW DO SZLIFIERKI PRĘTOWEJ NA SPRĘŻONE POWIETRZE PDSS 16 A1

Wstęp

Gratulujemy zakupu nowego urządzenia. Wybrany produkt charakteryzuje się wysoką jakością. Instrukcja obsługi stanowi część tego produktu. Zawiera ona ważne informacje na temat bezpieczeństwa, użytkowania i utylizacji. Przed rozpoczęciem użytkowania produktu należy zapoznać się ze wszystkimi wskazówkami dotyczącymi obsługi i bezpieczeństwa. Produkt należy użytkować wyłącznie zgodnie z zamieszczonym tu opisem oraz w podanym zakresie zastosowań. W przypadku przekazania urządzenia osobie trzeciej należy dołączyć do niego również całą dokumentację.

Użytkowanie zgodne z przeznaczeniem

Urządzenie nadaje się do precyzyjnego szlifowania z zastosowaniem kołków szlifierskich do pracy z wałkami szlifierskimi, do pracy z wałkami filcowymi oraz lamelkowymi kółkami szlifierskimi.





To urządzenie może być napędzane wyłącznie sprężonym powietrzem. Nie wolno przekraczać podanego na urządzeniu maksymalnego dopuszczalnego ciśnienia roboczego.

To urządzenie nie może być używane w kontakcie z wybuchowymi, łatwopalnymi lub szkodliwymi dla zdrowia gazami.

Nie wolno stosować jako dźwigni, narzędzia do łamania/rozcinaania lub uderzania.

Jakiegolwiek inne użycie lub modyfikacje urządzenia traktowane są jako niezgodne z przeznaczeniem i niosą za sobą poważne niebezpieczeństwo wypadku. Producent nie ponosi odpowiedzialności za szkody powstałe wskutek używania urządzenia w sposób niezgodny z jego przeznaczeniem. Urządzenie przeznaczone jest wyłącznie do użytku prywatnego.

Symbole umieszczone na narzędziu pneumatycznym:

	Przed uruchomieniem przeczytać instrukcję obsługi.
	W czasie użytkowania lub konserwacji urządzenia pneumatycznego należy zawsze nosić ochronę oczu.
	W przypadku zapylenia należy zawsze nosić maskę oddechową.
	Zawsze nosić ochronniki słuchu.
	Codzienne oliwić

Wyposażenie

- 1 Urządzenie pneumatyczne
- 2 Wlot powietrza
- 3 Złączka wtykowa (wstępnie zmontowana)
- 4 Blokada spustu
- 5 Dźwignia spustowa
- 6 Wrzeciono
- 7 Nakrętka tulei zaciskowej
- 8 Tuleja zaciskowa 1/4" (wstępnie zamontowana)
- 9 Tuleja zaciskowa 1/8"
- 10 Taśma teflonowa (brak w zestawie)
- 11 Narzędzie montażowe (roz. 19)
- 12 Narzędzie montażowe (roz. 14)
- 13 5 x bity szliflerskie (6 mm)
- 14 5 x bity szliflerskie (3 mm)

Zakres dostawy

- 1 zestaw do szlifierki prętowej na sprężone powietrze PDSS 16 A1
- 2 x narzędzie montażowe
- 1 złączka wtykowa 6,35 mm (1/4") (wstępnie zmontowana)
- 5 x bity szlifierskie (3 mm)
- 5 x bity szlifierskie (6 mm)
- 1 tuleja zaciskowa 1/4" / Ø 6,35 mm (wstępnie zmontowana)
- 1 tuleja zaciskowa 1/8" / Ø 3,2 mm
- 1 walizka do przenoszenia
- 1 instrukcja obsługi

Dane techniczne

Znamionowe ciśnienie

powietrza: maks. 6,3 bara

Zużycie powietrza: 198 l/min

Maks. prędkość

obrotowa: 22500 min⁻¹

Uchwyt:

Ø 6,35 mm (1/4") (tuleja zaciskowa)

Ø 3,2 mm (1/8") (tuleja zaciskowa)

Poziomy emisji hałasu:

Wartość mierzona hałasu określona zgodnie z normą ISO 15744:

Poziom ciśnienia akustycznego: $L_{pA} = 88,2$ dB (A)

Niepewność pomiaru: $K_{pA} = 3$ dB

Poziom mocy akustycznej: $L_{WA} = 99,2$ dB (A)

Niepewność pomiaru: $K_{WA} = 3$ dB

Nosić ochronniki słuchu!

Wartość emisji drgań:

Wartość całkowita drgań określona zgodnie z ISO 28927-12 i EN 12096:

$$a_h = 3,34 \text{ m/s}^2$$

Niepewność pomiarów $K = 0,87 \text{ m/s}^2$

 OSTRZEŻENIE!

- ▶ Wartości emisji hałasu wskazane w tych instrukcjach zostały zmierzona zgodnie z metodą pomiarową, określoną w normie EN ISO 15744 i mogą być użyte do porównywania urządzeń. Wartości emisji hałasu będą zmieniać się w zależności od rodzaju zastosowania narzędzia pneumatycznego i w niektórych przypadkach mogą przekraczać wartości wskazane w niniejszych instrukcjach. Narażenie na emisję hałasu mogłoby zostać nieprawidłowo ocenione, gdyby narzędzie pneumatyczne było regularnie wykorzystywane w taki sposób.

WSKAZÓWKA

- ▶ W celu dokładnej oceny stopnia narażenia na emisję hałasu w określonym okresie pracy należy również uwzględnić czasy, w których urządzenie pozostawało wyłączone lub było wprawdzie włączone, jednak nie było faktycznie wykorzystywane. Może to znacznie obniżyć stopień narażenia na emisję hałasu w całym okresie pracy.



Ogólne wskazówki bezpieczeństwa dla urządzeń pneumatycznych

⚠ OSTRZEŻENIE!

- ▶ Przeczytaj wszystkie wskazówki bezpieczeństwa oraz instrukcje. Nieprzestrzeganie poniższych wskazówek bezpieczeństwa oraz instrukcji może być przyczyną porażenia prądem elektrycznym, pożaru i/lub ciężkich obrażeń ciała.

WSKAZÓWKA

- ▶ Używane w poniższym tekście pojęcie „urządzenie pneumatyczne” lub „urządzenie” odnosi się do opisywanych w tej instrukcji obsługi urządzeń pneumatycznych.

Wszystkie wskazówki bezpieczeństwa oraz instrukcje należy zachować do późniejszego wykorzystania.

- Użytkownik musi ocenić konkretne zagrożenia, które mogą wystąpić ze względu na każdy sposób użycia.
- Wskazówki bezpieczeństwa należy przeczytać przed rozpoczęciem prac z związanych z konfiguracją, eksploatacją, naprawą, konserwacją i wymianą akcesoriów i przed rozpoczęciem pracy w pobliżu narzędzia pneumatycznego i muszą one zostać zrozumiane. Jeśli tak nie jest, może to doprowadzić do poważnych obrażeń ciała.
- Narzędzie pneumatyczne powinno być konfigurowane, ustawiane i używane wyłącznie przez odpowiednio wykwalifikowanych i przeszkolonych operatorów.
- Nie wolno zmieniać konstrukcji narzędzia pneumatycznego. Modyfikacje mogą zmniejszać skuteczność środków bezpieczeństwa i zwiększać ryzyko dla operatora.

- Nigdy nie wolno używać uszkodzonych narzędzi pneumatycznych. Narzędzia pneumatyczne wymagają starannej pielęgnacji. Regularnie sprawdzaj, czy ruchome elementy działają prawidłowo i nie blokują się, czy żaden z elementów nie pękł lub nie jest uszkodzony w stopniu uniemożliwiającym prawidłowe działanie narzędzia pneumatycznego. Sprawdź tabliczki i napisy pod kątem ich kompletności i czytelności. Przed użyciem urządzenia zleć naprawę lub wymianę uszkodzonych części. Wiele wypadków bierze się z niewłaściwej konserwacji narzędzi pneumatycznych.

Zagrożenia spowodowane wyrzucanymi elementami

- W przypadku pęknięcia detalu lub akcesoriów, albo nawet narzędzia pneumatycznego może dojść do wyrzucenia odłamków z dużą prędkością.
- Podczas eksploatacji, wymiany akcesoriów oraz w przypadku prac związanych z naprawą i konserwacją narzędzia pneumatycznego należy zawsze nosić okulary ochronne odporne na uderzenia. Stopień wymaganej ochrony należy oceniać oddzielnie dla każdego zastosowania.
- Należy zadbać o to, by obrabiany przedmiot był bezpiecznie zamocowany.
- Należy regularnie sprawdzać, czy prędkość obrotowa narzędzia pneumatycznego nie była wyższa niż prędkość obrotowa wskazana na narzędziu pneumatycznym. Te kontrole prędkości obrotowej muszą być przeprowadzane bez założonego narzędzia roboczego.
- Zadbaj o to, aby powstające w czasie pracy iskry i odłamki nie stanowiły żadnego źródła zagrożenia.

- Przed wymianą narzędzia roboczego lub akcesoriów lub wprowadzaniu ustawień, konserwacją, albo czyszczeniem należy odłączyć narzędzie pneumatyczne od zasilania sprężonym powietrzem.
- Upewnij się, że nie powstają żadne zagrożenia dla innych osób.

Zagrożenia spowodowane pochwyceniem/ nawinięciem

- Noś odpowiednią odzież. Nie nosić luźnych ubrań ani biżuterii. Włosy, odzież i rękawice trzymaj z dala od narzędzia pneumatycznego oraz ruchomych części. Ruchome części urządzenia mogą pochwycić luźną, odstającą odzież, biżuterię lub długie włosy. Istnieje niebezpieczeństwo zranienia.
- Jeśli luźna odzież, biżuteria, naszyjniki, włosy lub rękawiczki nie są trzymane z dala od urządzenia i jego akcesoriów, może wystąpić uduszenie, skalpowanie i/lub skaleczenia.

Zagrożenia podczas pracy

- Unikaj kontaktu z obracającym się chwytem oraz narzędziem roboczym, aby zapobiec ranom ciętym rąk i innych części ciała.
- Podczas pracy z narzędziem pneumatycznym ręce operatora mogą być narażone na zagrożenia takie, jak np. rany cięte oraz otarcia i poparzenia. Noś odpowiednie rękawice do ochrony rąk.
- Operatorzy oraz personel konserwacyjny muszą być fizycznie w stanie poradzić sobie z wielkością, masą oraz mocą narzędzia pneumatycznego.
- Trzymaj narzędzie pneumatyczne w prawidłowy sposób: Bądź przygotowanym na przeciwdziałanie typowym lub nagłym ruchom – trzymaj obie ręce w gotowości.
- Zadbaj o utrzymanie stabilnej postawy i przez cały czas utrzymuj równowagę.

- Unikaj sytuacji prowadzących do przypadkowego uruchomienia urządzenia. W przypadku przerwania dopływu powietrza, narzędzie pneumatyczne należy wyłączyć włącznikiem/wyłącznikiem.
- Stosuj wyłącznie środki smarowe zalecane przez producenta.
- W czasie pracy noś środki ochrony indywidualnej i obowiązkowo okulary ochronne. Noszenie środków ochrony indywidualnej, np. rękawic roboczych, odzieży ochronnej, maski przeciwpyłowej, antypoślizgowego obuwia roboczego, kasku lub ochronników słuchu - w zależności od rodzaju zastosowania urządzenia - zmniejsza ryzyko odniesienia obrażeń i jest zalecane.
- Dopuszczalna prędkość obrotowa narzędzia roboczego musi odpowiadać co najmniej maksymalnej prędkości obrotowej podanej na narzędziu pneumatycznym. Osprzęt, który obraca się z prędkością większą od dozwolonej, może się rozpaść na części i zostać wyrzucony w powietrze.
- Podczas pracy nad głową należy nosić kask ochronny.
- Narzędzie dobiega jeszcze po wyłączeniu narzędzia pneumatycznego.
- Zadbaj o to, aby powstające w trakcie korzystania z urządzenia iskry nie stanowiły żadnego zagrożenia. Podczas obróbki materiałów mogą powstawać wybuchowe lub palne pyły. Istnieje ryzyko wybuchu lub pożaru.

Zagrożenia wskutek powtarzających się ruchów

- Podczas pracy z narzędziem pneumatycznym operator może odczuwać dyskomfort w dłoniach, rękach, ramionach, w strefie szyi oraz w innych częściach ciała.
- Podczas pracy z narzędziem pneumatycznym przyjmuj wygodną postawę, uważając na zachowanie równowagi oraz unikanie niekorzystnych pozycji, albo takich, w których trudno jest utrzymać równowagę.

Podczas długotrwałych prac operator powinien zmieniać ułożenie ciała, co pomoże uniknąć dyskomfortu i zmęczenia.

- Jeśli operator zauważy takie objawy, jak np. utrzymujące się złe samopoczucie, dolegliwości, pulsowanie, ból, mrowienie, drętwienie, pieczenie lub sztywność, symptomy te nie powinny być ignorowane. Operator powinien skonsultować się z lekarzem specjalistą.

Zagrożenia spowodowane akcesoriami

- Przed wymianą narzędzia roboczego lub akcesoriów należy odłączyć narzędzie pneumatyczne od zasilania sprężonym powietrzem.
- Stosuj tylko akcesoria przeznaczone do tego urządzenia, spełniające wymagania opisane w tej instrukcji i o zgodnych z tą instrukcją danych znamionowych.
- W trakcie i po zastosowaniu należy unikać bezpośredniego kontaktu z narzędziem, ponieważ mogło się ono nagrzać lub może być ostre.
- Dopuszczalna prędkość obrotowa narzędzia roboczego musi odpowiadać co najmniej maksymalnej prędkości obrotowej podanej na narzędziu pneumatycznym. Osprzęt, który obraca się z prędkością większą od dozwolonej, może się rozpaść na części i zostać wyrzucony w powietrze.
- Nigdy nie montować na urządzeniu tarczy szlifierskiej, tarczy do cięcia ani frezu. Pękająca tarcza szlifierska może spowodować bardzo poważne obrażenia lub nawet śmierć.
- Nie używać tarcz, które są uderzone, nadpęknięte lub mogły upaść.
- Wolno stosować wyłącznie dopuszczone narzędzia robocze o pasującej średnicy chwytu.

- Przestrzegać zaleceń producenta małych ściernic szlifierskich. W przypadku małych ściernic szlifierskich nie wolno przekraczać wskazanego przez producenta maksymalnego dopuszczalnego wysięgu (L_0 = długość chwytu między końcem tulei zaciskowej a małą ściernicą szlifierską)! Wraz ze wzrostem wysięgu (L_0) należy obniżyć prędkość obrotową. Narzędzie robocze należy wkładać możliwie całą długością chwytu do tulei zaciskowej. Upewnij się, że długość mocowania (L_g) wynosi co najmniej 10 mm.

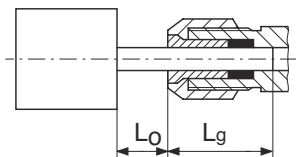

- Średnica chwytu narzędzia roboczego musi odpowiadać dokładnie otworowi mocowania tulei zaciskowej!

Zagrożenia na stanowisku pracy

- Poślizgnięcia, potknięcia i upadki są głównymi przyczynami wypadków w miejscu pracy. Należy zwrócić uwagę na powierzchnie, które mogły stać się śliskie wskutek zastosowania narzędzia pneumatycznego oraz na zagrożenia potknięciem, spowodowane leżącymi węzłami pneumatycznymi.
- W nieznanach otoczeniach idąc zachowaj szczególną ostrożność. Mogą występować tam ukryte zagrożenia spowodowane kablami prądowymi i innymi przewodami zasilającymi.
- Narzędzie pneumatyczne nie jest przeznaczone do stosowania w zagrożonych wybuchem atmosferach oraz nie jest izolowane przed kontaktem z źródłami energii elektrycznej.
- Sprawdź, czy w miejscu, w którym ma być wykonywana praca, nie przebiegają żadne linie prądowe, wodne ani gazowe (np. za pomocą wykrywacza metali).

Zagrożenia spowodowane zapyleniem i oparami

- Pyły i opary powstające podczas stosowania maszyn do połączeń śrubowych mogą powodować zagrożenia dla zdrowia (jak np. nowotwory, wady wrodzone, astma i/lub reakcje skórne); konieczne jest przeprowadzenie oceny ryzyka w odniesieniu do tych zagrożeń i wdrożenie odpowiednich mechanizmów regulacyjnych.
- W ocenie ryzyka należy uwzględnić powstające podczas używania maszyny pyły oraz ewentualnie wznoszone w trakcie pracy istniejące pyły.
- Narzędzie pneumatyczne należy eksploatować i konserwować zgodnie z zawartymi w instrukcji zaleceniami, aby do minimum zredukować uwalnianie pyłów i oparów.
- Powietrze odlotowe należy odprowadzać w taki sposób, aby do minimum zredukować wznoszenie pyłu w zapyłonych otoczeniach.
- Jeśli powstają pyły lub opary, głównym zadaniem powinno być kontrolowanie ich uwalniania w miejscu ich powstania.
- Wszystkie przeznaczone do zbierania, zasysania, albo do tłumienia pyłów i oparów elementy wbudowane lub akcesoria narzędzia pneumatycznego, należy stosować i konserwować odpowiednio do zaleceń producenta.
- Materiały eksploatacyjne i narzędzia maszyny należy wybierać, konserwować i wymieniać zgodnie z zaleceniami tej instrukcji, aby uniknąć niepotrzebnej intensyfikacji powstawania pyłów lub oparów.
- Używać sprzętu ochrony dróg oddechowych zgodnie z instrukcjami swojego pracodawcy oraz zgodnie z przepisami BHP.
- Praca z niektórymi materiałami prowadzi do emisji pyłów i oparów, powodując potencjalne środowisko wybuchowe.

Zagrożenia spowodowane hałasem

- Ekspozycja na wysoki poziom hałasu może przy niewystarczającej ochronie słuchu prowadzić do trwałego uszkodzenia słuchu, utraty słuchu i innych problemów, jak np. szumy uszne (dzwonienie, brzęczenie, gwizdanie lub szum w uszach).
- Konieczne jest przeprowadzenie oceny ryzyka w odniesieniu do tych zagrożeń i wdrożenie odpowiednich mechanizmów regulacyjnych.
- Odpowiednie do zmniejszenia ryzyka mechanizmy regulacyjne to takie działania, jak np. stosowanie materiałów izolacyjnych, aby zapobiec dzwonieniu występującemu przy przedmiotach obrabianych.
- Używaj sprzętu ochrony do słuchu zgodnie z instrukcjami roboczymi oraz zgodnie z przepisami BHP.
- Narzędzie pneumatyczne należy eksploatować i konserwować zgodnie z zawartymi w instrukcji zaleceniami, aby do minimum zredukować niepotrzebne zwiększanie poziomu hałasu.
- Materiały eksploatacyjne i narzędzia maszyny należy wybierać, konserwować i wymieniać zgodnie z zaleceniami tej instrukcji, aby uniknąć niepotrzebnego zwiększania poziomu hałasu.
- Nie wolno usuwać wbudowanego tłumika i musi się on znajdować w dobrym stanie technicznym.

Zagrożenia spowodowane drganiami

- Ekspozycja na drgania może powodować uszkodzenie nerwów i zaburzenia krążenia krwi w dłoniach i ramionach.
- W czasie pracy w niskich temperaturach należy nosić ciepłe ubranie oraz trzymać ręce ciepłe i suche.
- Jeśli stwierdzisz w palcach lub dłoniach uczucie drętwienia, mrowienia lub bólu, albo skóra na palcach lub dłoniach będzie miała biały kolor, zaprzestań pracy maszyny i skonsultuj się z lekarzem.

- Narzędzie pneumatyczne należy eksploatować i konserwować zgodnie z zawartymi w instrukcji zaleceniami, aby do minimum zredukować niepotrzebne wzmocnienie drgań.
- Materiały eksploatacyjne i narzędzia maszyny należy wybierać, konserwować i wymieniać zgodnie z zaleceniami tej instrukcji, aby uniknąć niepotrzebnego zwiększania poziomu drgań.
- Zawsze tam, gdzie to możliwe używaj do utrzymania ciężaru urządzenia stojaka, zacisku lub innego urządzenia wyrównującego.
- Trzymaj narzędzie pneumatyczne niezbyt mocno, ale stanowczo, z uwzględnieniem wymaganych sił reakcyjnych dłoni, ponieważ ryzyko drgań wzrasta wraz ze wzrastającą siłą chwytu.
- Niewystarczająco zamontowane lub uszkodzone narzędzie robocze może spowodować nadmierne drgania.

Dodatkowe instrukcje bezpieczeństwa

- Sprężone powietrze może powodować poważne obrażenia.
- Gdy narzędzie pneumatyczne nie jest używane, przed wymianą akcesoriów lub podczas przeprowadzania napraw należy zawsze wyłączyć dopływ sprężonego powietrza, wąż pneumatyczny poddać dekompresji i odłączyć narzędzie od zasilania sprężonym powietrzem.
- Nigdy nie kieruj strumienia powietrza w swoim kierunku lub w kierunku innych osób.
- Uderzające wokół węże mogą spowodować poważne obrażenia. Dlatego zawsze sprawdzaj, czy węże i ich mocowania są nieuszkodzone oraz czy się nie odłączyły.
- Jeśli stosowane są uniwersalne połączenia obrotowe (połączenia kłowe), konieczne jest stosowanie trzpieni blokujących, oraz zabezpieczeń węży Whipcheck, aby zapewnić ochronę w przypadku awarii połączenia węża z maszyną oraz węży między sobą.

- Upewnij się, że nie zostało przekroczone wskazane na narzędziu pneumatycznym ciśnienie maksymalne.
- Nigdy nie noś napędzanych pneumatycznie maszyn za węże.
- Jeżeli narzędzie pneumatyczne jest używane w stojaku: bezpiecznie zamocować narzędzie. Utrata kontroli nad urządzeniem może być przyczyną obrażeń.

Dalsze wskazówki bezpieczeństwa

- Przestrzegaj ewentualnie specjalnych przepisów w zakresie bezpieczeństwa i higieny pracy w zakresie postępowania ze sprężarkami i narzędziami pneumatycznymi.
- Upewnij się, że wskazane w danych technicznych maksymalne dopuszczalne ciśnienie robocze nie zostanie przekroczone.
- Nie przeciążaj tego narzędzia – używaj tego narzędzia tylko w zakresie mocy, która jest określona w danych technicznych.
- Używaj tylko niebudzących zastrzeżeń środków smarnych. Zadbaj o dostateczną wentylację stanowiska pracy. W przypadku zwiększonego zużycia:
Sprawdź narzędzie pneumatyczne i w razie potrzeby naprawić.
- Nigdy nie używaj tego narzędzia, gdy masz trudności z koncentracją. Zawsze zachowuj ostrożność i uważaj na to, co robisz. Praca z narzędziem pneumatycznym wymaga także zachowania zasad zdrowego rozsądku. Nie korzystaj z narzędzia w przypadku przemęczenia, znajdowania się pod wpływem narkotyków, alkoholu lub leków. Nawet chwila nieuwagi podczas korzystania z narzędzia może spowodować poważne obrażenia ciała.
- Utrzymuj stanowisko pracy w czystości i dbaj o jego dobre oświetlenie. Nieporządek i niedostateczne oświetlenie obszarów pracy mogą być przyczyną wypadków.

- Zabezpieczyć narzędzia pneumatyczne przed dostępem dzieci.
- Nie przechowywać narzędzia niezabezpieczonego na zewnątrz lub w wilgotnym otoczeniu.
- Chronić narzędzie pneumatyczne, zwłaszcza przyłączy sprężonego powietrza oraz elementy sterujące przed kurzem i brudem.

Przed uruchomieniem

WSKAZÓWKA

- ▶ Urządzenie pneumatyczne może być zasilane tylko oczyszczonym, zawierającym mgiełkę olejową sprężonym powietrzem przy maksymalnym ciśnieniu roboczym wynoszącym 6,3 bara w urządzeniu. Do regulacji ciśnienia roboczego sprężarka musi być wyposażona w reduktor ciśnienia.

Smarowanie

WSKAZÓWKA

- ▶ Aby uniknąć uszkodzeń związanych z tarciami i korozją bardzo ważne jest regularne smarowanie. Zalecamy stosowanie odpowiedniego specjalnego oleju do sprężonego powietrza (np. olej sprężarkowy Liqui Moly).
 - **Smarowanie za pomocą olejarki mgiełkowej**
Jako stopień przygotowania sprężonego powietrza za reduktorem ciśnienia olejarka mgiełkowa (nie znajduje się w zestawie) smaruje urządzenie w sposób ciągły i optymalny. Olejarka mgiełkowa uwalnia do przepływającego powietrza drobne kropelki oleju, gwarantując w ten sposób regularne smarowanie.
 - **Sterowanie ręczne**
Jeśli nie posiadasz olejarki mgiełkowej, przed każdym uruchomieniem lub przed dłuższymi cyklami wykonuj smarowanie. Dodaj 3 – 5 krople specjalnego oleju do sprężonego powietrza przez gniazdo smarowe ③.

Dolewanie oleju

Aby urządzenie zachowywało przez długi okres swoją sprawność, w urządzeniu musi znajdować się dostateczna ilość oleju pneumatycznego.

Dostępne są następujące możliwości:

- ◆ Podłącz do sprężarki zespół uzdatniania sprężonego powietrza z olejarką.
- ◆ W przewodzie sprężonego powietrza lub na urządzeniu na sprężone powietrze zainstaluj zewnętrzną olejarkę.
- ◆ Co 15 minut pracy dodawaj ok. 3 – 5 kropli oleju pneumatycznego ręcznie przez gniazdo smarowe ③.

Podłączenie do zasilania sprężonym powietrzem

WSKAZÓWKA

- ▶ Przed podłączeniem do źródła sprężonego powietrza
 - musi zostać całkowicie wytworzone prawidłowe ciśnienie robocze (6,3 barów)
 - należy zadbać o to, aby spust znajdował się w swoim najwyższym położeniu
 - ▶ Używaj tylko węży przyłączeniowych o wewnętrznej średnicy co najmniej 9 mm.
 - ▶ Używaj tylko filtrowanego, smarowanego i regulowanego, sprężonego powietrza.
- ◆ Podłącz urządzenie do sprężarki przez podłączenie złączki wtykowej **3** do węża zasilającego źródła sprężonego powietrza.

UWAGA!

- ▶ Zwróć szczególną uwagę na prawidłowe osadzenie węża sprężonego powietrza. Odtłączony i w niekontrolowany sposób uderzający wąż stwarza wielkie niebezpieczeństwo. Zwróć uwagę również na prawidłowe osadzenie obu połączeń śrubowych między elementem połączeniowym, a urządzeniem.
- ◆ Aby możliwa była regulacja ciśnienia powietrza, źródło sprężonego powietrza musi być wyposażone w reduktor ciśnienia.

Uruchomienie

Wkładanie/wymiana narzędzia/zacisku

UWAGA!

- ▶ Średnica chwytu narzędzia roboczego musi odpowiadać dokładnie otworowi mocowania tulei zaciskowej **8/9** (Ø 6,35 mm/3,2 mm)!
- ◆ Przytrzymaj wrzeciono **6** za pomocą narzędzia montażowego **12**.
- ◆ Odkręcić nakrętkę tulei zaciskowej **7** narzędziem montażowym **11**.
- ◆ Włóż narzędzie do tulei zaciskowej **8/9**.
- ◆ Przytrzymaj wrzeciono **6** za pomocą narzędzia montażowego **12**.
- ◆ Teraz dokręć nakrętkę tulei zaciskowej **7** za pomocą narzędzia montażowego **11**.
- Dopilnować należytego osadzenia narzędzia roboczego.

UWAGA!

- ▶ Gdy do tulei zaciskowej **8/9** nie jest włożone żadne narzędzie robocze, nie dokręcać nakrętki tulei zaciskowej **7** za pomocą narzędzia montażowego **11**, lecz tylko nakręcić ręcznie!

Włączanie/wyłączanie

Włączanie:

- ◆ Naciśnij najpierw blokadę spustu ④ do przodu, a następnie dźwignię spustową ⑤, aby włączyć urządzenie.

Wyłączanie:

- ◆ Puść dźwignię spustową ⑤.
- ◆ Gdy praca jest zakończona, należy odłączyć urządzenie od źródła sprężonego powietrza.

Konserwacja i czyszczenie



OSTRZEŻENIE! NIEBEZPIECZEŃSTWO OBRAŻEŃ!
 Przed rozpoczęciem prac konserwacyjnych należy odłączyć urządzenie od sieci zasilania sprężonym powietrzem.

UWAGA!

- ▶ Przed konserwacją oczyścić urządzenie z substancji niebezpiecznych, które nagromadziły się na nim (z powodu procesów roboczych). Unikać kontaktu skóry z tymi substancjami. Jeśli skóra zetknie się z niebezpiecznymi pyłami, może to prowadzić do ciężkiego zapalenia skóry. W przypadku powstawania lub podnoszenia pyłu w czasie konserwacji, może być on wdychany.

WSKAZÓWKA

- ▶ Aby zapewnić prawidłową pracę i długą żywotność urządzenia, należy przestrzegać następujących zasad:
- Dostateczne i cały czas sprawne smarowanie olejowe ma decydujące znaczenie dla zapewnienia optymalnego działania urządzenia.

- Przed każdym użyciem należy sprawdzić prędkość obrotową oraz poziom oscylacji.
- Regularnie sprawdzać prędkość biegu jałowego oraz po każdej konserwacji:
W tym celu należy skorzystać z miernika prędkości obrotowej i przeprowadzić pomiar bez zamocowanego narzędzia. Przy ciśnieniu przepływu 6,3 bara, prędkość biegu jałowego nie może zostać przekroczona.
- Gdy urządzenie generuje zwiększony poziom drgań, należy przed dalszym użyciem ustalić przyczynę i przeprowadzić naprawę.
- Należy używać tylko oryginalnych części zamiennych producenta, gdyż przeciwnym razie istnieje niebezpieczeństwo dla użytkowników. W razie wątpliwości należy skontaktować się z centrum serwisowym.
- Urządzenie czyścić suchą, miękką szmatką lub sprężonym powietrzem.
- Nigdy nie używaj ostrych i/lub powodujących zadrapania środków czyszczących.

Usuwanie usterek

Usterka	Możliwa przyczyna	Sposób usunięcia
Za mała prędkość, trochę powietrza wydostaje się z wylotu.	Części silnika zapchane brudem.	Sprawdzić filtr źródła sprężonego powietrza pod kątem zabrudzeń.
	Zbyt niskie ciśnienie zasilania.	Sprawdzić filtr źródła sprężonego powietrza pod kątem zabrudzeń.
		Smarować urządzenie, jak opisano w instrukcji obsługi.
		Jeśli to konieczne, powtórzyć czynności wymienione powyżej.
Urządzenie nie porusza się, sprężone powietrze wydostaje się całkowicie z wylotu.	Silnik zablokowany z powodu nagromadzenia materiału.	Smarować urządzenie, jak opisano w instrukcji obsługi.

Utylizacja



Opakowanie składa się w całości z materiałów przyjaznych środowisku naturalnemu. Można je wyrzucić do właściwych pojemników na surowce wtórne.

Nie wyrzucaj urządzenia do zwykłych śmieci domowych!

O informacje na temat utylizacji zużytego urządzenia należy zapytać w najbliższym urzędzie gminy lub miasta.



Opakowania należy utylizować w sposób przyjazny dla środowiska.

Przestrzegać oznaczeń na różnych materiałach opakowaniowych i w razie potrzeby utylizuj je zgodnie z zasadami segregacji odpadów. Materiały opakowaniowe są oznaczone skrótami (a) i cyframi (b) w następujący sposób:

- 1-7: tworzywa sztuczne,
- 20-22: papier i tektura,
- 80-98: kompozyty.



Informacji na temat możliwości utylizacji wyeksploatowanego produktu udziela urząd gminy lub miasta.



Produkt można poddać recyklingowi, podlega rozszerzonej odpowiedzialności producenta i jest zbierany w ramach systemu segregacji odpadów.

Gwarancja Kompernaß Handels GmbH

Szanowny Kliencie,

To urządzenie objęte jest 3-letnią gwarancją, licząc od daty zakupu. W przypadku wad tego produktu, masz gwarantowane ustawowo prawa w stosunku sprzedawcy. Te ustawowe prawa nie są ograniczone przez nasze opisane poniżej warunki gwarancji.

Warunki gwarancji

Okres gwarancji rozpoczyna się od daty zakupu. Należy zachować paragon. Jest on wymagany jako dowód zakupu.

Jeżeli w ciągu trzech lat od daty zakupu produktu ujawni się w nim wada materiałowa lub produkcyjna, produkt zostanie wedle naszego uznania nieodpłatnie naprawiony, wymieniony na nowy lub zostanie zwrócona jego cena. Warunkiem spełnienia tego świadczenia gwarancyjnego jest dostarczenie w trakcie tego trzyletniego okresu uszkodzonego urządzenia wraz z dowodem zakupu (paragonem) oraz krótkim opisem wady i daty jej wystąpienia.

Jeżeli wada jest objęta naszą gwarancją, otrzymasz z powrotem naprawiony lub nowy produkt.

Okres gwarancji i ustawowe roszczenia gwarancyjne

Wykonanie usługi gwarancyjnej nie przedłuża okresu gwarancji. Dotyczy to również wymienionych i naprawionych części. Wszelkie szkody i wady wykryte w chwili zakupu należy zgłosić bezpośrednio po rozpakowaniu urządzenia. Po upływie okresu gwarancji wszelkie naprawy są wykonywane odpłatnie.

Zakres gwarancji

Urządzenie zostało starannie wyprodukowane i poddane przed wysyłką skrupulatnej kontroli jakości.

Gwarancja obejmuje wady materiałowe lub produkcyjne. Niniejsza gwarancja nie obejmuje części produktu, podlegających normalnemu zużyciu, ani uszkodzeń części łatwo łamliwych, np. przetłaczniaków, akumulatorów, lub części wykonanych ze szkła.

Niniejsza gwarancja traci swoją ważność, jeśli produkt został uszkodzony, nie używano go prawidłowo lub nie serwisowano należycie. W celu zapewnienia prawidłowego stosowania produktu należy ściśle przestrzegać wszystkich instrukcji wymienionych w instrukcjach obsługi. Należy bezwzględnie unikać zastosowania oraz postępowania, których odradza się w instrukcji obsługi lub przed którymi się w niej ostrzega.

Produkt przeznaczony jest wyłącznie do użytku domowego, a nie do zastosowań komercyjnych. Niewłaściwe użytkowanie urządzenia, używanie go w sposób niezgodny z jego przeznaczeniem, użycie siły lub ingerencja w urządzenie, dokonywana poza naszymi autoryzowanymi punktami serwisowymi, powodują utratę gwarancji.

Realizacja zobowiązań gwarancyjnych

W celu zapewnienia szybkiego załatwienia sprawy, postępuj zgodnie z poniższymi wskazówkami:

- W przypadku wszelkich pytań przygotuj paragon fiskalny oraz numer artykułu (np. IAN 12345) jako dowód zakupu.
- Numer artykułu można znaleźć na tabliczce znamionowej na produkcie, wygrawerowany na urządzeniu, zapisany na stronie tytułowej instrukcji obsługi (w dolnym lewym rogu) lub na naklejce z tyłu bądź na spodzie urządzenia.

- W przypadku wystąpienia błędów działania lub innych wad, prosimy o kontakt z odpowiednim działem serwisu **telefonicznie** lub **przez e-mail**.
- Zarejestrowany jako wadliwy produkt możesz wtedy wraz z dołączonym dowodem zakupu (paragonem) oraz opisem i datą wystąpienia usterki wysłać nieodpłatnie na przekazany wcześniej adres serwisu.



Na stronie www.lidl-service.com możesz pobrać te i wiele innych instrukcji, filmów o produktach oraz oprogramowanie instalacyjne.

Za pomocą tego kodu QR możesz przejść bezpośrednio na stronę serwisu Lidl (www.lidl-service.com), gdzie możesz otworzyć instrukcję obsługi, wpisując numer artykułu (IAN) 123456.

Serwis

PL Serwis Polska

Tel.: 22 397 4996

E-Mail: kompernass@lidl.pl

IAN 327359_1904

Importer

Pamiętaj, że poniższy adres nie jest adresem serwisu. Skontaktuj się najpierw z odpowiednim punktem serwisowym.

KOMPERNASS HANDELS GMBH

BURGSTRASSE 21

44867 BOCHUM

NIEMCY

www.kompernass.com

Tłumaczenie oryginalnej deklaracji zgodności

Firma KOMPERNASS HANDELS GMBH, osoba odpowiedzialna za sporządzenie dokumentacji: pan Semi Uguzlu, BURGSTR. 21, 44867 BOCHUM, NIEMCY, oświadcza niniejszym, że produkt ten jest zgodny z następującymi normami, dokumentami normatywnymi oraz dyrektywami WE:

**Dyrektywa maszynowa
(2006/42/EC)**

Zastosowane normy zharmonizowane:
EN ISO 11148-9:2011

Oznaczenie typu maszyny:
Zestaw do szlifierki prętowej na sprężone powietrze PDSS 16 A1

Rok produkcji: 07-2019

Numer seryjny: IAN 327359_1904

Bochum, 22.07.2019



Semi Uguzlu

- dyrektor ds. jakości -

Zastrzegamy sobie prawo do wprowadzania zmian technicznych w ramach procesu udoskonalania urządzenia.

Obsah

Úvod 137

Použití v souladu s určením.	137
Vybavení	138
Rozsah dodávky.	139
Technické údaje	139

Obecné bezpečnostní pokyny pro pneumatické přístroje 141

Ohrožení v důsledku odletujících částí	142
Ohrožení v důsledku zachycení/navinutí.	142
Ohrožení v provozu	143
Ohrožení v důsledku opakovaných pohybů.	144
Ohrožení díly příslušenství	144
Ohrožení na pracovišti.	145
Ohrožení prachem a výpary	146
Ohrožení hlukem	146
Ohrožení v důsledku vibrací.	147
Dodatečné bezpečnostní pokyny.	148
Další bezpečnostní upozornění	149

Před uvedením do provozu 150

Mazání.	150
Doplňování oleje	150
Zapojení do zdroje stlačeného vzduchu	151

Uvedení do provozu. 152

Nasazení/výměna nástroje/upínací kleštiny	152
Zapnutí/vypnutí	152

Údržba a čištění	153
Odstranění závad	154
Likvidace	155
Záruka společnosti Kompernass Handels GmbH .	156
Servis	158
Dovozce	158
Překlad originálu prohlášení o shodě	159

PNEU TYČOVÁ BRUSKA PDSS 16 A1

Úvod

Blahopřejeme Vám k zakoupení Vašeho nového přístroje. Rozhodli jste se pro vysoce kvalitní výrobek. Návod k obsluze je součástí tohoto výrobku. Obsahuje důležité informace o bezpečnosti, použití a likvidaci. Před použitím výrobku se seznamte se všemi provozními a bezpečnostními pokyny. Výrobek používejte pouze předepsaným způsobem a pro uvedené oblasti použití. Při předávání výrobku třetím osobám předejte spolu s ním i tyto podklady.

Použití v souladu s určením

Přístroj je vhodný pro jemné broušení pomocí brusných kolíků pro práci s tvarovacími lešticími nástroji, plstěnými lešticími nástroji a s lamelovými brusnými kotouči.





Tento přístroj smí být provozován pouze s přívodem stlačeného vzduchu. Nesmí být překročen maximální přípustný pracovní tlak uvedený na přístroji.

Tento přístroj nesmí být provozován s výbušnými, hořlavými nebo zdraví nebezpečnými plyny.

Nepoužívejte ho jako pákový, lámací nebo úderný nástroj.

Jakékoli jiné použití nebo úprava přístroje jsou považovány za použití v rozporu s určením a představují značné riziko úrazu. Za škody vzniklé při použití v rozporu s určením neneseme odpovědnost. Přístroj je určen pouze pro soukromé použití.

Symbyly na pneumatickém nářadí:

	Před uvedením do provozu si přečtete návod k obsluze.
	Při použití nebo údržbě pneumatického přístroje noste vždy ochranu očí.
	Při tvorbě prachu noste vždy ochranu dýchacích cest.
	Používejte vždy ochranu sluchu.
	Denně naolejujte

Vybavení

- 1 pneumatický přístroj
- 2 přívod vzduchu
- 3 zástrčková vsuvka (předmontovaná)
- 4 pojistka spouště
- 5 spoušť
- 6 vřetenno
- 7 matice upínací kleštiny
- 8 upínací kleština 1/4" (předmontovaná)
- 9 upínací kleština 1/8"
- 10 teflonová páska (není součástí dodávky)
- 11 montážní nástroj (OK 19)
- 12 montážní nástroj (OK 14)
- 13 5x brusné bity (6 mm)
- 14 5x brusné bity (3 mm)

Rozsah dodávky

- 1 pneu tyčová bruska PDSS 16 A1
- 2 montážní nástroje
- 1 zástrčková vsuvka 6,35 mm (1/4") (předmontovaná)
- 5 brusných bitů (3 mm)
- 5 brusných bitů (6 mm)
- 1 upínací kleština 1/4" / Ø 6,35 mm (předmontovaná)
- 1 upínací kleština 1/8" / Ø 3,2 mm
- 1 přenosný kufřík
- 1 návod k obsluze

Technické údaje

- Domezovací tlak vzduchu: max. 6,3 bar
- Spotřeba vzduchu: 198 l/min
- Max. otáčky: 22500 min⁻¹
- Upnutí: Ø 6,35 mm (1/4") (upínací kleština)
Ø 3,2 mm (1/8") (upínací kleština)

Hodnoty emisí hluku:

Naměřená hodnota hluku zjištěná podle ISO 15744:

Hladina akustického tlaku: $L_{pA} = 88,2$ dB (A)

Nejistota: $K_{pA} = 3$ dB

Hladina akustického výkonu: $L_{WA} = 99,2$ dB (A)

Nejistota: $K_{WA} = 3$ dB

Používat ochranu sluchu!

Hodnota emise vibrací:

Celková hodnota vibrací byla zjištěna v souladu s ISO 28927-12 a EN 12096:

$$a_h = 3,34 \text{ m/s}^2$$

$$\text{Nejistota } K = 0,87 \text{ m/s}^2$$

VÝSTRAHA!

- ▶ Hodnoty emisí hluku, uvedené v tomto návodu, byly měřeny v souladu se standardizovanou metodou měření podle EN ISO 15744 a lze je použít pro srovnání přístrojů. Hodnoty emisí hluku se mění v závislosti na použití pneumatického náradí a mohou být v některých případech vyšší než hodnota uvedená v tomto návodu. Pokud se pneumatické náradí používá takovým způsobem pravidelně, mohlo by být zatížení emisemi hluku podceněno.

UPOZORNĚNÍ

- ▶ Pro přesné posouzení zatížení emisemi hluku během určité pracovní doby by se měly zohlednit i doby, ve kterých je přístroj vypnutý nebo sice běží, ale není skutečně používán. Tím se může zatížení emisemi hluku za celou pracovní dobu výrazně snížit.



Obecné bezpečnostní pokyny pro pneumatické přístroje

! VÝSTRAHA!

- ▶ Přečtěte si veškerá bezpečnostní upozornění a pokyny. Nedbalost při dodržování bezpečnostních upozornění a pokynů může vést k úrazu elektrickým proudem, k požáru a/nebo těžkým zraněním.

UPOZORNĚNÍ

- ▶ Pojem „pneumatické nářadí“ nebo „přístroj“ v následném textu se týká pneumatického přístroje uvedeného v tomto návodu k obsluze.

Veškerá bezpečnostní upozornění a pokyny uschovejte pro budoucí použití.

- Uživatel musí vyhodnotit specifická rizika, která mohou nastat při každém použití.
- Tyto bezpečnostní pokyny je nutné si přečíst před seřizením, provozem, opravou, údržbou a výměnou příslušenství a před prací v blízkosti pneumatického nářadí a obsluhující osoba jim musí porozumět. Pokud tomu tak není, může to vést k vážnému tělesnému zranění.
- Pneumatické nářadí by měly seřizovat, nastavovat nebo používat výhradně kvalifikované a zaškolené obsluhující osoby.
- Pneumatické nářadí se nesmí upravovat. Změny by mohly snížit účinnost bezpečnostních opatření a zvýšit rizika pro obsluhující osobu.
- Nikdy nepoužívejte poškozené pneumatické nářadí. Údržbu pneumatického nářadí vykonávejte s pečlivostí. Pravidelně kontrolujte, zda jsou v pořádku pohyblivé části přístroje a zda jim není bráněno v pohybu, zda nejsou některé součásti rozbité nebo natolik poškozené, že je funkčnost pneumatického nářadí omezena.

Zkontrolujte úplnost a čitelnost štítků a nápisů.

Poškozené části přístroje nechte před jeho použitím opravit nebo vyměnit. Řada úrazů má svou příčinu ve špatné údržbě pneumatického náradí.

Ohrožení v důsledku odletujících částí

- V případě prasknutí obrobku z příslušenství nebo pneumatického náradí mohou části odletovat vysokou rychlostí.
- Při provozu, výměně příslušenství nebo opravě či údržbě na pneumatickém náradí je nutné vždy používat ochranu očí, která je odolná proti nárazu. Stupeň požadované ochrany by měl být posouzen zvlášť pro každé jednotlivé použití.
- Musí být zajištěno, aby byl obrobek bezpečně upevněn.
- Je nutné pravidelně kontrolovat, zda otáčky pneumatického náradí nejsou vyšší než na něm umístěný údaj otáček. Tyto kontroly otáček je třeba provést bez umístěného výměnitelného nástroje.
- Ujistěte se, že jiskry a úlomky vznikající při práci nepředstavují žádné ohrožení.
- Odpojte pneumatické náradí od napájení vzduchu ještě před tím, než provedete výměnu výměnitelného nástroje nebo příslušenství nebo vykonáte jeho seřízení, údržbu nebo čištění.
- Ujistěte se, že ani jiným osobám nehrozí žádné nebezpečí.

Ohrožení v důsledku zachycení/navinutí

- Noste vhodný oděv. Nenoste volné oblečení ani šperky. Vlasy, oděv a rukavice udržujte v bezpečné vzdálenosti od pneumatického náradí a pohyblivých částí. Volný a nepřiléhavý oděv, šperky nebo dlouhé vlasy mohou být pohyblivými částmi zachyceny. Hrozí nebezpečí zranění.
- Může dojít k únavě, skalpení a/nebo stříhům, jestliže se od stroje a jeho příslušenství neuchovává volné oblečení, šperky, náhrdelníky, vlasy nebo rukavice.

Ohrožení v provozu

- Zabraňte kontaktu s rotující stopkou a výměnitelným nástrojem, aby nedošlo k pořezání rukou a jiných částí těla.
- Při používání pneumatického nářadí mohou být ruce obsluhy vystaveny nebezpečí jako je např. pořezání, odřeniny a teplo. Používejte vhodné rukavice pro ochranu rukou.
- Obsluha a personál údržby musí být fyzicky schopny zvládnout velikost, hmotnost a výkon pneumatického nářadí.
- Pneumatické nářadí správně držte: Buďte připraveni na působení obvyklých nebo náhlých pohybů – mějte připravené obě ruce.
- Zajistěte si bezpečnou stabilitu a neustále udržíte rovnováhu.
- Zabraňte neúmyslnému uvedení přístroje do provozu. Pokud je přívod vzduchu přerušen, vypněte pneumatické nářadí vypínačem.
- Používejte jen maziva doporučená výrobcem.
- Noste osobní ochranné prostředky a vždy i ochranné brýle. Nošením osobních ochranných prostředků, jako jsou ochranné rukavice, ochranný oděv, ochranná maska proti prachu, protiskluzová bezpečnostní obuv, ochranná přilba nebo ochrana sluchu, a to v závislosti na druhu a použití přístroje, se snižuje riziko zranění a toto nošení je doporučeno.
- Přípustné otáčky vyměnitelného nástroje musí být minimálně tak vysoké, jako jsou nejvyšší otáčky uvedené na pneumatickém nářadí. Příslušenství, které se otáčí rychleji, než je povoleno, se může rozlomit a odletět od přístroje.
- Při práci nad hlavou se musí nosit ochranná přilba.
- Nástroj dobíhá po vypnutí pneumatického nářadí.
- Ujistěte se, že jiskry vytvářené během používání nevyvolají žádné nebezpečí. Při obrábění materiálů může vznikat výbušný nebo hořlavý prach. Hrozí riziko výbuchu nebo požáru.

Ohrožení v důsledku opakovaných pohybů

- Při práci s pneumatickým nářadím se mohou vyskytnout nepříjemné pocity v rukou, pažích, ramenou, v oblasti krku nebo jiných částí těla.
- Zaujměte pro práci s tímto pneumatickým nářadím pohodlnou pozici, dbejte na bezpečné držení těla a vyhněte se nepříznivým nebo takovým polohám, ve kterých je těžké udržet rovnováhu. Obsluhující osoba by měla během dlouhodobé práce změnit držení těla, což může pomoci zabránit nespáním a únavě.
- Pokud se u obsluhující osoby projeví symptomy, jako je např. přetrvávající nevolnost, tělesné obtíže, bušení srdce, bolest, brnění, mravenčení, pálení nebo ztuhlost, neměly by se tyto varovné příznaky ignorovat. Obsluhující osoba by měla vyhledat kvalifikovaného lékaře.

Ohrožení díly příslušenství

- Pneumatické nářadí odpojte od přívodu vzduchu ještě před tím, než upevníte nebo vyměníte výměnitelný nástroj nebo příslušenství.
- Používejte pouze příslušenství, které je určeno pro tento přístroj a splňuje požadavky a parametry uvedené v tomto návodu k obsluze.
- Zabraňte přímému kontaktu s výměnitelným nástrojem během a po použití, protože může být horký nebo ostrý.
- Přípustné otáčky výměnitelného nástroje musí být minimálně tak vysoké, jako jsou nejvyšší otáčky uvedené na pneumatickém nářadí. Příslušenství, které se otáčí rychleji, než je povoleno, se může rozlomit a odletět od přístroje.
- Nikdy nemontujte brusný kotouč, rozbrušovací kotouč ani frézu. Prasknutím brusného kotouče může dojít k velmi vážnému zranění nebo smrti.
- Nepoužívejte kotouče, které jsou otlučené, naprasklé, nebo které by mohly spadnout.

- Lze používat pouze schválené výměnitelné nástroje s vhodným průměrem stopky.
- Dodržujte doporučení výrobce malých brusných nástrojů. U malých brusných nástrojů nesmí být překročen maximální přípustný přesah (L_0 = délka stopky mezi koncem kleštiny a malým brusným nástrojem) uvedený výrobcem! V případě zvýšení přesahu (L_0) se přípustné otáčky musí snížit. Výměnitelný nástroj pokud možno vložit do kleštiny celou délkou stopky. Ujistěte se, že délka upnutí (L_g) je minimálně 10 mm.

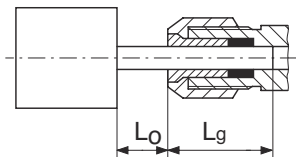

- Průměr stopky výměnitelného nástroje musí vždy přesně odpovídat upínacímu otvoru kleštiny!

Ohrožení na pracovišti

- Uklouznutí, klopýtnutí a pády jsou hlavními důvody zranění na pracovišti. Dávejte pozor na povrchy, které mohou v důsledku použití pneumatického náradí klouzat a na nebezpečí klopýtnutí způsobené vzduchovou hadicí.
- V neznámém prostředí postupujte s opatrností. Mohou se vyskytovat skrytá nebezpečí v důsledku elektrických kabelů nebo jiného napájecího vedení.
- Pneumatické náradí není určeno k použití v prostředí s nebezpečím výbuchu a není izolované proti kontaktu s elektrickými zdroji energie.
- Ujistěte se, že v místě obrábění nejsou žádná elektrická, vodovodní nebo plynová vedení (např. pomocí přístroje na hledání kovů).

Ohrožení prachem a výpary

- Prach a výpary, vzniklé při použití strojů na šroubové spoje, mohou vést k újmám na zdraví (jako je např. rakovina, vrozené vady, astma a/nebo dermatitida); je nezbytné provést posouzení rizik ve vztahu k těmto ohrožením a zavést vhodné regulační mechanismy.
- Do posuzování rizika by se měl zahrnout vznikající a zviřený prach, který se tvoří při používání stroje.
- Pneumatické nářadí se smí provozovat a udržovat pouze v souladu s doporučeními obsaženými v tomto návodu, aby se na minimum snížilo uvolňování prachu a výparů.
- Odpadní vzduch se musí odvádět tak, aby se víření prachu v prašném prostředí snížilo na minimum.
- V případě výskytu prachu nebo výparů musí být hlavním úkolem jejich kontrola v místě jejich vzniku.
- Všechny montážní součásti a veškeré příslušenství pneumatického nářadí, určené pro zachycení, odsávání nebo potlačení polétavého prachu nebo výparů, se musí používat a udržovat řádně podle pokynů výrobce.
- Spotřební materiál a výměnitelný nástroj se musí zvolit, udržovat a vyměňovat v souladu s doporučeními uvedenými v tomto návodu, aby se zabránilo zbytečnému zintenzivnění tvorby prachu nebo výparů.
- Používejte dýchací přístroje podle pokynů svého zaměstnavatele nebo jak to vyžadují zdravotní a bezpečnostní předpisy při práci.
- Práce s určitými materiály vede k emisím prachu a páry, které mohou vytvořit potenciálně výbušné prostředí.

Ohrožení hlukem

- Působení vysoké hladiny hluku může s nedostatečnou ochranou sluchu vést k trvalému poškození sluchu, ztrátě sluchu a dalším problémům, např. tinitus (zvonění, bzučení, pískání či hučení v uších).
- Je nezbytné provést posouzení rizika ve vztahu k těmto ohrožením a provést vhodné regulační mechanismy.

- K vhodným opatřením na snížení rizik patří regulační mechanismy, jako je např. použití izolačních materiálů, aby se zabránilo zvoni-
vým zvukům na obrobku.
- Používejte ochranu sluchu, jak to vyžadují zdravotní a bezpeč-
nostní předpisy při práci.
- Pneumatické nářadí se smí provozovat a udržovat pouze v sou-
ladu s doporučeními obsaženými v tomto návodu, aby se na
minimum snížilo zbytečné zvýšení hladiny hluku.
- Spotřební materiál a výměnitelný nástroj se musí zvolit, udržovat
a vyměňovat v souladu s doporučeními uvedenými v tomto návodu,
aby se zabránilo zbytečnému zvýšení hladiny hluku.
- Integrovaný tlumič hluku nesmí být odstraněn a musí být v dob-
rém provozním stavu.

Ohrožení v důsledku vibrací

- Účinky vibrací mohou vést k poškození nervů a poruchám krevní-
ho oběhu v rukou a pažích.
- Při práci v chladném prostředí noste teplé oblečení a udržujte své
ruce v teple a suchu.
- Pokud zjistíte, že pokožka na prstech nebo rukou je znecitlivěná,
brní, bolí nebo se zbarví bíle, pozastavte práci s pneumatickým
nářadím a vyhledejte lékaře.
- Pneumatické nářadí se smí provozovat a udržovat pouze v soula-
du s doporučeními obsaženými v tomto návodu, aby se zabránilo
zbytečnému zesílení vibrací.
- Spotřební materiál a výměnitelný nástroj se musí zvolit, udržovat
a vyměňovat v souladu s doporučeními uvedenými v tomto návo-
du, aby se zabránilo zbytečnému zesílení vibrací.
- K udržení hmotnosti pneumatického nářadí, pokud je to možné,
používejte stojan, upínák nebo vyrovnávací zařízení.

- Nedržte pneumatické nářadí příliš pevně, ale bezpečně, abyste zachovali požadovanou reakční sílu rukou, protože riziko vibrace je s rostoucí silou úchopu větší.
- Nedostatečně namontovaný nebo poškozený výměnitelný nástroj může způsobit nadměrné vibrace.

Dodatečné bezpečnostní pokyny

- Stlačený vzduch může způsobit vážná zranění.
- Pokud se pneumatické nářadí nepoužívá, před výměnou dílů příslušenství nebo při opravách, je nutné vždy vypnout přívod vzduchu, uvolnit tlak ze vzduchové hadice a odpojit pneumatické nářadí od přívodu stlačeného vzduchu.
- Proudem vzduchu nikdy nemiřte proti sobě ani jiným osobám.
- Šlehající hadice mohou způsobit vážná zranění. Proto vždy zkontrolujte, zda jsou hadice a upevňovací prostředky nepoškozené a neuvolnily se.
- Pokud se použijí univerzální otočné spojky (čelistové spojky), musí se použít pojistné aretační kolíky a používejte hadicové pojistky Whipcheck pro ochranu v případě selhání zapojení hadice do pneumatického nářadí nebo vzájemného spojení hadic.
- Zajistěte, aby nebyl překročen maximální tlak uvedený na pneumatickém nářadí.
- Pneumatická nářadí nikdy nepřenášejte za hadici.
- Pokud se pneumatické nářadí provozuje v držáku: pneumatické nářadí se musí bezpečně upevnit. Ztráta kontroly může vést ke zraněním.

Další bezpečnostní upozornění

- V případě potřeby dodržujte zvláštní předpisy o bezpečnosti práce nebo prevenci úrazů při manipulaci s kompresory a pneumatickým nářadím.
- Ujistěte se, zda není překročen maximální přípustný pracovní tlak uvedený v Technických údajích.
- Toto nářadí nepřetěžujte – používejte jej pouze v rozsahu výkonu uvedeném v Technických údajích.
- Používejte nezávadná maziva. Zajistěte dostatečné větrání pracoviště. Při zvýšeném úběru:
Nechte pneumatické nářadí zkontrolovat a příp. opravit.
- V žádném případě nářadí nepoužívejte, pokud se nemůžete soustředit. Buďte neustále pozorní, sledujte své počínání a k práci s pneumatickým nářadím přistupujte s rozumem. Nářadí nepoužívejte, jste-li unavení nebo pod vlivem drog, alkoholu či léků. Jediný okamžik nepozornosti při používání nářadí může způsobit vážná zranění.
- Pracovní prostor udržujte v čistotě a dobře osvětlený. Nepořádek nebo neosvětlený pracovní prostor mohou vést k úrazům.
- Zajistěte pneumatické nářadí před dětmi.
- Neuchovávejte nářadí nechráněné venku nebo ve vlhkém prostředí.
- Chraňte pneumatické nářadí, především přípojku stlačeného vzduchu a ovládací prvky, před prachem a nečistotami.

Před uvedením do provozu

UPOZORNĚNÍ

- ▶ Pneumatický přístroj se smí provozovat pouze s čistěným stlačeným vzduchem s olejovou mlhou a na přístroji nesmí být překročen maximální pracovní tlak 6,3 bar. K regulaci pracovního tlaku musí být kompresor vybaven redukčním ventilem.

Mazání

UPOZORNĚNÍ

- ▶ K zabránění poškození vzniklé třením a korozí je obzvláště důležité pravidelné mazání. Doporučujeme použít vhodný pneumatický speciální olej (např. kompresorový olej Liqui Moly).
 - **Mazání rozprašovací olejničkou**
Váš přístroj plynule a optimálně promazává rozprašovací olejnička (není součástí dodávky) jako přípravný stupeň za redukčním ventilem. Rozprašovací olejnička dodává v jemných kapičkách olej do proudícího vzduchu, čímž zajišťuje pravidelné mazání.
 - **Manuální mazání**
Pokud nemáte rozprašovací olejničku, proveďte před každým uvedením do provozu, resp. při delších pracovních činnostech mazání. Nakapejte cca 3–5 kapky pneumatického speciálního oleje do zástrčkové vsuvky **3**.

Doplňování oleje

Aby přístroj zůstal i nadále funkční, musí být v přístroji dostatek pneumatického oleje.

K dispozici máte následující možnosti:

- ◆ Zapojte údržbovou jednotku s olejnicou do kompresoru.
- ◆ Nainstalujte přídatnou olejnicu do potrubí se stlačeným vzduchem nebo na pneumatický přístroj.
- ◆ Každých 15 provozních minut přidejte cca 3–5 kapek pneumatického oleje ručně do zástrčkové vsuvky **3**.

Zapojení do zdroje stlačeného vzduchu

UPOZORNĚNÍ

- ▶ Před zapojením do zdroje stlačeného vzduchu
 - musí být kompletně dosaženo správného pracovního tlaku (6,3 bar).
 - musí se zajistit, že se spouštěč nachází ve své nejvyšší poloze.
- ▶ Používejte pouze připojovací hadice s vnitřním průměrem minimálně 9 mm.
- ▶ Používejte pouze filtrovaný, mazaný a regulovaný stlačený vzduch.

- ◆ Přístroj zapojte do kompresoru zapojením zástrčkové vsuvky **3** do napájecí hadice zdroje stlačeného vzduchu.

! POZOR!

- ▶ Bezpodmínečně dbejte na upevnění hadice stlačeného vzduchu. Uvolněná a nekontrolovaně šlehající hadice je velmi nebezpečná. Také dbejte na upevnění obou šroubových spojů mezi spojovacím prvkem a přístrojem.
- ◆ Aby bylo možné tlak vzduchu regulovat, musí být zdroj stlačeného vzduchu vybaven redukčním ventilem.

Uvedení do provozu

Nasazení/výměna nástroje/upínací kleštiny

POZOR!

- ▶ Průměr stopky nástroje musí vždy přesně odpovídat upínacímu otvoru kleštiny **8/9** (\varnothing 6,35 mm/3,2 mm)!
 - ◆ Vřeteno **6** přidržejte montážním nástrojem **12**.
 - ◆ Povolte matici upínací kleštiny **7** montážním nástrojem **11** ze závitů.
 - ◆ Vložte nástroj do upínací kleštiny **8/9**.
 - ◆ Vřeteno **6** přidržejte montážním nástrojem **12**.
 - ◆ Nyní opět utáhněte matici upínací kleštiny **7** montážním nástrojem **11**.
- Dbejte na bezpečné usazení výměnitelného nástroje.

POZOR!

- ▶ Pokud do upínací kleštiny **8/9** není vložen žádný nástroj, matici kleštiny **7** neutahujte montážním nástrojem **11**, ale našroubujte pouze ručně!

Zapnutí/vypnutí

Zapnutí:

- ◆ Pro zapnutí přístroje nejdříve zatlačte pojistku spouště **4** dopředu a potom stiskněte spoušť **5**.

Vypnutí:

- ◆ Pusťte spoušť **5**.
- ◆ Je-li Vaše práce ukončena, odpojte přístroj od zdroje stlačeného vzduchu.

Údržba a čištění



VÝSTRAHA! NEBEZPEČÍ ZRANĚNÍ! Před údržbou odpojte přístroj od sítě stlačeného vzduchu.

POZOR!

- ▶ Před údržbou očistěte přístroj od nebezpečných látek, které se usadily na přístroji (při pracovních procesech). Zabraňte jakémukoli kontaktu pokožky s těmito látkami. V případě, že se pokožka dostane do styku s nebezpečným prachem, může to vést k vážné dermatitidě. Pokud se v průběhu údržby vytvoří nebo zvirí prach, může dojít k jeho inhalování.

UPOZORNĚNÍ

- ▶ K zaručení bezchybné funkce a dlouhé životnosti přístroje se musí dodržovat následující body:
 - Dostatečné a stále intaktní mazání olejem má pro optimální fungování zásadní význam.
 - Po každém použití zkontrolujte počet otáček a hladinu vibrací.
 - Pravidelně a po každé provedené údržbě kontrolujte volnoběžné otáčky:
K tomu použijte otáčkoměr a proveďte měření bez upnutého nástroje. Při hydraulickém tlaku 6,3 baru nesmí být volnoběžné otáčky v žádném případě překročeny.
 - Pokud přístroj způsobuje zvýšenou hladinu vibrací, musí být příčina odstraněna, resp. přístroj opraven ještě před jeho dalším použitím.
 - Používejte pouze originální náhradní díly, resp. náhradní díly výrobce, jinak hrozí nebezpečí pro uživatele. V případě pochybností kontaktujte servisní středisko.

- Příklad čistěte pouze suchým měkkým hadříkem nebo stlačeným vzduchem.
- V žádném případě nepoužívejte agresivní a/nebo abrazivní čisticí prostředky.

Odstranění závad

Závada	Možná příčina	Odstranění
Příliš nízká rychlost, z výstupu uniká malé množství vzduchu.	Části motoru jsou ucpané nečistotami.	Zkontrolovat filtr přívodu stlačeného vzduchu, zda není znečištěn.
	Tlak je příliš nízký.	Zkontrolovat filtr přívodu stlačeného vzduchu, zda není znečištěn.
		Přístroj namazat tak, jak je popsáno v návodu.
		Podle potřeby opakovat výše uvedené postupy.
Přístroj se nepohybuje, stlačený vzduch kompletně uniká z výstupu.	V důsledku nahromadění materiálu se zablokoval motor.	Přístroj namazat tak, jak je popsáno v návodu.

Likvidace



Obal je z ekologických materiálů. Lze ho zlikvidovat v místních recyklačních kontejnerech.

Přístroj nevyhazujte do domovního odpadu!

Informace o možnostech likvidace vysloužilého přístroje Vám poskytne obecní nebo městský úřad.



Balení zlikvidujte ekologicky.

Dbejte na označení na různých obalových materiálech a v případě potřeby je rozřídte odděleně. Obalové materiály jsou označeny zkratkami (a) a číslicemi (b) s následujícím významem:

1–7: Plasty,

20–22: Papír a lepenka,

80–98: Kompozitní materiály.



Informace o možnostech likvidace vysloužilého výrobku Vám podá správa Vašeho obecního nebo městského úřadu.



Výrobek je recyklovatelný, podléhá rozšířené odpovědnosti výrobce a je shromažďován odděleně.

Záruka společnosti Kompennass Handels GmbH

Vážená zákaznice, vážený zákazník,

na tento přístroj získáváte záruku v trvání 3 let od data zakoupení. V případě závad tohoto výrobku máte zákonná práva vůči prodejci výrobku. Tato zákonná práva nejsou omezena naší níže uvedenou zárukou.

Záruční podmínky

Záruční doba začíná plynout dnem nákupu. Dobře uschovejte pokladní doklad. Tento doklad je potřebný jako důkaz o koupi.

Pokud se do tří let od data zakoupení tohoto výrobku vyskytne vada materiálu nebo výrobní závada, pak Vám podle našeho uvážení výrobek zdarma opravíme, vyměníme nebo uhradíme kupní cenu. Předpokladem této záruky je, že bude během tříleté lhůty předložen vadný přístroj a doklad o koupi (pokladní doklad) a stručně se popíše, v čem závada spočívá a kdy se vyskytla.

Vztahuje-li se na závadu naše záruka, obdržíte zpět buď opravený nebo nový produkt. Opravou nebo výměnou výrobku nezačne plynout nová záruční doba.

Záruční doba a zákonné nároky vyplývající ze závad

Záručním plněním se záruční doba neprodlužuje. To platí i pro vyměněné a opravené součásti. Poškození nebo vady vyskytující se případně již při nákupu se musí oznámit ihned po vybalení. Po uplynutí záruční doby podléhají veškeré opravy zpoplatnění.

Rozsah záruky

Přístroj byl vyroben pečlivě podle přísných směrnic kvality a před expedicí byl svědomitě vyzkoušen.

Záruka se vztahuje na materiálové nebo výrobní vady. Tato záruka se nevztahuje

na součásti výrobku, které jsou vystaveny běžnému opotřebení, a proto je lze považovat za spotřební díly, nebo na poškození křehkých součástí, jako jsou např. spínače, akumulátory nebo díly, které jsou vyrobeny ze skla.

Tato záruka zaniká, pokud je výrobek poškozen, nebyl řádně používán nebo udržován. Pro zajištění správného používání výrobku se musí přesně dodržovat všechny pokyny uvedené v návodu k obsluze. Účelům použití a úkonům, které se v návodu k obsluze nedoporučují nebo se před nimi varuje, je třeba se bezpodmínečně vyhnout.

Výrobek je určen pouze pro soukromé účely a ne pro komerční použití. Při nesprávném a neodborném používání, při použití násilí a při zásazích, které nebyly provedeny našimi autorizovanými servisními provozovny, záruční nároky zanikají.

Vyřízení v případě záruky

Pro zajištění rychlého Vaší žádosti postupujte podle následujících pokynů:

- Pro všechny dotazy mějte připraven pokladní lístek a číslo výrobku (např. IAN 12345) jako doklad o koupi.
- Číslo výrobku naleznete na typovém štítku na výrobku, rytině na výrobku, na titulní straně návodu k obsluze (vlevo dole) nebo na nálepce na zadní nebo spodní straně výrobku.
- Pokud by se měly vyskytovat funkční vady nebo jiné závady, kontaktujte nejprve níže uvedené servisní oddělení **telefonicky** nebo **e-mailem**.
- Výrobek, zaevidovaný jako vadný výrobek pak můžete při přiložení dokladu o nákupu (pokladní lístek) a při uvedení, v čem spočívá vada a kdy k ní došlo, poslat výrobek pro Vás bez poštovního na adresu, kterou Vám oznámí servis.



Na webových stránkách www.lidl-service.com si můžete stáhnout tyto a mnoho dalších příruček, videí o výrobku a instalační software.

Pomocí kódu QR se dostanete přímo na stránku servisu Lidl (www.lidl-service.com) a můžete pomocí zadání čísla výrobku (IAN) 123456 otevřít svůj návod k obsluze.

Servis

CZ Servis Česko

Tel.: 800143873

E-Mail: kompernass@lidl.cz

IAN 327359_1904

Dovozce

Dbejte prosím na to, že následující adresa není adresou servisu. Kontaktujte nejprve uvedený servis.

KOMPERNASS HANDELS GMBH

BURGSTRASSE 21

44867 BOCHUM

NĚMECKO

www.kompernass.com

Překlad originálu prohlášení o shodě

My, KOMPERNASS HANDELS GMBH, osoba odpovědná za dokumentaci: pan Semi Uguzlu, BURGSTR. 21, 44867 BOCHUM, NĚMECKO, tímto prohlašujeme, že tento výrobek je ve shodě s následujícími normami, normativními dokumenty a směrnicemi ES:

Směrnice o strojních zařízeních (2006 / 42 / EC)

Použité harmonizované normy:
EN ISO 11148-9:2011

Typové označení stroje:
Pneu tyčová bruska PDSS 16 A1

Rok výroby: 07-2019

Sériové číslo: IAN 327359_1904

Bochum, 22.07.2019



Semi Uguzlu

- manažer kvality -

Technické změny ve smyslu dalšího vývoje jsou vyhrazeny.

Obsah

Úvod 163

Určené používanie	163
Vybavenie	164
Rozsah dodávky	165
Technické údaje	165

Všeobecné bezpečnostné pokyny pre pneumatické prístroje 167

Ohrozenia vymršťovanými dielmi	168
Nebezpečenstvá následkom zachytenia / ovinutia	169
Nebezpečenstvá pri prevádzke	169
Nebezpečenstvá opakovanými pohybmi	170
Nebezpečenstvá spôsobené dielmi príslušenstva	170
Ohrozenia na pracovisku	172
Nebezpečenstvá spôsobené prachom a výparmi	172
Nebezpečenstvá spôsobené hlukom	173
Nebezpečenstvá spôsobené vibráciami	174
Ďalšie bezpečnostné upozornenia	175
Ďalšie bezpečnostné pokyny	175

Pred uvedením do prevádzky 176

Mazanie	177
Doplnenie oleja	177
Pripojenie k zdroju stlačeného vzduchu	178

Uvedenie do prevádzky 179

Výmena/nasadenie nástroja /klieštiny	179
Zapnutie/vypnutie	179

Údržba a čistenie	180
Odstraňovanie porúch	181
Likvidácia	182
Záruka spoločnosti Kompernass Handels GmbH .	183
Servis	185
Dovozca	185
Preklad originálneho vyhlásenia o zhode	186

SÚPRAVA PNEUMATICKEJ BRÚSKY PDSS 16 A1

Úvod

Srdečne vám gratulujeme ku kúpe vášho nového prístroja. Touto kúpou ste sa rozhodli pre výrobok vysokej kvality. Návod na obsluhu je súčasťou tohto výrobku. Obsahuje dôležité upozornenia týkajúce sa bezpečnosti, používania a likvidácie. Pred používaním výrobku sa oboznámte so všetkými pokynmi na obsluhu a bezpečnostnými pokynmi. Výrobok používajte iba podľa popisu a v uvedených oblastiach použitia. Pri postúpení výrobku tretej osobe odovzdajte spolu s ním aj všetky dokumenty.

Určené používanie

Prístroj je vhodný na jemné brúsiace práce s brúsnyimi telieskami, na práce s tvarovanými leštiacimi telieskami, plstenými leštiacimi telieskami a lamelovými brúsnyimi kotúčmi.





Tento prístroj sa smie používať len napájaný stlačeným vzduchom. Maximálny prípustný pracovný tlak uvedený na prístroji nesmie byť prekročený.

Tento prístroj sa nesmie prevádzkovať s výbušnými, horľavými alebo zdraviu nebezpečnými plynmi.

Nepoužívajte ho ako pákové, páčiace alebo úderné náradie.

Akýkoľvek iný spôsob používania alebo úpravy prístroja sa považuje za používanie v rozpore s určeným účelom a má za následok vážne nebezpečenstvá úrazu. Za škody vzniknuté použitím v rozpore s určeným účelom neručíme. Prístroj je určený len na súkromné používanie v domácnosti.

Symbyly na pneumatickom náradí:

	Pred uvedením do prevádzky si prečítajte návod na obsluhu.
	Pri používaní alebo údržbe pneumatického prístroja noste vždy ochranu očí.
	Pri vzniku prachu noste vždy ochrannú dýchaciu masku.
	Noste vždy ochranu sluchu.
	Zariadenie olejujte každý deň

Vybavenie

- 1 Pneumatický prístroj
- 2 Prívod vzduchu
- 3 Nástrčná vsuvka (predmontovaná)
- 4 Blokovanie spúšte
- 5 Páka spúšte
- 6 Vreteno
- 7 Matica klieštiny
- 8 Klieština 1/4" (predmontovaná)
- 9 Klieština 1/8"
- 10 Teflónová páska (nie je súčasťou balenia)
- 11 Montážne náradie (veľkosť 19)
- 12 Montážne náradie (veľkosť 14)
- 13 5x brúsnych bitov (6mm)
- 14 5x brúsnych bitov (3mm)

Rozsah dodávky

- 1 súprava pneumatickej brúsky PDSS 16 A1
- 2 montážne náradie
- 1 nástrčná vsuvka 6,35 mm (1/4") (predmontovaná)
- 5 brúsnych bitov (3 mm)
- 5 brúsnych bitov (6 mm)
- 1 klieština 1/4" / Ø 6,35 mm (predmontovaná)
- 1 klieština 1/8" / Ø 3,2 mm
- 1 prenosný kufrík
- 1 návod na obsluhu

Technické údaje

Dimenzačný tlak vzduchu:	max. 6,3 bar
Spotreba vzduchu:	198 l/min
Max. otáčky:	22 500 min ⁻¹
Objímka:	Ø 6,35 mm (1/4") (klieština)
	Ø 3,2 mm (1/8") (klieština)

Hodnoty hlukových emisií:

Nameraná hodnota hluku zistená podľa ISO 15744:

Hladina akustického tlaku:	$L_{pA} = 88,2$ dB (A)
Neurčitosť:	$K_{pA} = 3$ dB
Hladina akustického výkonu:	$L_{WA} = 99,2$ dB (A)
Neurčitosť:	$K_{WA} = 3$ dB

Nosiť ochranu sluchu!

Hodnota emisie vibrácií:

Celková hodnota vibrácií vypočítaná podľa ISO 28927-12 a EN 12096:

$$a_h = 3,34 \text{ m/s}^2$$

$$\text{Neurčitosť } K = 0,87 \text{ m/s}^2$$

 VÝSTRAHA!

- ▶ Hodnoty hlukových emisií uvedené v tomto návode boli vypočítané podľa postupu merania v súlade s normou ISO 15744 a môžu byť používané na porovnávanie prístrojov. Hodnoty hlukových emisií sa menia v závislosti od používania pneumatického náradia a v niektorých prípadoch môžu prekračovať hodnoty uvedené v týchto pokynoch. Zaťaženie hlukovými emisiami môže byť podcenené v prípade, ak by sa pneumatické náradie pravidelne takýmto spôsobom používalo.

UPOZORNENIE

- ▶ Pre presný odhad zaťaženia hlukovými emisiami počas určitého časového úseku práce by sa mali zohľadniť aj tie časy, kedy prístroj nie je zapnutý alebo kedy beží, ale v skutočnosti sa nepoužíva. Tento spôsob môže značne zredukovať zaťaženie hlukovými emisiami počas celého pracovného času.



Všeobecné bezpečnostné pokyny pre pneumatické prístroje

! VÝSTRAHA!

- Prečítajte si všetky bezpečnostné pokyny a upozornenia. Zanedbania pri dodržiavaní bezpečnostných pokynov a upozornení môžu mať za následok zásah elektrickým prúdom, požiar a/alebo ťažké poranenia.

UPOZORNENIE

- Termíny „pneumatický prístroj“ alebo „prístroj“ použité v nasledujúcom texte, sa vzťahujú na pneumatické náradie uvedené v tomto návode na obsluhu.

Pre prípad budúceho použitia uschovajte všetky bezpečnostné pokyny a upozornenia.

- Používateľ musí vyhodnotiť špecifické riziká, ktoré môžu nastať následkom každého použitia.
- Pred zriadením, prevádzkou, opravou, údržbou a výmenou dielov príslušenstva, ako aj pred prácami v blízkosti pneumatického náradia, si musíte prečítať bezpečnostné pokyny a musíte im rozumieť. V prípade, ak táto požiadavka nie je splnená, môže to viesť k ťažkým telesným zraneniam.
- Pneumatické náradie by mal zriaďovať, nastavovať alebo používať výlučne obslužný personál, ktorý je kvalifikovaný a zaškolený.
- Pneumatické náradie sa nesmie nikdy modifikovať. Úpravy by mohli znížiť účinnosť bezpečnostných opatrení a zvýšiť riziká pre obslužný personál.

- Nikdy nepoužívajte poškodené pneumatické náradie. Pneumatické náradie starostlivo ošetrujte. Skontrolujte pravidelne, či pohyblivé diely fungujú správne a nie sú zaseknuté, či niektoré diely nie sú zlomené alebo poškodené tak, že je obmedzená funkcia pneumatického náradia. Skontrolujte, či sú štítky a nápisy kompletné a čitateľné. Pred použitím prístroja nechajte opraviť alebo vymeniť poškodené diely. Veľa úrazov je spôsobených nedostatočnou údržbou pneumatických náradí.

Ohrozenia vyršťovanými dielmi

- Pri zlomení obrobku, dielov príslušenstva alebo pneumatického náradia môžu byť časti vyršťované vysokou rýchlosťou.
- Pri prevádzke, príp. výmene dielov príslušenstva ako aj pri opravách a údržbárskych prácach na pneumatickom náradí, sa vždy musia nosiť ochranné okuliare odolné proti nárazom. Stupeň požadovanej ochrany by sa mal vyhodnotiť osobitne pre každé jedno použitie.
- Musíte zabezpečiť, že obrobok je bezpečne upevnený.
- Musí sa pravidelne skontrolovať, či otáčky pneumatického náradia nie sú vyššie ako údaj otáčok uvedený na pneumatickom náradí. Tieto kontroly otáčok musia prebiehať bez vloženého nástroja.
- Uistite sa, že iskry a úlomky vznikajúce pri prácach, nepredstavujú žiadne ohrozenie.
- Pred výmenou vloženého nástroja alebo dielov príslušenstva, alebo pred vykonaním prác údržby či čistením, odpojte pneumatické náradie od napájania stlačeného vzduchu.
- Uistite sa, že nepredstavujú nebezpečenstvo ani pre žiadne iné osoby.

Nebezpečenstvá následkom zachytenia / ovinutia

- Noste vhodný odev. Nenoste voľný odev ani šperky. Vlasy, odev a rukavice udržiavajte v bezpečnej vzdialenosti od pneumatického náradia a pohyblivých dielov. Voľný odev, šperky alebo dlhé vlasy môžu byť zachytené pohybujúcimi sa časťami prístroja. Hrozí nebezpečenstvo poranenia.
- Môže dôjsť k usadzaniu, skalpeniu a / alebo prerezaniu, ak sa voľné oblečenie, šperky, náhrdelníky, vlasy alebo rukavice neuchovávajú mimo zariadenia a jeho príslušenstva.

Nebezpečenstvá pri prevádzke

- Predchádzajte kontaktu s otáčajúcou sa násadou a vloženým nástrojom, aby ste zabránili porezaniu rúk a iných častí tela.
- Pri používaní pneumatického náradia môžu byť ruky obsluhujúcej osoby vystavené nebezpečenstvu, ako napr. porezaniu, odreninám alebo vysokej teplote. Noste vhodné rukavice na ochranu rúk.
- Operátor a personál vykonávajúci údržbu musia byť fyzicky schopní ovládať veľkosť, hmotnosť a výkon pneumatického náradia.
- Pneumatické náradie držte správne: Buďte pripravení reagovať na zvyčajné alebo náhle pohyby – majte vždy pripravené obe ruky.
- Majte pevný postoj a udržiavajte stále rovnováhu.
- Zabráňte neúmyselnému uvedeniu do prevádzky. Pri prerušení zásobovania vzduchu vypnite pneumatické náradie na hlavnom vypínači.
- Používajte iba výrobcom odporúčané mazacie prostriedky.
- Vždy noste osobné ochranné prostriedky a ochranné okuliare. Nosenie osobných ochranných prostriedkov, ako sú ochranné rukavice, protiprachová maska, protišmyková bezpečnostná obuv, ochranná prilba alebo ochrana sluchu, podľa druhu a použitia prístroja, znižuje riziko poranení a odporúča sa.

- Prípustné otáčky vloženého nástroja musia zodpovedať minimálne najvyšším otáčkam uvedeným na pneumatickom náradí. Príslušenstvo rotujúce nad úrovňou prípustných otáčok sa môže rozlomiť a byť vymrštené.
- Pri prácach nad hlavou sa musí nosiť ochranná prilba.
- Potom ako sa pneumatické náradie vypne, náradie dobieha.
- Zabezpečte, aby iskry vznikajúce pri použití nespôsobovali žiadne nebezpečenstvá. Pri spracovaní obrobkov môže vznikať nebezpečný výbušný alebo horľavý prach. Hrozí riziko explózie alebo požiaru.

Nebezpečenstvá opakovanými pohybmi

- Pri prácach s pneumatickým náradím môžu sa vyskytovať nepríjemné pocity v rukách, pažiach, pleciach, v oblasti krku alebo v iných častiach tela.
- Pri práci s pneumatickým náradím zaujmite pohodlný postoj, dbajte na bezpečné držanie a predchádzajte nevhodným polohám alebo takým polohám, pri ktorých je ťažké udržiavať rovnováhu. Operátor by počas dlhotrvajúcich prác mal meniť držanie tela, vďaka čomu predíde komplikáciám a únave.
- Ak u operátora obsluhujúceho stroj sa vyskytnú symptómy, ako napr. pretrvávajúcu nevoľnosť, ťažkosti, tlkot srdca, bolesť, mravčenie, otupenosť, pálenie alebo stŕpnutie, tieto varovné príznaky by nemal ignorovať. Operátor by sa mal poradiť s kvalifikovaným lekárom.

Nebezpečenstvá spôsobené dielmi príslušenstva

- Pred výmenou vloženého nástroja alebo dielov príslušenstva, odpojte pneumatické náradie od napájania stlačeného vzduchu.
- Používajte len príslušenstvo a náhradné diely, ktoré sú určené pre tento prístroj a spĺňajú požiadavky a údaje uvedené v tomto návode na obsluhu.

- Počas používania a po používaní stroja predchádzajte priamemu kontaktu s vloženým nástrojom, keďže vložený nástroj môže byť horúci alebo môže mať ostré hrany.
- Prípustné otáčky vloženého nástroja musia zodpovedať minimálne najvyšším otáčkam uvedeným na pneumatickom náradí. Príslušenstvo rotujúce nad úrovňou prípustných otáčok sa môže rozlomiť a byť vymrštené.
- Nikdy nemontujte na prístroj brúsny kotúč, rezací kotúč alebo frézu. Prasknutý brúsny kotúč môže spôsobiť veľmi vážne poranenia alebo smrť.
- Nepoužívajte žiadne také kotúče, ktoré mohli byť odreté alebo prasknuté alebo kotúče, ktoré spadli.
- Smú sa používať len povolené vložené nástroje s vhodným priemerom stopky.
- Dodržiavajte odporúčania výrobcu malých brúsnych kotúčov. Pri malých brúsnych kotúčoch nesmie prekračovať výrobcom stanovený maximálny povolený presah (L_0 = dĺžka stopky medzi koncom klieštiny a malým brúsnym kotúčom)! Pri zvýšení presahu (L_0) sa musia znížiť povolené otáčky. Vložený nástroj vkladajte do klieštiny pokiaľ možno celou dĺžkou stopky. Uistite sa, že vložená dĺžka (L_g) predstavuje minimálne 10 mm.

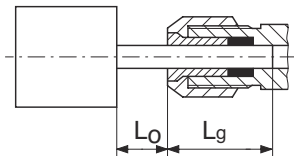

- Priemer stopky vloženého nástroja musí presne zodpovedať upínaciu otvoru klieštiny!

Ohrozenia na pracovisku

- Hlavnými príčinami zranení na pracovisku sú pošmyknutie, zakopnutie a pády. Dávajte pozor na povrchy, ktoré použitím pneumatického nástroja môžu byť šmyklivé a na nebezpečenstvo z dôvodu potknutia sa o vzduchovú hadicu.
- V neznámych prostrediach pracujte opatrne a pozorne. Môžu tu byť skryté ohrozenia elektrickými alebo inými napájacími vedeniami.
- Pneumatické náradie nie je určené na používanie v oblastiach s nebezpečenstvom výbuchu a nie je izolované proti kontaktu so zdrojom elektrického prúdu.
- Presvedčte sa (napríklad pomocou detektoru kovov), že v mieste, na ktorom sa má pracovať, sa nenachádzajú žiadne elektrické, vodovodné alebo plynové vedenia.

Nebezpečenstvá spôsobené prachom a výparmi

- Prach a výpary vznikajúce pri používaní stroja na skrutkové spoje môžu spôsobovať poškodenie zdravia (ako napr. rakovinu, vrodené poruchy, astmu a/alebo dermatitídu); Je nevyhnutné vykonať vyhodnotenie rizika ohľadom týchto ohrození a presadiť vhodné regulačné mechanizmy.
- Do vyhodnotenia rizík by sa mal zahrnúť prach vznikajúci pri použití stroja a tiež prítomný prach, ktorý sa pri použití stroja môže potenciálne rozvíriť.
- Pneumatické náradie sa musí prevádzkovať a udržiavať podľa odporúčaní, uvedených v tomto návode, aby sa zredukoval vznik prachu a výparov na minimálnu úroveň.
- Odpadový vzduch sa musí odvádzať tak, aby rozvirovanie prachu v prašnom prostredí bolo redukované na minimálnu úroveň.
- Ak vzniká prach alebo výpary, prioritnou úlohou musí byť jeho kontrola v mieste uvoľňovania prachu alebo výparov.

- Všetky určené vložené diely alebo diely príslušenstva pneumatického náradia určené na zachytávanie, odsávanie a potlačenie ľahkého prachu alebo výparov sa musia používať a riadne udržiavať podľa pokynov od výrobcu.
- Spotrebné materiály a vložený nástroj sa musia zvoliť, udržiavať a nahradzovať podľa pokynov v tomto návode na obsluhu, aby sa zabránilo nevyhnutnému nárastu tvorby prachu alebo výparov.
- Používajte výbavu na ochranu dýchania podľa pokynov vášho zamestnávateľa alebo v súlade s platnými predpismi pre bezpečnosť a ochranu zdravia pri práci.
- Práce s určitými materiálmi majú za následok úniky prachu a pary, ktoré môžu vyvolať potenciálne výbušné prostredie.

Nebezpečenstvá spôsobené hlukom

- Pôsobenie zvýšeného akustického hluku môže pri nedostatočnej ochrane sluchu mať za následok poškodenie sluchu, stratu sluchu a iné problémy, ako napr. tinnitus (zvonenie, hučanie, pískanie alebo bzučanie v ušiach).
- Je nevyhnutné vykonať vyhodnotenie rizika ohľadom týchto ohrození a presadiť vhodné regulačné mechanizmy.
- K vhodným mechanizmom riadenia na zníženie rizika patria opatrenia, napríklad ako používanie izolačných materiálov, aby sa predišlo vzniku zvonivých zvukov na obrobkoch.
- Používajte výbavu na ochranu sluchu v súlade s pokynmi vášho zamestnávateľa a v súlade s predpismi pre bezpečnosť a ochranu zdravia pri práci.
- Pneumatické náradie sa musí prevádzkovať a udržiavať podľa odporúčaní uvedených v tomto návode, aby sa zabránilo zvýšeniu hladiny hluku.
- Spotrebné materiály a vložený nástroj sa musia zvoliť, udržiavať a vymieňať podľa odporúčaní uvedených v tomto návode na obsluhu, aby sa zabránilo zvýšeniu hladiny hluku.

- Integrovaný tlmič hluku sa nesmie odstraňovať a musí byť v dobrom prevádzkovom stave.

Nebezpečenstvá spôsobené vibráciami

- Pôsobenie vibrácií môže spôsobovať poškodenie nervov a poruchy krvného obehu v rukách a ramenách.
- Pri prácach v studenom prostredí noste teplé šatstvo a ruky udržiavajte vždy v teple a suché.
- Ak začnete pociťovať znecitlivenie, mravčenie alebo bolesť v prstoch alebo rukách, alebo ak sa vám sfarbí pokožka na prstoch či rukách na bielo, ukončíte prácu s pneumatickým náradím a poraďte sa s lekárom.
- Pneumatické náradie sa musí prevádzkovať a udržiavať podľa odporúčaní, uvedených v tomto návode, aby sa zabránilo zosilneniu vibrácií.
- Spotrebné materiály a vložený nástroj sa musia zvoliť, udržiavať a vymieňať podľa odporúčaní uvedených v tomto návode na obsluhu, aby sa zabránilo zosilneniu kmitania.
- Na udržanie hmotnosti pneumatického náradia použite vždy podľa možnosti stojan, upínadlo alebo vyrovnávacie zariadenie.
- Pneumatické náradie držte nie v úplne silnom ale bezpečnom uchopení a dbajte na potrebné reakcie ruky, pretože riziko vibrácií je spravidla pri silnejšom uchopení vyššie.
- Nedostatočne namontovaný alebo poškodený vložený nástroj môže mať za následok zvýšené kmitanie.

Ďalšie bezpečnostné upozornenia

- Stlačený vzduch môže spôsobiť vážne poranenia.
- Pokiaľ sa pneumatické náradie nepoužíva, pred výmenou dielov príslušenstva alebo pred vykonaním opráv je vždy potrebné uzavrieť prívod vzduchu, odstrániť tlak z hadice vzduchu a odpojiť pneumatické náradie od prívodu stlačeného vzduchu.
- Prúd vzduchu nikdy nesmerujte na seba alebo na iné osoby.
- Uvoľnené hadice môžu spôsobiť vážne poranenia. Preto vždy skontrolujte, či hadice a upevňovacie prostriedky nie sú poškodené a či nie sú uvoľnené.
- Ak sa používajú univerzálne otočné spojky (zubové spojky), musia sa použiť aretačné čapy. Používajte tiež hadicové poistky Whipcheck na zabezpečenie ochrany pre prípad zlyhania spojenia hadice s pneumatickým náradím alebo vzájomných spojení hadíc.
- Prijmite opatrenia, aby nedošlo k prekročeniu maximálneho tlaku uvedeného na pneumatickom náradí.
- Pneumatické náradie nikdy neprenášajte držiak za hadicu.
- Ak sa pneumatické náradie prevádzkuje v držiaku: pneumatické náradie upevnite bezpečne. Strata kontroly môže viesť k zraneniam.

Ďalšie bezpečnostné pokyny

- V prípade potreby dbajte na špeciálne predpisy pre bezpečnosť a ochranu zdravia pri práci pri manipulácii s kompresormi a pneumatickými nástrojmi.
- Uistite sa, že nie je prekročený maximálny pracovný tlak uvedený v technických údajoch.
- Nepreťažujte toto náradie – náradie používajte len v rozsahu výkonu uvedenom v technických údajoch.

- Používajte bezchybné mazivá. Zabezpečte dostatočné vetranie pracoviska. Pri zvýšených únikoch: pneumatické náradie skontrolujte, resp. ho nechajte opraviť.
- Nepoužívajte toto náradie, keď sa nemôžete sústrediť. Buďte vždy pozorní a dbajte na to, čo robíte a pri práci s pneumatickým náradím pracujte rozvážne. Nepoužívajte náradie, ak ste unavení alebo ak ste pod vplyvom drog, alkoholu alebo liekov. Aj okamih nepozornosti pri používaní nástroja môže spôsobiť vážne zranenia.
- Udržiavajte svoje pracovisko v čistote a dobre osvetlené. Neporiadok alebo neosvetlené pracovné oblasti môžu viesť k úrazom.
- Pneumatické nástroje zabezpečte, aby boli mimo dosahu detí.
- Náradie neskladujte voľne v exteriéri alebo vo vlhkom prostredí.
- Pneumatické náradie, najmä prípojku stlačeného vzduchu chráňte a ovládacie prvky chráňte pred prachom a špinou.

Pred uvedením do prevádzky

UPOZORNENIE

- ▶ Pneumatické náradie sa smie prevádzkovať výlučne s vyčisteným vzduchom s obsahom rozprášeného oleja a jeho maximálny pracovný tlak nesmie prekročiť 6,3 baru. Na regulovanie pracovného tlaku musí byť kompresor vybavený redukčným tlakovým ventilom.

Mazanie

UPOZORNENIE

- ▶ Mazanie je obzvlášť dôležité, aby sa zabránilo poškodeniu trením a koróziou. Odporúčame použiť vhodný špeciálny olej na stlačený vzduch (napr. Liqui Moly).
 - **Mazanie maznicou na olejovú hmlu**
V rámci kroku prípravy môžete váš prístroj priebežne a optimálne namazať maznicou na olejovú hmlu (nie je súčasťou dodávky). Maznica na olejovú hmlu dodáva jemné kvapky oleja do prúdiaceho vzduchu a zabezpečuje tým pravidelné masenie.
 - **Manuálne mazanie**
Ak nemáte maznicu na olejovú hmlu, tak pred každým uvedením stroja do prevádzky, príp. pri dlhších pracovných postupoch vykonajte mazanie. Pridajte 3 – 5 kvapky špeciálneho pneumatického oleja do nástrčnej vsuvky ③.

Doplnenie oleja

Aby prístroj ostal dlho použiteľný, musí v ňom byť dostatočné množstvo pneumatického oleja.

Máte k dispozícii nasledovné možnosti mazania:

- ◆ Zapojte údržbársku jednotku s olejničkou na kompresor.
- ◆ Nainštalujte prídavnú olejničku do vedenia stlačeného vzduchu alebo na pneumatickom prístroji.
- ◆ Každých 15 prevádzkových minút pridajte ručne asi 3 – 5 kvapiek pneumatického oleja do nástrčnej vsuvky ③.

Pripojenie k zdroju stlačeného vzduchu

UPOZORNENIE

- ▶ Pred pripojením k zdroju stlačeného vzduchu
 - musí byť plne dosiahnutý správny pracovný tlak (6,3 barov).
 - musí sa zabezpečiť, aby sa spúšť nachádzala vo svojej najvyššej polohe.
 - ▶ Používajte len pripájacie hadice na stlačený vzduch s vnútorným priemerom minimálne 9 mm.
 - ▶ Používajte iba filtrovaný, namazaný a regulovaný stlačený vzduch.
- ◆ Pripojte prístroj ku kompresoru tak, že spojíte nástrčnú vsuvku **3** s napájacou hadicou zdroja stlačeného vzduchu.

POZOR!

- ▶ Bezpodmienečne dbajte na pevné pripojenie hadice stlačeného vzduchu. Uvoľnená a nekontrolovateľne vystrelená hadica predstavuje zdroj veľkého nebezpečenstva. Preto dbajte aj na pevné pripojenie oboch skrutkových spojov medzi spojovacím prvkom a prístrojom.
- ◆ Aby ste mohli regulovať tlak vzduchu, zdroj stlačeného vzduchu musí byť vybavený redukčným ventilom.

Uvedenie do prevádzky

Výmena/nasadenie nástroja /klieštiny

POZOR!

► Priemer stopky nástroja musí presne zodpovedať upínaciemu otvoru klieštiny **8** / **9** (Ø 6,35 mm / 3,2 mm)!

- ◆ Pridržte vreteno **6** s montážnym náradím **12**.
 - ◆ Povoľte maticu klieštiny **7** montážnym náradím **11** zo závitu.
 - ◆ Vložte nástroj do klieštiny **8** / **9**.
 - ◆ Pridržte vreteno **6** s montážnym náradím **12**.
 - ◆ Uťahnite teraz maticu klieštiny **7** pomocou montážneho náradia **11**.
- Dbajte na pevné uloženie vloženého nástroja.

POZOR!

► Pokiaľ do klieštiny **8** / **9** nie je vložený žiaden nástroj, maticu klieštiny **7** neuťahujte montážnym náradím **11**, ale len rukou!!

Zapnutie/vypnutie

Zapnutie:

- ◆ Na zapnutie prístroja najprv stlačte blokovanie spúšte **4** dopredu a potom stlačte páku spúšte **5**.

Vypnutie:

- ◆ Pustite páku spúšte **5**.
- ◆ Po ukončení práce odpojte prístroj od zdroja stlačeného vzduchu.

Údržba a čistenie



VÝSTRAHA! NEBEZPEČENSTVO PORANENIA!
Pred údržbou odpojte prístroj od siete stlačeného vzduchu.

POZOR!

- ▶ Pred údržbou vyčistite prístroj od nebezpečných látok, ktoré sa na ňom usadili (následkom pracovných procesov). Zabráňte vniknutiu týchto látok do očí. Ak sa vaša pokožka dostane do kontaktu s nebezpečným prachom, môže to viesť k silnému zápalu kože. Pokiaľ sa počas údržbárskych prác vytvára alebo rozvíri prach, môže dôjsť k jeho vdychnutiu.

UPOZORNENIE

- ▶ Aby sa zabezpečila bezchybná funkcia a dlhá životnosť prístroja, musíte dodržiavať nasledovné body:
- Dostatočné a neustále neprerušené mazanie olejom má rozhodujúci význam pre optimálne fungovanie.
- Po každom použití prístroja skontrolujte jeho otáčky a hladinu vibrácií.
- Pravidelne a po každej údržbe prekontrolujte otáčky pri chode naprázdno:
K tomu použite merač otáčok a vykonajte meranie bez upnutia nástroja. Pri hydraulickom tlaku 6,3 baru sa otáčky pri chode naprázdno nesmú žiadnom prípade prekročiť.
- Ak prístroj spôsobuje zvýšenú hladinu vibrácií, pred ďalším použitím musíte odstrániť príčinu tohto javu, resp. prístroj opraviť.
- Používajte len originálne náhradné resp. vymeniteľné diely od výrobcu, pretože v opačnom prípade hrozí nebezpečenstvo pre používateľa. V prípade pochybností sa obráťte na servisné stredisko.

- Prístroj čistite len suchou mäkkou utierkou alebo stlačeným vzduchom.
- V žiadnom prípade nepoužívajte ostré a/alebo drsné čistiace prostriedky.

Odstraňovanie porúch

Porucha	Možná príčina	Odstránenie
Príliš nízka rýchlosť, z výstupu uniká určité množstvo vzduchu.	Časti motora sú zablokované nečistotami.	Kontrola znečistenia filtra napájania stlačeným vzduchom.
	Napájanie stlačeným vzduchom je príliš nízke.	Kontrola znečistenia filtra napájania stlačeným vzduchom.
		Prístroj namažte tak, ako je to opísané v návode.
		Ak to je nevyhnutné, opakujte hore uvedený postup.
Prístroj sa nepohybuje, stlačený vzduch kompletne uniká pri výstupe.	Motor je zaseknutý z dôvodu nazhromaždeného materiálu.	Prístroj namažte tak, ako je to opísané v návode.

Likvidácia



Obal pozostáva výlučne z materiálov, ktoré neškodia životnému prostrediu. Môže sa zlikvidovať v miestnych nádobách na recyklovaný odpad.

Prístroj v žiadnom prípade nevyhadzujte do komunálneho odpadu!

Informácie o možnostiach likvidácie doslúženého prístroja dostanete na obecnej alebo mestskej správe.



Obal zlikvidujte ekologicky.

Zohľadnite označenie na rozličných obalových materiáloch a tieto prípadne zvlášť vytriedte. Obalové materiály sú označené skratkami (a) a číslicami (b) s nasledujúcim významom:

1–7: Plasty,

20–22: Papier a lepenka,

80–98: Kompozitné materiály.



Informácie o možnostiach likvidácie vyslúženého výrobku získate od svojej obecnej alebo mestskej samosprávy.



Produkt je recyklovateľný, podlieha rozšírenej zodpovednosti výrobcu a zbiera sa oddelene.

Záruka spoločnosti Kompennass Handels GmbH

Vážená zákazníčka, vážený zákazník,

na tento prístroj máte záruku 3 roky od dátumu zakúpenia. V prípade nedostatkov tohto výrobku máte práva vyplývajúce zo zákona voči predajcovi tohto výrobku. Tieto Vaše práva vyplývajúce zo zákona nie sú obmedzené našou zárukou, uvedenou nižšie.

Záručné podmienky

Záručná doba začína plynúť dátumom zakúpenia. Prosím, uschovajte si pokladničný blok. Tento bude potrebný ako dôkaz o zakúpení.

Ak v priebehu troch rokov od dátumu zakúpenia tohto výrobku dôjde k chybe materiálu alebo výrobnej chybe, výrobok vám – podľa nášho uváženia – bezplatne opravíme, vymeníme alebo uhradíme kúpnu cenu. Podmienkou tohto záručného plnenia je, že počas trojročnej lehoty sa poškodený prístroj a doklad o zakúpení (pokladničný blok) predloží so stručným opisom, v čom spočíva nedostatok prístroja a kedy sa vyskytol.

Ak je chyba pokrytá našou zárukou, zašleme Vám späť opravený alebo nový výrobok. Opravou alebo výmenou výrobku nezačína plynúť žiadna nová záručná doba.

Záručná doba a zákonné nároky na odstránenie chýb

Záručná doba sa záručným plnením nepredlži. To platí aj pre vymenené a opravené diely. Poškodenia a chyby zistené prípadne už pri kúpe, sa musia hlásiť okamžite po vybalení. Po uplynutí záručnej doby podliehajú prípadné opravy poplatku.

Rozsah záruky

Prístroj bol starostlivo vyrobený v súlade s prísnyimi smernicami kvality a pred dodaním bol svedomito preskúšaný.

Záručné plnenie sa vzťahuje na chyby materiálu alebo výrobné chyby. Táto záruka sa nevzťahuje na časti výrobku, ktoré sú vystavené bežnému opotrebovaniu a preto ich možno pokladať za rýchlo opotrebitelné diely, ani na poškodenia krehkých dielov, ako sú napríklad spínače, akumulátory alebo diely vyrobené zo skla.

Táto záruka zaniká v prípade poškodenia výrobku neodborným používaním alebo neodbornou údržbou. Na správne používanie výrobku sa musia presne dodržiavať všetky pokyny, uvedené v návode na obsluhu. Bezpodmienečne sa musí zabrániť použitiu alebo úkonom, ktoré sa v návode na obsluhu neodporúčajú alebo pred ktorými sa varuje.

Výrobok je určený len na súkromné použitie a nie na priemyselné používanie. Záruka zaniká pri nesprávnom a neodbornom zaobchádzaní, pri použití násilia a pri zásahoch, ktoré neboli vykonané našim autorizovaným servisom.

Vybavenie v prípade záruky

Na zaručenie rýchleho vybavenia Vašej žiadosti postupujte podľa nasledujúcich pokynov:

- Na všetky otázky majte pripravený pokladničný doklad a číslo výrobku (napr. IAN 12345) ako doklad o nákupe.
- Číslo výrobku nájdete na typovom štítku na výrobku, na gravúre na výrobku, na titulnej stránke návodu na obsluhu (dole vľavo) alebo ako nálepku na zadnej alebo spodnej strane výrobku.
- Ak dôjde k funkčným poruchám alebo iným nedostatkom, kontaktujte najprv nižšie uvedené servisné oddelenie **telefonicky** alebo **e-mailom**.
- Výrobok, zaevidovaný ako poruchový, môžete potom spolu s dokladom o nákupe (pokladničný blok) a uvedením popisu chyby a dátumu, kedy k nej došlo, bezplatne odoslať na adresu servisného strediska, ktorá Vám bude oznámená.



Na webovej stránke www.lidl-service.com si môžete stiahnuť tieto a mnoho ďalších príručiek, videá o výrobkoch a inštalačný softvér.

Pomocou tohto QR-kódu sa dostanete priamo na stránku servisu Lidl (www.lidl-service.com) a pomocou zadania čísla výrobku (IAN) 123456 otvoríte váš návod na obsluhu.

Servis

SK Servis Slovensko

Tel. 0850 232001

E-Mail: kompernass@lidl.sk

IAN 327359_1904

Dovozca

Majte na pamäti, že nižšie uvedená adresa nie je adresou servisného strediska. Najprv kontaktujte uvedené servisné stredisko.

KOMPERNASS HANDELS GMBH

BURGSTRASSE 21

44867 BOCHUM

NEMECKO

www.kompernass.com

Preklad originálneho vyhlásenia o zhode

My, spoločnosť KOMPERNASS HANDELS GMBH, zodpovedná osoba za dokumentáciu: pán Semi Uguzlu, BURGSTR. 21, 44867 BOCHUM, DEUTSCHLAND/NEMECKO vyhlasujeme, že tento výrobok je v súlade s nasledovnými normami, normatívnymi dokumentmi a smernicami ES:

**Smernica o strojových zariadeniach
(2006 / 42 / EC)**

Použité harmonizované normy:
EN ISO 11148-9:2011

Typové označenie stroja:
Súprava pneumatickej brúsky PDSS 16 A1

Rok výroby: 07-2019

Sériové číslo: IAN 327359_1904

Bochum, 22.07.2019



Semi Uguzlu
- Manažér kvality -

Technické zmeny v zmysle ďalšieho vývoja sú vyhradené.



KOMPERNASS HANDELS GMBH

BURGSTRASSE 21

44867 BOCHUM

GERMANY

www.kompernass.com

Stand der Informationen · Last Information Update · Version des informations

Stand van de informatie · Stan informacii · Stav informací · Stav informácií:

09/2019 · Ident.-No.: PDSS16A1-092019-1

IAN 327359_1904