



ELEKTRISCHER KORKENZIEHER / ELECTRIC CORKSCREW / TIRE-BOUCHON ÉLECTRIQUE

DE AT BE CH
ELEKTRISCHER KORKENZIEHER
 Bedienungsanleitung
 Originalbetriebsanleitung

GB IE
ELECTRIC CORKSCREW
 User manual
 Translation of the original instructions

FR BE
TIRE-BOUCHON ÉLECTRIQUE
 Manuel d'utilisation
 Traduction de la notice originale

NL BE
ELEKTRISCHE KORKENTREKKER
 Gebruiksaanwijzing
 Vertaling van de oorspronkelijke gebruiksaanwijzing

PL
KORKOCIĄG ELEKTRYCZNY
 Instrukcja obsługi
 Tłumaczenie instrukcji oryginalnej

CZ
ELEKTRICKÁ VÝVRTKA
 Návod k použití
 Příklad původního návodu k používání

DE BE NL CZ
 GB FR PL SK
 AT DK HU IT ES

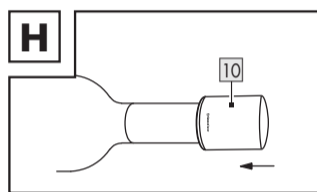
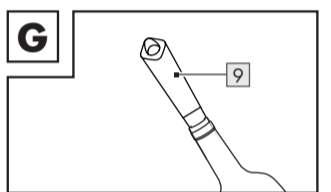
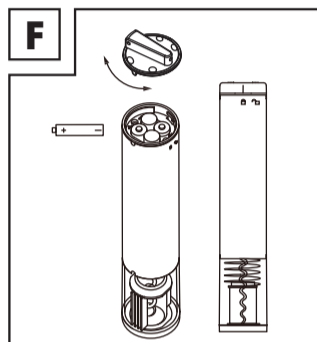
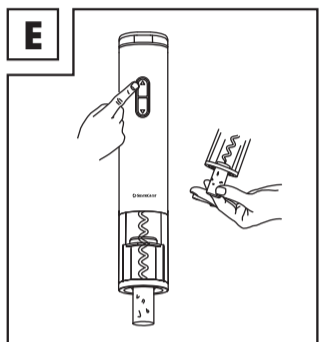
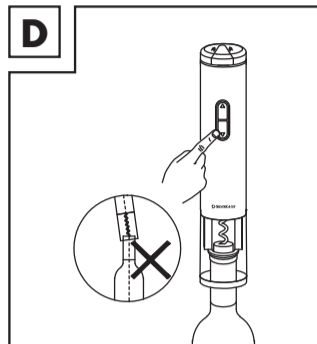
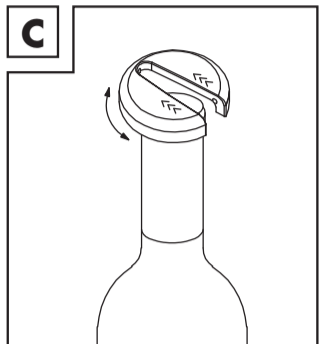
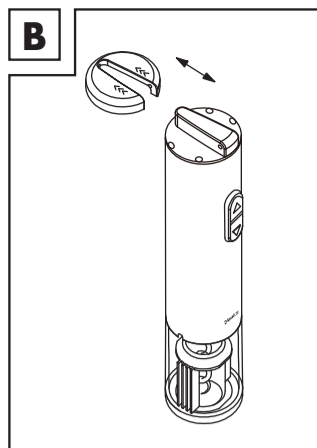
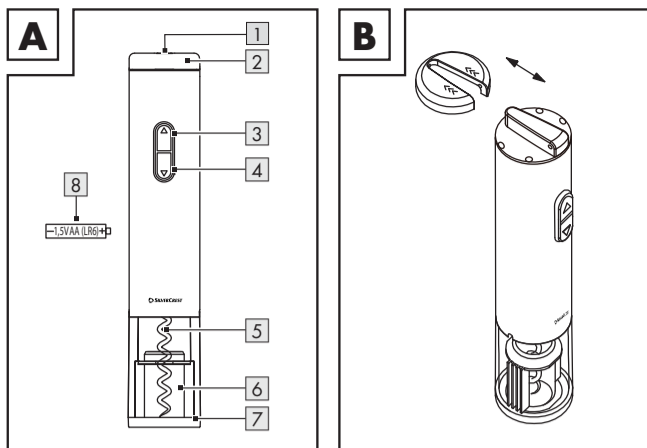

Liste der verwendeten Piktogramme/Symbole	
	Außerhalb der Reichweite von Kindern aufbewahren
	Nicht ins Feuer werfen
	Nicht falsch einsetzen
	Nicht verformen/beschädigen
	Nicht öffnen/zerlegen
	Mischen Sie nicht verschiedene Typen oder Marken
	Mischen Sie nicht neu und gebraucht
	Nicht aufladen
	Von Wasser und übermäßiger Feuchtigkeit fernhalten
	Nicht kurzschließen
	Richtig einsetzen
	Gleichstrom/-spannung
	Lebensmittelecht!
	Das CE-Zeichen bestätigt Konformität mit den für das Produkt zutreffenden EU-Richtlinien.
	Sicherheitshinweise
	Handlungsanweisungen

ELEKTRISCHER KORKENZIEHER

● **Einleitung**

Wir beglückwünschen Sie zum Kauf Ihres neuen Produkts. Sie haben sich damit für ein hochwertiges Produkt entschieden. Die Bedienungsanleitung ist Teil dieses Produkts. Sie enthält wichtige Hinweise für Sicherheit, Gebrauch und Entsorgung. Machen Sie sich vor der Benutzung des Produkts mit allen Bedien- und Sicherheitshinweisen vertraut. Benutzen Sie das Produkt nur wie beschrieben und für die angegebenen Einsatzbereiche. Händigen Sie alle Unterlagen bei Weitergabe des Produkts an Dritte mit aus. Sie können dieses und zahlreiche andere Handbücher unter www.lidl-service.com herunterladen und ansehen. Durch Scannen des QR-Codes werden Sie direkt auf die Lidl-Service-Website (www.lidl-service.com) weitergeleitet, wo Sie durch Eingabe der Artikelnummer (IAN) 526622_2507 Ihre Bedienungsanleitung öffnen können.

● **Bestimmungsgemäße Verwendung**

- Dieses Produkt dient der elektro-mechanischen Öffnung von Flaschen mit Korkenverschluss.
- Das Produkt ist nicht für den gewerblichen Einsatz bestimmt.
- Alle Veränderungen des Produkts sind nicht bestimmungsgemäß und können erhebliche Unfallgefahren bedeuten.
- Der Hersteller übernimmt für aus bestimmungswidriger Verwendung entstandene Schäden keine Haftung.

● **Lieferumfang**

Überprüfen Sie nach dem Auspacken des Produktes, ob sich das Produkt in einem ordnungsgemäßen Zustand befindet. Entfernen Sie vor der Verwendung sämtliche Verpackungsmaterialien.

- 1 Elektrischer Korkenzieher
- 1 Folienschneider
- 1 Weinstopper
- 1 Belüfter-Ausgießer
- 4 1,5 V Batterien, Typ AA (LR6)
- 1 Bedienungsanleitung

● **Teilebeschreibung**

- | | |
|-------------------------|------------------------|
| 1 Batteriefachabdeckung | 6 Korkenaufnahme |
| 2 Folienschneider | 7 Flaschenhalsaufnahme |
| 3 Taste ▲ | 8 Batterien (4x) |
| 4 Taste ▼ | 9 Belüfter-Ausgießer |
| 5 Korkenzieherspindel | 10 Weinstopper |

● **Technische Daten**

Stromversorgung:	4 × 1,5 V (Gleichspannung) Batterie, Typ AA (LR6)
Nennspannung:	6 V (Gleichspannung)
Schalldruck-Emissionen:	< 70 dB(A), K = 3 dB(A)
Vibrationsstärke:	2,5 m/s ²

⚠ Sicherheitshinweise

Kinder und Personen mit Einschränkungen



⚠ WARNUNG! LEBENS- UND UNFALLGEFAHR FÜR KLEINKINDER UND KINDER!

Lassen Sie Kinder niemals unbeaufsichtigt mit dem Verpackungsmaterial. Es besteht Erststungsgefahr durch Verpackungsmaterial. Kinder unterschätzen häufig die Gefahren. Halten Sie Kinder stets vom Produkt fern.

- Dieses Produkt kann von Kindern ab 8 Jahren und darüber sowie von Personen mit verringerten physischen, sensorischen oder mentalen Fähigkeiten oder Mangel an Erfahrung und Wissen benutzt werden, wenn sie beaufsichtigt werden oder bezüglich des sicheren Gebrauchs des Produkts

unterwiesen wurden und die daraus resultierenden Gefahren verstehen.

- Kinder müssen beaufsichtigt werden, um sicherzustellen, dass sie nicht mit dem Produkt spielen.
- Reinigung und Benutzer-Wartung dürfen nicht von Kindern ohne Beaufsichtigung durchgeführt werden.

- Verwenden Sie das Produkt nicht, wenn es beschädigt ist.
- Setzen Sie das Produkt nicht folgenden Bedingungen aus:
 - Extremen Temperaturen
 - Starken Vibrationen
 - Starken mechanischen Beanspruchungen
 - Direkter Sonneneinstrahlung
 - Feuchtigkeit
- Anderenfalls droht eine Beschädigung des Produkts.
- Beachten Sie, dass Beschädigungen durch unsachgemäße Handhabung, Nichtbeachtung der Bedienungsanleitung oder Eingriff durch nicht autorisierte Personen von der Garantie ausgeschlossen sind.

- Nehmen Sie das Produkt keinesfalls auseinander. Durch unsachgemäße Reparaturen können erhebliche Gefahren für den Benutzer entstehen.
- Lassen Sie Reparaturen nur von Fachkräften durchführen.

- Halten Sie das Produkt stets sauber (siehe „Reinigung und Pflege“).

⚠ VORSICHT! Verletzungsrisiko! Halten Sie die Flasche stets mit der anderen Hand gut fest, wenn Sie sie öffnen.

⚠ VORSICHT! Verletzungsrisiko! Die Korkenzieherspindel ist spitz. Stecken Sie keine Finger in die Korkenaufnahme des Produkts.

⚠ LEBENSMITTELECHT! Geschmacks- und Geruchseigenschaften des Weins werden durch dieses Produkt nicht beeinträchtigt.

⚠ Sicherheitshinweise für Batterien/Akkus

⚠ LEBENSGEFAHR! Halten Sie Batterien/Akkus außer Reichweite von Kindern. Suchen Sie im Falle eines Verschluckens sofort einen Arzt auf!

⚠ Verschlucken kann zu Verätzungen, Perforation von Weichteilen und Tod führen. Schwere Verätzungen können innerhalb von 2 Stunden nach Verschlucken auftreten.

⚠ EXPLOSIONSGEFAHR! Laden Sie nicht aufladbare Batterien niemals wieder auf. Schließen Sie Batterien/Akkus nicht kurz und/oder öffnen Sie diese nicht. Überhitzung, Brandgefahr oder Platzen können die Folge sein.

- Werfen Sie Batterien/Akkus niemals in Feuer oder Wasser.
- Setzen Sie Batterien/Akkus keiner mechanischen Belastung aus.

■ Entfernen Sie leere Batterien/Akkus aus dem Produkt und sorgen Sie für deren sichere Entsorgung.

■ Wiederaufladbare Batterien müssen vor dem Aufladen aus dem Produkt entfernt werden.

■ Verwenden Sie keine veränderten oder beschädigten Batterien.

■ Verwenden Sie keine nicht wiederaufladbaren Batterien anstelle von wiederaufladbaren Batterien.

IAN 526622_2507

- Die Anschlussklemmen dürfen nicht kurzgeschlossen werden.
- Schalten Sie das Gerät aus, bevor Sie sich beweglichen Teilen nähern.
- Die Betriebszeit für das Gerät beträgt 20 Sekunden pro Durchgang.
- Wenn Sie das Gerät länger als 5 Minuten ohne Unterbrechung verwenden, kann dies zu Schäden führen oder die Lebensdauer des Produkts verkürzen.
- Wir empfehlen, das Gerät mindestens 60 Sekunden lang abkühlen zu lassen, bevor Sie es bei Bedarf neu starten.
- Dieses Gerät ist für die Verwendung in Haushalten und ähnlichen Anwendungsbereichen vorgesehen, wie z. B.:

- Personalküchen in Geschäften, Büros und anderen Arbeitsumgebungen;
- Bauernhöfe;
- durch Gäste in Hotels, Motels und anderen Wohnumgebungen;
- Frühstückspensionen und ähnliche Unterkünfte.

Risiko des Auslaufens von Batterien/Akkus

- Vermeiden Sie extreme Bedingungen und Temperaturen, die auf Batterien/Akkus einwirken können, z. B. auf Heizkörpern/direkte Sonneneinstrahlung.
- Wenn Batterien/Akkus ausgelaufen sind, vermeiden Sie den Kontakt mit Haut, Augen und Schleimhäuten mit den Chemikalien! Spülen Sie die betroffenen Stellen sofort mit klarem Wasser und suchen Sie einen Arzt auf!

⚠ SCHUTZHANDSCHUHE TRAGEN! Ausgelaufene oder beschädigte Batterien/Akkus können bei Berührung mit der Haut Verätzungen verursachen. Tragen Sie deshalb in diesem Fall geeignete Schutzhandschuhe.

- Im Falle eines Auslaufens der Batterien/Akkus entfernen Sie diese sofort aus dem Produkt, um Beschädigungen zu vermeiden.
- Verwenden Sie nur Batterien/Akkus des gleichen Typs. Mischen Sie nicht alte Batterien/Akkus mit neuen!
- Entfernen Sie Batterien/Akkus, wenn das Produkt längere Zeit nicht verwendet wird.

Risiko der Beschädigung des Produkts

- Verwenden Sie ausschließlich den angegebenen Batterietyp/Akkutyp!
- Setzen Sie Batterien/Akkus gemäß der Polaritätskennzeichnung (+) und (-) an Batterie/Akku und des Produkts ein.

- Reinigen Sie Kontakte an Batterie/Akku und im Batteriefach vor dem Einlegen mit einem trockenen, fusselfreien Tuch oder Wattestäbchen!
- Entfernen Sie erschöpfte Batterien/Akkus umgehend aus dem Produkt.

● **Bedienung**

● **Batterien einlegen/ersetzen**

ⓘ INFO: Ersetzen Sie die Batterien **8**, sobald das Produkt schwerföufig wird oder die Beleuchtung der Korkenaufnahme **6** ausfällt.

- Entnehmen Sie den Folienschneider **2** (Abb. B).
- Drehen Sie die Batteriefachabdeckung **1** ca. 45° entgegen dem Uhrzeigersinn. Die Linie oben muss mit dem Symbol **■** ausgerichtet sein. Falls vorhanden, entnehmen Sie die alten Batterien (Abb. F).
- Neben jedem Batterieschacht befindet sich ein + bzw. ein -. Diese Symbole zeigen die Polarität der Batterie an, nachdem die Batterie eingesetzt wurde. Die Batterien sind mit der richtigen Polarität einzusetzen. Setzen Sie 4 neue AA (LR6)-Batterien **8** in die Batterieschächte ein (Abb. F).
- Setzen Sie die Batteriefachabdeckung **1** vorsichtig und passend auf das Batteriefach. Drehen Sie die Batteriefachabdeckung um ca. 45° im Uhrzeigersinn fest. Die Linie oben muss mit dem Symbol **■** ausgerichtet sein (Abb. F).

● **Folienschneider**

⚠ VORSICHT! Drücken Sie den Folienschneider **2** vorsichtig und nicht zu fest zusammen. Zu festes Zusammendrücken könnte den Folienschneider beschädigen. Drehen Sie bei Bedarf öfters um den Flaschenhals, um die Folie zu durchtrennen.

ⓘ INFO: ■ Mit dem Folienschneider **2** können Sie die Folie um den Korken durchtrennen und anschließend entfernen.

- Der Folienschneider **2** ist nur zum Öffnen von Flaschen mit einem Halsdurchmesser von 28 mm geeignet.

- Schieben Sie den Folienschneider **2** von der Batteriefachabdeckung **1** (Abb. B).
- Setzen Sie den Folienschneider **2** auf den Flaschenhals auf. Drücken Sie den Folienschneider zusammen. Drehen Sie den Folienschneider, bis die Folie durchtrennt ist (Abb. C).
- Setzen Sie den Folienschneider **2** zurück auf die Batteriefachabdeckung **1** (Abb. B).
- Entfernen Sie den oberen Teil der Folie, um den Korken freizulegen.

● **Korken herausziehen**

⚠ VORSICHT! Verletzungsrisiko! Versuchen Sie nicht, den Korken mit Hilfe des Produkts wieder in den Flaschenhals zu drücken. Es ist möglich, das Produkt dabei zu beschädigen.

- ⓘ INFO:**
- Das Produkt ist nur für Flaschen mit zylinderförmigen Korken geeignet, die in die Korkenaufnahme **6** hineinpassen. Pilzförmige Korken, wie z. B. von Sektflaschen, können mit dem Produkt nicht gezogen werden.
 - Drücken Sie das Produkt niemals mit Gewalt auf eine Flasche und versuchen Sie nicht, den Mechanismus zu beschleunigen. Das Produkt funktioniert am besten, wenn es mit der vorgesehenen Geschwindigkeit betrieben wird.
 - Das Produkt ist nur für die Flaschenform mit vertikal geradem Hals geeignet.

- Setzen Sie das Produkt mit der Flaschenhalsaufnahme **7** senkrecht auf den Flaschenhals (Abb. D).
- Drücken Sie das Produkt mit leichtem Druck nach unten und halten Sie die Flasche fest. Halten Sie **▼4** gedrückt, bis der Korken vollständig aus der Flasche gezogen ist (Abb. D).
- Korken vom Produkt entfernen:** Halten Sie **▲3** gedrückt. Warten Sie, bis der Korken vollständig aus der Korkenaufnahme **6** hinausgeschoben ist (Abb. E).

● **Belüfter-Ausgießer**

- Setzen Sie den Belüfter-Ausgießer **9** fest und vollständig in den Flaschenhals ein.
- Gleichmäßig ausgießen.

● **Weinstopper**

ⓘ INFO: Wir empfehlen, den Wein innerhalb von 7 Tagen aufzubrauchen.

- Setzen Sie den Weinstopper **10** fest und vollständig in den Flaschenhals ein (Abb. I).
- Drücken Sie den oberen Teil mehrmals ganz hinunter, um die Luft aus der Flasche zu pumpen (Abb. J).
- Zum Öffnen bewegen Sie den Verschluss vorsichtig hin und her, um Luft hereinzulassen. Öffnen Sie ihn dann, nachdem Sie ein Luftströmungsgeräusch hören (Abb. K).

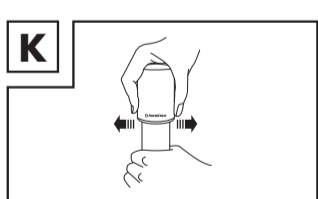
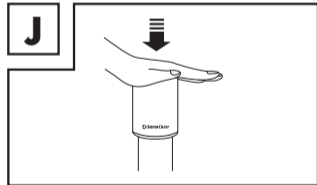
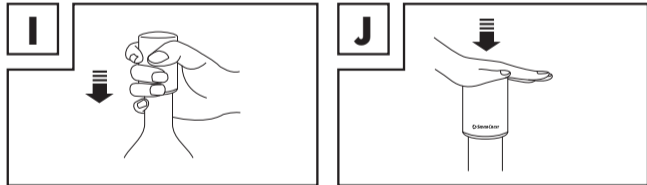

● **Reinigung und Pflege**

⚠ WARNUNG! Tauchen Sie das Produkts nicht in Wasser oder andere Flüssigkeiten ein. Halten Sie das Produkt niemals unter fließendes Wasser.

- Lassen Sie kein Wasser oder andere Flüssigkeiten in das Innere des Produkts gelangen.
- Verwenden Sie zur Reinigung keine scheuernden, aggressiven Reinigungsmittel oder harten Bürsten.
- Das Produkt ist wartungsfrei. Es bedarf außer einer gelegentlichen Reinigung und einem Batteriewechsel keiner Wartung.
- Reinigen Sie das Produkt mit einem leicht angefeuchteten Tuch.

● **Entsorgung**

Die Verpackung besteht aus umweltfreundlichen Materialien, die Sie über die örtlichen Recyclingstellen entsorgen können.



Beachten Sie die Kennzeichnung der Verpackungsmaterialien bei der Abfalltrennung, diese sind gekennzeichnet mit Abkürzungen (a) und Nummern (b) mit folgender Bedeutung: 1-7: Kunststoffe/20-22: Papier und Pappe/80-98: Verbundstoffe.

Produkt:



Das Produkt inkl. Zubehör, die Anleitung und die Verpackungsmaterialien sind recyclebar und unterliegen einer erweiterten Herstellerverantwortung. Entsorgen Sie diese getrennt, den abgebildeten Info-tri (Sortierinformation) folgend, für eine bessere Abfallbehandlung. Das Triman-Logo gilt nur für Frankreich.



Möglichkeiten zur Entsorgung des ausgedienten Produkts erfahren Sie bei Ihrer Gemeinde oder Stadtverwaltung.



Gerät entsorgen
 Das Symbol der durchgestrichenen Mülltonne bedeutet, dass dieses Gerät am Ende der Nutzungszeit nicht über den Hausmüll entsorgt werden darf. Das Gerät ist bei eingerichteten Sammelstellen, Wertstoffhöfen oder Entsorgungsbetrieben abzugeben. Zudem sind Vertreiber von Elektro- und Elektronikgeräten sowie Vertreiber von Lebensmitteln zur Rücknahme verpflichtet. UDL bietet Ihnen Rückgabemöglichkeiten direkt in den Filialen und Märkten an. Rückgabe und Entsorgung sind für Sie kostenfrei. Beim Kauf eines Neugerätes haben Sie das Recht, ein entsprechendes Altgerät unentgeltlich zurückzugeben. Zusätzlich haben Sie die Möglichkeit, unabhängig vom Kauf eines Neugerätes, die nicht vom Altgerät umschlossen sind, sowie Lampen, die zerstörungsfrei entnommen werden können und führen diese einer separaten Sammlung zu.

Defekte oder verbrauchte Batterien/Akkus müssen recycelt werden. Geben Sie Batterien /Akkus /oder das Produkt über die angebotenen Sammeleinrichtungen zurück.



Umweltschäden durch falsche Entsorgung der Batterien / Akkus!

Das Symbol der durchgestrichenen Mülltonne auf Batterien oder Akkus bedeutet, dass Sie Batterien und Akkus nicht im Hausmüll entsorgen dürfen.

Diese können giftige Schwermetalle enthalten und unterliegen der Sondermüllbehandlung.

Die chemischen Symbole der Schwermetalle sind wie folgt: Cd = Cadmium, Hg = Quecksilber, Pb = Blei.

Sie sind gesetzlich verpflichtet, alte Batterien und Akkus nach Gebrauch zurückzugeben. Geben Sie deshalb verbrauchte Batterien und Akkus kostenfrei im Handelsgeschäft z. B. in Ihrer LIDL-Filiale oder bei einer kommunalen Sammelstelle ab.

Batterien und Akkus können Stoffe enthalten, die schädlich für die menschliche Gesundheit und Umwelt sind. Nur bei einer getrennten Sammlung und Verwertung von alten Batterien und Akkus können die negativen Auswirkungen vermieden werden.

Seien Sie besonders vorsichtig beim Umgang mit lithiumhaltigen Batterien und Akkus, da bei unsachgemäßer Verwendung eine erhöhte Brandgefahr besteht. Kleben Sie dazu die Pole ab, um einen äußeren Kurzschluss zu vermeiden.

Nutzen Sie Batterien mit langer Lebensdauer oder Akkus, um die Entstehung von Abfällen aus Alt-Batterien zu verringern. Beachten Sie die Anweisungen zum Lagern, und vermeiden Sie das vollständige Ent- und Aufladen des Akkus, um die Lebensdauer zu verlängern.

Darüber hinaus sollten Sie Batterien oder Elektro- und Elektronikgeräte mit Batterien oder Akkus nicht im öffentlichen Raum zurücklassen, um eine Vermüllung zu vermeiden. Prüfen Sie Möglichkeiten, Batterien einer Wiederverwendung zuzuführen, anstatt diese zu entsorgen, beispielsweise durch Instandsetzung der Batterie.

● **Garantie**

Das Produkt wurde nach strengen Qualitätsrichtlinien hergestellt und vor der Auslieferung sorgfältig geprüft. Im Falle von Material- oder Herstellungsfehlern haben Sie gegenüber dem Verkäufer des Produkts gesetzliche Rechte. Ihre gesetzlichen Rechte werden in keiner Weise durch unsere unten aufgeführte Garantie eingeschränkt.

Die Garantie für dieses Produkt beträgt 3 Jahre ab Kaufdatum. Die Garantiezeit beginnt mit dem Kaufdatum. Bewahren Sie den Originalaufbeleg an einem sicheren Ort auf, da dieses Dokument als Nachweis des Kaufs erforderlich ist.

Alle Schäden oder Mängel, die bereits zum Zeitpunkt des Kaufs vorhanden sind, müssen unverzüglich nach dem Auspacken des Produkts gemeldet werden.

Sollte das Produkt innerhalb von 3 Jahren ab Kaufdatum einen Material- oder Herstellungsfehler aufweisen, werden wir es – nach unserer Wahl – kostenlos für Sie reparieren oder ersetzen. Die Garantiezeit verlängert sich durch einen stattgegebenen

Gewährleistungsanspruch nicht. Dies gilt auch für ersetzte und reparierte Teile.

Diese Garantie erlischt, wenn das Produkt beschädigt oder unsachgemäß verwendet oder gewartet wurde.

Die Garantie deckt Material- und Herstellungsfehler ab. Diese Garantie erstreckt sich weder auf Produktteile, die normalem Verschleiß unterliegen, und somit als Verschleißteile gelten (z. B. Batterien, Akkus, Schläuche, Farbpatronen), noch auf Schäden an zerbrechlichen Teilen, z. B. Schalter oder Teile aus Glas.

● Abwicklung im Garantiefall

Um eine schnelle Bearbeitung Ihres Anspruchs zu gewährleisten, beachten Sie die folgenden Hinweise:

Halten Sie den Originalkaufbeleg und die Artikelnummer (IAN 526622_2507) als Nachweis für den Kauf bereit.

Sie finden die Artikelnummer auf dem Typenschild, einer Gravur auf dem Produkt, der Startseite der Bedienungsanleitung (unten links) oder als Aufkleber auf der Rück- oder Unterseite des Produkts.

Sollten Funktionsfehler oder sonstige Mängel auftreten, wenden Sie sich zunächst telefonisch oder per E-Mail an die unten aufgeführte Serviceabteilung.

Sobald das Produkt als defekt erfasst wurde, können Sie es kostenlos an die Ihnen mitgeteilte Service-Anschrift zurücksenden. Stellen Sie sicher, dass Sie den Originalkaufbeleg (Kassenbonn) sowie eine kurze, schriftliche Beschreibung beilegen, in der die Einzelheiten des Defekts und der Zeitpunkt des Auftretens dargelegt sind.

● Service

 DE **Service Deutschland**

Tel.: 0800 5435 1111

E-Mail: owim@lidl.de

 AT **Service Österreich**

Tel.: 0800 447744

E-Mail: owim@lidl.at

 BE **Service Belgium**

Tel.: 0800 12089

E-Mail: owim@lidl.be

 CH **Service Schweiz**

Tel.: 0800 56 44 33

E-Mail: owim@lidl.ch

CE

● EU-Konformitätserklärung

EU-KONFORMITÄTserKLÄRUNG (No. IAN 526622_2507)	
IAN:	526622_2507
Produkt-Identifikation:	"Showerjet" ELECTRIC CORKSCREW
Modellnummer:	H633994
Der oben beschriebene Gegenstand der Erklärung erfüllt die einschlägigen Harmonisierungsvorschriften der Union:	
Direktive 2006/42/EG	
Richtlinie 2012/19/EU	
Direktive 2011/65/EU mit allen durchgeführten Änderungen	
Angabe der einschlägigen harmonisierten Normen oder der anderen technischen Spezifikationen, für die die Konformität erklärt wird:	
EN / Norm	
EN 60335-1:2012/A11:2013	
EN IEC 60335-2-14:2005/A11:2013	
EN 12133:2009	
EN ISO 12100:2010	
EN IEC 60342:2010	
EN IEC 60341-1:2013	
EN IEC 60341-2:2013	
EN IEC 60300:2018	

Der Gegenstand der oben beschriebenen Erklärung steht im Einklang mit der Richtlinie 2011/92/EU des Europäischen Parlaments und des Rates vom 8. Juni 2011 zur Beschränkung der Verwendung bestimmter gefährlicher Stoffe in Elektro- und Elektronikgeräten.

EN / Norm

EN IEC 60300:2018

Person, die die technische Dokumentation aufbewahrt: OWM GmbH & Co. KG

Unternehmens- und/ oder im Namen von:

OWM GmbH & Co. KG, Silfhartengasse 1, 71637 Neckarsum, Deutschland

(Das Kartenaufkleber wird über die obigen Informationen hinaus ergänzt)

Original autorisierte Erklärung

Neckarsum 10/11/2025 *Jan Dr. Thorsten Mauer* IAN Dr. Thorsten Mauer

Ort Datum Unterschrift des Herstellers/ des Herstellers

List of pictograms used	
	Keep out of reach of children
	Do not dispose of in fire
	Do not insert incorrectly
	Do not deform/damage
	Do not open/dismantle
	Do not mix different types or brands
	Do not mix new and used
	Do not charge
	Keep away from water and excessive moisture
	Do not short circuit
	Insert correctly
	Direct current/voltage
	Food safety
	CE mark indicates conformity with relevant EU directives applicable for this product.
<input type="checkbox"/> Safety information	
<input type="checkbox"/> Instructions for use	

ELECTRIC CORKSCREW

● Introduction

We congratulate you on the purchase of your new product. You have chosen a high quality product. The instructions for use are part of the product. They contain important information concerning safety, use and disposal. Before using the product, please familiarise yourself with all of the safety information and instructions for use. Only use the product as described and for the specified applications. If you pass the product on to anyone else, please ensure that you also pass on all the documentation with it. You can download and view this and numerous other manuals at www.lidl-service.com. By scanning the QR code, you will be taken straight to the Lidl service website (www.lidl-service.com) where you can open your instruction manual by entering the article number (IAN) 526622_2507.

● Intended use

- This product is used for electromechanical opening of bottles with corks.
- The product is not intended for commercial use.
- Modifications to this product are not intended and may cause considerable risk of accident.
- The manufacturer assumes no liability for damages caused by non-intended usage.

● Scope of delivery

After unpacking the product, check if the delivery is complete and if all parts are in good condition. Remove all packaging materials before use.

- 1 Electric corkscrew
- 1 Foil cutter
- 1 Wine stopper
- 1 Aerator pouter
- 1 1.5 V batteries, type AA (LR6)
- 1 Manual

● Description of parts

- 1 Battery compartment cover
- 2 Foil cutter
- 3 ▲ button
- 4 ▼ button
- 5 Corkscrew spindle
- 6 Cork intake
- 7 Bottleneck intake
- 8 Batteries (4x)
- 9 Aerator pouter
- 10 Wine stopper

● Technical data

Power supply:	4 × 1,5 V (direct current) batteries, type AA (LR6)
Operating voltage:	6 V (direct current)
Emissions sound pressure level:	< 70 dB(A), K = 3 dB(A)
Vibration level:	2,5 m/s ²

⚠ Safety information

Children and persons with limitations

⚠ WARNING! DANGER OF DEATH AND ACCIDENTS FOR TODDLERS AND CHILDREN!

Never leave children unsupervised with the packaging material. The packaging material represents a danger of suffocation. Children frequently underestimate the dangers. Please keep children away from the product at all times.

- This product may be used by children aged 8 years and up, as well as by persons with reduced physical, sensory or mental capacities, or lacking experience and/ or knowledge, when supervised or instructed in the safe use of the product and they understand the associated risks.

- This appliance is intended to be used in household and similar applications such as:
 - staff kitchen areas in shops, offices and other working environments;
 - farm houses;
 - by clients in hotels, motels and other residential type environments;
 - bed and breakfast type environment.

Risk of leakage of batteries/rechargeable batteries

- Avoid extreme environmental conditions and temperatures, which could affect batteries/rechargeable batteries, e.g. radiators/direct sunlight.

- If batteries/rechargeable batteries have leaked, avoid contact with skin, eyes and mucous membranes with the chemicals! Flush immediately the affected areas with fresh water and seek medical attention!

WEAR PROTECTIVE GLOVES!

Leaked or damaged batteries/rechargeable batteries can cause burns on contact with the skin. Wear suitable protective gloves at all times if such an event occurs.

- In the event of a leakage of batteries/rechargeable batteries, immediately remove them from the product to prevent damage.
- Only use the same type of batteries/rechargeable batteries. Do not mix used and new batteries/rechargeable batteries.
- Remove batteries/rechargeable batteries if the product will not be used for a longer period.

Risk of damage of the product

- Only use the specified type of battery/rechargeable battery!
- Insert batteries/rechargeable batteries according to polarity marks (+) and (–) on the battery/rechargeable battery and the product.

- Use a dry lint-free cloth or cotton swab to clean the contacts on the battery/rechargeable battery and in the battery compartment before inserting!
- Remove exhausted batteries/rechargeable batteries from the product immediately.

● Operation

● Inserting/replacing batteries

- INFO:** Replace the batteries if the product becomes sluggish or the cork intake light fails.

- Remove the foil cutter (Fig. B).
- Turn the battery compartment cover counter-clockwise by approx. 45°. The line on the top must be aligned with the icon. If necessary, remove the old batteries (Fig. F).
- There is a + or a – next to each battery slot. These symbols indicate the polarity of the battery after the battery is inserted. Batteries are to be inserted with the correct polarity. Insert 4 new AA (LR6) batteries into the battery slots (Fig. F).
- Carefully align and place the battery compartment cover over the battery compartment. Tighten the battery compartment cover by turning it clockwise by approx. 45°. The line on the top must be aligned with the icon (Fig. F).

● Foil cutter

⚠ CAUTION! Press the foil cutter together carefully, but not too tightly. Pressing too tightly could damage the foil cutter. If necessary, turn it around the bottleneck more than once to cut the foil.

Ⓛ INFO:

- With the foil cutter you can cut the foil around the cork and then remove it.

- The foil cutter is only suitable for opening bottles with a neck diameter of max. 28 mm.

- Slide the foil cutter off the battery compartment cover (Fig. B).
- Place the foil cutter on the bottleneck. Press the foil cutter together. Turn the foil cutter until the foil is cut (Fig. C).
- Put the foil cutter back on the battery compartment cover (Fig. B).
- Remove the upper part of the foil to expose the cork.

● Pulling out corks

⚠ CAUTION! Risk of injury! Do not attempt to push the cork back into the bottleneck using the product. It is possible to damage the product by doing so.

Ⓛ INFO:

- The product is only suitable for bottles with cylindrical corks that fit into the cork intake . Mushroom-shaped corks, e.g. from champagne bottles, cannot be pulled with the product.
- Never force the product onto a bottle or attempt to speed up the mechanism. The product will work best when it is operated at its intended speed.
- The product is only suitable for bottle designs with a straight vertical neck.

- Place the product's bottleneck intake vertically on the bottleneck (Fig. D).
- Press the product down with slight pressure and hold the bottle firmly. Press and hold until the cork is completely removed from the bottle (Fig. D).
- Removing the cork from the product:** Press and hold . Wait until the cork is completely pushed out of the cork intake (Fig. E).

● Aerator pouter

- Insert the pouter fully and firmly into the bottleneck.
- Tilt out smoothly.

● Wine stopper

- INFO:** We recommend to finish the wine within 7 days.

- Insert the wine stopper fully and firmly into the bottleneck (Fig. I).
- Press the upper part to bottom for several times to pump out the air inside the bottle (Fig. J).
- To open, move the stopper from side to side gently to let the air in, then open up after an airflow sound (Fig. K).

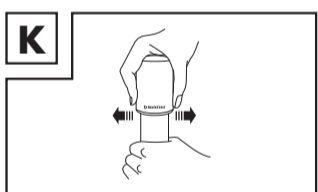
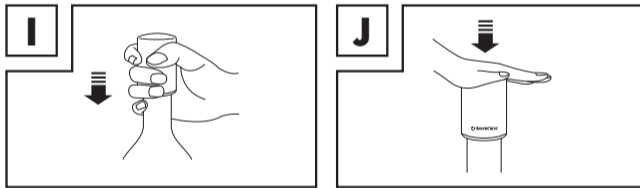

● Cleaning and care

⚠ WARNING! Do not immerse the product in water or other liquids. Never hold the product under running water.

- Do not let any water or other liquids enter the product interior.
- Do not use any abrasive, aggressive cleaners or hard brushes to clean the product.
- The product is maintenance-free. Apart from occasional cleaning and battery replacement, no maintenance is required.
- Wipe down the product with a slightly damp cloth.

● Disposal

The packaging is made of environmentally friendly materials, which may be disposed of through your local recycling facilities.

Observe the marking of the packaging materials for waste separation, which are marked with abbreviations (a) and numbers (b) with following meaning: 1–7: plastics/20–22: paper and fibreboard/80–98: composite materials.

Product:

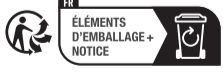

The product incl. accessories, manual and packaging materials are recyclable and are subject to extended producer responsibility. Dispose them separately, following the illustrated Info-tri (sorting information), for better waste treatment. The Triman logo is valid in France only.

- Children shall be supervised to ensure that they do not play with the product.
- Cleaning and user maintenance shall not be made by children without supervision.

- Do not use the product if it is damaged.
- Do not expose the product to the following conditions:
 - Extreme temperatures
 - Strong vibrations
 - Strong mechanical stresses
 - Direct sunlight
 - Moisture
 Otherwise the product may be damaged.
- Please note that the guarantee does not cover damage caused by incorrect handling, non-compliance with the operating instructions or interference with the product by unauthorised individuals.
- Under no circumstances should you take the product apart. Improper repairs may place the user in considerable danger.
- Repairs should only be carried out by specialist personnel.

- Keep the product clean (see “Cleaning and care”).

⚠ CAUTION! Risk of injury! Always hold the bottle firmly with the other hand when opening it.



Contact your local refuse disposal authority for more details of how to dispose of your wornout product.

To help protect the environment, please dispose of the product properly when it has reached the end of its useful life and not in the household waste. Information on collection points and their opening hours can be obtained from your local authority.

Faulty or used batteries/rechargeable batteries must be recycled. Return the batteries/rechargeable batteries and the product to the available collection points.

Environmental damage through incorrect disposal of the batteries / rechargeable batteries!

Batteries / rechargeable batteries may not be disposed of with the usual domestic waste. They may contain toxic heavy metals and are subject to hazardous waste treatment rules and regulations. The chemical symbols for heavy metals are as follows: Cd = cadmium, Hg = mercury, Pb = lead. That is why you should dispose of used batteries / rechargeable batteries at a local collection point.

● Warranty

The product has been manufactured to strict quality guidelines and meticulously examined before delivery. In the event of material or manufacturing defects you have legal rights against the retailer of this product. Your legal rights are not limited in any way by our warranty detailed below.

The warranty for this product is 3 years from the date of purchase. The warranty period begins on the date of purchase. Keep the original sales receipt in a safe location as this document is required as proof of purchase.

Any damage or defects already present at the time of purchase must be reported without delay after unpacking the product.

Should the product show any fault in materials or manufacture within 3 years from the date of purchase, we will repair or replace it – at our choice – free of charge to you. The warranty period is not extended as a result of a claim being granted. This also applies to replaced and repaired parts.

This warranty becomes void if the product has been damaged, or used or maintained improperly.

The warranty covers material or manufacturing defects. This warranty does not cover product parts subject to normal wear and tear, thus considered consumables (e.g. batteries, rechargeable batteries, tubes, cartridges), nor damage to fragile parts, e.g. switches or glass parts.

⚠ CAUTION! Risk of injury! The corkscrew spindle is pointed. Do not insert any fingers into the cork intake of the product.

FOOD SAFE! This product does not affect the taste and aroma properties of wine.

Safety instructions for batteries/rechargeable batteries

⚠ DANGER TO LIFE! Keep batteries/rechargeable batteries out of reach of children. If accidentally swallowed seek immediate medical attention.

⚠ Swallowing may lead to burns, perforation of soft tissue, and death. Severe burns can occur within 2 hours of ingestion.

DANGER OF EXPLOSION! Never recharge non-rechargeable batteries. Do not short-circuit batteries/rechargeable batteries and/or open them. Overheating, fire or bursting can be the result.

- Never throw batteries/rechargeable batteries into fire or water.
- Do not exert mechanical loads to batteries/rechargeable batteries.

- Remove exhausted batteries/rechargeable batteries from the product and ensure their safe disposal.

- Rechargeable batteries are to be removed from the product before being charged.
- Do not use modified or damaged batteries.
- Do not use non-rechargeable batteries in place of rechargeable.
- Do not short-circuit the connection terminals.
- Switch off the appliance before approaching parts that move in use.
- Suggest the operating time for the unit is 20 seconds per time.
- If you continuously use the device for longer than 5 min, it may cause damage or reduce product life.
- We suggest letting the device cool down for at least 60 seconds before restarting if needed.

DE/AT/BE/CH

DE/AT/BE/CH

GB/IE

GB/IE

GB/IE

GB/IE

GB/IE

GB/IE

● EU declaration of conformity

EU DECLARATION OF CONFORMITY (No. IAN 526622_2507)	
IAN:	526622_2507
Product Identification:	"Showerjet" ELECTRIC CORKSCREW
Model Number:	H633994
The object of the declaration described above is in conformity with the relevant Union harmonisation legislation:	
Directive 2006/42/EC	
Directive 2012/19/EU	
Directive 2011/65/EU and all related amendments	
References to the relevant harmonised standards used or references to the other technical specifications in existence to which conformity is declared:	
EN / Norm	
EN 60335-1:2012/A11:2013	
EN IEC 60335-2-14:2005/A11:2013	
EN 12133:2009	
EN ISO 12100:2010	
EN IEC 60342:2010	
EN IEC 60341-1:2013	
EN IEC 60341-2:2013	
EN IEC 60300:2018	

The object of the declaration described above is in conformity with Directive 2011/92/EU of the European Parliament and of the Council of 8 June 2011 on the restriction of the use of certain hazardous substances in electrical and electronic equipment.

EN / Norm

EN IEC 60300:2018

Keeper of the technical documentation: OWM GmbH & Co. KG

Signed for and on behalf of:

OWM GmbH & Co. KG, Silfhartengasse 1, 71637 Neckarsum, Germany

The declaration of conformity is based on the sole responsibility of the manufacturer.

Version of the original declaration of conformity

Neckarsum 10/11/2025 *Jan Dr. Thorsten Mauer* Jan Dr. Thorsten Mauer

Ort Datum Unterschrift des Herstellers/ des Herstellers

GB/IE

GB/IE

GB/IE

GB/IE

GB/IE

GB/IE

GB/IE

GB/IE

- Děti by měly být pod dohledem, aby si s výrobkem nehrály.
- Čištění a uživatelskou údržbu nesmějí provádět děti bez dozoru.

- Pokud je výrobek poškozený, nepoužívejte jej.
- Nevystavujte výrobek následujícím podmínkám:
 - Extrémní teploty
 - Silné vibrace
 - Silné mechanické namáhání
 - Přímé sluneční světlo
 - Vlhkost

V opačném případě dojde k poškození výrobku.

- Upozorňujeme, že záruka se nevztahuje na škody způsobené nesprávnou manipulací, nedodržením návodu k obsluze nebo zásahem do výrobku neoprávněnými osobami.
- V žádném případě výrobek nerozebírejte. Neodborné opravy mohou uživatele vystavit značnému nebezpečí.
- Opravy smí provádět pouze odborný personál.

- Udržujte výrobek v čistotě (viz „Čištění a péče“).

⚠ UPOZORNĚNÍ! Nebezpečí zranění!
Při otvírání láhev vždy pevně držte druhou rukou.

⚠ UPOZORNĚNÍ! Nebezpečí zranění!
Vřeteno vývrtky je špičaté. Do otvoru pro zátku výrobku nevkládejte prsty.

 **BEZPEČNĚ PRO POTRAVINY!** Tento výrobek neovlivňuje chuťové a aromatické vlastnosti vína.

 **Bezpečnostní pokyny pro baterie/akumulátory**

⚠ NEBEZPEČÍ OHROŽENÍ ŽIVOTA!
Baterie/akumulátory uchovávejte mimo dosah dětí. Při náhodném požití okamžitě vyhledejte lékařskou pomoc.

⚠ Polknutí může vést k popálení, perforaci měkkých tkání a smrti. K těžkým popáleninám může dojít do 2 hodin po požití.

 **NEBEZPEČÍ VÝBUCHU!** Nikdy nenabíjete neakumulátorové baterie. Baterie/akumulátory nezkratujte ani je neotevírejte. Důsledkem může být přehřátí, požár nebo prasknutí.

- Nikdy nevhazujte baterie/akumulátory do ohně ani vody.
- Nevystavujte baterie/akumulátory mechanickému zatížení.

- Vyjměte z výrobku vybité baterie/akumulátory a zajistěte jejich bezpečnou likvidaci.

- Akumulátory je třeba před nabíjením z výrobku vyjmout.

- Nepoužívejte upravené nebo poškozené akumulátory.

- Nepoužívejte nenabíjecí baterie místo akumulátorů.

- Připojovací svorky nezkratujte.

- Před přiblížením k částem, které se při používání pohybují, spojteřebič vypněte.

- Navrhovaná doba provozu jednotky je 20 sekund na jedno použití.

- Pokud zařízení používáte nepřetržitě déle než 5 minut, může dojít k poškození nebo zkrácení životnosti výrobku.

- V případě potřeby doporučujeme nechat zařízení před opětovným spuštěním alespoň 60 sekund vychladnout.

- Tento spotřebič je určen k použití v domácnosti a podobných prostředích, jako jsou:

- kuchyňské prostory pro zaměstnance v obchodech, kancelářích a jiných pracovních prostředích;
- statky;
- použití klienty v hotelech, motelech a dalších ubytovacích prostorech;
- prostředí typu penzion.

Riziko vytečení baterií/akumulátorů

- Vyhňte se extrémním okolním podmínkám a teplotám, které by mohly ovlivnit baterie/akumulátory, např. radiátory / přímé sluneční světlo.
- Pokud baterie/akumulátory vytekly, zabraňte kontaktu chemikálií s pokožkou, očima a sliznicemi! Zasažená místa ihned opláchněte čistou vodou a vyhledejte lékařskou pomoc!

 **POUŽÍVEJTE OCHRANNÉ RUKAVICE!** Vyteklé nebo poškozené baterie/akumulátory mohou při kontaktu s pokožkou způsobit popáleniny. Pokud k takové události dojde, vždy používejte vhodné ochranné rukavice.

- V případě vytečení baterií/akumulátorů je okamžitě vyjměte z výrobku, abyste zabránili jeho poškození.

- Používejte pouze stejný typ baterií/akumulátorů.

Nekombinujte použité a nové baterií/akumulátory.

- Pokud výrobek nebudete delší dobu používat, baterie nebo akumulátor vyjměte.

Riziko poškození výrobku

- Používejte pouze uvedený typ baterie/dobíjecích baterií!



- Baterie/akumulátory vkládejte podle značek polarity (+) a (–) na baterii/akumulátoru a na výrobku.







- Před vložením baterie/akumulátoru očistěte kontakty na baterii/akumulátoru a v přihrádce na baterie suchým hadříkem nebo vatovým tamponem!

- Vybité baterie/akumulátory z výrobku okamžitě vyjměte.

● **Provoz**

● **Vložení/výměna baterií**



 **INFO:** Vyměňte baterie  , pokud se výrobek stane pomalým nebo selže kontrolka otvoru pro zátku .





- Vyjměte odřezávac fólie  (obr. B).
- Otočte kryt prostoru pro akumulátory  proti směru hodinových ručiček přibližně o 45°. Řádek nahoře musí být zarovná s  ikonou. V případě potřeby vyjměte staré baterie (obr. F).
- Vedle každého slotu pro baterii je + nebo –. Tyto symboly označují polaritu baterie po jejím vložení. Baterie vkládejte se správnou polaritou. Do otvorů pro baterie vložte 4 nové baterie AA (LR6)  (obr. F).
- Opatrně zarovnejte a nasadte kryt prostoru pro baterie  na prostor pro baterie. Kryt prostoru pro baterie utáhněte otočením o přibližně 45° ve směru hodinových ručiček. Čára nahoře musí být zarovnána s ikonou  (obr. F).

● **Odřezávač fólie**

⚠ UPOZORNĚNÍ! Pečlivě, ale ne příliš pevně, přitiskněte k sobě odřezávač fólie  . Přitisk silným přitlačením by mohlo dojít k poškození odřezávače fólie. Pokud je to nutné, otočte jím kolem hrdla vícekrát, abyste fólii razičili.

 **INFO:**

- Pomocí odřezávače fólie  můžete fólii kolem korku naříznout a poté ji odstranit.
- Odřezávač fólie  je vhodný pouze pro otvírání lahví s průměrem hrdla max. 28 mm.

- Vysuňte odřezávač fólie  z krytu prostoru pro akumulátory  (obr. B).
- Umístěte odřezávač fólie  na hrdlo láhve. Přitiskněte odřezávač fólie k sobě. Otáčejte odřezávačem fólie, dokud se fólie nerozřízne (obr. C).
- Nasadte odřezávač fólie  zpět na kryt prostoru pro akumulátory  (obr. B).
- Odstraňte horní část fólie, abyste odkryli korek.

● **Vytahování zátek**

⚠ UPOZORNĚNÍ! Nebezpečí zranění! Nepokoušejte se pomocí výrobku zallačit korek zpět do hrdla láhve. Tim může dojít k poškození výrobku.

 **Ekologické škody v důsledku chybné likvidace baterií / akumulátorů!**

Baterie / akumulátory se nesmí zlikvidovat v domácím odpadu. Mohou obsahovat jedovaté těžké kovy a musí se zpracovávat jako zvláštní odpad. Chemické symboly těžkých kovů: Cd = kadmium, Hg = rtuť, Pb = olovo. Proto odevzdejte opatřebované baterie / akumulátory u komunální sběrný.

● **Záruka**

Výrobek byl vyroben podle přísných směrnic kvality a před dodáním pečlivě otestován. V případě materiálních nebo výrobních vad máte zákonná práva vůči prodejci výrobku. Vaše zákonná práva nejsou níže uvedenou zárukou nijak omezená.

Záruka na tento výrobek je 3 roky od data zakoupení. Záruční doba začíná dnem zakoupení. Originál dokladu o zakoupení si uschovejte na bezpečném místě, protože tento doklad je vyžadován jako doklad o koupi.

Jakékoli poškození nebo závady, které se vyskytly již v okamžiku nákupu, musí být nahlášeny ihned po vybalení výrobku.

Pokud se v výrobku během 3 let od data zakoupení projeví vada materiálu nebo výrobní vada, pak vám ho podle naší volby bezplatně opravíme nebo vyměníme. Záruční doba se po uznané reklamaci neprodlužuje. To platí také pro vyměněné a opravené díly.

Tato záruka je neplatná, pokud byl výrobek poškozený nebo nesprávně používaný anebo udržovaný.

Záruka se kryje na materiálové a výrobní vady. Tato záruka se nevztahuje na díly výrobku, které podléhají běžnému opotřebení, a tím platí jako opotřebitelné díly (např. baterie, hadice, inkoustové barevné patrony), ani se nevztahuje na poškození rozbitných dílů, např. spínačů nebo dílů ze skla.

● **Postup v případě uplatňování záruky**

Pro zajištění rychlého zpracování Vašeho případu se řiďte následujícími pokyny:

Pro všechny požadavky si připravte pokladní strženku a číslo artiklu (IAN 526622_2507) jako doklad o zakoupení.

Číslo artiklu najdete na typovém štítku, gravuře, titulní stránce návodu (vlevo dole) nebo na nálepce na zadní nebo spodní straně.

V případě poruch funkce nebo jiných závad nejdříve kontaktujte, telefonicky nebo e-mailem, v následujícím textu uvedené servisní oddělení.

Výrobek registrovaný jako vadný potom můžete s příloženým dokladem o zakoupení (pokladní strženkou) a údajji k záručné a kdy k ní došlo, bezplatně zaslat na adresu servisu, která Vám byla sdělena.

● **Servis**

 **Servis Česká republika**

Tel.: 800 143 873

E-Mail: owim@lidl.cz

CE

● **EU prohlášení o shodě**

EU PROHLÁŠENÍ O SHODĚ (čl. IAN 526622_2507)
IAN: 52662_2507
Identifikační produkt: "Stavovací ELEKTRICKÁ VÝVRTKA
Číslo modelu: H121994

Všech požadavků předních prohlášení je ve shodě s příslušným harmonizačním právním předpisem Evropy:

Shodné 2002/92/ES
Shodné 2004/10/ES
Shodné 2011/65/EU se všemi souvisejícími měřeními

Odkazy na příslušné harmonizační normy nebo na jiné technické specifikace, ve kterých se shoda uplatňuje:
CE / Číslo
Shodné 2002/92/ES
EN 60730-1:2013/EN 60730-2:2013
EN IEC 60335-2-14:2013/EN IEC 60335-2-14:2013/EN IEC 60335-2-14:2013/EN IEC 60335-2-14:2013
EN 60204-1:2006
EN 60335-1:2002
Shodné 2004/10/ES
EN IEC 60084-1:2005
EN IEC 60084-2:2005

Všechny údaje uvedené v prohlášení je v souladu se směrnicí Evropského parlamentu a Rady 2011/65/EU ze dne 8. června 2011 o omezení používání nebezpečných látek v elektrických a elektronických zařízeních.



CE / Číslo
EN 60300-2:2012

Dobrá technická dokumentace OWMF GmbH & Co KG

Příprava jako a jmenem:
OWMF GmbH & Co. KG, Seibergstraße 1, 71437 Neckarsteinm., Německo
Vše potřebné změny a údaje vztahující k dokumentaci.

Všechny údaje uvedené v prohlášení je v soulad

Německo	09/15/2023	<i>Oliver Müller</i>	<i>Oliver Müller</i>
Město	Datum	Podpis	Podpis
		Podpis	Podpis

Zoznam použitých piktogramov	
	Uchovávejte mimo dosahu detí
	Nevyhadzujte do ohňa
	Nevkladajte nesprávnym spôsobom
	Nedeformujte/nepoškodzujte
	Neotvárajte/nerozoberajte
	Nemiešajte rôzne typy alebo značky
	Nemiešajte nové a použité
	Nenabíjajte
	Uchovávejte mimo dosahu vody a nadmernej vlhkosti
	Neskratujte
	Vložte správne
	Jednosmerný prúd/napätie
	Bezpečné pre potraviny!
	Značka CE označuje zhodu s príslušnými smernicami EÚ platnými pre tento výrobok.
<input type="checkbox"/>	Bezpečnostné informácie
<input type="checkbox"/>	Pokyny na používanie

ELEKTRICKÁ VÝVRTKA

● **Úvod**

Blahoželáme Vám ku kúpe Vášho nového výrobku. Rozhodli ste sa pre veľmi kvalitný výrobok. Návod na obsluhu je súčasťou tohto výrobku. Obsahuje dôležité upozornenia týkajúce sa bezpečnosti, používania a likvidácie. Skár ako začnete výrobok používať, obznaníte sa so všetkými pokynmi k obsluhe a bezpečnosti. Výrobok používajte iba v súlade s popisom a v uvedených oblastiach používania. V prípade postúpenia výrobku ďalším osobám odovzdaťe aj všetky dokumenty patriace k výrobku. Tento a mnohé ďalšie návody si môžete stiahnuť a prezrieť na stránke www.lidl-service.com. Po naskenovaní QR kódu sa dostanete priamo na stránku www.lidl-service.com, kde si po zadaní čísla IAN 526622_2507 môžete otvoriť svoj návod na obsluhu.

● **Zamýšľané použitie**





- Tento výrobok sa používa na elektromechanické otváranie fláš s korkovými zátkami.
- Výrobok nie je určený na kamerčné použitie.
- Úpravy tohto výrobku nie sú zamýšľané a môžu spôsobiť značné riziko nehody.
- Výrobca nezodpovedá za škody spôsobené nesprávnym používaním.





● **Rozsah dodávky**

Po rozbalení výrobku skontrolujte, či je dodávka úplná a či sú všetky časti v dobrom stave. Pred použitím odstráňte všetky obalové materiály.



- Elektrická vývrtka
- Odrezávač fólie
- Zátka na víno
- Nálevka s prevzdušňovačom
- 1,5 V batérie typu AA (LR6)
- Návod

● **Opis dielov**

-  Kryt priehradky na batérie
-  Odrezávač fólie
-  Batérie (4×)
-  Náležka s prevzdušňovačom
-  Vrták s vývrtkou

-  Vstup pre zátku
-  Vstup pre hrdlo fľaše
-  Batérie (4×)
-  Nálevka s prevzdušňovačom
-  Zátka na víno

● **Technické údaje**

Napájanie:	4 × 1,5 V  (jednosmerný prúd) batérie, typ AA (LR6)
Prevádzkové napätie:	6 V  (jednosmerný prúd)
Úroveň tlaku emitovaného zvuku:	< 70 dB(A), K = 3 dB(A)
Hladina vibrácií:	2,5 m/s ²

 **Bezpečnostné informácie**

Deti a osoby s obmedzeniami



⚠ VAROVANIE! NEBEZPEČENSTVO SMRTI A NEHŔI PRE BATOLATÁ A DETÍ!

Nikdy nedovoľte deťom hrať sa s obalovým materiálom bez dozoru. Obalový materiál predstavuje nebezpečenstvo udusenía. Deti často podceňujú nebezpečenstvá. Deti by sa mali vždy zdržiavať mimo dosahu výrobku.

- Tento výrobok môžu používať deti vo veku od 8 rokov, ako aj osoby so zníženými fyzickými, zmyslovými alebo duševnými schopnosťami alebo osobami s nedostatočnými skúsenosťami a/alebo znalosťami, pokiaľ sú pod dohľadom alebo boli

poučené o bezpečnom používaní výrobku a rozumejú súvisiacim rizikám.

- Deti by mali byť pod dohľadom, aby sa so zariadením nehrali.

- Čistenie a údržbu nesmú vykonávať deti bez dozoru.

- Nepoužívajte výrobok, ak je poškodený.
- Nevystavujte výrobok nasledujúcim podmienkam:
 - Extrémne teploty
 - Silné vibrácie
 - Silné mechanické namáhanie
 - Priame slnečné žiarenie
 - Vlhkosť





- V opačnom prípade sa výrobok poškodí.
- Upozorňujeme, že záruka sa nevzťahuje na škody spôsobené nesprávnou manipuláciou, nedodržením návodu na obsluhu alebo zásahom do výrobku neoprávnenými osobami.

- Za žiadnych okolností nerozoberajte výrobok. Neodborné opravy môžu spôsobiť značné nebezpečenstvo pre používateľa.
- Opravy smie vykonávať iba odborný personál.

- Udržujte výrobok v čistote (pozri „Čistenie a údržba“).

Ⓛ INFO:

- Výrobek je vhodný pouze pro láhve s válcovitými zátkami, které zapadají do otvoru pro zátku . Zátky ve tvaru houby, např. z lahvi od šampaňského, nelze vytahovat tímto výrobkem.
- Nikdy nenasazujte výrobek na láhev násilím ani se nepokoušejte mechanismus urychlit. Výrobek bude nejlépe fungovat, když bude provozován určenou rychlostí.
- Výrobek je vhodný pouze pro láhve s rovným svíslým hrdlem.

- Umístěte vstup hrdla láhve výrobku  svisle na hrdlo (obr. D).
- Výrobek mírným tlakem stlačte dolů a láhev pevně držte. Stiskněte a podržte tlačítko  , dokud se zátká z láhve zcela neodstraní (obr. D).
- Vyjmutí zátky z výrobku:** Stiskněte a podržte  . Počkejte, až bude korek zcela vytačen z otvoru pro zátku  (obr. E).

● **Provozdušňovač s nalévacím uzávěrem**

- Zcela a pevně zasuněte nálevku  do hrdla láhve.
- Plynule vytáhněte.

● **Zátka na víno**

Ⓛ INFO: Doporučujeme víno dopít do 7 dní.

- Vložte zátku  zcela a pevně do hrdla láhve (obr. I).
- Několikrát přitlačte horní část k dnu, abyste vypumpovali vzduch uvnitř láhve (obr. J).
- Chcete-li otevřít, jemně pohybujte zátkou ze strany na stranu, aby se domnití dostal vzduch, a po zvuku proudu vzduchu ji otevřete (obr. K).

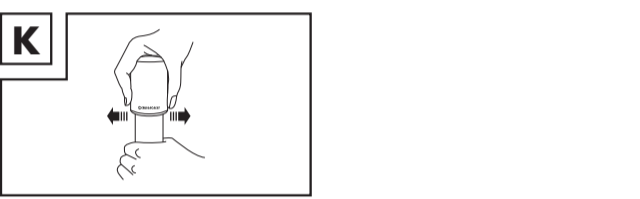
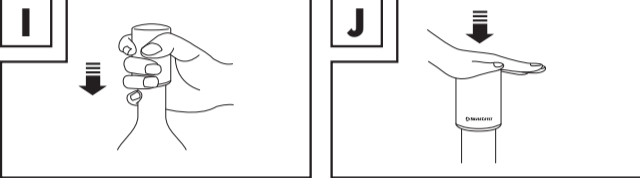

● **Čištění a péče**

⚠ VAROVÁNÍ! Nepouňujte výrobek do vody nebo jiných kapalin. Nikdy nedržte výrobek pod tekoucí vodou.

- Do vnitřního prostoru výrobku se nesmí dostat voda ani jiné kapaliny.
- K čištění výrobku nepoužívejte žádné abrazivní, agresivní čisticí prostředky nebo tvrdé kartáče.
- Výrobek je bezúdržbový. Kromě občasného čištění a výměny baterie není nutná žádná údržba.
- Výrobek ořete mírně navlhčeným hadříkem.

● **Zlikvidování**

Obal se skládá z ekologických materiálů, které můžete zlikvidovat prostřednictvím místních sběrén recyklovatelných materiálů.

- Ak zariadenie používate nepretržite dlhšie ako 5 minút, môže dôjsť k poškodeniu výrobku alebo skráteniu jeho životnosti.
- Odporúčame nechať zariadenie vychladnúť aspoň 60 sekúnd pred opätovným spustením, ak je to potrebné.
- Tento spotrebič je určený na použitie v domácnosti a na podobné účely:
 - kuchynské priestory pre zamestnancov v obchodoch, kanceláriách a iných pracovných prostrediach;
 - farmy;
 - pre klientov v hoteloch, motelloch a iných obytných priestoroch;
 - prostredia typu penzión s raňajkami.

Riziko vytečenia batérii/nabíjateľných batérií

- Vyhňte sa extrémnym podmienkam prostredia a teplotám, ktoré by mohli ovplyvniť batérie/akumulátory, napr. radiátory/priame slnečné žiarenie.
- Ak batérie/akumulátory vytekli, zabráňte kontaktu s pokožky, oči a sliznice s chemikáliami! Postihnuté miesta ihneď opláchnite čistou vodou a vyhľadajte lekársku pomoc!
- POUŽÍVAJTE OCHRANNÉ RUKAVICE!** Vytečené alebo poškodené batérie/nabíjateľné batérie môžu pri kontakte s pokožkou spôsobiť popáleniny. Ak k takejto udalosti dôjde, vždy noste vhodné ochranné rukavice.

- V prípade vytečenia batérii/nabíjateľných batérií ich okamžite vyberte z výrobku, aby ste zabránili poškodeniu.
- Používajte iba rovnaký typ batérii/dobíjateľných batérií. Nekombinujte použité a nové batérie/dobíjateľné batérie.
- Ak výrobok nebudete dlhší čas používať, vyberte batérie/nabíjateľné batérie.

Riziko poškodenia výrobku

- Používajte len uvedený typ batérie/nabíjateľnej batérie!
- Batérie/akumulátory vkladajte podľa značiek polarít (+) a (–) na batérii/akumulátore a na výrobku.
- Pred vložením batérie/nabíjateľnej batérie očistite kontakty na batérii/akumulátore a na výrobku.

- Pred vložením batérie/nabíjateľnej batérie očistite kontakty na batérii/nabíjateľnej batérii a v priehradke na batérie suchou handričkou alebo vatovým tampónom, z ktorého sa neuvolňujú vlákna!
- Vybité batérie/nabíjateľné batérie z výrobku okamžite vyberte.

- Obsluha**
- Vloženie/výmena batérií**

1 **INFO:** Vymeňte batérie **8**, ak sa výrobok spomalí alebo zhasne kontrolka na vstupe korku **6**.

- Odstráňte odrezávač fólie **2** (obr. B).
- Otočte kryt priestoru pre batérie **1** proti smeru hodinových ručičiek o približne 45°. Čiara v hornej časti musí byť zarovnaná s ikonou **1**. V prípade potreby vyberte staré batérie (obr. F).

- Vedľa každého slotu pre batériu sa nachádza symbol + alebo –. Tieto symboly označujú polaritu batérie po jej vložení. Batérie vkladajte správnu polaritou. Vložte 4 nové batérie AA (LR6) **8** do slotov pre batérie (obr. F).
- Opatrne zarovnajta a nasadte kryt priestoru pre batérie **1** na priestor pre batérie. Pevne uľahnite kryt batérového priestoru oločením v smere hodinových ručičiek o približne 45°. Čiara v hornej časti musí byť zarovnaná s ikonou **1** (obr. F).

- Odrezávač fólie**

1 **UPOZORNENIE!** Silačte odrezávač fólie **2** opatrne, ale nie príliš silno. Príliš silný tlak môže poškodiť odrezávač fólie. V prípade potreby ho otočte niekoľkokrát okolo hrdla fľaše, aby ste fóliu prerezali.

1 **INFO:**

- Pomocou odrezávača fólie **2** môžete odrezat fóliu okolo zátky a potom ju odstrániť.
- Odrezávač fólie **2** je vhodný iba na otváranie fľaš s priemerom hrdla max. 28 mm.

- Vysuňte odrezávač fólie **2** z krytu priestoru pre batérie **1** (obr. B).
- Umiestnite odrezávač fólie **2** na hrdlo fľaše. Silačte odrezávač fólie. Otáčajte odrezávač fólie, kým sa fólia neprereže (obr. C).
- Zasuňte odrezávač fólie **2** späť na kryt priestoru pre batérie **1** (obr. B).
- Odstráňte hornú časť fólie, aby ste odkryli zátku.

- Vyťahovanie zátok**

1 **UPOZORNENIE! Nebezpečenstvo poranenia!** Nesnažte sa vyladiť zátku späť do hrdla fľaše pomocou výrobku. Týmto spôsobom môžete výrobok poškodiť.

1 **INFO:**

- Výrobok je vhodný iba pre fľaše s valcovitými zátkami, ktoré sa zmestia do otvoru na zátku **6**. Zátky v tvare huby, napr. zo šampanských fľaš, nie je možné s týmto výrobkom vytiahnuť.
- Nikdy sa nesnažte výrobok nasilu vtláčať na fľašu ani urýchlíť mechanizmus. Výrobok bude fungovať najlepšie, ak bude prevádzkovaný pri predpisanej rýchlosti.
- Výrobok je vhodný iba pre fľaše s rovným vertikálnym hrdlom.

- Umiestnite otvor na hrdlo fľaše výrobku **7** vertikálne na hrdlo fľaše (obr. D).
- Priložte výrobok smerom nadol miernym tlakom a pevne držte fľašu. Silačte a podržte tlačidlo **4**, kým sa zátka úplne nevyberie z fľaše (obr. D).

- Odstránenie zátky z výrobku:** Silačte a podržte **3**. Počkajte, kým sa zátka úplne vyltíci z otvoru na zátku **6** (obr. E).

- Nálevka s prevzdušňovačom**

- Nálevku **9** zasunúte úplne a pevne do hrdla fľaše.
- Plynule sa vyklapte.

- Zátka na víno**

1 **INFO:** Odporúčame spotrebovať víno do 7 dní.

- Zaľožte zátku na víno **10** úplne a pevne do hrdla fľaše (obr. I).
- Silačte hornú časť niekoľkokrát smerom nadol, aby ste vyltčili vzduch z fľaše (obr. J).
- Na otvorenie jemne pohybujte zátkou zo strany na stranu, aby ste vypustili vzduch, a potom otvorte po zaznení zvuku prídu vzduchu (obr. K).

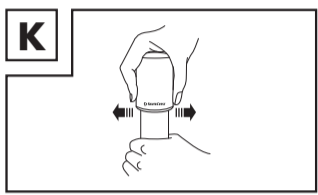
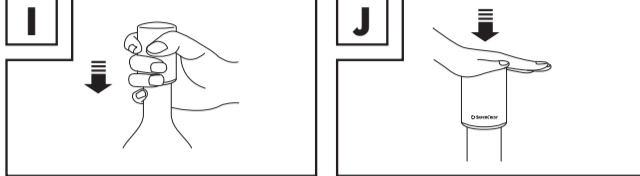

- Čistenie a starostlivosť**

1 **VAROVANIE!** Neponráajte výrobok do vody alebo iných tekutín. Nikdy nedržte výrobok pod tečúcou vodou.

- Nedovoľte, aby sa do vnútra výrobku dostala voda ani iné tekutiny.
- Na čistenie výrobku nepoužívajte žiadne abrazívne, agresívne čistiace prostriedky ani tvrdé kefy.
- Výrobok je bezdrôžbový. Okrem príležitostného čistenia a výmeny batérie nie je potrebná žiadna údržba.
- Výrobok utrite mierne vlhkou handričkou.

- Likvidácia**

Obal pozostáva z ekologických materiálov, ktoré môžete odovzdať na miestnych recyklačných zberných miestach.

1 Všímajte si prosím označenie obalových materiálov pre triedenie odpadu, sú označené skratkami (a) a číslami (b) s nasledujúcim významom: 1–7: Plasty / 20–22: Papier a kartón / 80–98: Spojené látky.

Výrobok:

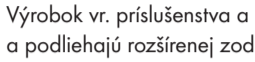

Výrobok vr. príslušenstva a obalové materiály sú recyklovateľné a podliehajú rozšírenej zodpovednosti výrobcu.

Pre lepšie spracovanie odpadu ich zlikvidujte oddelene podľa obrázkov Info-tri (informácie o triedení).

Triman-Logo platí iba pre Francúzsko.



O možnostiach likvidácie opotrebovaného výrobku sa môžete informovať na Vašej obecnej alebo mestskej správe.



Ak výrobok doslúži, v záujme ochrany životného prostredia ho neodhadte do domového odpadu, ale odovzdajte na odbornú likvidáciu. Informácie o zberných miestach a ich otváracích hodinách získate na Vašej príslušnej správe.

Defektné alebo použité batérie / akumulátorové batérie sa musia recyklovať. Batérie / akumulátorové batérie a / alebo výrobok odovzdajte prostredníctvom dostupných zberných stredísk.



Nesprávna likvidácia batérií / akumulátorových batérií ničí životné prostredie!

Batérie / akumulátorové batérie sa nesmú likvidovať spolu s domovým odpadom. Nikdy obsahovať jedovaté fažké kovy a je potrebné zaobchádzať s nimi ako s nebezpečným odpadom. Chemické značky fažkých kovov sú nasledovné: Cd = kadmium, Hg = ortuť, Pb = olovo. Opatrebované batérie / akumulátorové batérie preto odovzdajte v komunálnej zberni.

- Záruka**

Výrobok bol starostlivo vyrobený v súlade s prísnymi smernicami kvality a pred dodaním dôkladne otestovaný. V prípade materiálových alebo výrobných chýb máte zákonné práva voči predajcovi výrobku. Vaše zákonné práva nie sú žiadnym spôsobom obmedzené našou zárukou uvedenou nižšie.

Záruka na tento výrobok je 3 roky od dátumu nákupu. Záručná doba začína plynúť dátumom kúpy. Originál dokladu o kúpe si uschovajte na bezpečnom mieste, pretože tento doklad je potrebný ako dôkaz o kúpe.

Akkoľvek poškodenie alebo nedostatky prítomné už v čase nákupu je potrebné nahlásiť ihneď po vybalení výrobku.

Ak sa v priebehu 3 rokov od dátumu zakúpenia preukáže, že výrobok vykazuje chyby materiálu alebo spracovania, podľa vlastného uváženia Vám ho bezplatne opravíme alebo vymeníme. Záručná doba sa na základe poskytnutej záručnej reklamácie nepredlžuje. To platí aj pre vymenené alebo opravené diely.

Táto záruka je neplatná, ak bol výrobok poškodený alebo nesprávne používaný alebo udržiavaný.

Záruka sa vzťahuje na chyby materiálu a výrobné chyby. Táto záruka sa nevzťahuje na časti výrobku, ktoré podliehajú bežnému opotrebovaniu, a preto sa považujú za opotrebovateľné diely (napr. batérie, nabíjateľné batérie, hadice, atramentové kazety), ani na poškodenie krehkých častí, napr. spinačov alebo častí zo skla.

- Postup v prípade poškodenia v záruke**

Pre zaručenie rýchleho spracovania Vašej požiadavky dodrže prosím nasledujúce pokyny:

Pre všetky otázky majte pripravený pokladničný doklad a číslo výrobku (IAN 526622_2507) ako dôkaz o kúpe.

Číslo výrobku nájdete na typovom štítku, gravúre, na prednej strane Vášho návodu (ďale vľavo) alebo ako nálepku na zadnej alebo spodnej strane.

Ak sa vyskytnú funkčné poruchy alebo iné nedostatky, najskôr telefonicky alebo e-mailom kontaktujte následne uvedené servisné oddelenie.

Produkt označený ako defektný potom môžete s priloženým dokladom o kúpe (pokladničný listok) a uvedením, v čom spočíva nedostatok a kedy sa vyskytol, bezplatne odoslať na Vám oznámenú adresu servisného pracovníka.

- Servis**

Servis Slovensko

Tel.: 0850 232001

E-pošta: owim@lidl.sk



- EÚ vyhlásenie o zhode**

<p>EÚ VYHLÁSENIE O ZHODE (čl. 18A 230422_2507)</p>
<p>Název: 526622_2507</p> <p>Identifikačný produkt: "SilentVint" ELEKTRICKÁ VÝTRVKA</p> <p>Číslo modelu: 103394</p>

Uvedený produkt vyhlásené je v zhode s príslušnými harmonizačnými predmetmi predpisi Únie:

<p>Príloha 2004/108/ES</p> <p>Príloha 2006/93/ES</p> <p>Príloha 2011/65/EÚ so všetkými zmenami a doplneniami</p>
--

Odkaz na príslušnú použitú harmonizačnú normu alebo inú technickú špecifikáciu, v súlade s ktorou je zhoda vyhlásená:

<p>CE CE CE</p> <p>Príloha 2006/42/ES</p> <p>EN 60335-1:2012(en,de,fr,es,pt)</p> <p>EN 60335-2-4:2003(en,de,fr,es,pt)</p> <p>EN 60335-2-20:2011(en,de,fr,es,pt)</p> <p>EN 60335-2-21:2011(en,de,fr,es,pt)</p> <p>Príloha 2011/65/EÚ</p> <p>EN 60335-1:2012</p> <p>EN 60335-2-20:2011</p> <p>EN 60335-2-21:2011</p>

Príloha vyhlásenie uvedené vyhlásené je v súlade s smernicou Európskeho parlamentu a Rady 2012/180/EÚ z 8. júna 2012 o zjednotení požiadaviek na výrobu spotrebičov s elektrickou sieťovou napájacou sieťou.

<p>CE CE CE</p> <p>EN 60335-1:2012</p> <p>EN 60335-2-20:2011</p>

Príloha vyhlásenie uvedené vyhlásené je v súlade so smernicou Európskeho parlamentu a Rady 2012/180/EÚ z 8. júna 2012 o zjednotení požiadaviek na výrobu spotrebičov s elektrickou sieťovou napájacou sieťou.

Príloha vyhlásenie uvedené vyhlásené je v súlade so smernicou Európskeho parlamentu a Rady 2012/180/EÚ z 8. júna 2012 o zjednotení požiadaviek na výrobu spotrebičov s elektrickou sieťovou napájacou sieťou.

<p>CE CE CE</p> <p>EN 60335-1:2012</p> <p>EN 60335-2-20:2011</p>

Príloha vyhlásenie uvedené vyhlásené je v súlade so smernicou Európskeho parlamentu a Rady 2012/180/EÚ z 8. júna 2012 o zjednotení požiadaviek na výrobu spotrebičov s elektrickou sieťovou napájacou sieťou.

<p>CE CE CE</p> <p>EN 60335-1:2012</p> <p>EN 60335-2-20:2011</p>

Príloha vyhlásenie uvedené vyhlásené je v súlade so smernicou Európskeho parlamentu a Rady 2012/180/EÚ z 8. júna 2012 o zjednotení požiadaviek na výrobu spotrebičov s elektrickou sieťovou napájacou sieťou.

Produkt označený ako defektný potom môžete s priloženým dokladom o kúpe (pokladničný listok) a uvedením, v čom spočíva nedostatok a kedy sa vyskytol, bezplatne odoslať na Vám oznámenú adresu servisného pracovníka.

Lista de pictogramas utilizados	
	Mantener fuera del alcance de los niños
	No arrojar al fuego
	No insertar incorrectamente
	No deformar/dañar
	No abrir/desmontar
	No mezclar diferentes tipos o marcas
	No mezclar nuevas y usadas
	No cargar
	Mantener alejado del agua y de la humedad excesiva
	No cortocircuitar
	Insertar correctamente
	Corriente/tensión continua
	¡Apto para alimentos!
	La marca CE indica la conformidad con las directivas de la UE aplicables a este producto.
	Información sobre seguridad
	Instrucciones de uso

SACACORCHOS ELÉCTRICO

- Introducción**

Enhorabuena por la adquisición de su nuevo producto. Ha optado por un producto de alta calidad. El manual de instrucciones forma parte de este producto. Contiene importantes indicaciones sobre seguridad, uso y eliminación. Antes de usar el producto, familiarícese con todas las indicaciones de manejo y de seguridad. Utilice el producto únicamente como se describe a continuación y para las aplicaciones indicadas. Adjunte igualmente toda la documentación en caso de entregar el producto a terceros. Puede descargar y ver este y muchos otros manuales en www.lidl-service.com. Escaneando el código QR accederá directamente a la página web de servicio de Lidl (www.lidl-service.com), donde puede abrir su manual de instrucciones introduciendo el número de artículo (IAN) 526622_2507.

- Uso previsto**

- Este producto se utiliza para la apertura electromecánica de botellas con corchos.
- Este producto no está destinado a un uso comercial.
- No se prevén modificaciones en este producto, ya que pueden suponer un riesgo considerable de accidente.
- El fabricante no asume ninguna responsabilidad por los daños causados por un uso no previsto.

- Contenido del paquete**

Tras desembalar el producto, compruebe si la entrega está completa y si todas las piezas están en buen estado. Retire todos los materiales de embalaje antes de su uso.

- Sacacorchos eléctrico
- Cortacápsulas
- Tapón de vino
- Vertedor aireador
- pilas de 1,5 V, tipo AA (LR6)
- Manual

- Descripción de las piezas**

- | | | | |
|----------|-------------------------------------|-----------|----------------------------------|
| 1 | Tapo del compartimento de las pilas | 6 | Entrada del corcho |
| 2 | Cortacápsulas | 7 | Entrada del cuello de la botella |
| 3 | Botón ▲ | 8 | Pilas (4×) |
| 4 | Botón ▼ | 9 | Vertedor aireador |
| 5 | Eje del sacacorchos | 10 | Tapón de vino |

- Datos técnicos**

Fuente de alimentación:	4 pilas de 1,5 V (corriente continua), tipo AA (LR6)
Tensión de funcionamiento:	6 V (corriente continua)
Nivel de presión sonora de las emisiones:	< 70 dB(A), K = 3 dB(A)
Nivel de vibración:	2,5 m/s ²

Información sobre seguridad

Niños y personas con limitaciones

 ¡ADVERTENCIA! ¡PELIGRO DE MUERTE Y ACCIDENTES PARA BEBÉS Y NIÑOS!

No deje nunca a los niños sin supervisión con el material de embalaje. El material de embalaje representa un peligro de asfixia. Los niños suelen subestimar los peligros. Mantenga a los niños alejados del producto en todo momento.

- Este producto puede ser utilizado por niños a partir de 8 años, así como por personas con capacidades físicas, sensoriales o mentales reducidas, o con falta de experiencia y/o conocimientos, siempre que sean supervisados o instruidos en el uso seguro

del producto y comprendan los riesgos asociados.

- Se debe supervisar a los niños para asegurarse de que no jueguen con el producto.
- La limpieza y el mantenimiento por parte del usuario no deben ser realizados por niños sin supervisión.
- No utilice el producto si está dañado.
- No exponga el producto a las siguientes condiciones:
 - Temperaturas extremas
 - Fuertes vibraciones
 - Fuertes tensiones mecánicas
 - Luz solar directa
 - Humedad

- De lo contrario, el producto podría dañarse.
- Tenga en cuenta que la garantía no cubre los daños causados por una manipulación incorrecta, el incumplimiento de las instrucciones de uso o la interferencia con el producto por parte de personas no autorizadas.
- No desmonte el producto bajo ninguna circunstancia. Las reparaciones inadecuadas pueden poner al usuario en un peligro considerable.

- Retire las pilas/pilas recargables si el producto no se va a utilizar durante un periodo prolongado.

Riesgo de daños del producto

- ¡Utilice únicamente el tipo de pila/pila recargable especificado!
- Inserte las pilas/pilas recargables de acuerdo con las marcas de polaridad (+) y (-) en la pila/pila recargable y en el producto.
- ¡Utilice un paño seco que no suelte pelusa o un hisopo de algodón para limpiar los contactos de la pila/pila recargable y del compartimento de las pilas antes de insertarlas!
- Retire inmediatamente del producto las pilas/pilas recargables agotadas.

● Funcionamiento

● Inserción/sustitución de las pilas

① **INFORMACIÓN:** Sustituya las pilas si el producto funciona con lentitud o si la luz de la entrada del corcho falla.

- Retire el cortacápsulas (Fig. B).
- Gire la tapa del compartimento de las pilas unos 45° en sentido contrario a las agujas del reloj. La línea de la parte superior debe estar alineada con el icono . Si es necesario, retire las pilas viejas (Fig. F).
- Hay un + o un – junto a cada ranura para pilas. Estos símbolos indican la polaridad de la pila una vez insertada. Las pilas deben insertarse con la polaridad correcta. Inserte 4 pilas AA (LR6) nuevas en las ranuras para pilas (Fig. F).
- Alinee y coloque con cuidado la tapa del compartimento de las pilas sobre el compartimento de las pilas. Apriete la tapa del compartimento de las pilas girándola unos 45° en el sentido de las agujas del reloj. La línea de la parte superior debe estar alineada con el icono (Fig. F).

● Cortacápsulas

⚠ **¡ATENCIÓN!** Apriete el cortacápsulas con cuidado, pero no demasiado. Si lo aprieta demasiado, podría dañar el cortacápsulas. Si es necesario, gírelo alrededor del cuello de la botella más de una vez para cortar la cápsula.

① **INFORMACIÓN:**

- Con el cortacápsulas puede cortar la cápsula que rodea el corcho y luego retirarla.
- El cortacápsulas solo es apto para abrir botellas con un diámetro de cuello de máx. 28 mm.

- Deslice el cortacápsulas de la tapa del compartimento de las pilas (Fig. B).
- Coloque el cortacápsulas en el cuello de la botella. Apriete el cortacápsulas. Gire el cortacápsulas hasta que la cápsula se corte (Fig. C).
- Vuelva a colocar el cortacápsulas en la tapa del compartimento de las pilas (Fig. B).
- Retire la parte superior de la cápsula para dejar el corcho al descubierto.

● Extracción de corchos

⚠ **¡ATENCIÓN!** **¡Riesgo de lesiones!** No intente volver a introducir el corcho en el cuello de la botella con el producto. Podría dañar el producto si lo hace.

① INFORMACIÓN:

- El producto solo es apto para botellas con corchos cilíndricos que quepan en la entrada del corcho . Los corchos en forma de champiñón, por ejemplo, los de las botellas de champán, no se pueden extraer con el producto.

- ¡No fuerce el producto sobre una botella ni intente acelerar el mecanismo. El producto funcionará mejor si se utiliza a la velocidad prevista.
- El producto solo es apto para diseños de botellas con un cuello vertical recto.

- Coloque la entrada del cuello de la botella del producto verticalmente sobre el cuello de la botella (Fig. D).
- Presione el producto hacia abajo con una ligera presión y sujete la botella con firmeza. Mantenga pulsado el botón hasta que el corcho se extraiga completamente de la botella (Fig. D).
- Para retirar el corcho del producto:** Mantenga pulsado el botón . Espere hasta que el corcho salga completamente de la entrada del corcho (Fig. E).

● Vertedor aireador

- Introduzca el vertedor completa y firmemente en el cuello de la botella.
- Vierta suavemente.

● Tapón de vino

① **INFORMACIÓN:** Recomendamos terminar el vino en un plazo de 7 días.

- Introduzca el tapón de vino completa y firmemente en el cuello de la botella (Fig. I).
- Presione la parte superior hacia abajo varias veces para extraer el aire del interior de la botella (Fig. J).
- Para abrir, mueva el tapón suavemente de lado a lado para que entre el aire, y luego ábralo tras oír un sonido de flujo de aire (Fig. K).

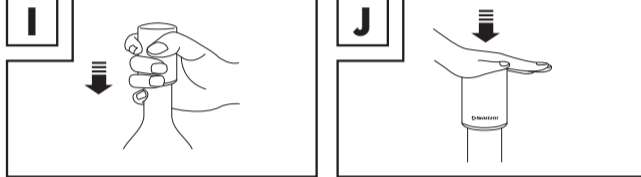

● Limpieza y cuidado

⚠ **¡ADVERTENCIA!** No sumerja el producto en agua u otros líquidos. Nunca ponga el producto bajo el agua corriente.

- No deje que entre agua u otros líquidos en el interior del producto.
- No utilice limpiadores abrasivos o agresivos ni cepillos duros para limpiar el producto.
- El producto no necesita mantenimiento. Aparte de la limpieza ocasional y la sustitución de las pilas, no se requiere ningún mantenimiento.
- Limpie el producto con un paño ligeramente humedecido.

● Eliminación

El embalaje está compuesto por materiales no contaminantes que pueden ser desechados en el centro de reciclaje local.

Tenga en cuenta el distintivo del embalaje para la separación de residuos. Está compuesto por abreviaturas (a) y números (b) que significan lo siguiente: 1–7: plásticos / 20–22: papel y cartón / 80–98: materiales compuestos.

Producto:



El producto, incluidos los accesorios, y el material de embalaje son reciclables y están sujetos a la responsabilidad extendida del fabricante. Deséchelos por separado siguiendo la información ilustrada de recogida selectiva para un mejor tratamiento de los residuos. El logotipo Trimán se aplica solo para Francia.

Para obtener información sobre las posibilidades de desecho del producto al final de su vida útil, acuda a la administración de su comunidad o ciudad.

Para proteger el medio ambiente no tire el producto junto con la basura doméstica cuando ya no le sea útil. Deséchelo en un contenedor de reciclaje. Diríjase a la administración competente para obtener información sobre los puntos de recogida de residuos y sus horarios.

Las pilas / baterías defectuosas o usadas deben ser recicladas. Recicle las pilas / baterías y / o el producto en los puntos de recogida adecuados.

¡Daños en el medio ambiente por un reciclaje indebido de las pilas / baterías!

Las pilas / baterías no deben eliminarse junto con los residuos domésticos. Estas pueden contener metales pesados tóxicos que deben tratarse conforme a la normativa aplicable a los residuos especiales. Los símbolos químicos de los metales pesados son: Cd = cadmio, Hg = mercurio, Pb = plomo. Las pilas / baterías deben reciclarse en un punto de recolección específico para ello.

● Garantía

El producto ha sido fabricado según normas de calidad exigentes y ha sido probado minuciosamente antes de la entrega. En caso de fallos de material o de fabricación, dispone de derechos legales frente al vendedor del producto. Nuestra garantía mencionada a continuación no restringe sus derechos legales de ningún modo.

La garantía para este producto es de 3 años a partir de la fecha de compra. La garantía empieza el día de la fecha de compra. Conserve el justificante de compra original en un lugar seguro, ya que este documento es necesario para demostrar la compra.

Todos los daños o defectos ya presente en el momento de la compra deben informarse inmediatamente tras desembalar el producto.

Si el producto presenta defectos de material o fabricación en los 3 años a partir de la fecha de compra, lo repararemos o sustituiremos, según nuestra elección, gratuitamente para usted. El período de garantía no se extiende por una reclamación de garantía aprobada. Esto también es aplicable a las piezas sustituidas y reparadas.

La garantía pierde su validez si el producto se daña o se utiliza o mantiene de forma inadecuada.

La garantía cubre defectos de material y fabricación. Esta garantía no cubre los piezas del producto sujetas a un uso y desgaste normal y, por lo tanto, consideradas piezas de desgaste (por ej. pilas, baterías, mangueras, cartuchos de tinta) ni los daños a las piezas frágiles, por ej. interruptores o piezas de cristal.

● Tramitación de la garantía

Para garantizar una rápida tramitación de su consulta, tenga en cuenta las siguientes indicaciones:

Para realizar cualquier consulta, tenga a mano el recibo y el número de artículo (IAN 526622_2507) como justificante de compra.

Encontrará el número de artículo en una inscripción de la placa identificativa, en la portada de las instrucciones (abajo a la izquierda) o en una pegatina en la parte posterior o inferior.

Si el producto fallase o presentase algún defecto, póngase primero en contacto con el departamento de asistencia indicado, ya sea por teléfono o correo electrónico.

Puede enviarnos el producto defectuoso libre de franqueo adjuntando el recibo de compra (ticket de compra) e indicando dónde está y cuándo ha ocurrido el fallo a la dirección de asistencia que le indicamos.

● Asistencia

Asistencia en España

Tel.: 900984989

E-Mail: owim@lid.es



● Declaración UE de conformidad

DECLARACIÓN UE DE CONFORMIDAD (n.º IAN 526622_2507)
<p>Yo, IAN,</p> <p>identificación del producto: "Batteries" SACACORCHOS ELECTRIC</p> <p>Número de modelo: 4633964</p> <p>El objeto de la declaración describe anteriormente en conforme con la legislación de armonización pertinente de la Unión:</p> <p>Directiva 2006/12/CE</p> <p>Directiva 2014/54/UE</p> <p>Directiva 2013/18/UE con todas las modificaciones</p> <p>Referenciadas:</p>
<p>Referencias a las normas armonizadas o referencias a las otras especificaciones técnicas respecto a las cuales se declara la conformidad:</p>
<p>CE / Paris</p> <p>EN 60924:2005</p> <p>EN 60335-1:2012/A1:2013</p> <p>EN 60335-2-14:2013/A1:2013</p> <p>EN 60335-2-29:2010</p> <p>EN 60335-2-30:2010</p> <p>EN 60335-2-31:2010</p> <p>EN 60335-2-32:2010</p> <p>EN 60335-2-33:2010</p> <p>EN 60335-2-34:2010</p>
<p>El objeto de la declaración describe anteriormente en ajuste a la Directiva 2011/65/UE del Parlamento Europeo y del Consejo, de 8 de junio de 2011, sobre restricciones a la utilización de determinadas sustancias peligrosas en aparatos eléctricos y electrónicos.</p>
<p>CE / Paris</p> <p>EN 60300:2018</p>

<p>Responsable de la documentación técnica: OWIM GmbH & Co KG</p> <p>Firmado en nombre de:</p> <p>OWIM GmbH & Co. KG, Wilhelmsriede 1, 74537 Neuchâtel, Alemania</p> <p>Este documento de conformidad es válido bajo la responsabilidad exclusiva del firmante.</p>	<p>Fecha de validación de conformidad original</p>
<p>Nombres:</p> <p>Lugar:</p>	<p>Fecha:</p> <p>Firma:</p>
<p>Procedente de:</p>	<p>Procedente:</p>

Liste over brugte piktogrammer	
	Skal holdes uden for børns rækkevidde
	Må ikke brændes
	Må ikke sættes forkert i
	Må ikke deformeres/beskadiges
	Må ikke åbnes/adskilles
	Brug ikke forskellige typer eller mærker sammen
	Brug ikke nye og gamle sammen
	Må ikke oplades
	Hold væk fra vand og fugt
	Må ikke kortsluttes
	Sæt sættes rigtigt i
	Jævnstrøm/spænding
	Fødevarsikkerhed!
	CE-mærket viser, at produktet er i overensstemmelse med relevante EU-direktiver, der gælder for dette produkt.
<input checked="" type="checkbox"/>	Sikkerhedsoplysninger
<input type="checkbox"/>	Brugervejledning

● Tekniske data

Strømforsyning:	4 × 1,5 V (jævnstrøm [DC]) batterier, type AA (LR6)
Driftsspænding:	6 V (vekselstrøm [AC])
Emissionslydtryk:	< 70 dB(A), K = 3 dB(A)
Vibration:	2,5 m/s ²

⚠ Sikkerhedsoplysninger

Børn og personer med handicap

⚠ADVARSEL! FARE FOR DØDSFALD OG ULYKKER FOR SMÅBØRN OG BØRN!

Børn må aldrig efterlades uden opsyn med emballagen. Emballagematerialet udgør en kvælningsfare. Børn undervurderer ofte farerne. Børn skal altid holdes væk fra produktet.

- Dette produkt må kun bruges af børn over 8 år og personer med nedsatte fysiske, sensoriske eller mentale evner, eller personer med manglende erfaring og viden, hvis de er under opsyn eller er blevet vejledt i, hvordan apparatet bruges på en sikker måde og de forstår de involverede risici.

- Børn skal være under opsyn for at sikre, at de ikke leger med produktet.
- Rengør og vedligeholdelse må ikke udføres af børn uden opsyn.

- Produktet må ikke bruges, hvis det er beskadiget.
- Produktet må ikke udsættes for følgende forhold:
 - Ekstreme temperaturer
 - Kraftige vibrationer
 - Stærke mekaniske belastninger
 - Direkte sollys
 - FugtDette kan beskadige produktet.
- Bemærk, at garantien ikke dækker skader som følge af forkert brug, manglende overholdelse af brugsvæjledningerne eller indgreb i produktet af uautoriserede personer.
- Produktet må under ingen omstændigheder skilles ad. Forkerte reparationer kan være farligt for brugerne af produktet.
- Reparationer må kun udføres af fagfolk.
- Hold produktet rent (se afsnittet “Rengøring og pleje”).
- ⚠FORSIGTIG! Risiko for personskade!** Hold altid fast i flasken med den anden hånd, når du åbner den.

⚠ **FORSIGTIG! Risiko for personskade!** Proptrækkerens skrue er spids. Undgå, at stikke fingrene ind i produktets propindløb.

FØDEVARESIKKERHED! Dette produkt påvirker ikke smagen eller lugten af vin.

Sikkerhedsinstruktioner til batterierne/genopladelige batterier

⚠ **LIVSFARLIGT!** Batterier/genopladelige batterier skal holdes uden for børns rækkevidde. Hvis et batteri sluges ved et uheld, skal du straks søge lægehjælp.

⚠ Indtagelse kan føre til forbrændinger eller gennemtrængning af blødt væv, hvilket kan være livsfarligt. Der kan opstå alvorlige forbrændinger inden for 2 timer efter indtagelse.

FARE FOR EXPLOSION! Ikke-genopladelige batterier må aldrig genoplades! Undgå, at kortslutte batterier/genopladelige batterier og/eller åbne dem. Dette kan føre til overophedning, brand eller de kan sprænge i luften.

- Batterier/genopladelige batterier må aldrig smide i ild eller vand.
- Batterier/genopladelige batterier må ikke udsættes for mekaniske belastninger.

- Opbrugte batterier/genopladelige batterier skal straks tages ud af produktet, og de skal bortskaffe sikkert.

- Genopladelige batterier skal tages ud af produktet, før de oplades.
- Brug ikke ændrede eller beskadigede batterier.
- Brug ikke ikke-genopladelige batterier i stedet for genopladelige batterier.
- Forbindelsesterminalerne må ikke kortsluttes.
- Sluk apparatet, før du nærmer dig dele, der bevæger sig under brug.

- Det anbefales, at holde produktet kørende i kun 20 sekunder ad gangen.
- Hvis produktet bruges i mere end 5 minutter uafbrudt, kan det tage skade eller forkorte dets levetid.
- Vi anbefales, at du lader produktet køle ned i mindst 60 sekunder, før du genstarter det, hvis nødvendigt.

- Dette apparat er beregnet til at brug i husholdninger og lignende steder, såsom:
 - Personalekøkkener i butikker, kontorer og andre arbejdsmiljøer.
 - På gårde.
 - Af kunder på hoteller, moteller og i andre boligmiljøer.
 - I bed and breakfast-miljøer.

Risiko for lækage af batterier/genopladelige batterier

- Undgå ekstreme miljøforhold og temperaturer, som kan påvirke batterier/genopladelige batterier, som f.eks. radiatorer/direkte sollys.
- Hvis batterier/genopladelige batterier lækker, skal du undgå at kemikalierne kommer i kontakt med hud, øjne eller slimhinder! De berørte områder skal straks skylles med rent vand, og du skal straks søge lægehjælp!
- BRUG BESKYTTELSESHANDSKER!** Hvis lækkede eller beskadigede batterier/genopladelige batterier kommer i kontakt med huden, kan det være meget skadeligt. Brug altid egnede beskyttelseshandsker, hvis dette sker.

- Hvis batterierne/genopladelige batterier begynder at lække, skal de straks tages ud af produktet for at undgå beskadigelse.
- Brug kun batterier/genopladelige batterier af samme type. Undgå, at bruge nye og gamle batterier/genopladelige batterier sammen.
- Tag batterierne/genopladelige batterier ud, hvis produktet ikke skal bruges i længere tid.

- Risiko for beskadigelse af produktet**
- Brug kun den slag batterier/genopladeligt batterier, der er beregnet til produktet!
- Sæt batterierne/genopladelige batterier i produktet henhold til pol-mærkerne (+) og (-) på batteriet/det genopladelige batteri og i produktet.

- Rengør kontakterne på batteriet/det genopladelige batteri og batterikammeret med en fnugfri klud eller en vatpind, før batterierne sættes il!
- Opbrugte batterier/genopladelige batterier skal straks tages ud af produktet.

● Brug

● Montering/udskiftning af batterierne

① **INFO:** Udskift batterierne , hvis produktet ikke længere virker ordentligt, eller hvis propindløbsindikatoren holder op med at lyse.

- Tag foliekniven af (fig. B).
- Drej dækslet til batteriummet ca. 45° mod uret. Linjen foroven skal være ud for ikonet . Tag de gamle batterier ud, hvis nødvendigt (fig. F).
- Der er et + eller et – ved siden af hver batteriplads. Disse symboler viser, hvor batteriets poler skal være, når batteriet sættes i. Sørg for at batterierne vender rigtigt, når de sættes i. Sæt 4 nye AA-batterier (LR6) i batteriummet (fig. F).
- Sæt forsigtigt dæksel på batterikammeret igen. Spænd dækslet til batteriummet fast ved at dreje det ca. 45° mod uret. Linjen foroven skal være ud for ikonet (fig. F).

● Foliekniv

⚠ **FORSIGTIG!** Tryk foliekniven forsigtigt sammen, men ikke for hårdt. Hvis du trykker for hårdt, kan det beskadige foliekniven. Drej den rundt om flaskehalsen mere end én gang for at skære folien over, hvis nødvendigt.

① **INFO:**

- Med foliekniven kan du skære folien rundt om proppen og derefter tage den af.
- Foliekniven er kun egnet til at åbne flasker med en halsdiameter på op til 28 mm.

ELEKTRISK PROPTRÆKKER

● Indledning

Hjerteligt tillykke med købet af deres nye produkt. Du har besluttet dig for et produkt af høj kvalitet. Brugervejledningerne er en del af dette produkt. Den indeholder vigtige informationer om sikkerhed, brug og bortskaffelse. Gør dig inden ibrugtagning af produktet fortrolig med alle betjenings- og sikkerhedsanvisninger. Bøny kun produktet som beskrevet og til de oplyste formål. Videregiv alle papirer, hvis du giver produktet videre til tredjemand.

Du kan downloade og se denne og mange andre brugsanvisninger på www.lidl-service.com. Når du scanner QR-koden, kommer du direkte ind på Lidl-service-hjemmesiden (www.lidl-service.com), hvor du kan åbne din brugsanvisning ved at indtaste varenummeret (IAN) 526622_2507.

● Anvendelsesformål

- Dette produkt bruges til elektromekanisk åbning af flasker med korkprop.
- Dette produkt er ikke beregnet til erhvervmæssig brug.
- Dette produkt må ikke ændres, da dette kan være til betydelig risiko for ulykker.
- Producenten påtager sig intet ansvar for eventuelle skader, hvis produktet ikke bruges til dets tilsigtede formål.

● Leveringsomfang

Når du har pakket produktet ud, skal du se om alle delene følger med og at der er ordentlig stand. Fjern al emballage før brug.

- Elektrisk proptrækker
- Foliekniv
- Vinstopper
- Vinskænker
- 1,5 V batterier, type AA (LR6)
- Brugsvæjledning

● Beskrivelse af dele

- 1 Dæksel til batterikammer
- 2 Foliekniv
- 3 Knap
- 4 ▼ Knap
- 5 Skrue

- 6 Propindløb
- 7 Flaskehals-indløb
- 8 Batterier (4x)
- 9 Vinskænker
- 10 Vinstopper

ES

ES

ES

ES

ES

ES

DK

DK

DK

DK

DK

DK

DK

DK

DK

DK

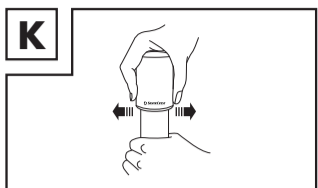
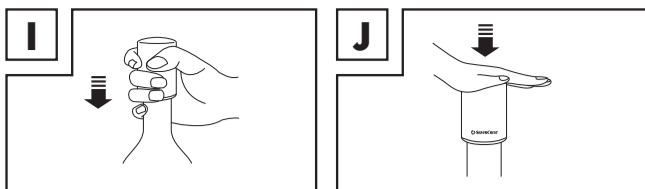

● Rengøring og pleje af produktet

⚠ ADVARSEL! Produktet må ikke nedsænkes i vand eller andre væsker. Produktet må aldrig holdes under rindende vand.

- Lad ikke vand eller andre væsker trænge ind i produktet.
- Produktet må ikke rengøres med slibende eller aggressive rengøringsmidler eller hårde børster.
- Produktet er vedligeholdelsesfrit. Bortset fra lejlighedsvis rengøring og batteriskift, skal dette produkt ikke vedligeholdes.
- Tør produktet af med en let fugtig klud.

● Bortskaffelse

Indpakningen består af miljøvenlige materialer, som De kan bortskaffe over de lokale genbrugssteder.

Bemærk forpakkingsmaterialernes mærkning til affaldsopretning, disse er mærket med forkortelser (a) og numre (b) med følgende betydning: 1–7: kunststoffer / 20–22: papir og pap / 80–98: kompostmaterialer.

Produkt:



Produktet og tilbehøret og emballagematerialer kan genbruges og er underlagt udvidet producentansvar.

De skal bortskaffes separat. Følg de viste mærkater med sorteringsoplysninger, så de bortskaffes på en bedre måde. Triman-logoet gælder kun for Frankrig.

De får oplyst muligheder til bortskaffelse af det udjente produkt hos deres lokale myndigheder eller bystyre.

For miljøets skyld, så må produktet aldrig smides ud sammen med husholdningsaffaldet, når det er udjnt, men skal afleveres til en fagmæssig korrekt bortskaffelse. De kan informere Dem vedrørende opsamlingssteder og deres åbningstider hos deres ansvarlige forvaltning.

Defekte eller brugte batterier / genopladelige batterier skal genanvendes. Aflever batterier / akkuer og / eller produktet via et af de tilbudte indsamlingssteder.

Miljøskader gennem forkert bortskaffelse af batterierne / akkuerne!

Batterier / akkuer må ikke bortskaffes via husholdningsaffaldet. De kan indeholde giftige tungmetaller og er underlagt behandlingen for særaffald. De kemiske symboler for tungmetaller er følgende: Cd = kadmium, Hg = kviksølv, Pb = bly. Aflever derfor brugte batterier / akkuer hos en kommunal genbrugsstation.

● Garanti

Produktet er blevet fremstillet efter strenge kvalitetsstandarder og kontrolleret nøje før udlevering. I tilfælde af materiale- eller produktionsfejl kan du i medfør af loven gøre krav gældende over for sælgeren af produktet. Dine lovmæssige rettigheder begrænses på ingen måde af den af os nedennævnte garanti.

Garantien på dette produkt gælder i 3 år regnet fra købsdatoen. Garantien gælder fra købsdatoen. Opbevar den originale kvittering et sikkert sted, da dette dokument forlanges forlagt som dokumentation for købet.

Alle skader eller mangler, der allerede forefindes på tidspunktet for købet, skal straks meddeles efter udpakningen af produktet.

Hvis der inden for 3 år regnet fra købsdatoen viser sig en materiale- eller produktionsfejl på produktet, reparerer eller udskifter vi det – efter vores valg – gratis for dig. Garantiperioden forlænges ikke som følge af et imødekommet krav om garanti. Dette gælder også for udskiftede og reparerede dele.

Denne garanti bortfalder, hvis produktet er blevet beskadiget eller anvendt og vedligeholdt forkert.

Garantien dækker materiale- og produktionsfejl. Denne garanti dækker hverken produktdele, der er udsat for normal slitage og derfor er at betragte som sliddele (f.eks. batterier, akkumulatore, slanger, farvepatroner), eller skader på skrabelige dele, f.eks. kontakter eller dele af glas.

● Afvikling af garantisager

For at kunne garantere en hurtig sagsbehandling af deres forespørgsel, bedes De følge følgende anvisninger:

Opbevar kassebon og artikelnummer (IAN 526622_2507) som købsdokumentation, så disse kan fremlægges på forespørgsel.

Artikelnumrene er angivet på typeskiltet, ved en indgravering, på forsiden af vejledningen (nederst til venstre) eller på et mærkat på bog- eller undersiden.

Hvis der forekommer funktionsfejl eller andre mangler, skal De først kontakte nedenstående serviceafdeling telefonisk eller via e-mail.

Et produkt, der er registreret som defekt, kan De derefter sende portofrit til den meddelte serviceadresse ved vedlægelse af købsbeviset (kassebon) og angivelsen af, hvori manglen består, og hvornår den opstod.

● Service

Service Danmark
Tel.: 32 710005
E-Mail: owim@tidl.dk

CE

● EU-Overensstemmelseserklæring

EU-OVERENSTEMMELSESERKLÆRING (Ifølge IAN 526622_2507)	
IAN: 526622_2507	
Produktidentifikation: "Batterier" ELEKTROSK PROFFRÆSER	
Modelnummer: 1023204	
Gennem for nærværende erklæring, som beskrevet ovenfor, er i overensstemmelse med den relevante EU-normeringsregulering:	
Standard: 2006/42/EF	
Standard: 2004/107/EF	
Standard: 2011/65/EU med alle retsmæssige ændringer	
Referencer til de relevante anvendte harmoniserede standarder eller referencer til de andre tekniske specifikationer, som der erklæres overensstemmelse med:	
EN 60335-1	
EN 60335-2-12 (2012/2012_2021)	
EN 60335-2-13 (2012/2012_2021)	
EN 60335-2-15 (2012/2012_2021)	
EN 60335-2-16 (2012/2012_2021)	
EN 60335-2-17 (2012/2012_2021)	
EN 60335-2-18 (2012/2012_2021)	
EN 60335-2-20 (2012/2012_2021)	
EN 60335-2-2021	
EN 60335-2-2021	

Gennem for nærværende erklæring er i overensstemmelse med Europa-Parlamentets og Rådets direktiv 2011/65/EU af den 13. juli 2011 om begrænsning af brugen af visse farlige stoffer i elektriske og elektroniske udstyr.

EN 60335

Handbøger af den tekniske dokumentation: OWM GmbH & Co KG

Underskrift for og på vegne af: OWM GmbH & Co. KG, Solfbångårdsvej 1, 71817 Neukirchen, Tyskland

Dette erklæringsskema udfærdiges elektronisk ved hjælp af følgende skema:

Download af original erklæringsskemaforvaltning

Neukirchen	Dato	<i>[Signature]</i>	<i>[Signature]</i>
Sted	Dato	Profilant	Profilant

DK

Elenco dei simboli utilizzati	
	Tenere fuori dalla portata dei bambini.
	Non gettare nel fuoco.
	Non inserire in modo scorretto.
	Non deformare/danneggiare.
	Non aprire/disassemblare.
	Non mischiare diversi tipi o marche.
	Non mischiare batterie nuove e usate.
	Non ricaricare.
	Tenere lontano da acqua e umidità eccessiva.
	Non cortocircuitare.
	Inserire correttamente.
	Tensione/corrente continua
	Uso alimentare
	Il simbolo CE indica che il prodotto è conforme alle direttive UE rilevanti applicabili.
	Avvertenza di sicurezza Istruzione per l'uso

CAVATAPPI ELETTRICO

● Introduzione

Congratulazioni per l'acquisto del vostro nuovo prodotto. Avete optato per un prodotto di alta qualità. Le istruzioni d'uso sono parte integrante di questo prodotto. Esse contengono importanti avvertenze sulla sicurezza, l'impiego e lo smaltimento. Prima dell'utilizzo del prodotto, prendere conoscenza di tutte le istruzioni d'uso e delle avvertenze di sicurezza. Utilizzare il prodotto solo come descritto e per i campi di applicazione indicati. Consegnare tutte le documentazioni su questo prodotto quando viene ceduto a terzi. Puoi scaricare e visualizzare questo e numerosi altri manuali sul sito www.tidl-service.com. Scansionando il codice QR, verrai reindirizzato subito al sito web dell'assistenza di Tidl (www.tidl-service.com) dove potrai aprire il tuo manuale di istruzioni per l'uso inserendo il codice prodotto (IAN) 526622_2507.

● Destinazione d'uso

- Questo prodotto è un dispositivo elettromeccanico progettato per aprire bottiglie con tappo in sughero.
- Il prodotto non è destinato all'uso commerciale.
- Qualsiasi modifica al prodotto è vietata e comporta il rischio di incidenti gravi.
- Il costruttore declina ogni responsabilità per eventuali danni causati da un uso improprio.

● Contenuto dell'imballaggio

Dopo aver estratto il prodotto dall'imballaggio, assicurarsi che siano presenti tutti i componenti e che siano in buone condizioni. Rimuovere tutti i materiali di imballaggio prima dell'uso.

1x Cavatappi elettrico
1x Tagliacapsule
1x Tappo
1x Aeratore
4x Batterie da 1,5 V, AA (LR6)
1x Manuale di istruzioni

● Descrizione dei componenti

● Utilizzo

● Inserimento/sostituzione delle batterie

- ① INFORMAZIONI** – Sostituire le batterie se il prodotto funziona lentamente o se la luce dell'ingresso del tappo non si accende.
- Rimuovere il tagliacapsule (Fig. B).
 - Ruotare il coperchio del vano batterie in senso antiorario di circa 45°. La linea sulla parte superiore deve essere allineata con il simbolo . Se presenti, rimuovere le batterie scariche (Fig. F).
 - Accanto a ciascuna fessura è presente il simbolo + o –. Tali simboli indicano la polarità della batteria una volta inserita. Inserire le batterie rispettando la corretta polarità. Inserire 4 batterie AA (LR6) nelle fessure (Fig. F).
 - Posizionare attentamente il coperchio del vano batterie sul vano batterie. Ruotare il coperchio del vano batterie in senso orario di circa 45°. La linea sulla parte superiore deve essere allineata con il simbolo (Fig. F).

● Tagliacapsule

- ⚠ ATTENZIONE!** Premere i lati del tagliacapsule con attenzione, senza applicare una forza eccessiva per evitare di danneggiarlo. Potrebbe essere necessario ruotarlo più volte intorno al collo della bottiglia per tagliare la capsula.
- ① INFORMAZIONI**
- Il tagliacapsule permette di tagliare la capsula intorno al tappo in sughero per rimuoverla.
 - Il tagliacapsule è adatto esclusivamente a bottiglie con collo di diametro non superiore a 28 mm.
- Fare scorrere il tagliacapsule dal coperchio del vano batterie per rimuoverlo (Fig. B).
 - Posizionare il tagliacapsule intorno al collo della bottiglia. Premere i lati del tagliacapsule. Ruotare il tagliacapsule finché la capsula non viene completamente tagliata (Fig. C).
 - Riposizionare il tagliacapsule sul coperchio del vano batterie (Fig. B).
 - Rimuovere la parte superiore della capsula per scoprire il tappo in sughero.

● Estrazione del tappo

- ⚠ ATTENZIONE! Rischio di lesioni!** Non tentare di reinserire il tappo in sughero nel collo della bottiglia con il prodotto. Il prodotto potrebbe subire danni.

● Specifiche tecniche

Alimentazione:	4 batterie 1,5 V (corrente continua) AA (LR6)
Tensione di funzionamento:	6 V (corrente continua)
Livello di pressione sonora:	< 70 dB(A), K = 3 dB(A)
Livello di vibrazioni:	2,5 m/s ²

Avvertenze di sicurezza

Bambini e persone con disabilità

⚠ AVVERTENZA! PERICOLO DI MORTE O LESIONI PER NEONATI E BAMBINI!

Non lasciare il prodotto senza supervisione con i materiali di imballaggio. I materiali di imballaggio comportano il rischio di soffocamento. I bambini tendono a sottovalutare i pericoli. Tenere i bambini a distanza dal prodotto.

- Questo prodotto può essere usato da bambini di età superiore a 8 anni e da persone con ridotte capacità fisiche, sensoriali o mentali o prive di esperienza e/o conoscenza, solo se supervisionati o istruiti sull'uso sicuro del prodotto e se comprendono i rischi correlati.

- Supervisionare i bambini per assicurarsi che non giochino con il prodotto.
- Le operazioni di pulizia e manutenzione ordinaria non devono essere effettuate da bambini senza supervisione.
- Non usare il prodotto se è danneggiato.
- Non esporre il prodotto alle seguenti condizioni:
 - Temperature estreme
 - Forti vibrazioni
 - Forti urti
 - Luce solare diretta
 - Umidità
- In caso contrario, il prodotto potrebbe subire danni.
- Eventuali danni causati da un uso scorretto, dal mancato rispetto delle istruzioni per l'uso o da modifiche al prodotto apportate da persone non autorizzate non sono coperti dalla garanzia.
- Non disassemblare il prodotto per alcun motivo. Riparazioni improprie possono esporre l'utente a gravi pericoli.
- Qualsiasi operazione di riparazione deve essere effettuata da un tecnico qualificato.

- Mantenere il prodotto pulito (consultare la sezione “Pulizia e manutenzione”).

⚠ ATTENZIONE! Rischio di lesioni!

Durante l'apertura, tenere la bottiglia saldamente con l'altra mano.

⚠ ATTENZIONE! Rischio di lesioni! La vite a spirale del cavatappi è appuntita. Non inserire le dita nell'ingresso del tappo del prodotto.

USO ALIMENTARE – Il prodotto non influisce sul sapore o sulle proprietà del vino.

Avvertenze di sicurezza relative alle batterie monouso/ricaricabili

⚠ PERICOLO DI MORTE! Conservare le batterie monouso/ricaricabili fuori dalla portata dei bambini. In caso di ingestione accidentale, contattare immediatamente un medico.

⚠ L'ingestione comporta il rischio di ustioni, perforazione dei tessuti molli e morte. Ustioni gravi possono verificarsi entro 2 ore dall'ingestione.

- ⚠ RISCHIO DI ESPLOSIONE!** Non ricaricare le batterie non ricaricabili. Non cortocircuitare le batterie monouso/ricaricabili e/o non aprire per evitare il rischio di surriscaldamento, incendio o esplosione.
- Non gettare le batterie monouso/ricaricabili nel fuoco o nell'acqua.
- Non sottoporre le batterie monouso/ricaricabili a carichi meccanici.

- Rimuovere le batterie monouso/ricaricabili scariche dal prodotto e smaltirle in modo corretto.
- Rimuovere le batterie ricaricabili dal prodotto prima di ricaricarle.
- Non usare batterie danneggiate o modificate.
- Non usare batterie non ricaricabili al posto di quelle ricaricabili.
- Non cortocircuitare i terminali di collegamento.
- Spegnere il prodotto prima di avvicinarsi alle parti mobili.
- Si raccomanda di non usare il prodotto ininterrottamente per più di 20 secondi.
- Non usare il prodotto continuativamente per più di 5 minuti per evitare di danneggiarlo o ridurne la durata di servizio.

- S raccomanda di lasciare riposare il prodotto per almeno 60 secondi prima di usarlo nuovamente.
- Questo apparecchio è destinato all'ambito domestico e ad altri usi analoghi, ad esempio:
 - Cucine riservate al personale di negozi, uffici o altri ambienti professionali
 - Case coloniche
 - Stanze di alberghi, motel e altri edifici residenziali
 - ambiente tipo bed and breakfast.

Rischio di perdite dalle batterie monouso/ricaricabili

- Non esporre le batterie monouso/ricaricabili a condizioni ambientali e temperature estreme, come i radiatori o la luce solare diretta.
- Se le batterie presentano perdite, evitare il contatto delle sostanze chimiche con la pelle, gli occhi e le mucose. In caso di contatto, lavare l'area interessata con abbondante acqua e contattare un medico.



INDOSSARE GUANTI PROTETTIVI! Le batterie monouso/ricaricabili danneggiate o che presentano perdite possono causare ustioni a contatto con la pelle. Indossare guanti protettivi appropriati in caso di perdite.

- Se le batterie monouso/ricaricabili presentano perdite, rimuoverle immediatamente dal prodotto per evitare il rischio di danni.
- Usare esclusivamente batterie monouso/ricaricabili dello stesso tipo. Non usare contemporaneamente batterie monouso/ricaricabili nuove e batterie usate.
- Rimuovere le batterie monouso/ricaricabili dal prodotto in previsione di un lungo periodo di inutilizzo.

● Pulizia e manutenzione

⚠ AVVERTENZA! Non immergere il prodotto in acqua o altri liquidi. Non lavare il prodotto sotto l'acqua corrente.

- Impedire l'infiltrazione di acqua o altri liquidi all'interno del prodotto.
- Non usare detersivi abrasivi o aggressivi o spazzole dure per pulire il prodotto.
- Questo prodotto non richiede manutenzione, ad eccezione di una occasionale pulizia e della sostituzione delle batterie.
- Pulire il prodotto con un panno leggermente umido.

● Smaltimento

L'imballaggio è composto da materiali ecologici che possono essere smaltiti presso i siti di raccolta locali per il riciclo.

Osservare l'identificazione dei materiali di imballaggio per lo smaltimento differenziato, i quali sono contrassegnati da abbreviazioni (a) e da numeri (b) con il seguente significato: 1–7: plastiche / 20–22: carta e cartone / 80–98: materiali compositi.

Prodotto:



Il prodotto, i suoi accessori e i materiali di imballaggio sono riciclabili e soggetti alla responsabilità estesa del produttore. Per un migliore trattamento dei rifiuti, smaltirli separatamente seguendo i diversi simboli della raccolta differenziata. Il logo Triman è valido solamente per la Francia.

È possibile informarsi circa le possibilità di smaltimento del prodotto usato presso l'amministrazione comunale o cittadina.

Per questioni di tutela ambientale non gettare il prodotto usato tra i rifiuti domestici, ma provvedere invece al suo corretto smaltimento. Presso l'amministrazione competente è possibile ricevere informazioni circa i siti di raccolta e i relativi orari di apertura.

Le batterie / Gli accumulatori difettosi o usati devono essere riciclati. Smaltire le batterie / gli accumulatori e / o il prodotto presso i punti di raccolta indicati.

DK

DK

DK

DK

IT

IT

IT

IT

	Uno smaltimento scorretto delle batterie / gli accumulatori procura danni all'ambiente!
---------------	--

È vietato smaltire le batterie / gli accumulatori con i rifiuti domestici. Possono contenere metalli pesanti nocivi e sono soggetti a smaltimento come rifiuti speciali. I simboli chimici dei metalli pesanti sono i seguenti: Cd = cadmio, Hg = mercurio, Pb = piombo. Consegnare, pertanto, le batterie / gli accumulatori esausti presso un punto di raccolta comunale.

● Garanzia

Il prodotto è stato fabbricato accuratamente secondo severe direttive di qualità ed è stato controllato meticolosamente prima della consegna. In caso di difetti di materiale o fabbricazione l'acquirente può far valere diritti legali nei confronti del venditore. La nostra garanzia sotto riportata non costituisce alcun limite ai diritti legali dell'acquirente.

Questo prodotto è garantito per 3 anni con decorrenza dalla data di acquisto. La garanzia decorre dalla data d'acquisto. Conservare lo scontrino originale in un posto sicuro perché questo documento viene richiesto come prova dell'avvenuto acquisto.

Tutti i danni o difetti presenti già al momento dell'acquisto devono essere comunicati subito dopo l'apertura della confezione.

Se entro 3 anni dalla data di acquisto di questo prodotto si rileva un difetto di materiale o di fabbricazione, noi procederemo, a nostra discrezione, alla riparazione o sostituzione gratuite del prodotto o al rimborso del prezzo di acquisto. Un eventuale intervento in garanzia non prolunga né rinnova il periodo di garanzia stesso. Ciò vale anche per le parti sostituite e riparate.

Questa garanzia decade in caso di danneggiamento oppure uso o manutenzione impropri del prodotto.

La prestazione in garanzia vale per difetti del materiale o di fabbricazione. Questa garanzia non si estende a componenti del prodotto esposti a normale logoria, che possono pertanto essere considerati come componenti soggetti a usura (esempio capacità della batteria, calcificazione, lampade, pneumatici, filtri, spazzole...). La garanzia non si estende altresì a danni che si verificano su componenti delicati (esempio interruttori, batterie, parti realizzate in vetro, schermi, accessori vari) nonché danni derivanti dal trasporto o altri incidenti.

	Gestione dei casi in garanzia
---------------	--------------------------------------

Per garantire un rapido disbrigo delle proprie pratiche, seguire le istruzioni seguenti:

Per ogni richiesta si prega di conservare lo scontrino e il codice dell'articolo (IAN 52622_2507) come prova d'acquisto.

Il numero d'articolo può essere dedotto dalla targhetta, da un'incisione, dal frontespizio delle istruzioni (in basso a sinistra) oppure dall'adesivo applicato sul retro o sul lato inferiore.

In caso di disfunzioni o avarie, contattare innanzitutto i partner di assistenza elencati di seguito telefonicamente oppure via e-mail.

Si può inviare il prodotto ritenuto difettoso all'indirizzo del centro di assistenza indicato con spedizione esente da affrancatura, completo del documento di acquisto (scontrino) e della descrizione del difetto, specificando anche quando tale difetto si è verificato.

● Assistenza

📞 Assistenza Italia

Tel.: 800781188

E-Mail: owim@lidl.it

CE

	Dichiarazione di conformità UE
---------------	---------------------------------------

DICHIARAZIONE DI CONFORMITÀ UE (n. IAN 52622_2507)
IAN: 52622_2507 <p>Identificatore del prodotto: "Mixer" CUCINARI ELETTRICO</p> Numero di modello: H03294

L'oggetto della dichiarazione di cui sopra è conforme alla pertinente normativa di armonizzazione dell'Unione.

Dichiaro che questo prodotto è conforme alla direttiva 2002/95/CE (RoHS) e alla direttiva 2006/66/CE (Batterie).
Dichiaro che questo prodotto è conforme alla direttiva 2011/65/UE (REACH).

Referenze alle pertinenti norme armonizzate o riferimenti alle altre specifiche tecniche in relazione alle quali è dichiarata la conformità.

CE / Part
Direttiva 2002/95/CE
EN 60959-1:2012 (A1) 2013
EN IEC 60317-2-14:2013 (A1) 2013
EN 62319:2008
EN ISO 12100:2010
Direttiva 2006/66/CE
EN 60949:2007
EN IEC 60143-1:2011
EN IEC 60143-2:2011

L'oggetto della dichiarazione di cui sopra è conforme alla direttiva 2011/65/UE del Parlamento europeo e del Consiglio, dell'8 giugno 2011, sulla restrizione dell'uso di determinate sostanze pericolose nelle apparecchiature elettriche ed elettroniche.

CE / Part
EN IEC 63000:2018

Depositaro della documentazione tecnica: OWIM GmbH & Co KG
Firma a mano e per conto di: OWIM GmbH & Co. KG, Mittelwegstraße 1, 74837 Neuchâtel, Germania Carattere elettronico di contratto è ricevuto sotto la sua responsabilità personale.

Valore della dichiarazione di conformità originale

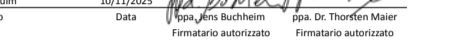
Neuchâtel,	06/11/2025		
Luogo	Data	Firmatario autorizzato	Firmatario autorizzato

	A használt piktogramok listája
	Gyermekek elől elzárva tartás
	Tűzbe dobni tilos
	Ne helyezze be rosszul
	Ne deformálja/ne rongálja meg
	Ne nyissa ki/ne szerelje szét
	Ne keverjen össze a különböző típusokat vagy márkákat
	Ne használjon együtt újat és használtat
	Ne töltsé
	Tartsa távol víztől és túlzott nedvességtől
	Ne zárja rövidre
	Megfelelően helyezze be
	Egyenáram/feszültség
	Ételhez alkalmas!
	A CE jelölés azt jelzi, hogy a termék megfelel a rá vonatkozó EU irányelveknek.
<input type="checkbox"/>	Biztonsági információk
<input type="checkbox"/>	Használati útmutató

	ELEKTROMOS DUGÓHÚZÓ
---------------	----------------------------

● Bevezető

Gratulálunk új termékének vásárlása alkalmából. Ezzel a döntésével vállaltunk értékes terméke mellett döntött. A használati utasítás ezen termék része. A biztonságra, a használatára és a megsemmisítésre vonatkozó fontos tudnivalókat tartalmazza. A termék használata előtt ismerjen meg az összes használati és biztonsági tudnivalót. A terméket csak a leírak szerint és a megadott felhasználási területeken alkalmazza. A termék harmadik személy számára való továbbadása esetén kézbesítse vele annak a teljes dokumentációját is. Ez és számos más használati útmutató letölthető és megtekinthető a www.lidl-service.com weboldalon. A QR-kód szkennelésével egyenesen a Lidl szolgáltatási weboldalára (www.lidl-service.com) juthat, ahol a cikkszám (IAN) 526622_2507 megadásával megnyithatja használati útmutatóját.

● Rendeltetészerű használat

- A termék a dugókkal ellátott palackok elektromechanikus nyitására szolgál.
- Ez a termék nem kereskedelmi használatra készült.
- A termék módosítása nem javasolt, és jelentős balesetveszélyt okozhat.
- A gyártó nem vállal felelősséget a nem rendeltetészerű használat által okozott károkkért.

● Szállítás terjedelme

A termék kicsomagolása után ellenőrizze, hogy a szállítmány teljes-e, és hogy minden alkatrész jó állapotban van-e. Használatra előtt távolítson el minden csomagolóanyagot.

- | | |
|---|---------------------------------|
| 1 | Elektromos dugóhúzó |
| 1 | Fóliavágó |
| 1 | Bor visszazáró dugó |
| 1 | Levegőtető kiöntő |
| 4 | 1,5 V-os elemek, AA típus (LR6) |
| 1 | Útmutató |

● Az alkatrészek megnevezése

- | | | | |
|----------|--------------------------|-----------|---------------------|
| 1 | Elementáró rekesz fedele | 6 | Dugó befogó |
| 2 | Fóliavágó | 7 | Palacknyak nyílás |
| 3 | ▲ gomb | 8 | Elem (4×) |
| 4 | ▼ gomb | 9 | Levegőtető kiöntő |
| 5 | Dugóhúzó orsó | 10 | Bor visszazáró dugó |

- Távolítsa el a lemerült elemeket/akkumulátorokat a készülékből, és gondoskodjon a biztonságos ártalmatlanításukról.

- Az újratölthető elemeket töltés előtt ki kell venni a termékből.

- Ne használjon módosított vagy sérült akkumulátorokat.

- Ne használjon nem újratölthető elemeket az újratölthetők helyett.

- Ne zárja rövidre a csatlakozókapcsokat.
- Kapcsolja ki a készüléket, amikor a készülék olyan részéhez nyúl, amely mozog használat közben.

- A készülék javasolt működési ideje 20 másodperc.

- Ha 5 percnél hosszabb ideig folyamatosan használja a készüléket, az károsodást okozhat, vagy csökkentheti a termék élettartamát.

- Javasoljuk, hogy hagyja lehűlni a készüléket legalább 60 másodpercig az újraindítás előtt, ha szükséges.

- Ez a készülék háztartási, és ehhez hasonló használatra készült, például:

- személyzeti konyhába üzletekben, irodákban és más munkahelyi környezetekben;
- lakóépületekhez;
- szállodák, motelek és egyéb szálláshelyek ügyfelei általi használatra;
- szoba reggelivel típusú környezethez.

Az elemek/újratölthető elemek szivárgásának veszélye

- Kerülje a szélsőséges környezeti feltételeket és hőmérsékleteket, amelyek negatívan befolyásolhatják az elemeket/újratölthető elemeket, pl. radiátorok, közvetlen napfény.

- Ha az elemek/újratölthető elemek szivárognak, ügyeljen arra, hogy a vegyszerek ne érintkezhessenek bőrrel, szemmel és nyálkahártyával! Azonnal öblítse le az érintett területeket friss vízzel, és forduljon orvoshoz!

- VISELJEN VÉDŐKESZTYŰT!** A szivárgó vagy sérült elemek/újratölthető elemek bőrrel érintkezve égési sérüléseket okozhatnak. Mindig viseljen megfelelő védőkesztyűt, ha ilyen előfordul.

- Az elemek/újratölthető elemek szivárgása esetén a sérülések elkerülése érdekében azonnal vegye ki őket a készülékből.

- Csak ugyanolyan típusú elemeket/újratölthető elemeket használjon. Ne használjon együtt használt és új elemeket/újratölthető elemeket.

- Ha hosszabb ideg nem használja a terméket, akkor mindig vegye ki belőle az elemeket/újratölthető elemeket.

A termék károsodásának kockázata



- Csak a megadott típusú elemet/újratölthető elemet használja!

- Az elemeket/újratölthető elemeket az elemen/újratölthető elemen és a terméken található polaritásjelek (+) és (-) szerint helyezze be.

- Behelyezés előtt száraz, szőszmentes törlőkendővel vagy vattapamaccsal tisztítsa meg az elem/újratölthető elem és az elemtartó rekesz érintkezőit!

- Az elhasznált elemeket/újratölthető elemeket azonnal vegye ki a termékből.

	Műszaki adatok
---------------	-----------------------

Áramellátás:	4 × 1,5 V  (egyenáramú) elem, AA típusú (LR6)
Üzemi feszültség:	6 V  (egyenáram)
Hangnyomásszint:	< 70 dB(A), K = 3 dB(A)
Rezgésszint:	2,5 m/s ²

⚠ Biztonsági információk

Gyermekek és fogyatékkal élők személyek

- ⚠ FIGYELMEZTETÉS! CSECSEMŐKET ÉS GYERMEKEKET FENYEGETŐ HALÁLOS VESZÉLY ÉS BALESETVESZÉLY!**

Soha ne hagyja felügyelet nélkül a gyermekeket a csomagolóanyaggal. A csomagolóanyag fulladásveszélyt jelent. A gyermekek gyakran nem tudják kellően felmérni a veszélyeket. Kérjük, a gyermekeket mindig tartsa távol a terméktől.

- Ezt a terméket használhatják 8 éves vagy annál idősebb gyermekek, valamint csökkent fizikai, érzékszervi, vagy mentális képességekkel rendelkező, vagy kellő tudással és belátással nem rendelkező személyek is, ha felügyelet alatt állnak,

vagy megismerték a termék biztonságos üzemeltetését, és értik az azzal járó veszélyeket.

- A gyerekeket szemmel kell tartani, hogy ne játsszanak a termékkel.

- A tisztítást és a felhasználói karbantartást gyermekek nem végezhetik felügyelet nélkül.

- Ne használja a terméket, ha sérült.
- Ne tegye ki a terméket be a következő feltételeknek:
 - Szélsőséges hőmérsékleteknek
 - Erős rezgéseknek
 - Erős mechanikai terheléseknek
 - Közvetlen napfénynek
 - Nedvességnek

- Ellenkező esetben a termék megsérülhet.
- Kérjük, vegye figyelembe, hogy a nem megfelelő használat, a használati utasítás be nem tartása vagy a termékkel illetéktelen személyek által okozott interferencia miatti károkra nem vonatkozik a garancia.
- Semmilyen körülmények között ne szedje szét a terméket. A nem megfelelő javítások jelentős veszélyt jelentenek a felhasználóra nézve.
- A javításokat csak szakember végezheti.

	Figyelmeztetés!
---------------	------------------------

	Figyelmeztetés!
---------------	------------------------

	Figyelmeztetés!
---------------	------------------------

● Tisztítás és ápolás

⚠ FIGYELMEZTETÉS! Ne merítse a terméket vízbe vagy más folyadékba. Soha ne tartsa a terméket folyó víz alá.

- Ne engedje, hogy víz vagy más folyadék kerüljön a termék belsejébe.
- A termék tisztításához ne használjon súroló hatású, agresszív tisztítószereket vagy kemény keféket.
- A termék karbantartást nem igényel. Az alkalmi tisztításon és az elem cseréjén kívül nincs szükség karbantartásra.
- Enyhén nedves törlőkendővel törölje le a terméket.

● Mentésítés

A csomagolás környezetbarát anyagokból készült, amelyeket a helyi újrahasznosító helyeken adhat le ártalmatlanítás céljából.

-  A hulladék elkülönítéséhez vegye figyelembe a csomagolóanyagon található jelzéseket. Ezek rövidítésekkel (a) és számokkal (b) tartalmaznak a következő jelentéssel: 1–7: műanyagok / 20–22: papír és karton / 80–98: kőanyagok.

Termék:

	ELEMENYSZELLÉSE	
---	------------------------	---

	AMIG A TERMÉK ÉLŐVÉNYES	
---	--------------------------------	---

A termék, beleértve a tartozékokat és a csomagolóanyagokat is, újrahasznosítható, és a gyártó kiterjesztett felelőssége alá tartozik. A jobb hulladékkezelés érdekében az ábrán látható információk (szortírozási információk) alapján külön ártalmatlanítsa őket. A Triman-logó csak Franciaországban vonatkozik.

-  A kiszolgált termék megsemmisítési lehetőségeiről lakóhelye illetékes önkormányzatánál tájékozódhat.

-  A környezete érdekében, ne dobja a kiszolgált terméket a háztartási szemétké, hanem adja le a szakszerű ártalmatlanításra. A gyűjtőhelyekről és azok nyitvatartási idejéről az illetékes önkormányzatnál tájékozódhat.

A hibás vagy elhasznált elemeket / akkukat újra kell hasznosítani. Szolgáltatassa vissza az elemeket / akkukat és / vagy a terméket az ajánlott gyűjtőállomásokon keresztül.

- Tartsa tisztán a terméket (lásd: „Tisztítás és ápolás”).
- ⚠ VIGYÁZATI Sérülésveszély!** A másik kezével mindig szorosan tartsa a palackot, amikor kinyitja.

- ⚠ VIGYÁZATI Sérülésveszély!** A dugóhúzó orsó hegyes. Ne dugja egyik ujját sem a termék parafa dugó nyílásába.

-  **ÉTELHEZ ALKALMAS!** A termék nem befolyásolja a bor ízét vagy illatát.

- ⚠ Az elemekre/újratölthető elemekre vonatkozó biztonsági utasítások**

- ⚠ ÉLETVESZÉLY!** Az elemeket/újratölthető elemeket gyermekektől elzárva tartsa. Ha véletlenül lenyelték az elemeket, akkor azonnal orvoshoz kell fordulni.

- ⚠ A lenyelés égési sérülést, a puha szövetek perforálódását okozhatja, és így halálal végződhet. A lenyelés utáni 2 órán belül súlyos égési sérülések keletkezhetnek.**

- ⚠ ROBBANÁSVESZÉLY!** Soha ne töltsé a nem tölthető elemet. Ne zárja rövidre az elemeket/újratölthető elemeket, és ne nyissa fel őket. Túlmelegedés, tűz vagy égés fordulhat elő.

- Soha ne dobja az elemeket/újratölthető elemeket tűzbe vagy vízbe.
- Ne fejtsen ki mechanikai terhelést az elemekre/újratölthető elemekre.

	Környezeti károk az elemek / akkuk hibás megsemmisítése következtében!
---------------	---

Az elemeket / akkukat nem szabad a háziszemétké dobni. Méregző hatású nehézfémeket tartalmazhatnak és ezért különleges kezelési igénylő hulladéknak számítanak. A nehézfémek vegyjellei a következők: Cd = kadmium, Hg = higany, Pb = ólom. Ezért az elhasznált elemeket / akkukat egy közösségi gyűjtőhelyen adja le.

	Garancia
---------------	-----------------

	Garancia
---------------	-----------------

● Garancia

A terméket gondosan, szigorú minőségi előírások betartásával gyártottuk, és a szállítás előtt gondosan ellenőriztük. Anyag- vagy gyártási hibák esetén a termék eladójával szemben törvényes jogok illetik meg. Az Ön törvényes jogait az általunk alább meghatározott garancia semmilyen módon nem korlátozza.
Erre a termékre 3 év garanciát adunk a vásárlás dátumától számítva. A garancia idő a vásárlás dátumával kezdődik. Biztonságos helyen őrizze meg az eredeti vásárlói bizonylatot, mert ez a dokumentum szükséges a vásárlás bizonyításához.
A vásárláskor fennálló károkat és hiányosságokat a termék kicsomagolása után haladéktalanul jelezze.

Ha ezen a terméken a vásárlástól számított 3 éven belül anyag- vagy gyártási hibát észlel, válaszítsunk szerint ingyenesen megajlvjuk vagy kicseréljük a terméket. A garancia idő nem hosszabbodik meg a helyette nyújtott szavatossági igény által. Ez a kicserélt vagy javított alkatrészekre is érvényes.

A garancia megszűnik, ha a terméket megrongálták, ill. nem szakszerűen kezelték vagy végezték a karbantartást.

A garancia az anyag- és gyártási hibákra vonatkozik. Ez a garancia nem terjed ki azokra a termékalkatrészekre, amelyek normál kopásnak vannak kitéve, és ezért kycserélhetők az alkatrészek minőségének (pl. elemekre, akkumulátorokra, tömlőkre, tintapatronákra), illetve a törékeny alkatrészek sérülésére, pl. kapcsolókra vagy üveg alkatrészekre.

● Garanciális ügyek lebonyolítása

Ügynék gyors elintézhetsége céljából, kérjük kövesse az alábbi útmutatást:

Kérjük, kérdések esetére készítse elő a pénztárbilblkot és a cikkszámot (IAN 526622_2507) a vásárlás tényének az igazolására.

Kérjük, hogy a cikkszámot olvassa le a típusbíláról, a gravírozásból, az Útmutató címloldaláról (balra lent), illetve a hátoldalon, vagy a termék alján található matricáról.

Amennyiben működési hibák, vagy egyéb hiányosság lépne fel, előszöris vegye fel a kapcsolatot a következőkben megnevezett szervizek egyikével telefonon, vagy e-mailen.

A hibásnak ítélt terméket ezután a vásárlást igazoló blokk, valamint a hiba leírásának és keletkezési idejének mellékelésével díjmentesen postázhatja az Önnel közölt szervizcímre.

● Szerviz

HU Szerviz Magyarország
Tel.: 0680021225
E-mail: owim@lidl.hu



● EU-Megfelelőségi nyilatkozat

EU-MEGFELELŐSÉGI NYILATKOZAT (IAN: 526622_2507)

Név: 526622_2507
Termékcsoport: "Sütemény" ELEKTROMOS DUGHÁZOK
Típusa: HG13994

A fent leírt termék megfelel a vonatkozó uniós harmonizációs jogszabályok:

2014/53/EU irányelv
2014/30/EU irányelv
2011/65/EU irányelv az ártalmas anyagoktól való mentesítésről

Az ábrakészítési harmonizált szabványokra vonatkozó vagy az azokra az egyéb műszaki feltételekre való hivatkozott, azonosított kapcsolódó megfelelőségi nyilatkozatok terhére.

Előző / vonatkozó előírás

EN 60335-1:2012/A1:2013
EN 60335-2-14:2012/A1:2013
EN 62323:2008
EN 60335-1:2010:2010
EN 60335-2-14:2010:2010
EN 60335-1:2012
EN 60335-2:2012

A fent leírt termék megfelel az egyes veszélyes anyagok elválasztása és elektronikus személtisztításról való előírásoknak (WEEE) az 2012. június 8. (2012/19) /EU irányelv paragrafjai és

Előző / vonatkozó előírás

EN 62300:2018

A műszaki dokumentáció felépítése: DIN EN ISO 9001 & CE KC

A nyilatkozat a nyelvi és megfelelőségi nyilatkozat részét képezi.

OWIM GmbH & Co. KG, Stiftbergstraße 1, 74167 Neckarsulm, Németország

A jelen megfelelőségi nyilatkozat a gyártó kizárólagos felelőssége terhére van.

Az eredeti megfelelőségi nyilatkozat fordítása

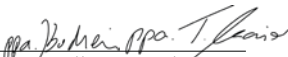
Neckarsulm	10/11/2025		jos. Dr. Thorsten Meier
hely	Datum	Aláírás/Becsatolás	megfelelőségi nyilatkozat

HU

HU



IAN 526622_2507
OWIM GmbH & Co. KG
Stiftbergstraße 1
74167 Neckarsulm
GERMANY



Model No.: HG13994
Version: 01/2026