



## **BIKE TOOL KIT**

### **FAHRRADWERKZEUGKOFFER-SET**

### **MALLETTE D'OUTILS POUR VÉLO**

**GB IE NI MT**

#### **BIKE TOOL KIT**

Instructions for use

**FR CH BE**

#### **MALLETTE D'OUTILS POUR VÉLO**

Notice d'utilisation

**PL**

#### **ZESTAW NARZĘDZI ROWEROWYCH W WALIZCE**

Instrukcja użytkowania

**SK**

#### **SÚPRAVA NÁRADIA NA BICYKEL**

Návod na používanie

**DK**

#### **CYKELVÆRKTØJSSÆT I KUFFERT**

Brugervejledning

**HU**

#### **KERÉKPÁR SZERSZÁMKÉSZLET**

Használati útmutató

**DE AT CH BE**

#### **FAHRRADWERKZEUGKOFFER-SET**

Gebrauchsanweisung

**NL BE**

#### **KOFFER MET FIETSGEREEDSCHAP**

Gebruiksaanwijzing

**CZ**

#### **SADA NÁŘADÍ PRO JÍZDNÍ KOLA**

Návod k použití

**ES**

#### **SET DE HERRAMIENTAS PARA BICICLETA**

Instrucciones de uso

**IT CH MT**

#### **SET ATTREZZI PER BICICLETTA**

Istruzioni d'uso

**PT**

#### **KIT DE FERRAMENTAS PARA BICICLETA**

Manual de utilização

**IAN 497051\_2510**

**GB IE NI DE AT CH FR BE  
NL PL CZ SK ES DK IT HU PT**

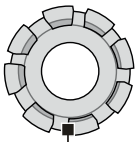
**A**

1



2



3

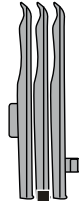

4

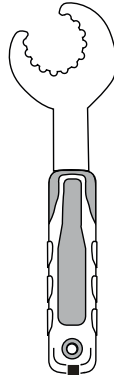

5



6

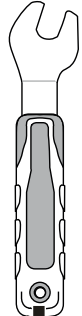

7

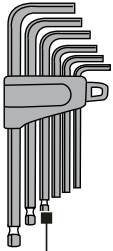

8

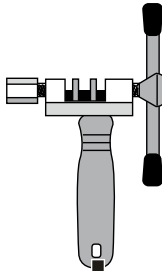

9

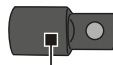

10



11

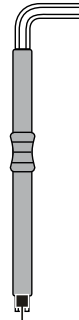

12

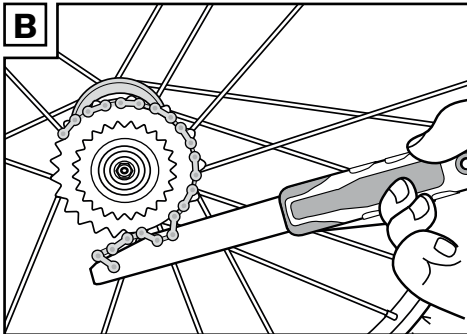
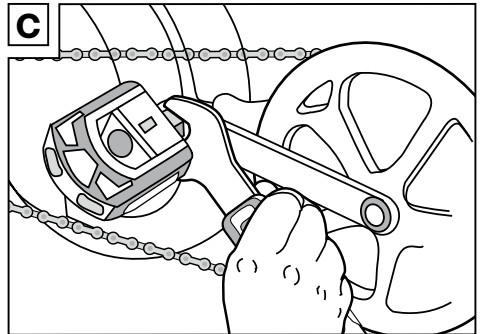

13

**B****C**

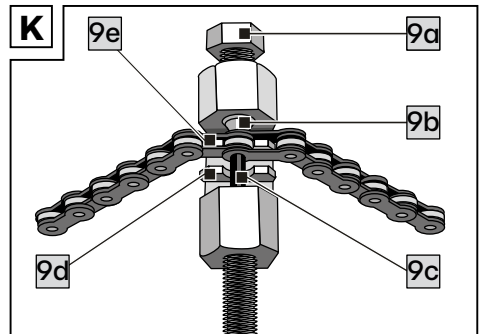
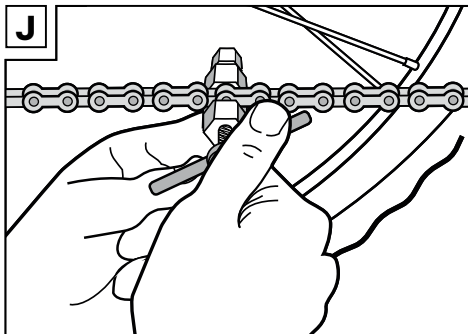
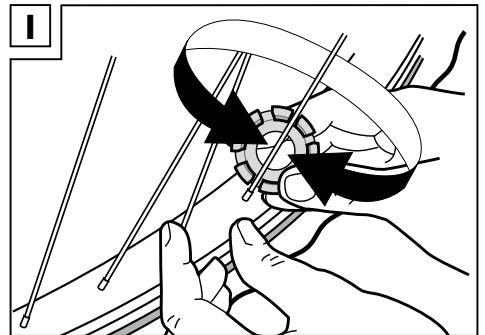
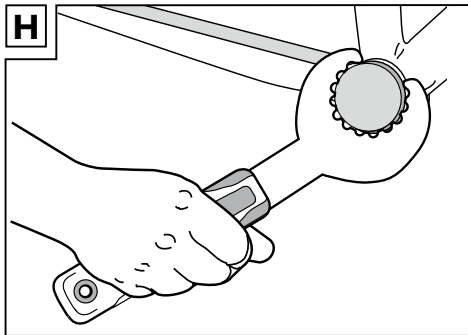
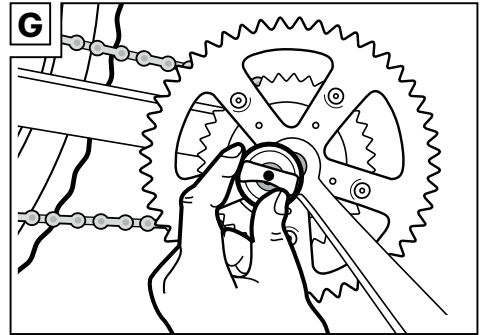
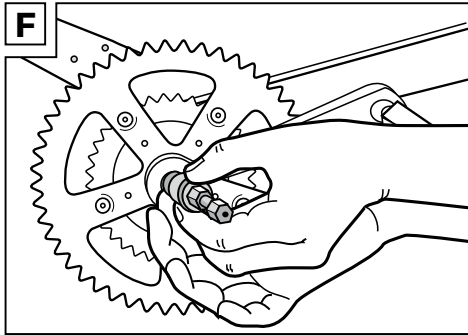
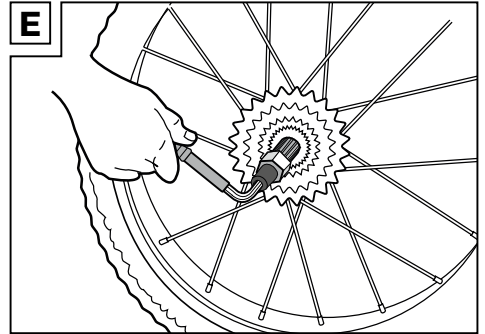
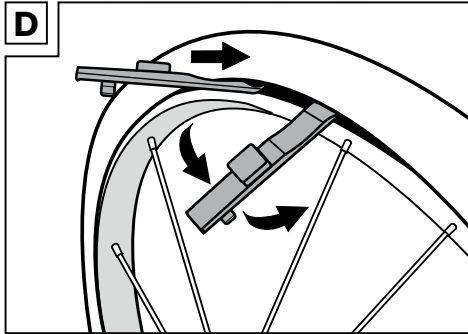

Congratulations!

You have chosen to purchase a high-quality product. Familiarise yourself with the product before using it for the first time.



**Read the following instructions for use carefully.**

Use the product only as described and only for the given areas of application. Store these instructions for use carefully. When passing the product on to third parties, please also hand over all accompanying documents.

## Package contents (Fig. A)

- 1 x spoke wrench  
(9/10/11/12/13/14/2 x 15) (1)
- 1 x T25 Torx spanner (2)
- 1 x cassette puller with guide pin for Shimano HG (3)
- 3 x tyre lever (4)
- 1 x bearing spanner, e.g. for Hollowtech II, compatible bearing shells (5)
- 1 x chain whip (6)
- 1 x pedal wrench (15mm) (7)
- 6 x hex key 2/2.5/3/4/5/6mm (4/5/6mm with spherical head) (8)
- 1 x chain rivet tool for 6–10 gears (9)
- 1 x attachment holder/puller (10)
- 1 x star cap tool for Hollowtech II chainsets (11)
- 1 x hex key 8mm (12)
- 1 x square crank puller (13)
- 1 x tool case
- 1 x instructions for use

## Technical data

Dimensions: 28.5 x 21.3 x 6cm (W x H x D)

Weight: 1,850g



Date of manufacture  
(month/year): 02/2026

## Intended use

This product is a bicycle tool case for private use.

The product is intended for simple repairs and does not replace specialist tools.



## Safety information

### Life-threatening hazard!

- Never leave children unattended with the packaging materials. There is a risk of suffocation!



### Risk of injury!

- The product contains sharp components. Be careful not to injure yourself!
- Pay special attention to your fingers when opening and closing. There is a risk of injury from crushing.
- Check the product for damage or wear before each use. Only use the product if it is in perfect condition!
- Warning! Not suitable for children under 36 months. Choking hazard – contains small parts.

## Use

### Chain whip (Fig. B/E)

Place the chain whip (6) around one of the cassette sprockets (Fig. B) to hold the cassette in position when loosening the lock ring (Fig. E).

### Removing the pedals (Fig. C)

1. Unscrew the left pedal with the pedal wrench (7) by turning it clockwise.
2. Unscrew the right pedal with the pedal wrench (7) by turning it anticlockwise.

**Note:** grease the pedal thread before reinstating the pedals.

### Changing the tube (Fig. D)

1. Let the air out of the tube.
2. Using the flat end of the tyre lever (4), carefully push it between the rim and the tyre. Start near the valve.

**Note:** to prevent the tyre lever falling out again, you can attach it to a spoke using the hook.

3. Insert the second tyre lever (4) in a little further and pull the tyre over the rim until the tube can be removed all the way around.

**Note:** handle the tyre lever carefully. The tube must not be damaged.

### Removing the cassette (Fig. E)

1. Remove the back wheel of your bicycle. To do this, undo the quick release or alternatively, undo the nuts.
2. Put the cassette removal tool (3) into the closure ring of the cassette (Fig. E).

**Note:** the removal tool must fit your cassette. Depending on the manufacturer, you may possibly require a different removal tool each time. The cassette removal tool is used only for quick release. With other axle models, such as thru axles, the axle must first be removed in order to be able to remove the cassette.

3. Put the chain whip in parallel around the sprockets of the cassette (Fig. B).
4. Insert the hex key (12) with the attachment (10) into the cassette removal tool (3) and loosen the closure ring.
5. First unscrew the closure ring. Then remove the cassette.

### Removing a (square) crank (Fig. F)

1. Loosen the crank bolt with a suitable key and remove it.

**Note:** some cranks have bolt covers. These must be removed before the crank is disassembled.

2. Turn the bolt of the crank puller (13) back completely and turn the crank puller (13) by hand into the crank.

**Note:** to make sure that the crank puller is firmly seated in the crank, tighten it with a spanner (SW 22mm).

3. Screw in the bolt of the crank puller (13) with a spanner (SW 14) until the crank has come loose.

### Removing (Hollowtech II) crank (Fig. G)

1. Unscrew the crank cap with the star cap tool (11).
2. Loosen the crank bolts with the appropriate hex key (8).

### Removing the inside bearing (Hollowtech II chainset) (Fig. H)

1. First remove the crank.
2. Loosen the left bearing shell with the bearing spanner (5), turning anti-clockwise.
3. Loosen the right bearing shell with the bearing spanner (5), turning clockwise.
4. Remove the inside bearing.

**Note:** grease the inside bearing before reinstating.

### Tensioning the spokes (Fig. I)

1. Attach the spoke spanner (1) to a nipple.
2. Turn the spoke spanner clockwise to tighten the spoke or anti-clockwise to loosen it.
3. Check the tension of the spokes and repeat steps 1 and 2 if necessary.

### Opening the chain (Fig. J) (Fig. K)

1. Put the chain rivet tool (9) onto the lower chain strand.
2. Place the chain exactly onto the guide rail (9e).
3. Turn the adjusting screw (9a) to secure the chain. The chain guard (9b) must be correctly aligned with the chain and be firmly attached to the chain.

**Note:** the chain guard holds the chain tight during removal / insertion of the chain rivet and prevents the chain from tilting. The hollow space serves to receive the chain rivet when it's being pressed out.

4. Turn the lever clockwise to remove the respective chain rivet using the chain tool (9c).

5. Pull the rivet-free end of the chain out through the rear derailleur.

**Note:** the guide rail (9d) is not suitable for holding the chain.

Always put the chain onto the guide rail (9e) when pressing the chain rivet in or out.

### Closing the chain (Fig. K)

1. Insert the two ends of the chain into each other and fit the chain into the chain rivet tool (9).
2. Secure the chain with the chain guard (9b).
3. Position the new chain rivet on the guide rail (9d) and press it in.

### Storage, cleaning

When not in use, always store the product clean and dry at room temperature. Wipe clean with a dry cloth only.

When putting the square crank puller (13) back into the tool box, make sure it is firmly seated. If necessary, turn it a little until it clicks audibly into place.

**IMPORTANT!** Never clean the product with harsh cleaning agents.

### Disposal



Dispose of the product and packaging materials in accordance with current local regulations. Store the packaging materials (foil bags, for example) out of the reach of children. For further information about disposal of the product no longer needed, contact your local council. Dispose of the product and the packaging in an environmentally friendly manner.



The Recycling Code distinguishes different materials to be returned for recycling. The Code consists of the recycling symbol for the recycling process and a number that identifies the material.

### Notes on the guarantee and service handling

The product was produced with great care and under continuous quality control. DELTA-SPORT HANDELSKONTOR GmbH gives private end customers a three-year guarantee on this product from the date of purchase (guarantee period) in accordance with the following provisions. The guarantee is only valid for material and manufacturing defects. The guarantee does not cover parts subject to normal wear and tear that are thus considered wear parts (e.g. batteries) or fragile parts such as switches, rechargeable batteries, or parts made of glass.

Claims under this guarantee are excluded if the product has been used incorrectly, improperly, or contrary to the intended purpose, or if the provisions in the instructions for use were not observed, unless the end customer proves that a material or manufacturing defect exists that was not caused by one of the aforementioned circumstances.

Claims under the guarantee can only be made within the guarantee period by presenting the original sales receipt. Please therefore keep the original sales receipt. The guarantee period is not extended by any repairs carried out under the guarantee, under statutory guarantees, or as a gesture of goodwill. This also applies to replaced and repaired parts.

If you wish to make a claim please first contact the service hotline mentioned below or contact us by e-mail. If there is a guarantee case, then the product will be repaired or replaced free of charge to you or the purchase price will be refunded, depending on our choice.

Your legal rights, in particular guarantee claims against the respective seller, are not limited by this guarantee.

IAN: 497051\_2510

**GB** Service Great Britain  
Tel.: 0800 404 7657  
E-Mail: [deltasport@lidl.co.uk](mailto:deltasport@lidl.co.uk)

**IE** Service Ireland  
**NI** Tel.: 1800 101010  
E-Mail: [deltasport@lidl.ie](mailto:deltasport@lidl.ie)

**MT** Service Malta  
Tel.: 80062230  
E-Mail: [deltasport@lidl.com.mt](mailto:deltasport@lidl.com.mt)

Herzlichen Glückwunsch!

Mit Ihrem Kauf haben Sie sich für einen hochwertigen Artikel entschieden.

Machen Sie sich vor der ersten Verwendung mit dem Artikel vertraut.



**Lesen Sie hierzu aufmerksam die nachfolgende Gebrauchsanweisung.**

Benutzen Sie den Artikel nur wie beschrieben und für die angegebenen Einsatzbereiche. Bewahren Sie diese Gebrauchsanweisung gut auf. Händigen Sie alle Unterlagen bei Weitergabe des Artikels an Dritte ebenfalls mit aus.

## Lieferumfang (Abb. A)

- 1 x Speichenschlüssel  
(9/10/11/12/13/14/2x 15) (1)
- 1 x T25 Torxschlüssel (2)
- 1 x Kassettenabzieher mit Führungspin für Shimano HG (3)
- 3 x Reifenheber (4)
- 1 x Lagerschalenwerkzeug, z.B. für Hollowtech II, kompatible Lagerschalen (5)
- 1 x Kettenpeitsche (6)
- 1 x Pedalschlüssel (15 mm) (7)
- 6 x Innensechskantschlüssel 2/2,5/3/4/5/6 mm (4/5/6 mm mit Kugelkopf) (8)
- 1 x Kettenniet für 6 - 10 Gänge (9)
- 1 x Aufsatzhalter/Abzieher (10)
- 1 x Sternkappenwerkzeug für Hollowtech II Kurbelgarnituren (11)
- 1 x Innensechskantschlüssel 8 mm (12)
- 1 x Kurbelabzieher Vierkant (13)
- 1 x Werkzeugkoffer
- 1 x Gebrauchsanweisung

## Technische Daten

Maße: 28,5 x 21,3 x 6 cm (B x H x T)

Gewicht: 1850 g



Herstellungsdatum (Monat/Jahr):  
02/2026

## Bestimmungsgemäße Verwendung

Dieser Artikel ist ein Fahrradwerkzeugkoffer für den privaten Gebrauch. Der Artikel ist für einfache Reparaturen vorgesehen und ersetzt kein Fachwerkzeug.

### **Sicherheitshinweise** **Lebensgefahr!**

- Lassen Sie Kinder nie unbeaufsichtigt mit dem Verpackungsmaterial. Es besteht Erstickungsgefahr!

### **Verletzungsgefahr!**

- Der Artikel enthält scharfe Komponenten. Achten Sie darauf, sich nicht zu verletzen!
- Achten Sie beim Aus- und Zuklappen besonders auf Ihre Finger. Es besteht Verletzungsgefahr durch Quetschungen.
- Prüfen Sie den Artikel vor jedem Gebrauch auf Beschädigungen oder Abnutzungen. Der Artikel darf nur in einwandfreiem Zustand verwendet werden!
- Achtung! Nicht für Kinder unter 36 Monaten geeignet. Erstickungsgefahr, da kleine Teile verschluckt oder eingeatmet werden können!

## Verwendung

### **Kettenpeitsche (Abb. B/E)**

Legen Sie die Kettenpeitsche (6) um eines der Ritzel der Kassette (Abb. B), um die Kassette beim Lösen des Verschlussrings (Abb. E) in ihrer Position zu halten.

### **Pedale demontieren (Abb. C)**

1. Schrauben Sie das linke Pedal mit dem Pedalschlüssel (7) im Uhrzeigersinn ab.
2. Schrauben Sie das rechte Pedal mit dem Pedalschlüssel (7) gegen den Uhrzeigersinn ab.

**Hinweis:** Fetten Sie das Pedalgewinde vor dem Wiedereinsetzen der Pedale.

### **Schlauch wechseln (Abb. D)**

1. Lassen Sie die Luft aus dem Schlauch raus.
2. Schieben Sie einen Reifenheber (4) vorsichtig mit dem flachen Ende zwischen Felge und Mantel. Beginnen Sie in der Nähe des Ventils.

**Hinweis:** Damit der Reifenheber nicht wieder herausfällt, können Sie ihn mit Hilfe des Hakens an einer Speiche befestigen.

3. Setzen Sie den zweiten Reifenheber (4) ein Stück weiter ein und ziehen Sie den Mantel so weit über die Felge, bis der Schlauch rundherum abgenommen werden kann.

**Hinweis:** Gehen Sie mit dem Montierhebel vorsichtig um. Der Schlauch darf nicht beschädigt werden.

### **Kassette abziehen (Abb. E)**

1. Bauen Sie das Hinterrad Ihres Fahrrads aus. Entfernen Sie dazu den Schnellspanner oder alternativ vorhandene Muttern.
2. Setzen Sie den Kassettenabzieher (3) in den Abschlussring der Kassette (Abb. E).

**Hinweis:** Beachten Sie, dass der Abzieher zwingend zu Ihrer Kassette passen muss. Je nach Hersteller benötigen Sie unter Umständen jeweils einen anderen Abzieher. Der Kassettenabzieher ist nur für Schnellspanner zu verwenden. Bei anderen Achsmodellen, wie Steckachsen, muss zuerst die Achse ausgebaut werden, um die Kassette abziehen zu können.

3. Legen Sie parallel die Kettenpeitsche um die Ritzel der Kassette (Abb. B).
4. Stecken Sie den Innensechskant-schlüssel (12) mit dem Aufsatz (10) in den Kassettenabzieher (3) und lösen Sie den Abschlussring.

5. Schrauben Sie zunächst den Abschlussring ab. Ziehen Sie anschließend die Kassette ab.

### **Kurbel (Vierkant) demontieren (Abb. F)**

1. Lösen Sie die Kurbelschraube mit einem passenden Schlüssel und entfernen Sie diese.

**Hinweis:** Einige Kurbeln haben Schraubenabdeckungen. Diese müssen vor dem Demontieren der Kurbel entfernt werden.

2. Drehen Sie den Dorn des Kurbelabziehers (13) komplett zurück und drehen Sie den Kurbelabzieher (13) per Hand in die Kurbel hinein.

**Hinweis:** Um sicher zu gehen, dass der Kurbelabzieher fest in der Kurbel sitzt, ziehen Sie ihn mit einem Schraubenschlüssel (SW 22 mm) fest.

3. Schrauben Sie den Dorn des Kurbelabziehers (13) mit einem Schraubenschlüssel (SW 14) so lange ein, bis die Kurbel sich gelöst hat.

### **Kurbel (Hollowtech II) demontieren (Abb. G)**

1. Schrauben Sie die Kurbelkappe mit dem Sternkappenwerkzeug (11) ab.
2. Lösen Sie die Kurbelschrauben mit dem passenden Innensechskant-schlüssel (8).

### **Innenlager (Hollowtech II Kurbelgarnitur) entfernen (Abb. H)**

1. Demontieren Sie zunächst die Kurbel.
2. Lösen Sie die linke Lagerschale mit dem Lagerschalenwerkzeug (5) gegen den Uhrzeigersinn.
3. Lösen Sie die rechte Lagerschale mit dem Lagerschalenwerkzeug (5) im Uhrzeigersinn.
4. Entfernen Sie das Innenlager.

**Hinweis:** Fetten Sie das Innenlager vor dem Wiedereinsetzen.

## Speichen spannen (Abb. I)

1. Bringen Sie den Speichenschlüssel (1) auf einem Nippel an.
2. Drehen Sie den Speichenschlüssel im Uhrzeigersinn, um die Speiche fester zu ziehen oder gegen den Uhrzeigersinn, um sie zu lockern.
3. Prüfen Sie die Spannung der Speichen und wiederholen Sie gegebenenfalls die Schritte 1 und 2.

## Kette öffnen (Abb. J) (Abb. K)

1. Setzen Sie den Kettenniet (9) am unteren Kettenstrang an.
2. Legen Sie die Kette passgenau auf die Führungsschiene (9e).
3. Drehen Sie an der Stellschraube (9a), um die Kette zu sichern. Die Kettensicherung (9b) muss korrekt an der Kette ausgerichtet sein und fest an der Kette anliegen.

**Hinweis:** Die Kettensicherung hält die Kette während der Entfernung/Einfügung des Kettenniets fest und verhindert ein Verkanten der Kette. Der Hohlraum dient der Aufnahme des Kettenniets beim Herausdrücken.

4. Drehen Sie den Hebel im Uhrzeigersinn, um mit Hilfe des Kettennietdrückers (9c) den jeweiligen Kettenniet zu entfernen.
5. Ziehen Sie das nietfreie Ende der Kette durch das Schaltwerk heraus.

**Hinweis:** Achten Sie darauf, dass die Führungsschiene (9d) nicht zum Halten der Kette geeignet ist. Legen Sie die Kette stets auf die Führungsschiene (9e) beim Heraus- oder Hineindrücken des Kettenniets.

## Kette schließen (Abb. K)

1. Stecken Sie die beiden Kettenenden ineinander und passen Sie die Kette in den Kettenniet (9) ein.
2. Sichern Sie die Kette mit der Kettensicherung (9b).
3. Positionieren Sie den neuen Kettenniet auf der Führungsschiene (9d) und drücken Sie ihn hinein.

## Lagerung, Reinigung

Lagern Sie den Artikel bei Nichtbenutzung immer trocken und sauber bei Raumtemperatur.

Nur mit einem trockenen Reinigungstuch sauber wischen.

Achten Sie beim Zurücklegen des Kurbelabziehers Vierkant (13) in den Werkzeugkoffer auf dessen festen Sitz. Drehen Sie ihn ggf. ein wenig, bis er hör- und spürbar einrastet.

**WICHTIG!** Nie mit scharfen Reinigungsmitteln reinigen.

## Hinweise zur Entsorgung



Entsorgen Sie den Artikel und die Verpackungsmaterialien entsprechend den aktuellen örtlichen Vorschriften. Bewahren Sie Verpackungsmaterialien (wie z. B. Folienbeutel) für Kinder unerreichbar auf. Weitere Informationen zur Entsorgung des ausgedienten Artikels erhalten Sie bei Ihrer Gemeinde- oder Stadtverwaltung. Entsorgen Sie den Artikel und die Verpackung umweltschonend.



Der Recycling-Code dient der Kennzeichnung verschiedener Materialien zur Rückführung in den Wiederverwertungskreislauf (Recycling). Der Code besteht aus einem Recyclingsymbol für den Verwertungskreislauf und einer Nummer, die das Material kennzeichnet.

## Hinweise zur Garantie und Serviceabwicklung

Der Artikel wurde mit großer Sorgfalt und unter ständiger Kontrolle produziert. DELTA-SPORT HANDELSKONTOR GmbH räumt privaten Endkunden auf diesen Artikel drei Jahre Garantie ab Kaufdatum (Garantiefrist) nach Maßgabe der folgenden Bestimmungen ein.

Die Garantie gilt nur für Material- und Verarbeitungsfehler. Die Garantie erstreckt sich nicht auf Teile, die der normalen Abnutzung unterliegen und deshalb als Verschleißteile anzusehen sind (z. B. Batterien) sowie nicht auf zerbrechliche Teile, z. B. Schalter, Akkus oder Teile, die aus Glas gefertigt sind. Ansprüche aus dieser Garantie sind ausgeschlossen, wenn der Artikel unsachgemäß oder missbräuchlich oder nicht im Rahmen der vorgesehenen Bestimmung oder des vorgesehenen Nutzungsumfangs verwendet wurde oder Vorgaben in der Anleitung/Anweisung nicht beachtet wurden, es sei denn, der Endkunde weist nach, dass ein Material- oder Verarbeitungsfehler vorliegt, der nicht auf einem der vorgenannten Umstände beruht.

Ansprüche aus der Garantie können nur innerhalb der Garantiefrist unter Vorlage des Originalkassenbelegs geltend gemacht werden.

Bitte bewahren Sie deshalb den Originalkassenbeleg auf. Die Garantiefrist wird durch etwaige Reparaturen aufgrund der Garantie, gesetzlicher Gewährleistung oder Kulanz nicht verlängert. Dies gilt auch für ersetzte und reparierte Teile.

Bitte wenden Sie sich bei Beanstandungen zunächst an die untenstehende Service-Hotline oder setzen Sie sich per E-Mail mit uns in Verbindung. Liegt ein Garantiefall vor, wird der Artikel von uns – nach unserer Wahl – für Sie kostenlos repariert, ersetzt oder der Kaufpreis erstattet. Weitere Rechte aus der Garantie bestehen nicht.

Ihre gesetzlichen Rechte, insbesondere Gewährleistungsansprüche gegenüber dem jeweiligen Verkäufer, werden durch diese Garantie nicht eingeschränkt.

IAN: 497051\_2510

- Ⓓ🇪 Kundenservice Deutschland  
Tel.: 0800 5435 111  
E-Mail: [deltasport@lidl.de](mailto:deltasport@lidl.de)
- Ⓓ🇦🇹 Service Österreich  
Tel.: 0800 447744  
E-Mail: [deltasport@lidl.at](mailto:deltasport@lidl.at)
- Ⓓ🇨🇭 Service Schweiz  
Tel.: 0800 56 44 33  
E-Mail: [deltasport@lidl.ch](mailto:deltasport@lidl.ch)
- Ⓓ🇧🇪 Service Belgien  
Tel.: 0800 12089  
E-Mail: [deltasport@lidl.be](mailto:deltasport@lidl.be)

Félicitations !

Vous venez d'acquérir un article de grande qualité. Avant la première utilisation, familiarisez-vous avec l'article.



**Pour cela, veuillez lire attentivement la notice d'utilisation suivante.**

Utilisez l'article uniquement comme indiqué et pour les domaines d'utilisation mentionnés. Conservez bien cette notice d'utilisation. Si vous cédez l'article à un tiers, veuillez à lui remettre l'ensemble de la documentation.

## Étendue de la livraison (fig. A)

- 1 clé à rayons (9/10/11/12/13/14/2x 15) (1)
- 1 clé Torx T25 (2)
- 1 extracteur de casquette avec goupille de guidage pour Shimano HG (3)
- 3 démonte-pneus (4)
- 1 outil pour coquilles de roulements, par ex. pour Hollowtech II, coquilles de roulement compatibles (5)
- 1 fouet à chaîne (6)
- 1 clé à pédale (15 mm) (7)
- 6 clé hexagonale 2/2,5/3/4/5/6 mm (4/5/6 mm mit Kugelkopf) (8)
- 1 dérive-chaînes pour 6 à 10 vitesses (9)
- 1 support d'outils/extracteur (10)
- 1 outil pour capuchons en étoile pour pédaliers Hollowtech II (11)
- 1 clé hexagonale 8 mm (12)
- 1 extracteur de manivelle carré (13)
- 1 coffre à outils
- 1 notice d'utilisation

## Caractéristiques techniques

Dimensions : 28,5 x 21,3 x 6 cm (l x h x p)

Poids : 1850 g



Date de fabrication (mois/année) : 02/2026

## Utilisation conforme à sa destination

Cet article est un coffre à outils pour vélo pour utilisation privée. L'article est prévu pour des réparations simples et ne remplace pas les outils professionnels.



### Consignes de sécurité

#### Danger de mort !

- Ne laissez jamais les enfants sans surveillance avec le matériel d'emballage. Il existe un danger de suffocation !



#### Risque de blessure !

- L'article comporte des éléments coupants. Faites attention à ne pas vous blesser !
- Faites attention à vos doigts en ouvrant et refermant. Il existe un risque de blessure par écrasement.
- Avant chaque utilisation, vérifiez que l'article n'est pas endommagé et ne présente pas de signes d'usure. L'article ne doit être utilisé qu'en parfait état !
- Attention ! Ne convient pas aux enfants de moins de 36 mois. Risque d'étouffement en raison de petites pièces pouvant être avalées ou aspirées !

## Utilisation

### Fouet à chaîne (fig. B/E)

Placez le fouet à chaîne (6) autour de l'un des pignons de la cassette (fig. B) pour maintenir la cassette en place lorsque vous desserrez l'anneau de fermeture (fig. E).

### Démontage de la pédale (fig. C)

1. Dévisser la pédale gauche avec la clé à pédale (7) dans le sens des aiguilles d'une montre.
2. Dévisser la pédale droite avec la clé à pédale (7) dans le sens inverse des aiguilles d'une montre.

**Remarque :** graissez le filetage de la pédale avant de remettre les pédales en place.

### **Changer la chambre à air (fig. D)**

1. Laissez l'air sortir de la chambre à air.
2. Glissez doucement un démonte-pneu (4) avec l'extrémité plate entre la jante et la chape. Commencez à proximité de la soupape.

**Remarque :** pour éviter que le démonte-pneu ne retombe, vous pouvez l'attacher à un rayon à l'aide du crochet.

3. Insérez le deuxième démonte-pneu (4) un peu plus loin et tirez la chape sur la jante jusqu'à ce que la chambre à air puisse être retirée tout autour.

**Remarque :** utilisez le levier de montage avec précaution. La chambre à air ne doit pas être endommagée.

### **Retirer la cassette (fig. E)**

1. Démontez la roue arrière de votre vélo. Pour cela, retirez le serrage rapide ou l'autre écrou éventuel.
2. Placez l'extracteur de cassette (3) dans l'anneau de fermeture de la cassette (fig. E).

**Remarque :** l'extracteur doit obligatoirement être adapté à la cassette. Selon le fabricant, il est possible que vous ayez besoin d'un autre extracteur. L'extracteur de cassette ne doit être utilisé que pour le blocage rapide. Pour les autres modèles d'axe, comme les axes traversants, il faut d'abord démonter l'axe pour pouvoir retirer la cassette.

3. Placez parallèlement le fouet à chaînes et le pignon de la cassette (fig. B).
4. Placez la clé hexagonale (12) avec l'outil (10) dans l'extracteur de cassette (3) et dévissez l'anneau de fermeture.
5. Dévisser d'abord l'anneau de fermeture. Dévisser ensuite la cassette.

### **Démontage de la manivelle (carrée) (fig. F)**

1. Dévissez la vis de la manivelle avec une clé adaptée et retirez-la.

**Remarque :** certaines manivelles comportent des raccords vissés. Ceux-ci doivent être retirés avant de démonter la manivelle.

2. Faire tourner à l'envers le mandrin de l'extracteur de manivelle (13) dans sa totalité, puis insérer l'extracteur de manivelle (13) à la main dans la manivelle, en tournant.

**Remarque :** pour vous assurer que l'extracteur de manivelle est bien placé dans la manivelle, serrez-le avec une clé (ouverture 22 mm).

3. Vissez le mandrin de l'extracteur de manivelle (13) avec une clé (ouverture 14) jusqu'à ce que la manivelle se soit détachée.

### **Démontez la manivelle (Hollowtech II) (fig. G)**

1. Vissez le capuchon de la manivelle avec l'outil pour capuchons en étoile (11).
2. Dévissez la vis de la manivelle avec la clé hexagonale (8).

### **Retirer le palier intérieur (pédalier Hollowtech II) (fig. H)**

1. Démontez d'abord la manivelle.
2. Dévissez la coquille de roulement gauche avec l'outil pour coquille de roulement (5), en tournant dans le sens inverse des aiguilles d'une montre.
3. Dévissez la coquille de roulement droite avec l'outil pour coquille de roulement (5), en tournant dans le sens des aiguilles d'une montre.
4. Retirez le palier intérieur.

**Remarque :** graissez le palier intérieur avant de le remettre en place.

## Tendre les rayons (fig. I)

1. Posez la clé à rayons (1) sur un raccord.
2. Tournez la clé à rayons dans le sens des aiguilles d'une montre pour resserrer les rayons ou dans le sens inverse pour les relâcher.
3. Vérifiez la tension des rayons et reproduisez si nécessaire les étapes 1 et 2.

## Ouvrir la chaîne (fig. J) (fig. K)

1. Placez le dérive-chaînes (9) sur la chaîne inférieure.
2. Placez la chaîne exactement sur le rail de guidage arrière (9e).
3. Serrez la vis de réglage (9a) pour sécuriser la chaîne. La sécurité de chaîne (9b) doit être correctement alignée avec la chaîne et correctement fixée à celle-ci.

**Remarque :** la sécurité de chaîne maintient la chaîne en place pendant le retrait/l'ajout du rivet de chaîne et empêche l'inclinaison de la chaîne. La cavité retient le rivet de chaîne lorsqu'il est poussé vers l'extérieur.

4. Tourner le levier dans le sens des aiguilles d'une montre pour retirer le rivet de chaîne correspondant à l'aide du loquet du rivet de chaîne (9c).
5. Tirez l'extrémité non rivetée de la chaîne à travers le dérailleur arrière.

**Remarque :** tenez compte du fait que le rail de guidage (9d) n'est pas adapté pour maintenir la chaîne. Placez toujours la chaîne sur le rail de guidage arrière (9e) en sortant ou insérant le rivet de chaîne.

## Fermer la chaîne (fig. K)

1. Insérez les deux extrémités de la chaîne l'une dans l'autre et insérez la chaîne dans le rivet de chaîne (9).
2. Sécurisez la chaîne avec la sécurité de chaîne (9b).
3. Placez le nouveau rivet de chaîne sur le rail de guide (9d) et insérez-le en appuyant.

## Stockage, nettoyage

Lorsque vous n'utilisez pas l'article, rangez-le toujours dans un endroit sec et propre à une température ambiante. Essayez uniquement avec un chiffon de nettoyage à sec.

Lorsque vous remplacez l'extracteur de manivelle carré (13) dans le coffre à outils, veillez à ce qu'il soit bien fixé. Le cas échéant, tournez-le un peu jusqu'à ce qu'il s'enclenche de manière audible et perceptible.

**IMPORTANT !** Ne lavez jamais avec des produits de nettoyage agressifs.

## Mise au rebut



Ce produit est recyclable. Il est soumis à la responsabilité élargie du fabricant et est collecté séparément.



Éliminez le produit et les matériaux d'emballage conformément aux réglementations locales actuelles en vigueur. Conservez les matériaux d'emballage (comme les sachets en plastique) hors de portée des enfants.

Vous obtiendrez plus d'informations relatives à l'élimination du produit usagé auprès de votre commune ou de votre municipalité. Éliminez le produit et l'emballage dans le respect de l'environnement.



Le code de recyclage est utilisé pour identifier les différents matériaux à retourner dans le cycle de recyclage.

Ce code se compose du symbole de recyclage, représentant le cycle de recyclage ainsi que d'un numéro identifiant le matériau.

## **Indications concernant la garantie et le service après-vente**

L'article a été produit avec grand soin et sous un contrôle constant.

DELTA- SPORT HANDELSKONTOR GmbH accorde au client final privé une garantie de trois ans sur cet article à compter de la date d'achat (période de garantie) conformément aux dispositions suivantes. La garantie ne vaut que pour les défauts de matériaux et de fabrication. La garantie ne couvre pas les pièces soumises à une usure normale, lesquelles doivent donc être considérées comme des pièces d'usure (comme par ex. les piles), de même qu'elle ne couvre pas les pièces fragiles, telles que les interrupteurs, les batteries ou les pièces fabriquées en verre.

Les réclamations au titre de cette garantie sont exclues si l'article a été utilisé de manière abusive ou inappropriée, hors du cadre de son usage ou du champ d'application prévu ou si les instructions de la notice d'utilisation n'ont pas été respectées, à moins que le client final ne prouve que l'article présentait un défaut de matériau ou de fabrication n'étant pas dû à l'une des conditions mentionnées ci-dessus.

Les réclamations au titre de la garantie ne peuvent être adressées pendant la période de garantie qu'en présentant le ticket de caisse original. Veuillez pour cela conserver le ticket de caisse original. Ceci s'applique également aux pièces remplacées et réparées.

Si vous avez des plaintes à formuler, veuillez d'abord contacter le service d'assistance téléphonique ci-dessous ou nous contacter par courrier électronique.

Si le cas est couvert par la garantie, nous nous engageons - à notre appréciation - à réparer ou à remplacer l'article gratuitement pour vous ou à vous rembourser le prix d'achat.

Aucun autre droit ne découle de la garantie. Vos droits légaux, en particulier les droits de garantie contre le vendeur concerné, ne sont pas limités par cette garantie.

### **\*Article L217-16 du Code de la consommation**

Lorsque l'acheteur demande au vendeur, pendant le cours de la garantie commerciale qui lui a été consentie lors de l'acquisition ou de la réparation d'un bien meuble, une remise en état couverte par la garantie, toute période d'immobilisation d'au moins sept jours vient s'ajouter à la durée de la garantie qui restait à courir. Cette période court à compter de la demande d'intervention de l'acheteur ou de la mise à disposition pour réparation du bien en cause, si cette mise à disposition est postérieure à la demande d'intervention.

Indépendamment de la garantie commerciale souscrite, le vendeur reste tenu des défauts de conformité du bien et des vices rédhibitoires dans les conditions prévues aux articles L217-4 à L217-13 du Code de la consommation et aux articles 1641 à 1648 et 2232 du Code Civil.

### **Article L217-4 du Code de la consommation**

Le vendeur livre un bien conforme au contrat et répond des défauts de conformité existant lors de la délivrance.

Il répond également des défauts de conformité résultant de l'emballage, des instructions de montage ou de l'installation lorsque celle-ci a été mise à sa charge par le contrat ou a été réalisée sous sa responsabilité.

### **Article L217-5 du Code de la consommation**

Le bien est conforme au contrat :

1° S'il est propre à l'usage habituellement attendu d'un bien semblable et, le cas échéant :

- s'il correspond à la description donnée par le vendeur et posséder les qualités que celui-ci a présentées à l'acheteur sous forme d'échantillon ou de modèle ;
  - s'il présente les qualités qu'un acheteur peut légitimement attendre eu égard aux déclarations publiques faites par le vendeur, par le producteur ou par son représentant, notamment dans la publicité ou l'étiquetage ;
- 2° Ou s'il présente les caractéristiques définies d'un commun accord par les parties ou être propre à tout usage spécial recherché par l'acheteur, porté à la connaissance du vendeur et que ce dernier a accepté.

### **Article L217-12 du Code de la consommation**

L'action résultant du défaut de conformité se prescrit par deux ans à compter de la délivrance du bien.

### **Article 1641 du Code civil**

Le vendeur est tenu de la garantie à raison des défauts cachés de la chose vendue qui la rendent impropre à l'usage auquel on la destine, ou qui diminuent tellement cet usage que l'acheteur ne l'aurait pas acquise, ou n'en aurait donné qu'un moindre prix, s'il les avait connus.

### **Article 1648 1er alinéa du Code civil**

L'action résultant des vices rédhibitoires doit être intentée par l'acquéreur dans un délai de deux ans à compter de la découverte du vice.

Les pièces détachées indispensables à l'utilisation du produit sont disponibles pendant la durée de la garantie du produit.

IAN : 497051\_2510

**(FR)** Service France  
Tel. : 0800 919 270  
E-Mail : [deltasport@lidl.fr](mailto:deltasport@lidl.fr)

**(CH)** Service Suisse  
Tel. : 0800 56 44 33  
E-Mail : [deltasport@lidl.ch](mailto:deltasport@lidl.ch)

**(BE)** Service Belgique  
Tel. : 0800 12089  
E-Mail : [deltasport@lidl.be](mailto:deltasport@lidl.be)

\*n'est valable que pour la France

Gefeliciteerd!

Met uw aankoop hebt u voor een hoogwaardig artikel gekozen. Zorg ervoor dat u voor het eerste gebruik met het artikel vertrouwd raakt.



**Lees hiervoor de volgende gebruiksaanwijzing zorgvuldig door.**

Gebruik het artikel alleen zoals omschreven en voor het aangegeven doel. Bewaar deze gebruiksaanwijzing goed. Geef alle documenten mee als u het artikel aan iemand anders geeft.

## Leveringsomvang (afb. A)

- 1 x spaaksleutel (9/10/11/12/13/14/2 x 15) (1)
- 1 x T25-torxsleutel (2)
- 1 x cassettrekker met geleidepen voor Shimano HG (3)
- 3 x bandenlichter (4)
- 1 x lagerschaalgereedschap, bijv. voor met Hollowtech II compatibele lagerschalen (5)
- 1 x kettingzweep (6)
- 1 x pedaalsleutel (15 mm) (7)
- 6 x binnenzeskantsleutel 2/2,5/3/4/5/6 mm (4/5/6 mm met kogelkop) (8)
- 1 x kettingpons voor 6 - 10 versnellingen (9)
- 1 x opzethouder/trekker (10)
- 1 x crankdopsleutel voor Hollowtech II-crankstellen (11)
- 1 x binnenzeskantsleutel 8 mm (12)
- 1 x crankafnemer vierkant (13)
- 1 x gereedschapskoffer
- 1 x gebruiksaanwijzing

## Technische gegevens

Afmetingen: 28,5 x 21,3 x 6 cm (b x h x d)  
Gewicht: 1850 g



Productiedatum (maand/jaar):  
02/2026

## Beoogd gebruik

Dit artikel is een fietsgereedschapskoffer voor particulier gebruik. Het artikel is bestemd voor eenvoudige reparaties en dient niet als vervanging voor professioneel gereedschap.

## ⚠ Veiligheidstips

### Levensgevaar!

- Laat kinderen nooit zonder toezicht alleen met het verpakkingsmateriaal. Er bestaat verstikkingsgevaar!

### ⚠ Kans op lichamelijk letsel!

- Het artikel bevat scherpe onderdelen. Pas op dat u zich niet verwondt!
- Let bij het open- en dichtklappen met name op uw vingers. Er bestaat een kans op lichamelijk letsel door beknelling.
- Controleer het artikel voor elk gebruik op beschadigingen of slijtage. Het artikel mag alleen in goede staat worden gebruikt!
- Waarschuwing! Niet geschikt voor kinderen jonger dan 36 maanden. Verstikkingsgevaar, omdat kleine delen ingeslikt of ingeademd kunnen worden!

## Gebruik

### Kettingzweep (afb. B/E)

Leg de kettingzweep (6) rond een van de tandwielen van de cassette (afb. B) om de cassette bij het losdraaien van de sluitring (afb. E) op zijn plaats te houden.

### Pedalen demonteren (afb. C)

1. Schroef het linkerpedaal met de pedaalsleutel (7) met de klok mee los.
2. Schroef het rechterpedaal met de pedaalsleutel (7) tegen de klok in los.

**Aanwijzing:** vet de schroefdraad van de pedalen in voordat u deze weer monteert.

## **Binnenband verwisselen (afb. D)**

1. Laat de lucht uit de binnenband lopen.
2. Schuif een bandenlichter (4) voorzichtig met de vlakke kant tussen de velg en de buitenband. Begin vlak bij het ventiel.

**Aanwijzing:** haak de achterkant van de bandenlichter om een spaak om te voorkomen dat deze uit de velg valt.

3. Plaats de tweede bandenlichter (4) een stuk verder en trek de buitenband zo ver over de velg dat u de binnenband er rondom uit kunt nemen.

**Aanwijzing:** ga voorzichtig te werk met de montagehulp. De binnenband mag niet beschadigd raken.

## **Cassette afnemen (afb. E)**

1. Demonteer het achterwiel van de fiets. Verwijder hiertoe de snelspanner of de bevestigde moeren.
2. Plaats de cassettetrekker (3) in de sluitring van de cassette (afb. E).

**Aanwijzing:** houd er rekening mee dat de trekker absoluut geschikt moet zijn voor uw cassette. Afhankelijk van de fabrikant hebt u mogelijk een andere trekker nodig. De cassettetrekker dient alleen voor snelspanners te worden gebruikt. Bij andere astypen, bijvoorbeeld steekassen, moet eerst de as worden gedemonteerd voordat de cassette kan worden afgenomen.

3. Leg tevens de kettingzweep rond de tandwielen van de cassette (afb. B).
4. Steek de binnenzeskantsleutel (12) met de opzethouder (10) in de cassettetrekker (3) en draai de sluitring los.
5. Schroef de sluitring er vervolgens af. Verwijder tenslotte de cassette.

## **Crank (vierkant) demonteren (afb. F)**

1. Draai de crankbout lost met een passende sleutel en verwijder de bout.

**Aanwijzing:** sommige cranks hebben een schroefafdekking. Deze dient te worden verwijderd voordat de crank wordt gedemonteerd.

2. Draai de pen van de crankafnemer (13) volledig terug en draai de crankafnemer (13) met de hand in de crank.

**Aanwijzing:** om er zeker van te zijn dat de crankafnemer goed vast zit in de crank, draait u hem vast met een schroefsleutel (SW 22 mm).

3. Draai de pen van de crankafnemer (13) net zo lang aan met een schroefsleutel (SW 14) totdat de crank los is.

## **Crank (Hollowtech II) demonteren (afb. G)**

1. Draai de crankafdekking los met de crankdopsleutel (11).
2. Draai de crankbouten los met een passende binnenzeskantsleutel (8).

## **Binnenlager (Hollowtech II-crankstel) verwijderen (afb. H)**

1. Demonteer vervolgens de crank.
2. Draai de linkerlagerschaal met het lagerschaalgereedschap (5) tegen de klok in los.
3. Draai de rechterlagerschaal met het lagerschaalgereedschap (5) met de klok mee los.
4. Verwijder het binnenlager.

**Aanwijzing:** vet het binnenlager in voordat u dit weer monteert.

## **Spaken spannen (afb. I)**

1. Plaats de spaaksleutel (1) op een nippel.
2. Draai de spaaksleutel met de klok mee om de spaak vaster te draaien en tegen de klok in om hem lossere te draaien.
3. Controleer de spanning van de spaken en herhaal indien nodig stap 1 en 2.

## **Ketting lossen (afb. J) (afb. K)**

1. Plaats de kettingpons (9) op het onderste kettingdeel.

2. Leg de ketting exact op de geleiding (9e).
3. Draai aan de stelschroef (9a) om de ketting te sluiten. De kettingborging (9b) moet correct op de ketting zijn uitgelijnd en strak op de ketting zitten.

**Aanwijzing:** de kettingborging houdt de ketting vast tijdens het verwijderen/plaatsen van de kettingpen en voorkomt dat de ketting kantelt. De holling dient voor opname van de kettingpen tijdens het uitdrukken.

4. Draai de steel tegen de klok in om met behulp van de kettingdrukstift (9c) de betreffende kettingpen te verwijderen.
5. Trek het gedeelte van de ketting zonder de pen door de derailleur.

**Aanwijzing:** houd er rekening mee dat de geleiding (9d) niet geschikt is om de ketting tegen te houden. Leg de ketting steeds op de geleiding (9e) bij het verwijderen of plaatsen van de kettingpen.

### Ketting sluiten (afb. K)

1. Steek de beide uiteinden van de ketting in elkaar en leg de ketting in de kettingpons (9).
2. Borg de ketting met de kettingborging (9b).
3. Plaats de nieuwe kettingpen op de geleiding (9d) en druk hem in de ketting.

### Opslag, reiniging

Bewaar het artikel wanneer u dit niet gebruikt altijd droog en schoon op kamertemperatuur.

Veeg alleen schoon met een droge schoonmaakdoek.

Let bij het terugplaatsen van de cran-kafnemer vierkant (13) in de gereedschapskoffer erop dat deze goed vastzit. Draai deze een beetje indien nodig, totdat deze hoor- en voelbaar vastklikt. **BELANGRIJK!** Reinig nooit met agressieve reinigingsmiddelen.

### Afvalverwerking



Voer het artikel en de verpakkingsmaterialen af in overeenstemming met de actuele lokale voorschriften. Berg verpakkingsmaterialen (zoals bv. foliezakjes) op buiten het bereik van kinderen.

Bijkomende informatie over de afvoer van het onbruikbaar geworden artikel krijgt u bij uw gemeente- of stadsbestuur. Voer het artikel en de verpakking milieuvriendelijk af.



De recyclingcode dient om verschillende materialen voor recyclingdoeleinden te kenmerken. De code bestaat uit een recyclingssymbool voor de recyclingcyclus en een nummer dat het materiaal kenmerkt.

### Opmerkingen over garantie en serviceafhandeling

Het artikel werd met de grootste zorgvuldigheid en onder permanent toezicht geproduceerd.

De firma DELTA-SPORT HANDELS-KONTOR GmbH verleent particuliere eindklanten op dit artikel drie jaar garantie, te rekenen vanaf de datum van aankoop (garantietermijn) en dit op grond van de volgende bepalingen. De garantie geldt alleen voor materiaal- en verwerkingsfouten.

De garantie is niet van toepassing op onderdelen die aan een normale slijtage onderhevig zijn en daarom als niet-slijtvaste onderdelen te beschouwen zijn (bv. batterijen) en evenmin op breekbare onderdelen, bv. schakelaars, accu's of onderdelen die van glas gemaakt zijn.

Uit de garantie voortvloeiende claims zijn uitgesloten als het artikel onvakkundig, verkeerd of niet in het kader van de voorziene bepaling of in het kader van het voorziene gebruiksdoeleinde gebruikt werd of indien richtlijnen in de gebruiksaanwijzing niet in acht genomen werden, tenzij de eindklant aantoonst dat er sprake is van een materiaal- of verwerkingsfout die niet op één van de hoger vermelde omstandigheden gebaseerd is.

Uit de garantie voortvloeiende claims kunnen alleen tijdens de garantieperiode op vertoon van de originele kassabon ingediend worden. Gelieve daarom de originele kassabon te bewaren. De garantieperiode wordt door eventuele reparaties op grond van de garantie, wettelijke waarborg of coulance niet verlengd. Dit geldt ook voor vervangen en gerepareerde onderdelen.

Gelieve u bij klachten in eerste instantie tot de hieronder vermelde servicehotline te richten of met ons per e-mail contact op te nemen. Is er sprake van een garantiegeval, dan wordt het artikel door ons – naar onze keuze – voor u gratis gerepareerd, wordt het vervangen of wordt de aankoopsom terugbetaald. Verdere rechten op grond van de garantie bestaan niet.

Uw wettelijke rechten, in het bijzonder rechten op garantie tegenover de betreffende verkoper, worden door deze garantie niet beperkt.

IAN: 497051\_2510

**BE** Service België  
Tel.: 0800 12089  
E-Mail: [deltasport@lidl.be](mailto:deltasport@lidl.be)

**NL** Service Nederland  
Tel.: 0800 0249630  
E-Mail: [deltasport@lidl.nl](mailto:deltasport@lidl.nl)

Gratulujemy!  
Decydując się na ten produkt, otrzymując Państwo towar wysokiej jakości. Należy zapoznać się z produktem przed jego pierwszym użyciem.

 **Należy uważnie przeczytać następującą instrukcję użytkownika.**

Produkt ten należy użytkować wyłącznie w opisany sposób oraz zgodnie ze wskazanym przeznaczeniem. Niniejszą instrukcję użytkowania należy przechowywać w bezpiecznym miejscu. Przekazując produkt innej osobie, należy upewnić się, że otrzyma ona także całą dokumentację dotyczącą produktu.

## Zakres dostawy (rys. A)

- 1 x napinacz do szprych  
(9/10/11/12/13/14/2 x 15) (1)
- 1 x klucz torx T25 (2)
- 1 x klucz z prowadnicą do kasety Shimano HG (3)
- 3 x łyżka do opon (4)
- 1 x narzędzie do mocowania panewki łożyska, np. Hollowtech II i innych kompatybilnych panewek łożyska (5)
- 1 x klucz łańcuchowy (6)
- 1 x klucz do pedałów (15 mm) (7)
- 6 x klucz sześciokątny 2/2,5/3/4/ 5/6 mm  
(4/5/6 mm z głowicą kulową) (8)
- 1 x skuwacz łańcucha dla 6–10 biegów (9)
- 1 x mocowanie nasadki/ściągacz (10)
- 1 x klucz do nasadki dla zestawów korbowych Hollowtech II (11)
- 1 x klucz sześciokątny 8 mm (12)
- 1 x ściągacz do korby z gwintem czworokątnym (13)
- 1 x skrzynka narzędziowa
- 1 x instrukcja użytkownika

## Dane techniczne

Wymiary: 28,5 x 21,3 x 6 cm  
(szer. x wys. x gł.)  
Waga: 1850 g

 Data produkcji (miesiąc/rok):  
02/2026

## Użytkowanie zgodne z przeznaczeniem

Ten produkt jest skrzynką z narzędziami rowerowymi do użytku prywatnego. Produkt jest przeznaczony do prostych napraw i nie zastępuje specjalistycznego narzędzia.

## Wskazówki bezpieczeństwa

### Zagrożenie życia!

- Nigdy nie pozwalając, aby dzieci miały dostęp do opakowania bez nadzoru. Niebezpieczeństwo uduszenia!

### Niebezpieczeństwo odniesienia obrażeń!

- Produkt posiada ostre elementy. Należy uważać, aby się nie zranić!
- W trakcie rozkładania i składania należy szczególnie uważać na palce. Niebezpieczeństwo odniesienia obrażeń spowodowanych zmiażdżeniem.
- Przed każdym użyciem należy sprawdzić produkt pod kątem uszkodzeń lub zużycia. Produkt może być używany wyłącznie, jeśli jego stan nie wzbudza żadnych zastrzeżeń!
- Ostrzeżenie! Nie nadaje się dla dzieci w wieku poniżej 36 miesięcy. Niebezpieczeństwo uduszenia małymi elementami, które mogą zostać połknięte lub wchłonięte!

## Użytkowanie

### Klucz łańcuchowy (rys. B/E)

Ułożyć klucz łańcuchowy (6) wokół zębniaka kasety (rys. B), aby utrzymać kasetę w odpowiedniej pozycji podczas luzowania pierścienia blokującego (rys. E).

## Demontaż pedałów (rys. C)

1. Odkręcić lewy pedał za pomocą klucza do pedałów (7) w kierunku zgodnym z ruchem wskazówek zegara.
2. Odkręcić prawy pedał za pomocą klucza do pedałów (7) w kierunku przeciwnym do ruchu wskazówek zegara.

**Wskazówka:** nasmarować gwint pedałów przed ich ponownym zamocowaniem.

## Wymiana dętki (rys. D)

1. Całkowicie spuścić powietrze z dętki.
2. Wsunąć ostrożnie łyżkę do opon (4) płaską końcówką pomiędzy felgę i oponę. Należy rozpocząć w pobliżu wentyla.

**Wskazówka:** aby łyżka nie wypadła ponownie, można przymocować ją za pomocą haka do jednej szprychy.

3. Włożyć drugą łyżkę do opon (4) kawałek dalej i odsuwać oponę od felgi do momentu, w którym będzie można całkowicie wyjąć dętkę.

**Wskazówka:** ostrożnie postępować z dźwignią montażową. W żadnym wypadku nie wolno uszkodzić dętki.

## Ściąganie kasety (rys. E)

1. Zdemontować tylne koło roweru. W tym celu zdjąć szybkozamykacz lub ewentualnie założone nakrętki.
2. Założyć ściągacz kasety (3) na pierścień zamykający kasety (rys. E).

**Wskazówka:** należy pamiętać o tym, że ściągacz musi idealnie pasować do kasety. W zależności od producenta konieczne może się okazać użycie innego ściągacza. Klucz do kaset rowerowych ma być używany tylko do szybkozamykacza. W przypadku innych modeli osi, takich jak osie przelotowe, aby móc ściągnąć kasetę, należy najpierw wydemontować oś.

3. Ułożyć klucz łańcuchowy równolegle wokół zębniaka kasety (rys. B).

4. Włożyć klucz sześciokątny (12) z nasadką (10) w ściągacz kasety (3) i poluzować pierścień zamykający.
5. Najpierw odkręcić pierścień zamykający. Następnie zdjąć kasetę.

## Demontaż korby (z gwintem czworokątnym) (rys. F)

1. Odkręcić śrubę korby za pomocą odpowiedniego klucza i wyjąć ją.

**Wskazówka:** niektóre korby mają za ślepek do śrub. Należy je usunąć przed demontażem korby.

2. Całkowicie odkręcić trzpień ściągacza do korby (13) i wkręcić ściągacz do korby (13) ręcznie w korbę.

**Wskazówka:** aby upewnić się, że ściągacz do korby został prawidłowo osadzony na korbie, należy zacisnąć go kluczem płaskim (rozmiar 22 mm).

3. Przykręcać trzpień ściągacza do korby (13) za pomocą klucza płaskiego (rozmiar 14 mm) do momentu, aż korba zostanie odkręcona.

## Demontaż korby (Hollowtech II) (rys. G)

1. Odkręcić nasadkę korby za pomocą klucza do nasadki (11).
2. Odkręcić śruby korby za pomocą odpowiedniego klucza sześciokątnego (8) i wyjąć je.

## Zdejmowanie łożyska wewnętrznego (zestaw korbowy Hollowtech II) (rys. H)

1. Najpierw zdemontować korbę.
2. Poluzować lewą panewkę łożyska za pomocą narzędzia do mocowania panewki łożyska (5), obracając ją w kierunku przeciwnym do ruchu wskazówek zegara.
3. Poluzować prawą panewkę łożyska za pomocą narzędzia do mocowania panewki łożyska (5), obracając ją w kierunku ruchu wskazówek zegara.

4. Usunąć łożysko wewnętrzne.

**Wskazówka:** nasmarować łożysko wewnętrzne przed jego ponownym zamocowaniem.

### Napinanie szprych (rys. I)

1. Założyć klucz do szprych (1) na nakrętkę szprychy.
2. Przekręcić klucz do szprych w kierunku ruchu wskazówek zegara, aby dociągnąć szprychę oraz w kierunku przeciwnym do ruchu wskazówek zegara, aby ją poluzować.
3. Sprawdzić napięcie szprychy i w razie potrzeby powtórzyć kroki 1 i 2.

### Luzowanie łańcucha (rys. J) (rys. K)

1. Ustawić nitownicę do łańcucha (9) na dolnym paśmie łańcucha.
2. Umieścić łańcuch precyzyjnie na szynie prowadzącej (9e).
3. Dokręcić śrubę nastawną (9a), aby zabezpieczyć łańcuch. Zabezpieczenie łańcucha (9b) musi być prawidłowo ustawione na łańcuchu i ściśle do niego przylegać.

**Wskazówka:** zabezpieczenie łańcucha przytrzymuje łańcuch podczas jego usuwania/wstawiania nitu łańcucha i zapobiega skręcaniu łańcucha. Zagłębienie jest przeznaczone do uchwycenia nitu łańcucha podczas wypinania.

4. Przekręcić dźwignię w kierunku zgodnym z ruchem wskazówek zegara, aby wyjąć odpowiedni nit łańcucha za pomocą bolca skuwacza łańcucha (9c).
5. Wysunąć końcówkę łańcucha bez nitu przez mechanizm przerzutkowy.

**Wskazówka:** należy pamiętać, że szyna prowadząca (9d) nie nadaje się do przytrzymywania łańcucha. Podczas wpinania lub wypinania łańcucha zawsze należy umieszczać go na szynie prowadzącej (9e).

### Zamykanie łańcucha (rys. K)

1. Włożyć obydwa końce łańcucha jeden w drugi i dopasować łańcuch w nitownicy do łańcucha (9).

2. Zabezpieczyć łańcuch za pomocą zabezpieczenia łańcucha (9b).

3. Umieścić nowy nit łańcuchowy na dolnej prowadnicy (9d), a następnie wsunąć.

### Przechowywanie, czyszczenie

Podczas nieużywania należy zawsze przechowywać produkt w suchym i czystym miejscu, w temperaturze pokojowej.

Wycierać do czysta jedynie suchą ściereczką.

Przy odkładaniu ściągacza do korby z gwintem czworokątnym (13) do skrzynki narzędziowej zwrócić uwagę na to, czy nie jest poluzowany. Jeśli znajdzie taka potrzeba, dokręcić go trochę, aż słyszalnie i odczuwalnie zaskoczy.

**WAŻNE!** Nie czyścić przy użyciu ostrych środków czyszczących.

### Uwagi odnośnie recyklingu



Artykuł i materiały opakowaniowe należy usunąć zgodnie z aktualnie obowiązującymi miejscowymi przepisami. Materiały opakowaniowe (np. worki foliowe) należy przechowywać w miejscu niedostępnym dla dzieci. Szczegółowe informacje na temat sposobów usuwania zużytego artykułu można uzyskać u władz gminnych i miejskich. Artykuł oraz opakowanie należy usunąć w sposób przyjazny dla środowiska.



Kod recyklingu służy do oznaczenia różnych materiałów nadających się do ponownego przetworzenia (recyklingu). Kod taki składa się z symbolu recyklingu odzwierciedlającego obieg materiałów do ponownego przetworzenia, a także z numeru, który jest oznaczeniem materiału.

## **Wskazówki dotyczące gwarancji i obsługi serwisowej**

Artykuł został wyprodukowany z najwyższą starannością i pod stałą kontrolą. DELTA-SPORT HANDEL-SKONTOR GmbH przyznaje klientowi końcowemu na niniejszy artykuł trzy lata gwarancji od daty zakupu (okres gwarancyjny) z zastrzeżeniem poniższych postanowień. Gwarancja dotyczy wyłącznie wad materiałowych i wad wykonania. Gwarancja nie obejmuje części, które podlegają normalnemu zużyciu i z tego względu należy je traktować jako części zużywalne (np. baterie) i nie obejmuje części kruchych, np. przełączników, akumulatorów ani części wykonanych ze szkła.

Wyklucza się roszczenia z tytułu niniejszej gwarancji w przypadku użycia artykułu w sposób niewłaściwy lub sprzeczny z jego przeznaczeniem lub w sposób wykraczający poza przewidziane przeznaczenie lub poza przewidziany zakres użytkowania lub jeśli wytyczne zawarte w instrukcji obsługi nie były przestrzegane, chyba że klient końcowy udowodni istnienie wady materiałowej lub wady wykonania, która nie wynika z podanych wyżej przyczyn. Roszczenia z tytułu gwarancji można zgłaszać wyłącznie w okresie gwarancyjnym za okazaniem oryginalnego dowodu zakupu. Prosimy zatem zachować oryginalny dowód zakupu!

W przypadku jakichkolwiek reklamacji prosimy skontaktować się z nami najpierw za pośrednictwem podanej poniżej infolinii serwisowej lub drogą e-mailową. W przypadku objętym gwarancją artykuł zostanie – według naszego uznania – bezpłatnie naprawiony, wymieniony lub nastąpi zwrot ceny zakupu. Z gwarancji nie wynikają żadne inne prawa.

Niniejsza gwarancja nie ogranicza Państwa ustawowych praw, w szczególności roszczeń gwarancyjnych wobec danego sprzedawcy.

W przypadku wymiany części lub całego artykułu okres gwarancji przedłuża się o trzy lata zgodnie z art. 581 § 1 kodeksu cywilnego. Po upływie czasu gwarancji powstałe naprawy są płatne.

IAN: 497051\_2510

 Serwis Polska  
Tel.: 22 397 4996  
E-Mail: [deltasport@lidl.pl](mailto:deltasport@lidl.pl)

Srdečně blahopřejeme!

Svým nákupem jste se rozhodli pro kvalitní výrobek. Před prvním použitím se prosím seznamte s tímto výrobkem.



**Pozorně si přečtete následující návod k použití.**

Používejte tento výrobek pouze tak, jak je popsáno, a pro uvedené účely. Uchovejte si tento návod k použití pro budoucí použití. Pokud výrobek předáte třetí osobě, předejte jí i veškerou dokumentaci.

## Obsah balení (obr. A)

- 1 x klíč na paprsky kol (9/10/11/12/13/14/2 x 15) (1)
- 1 x T25 torxový klíč (2)
- 1 x stahovák kazety s vodicím trnem pro Shimano HG (3)
- 3 x zvedák pneumatiky (4)
- 1 x nástroj pro mísky ložisek, např. kompatibilní mísky ložisek (5) pro Hollowtech II
- 1 x řetězová páka (6)
- 1 x pedálový klíč (15 mm) (7)
- 6 x šestihranný klíč 2/2,5/3/4/ 5/6 mm (4/5/6 mm s kulovou hlavou) (8)
- 1 x nýtovač řetězu pro převody 6 - 10 (9)
- 1 x držák článků/stahovák (10)
- 1 x nástroj pro hvězdicovou krytku pro sady klik Hollowtech II (11)
- 1 x šestihranný klíč 8 mm (12)
- 1 x stahovák kliky, čtyřhranný (13)
- 1 x kufr s nářadím
- 1 x návod k použití

## Technické údaje

Rozměry: 28,5 x 21,3 x 6 cm (š x v x h)

Hmotnost: 1850 g



Datum výroby (měsíc/rok):

02/2026

## Použití dle určení

Tento výrobek je kufr s nářadím pro kola pro soukromé využití. Tento výrobek je určený pro jednoduché opravy a nenahrazuje žádné odborné nástroje.

### **Bezpečnostní pokyny**

#### **Nebezpečí ohrožení života!**

- Nikdy nenechávejte děti bez dozoru s balícím materiálem. Nebezpečí udušení!

### **Nebezpečí poranění!**

- Výrobek obsahuje ostré součásti. Dávejte pozor, aby nedošlo ke zranění!
- Při zavírání a otevírání dávejte pozor zejména na prsty. Nebezpečí poranění přiskřípnutím.
- Výrobek před každým použitím zkontrolujte, zda není poškozený nebo opotřebovaný. Tento výrobek se smí používat pouze v bezvadném stavu!
- Upozornění! Nevhodné pro děti mladší 36 měsíců. Nebezpečí udušení, malé díly je možné vdechnout nebo spolknout!

## Použití

### **Bič na řetěz (obr. B/E)**

Položte bič na řetěz (6) okolo pastorku kazety (obr. B), abyste udrželi kazetu při povolování uzavíracího kroužku (obr. E) v její stávající poloze.

### **Demontáž pedálů (obr. C)**

1. Vyšroubujte pravý pedál pomocí pedálového klíče (7) ve směru hodinových ručiček.
2. Vyšroubujte pravý pedál pomocí pedálového klíče (7) proti směru hodinových ručiček.

**Upozornění:** Před opětovným nasazením pedálů namažte závit pedálu.

## Výměna duše (obr. D)

1. Vypusťte vzduch z duše.
2. Posuňte zvedák pneumatiky (4) opatrně plochým koncem mezi ráfek a plášť. Začněte v blízkosti ventilu.

**Upozornění:** Aby zvedák pneumatiky nevypadl, můžete ho s pomocí háku připevnit na paprsek kola.

3. Nasad'te druhý zvedák pneumatiky (4) o kousek dál a táhněte plášť tak daleko přes ráfek, dokud nebude možné odebrat celou duši.

**Upozornění:** Zacházejte s montážní pákou opatrně. Duše se nesmí poškodit.

## Odstranění kazety (obr. E)

1. Demontujte zadní kolo svého jízdniho kola. Odstraňte proto rychloupínáky nebo volitelně stávající matky.
2. Nasad'te stahovák kazety (3) do uzavíracího kroužku kazety (obr. E).

**Upozornění:** Dbejte na to, aby byl stahovák bezpodmínečně vhodný pro vaši kazetu. Dle výrobce potřebujete, pokud to vyžadují okolnosti, jiný stahovák. Stahovák kazety používejte pouze pro mechanismus rychlého uvolnění. V případě jiných modelů os, jako jsou nasazovací osy, musíte osu nejprve vyjmout tak, abyste mohli stáhnout kazetu.

3. Vložte řetězovou páku paralelně kolem pastorku kazety (obr. B).
4. Zastrčte šestihřanný klíč (12) s článkem (10) do stahováku kazety (3) a uvolněte uzavírací kroužek.
5. Nejprve odšroubujte uzavírací kroužek. Odejmete poté kazetu.

## Demontáž kliky (čtyřstěn) (obr. F)

1. Povolte šroub kliky vhodným klíčem a odstraňte ho.

**Upozornění:** Některé kliky mají krytky šroubu. Ty je třeba před demontáží kliky odstranit.

2. Vytočte čep stahováku kliky zcela zpět (13) vtočte stahovák kliky (13) ručně do kliky.

**Upozornění:** Aby bylo zajištěno, že stahovák kliky sedí pevně v klíce, utáhněte ho pomocí klíče na šrouby (SW 22 mm).

3. Šroubujte čep stahováku kliky (13) pomocí klíče na šrouby (SW 14) tak dlouho, dokud se klika neuvolní.

## Demontáž kliky (Hollowtech II) (obr. G)

1. Odšroubujte krytku kliky pomocí nástroje pro hvězdicovou krytku (11).
2. Uvolněte šrouby kliky vhodným šestihřanným klíčem (8).

## Odstranění vnitřního ložiska (sada klik Hollowtech II) (obr. H)

1. Nejprve demontujte kliku.
2. Uvolněte levou miskou ložiska pomocí nástroje pro misky ložisek (5) proti směru hodinových ručiček.
3. Uvolněte pravou miskou ložiska pomocí nástroje pro misky ložisek (5) ve směru hodinových ručiček.
4. Odstraňte vnitřní ložisko.

**Upozornění:** Vnitřní ložisko před opětovným nasazením namažte.

## Napnutí paprsků (obr. I)

1. Připevněte klíč na paprsky kol (1) na nipl.
2. Pootočte klíčem na paprsky kol ve směru hodinových ručiček k pevnějšímu dotažení paprsků nebo proti směru hodinových ručiček k jejich uvolnění.
3. Zkontrolujte napnutí paprsků a dle situace znovu opakujte kroky 1 a 2.

## Otevření řetězu (obr. J) (obr. K)

1. Nasad'te nýtovač řetězu (9) na dolní větev řetězu.
2. Položte řetěz přesně na vodicí lištu (9e).
3. Otočte stavěcím šroubem (9a) k zajištění řetězu. Zajištění řetězu (9b) musí být na řetězu správně srovnáno a musí k řetězu těsně přiléhat.

**Upozornění:** Zajištění řetězu drží řetěz během odstranění/přidání nýtu a zabraňuje vzpříčení řetězu. Dutý prostor slouží k uchopení řetězového nýtu při vytlačení.

4. Pootočte pákou ve směru hodinových ručiček, abyste s pomocí zatlačovače řetězového nýtu (9c) odstranili daný řetězový nýt.

5. Vytáhněte konec řetězu bez nýtu přes řadící ústrojí.

**Upozornění:** Dbejte na to, že vodící lišta (9d) není vhodná k přidržení řetězu. Při vytlačení a zatlačení řetězového nýtu vkládejte řetěz vždy na vodící lištu (9e).

### Zavření řetězu (obr. K)

1. Strčte oba konce řetězu do sebe a vložte řetěz do řetězového nýtu (9).
2. Zajištěte řetěz pomocí zajištění řetězu (9b).
3. Umístěte nový řetězový nýt na vodící lištu (9d) a zatlačte ho dovnitř.

### Uskladnění, čištění

Pokud výrobek nepoužíváte, skladujte jej vždy suchý a čistý při pokojové teplotě.

Utírejte pouze suchým hadříkem.

Při ukládání čtyřhranného stahováku kliky (13) do kufru na nářadí dávejte pozor na jeho pevné uložení. Případně jím trochu pootočte tak, aby slyšitelně a citelně zacvakl.

**DŮLEŽITÉ!** K čištění nikdy nepoužívejte agresivní čisticí prostředky.

### Pokyny k likvidaci



Výrobek a obalové materiály likvidujte podle aktuálních místních předpisů. Uchovávejte obalové materiály (jako např. fóliové sáčky) nedostupné pro děti. O možnostech likvidace vysloužilého výrobku se informujte u Vaší obecní nebo městské správy. Výrobek a obaly likvidujte ekologicky.



Recyklační kód slouží ke značení různých materiálů pro proces opětovného zhodnocení (recyklace). Kód sestává ze symbolu recyklace, který má odrážet proces zhodnocení, a čísla, které označuje materiál.

### Pokyny k záruce a průběhu služby

Výrobek byl vyroben s velkou péčí a za stálé kontroly. DELTA-SPORT HANDEL-SKONTOR GmbH poskytuje koncovým privátním zákazníkům na tento výrobek tři roky záruky od data nákupu (záruční lhůta) podle následující ustanovení. Záruka se týká pouze vad materiálu a závad ve zpracování. Záruka se nevztahuje na díly, které podléhají normálnímu opotřebením, a proto je nutné na ně pohlížet jako na rychle opotřebitelné díly (např. baterie), a na křehké díly, např. vypínače, akumulátory nebo díly vyrobené ze skla.

Nároky z této záruky jsou vyloučeny, pokud výrobek byl používán neodborně nebo nedovoleným způsobem nebo nikoli v rámci stanoveného účelu určení nebo předpokládaného rozsahu používání nebo nebyla dodržena zadání v návodu k obsluze, ledaže by koncový zákazník prokázal, že existuje vada materiálu nebo došlo k chybě ve zpracování, které nevyplývají z některé výše uvedených okolností.

Nároky ze záruky lze uplatnit pouze v rámci záruční lhůty po předložení originálního pokladního dokladu. Proto si prosím uschovejte originál pokladního dokladu. Doba záruky se neprodlužuje případnými opravami na základě záruky, zákonné záruky nebo kulance. Totéž platí také pro vyměněné a opravené díly.

Při reklamacích se prosím obračejte na níže uvedenou horkou linku servisu nebo se s námi spojte e-mailem. Pokud se vyskytne případ reklamace, výrobek Vám – dle naší volby – bezplatně opravíme, vyměníme nebo Vám vrátíme kupní cenu. Další práva ze záruky nevznikají.

Vaše zákonná práva, zejména nároky na zajištění záruky vůči konkrétnímu prodejci, nejsou touto zárukou omezena.

IAN: 497051\_2510

 Servis Česko

Tel.: 800 143 873

E-Mail: [deltasport@lidl.cz](mailto:deltasport@lidl.cz)

Blahoželáme!

Svojím nákupom ste sa rozhodli pre kvalitný výrobok. Pred prvým použitím sa s výrobkom dôkladne oboznámte.



**Pozorne si prečítajte tento návod na používanie.**

Výrobok používajte len uvedeným spôsobom a na uvedený účel. Tento návod na používanie si dobre uschovajte. Pri odovzdávaní výrobku tretej osobe odovzdajte s výrobkom aj všetky podklady.

## Rozsah dodávky (obr. A)

- 1 x kľúč na bicyklové spice (9/10/11/12/13/14/2 x 15) (1)
- 1 x T25 kľúč Torx (2)
- 1 x sťahovák kazety s vodiacim trňom na kazety Shimano HG (3)
- 3 x montážna páčka na plášte (4)
- 1 x nástroj na ložiskové misky, napr. pre Hollowtech II, kompatibilné ložiskové misky (5)
- 1 x reťazový sťahovák (bič) (6)
- 1 x kľúč na pedále (15 mm) (7)
- 6 x šesťhranný kľúč 2/2,5/3/4/ 5/6 mm (4/5/6 mm s guľovou hlavou) (8)
- 1 x nitovač reťaze pre 6 – 10 stupňov radenia (9)
- 1 x nasadzovací držiak/sťahovák (10)
- 1 x hviezdicový nástroj na krytky pre kľukové súpravy Hollowtech II (11)
- 1 x šesťhranný kľúč 8 mm (12)
- 1 x sťahovák kľúk štvorhran (13)
- 1 x kufrík na náradie
- 1 x návod na používanie

## Technické údaje

Rozmery:: 28,5 x 21,3 x 6 cm (Š x V x H)

Hmotnosť: 1850 g



Dátum výroby (mesiac/rok):  
02/2026

## Určené použitie

Tento výrobok je kufrík s náradím na bicykel, určený na súkromné použitie. Výrobok je určený na jednoduché opravy a nenahrádza špecializované náradie.

### Bezpečnostné pokyny

#### Nebezpečenstvo ohrozenia života!

- Nikdy nenechávajte deti bez dozoru s obalovým materiálom. Hrozí nebezpečenstvo udusenía!

### Nebezpečenstvo poranenia!

- Výrobok obsahuje ostré diely. Dávajte pozor na to, aby ste sa nezranili!
- Pri rozkladaní a skladaní dávajte pozor zvlášť na svoje prsty. Hrozí nebezpečenstvo poranenia pomliaždením.
- Pred každým použitím skontrolujte, či výrobok nie je poškodený alebo opotrebovaný. Výrobok sa môže používať len v bezchybnom stave!
- Upozornenie! Nevhodné pre deti vo veku do 36 mesiacov. Nebezpečenstvo ohrozenia života udusením, obsahuje drobné časti, ktoré by dieťa mohlo prehltnúť alebo vdýchnuť!

## Použitie

### Reťazový bič (obr. B/E)

Umiestnite reťazový bič (6) okolo jedného z pastorkov kazety (obr. B), aby ste kazetu udržali v jej polohe pri uvoľňovaní záverného prstenca (obr. E).

### Demontáž pedálov (obr. C)

1. Odskrutkujte ľavý pedál pomocou kľúča na pedále (7) v smere hodinových ručičiek.
2. Odskrutkujte pravý pedál pomocou kľúča na pedále (7) proti smeru hodinových ručičiek.

**Upozornenie:** Pred opätovným nasadením pedálov namažte závit pedálu.

## Výmena duše (obr. D)

1. Vypustíte vzduch z duše.
2. Zasuňte opatrne montážnu páčku na plášte (4) plochým koncom medzi ráfik a plášť. Začnite v blízkosti ventilu.

**Upozornenie:** Aby montážna páčka na plášte nevypadla, môžete ju pomocou háku upevniť na špici.

3. Nasadíte druhú montážnu páčku na plášte (4) o kúsok ďalej a pretiahnete plášť cez ráfik potiaľ, kým sa nedá duša dookola stiahnuť.

**Upozornenie:** S montážnou páčkou zaobchádzajte opatrne. Duša sa nesmie poškodiť.

## Stiahnutie kazety (obr. E)

1. Demontujte zadné koleso bicykla. Na tento účel odstráňte rýchloupínač alebo alternatívne existujúce matice.
2. Nasadíte sťahovák kazety (3) do ukončovacieho krúžku kazety (obr. E).

**Upozornenie:** Majte na pamäti, že sťahovák musí byť vhodný pre vašu kazetu. V závislosti od výrobcu potrebujete za konkrétnych okolností vždy iný sťahovák. Sťahovák kazety je možné použiť len pre rýchloupínač. Pri iných modeloch osí, ako sú zásuvné osi, sa os musí najprv demontovať, aby sa kazeta dala vytiahnuť.

3. Položte súbežne reťazový sťahovák okolo pastorkov kazety (obr. B).
4. Zasuňte šesťhranný kľúč (12) s násadou (10) do sťahováka kazety (3) a uvoľnite ukončovacý krúžok.
5. Odskrutkujte najskôr ukončovacý krúžok. Následne stiahnite kazetu.

## Demontáž kľuky (štvorhranu) (obr. F)

1. Uvoľnite skrutku kľuky pomocou vhodného kľúča a odstráňte ju.

**Upozornenie:** Niektoré kľuky majú kryty skrutiek. Tieto sa musia pred montážou kľuky odstrániť.

2. Otočíte trň sťahováka kľúk (13) úplne späť a zatočíte sťahovák kľúk (13) ručne do kľuky.

**Upozornenie:** Pre uistenie, aby sťahovák kľúk pevne sedel v kľuke, utiahnite ho kľúčom na skrutky (otvor kľúča 22 mm).

3. Zaskrutkujte trň sťahováka kľúk (13) kľúčom na skrutky (otvor kľúča 14) potiaľ, kým sa kľuka neuvolní.

## Demontáž kľuky (Hollowtech II) (obr. G)

1. Odskrutkujte krytku kľuky pomocou hviezdicového nástroja na krytky (11).
2. Uvoľnite skrutky kľuky pomocou vhodného šesťhranného kľúča (8).

## Odstránenie vnútorného ložiska (súprava kľuky Hollowtech II) (obr. H)

1. Najskôr demontujte kľuku.
2. Uvoľnite ľavú ložiskovú miskú pomocou nástroja na ložiskové misky (5) proti smeru hodinových ručičiek.
3. Uvoľnite pravú ložiskovú miskú pomocou nástroja na ložiskové misky (5) v smere hodinových ručičiek.
4. Odstráňte vnútorné ložisko.

**Upozornenie:** Pred opätovným nasadením vnútorné ložisko namažte.

## Napnutie špic (obr. I)

1. Umiestnite centrovací kľúč (1) na nipel.
2. Otáčajte centrovacím kľúčom v smere hodinových ručičiek, aby sa špica pevnejšie utiahla alebo proti smeru hodinových ručičiek, aby sa uvoľnila.
3. Skontrolujte napnutie špic a opakujte prípadne kroky 1 a 2.

## Otvorenie reťaze (obr. J) (obr. K)

1. Nasadíte nitovač reťaze (9) na spodnú vetvu reťaze.
2. Položte reťaz s presným lícovaním na vodiacu lištu (9e).

- Otáčajte nastavovacou skrutkou (9a) pre zaistenie reťaze. Poistka reťaze (9b) musí byť správne vyrovnaná na reťazi a pevne priliehať k reťazi.

**Upozornenie:** Poistka reťaze pevne drží reťaz počas odstraňovania/vkladania nitu reťaze a zabráňuje spriečeniu reťaze. Dutý priestor slúži na upnutie nitu reťaze pri vytlačaní.

- Otáčajte páku v smere hodinových ručičiek, aby ste pomocou vytlačáča nitu reťaze (9c) odstránili príslušný nit reťaze.

- Vyťahnite koniec reťaze bez nitu von cez radiaci mechanismus.

**Upozornenie::** Majte na pamäti, že vodiaca lišta (9d) nie je vhodná na držanie reťaze. Reťaz položte na vodiacu lištu (9e) vždy pri vyťahovaní alebo zatlačaní nitu reťaze.

### Zatvorenie reťaze (obr. K)

- Zasuňte do seba obidva konce reťaze a vsaďte reťaz do nitovača reťaze (9).
- Zaistite reťaz pomocou poistky reťaze (9b).
- Umiestnite nový nit reťaze na vodiacu lištu (9d) a zatlačte ho dovnútra.

### Skladovanie, čistenie

Pri nepoužívaní skladujte výrobok vždy suchý a čistý pri izbovej teplote. Čistite iba suchou čistiacou handričkou. Pri vkladaní klukového odťahovača so štvorhranom (13) do kufríka s náradím dbajte na jeho pevné osadenie. Podľa potreby ho trochu otočte, kým počutelné a zreteľne nezapadne. **DÔLEŽITÉ!** Výrobok nikdy nečistite ostrými čistiacimi prostriedkami.

### Pokyny k likvidácii



Výrobok a obalový materiál zlikvidujte podľa aktuálnych miestnych predpisov. Obalový materiál (ako napr. fóliové vrecká) uschovajte mimo dosahu detí. Ďalšie informácie o možnostiach likvidácie zastaraného výrobku dostanete na svojej obecnej alebo mestskej správe. Výrobok a obal zlikvidujte ekologicky.



Recyklačný kód slúži na označenie rôznych materiálov za účelom vrátenia do kolobehu opätovného používania (recyklácia). Kód pozostáva z recyklačného symbolu pre zobrazenie kolobehu opätovného používania a čísla, ktoré označuje materiál.

### Pokyny k záruke a priebehu servisu

Výrobok bol vyrobený veľmi starostlivo a pod stálou kontrolou. Na tento výrobok poskytuje DELTA-SPORT HANDEL-SKONTOR GmbH súkromným koncovým užívateľom trojročnú záruku odo dňa kúpy (záručná lehota) po splnení nasledovných podmienok.

Záruka platí len na chyby materiálu a spracovania. Záruka sa netýka dielov, ktoré podliehajú bežnému opotrebeniu a preto ich možno považovať za opotrebitelné diely (napr. batérie), ako aj krehkých dielov, napr. vypínače, akumulátory alebo diely, ktoré sú vyrobené zo skla.

Nároky z tejto záruky zanikajú, keď sa výrobok používal neodborne alebo nesprávne, mimo určenia na používanie alebo určeného rozsahu používania alebo neboli dodržané pokyny návodu na obsluhu, s výnimkou, že koncový užívateľ preukáže, že ide o chybu materiálu alebo spracovania, ktorá nebola spôsobená niektorou z hore uvedených okolností.

Záruku je možné uplatniť len počas záručnej lehoty po predložení originálu pokladničného dokladu. Originál pokladničného dokladu preto prosím uschovajte. Záručná doba sa kvôli prípadným záručným opravám, zákonnej záruke alebo ako obchodné gesto nepredlžuje. Platí to aj pre vymenené a opravené diely.

Pri reklamáciách sa prosím najskôr obráťte na dole uvedenú Service-Hotline alebo sa s nami spojte prostredníctvom e-mailu. Ak sa jedná o záručný prípad, výrobok – podľa našej voľby – bezplatne opravíme, vymeníme alebo vrátime kúpnu cenu. Ďalšie práva zo záruky nevyplývajú.

Vaše zákonné práva, hlavne nároky na záručné plnenie voči príslušnému predajcovi, nie sú touto zárukou obmedzené.

IAN: 497051\_2510

 Servis Slovensko  
Tel.: 0850 232001  
E-Mail: [deltasport@lidl.sk](mailto:deltasport@lidl.sk)

¡Enhorabuena!

Con su compra se ha decidido por un artículo de gran calidad. Familiarícese con el artículo antes de usarlo por primera vez.



**Para ello, lea detenidamente las siguientes instrucciones de uso.**

Use el artículo solo de la forma descrita y para los campos de aplicación indicados. Conserve estas instrucciones de uso a buen recaudo. Entregue todos los documentos en caso de traspasar el artículo a terceros.

## Alcance de suministro (Fig. A)

- 1 llave de radios (9/10/11/12/13/14/2 x 15) (1)
- 1 llave Torx T25 (2)
- 1 extractor de casete con pasador de guía para Shimano HG (3)
- 3 desmontadores de neumáticos (4)
- 1 herramienta del cojinete, p. ej. para cojinetes compatibles Hollowtech II (5)
- 1 látigo de cadena (6)
- 1 llave del pedal (15 mm) (7)
- 6 llaves hexagonales 2/2,5/3/4/5/6 mm (4/5/6 mm con cabeza esférica) (8)
- 1 remachador de cadenas para 6-10 marchas (9)
- 1 soporte de pieza sobrepuesta/ extractor (10)
- 1 herramienta de capuchón en estrella para conjunto de platos Hollowtech II (11)
- 1 llave hexagonal de 8 mm (12)
- 1 extractor de biela cuadrado (13)
- 1 maletín de herramientas
- 1 instrucciones de uso

## Datos técnicos

Dimensiones: 28,5 x 21,3 x 6 cm (L x A x F)

Peso: 1850 g



Fecha de fabricación (mes/año):

02/2026

## Uso previsto

Este artículo es un maletín de herramientas para bicicletas para uso privado. El artículo está previsto para reparaciones sencillas y no sustituye a las herramientas especializadas.

## ⚠ Indicaciones de seguridad

### ¡Peligro de muerte!

- Nunca deje a niños sin supervisión con el material de embalaje. Existe peligro de asfixia.

### ⚠ ¡Peligro de lesiones!

- El artículo contiene componentes afilados. Tenga cuidado de no hacerse daño.
- Tenga especial cuidado con los dedos al plegarlo y desplegarlo. Peligro de lesiones por aplastamiento.
- Compruebe antes de cada uso que el artículo no presente daños ni desgaste. Solo se debe usar el artículo si se encuentra en un estado óptimo.
- ¡Advertencia! No conviene para niños menores de 36 meses. Riesgo de asfixia, ya que contiene piezas pequeñas que podrían ser ingeridas o inhaladas.

## Utilización

### Látigo de cadena (Fig. B/E)

Coloque el látigo de cadena (6) alrededor de uno de los piñones del casete (Fig. B) para mantener el casete en su posición al soltar el anillo de bloqueo (Fig. E).

### Desmontar los pedales (Fig. C)

1. Desatornille el pedal izquierdo con la llave de pedal (7) en sentido horario.
2. Desatornille el pedal derecho con la llave de pedal (7) en sentido antihorario.

**Nota:** Engrase la rosca del pedal antes de volver a colocar los pedales.

## **Cambiar el tubo flexible (Fig. D)**

1. Deje salir el aire de la cámara de aire.
2. Inserte con cuidado un desmontador de neumáticos (4) con el extremo plano entre la llanta y la cubierta. Empiece cerca de la válvula.

**Nota:** Para evitar que se caiga el desmontador de neumáticos, puede fijarlo en un radio con ayuda del gancho.

3. Coloque el segundo desmontador de neumáticos (4) un poco más adelante y retire la cubierta por encima de la llanta hasta que se pueda retirar completamente la cámara de aire.

**Nota:** Maneje la palanca de montaje con cuidado. No se debe dañar la cámara de aire.

## **Retirar el casete (Fig. E)**

1. Desmonte la rueda trasera de la bicicleta. Para ello, retire el cierre rápido o, alternativamente, las tuercas existentes.
2. Coloque el extractor de casete (3) en el anillo de cierre del casete (Fig. E).

**Nota:** Asegúrese de que el extractor se adapta a su casete. En función del fabricante y de las circunstancias, puede necesitar otro extractor. El extractor de casete solo debe usarse con cierres rápidos. Para otros modelos de eje, como ejes insertables, el eje debe desmontarse antes de poder extraer el casete.

3. Coloque el látigo de la cadena y el piñón del casete en paralelo (Fig. B).
4. Meta la llave hexagonal (12) con la pieza sobrepuesta (10) en el extractor de casete (3) y suelte el anillo de cierre.
5. Desenrosque primero el anillo de cierre. A continuación retire el casete.

## **Desmontar la biela (cuadrada) (Fig. F)**

1. Afloje el tornillo de la biela con una llave apropiada y retírelo.

**Nota:** Algunas bielas tienen cubiertas de tornillos. Estas se deben quitar antes de desmontar la biela.

2. Gire la espiga del extractor de biela (13) completamente hacia atrás y enrosque el extractor de biela (13) manualmente en la biela.

**Nota:** Para estar seguro de que el extractor de biela está fijo en la biela, apriételo con una llave inglesa (SW 22 mm).

3. Enrosque la espiga del extractor de biela (13) con una llave inglesa (SW 14) hasta que se haya soltado la biela.

## **Desmontar la biela (Hollowtech II) (Fig. G)**

1. Desenrosque el capuchón de la biela con la herramienta de capuchón en estrella (11).
2. Afloje los tornillos de la biela con la llave hexagonal apropiada (8).

## **Retirar el cojinete interior (conjunto de platos Hollowtech II) (Fig. H)**

1. Desmonte primero la biela.
2. Suelte el cojinete izquierdo con la herramienta del cojinete (5) en sentido antihorario.
3. Suelte el cojinete derecho con la herramienta del cojinete (5) en sentido horario.
4. Retire el cojinete interior.

**Nota:** Engrase el cojinete interior antes de volver a colocarlo.

## **Tensar los radios (Fig. I)**

1. Coloque la llave de radios (1) en una boquilla.
2. Gire la llave de radios en sentido horario para apretar el radio o en sentido antihorario para aflojarlo.
3. Compruebe la tensión de los radios y, en caso necesario, repita los pasos 1 y 2.

## **Abrir la cadena (Fig. J) (Fig. K)**

1. Coloque el remachador de cadenas (9) en el tramo inferior de la cadena.
2. Coloque la cadena con precisión en el carril guía (9e).

3. Gire el tornillo de ajuste (9a) para asegurar la cadena. El seguro de cadena (9b) debe estar alineado correctamente con la cadena y aplicado firmemente en esta.

**Nota:** El seguro de cadena sujeta la cadena durante la retirada/inserción del remache de cadenas y evita que se ladee la cadena. El hueco sirve para el alojamiento del remache de cadenas al presionar hacia fuera.

4. Gire la palanca en sentido horario para retirar el remache de cadena respectivo con ayuda del remachador de cadenas (9c).
5. Retire el extremo sin remache de la cadena a través del cambio.

**Nota:** Tenga en cuenta que el carril guía (9d) no es apropiado para sujetar la cadena. Coloque la cadena siempre en el carril guía (9e) al introducir o expulsar el remache de cadenas.

### Cierre de la cadena (Fig. K)

1. Encaje los dos extremos de la cadena y coloque la cadena en el remachador de cadenas (9).
2. Asegure la cadena con el seguro de cadena (9b).
3. Coloque el nuevo remache de la cadena en el carril guía (9d) e introdúzcalo.

### Almacenamiento, limpieza

Si no va a utilizarlo, almacene siempre el artículo seco y limpio y a temperatura ambiente.

Límpielo únicamente pasando un paño de limpieza seco.

Al colocar el extractor de biela cuadrado (13) en el maletín de herramientas, asegúrese de que quede bien sujeto. En caso necesario, gírelo un poco hasta que note y oiga que encaja.

¡IMPORTANTE! No lo limpie con productos de limpieza agresivos.

### Indicaciones para la eliminación



Elimine el artículo y los materiales de embalaje conforme a la correspondiente normativa local vigente. Guarde el material de embalaje (como; p. ej.; las bolsas de plástico) fuera del alcance de los niños. En su administración local o municipal podrá obtener más información sobre la eliminación del artículo usado. Elimine el artículo y el embalaje de forma respetuosa con el medio ambiente.



El código de reciclaje se emplea para señalar los diferentes materiales para su retorno al ciclo de reciclaje. El código se compone de un símbolo de reciclaje para el ciclo de aprovechamiento y un número que señala el material.

### Indicaciones relativas a la garantía y la gestión de servicios

El artículo ha sido fabricado con gran esmero y sometido a controles constantes. Para el mismo, DELTA-SPORT HANDELSKONTOR GmbH ofrece a los clientes finales particulares una garantía de tres años a contar desde la fecha de compra (periodo de garantía) con arreglo a las condiciones que se exponen a continuación. La garantía tiene validez únicamente para fallos del material y fabricación. La garantía no cubre las piezas sometidas a un desgaste normal, las cuales se consideran piezas de desgaste (p. ej., pilas) así como tampoco piezas frágiles como, p. ej., interruptores, baterías o piezas fabricadas en vidrio o cristal.

Se excluyen derechos derivados de esta garantía, si se ha realizado un uso incorrecto o abusivo del artículo o que no se encuentre dentro del marco del uso o ámbito de uso previstos o si no se ha observado lo recogido en el manual de instrucciones, a no ser que el cliente final demuestre que existen fallos del material o fabricación no derivados de una de las circunstancias expuestas anteriormente.

Las demandas derivadas de la garantía sólo podrán presentarse dentro del periodo de garantía exhibiendo el comprobante de compra original. Le rogamos, por ello, que conserve el comprobante de compra original.

El periodo de garantía no se verá prolongado por ningún tipo de reparación realizada con motivo de la garantía, la garantía legal o como gesto de buena voluntad. Esto se aplica también a las piezas sustituidas o reparadas.

Por favor, dirija sus quejas primero a la línea telefónica del servicio de atención al cliente que se indica a continuación o póngase en contacto con nosotros por correo electrónico. Si el caso está cubierto por la garantía, a nuestra elección, repararemos o cambiaremos gratuitamente el artículo o le restituiremos el precio de compra del mismo. De la garantía no se derivan otros derechos.

Esta garantía no limitará sus derechos legales, especialmente los derechos de garantía frente al vendedor correspondiente.

IAN: 497051\_2510

ES Servicio España  
Tel.: 900 984 989  
E-Mail: [deltasport@lidl.es](mailto:deltasport@lidl.es)

Hjertelig tillykke!

Du har valgt at købe et kvalitetsprodukt. Lær produktet at kende, inden du bruger det første gang.



### Det gør du ved at læse nedenstående brugervejledning omhyggeligt.

Brug kun produktet som beskrevet og til de angivne anvendelsesområder. Opbevar denne brugervejledning et sikkert sted. Udlever også alle dokumenter, hvis produktet videregives til en tredjepart.

## Leveringsomfang (fig. A)

- 1 x egnernøgle (9/10/11/12/13/14/2 x 15) (1)
- 1 x T25-torxnøgle (2)
- 1 x kassetteaftrækker med føringsnot til Shimano HG (3)
- 3 x dækjern (4)
- 1 x lejeværktøj, f.eks. til Hollowtech II-kompatible lejer (5)
- 1 x kædepisk (6)
- 1 x pedalnøgle (15 mm) (7)
- 6 x unbrakonøgle 2 / 2,5 / 3 / 4 / 5 / 6 mm (4 / 5 / 6 mm med kuglehoved) (8)
- 1 x kædetvinger til 6-10 gevind (9)
- 1 x bitholder/aftrækker (10)
- 1 x lukkehætteværktøj til Hollowtech II krank sæt (11)
- 1 x unbrakonøgle 8 mm (12)
- 1 x krankaftrækker, firkant (13)
- 1 x værktøjskuffert
- 1 x brugervejledning

## Tekniske data

Mål: 28,5 x 21,3 x 6 cm (b x h x d)

Vægt: 1850 g



Fremstillingsdato (måned/år):  
02/2026

## Bestemmelsesmæssig brug

Denne artikel er en cykelværktøjskuffert til privat brug. Artiklen er beregnet til enkle reparationer og erstatter ikke et specialværktøj.

## ⚠ Sikkerhedsanvisninger Livsfare!

- Lad aldrig børn være alene med emballagematerialet. Der er kvælningsfare!

## ⚠ Fare for kvæstelser!

- Artiklen indeholder skarpe komponenter. Pas på ikke at skade dig selv!
- Pas især på fingrene, når du folder knivbladet ud og ind. Der er fare for kvæstelser.
- Kontroller artiklen for beskadigelser eller slid før hver brug. Artiklen må kun anvendes i fejlfri stand!
- Advarsel! Ikke egnet til børn under 36 måneder. Kvælningsfare, da små dele kan sluges eller indåndes!

## Brug

### Kædepisk (fig. B/E)

Anbring kædepisken (6) omkring et af kassettehjulene (fig. B) for at holde kassetten på plads, når låseringen (fig. E) frigøres.

### Afmontering af pedaler (fig. C)

1. Skru venstre pedal af med pedalnøglen (7) i urets retning.
2. Skru højre pedal af med pedalnøglen (7) mod urets retning.

**Bemærk:** Smør pedalgvindet med fedt, inden pedalerne sættes i igen.

### Udskiftning af slange (fig. D)

1. Luk luften ud af slangen.
2. Skub forsigtigt den flade ende af et dækjern (4) ind mellem fælg og dæk. Begynd i nærheden af ventilen.
3. Sæt det andet dækjern (4) i et stykke længere ind, og træk dækket af fælg, så slangen kan tages ud.

**Bemærk:** Gå forsigtigt frem med dækjernet. Slangen må ikke blive beskadiget.

## Aftrækning af kassette (fig. E)

1. Afmonter cyklens baghjul. Gør dette ved at fjerne hurtigspænderen eller eventuelle møtrikker.

2. Sæt kassetteaftrækkeren (3) ind i kassetens lukkering (fig. E).

**Bemærk:** Vær opmærksom på, at aftrækkeren skal passe til kassetten. Afhængigt af producenten kan det i visse tilfælde være nødvendigt med en anden aftrækker. Kassetteaftrækkeren må kun anvendes til hurtigspændere. På modeller med andre akseltyper, som kardanaksel, skal akslen først afmonteres for at kunne trække kassetten af.

3. Læg samtidig kædepisken omkring kassetens tandhjul (fig. B).

4. Stik unbrakonøglen (12) med top (10) ind i kassetteaftrækkeren (3), og løs lukkeringen.

5. Skru først lukkeringen af. Træk derefter kassetten af.

## Afmontering af krank (firkant) (fig. F)

1. Løsn krankskruen med en passende nøgle, og fjern den.

**Bemærk:** Nogle kranke har skruerafdækninger. Disse skal fjernes inden afmontering af krank.

2. Drej dornen på krankaftrækkeren (13) helt tilbage, og skru krankaftrækkeren (13) ind i kranken med hånden.

**Bemærk:** For at sikre at krankaftrækkeren sidder fast i kranken kan du stramme den med en skruenøgle (str. 22 mm).

3. Skru dornen på krankaftrækkeren (13) ind med en skruenøgle (str. 14), til kranken går løs.

## Afmontering af krank (Hollowtech II) (fig. G)

1. Skru krankhætten af med lukkehætteværktøjet (11).

2. Løsn krankskruerne med den passende unbrakonøglenøgle (8).

## Udtagning af indvendigt leje (Hollowtech II krankset) (fig. H)

1. Afmonter først kranken.

2. Løsn venstre lejeskål med lejeværktøjet (5) mod urets retning.

3. Løsn højre lejeskål med lejeværktøjet (5) i urets retning.

4. Fjern det indvendige leje.

**Bemærk:** Smør det indvendige leje med fedt, inden det sættes i igen.

## Spænding af eger (fig. I)

1. Sæt egernøglen (1) på en nippel.

2. Drej egernøglen i urets retning for at spænde egeren eller mod urets retning for at løsne den.

3. Kontroller egerens spænding, og gentag om nødvendigt trin 1 og 2.

## Åbning af kæden (fig. J) (fig. K)

1. Sæt kædetvingeren (9) på den nederste kædestreng.

2. Læg kæden så den flugter med føringskinnen (9e).

3. Skru på stilleskruen (9a) for at låse kæden fast. Kædesikringen (9b) skal flugte korrekt med kæden og være spændt fast mod den.

**Bemærk:** Kædesikringen holder kæden fast under udtagning/isætning af kædenitten og forhindrer, at kæden vrider sig. Hulrummet opfanger kædenitten, når den trykkes ud.

4. Drej armen i urets retning, og fjern den pågældende kædenitte ved hjælp af kædenitteudtrykkeren (9c).

5. Træk den nittefri ende af kæden ud igennem gearsystemet.

**Bemærk:** Vær opmærksom på, at føringskinnen (9d) ikke egner sig til at holde kæden. Læg altid kæden på føringskinnen (9e), når kædenitten skal trykkes ud eller i.

## Lukning af kæden (fig. K)

1. Stik de to ender af kæden ind i hinanden, og tilpas kæden i kædetvingeren (9).

2. Fastgør kæden med kædesikringen (9b).
3. Placer den nye kædenitte på førings-skinnen (9d), og tryk den ind.

## Opbevaring, rengøring

Opbevar altid artiklen tør og ren ved stuetemperatur, når den ikke er i brug. Tør den kun af med en tør rengøringsklud.

Når du lægger krankaftrækkeren firkant (13) tilbage i værktøjskufferten, skal du kontrollere, at den sidder fast. Drej den evt. lidt, til du kan høre og mærke, at den går i indgreb.

VIGTIGT! Må aldrig rengøres med skrappe rengøringsmidler.

## Henvisninger vedr. bortskaffelse



Bortskaf artiklen og emballagematerialerne i henhold til aktuelle, lokale forskrifter.

Opbevar emballagematerialer (som f. eks. folieposer) utilgængeligt for børn. Yderligere informationer om bortskaffelse af den udtjente artikel kan indhentes hos kommunen. Bortskaf artiklen og emballagen på en miljøvenlig måde.



Genbrugskoden tjener til identifikation af forskellige materialer med hensyn til tilbageførsel til genanvendelses kredsløbet (recycling). Koden består af et genbrugssymbol, som afspejler genanvendelses kredsløbet, og et tal, der identificerer materialet.

## Oplysninger om garanti og servicehåndtering

Varen er fremstillet med største omhu og under løbende kontrol. DELTA-SPORT HANDELSKONTOR GmbH yder private slutkunder tre års garanti på varen fra købsdato (Garantifrist) i henhold til følgende bestemmelser.

Garantien gælder kun for materiale- og fremstillingsfejl. Garantien omfatter ikke dele, der er udsat for normal slid og derfor skal betragtes som sliddele (f.eks. batterier) og ikke skrøbelige dele, f.eks. kontakter, genopladelige batterier eller dele, der er fremstillet af glas. Garantien kan ikke gøres gældende, hvis varen er blevet anvendt ukorrekt eller uagtsomt eller til andre formål end det tilsigtede eller i det tilsigtede omfang. Garantien bortfalder ligeledes ved manglende overholdelse af anvisningerne i betjeningsvejledningen. Kunden skal kunne påvise, at der er tale om materiale- eller fremstillingsfejl og ikke fejl som følge af ovenstående omstændigheder.

Garantien kan kun gøres gældende i garantiperioden mod fremvisning af original kvittering. Gem derfor den originale kvittering. Garantiperioden forlænges ikke i tilfælde af reparation i henhold til garantien, den lovpligtige garanti eller pr. kulance. Dette gælder også for udskiftede og reparerede dele. I tilfælde af klager er det muligt at kontakte nedenstående servicelinje eller kontakte os pr. e-mail. Ved garantisager vil vi efter eget skøn reparere varen uden beregning, ombytte varen eller refundere købsprisen. Der er ingen yderligere rettigheder under garantien. Dine lovmæssige rettigheder, herunder navnlig garantikrav over for sælger, indskrænkes ikke som følge af denne garanti.

IAN: 497051\_2510

ⒹK Service Danmark  
Tel.: 32 710005  
E-Mail: [deltasport@lidl.dk](mailto:deltasport@lidl.dk)

Congratulazioni!  
Avete acquistato un articolo di alta qualità. Consigliamo di familiarizzare con l'articolo prima di cominciare ad utilizzarlo.

### **Leggere attentamente le seguenti istruzioni d'uso.**

Utilizzare l'articolo solo nel modo descritto e per gli ambiti di applicazione indicati. Conservare accuratamente queste istruzioni d'uso. In caso di trasferimento dell'articolo a terzi, consegnare tutti i documenti insieme all'articolo.

## **Contenuto della fornitura (fig. A)**

- 1 x chiave tiraraggi (9/10/11/12/13/14/ 2 x 15) (1)
- 1 x chiave Torx T25 (2)
- 1 x estrattore di cassette con perno di guida per Shimano HG (3)
- 3 x levetta per il copertone (4)
- 1 x attrezzo per cuscinetti, ad es. per Hollowtech II, cuscinetti compatibili (5)
- 1 x frusta per catena (6)
- 1 x chiave per pedali (15 mm) (7)
- 6 x chiave a brugola esagonale 2/2,5/3/4/5/6 mm (4/5/6 mm a testa sferica) (8)
- 1 x smagliacatene per 6-10 rapporti (9)
- 1 x supporto per appendici/estrattore (10)
- 1 x attrezzo per il tappo a stella per Hollowtech II pedivelle (11)
- 1 x chiave a brugola esagonale da 8 mm (12)
- 1 x estrattore per pedivelle a perno quadro (13)
- 1 x cassetta degli attrezzi
- 1 x istruzioni d'uso

## **Dati tecnici**

Misure: 28,5 x 21,3 x 6 cm (L x A x P)  
Peso: 1850 g

 Data di produzione (mese/anno):  
02/2026

## **Uso conforme alla destinazione**

Questo articolo è una cassetta degli attrezzi per bicicletta per l'uso privato. L'articolo è progettato per riparature semplici e non sostituisce nessun attrezzo professionale.

### **Indicazioni di sicurezza**

#### **Pericolo di morte!**

- Tenere il materiale di imballaggio fuori dalla portata dei bambini. Rischio di soffocamento!

#### **Pericolo di lesioni!**

- L'articolo contiene parti acuminata. Prestare attenzione a non ferirsi!
- Prestare particolare attenzione alle dita durante l'apertura e la chiusura dell'articolo. Pericolo di lesioni e schiacciamenti.
- Prima di ogni uso, controllare se l'articolo presenta danni o segni d'usura. Utilizzare l'articolo solo se in perfette condizioni.
- Avvertenza! Non adatto a bambini di età inferiore a 36 mesi. Pericolo di soffocamento, poiché piccole parti potrebbero essere ingerite o inalate!

## **Uso**

### **Frusta per catena (fig. B/E)**

Appoggiare la frusta per catena (6) su uno dei pignoni della cassetta (fig. B) per mantenere la cassetta in posizione quando si svita l'anello di chiusura (fig. E).

### **Smontare i pedali (fig. C)**

1. Svitare il pedale sinistro con la chiave per pedali (7) ruotando in senso orario.
2. Svitare il pedale destro con la chiave per pedali (7) ruotando in senso antiorario.

**Nota:** ingrassare la filettatura del pedale prima di reinserire il pedale.

### **Cambiare la camera d'aria (fig. D)**

1. Fare uscire l'aria dalla camera d'aria.
2. Spingere con cautela una levetta per il copertone (4) con l'estremità piatta tra cerchione e copertone. Iniziare in prossimità della valvola.

**Nota:** per evitare che la levetta per il copertone cada nuovamente, è possibile fissarla con il gancio a uno dei raggi.

3. Inserire la seconda levetta per il copertone (4) un po' più avanti e tirare il copertone sopra il cerchione finché la camera d'aria non viene rimossa completamente.

**Nota:** maneggiare la leva di montaggio con cautela. Non danneggiare la camera d'aria.

### **Rimuovere la cassetta (fig. E)**

1. Smontare la ruota posteriore della bicicletta. Rimuovere il tenditore o, in alternativa, i dadi presenti.
2. Inserire l'estrattore di cassette (3) nell'anello di chiusura della cassetta (fig. E).

**Nota:** è bene tenere presente che l'estrattore deve essere necessariamente adatto per la cassetta. A seconda del produttore, potrebbe essere necessario un altro estrattore. L'estrattore di cassette può essere usato solo per il tenditore. Con altri modelli di asse, come gli assi di sgancio, per poter estrarre la cassetta occorre prima smontare l'asse.

3. Posizionare la frusta per catena parallelamente al pignone della cassetta (fig. B).

4. Inserire la chiave a brugola esagonale (12) con l'inserto (10) nell'estrattore di cassette (3) e svitare l'anello di chiusura.
5. Innanzitutto, svitare l'anello di chiusura. Quindi, svitare la cassetta.

### **Smontare la pedivella (a perno quadro) (fig. F)**

1. Allentare la vite della pedivella con una chiave idonea, quindi rimuoverla.

**Nota:** alcune pedivelle hanno tappi coprivite. Rimuoverli prima di smontare la pedivella.

2. Ruotare in senso antiorario la linguetta dell'estrattore per pedivelle (13) fino a fine corsa, quindi ruotare manualmente in senso orario l'estrattore per pedivelle (13) nella pedivella.

**Nota:** per assicurarsi che l'estrattore per pedivelle sia fissato saldamente nella pedivella, serrarlo con una chiave inglese (SW 22 mm).

3. Avvitare la linguetta dell'estrattore per pedivelle (13) con una chiave inglese (SW 14) finché la pedivella non è sbloccata.

### **Smontare la pedivella (Hollowtech II) (fig. G)**

1. Svitare il tappo della pedivella con un attrezzo per il tappo a stella (11).
2. Allentare le viti della pedivella con la chiave a brugola esagonale idonea (8).

### **Rimuovere il movimento centrale (Hollowtech II pedivella) (fig. H)**

1. Innanzitutto, smontare la pedivella.
2. Allentare il cuscinetto sinistro con l'attrezzo per cuscinetti (5) ruotando in senso antiorario.
3. Allentare il cuscinetto destro con l'attrezzo per cuscinetti (5) ruotando in senso orario.
4. Rimuovere il movimento centrale.

**Nota:** ingrassare il movimento centrale prima di reinserirlo.

### **Tendere i raggi (fig. I)**

1. Posizionare la chiave tiraraggi (1) su un nipplo.
2. Ruotare la chiave tiraraggi in senso orario per serrare più saldamente il raggio, oppure in senso antiorario per allentarlo.

3. Verificare la tensione dei raggi e ripetere all'occorrenza i passaggi 1 e 2.

### **Aprire la catena (fig. J) (fig. K)**

1. Impostare lo smagliacatene (9) sulla catena in basso.
2. Posizionare la catena in modo che si adatti alla guida (9e).
3. Ruotare sulla vite di posizionamento (9a) per fissare la catena. Il dispositivo di sicurezza della catena (9b) deve essere orientato correttamente secondo la catena e aderire saldamente a essa.

**Nota:** il dispositivo di sicurezza tiene ferma la catena durante la rimozione/l'inserimento dello smagliacatene e impedisce la creazione di spigoli nella catena. Lo spazio vuoto è necessario per l'inserimento dello smagliacatene mentre si esercita pressione.

4. Ruotare la leva in senso orario per rimuovere il rispettivo smagliacatene con l'aiuto dello strumento per la rimozione di smagliacatene (9c).
5. Estrarre l'estremità libera della catena usando il cambio.

**Nota:** accertarsi che la guida (9d) non blocchi la catena. Posizionare sempre la catena sulla guida (9e) al momento di estrarre o inserire lo smagliacatene.

### **Chiudere la catena (fig. K)**

1. Inserire le due estremità della catena l'una nell'altra e adattare la catena allo smagliacatene (9).
2. Fissare la catena con l'apposito dispositivo di sicurezza (9b).
3. Posizionare il nuovo smagliacatene sulla guida (9d) e spingerlo all'interno.

### **Conservazione, pulizia**

In caso di mancato utilizzo, riporre l'articolo a temperatura ambiente in un luogo asciutto e pulito.

Pulire solo con un panno asciutto.

Durante lo spostamento dell'estrattore per pedivelle a perno quadro (13) assicurarsi che la tenuta della cassetta degli attrezzi sia salda. Eventualmente, ruotarlo leggermente finché non si sente lo scatto e non sia visibilmente ben inserito. **IMPORTANTE!** Non utilizzare mai detergenti aggressivi.

### **Smaltimento**



Smaltire l'articolo e i materiali della confezione nel rispetto delle attuali normative locali. Conservare i materiali della confezione (come ad es. i sacchetti) in modo che non siano raggiungibili per i bambini. Presso la propria amministrazione comunale o cittadina è possibile ottenere ulteriori informazioni sullo smaltimento dell'articolo alla fine del suo periodo di impiego. Smaltire l'articolo e la confezione nel rispetto dell'ambiente.



Il codice di riciclaggio serve per indicare i diversi materiali per il loro ritorno al ciclo di riutilizzo (recycling). Il codice è composto da un simbolo di riciclaggio per il ciclo di riutilizzo e da un numero che contraddistingue il materiale.

### **Avvertenze sulla garanzia e sulla gestione dei servizi di assistenza**

L'articolo è stato prodotto con la massima cura e sotto un continuo controllo. DELTA-SPORT HANDELSKONTOR GmbH concede ai clienti finali privati, su questo articolo, tre anni di garanzia dalla data di acquisto (termine di garanzia) sulla base delle seguenti disposizioni.

\*La garanzia vale solo per i vizi di materiale e di lavorazione.

La garanzia non si estende alle parti soggette ad un normale degradamento e che siano quindi da considerarsi come pezzi soggetti a usura (p. es. le batterie) né ai pezzi fragili come ad es. interruttori oppure pezzi in vetro.

**\*\***La garanzia vale per difetti del materiale o di fabbricazione. Questa garanzia non si estende a componenti del prodotto esposti a normale logorio, che possono pertanto essere considerati come componenti soggetti a usura (esempio capacità della batteria, calcificazione, lampade, pneumatici, filtri, spazzole...). La garanzia non si estende altresì a danni che si verificano su componenti delicati (esempio interruttori, batterie, parti realizzate in vetro, schermi, accessori vari) nonché a danni derivanti dal trasporto o altri incidenti.

Dalla presente garanzia sono escluse le richieste legate a casi di utilizzo non conforme oppure di abuso dell'articolo, oppure di utilizzo avvenuto non nell'ambito delle condizioni previste oppure del campo di impiego previsto, oppure in caso di non osservanza delle direttive riportate nelle istruzioni d'uso, a meno che il cliente non dimostri che sussista un vizio di materiale o di lavorazione che non sia riconducibile ad una delle circostanze riportate sopra.

Le richieste di garanzia possono essere avanzate solo entro il relativo termine, su presentazione dello scontrino originale di acquisto. Si prega quindi di conservare lo scontrino originale. Il termine di garanzia non sarà prolungato a seguito di eventuali riparazioni effettuate sulla base della garanzia, della garanzia obbligatoria prevista per legge oppure di accondiscendenza.

Ciò vale anche per le parti sostituite oppure riparate.

In caso di contestazione rivolgersi dapprima alla hotline di assistenza sotto indicata oppure mettersi in contatto con noi via e-mail. Laddove sussista un caso coperto dalla garanzia, l'articolo sarà - a nostra discrezione - da noi riparato gratuitamente, sostituito oppure sarà rimborsato il prezzo di acquisto. Non sussistono ulteriori diritti derivanti dalla garanzia. I vostri diritti giuridici, in particolare i diritti di garanzia obbligatoria prevista dalla legge nei confronti del relativo venditore, non sono limitati dalla presente garanzia.

IAN: 497051\_2510

- Ⓜ Assistenza Italia  
Tel.: 800781188  
E-Mail: [deltasport@lidl.it](mailto:deltasport@lidl.it)
- Ⓢ Assistenza Svizzera  
Tel.: 0800 56 44 33  
E-Mail: [deltasport@lidl.ch](mailto:deltasport@lidl.ch)
- Ⓜ Assistenza Malta  
Tel.: 80062230  
E-Mail: [deltasport@lidl.com.mt](mailto:deltasport@lidl.com.mt)

Szívből gratulálunk!

Vásárlásával kiváló minőségű terméket választott. Használatba vétele előtt ismerkedjen meg a termékkel.

 **Figyelmesen olvassa el az alábbi használati útmutatót.**

A terméket kizárólag az itt ismertetett módon, a rendeltetésének megfelelően használja. Gondosan őrizze meg a használati útmutatót. A termék továbbadásakor adja át az összes kapcsolódó dokumentumot is.

## Csomag tartalma (A ábra)

- 1 x küllőkulcs (9/10/11/12/13/14/2 x 15) (1)
- 1 x T25 Torx kulcs (2)
- 1 x kazettalehúzó vezető tuskével Shimano HG-hez (3)
- 3 x gumileszedő (4)
- 1 x csapágyszerszám Hollowtech II kompatibilis csapágyakhoz (5)
- 1 x lánckar (6)
- 1 x pedálkulcs (15 mm-es) (7)
- 6 x imbuszkulcs 2/2,5/3/4/5/6 mm (4/5/6 mm gömbfejes) (8)
- 1 x láncc-szegecselő, 6-os - 10-es váltóhoz (9)
- 1 x feltérögztető/lehúzó (10)
- 1 x csillag-kúpos szerszám Hollowtech II hajtókar-garnitúrához (11)
- 1 x imbuszkulcs 8 mm (12)
- 1 x hajtókarlehúzó, négyszög keresztmetszetű (13)
- 1 x szerszámos láda
- 1 x használati útmutató

## Műszaki adatok

Méret: 28,5 x 21,3 x 6 cm (SZÉ x MA x MÉ)

Tömeg: 1850 g

 Gyártási dátum (hónap/év):  
02/2026

## Rendeltetészerű használat

A terméket privát felhasználásra terveztük kerékpár szerszámos ládaként. A terméket egyszerű javításokhoz terveztük, az nem helyettesíti a professzionális szerszámokat.

### Biztonsági utasítások

#### Életveszély!

- Soha ne hagyjon felügyelet nélkül gyermeket a csomagolóanyaggal. Az fulladást okozhat.

### Balesetveszély!

- A termék éles alkatrészeket tartalmaz. Legyen óvatos, nehogy megsértesse magát!
- Kinyitáskor, becsukáskor különösen figyeljen az ujjára. A becsípődés lehetősége miatt balesetveszély áll fenn.
- Minden használat előtt ellenőrizze a termék épségét, illetve elhasználódását. A terméket csak kifogástalan állapotban szabad használni!
- Figyelmeztetés! Csak 36 hónaposnál idősebb gyermekek számára alkalmas. Lenyelhető vagy belélegezhető apró részeket tartalmaz. Fulladásveszély!

## Használat

### Lánckar (B/E ábra)

Helyezze a lánckart (6) a kazetta egyik fogaskerekére (B ábra), hogy a kazetta a zárógyűrű (E ábra) oldásakor a helyén maradjon.

### Pedál leszerelése (C ábra)

1. Csavarja le a bal pedált a pedálkulccsal (7) az óramutató járásával azonosan.
2. Csavarja le a jobb pedált a pedálkulccsal (7) az óramutató járásával ellentétesen.

**Megjegyzés:** kenje meg kenőzsírral a pedál menetét, mielőtt a pedált újra felszerelné.

## A tömlő cseréje (D ábra)

1. Engedje ki a levegőt a tömlőből.
2. Tolja óvatosan az egyik tömlőemelőt (4) a lapos végével a köpeny és a kerékperem közé. Kezdje a szelep közelében.

**Megjegyzés:** hogy a tömlőemelő ne essen ki, a kampóval az egyik küllőhöz rögzítheti.

3. tegye be a második tömlőemelőt (4) egy kicsit távolabb, és húzza a köpenyt annyira át a kerékperemen, míg a tömlő körbe ki nem vehető.

**Megjegyzés:** a szerelőkarral legyen óvatos. A tömlőt nem szabad megsérteni.

## Az agy meghúzása (E ábra)

1. Szerelje ki kerékpárja hátsó kerekét. Ehhez távolítsa a gyorsrögzítőt vagy adott esetben az anyát.
2. Tegye a kazettalehúzót (3) a kazetta zárógyűrűjébe (E ábra).

**Megjegyzés:** figyeljen arra, hogy a lehúzó passzoljon a kazettájához. A gyártó függvényében más lehúzóra lehet szükség. A kazettalehúzó csak gyorsrögzítőhöz használható. Másfajta tengelynél, mint például az átütőtengelynél, először ki kell szerelni a tengelyt, hogy a kazettát le lehessen húzni.

3. Helyezze a lánckart párhuzamosan a kazetta fogaskerekére (B ábra).
4. Tegye az imbuszkulcsot (12) a feltétellel (10) a kazettalehúzóba (3) és lazítsa meg a zárógyűrűt.
5. Végül csavarja le a zárógyűrűt. Majd húzza le a kazettát.

## Hajtókar (négyzög keresztmetszetű) leszerelése (F ábra)

1. Lazítsa meg a hajtókarcsavart egy megfelelő kulccsal, majd vegye azt le.

**Megjegyzés:** egyes hajtókarokon a csavarokat burkolat fedi. Ezt a hajtókar leszerelése előtt el kell távolítani.

2. Forgassa a hajtókarlemez (13) tuskét teljesen vissza, és forgassa a hajtókarlemez (13) kézzel bele a hajtókarba.

**Megjegyzés:** ahhoz, hogy a hajtókarlemez biztonságosan rögzüljön a hajtókarhoz, húzza azt meg SW 22 mm-es csavar- kulccsal.

3. Csavarja a hajtókarlemez (13) tuskét egy SW 14-es csavar- kulccsal addig befelé, míg a hajtókar le nem válik.

## Hajtókar (Hollowtech II) leszerelése (Abb. G)

1. Csavarja le a hajtókarcsavart a csillag- kúpos szerszámmal (11).
2. Lazítsa meg a hajtókarcsavart a megfelelő imbusz- kulccsal (8).

## Belső csapágy (Hollowtech II hajtókar- garnitúra ) kiszérése (H ábra)

1. Szerelje le elsőként a hajtókart.
2. Lazítsa meg a bal csapágyat a csapágy- kulccsal (5) az óramutató járásával ellentétesen.
3. Lazítsa meg a jobb csapágyat a csapágy- kulccsal (5) az óramutató járásával azonosan.
4. Távolítsa el a belső csapágyat.

**Megjegyzés:** kenje meg kenőzsírral a belső csapágyat mielőtt azt visszazene- relné.

## Küllők meghúzása (I ábra)

1. Tegye fel a küllőkulcsot (1) a neki kialakított helyre.
2. Forgassa el a küllőkulcsot az óramu- tató járásával azonosan, hogy a küllőt megfeszítse, ill. az óramutató járásá- val ellentétesen, hogy a küllőt meglá- zítsa.
3. Ellenőrizze a küllők feszességét, és szükség esetén ismétlje meg az 1. és 2. lépést.

## Lánc szétnyitása (J ábra) (K ábra)

1. Helyezze a lánc- szegecselőt (9) lánc alsó szára alá.

2. Fektesse a láncot pontosan a vezetősínre (9e).

3. Forgassa az állítócsavart (9a) a lánc rögzítéséhez. A láncbiztosítót (9b) pontosan a lánchoz kell igazítani; az szorosan feküdjön fel a lánkra.

**Megjegyzés:** a láncbiztosító tartja meg a láncot a láncszegecs eltávolítása/ hozzáadása során, és az akadályozza meg a lánc elgörbülését. Az üreg a láncszegecset fogadja be a kinyomás során.

4. Forgassa el a kart az óramutató járásával azonosan és a láncszegecs-kinyomó (9c) segítségével távolítsa el az adott láncszegecset.

5. Húzza ki a lánc szegecsmentes végét a váltóból.

**Megjegyzés:** vegye figyelembe, hogy a vezetősín (9d) nem a lánc megtartására való. Fektesse a láncot a vezetősínre (9e) a láncszegecs ki- vagy benyomásához.

### Lánc összezárása (K ábra)

1. Illessze a két láncvéget egymásba, és tegye be a láncot a lánc-szegecselőbe (9).

2. Rögzítse a láncot a láncbiztosítóval (9b).

3. Igazítsa el az új láncszegecset a vezetősínben (9d) és nyomja azt be a helyére.

### Tárolás, tisztítás

A terméket mindig száraz, tiszta és szobahőmérsékletű helyen tárolja, ha azt nem használja.

Csak törölje tisztára egy száraz törülközővel.

Amikor visszahelyezi a hajtókarlehzúzó négyzetet (13) a szerszámos ládába, figyeljen rá, hogy szorosan illeszkedjen a helyére. Ha szükséges, forgassa el egy kicsit, hogy hallhatóan és érezhetően a helyére pattanjon.

**FONTOS!** Ne használjon éles tisztítószerket a tisztításhoz.

## Tudnivalók a hulladékkezelésről



A terméket és a csomagolóanyagokat a hatályos helyi előírásoknak megfelelően semmisítse meg. A csomagolóanyagokat (például fóliatasakokat) tartsa távol a gyermekektől. Az elhasználdott termék ártalmatlanításával kapcsolatos további információkat a települési vagy városi önkormányzattól tudhatja meg. A terméket és a csomagolást környezetkímélő módon kell ártalmatlanítani.



Az újrahasznosítási kód az újrafelhasználási ciklusba való visszavezetésre (újrahasznosítás) szánt különböző anyagok azonosítására szolgál. A kód az újrahasznosítási ciklus újrahasznosítási szimbólumából és az anyagot azonosító számból áll.

## A garanciával és a szerviz lebonyolításával kapcsolatos útmutató

A termék nagy gondossággal és állandó ellenőrzés mellett készült. A DELTA-SPORT HANDELSKONTOR GmbH privát végső felhasználóknak a vásárlás dátumától számított három év (garancia időtartama) garanciát ad erre a termékre a következő rendelkezések szerint. A garancia csak anyaghibára és feldolgozási hibára érvényes. A garancia nem terjed ki a szokásos elhasználódásnak kitett, ezért kopó alkatrésznek tekintendő alkatrészekre (pl. elemek), valamint a törékeny alkatrészekre sem, például a kapcsolókra, az akkumulátorokra vagy az üvegből készült alkatrészekre.

Kizárásra kerül a garanciaigény, ha a terméket szakszerűtlenül vagy helytelenül, nem rendeltetésszerűen vagy nem az előírányzott felhasználási körben használták, vagy figyelmen kívül hagyták a kezelési útmutató előírásait, kivéve, ha a végső felhasználó bizonyítja, hogy olyan anyag- vagy feldolgozási hiba áll fenn, amely nem a fent említett körülmények valamelyikéből ered. A garanciaigény csak a garancia időtartamán belül, az eredeti pénztári bizonylat bemutatásával érvényesíthető. Ezért kérjük, őrizze meg az eredeti pénztári bizonylatot. A garancia, a törvényes garancia vagy a méltányosság alapján végzett esetleges javítások a garancia időtartamát nem hosszabbítják meg. Ez vonatkozik a kicserélt és javított alkatrészekre is.

Kérjük, hogy reklamáció esetén először az alábbi szervizvonalat hívja, vagy e-mailen keressen minket. Garanciális esetekben a terméket saját döntésünk alapján ingyenesen megjavítjuk, kicseréljük vagy megtérítjük a vételárat. A garanciából további jogok nem következnek.

A jelen garancia nem korlátozza az Ön törvényes jogait, különösen a mindenkori értékesítővel szembeni garanciaigényét.

IAN: 497051\_2510

 Szerviz Magyarország  
Tel.: 06800 21225  
E-Mail: [deltasport@lidl.hu](mailto:deltasport@lidl.hu)

Muitos parabéns!

Com esta compra, optou por um artigo de alta qualidade. Antes de o utilizar pela primeira vez, familiarize-se com o artigo.



**Leia com atenção o seguinte manual de utilização.**

Utilize o artigo apenas conforme descrito e para as aplicações indicadas. Guarde este manual de utilização num local seguro. No caso de transferir o artigo para terceiros, faça-o acompanhar de todos os documentos.

## **Volume de fornecimento (Fig. A)**

- 1 chave de raios (9/10/11/12/13/14/2 x 15) (1)
- 1 chave torx T25 (2)
- 1 extrator de cassetes com pino de guia para Shimano HG (3)
- 3 desmonta-pneus (4)
- 1 chave para movimento central, p. ex., para Hollowtech II, movimentos centrais compatíveis (5)
- 1 chicote de corrente (6)
- 1 chave para pedais (15 mm) (7)
- 6 chave de sextavado interior 2/2,5/3/4/5/6 mm (4/5/6 mm com cabeça esférica) (8)
- 1 descravador de corrente para 6 a 10 velocidades (9)
- 1 peça de montagem/extrator (10)
- 1 ferramenta de ajuste para pedaleiras Hollowtech II (11)
- 1 chave de sextavado interior 8 mm (12)
- 1 extrator de manivelas quadrado (13)
- 1 mala de ferramentas
- 1 manual de utilização

## **Dados técnicos**

Dimensões: 28,5 x 21,3 x 6 cm (L x A x P)

Peso: 1850 g



Data de fabrico (mês/ano):

02/2026

## **Utilização prevista**

Este artigo é uma mala de ferramentas e destina-se a utilização privada. O artigo foi concebido para reparações simples e não substitui uma ferramenta especializada.

## **⚠️ Instruções de segurança**

### **Perigo de morte!**

- Nunca deixe crianças sem supervisão com o material de embalagem. Existe risco de sufocamento!

### **⚠️ Perigo de ferimentos!**

- O artigo inclui componentes afiados. Tenha cuidado para não se magoar!
- Preste especial atenção aos dedos ao abrir e fechar o canivete. Existe perigo de ferimentos devido a esmagamento.
- Antes de cada utilização, verifique se o artigo apresenta danos ou desgaste. O artigo deve ser utilizado apenas em bom estado!
- Atenção! Contraindicado para crianças com menos de 36 meses. Perigo de asfixia, devido a peças pequenas que podem ser engolidas ou inaladas!

## **Utilização**

### **Chicote de corrente (Fig. B/E)**

Coloque o chicote de corrente (6) à volta de um dos pinhões da cassete (Fig. B) a fim de manter a cassete na sua posição quando se solta o anel de vedação (Fig. E).

### **Desmontar os pedais (Fig. C)**

1. Desaparafuse o pedal esquerdo com a chave para pedais (7) no sentido dos ponteiros do relógio.
2. Desaparafuse o pedal direito com a chave para pedais (7) no sentido contrário ao dos ponteiros do relógio.

**Nota:** lubrifique as roscas dos pedais antes de voltar a inserir os pedais.

### **Substituir a câmara de ar (Fig. D)**

1. Esvazie o ar da câmara de ar.
2. Insira um desmonta-pneus (4) entre a jante e o pneu, tendo cuidado para utilizar a extremidade plana. Comece na zona da válvula.

**Nota:** para que o desmonta-pneus não volte a cair, pode fixá-lo a um raio com a ajuda de um gancho.

3. Insira o segundo desmonta-pneus (4) um pouco mais fundo e empurre o pneu o máximo que puder por cima da jante até ser possível retirar a câmara de ar a toda a volta.

**Nota:** tenha cuidado ao contornar o pneu com o desmonta-pneus para não danificar a câmara de ar.

### **Retirar a cassette (Fig. E)**

1. Desmonte a roda traseira da bicicleta. Para isso, remova o dispositivo de aperto rápido ou as porcas eventualmente existentes.
2. Insira o extrator de cassetes (3) no prato final da cassette (Fig. E).

**Nota:** note que o extrator deve ser compatível com a cassette. Dependendo do fabricante, pode precisar de um extrator diferente de cada vez. O extrator de cassetes destina-se a ser utilizado apenas para dispositivos de aperto rápido. No caso de outros modelos de eixo, como eixos de encaixe, o eixo tem de ser previamente desmontado para permitir extrair as cassetes.

3. Coloque o chicote de corrente de forma paralela em torno dos pinhões da cassette (Fig. B).
4. Insira a chave de sextavado interior (12) com a peça de montagem (10) no extrator de cassetes (3) e solte o prato final.
5. Em seguida, desaperte o prato final. Por fim, retire a cassette.

### **Desmontar a manivela (quadrada) (Fig. F)**

1. Solte o parafuso da manivela com uma chave apropriada e remova-a.  
**Nota:** algumas manivelas possuem tampas nos parafusos. Estas devem ser retiradas antes de desmontar a manivela.
2. Retire completamente o pino do extrator de manivelas (13) e insira o extrator de manivelas (13) na manivela rodando manualmente.

**Nota:** para se certificar de que o extrator de manivelas está firmemente encaixado na manivela, aperte-o com uma chave de bocas (abertura 22 mm).

3. Aperte o pino do extrator de manivelas (13) com uma chave de bocas (abertura 14) até que a manivela se solte.

### **Desmontar a manivela (Hollowtech II) (Fig. G)**

1. Desenrosque a tampa da manivela com a ferramenta de ajuste para pedaleira (11).
2. Solte os parafusos da manivela com a chave de sextavado interior adequada (8).

### **Remover o rolamento interior (pedaleira Hollowtech II) (Fig. H)**

1. Primeiro, desmonte a manivela.
2. Solte o copo do movimento central esquerdo com a chave para movimento central (5) no sentido contrário ao dos ponteiros do relógio.
3. Solte o copo do movimento central direito com a chave para movimento central (5) no sentido dos ponteiros do relógio.
4. Retire o rolamento interior.

**Nota:** lubrifique o rolamento interior antes de voltar a inseri-lo.

## Tensionar os raios (Fig. I)

1. Coloque a chave de raios (1) num orifício do aro.
2. Rode a chave de raios no sentido dos ponteiros do relógio para apertar mais o raio ou no sentido contrário ao dos ponteiros do relógio para lhe dar mais folga.
3. Verifique a tensão dos raios e, se necessário, repita os passos 1 e 2.

## Abrir a corrente (Fig. J) (Fig. K)

1. Coloque o descravador de corrente (9) na parte inferior da corrente.
2. Coloque a corrente bem assente na calha de guia (9e).
3. Para fixar a corrente, rode o parafuso de ajuste (9a). O protetor de corrente (9b) deve ficar bem alinhado e firmemente preso à corrente.

**Nota:** o protetor de corrente segura a corrente durante a remoção/inserção do rebite da corrente e impede a inclinação da corrente. A cavidade serve para alojar o rebite da corrente ao fazer pressão para fora.

4. Rode a alavanca no sentido dos ponteiros do relógio para remover o respetivo rebite com a ajuda do descravador de corrente (9c).

5. Puxe a extremidade sem rebites da corrente através do desviador.

**Nota:** certifique-se de que a calha de guia (9d) é adequada para segurar a corrente. Coloque sempre a corrente na calha de guia (9e) ao extrair ou ao inserir o rebite de corrente.

## Fechar a corrente (Fig. K)

1. Insira as duas extremidades da corrente uma na outra e encaixe a corrente no descravador de corrente (9).
2. Fixe a corrente juntamente com o protetor de corrente (9b).
3. Coloque o novo rebite de corrente na calha de guia e (9d) crave-o.

## Armazenamento e limpeza

Se não utilizar o artigo, guarde-o sempre seco, limpo e à temperatura ambiente.

Limpe apenas com um pano de limpeza seco.

Ao arrumar o extrator de manivelas quadradas (13) na mala de ferramentas, confirme o seu encaixe firme.

Se necessário, rode-o ligeiramente até encaixar de forma sensível e audível. **IMPORTANTE!** Nunca efetue a limpeza com produtos de limpeza agressivos.

## Instruções para a eliminação



Elimine o artigo e os materiais da embalagem de acordo com as normas locais vigentes. Mantenha os materiais da embalagem (como, por ex. saco de película) fora do alcance das crianças. Consulte a sua câmara municipal ou a sua junta de freguesia para obter outras informações para a eliminação do artigo fora de uso. Elimine o artigo e a embalagem de forma ambientalmente correta.



O código de reciclagem destina-se a identificar diferentes materiais para a recirculação no circuito de reprocessamento (reciclagem). O código consiste num símbolo de reciclagem para o circuito de revalorização e num número que identifica o material.

## Indicações sobre a garantia e o processamento de serviço

O artigo foi produzido com grande cuidado e sob controlo permanente. A DELTA-SPORT HANDELSKONTOR GmbH confere aos clientes particulares finais deste artigo 5 anos de garantia a partir da data de compra (prazo de garantia) de acordo com as disposições seguintes.

A garantia aplica-se apenas a defeitos de material e de fabrico. A garantia não se aplica a peças que estejam sujeitas a desgaste normal e que, por isso, são consideradas peças de desgaste (por ex. pilhas), nem a peças quebráveis, como interruptores ou peças fabricadas em vidro.

São excluídos qualquer direitos a esta garantia, caso o artigo seja usado de forma incorreta ou abusiva ou fora do âmbito da disposição prevista ou do âmbito de utilização previsto ou em caso de desrespeito das especificações do manual de operação, exceto se o consumidor final comprovar a existência de um defeito de material ou fabrico que não esteja relacionado com as circunstâncias acima mencionadas.

Os direitos de garantia apenas podem ser acionados dentro do prazo da garantia com a apresentação do comprovativo de compra original. Por esse motivo, deverá guardar o comprovativo de compra original. O prazo de garantia não é alargado em caso de eventuais reparações ao abrigo da garantia, termos legais de garantia ou carência. O mesmo se aplica a peças substituídas ou reparadas.

No caso de reclamações, contacte primeiro a linha de apoio indicada a seguir ou entre em contacto connosco por e-mail. Se for um caso de pedido de garantia, o artigo será reparado gratuitamente, substituído ou o valor da compra será reembolsado – de acordo com o nosso parecer. Não existem outros direitos decorrentes da garantia. Os seus direitos legais legítimos, em especial os direitos de garantia perante o fabricante, não são limitados por esta garantia.

Segundo a DL 67/2003, com a troca do aparelho dá-se início a um novo prazo de garantia. Depois de expirada a garantia, eventuais reparações implicam o pagamento de custos.

IAN: 497051\_2510

 Assistência Portugal

Tel.: 800849000

E-Mail: [deltasport@lidl.pt](mailto:deltasport@lidl.pt)

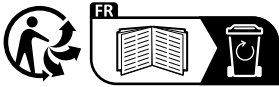

**DELTA-SPORT HANDELSKONTOR GMBH**

Wragekamp 6 • 22397 Hamburg

GERMANY



02/2026

Delta-Sport-Nr.: FW-17058

---

12.15.2025 / PM12:14

**IAN 497051\_2510**

